

Pioneer



**240W
MAX**

**2WAY
VOIES**

17cm

TS-G1722I

2-Way Speaker
HP 2 Voies
Diffusore 2 Vie
Громкоговоритель 2-Х Полосный

PB INJECTION
MOLDED
CONE

Pioneer

**240W
MAX**

**2WAY
VOIES**

17cm



PIONEER CORPORATION

XIEW5

1 PAIRE

TS-G1722I

2-Way Speaker
HP 2 Voies
Diffusore 2 Vie
Громкоговоритель 2-Х Полосный

PB INJECTION
MOLDED
CONE

Pioneer

**240W
MAX**

**2WAY
VOIES**

17cm



PIONEER CORPORATION

XIEW5

1 PAIR



TS-G1722I

2-Way Speaker
HP 2 Voies
Diffusore 2 Vie
Громкоговоритель 2-Х Полосный

PB INJECTION
MOLDED
CONE

Pioneer

**240W
MAX**

**2WAY
VOIES**

17cm



TS-G1722I

2-Way Speaker
HP 2 Voies
Diffusore 2 Vie
Громкоговоритель 2-Х Полосный



Pioneer



**240W
MAX**

**2WAY
VOIES**

17cm

TS-G1722I

2-Way Speaker
HP 2 Voies
Diffusore 2 Vie
Громкоговоритель 2-Х Полосный

PB INJECTION
MOLDED
CONE

TS-G1722I

240W_{MAX.}

Flush-Mount Car Speaker
17 cm (6-3/4") COAXIAL 2-WAY

Haut-Parleurs À Montage Encastré
Pour Automobile
2 VOIES COAXIAL 17 cm

Be sure to read this instruction manual before installing this speaker.
Vor dem Einbau des Lautsprecher, verfehlen Sie nicht diese Vorschrift zu lesen.
Prière de lire obligatoirement ce manuel d'installation avant de monter les haut-parleurs.
Prima di installare l'altoparlante leggete tassativamente le istruzioni.
Antes de instalar el altavoz es importante que lea estas instrucciones.
Обязательно прочитайте это руководство перед подключением динамика.

CAUTION

- Do not touch the speaker flexible wire (A).
- Do not change the direction of the speaker terminals assembly (B).
- Make sure lead and speaker terminals do not contact metal.
- When making connections, refer also to the instruction manual of the car stereo used.

VORSICHT

- Die Lautsprecherkabel (A) nicht berühren.
- Die Richtung der Lautsprecherpol-Anordnung (B) darf nicht geändert werden.
- Es ist darauf zu achten, daß die Zuführungskabel und die Lautsprecherpolklemmen kein Metall berühren.
- Zum Anschliessen sind auch die Anleitungen für das verwandte Auto-Stereo-Radio zu beachten.

ATTENTION

- Ne jamais toucher le fil flexible de haut-parleur (A).
- Ne pas modifier l'orientation de plaque de connexions de haut-parleur (B).
- S'assurer que les fils et les bornes de haut-parleurs ne touchent pas une pièce métallique.
- Le branchement s'opère après consultation de la notice d'instructions de l'autostereo qui est utilisé.

PRECAUZIONE

- Non toccare il cavo flessibile del diffusore (A).
- Non cambiare la direzione del gruppo terminale del diffusore (B).
- Assicurarsi che il cavo ed i terminali del diffusore non siano a contatto con metallo.
- Quando si effettuano connessioni, fare riferimento anche al manuale di istruzioni dell'autostereo usato.

PRECAUCION

- No se debe tocar el alambre flexible (A) del altavoz.
- No cambiar la dirección del ensamblaje de terminal del altavoz (B).
- Asegurarse de que los terminales del altavoz y el hilo conductor no están en contacto con el metal.
- Para hacer la conexión consultar también el manual de instrucciones que se provee para el "reproductor".

ОСТОРОЖНО

- Не трогайте гибкий провод (A) динамика.
- Не изменяйте направление подсоединений электродинамики (B).
- Будьте верны, что провода и электродинамики не имеют контакта с металлом.
- При подсоединении обращайтесь также к руководству по эксплуатации автомобильной стереосистемы.

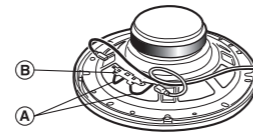

SPECIFICATIONS

- Reproduction system Coaxial two way
- Speaker specifications
- Woofer ϕ 165 mm (6-3/4" Dia.)
- Water-resistant
- Injection-molded polypropylene cone
- High compliance, rolled edge
- Heat-resistant voice coil
- Magnet: 170 g (6 oz)
- Tweeter ϕ 30 mm (1-3/16" Dia.)
- Balanced dome
- Polyetherimide diaphragm
- Strontium magnet: 12.7 g (0.45 oz)
- Nominal impedance 4 Ω
- Sensitivity 90 dB (\pm 1.5 dB)
- Frequency response 30 Hz to 30 kHz (\pm 20 dB)
- Maximum music power 240 W
- Nominal power 40 W
- Grille material Steel net, heat-proof resin
- Weight (per speaker including accessory parts) 0.67 kg (1 lb 8 oz)
- Gross weight (2 speakers including packaging) 1.58 kg (3 lb 8 oz)

TECHNISCHE EINZELHEITEN

- Wiedergabesystem Koaxial 2-Weg
- Beschreibung der Lautsprecher
- Tieföner ϕ 165 mm
- Wasserschutz
- Im Gußformgeformter polypropylen-Konus
- Runde kante mit hoher Biegsamkeit
- Hitzebeständige Stimmenspule
- Magnet: 170 g
- Hochtöner ϕ 30 mm
- Ausgewogene Kuppel
- Polyetherimid-Membran
- Strontiummagnet: 12,7 g
- Nennimpedanz 4 Ω
- Empfindlichkeit 90 dB (\pm 1,5 dB)
- Frequenzgang 30 Hz bis 30 kHz (\pm 20 dB)
- Max. Musikleistung 240 W
- Nennspannung 40 W
- Material des Schutzgitters Stahlnetz, hitzebeständige Harz
- Gewicht (pro Lautsprecher einschl. Zubehörteile) 0,67 kg
- Gesamtgewicht (2 Lautsprecher und Verpackung) 1,58 kg

CARACTERISTIQUES

- Système de reproduction Coaxial à 2 voies
- Spécifications des haut-parleurs
- HP Grave ϕ 165 mm
- Résistant à l'eau
- Cône en polypropylène moulé par injection
- Grande élasticité acoustique, bord arrondi
- Bobine mobile résistante à la chaleur
- Magnet: 170 g
- HP Aigu ϕ 30 mm
- Dôme équilibré
- Membrane en polyétherimide
- Aimant en strontium: 12,7 g
- Impédance nominale 4 Ω
- Sensibilité 90 dB (\pm 1,5 dB)
- Bande passante 30 Hz à 30 kHz (\pm 20 dB)
- Puissance musicale maximum 240 W
- Puissance nominale 40 W
- Matériau de grille Grille métallique, résine résistante à la chaleur
- Poids (par haut-parleur pièces accessoire comprises) 0,67 kg
- Poids brut (2 haut-parleurs emballage compris) 1,58 kg

DATI TECNICI

- Sistema di riproduzione Coassiale a due vie
- Caratteristiche del diffusore
- Woofer ϕ 165 mm
- Resistente all'acqua
- Corno in polipropilene stampato a iniezione
- Alta cedevolezza, profilo arrotondato
- Bobina di voce resistente al calore
- Magnet: 170 g
- Tweeter ϕ 30 mm
- Cupola bilanciata
- Diaphragma in polietereimide
- Magnete alto stanzio: 12,7 g
- Impedenza nominale 4 Ω
- Sensibilità 90 dB (\pm 1,5 dB)
- Risposta alla frequenza 30 Hz a 30 kHz (\pm 20 dB)
- Massima potenza musicale 240 W
- Potenza nominale 40 W
- Materiale della griglia Rete in acciaio, resina resistente al calore
- Peso (per diffusore inclusi accessori) 0,67 kg
- Peso lordo (2 diffusori incluso l'imballaggio) 1,58 kg

ESPECIFICACIONES

- Sistema de reproducción Coaxial de 2 vías
- Especificaciones del altavoz
- Woofer ϕ 165 mm
- A prueba de agua
- Membrana de polipropileno moldeado por inyección
- Alta elasticidad, borde laminado
- Bobina de voz resistente al calor
- Magnet: 170 g
- Tweeter ϕ 30 mm
- Domo equilibrado
- Diaphragma de polietereimida
- Ímán de estroncio: 12,7 g
- Impedancia nominal 4 Ω
- Sensibilidad 90 dB (\pm 1,5 dB)
- Respuesta de frecuencia 30 Hz a 30 kHz (\pm 20 dB)
- Máxima potencia de música 240 W
- Potencia nominal 40 W
- Material de la rejilla Malla de acero, resina a prueba de calor
- Peso (por altavoz incluyendo accesorios) 0,67 kg
- Peso bruto (2 altavoces incluyendo embalaje) 1,58 kg

ТЕХНИЧЕСКИЕ ХАРАКТЕРИСТИКИ

- Система воспроизведения Коаксиальная двунаправленный
- Технические характеристики динамика
- Репродуктор низких тонов ϕ 165 мм
- Водонепроницаемый
- Конус из полипропилена, полученного литьевым формованием
- Высокая податливость, круглая кромка
- Теплостойкая голосовая обмотка
- Мagnet: 170 г
- Репродуктор высоких тонов ϕ 30 мм
- Сбалансированный купол
- Полуэфиримидная диафрагма
- Стронциевый магнит: 12,7 г
- Номинальный импеданс 4 Ω
- Чувствительность 90 дБ (\pm 1,5 дБ)
- Частотная характеристика 30 Гц к 30 кГц (\pm 20 дБ)
- Максимальная музыкальная мощность 240 ватт
- Номинальная мощность 40 ватт
- Материал решетки Стальная сетка, теплозащитная смола
- Вес (один динамик, включая принадлежности) 0,67 кг
- Брутто вес (2 динамика, включая упаковку) 1,58 кг

- EXAMPLE OF MOUNTING
- HINWEISE ZUM EINBAU
- ESEMPIO DE MONTAGE
- ESEMPIO DI MONTAGGIO
- EJEMPLO DE MONTAJE
- ПРИМЕР ПОДКЛЮЧЕНИЯ

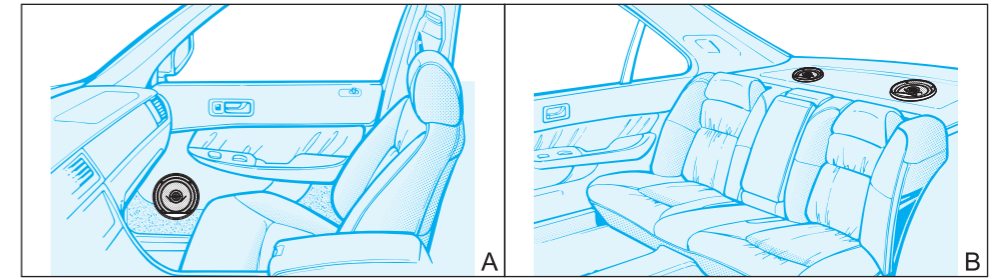

- HOW TO INSTALL
- EINBAU
- MODE D'INSTALLATION
- MODO DI INSTALLAZIONE
- INSTALACION
- КАК ПОДКЛЮЧИТЬ

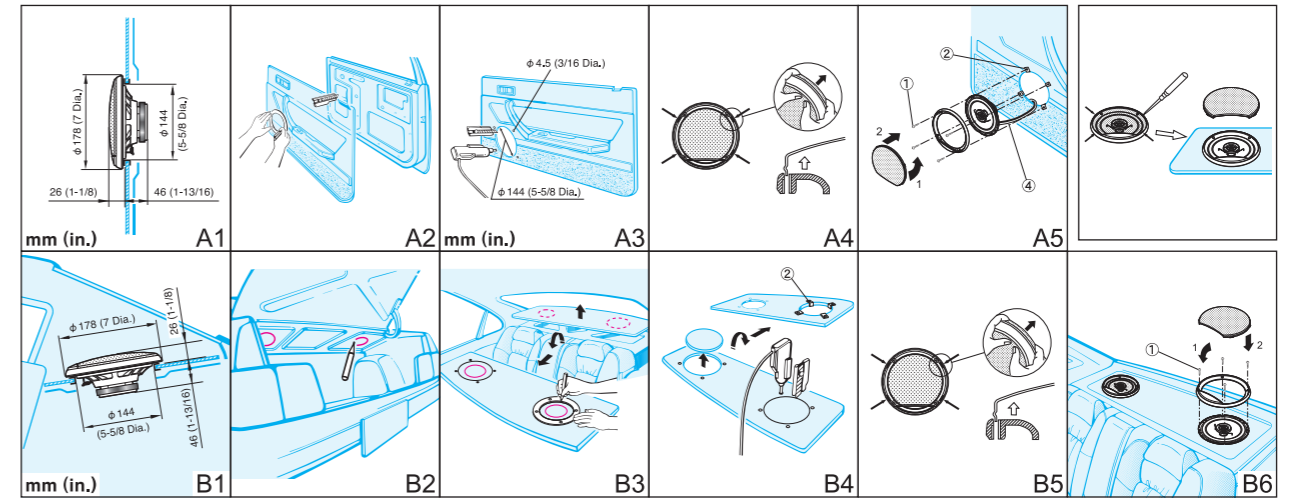

- CHARACTERISTIC
- MERKMALE
- CARACTERISTIQUE
- CARATTERISTICHE
- CARACTERISTICA
- ХАРАКТЕРИСТИКИ

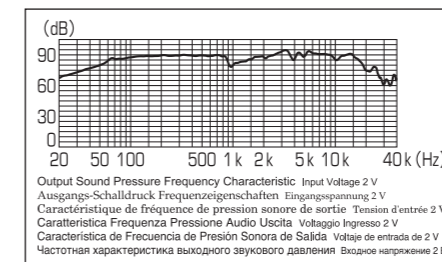

КОРПОРАЦИЯ ПИОНЕР
1-1, Сии-Огура, Сайвай-ку, г. Кавасаки, префектура Канагава, 212-0031, Япония
Импортер ООО "ПИОНЕР РУС"
125040, Россия, г. Москва, ул. Правды, д. 26
Тел.: +7(495)956-89-01
СРОК СЛУЖБЫ: 6 ЛЕТ

- Information Note for Customers in Russia and CIS countries.
- Information - l'attention des clients de Russie et des pays de la CEI.
- Nota informativa per i consumatori della Russia e dei paesi del CIS.
- Информация для потребителей в России и СНГ.

© PIONEER CORPORATION 2011
1-1, Shin-ogura, Saiwai-ku, Kawasaki-shi, Kanagawa 212-0031, JAPAN / JAPON

- PARTS INCLUDED
- MIT GELIEFERTES ZUBEHÖR
- PIÈCES COMPRISES
- PEZZI INCLUSI
- PIEZAS INCLUIDAS
- ПРИЛАГАЕМЫЕ ЧАСТИ

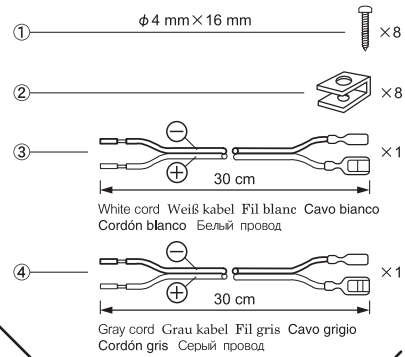

- DIMENSIONS
- GRÖÖE
- DIMENSIONS
- DIMENSIONI
- DIMENSIONES
- РАЗМЕР

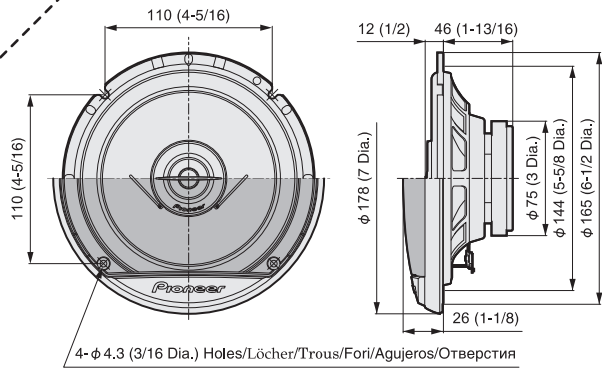

PIONEER EUROPE NV Haven 1087, Keetberglaan 1, B-9120 Melsele, Belgium / Belgio / Belgique
 MADE IN VIETNAM FABRIQUÉ AU VIÊT-NAM FABBRICATO IN VIETNAM СДЕЛАНО В ВЬЕТНАМЕ