

**Pioneer**

**AVH-X7800BT**

RECETOR AV COM LEITOR DE DVD

Manual de instalação

Português

Français

Italiano

Español

Deutsch

Nederlands

# Ligação

## Precauções

### A sua nova unidade e este manual

Não utilize este produto, quaisquer aplicações ou a câmara de visualização da retaguarda (no caso de aquisição) em situações que possam distraí-lo e impedir a condução segura do veículo. Consulte e respeite os regulamentos de trânsito locais. Se experienciar dificuldades em operar este produto ou o seu ecrã, estacione o seu veículo num local seguro e aplique o travão de mão antes de efetuar quaisquer ajustes necessários. Não instale este produto em locais onde possa (i) obstruir a visão do condutor, (ii) prejudicar o desempenho do sistema operacional de segurança do veículo, incluindo airbag, indicadores luminosos de perigo, ou (iii) prejudicar a capacidade do condutor de controlar o veículo em segurança. Em alguns casos, poderá não ser possível instalar este produto devido ao tipo do veículo ou ao padrão do seu interior.

### Informações importantes

#### ⚠️ AVISO

A Pioneer não recomenda que instale este produto sem supervisão de profissionais. Este produto foi concebido para instalação profissional apenas. Recomendamos que recorra a técnicos autorizados pela Pioneer, que dispõem de formação e experiência no que diz respeito à instalação e a configuração deste produto. **NÃO TENTE REPARAR ESTE PRODUTO.** A instalação ou reparação deste produto e dos cabos poderá provocar choque eléctrico ou outros ferimentos, bem como poderá danificar este produto que, desta forma, não será coberto pela garantia.

### Cuidados a ter antes de ligar o sistema

#### ⚠️ AVISO

Não tome medidas para modificar ou desativar o sistema de travão de mão, instalado no seu veículo para a sua segurança. Modificar ou desativar este sistema, poderá resultar em ferimentos graves ou morte.

#### ⚠️ CUIDADO

Fixe todos os fios com fixadores e fita eléctrica. Não deixe fios não isolados expostos. Não ligue o fio amarelo deste produto diretamente a

bateria do veículo. Se o fio estiver diretamente ligado à bateria, a vibração do motor poderá causar falhas no isolamento do cabo no ponto de passagem do mesmo do compartimento de passageiros para o compartimento do motor. Nesse caso, ao entrar em contacto com peças metálicas, poderá ocorrer um curto-circuito que poderá resultar num perigo bastante considerável.

É extremamente perigoso permitir o enrolamento dos cabos em volta da coluna de direção ou a caixa de velocidade. Certifique-se de que instala este produto, os cabos e os fios de forma a não obstruir ou interferir com o processo de condução.

Certifique-se de que os cabos e fios não interferem uns com os outros e que não possam ficar presos nas peças moventes do veículo, especialmente o volante, caixa de mudanças, travão de mão, ajustes de assentos, portas ou quaisquer outros controlos do veículo.

Não instale fios em lugares expostos a temperaturas elevadas. Se o isolamento aquecer, os fios poderão ficar danificados, resultando num curto-circuito, problemas de funcionamento ou dano permanente do produto.

Não diminua o comprimento dos fios. Ao fazê-lo, o circuito de proteção (porta-fusível, resistor, filtro, etc.) poderá não funcionar corretamente.

Não forneça energia a outros equipamentos, cortando o isolamento do fio de alimentação do sistema. A capacidade de potência do fio será excedida, causando sobreaquecimento.

Unsachgemäßer Einbau kann zum Erlöschen der Garantie des Fahrzeugherstellers führen. Beachten Sie alle Vorschriften und Sicherheitshinweise des Kfz-Herstellers, insbesondere die Vorschriften zu Alarmanlage, Wegfahrsperrung und Airbag!

### Antes de instalar este produto

Utilize esta unidade com uma bateria de 12V com tipo de aterramento negativo. Caso contrário, poderá provocar incêndio ou problemas de funcionamento. Para evitar, curtos circuitos no sistema eléctrico, desligue o cabo (-) da bateria antes de prosseguir com a instalação.

### Para evitar danos

#### ⚠️ AVISO

Utilize colunas acima dos 50 W (valor de potência de saída) e entre 4 Ω a 8 Ω (valor de impedância). Não utilize as

colunas de 1 Ω a 3 Ω com esta unidade.

O fio preto é o fio de massa. Ligue este cabo em separado do cabo de massa dos produtos de alta-corrente, tais como amplificadores de potência. Não ligue o fio de terra juntamente com o fio de terra de um outro produto.

Por exemplo, deve ligar o cabo de massa de uma unidade de amplificação separadamente deste sistema. Caso contrário, poderá provocar incêndio e/ou danificar os produtos.

Ao substituir um fusível, certifique-se de utilizar um fusível com valores apropriados para este produto.

Este produto não pode ser instalado em veículos sem posição ACC (acessório) no interruptor de ignição.



Com posição ACC



Sem posição ACC

Para evitar o curto-circuito, cubra todos os fios que não foram ligados com a fita isoladora. É muito importante isolar todos os fios não utilizados, pois não sendo isolados poderão causar curto-circuito.

Para ligação de um amplificador de potência ou outros dispositivos a este produto, consulte o manual do produto que pretende ligar.

### Notas sobre os fios azul/branco

Ao ligar a ignição (ACC ON), o sinal de controlo será emitido através do fio azul/branco. Ligue-o ao terminal de controlo remoto do amplificador de potência o terminal de controlo de antena ou o terminal de controlo de "power booster" (máx. 300 mA, 12 V, DC). O sinal de controlo é transmitido através do fio azul/branco, mesmo se a fonte de áudio estiver desativada.

# Ligação

## Este produto

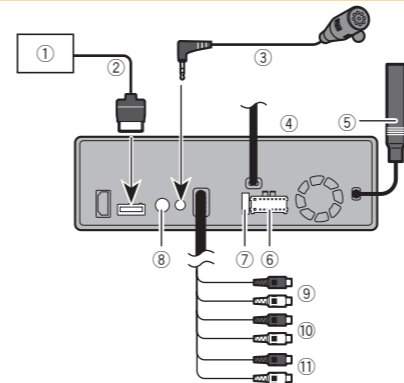

- 1 Sistema de navegação Pioneer  
Contacte o seu revendedor para obter mais informações acerca da unidade de navegação.
- 2 Cabo RGB (Fornecido com a unidade de navegação)
- 3 Microfone 4 m
- 4 Este produto
- 5 Terminal de antena
- 6 Alimentação
- 7 Fusível (10 A)
- 8 Controlo remoto a fio  
Poderá ligar o adaptador para o controlo remoto com fios (vendido em separado).
- 9 Coluna frontal (STD)/Para saída de gama alta (NW)
- 10 Para saída posterior (STD)/Para saída de gama média (NW)
- 11 Para saída posterior (STD)/Para saída de gama baixa (NW)

## Cabo de alimentação

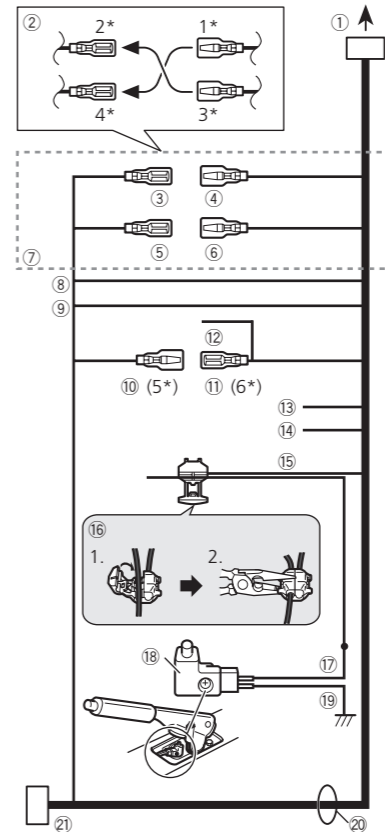

- 1 Para fornecimento de alimentação
- 2 Dependendo do tipo do veículo, a função de 2\* e 4\* poderá diferir. Nesse caso, certifique-se de que liga o 1\* à 4\* e 3\* à 2\*.
- 3 Amarelo (2\*)  
Reforço (ou acessório)
- 4 Amarelo (1\*)  
Ligue ao terminal de alimentação constante de 12 V.
- 5 Vermelho (4\*)  
Acessório (ou reforço)
- 6 Vermelho (3\*)  
Ligue ao terminal controlado pelo interruptor de ignição (12 V DC).
- 7 Ligue os fios com os fios da cor correspondente.
- 8 Laranja/Branco  
Para terminal de iluminação.
- 9 Preto (terra)  
Para o veículo (carroçaria).
- 10 Azul/Branco (5\*)  
A posição do pino do conector ISO poderá diferir consoante o tipo do veículo. Ligue \*5 e \*6 ao inserir o Pin 5 do tipo de antena de controlo. Noutros tipos de veículos, nunca ligue o 5\* e 6\*.
- 11 Azul/Branco (6\*)  
Ligue ao terminal do relé da antena automática (máx. 300 mA 12 V DC).
- 12 Azul/Branco  
Ligue o terminal de controlo do sistema ao amplificador de potência (máx. 300mA, 12 V DC).
- 13 Violeta/Branco  
Dos dois fios ligados ao farol posterior, ligue o fio com alterações de voltagem ao colocar a alavanca de velocidades na posição REVERSE (R). Esta ligação permite a unidade reconhecer o sentido de movimento do automóvel.
- 14 Amarelo/Preto  
Se utilizar um equipamento coma função Mute, ligue estes fios ao fio Audio Mute do equipamento em utilização. Caso contrário, deixe o fio Audio Mute sem ligação.
- 15 Verde claro  
Utilizado para detectar o estado ON/OFF do travão de mão. Este fio deve ser ligado à fonte de alimentação do travão de mão.
- 16 Método de ligação  
1 Fixe o fio.  
2 Fixe o firmemente utilizando alicate de bico fino.
- 17 Lado da fonte de alimentação
- 18 Manipulo de travão de mão
- 19 Lado de massa
- 20 Fios de coluna  
Branco: Frontal esquerda + ou gama alta esquerda +  
Branco/Preto: Frontal esquerda - ou gama alta esquerda -

# Ligação

Cinzeno: Frontal direita + ou gama alta direita +  
Cinzeno/Preto: Frontal direita – ou gama alta esquerda –  
Cinzeno: Posterior esquerda + ou gama média esquerda +  
Verde/Preto: Posterior esquerda – ou gama média esquerda –

Violeta: Posterior direita + ou gama média direita +  
Violeta/Preto: Posterior direita – ou gama média direita –  
Conector ISO

Em certos veículos, o conector ISO pode ser dividido em duas partes. Nesse caso, certifique-se de ligar ambos os conectores.

- A posição do travão de mão depende do modelo do veículo. Para mais detalhes, consulte o manual de instruções ou contacte o seu revendedor.
- Ao ligar um subwoofer a este produto em vez da coluna posterior, altere a definição da saída posterior para definição inicial. A saída de subwoofer desta unidade é mono.
- Ao utilizar um subwoofer de 2 Ω, certifique-se de que liga os fios violeta e violeta/preto ao sistema. Não ligue os fios verde e verde/preto.

## Amplificador de potência (vendido em separado)

### Sem amplificação interna

#### Importante

Não se utilizam os fios de coluna com este tipo de ligação.

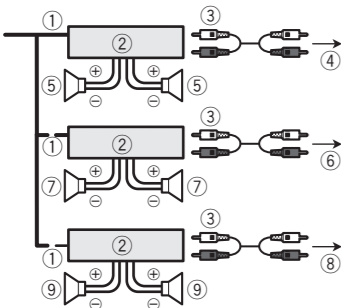

### Com amplificação interna

#### Importante

Os sinais das colunas frontal e posterior (STD) ou os sinais de coluna de gama média e de gama alta (NW) serão reproduzidos a partir dos fios de coluna ao utilizar esta ligação.

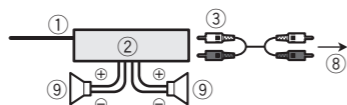

- 1 Controlo remoto do sistema  
Ligue ao cabo azul/branco.
- 2 Amplificador de potência (vendido em separado)
- 3 Ligue com o cabo RCA (vendido em separado)
- 4 Para saída posterior (STD)  
Para saída de gama média (NW)  
Coluna posterior (STD)
- 5 Coluna de gama média (NW)
- 6 Para saída frontal (STD)  
Para saída de gama alta (NW)
- 7 Coluna frontal (STD)  
Coluna de gama alta (NW)
- 8 Para saída de subwoofer (STD)  
Para saída de gama baixa (NW)
- 9 Subwoofer (STD)  
Coluna de gama baixa (NW)

- Seleccionar um modo de coluna adequado entre o modo padrão (standard) (STD) e o modo de rede (NW).
- ➔ Para mais informações, consulte o manual de instruções.

### iPhone e smartphone

- ➔ Para mais detalhes acerca da ligação dos dispositivos externos com a utilização dos cabos vendidos em separado, consulte o manual do próprio cabo.
- ➔ Para mais detalhes acerca da ligação, funcionamento e a compatibilidade do iPhone, consulte o manual de instruções.
- ➔ Para mais detalhes acerca da ligação e funcionamento do dispositivo Android, consulte o manual de instruções.

### iPod com conector Lightning

#### Ligação via terminal USB

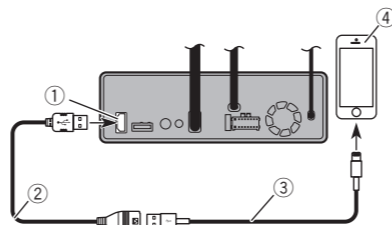

- 1 Terminal USB
- 2 Cabo USB de 1.5 m
- 3 Interface USB para iPod/ iPhone (CD-IU52) (vendida em separado)
- 4 iPhone com conector Lightning

### iPhone com conector de 30 pinos

#### Ligação via terminal AUX

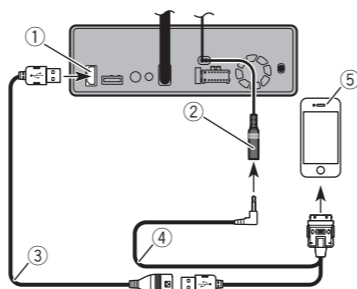

- 1 Terminal USB

# Ligação

- 2 Terminal AUX
- 3 Cabo USB de 1.5 m
- 4 Interface USB para iPod/ iPhone (CD-IU201V) (vendido em separado)
- 5 iPhone com conector de 30 pinos

#### Ligação via terminal USB

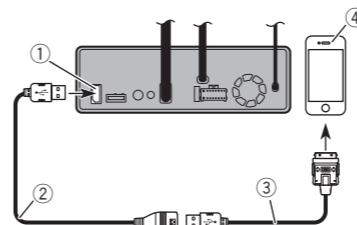

- 1 Terminal USB
- 2 Cabo USB de 1.5 m
- 3 Interface USB para iPod/ iPhone (CD-IU51) (vendida em separado)
- 4 iPhone com conector de 30 pinos

### Dispositivo Android

#### Ligação via terminal USB

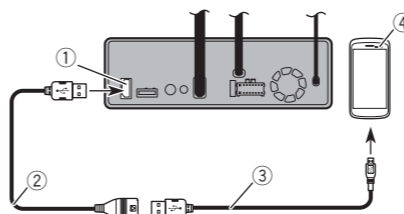

- 1 Terminal USB
- 2 Cabo USB (fornecido com CD-MU200(vendido em separado))

- 3 Cabo USB - micro USB (Tipo USB A - micro USB B) (fornecido com CD-MU200 (vendido em separado))
- 4 Dispositivo Android

### Câmara

#### Sobre a câmara de visualização da retaguarda

Ao utilizar uma câmara de visualização da retaguarda, a imagem será automaticamente exibida ao colocar a alavanca da caixa de mudanças na posição **REVERSE (R)**. O modo **Camera View** permite verificar se algo se encontra atrás do veículo.

#### AVISO

UTILIZE ESTA ENTRADA APENAS PARA CÂMARA DE RETAGUARDA. OUTROS TIPOS DE UTILIZAÇÃO PODERÃO RESULTAR EM DANOS E FERIMENTOS.

#### CUIDADO

A imagem pode ser exibida em modo invertido. Com a câmara de visualização de retaguarda é possível obter controlo sob reboques ou o local de estacionamento restrito. Não utilizar para propósitos de entretenimento. Os objetos apresentados na imagem da câmara, na realidade, poderão estar mais próximos ou mais afastados. A área da imagem em ecrã completo durante a sua exibição poderá diferir ligeiramente da realidade.

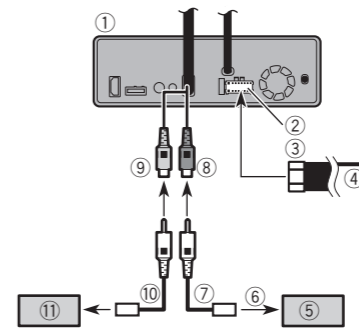

- 1 Este produto
  - 2 Alimentação
  - 3 Cabo de alimentação
  - 4 Violeta/Branco (**REVERSE-GEAR SIGNAL INPUT (ENTRADA DE SINAL DE MARCHA-ATRÁS)**)
- ➔ Consulte a secção *Cabo de alimentação* na página 3

- 5 Câmara de retaguarda (ND-BC8) (vendido em separado)
- 6 Para saída de vídeo
- 7 Cabo RCA (fornecido com ND-BC8)
- 8 Castanho (**REAR VIEW CAMERA IN**)
- 9 Amarelo (**VIDEO INPUT**)
- 10 Cabo RCA (vendido em separado)
- 11 Câmara de visualização de retaguarda (vendido em separado)

■ Ligue apenas a câmara de visualização de retaguarda ao terminal **REAR VIEW CAMERA IN**. Não ligue a quaisquer outros equipamentos.

■ É necessário efetuar configuração apropriada para a utilização da câmara de retaguarda.

➔ Para mais informações, consulte o manual de instruções.

## Ligação

### Componente e visor de vídeo externo

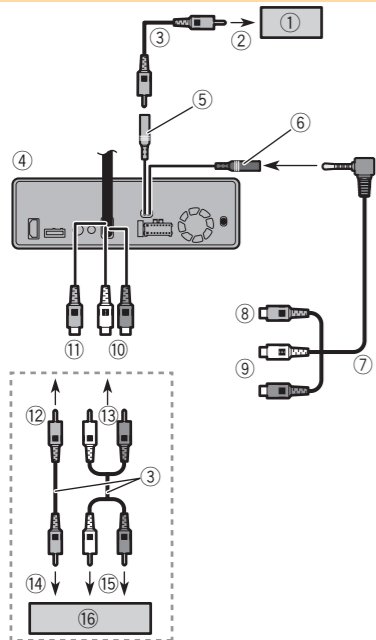

- ① Visor posterior com conectores RCA
- ② Para entrada de vídeo
- ③ Cabos RCA (vendidos em separado)
- ④ Este produto
- ⑤ Amarelo (REAR MONITOR OUTPUT)
- ⑥ Terminal AUX
- ⑦ Cabo AV mini-ficha (CD-RM10) (vendido em separado)
- ⑧ Amarelo
- ⑨ Vermelho, branco
- ⑩ Vermelho, branco (AUDIO INPUT)
- ⑪ Amarelo (VIDEO INPUT)
- ⑫ Para amarelo

## Instalação

- ⑬ Para vermelho, branco
  - ⑭ Para saída de vídeo
  - ⑮ Para saídas de áudio
  - ⑯ Componente de vídeo externo (vendido em separado)
- É necessário a realização de configurações apropriadas para utilizar o componente de vídeo externo.
- Para mais informações, consulte o manual de instruções.

### AVISO

**NÃO instale o ecrã posterior em locais que podem possibilitar ao condutor a visualização de vídeos durante a condução.**

A saída de vídeo posterior deste produto destina-se à ligação de um monitor que permite aos passageiros visualizar as fontes de vídeo.

### Cuidados a ter antes da instalação

#### ⚠ CUIDADO

**Nunca instale este produto em locais em que ou de modo a que:**

**Possa ferir o condutor ou os seus passageiros em caso de uma paragem brusca.**

**Possa interferir com o controlo do veículo, assim como no chão em frente ao assento do condutor ou perto do volante ou caixa de velocidades.**

**Para assegurar uma instalação adequada, certifique-se de utilizar as peças fornecidas com o equipamento conforme o especificado. Se necessitar de algum acessório não fornecido com o equipamento, utilize peças compatíveis conforme especificado pelo seu revendedor após a verificação da compatibilidade.**

**Outro tipo de peças, ou peças incompatíveis, poderão soltar-se ou danificar as partes internas deste produto.**

**Não instale este produto em locais onde possa (i) obstruir a visão do condutor, (ii) prejudicar o desempenho do sistema operacional de segurança do veículo, incluindo airbag, indicadores luminosos de perigo, ou (iii) prejudicar a capacidade do condutor de controlar o veículo em segurança.**

**Não instale o produto em frente ou próximo do local de acionamento de airbag no painel, porta ou coluna. Para mais informações acerca da área de acionamento do airbag frontal, consulte o manual do seu veículo.**

### Antes de instalar

Contacte o revendedor mais próximo se necessitar de perfurar ou modificar o veículo.

Antes de efetuar a instalação final do produto, estabeleça a ligação de todos os fios para confirmar que todas as ligações foram estabelecidas de forma correta, possibilitando ao sistema funcionar corretamente.

### Notas sobre a instalação

Não instale este produto em locais sujeitos a altas temperaturas ou humidade, tais como:

Locais próximos de aquecedor, ventilador ou ar condicionado.

Locais expostos à luz solar direta, assim como a parte superior do painel.

Locais que poderão ser expostos à chuva, como perto de portas ou chão do veículo.

## Instalação

Instale este produto numa superfície horizontal entre 0 a 30 graus de tolerância (dentro de 5 graus para esquerda e para direita). Em caso de instalação incorreta desta unidade com os valores de tolerância superiores aos valores especificados, irá aumentar a possibilidade de erros na apresentação da localização do veículo e pode causar problemas no desempenho do ecrã.

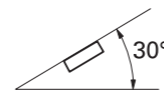

Ao instalar, certifique-se de deixar espaço suficiente atrás do painel posterior e enrolar cabos soltos para que estes não possam bloquear a ventilação.

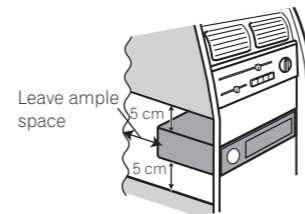

Os cabos não podem cobrir a área apresentada na imagem que se segue. Este procedimento é necessário para possibilitar a ventilação do amplificador.

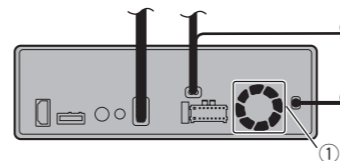

- ① Não cobrir esta área. Certifique-se de que deixa espaço suficiente entre o painel do veículo e o painel LCD desta unidade, de modo a que o LCD possa abrir e fechar sem entrar em contacto com o painel.

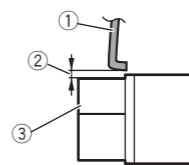

- ① Painel
- ② Deixe espaço
- ③ Painel LCD

### Montagem frontal/posterior do DIN

Esta unidade pode ser instalada de forma correta utilizando os métodos de instalação frontal ou posterior.

Utilize peças comercialmente disponíveis ao instalar este sistema.

### Montagem frontal do DIN

#### 1 Escolhe a posição do suporte lateral.

Ao instalar em espaços reduzidos, altere a posição do suporte lateral (em small).

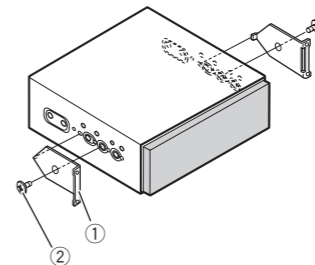

- ① Suporte lateral (small)
- ② Parafuso (5mm x 6 mm)

#### 2 Instale o suporte no painel.

Insira o suporte de montagem no painel do automóvel. Fixe o suporte de montagem, utilizando uma chave para dobrar as patilhas de metal (90°).

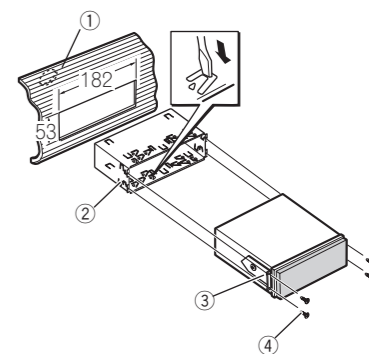

- ① Painel
- ② Suporte de montagem
- ③ Suporte lateral
- ④ Parafuso (2 mm x 3 mm)

### Montagem posterior do DIN

**1 Determine uma posição adequada para a correspondência dos orifícios nas laterais do suporte e da unidade.**

Ao instalar em espaços reduzidos, utilize os seguintes orifícios para os parafusos.

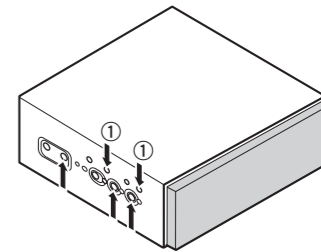

- ① Utilize apenas os parafusos planos (4 mm x 3 mm).

**2 Aperte dois parafusos de cada lado.**

# Instalação

Utilize os parafusos planos (4 mm x 3 mm, 5 mm x 6 mm ou 5 mm x 6 mm), consoante o padrão dos orifícios do suporte.

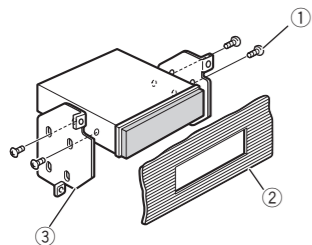

- ① Parafuso
  - ② Painel ou consola
  - ③ Suporte de montagem fornecido pela fábrica
- Em alguns tipos de veículos, poderá notar alguma discrepância entre a unidade e painel. Nesse caso, utilize a moldura de montagem para preencher o espaço.

## Remover a unidade

Estenda a parte superior e inferior para fora para remover a moldura. E solte os parafusos (2 mm x 3 mm) para retirar o suporte de montagem.

Ao colocar novamente a moldura, insira-a na unidade até ouvir um clique. (Se colocar a moldura ao contrário, não conseguirá inserir a unidade.)

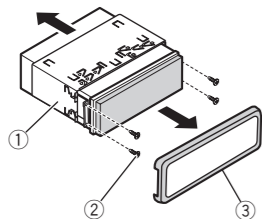

- ① Suporte de montagem
- ② Parafuso (2 mm x 3 mm)
- ③ Moldura

## Instalar o microfone

Instale o microfone num local em que a sua direção e a distância possam proporcionar uma boa receção da voz do condutor.

Certifique-se de desligar (ACC OFF) o produto antes de ligar o microfone.

## Instalar na pala solar

1 Encaixe o microfone no suporte.

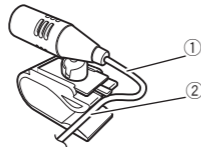

- ① Cabo de microfone
- ② Suporte

2 Coloque o microfone na pala solar.

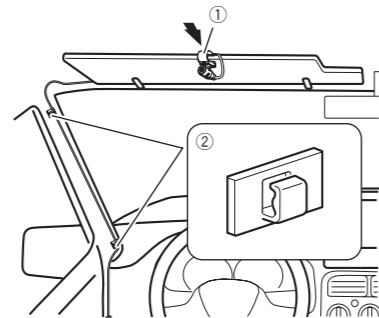

- ① Suporte para microfone
  - ② Suportes
- Utilize suportes, vendidos em separado, para fixar o cabo de microfone no interior do veículo.

Instale o microfone na pala solar virada para cima. Não será possível reconhecer a voz do condutor se a pala estiver virada para baixo.

## Instalação na coluna de direção

1 Remova o microfone do clipe, deslizando pela base e pressionando a patilha.

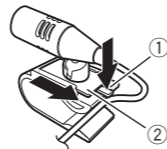

- ① Patilha
- ② Base para o microfone

2 Instale o microfone na coluna de direção.

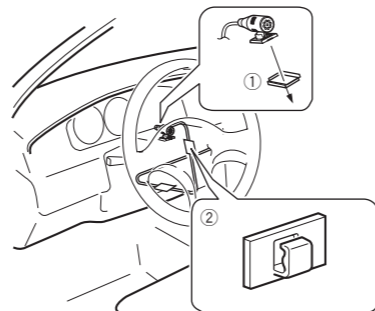

- ① Fita de revestimento duplo
  - ② Suportes
- Utilize suportes, vendidos em separado, para fixar o cabo de microfone no interior do veículo.

3 Instale o microfone na coluna de direção, mantendo o afastado do volante.

## Ajustar o ângulo do microfone



**PIONEER CORPORATION**

1-1, Shin-ogura, Saiwai-ku, Kawasaki-shi,  
Kanagawa 212-0031, JAPAN

**PIONEER ELECTRONICS (USA) INC.**

P.O. BOX 1540, Long Beach, California 90801-1540, U.S.A.  
TEL: (800) 421-1404

**PIONEER ELECTRONICS OF CANADA, INC.**

340 Ferrier Street, Unit 2, Markham, Ontario L3R 2Z5,  
Canada  
TEL: 1-877-283-5901  
TEL: 905-479-4411

**PIONEER EUROPE NV**

Haven 1087, Keetberglaan 1, B-9120 Melsele, Belgium  
TEL:  
TEL: (0) 3/570.05.11

**PIONEER ELECTRONICS ASIACENTRE PTE. LTD.**

253 Alexandra Road, #04-01, Singapore 159936  
TEL: 65-6472-7555

**PIONEER ELECTRONICS AUSTRALIA PTY. LTD.**

5 Arco Lane, Heatherton, Victoria, 3202, Australia  
TEL: (03) 9586-6300

**PIONEER ELECTRONICS DE MEXICO S.A. DE C.V.**

Blvd. Manuel Avila Camacho 138, 10 piso  
Col.Lomas de Chapultepec, Mexico, D.F. 11000  
Tel.: 52-55-9178-4270, Fax: 52-55-5202-3714

先鋒股份有限公司

台北市內湖區瑞光路407號8樓

電話：886-(0)2-2657-3588

先鋒電子(香港)有限公司

香港九龍長沙灣道909號5樓

電話：852-2848-6488