

Pioneer

AVH-Z3200DAB

AVH-A3200DAB

AVH-Z2200BT

RECETOR AV RDS COM LEITOR DE DVDA

Manual de instalação

Ligação

Precauções

A sua nova unidade e este manual

- Não utilize este produto, quaisquer aplicações ou a câmara de visualização da retaguarda (no caso de aquisição) em situações que possam distraí-lo e impedir a condução segura do veículo. Consulte e respeite os regulamentos de trânsito locais. Se experienciar dificuldades em operar este produto, estacione o seu veículo num local seguro e aplique o travão de mão antes de efetuar quaisquer ajustes necessários.
- Não instale este produto em locais em que possa
 - (i) obstruir a visão do condutor,
 - (ii) prejudicar o desempenho de qualquer componente do sistema operativo de segurança do veículo, incluindo airbags, botões de sinalização de perigo ou (iii) prejudicar a capacidade do condutor de controlar o veículo.Em alguns casos, poderá não ser possível instalar este produto devido ao tipo do veículo ou o padrão do seu interior.

Informações importantes

⚠ AVISO

A Pioneer não recomenda que instale este produto sem supervisão de profissionais. Este produto foi concebido para instalação profissional apenas. Recomendamos que

recorra a técnicos autorizados pela Pioneer, que dispõem de formação e experiência no que diz respeito à instalação e a configuração deste produto. **NÃO TENTE REPARAR ESTE PRODUTO.** A instalação ou reparação deste produto e dos cabos poderá provocar choque elétrico ou outros ferimentos, bem como poderá danificar este produto que, desta forma, não será coberto pela garantia.

Cuidados a ter antes de ligar o sistema

⚠ AVISO

Não tome medidas para modificar ou desativar o sistema de travão de mão, instalado no seu veículo para a sua segurança. Modificar ou desativar este sistema, poderá resultar em ferimentos graves ou morte.

⚠ CUIDADO

- Fixe todos os fios com fixadores e fita elétrica. Não deixe fios não isolados expostos.
- Não ligue o fio amarelo deste produto diretamente à bateria do veículo. Se o fio estiver diretamente ligado à bateria, a vibração do motor poderá causar falhas no isolamento do cabo no ponto de passagem do mesmo do compartimento de passageiros para o compartimento do motor. Nesse caso, ao entrar em contacto com peças metálicas, poderá ocorrer um curto-circuito que poderá resultar num perigo bastante considerável.
- É extremamente perigoso permitir o enrolamento dos cabos em volta da coluna de direção ou a caixa de

velocidade. Certifique-se de que instala este produto, os cabos e os fios de forma a não obstruir ou interferir com o processo de condução.

- Certifique-se de que os cabos e fios não interferem uns com os outros e que não possam ficar presos nas peças moventes do veículo, especialmente o volante, caixa de mudanças, travão de mão, ajustes de assentos, portas ou quaisquer outros controlos do veículo.
- Não instale fios em lugares expostos à temperaturas elevadas. Se o isolamento aquecer, os fios poderão ficar danificados, resultando num curto-circuito, problemas de funcionamento ou dano permanente do produto.
- Não diminua o comprimento dos fios. Ao fazê-lo, o circuito de proteção (portafusível, resistor, filtro, etc.) poderá não funcionar corretamente.
- Não forneça energia a outros equipamentos, cortando o f isolamento do fio de alimentação do sistema. A capacidade de potência do fio será excedida, causando sobreaquecimento.

Antes de instalar este produto

- Utilize esta unidade apenas com uma bateria de 12V com tipo de aterramento negativo. Caso contrário, poderá provocar incêndio ou problemas de funcionamento.
- Para evitar, curtos circuitos no sistema elétrico, desligue o cabo (-) da bateria antes de prosseguir com a instalação.

Para evitar danos

⚠ AVISO

- Ao utilizar uma saída de colunas de 4 canais, utilize as colunas acima de 50W

(potência máxima de entrada) e entre 4 Ω e 8 Ω (valor de impedância). Não utilize as colunas de 1 Ω a 3 Ω com esta unidade.

- Ao utilizar a saída de coluna posterior em 2 Ω de subwoofer, utilize colunas acima dos 70 W (potência máxima de entrada). *Consulte a secção de ligação para mais informações acerca do método de ligação.
- O fio preto é o fio de massa. Ligue este cabo em separado do cabo de massa dos produtos de alta-corrente, tais como amplificadores de potência. Não ligue o fio de terra juntamente com o fio de terra de um outro produto. Por exemplo, deve ligar o cabo de massa de uma unidade de amplificação separadamente deste sistema. Caso contrário, poderá provocar incêndio e/ou danificar os produtos.
- Ao substituir um fusível, certifique-se de utilizar um fusível com valores apropriados para este produto.
- Este produto não pode ser instalado em veículos sem posição ACC (acessório) no interruptor de ignição.



Com posição ACC



Sem posição ACC

- Para evitar o curto-circuito, cubra todos os fios que não foram ligados com a fita isoladora. É muito importante isolar todos os fios não utilizados, pois não sendo isolados poderão causar curto-circuito.
- Para ligação de um amplificador de potência ou outros dispositivos a este produto, consulte o manual do produto que pretende ligar.
- O símbolo gráfico  colocado no produto avverte o utilizador para corrente direta.

Notas sobre os fios azul/branco

- Ao ligar a ignição (ACC ON), o sinal de controlo será emitido através do fio azul/branco. Ligue-o ao terminal de controlo remoto do amplificador de potência o terminal de controlo de antena ou o terminal de controlo de "power booster" (máx. 300 mA, 12 V, DC). O sinal de controlo é transmitido através do fio azul/branco, mesmo se a fonte de áudio estiver desativada.

Este produto

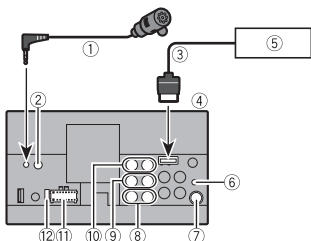

- 1 Microfone 3 m
- 2 Terminal para comando com fios Poderá ligar o adaptador para o controlo remoto com fios (vendido em separado).
- 3 Cabo RGB (Fornecido com a unidade de navegação)
- 4 Este produto
- 5 Sistema de navegação Pioneer. Contacte o seu revendedor para obter mais informações acerca da unidade de navegação.
- 6 Entrada para antena de rádio digital (AVH-Z3200DAB/AVH-A3200DAB)
- 7 Terminal de antena

- 8 Terminal de saída para subwoofer (STD)/ Para saída de gama baixa (NW)
- 9 Terminal para saída posterior (STD)/Para saída de gama média (NW)
- 10 Terminal de saída para coluna frontal (STD)/Para saída de gama alta (NW)
- 11 Fonte de alimentação
- 12 Fusível (10A)

Cabo de alimentação

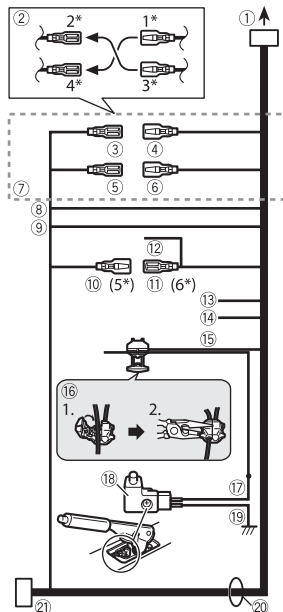

- 1 Para fonte de alimentação
- 2 Dependendo do tipo do veículo, a função de 2* e 4* poderá diferir. Nesse

caso, certifique-se de que liga o 1* à 4* e 3* à 2*.

- 3 Amarelo (2*) Apoio (ou acessório)
- 4 Amarelo (1*) Ligue ao terminal de alimentação permanente de 12 V.
- 5 Vermelho (4*) Acessório (ou apoio)
- 6 Vermelho (3*) Ligue ao terminal controlado pelo interruptor de ignição (12 V DC).
- 7 Ligue os fios com os fios da cor correspondente.
- 8 Laranja/branco Para o terminal de iluminação.
- 9 Preto (terra) Para o corpo (metal) do veículo.
- 10 Azul/branco (5*) A posição do pino do conector ISO poderá diferir consoante o tipo do veículo. Ligue *5 e *6 ao inserir o Pin 5 do tipo de antena de controlo. Noutros tipos de veículos, nunca ligue o 5* e 6*.
- 11 Violeta/branco Ligue ao terminal da relé da antena automática (máx. 300 mA 12 V DC).
- 12 Azul/branco Ligue o terminal de controlo do sistema ao amplificador de potência (máx. 300mA, 12 V DC).
- 13 Violeta/branco Dos dois fios ligados ao farol posterior, ligue o fio com alterações de voltagem ao colocar a alavanca de velocidades na posição REVERSE (R). Esta ligação permite a unidade reconhecer o sentido de movimento do automóvel.
- 14 Amarelo/preto Se utilizar um equipamento como função Mute, ligue este fios ao fio Audio Mute do equipamento em utilização. Caso contrário, deixe o fio Audio Mute sem ligação.
- 15 Verde claro

Utilizado para detetar o estado ON/OFF do travão de mão. Este fio deve ser ligado à fonte de alimentação do travão de mão.

- 16 Método de ligação Fixe o fio (1) e em seguida utilize alicate de ponta fina para fixar firmemente (2).
- 17 Lado da fonte de alimentação
- 18 Interruptor de travão de mão
- 19 Lado de massa
- 20 Fios de coluna Branco: Frontal esquerda + ou gama alta esquerda + Branco/preto: Frontal esquerda – ou gama alta esquerda – Cinzento: Frontal direita + ou gama alta direita + Cinzento/preto: Frontal direita – ou gama alta direita – Verde: Posterior esquerda + ou gama média esquerda + Verde/preto: Posterior esquerda – ou gama média esquerda – Violeta: Posterior direita + ou gama média direita + Violeta/preto: Posterior direita – ou gama média direita –
- 21 Conector ISO Em certos veículos, o conector ISO pode ser dividido em duas partes. Nesse caso, certifique-se de ligar ambos os conectores.

NOTAS

- A posição do travão de mão depende do modelo do veículo. Para mais detalhes, consulte o manual de instruções ou contacte o seu revendedor.
- Ao ligar um subwoofer a este produto em vez da coluna posterior, altere a definição da saída posterior para definição inicial. A saída de subwoofer desta unidade é mono.
- Ao utilizar um subwoofer de 2 Ω, certifique-se de que liga os fios violeta e

violeta/preto ao sistema. Não ligue os fios verde e verde/preto.

Amplificador de potência (vendido em separado)

Sem amplificação interna

Importante

Não se utilizam os fios de coluna com este tipo de ligação.

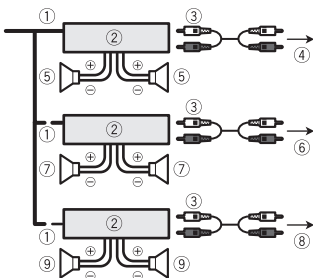

Com amplificação interna

Importante

Os sinais das colunas frontal e posterior (STD) ou os sinais de coluna de gama média e de gama alta (NW) serão reproduzidos a partir dos fios de coluna ao utilizar esta ligação.

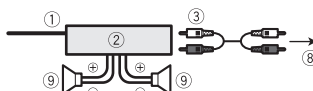

- ① Controlo remoto do sistema
Ligue ao cabo azul/branco.

- ② Amplificador de potência (vendido em separado)
- ③ Ligue com o cabo RCA (vendido em separado)
- ④ Para saída posterior (STD)
Para saída de gama média (NW)
- ⑤ Coluna posterior (STD)
Coluna de gama média (NW)
- ⑥ Para saída frontal (STD)
Para saída de gama alta (NW)
- ⑦ Coluna frontal (STD)
Coluna de gama alta (NW)
- ⑧ Para saída de subwoofer (STD)
Para saída de gama baixa (NW)
- ⑨ Subwoofer (STD)
Coluna de gama baixa (NW)

NOTA

Selecione um modo de coluna adequado entre o modo padrão (standard) (STD) e o modo de rede (NW). Para mais informações, consulte o manual de instruções.

iPod/iPhone e smartphone

NOTAS

- Para mais detalhes acerca da ligação dos dispositivos externos com a utilização dos cabos vendidos em separado, consulte o manual do próprio cabo.
- Para mais detalhes acerca da ligação e funcionamento do iPhone ou smartphone, consulte o manual de instruções.

iPod/ iPhone com conector Lightning

Ligação via terminal USB

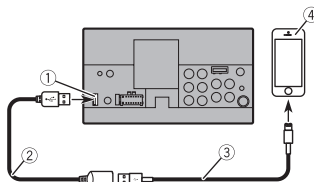

- ① Terminal USB
- ② Cabo USB (1.5 m)
- ③ Interface USB para iPod/ iPhone (CD-IU52)(vendido em separado)
- ④ iPod com conector Lightning

iPhone com conector de 30 pinos

Ligação via terminal USB

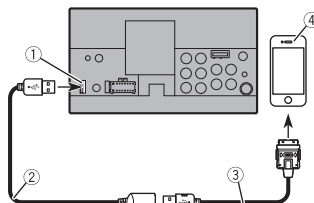

- ① Terminal USB
- ② Cabo USB (1.5 m)
- ③ Interface USB para iPod/ iPhone (CD-IU51)(vendido em separado)

- ④ iPhone com conector de 30 pinos

Smartphone (Dispositivo Android™)

Ligação via terminal USB

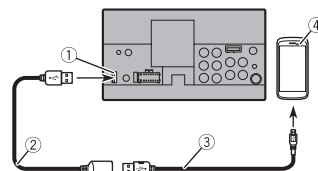

- ① Terminal USB
- ② Cabo USB (1.5 m)
- ③ Cabo USB - micro USB (Tipo USB A - micro USB B) (fornecido com CD-MU200 (vendido em separado))
Cabo USB Tipo C (Tipo USB A - micro USB C) (fornecido com CD-CU50 (vendido em separado))
- ④ Smartphone

NOTA

De acordo com os padrões de cabos USB, o comprimento do cabo USB A - micro USB B não pode exceder 2 m e o comprimento do cabo USB A - USB C não pode exceder 4 m. Ao utilizar um cabo de que não cumpre as condições mencionadas, a unidade principal poderá funcionar incorretamente.

Câmara

Sobre a câmara de visualização da retaguarda

Ao utilizar uma câmara de visualização da retaguarda, a imagem será automaticamente exibida ao colocar a alavanca da caixa de mudanças na posição

REVERSE (R). O modo **Camera View** permite verificar se algo se encontra atrás do veículo.

⚠️ AVISO

UTILIZE ESTA ENTRADA APENAS PARA CÂMARA DE RETAGUARDA. OUTROS TIPOS DE UTILIZAÇÃO PODERÃO RESULTAR EM DANOS E FERIMENTOS.

⚠️ CUIDADO

- A imagem pode ser exibido em modo invertido.
- Com a câmara de visualização de retaguarda é possível obter controlo sob reboques ou o local de estacionamento restrito. Não utilizar para propósitos de entretenimento.
- Os objetos apresentados na imagem da câmara, na realidade, poderão estar mais próximo ou mais afastados.
- A área da imagem em ecrã completo durante a sua exibição poderá diferir ligeiramente da realidade.

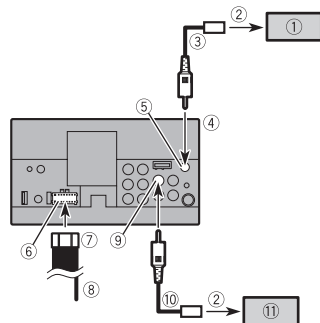

- 1 Câmara de retaguarda (ND-BC8) (vendido em separado)
- 2 Para saída de vídeo
- 3 Cabo RCA (fornecido com ND-BC8)
- 4 Este produto
- 5 Castanho (R.C IN)

- 6 Fonte de alimentação
- 7 Cabo de alimentação
- 8 Violeta/branco (ENTRADA DE SINAL DE MARCHA-ATRÁS)
Consulte a secção Cabo de alimentação na página page 3
- 9 Amarelo (F.C IN)
- 10 Cabos RCA (vendidos em separado)
- 11 Câmara de visualização de retaguarda (vendida em separado)

NOTAS

- Ligue apenas a câmara de visualização de retaguarda ao terminal **R.C IN**. Não ligue a quaisquer outros equipamentos.
- É necessário efetuar configuração apropriada para a utilização da câmara de retaguarda. Para mais informações, consulte o manual de instruções.

Componente e visor de vídeo externo

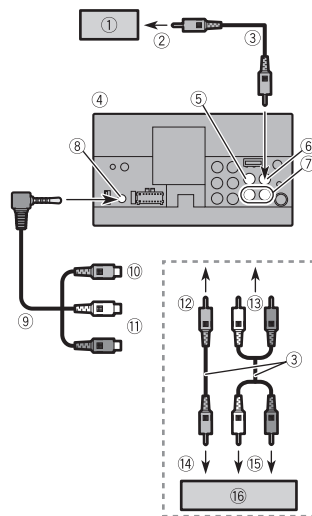

- 1 Visor posterior com terminais de entrada RCA
- 2 Para terminal de entrada de vídeo
- 3 Cabos RCA (vendidos em separado)
- 4 Este produto
- 5 Amarelo (V IN)
- 6 Amarelo (V OUT)
- 7 Vermelho, branco (R IN, L IN)
- 8 Terminal AUX
- 9 Cabo AV minificha (vendido em separado)
- 10 Amarelo
- 11 Vermelho, branco
- 12 Para amarelo
- 13 Para vermelho, branco
- 14 Para saída de vídeo

- 15 Para saídas de áudio
- 16 Componente de vídeo externo (vendido em separado)

NOTA

É necessário a realização de configurações apropriadas para utilizar o componente de vídeo externo. Para mais informações, consulte o manual de instruções.

⚠️ AVISO

NÃO instale o ecrã posterior em locais que podem possibilitar ao condutor a visualização de vídeos durante a condução.

A saída de vídeo posterior deste produto destina-se à ligação de um monitor que permite aos passageiros visualizar as fontes de vídeo.

⚠️ CUIDADO

Certifique-se de utilizar o cabo AV minificha (vendido em separado) para efeitos de ligação. Se utilizar outros cabos, a posição de ligação poderá diferir resultando em imagem e sons distrativos.

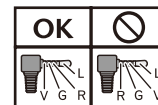

- L: Áudio esquerdo (branco)
R: Áudio direito (Vermelho)
V: Vídeo (Amarelo)
G: Massa

Instalação

Cuidados a ter antes da instalação

⚠ CUIDADO

- Nunca instale este produto em locais em que ou de modo a que:
 - Possa ferir o condutor ou os seus passageiros em caso de uma paragem brusca.
 - Possa interferir com o controlo do veículo, assim como no chão em frente ao assento do condutor ou perto do volante ou caixa de velocidades.
- Para assegurar uma instalação adequada, certifique-se de utilizar as peças fornecidas com o equipamento conforme o especificado. Se necessitar de algum acessório não fornecido com o equipamento, utilize peças compatíveis conforme especificado pelo seu revendedor após a verificação da compatibilidade. Outro tipo de peças, ou peças incompatíveis, poderão soltar-se ou danificar as partes internas deste produto.
- Não instale este produto em locais onde possa (i) obstruir a visão do condutor, (ii) prejudicar o desempenho o sistema operacional de segurança do veículo, incluindo airbag, indicadores luminosos de perigo, ou (iii) prejudicar a capacidade do condutor de controlar o veículo em segurança.
- Não instale o produto em frente ou próximo do local de acionamento de airbag no painel, porta ou coluna. Para mais informações acerca da área de acionamento do airbag frontal, consulte o manual do seu veículo.

Antes de instalar

- Contacte o revendedor mais próximo se necessitar de perfurar ou modificar o veículo.
- Antes de efetuar a instalação final do produto, estabeleça a ligação de todos os fios para confirmar que todas as ligações foram estabelecidas de forma correta, possibilitando ao sistema funcionar corretamente.

Notas sobre a instalação

- Não instale este produto em locais sujeitos a altas temperaturas ou humidade, tais como:
 - Locais próximos de aquecedores, ventiladores ou ar condicionado.
 - Locais exposto à luz solar direta, assim como a parte superior do painel.
 - Locais que poderão ser expostos à chuva, como perto de portas ou chão do veículo.
- Instale este produto numa superfície horizontal com uma tolerância de 0 a 30 graus.

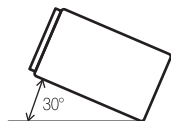

- Ao instalar, certifique-se de deixar espaço suficiente atrás do painel posterior e enrolar cabos soltos para que estes não passem bloquear a ventilação.

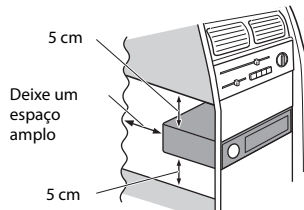

Antes de instalar este produto

1 Retire a moldura.

Estenda a parte superior e inferior para fora para remover a moldura.

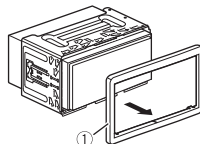

1 Moldura

2 Insira as chaves de extração fornecidas de ambos os lados.

3 Puxe a unidade do suporte.

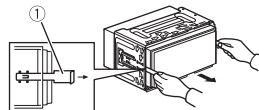

1 Chave de extração

Instalação com o suporte

1 Instale o suporte no painel.

2 Fixe o suporte de montagem, utilizado uma chave para dobrar as patilhas de metal (90°).

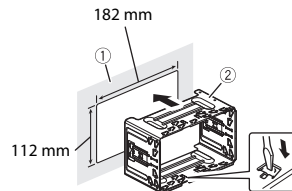

- 1 Painel
- 2 Suporte

3 Instale o produto no suporte.

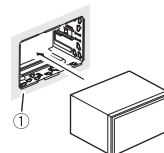

1 Painel

4 Coloque a moldura.

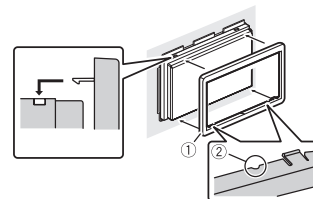

- 1 Moldura
- 2 Orifício

Coloque a moldura com a ranhura apontada para baixo.

Instalação com a utilização de orifícios posicionados nas laterais da unidade

1 Ao fixar este produto ao suporte de montagem de rádios fornecido pelo fabricante.

Posicione este produto de moto a que os orifícios estejam alinhados com os orifícios do suporte e fixe-os com os parafusos em três locais de cada lado. Utilize os parafusos de 5 mm x 9 mm ou parafusos de planos de 5 mm x 9 mm, dependendo da forma dos orifícios da moldura.

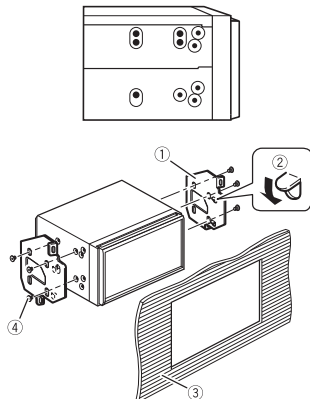

- 1 Manga de montagem
- 2 Se o trilho interferir com o processo e instalação, poderá dobrá-lo.
- 3 Painel ou consola
- 4 Parafusos
Certifique-se de utilizar os parafusos fornecidos com este produto.

Instalar o microfone

- Instale o microfone num local em que a sua direção e a distância possam proporcionar uma boa receção da voz do condutor.
- Certifique-se de desligar (ACC OFF) o produto antes de ligar o microfone.
- Dependendo do modelo do veículo, o comprimento do cabo de microfone poderá não ser suficiente para montagem na pala solar. Nesse caso, instale o microfone na coluna de direção.

Instalação na pala solar

1 Encaixe o microfone no clipe.

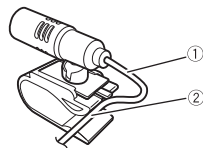

- 1 Cabo do microfone
- 2 Orifício

2 Coloque o microfone na pala solar.

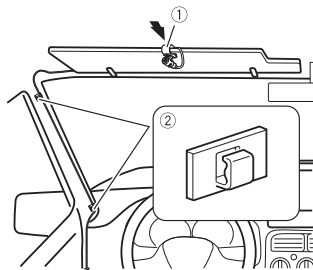

- 1 Clipe para microfone

- 2 Molas
Utilize suportes, vendidos em separado, para fixar o cabo de microfone no interior do veículo.
Instale o microfone na pala solar virada para cima. Não será possível reconhecer a voz do condutor se a pala estiver virada para baixo.

Instalação na coluna de direção

1 Remova o microfone do clipe, deslizando pela base e pressionando a patilha.

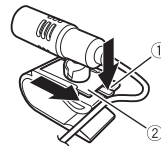

- 1 Patilha
- 2 Base do microfone

2 Instale o microfone na coluna de direção.

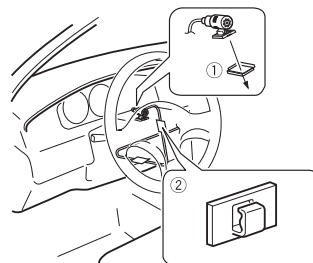

- 1 Fita adesiva dupla
- 2 Molas
Utilize suportes, vendidos em

separado, para fixar o cabo de microfone no interior do veículo.

NOTA

Instale o microfone na coluna de direção, mantendo-a afastada do volante.

Ajustar o ângulo do microfone

Podem ajustar o ângulo do microfone.



PIONEER CORPORATION

28-8, Honkomagome 2-chome, Bunkyo-ku,
Tokyo 113-0021, Japan

PIONEER ELECTRONICS (USA) INC.

P.O. Box 1540, Long Beach, California 90801-1540, U.S.A.
TEL: (800) 421-1404

PIONEER EUROPE NV

Haven 1087, Keetberglaan 1, B-9120 Melsele, Belgium/Belgique
TEL: (0) 3/570.05.11

PIONEER ELECTRONICS ASIACENTRE PTE. LTD.

2 Jalan Kilang Barat, #07-01, Singapore 159346
TEL: 65-6378-7888

PIONEER ELECTRONICS AUSTRALIA PTY. LTD.

5 Arco Lane, Heatherton, Victoria, 3202 Australia
TEL: (03) 9586-6300

PIONEER ELECTRONICS DE MÉXICO S.A. DE C.V.

Blvd. Manuel Ávila Camacho 138, 10 piso
Col.Lomas de Chapultepec, México, D.F. 11000
Tel: 52-55-9178-4270, Fax: 52-55-5202-3714

先鋒股份有限公司

台北市內湖區瑞光路407號8樓
電話：886-(0)2-2657-3588

先鋒電子（香港）有限公司

香港九龍長沙灣道909號5樓
電話：852-2848-6488