

Pioneer

AVIC-Z920DAB

AVIC-Z820DAB

AVIC-Z720DAB

AVIC-Z620BT

AVIC-Z7210DAB

AVIC-Z6210BT

SISTEMA DE NAVEGAÇÃO AV

Manual de instalação

Ligação

Precauções

A sua nova unidade e este manual

- As funções de navegação deste produto (e a opção de câmara de retaguarda, em caso de aquisição) destinam-se exclusivamente ao auxílio na operação do seu veículo. Não se trata de um substituto da atenção, decisão e cuidados a ter enquanto conduz.
- Nunca utilize este produto para chegar a hospitais, esquadras de polícia ou instalações similares em caso de emergência. Contacte o número de emergência apropriado.
- Não utilize este produto, quaisquer aplicações ou a câmara de visualização da retaguarda (no caso de aquisição) em situações que possam distraí-lo e impedir a condução segura do veículo. Consulte e respeite os regulamentos de trânsito locais. Se experienciar dificuldades em operar este produto, estacione o seu veículo num local seguro e aplique o travão de mão antes de efetuar quaisquer ajustes necessários.
- Este manual explica como instalar o produto no seu veículo. Todas as funções e operações desta unidade estão descritas no manual fornecido à parte.
- Não instale este produto em locais em que possa
 - (i) obstruir a visão do condutor,
 - (ii) prejudicar o desempenho de qualquer componente do sistema operativo de segurança do veículo, incluindo airbags, botões de sinalização de perigo ou

(iii) prejudicar a capacidade do condutor de controlar o veículo.

Em alguns casos, poderá não ser possível instalar este produto devido ao tipo do veículo ou o padrão do seu interior.

- Os ícones do modelo apresentados neste manual indicam que a descrição destina-se aos modelos indicados pelos mesmos. Em caso de apresentação do seguinte ícone, a descrição aplica-se apenas ao modelo apresentado. (por ex.)

Z000DAB

Informações importantes

⚠ AVISO

A Pioneer não recomenda que instale este produto sem supervisão de profissionais. Este produto foi concebido para instalação profissional apenas. Recomendamos que recorra a técnicos autorizados pela Pioneer, que dispõem de formação e experiência no que diz respeito à instalação e a configuração deste produto. **NÃO TENTE REPARAR ESTE PRODUTO.** A instalação ou reparação deste produto e dos cabos poderá provocar choque elétrico ou outros ferimentos, bem como poderá danificar este produto que, desta forma, não será coberto pela garantia.

- Leia atentamente este manual antes de instalar este produto.
- Guarde este manual para futuras referências.
- Tome atenção às secções de aviso neste manual, respeitando todas as instruções.

- Em certas circunstâncias, este produto de navegação poderá apresentar incorretamente a posição do seu veículo, bem como a distância entre objetos apresentados no ecrã e os pontos cardeais. Além disso, o sistema tem algumas limitações, incluindo a capacidade de identificar ruas de sentido único, restrições temporárias de trânsito e áreas potencialmente perigosas. Tenha o seu próprio julgamento à luz de condições de condução.
- Sendo um acessório para o interior do veículo, o sistema de navegação não deve desviar a sua atenção do controlo seguro do seu veículo, pois pode resultar em ferimentos graves ou morte. Se experienciar dificuldades em operar o seu sistema ou em ler o ecrã, efetue todos os ajustes enquanto estiver estacionado.
- Lembre-se de utilizar o cinto de segurança durante a condução. Em caso de acidente, os seus ferimentos podem ser consideravelmente mais graves, se não estiver o sintoma de segurança.
- Alguns países e leis governamentais podem proibir ou restringir a utilização deste sistema no seu veículo. Por favor, respeite todas as leis aplicáveis à utilização, instalação e o controlo deste produto.

Cuidados a ter antes de ligar o sistema

⚠ AVISO

Não tome medidas para modificar ou desativar o sistema de travão de mão, instalado no seu veículo para a sua segurança. Modificar ou desativar este sistema, poderá resultar em ferimentos graves ou morte.

⚠ CUIDADO

- Se pretender instalar o sistema sem recorrer à técnicos especializados, tendo experiência na instalação de equipamentos para automóvel, leia atentamente as instruções que se seguem.
- Fixe todos os fios com fixadores e fita elétrica. Não deixe fios não isolados expostos.
- Não ligue o fio amarelo deste produto diretamente à bateria do veículo. Se o fio estiver diretamente ligado à bateria, a vibração do motor poderá causar falhas no isolamento do cabo no ponto de passagem do mesmo do compartimento de passageiros para o compartimento do motor. Nesse caso, ao entrar em contacto com peças metálicas, poderá ocorrer um curto-circuito que poderá resultar num perigo bastante considerável.
- É extremamente perigoso permitir o enrolamento dos cabos em volta da coluna de direção ou a caixa de velocidade. Certifique-se de que instala este produto, os cabos e os fios de forma a não obstruir ou interferir com o processo de condução.
- Certifique-se de que os cabos e fios não interferem uns com os outros e que não possam ficar presos nas peças moventes do veículo, especialmente o volante, caixa de mudanças, travão de mão, ajustes de assentos, portas ou quaisquer outros controlos do veículo.
- Não instale fios em lugares expostos à temperaturas elevadas. Se o isolamento aquecer, os fios poderão ficar danificados, resultando num curto-circuito, problemas de funcionamento ou dano permanente do produto.
- Não diminua o comprimento do cabo da antena GPS ou utilize uma extensão para aumentar o seu comprimento. Ao modificar o cabo de antena, poderá

resultar em curto-circuito ou problemas de funcionamento.

- Não diminua o comprimento dos fios. Ao fazê-lo, o circuito de proteção (portafusível, resistor, filtro, etc.) poderá não funcionar corretamente.
- Não forneça energia a outros equipamentos, cortando o isolamento do fio de alimentação do sistema. A capacidade de potência do fio será excedida, causando sobreaquecimento.

Antes de instalar este produto

- Utilize esta unidade com uma bateria de 12V com tipo de aterramento negativo. Caso contrário, poderá provocar incêndio ou problemas de funcionamento.
- Para evitar, curtos circuitos no sistema elétrico, desligue o cabo (-) da bateria antes de prosseguir com a instalação.

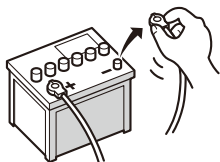

Para evitar danos

⚠ AVISO

- Utilize colunas acima dos 50 W (valor de potência de saída) e entre 4 Ω a 8 Ω (valor de impedância). Não utilize as colunas de 1 Ω a 3 Ω com esta unidade.
- O fio preto é o fio de massa. Ligue este cabo em separado do cabo de massa dos produtos de alta-corrente, tais como amplificadores de potência. Não ligue o fio de terra juntamente com o fio de terra

de um outro produto. Por exemplo, deve ligar o cabo de massa de uma unidade de amplificação separadamente deste sistema. Caso contrário, poderá provocar incêndio e/ou danificar os produtos.

- Ao substituir um fusível, certifique-se de utilizar um fusível com valores apropriados para este produto.
- Ao desligar um conector, puxe-o pelo próprio conector. Não puxe, pelo cabo, pois poderá removê-lo do conector.
- Este produto não pode ser instalado em veículos sem posição ACC (acessório) no interruptor de ignição.

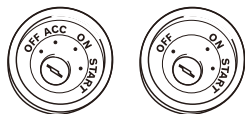

Com posição ACC Sem posição ACC

- Para evitar o curto-circuito, cubra todos os fios que não foram ligados com a fita isoladora. É muito importante isolar todos os fios não utilizados, pois não sendo isolados poderão causar curto-circuito.
- Ligue os conectores aos terminais de cor correspondente, ex. conector azul ao terminal azul, preto ao preto, etc.
- Para ligação de um amplificador de potência ou outros dispositivos a este produto, consulte o manual do produto que pretende ligar.
- Tendo em conta a aplicação do circuito BPTÇ, não ligue ⊖ do fio da coluna ou ligue o polo ⊖ ao outro fio de coluna. Certifique-se de ligar o polo ⊖ do cabo de coluna ao polo ⊖ deste sistema de navegação.
- O símbolo gráfico  colocado no produto avverte o utilizador para corrente direta.

Notas sobre os fios azul/branco

- Ao ligar a ignição (ACC ON), o sinal de controlo será emitido através do fio azul/branco. Ligue-o ao terminal de controlo remoto do amplificador de potência o terminal de controlo de antena ou o terminal de controlo de "power booster" (máx. 300 mA, 12 V, DC). O sinal de controlo é transmitido através do fio azul/branco, mesmo se a fonte de áudio estiver desativada.
- Certifique-se de que não utiliza este fio como cabo de alimentação para amplificadores de potência externos. Caso contrário, poderá causar o excesso de drenagem de corrente e problemas de funcionamento.
- Certifique-se de que não utiliza este fio como cabo de alimentação para antena automática ou booster de antena. Caso contrário, poderá causar o excesso de drenagem de corrente e problemas de funcionamento.

⚠ Importante

Quando o produto estiver em modo "Power OFF", o sinal de controlo também será desativado. Se cancelar o modo "Power OFF", o sinal de controlo será novamente emitido e a antena será estendida com ajuda da função de antena automática (em caso de utilização da antena). Tenha atenção para que a antena estendida não esteja a interferir com outros obstáculos.

Painel posterior (terminais principais)

⚠ AVISO

- Para evitar o risco de acidentes ou a potencial violação das leis, não utilize este produto enquanto o veículo se encontrar em movimento, exceto para propósitos de navegação. Não coloque os ecrãs posteriores em locais visíveis que possam facilmente distrair o condutor.
- Em certos países, é ilegal visualizar de imagens no interior do veículo. Deverá respeitar estes regulamentos e não utilizar as fontes de vídeo.

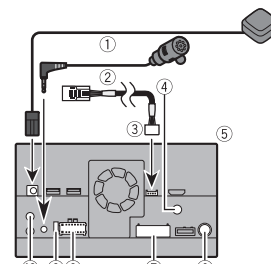

- 1 Entrada para antena GPS
- 2 Microfone 3 m
- 3 Cabo de conversão Bus de Veículo 13 cm
Consulte o manual de instruções do adaptador de Bus para veículo (vendido em separado).
- 4 Entrada para antena de rádio digital (AVIC-Z920DAB/AVIC-Z820DAB/AVIC-Z720DAB/AVIC-Z7210DAB)
- 5 Este produto
- 6 Terminal de antena
- 7 Cabo AV IN/OUT
- 8 Fonte de alimentação
- 9 Fusível (10A)

- 10 Terminal para comando com fios
Poderá ligar o adaptador para o controle remoto com fios (vendido em separado).

⚠ CUIDADO

Para a melhor recepção de Rádio Digital, certifique-se de utilizar uma antena de Rádio Digital com alimentação phantom (tipo ativo). A Pioneer recomenda a utilização de AN-DAB1 ou CA-AN-DAB.001 (vendidos em separado). O consumo atual da antena de Rádio Digital deve ser igual ou inferior a 100 mA

Cabo de alimentação

⚠ AVISO

AO EFETUAR INCORRETAMENTE AS LIGAÇÕES, PODERÁ RESULTAR EM DANOS OU FERIMENTOS SIGNIFICATIVOS, INCLUINDO CHOQUE ELÉTRICO E INTERFERÊNCIAS NO FUNCIONAMENTO DO SISTEMA DE ANTI-BLOQUEIO DE TRAVAGEM DO VEÍCULO E, TAMBÉM, CAIXA DE MUDANÇAS AUTOMÁTICA E INDICADORES DE VELOCIDADE.

⚠ CUIDADO

É recomendável que o fio de impulso de velocidade seja ligado para um desempenho de navegação melhor e mais preciso.

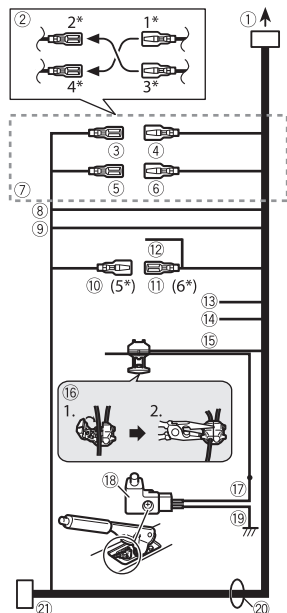

- 1 Para fonte de alimentação
- 2 Dependendo do tipo do veículo, a função de 2* e 4* poderá diferir. Nesse caso, certifique-se de que liga o 1* à 4* e 3* à 2*.
- 3 Amarelo (2*)
Apoio (ou acessório)
- 4 Amarelo (1*)
Para o terminal de alimentação independentemente da posição da ignição.
- 5 Vermelho (4*)
Acessório (ou apoio)
- 6 Vermelho (3*)

Ligue ao terminal controlado pelo interruptor de ignição (12 V DC).

- 7 Ligue os fios com os fios da cor correspondente.
- 8 Laranja/branco
Para o terminal de iluminação.
- 9 Preto (terra)
Para o corpo (metal) do veículo.
- 10 Azul/branco (5*)
A posição do pino do conector ISO poderá diferir consoante o tipo do veículo. Ligue *5 e *6 ao inserir o Pin 5 do tipo de antena de controlo. Noutros tipos de veículos, nunca ligue o 5* e 6*.
- 11 Azul/branco (6*)
Ligue ao terminal da relé da antena automática (máx. 300 mA 12 V DC).
- 12 Azul/branco
Ligue o terminal de controlo do sistema ao amplificador de potência (máx. 300mA, 12 V DC).
- 13 Violeta/branco
A ligação destes fios destina-se a capacidade do produto detetar a direção do movimento do veículo. Ligue o fio violeta/branco ao fio cuja voltagem é alterada ao comutar a marcha atrás. Caso contrário, o sensor poderá não detetar a direção do movimento do seu veículo e a posição do seu veículo detetada pelo sensor poderá estar desalinhada com a sua posição atual.
Ao utilizar câmara de retaguarda, certifique-se de que liga este fio. Caso contrário, não será possível utilizar a função da câmara posterior.
- 14 Rosa (ENTRADA DO SINAL DE VELOCIDADE DO VEÍCULO)
O sistema de navegação está ligado a este fio para detetar a distância do veículo. Ligue sempre o circuito de deteção de velocidade. Caso contrário, esta ligação poderá aumentar a possibilidade de erro na exibição da localização do veículo.

- 15 Verde claro

Utilizado para detetar o estado ON/OFF do travão de mão. Este fio deve ser ligado à fonte de alimentação do travão de mão.

Se este tipo de ligação for efetuado incorretamente ou omitido, certas funções do seu produto serão inutilizáveis.

- 16 Método de ligação
Fixe o fio (1) e em seguida utilize alicate de ponta fina para fixar firmemente (2).
- 17 Lado da fonte de alimentação
- 18 Interruptor de travão de mão
- 19 Lado de massa
- 20 Fios de coluna
Branco: Frontal esquerda + ou gama alta esquerda +
Branco/preto: Frontal esquerda – ou gama alta esquerda –
Cinza: Frontal direita + ou gama alta direita +
Cinza/preto: Frontal direita – ou gama alta direita –
Verde: Posterior esquerda + ou gama média esquerda +
Verde/preto: Posterior esquerda – ou gama média esquerda –
Violeta: Posterior direita + ou gama média direita +
Violeta/preto: Posterior direita – ou gama média direita –
- 21 Conector ISO
Em certos veículos, o conector ISO pode ser dividido em duas partes. Nesse caso, certifique-se de ligar ambos os conectores.

NOTAS

- A posição do circuito de deteção da velocidade e a posição do travão de mão varia consoante o modelo do veículo. Para mais detalhes, consulte um revendedor autorizado ou um instalador profissional.

- Ao ligar um subwoofer a este produto em vez da coluna posterior, altere a definição da saída posterior para definição inicial. A saída de subwoofer desta unidade é mono.
- Ao utilizar um subwoofer de 2 Ω , certifique-se de que liga os fios violeta e violeta/preto ao sistema. Não ligue os fios verde e verde/preto.

Amplificador de potência (vendido em separado)

Importante

Não se utilizam os fios de coluna com este tipo de ligação.

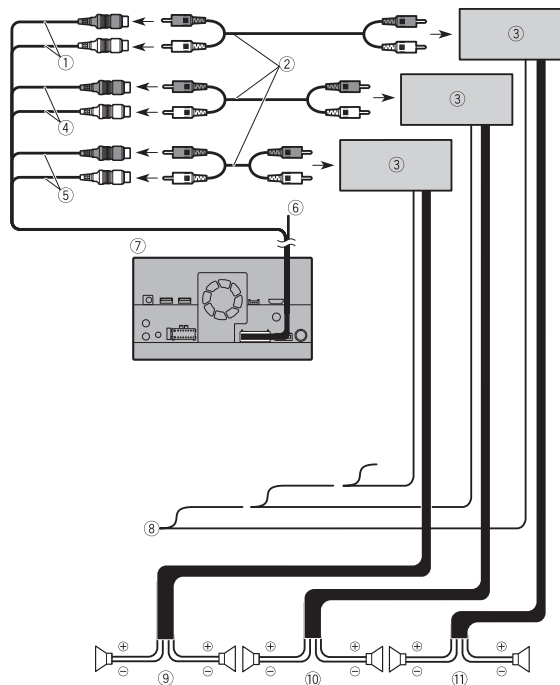

- ① Saída do subwoofer (**SUBWOOFER OUTPUT**) 23 cm (STD)
Saída de gama baixa (NW)
- ② Cabos RCA (vendidos em separado)
- ③ Amplificador de potência
- ④ Saída frontal (**FRONTAL OUTPUT**) 15 cm (STD)
Saída de gama alta (NW)
- ⑤ Saída posterior (**REAR OUTPUT**) 15 cm (STD)

Para saída de gama média (NW)

⑥ Amarelo/preto (MUTE)

Se utilizar um equipamento como função Mute, ligue este fios ao fio Audio Mute do equipamento em utilização. Caso contrário, deixe o fio Audio Mute sem ligação.

⑦ Este produto

⑧ Controlo remoto do sistema

Ligue ao cabo azul/branco (máx. 300 mA 12 V DC).

⑨ Coluna posterior (STD)

Coluna de gama média (NW)

⑩ Coluna frontal (STD)

Coluna de gama alta (NW)

⑪ Subwoofer (STD)

Coluna de gama baixa (NW)

NOTAS

- Selecione um modo de coluna adequado entre o modo padrão (standard) (STD) e o modo de rede (NW). Para mais informações, consulte o manual de instruções.
- A fonte de áudio será configurada para a função de silenciamento ou atenuação, enquanto que o som não será silenciado ou atenuado. Para mais informações, consulte o manual de instruções.
 - Guia de voz para navegação
 - O toque e a voz de chamada do telemóvel ligado a este sistema de navegação via Bluetooth

iPod/iPhone e smartphone

NOTAS

- Para mais detalhes acerca da ligação dos dispositivos externos com a utilização dos cabos vendidos em separado, consulte o manual do próprio cabo.
- Para mais detalhes acerca da ligação, funcionamento e a compatibilidade do iPhone, consulte o manual de instruções.
- Para mais detalhes acerca da ligação e funcionamento do smartphone, consulte o manual de instruções.

Colocar os marcadores de identificação a cabos USB

Coloque os marcadores de identificação nos cabos USB antes de instalar o produto dentro do veículo.

- 1 Ligue os cabos USB ao terminal USB port 1 e 2 situados no painel posterior deste produto.**
- 2 Coloque os marcadores de identificação correspondentes a cada um dos cabos conforme esta ilustrado.** Coloque o marcador "Port Apple CarPlay 1" no cabo USB ligado ao terminal USB port 1. Coloque o marcador "Port 2" ou "Port 2 Android Auto" no cabo USB ligado ao terminal USB port 2.

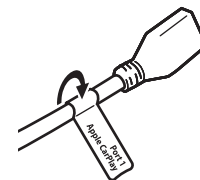

iPod/iPhone

Ligação via terminal USB

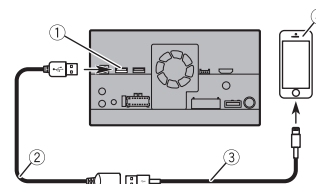

- ① Terminal USB port 1
- ② Cabo USB (1.5 m)
- ③ Interface USB para iPod/ iPhone (CD-IU52)(vendido em separado)
- ④ iPhone

Smartphone (Dispositivo Android™)

Ligação via terminal USB

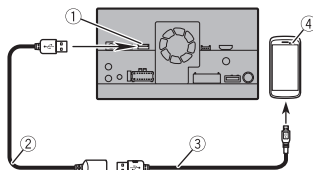

- ① Terminal USB port2
- ② Cabo USB (1.5 m)
- ③ Cabo USB - micro USB (Tipo USB A - micro USB B) (fornecido com CD-MU200)
- ④ Smartphone

Câmara

Ao utilizar uma câmara de visualização da retaguarda, a imagem será automaticamente exibida ao colocar a alavanca da caixa de mudanças na posição **REVERSE (R)**. O modo **Camera View** permite verificar se algo se encontra atrás do veículo.

⚠ AVISO

UTILIZE ESTA ENTRADA APENAS PARA CÂMARA DE RETAGUARDA. OUTROS TIPOS DE UTILIZAÇÃO PODERÃO RESULTAR EM DANOS E FERIMENTOS.

⚠ CUIDADO

- A imagem pode ser exibido em modo invertido.
- Com a câmara de visualização de retaguarda é possível obter controlo sob reboques ou o local de estacionamento

restrito. Não utilizar para propósitos de entretenimento.

- Os objetos apresentados na imagem da câmara, na realidade, poderão estar mais próximo ou mais afastados.
- A área da imagem em ecrã completo durante a sua exibição poderá diferir ligeiramente da realidade.

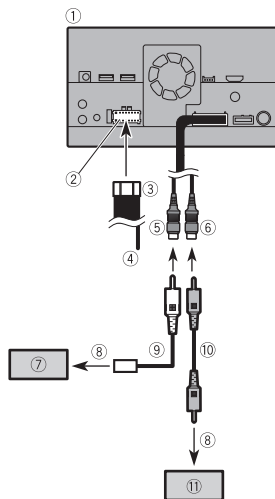

- ① Este produto
- ② Fonte de alimentação
- ③ Cabo de alimentação
- ④ Violeta/branco (**ENTRADA DE SINAL DE MARCHA-ATRÁS**)
- ⑤ Castanho (**REAR VIEW CAMERA IN**) 23 cm
- ⑥ Amarelo (**VIDEO INPUT**) 23 cm
- ⑦ Câmara de retaguarda (ND-BC8) (vendido em separado)
- ⑧ Para saída de vídeo
- ⑨ Cabo RCA (fornecido com ND-BC8)
- ⑩ Cabos RCA (vendidos em separado)

- ⑪ Câmara de visualização de retaguarda (vendida em separado)

NOTAS

- Ligue apenas a câmara de visualização de retaguarda ao cabo castanho. Não ligue a quaisquer outros equipamentos.
- É necessário efetuar configuração apropriada para a utilização da câmara de retaguarda. Para mais informações, consulte o manual de instruções.

Componente de vídeo externo

Utilizar a entrada AV

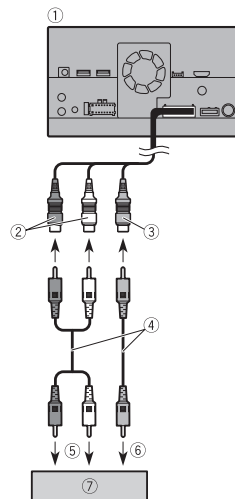

- ① Este produto

- ② Vermelho, branco (**AUDIO INPUT**) 23 cm
- ③ Amarelo (**VIDEO INPUT**) 23 cm
- ④ Cabos RCA (vendidos em separado)
- ⑤ Para entradas de áudio
- ⑥ Para terminal de entrada de vídeo
- ⑦ Componente de vídeo externo (vendido em separado)

NOTA

É necessário a realização de configurações apropriadas para utilizar o componente de vídeo externo. Para mais informações, consulte o manual de instruções.

Utilizar uma fonte AUX

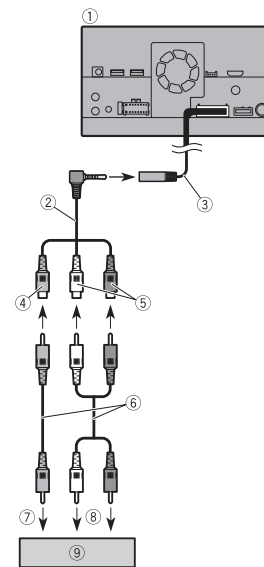

- ① Este produto

- ② Cabo AV minificha (vendido em separado)
- ③ Entrada AUX (AUX IN) 15 cm
- ④ Amarelo
- ⑤ Vermelho, branco
- ⑥ Cabos RCA (vendidos em separado)
- ⑦ Para saída de vídeo
- ⑧ Para saídas de áudio
- ⑨ Componente de vídeo externo (vendido em separado)

NOTA

É necessário a realização de configurações apropriadas para utilizar o componente de vídeo externo. Para mais informações, consulte o manual de instruções.

⚠ CUIDADO

Certifique-se de utilizar o cabo AV minificha (vendido em separado) para efeitos de ligação. Se utilizar outros cabos, a posição de ligação poderá diferir resultando em imagem e sons distrativos.

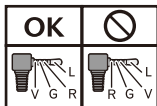

L: Áudio esquerdo (branco)
R: Áudio direito (Vermelho)

Utilizar uma fonte HDMI

Z920DAB

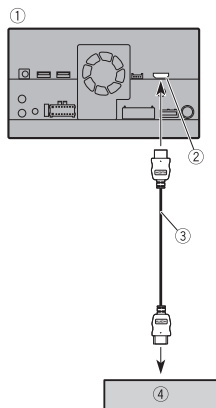

- ① Este produto
- ② Terminal HDMI
- ③ Cabo HDMI® de Alta Velocidade (vendido em separado)
- ④ Dispositivo HDMI (vendido em separado)

NOTA

Ao ligar o cabo HDMI™ de alta velocidade, utilize o suporte de cabo HDMI® para fixá-lo firmemente (page 7).

Fixação do cabo HDMI™

Z920DAB

Certifique-se de fixar o cabo HDMI™ de Alta velocidade com a braçadeira, ao ligar um dispositivo externo com a utilização do cabo HDMI™.

- 1 Insira o cabo HDMI™ ao terminal HDMI.
- 2 Enrole a braçadeira em volta do gancho situado por cima do terminal HDMI e do cabo HDMI™ e aperte a mesma para fixar o cabo HDMI™.

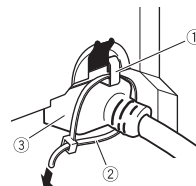

- ① Gancho
- ② Braçadeira
- ③ Cabo HDMI™ de Alta Velocidade

⚠ CUIDADO

Não aperte a braçadeira mais do que o necessário.

Monitor posterior

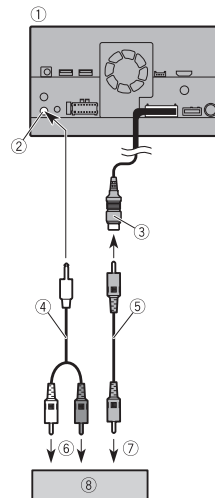

- ① Este produto

- ② Saída de áudio posterior (R. AUDIO OUT)
- ③ Amarelo (REAR MONITOR OUTPUT) 30 cm
- ④ Cabo minificha (vendido em separado)
- ⑤ Cabos RCA (vendidos em separado)
- ⑥ Para entradas de áudio
- ⑦ Para terminal de entrada de vídeo
- ⑧ Monitor com entrada para fichas RCA (vendido em separado)

⚠ AVISO

NÃO instale o ecrã posterior em locais que podem possibilitar ao condutor a visualização de vídeos durante a condução. A saída de vídeo posterior deste produto destina-se à ligação de um monitor quer permite aos passageiros visualizar as fontes de vídeo.

Instalação

Cuidados a ter antes da instalação

⚠ CUIDADO

- Nunca instale este produto em locais em que ou de modo a que:
 - Possa ferir o condutor ou os seus passageiros em caso de uma paragem brusca.
 - Possa interferir com o controlo do veículo, assim como no chão em frente ao assento do condutor ou perto do volante ou caixa de velocidades.
- Certifique-se de que não existem objetos atrás do painel enquanto estiver a perfurá-lo. Tenha cuidado a não danificar as tubagens de combustível, travões, componentes eletrónicos, fios de comunicação ou cabos de alimentação.
- Ao utilizar parafusos, não permita que entrem em contacto com fios elétricos. A vibração poderá danificar os fios ou o seu isolamento, resultando em curto-circuito ou outros danos no veículo.
- Para assegurar uma instalação adequada, certifique-se de utilizar as peças fornecidas com o equipamento conforme o especificado. Se necessitar de algum acessório não fornecido com o equipamento, utilize peças compatíveis conforme especificado pelo seu revendedor após a verificação da compatibilidade. Outro tipo de peças, ou peças incompatíveis, poderão soltar-se ou danificar as partes internas deste produto.
- É extremamente perigoso permitir o enrolamento dos cabos em volta da coluna de direção ou a caixa de

velocidade. Certifique-se de que instala este produto, os cabos e os fios de forma a não obstruir ou interferir com o processo de condução.

- Certifique-se de que os fios não se prendem entre portas ou mecanismo de ajuste dos assentos, podendo resultar em curto-circuito.
- Verifique o funcionamento de todos os equipamentos do seu veículo após a instalação do sistema de navegação.
- Não instale este produto em locais em que possa
 - (i) obstruir a visão do condutor,
 - (ii) prejudicar o desempenho de qualquer componente do sistema operativo de segurança do veículo, incluindo airbags, botões de sinalização de perigo ou
 - (iii) prejudicar a capacidade do condutor de controlar o veículo.
- Instale este produto entre o assento do condutor e o assento do passageiro da frente de modo a que o condutor ou o passageiro sejam feridos em caso de uma paragem brusca.
- Não instale o produto em frente ou próximo do local de acionamento de airbag no painel, porta ou coluna. Para mais informações acerca da área de acionamento do airbag frontal, consulte o manual do seu veículo.
- Caso contrário, poderá provocar ferimentos graves ou mesmo morte.

Para evitar interferências eletromagnéticas

Para prevenir interferências, afaste o mais possível os seguintes itens do produto, cabos ou fios:

- Antena FM, MW/LW e o respetivo fio.
 - Entrada para antena de rádio digital DAB (AVIC-Z920DAB/AVIC-Z820DAB/AVIC-Z720DAB/AVIC-Z7210DAB)
 - Antena GPS e os cabos
- Além disso, deve afastar o mais possível cada fio aéreo de outros fios do mesmo tipo. Não amarre, deite ou enrole os fios. O ruído eletromagnético irá aumentar a possibilidade de erros na apresentação da localização do veículo..

Antes de instalar

- Contacte o revendedor mais próximo se necessitar de perfurar ou modificar o veículo.
- Antes de efetuar a instalação final do produto, estabeleça a ligação de todos os fios para confirmar que todas as ligações foram estabelecidas de forma correta, possibilitando ao sistema funcionar corretamente.

Para utilizadores de AVIC-Z920DAB e AVIC-Z820DAB

Não instale este produto em locais onde a abertura do ecrã LCD possa ser obstruída por qualquer obstáculo, assim como o seletor de velocidades. Antes de instalar este produto, certifique-se de que deixa espaço suficiente para que a caixa de velocidades não seja obstruída pelo painel, quando este está aberto por completo. Ao fazê-lo, o equipamento poderá interferir

com a caixa de velocidades ou problemas no funcionamento dos mecanismos do produto.

Notas sobre a instalação

- Não instale este produto em locais sujeitos a altas temperaturas ou humidade, tais como:
 - Locais próximos de aquecedores, ventiladores ou ar condicionado.
 - Locais exposto à luz solar direta, assim como a parte superior do painel.
 - Locais que poderão ser expostos à chuva, como perto de portas ou chão do veículo.
- Instale este produto em locais suficientemente resistentes para o seu peso. Escolha uma posição em que o produto possa ser instalado firmemente. Se este produto não estiver firmemente instalado, a localização atual do veículo poderá não ser apresentada corretamente.
- Instale este produto numa superfície horizontal entre 0 a 30 graus de tolerância (dentro de 5 graus para esquerda e para direita). Em caso de instalação incorreta desta unidade com os valores de tolerância superiores aos valores especificados, irá aumentar a possibilidade de erros na apresentação da localização do veículo e pode causar problemas no desempenho do ecrã.

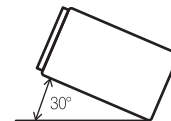

- Ao instalar, certifique-se de deixar espaço suficiente atrás do painel posterior e

enrolar cabos soltos para que estes não possam bloquear a ventilação.

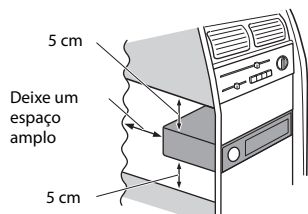

- Os cabos não podem cobrir a área apresentada na imagem que se segue. Este processo é necessário para permitir que os amplificadores e o mecanismo de navegação dispersem o calor.

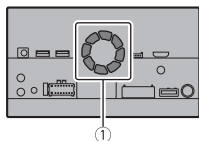

- 1 Não cobrir esta área.
- O laser do semiconductor será danificado se estiver sobreaquecido, por isso não instale este produto em locais quentes, por exemplo perto do aquecedor.

Antes de instalar este produto

- 1 Retire a moldura.
Estenda a parte superior e inferior para fora para remover a moldura.

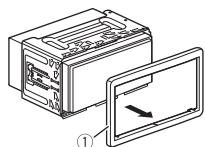

- 1 Moldura
- 2 Insira as chaves de extração fornecidas de ambos os lados.
- 3 Puxe a unidade do suporte.

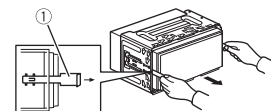

1 Chave de extração

Instalação com o suporte

- 1 Instale o suporte no painel.
- 2 Fixe o suporte de montagem, utilizado uma chave para dobrar as patilhas de metal (90°).

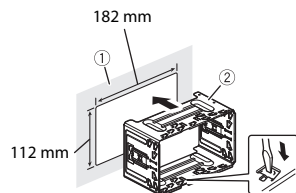

- 1 Painel
- 2 Suporte
- 3 Instale o produto no suporte.

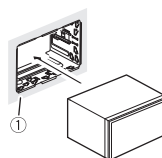

- 1 Painel
- 4 Coloque a moldura.

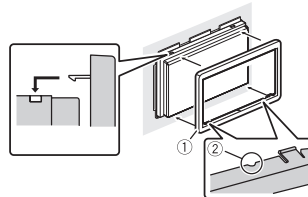

- 1 Moldura
- 2 Orifício
Coloque a moldura com a ranhura apontada para baixo.

Instalação com a utilização de orifícios posicionados nas laterais da unidade

- 1 Ao fixar este produto ao suporte de montagem de rádios fornecido pelo fabricante.
Posicione este produto de moto a que os orifícios estejam alinhados com os orifícios do suporte e fixe-os com os parafusos em três locais de cada lado. Utilize os parafusos de cabeça escareada abaulada ou parafusos de cabeça escareada, dependendo da forma dos orifícios da moldura.

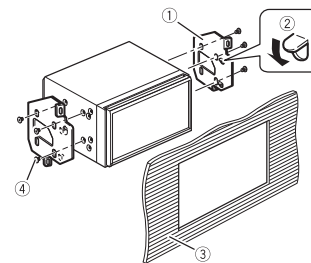
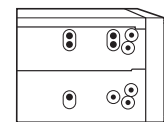

- 1 Manga de montagem
- 2 Se o trilho interferir com o processo e instalação, poderá dobrá-lo.
- 3 Painel ou consola
- 4 Parafusos
Certifique-se de utilizar os parafusos fornecidos com este produto.

Instalar a antena GPS

⚠ CUIDADO

Não diminua o comprimento do fio da antena GPS ou utilize uma extensão para aumentar o seu comprimento. Ao modificar o cabo de antena, poderá resultar em curto circuito ou problemas de funcionamento.

Notas sobre a instalação

- O cabo deve ser instalado numa superfície nivelada em que as não sejam bloqueadas. As ondas de rádio não

podem ser recebidas, caso a recepção do satélite estiver bloqueada.

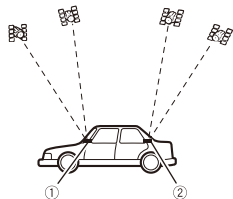

① Painel

② Painel posterior

- Ao instalar o cabo da antena GPS dentro do veículo, certifique-se de utilizar a placa metálica fornecida com o seu sistema. Em caso contrário, a sensibilidade da recepção será fraca.
- Não corte a placa de metal fornecida. Isto irá diminuir a sensibilidade da antena GPS.
- Tenha cuidado a não puxar o fio ao remover a antena GPS. O fio poderá soltar-se.
- Não pinte a antena GPS, pois poderá afetar o seu desempenho.

Ao instalar a antena no interior do veículo (no painel ou prateleira posterior)

⚠ AVISO

Não instale a antena GPS por cima de sensores ou ventiladores colocados no painel do veículo, ao fazê-lo poderá interferir com o funcionamento adequado dos sensores ou ventiladores, bem como comprometer a capacidade da placa de metal por debaixo da antena GPS de estar afixada firmemente no painel.

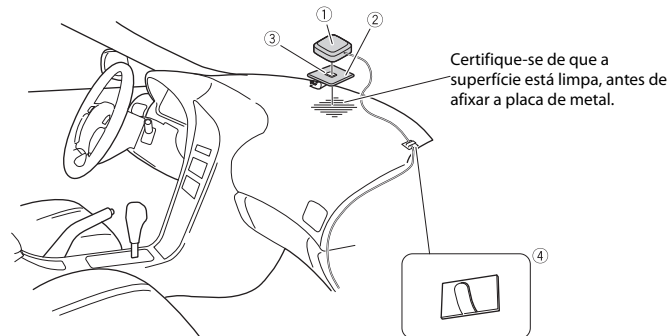

① Antena GPS

② Placa de metal

Retire a película protetora da parte posterior.

③ Fita adesiva dupla

④ Molas

Utilize os suportes de fixação para fixar o fio no interior do veículo.

NOTAS

- Fixe a placa de metal na superfície perto da janela mais nivelada possível.
- Fixe a antena de GPS à placa de metal utilizando a fita de revestimento duplo.
- A placa de metal contém uma forte camada adesiva que poderá deixar marcas depois de ser removida.
- Não corte a placa de metal.
- Alguns modelos dispõem de tipos de vidros que não permitem a passagem de sinais GPS. Nesse caso, instale a antena GPS na parte exterior do veículo.

Instalar o microfone

- Instale o microfone num local em que a sua direção e a distância possam proporcionar uma boa recepção da voz do condutor.
- Certifique-se de desligar (ACC OFF) o produto antes de ligar o microfone.
- Dependendo do modelo do veículo, o comprimento do cabo de microfone poderá não ser suficiente para montagem na pala solar. Nesse caso, instale o microfone na coluna de direção.

Instalação na pala solar

- 1 Encaixe o microfone no clipe.

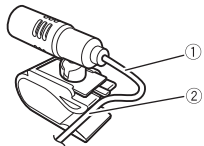

- ① Cabo do microfone
- ② Orifício

- 2 Coloque o microfone na pala solar.

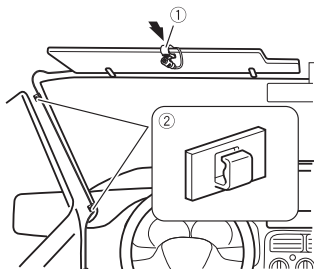

- ① Clipe para microfone
- ② Molas

Utilize suportes, vendidos em

separado, para fixar o cabo de microfone no interior do veículo. Instale o microfone na pala solar virada para cima. Não será possível reconhecer a voz do condutor se a pala estiver virada para baixo.

Instalação na coluna de direção

- 1 Remova o microfone do clipe, deslizando pela base e pressionando a patilha.

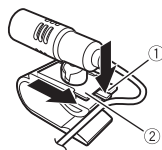

- ① Patilha
- ② Base do microfone

- 2 Instale o microfone na coluna de direção.

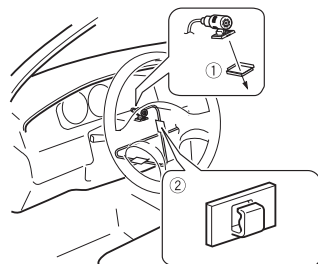

- ① Fita adesiva dupla
- ② Molas

Utilize suportes, vendidos em separado, para fixar o cabo de microfone no interior do veículo.

NOTA

Instale o microfone na coluna de direção, mantendo-a afastada do volante.

Ajustar o ângulo do microfone

Podemos ajustar o ângulo do microfone.



Depois de concluir a instalação

Depois de instalar este produto

- 1 Ligue novamente o terminal negativo (-) da bateria do veículo.**
Em primeiro lugar, verifique se todas as ligações foram efetuadas corretamente e que este produto foi instalado de forma correta. Instale todos os componentes do veículo que removeu. Em seguida, ligue novamente o cabo negativo (-) ao terminal negativo (-) da bateria.
- 2 Ligue o motor do veículo.**
- 3 Prima o botão RESET.**
Prima o botão **RESET** deste produto com um objeto pontiagudo, como por exemplo a ponta de uma caneta.

Z920DAB Z820DAB

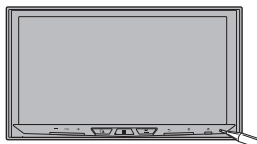

Z720DAB Z620BT Z7210DAB

Z6210BT



- Algumas das configurações, assim como alguns conteúdos gravados poderão não ser restaurados.

- 4 Configure as definições conforme pretendido.**
 - Para mais detalhes acerca do funcionamento, consulte o manual de instruções.

- 5 Conduza por uma estrada desobstruída até o sistema GPS receber o sinal de forma regular.**

NOTA

Após a instalação deste produto, certifique-se, num local seguro, do funcionamento correto do veículo.

**Technische Hotline der
Pioneer Electronics Deutschland GmbH**
TEL: 02154/913-333

PIONEER CORPORATION

28-8, Honkomagome 2-chome, Bunkyo-ku,
Tokyo 113-0021, Japan

PIONEER EUROPE NV

Haven 1087, Keetberglaan 1, B-9120 Melsele, Belgium/Belgique
TEL: (0) 3/570.05.11

PIONEER ELECTRONICS (USA) INC.

P.O. Box 1540, Long Beach, California 90801-1540, U.S.A.
TEL: (800) 421-1404