

Pioneer

AVIC-EVO1

NAVIGATION AV SYSTEM
SYSTEME DE NAVIGATION AV
SISTEMA DI NAVIGAZIONE AV
SISTEMA DE NAVEGACIÓN AV
NAVIGATIONS-/AV-SYSTEM
AV NAVIGATIESYSTEEM

Installation Manual
Manuel d'installation

English

Français

Italiano

Español

Deutsch

Nederlands

Contents

■ Precautions 3

Your new product and this manual.....	3
Important safeguards.....	3

■ Connection 4

Precautions before connecting the system	4
Before installing this product	4
To prevent damage	4
Notice for the blue/white lead.....	4
Parts supplied	5
Connecting the power cord	5
Description of the coloured cables	6
Connecting the system.....	6
Connecting the main unit to the face panel.....	7
Connecting to separately sold power amp.....	7
Connecting an iPod / iPhone or an Android device.....	8
Attaching identification labels to USB cables.....	8
Connecting an iPhone with Lightning connector.....	8
Connecting via the USB port (iPhone)	8
Connecting an iPhone with 30-pin connector.....	8
Connecting via the AUX input (iPhone).....	8
Connecting the Android™ device.....	9
Connecting a rear view camera.....	9
Using an AUX input	9
Connecting the rear display	10
When using a rear display connected to rear video output	10

■ Installation..... 11

Precautions before installation	11
To avoid electromagnetic interference	11
Before installing.....	11
Installing this product	11
Installation notes.....	11
Installing the GPS aerial	11
Installation notes.....	11
Installing the microphone	12

■ After installation 13

After installing this product	13
-------------------------------------	----

Precautions

Your new product and this manual

- The navigation features of this product (and the rear view camera option if purchased) are intended solely to aid you in the operation of your vehicle. It is not a substitute for your attentiveness, judgement and care when driving.
- Never use this product to route to hospitals, police stations, or similar facilities in an emergency. Please call the appropriate emergency number.
- Do not operate this product, any applications, or the rear view camera option (if purchased) if doing so will divert your attention in any way from the safe operation of your vehicle. Always observe safe driving rules and follow all existing traffic regulations. If you experience difficulty in operating this product or reading the display, park your vehicle in a safe location and apply the handbrake before making the necessary adjustments.
- This manual explains how to install this product in your vehicle. Operation of this product is explained in the separate manuals.
- Do not install this product where it may (i) obstruct the driver's vision, (ii) impair the performance of any of the vehicle's operating systems of safety features, including airbags, hazard lamp buttons, or (iii) impair the driver's ability to safely operate the vehicle. In some cases, it may not be possible to install this product because of the vehicle type or the shape of the vehicle interior.

- The graphical symbol  placed on the product means direct current.

Important safeguards

WARNING

Pioneer does not recommend that you install this product yourself. This product is designed for professional installation only. We recommend that only authorised Pioneer service personnel, who have special training and experience in mobile electronics, set up and install this product. NEVER SERVICE THIS PRODUCT YOURSELF. Installing or servicing this product and its connecting cables may expose you to the risk of electric shock or other hazards, and can cause damage to this product that is not covered by warranty.

CAUTION

To protect your hands from cut-wound accidents, be sure to wear cut resistant gloves during installation.

- Read this manual fully and carefully before installing this product.
- Keep this manual handy for future reference.
- Pay close attention to all warnings in this manual and follow the instructions carefully.
- This product may in certain circumstances display inaccurate position of your vehicle, the distance of objects shown on the screen, and compass directions. In addition, the system has certain limitations, including the inability to identify one-way streets, temporary traffic restrictions and potentially unsafe driving areas. Please exercise your own judgement in the light of actual driving conditions.
- As with any accessory in your vehicle's interior, this product should not divert your attention from the safe operation of your vehicle as it may result in serious injury or death. If you experience difficulty in operating the system or reading the display, please make

adjustments while safely parked.

- Please remember to wear your seat belt at all times while operating your vehicle. If you are in an accident, your injuries can be considerably more severe if your seat belt is not properly fastened.
- Certain country and government laws may prohibit or restrict the placement and use of this product in your vehicle. Please comply with all applicable laws and regulations regarding the use, installation and operation of this product.

Connection

Precautions before connecting the system

⚠ WARNING

Do not take any steps to tamper with or disable the handbrake interlock system which is in place for your protection. Tampering with or disabling the handbrake interlock system could result in serious injury or death.

⚠ CAUTION

- If you decide to perform the installation yourself, and have special training and experience in the mobile electronics installations, please carefully follow all of the steps in the installation manual.
- Secure all wiring with cable clamps or electrical tape. Do not allow any bare wiring to remain exposed.
- Do not directly connect the yellow lead of this product to the vehicle battery. If the lead is directly connected to the battery, engine vibration may eventually cause the insulation to fail at the point where the wire passes from the passenger compartment into the engine compartment. If the yellow lead's insulation tears as a result of contact with metal parts, short-circuiting can occur, resulting in considerable danger.
- It is extremely dangerous to allow cables to become wound around the steering column or gearstick. Be sure to install this product, its cables, and wiring away in such so that they will not obstruct or hinder driving.
- Make sure that the cables and wires will not interfere with or become caught in any of the vehicle's moving parts, especially the steering wheel, gearstick, handbrake, sliding seat tracks, doors, or any of the vehicle's controls.
- Do not route wires where they will be exposed to high temperatures. If the insulation heats up, wires may become

damaged, resulting in a short circuit or malfunction and permanent damage to the product.

- Do not cut the GPS aerial cable to shorten it or use an extension to make it longer. Altering the aerial cable could result in a short circuit or malfunction.
- Do not shorten any leads. If you do, the protection circuit (fuse holder, fuse resistor or filter, etc.) may fail to work properly.
- Never feed power to other electronic products by cutting the insulation of the power supply lead of this product and tapping into the lead. The current capacity of the lead will be exceeded, causing overheating.

Before installing this product

- Use this product with a 12-volt battery and negative earthing only. Failure to do so may result in a fire or malfunction.
- To avoid shorts in the electrical system, be sure to disconnect the (-) battery cable before installation.

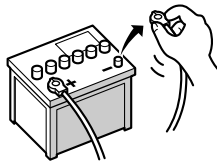

To prevent damage

⚠ WARNING

- Use speakers over 50 W (maximum input power) and between 4Ω to 8Ω (impedance value). Do not use 1Ω to 3Ω speakers for this product.
- The black lead is earth. Please earth this lead separately from the earth of high-current products such as power amps. Do not earth more than one product together with the earth from another product. For example, you must separately earth any amp unit away from the earth of this product. Connecting earths together can cause a fire and/or damage the products if their earths became detached.
- When replacing the fuse, be sure to only use a fuse of the rating prescribed on this product.
 - When disconnecting a connector, pull the connector itself. Do not pull the lead, as you may pull it out of the connector.
 - This product cannot be installed in a vehicle without ACC (accessory) position on the ignition switch.

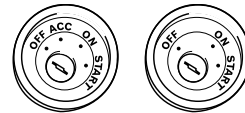

ACC position No ACC position

- To avoid short-circuiting, cover the disconnected lead with insulating tape. It is especially important to insulate all unused speaker leads, which if left uncovered may cause a short circuit.
- Attach the connectors of the same colour to the corresponding coloured port, i.e., blue connector to the blue port, black to black, etc.
- Refer to the owner's manual for details on connecting the power amp and other units, then make connections accordingly.

- Since a unique BPTL circuit is employed, do not directly earth the ⊖ side of the speaker lead or connect the ⊖ side of another side of the speaker lead together. Be sure to connect the ⊖ side of the speaker lead to the ⊖ side of the speaker lead on this product.

Notice for the blue/white lead

🔄 Important

When this product is in "Power OFF" mode, the control signal is also turned off. If "Power OFF" mode is cancelled, the control signal is output again and the aerial is extended with the auto aerial function (if the aerial is being used). Be careful so that the extended aerial does not come into contact with any obstacles.

- When the ignition switch is turned on (ACC ON), a control signal is output through the blue/white lead. Connect to an external power amp's system remote control terminal, the auto-aerial relay control terminal, or the aerial booster power control terminal (max. 300mA 12 V DC). The control signal is output through the blue/white lead, even if the audio source is switched off.
- Be sure not to use this lead as the power supply lead for the external power amps. Such connection could cause excessive current drain and malfunction.
- Be sure not to use this lead as the power supply lead for the auto-aerial or aerial booster. Such connection could cause excessive current drain and malfunction.

Parts supplied

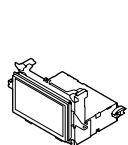

Main unit (*1)

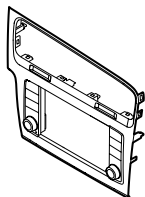

Face panel (*1)

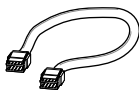

Control cable for face panel (*2)



USB and AUX cable (*3)



Power cord (*3)

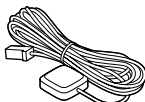

GPS aerial



Microphone



USB cable (2 pcs.)

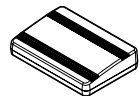

Vehicle adapter (*4)



Cable for vehicle adapter (*4)



Aerial conversion cable (*3)

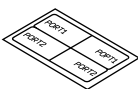

USB cable identification labels

NOTES

- (*1) The figure shown is an example. The main unit and panel shapes vary depending on the vehicle type. (For certain vehicle types, the face panel is initially attached to the main unit.)
- (*2) Connect the control cable between the face panel and the main unit. (For certain vehicle types, it is initially connected.)
- (*3) The figure shown is an example. The cable shape varies depending on the vehicle type. (For certain vehicle types, there is no terminal cover.)
- (*4) It may not be included depending on the model.

Connecting the power cord

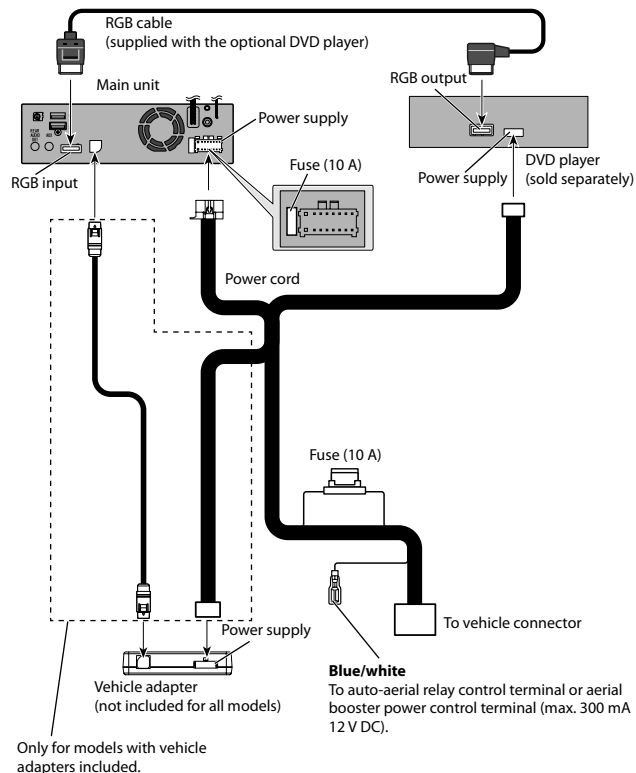

Connecting the main unit to the face panel

To operate the main unit using the button on the face panel, the control cable between the face panel and the main unit must be connected. (For certain vehicle types, it is initially connected.) The position of the connector on the main unit varies depending on the vehicle type.

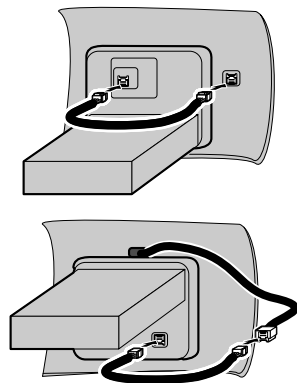

Connecting to separately sold power amp

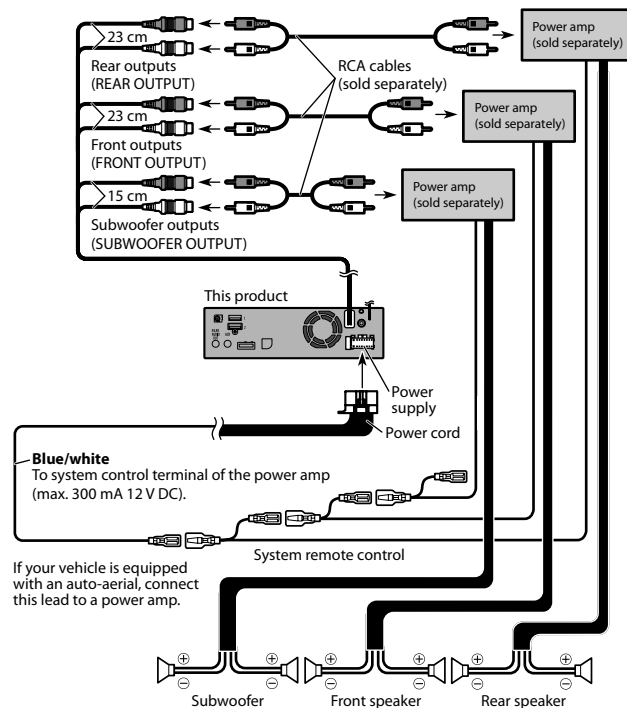

NOTES

- You can change the RCA output of the subwoofer depending on your subwoofer system. (Refer to Operation Manual.)
- The subwoofer output of this product is monaural.

Connecting an iPod / iPhone or an Android device

Find your device and the function you want to operate from the list below, and refer to the page for the connection.

- ☐ Depending on the device, some functions may not be available.

iPhone (5, 5c, 5s, 6, 6 Plus)/iPod touch (5th generation)/iPod nano (7th generation)

Refer to Connecting via the USB port (iPhone) on page 8.

iPhone 3GS/iPod touch (2nd, 3rd generation)/iPod classic (80GB, 160GB)/iPod nano (3rd, 4th, 5th, 6th generation)/ iPhone (4, 4s)/iPod touch (4th generation)

Refer to Connecting via the AUX input (iPhone) on page 8.

Android device

Refer to Connecting the Android™ device on page 9.

Connected devices	Available USB port
iPhone (With Apple CarPlay)	USB1
iPhone/iPod (Without Apple CarPlay)	USB1 or USB2
Android device	USB2
USB storage device	USB1 or USB2

When using **Apple CarPlay**, connect the iPhone to USB port 1.

Attaching identification labels to USB cables

Attach identification labels to USB cables before installing this product in a vehicle.

- 1 Connect USB cables to the USB port 1 and 2 on the rear of this product.**
- 2 Attach the identification labels corresponding to each port to the USB cables as illustrated below.**

Attach the "PORT 1" label to the USB cable connected to the USB port 1.
Attach the "PORT 2" label to the USB cable connected to the USB port 2.

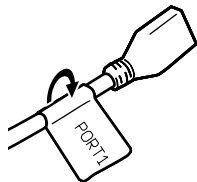

Connecting an iPhone with Lightning connector

NOTES

- For details on how to connect an external device using a separately sold cable, refer to the manual for the cable.
- For details concerning the connection, operations and compatibility of iPhone, refer to Operation Manual.

Connecting via the USB port (iPhone)

The USB interface cable for iPod / iPhone (CD-IU52) (sold separately) is required for the connection.

- ☐ When using **Apple CarPlay**, connect the iPhone to USB port 1.

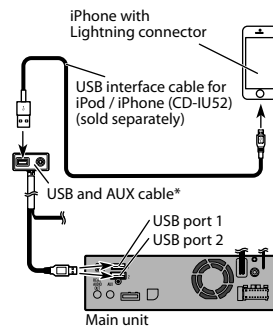

* The connection may vary depending on the vehicle.

Connecting an iPhone with 30-pin connector

NOTES

- For details on how to connect an external device using a separately sold cable, refer to the manual for the cable.
- For details concerning the connection, operations and compatibility of iPhone, refer to Operation Manual.

Connecting via the AUX input (iPhone)

The USB interface cable for iPod / iPhone (CD-IU201V) (sold separately) is required for the connection.

USB interface cable for iPod / iPhone (CD-IU201V) (sold separately)

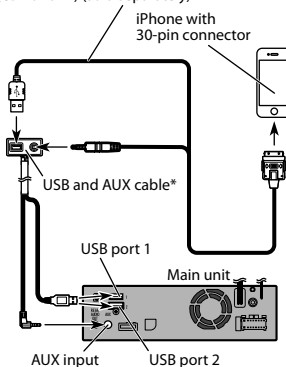

* The connection may vary depending on the vehicle.

Connecting the Android™ device

NOTES

- For details concerning the connection and operations of Android device, refer to Operation Manual.
- For details on how to connect an external device using a separately sold cable, refer to the manual for the cable.

The USB interface cable for use with Android devices (sold separately) is required for the connection.

CAUTION

The USB Type-C phone may not operate with some cables. Please use the recommended cable.

For details about the recommended USB-A to USB Type-C cable, please refer to our web site.

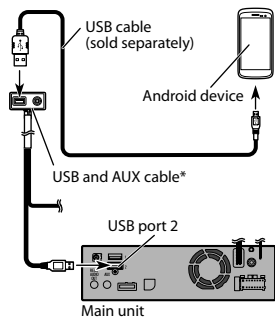

* The connection may vary depending on the vehicle.

Connecting a rear view camera

When this product is used with a rear view camera, it is possible to automatically switch from the video to rear view image when the gearstick is moved to **REVERSE (R)**. **Camera View** mode also allows you to check what is behind you while driving.

WARNING

USE INPUT ONLY FOR REVERSE OR MIRROR IMAGE REAR VIEW CAMERA. OTHER USE MAY RESULT IN INJURY OR DAMAGE.

CAUTION

- The screen image may appear reversed.
- The rear view camera is used as an aid to keep an eye on trailers, or backing into a tight parking spot. Do not use this function for entertainment purposes.
- Objects in rear view may appear closer or more distant than in reality.
- Please note that the image area shown by the rear view camera may differ slightly when fullscreen images are displayed when backing and when checking the rear of the vehicle while moving forward.

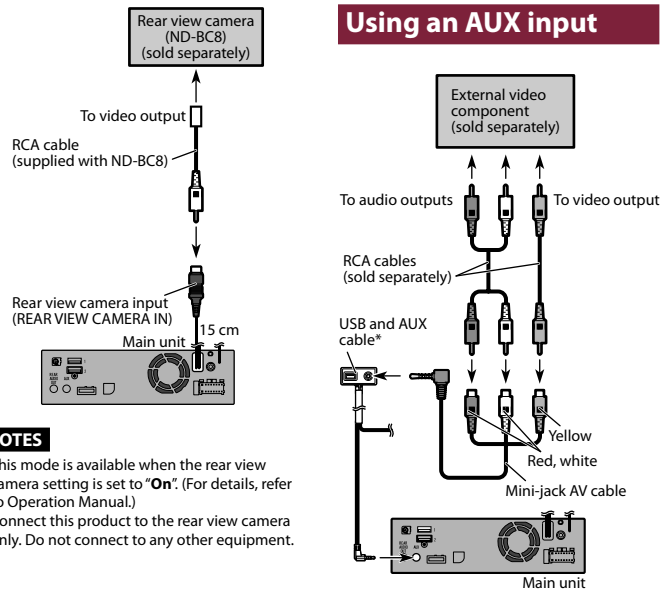

NOTES

- This mode is available when the rear view camera setting is set to "On". (For details, refer to Operation Manual.)
- Connect this product to the rear view camera only. Do not connect to any other equipment.

Using an AUX input

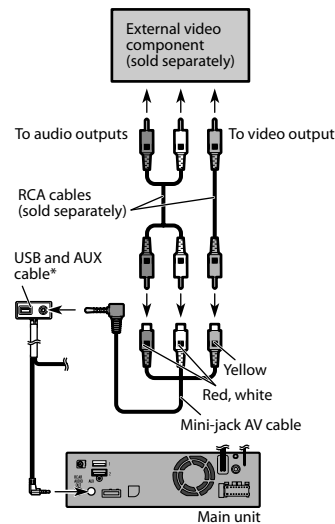

* The connection may vary depending on the vehicle.

NOTES

- This mode is available when the setting of AUX input is set to "On". (For details, refer to Operation Manual.)
- When connecting an external video component using a mini-jack AV cable, use a separately sold AUX extension cable as necessary.

⚠ CAUTION

Be sure to use a mini-jack AV cable (sold separately) for wiring. If you use other cables, the wiring position might differ resulting in disturbed images and sounds.

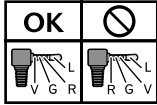

L: Left audio (White)
R: Right audio (Red)
V: Video (Yellow)
G: Earth

Connecting the rear display

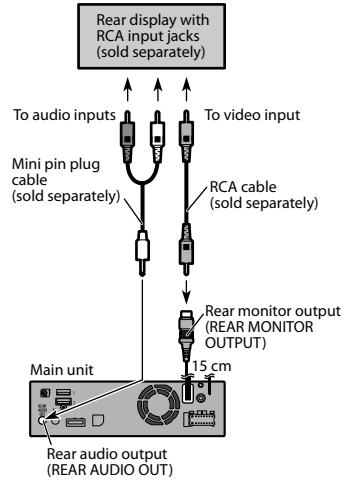

When using a rear display connected to rear video output

⚠ WARNING

NEVER install the rear display in a location that enables the driver to watch the video source while driving.

This product's rear video output is for connection of a display to enable passengers in the rear seats to watch the video source.

Installation

Precautions before installation

⚠ CAUTION

- Never install this product in places where, or in a manner that:
 - Could injure the driver or passengers if the vehicle stops suddenly.
 - May interfere with the driver's operation of the vehicle, such as on the floor in front of the driver's seat, or close to the steering wheel or gearstick.
- Make sure there is nothing behind the dashboard or panelling when drilling holes in them. Be careful not to damage fuel lines, brake lines, electronic components, communication wires or power cables.
- When using screws, do not allow them to come into contact with any electrical lead. Vibration may damage wires or insulation, leading to a short circuit or other damage to the vehicle.
- To ensure proper installation, be sure to use the supplied parts in the manner specified. If any parts are not supplied with this product, use compatible parts in the manner specified after you have the parts' compatibility checked by your dealer. If parts other than supplied or compatible ones are used, they may damage internal parts of this product or they may work loose and the product may become detached.
- It is extremely dangerous to allow cables to become wound around the steering column or gearstick. Be sure to install this product, its cables, and wiring away in such so that they will not obstruct or hinder driving.
- Make sure that leads cannot get caught in a door or the sliding mechanism of a seat, resulting in a short circuit.
- Please confirm the proper function of your vehicle's other equipment after installation of this product.
- Do not install this product where it may

(i) obstruct the driver's vision, (ii) impair the performance of any of the vehicle's operating systems or safety features, including airbags, hazard lamp buttons or (iii) impair the driver's ability to safely operate the vehicle.

- Install this product between the driver's seat and front passenger seat so that it will not be hit by the driver or passenger if the vehicle stops quickly.
- Never install this product in front of or next to the place in the dashboard, door, or pillar from which one of your vehicle's airbags would deploy. Please refer to your vehicle's owner's manual for reference to the deployment area of the frontal airbags.
- Failure to follow all of these precautions may result in serious injury or death.

To avoid electromagnetic interference

In order to prevent interference, set the following items as far as possible from this product, other cables or leads:

- FM, MW/LW aerial and its lead
- DAB aerial and its lead
- GPS aerial and its lead

In addition, you should lay or route each aerial lead as far as possible from other aerial leads.

Do not bind, lay or route them together, or cross them. Electromagnetic noise will increase the potential for errors in the vehicle's location display.

Before installing

- Consult with your nearest dealer if installation requires drilling holes or

- other modifications of the vehicle.
- Before making a final installation of this product, temporarily connect the wiring to confirm that the connections are correct and the system works properly.

Installing this product

Installation notes

- Do not install this product in places subject to high temperatures or humidity, such as:
 - Places close to a heater, vent or air conditioner.
 - Places exposed to direct sunlight, such as on top of the dashboard.
 - Places that may be exposed to rain, such as close to the door or on the vehicle's floor.
- Install this product in an area strong enough to bear its weight. Choose a position where this product can be firmly installed, and install it securely. If this product is not securely installed, the current location of the vehicle cannot be displayed correctly.
- When installing, to ensure proper heat dispersal when using this product, make sure you leave ample space behind the rear panel and wrap any loose cables so they are not blocking the vents.
- The cords must not cover the area shown in the figure below. This is necessary to allow the amps and navigation mechanism to dissipate heat.



Do not cover this area.

For details on the installation method for each vehicle type, refer to the separate installation manual and install this product properly.

Installing the GPS aerial

⚠ WARNING

Do not install the GPS aerial over any sensors or vents on the dashboard of the vehicle, as doing so may interfere with the proper functioning of such sensors or vents and may compromise the ability of the metal sheet under the GPS aerial to properly and securely affix to the dashboard.

⚠ CAUTION

Do not cut the GPS aerial lead to shorten it or use an extension to make it longer. Altering the aerial cable could result in a short circuit or malfunction and permanent damage to this product.

Installation notes

- The aerial should be installed on a level surface where radio waves will be blocked as little as possible. Radio waves cannot be received by the aerial if reception from the satellite is blocked.

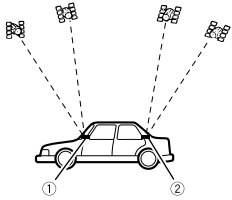

① Dashboard

② Rear shelf

- When installing the GPS aerial inside the vehicle, be sure to use the metal sheet provided with your system. If this is not used, the reception sensitivity will be poor.
- Do not cut the accessory metal sheet. This would reduce the sensitivity of the GPS aerial.
- The metal sheet contains a strong adhesive which may leave a mark on the surface if it is removed.
- Take care not to pull the aerial lead when removing the GPS aerial. The lead may become detached.
- Do not paint the GPS aerial, as this may affect its performance.
- Some models use window glass that does not allow signals from GPS satellites to pass through. On such models, install the GPS aerial on the outside of the vehicle.

For details on the installation method for each vehicle type, refer to the separate installation manual and install this product properly.

Installing the microphone

- Install the microphone in a place where its direction and distance from the driver make it easiest to pick up the driver's voice.
- Be sure to turn off (ACC OFF) the product before connecting the microphone.
- Depending on the vehicle model, the microphone cable length may be too short when you mount the microphone on the sun visor. In such cases, install the microphone on the steering column.
- Install the microphone on the sun visor when it is in the up position. It cannot recognise the driver's voice if the sun visor is in the down position.

For details on the installation method for each vehicle type, refer to the separate installation manual and install this product properly.

After installation

After installing this product

1 Reconnect the negative (-) terminal of the vehicle's battery.

First, double-check that all connections are correct and that this product is installed correctly. Reassemble all vehicle components that you previously removed. Then reconnect the negative (-) cable to the negative (-) terminal of the battery.

2 Start the engine.

3 Press the RESET button.

Press the **RESET** button on this product with a pointed object such as the tip of a pen.

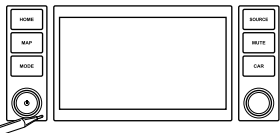

- Some of the settings and recorded contents will not be reset.
- The position of the **RESET** button may vary depending on the vehicle.

4 Change the settings as desired.

➡ For details concerning operations, refer to Operation Manual.

5 Drive down an unobstructed road

until the GPS starts receiving the signal normally.

NOTE

After installing this product, be sure to check at a safe place that the vehicle is performing normally.

Sommaire

■ Précautions..... 3

Votre nouveau produit et ce manuel	3
Importantes mesures de sécurité.....	3

■ Connexion..... 4

Précautions à prendre avant de brancher le système.....	4
Avant d'installer ce produit	4
Pour éviter toute détérioration	4
Remarque concernant le fil bleu/blanc	4
Pièces fournies	5
Branchement du cordon d'alimentation	5
Description des câbles de couleur	6
Branchement du système	6
Raccordement de l'unité principal au panneau frontal.....	7
Connexion à un amplificateur de puissance vendu séparément.....	7
Connexion d'un iPod / iPhone ou d'un appareil Android.....	8
Apposition d'étiquettes d'identification aux câbles USB	8
Connexion d'un iPhone avec connecteur Lightning.....	8
Connexion via le port USB (iPhone)	8
Connexion d'un iPhone avec connecteur à 30 broches.....	8
Connexion via l'entrée AUX (iPhone).....	8
Connexion d'un périphérique Android™.....	9
Connexion d'une caméra de rétrovisée	9
Utilisation d'une entrée AUX.....	9
Connexion de l'afficheur arrière.....	10
Utilisation d'un écran arrière raccordé à la sortie vidéo arrière	10

■ Installation..... 11

Précautions à prendre avant l'installation	11
Pour éviter les parasites électromagnétiques ..	11
Avant de procéder à l'installation	11
Installation de ce produit	11
Remarques sur l'installation	11
Installation de l'antenne GPS	11
Remarques sur l'installation	12
Installation du microphone.....	12

■ Après l'installation 13

Après avoir installé ce produit.....	13
--------------------------------------	----

Précautions

Votre nouveau produit et ce manuel

- La fonction de navigation de ce produit (et la caméra de rétrovisée en option le cas échéant) est uniquement destinée à vous assister lors de la conduite de votre véhicule. Elle n'autorise en aucun cas un relâchement de votre attention, de votre jugement et de votre vigilance pendant la conduite.
- N'utilisez jamais ce produit pour joindre des hôpitaux, postes de police ou établissements similaires en cas d'urgence. Appelez le numéro d'urgence approprié.
- N'utilisez pas ce produit, n'importe quelle application ou la caméra de rétrovisée en option (le cas échéant) si celui-ci risque d'une façon ou d'une autre de détourner votre attention. Observez toujours les règles de sécurité et respectez toujours les réglementations de la circulation routière en vigueur. Si vous éprouvez des difficultés à utiliser ce produit ou à lire l'écran, garez votre véhicule en lieu sûr et serrez le frein à main avant d'effectuer les réglages nécessaires.
- Ce manuel explique comment installer ce produit dans votre véhicule. Le fonctionnement de ce produit est expliqué dans les manuels séparés.
- N'installez pas ce produit dans un endroit où il risque (i) d'entraver la visibilité du conducteur, (ii) d'altérer le fonctionnement de certains systèmes de commande des dispositifs de sécurité du véhicule, y compris

les airbags ou les touches de feux de détresse, ou (iii) d'empêcher le conducteur de conduire le véhicule en toute sécurité. Dans certains cas, il peut ne pas être possible d'installer ce produit en raison du type de véhicule ou de la forme de l'intérieur du véhicule.

- Le symbole graphique  situé sur le produit représente le courant continu.

Importantes mesures de sécurité

⚠ AVERTISSEMENT
Pioneer vous recommande de ne pas installer ce produit vous-même. Ce produit doit être exclusivement installé par un professionnel. Nous recommandons que seul le personnel d'entretien Pioneer agréé, qui dispose d'une formation et d'une expérience spéciales dans l'électronique mobile, configure et installe ce produit. N'INTERVENEZ JAMAIS SUR CE PRODUIT VOUS-MÊME. L'installation ou l'entretien de ce produit et de ses câbles de connexion peut vous exposer à un risque de choc électrique ou à d'autres dangers, et peut entraîner des dommages du produit non couverts par la garantie.

⚠ ATTENTION

Pour ne pas vous couper les mains par accident, portez des gants de protection anti-coupures pendant l'installation.

- Lisez attentivement le contenu de ce manuel avant d'installer ce produit.
- Conservez ce manuel à portée de main pour vous y reporter ultérieurement.
- Tenez compte de tous les avertissements formulés dans ce manuel et respectez soigneusement les consignes.

- Dans certaines circonstances, ce produit peut ne pas afficher la position correcte de votre véhicule, la distance des objets affichés à l'écran et les directions. Le système présente en outre certaines restrictions, notamment l'incapacité d'identifier les rues à sens unique, des limitations temporaires du trafic et des zones potentiellement dangereuses. Adoptez les mesures nécessaires en fonction des conditions de conduite réelles.
- Comme tout autre accessoire intérieur de votre véhicule, ce produit ne doit pas vous distraire de la bonne conduite de votre véhicule au risque d'entraîner des blessures graves voire mortelles. Si vous éprouvez des difficultés à utiliser le système ou à lire l'afficheur, procédez aux réglages lorsque le véhicule à l'arrêt.
- Veillez à toujours porter votre ceinture de sécurité sur la route. En cas d'accident, le port de la ceinture peut réduire considérablement la gravité des blessures.
- Certaines lois nationales ou gouvernementales peuvent interdire ou restreindre l'emplacement et l'utilisation de ce produit dans votre véhicule. Veuillez vous conformer à toutes les lois et réglementations en vigueur concernant l'utilisation, l'installation et le fonctionnement de ce produit.

Connexion

Précautions à prendre avant de brancher le système

⚠ AVERTISSEMENT

N'essayez pas de modifier ou désactiver le système de verrouillage du frein à main, lequel est installé pour votre protection. La modification ou la désactivation du système de verrouillage du frein à main peut entraîner des blessures graves, voire mortelles.

⚠ ATTENTION

- Si vous décidez de réaliser l'installation vous-même, et possédez une expérience spéciale en installation d'électronique automobile, veuillez suivre attentivement toutes les étapes du manuel d'installation.
- Attachez tous les fils avec des colliers ou des serre-câbles. Ne laissez aucun fil à nu.
- Ne raccordez pas directement le fil jaune conducteur de ce produit à la batterie du véhicule. Si ce fil conducteur est directement raccordé à la batterie, les vibrations du moteur peuvent finir par user les câbles au niveau de la jonction avec l'habitacle et provoquer un défaut d'isolation. Si l'isolation du fil conducteur jaune se déchire sous l'effet du contact avec des pièces métalliques, il peut en résulter un court-circuit extrêmement dangereux.
- Il est extrêmement dangereux de laisser les câbles s'enrouler autour de la colonne de direction ou du levier de vitesse. Assurez-vous d'installer ce produit, ses câbles et les fils de telle façon qu'ils n'obstruent ni ne gênent la conduite.
- Veillez à ce que la trajectoire des câbles et des fils n'interfère pas avec les pièces en mouvement du véhicule. Fixez les câbles de manière à les empêcher d'être happés par, notamment, le volant, le levier de vitesse, le frein à main, les glissières de

siège, les portes, ou tout autre élément de commande du véhicule.

- La trajectoire des fils ne doit pas être exposée à des températures élevées. Si l'isolation chauffe, les fils risquent d'être endommagés, ce qui peut entraîner un court-circuit ou un dysfonctionnement, et endommager de manière irrémédiable le produit.
- Ne coupez pas le câble de l'antenne GPS et n'utilisez pas de rallonge. Une telle modification pourrait provoquer un court-circuit ou un dysfonctionnement.
- Ne raccourcissez aucun fil conducteur. Vous risqueriez autrement de provoquer un dysfonctionnement du circuit de protection (porte-fusibles, résistance de fusible ou filtre, etc.).
- N'utilisez jamais le cordon d'alimentation de ce produit pour raccorder d'autres appareils électriques. La capacité du cordon serait dépassée, ce qui provoquerait une surchauffe.

Avant d'installer ce produit

- Utilisez ce produit uniquement avec une batterie de 12 V et une mise à la masse du négatif. Sinon, cela pourrait entraîner un incendie ou un mauvais fonctionnement.
- Afin d'éviter tout risque de court-circuit, débranchez le câble de la borne négative (-) de la batterie avant de commencer la pose.

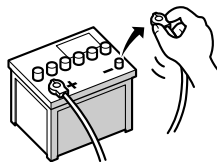

Pour éviter toute détérioration

⚠ AVERTISSEMENT

- Utilisez des haut-parleurs de plus de 50 W (puissance d'entrée maximale) et entre 4Ω et 8Ω (valeur d'impédance). N'utilisez pas de haut-parleurs de 1Ω à 3Ω avec ce produit.
- Le câble noir est mis à la masse. Veuillez mettre à la masse ce câble séparément de la masse des produits haute tension tels que les amplificateurs de puissance. Ne reliez pas plus d'un produit à la masse d'un autre produit. Par exemple, vous devez relier à la masse chaque unité d'amplificateur séparément de la masse de ce produit. Le fait de raccorder les masses ensemble risque de provoquer un incendie et/ou d'endommager les produits, si les fils de masse se déconnectent.
- Lors du remplacement du fusible, veillez à utiliser seulement un fusible du calibre indiqué sur ce produit.
 - Pour débrancher un connecteur, tirez le connecteur proprement dit et non son fil pour éviter de l'arracher.
 - Ce produit ne peut pas être installé dans un véhicule qui ne possède pas de position ACC (accessoire) sur le commutateur d'allumage.



Position ACC



Pas de position ACC

- Pour éviter les courts-circuits, recouvrez les fils déconnectés de ruban isolant. Il est particulièrement important d'isoler tous les fils conducteurs de haut-parleurs non utilisés pour éviter tout risque de court-circuit.
- Raccordez les connecteurs de même couleur au port de couleur correspondant, c'est-à-dire le connecteur bleu au port bleu, le noir au noir, etc.
- Pour raccorder l'amplificateur de puissance à d'autres unités, veuillez vous reporter au mode d'emploi concerné.
- Un circuit BPTL unique étant employé, ne reliez pas directement l'extrémité du câble de haut-parleur ⊖ ou ne reliez pas les extrémités des fils conducteurs de haut-parleur ⊖ ensemble. Veillez à relier l'extrémité ⊖ du câble de haut-parleur à l'extrémité ⊖ du câble de haut-parleur de ce produit.

Remarque concernant le fil bleu/blanc

🔄 Important

Lorsque ce produit est en mode "Power OFF" le signal de commande est également désactivé. Si le mode "Power OFF" est annulé, le signal de commande est à nouveau émis et l'antenne est déployée à l'aide de la fonction d'antenne motorisée (si l'antenne est utilisée). Veillez à ce que l'antenne déployée n'entre pas en contact avec un obstacle.

- Lorsque le commutateur d'allumage est sur Marche (ACC ON), un signal de commande est émis par le biais du fil bleu/blanc. Raccordez-le à une borne de commande à distance du système d'amplificateur de puissance externe, à la prise de commande de relais de l'antenne automatique du

véhicule ou au terminal de commande d'alimentation de l'amplificateur d'antenne (max. 300mA 12 VCC). Le signal de commande est émis par le biais du fil bleu/blanc, même si la source audio est désactivée.

- Assurez-vous de ne pas utiliser ce fil comme câble d'alimentation pour les amplificateurs de puissance externes. Une telle connexion pourrait causer un appel de courant excessif et un mauvais fonctionnement.
- Assurez-vous de ne pas utiliser ce fil comme câble d'alimentation pour l'antenne automatique ou l'amplificateur d'antenne. Une telle connexion pourrait causer un appel de courant excessif et un mauvais fonctionnement.

Pièces fournies

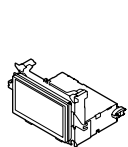

Unité principale (*1)

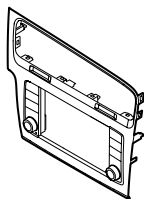

Panneau frontal (*1)

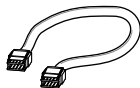

Câble de commande pour panneau frontal (*2)



Câble USB et AUX (*3)



Cordon d'alimentation (*3)

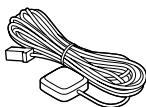

Antenne GPS



Microphone



Câble USB (2 pièces)

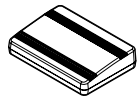

Adaptateur véhicule (*4)



Câble pour adaptateur véhicule (*4)



Câble de conversion d'antenne (*3)

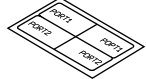

Étiquettes d'identification des câbles USB

Remarques

- (*1) La figure illustrée est un exemple. La forme de l'unité principale et du panneau varie en fonction du type de véhicule. (Sur certains types de véhicules, le panneau frontal est initialement fixé à l'unité centrale.)
- (*2) Raccordez le câble de commande au panneau frontal et à l'unité principale. (Sur certains types de véhicules, il est initialement raccordé.)
- (*3) La figure illustrée est un exemple. La forme du câble varie en fonction du type de véhicule. (Sur certains types de véhicules, il n'y a pas de cache-bornes.)
- (*4) Celui-ci peut ne pas être fourni selon le modèle.

Branchement du cordon d'alimentation

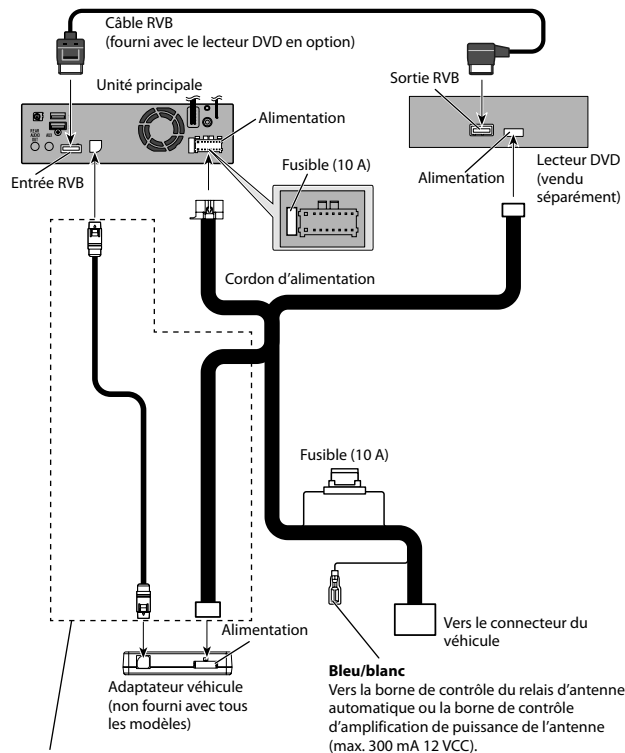

Uniquement pour les modèles dotés d'un adaptateur pour véhicule.

Bleu/blanc
Vers la borne de contrôle du relais d'antenne automatique ou la borne de contrôle d'amplification de puissance de l'antenne (max. 300 mA 12 VCC).

Description des câbles de couleur

Plusieurs câbles de couleur sont regroupés. Fonction des câbles de couleur.

Couleur	Fonctions
Jaune	Sauvegarde
Rouge	Accessoire
Orange/Blanc	Éclairage
Noir (masse)	Masse
Blanc	Haut-parleur avant (gauche, +)
Blanc/noir	Haut-parleur avant (gauche, -)
Gris	Haut-parleur avant (droit, +)
Gris/noir	Haut-parleur avant (droit, -)
Vert	Haut-parleur arrière (gauche, +)
Vert/noir	Haut-parleur arrière (gauche, -)
Violet	Haut-parleur arrière (droit, +)
Violet/noir	Haut-parleur arrière (droit, -)
Rose	Ce produit est raccordé ici pour détecter la distance de déplacement du véhicule.
Vert clair	Utilisé pour détecter le statut MARCHE/ARRÊT du frein à main.

Couleur	Fonctions
Violet/blanc	Ce câble doit être correctement raccordé de sorte que ce produit puisse détecter si le véhicule avance ou recule. Vérifiez si la tension de ce câble change lorsque la marche arrière est engagée. Lorsque vous utilisez une caméra de rétrovisée, il est nécessaire de raccorder correctement ce connecteur. Dans le cas contraire, vous ne pourrez pas afficher l'image de la caméra de rétrovisée.

⚠ AVERTISSEMENT
UN RACCORDEMENT INAPPROPRIÉ DU CONNECTEUR ROSE PEUT ENTRAÎNER DE GRAVES DOMMAGES OU BLESSURES, Y COMPRIS UN CHOC ÉLECTRIQUE, ET DES INTERFÉRENCES AU NIVEAU DU FONCTIONNEMENT DU SYSTÈME DE FREINAGE ANTIBLOQUE DU VÉHICULE, DE LA BOÎTE DE VITESSES AUTOMATIQUE ET DE L'INDICATION DU COMPTEUR DE VITESSES.

⚠ AVERTISSEMENT
LE FIL VERT CLAIR DU CONNECTEUR D'ALIMENTATION EST CONÇU POUR DÉTECTER L'ÉTAT DE STATIONNEMENT ET DOIT ÊTRE BRANÇHÉ. UNE CONNEXION OU UNE UTILISATION INAPPROPRIÉE DE CE FIL PEUT ENFREINDRE LA LOI EN VIGUEUR ET RISQUER DE CAUSER DES BLESSURES GRAVES OU DES DOMMAGES.

Branchement du système

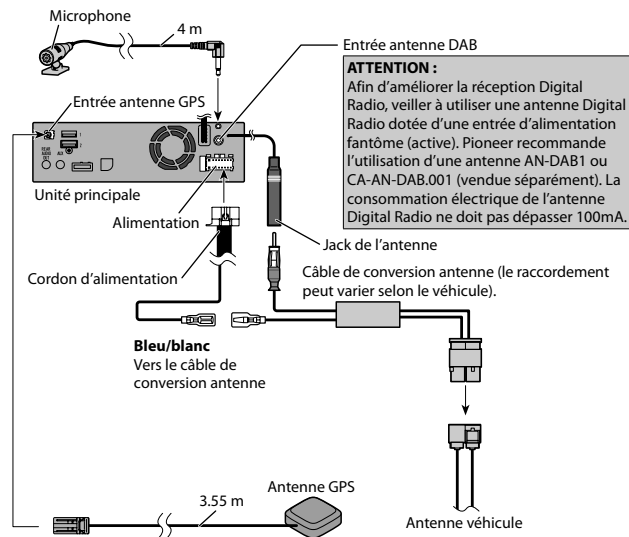

- ⚠ AVERTISSEMENT**
- Pour limiter les risques d'accident et de non-respect potentiel des lois en vigueur, ce produit ne doit jamais être utilisé lors de la conduite du véhicule hormis à des fins de navigation. De même, les écrans arrière ne doivent pas être installés de manière à constituer une distraction visuelle pour le conducteur.
 - Dans certains pays, l'utilisation d'un écran pour regarder des images dans un véhicule, y compris par d'autres personnes que le conducteur peut être illégal. Le cas échéant, les lois correspondantes en vigueur doivent être respectées et la source vidéo de ce produit ne doit pas être utilisée.

Raccordement de l'unité principale au panneau frontal

Pour activer l'unité principale à l'aide du bouton situé sur le panneau avant, le câble de commande entre le panneau frontal et l'unité principale doit être raccordé. (Sur certains types de véhicules, il est initialement raccordé.)

L'emplacement du connecteur sur l'unité principale varie en fonction du type de véhicule.

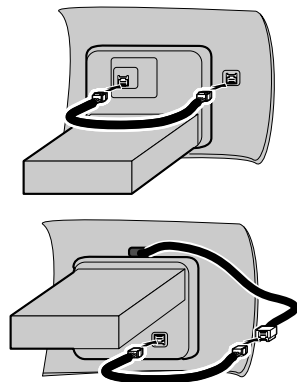

Connexion à un amplificateur de puissance vendu séparément

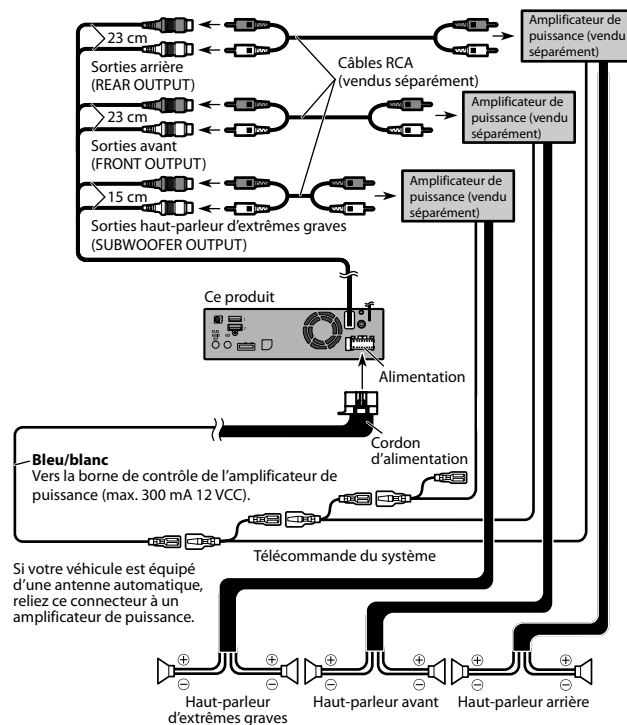

Remarques

- Vous pouvez modifier la sortie RCA du haut-parleur d'extrêmes graves en fonction de votre système de haut-parleur d'extrêmes graves. (Consulter le manuel de fonctionnement.)
- La sortie du haut-parleur d'extrêmes graves de ce produit est monaurale.

Connexion d'un iPod / iPhone ou d'un appareil Android

Trouvez votre appareil et la fonction que vous voulez utiliser dans la liste ci-dessous, puis reportez-vous à la page concernant la connexion.

☐ Selon l'appareil, certaines fonctions peuvent ne pas être disponibles.

iPhone (5, 5c, 5s, 6, 6 Plus)/iPod touch (5e génération)/iPod nano (7e génération)

Reportez-vous à la page 8, Connexion via le port USB (iPhone).

iPhone 3GS/iPod touch (2e et 3e génération)/iPod classic (80 Go, 160 Go)/iPod nano (3e, 4e, 5e et 6e génération)/ iPhone (4, 4s)/iPod touch (4e génération)

Reportez-vous à la page 8, Connexion via l'entrée AUX (iPhone).

Appareil Android

Reportez-vous à la page 9, Connexion d'un périphérique Android™.

Appareils connectés	Port USB disponible
iPhone (avec Apple CarPlay)	USB1
iPhone/iPod (sans Apple CarPlay)	USB1 ou USB2
Appareil Android	USB2
Périphérique de stockage USB	USB1 ou USB2

Lors de l'utilisation de **Apple CarPlay**, connectez l'iPhone au port USB 1.

Apposition d'étiquettes d'identification aux câbles USB

Apposez les étiquettes d'identification aux câbles USB avant d'installer ce produit dans un véhicule.

1 Connectez les câbles USB aux ports **USB 1 et 2** situés à l'arrière de ce produit.

2 Apposez les étiquettes d'identification correspondant à chaque port aux câbles USB comme illustré ci-dessous.

Apposez l'étiquette "**PORT 1**" au câble USB connecté au port USB 1.

Apposez l'étiquette "**PORT 2**" au câble USB connecté au port USB 2.

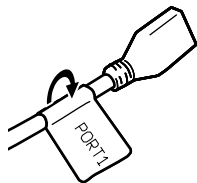

Connexion d'un iPhone avec connecteur Lightning

Remarques

- Pour en savoir plus sur la connexion d'un périphérique externe à l'aide d'un câble vendu séparément, reportez-vous au manuel du câble.
- Pour en savoir plus sur la connexion, le fonctionnement et la compatibilité d'un iPhone, reportez-vous au Manuel de fonctionnement.

Connexion via le port USB (iPhone)

Le câble d'interface USB pour iPod / iPhone (CD-IU52) (vendu séparément) est nécessaire pour la connexion.

☐ Lors de l'utilisation de **Apple CarPlay**, connectez l'iPhone au port USB 1.

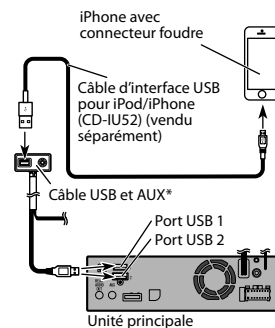

* Le raccordement peut varier selon le véhicule.

Connexion d'un iPhone avec connecteur à 30 broches

Remarques

- Pour en savoir plus sur la connexion d'un périphérique externe à l'aide d'un câble vendu séparément, reportez-vous au manuel du câble.
- Pour en savoir plus sur la connexion, le fonctionnement et la compatibilité d'un iPhone, reportez-vous au Manuel de fonctionnement.

Connexion via l'entrée AUX (iPhone)

Le câble d'interface USB pour iPod / iPhone (CD-IU201V) (vendu séparément) est nécessaire pour la connexion.

Câble d'interface USB pour iPod/iPhone (CD-IU201V) (vendu séparément)

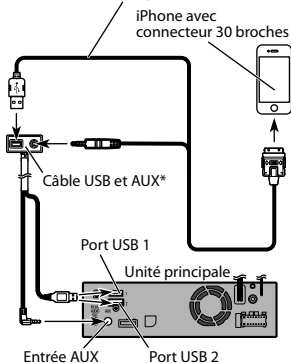

* Le raccordement peut varier selon le véhicule.

Connexion d'un périphérique Android™

Remarques

- Pour en savoir plus sur la connexion et le fonctionnement du périphérique Android, reportez-vous au Manuel de fonctionnement.
- Pour en savoir plus sur la connexion d'un périphérique externe à l'aide d'un câble vendu séparément, reportez-vous au manuel du câble.

Le câble d'interface USB utilisé avec les appareils Android (vendus séparément) est nécessaire pour la connexion.

ATTENTION

Le connecteur téléphonique USB-C peut ne pas fonctionner avec certains câbles. Veuillez utiliser le câble recommandé.

Pour en savoir plus sur le câble USB-A vers USB-C, veuillez consulter notre site Web.

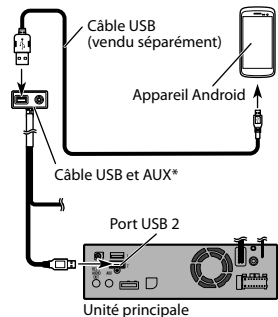

* Le raccordement peut varier selon le véhicule.

Connexion d'une caméra de rétrovisée

Quand ce produit est utilisé avec une caméra de rétrovisée, il est possible de commuter automatiquement entre le signal vidéo et l'image de rétrovisée quand le levier de vitesse est placé sur la position **REVERSE (R)**. Le mode **Vue Caméra** vous permet également de vérifier ce qu'il y a derrière le véhicule quand vous conduisez.

AVERTISSEMENT

UTILISEZ L'ENTRÉE UNIQUEMENT POUR LA MARCHÉ ARRIÈRE OU L'IMAGE INVERSÉE DE LA CAMÉRA DE RÉTROVISÉE. TOUTE AUTRE UTILISATION PEUT ENTRAÎNER DES BLESSURES CORPORELLES OU UNE DÉTÉRIORATION DE L'APPAREIL.

ATTENTION

- L'image de l'écran peut apparaître inversée.
- La caméra de rétrovisée est à utiliser en tant qu'aide pour surveiller une caravane, ou pour se garer en marche arrière dans un emplacement de parking un peu étroit. N'utilisez pas cette fonction dans un but de divertissement.
- Les objets dans la caméra de rétrovisée peuvent paraître plus proches ou plus éloignés qu'en réalité.
- Veuillez noter que la zone de l'image affichée par la caméra de rétrovisée peut légèrement différer selon que les images plein écran sont affichées en marche arrière, ou que vous vérifiez ce qui se passe à l'arrière du véhicule en marche avant.

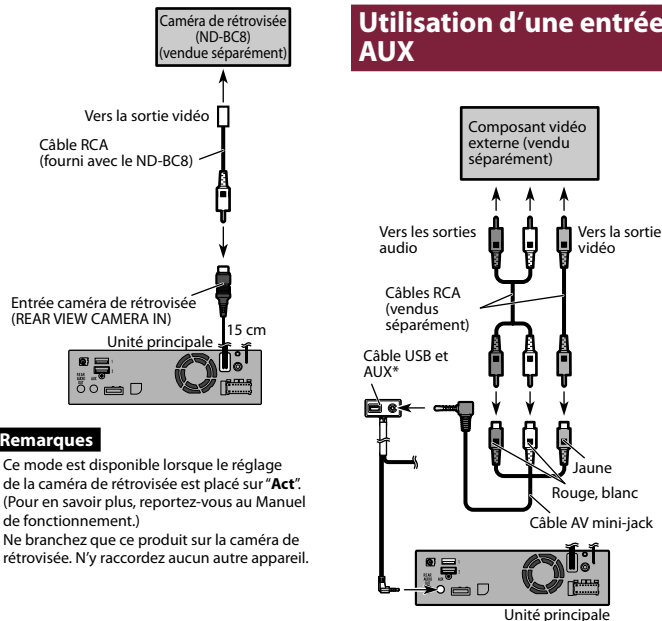

Remarques

- Ce mode est disponible lorsque le réglage de la caméra de rétrovisée est placé sur "Act". (Pour en savoir plus, reportez-vous au Manuel de fonctionnement.)
- Ne branchez que ce produit sur la caméra de rétrovisée. N'y raccordez aucun autre appareil.

Utilisation d'une entrée AUX

* Le raccordement peut varier selon le véhicule.

Remarques

- Ce mode est disponible lorsque le réglage de l'entrée AUX est défini sur "Act". (Pour en savoir plus, reportez-vous au Manuel de fonctionnement.)
- Lors de la connexion d'un élément vidéo externe à l'aide d'un câble AV mini-jack, utilisez un câble d'extension AUX vendu séparément si nécessaire.

⚠ ATTENTION

Veillez à utiliser un câble AV mini-jack (vendu séparément) pour le raccordement. Si vous utilisez un autre type de câble, la position du raccordement pourrait différer, entraînant une déformation du son et des images.

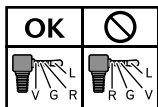

L : Audio gauche (blanc)
R : Audio droite (rouge)
V : Vidéo (jaune)
G : Masse

Connexion de l'afficheur arrière

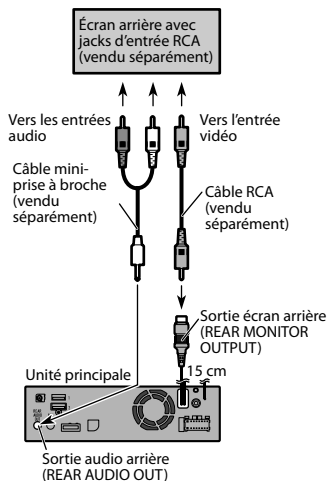

Utilisation d'un écran arrière raccordé à la sortie vidéo arrière

⚠ AVERTISSEMENT

NE JAMAIS installer l'écran arrière dans un endroit permettant au conducteur de regarder la source vidéo en conduisant.

La sortie vidéo arrière de ce produit permet de connecter un afficheur permettant aux passagers occupant les sièges arrière de visionner la source vidéo.

Installation

Précautions à prendre avant l'installation

⚠ ATTENTION

- Ne jamais installer ce produit dans un endroit ou de telle sorte qu'il :
 - risque de blesser le conducteur ou les passagers en cas d'arrêt brusque.
 - puisse interférer avec les commandes de manœuvre du conducteur tel que sur le plancher, en face du siège conducteur, ou à proximité du volant ou du levier de vitesse.
- Assurez-vous que rien ne se trouve derrière le tableau de bord ou une cloison avant d'y percer des trous. Veillez à ne pas endommager les tubulures de carburant et de frein, les composants électroniques, les câbles de communication ou d'alimentation.
- Si vous utilisez des vis, veillez à ce qu'elles n'entrent pas en contact avec un fil conducteur électrique. Les vibrations peuvent endommager les fils ou l'isolation, en entraînant un court-circuit ou d'autres dommages sur le véhicule.
- Pour garantir une installation correcte, assurez-vous d'utiliser les pièces fournies de la façon spécifiée. Si certaines pièces ne sont pas fournies avec cet appareil, utilisez des pièces compatibles de la façon spécifiée après avoir fait vérifier la compatibilité par votre revendeur. Si d'autres pièces que les pièces fournies ou compatibles sont utilisées, elles peuvent endommager les pièces internes de ce produit ou être mal assujetties, et le produit peut se détacher.
- Il est extrêmement dangereux de laisser les câbles s'enrouler autour de la colonne de direction ou du levier de vitesse. Assurez-vous d'installer ce produit, ses câbles et les fils de telle façon qu'ils n'obstruent ni ne gênent la conduite.
- Assurez-vous qu'aucun fil conducteur ne

puisse se coincer dans une porte ou le mécanisme de coulissement d'un siège, car ceci pourrait provoquer un court-circuit.

- Vérifiez le bon fonctionnement des autres équipements du véhicule après l'installation de ce produit.
- N'installez pas ce produit dans un endroit où il risque (i) d'entraver la visibilité du conducteur, (ii) d'altérer le fonctionnement de certains systèmes de commande ou dispositifs de sécurité, y compris les airbags ou les touches de commande des feux de détresse, ou (iii) d'empêcher le conducteur de conduire le véhicule en toute sécurité.
- Installez ce produit entre le siège conducteur et le siège passager avant afin qu'il ne puisse pas être percuté par le conducteur ou le passager avant en cas de freinage brusque.
- N'installez jamais ce produit devant ou à côté d'un endroit sur le tableau de bord, une portière ou un pilier, à partir duquel un des airbags du véhicule doit se déployer. Veuillez vous reporter au mode d'emploi du véhicule pour en savoir plus sur les zones de déploiement des airbags frontaux.
- Des blessures graves voire mortelles peuvent découler du non-respect de ces précautions.

Pour éviter les parasites électromagnétiques

Pour éviter toute interférence, placez les éléments suivants le plus loin possible de ce produit, d'autres câbles ou de fils conducteurs :

- Antenne FM, PO/GO et son fil conducteur
- Antenne DAB et son fil conducteur
- Antenne GPS et son fil conducteur

De plus, vous devez placer ou acheminer le fil d'antenne aussi loin que possible des autres fils d'antenne. Ne les attachez, ne les placez ou ne les acheminez pas ensemble, ni ne les croisez. Le bruit électromagnétique augmentera les risques d'erreurs d'affichage de l'emplacement du véhicule.

Avant de procéder à l'installation

- Consultez le concessionnaire le plus proche si l'installation nécessite de percer des trous ou toute autre modification du véhicule.
- Avant d'installer ce produit définitivement, connectez le câblage provisoirement pour vous assurer que les connexions sont correctes et que le système fonctionne normalement.

Installation de ce produit

Remarques sur l'installation

- N'installez pas ce produit dans un endroit soumis à des températures élevées ou à l'humidité. Par exemple :
 - À proximité du chauffage, de la ventilation ou de la climatisation.
 - En plein soleil, comme sur le dessus du tableau de bord.
 - Endroits susceptibles d'être exposés à la pluie, près de la portière ou sur le plancher du véhicule par exemple.
- Installez ce produit dans une zone suffisamment solide pour supporter son poids. Choisissez un endroit où le produit puisse être fixé de manière sûre et installez-le solidement. Une

mauvaise fixation du produit peut entraîner un dysfonctionnement de la localisation du véhicule.

- Lors de l'installation, laissez suffisamment d'espace derrière le panneau arrière pour permettre une dissipation correcte de la chaleur et enroulez les câbles volants de façon qu'ils ne bloquent pas les orifices d'aération.
- Les câbles ne doivent pas traverser la zone indiquée dans la figure ci-dessous, afin que la chaleur dégagée par les amplificateurs et le mécanisme de navigation puisse se dissiper librement.



Ne pas couvrir cette zone.

Pour en savoir plus sur la méthode d'installation pour chaque type de véhicule, reportez-vous au manuel d'installation séparé et installez ce produit correctement.

Installation de l'antenne GPS

⚠ AVERTISSEMENT

N'installez pas l'antenne GPS par dessus un capteur ou une bouche d'air du tableau de bord du véhicule, car cela pourrait perturber le fonctionnement normal du capteur ou de la bouche d'air et compromettre la capacité de la plaque métallique sous l'antenne GPS d'assurer une fixation correcte et sûre sur le tableau de bord.

ATTENTION

Ne coupez pas le câble d'antenne GPS pour le raccourcir et n'utilisez pas d'extension pour le rallonger. Le fait d'intervenir sur le câble d'antenne risque d'entraîner un court-circuit ou un dysfonctionnement et d'endommager de manière irréversible ce produit.

Remarques sur l'installation

- L'antenne doit être installée sur une surface plane bien réceptive aux ondes radio. Les ondes radio ne peuvent pas être captées correctement par l'antenne si la réception des satellites est gênée.

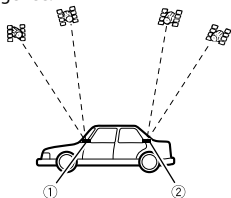

① Tableau de bord

② Lunette arrière

- Si vous installez l'antenne GPS à l'intérieur du véhicule, utilisez la plaque métallique fournie avec le système. La sensibilité de réception sera faible si elle n'est pas utilisée.
- Ne coupez pas la plaque métallique, car la sensibilité de l'antenne GPS en serait réduite.
- La plaque métallique est pourvue d'une bande adhésive résistante, susceptible de laisser une marque sur la surface lorsqu'elle est retirée.
- Veillez à ne pas tirer sur le fil de l'antenne lors du retrait de l'antenne GPS. Le fil pourrait se détacher.
- Aucune peinture ne doit être appliquée sur l'antenne GPS afin de ne pas réduire ses performances.

- Les vitres de certains modèles de véhicules ne laissent pas passer les signaux des satellites GPS. Dans ce cas, installez l'antenne GPS à l'extérieur du véhicule.

Pour en savoir plus sur la méthode d'installation pour chaque type de véhicule, reportez-vous au manuel d'installation séparé et installez ce produit correctement.

Installation du microphone

- Installez le microphone dans un endroit permettant une bonne réception de la voix du conducteur.
- Éteignez ce produit (ACC OFF) avant de connecter le microphone.
- En fonction du modèle du véhicule, il se peut que la longueur du câble du microphone soit trop courte lors de l'installation du microphone sur le pare-soleil. Dans ce cas, installez le microphone sur la colonne de direction.
- Installez le microphone sur le pare-soleil lorsqu'il est en position relevée. La reconnaissance vocale est impossible lorsque le pare-soleil est en position abaissée.

Pour en savoir plus sur la méthode d'installation pour chaque type de véhicule, reportez-vous au manuel d'installation séparé et installez ce produit correctement.

Après l'installation

Après avoir installé ce produit

1 Raccordez à nouveau la borne négative (-) de la batterie du véhicule.

Vérifiez une nouvelle fois que toutes les connexions ont été bien faites et que ce produit est correctement installé. Remettez en place les éléments démontés du véhicule, puis rebranchez le câble négatif (-) sur la borne négative (-) de la batterie.

2 Mettez le moteur en marche.

3 Appuyer sur le bouton RESET.

Appuyez sur le bouton **RESET** de ce produit à l'aide d'un objet pointu comme la pointe d'un stylet.

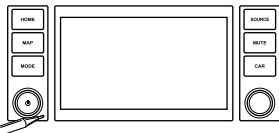

- Certains réglages et contenus enregistrés ne sont pas réinitialisés.
- La position du bouton **RESET** peut varier selon le véhicule.

4 Modifiez les réglages si nécessaire.

➡ Pour en savoir sur leur fonctionnement, reportez-vous au Manuel de fonctionnement.

5 Roulez sur une route sans obstacle

jusqu'à ce que le GPS commence à recevoir le signal normalement.

Remarque

Une fois l'installation terminée, vérifiez le bon fonctionnement du véhicule dans un endroit sécurisé.

Sommario

■ Precauzioni 3

Il nuovo prodotto e il presente manuale.....	3
Misure di sicurezza importanti	3

■ Connessione 4

Precauzioni prima di collegare il sistema.....	4
Prima di installare questo prodotto.....	4
Per evitare danni	4
Informazione sul cavetto blu/bianco	4
Parti in dotazione.....	5
Collegamento del cavo di alimentazione.....	5
Descrizione dei cavi colorati.....	6
Collegamento del sistema	6
Collegamento dell'unità principale al pannello frontale.....	7
Collegamento a un amplificatore in vendita separatamente.....	7
Collegamento di un iPod / iPhone o di un dispositivo Android.....	8
Applicazione di etichette identificative ai cavi USB.....	8
Collegamento di un iPhone con connettore Lightning.....	8
Collegamento tramite la porta USB (iPhone)	8
Collegamento di un iPhone con connettore a 30 pin.....	8
Collegamento tramite l'ingresso AUX (iPhone)	8
Collegamento dei dispositivi Android™	9
Collegamento di una telecamera di visione posteriore	9
Uso dell'ingresso AUX.....	9
Collegamento del display posteriore	10
Quando si utilizza un display posteriore collegato a un'uscita video posteriore	10

■ Installazione 11

Precauzioni prima dell'installazione.....	11
Per evitare disturbi elettromagnetici	11
Prima dell'installazione	11
Installazione del prodotto.....	11
Note sull'installazione.....	11
Installazione dell'antenna GPS	11
Note sull'installazione.....	12
Installazione del microfono.....	12

■ Dopo l'installazione 13

Dopo l'installazione del prodotto.....	13
--	----

Precauzioni

Il nuovo prodotto e il presente manuale

- Le caratteristiche di navigazione di questo prodotto (e la telecamera di visione posteriore, se acquistata) sono da considerare soltanto come un ausilio alla conduzione del proprio veicolo. Non devono mancare attenzione, giudizio e cautela del conducente durante la guida.
- Non utilizzare mai il prodotto per raggiungere ospedali, stazioni di polizia o altre destinazioni simili in un'emergenza. Chiamare l'apposito numero di emergenza.
- Questo prodotto, le applicazioni o la telecamera di visione posteriore opzionale (se acquistata) non devono essere usati qualora ciò possa in qualunque modo distrarre l'attenzione del conducente dalla guida in sicurezza del veicolo. È necessario osservare sempre le regole per la guida in sicurezza e seguire scrupolosamente la segnaletica stradale esistente. In caso di difficoltà nell'uso del prodotto o nella lettura dello schermo, per prima cosa arrestare il veicolo in un luogo sicuro, innestare il freno di stazionamento e solo allora procedere con le necessarie regolazioni.
- Questo manuale illustra l'installazione del prodotto nel veicolo. Il funzionamento del prodotto è illustrato in altri manuali.
- Non installare questo prodotto dove può (i) ostruire la visione del

conducente, (ii) compromettere le prestazioni di un qualunque sistema operativo sul veicolo o le funzioni di sicurezza, inclusi airbag, pulsanti delle luci di emergenza oppure (iii) compromettere la capacità del conducente di condurre in sicurezza il veicolo. In alcuni casi, è possibile che non si possa installare questo prodotto a causa del tipo di veicolo o della forma dell'interno del veicolo.

- Il simbolo grafico  situato sul prodotto significa corrente continua.

Misure di sicurezza importanti



AVVERTENZA

Pioneer raccomanda di non installare personalmente il prodotto. Questo prodotto è progettato per essere installato esclusivamente da tecnici specializzati. Consigliamo che solo il personale di manutenzione autorizzato Pioneer, dotato di addestramento speciale ed esperienza nell'elettronica mobile, si occupi del montaggio e dell'installazione di questo prodotto. NON TENTARE MAI DI ESEGUIRE PERSONALMENTE LA MANUTENZIONE DI QUESTO PRODOTTO. L'installazione o la manutenzione di questo prodotto e dei suoi cavi di collegamento può esporre al rischio di scosse elettriche o altri pericoli, e può causare danni al prodotto che non sono coperti da garanzia.



ATTENZIONE

Per proteggere le mani da ferite da taglio, accertarsi di indossare guanti resistenti al taglio durante l'installazione.

- Leggere completamente e con attenzione questo manuale prima di installare il prodotto.
- Conservare questo manuale a portata di mano per riferimenti futuri.
- Fare attenzione a tutti gli avvertimenti in questo manuale e seguire attentamente le istruzioni.
- Questo prodotto può in alcuni casi visualizzare informazioni non precise sulla posizione del veicolo, la distanza degli oggetti mostrati sullo schermo e le direzioni della bussola. Inoltre il sistema ha alcuni limiti inerenti, come l'incapacità di individuare vie a senso unico, limitazioni temporanee del traffico e zone di guida potenzialmente pericolose. Usare il proprio giudizio in base alle condizioni di guida effettive.
- Come per altri accessori all'interno del veicolo, il prodotto non deve distrarre il conducente da una guida sicura del veicolo, poiché potrebbero verificarsi incidenti con conseguenti lesioni gravi o morte del conducente. Se si hanno difficoltà nel controllo del sistema o nella lettura dello schermo, eseguire le regolazioni dopo aver parcheggiato in un luogo sicuro.
- Ricordare di allacciare sempre la cintura di sicurezza durante l'uso dell'automobile. In caso di incidenti, le lesioni possono essere molto più gravi se la cintura di sicurezza non è allacciata correttamente.
- Le legislazioni di alcuni Paesi e governi possono impedire o limitare il montaggio e l'uso di questo prodotto nel veicolo. Conformarsi a tutte le leggi e i regolamenti applicabili riguardo ad uso, installazione e funzionamento di questo prodotto.

Connessione

Precauzioni prima di collegare il sistema

⚠ AVVERTENZA

Non manomettere in alcun modo o disabilitare il sistema di interblocco di sicurezza del freno a mano che è necessario per proteggere il conducente. In caso di manomissione o disabilitazione di tale sistema, è possibile che incidenti con conseguenti lesioni gravi o morte del conducente.

⚠ ATTENZIONE

- Se si decide di eseguire l'installazione da soli e si ha particolare addestramento ed esperienza nelle installazioni elettroniche mobili, è necessario seguire attentamente tutti i passi indicati nel manuale d'installazione.
- Fissare tutti i fili con morsetti per cavi o nastro isolante. Non lasciare esposto alcun filo nudo.
- Non collegare direttamente il cavo giallo di questo prodotto alla batteria del veicolo. Se il cavo viene collegato direttamente alla batteria, le vibrazioni del motore possono causare il cedimento dell'isolamento nel punto in cui il cavo passa dall'abitacolo al vano motore. Se l'isolamento del cavo giallo si laceri, il contatto con le parti metalliche può causare cortocircuiti, con corrispondenti gravi pericoli.
- I cavi potrebbero costituire una seria fonte di pericolo qualora si attorcigliassero alla colonna dello sterzo o alla leva del cambio. L'apparecchio, i relativi cavi e ogni altro collegamento devono essere sistemati in modo che non ostruiscano o impediscono la guida in sicurezza del veicolo.
- Assicurarsi che i cavi e i fili non interferiscano o rimangano impigliati in una qualsiasi delle parti mobili del veicolo, specialmente il volante, la leva del cambio,

il freno a mano, le guide di scorrimento dei sedili, le porte e qualunque comando del veicolo.

- Non posare i fili lungo percorsi in cui risultano esposti a temperature elevate. Se l'isolamento si scalda, il filo può danneggiarsi e causare cortocircuiti o malfunzionamenti e danni permanenti al prodotto.
- Non tagliare il cavo dell'antenna GPS per accorciarlo e non usare una prolunga per allungarlo. Un'alterazione del cavo dell'antenna può causare un cortocircuito.
- Non accorciare alcun cavo. Facendolo, il circuito di protezione (portafusibile, resistore fusibile o filtro, ecc.) potrebbe non funzionare più correttamente.
- Mai alimentare altri prodotti elettronici tagliando l'isolamento del cavetto di alimentazione del prodotto e attingendo al cavetto. La capacità di corrente del cavetto verrebbe ecceduta, causando surriscaldamenti.

Prima di installare questo prodotto

- Utilizzare questo prodotto solo con una batteria da 12 volt e messa a terra negativa. Se queste specifiche non verranno rispettate, potrebbe scaturirne un incendio o un malfunzionamento.
- Per evitare cortocircuiti nell'impianto elettrico, accertarsi di scollegare il cavo della batteria (-) prima di iniziare l'installazione.

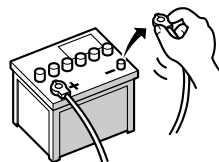

Posizione ACC



Nessuna posizione ACC

Per evitare danni

⚠ AVVERTENZA

- Utilizzare diffusori con potenza di ingresso massima superiore a 50 W e valore di impedenza compreso tra 4Ω e 8Ω. Non utilizzare diffusori con impedenza compresa tra 1Ω e 3Ω con questo prodotto.
- Il cavetto nero è il cavo di terra. Si prega di eseguire la messa a terra di questo cavetto separatamente dalla messa a terra di prodotti a corrente elevata, come gli amplificatori di alimentazione. Non mettere a massa un prodotto insieme alla messa a terra di un altro prodotto. Per esempio, si deve mettere a massa separatamente ciascuna unità amplificatore a una certa distanza dalla massa del prodotto. Collegando le masse insieme si può causare un incendio e/o danni ai prodotti se le loro masse si staccano.
- Quando si sostituisce il fusibile, assicurarsi di usare soltanto un fusibile con le caratteristiche prescritte per questo prodotto.
 - Quando si scollega un connettore, tirare afferrando il connettore. Non tirare afferrando il cavo, perché si potrebbe strappare dal connettore.
 - L'apparecchio non può essere installato nei veicoli la cui chiave di accensione sia priva della posizione ACC (accessori).

- Per evitare cortocircuiti, coprire con nastro isolante il cavo staccato. È particolarmente importante isolare tutti i cavi dei diffusori inutilizzati, che se vengono lasciati scoperti possono causare cortocircuiti.
- Fissare i connettori dello stesso colore alla corrispondente porta colorata, cioè il connettore blu alla porta blu, il nero a quella nera, ecc.
- Fare riferimento al manuale dell'utente per i dettagli sul collegamento dell'amplificatore e di altre unità, quindi eseguire i collegamenti secondo quanto previsto.
- Poiché è impiegato un unico circuito BPTL, non mettere direttamente a massa il lato ⊖ del cavetto diffusore o collegare i lati ⊖ dei cavetti diffusore insieme. Assicurarsi di collegare il lato ⊖ del cavetto diffusore al lato ⊖ del cavetto diffusore sul prodotto.

Informazione sul cavetto blu/bianco

🔌 Importante

Quando questo prodotto è in modalità "Power OFF", viene disattivato anche il segnale di controllo. Se la modalità "Power OFF" viene annullata, il segnale di controllo viene trasmesso di nuovo e l'antenna (se utilizzata) viene estesa con la funzione antenna automatica. Fare attenzione affinché l'antenna estesa non entri in contatto con eventuali ostacoli.

Collegamento del cavo di alimentazione

- Quando l'interruttore di accensione è attivato (ACC ON), viene emesso un segnale di controllo attraverso il cavo blu/bianco. Collegare a un morsetto per il controllo remoto del sistema di un amplificatore esterno la presa a relé dell'antenna automatica o la presa dell'amplificatore d'antenna (max. 300mA 12V CC). Il segnale di controllo viene emesso attraverso il cavo blu/bianco, anche se la sorgente audio è disattivata.
- Questo cavetto non deve essere usato per fornire alimentazione elettrica all'amplificatore esterno. In caso contrario si creerebbe un assorbimento eccessivo di corrente e un malfunzionamento.
- Questo cavetto non deve essere usato per fornire alimentazione elettrica all'antenna automatica o all'amplificatore d'antenna. In caso contrario si creerebbe un assorbimento eccessivo di corrente e un malfunzionamento.

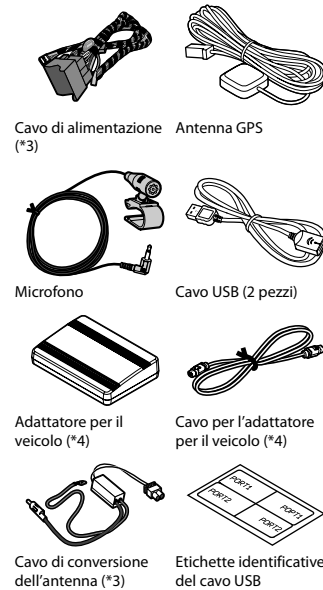

Note

- (*1) La figura mostrata è solo un esempio. Le forme dell'unità principale e del pannello frontale variano a seconda del tipo di veicolo. (Per alcuni tipi di veicolo, il pannello frontale viene fissato all'unità principale in fabbrica.)
- (*2) Collegare il cavo di controllo tra il pannello frontale e l'unità principale. (Per alcuni tipi di veicolo, viene collegato in fabbrica.)
- (*3) La figura mostrata è solo un esempio. La forma del cavo varia a seconda del tipo di veicolo. (Per alcuni tipi di veicolo, non è prevista la copertura dei terminali.)
- (*4) Potrebbe non essere incluso in base al modello.

Parti in dotazione

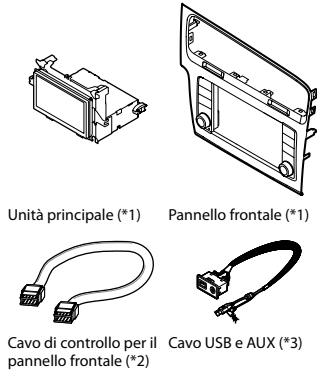

Unità principale (*1) Pannello frontale (*1)

Cavo di controllo per il pannello frontale (*2) Cavo USB e AUX (*3)

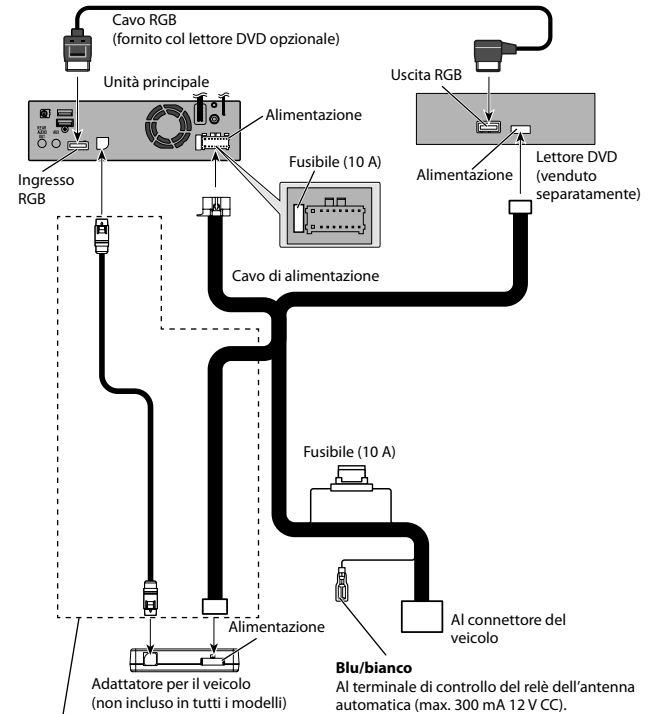

Solo per i modelli con adattatori veicolo inclusi.

Descrizione dei cavi colorati

Più cavi colorati sono legati insieme in un fascio. Le funzioni di ciascun cavo colorato sono le seguenti.

Colore	Funzioni
Giallo	Riserva
Rosso	Accessorio
Arancione/ Bianco	Illuminazione
Nero (massa)	Terra
Bianco	Diffusore anteriore (sinistro, +)
Bianco/nero	Diffusore anteriore (sinistro, -)
Grigio	Diffusore anteriore (destra, +)
Grigio/nero	Diffusore anteriore (destra, -)
Verde	Diffusore posteriore (sinistro, +)
Verde/nero	Diffusore posteriore (sinistro, -)
Violetto	Diffusore posteriore (destra, +)
Viola/nero	Diffusore posteriore (destra, -)
Rosa	Il prodotto viene collegato a questo cavo per rilevare la distanza a cui viaggia il veicolo.
Verde chiaro	Usato per rilevare lo stato ON/OFF del freno di stazionamento.

Colore	Funzioni
Viola/bianco	Questo cavo deve essere collegato correttamente in modo che il prodotto possa rilevare se il veicolo si sposta in avanti o indietro. Verificare se la tensione di questo cavo cambia quando viene inserita la retromarcia. Se si utilizza una telecamera di visione posteriore, è necessario collegare correttamente questo cavo. Altrimenti, non sarà possibile passare alla visualizzazione dell'immagine della telecamera di visione posteriore.

⚠ AVVERTENZA

IL COLLEGAMENTO NON CORRETTO DEL CAVO ROSA POTREBBE PROVOCARE SERI DANNI O LESIONI PERSONALI, INCLUSE FOLGORAZIONI E INTERFERENZE COL FUNZIONAMENTO DEL SISTEMA FRENANTE ANTIBLOCCAGGIO, DEL CAMBIO AUTOMATICO E DELL'INDICAZIONE DEL TACHIMETRO DEL VEICOLO.

⚠ AVVERTENZA

IL CAVO VERDE CHIARO SUL LATO DEL CONNETTORE DI ALIMENTAZIONE È PROGETTATO PER RILEVARE LO STATO DI PARCHEGGIO E DEVE ESSERE COLLEGATO. IL COLLEGAMENTO NON APPROPRIATO, O L'USO IMPROPRIO DI QUESTO CAVO PUÒ VIOLARE LE LEGGI APPLICABILI E CAUSARE GRAVI LESIONI O DANNI.

Collegamento del sistema

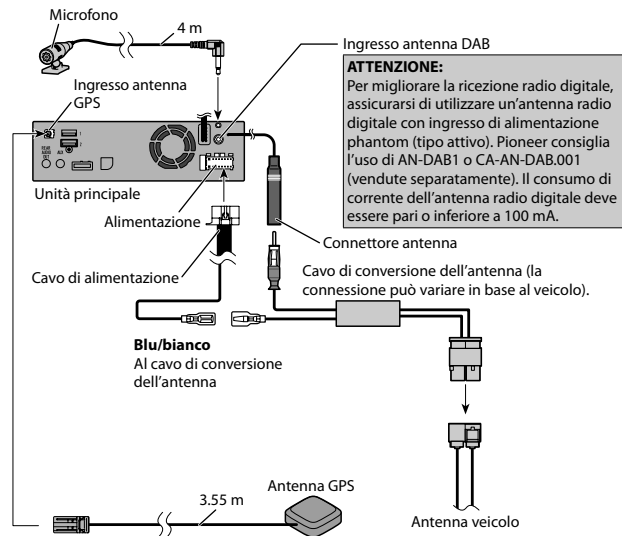

⚠ AVVERTENZA

- Per evitare il rischio di incidenti e di violazioni potenziali delle leggi applicabili, questo prodotto non deve essere mai utilizzato quando il veicolo è in marcia, tranne che a scopo di navigazione. Inoltre, i display posteriori non devono essere installati in una posizione che possa rappresentare una distrazione visiva per il conducente.
- In alcuni paesi la visione di immagini su un display installato all'interno di un veicolo, anche da persone che non siano il conducente, può essere illegale. Nei casi in cui siano applicabili tali norme, è necessario osservarle ed è vietato utilizzare le sorgenti video di questo prodotto.

Collegamento dell'unità principale al pannello frontale

Per azionare l'unità principale utilizzando i pulsanti sul pannello frontale, è necessario collegare il pannello frontale all'unità principale con il cavo di controllo. (Per alcuni tipi di veicolo, viene collegato in fabbrica.)

La posizione del connettore sull'unità principale varia a seconda del tipo di veicolo.

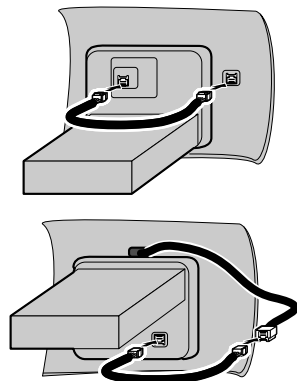

Collegamento a un amplificatore in vendita separatamente

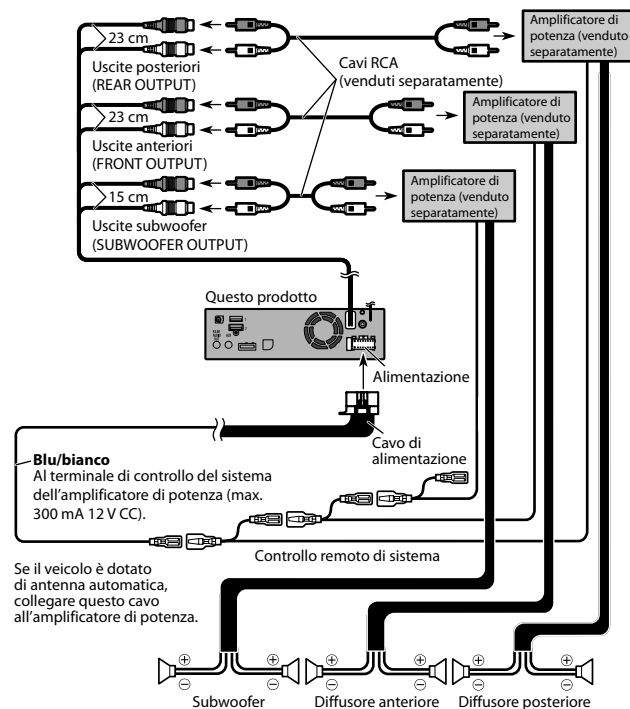

Note

- È possibile cambiare l'uscita RCA del subwoofer in base all'impianto del subwoofer. (Vedere il Manuale di funzionamento.)
- L'uscita subwoofer di questo prodotto è mono.

Collegamento di un iPod / iPhone o di un dispositivo Android

Trovare il proprio dispositivo e le funzioni che si desidera utilizzare nell'elenco di seguito riportato e fare riferimento alla pagina per il collegamento.

- ☐ A seconda del dispositivo, alcune funzioni potrebbero non essere disponibili.

iPhone (5, 5c, 5s, 6, 6 Plus)/iPod touch (5a generazione)/iPod nano (7a generazione)

Vedere Collegamento tramite la porta USB (iPhone) a pagina 8.

iPhone 3GS/iPod touch (2a e 3a generazione)/iPod classic (80 GB, 160 GB)/iPod nano (3a, 4a, 5a e 6a generazione)/iPhone (4, 4s)/iPod touch (4a generazione)

Vedere Collegamento tramite l'ingresso AUX (iPhone) a pagina 8.

Dispositivo Android

Vedere Collegamento dei dispositivi Android™ a pagina 9.

Dispositivi collegati	Porta USB disponibile
iPhone (con Apple CarPlay)	USB1
iPhone/iPod (senza Apple CarPlay)	USB1 oppure USB2
Dispositivo Android	USB2
Periferica di archiviazione USB	USB1 oppure USB2

Quando si utilizza **Apple CarPlay**, collegare l'iPhone alla porta USB 1.

Applicazione di etichette identificative ai cavi USB

Applicare etichette identificative ai cavi USB prima di installare questo prodotto in un veicolo.

1 Collegare i cavi USB alle porte USB 1 e 2 sul retro di questo prodotto.

2 Applicare le etichette identificative corrispondenti a ogni porta ai cavi USB, come indicato nell'immagine in basso.

Applicare l'etichetta "PORT 1" al cavo USB collegato alla porta USB 1.

Applicare l'etichetta "PORT 2" al cavo USB collegato alla porta USB 2.

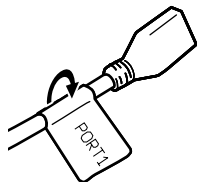

Collegamento di un iPhone con connettore Lightning

Note

- Per dettagli su come collegare un dispositivo esterno utilizzando un cavo venduto separatamente, consultare il manuale fornito con il cavo.
- Per i dettagli sul collegamento, le operazioni e la compatibilità dell'iPhone, consultare il Manuale di funzionamento.

Collegamento tramite la porta USB (iPhone)

Per il collegamento è necessario il cavo di interfaccia USB per iPod / iPhone (CD-IU52) (venduto separatamente).

- ☐ Quando si utilizza **Apple CarPlay**, collegare l'iPhone alla porta USB 1.

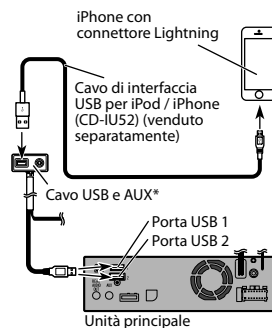

* La connessione può variare in base al veicolo.

Collegamento di un iPhone con connettore a 30 pin

Note

- Per dettagli su come collegare un dispositivo esterno utilizzando un cavo venduto separatamente, consultare il manuale fornito con il cavo.
- Per i dettagli sul collegamento, le operazioni e la compatibilità dell'iPhone, consultare il Manuale di funzionamento.

Collegamento tramite l'ingresso AUX (iPhone)

Per il collegamento è necessario il cavo di interfaccia USB per iPod / iPhone (CD-IU201V) (venduto separatamente).

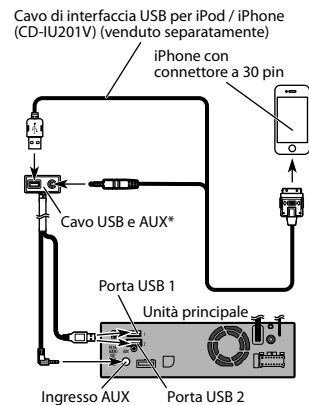

* La connessione può variare in base al veicolo.

Collegamento dei dispositivi Android™

Note

- Per i dettagli sul collegamento e il funzionamento dei dispositivi Android, consultare il Manuale di funzionamento.
- Per dettagli su come collegare un dispositivo esterno utilizzando un cavo venduto separatamente, consultare il manuale fornito con il cavo.

Per il collegamento con i dispositivi Android (venduti separatamente) è necessario il cavo di interfaccia USB.

ATTENZIONE

Il telefono tipo C USB potrebbe non funzionare con alcuni cavi. Utilizzare il cavo consigliato. Per dettagli sul cavo da USB-A a USB tipo C consigliato, vedere il nostro sito.

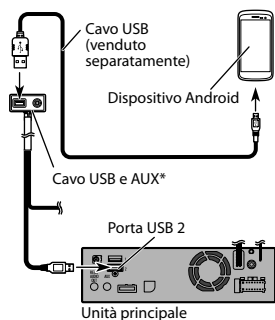

* La connessione può variare in base al veicolo.

Collegamento di una telecamera di visione posteriore

Quando al prodotto si collega una telecamera di visione posteriore, innestando **REVERSE (R)** si può passare automaticamente dall'immagine video a quella trasmessa dalla telecamera stessa. Durante la guida, la modalità **Vista videocamera** permette inoltre di mantenere sotto controllo l'area dietro il veicolo.

AVVERTENZA

USARE SOLTANTO L'INGRESSO PER LA TELECAMERA DI VISIONE POSTERIORE DI RETROMARCIA O LO SPECCHIO RETROVISORE. ALTRI UTILIZZI POTREBBERO PROVOCARE GRAVI LESIONI E DANNI.

ATTENZIONE

- L'immagine dello schermo può apparire invertita.
- La telecamera di visione posteriore è un ausilio per mantenere la visione su un rimpicchio o parcheggiare in spazi stretti. Non usare questa funzione per scopi di intrattenimento.
- Gli oggetti nella visione posteriore possono apparire più vicini o più distanti rispetto alla realtà.
- Si noti che l'area dell'immagine mostrata dalla telecamera di visione posteriore può differire leggermente quando sono visualizzate immagini a tutto schermo durante la retromarcia e quando si controlla la parte posteriore del veicolo procedendo in avanti.

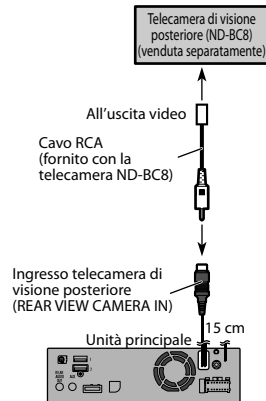

Note

- Questa modalità è disponibile quando la telecamera di visione posteriore è impostata a "On". (Per i dettagli, vedere il Manuale di funzionamento.)
- Collegare il prodotto solo alla telecamera di visione posteriore. Non collegare a nessun altro tipo di apparecchio.

Use dell'ingresso AUX

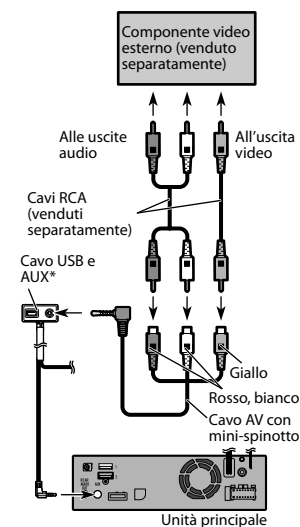

* La connessione può variare in base al veicolo.

Note

- Questa modalità è disponibile quando l'ingresso AUX è impostato su "On". (Per i dettagli, vedere il Manuale di funzionamento.)
- Per collegare un componente video esterno con un cavo AV con mini-spinotto, utilizzare un cavo di prolunga AUX (venduto separatamente).

ATTENZIONE

Accertarsi di utilizzare un cavo AV con mini-spinotto (venduto separatamente) per il cablaggio. Se si usano altri cavi vi è la possibilità che la posizione di cablaggio possa variare e che le immagini e i suoni risultino disturbati.

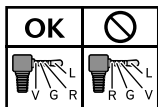

L: Audio lato sinistro (Bianco)
R: Audio lato destro (Rosso)
V: Video (Giallo)
G: Terra

Collegamento del display posteriore

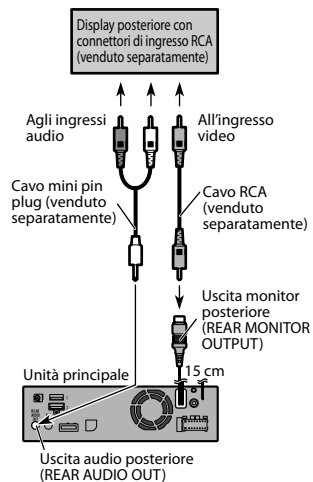

Quando si utilizza un display posteriore collegato a un'uscita video posteriore

AVVERTENZA

Non installare MAI il display posteriore in un luogo che permetta al conducente di guardare la sorgente video mentre guida. L'uscita video posteriore di questo prodotto è per il collegamento di un display per permettere ai passeggeri sui sedili posteriori di guardare la sorgente video.

Installazione

Precauzioni prima dell'installazione

⚠ ATTENZIONE

- Non installare mai questo prodotto in luoghi dove, o in maniera che:
 - Possa ferire il conducente o i passeggeri se il veicolo si arresta improvvisamente.
 - Possa interferire con le azioni del conducente del veicolo, come sul pavimento di fronte al sedile del conducente o vicino al volante o alla leva del cambio.
- Assicurarsi che non vi sia nulla dietro il cruscotto o i pannelli quando si trapanano fori in queste parti. Prestare attenzione a non danneggiare linee del carburante, linee dei freni, componenti elettronici, fili di comunicazione o cavi di alimentazione.
- Quando si usano viti, non permettere che vengano in contatto con nessun cavo elettrico. Le vibrazioni possono danneggiare i fili o l'isolamento, causando cortocircuiti o altri danni al veicolo.
- Per assicurare un'installazione corretta, usare i pezzi in dotazione nel modo specificato. Qualora dovesse mancare qualche pezzo, utilizzare pezzi compatibili in base alle istruzioni fornite, dopo averne verificato la compatibilità con il rivenditore. Se si usa qualsiasi pezzo diverso da quelli in dotazione oppure uno non compatibile, ne possono risultare danni alle parti interne di questo prodotto o il pezzo può allentarsi causando il distacco del prodotto.
- I cavi potrebbero costituire una seria fonte di pericolo qualora si attorcigliassero alla colonna dello sterzo o alla leva del cambio. L'apparecchio, i relativi cavi e ogni altro collegamento devono essere sistemati in modo che non ostruiscano o impediscano la guida in sicurezza del veicolo.
- Assicurarsi che i fili non possano rimanere schiacciati da una portiera o

dal meccanismo di scorrimento dei sedili, causando cortocircuiti.

- Verificare che le altre apparecchiature del veicolo funzionino correttamente dopo aver installato il prodotto.
- Il prodotto non deve essere installato ove possa (i) ostruire la visibilità del conducente, (ii) compromettere le prestazioni del sistema operativo o delle funzioni di sicurezza del veicolo, compresi gli airbag e pulsanti delle luci di emergenza o (iii) compromettere la capacità del conducente di guidare il veicolo in sicurezza.
- Installare il prodotto tra il sedile del conducente e il sedile del passeggero anteriore in modo che non venga colpito dal conducente o dal passeggero se il veicolo si arresta bruscamente.
- Il prodotto non deve essere installato in un punto del cruscotto, delle portiere o dei montanti in cui potrebbe interferire con l'apertura degli airbag. Per informazioni sull'ingombro di apertura degli airbag frontali si raccomanda di consultare il manuale del veicolo.
- La mancata applicazione di queste precauzioni può causare lesioni gravi o morte.

Per evitare disturbi elettromagnetici

Per impedire eventuali interferenze, posizionare i seguenti apparecchi il più lontano possibile da questo prodotto, altri cavi o cavetti:

- Antenna FM, MW/LW e il suo filo
- Antenna DAB e rispettivo cavetto
- Antenna GPS e il suo filo

Inoltre si deve posare o indirizzare ciascun cavo antenna quanto più possibile lontano da altri cavi antenna. Non fascettarli, posarli, indirizzarli insieme o farli incrociare. Il disturbo elettromagnetico aumenterà la possibilità di errori nella visualizzazione della posizione del veicolo.

Prima dell'installazione

- Rivolgersi al più vicino rivenditore se l'installazione richiede la trapanatura di fori o altre modifiche del veicolo.
- Prima di eseguire l'installazione definitiva di questo prodotto, collegare temporaneamente e cablaggi per verificare che i collegamenti siano corretti e che il sistema funzioni correttamente.

Installazione del prodotto

Note sull'installazione

- Non installare il prodotto in una posizione in cui sia soggetto a temperature elevate o umidità, come:
 - Posizioni vicine ad un riscaldatore, una bocchetta o un condizionatore d'aria.
 - In luoghi dove batte direttamente il sole, come sul cruscotto.
 - Posizioni che possono essere esposte alla pioggia, come vicino alla portiera o sul pavimento del veicolo.
- Installare questo prodotto in una zona abbastanza resistente da poterne sostenere il peso. Scegliere un luogo dove questo prodotto può essere installato saldamente, e installarlo in

maniera sicura. Se questo prodotto non è installato correttamente, la posizione corrente del veicolo non può essere visualizzata in maniera corretta.

- Per assicurare un'adeguata dispersione del calore del prodotto nel corso del suo utilizzo, durante l'installazione si raccomanda di lasciare ampio spazio dietro il pannello posteriore e di avvolgere i cavi allentati affinché non ostruiscano le bocche di ventilazione.
- I cavi non devono coprire la zona mostrata nella figura sotto. Ciò è necessario per consentire agli amplificatori e al meccanismo di navigazione di dissipare il calore.



Non coprire questa zona.

Per dettagli sul metodo di installazione per ciascun tipo di veicolo, vedere il manuale di installazione separato e installare questo prodotto correttamente.

Installazione dell'antenna GPS

⚠ AVVERTENZA

Non installare l'antenna GPS su eventuali sensori o aperture presenti sul cruscotto del veicolo poiché ciò potrebbe interferire con il corretto funzionamento di tali sensori e aperture e compromettere il corretto fissaggio della placca metallica dell'antenna GPS al cruscotto.

ATTENZIONE

Non tagliare il cavetto dell'antenna GPS per accorciarlo e non usare una prolunga per allungarlo. L'alterazione del cavo dell'antenna può causare cortocircuiti o malfunzionamenti e danni permanenti al prodotto.

Note sull'installazione

- L'antenna deve essere installata su una superficie piana dove le onde radio siano bloccate il meno possibile. Le onde radio non possono essere ricevute dall'antenna se la ricezione dal satellite è bloccata.

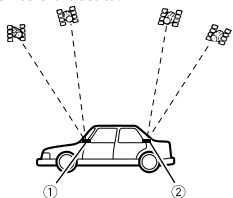

① Cruscotto

② Portaoggetti posteriore

- Quando si installa l'antenna GPS all'interno del veicolo, assicurarsi di usare la lastra metallica in dotazione al sistema. Se non se ne fa uso, la sensibilità di ricezione è scadente.
- Non tagliare la lastra metallica in dotazione. Questo riduce la sensibilità dell'antenna GPS.
- La lastra metallica contiene un forte adesivo che può lasciare un segno sulla superficie se viene rimosso.
- Prestare attenzione a non tirare il cavo dell'antenna durante la rimozione dell'antenna GPS. Il cavo potrebbe scollegarsi.
- Non pitturare l'antenna GPS, perché questo può interferire con le sue prestazioni.

- Alcuni modelli usano per i finestrini un vetro che non lascia passare i segnali dai satelliti GPS. Per tali modelli, installare l'antenna GPS all'esterno del veicolo.

Per dettagli sul metodo di installazione per ciascun tipo di veicolo, vedere il manuale di installazione separato e installare questo prodotto correttamente.

Installazione del microfono

- Installare il microfono in un luogo dove la sua direzione e distanza dal conducente rendano facile il rilevamento della voce.
- Accertarsi di spegnere il prodotto (ACC OFF) prima di collegare il microfono.
- A seconda del modello del veicolo, la lunghezza del cavo del microfono potrebbe risultare insufficiente quando si installa il microfono sul parasole. In tal caso, installare il microfono sulla colonna di sterzo.
- Installare il microfono sul parasole quando si trova in posizione alzata. Non è in grado di riconoscere la voce del conducente se è in posizione abbassata.

Per dettagli sul metodo di installazione per ciascun tipo di veicolo, vedere il manuale di installazione separato e installare questo prodotto correttamente.

Dopo l'installazione

Dopo l'installazione del prodotto

1 Ricollegare il terminale negativo (-) della batteria del veicolo.

Innanzitutto controllare due volte che tutti i collegamenti siano corretti e che questo prodotto sia installato correttamente. Rimontare tutti i componenti del veicolo precedentemente rimossi. Quindi ricollegare il cavo negativo (-) al terminale negativo (-) della batteria.

2 Avviare il motore.

3 Premere il pulsante RESET.

Premere il pulsante **RESET** del prodotto utilizzando un oggetto appuntito come la punta di una penna o uno strumento simile.

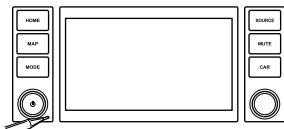

- Alcune impostazioni e alcuni contenuti registrati non verranno reimpostati.
- La posizione del pulsante **RESET** può variare in base al veicolo.

4 Cambiare le impostazioni in base alle proprie esigenze.

- ➡ Per maggiore informazioni sulle operazioni, vedere il Manuale di

funzionamento.

5 Percorrere una strada senza ostacoli fino a quando il GPS non inizia a ricevere il segnale normalmente.

Nota

Dopo avere installato questo prodotto, assicurarsi di controllare in una posizione sicura che il veicolo stia funzionando normalmente.

Índice

■ Precauciones 3

Su nuevo producto y este manual	3
Precauciones importantes	3

■ Conexión 4

Precauciones antes de conectar el sistema.....	4
Antes de instalar este producto	4
Para impedir daños	4
Aviso para el cable conductor azul/ blanco	4
Piezas suministradas.....	5
Conexión del cable de alimentación.....	5
Descripción de los cables de colores.....	6
Conexión del sistema	6
Conexión de la unidad principal al panel de carátula.....	7
Conexión al amplificador de potencia que se vende por separado	7
Conexión manual de un iPod / iPhone o un dispositivo Android	8
Colocación de etiquetas de identificación en los cables USB	8
Conexión de un iPhone con conector Lightning.....	8
Conexión mediante el puerto USB (iPhone)	8
Conexión de un iPhone con conector de 30 clavijas.....	8
Conexión mediante la entrada AUX (iPhone).....	8
Conexión de dispositivos Android™.....	9
Conexión de una cámara de retrovisor.....	9
Utilización de una entrada AUX	9
Conexión de la pantalla trasera.....	10
Uso de una pantalla trasera conectada a la salida de vídeo trasera.....	10

■ Instalación 11

Precauciones antes de la instalación.....	11
Para impedir que se produzcan interferencias electromagnéticas.....	11
Antes de la instalación	11
Instalación de este producto	11
Notas acerca de la instalación	11
Instalación de la antena GPS.....	11
Notas acerca de la instalación	12
Instalación del micrófono	12

■ Después de la instalación 13

Después de instalar este producto	13
---	----

Precauciones

Su nuevo producto y este manual

- Las funciones de navegación de este producto (y la opción de cámara de retrovisor, si dispone de ella) están pensadas únicamente para ayudarle en la conducción de su vehículo. Bajo ningún concepto deben considerarse como un sustituto de su atención, buen juicio y cuidado durante la conducción.
- Nunca utilice este producto para guiarse hasta hospitales, comisarías de policía o instalaciones parecidas si se produce una emergencia. En tal caso, llame al número de emergencias correspondiente.
- No utilice el producto, las aplicaciones ni la opción de cámara de retrovisor (si dispone de ella) si hacerlo puede distraerle e impedirle que conduzca de manera segura. Cumpla siempre las normas de seguridad relativas a la conducción y respete todas las regulaciones de tráfico existentes. Si tiene problemas a la hora de utilizar este producto o leer la pantalla, aparque el vehículo en un lugar seguro y ponga el freno de mano antes de realizar los ajustes necesarios.
- Este manual explica cómo instalar este producto en su vehículo. El funcionamiento del mismo se explica en otros manuales.
- No instale este producto en un lugar que pueda (i) impedir la visión del conductor, (ii) afectar al rendimiento de cualquier otro sistema del vehículo o función de seguridad, como los airbags,

los botones de las luces de advertencia, o (iii) impedir que se pueda conducir de forma segura. En algunos casos, es posible que no pueda instalarse este producto debido al tipo de vehículo o a la forma del interior del vehículo.

- El símbolo gráfico  colocado en el producto significa corriente continua.

Precauciones importantes

ADVERTENCIA

Pioneer aconseja que no realice usted mismo la instalación del producto. Este producto se ha diseñado para que su instalación la realice únicamente un instalador profesional. Recomendamos que sólo el personal de servicio autorizado de Pioneer, que cuenta con formación especializada y experiencia en el campo de la electrónica móvil, instale y configure este producto. NUNCA EFECTÚE EL MANTENIMIENTO DE ESTE PRODUCTO USTED MISMO. La instalación o el mantenimiento del producto y de los cables de conexión asociados puede exponerle al riesgo de una descarga eléctrica u otros peligros y puede ocasionar daños en el producto que no cubre la garantía.

PRECAUCIÓN

Para proteger sus manos de heridas accidentales por cortes, asegúrese de usar guantes resistentes a cortes durante la instalación.

- Lea completa y detenidamente este manual antes de instalar este producto.
- Guarde este manual al alcance de la mano para utilizarlo como referencia en el futuro.
- Ponga mucha atención a todas las advertencias de este manual y siga cuidadosamente las instrucciones.

- En determinadas circunstancias, es posible que este producto muestre la posición de su vehículo, la distancia de los objetos que aparecen en la pantalla y las direcciones de la brújula de un modo impreciso. Asimismo, el sistema tiene ciertas limitaciones, incluida la incapacidad de identificar calles de un solo sentido, restricciones de tráfico temporales y zonas de conducción posiblemente inseguras. Emplee su propio criterio en vista de las condiciones reales de conducción.
- Al igual que con cualquier otro accesorio del interior, el producto nunca deberá distraerle ni poner en peligro la conducción segura de su vehículo, ya que podrían producirse lesiones graves o incluso la muerte. Si encuentra dificultades al utilizar el sistema o al leer la pantalla, realice los ajustes necesarios con el vehículo estacionado en un lugar seguro.
- Recuerde ponerse siempre el cinturón de seguridad cuando conduzca su vehículo. En el caso de sufrir un accidente, sus lesiones pueden ser mucho más graves si no tiene bien puesto el cinturón de seguridad.
- Algunas leyes nacionales o gubernamentales pueden prohibir o limitar la ubicación y el uso de este producto en su vehículo. Cumpla con todas las leyes y normativas aplicables en cuanto al uso, la instalación y el funcionamiento de este producto.

Conexión

Precauciones antes de conectar el sistema

⚠ ADVERTENCIA

No trate de forzar ni desactivar el sistema de interbloqueo del freno de mano que está activado para su protección. Si trata de forzarlo o desactivarlo, podrían producirse lesiones graves o incluso la muerte.

⚠ PRECAUCIÓN

- Si decide efectuar la instalación usted mismo y cuenta con formación especializada y experiencia en la instalación de sistemas electrónicos móviles, siga con cuidado todos los pasos descritos en el manual de instalación.
- Asegure todo el cableado con abrazaderas de cables o cinta para usos eléctricos. No permita que el cableado pelado permanezca descubierto.
- No enchufe directamente el cable amarillo de este producto a la batería del vehículo. Si lo hace, puede que la vibración del motor acabe provocando un problema relacionado con el aislamiento en el punto por donde el cable cruza del compartimiento del pasajero al compartimiento del motor. Si se rompe el aislamiento del cable amarillo como resultado del contacto con partes metálicas, puede producirse un cortocircuito y generar por tanto un peligro considerable.
- Es extremadamente peligroso que los cables se enrolen en la columna de dirección o en la palanca de cambios. Asegúrese de instalar este producto, los cables y los hilos de tal manera que no dificulten ni entorpezcan la conducción.
- Asegúrese de que los cables y los hilos no afecten a las piezas móviles del vehículo ni queden atrapados en las mismas, especialmente el volante, la palanca de cambios, el freno de mano, los asientos

deslizantes, las puertas o cualquier control del vehículo.

- No enrute cables que vayan a estar sometidos a altas temperaturas. Si se calienta el aislamiento, los cables pueden resultar dañados y, como consecuencia, puede producirse un cortocircuito o una avería y el producto puede sufrir un deterioro permanente.
- No corte el cable de la antena GPS para reducir su longitud ni utilice una extensión para alargarlo. La alteración del cable de la antena puede causar un cortocircuito o un error de funcionamiento.
- No acorte ningún cable. En el caso de que lo haga, el circuito de protección (el portafusibles, la resistencia de fusible o el filtro, etc.) puede que no funcione correctamente.
- Nunca suministre alimentación a otros productos electrónicos cortando el aislamiento del cable de alimentación del producto y tomando corriente de él. La capacidad nominal del cable se excederá y causará recalentamiento.

Antes de instalar este producto

- Utilice este producto solamente con una batería de 12 voltios y puesta a tierra negativa. De lo contrario, podrá ocasionar un incendio o un fallo de funcionamiento.
- Para evitar cortocircuitos en el sistema eléctrico, asegúrese de desconectar el cable de la batería (-) antes de la instalación.

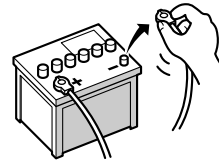

Para impedir daños

⚠ ADVERTENCIA

- Utilice altavoces con capacidad superior a 50 W (potencia de entrada máxima) y entre 4Ω y 8Ω (valor de impedancia). No utilice altavoces de 1Ω a 3Ω para este producto.
- El cable negro es de conexión a tierra. Conecte este cable a una toma de tierra distinta de productos de alta tensión, como por ejemplo, amplificadores de potencia. No conecte a tierra más de un componente junto con la conexión a tierra de otro componente. Por ejemplo, debe conectar a tierra por separado cualquier unidad de amplificador y este producto. La conexión conjunta a tierra de uno y otro puede ocasionar un incendio y/o dañar los productos si se desprende la conexión a tierra de cada uno de ellos.
- Al sustituir el fusible, asegúrese de utilizar exclusivamente un fusible del régimen nominal descrito en este producto.
 - Cuando desconecte un conector, tire del propio conector. No tire del cable porque podría sacarlo del conector.
 - No se puede instalar este producto en un vehículo sin la posición ACC (accesorio) en el interruptor de encendido.



Posición ACC



Sin posición ACC

- Para evitar cortocircuitos, cubra el conductor desconectado con cinta aislante. Es especialmente importante aislar todos los cables de altavoz que no se usen, ya que si no se recubren pueden llegar a provocar un cortocircuito.
- Acople los conectores de un color determinado al puerto correspondiente del mismo color, es decir, el conector azul al puerto azul, el conector negro al puerto negro, etc.
- Consulte el manual del propietario para obtener información sobre la conexión del amplificador de potencia y de otras unidades y, a continuación, realice las conexiones en consecuencia.
- Dado que se utiliza un único circuito BPTL, no conecte a tierra directamente el lado ⊖ del cable del altavoz o conecte el lado ⊖ de la otra parte del cable del altavoz de forma conjunta. Asegúrese de conectar el lado ⊖ del cable del altavoz al lado ⊖ del cable del altavoz en este producto.

Aviso para el cable conductor azul/blanco

🔌 Importante

Cuando este producto se encuentra en el modo "Power OFF", la señal de control también se desactiva. Cuando se cancela el modo "Power OFF", se emite de nuevo la señal de control y la antena se extiende con la función de antena automática (si se está utilizando la antena). Tenga cuidado de que la antena extendida no contacte con ningún obstáculo.

- Al conectar el interruptor de encendido (ACC ON), se envía una señal de control por el cable azul/blanco. Conéctelo al terminal de control remoto del sistema externo de amplificadores de potencia, al terminal de control de relé de la antena

automática, o al terminal de control de potencia del amplificador de antena (máx. 300mA 12 V cc). La señal de control se envía por el cable azul/blanco, aunque la fuente de audio esté desconectada.

- Asegúrese de no utilizar este cable conductor como el cable conductor del suministro de energía para los amplificadores de potencia externos. Tal conexión podría causar un drenaje excesivo de corriente y un fallo de funcionamiento.
- Asegúrese de no utilizar este cable conductor como el cable conductor del suministro de energía para la antena automática o el amplificador de antena. Tal conexión podría causar un drenaje excesivo de corriente y un fallo de funcionamiento.

Piezas suministradas

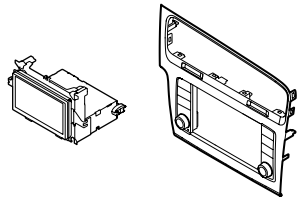

Unidad principal (*1) Panel de carátula (*1)



Cable de control para el panel de carátula (*2) Cable USB y AUX (*3)



Cable de alimentación (*3) Antena GPS



Micrófono Cable USB (2 piezas)

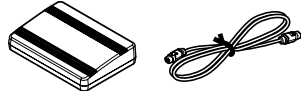

Adaptador del vehículo (*4) Cable para el adaptador del vehículo (*4)



Cable de conversión de la antena (*3) Etiquetas de identificación del cable USB

Notas

- (*1) La imagen que se muestra es un ejemplo. Las formas de la unidad principal y el panel varían en función del tipo de vehículo. (Para ciertos tipos de vehículos, el panel de carátula está conectado inicialmente a la unidad principal.)
- (*2) Conecte el cable de control entre el panel de carátula y la unidad principal. (Para ciertos tipos de vehículos está conectado inicialmente.)
- (*3) La imagen que se muestra es un ejemplo. La forma del cable varía en función del tipo de vehículo. (Para ciertos tipos de vehículos no hay cubierta del terminal.)
- (*4) Es posible que no se pueda incluir dependiendo del modelo.

Conexión del cable de alimentación

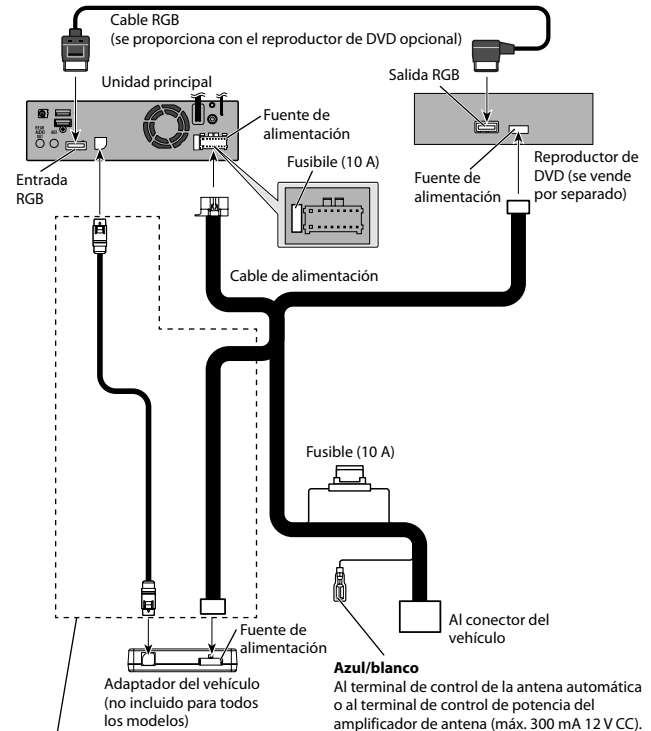

Solo para modelos con adaptadores de vehículo incluidos.

Descripción de los cables de colores

Varios cables de colores están unidos en un paquete. La función de cada cable de color es la siguiente.

Color	Funciones
Amarillo	Reserva
Rojo	Accesorio
Anaranjado/Blanco	Iluminación
Negro (tierra)	Conexión a tierra
Blanco	Altavoz delantero (izquierdo, +)
Blanco/negro	Altavoz delantero (izquierdo, -)
Gris	Altavoz delantero (derecho, +)
Gris/negro	Altavoz delantero (derecho, -)
Verde	Altavoz trasero (izquierdo, +)
Verde/negro	Altavoz trasero (izquierdo, -)
Violeta	Altavoz trasero (derecho, +)
Violeta/negro	Altavoz trasero (derecho, -)
Rosado	Este producto se conecta aquí para detectar la distancia que el vehículo recorre.
Verde claro	Se utiliza para detectar el estado de conexión/desconexión del freno de mano.

Color	Funciones
Violeta/blanco	Este cable debe conectarse correctamente para que este producto pueda detectar si el vehículo se mueve hacia delante o hacia atrás. Compruebe si la tensión de esta cable cambia cuando se active la marcha atrás. Cuando utilice una cámara de retrovisor, es necesario conectar correctamente este cable. De lo contrario, no puede cambiar a la imagen de la cámara de retrovisor.

⚠️ ADVERTENCIA

UNA CONEXIÓN INCORRECTA DEL CABLE ROSA PUEDE PROVOCAR DAÑOS GRAVES O LESIONES, INCLUYENDO UNA DESCARGA ELÉCTRICA E INTERFERENCIAS CON EL USO DEL SISTEMA ANTIBLOQUEO DE FRENOS DEL VEHÍCULO, LA CAJA DE CAMBIOS AUTOMÁTICA Y LA INDICACIÓN DEL VELOCÍMETRO.

⚠️ ADVERTENCIA

EL CABLE DE COLOR VERDE CLARO DEL CONECTOR DE ALIMENTACIÓN SE HA DISEÑADO PARA DETECTAR EL ESTADO ESTACIONADO Y DEBE ESTAR CONECTADO. UN USO O CONEXIÓN INADECUADOS DE ESTE CABLE PUEDE VULNERAR LA LEY APLICABLE Y CAUSAR DAÑOS O LESIONES GRAVES.

Conexión del sistema

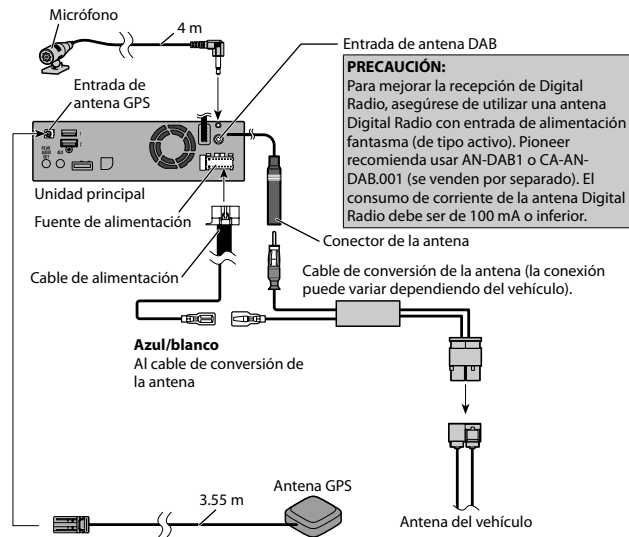

⚠️ ADVERTENCIA

- Para evitar el riesgo de accidente y la posible infracción de las leyes aplicables, este producto nunca se debe usar mientras se conduce el vehículo excepto con finalidades de navegación. Y, asimismo, las pantallas traseras no deben estar en una ubicación en la que puedan ser visibles al conductor y lo distraigan.
- En algunos países, ver imágenes en una pantalla dentro de un vehículo, incluso si se trata de otras personas que no sean el conductor, puede ser ilegal. Cuando sean aplicables tales normativas se deben respetar y no se debe utilizar la fuente de video de este producto.

Conexión de la unidad principal al panel de carátula

Para utilizar la unidad principal con el botón del panel de carátula, el cable de control entre el panel de carátula y la unidad principal debe estar conectado. (Para ciertos tipos de vehículos está conectado inicialmente.)

La posición del conector de la unidad principal varía en función del tipo de vehículo.

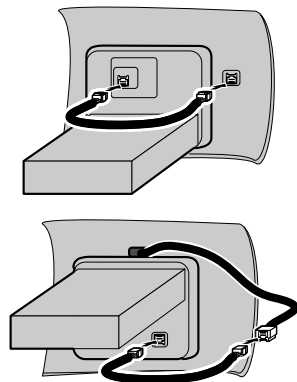

Conexión al amplificador de potencia que se vende por separado

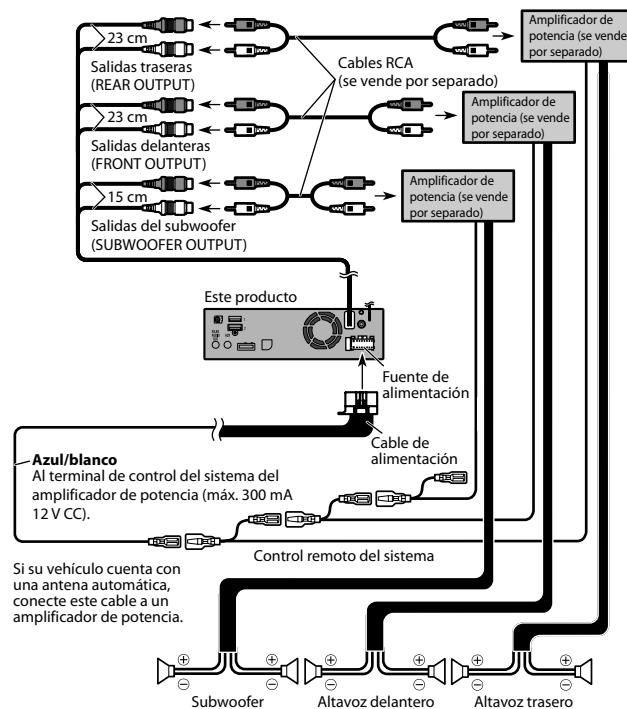

Notas

- Puede cambiar la salida RCA del subwoofer en función del sistema de subwoofer. (Consulte el manual de instrucciones.)
- La salida del subwoofer de este producto es monoaural.

Conexión manual de un iPod / iPhone o un dispositivo Android

Encuentre su dispositivo y la función que desea manejar en la siguiente lista y, para más información acerca de la conexión, consulte la página.

- ☐ En función del dispositivo, es posible que algunas funciones no estén disponibles.

iPhone (5, 5c, 5s, 6, 6 Plus)/iPod touch (5.ª generación)/iPod nano (7.ª generación)

Consulte Conexión mediante el puerto USB (iPhone) en la página 8.

iPhone 3GS/iPod touch (2.ª, 3.ª generación)/iPod classic (80 GB, 160 GB)/iPod nano (3.ª, 4.ª, 5.ª, 6.ª generación)/iPhone (4, 4s)/iPod touch (4.ª generación)

Consulte Conexión mediante la entrada AUX (iPhone) en la página 8.

Dispositivo Android

Consulte Conexión de dispositivos Android™ en la página 9.

Dispositivos conectados	Puerto USB disponible
iPhone (con Apple CarPlay)	USB1
iPhone/iPod (sin Apple CarPlay)	USB1 o USB2
Dispositivo Android	USB2
Dispositivo de almacenamiento USB	USB1 o USB2

Cuando utilice **Apple CarPlay**, conecte el iPhone al puerto USB 1.

Colocación de etiquetas de identificación en los cables USB

Coloque etiquetas de identificación en los cables USB antes de instalar este producto en un vehículo.

- 1 Conecte los cables USB a los puertos USB 1 y 2 de la parte trasera de este producto.
- 2 Coloque las etiquetas de identificación que se corresponden con cada puerto en los cables USB tal y como se muestra a continuación.

Coloque la etiqueta "PORT 1" en el cable USB conectado al puerto USB 1. Coloque la etiqueta "PORT 2" en el cable USB conectado al puerto USB 2.

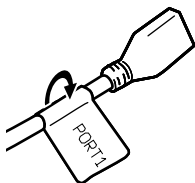

Conexión de un iPhone con conector Lightning

Notas

- Para obtener más información sobre cómo conectar un dispositivo externo mediante un cable que se vende por separado, consulte el manual del cable.
- Para obtener más información sobre la conexión, las operaciones y la compatibilidad del iPhone, consulte el Manual de operación.

Conexión mediante el puerto USB (iPhone)

Para realizar la conexión es necesario un cable de interfaz USB para iPod / iPhone (CD-IU52) (vendido por separado).

- ☐ Cuando utilice **Apple CarPlay**, conecte el iPhone al puerto USB 1.

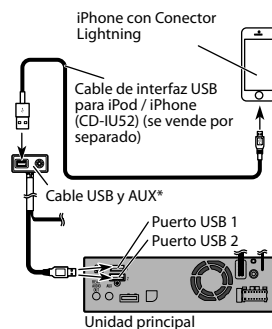

* La conexión puede variar dependiendo del vehículo.

Conexión de un iPhone con conector de 30 clavijas

Notas

- Para obtener más información sobre cómo conectar un dispositivo externo mediante un cable que se vende por separado, consulte el manual del cable.
- Para obtener más información sobre la conexión, las operaciones y la compatibilidad del iPhone, consulte el Manual de operación.

Conexión mediante la entrada AUX (iPhone)

Para realizar la conexión es necesario un cable de interfaz USB para iPod / iPhone (CD-IU201V) (vendido por separado).

Cable de interfaz USB para iPod / iPhone (CD-IU201V) (se vende por separado)

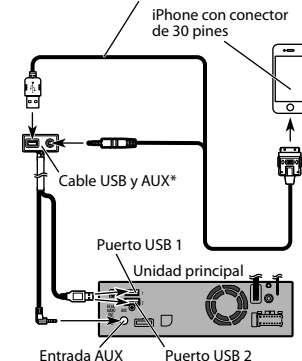

* La conexión puede variar dependiendo del vehículo.

Conexión de dispositivos Android™

Notas

- Para obtener más información sobre la conexión y las operaciones de dispositivos Android, consulte el Manual de operación.
- Para obtener más información sobre cómo conectar un dispositivo externo mediante un cable que se vende por separado, consulte el manual del cable.

Para realizar la conexión es necesario un cable de interfaz USB para el uso con dispositivos Android (se vende por separado).

⚠ PRECAUCIÓN

El teléfono USB Type-C puede no funcionar con algunos cables. Utilice el cable recomendado. Para obtener información sobre el cable USB-A a USB Type-C recomendado, visite nuestro sitio web.

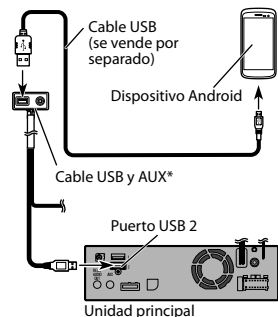

* La conexión puede variar dependiendo del vehículo.

Conexión de una cámara de retrovisor

Cuando se utiliza este producto con una cámara de retrovisor, se puede cambiar automáticamente de la imagen de vídeo a la imagen de vista trasera cuando se desliza la palanca de cambios al modo de **REVERSE (R)**. El modo **Vista de cámara** también le permite comprobar lo que tiene detrás mientras conduce.

⚠ ADVERTENCIA

USE LA ENTRADA SÓLO PARA LA MARCHA ATRÁS O LA CÁMARA DE RETROVISOR DE IMAGEN ESPECULAR. CUALQUIER OTRO USO PUEDE DERIVAR EN LESIONES O DAÑOS.

⚠ PRECAUCIÓN

- La imagen en pantalla puede aparecer invertida.
- La cámara de retrovisor se utiliza como ayuda para vigilar un remolque o dar marcha atrás en un lugar de aparcamiento ajustado. No utilice esta función con fines de entretenimiento.
- Si utiliza la vista trasera es posible que parezca que los objetos están más cerca o más lejos de lo que están en realidad.
- Tenga en cuenta que el área de la imagen que muestra la cámara de retrovisor puede diferir ligeramente cuando aparezcan imágenes a pantalla completa al dar marcha atrás y al comprobar la parte trasera del vehículo mientras avanza.

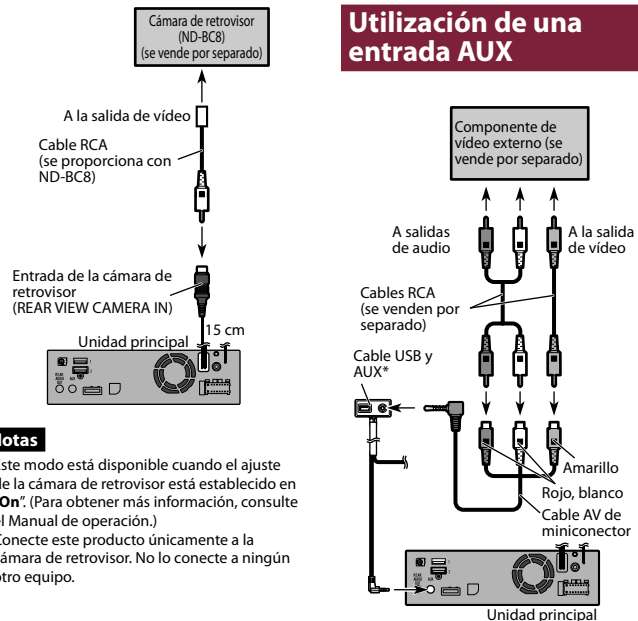

Notas

- Este modo está disponible cuando el ajuste de la cámara de retrovisor está establecido en **"On"**. (Para obtener más información, consulte el Manual de operación.)
- Conecte este producto únicamente a la cámara de retrovisor. No lo conecte a ningún otro equipo.

Utilización de una entrada AUX

* La conexión puede variar dependiendo del vehículo.

Notas

- Este modo está disponible cuando el ajuste de entrada AUX está establecido en **"On"**. (Para obtener más información, consulte el Manual de operación.)
- Cuando conecte un componente de vídeo externo utilizando un cable AV minijack, utilice un cable de extensión AUX, vendido por separado, si es necesario.

PRECAUCIÓN

Asegúrese de utilizar un cable AV minijack (se vende por separado) para el cableado. Si utiliza otros cables, la posición del cableado puede diferir, provocando imágenes y sonidos interrumpidos.

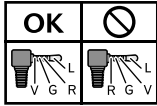

L: Audio izquierdo (blanco)
R: Audio derecho (rojo)
V: Video (amarillo)
G: Conexión a tierra

Conexión de la pantalla trasera

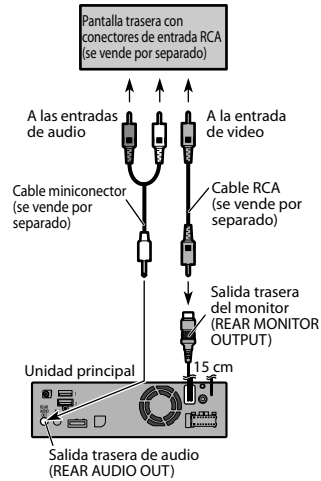

Uso de una pantalla trasera conectada a la salida de video trasera

ADVERTENCIA
NUNCA instale la pantalla trasera en un punto que permita al conductor ver la fuente de video mientras conduce.

La salida de video posterior de este producto es para conectar una pantalla que permita a los pasajeros de los asientos posteriores ver la fuente de video.

Instalación

Precauciones antes de la instalación

⚠ PRECAUCIÓN

- Nunca instale este producto en lugares en los que, o de manera que:
 - Pudiese dañar al conductor o a los pasajeros si el vehículo se detuviese de repente.
 - Pudiese afectar a la conducción del vehículo, como por ejemplo en el suelo delante del asiento del conductor o cerca del volante o la palanca de cambios.
- Asegúrese de que no haya nada detrás del tablero de instrumentos u otros paneles al taladrar agujeros en los mismos. Tenga cuidado de no dañar conductos de combustible, tuberías de freno, componentes electrónicos, cables de alimentación o de comunicaciones.
- Cuando utilice tornillos no permita que éstos entren en contacto con ningún cable eléctrico. La vibración puede deteriorar los cables o el aislamiento y provocar un cortocircuito u otros daños en el vehículo.
- Para garantizar una instalación adecuada, utilice las piezas suministradas de la forma especificada. Si no se suministran piezas con este producto, utilice piezas compatibles de la forma especificada después de haber comprobado a través de su distribuidor la compatibilidad de dichas piezas. Si utiliza otras piezas que no hayan sido suministradas o que no sean compatibles, éstas podrán estropear las piezas internas del producto, o podrán aflojarse y hacer que se desprenda el producto.
- Es extremadamente peligroso que los cables se enrollen en la columna de dirección o en la palanca de cambios. Asegúrese de instalar este producto, los cables y los hilos de tal manera que no dificulten ni entorpezcan la conducción.

- Asegúrese de que los cables no queden atrapados en una puerta ni en el mecanismo de deslizamiento de un asiento porque puede producirse un cortocircuito.
- Compruebe que el resto del equipo de su vehículo funciona correctamente después de instalar este producto.
- No instale este producto en un lugar que pueda (i) impedir la visión del conductor, (ii) afectar al rendimiento de cualquier otro sistema del vehículo o función de seguridad, como airbags, botones de las luces de advertencia, o (iii) impedir que se pueda conducir de forma segura.
- Instale este producto entre el asiento del conductor y el asiento del pasajero delantero de manera que no sufra ningún golpe por parte del conductor o del pasajero en el caso de que el vehículo frene bruscamente.
- No instale este producto delante o cerca del tablero de instrumentos, la puerta o el pilar desde los que se abriría uno de los airbags del vehículo. Consulte el manual del propietario de su vehículo para obtener información sobre el área de uso de los airbags delanteros.
- Si no sigue estas precauciones, podrían producirse lesiones graves o incluso la muerte.

Para impedir que se produzcan interferencias electromagnéticas

Para evitar interferencias, instale los siguientes elementos lo más lejos posible del producto, así como de otros cables:

- La antena FM, MW/LW y su cable
- La antena DAB y su cable
- La antena GPS y su cable

Además, debería colocar o enrutar cada cable de antena lo más lejos posible de otros cables de antena. No ate, coloque ni enrute los cables de forma conjunta, ni los cruce. El ruido electromagnético aumentará la posibilidad de que se produzcan errores en la pantalla de ubicación del vehículo.

Antes de la instalación

- Póngase en contacto con su distribuidor más cercano si la instalación requiere la perforación de orificios u otras modificaciones del vehículo.
- Antes de realizar la instalación final de este producto, conecte el cableado temporalmente y asegúrese de que todo está conectado correctamente y que el sistema funciona debidamente.

Instalación de este producto

Notas acerca de la instalación

- No instale este producto en lugares en los que pueda estar expuesto a altas temperaturas o a humedad, como por ejemplo:
 - Lugares cercanos a un calefactor, conducto de ventilación o aire acondicionado.
 - Lugares expuestos a la luz solar directa tales como el tablero de instrumentos.
 - Lugares que pudieran verse expuestos a lluvia, como por ejemplo cerca de una puerta o en el suelo del vehículo.
- Instale este producto en una zona que sea lo bastante resistente para

soportar su peso. Elija un lugar donde el producto se pueda instalar correctamente e instálelo de forma segura. Si no está bien instalado, no se mostrará correctamente la ubicación actual del vehículo.

- Cuando instale el sistema, para garantizar una correcta dispersión del calor durante el uso de este producto, asegúrese de dejar un amplio espacio por detrás del panel trasero y enrollar los cables sueltos de modo que no bloqueen las aberturas de ventilación.
- Los cables no deben cubrir el área que aparece en la siguiente figura. Esto es necesario para permitir que los amplificadores y el mecanismo de navegación disipen el calor.



No cubra esta zona.

Para obtener información sobre el método de instalación de cada tipo de vehículo, consulte el manual de instrucciones independiente e instale el producto correctamente.

Instalación de la antena GPS

⚠ ADVERTENCIA

No instale la antena GPS sobre sensores o aberturas de ventilación en el tablero de instrumentos del vehículo, ya que eso puede afectar al funcionamiento correcto de tales sensores o aberturas de ventilación y puede poner en riesgo la habilidad de adhesión apropiada y segura de la hoja metálica por debajo de la antena GPS al tablero de instrumentos.

PRECAUCIÓN

No corte el cable de la antena GPS para reducir su longitud, ni utilice una extensión para alargarlo. La alteración del cable de la antena puede provocar un cortocircuito o una avería y daños permanentes en el producto.

Notas acerca de la instalación

- La antena debe instalarse en una superficie nivelada donde las ondas de radio queden bloqueadas lo menos posible. Las ondas de radio no podrán ser recibidas por la antena si la emisión desde el satélite queda bloqueada.

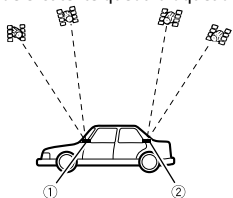

- ① Tablero de instrumentos
- ② Bandeja trasera

- Cuando instale la antena GPS en el interior del vehículo, asegúrese de utilizar la hoja metálica proporcionada con su sistema. Si ésta no se utiliza, la sensibilidad de la recepción no será la apropiada.
- No corte la hoja metálica suministrada. Esto podría reducir la sensibilidad de la antena GPS.
- La hoja de metal contiene un adhesivo fuerte que puede dejar una marca en la superficie si se quita.
- Tenga cuidado de no tirar del cable de la antena al retirar la antena GPS. El cable podría soltarse.
- No pinte la antena GPS ya que puede alterar su rendimiento.
- Algunos modelos utilizan ventanas

con un tipo de cristal que no permite el paso de las señales procedentes de satélites GPS. Para tales modelos, instale la antena GPS en el exterior del vehículo.

Para obtener información sobre el método de instalación de cada tipo de vehículo, consulte el manual de instrucciones independiente e instale el producto correctamente.

Instalación del micrófono

- Instale el micrófono de tal forma que esté correctamente orientado y a la distancia correcta del conductor para que resulte fácil recoger la voz del conductor.
- Asegúrese de apagar (ACC OFF) el producto antes de conectar el micrófono.
- Dependiendo del modelo del vehículo, la longitud del cable del micrófono puede ser demasiado corta cuando monta el micrófono en el parasol. En tales casos, instale el micrófono en la columna de dirección.
- Instale el micrófono en el parasol cuando éste esté plegado hacia arriba. No puede reconocer la voz del conductor si el parasol está bajado.

Para obtener información sobre el método de instalación de cada tipo de vehículo, consulte el manual de instrucciones independiente e instale el producto correctamente.

Después de la instalación

Después de instalar este producto

- 1 Vuelva a conectar el terminal negativo (-) de la batería del vehículo.**

Primero, cerciéndose de que todas las conexiones estén bien hechas y de que este producto esté instalado correctamente. Vuelva a instalar todos los componentes del vehículo que extrajo previamente. Y luego vuelva a conectar el cable negativo (-) al borne negativo (-) de la batería.

- 2 Ponga en marcha el motor.**

- 3 Pulse el botón RESET.**

Pulse el botón **RESET** de este producto con un objeto puntiagudo, como la punta de un bolígrafo.

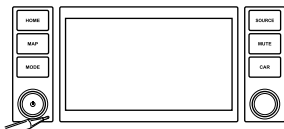

- Algunas configuraciones y algunos contenidos grabados no se restablecerán.
 - La posición del botón **RESET** puede variar dependiendo del vehículo.
- 4 Cambie las configuraciones como desee.**
 - ➔ Para los detalles acerca de las

operaciones, consulte el Manual de operación.

- 5 Conduzca a través de una carretera despejada hasta que el GPS comience a recibir la señal de forma normal.**

Nota

Tras instalar este producto, asegúrese de comprobar en un lugar seguro que el vehículo funciona con normalidad.

Inhalt

■ Vorsichtsmaßnahmen..... 3

Ihr neues Produkt und diese Anleitung.....	3
Wichtige Sicherheitshinweise.....	3

■ Verbindung..... 4

Vor dem Anschließen des Systems zu beachten	4
Vor dem Einbau dieses Produkts	4
Zur Vermeidung von Schäden.....	4
Anmerkung zum blau/weißen Kabel	4
Mitgelieferte Teile	5
Stromkabel anschließen.....	5
Beschreibung der farbigen Kabel.....	6
Anschluss des Systems.....	6
Anschließen der Haupteinheit an die Fronttafel.....	7
Anschluss an den separat erhältlichen Leistungsverstärker.....	7
Verbindung eines iPod/iPhone oder eines Android-Gerätes	8
USB-Kabel mit Kennzeichnungsetiketten markieren.....	8
Anschluss an ein iPhone mit Lightning Connector.....	8
Anschluss über den USB-Anschluss (iPhone)	8
Anschluss an ein iPhone mit 30-poligem Anschluss	8
Anschluss über den AUX-Eingang (iPhone)	8
Anschluss des Android™-Geräts	9
Anschluss einer Heckkamera.....	9
Verwenden des AUX-Eingangs.....	9
Anschluss des zusätzlichen Displays	10
Bei Verwendung eines zusätzlichen Displays, das an den hinteren Videoausgang angeschlossen ist.....	10

■ Einbau 11

Vor der Installation zu beachten.....	11
Zur Vermeidung elektromagnetischen Rauschens.....	11
Vor dem Einbau	11
Einbau dieses Produkts.....	11
Hinweise zur Befestigung.....	11
Einbau der GPS-Antenne.....	12
Hinweise zur Befestigung.....	12
Einbau des Mikrofons	12

■ Nach dem Einbau..... 13

Nach dem Einbau dieses Produkts.....	13
--------------------------------------	----

Vorsichtsmaßnahmen

Ihr neues Produkt und diese Anleitung

- Die Navigationsfunktionen dieses Produktes (und die Heckkameraoption, sofern erworben) dienen nur zu Ihrer Unterstützung beim Fahren Ihres Fahrzeugs. Sie sind keinesfalls ein Ersatz für Ihre Aufmerksamkeit und Umsicht beim Fahren.
- Benutzen Sie dieses Produkt nie, um im Notfall zu einem Krankenhaus, einer Polizeiwache oder ähnlichen Einrichtungen zu navigieren. Rufen Sie in solchen Fällen immer die entsprechende Notrufnummer an.
- Dieses Produkt, Applikationen und die Heckkameraoption (sofern erworben) dürfen während der Fahrt nicht bedient werden, da Ihre Aufmerksamkeit dem sicheren Betrieb des Fahrzeugs gelten muss. Das Gerät darf den Fahrer niemals von der Einhaltung wichtiger Sicherheitsrichtlinien und der allgemeinen Verkehrsregeln abhalten. Wenn Sie Probleme beim Betrieb des Produkts und Ablesen des Displays haben, parken Sie Ihr Fahrzeug an einem sicheren Ort und ziehen Sie die Feststellbremse an, bevor Sie die notwendigen Einstellungen vornehmen.
- Diese Anleitung beschreibt, wie dieses Produkt in Ihr Fahrzeug eingebaut wird. Die Bedienung dieses Produkts ist in den separaten Anleitungen beschrieben.
- Bauen Sie dieses Produkt nicht an Orten ein, wo es (i) die Sicht des

Fahrers beeinträchtigt, (ii) die Leistung der Fahrzeugbetriebssysteme von Sicherheitsfunktionen, einschließlich Airbags und Warnblinkanlage, beeinträchtigt und (iii) den Fahrer bei der sicheren Bedienung des Fahrzeugs einschränkt. In manchen Fällen kann ist ein Einbau dieses Produkts durch die Fahrzeugausführung oder der Form des Fahrzeuginnenraums bedingt unmöglich sein.

- Das am Produkt angebrachte grafische Symbol  bedeutet Gleichstrom.

Wichtige Sicherheitshinweise



WARNUNG

Pioneer empfiehlt, das Produkt nicht selbst einzubauen. Dieses Produkt ist für den Einbau durch professionelle Fachkräfte ausgelegt. Wir empfehlen, dass nur autorisierte Pioneer-Mitarbeiter, die entsprechend ausgebildet sind und Erfahrung im Bereich mobiler Elektronik haben, den Einbau des Produkts durchführen. FÜHREN SIE WARTUNGSARBEITEN AN DIESEM PRODUKT NIEMALS SELBST DURCH. Beim Einbau oder Warten des Produkts und der Anschlusskabel besteht die Gefahr eines elektrischen Schlags und anderer Gefahren. Außerdem können dabei Beschädigungen an diesem Produkt entstehen, die nicht durch die Gewährleistung abgedeckt sind.



VORSICHT

Tragen Sie zum Schutz Ihrer Hände vor Schnittverletzungen beim Einbau schnittfeste Handschuhe.

- Lesen Sie diese Anleitung vor dem Einbau dieses Produkts aufmerksam und vollständig durch.
- Bewahren Sie die Anleitung für späteres Nachschlagen auf.
- Beachten Sie alle Warnungen in dieser Anleitung und folgen Sie den hier gegebenen Anweisungen genauestens.
- Dieses Produkt zeigt unter gewissen Umständen die Position Ihres Fahrzeugs, die Entfernung zu am Bildschirm angezeigten Objekten und Kompassrichtungen nicht präzise an. Darüber hinaus unterliegt das System gewissen Einschränkungen und kann unter anderem Einbahnstraßen, vorübergehende Verkehrsbeschränkungen und potenziell gefährliche Streckenabschnitte nicht erkennen. Beurteilen Sie daher die jeweilige Verkehrssituation unter Beachtung der herrschenden Bedingungen immer selbst.
- Wie alles andere Zubehör im Innenraum des Fahrzeugs sollte dieses Produkt Ihre Aufmerksamkeit niemals von der sicheren Bedienung Ihres Fahrzeugs ablenken, da dies eine schwere Verletzung oder den Tod zur Folge haben kann. Falls Schwierigkeiten hinsichtlich der Bedienung des Geräts auftreten oder das angezeigte Bild schlecht erkennbar ist, sollten weitere Einstellungen erst nach dem sicheren Parken des Fahrzeugs vorgenommen werden.
- Beachten Sie bitte, beim Fahren stets den Sicherheitsgurt zu tragen. Nicht korrekt angeschnallte Insassen sind bei einem Unfall einer wesentlich höheren Verletzungsgefahr ausgesetzt.
- Gewisse nationale und behördliche Vorschriften können den Einbau und die Benutzung dieses Produkts in Fahrzeugen einschränken. Bitte beachten Sie die jeweils gültigen Gesetze und Richtlinien beim Einbau und Betrieb dieses Produkts.

Verbindung

Vor dem Anschließen des Systems zu beachten

⚠️ WARNUNG

Vermeiden Sie jegliche Eingriffe zur Manipulation oder Deaktivierung des Handbremsensperresystems, da dieses Ihrer Sicherheit dient. Eine Manipulation oder Deaktivierung des Handbremsensperresystems kann eine schwere Verletzung oder den Tod zur Folge haben.

⚠️ VORSICHT

- Wenn Sie den Einbau selbst vornehmen möchten und über die dafür erforderlichen Kenntnisse und Erfahrungen verfügen, befolgen Sie bitte sorgfältig alle Schritte in dieser Installationsanleitung.
- Alle Kabel mit Kabelklemmen oder Isolierband befestigen. Es dürfen keine offenliegenden Drähte vorhanden sein.
- Das gelbe Kabel dieses Produkts nicht direkt an die Fahrzeugbatterie anschließen. Wenn das Kabel direkt an die Batterie angeschlossen wird, können die Motorvibrationen dazu führen, dass die Isolierung des Kabels an der Stelle durchscheuert, an der das Kabel von der Fahrgastzelle zum Motorraum durchgeführt wird. Wenn der Leiter des gelben Kabels ein Metallteil berührt, kommt es zu einem Kurzschluss mit beträchtlichen Gefahren.
- Um die Lenksäule oder den Gangschalthebel gewickelte Kabel sind extrem gefährlich. Dieses Produkt und seine Kabel sind so einzubauen, dass der sichere Betrieb des Fahrzeugs nicht gestört oder behindert wird.
- Es muss sichergestellt sein, dass die Kabel nicht die Bedienung von beweglichen Fahrzeugteilen, insbesondere des Lenkrads, des Schalthebels, der Handbremse, der Sitzführungsschienen, der Türen und der

Bedienelemente des Fahrzeugs behindern oder sich in solchen Komponenten verfangen.

- Die Kabel so verlegen, dass sie keinen hohen Temperaturen ausgesetzt werden. Ein Erhitzen der Isolierung kann zu einer Beschädigung der Kabel führen und einen Kurzschluss, eine Fehlfunktion oder einen dauerhaften Schaden am Produkt verursachen.
- Die GPS-Antennenkabel nicht abschneiden, um es zu kürzen, oder mit einem Verlängerungskabel verlängern, da beides zu einem Kurzschluss oder einer Fehlfunktion führen kann.
- Kabel sollten grundsätzlich nicht gekürzt werden. Durch Kürzen der Kabel kann es eventuell zu einem Versagen der Sicherheitsschaltung kommen (Sicherungshalter, Sicherungswiderstand oder Filter, usw.).
- Niemals durch Anzapfen der Versorgungsleitung dieses Produkts Strom an andere elektronische Produkte abgreifen. Derartige Eingriffe führen zum Überschreiten der Stromkapazität und Überhitzen des Kabels.

- Unsachgemäßer Einbau kann zum Erlöschen der Garantie des Fahrzeugherstellers führen.
- Beachten Sie alle Vorschriften und Sicherheitshinweise des Kfz-Herstellers, insbesondere die Vorschriften zu Alarmanlage, Wegfahrsperrung und Airbag!

Vor dem Einbau dieses Produkts

- Verwenden Sie dieses Gerät nur mit einer 12-Volt-Batterie und negativer Erdung. Andernfalls kann es zu einem Brand oder einer Fehlfunktion kommen.

- Um Kurzschlüsse im elektrischen System zu verhindern, ist unbedingt vor dem Einbau das Minus-Batteriekabel (-) abzuklemmen.

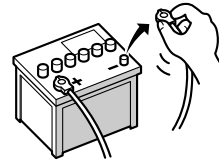

Zur Vermeidung von Schäden

⚠️ WARNUNG

- Verwenden Sie Lautsprecher über 50 W (maximale Eingangsleistung) und zwischen 4Ω und 8Ω (Impedanzwert). Verwenden Sie für dieses Gerät keine 1Ω- bis 3Ω-Lautsprecher.
- Das schwarze Kabel ist die Masseleitung. Dieses Kabel ist getrennt von Hochstromprodukten wie Leistungsverstärkern zu erden. Niemals zwei Geräte zusammen erden. Zum Beispiel muss die Masseleitung des Verstärkers getrennt von der Masseleitung dieses Produkts geerdet werden. Wenn mehrere Masseleitung zusammen geerdet werden, können sich die Kabel eventuell lösen und ein Feuer oder eine Beschädigung der Produkte verursachen.
- Achten Sie beim Sicherungswechsel darauf, ausschließlich Sicherungen zu verwenden, deren Anschlusswerte den Angaben am Produkt entsprechen.
 - Beim Abziehen eines Steckers stets am Stecker ziehen, niemals am Kabel. Andernfalls kann das Kabel aus dem Stecker herausgezogen werden.
 - Dieses Produkt kann nur in Fahrzeuge eingebaut werden, deren Zündschalter eine ACC-Position (für Zuhörer) aufweisen.



ACC-Position



Keine ACC-Position

- Um einen Kurzschluss zu vermeiden, abgetrennte Kabel mit Isolierband umwickeln. Besonders wichtig ist es, alle nicht genutzten Lautsprecherkabel zu isolieren, damit diese keinen Kurzschluss verursachen.
- Die Anschlussstecker auf die gleichfarbigen Anschlüsse aufstecken (blauer Stecker auf blauen Anschluss, schwarz auf schwarz usw.)
- Einzelheiten zum Anschluss des Leistungsverstärkers und anderer Geräte siehe Benutzerhandbuch. Die Anschlüsse entsprechend ausführen.
- Wegen des eingebauten BPTL-Schaltkreises die ⊖-Seite des Lautsprecherkabels nicht direkt erden oder die ⊖-Seiten zweier Lautsprecherkabel verbinden. Die ⊖-Seite des Lautsprecherkabels muss mit der ⊖-Seite des Lautsprecherkabels an diesem Produkt verbunden werden.

Anmerkung zum blau/weißen Kabel

🔄 Wichtig

Wenn dieses Gerät sich im Modus "Power OFF" befindet, ist auch das Steuersignal ausgeschaltet. Wenn der "Power OFF"-Modus beendet wird, wird das Steuersignal wieder ausgegeben und die Antenne wird mithilfe der automatischen Antennenfunktion (wenn die Antenne verwendet wird) ausgefahren. Achten Sie darauf, dass die ausgefahrene Antenne nicht mit Hindernissen in Berührung kommt.

Stromkabel anschließen

- Beim Einschalten des Zündschalters (ACC ON) wird ein Steuersignal über das blau/weiße Kabel ausgegeben. Dieses Kabel wird mit dem System-Fernbedienungsanschluss eines externen Leistungsverstärkers, dem Relaissteuerungsanschluss der Antennenverstärker verbunden (max. 300 mA 12 V DC). Das Steuersignal wird selbst bei ausgeschalteter Audioquelle über das blau/weiße Kabel ausgegeben.
- Dieses Kabel darf nicht als Stromversorgungskabel für externe Leistungsverstärker verwendet werden. So ein Anschluss könnte zu extrem hohem Stromverbrauch und Fehlfunktionen führen.
- Dieses Kabel darf nicht als Stromversorgungskabel für die automatische Antenne oder den Antennenverstärker verwendet werden. So ein Anschluss könnte zu extrem hohem Stromverbrauch und Fehlfunktionen führen.

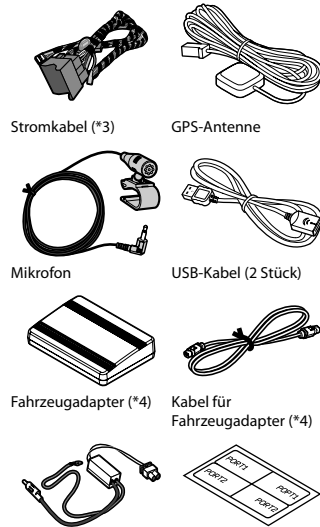

Antennenadapterkabel Kennzeichnungsetiketten für USB-Kabel (*3)

Hinweise

- (*1) Die dargestellte Abbildung ist ein Beispiel. Die Haupteinheit und Tafelformen variieren je nach Fahrzeugtyp. (Die Fronttafel ist für bestimmte Fahrzeugtypen anfänglich an der Haupteinheit angebracht.)
- (*2) Schließen Sie das Steuerkabel zwischen der Fronttafel und der Haupteinheit an. (Für bestimmte Fahrzeugtypen ist es bereits angeschlossen.)
- (*3) Die dargestellte Abbildung ist ein Beispiel. Die Kabelform variiert je nach Fahrzeugtyp. (Für bestimmte Fahrzeugtypen gibt es keine Anschlussabdeckung.)
- (*4) Ist je nach Modell nicht enthalten.

Mitgelieferte Teile

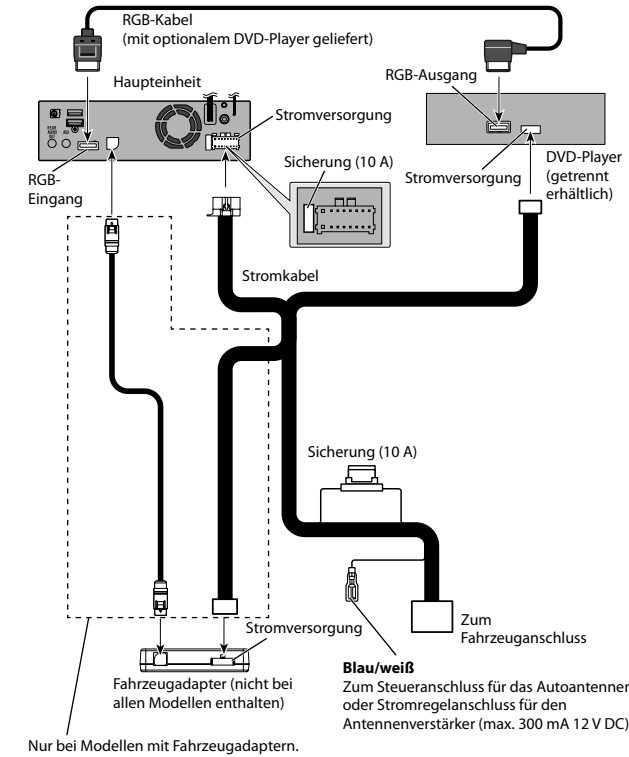
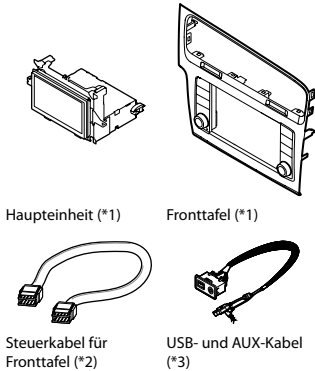

Beschreibung der farbigen Kabel

Mehrfarbige Kabel sind zu einem Strang zusammengebunden. Die Funktion jedes farbigen Kabels ist wie folgt.

Farbe	Funktionen
Gelb	Sicherung
Rot	Zubehör
Orange/ Weiß	Beleuchtung
Schwarz (Masse)	Masse
Weiß	Frontlautsprecher (links, +)
Weiß/ schwarz	Frontlautsprecher (links, -)
Grau	Frontlautsprecher (rechts, +)
Grau/ schwarz	Frontlautsprecher (rechts, -)
Grün	Hecklautsprecher (links, +)
Grün/ schwarz	Hecklautsprecher (links, -)
Violett	Hecklautsprecher (rechts, +)
Violett/ schwarz	Hecklautsprecher (rechts, -)
Rosa	Dieses Produkt wird hier angeschlossen, um die vom Fahrzeug zurückgelegte Strecke zu erkennen.
Hellgrün	Zur Erkennung des Ein/Aus-Status der Handbremse.

Farbe	Funktionen
Violett/weiß	Dieses Kabel muss ordnungsgemäß angeschlossen werden, damit dieses Produkt erkennen kann, ob sich das Fahrzeug vorwärts oder rückwärts bewegt. Prüfen Sie, ob sich die Spannung dieses Kabels ändert, wenn der Rückwärtsgang eingelegt wird. Wenn Sie eine Heckkamera verwenden, muss dieses Kabel ordnungsgemäß angeschlossen sein. Andernfalls können Sie nicht auf die Anzeige des Heckkamerabilds umschalten.

⚠️ WARNUNG
DER NICHT ORDNUNGSGEMÄSSE ANSCHLUSS DES ROSA KABELS KANN IN SCHWEREN SCHÄDEN ODER VERLETZUNGEN RESULTIEREN, EINSCHLIESSLICH STROMSCHLAG UND STÖRUNG DER FUNKTION DES ANTBLOCKIERBREMSSYSTEMS DES FAHRZEUGS, DES AUTOMATIKGETRIEBES UND DER TACHOMETERANZEIGE.

⚠️ WARNUNG
DAS HELLGRÜNE KABEL AM STROMANSCHLUSS IST DAFÜR AUSGELEGT, DEN FESTSTELLBREMSSTATUS ZU ERMITTELN UND MUSS ANGESCHLOSSEN WERDEN. WENN DIESES KABEL NICHT RICHTIG ANGESCHLOSSEN IST, KÖNNTE DIES GEGEN GELTENDES RECHT VERSTOSSEN UND ZU ERNSTHAFTEN VERLETZUNGEN ODER SCHÄDEN FÜHREN.

Anschluss des Systems

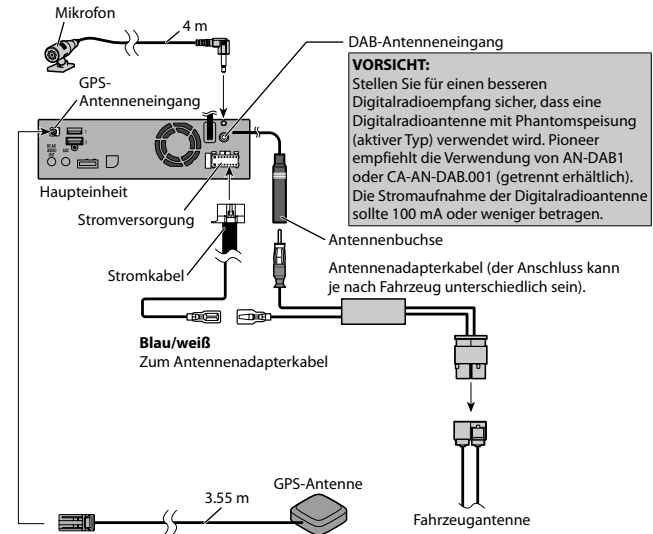

- ⚠️ WARNUNG**
- Zur Vermeidung eines Unfallsrisikos und der potentiellen Verletzung geltender Gesetze sollte dieses Produkt mit Ausnahme von Navigationszwecken nie verwendet werden, während das Fahrzeug gefahren wird. Des Weiteren sollten Zusatzanzeigen nicht an Stellen verwendet werden, an denen sie den Fahrer visuell ablenken.
 - In einigen Ländern kann das Betrachten von Bildern im Innenraum eines Fahrzeugs selbst durch andere Personen als dem Fahrer gesetzeswidrig sein. Wo derartige Regelungen gelten, müssen sie befolgt werden und die Videoprogrammquelle dieses Produkts sollte nicht verwendet werden.

Anschließen der Haupteinheit an die Fronttafel

Zur Bedienung der Haupteinheit mit der Taste an der Fronttafel muss das Steuerkabel zwischen der Fronttafel und der Haupteinheit angeschlossen sein. (Für bestimmte Fahrzeugtypen ist es bereits angeschlossen.)

Die Position des Anschlusses an der Haupteinheit variiert je nach dem Fahrzeugtyp.

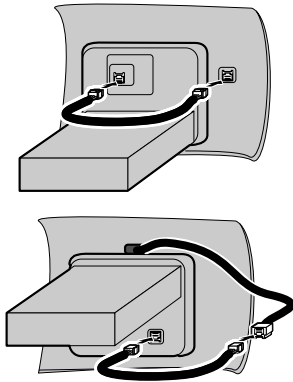

Anschluss an den separat erhältlichen Leistungsverstärker

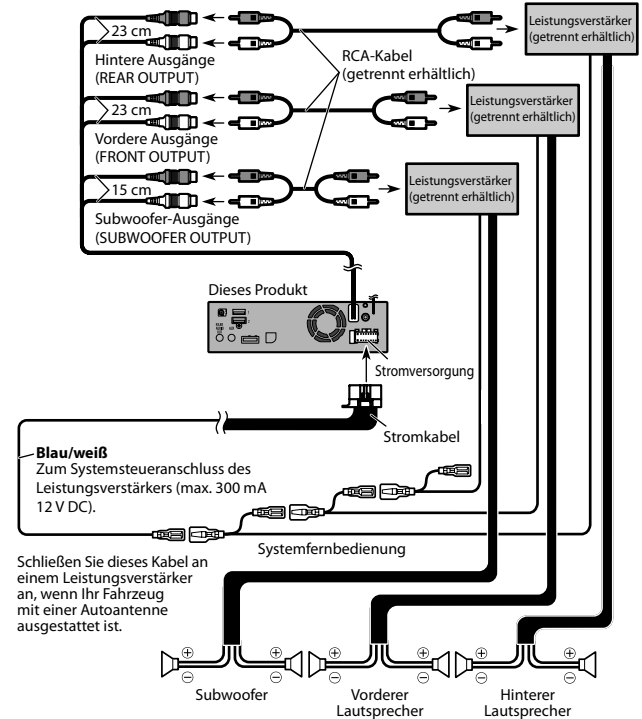

Hinweise

- Sie können den RCA-Ausgang abhängig von Ihrem Subwoofer-System ändern. (Siehe Bedienungsanleitung.)
- Der Subwoofer-Ausgang dieses Produkts ist mono.

Verbindung eines iPod/iPhone oder eines Android-Gerätes

Suchen Sie in der nachfolgenden Liste nach Ihrem Gerät und der gewünschten Funktion und entnehmen Sie Details zum Anschluss der angegebenen Seite.

- Je nach Gerät sind einige Funktionen möglicherweise nicht verfügbar.

iPhone (5, 5c, 5s, 6, 6 Plus)/iPod touch (5. Generation)/iPod nano (7. Generation)

Siehe Anschluss über den USB-Anschluss (iPhone) auf Seite 8.

iPhone 3GS/iPod touch (2., 3. Generation)/iPod classic (80 GB, 160 GB)/iPod nano (3., 4., 5., 6. Generation)/iPhone (4, 4s)/iPod touch (4. Generation)

Siehe Anschluss über den AUX-Eingang (iPhone) auf Seite 8.

Android-Gerät

Siehe Anschluss des Android™-Geräts auf Seite 9.

Angeschlossene Geräte	Verfügbarer USB-Anschluss
iPhone (mit Apple CarPlay)	USB1
iPhone/iPod (ohne Apple CarPlay)	USB1 oder USB2
Android-Gerät	USB2
USB-Speichermedium	USB1 oder USB2

Schließen Sie das iPhone an den USB-Anschluss 1 an, wenn **Apple CarPlay** verwendet wird.

USB-Kabel mit Kennzeichnungsetiketten markieren

Bevor Sie dieses Produkt in einem Fahrzeug einbauen, sollten Sie die USB-Kabel mit Kennzeichnungsetiketten markieren.

1 Verbinden Sie die USB-Kabel mit den USB-Anschlüssen 1 und 2 an der Rückseite dieses Produkts.

2 Befestigen Sie die Kennzeichnungsetiketten entsprechend des jeweiligen Anschlusses an den USB-Kabeln, wie unten abgebildet. Befestigen Sie das Etikett **"PORT 1"** an das an den USB-Anschluss 1 angeschlossene USB-Kabel. Befestigen Sie das Etikett **"PORT 2"** an das an den USB-Anschluss 2 angeschlossene USB-Kabel.

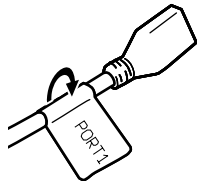

Anschluss an ein iPhone mit Lightning Connector

Hinweise

- Einzelheiten zum Anschluss an ein externes Gerät über ein separat erhältliches Kabel finden Sie in der Bedienungsanleitung des Kabels.
- Einzelheiten zum Anschluss, der Bedienung und Kompatibilität eines iPhones finden Sie in der Bedienungsanleitung.

Anschluss über den USB-Anschluss (iPhone)

Der Anschluss erfolgt über ein USB-Schnittstellenkabel für iPod / iPhone (CD-IU52) (separat erhältlich).

- Schließen Sie das iPhone an den USB-Anschluss 1 an, wenn **Apple CarPlay** verwendet wird.

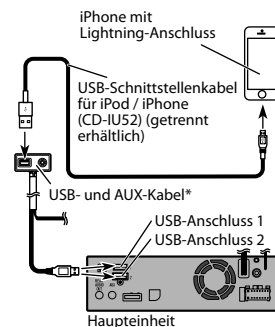

* Der Anschluss kann je nach Fahrzeug unterschiedlich sein.

Anschluss an ein iPhone mit 30-poligem Anschluss

Hinweise

- Einzelheiten zum Anschluss an ein externes Gerät über ein separat erhältliches Kabel finden Sie in der Bedienungsanleitung des Kabels.
- Einzelheiten zum Anschluss, der Bedienung und Kompatibilität eines iPhones finden Sie in der Bedienungsanleitung.

Anschluss über den AUX-Eingang (iPhone)

Der Anschluss erfolgt über ein USB-Schnittstellenkabel für iPod / iPhone (CD-IU201V) (getrennt erhältlich).

USB-Schnittstellenkabel für iPod / iPhone (CD-IU201V) (getrennt erhältlich)

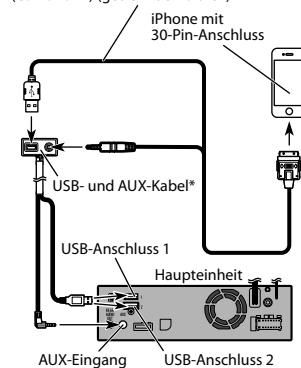

* Der Anschluss kann je nach Fahrzeug unterschiedlich sein.

Anschluss des Android™-Geräts

Hinweise

- Einzelheiten zum Anschluss und der Bedienung eines Android-Geräts finden Sie in der Bedienungsanleitung.
- Einzelheiten zum Anschluss an ein externes Gerät über ein separat erhältliches Kabel finden Sie in der Bedienungsanleitung des Kabels.

Für den Anschluss ist das USB-Schnittstellenkabel zur Verwendung mit Android-Geräten (getrennt erhältlich) erforderlich.

VORSICHT

Das USB Typ-C-Telefon ist möglicherweise mit einigen Kabeln nicht kompatibel. Bitte verwenden Sie das empfohlene Kabel. Nehmen Sie für Details über empfohlene USB Typ-A- oder Typ-C-Kabel bitte auf unsere Website Bezug.

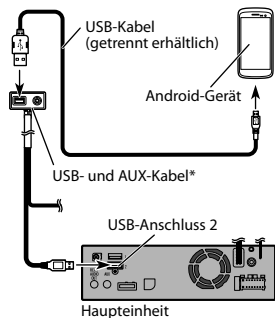

* Der Anschluss kann je nach Fahrzeug unterschiedlich sein.

Anschluss einer Heckkamera

Wenn dieses Produkt zusammen mit einer Heckkamera verwendet wird, kann das System so eingestellt werden, dass automatisch auf Heckansicht umgeschaltet wird, wenn Sie den Schalthebel in die Position **REVERSE (R)** bringen. Mit dem Modus **Kamerasichtfeld** können Sie auch während der Fahrt kontrollieren, was sich hinter dem Heck des Fahrzeugs abspielt.

WARUNG

EINGANG NUR FÜR DAS RÜCKWÄRTSFAHREN ODER DIE SPIEGELFUNKTION DER HECKKAMERA VERWENDEN. EINE ANDERE NUTZUNG KANN ZU VERLETZUNGEN ODER SCHÄDEN FÜHREN.

VORSICHT

- Das Bild kann spiegelverkehrt angezeigt werden.
- Die Heckkamera soll die Beobachtung von Anhängern oder das Einparken rückwärts in enge Parklücken erleichtern. Diese Funktion darf nicht zu Unterhaltungszwecken verwendet werden.
- In Rückansicht dargestellte Objekte können weiter weg oder näher erscheinen, als sie tatsächlich sind.
- Bitte beachten Sie, dass der von der Heckkamera angezeigte Bildbereich mit bildschirmfüllender Darstellung beim Zurücksetzen des Fahrzeugs und beim Beobachten des Fahrzeughecks während der Fahrt in Vorwärtsrichtung anders ausfallen kann.

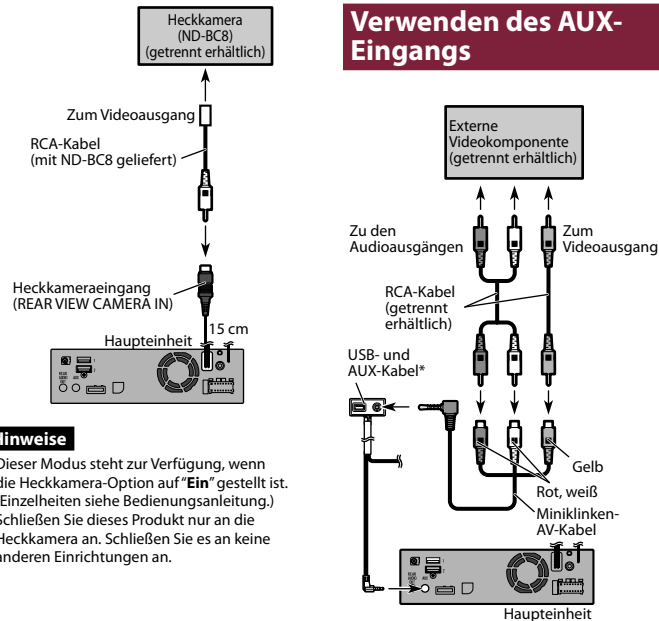

Hinweise

- Dieser Modus steht zur Verfügung, wenn die Heckkamera-Option auf "Ein" gestellt ist. (Einzelheiten siehe Bedienungsanleitung.)
- Schließen Sie dieses Produkt nur an die Heckkamera an. Schließen Sie es an keine anderen Einrichtungen an.

Verwenden des AUX-Eingangs

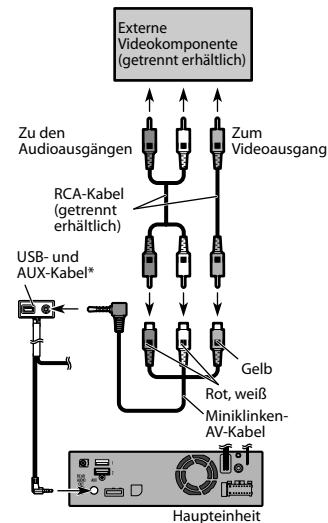

* Der Anschluss kann je nach Fahrzeug unterschiedlich sein.

Hinweise

- Dieser Modus steht zur Verfügung, wenn der AUX-Eingang auf "Ein" gestellt ist. (Einzelheiten siehe Bedienungsanleitung.)
- Verwenden Sie beim Anschluss einer externen Videokomponente über ein Mini-Buchsen-AV-Kabel bei Bedarf ein separat erhältliches AUX-Verlängerungskabel.

⚠ VORSICHT

Verwenden Sie auf jeden Fall ein Miniklinken-AV-Kabel (getrennt erhältlich). Bei der Verwendung anderer Kabel weichen die Aderpositionen möglicherweise ab, was Bild- und Tonverzerrungen verursachen kann.

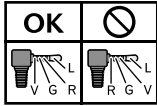

L : Audio links (weiß)
R : Audio rechts (rot)
V : Video (gelb)
G : Masse

Anschluss des zusätzlichen Displays

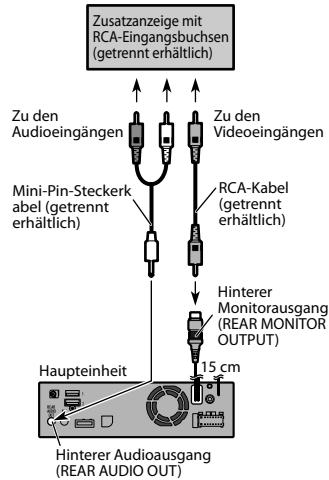

Bei Verwendung eines zusätzlichen Displays, das an den hinteren Videoausgang angeschlossen ist

⚠ WARNUNG

Installieren Sie das zusätzliche Display **NIEMALS** so, dass der Fahrer während der Fahrt Videos oder Ähnliches sehen kann. Der Heck-Videoausgang dieses Produkts ist für den Anschluss eines Displays vorgesehen, auf dem Passagiere auf den hinteren Sitzen ein Video ansehen können.

Einbau

Vor der Installation zu beachten

⚠ VORSICHT

- Dieses Produkt niemals so einbauen, dass – der Fahrer oder Beifahrer bei einem plötzlichen Bremsmanöver verletzt werden könnte.
- der Fahrer bei der Bedienung des Fahrzeugs behindert wird, wie beispielsweise auf dem Boden vor dem Fahrersitz oder nahe dem Lenkrad oder Schalthebel.
- Vergewissern Sie sich vor dem Bohren von Löchern in Armaturenbrett oder sonstige Verkleidungen, dass sich dahinter keine Gegenstände befinden. Achten Sie darauf, dass Sie keine Kraftstoff- oder Bremsleitungen, elektronische Komponenten, Kommunikationsleitungen oder Stromkabel beschädigen.
- Bei der Verwendung von Schrauben darauf achten, dass diese keine elektrischen Kabel berühren. Kabel oder Isolierungen können durch Vibrationen beschädigt werden, was zu Kurzschlüssen oder anderen Beschädigungen des Fahrzeugs führen kann.
- Um einen korrekten Einbau zu gewährleisten, sind die mitgelieferten Teile entsprechend der jeweiligen Anleitung zu verwenden. Im Falle von Teilen, die nicht mit dem Produkt geliefert werden, sind auf die angegebene Weise kompatible Teile zu verwenden, die vom Händler auf Tauglichkeit geprüft wurden. Die Verwendung von Teilen, die nicht zum Lieferumfang gehören bzw. nicht kompatibel sind, kann zur Beschädigung von internen Teilen des Produkts führen, und es besteht darüber hinaus die Gefahr, dass diese Teile sich lösen und den vorschriftsmäßig festen Sitz des Produkts lockern.

- Um die Lenksäule oder den Gangschalthebel gewickelte Kabel sind extrem gefährlich. Dieses Produkt und seine Kabel sind so einzubauen, dass der sichere Betrieb des Fahrzeugs nicht gestört oder behindert wird.
- Vergewissern Sie sich, dass sich die Kabel nicht in der Tür oder im Sitzverstellmechanismus verfangen und dadurch einen Kurzschluss auslösen können.
- Vergewissern Sie sich nach dem Einbau des Produkts, dass alle anderen Einrichtungen des Fahrzeugs ordnungsgemäß funktionieren.
- Bauen Sie dieses Produkt nicht an Orten ein, wo es (i) die Sicht des Fahrers beeinträchtigen, (ii) die Leistung der die Funktionen der Fahrzeugbetriebsysteme oder Sicherheitssysteme einschließlich Airbags und Warnleuchtenschalter beeinträchtigen oder (iii) den Fahrer bei der sicheren Bedienung des Fahrzeugs einschränken könnte.
- Installieren Sie dieses Produkt so zwischen Fahrer- und Beifahrersitz, dass Fahrer oder Beifahrer bei einer scharfen Bremsung nicht dagegen stoßen.
- Bauen Sie dieses Produkt niemals in dem Bereich des Armaturenbretts, einer Tür oder einer Säule ein, in dem sich bei einem Aufprall ein Airbag entfaltet. Einzelheiten zum Entfaltungsbereich der Frontairbags finden Sie im Benutzerhandbuch Ihres Fahrzeugs.
- Die Nichtbeachtung all dieser Vorsichtshinweise kann eine schwere Verletzung oder den Tod zur Folge haben.

Zur Vermeidung elektromagnetischen Rauschens

Um Störeinflüsse zu vermeiden sind die folgenden Bauteile so weit wie möglich von diesem Produkt, anderen Kabeln oder Leitungen zu installieren:

- Radioantenne (UKW, MW/LW) und Antennenkabel
 - DAB-Antenne und Antennenkabel
 - GPS-Antenne und Antennenkabel
- Zusätzlich sollten Sie jedes Antennenkabel so weit wie möglich entfernt von anderen Antennenkabeln verlegen. Bündeln Sie Antennenkabel nicht und verlegen Sie sie nicht zusammen oder über Kreuz. Elektromagnetisches Rauschen erhöht die Fehlerwahrscheinlichkeit in der Anzeige der Fahrzeugposition.

Vor dem Einbau

- Wenden Sie sich an Ihren nächsten Fachhändler, wenn zum Einbau des Geräts Löcher gebohrt oder andere Veränderungen am Fahrzeug vorgenommen werden müssen.
- Ehe Sie das Produkt endgültig einbauen, schließen Sie die Kabel provisorisch an und vergewissern sich, dass die Verbindungen korrekt hergestellt werden und das System ordnungsgemäß arbeitet.

Einbau dieses Produkts

Hinweise zur Befestigung

- Bauen Sie dieses Produkt nicht an einem Ort ein, wo eine hohe

Temperatur oder Feuchtigkeit herrschen kann, wie z. B.:

- Plätze in der Nähe einer Heizung, Lüftung oder Klimaanlage.
 - Plätze mit direkter Sonnenbestrahlung, wie z. B. auf dem Armaturenbrett.
 - Plätze, die Regen ausgesetzt sind, wie z. B. in Türnähe oder auf dem Fahrzeugboden.
- Bauen Sie dieses Produkt an einem Ort ein, der stabil genug ist, sein Gewicht zu tragen. Wählen Sie eine Position, an der dieses Produkt sicher montiert werden kann, und bauen Sie es fest ein. Wenn dieses Produkt nicht fest eingebaut ist, kann die aktuelle Position des Fahrzeugs nicht korrekt angezeigt werden.
 - Stellen Sie beim Einbau sicher, dass ausreichend Platz hinter der Rückwand bleibt, und wickeln Sie lose Kabel so, dass diese keine Öffnungen blockieren können, damit die beim Betrieb dieses Geräts entwickelte Wärme richtig abgeleitet werden kann.
 - Die Kabel dürfen die unten gezeigten Stellen nicht abdecken. Das ist wichtig, damit Verstärker und Navigationsgerät Wärme abführen können.



Diesen Bereich nicht abdecken.

Nehmen Sie für Details über die Einbaumethode auf das separate Installationshandbuch Bezug und installieren Sie dieses Produkt ordnungsgemäß.

Einbau der GPS-Antenne

⚠️ WARNUNG

Installieren Sie die GPS-Antenne nicht über Sensoren oder Öffnungen am Armaturenbrett des Fahrzeugs, da dies den sachgemäßen Betrieb dieser Sensoren oder Öffnungen und die dauerhafte Befestigung der beeinträchtigen könnte. Außerdem könnte es in diesem Fall ggf. schwierig sein, das unter der GPS-Antenne befindliche Blech korrekt und sicher am Armaturenbrett zu befestigen.

⚠️ VORSICHT

Das GPS-Antennenkabel darf nicht verkürzt oder verlängert werden. Veränderungen am Antennenkabel können zu einem Kurzschluss oder einer Funktionsstörung und dauerhaften Beschädigung dieses Produkts führen.

Hinweise zur Befestigung

- Die Antenne ist auf einer ebenen Fläche zu befestigen, die für Funkwellen gut zugänglich sein sollte. Der Empfang der Signale durch die Antenne ist nur möglich, wenn die vom Satelliten gesendeten Signale nicht blockiert werden.

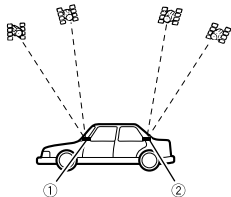

- ① Armaturenbrett
- ② Hutablage

- Bei der Befestigung der GPS-Antenne im Fahrzeuginnenraum unbedingt das

mitgelieferte Metallblech verwenden, da sich andernfalls kein guter Empfang erzielen lässt.

- Das Metallblech nicht kleiner schneiden, da hierdurch die Empfangsempfindlichkeit der GPS-Antenne geschwächt wird.
- Das Metallblech ist mit einem starken Kleber versehen, der beim Entfernen des Bleches Rückstände auf der Befestigungsfläche hinterlassen kann.
- Achten Sie beim Entfernen der GPS-Antenne darauf, nicht am Antennenkabel zu ziehen. Das Kabel könnte abgetrennt werden.
- Die GPS-Antenne nicht lackieren, um eine Minderung der Antennenleistung zu vermeiden.
- Einige Modelle sind mit Scheiben ausgestattet, die Signale von GPS-Satelliten nicht durchlassen. Bei solchen Modellen muss die GPS-Antenne außen am Fahrzeug installiert werden.

Nehmen Sie für Details über die Einbaumethode auf das separate Installationshandbuch Bezug und installieren Sie dieses Produkt ordnungsgemäß.

Einbau des Mikrofons

- Bauen Sie das Mikrofon so ein, dass die Richtung und der Abstand zum Fahrer ideal sind, um die Stimme des Fahrers optimal zu empfangen.
- Schalten Sie unbedingt das Produkt aus (ACC OFF), bevor Sie das Mikrofon anschließen.
- Je nach Fahrzeugmodell ist das Mikrofonkabel eventuell zu kurz, wenn Sie dieses an der Sonnenblende montieren. Montieren Sie das Mikrofon in diesem Fall an der Lenksäule.
- Montieren Sie das Mikrofon an der hochgeklappten Sonnenblende. Bei heruntergeklappter Sonnenblende wird die Stimme des Fahrers nicht erkannt.

Nehmen Sie für Details über die Einbaumethode auf das separate Installationshandbuch Bezug und installieren Sie dieses Produkt ordnungsgemäß.

Nach dem Einbau

Nach dem Einbau dieses Produkts

1 Schließen Sie den Minuspol (-) wieder an die Fahrzeugbatterie an.

Vergewissern Sie sich, dass alle Anschlüsse in Ordnung sind und dieses Produkt korrekt eingebaut ist. Hiernach alle zuvor ausgebauten Fahrzeugteile wieder befestigen. Anschließend das Minus-Batteriekabel (-) wieder an den Minuspol (-) der Fahrzeugbatterie anschließen.

2 Den Motor anlassen.

3 Drücken Sie die RESET-Taste.

Drücken Sie mit einem spitzen Gegenstand wie der Spitze eines Stifts auf die **RESET**-Taste an diesem Produkt.

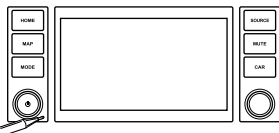

- Einige Einstellungen und aufgezeichnete Inhalte werden nicht zurückgesetzt.
- Die Position der **RESET**-Taste kann je nach Fahrzeug unterschiedlich sein.

4 Ändern Sie die Einstellungen wie gewünscht.

➔ Einzelheiten zu Bedienfunktionen siehe Bedienungsanleitung.

5 Fahren Sie auf einer freien Straße, bis das GPS-Signal normal empfangen wird.

Hinweis

Nach dem Einbau dieses Produkts an einem sicheren Ort die korrekte Funktion des Fahrzeugs überprüfen.

Inhoudsopgave

■ Voorzorgen..... 3	■ Inbouwen..... 11
Uw nieuwe product en deze handleiding 3	Voorzorgen voor installatie 11
Belangrijke veiligheidsvoorschriften 3	Voorkomen van elektromagnetische storingen..... 11
■ Verbinding..... 4	Voor de installatie..... 11
Voorzorgen voor het aansluiten van het systeem..... 4	Installeren van dit product 11
Voor u dit product inbouwt..... 4	Opmerkingen betreffende de installatie..... 11
Voorkomen van beschadigingen 4	Installeren van de GPS-antenne..... 12
Opmerking over de blauw/witte draad 4	Opmerkingen betreffende de installatie..... 12
Meegeleverde onderdelen 5	De microfoon installeren..... 12
Het stroomsnoer aansluiten..... 5	■ Na installatie..... 13
Beschrijving van de gekleurde kabels 6	Na de installatie van dit product..... 13
Systeemcomponenten aansluiten 6	
Het hoofdtoestel met het voorpaneel verbinden 7	
Aansluiten op een los verkrijgbare eindversterker 7	
Een iPod/iPhone of Android-apparaat aansluiten 8	
Identificatielabels bevestigen aan USB-kabels..... 8	
Een iPhone met Lightning-connector aansluiten 8	
Aansluiten via de USB-poort (iPhone)..... 8	
Een iPhone met 30-pens connector aansluiten 8	
Aansluiten via de AUX-ingang (iPhone) 8	
Een Android™-apparaat aansluiten 9	
Een achteruitkijkcamera aansluiten 9	
De AUX-ingang gebruiken 9	
Het achterdisplay aansluiten 10	
Bij gebruik van een achterdisplay dat op de achtervideo-uitgang is aangesloten 10	

Voorzorgen

Uw nieuwe product en deze handleiding

- De navigatie-elementen van dit product (en de achteruitkijkcamera, indien aangeschaft) zijn uitsluitend bedoeld als hulpmiddel voor de bediening van uw voertuig. U mag het autonavigatiesysteem niet beschouwen als vervanging van uw eigen beoordelingsvermogen en alertheid tijdens het rijden.
- Gebruik dit product nooit om in geval van nood naar een ziekenhuis, politiebureau of dergelijke instelling te rijden. Bel dan het juiste hulpdienstnummer.
- Gebruik dit product, eventuele applicaties of de achteruitkijkcamera (indien aangeschaft) niet als dit gebruik op enigerlei wijze uw aandacht afleidt van het veilig besturen van uw voertuig. Neem altijd de plaatselijke verkeersregels en de vereiste veiligheidsmaatregelen in acht. Als u moeilijkheden ondervindt tijdens het gebruik van dit product of als u het beeldscherm niet duidelijk kunt lezen, dient u uw voertuig te parkeren op een veilige plek en de handrem aan te trekken voor u de nodige aanpassingen uitvoert.
- In deze handleiding wordt uitgelegd hoe u het product in uw voertuig kunt inbouwen. De bediening van het product wordt in afzonderlijke handleidingen uitgelegd.
- Installeer dit product niet op een plek waar het (i) het zicht van de

bestuurder kan belemmeren, (ii) de werking van bedieningssystemen of veiligheidsvoorzieningen van het voertuig, zoals airbags, knoppen voor noodverlichting enz., kan belemmeren, of (iii) de bestuurder kan hinderen bij het veilig besturen van het voertuig. In bepaalde gevallen kan dit product niet worden geïnstalleerd vanwege het type voertuig of de vorm van het interieur.

- Het grafische symbool  op het product duidt gelijktroom aan.

Belangrijke veiligheidsvoorschriften

⚠ WAARSCHUWING
Pioneer raadt u af het product zelf in te bouwen. Dit product mag alleen door een vakman worden ingebouwd. Wij adviseren u om alleen bevoegd Pioneer onderhoudspersoneel dat speciaal is opgeleid en ervaring heeft met mobiele elektronica, dit product te laten installeren en inbouwen. VOER NOOIT ZELF ONDERHOUD UIT AAN DIT PRODUCT. Bij verkeerd inbouwen of onderhoud van dit product en de aansluitkabels bestaat de kans op een elektrische schok of een andere gevaarlijke situatie, en kan het product schade oplopen die niet onder de garantie valt.

⚠ BELANGRIJK
Draag tijdens de installatie veiligheidshandschoenen om uw handen tegen snijwonden te beschermen.

- Lees de handleiding zorgvuldig door voordat u het product gaat inbouwen.
- Bewaar de handleiding zodat u er later nog eens iets in kunt opzoeken.

- Neem alle waarschuwingeninformatie in deze handleiding in acht en volg de instructies nauwkeurig op.
- Onder bepaalde omstandigheden is het mogelijk dat dit product de positie van uw voertuig, de afstand tot objecten op het scherm en kompasaanwijzingen niet correct aangeeft. Daarnaast heeft het systeem bepaalde beperkingen, onder andere dat het eenrichtingsverkeer, tijdelijke verkeerssituaties en gebieden waar veilig rijden op een bepaald moment wellicht niet mogelijk is, niet kan herkennen. Vertrouw op uw eigen beoordelingsvermogen met betrekking tot de daadwerkelijke verkeerssituatie.
- Evenals bij het gebruik van andere accessoires in uw voertuig dient u erop te letten dat het product niet uw aandacht van het veilig besturen van uw voertuig afleidt, want dit kan resulteren in ernstig of fataal letsel. Indien u moeilijkheden heeft bij de bediening van het apparaat of als de informatie op het beeldscherm niet duidelijk is, parkeer het voertuig dan op een veilige plaats voordat u het probleem probeert op te lossen.
- Tijdens het rijden dient u altijd de veiligheidsgordel te dragen. Bij een ongeluk is de kans op letsel aanzienlijk groter als u de veiligheidsgordel niet of niet correct draagt.
- Bepaalde wetten en regels van de landelijke zowel als plaatselijke overheid kunnen de plaatsing en het gebruik van dit product in uw voertuig verbieden of beperken. Volg bij het gebruik, de installatie en de bediening van het product alle toepasselijke wetten en regels strikt op.

Verbinding

Voorzorgen voor het aansluiten van het systeem

⚠ WAARSCHUWING

Probeer geen wijzigingen aan te brengen in het interlocksysteem van de handrem of het systeem uit te schakelen, want het systeem is er voor uw veiligheid. Wijzigingen aanbrengen in of uitschakelen van het interlocksysteem van de handrem kan resulteren in ernstig of fataal letsel.

⚠ BELANGRIJK

- Indien u besluit de installatie zelf uit te voeren, een speciale opleiding heeft gehad en ervaring heeft met het inbouwen van mobiele elektronica, volg dan nauwgezet alle stappen van de installatiehandleiding.
- Maak alle draden met kabelklemmen of isolatietape vast. Let er op dat er geen draden blootliggen.
- Sluit de gele draad van dit product niet direct aan op de accu van de auto. Als de draad direct is verbonden met de accu, kan de isolatie door de motortrillingen kapot gaan op de plaats waar de draad van het interieur naar de motorruimte loopt. Als de isolatie van de gele draad door het contact met metalen delen scheurt of doorslijt, kan er kortsluiting ontstaan, hetgeen tot een zeer gevaarlijke situatie leidt.
- Het is uiterst gevaarlijk als kabels of snoeren rond de stuurkolom of de versnelling gewikkeld kunnen raken. U moet daarom dit product, de kabels en de bedrading zo installeren en wegwerken dat ze de besturing niet kunnen belemmeren of hinderen.
- Zorg ervoor dat de kabels en de bedrading niet in de weg zitten bij of vast kunnen komen in de bewegende onderdelen van het voertuig, met name het stuur,

de versnelling, de handrem, de rails van de verstelbare stoelen, of andere bedieningsorganen van het voertuig.

- Laat de draden niet langs plaatsen lopen waar ze blootgesteld worden aan hoge temperaturen. Als de isolatie van de draden erg warm wordt, kunnen ze beschadigd raken, waardoor er kortsluiting of een storing ontstaat en er mogelijk permanente beschadiging aan dit product optreedt.
- Maak de GPS-antennedraad niet korter en ook niet langer. Wijzigen van de antennedraad kan resulteren in kortsluiting of storing.
- Maak ook geen enkele andere draad korter. Wanneer dit gebeurt, is het mogelijk dat het beveiligingscircuit (zekeringhouder, zekeringweerstand of filter, enz.) niet goed meer functioneert.
- Tap nooit stroom af van de stroomtoevoerdraad van het product voor de voeding van andere elektronische apparatuur. De stroomcapaciteit van de draad kan overschreden worden, met oververhitting tot gevolg.

Voor u dit product inbouwt

- Gebruik dit product uitsluitend met een accu van 12 volt en negatieve aarding. Doet u dit niet, dan kunnen brand of storingen het gevolg zijn.
- Om kortsluitingen in het elektrische systeem te voorkomen, moet u de (-) accukabel loskoppelen voor de installatie.

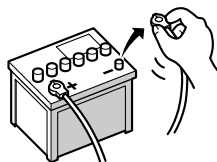

Voorkomen van beschadigingen

⚠ WAARSCHUWING

- Gebruik luidsprekers van meer dan 50 W (maximaal ingangsvermogen) en tussen 4Ω en 8Ω (impedantie). Gebruik voor dit product geen luidsprekers van 1Ω tot 3Ω.
- Het zwarte snoer is de aardverbinding. Dit snoer dient afzonderlijk van de aarding van producten met een hoog stroomverbruik, zoals eindversterkers, te worden geaard. Aard niet meer dan één product samen met de aarding van een ander product. U dient bijvoorbeeld elke versterkermodule afzonderlijk, los van de aarding van dit product te aarden. Door de aarding met elkaar te verbinden, kan er brand en/of schade aan producten ontstaan als de massaverbinding losraakt.
- Zorg ervoor dat u de zekering alleen vervangt door een zekering met de waarde die op dit product staat aangegeven.
 - Wanneer u een stekker uittrekt, pak dan de stekker zelf vast. Trek niet aan de draad, want het is mogelijk dat u deze uit de stekker trekt.
 - Dit product kan niet worden geïnstalleerd in een voertuig zonder ACC (Accessoire) stand op de contactschakelaar.



ACC-stand



Geen ACC-stand

- Om kortsluiting te voorkomen dient u de losgekoppelde draad af te dekken met isolatieband. Het is met name van belang alle ongebruikte speakerdraden te isoleren. Wanneer deze onbedekt blijven, kan er kortsluiting ontstaan.
- Sluit de stekkers met dezelfde kleur aan op de corresponderende gekleurde poort, d.w. z. de blauwe stekker op de blauwe poort, zwart op zwart, enz.
- Zie voor nadere informatie over het aansluiten van de eindversterker en andere toestellen de gebruikershandleiding en voer de aansluiting vervolgens uit zoals hierin beschreven.
- Omdat er een unieke BPTL-schakeling wordt toegepast, mag u de ⊖ kant van de speakerdraad niet direct aarden of de ⊕ kant van een andere kant van de speakerdraad samen aansluiten. U moet de ⊖ kant van de speakerdraad aansluiten op de ⊖ kant van de speakerdraad van dit product.

Opmerking over de blauw/witte draad

⚠ Belangrijk

Wanneer dit product in de stand "Power OFF" staat, wordt het bedieningssignaal ook uitgeschakeld. Als de stand "Power OFF" wordt geannuleerd, wordt het bedieningssignaal weer uitgevoerd en wordt de antenne uitgeschoven door de automatische antennefunctie (als de antenne gebruikt wordt). Let op dat de uitgeschoven antenne geen andere voorwerpen raakt.

- Wanneer de contactschakelaar wordt aangezet (ACC ON), wordt er een regelsignaal uitgevoerd via de blauw/witte draad. Verbind de draad met de afstandsbedieningsaansluiting van een externe eindversterker, de

bedieningsaansluiting van het relais voor een automatische antenne, of de bedieningsaansluiting voor een antennesignaalversterker (max. 300 mA 12 V DC). Het regelsignaal wordt uitgevoerd via de blauw/witte draad, ook wanneer de audiobron is uitgeschakeld.

- Gebruik deze draad in geen geval als de stroomdraad voor externe eindversterkers. Een dergelijke aansluiting kan leiden tot een te hoge stroom en daardoor tot storingen en defecten.
- Gebruik deze draad in geen geval als de stroomdraad voor de automatische antenne of de antennesignaalversterker. Een dergelijke aansluiting kan leiden tot een te hoge stroom en daardoor tot storingen en defecten.

Meegeleverde onderdelen

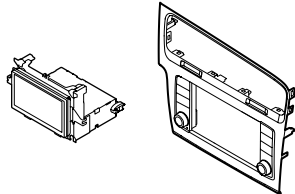

Hoofdtoestel (*1)

Voorpaneel (*1)

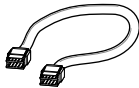

Bedieningskabel voor voorpaneel (*2)

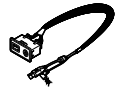

USB- en AUX-kabel (*3)

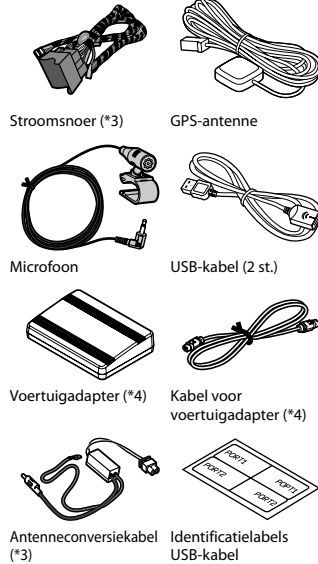

Stroomkabel (*3)

GPS-antenne



Microfoon



USB-kabel (2 st.)

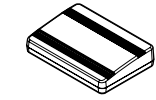

Voertuigadapter (*4)



Kabel voor voertuigadapter (*4)



Antenneconversiekabel USB-kabel (*3)

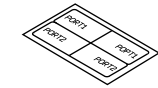

Identificatielabels USB-kabel

Opmerkingen

- (*1) De getoonde afbeelding is een voorbeeld. De vorm van het hoofdtoestel en het paneel verschilt naargelang het type voertuig. (Voor bepaalde typen voertuigen zit het voorpaneel bij levering aan het hoofdtoestel vast.)
- (*2) Sluit de bedieningskabel tussen het voorpaneel en het hoofdtoestel aan. (Voor bepaalde typen voertuigen is deze reeds aangesloten.)
- (*3) De getoonde afbeelding is een voorbeeld. De vorm van de kabel verschilt naargelang het type voertuig. (Voor bepaalde typen voertuigen heeft de aansluiting geen afdekking.)
- (*4) Dit is mogelijk niet meegeleverd afhankelijk van het model.

Het stroomkabel aansluiten

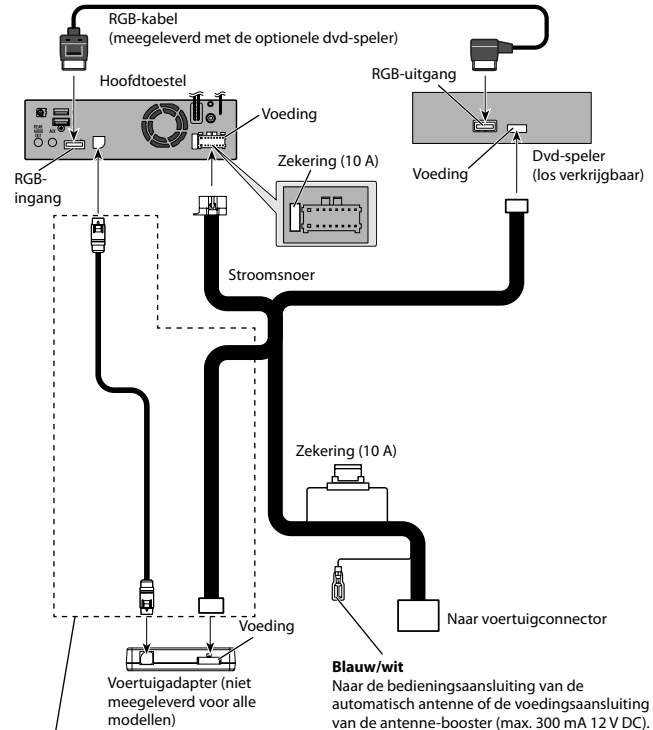

Alleen voor modellen met meegeleverde voertuigadapter.

Blauw/wit
Naar de bedieningsaansluiting van de automatisch antenne of de voedingsaansluiting van de antenne-booster (max. 300 mA 12 V DC).

Beschrijving van de gekleurde kabels

Meerdere gekleurde kabels zijn in een bundel samengebonden. De functie van de gekleurde kabels is als volgt.

Kleur	Functies
Geel	Back-up
Rood	Accessoire
Oranje/Wit	Verlichting
Zwart (aarding)	Aarde
Wit	Voorluidspreker (links, +)
Wit/zwart	Voorluidspreker (links, -)
Grijs	Voorluidspreker (rechts, +)
Grijs/zwart	Voorluidspreker (rechts, -)
Groen	Achterluidspreker (links, +)
Groen/zwart	Achterluidspreker (links, -)
Paars	Achterluidspreker (rechts, +)
Paars/zwart	Achterluidspreker (rechts, -)
Roze	Dit product wordt hier aangesloten om de door het voertuig afgelegde weg te detecteren.
Lichtgroen	Wordt gebruikt voor het detecteren van de aan/uit-status van de parkeerrem.

Kleur	Functies
Violet/wit	Deze kabel moet correct worden aangesloten zodat dit product kan detecteren of het voertuig vooruit of achteruit rijdt. Controleer of de spanning van deze kabel verandert wanneer de versnellingspook in achteruit wordt gezegd. Als u een achteruitkijkcamera gebruikt, moet deze kabel correct worden aangesloten. Anders kunt u niet overschakelen naar het beeld van de achteruitkijkcamera.

⚠ WAARSCHUWING
VERKEERDE AANSLUITING VAN DE ROZE DRAAD KAN LEIDEN TOT ERNSTIGE SCHADE OF LETSEL INCLUSIEF EEN ELEKTRISCHE SCHOK EN INTERFERENTIE MET DE WERKING VAN HET ANTIBLOKKEERSYSTEEM, DE AUTOMATISCHE VERSNELLINGSBAK EN DE AANDUIDING OP DE SNELHEIDSMETER VAN HET VOERTUIG.

⚠ WAARSCHUWING
DE LICHTGROENE KABEL BIJ DE VOEDINGSAANSLUITING IS BEDOELD VOOR HET DETECTEREN VAN DE PARKEERSTATUS EN MOET WORDEN AANGESLOTEN. EEN ONJUISTE AANSLUITING OF EEN VERKEERD GEBRUIK VAN DEZE DRAAD KAN ERTOE LEIDEN DAT DE TOEPASSELIJKE WETGEVING NIET WORDT NAGELEEFD EN KAN ERNSTIG LETSEL OF ERNSTIGE SCHADE TOT GEVOLG HEBBEN.

Systemcomponenten aansluiten

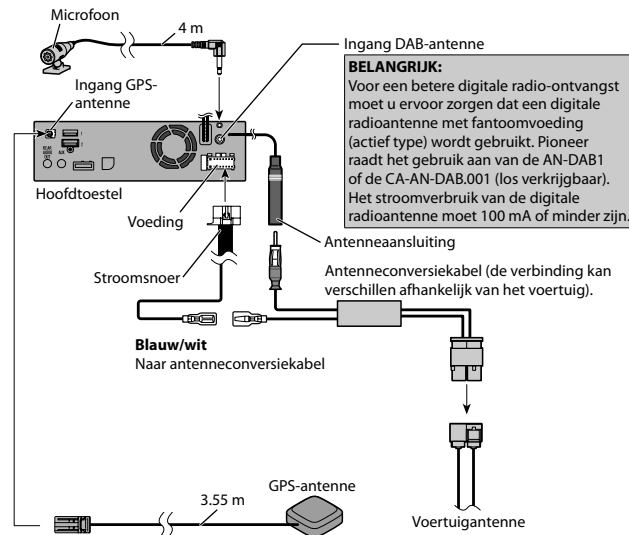

- ⚠ WAARSCHUWING**
- Om risico op ongevallen en mogelijke wetovertreding te voorkomen, mag dit product nooit worden gebruikt terwijl het voertuig rijdt behalve voor navigatiedoelinden. Bovendien mag het achterdisplay zich niet op een plek bevinden waar het de aandacht van de bestuurder kan afleiden.
 - In sommige landen is het kijken naar beeld op een scherm in een voertuig, zelfs door andere personen dan de bestuurder, wettelijk verboden. Waar zulke regels gelden, moeten die gevolgd worden en mag de videobron van dit product niet gebruikt worden.

Het hoofdtoestel met het voorpaneel verbinden

Het hoofdtoestel kan alleen met de knoppen op het voorpaneel worden bediend als de bedieningskabel tussen het voorpaneel en het hoofdtoestel aangesloten is. (Voor bepaalde typen voertuigen is deze reeds aangesloten.) De positie van de aansluiting op het hoofdtoestel is afhankelijk van het type voertuig.

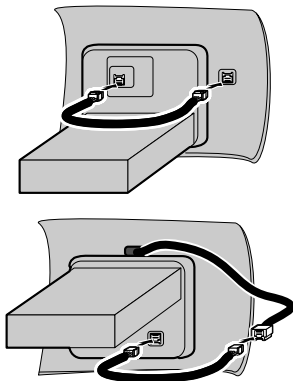

Aansluiten op een los verkrijgbare eindversterker

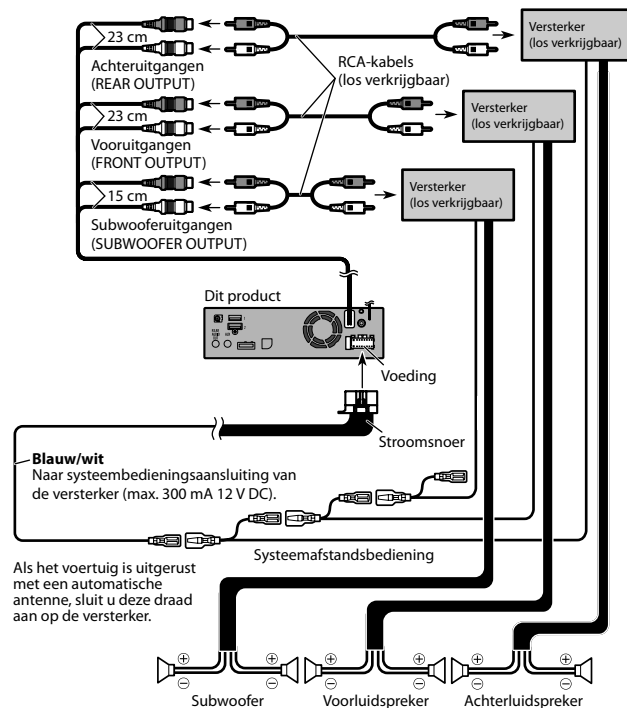

Opmerkingen

- U kunt de RCA-uitgang van de subwoofer wijzigen afhankelijk van het subwoofersysteem. (Raadpleeg de bedieningshandleiding.)
- De subwooferuitgang van dit product is mono.

Een iPod/iPhone of Android-apparaat aansluiten

Zoek in onderstaande lijst uw apparaat en de functie die u wilt gebruiken, en raadpleeg de betreffende pagina voor de aansluiting.

- Afhankelijk van het apparaat zijn sommige functies mogelijk niet beschikbaar.

iPhone (5, 5c, 5s, 6, 6 Plus)/iPod touch (5e generatie)/iPod nano (7e generatie)

Zie Aansluiten via de USB-poort (iPhone) op bladzijde 8.

iPhone 3GS/iPod touch (2e, 3e generatie)/iPod classic (80 GB, 160 GB)/iPod nano (3e, 4e, 5e, 6e generatie)/iPhone (4, 4s)/iPod touch (4e generatie)

Zie Aansluiten via de AUX-ingang (iPhone) op bladzijde 8.

Android-apparaat

Zie Een Android™-apparaat aansluiten op bladzijde 9.

Aangesloten apparaten	Beschikbare USB-poort
iPhone (met Apple CarPlay)	USB1
iPhone/iPod (zonder Apple CarPlay)	USB1 of USB2
Android-apparaat	USB2
USB-geheugenapparaat	USB1 of USB2

Als u **Apple CarPlay** gebruikt, sluit de iPhone dan aan op USB-poort 1.

Identificatielabels bevestigen aan USB-kabels

Bevestig identificatielabels aan USB-kabels voordat u dit product in een voertuig installeert.

- 1 Sluit USB-kabels aan op USB-poort 1 en 2 aan de achterkant van dit product.
- 2 Bevestig de identificatielabels voor elke poort als volgt aan de USB-kabels.

Bevestig het label "PORT 1" aan de USB-kabel voor USB-poort 1.

Bevestig het label "PORT 2" aan de USB-kabel voor USB-poort 2.

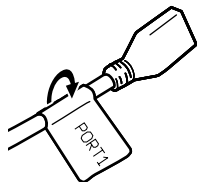

Een iPhone met Lightning-connector aansluiten

Opmerkingen

- Zie de handleiding van de kabel voor details over het aansluiten van een extern apparaat met een los verkrijgbare kabel.
- Zie de bedieningshandleiding voor details over de aansluiting, bediening en compatibiliteit van de iPhone.

Aansluiten via de USB-poort (iPhone)

Voor deze aansluiting hebt u de USB-interfacekabel voor de iPod / iPhone (CD-IU52) (los verkrijgbaar) nodig.

- Als u **Apple CarPlay** gebruikt, sluit de iPhone dan aan op USB-poort 1.

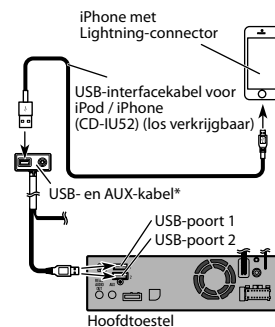

* De verbinding kan verschillen afhankelijk van het voertuig.

Een iPhone met 30-pens connector aansluiten

Opmerkingen

- Zie de handleiding van de kabel voor details over het aansluiten van een extern apparaat met een los verkrijgbare kabel.
- Zie de bedieningshandleiding voor details over de aansluiting, bediening en compatibiliteit van de iPhone.

Aansluiten via de AUX-ingang (iPhone)

Voor deze aansluiting hebt u de USB-interfacekabel voor de iPod / iPhone (CD-IU201V) (los verkrijgbaar) nodig.

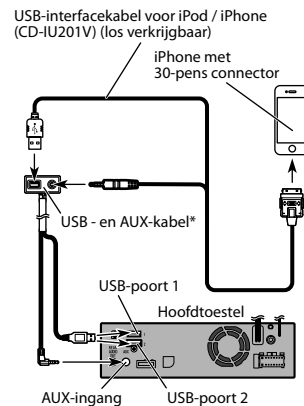

* De verbinding kan verschillen afhankelijk van het voertuig.

Een Android™-apparaat aansluiten

Opmerkingen

- Zie de bedieningshandleiding voor details over de aansluiting en bediening van Android-apparaten.
- Zie de handleiding van de kabel voor details over het aansluiten van een extern apparaat met een los verkrijgbare kabel.

Voor deze aansluiting hebt u de USB-interfacekabel voor Android-apparaten (los verkrijgbaar) nodig.

⚠ BELANGRIJK

Een telefoon met USB type C werkt mogelijk niet met sommige kabels. Gebruik de aanbevolen kabel. Raadpleeg onze website voor details over de aanbevolen USB-A-naar-C-kabel.

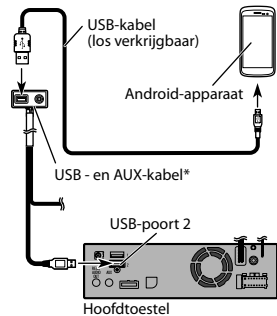

* De verbinding kan verschillen afhankelijk van het voertuig.

Een achteruitkijkcamera aansluiten

Wanneer dit product wordt gebruikt met een achteruitkijkcamera, kan er automatisch worden overgeschakeld naar het beeld van die camera wanneer de schakelhendel in **REVERSE (R)** wordt gezet. De **Cameraweergave** stand stelt u ook in staat te controleren wat er achter u gebeurt terwijl u aan het rijden bent.

⚠ WAARSCHUWING

GEBRUIK DEZE INGANG ALLEEN VOOR DE OMGEKEERDE OF SPIEGELVERKEERD WEERGEGEVEN BEELDEN VAN DE ACHTERUITKIJKCAMERA. ANDERSSOORTIG GEBRUIK KAN LETSEL OF SCHADE TOT GEVOLG HEBBEN.

⚠ BELANGRIJK

- Het beeld op het scherm kan omgekeerd worden weergegeven.
- De achteruitkijkcamera kan worden gebruikt om aanhangers in de gaten te houden, of bij inparkeren. Gebruik deze functie niet voor amusement.
- Objecten op het beeld van de achteruitkijkcamera kunnen dichterbij of verder weg lijken dan ze in werkelijkheid zijn.
- Wij wijzen u er op dat het door de achteruitkijkcamera weergegeven gebied iets kan verschillen wanneer de beelden op het volledige scherm worden weergegeven bij achteruit rijden en wanneer er met de camera naar achteren wordt gekeken terwijl er vooruit wordt gereden.

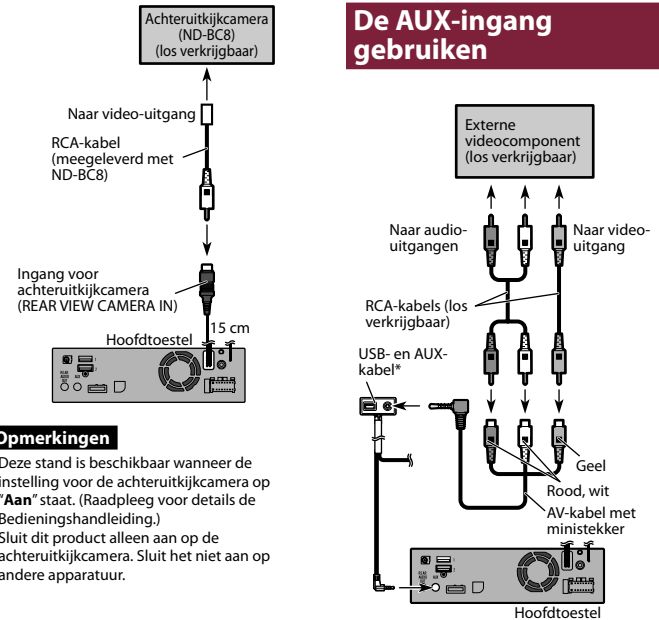

Opmerkingen

- Deze stand is beschikbaar wanneer de instelling voor de achteruitkijkcamera op "Aan" staat. (Raadpleeg voor details de Bedieningshandleiding.)
- Sluit dit product alleen aan op de achteruitkijkcamera. Sluit het niet aan op andere apparatuur.

De AUX-ingang gebruiken

* De verbinding kan verschillen afhankelijk van het voertuig.

Opmerkingen

- Deze stand is beschikbaar wanneer de AUX-ingang is ingesteld op "Aan". (Zie de bedieningshandleiding voor details.)
- Als u een externe videocomponent aansluit met een AV-kabel met ministecker, moet u indien nodig een los verkrijgbare AUX-verlengkabel gebruiken.

⚠ BELANGRIJK

Gebruik een AV-kabel met ministecker (los verkrijgbaar) voor de bedrading. Als u andere kabels gebruikt, kan de bedradingspositie verschillen waardoor beeld en geluid niet goed kunnen worden weergegeven.

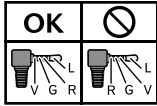

L : Audio links (wit)
R : Audio rechts (rood)
V : Video (geel)
G : Aarde

Het achterdisplay aansluiten

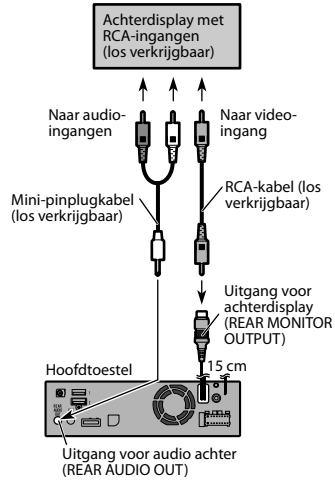

Bij gebruik van een achterdisplay dat op de achtervideo-uitgang is aangesloten

⚠ WAARSCHUWING

Plaats het achterdisplay NOOIT zo dat de bestuurder de video kan bekijken tijdens het rijden.

De achtervideo-uitgang van dit product is voor de aansluiting van een display zodat de passagiers op de achterbank de video kunnen bekijken.

Inbouwen

Voorzorgen voor installatie

▲ BELANGRIJK

- Installeer dit product nooit op plaatsen waar, of op een manier waardoor het:
 - De bestuurder of passagiers kan verwonden als het voertuig plotseling stopt.
 - De bestuurder kan hinderen bij de bediening van het voertuig, bijvoorbeeld op de vloer voor de bestuurdersstoel, of in de buurt van het stuur of de versnelling.
- Controleer of er niets achter het dashboard of de panelen zit wanneer u hierin gaten gaat boren. Let erop dat u geen brandstofleidingen, remleidingen, elektronische componenten, communicatiedraden of voedingskabels beschadigt.
- Wanneer u schroeven gebruikt, let er dan op dat deze niet in contact komen met de elektrische bedrading. Door trillingen kan de isolatie van de draden beschadigd raken, met als gevolg kortsluiting of andere schade aan het voertuig.
- Gebruik de bijgeleverde onderdelen op de voorgeschreven wijze, zodat dit product correct wordt ingebouwd. Als bepaalde onderdelen niet bij het product zijn geleverd, moet u geschikte onderdelen op de voorgeschreven wijze gebruiken nadat u de geschiktheid van de betreffende onderdelen bij uw dealer hebt nagevraagd. Als u andere onderdelen dan de bijgeleverde onderdelen gebruikt of onderdelen die niet geschikt zijn, kunnen deze beschadigingen aan de interne onderdelen van het product veroorzaken of kunnen deze onderdelen en het product losraken.
- Het is uiterst gevaarlijk als kabels of snoeren rond de stuurkolom of de versnelling gewikkeld kunnen raken. U

moet daarom dit product, de kabels en de bedrading zo installeren en wegwerken dat ze de besturing niet kunnen belemmeren of hinderen.

- Zorg ervoor dat de draden niet geraakt kunnen worden door een portier of stoelverschuivingsmechanisme, met eventueel kortsluiting tot gevolg.
- Controleer of alle andere apparatuur van uw voertuig goed werkt na de installatie van dit product.
- Installeer dit product niet op een plek waar het (i) het zicht van de bestuurder kan belemmeren, (ii) de werking van bedieningssystemen of veiligheidsvoorzieningen van het voertuig kan belemmeren, zoals de airbags, knoppen voor noodverlichting of (iii) de bestuurder kan hinderen bij het veilig bedienen van het voertuig.
- Installeer het product tussen de bestuurdersstoel en de voorste passagiersstoel, zodat het niet wordt geraakt door de bestuurder of inzittende als het voertuig abrupt afremt.
- Installeer het product in geen geval voor of naast de locaties in het dashboard, het portier of de deurstijl van waar de airbags van uw voertuig tevoorschijn zullen komen. Raadpleeg het instructieboekje van uw voertuig voor de locatie van de voorairbags.
- Het niet opvolgen van al deze voorzorgsmaatregelen kan resulteren in ernstig of fataal letsel.

Voorkomen van elektromagnetische storingen

Om storingen te voorkomen moeten de volgende voorwerpen zo ver mogelijk van dit product alsmede andere kabels

en draden worden geplaatst:

- FM, MG/LG-antenne met de kabel
 - DAB-antenne met de draad
 - GPS-antenne met de kabel
- Bovendien moet u elke antennendraad zo ver mogelijk van andere antennendraden en -kabels houden. Bind ze niet samen, laat ze niet langs elkaar lopen en laat ze elkaar niet kruisen. Elektromagnetische ruis vergroot de kans op fouten bij de positiebepaling van uw voertuig.

Voor de installatie

- Raadpleeg uw dichtstbijzijnde dealer als er voor de installatie gaten moeten worden geboord, of als er andere wijzigingen in het voertuig moeten worden aangebracht.
- Voordat u dit product definitief installeert, is het raadzaam tijdelijk alle aansluitingen te maken om te kijken of deze correct zijn en alles naar behoren functioneert.

Installeren van dit product

Opmerkingen betreffende de installatie

- Installeer dit product niet op plaatsen die kunnen worden blootgesteld aan hoge temperaturen of vocht, zoals:
 - Dichtbij een radiator, luchtopening of airconditioningapparaat.
 - Op plaatsen blootgesteld aan direct zonlicht, zoals op het dashboard.
 - Plaatsen die blootgesteld kunnen worden aan regen, zoals dicht bij een portier of op de vloer van het voertuig.

- Installeer dit product op een plek die stevig genoeg is om het gewicht van het product te dragen. Kies een plaats waar dit product stevig kan worden geïnstalleerd en zorg voor een veilige bevestiging. De actuele locatie van het voertuig kan alleen correct worden weergegeven wanneer het product goed bevestigd is.
- Om verzekerd te zijn van voldoende ventilatie bij gebruik van dit product, dient u er bij de installatie voor te zorgen dat u achter het achterpaneel voldoende ruimte vrij laat, en dient u eventuele losse kabels vast te binden zodat deze de ventilatie-openingen niet kunnen blokkeren.
- De bedrading mag het op de afbeelding hieronder aangegeven gebied niet afdekken. Dit is vereist zodat de versterker en de navigatieschakelingen hun overvloedige warmte kwijt kunnen.



Bedek dit gebied niet.

Raadpleeg voor details over de installatiemethode voor elk type voertuig de afzonderlijke installatiehandleiding en installeer dit product op de juiste wijze.

Installeren van de GPS-antenne

⚠ WAARSCHUWING

Installeer de GPS-antenne niet over andere sensoren of de ventilatie-openingen in het dashboard van het voertuig, want hierdoor kan de juiste werking van de sensoren of ventilatie-openingen belemmerd worden en is het ook mogelijk dat de GPS-antenne niet goed en stevig meer op het dashboard bevestigd kan worden met behulp van het metalen plaatje.

⚠ BELANGRIJK

Maak de GPS-antennedraad niet korter en ook niet langer. Wijzigingen aan de antennekabel kunnen leiden tot kortsluiting of storingen en permanente schade aan dit product.

Opmerkingen betreffende de installatie

- De antenne dient op een zo horizontaal mogelijk oppervlak te worden bevestigd, op een plaats waar de ontvangst van de radiogolven zo min mogelijk wordt gehinderd. De antenne kan de radiogolven van de satelliet alleen ontvangen als er geen obstakel tussen de antenne en de satelliet is.

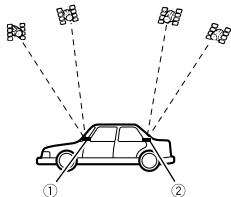

- ① Dashboard
- ② Hoedenplank

- Indien u de GPS-antenne binnen in de auto aanbrengt, gebruik dan

het metalen plaatje dat bij het systeem wordt geleverd. Als dit plaatje niet gebruikt wordt, zal de ontvangstgevoeligheid slecht zijn.

- Maak het bijgeleverde metalen plaatje niet kleiner. Dit resulteert in een lagere gevoeligheid van de GPS-antenne.
- Het metalen plaatje bevat een sterk kleefmiddel, dat na verwijdering sporen op het oppervlak kan achterlaten.
- Trek niet aan de antennedraad als u de GPS-antenne verwijderd. Daardoor kunt u de draad lostrekken.
- Verf de GPS-antenne niet, aangezien dit de prestaties van de antenne negatief beïnvloedt.
- De ruiten van sommige auto's laten de signalen van de GPS-satellieten niet door. In dat geval dient u de GPS-antenne aan de buitenzijde van de auto te bevestigen.

Raadpleeg voor details over de installatiemethode voor elk type voertuig de afzonderlijke installatiehandleiding en installeer dit product op de juiste wijze.

De microfoon installeren

- Installeer de microfoon in de juiste richting en op de juiste afstand zodat de microfoon gemakkelijk de stem van de bestuurder kan opvangen.
- Schakel het product uit (ACC OFF) voordat u de microfoon aansluit.
- Afhankelijk van het voertuigmodel kan de microfoonkabel te kort zijn als u de microfoon op de zonneklep bevestigt. Installeer in dat geval de microfoon op de stuurkolom.
- Bevestig de microfoon aan de zonneklep terwijl de klep omhoog staat. De microfoon kan de stem van de bestuurder niet opvangen wanneer de zonneklep naar beneden is geklapt.

Raadpleeg voor details over de installatiemethode voor elk type voertuig de afzonderlijke installatiehandleiding en installeer dit product op de juiste wijze.

Na installatie

Na de installatie van dit product

1 Sluit de massapool (-) van de accu van het voertuig opnieuw aan. Controleer nogmaals of alle aansluitingen op de juiste wijze zijn gemaakt en dit product correct is ingebouwd. Monteer de auto-onderdelen die u bij het inbouwen van het apparaat heeft verwijderd. Sluit tot slot de massakabel (-) weer op de massapool (-) van de accu aan.

2 Start de motor.

3 De **RESET** toets indrukken. Druk met een puntig voorwerp (bijvoorbeeld de punt van een pen) op de **RESET** toets van dit product.

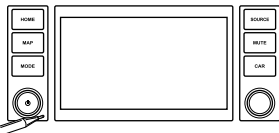

- Sommige instellingen en opgeslagen gegevens worden niet teruggezet naar de begininstelling.
- De positie van de **RESET**-knop kan verschillen afhankelijk van het voertuig.

4 Wijzig de gewenste instellingen.
➡ Zie de Bedieningshandleiding voor meer details over de bediening.

5 Rijd over een normale weg totdat de GPS het signaal begint te ontvangen.

Opmerking

Na de installatie van dit product dient u op een veilige plaats te controleren of het voertuig normaal functioneert.

PIONEER CORPORATION

28-8, Honkomagome 2-chome, Bunkyo-ku,
Tokyo 113-0021, JAPAN

PIONEER EUROPE NV

Haven 1087, Keetberglaan 1, B-9120 Melsele, Belgium/
Belgique
TEL: (0) 3/570.05.11

**Technische Hotline der Pioneer Electronics Deutschland
GmbH**

TEL: 02154/913-333