

# AVH-P6500DVD

This product conforms to new cord colors.  
Los colores de los cables de este producto se conforman con un nuevo código de colores.  
Dieses Produkt entspricht den neuen kabelfarben.  
Le code de couleur des câbles utilisé pour ce produit est nouveau.  
Questo prodotto è conforme ai nuovi codici colori.  
De kleuren van de snoeren van dit toestel zijn gewijzigd.

<b>Connecting the Units</b> .....	<b>1</b>
Connecting the power cord .....	3
When connecting to separately sold power amp .....	5
When connecting with a back-up camera .....	7
When connecting with a multi-channel processor .....	8
When connecting the external video component and the display .....	9
<b>Installation</b> .....	<b>10</b>
Installing the hide-away unit .....	10
DIN Front/Rear-mount .....	11
DIN Front-mount .....	11
DIN Rear-mount .....	12
Fixing the front panel .....	12



## CAUTION:

- **PIONEER does not recommend that you install or service your display yourself. Installing or servicing the product may expose you to risk of electric shock or other hazards. Refer all installation and servicing of your display to authorized Pioneer service personnel.**
- **Secure all wiring with cable clamps or electrical tape. Do not allow any bare wiring to remain exposed.**
- **Do not drill a hole into the engine compartment to connect the yellow lead of the unit to the vehicle battery. Engine vibration may eventually cause the insulation to fail at the point where the wire passes from the passenger compartment into the engine compartment. Take extra care in securing the wire at this point.**
- **It is extremely dangerous to allow the display lead to become wound around the steering column or gearshift. Be sure to install the display in such a way that it will not obstruct driving.**
- **Make sure that wires will not interfere with moving parts of the vehicle, such as the gearshift, parking brake or seat sliding mechanism.**
- **Do not shorten any leads. If you do, the protection circuit may fail to work properly.**

**Note:**

- This unit is for vehicles with a 12-volt battery and negative grounding. Before installing it in a recreational vehicle, truck, or bus, check the battery voltage.
- To avoid shorts in the electrical system, be sure to disconnect the ⊖ battery cable before beginning installation.
- Refer to the owner's manual for details on connecting the power amp and other units, then make connections correctly.
- Secure the wiring with cable clamps or adhesive tape. To protect the wiring, wrap adhesive tape around them where they lie against metal parts.
- Route and secure all wiring so it cannot touch any moving parts, such as the gear shift, handbrake and seat rails. Do not route wiring in places that get hot, such as near the heater outlet. If the insulation of the wiring melts or gets torn, there is a danger of the wiring short-circuiting to the vehicle body.
- Don't pass the yellow lead through a hole into the engine compartment to connect to the battery. This will damage the lead insulation and cause a very dangerous short.
- Do not shorten any leads. If you do, the protection circuit may fail to work when it should.
- Never feed power to other equipment by cutting the insulation of the power supply lead of the unit and tapping into the lead. The current capacity of the lead will be exceeded, causing overheating.
- When replacing fuse, be sure to use only fuse of the rating prescribed on the fuse holder.
- Since a unique BPTL circuit is employed, never wire so the speaker leads are directly grounded or the left and right ⊖ speaker leads are common.
- If the RCA pin jack on the unit will not be used, do not remove the caps attached to the end of the connector.
- Speakers connected to this unit must be high-power types with minimum rating of 50 W and impedance of 4 to 8 ohms. Connecting speakers with output and/or impedance values other than those noted here may result in the speakers catching fire, emitting smoke, or becoming damaged.
- When this product's source is switched ON, a control signal is output through the blue/white lead. Connect to an external power amp's system remote control or the car's Auto-antenna relay control terminal (max. 300 mA 12 V DC). If the car features a glass antenna, connect to the antenna booster power supply terminal.
- When an external power amp is being used with this system, be sure not to connect the blue/white lead to the amp's power terminal. Likewise, do not connect the blue/white lead to the power terminal of the auto-antenna. Such connection could cause excessive current drain and malfunction.
- To avoid short-circuiting, cover the disconnected lead with insulating tape. Especially, insulate the unused speaker leads without fail. There is a possibility of short-circuiting if the leads are not insulated.
- To prevent incorrect connection, the input side of the IP-BUS connector is blue, and the output side is black. Connect the connectors of the same colors correctly.
- **This unit cannot be installed in a vehicle that does not have an ACC (accessory) position on the ignition switch. (Fig. 1)**

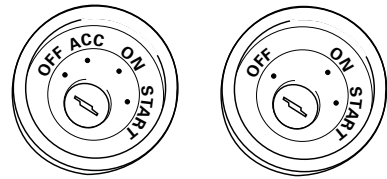

ACC position

No ACC position

**Fig. 1**

- The black lead is ground. Please ground this lead separately from the ground of high-current products such as power amps. If you ground the products together and the ground becomes detached, there is a risk of damage to the products or fire.
- Cords for this product and those for other products may be different colors even if they have the same function. When connecting this product to another product, refer to the supplied manuals of both products and connect cords that have the same function.

# Connecting the Units

## Connecting the power cord

**Note:**

Depending on the kind of vehicle, the function of 3\* and 5\* may be different. In this case, be sure to connect 2\* to 5\* and 4\* to 3\*.

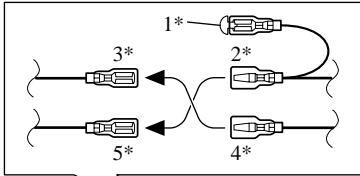

**Cap (1\*)**

When not using this terminal, do not remove the cap.

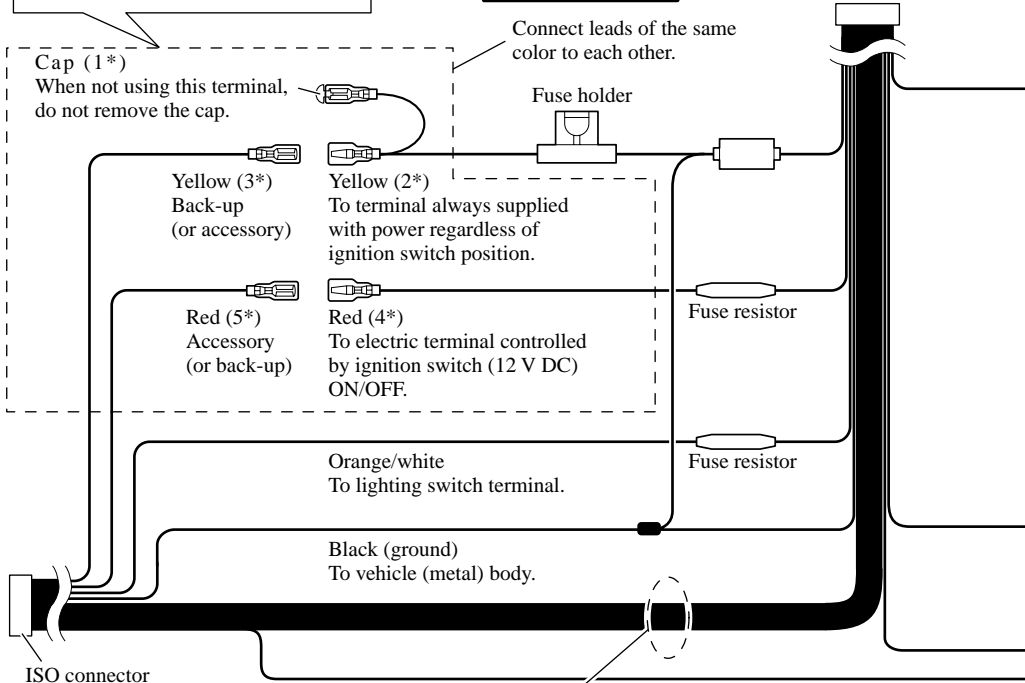

**Note:**

In some vehicles, the ISO connector may be divided into two. In this case, be sure to connect to both connectors.

When you connect separately sold multi-channel processor (DEQ-P7000) to this unit, do not connect anything to the speaker leads and system remote control (blue/white).

**Speaker leads**

- White: Front left ⊕
- White/black: Front left ⊖
- Gray: Front right ⊕
- Gray/black: Front right ⊖
- Green: Rear left ⊕ or Subwoofer ⊕
- Green/black: Rear left ⊖ or Subwoofer ⊖
- Violet: Rear right ⊕ or Subwoofer ⊕
- Violet/black: Rear right ⊖ or Subwoofer ⊖

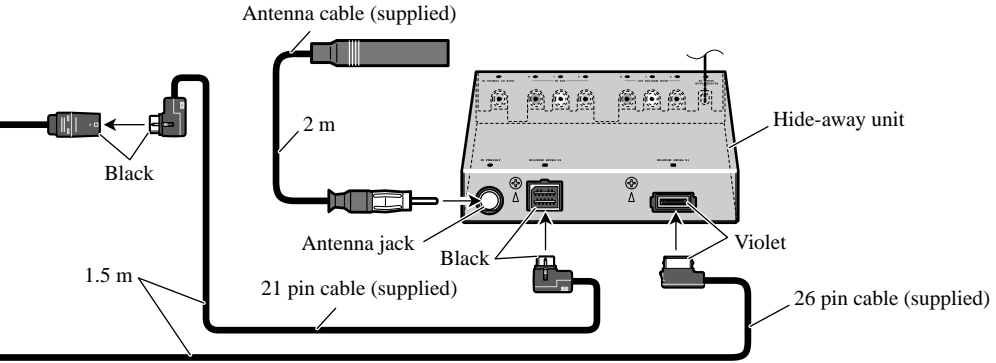

Yellow/black

If you use a cellular telephone, connect it via the Audio Mute lead on the cellular telephone. If not, keep the Audio Mute lead free of any connections.

Connection method



1. Clamp the lead.

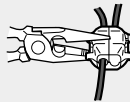

2. Clamp firmly with needle-nosed pliers.

Note:

- The position of the parking brake switch depends on the vehicle model. For details, consult the vehicle Owner's Manual or dealer.

Light green

Used to detect the ON/OFF status of the parking brake.

This lead must be connected to the power supply side of the parking brake switch.

Blue/white

To system control terminal of the power amp (max. 300 mA 12 V DC).

Blue/white (6\*)

Blue/white (7\*)

To Auto-antenna relay control terminal (max. 300 mA 12 V DC).

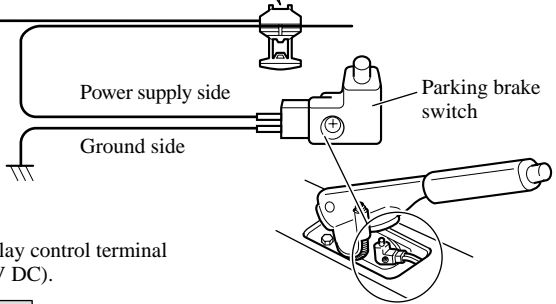

The pin position of the ISO connector will differ depending on the type of vehicle. Connect 6\* and 7\* when Pin 5 is an antenna control type. In another type of vehicle, never connect 6\* and 7\*.

Fig. 2

# Connecting the Units

## When connecting to separately sold power amp

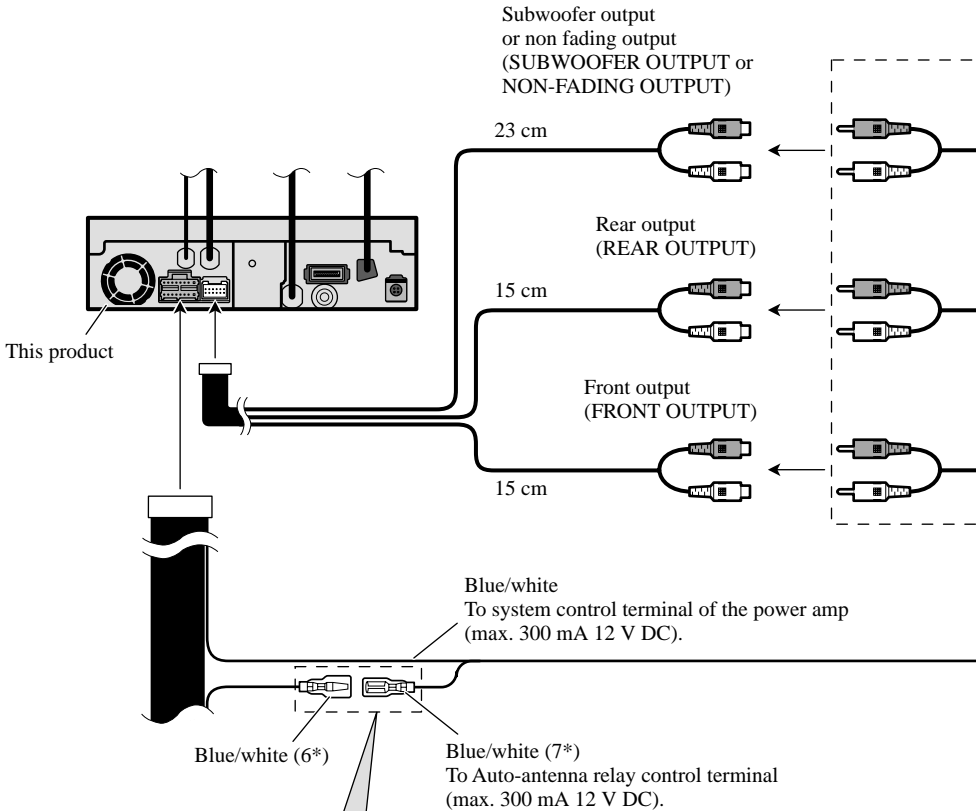

The pin position of the ISO connector will differ depending on the type of vehicle. Connect 6\* and 7\* when Pin 5 is an antenna control type. In another type of vehicle, never connect 6\* and 7\*.

When you connect separately sold multi-channel processor (DEQ-P7000) to this unit, do not connect anything to the speaker leads and system remote control (blue/white).

**Note:**  
When you connect DEQ-P7000 to this unit, separately sold power amp must be connected to DEQ-P7000.

**Note:**  
Change the initial setting of this product (refer to the Operation Manual).  
The subwoofer output of this unit is monaural.

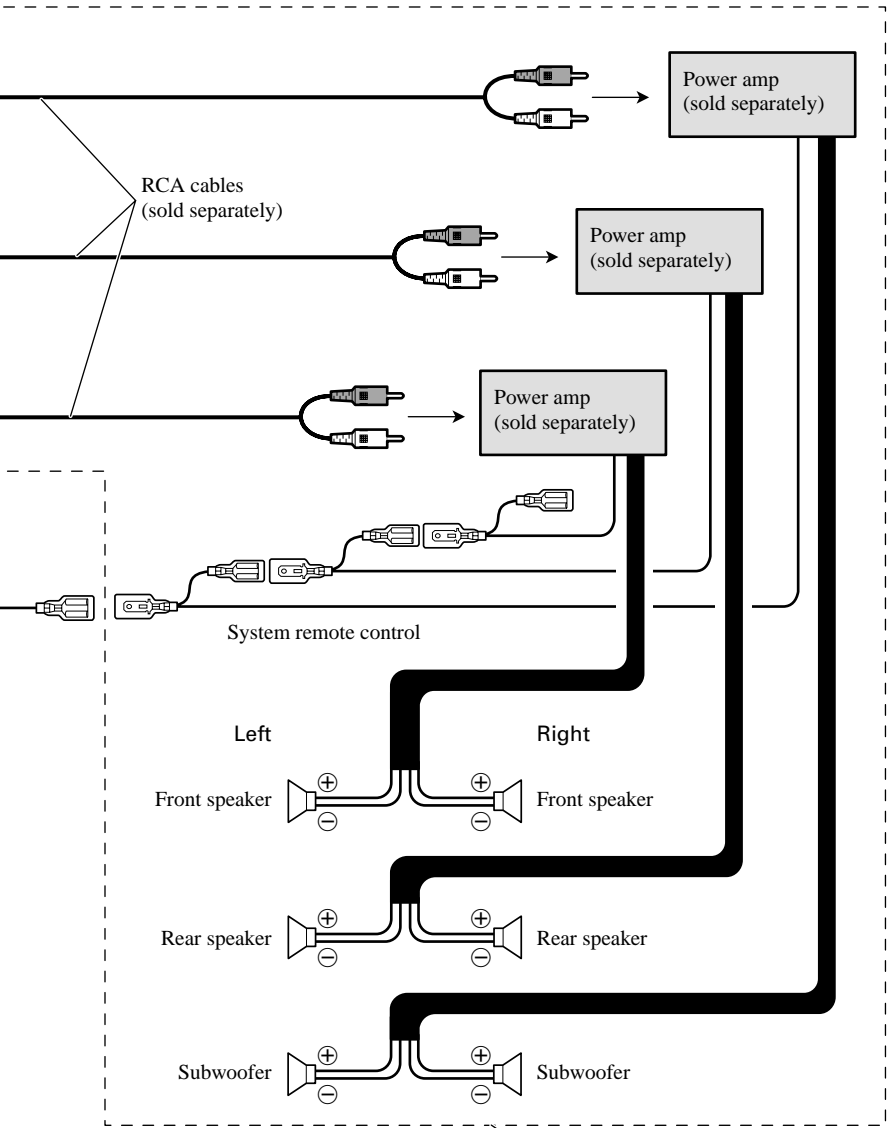

Perform these connections when using the optional amplifier.

Fig. 3

## When connecting with a back-up camera

When using this product with a back-up camera, automatic switching to video from a back-up camera when the gear shift is moved to **REVERSE (R)** position is possible.

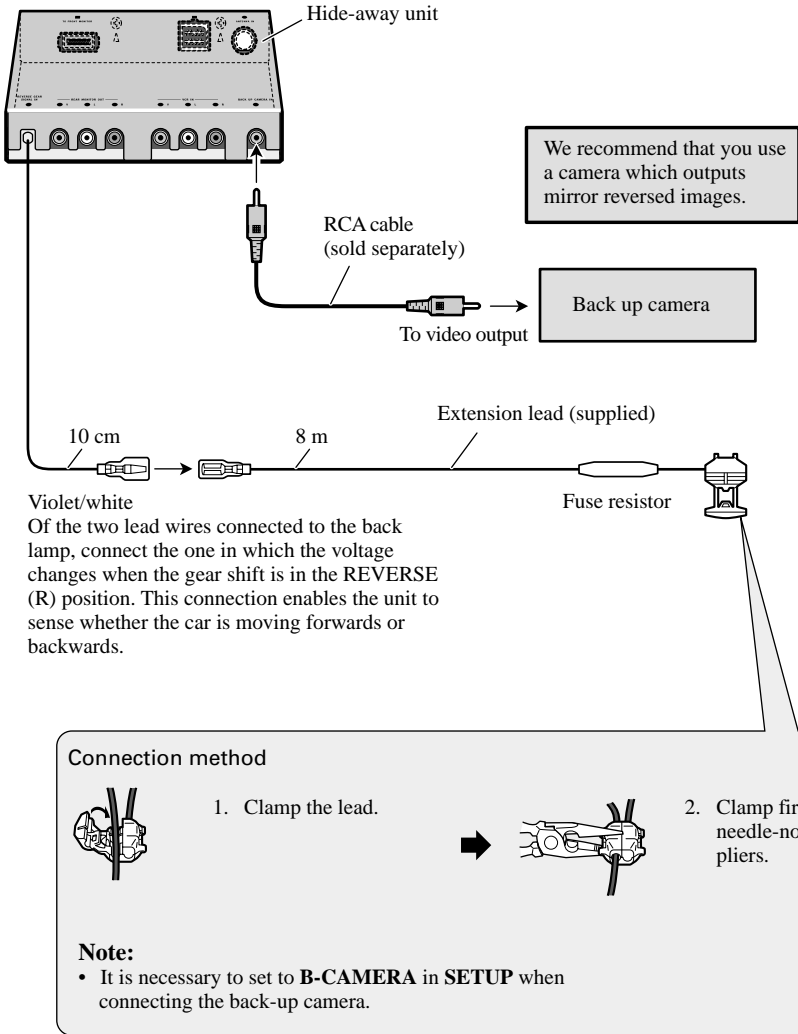

Fig. 4

# When connecting with a multi-channel processor

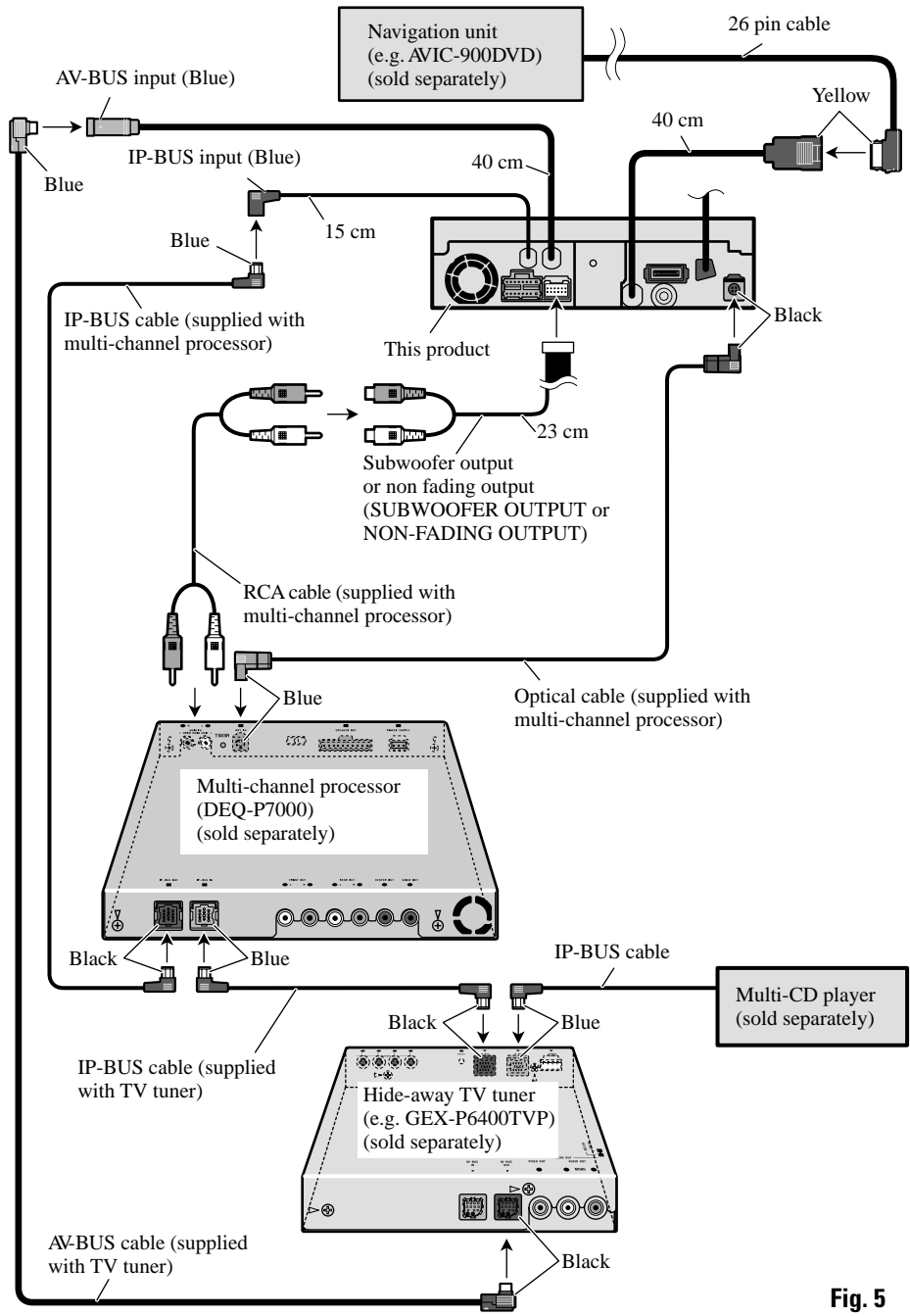

Fig. 5

## When connecting the external video component and the display

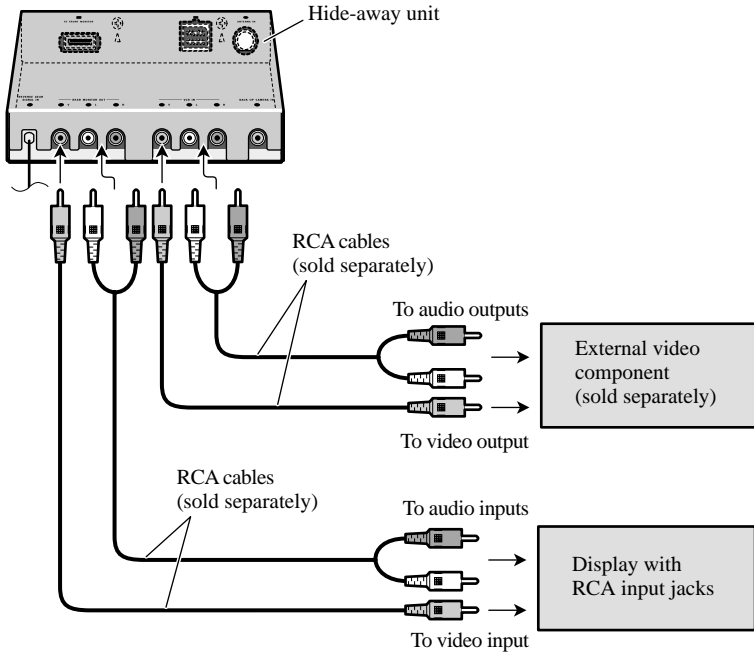

Fig. 6

- It is necessary to set to **AV INPUT** in **SET UP** when connecting the external video component.

## When using a display connected to rear video output

This product's rear video output is for connection of a display to enable passengers in the rear seats to watch the DVD or Video CD.

### **WARNING:**

- NEVER install the display in a location that enables the Driver to watch the DVD or Video CD while Driving.
- NEVER connect rear audio output (REAR MONITOR OUT) to sold separately power amp.

## Note:

- Before finally installing the unit, connect the wiring temporarily, making sure it is all connected up properly, and the unit and the system work properly.
- Use only the parts included with the unit to ensure proper installation. The use of unauthorized parts can cause malfunctions.
- Consult with your nearest dealer if installation requires the drilling of holes or other modifications of the vehicle.
- Install the unit where it does not get in the driver's way and cannot injure the passenger if there is a sudden stop, like an emergency stop.
- Do not place the display in a position where it will impede the driver's visibility or affect the operation of your vehicle's air bags.
- The semiconductor laser will be damaged if it overheats, so don't install the unit anywhere hot — for instance, near a heater outlet.
- If installation angle exceeds  $30^\circ$  from horizontal, the unit might not give its optimum performance. (Fig. 7)

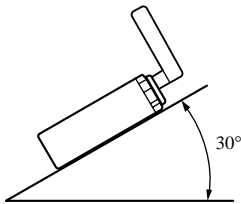
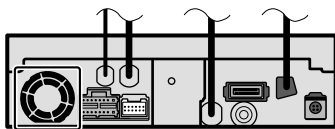

Fig. 7

- The cords must not cover up the area shown in the figure below. This is necessary to allow the amplifiers to radiate freely. (Fig. 8)



Do not close this area.

Fig. 8

- When mounting the hide-away unit, make sure none of the leads are trapped between the hide-away unit and the surrounding metalwork or fittings.
- Do not mount the hide-away unit near the heater outlet, where it would be affected by heat, or near the doors, where rainwater might splash onto it.
- If the hide-away unit is installed in the passenger compartment, anchor it securely so it does not break free while the car is moving, and cause injury or an accident.
- If the hide-away unit is installed under a front seat, make sure it does not obstruct seat movement. Route all leads and cords carefully around the sliding mechanism so they do not get caught or pinched in the mechanism and cause a short circuit.

## Installing the hide-away unit

- **Install the hide-away unit with the velcro tape. (Fig. 9)**

- Thoroughly wipe off the surface before affixing the velcro tape.
- Direct installation on the carpet is possible if the hard velcro tape will adhere to the carpet. Do not use the soft velcro tape in this case.

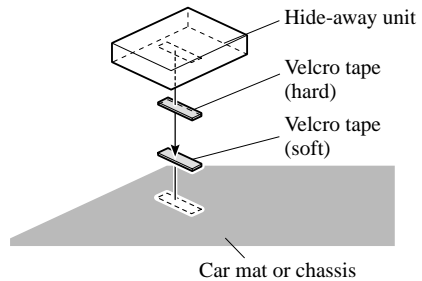

Fig. 9

## DIN Front/Rear-mount

This unit can be properly installed either from “Front” (conventional DIN Front-mount) or “Rear” (DIN Rear-mount installation, utilizing threaded screw holes at the sides of unit chassis). For details, refer to the following illustrated installation methods.

### Before installing the unit

- **Remove the frame and the holder. (Fig. 10)**

Pull out to remove the frame and then loosen the screws ( $2 \times 3$  mm) to remove the holder. (When reattaching the frame, point the side with a groove downwards and attach it.)

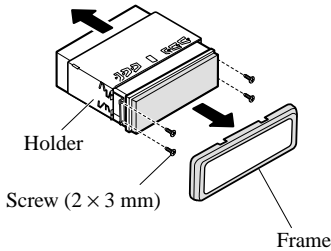

Fig. 10

## DIN Front-mount

### Installation with the rubber bush

1. **Decide the position of the side brackets. (Fig. 11)**

When installing in a shallow space, change the position of side brackets. In this case, stick conceal tape on parts that protrude from the dashboard.

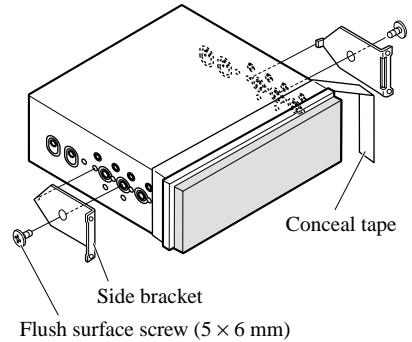
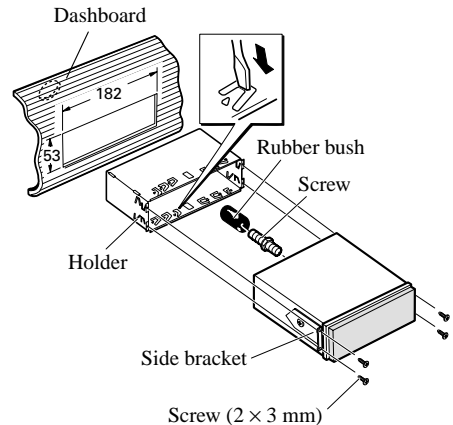

Fig. 11

2. **Install the unit into the dashboard. (Fig. 12)**

After inserting the holder into the dashboard, then select the appropriate tabs according to the thickness of the dashboard material and bend them. (Install as firmly as possible using the top and bottom tabs. To secure, bend the tabs 90 degrees.)



- After installing the unit into the dashboard, reattach the frame.

Fig. 12

## DIN Rear-mount

### Installation using the screw holes on the side of the unit

- **Fastening the unit to the factory radio mounting bracket. (Fig. 13) (Fig. 14) (Fig. 15)**

Select a position where the screw holes of the bracket and the screw holes of this product become aligned (are fitted), and tighten the screws at 2 places on each side. Use any of binding screws ( $4 \times 3$  mm), binding screws ( $5 \times 6$  mm) or flush surface screws ( $5 \times 6$  mm), depending on the shape of the screw holes in the bracket.

\*1 Use binding screws ( $4 \times 3$  mm) only.

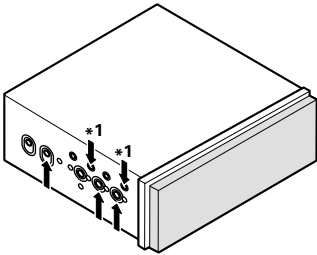

Fig. 13

- When installing in a shallow space, use the following screw holes. In this case, stick conceal tape on parts that protrude from the dashboard.

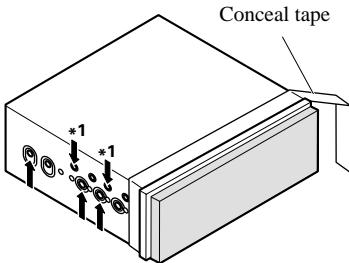

Fig. 14

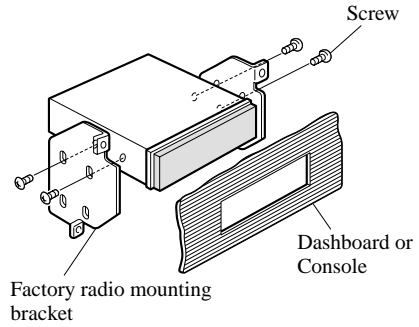

Fig. 15

### Fixing the front panel

If you do not operate the removing and attaching the front panel function, use the supplied fixing screws to fix the front panel to this unit.

- **Fix the front panel to the unit using fixing screws after removing the front panel. (Fig. 16)**

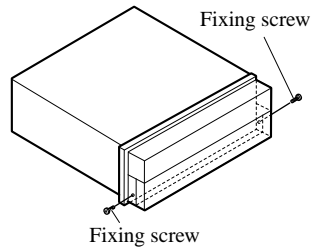

Fig. 16

<b>Conexión de las unidades</b> .....	<b>1</b>
Conexión del cable de alimentación .....	3
Cuando conecte a un amplificador de potencia vendido separadamente .....	5
Cuando conecte con una cámara de vista trasera .....	7
Cuando conecte con un procesador multicanal .....	8
Cuando conecte el componente externo y la pantalla .....	9

<b>Instalación</b> .....	<b>10</b>
Instalación de la unidad oculta-alejada .....	10
Montaje trasero/delantero DIN .....	11
Montaje delantero DIN .....	11
Montaje trasero DIN .....	12
Fijación del panel delantero .....	12



## PRECAUCIÓN:

- **PIONEER no recomienda que sea usted mismo quien instale o revise su pantalla. La instalación o revisión del producto puede exponerle a descargas eléctricas u otros peligros. Solicite que todos los trabajos de instalación y revisión de su pantalla los realice el personal de servicio Pioneer autorizado.**
- **Asegure todo el cableado con abrazaderas de cables o cinta para usos eléctricos. No permita que el cableado pelado permanezca expuesto.**
- **No taladre un agujero en el compartimiento del motor para conectar el cable amarillo de la unidad a la batería del vehículo. La vibración del motor podría estropear el aislamiento en el punto por donde el cable pasa del compartimiento de los pasajeros al compartimiento del motor. Tenga mucho cuidado para mantener el buen estado del cable en lo relativo a este punto.**
- **Es peligrosísimo dejar que el cable de la pantalla se enrolle en la base del volante o en la palanca de cambios. Asegúrese de instalar la pantalla de forma que ésta no sea un obstáculo para la conducción.**
- **Asegúrese de que los cables no interfieran con partes móviles del vehículo tales como la palanca de cambio, el freno de mano o el mecanismo de deslizamiento de los asientos.**
- **No acorte ningún cable. Si lo hace, el circuito de protección tal vez no funcione correctamente.**

**Nota:**

- Esta unidad es para vehículos con batería de 12 voltios y con conexión a tierra. Antes de instalar la unidad en un vehículo recreativo, camioneta, o autobús, revise el voltaje de la batería.
- Para evitar cortocircuitos en el sistema eléctrico, asegúrese de desconectar el cable de la batería ⊖ antes de comenzar con la instalación.
- Consulte con el manual del usuario para los detalles sobre la conexión de la alimentación de amperios y de otras unidades, luego haga las conexiones correctamente.
- Asegure el cableado con abrazaderas de cables o con cinta adhesiva. Para proteger el cableado, envuélvalo con cinta adhesiva donde éstos se apoyan sobre las piezas de metal.
- Coloque y asegure todo el cableado de tal manera que no toque las piezas en movimiento, tal como la palanca de cambio de velocidades, el freno de mano, y los pasamanos de los asientos. No coloque el cableado en lugares que se calientan, tal como cerca de la salida de un calefactor. Si el material aislante del cableado se derritiera o se gastara, habrá el peligro de un cortocircuito del cableado a la carrocería del vehículo.
- No pase el conductor amarillo a través de un orificio en el compartimiento del motor para conectar a la batería. Esto dañará el material aislante del conductor y causará un cortocircuito peligroso.
- No acorte ningún conductor. Si lo hiciera, la protección del circuito podría fallar al funcionar cuando debería.
- Nunca alimente energía a otros equipos cortando el aislamiento del conductor de alimentación provista de la unidad y haciendo un empalme con el conductor. La capacidad de corriente del conductor se excederá, causando el recalentamiento.
- Cuando reemplace algún fusible, asegúrese de utilizar solamente un fusible del ratio descrito en el soporte de fusibles.
- Ya que se emplea un circuito único BPTL, nunca coloque los cables de manera que los conductores del altavoz estén directamente en conexión a tierra o que el altavoz izquierdo y derecho ⊖ sean comunes.
- Si la toma de clavija RCA en la unidad no se usa, retire las tapas fijadas al extremo del conector.
- Los altavoces conectados a esta unidad deberán ser del tipo de alta potencia, teniendo un régimen mínimo de 50 W y una impedancia de 4 a 8 ohmios. La conexión de altavoces con valores de impedancia y/o de salida diferentes a los anotados aquí podrían causar fuego, emisión de humo o daños a los altavoces.
- Cuando se conecta la fuente de este producto, una señal de control se emite a través del conductor azul/blanco. Conecte al control remoto de sistema de un amplificador de potencia externo o al terminal de control de relé de antena automática del vehículo (máx. 300 mA 12 V CC). Si el vehículo tiene una antena en vidrio, conecte al terminal de suministro de energía de la antena.
- Cuando se está utilizando un amperio de potencia externa con este sistema, asegúrese de no conectar el conductor azul/blanco al terminal de potencia de amperios. Asimismo, no conecte el conductor azul/blanco al terminal de potencia de la auto-antena. Tal conexión podría causar la fuga de corriente excesiva y causar fallos de funcionamiento.
- Para evitar cortocircuitos, cubra el conductor desconectado con cinta aislada. Especialmente, aisle los conductores de altavoz no usados. Hay la posibilidad de cortocircuito si no se aíslan los conductores.
- Para evitar la conexión incorrecta, el lado de entrada del conector IP-BUS es azul, y el lado de salida es negro. Conecte los conectores del mismo color correctamente.
- **Esta unidad no se puede instalar en un vehículo que no dispone de la posición ACC (accesorio) en el interruptor de encendido. (Fig. 1)**



Posición ACC

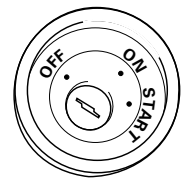

No en la posición ACC

**Fig. 1**

- El conductor negro es la masa. Conecte a masa este conductor separadamente desde la masa de los productos de alta corriente tal como los amplificadores de potencia. Si conecta juntos a masa los productos y la masa se desconecta, se crea el riesgo de daños a los productos o de incendios.

• Los cables para este producto y aquellas para otros productos pueden ser de colores diferentes aun si tienen la misma función. Cuando se conecta este producto a otro, refiérase a los manuales de ambos productos y conecte los cables que tienen la misma función.

# Conexión de las unidades

## Conexión del cable de alimentación

### Nota:

Dependiendo del tipo del vehículo, la función de 3\* y 5\* puede ser diferente. En este caso, asegúrese de conectar 2\* a 5\* y 4\* a 3\*.

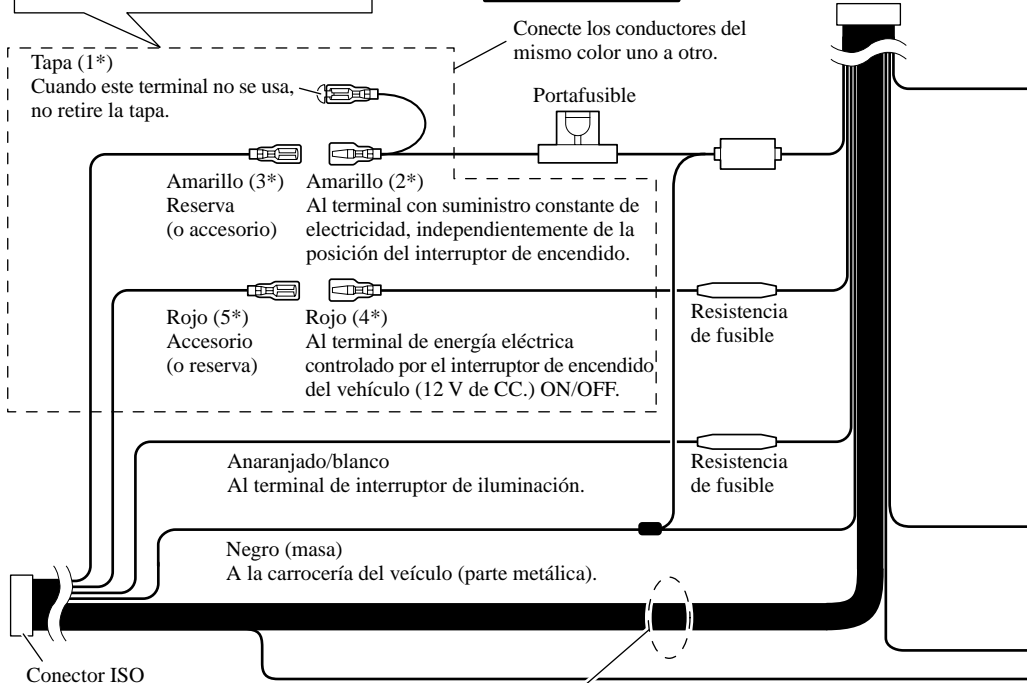
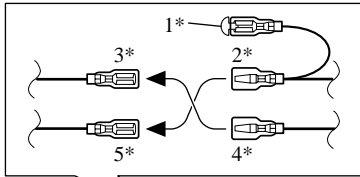

### Tapa (1\*)

Cuando este terminal no se usa, no retire la tapa.

Conecte los conductores del mismo color uno a otro.

### Portafusible

Amarillo (3\*)  
Reserva  
(o accesorio)

Amarillo (2\*)  
Al terminal con suministro constante de electricidad, independientemente de la posición del interruptor de encendido.

Rojo (5\*)  
Accesorio  
(o reserva)

Rojo (4\*)  
Al terminal de energía eléctrica controlado por el interruptor de encendido del vehículo (12 V de CC.) ON/OFF.

Resistencia de fusible

Anaranjado/blanco  
Al terminal de interruptor de iluminación.

Resistencia de fusible

Negro (masa)  
A la carrocería del vehículo (parte metálica).

Conector ISO

### Nota:

En algunos vehículos, el conector ISO puede estar dividido en dos partes. En este caso, asegúrese de conectar a ambos conectores.

Cuando conecte el procesador multicanal (DEQ-P7000) vendido separadamente a esta unidad, no conecte nada a los conductores de los altavoces y al control remoto del sistema (azul/blanco).

### Cables de altavoz

- Blanco :Izquierdo delantero ⊕
- Blanco/negro :Izquierdo delantero ⊖
- Gris :Derecho delantero ⊕
- Gris/negro :Derecho delantero ⊖
- Verde :Izquierdo trasero ⊕ o Altavoz secundario ⊕
- Verde/negro :Izquierdo trasero ⊖ o Altavoz secundario ⊖
- Violeta :Derecho trasero ⊕ o Altavoz secundario ⊕
- Violeta/negro :Derecho trasero ⊖ o Altavoz secundario ⊖

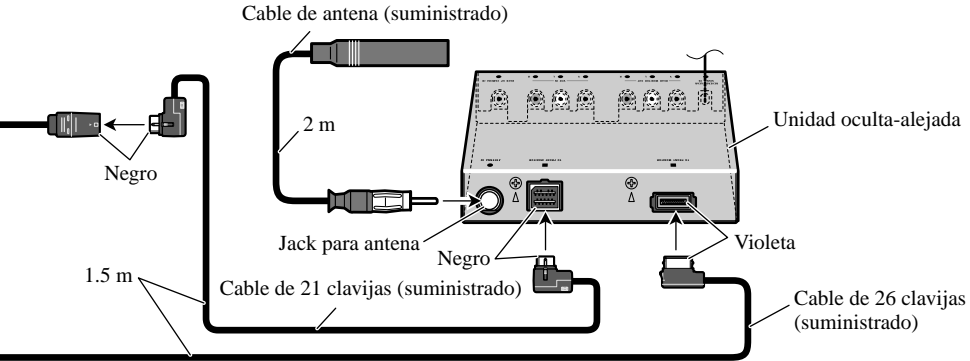

Amarillo/negro

Si utiliza un teléfono celular, conéctelo por el cable de enmudecimiento de audio del teléfono celular. Si no, mantenga el enmudecimiento de audio libre de cualquier conexión.

### Método de conexión



1. Apriete el cable.

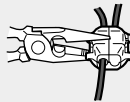

2. Apriete firmemente con alicates de punta de aguja.

#### Nota:

- La posición del freno de estacionamiento depende del modelo del vehículo. Para conocer detalles, consulte el manual del propietario del vehículo o a su concesionario.

Verde claro

Se utiliza para detectar el estado ON/OFF del freno de mano. Este cable debe conectarse al lado de alimentación del interruptor del freno de mano.

Azul/blanco

Al terminal de control de sistema del amp. de potencia (máx. 300 mA de 12 V CC).

Azul/blanco (6\*)

Azul/blanco (7\*)

Al terminal de control de relé de antenna automática (máx. 300 mA 12 V de CC).

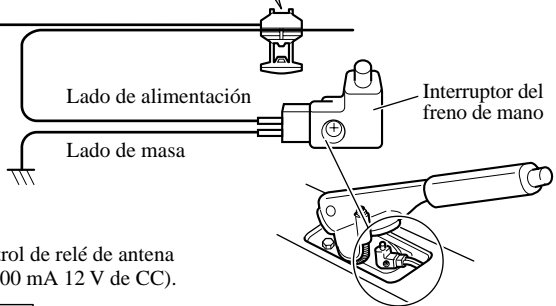

La posición de los pines del conector ISO difiere de acuerdo al tipo de vehículo. Conecte 6\* y 7\* cuando el pino 5 es un tipo de control de antenna. En otros tipos de vehículo, nunca conecte 6\* y 7\*.

Fig. 2

## Cuando conecte a un amplificador de potencia vendido separadamente

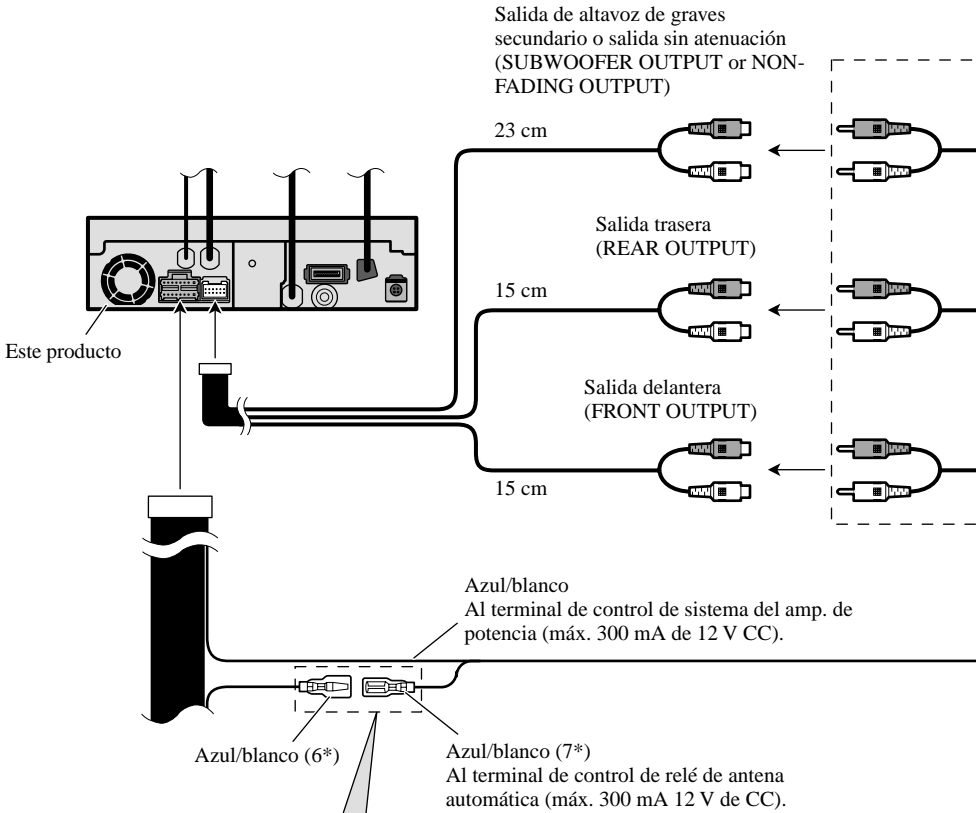

La posición de los pines del conector ISO difiere de acuerdo al tipo de vehículo. Conecte 6\* y 7\* cuando el pino 5 es un tipo de control de antena. En otros tipos de vehículo, nunca conecte 6\* y 7\*.

Cuando conecte el procesador multicanal (DEQ-P7000) vendido separadamente a esta unidad, no conecte nada a los conductores de los altavoces y al control remoto del sistema (azul/blanco).

### Nota:

Cuando conecte el DEQ-P7000 a esta unidad, se deberá conectar el amplificador de potencia vendido separadamente al DEQ-P7000.

### Nota:

Cambie el ajuste inicial de este producto (refiérase al manual de operación). La salida de altavoz de graves secundario de esta unidad es monofónica.

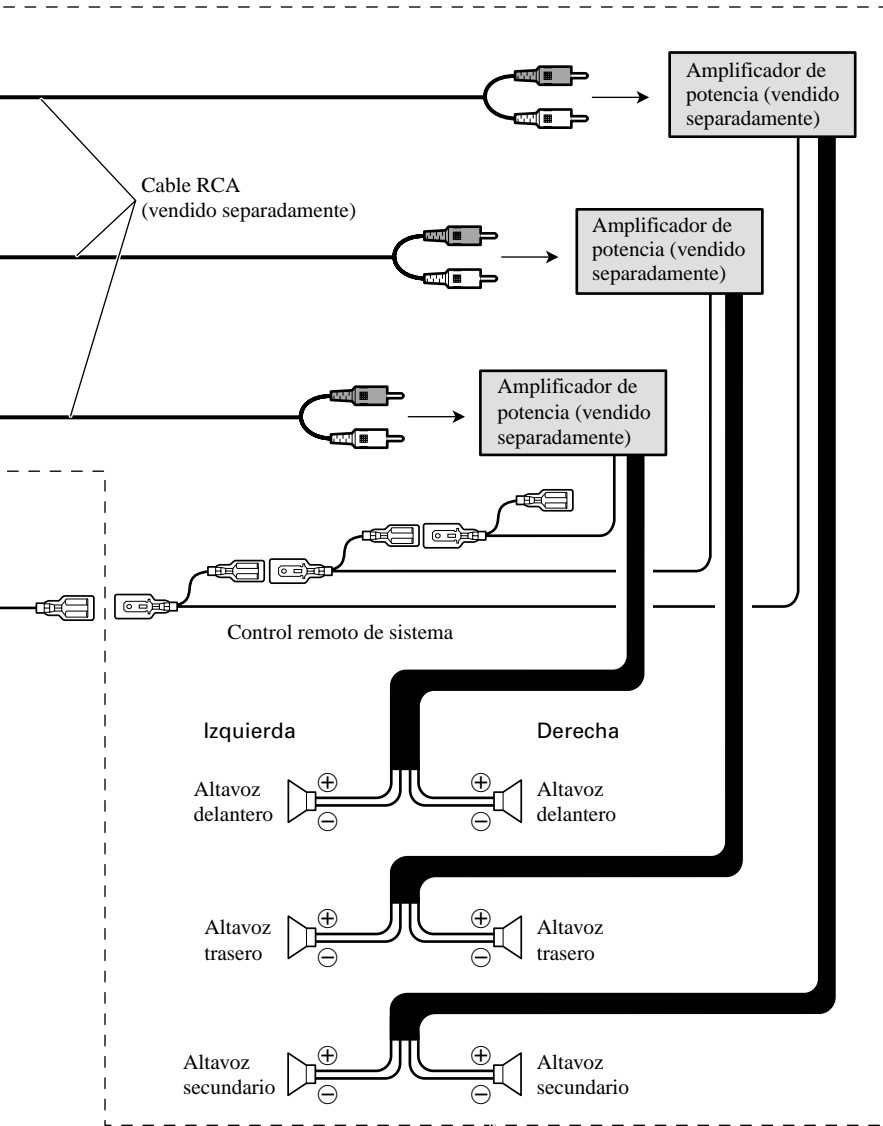

Lleve a cabo estas conexiones cuando utilice el amplificador opcional.

Fig. 3

## Cuando conecte con una cámara de vista trasera

Cuando utilice este producto con una cámara de vista trasera, se puede realizar la conmutación automática a vídeo desde una cámara de vista trasera cuando se desplaza la palanca de cambio de marchas a **REVERSE (R)**.

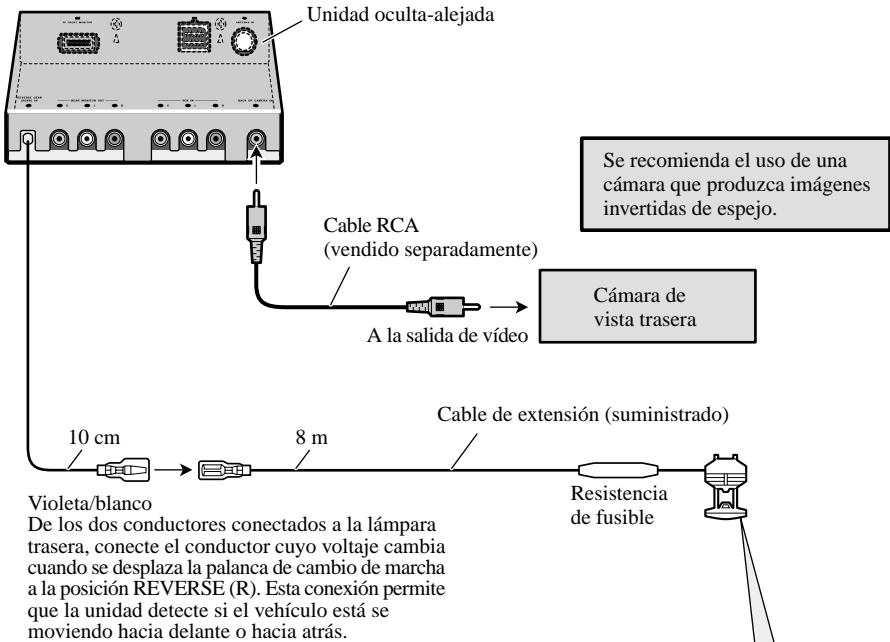

### Método de conexión



1. Apriete el cable.

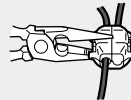

2. Apriete firmemente con alicates de punta de aguja.

### Nota:

- Se requiere ajustar a **B-CAMERA** en **SETUP** cuando se conecta la cámara de vista trasera.

Fig. 4

## Cuando conecte con un procesador multicanal

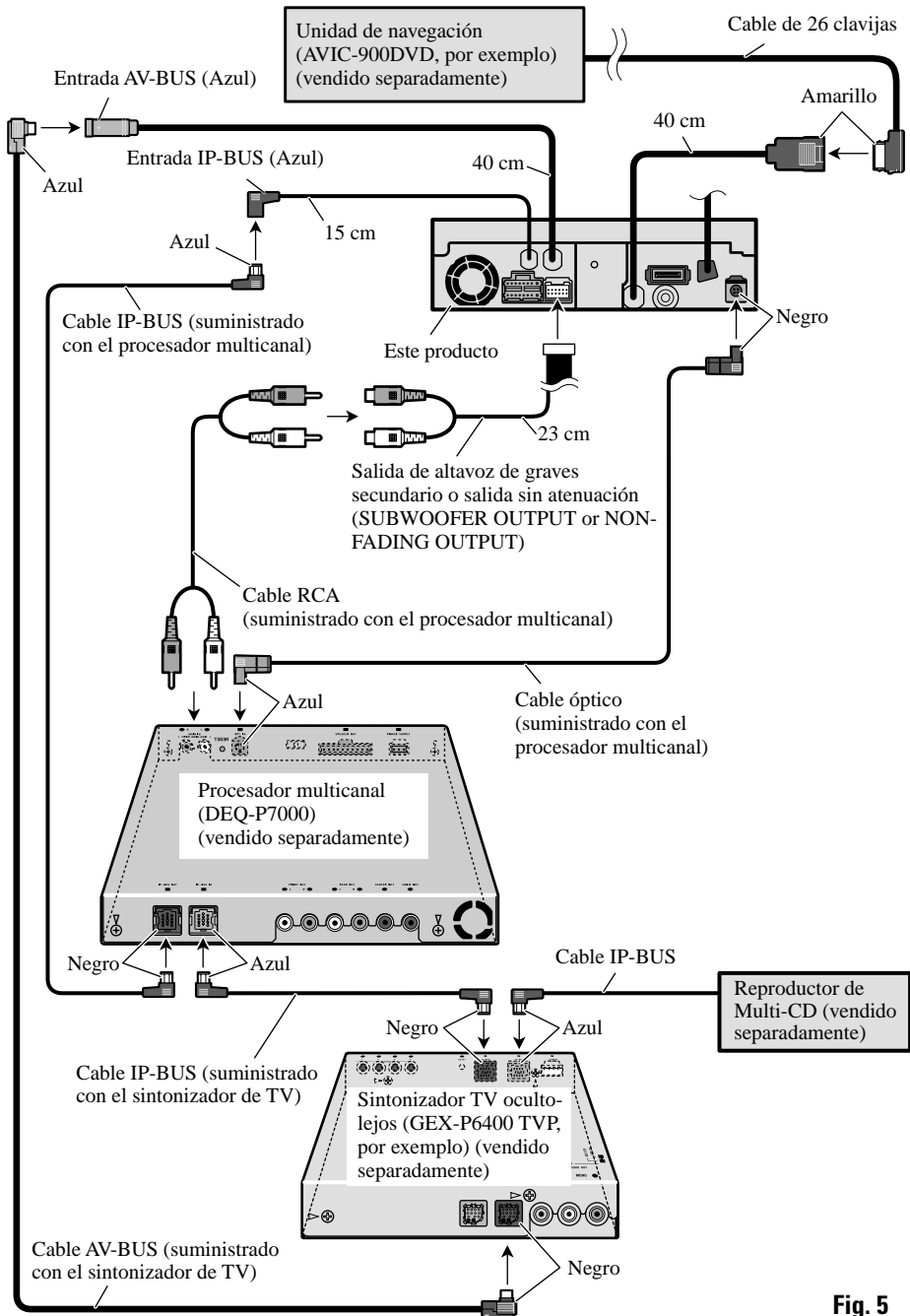

## Cuando conecte el componente externo y la pantalla

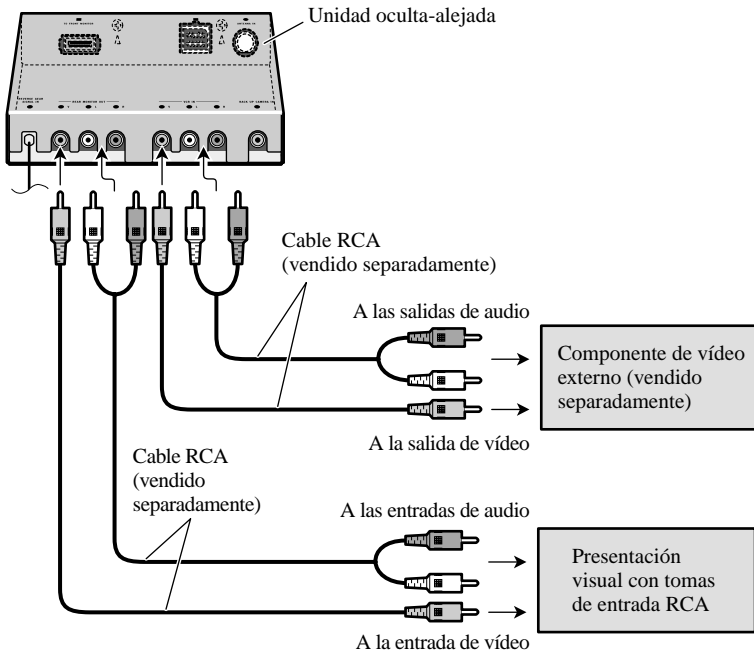

Fig. 6

- Se requiere ajustar a **AV INPUT** en **SETUP** cuando se conecta el componente de vídeo externo.

## Cuando utilice un presentación visual conectado a la salida de vídeo trasera

La salida de vídeo trasera de este producto es para la conexión de un presentación visual para permitir que los pasajeros en los asientos traseros puedan ver el DVD o Video CD.



### ADVERTENCIA:

- NUNCA instale el presentación visual en un lugar que permita el motorista ver el DVD o Video CD mientras conduce el automóvil.
- NUNCA conecte la salida de audio trasera (REAR MONITOR OUT) al amplificador de potencia vendido separadamente.

## Nota:

- Antes de finalmente instalar la unidad, conecte el cableado temporalmente y asegúrese de que todo esté conectado correctamente y que la unidad y el sistema funcionan debidamente.
- Utilice sólo las piezas que se incluyen con esta unidad para asegurar la instalación adecuada. El uso de piezas no autorizadas podría causar fallos de funcionamiento.
- Consulte con su distribuidor si la instalación requiere del taladro de orificios u otras modificaciones del vehículo.
- Instale la unidad donde no alcance el espacio del conductor, y donde no pueda dañar a los pasajeros si sucediera un paro repentino, como una detención de emergencia.
- No coloque el monitor en una posición en donde obstruya la visibilidad del conductor o afecte la operación de los sacos inflables del vehículo.
- El semiconductor láser se dañará si se sobrecalienta, por eso no instale la unidad en un lugar caliente – por ejemplo, cerca de la salida de un calefactor.
- Si el ángulo de la instalación excede los 30° del lado horizontal, la unidad podría no brindar su óptimo funcionamiento. (Fig. 7)

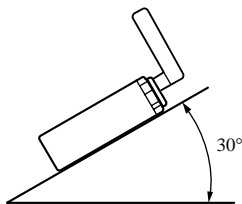
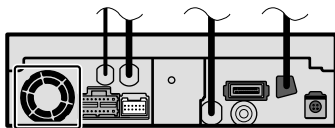

Fig. 7

- Los cordones no deben tapan el área mostrado en la figura de abajo. Esto es necesario para permitir que los amplificadores puedan radiar libremente. (Fig. 8)



Evite cerrar este área.

Fig. 8

- Cuando monte la unidad oculta-alejada, asegúrese de que ninguno de los conductores esté atrapado entre la unidad oculta-alejada y los metales o herrajes alrededor.
- No monte la unidad oculta-alejada cerca de la salida del calentador, donde podría ser afectada por el calor, o cerca de las puertas, donde podría sufrir salpicadura del agua de lluvia.
- Si se instala la unidad oculta-alejada en el compartimento de pasajeros, ánclela seguramente de modo que no se suelte mientras el coche esté en movimiento, lo que podría causar lesiones o accidentes.
- Si se instala la unidad oculta-alejada bajo un asiento delantero, asegúrese de que no obstruya el movimiento del asiento. Encamine cuidadosamente los hilos y cables alrededor del mecanismo deslizante, de modo que no queden agarrados o apretados en el mecanismo, lo que podría causar un corto-circuito.

## Instalación de la unidad oculta-alejada

### • Instale la unidad oculta-alejada con la cinta Velcro. (Fig. 9)

- Limpie completamente la superficie antes de fijar la cinta Velcro.
- Se puede realizar la instalación directa en la alfombra, si la cinta Velcro dura adhiere a la alfombra. No utilice la cinta Velcro blanda en ese caso.

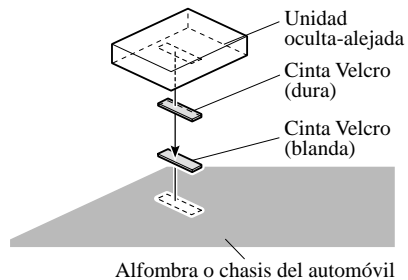

Fig. 9

## Montaje trasero/delantero DIN

Este producto puede ser instalado apropiadamente ya sea desde "Front" (montaje delantero DIN convencional) o "Rear" (instalación de montaje trasero DIN, usando los orificios roscados en los lados del chasis del producto). Para los detalles, refiérase a los métodos de instalación ilustrados siguientes.

### Antes de instalar la unidad

- Quite el marco y el soporte. (Fig. 10)

Tire el marco para quitarlo y, a continuación, afloje los tornillos ( $2 \times 3$  mm) para quitar el soporte. (Al fijar de nuevo el marco, apunte hacia abajo el lado con una ranura y fíjelo.)

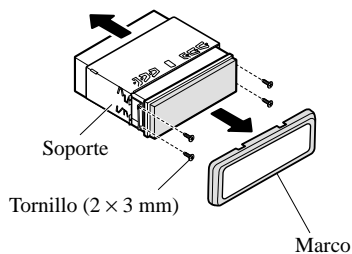

Fig. 10

## Montaje delantero DIN

### Instalación con tope de goma

1. Decida la posición de las ménsulas laterales. (Fig. 11)

Cuando instale en un espacio poco profundo, cambie la posición de las ménsulas laterales. En este caso, fije la cinta oculta en las partes que se proyectan desde el tablero de instrumentos.

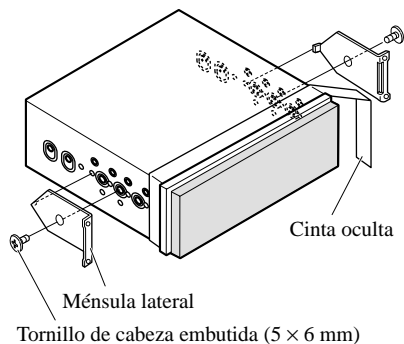

Fig. 11

2. Instale la unidad en el tablero de instrumentos. (Fig. 12)

Después de insertar el soporte en la tabla de mandos, luego seleccione las orejetas apropiadas según el grosor del material de la tabla de mandos y dóblelos.

(Instale lo más firme posible usando las lengüetas superior e inferior. Para fijar, doble las lengüetas 90 grados.)

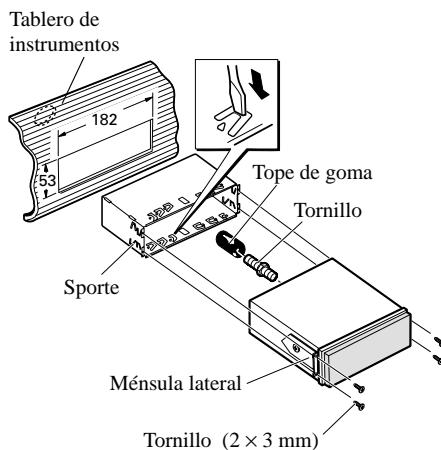

Fig. 12

- Después de instalar la unidad en el tablero de instrumentos, vuelva a fijar el marco.

## Montaje trasero DIN

### Instalación usando los orificios roscados en el lado de este producto

- Fijación de este producto a la ménsula de montaje de radio de fábrica. (Fig. 13) (Fig. 14) (Fig. 15)

Seleccione una posición en donde los orificios de la ménsula y los orificios roscados de este producto se alineen (queden fijos), y apriete los tornillos en 2 lugares sobre cada lado. Utilice cualquiera de los tornillos de fijación ( $4 \times 3$  mm), tornillos de fijación ( $5 \times 6$  mm) o tornillos de cabeza embutida ( $5 \times 6$  mm), dependiendo en la forma del tornillo de los orificios roscados en la ménsula.

\*1 Utilice solamente tornillos de fijación ( $4 \times 3$  mm).

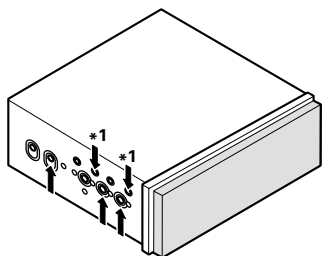

Fig. 13

- Cuando instale en un espacio poco profundo, utilice los orificios de tornillos siguientes. En este caso, fije la cinta oculta en las partes que se proyectan desde el tablero de instrumentos.

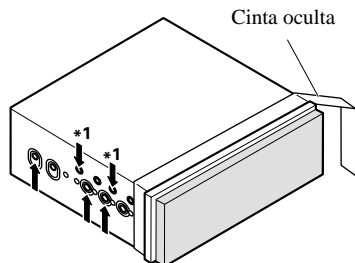

Fig. 14

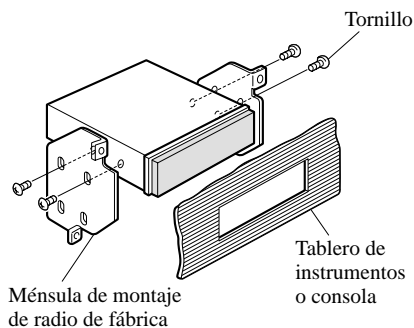

Fig. 15

### Fijación del panel delantero

Si no se opera la remoción y fijación de la función del panel delantero, utilice los tornillos de fijación suministrados para fijar el panel delantero a esta unidad.

- Fije el panel delantero a la unidad utilizando los tornillos de fijación después de quitar el panel delantero. (Fig. 16)

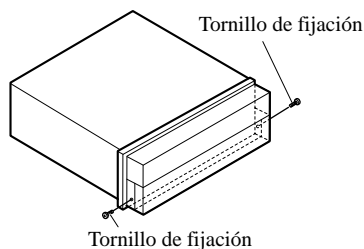

Fig. 16

<b>Anschließen der Einheiten</b> .....	<b>1</b>
Anschluß des Betriebsstromkabels .....	3
Bei Anschluß an einen im Handel erhältlichen Leistungsverstärker .....	5
Bei Verbindung mit einer Rückwärtskamera ....	7
Bei Anschluß an einen Multikanalprozessor ....	8
Bei Anschluß von externer Video-Komponente und Display .....	9
<b>Einbauverfahren</b> .....	<b>10</b>
Montage der Hideaway-Einheit .....	10
DIN-Vorder/Rückmontage .....	11
DIN-Vordermontage .....	11
DIN-Rückmontage .....	12
Anbringen der Frontplatte .....	12



## VORSICHT:

- **PIONEER rät nachdrücklich davon ab, das Display eigenhändig einzubauen oder zu warten, da hierbei die Möglichkeit elektrischer Schläge und anderer Gefahren besteht. Einbau und Wartung des Displays sind deshalb dem autorisierten Kundendienst-Fachpersonal zu überlassen.**
- **Alle Kabel mit Kabelklemmen oder Isolierband befestigen. Es dürfen keine offenliegenden Drähte vorhanden sein.**
- **Kein Loch in den Motorraum bohren, um das gelbe Kabel des Geräts an die Fahrzeugbatterie anzuschließen: Die Kabelisolierung kann am Übergangspunkt von Insassenraum zum Motorraum durch die Vibration des Motors beschädigt werden. Darauf achten, das Kabel in diesem Bereich besonders gut zu befestigen.**
- **Es ist äußerst gefährlich das Display-Kabel um die Lenksäule oder den Gangschalthebel zu wickeln. Beim Einbau unbedingt darauf achten, daß das Display den Fahrer nicht behindert.**
- **Vergewissern, daß die Kabel keine beweglichen Teile des Fahrzeugs, wie z.B. Gangschalthebel, Handbremse oder Sitzverstellmechanismus, berühren.**
- **Kabel sollten grundsätzlich nicht gekürzt werden. Andernfalls funktioniert die Schutzschaltung eventuell nicht ordnungsgemäß.**

**Hinweis:**

- Dieses Gerät ist für Fahrzeuge mit 12-V-Batterie und negativer Erdung (Minuspol an Masse) ausgelegt. Prüfen Sie vor dem Einbau in ein Wohnmobil, einen Lastwagen oder Bus die Batteriespannung.
- Um Kurzschlüsse im elektrischen System zu verhindern, ist unbedingt vor dem Einbau das Minus-Batteriekabel  $\ominus$  abzutrennen.
- Nehmen Sie die Anschlüsse gemäß den Anweisungen zum Anschluß des Leistungsverstärkers und anderer Geräte in der Bedienungsanleitung vor.
- Sichern Sie die Leitungen mit Kabelklemmen oder Klebeband. Zum Schutz der Leitungen sollten sie an den Stellen, wo sie Metallteile berühren, mit Klebeband umwickelt werden.
- Verlegen und sichern Sie alle Leitungen so, daß sie keine beweglichen Teile wie die Gangschaltung, die Handbremse und Sitzschienen berühren. Die Leitungen dürfen nicht an Stellen entlangeführt werden, die heiß werden, z.B. an einer Heizauslaßöffnung. Wenn die Isolierung einer Leitung schmilzt oder aufreißt, besteht die Gefahr eines Kurzschlusses mit der Karosserie.
- Führen Sie die gelbe Leitung nicht durch ein Loch in den Motorraum zum Anschluß an die Batterie. Dadurch wird die Isolierung der Leitung beschädigt, was zu einem sehr gefährlichen Kurzschluß führen kann.
- Verkürzen Sie keine Leitungen. In diesem Fall kann es vorkommen, daß die Schutzschaltung nicht arbeitet, wenn sie gebraucht wird.
- Führen Sie niemals anderen Geräten Strom zu, indem Sie die Isolierung der Stromversorgungsleitung dieses Geräts durchschneiden und davon Strom abzapfen. Dadurch wird die Strombelastbarkeit der Leitung überschritten, was zu Überhitzung führt.
- Benutzen Sie beim Auswechseln von Sicherungen nur Sicherungen mit dem auf dem Sicherunshalter angegebenen Nennwert.
- Da ein einzigartiger BPTL-Schaltkreis verwendet wird, dürfen die Lautsprecherleitungen niemals direkt geerdet oder die Minusleitungen  $\ominus$  des rechten und linken Kanals gemeinsam sein.
- Die Kappe nicht vom Steckverbinder entfernen, wenn an der Cinchbuche am Hauptgerät kein Anschluß hergestellt werden soll.
- Lautsprecher, die an dieses Gerät angeschlossen werden, müssen eine minimale Nennleistung von 50 W und eine Impedanz zwischen 4 und 8 Ohm haben. Falls Lautsprecher mit anderen Leistungs- und/oder Impedanzwerten angeschlossen werden, können die Lautsprecher in Brand geraten, Rauch entwickeln und beschädigt werden.
- Wenn die Programmquelle dieses Produkts eingeschaltet wird, wird ein Steuersignal über das blau/weiße Kabel ausgegeben. An eine System-Fernbedienung eines externen

Leistungsverstärkers oder an Steckverbinder für Auto-Antennenrelais-Steuerung des Wagens anschließen (max. 300 mA, 12 V Gleichspannung). Wenn der Wagen mit einer Fensterantenne ausgestattet ist, an die Antennenverstärker-Stromversorgungsklemme anschließen.

- Bei Verwendung eines externen Leistungsverstärkers für dieses System muß die blau/weiße Leitung an die Leistungsklemme des Verstärkers angeschlossen werden. Die blau/weiße Leitung darf nicht an die Leistungsklemme der Auto-Antenne angeschlossen werden. Ein solcher Anschluß könnte übermäßige Stromentnahme und dadurch Funktionsstörungen verursachen.
- Um einen Kurzschluß zu vermeiden, abgetrennte Kabel mit Isolierband umwickeln. Unbenutzte Lautsprecherzuleitungen müssen unbedingt isoliert werden. Wenn die Kabel nicht isoliert werden, besteht Kurzschlußgefahr.
- Um falsche Anschlüsse zu verhindern, ist die Eingangsseite des IP-Bus-Steckverbinders blau und die Ausgangsseite schwarz. Die Steckverbinder derselben Farbe sind korrekt zu verbinden.
- **Dieses Gerät kann nicht in einem Fahrzeug installiert werden, das keine ACC-Position (Zubehörposition) am Zündschalter hat. (Abb. 1)**

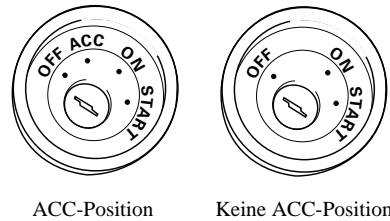
**Abb. 1**

- Das schwarze Kabel ist das Erdungskabel. Dieses Kabel ist getrennt von der Erde von Hochstrom-Geräten, wie z.B. Leistungsverstärkern, zu erden. Falls die Geräte zusammen geerdet werden, und die Erdungsstelle abgetrennt wird, besteht die Gefahr einer Beschädigung der Geräte oder eines Brands.

- Kabel dieses Produkts und die anderer Produkte können unterschiedliche Farben haben, auch wenn sie die gleichen Funktionen haben. Beim Anschluß dieses Produkts an ein anderes Produkt unter Bezugnahme auf die mit beiden Produkten mitgelieferten Anleitungen die Kabel mit derselben Funktion verbinden.

# Anschließen der Einheiten

## Anschluß des Betriebsstromkabels

### Hinweis:

Je nach Art des Fahrzeugs besitzen 3\* und 5\* u.U. unterschiedliche Funktionen. In einem solchen Fall 2\* mit 5\* und 4\* mit 3\* verbinden.

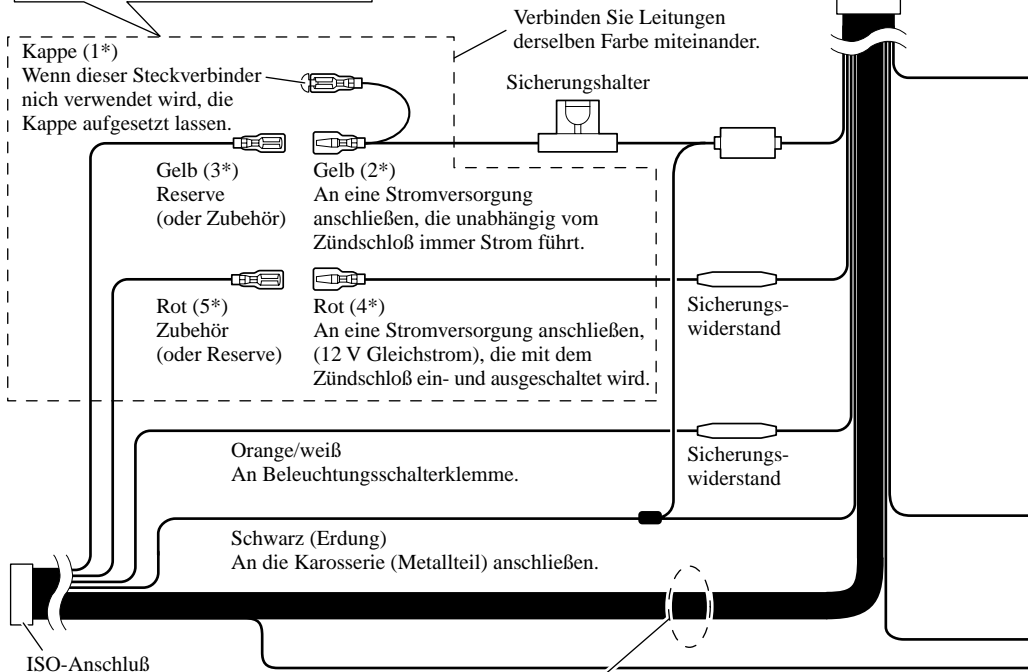
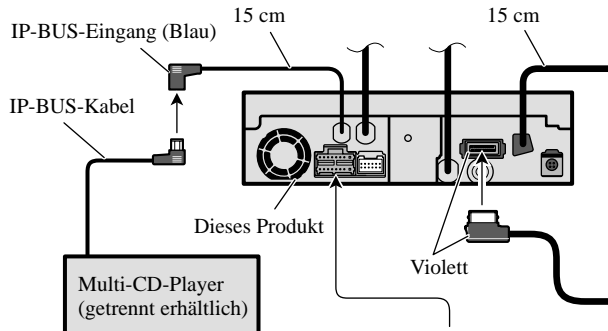
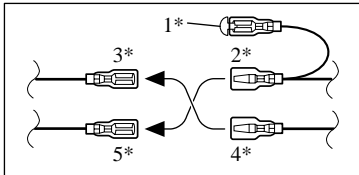

### Kappe (1\*)

Wenn dieser Steckverbinder nicht verwendet wird, die Kappe aufgesetzt lassen.

Verbinden Sie Leitungen derselben Farbe miteinander.

Sicherungshalter

Gelb (3\*)  
Reserve  
(oder Zubehör)

Gelb (2\*)  
An eine Stromversorgung anschließen, die unabhängig vom Zündschloß immer Strom führt.

Rot (5\*)  
Zubehör  
(oder Reserve)

Rot (4\*)  
An eine Stromversorgung anschließen, (12 V Gleichstrom), die mit dem Zündschloß ein- und ausgeschaltet wird.

Orange/weiß  
An Beleuchtungsschalterklemme.

Schwarz (Erdung)  
An die Karosserie (Metallteil) anschließen.

Sicherungs-  
widerstand

Sicherungs-  
widerstand

ISO-Anschluß

### Hinweis:

Bei einigen Fahrzeugen kann der ISO-Steckverbinder in zwei Hälften geteilt sein. In diesem Fall den Anschluß unbedingt an beiden Steckverbindern vornehmen.

Wenn Sie einen getrennt erhältlichen Multikanalprozessor (DEQ-P7000) an dieses Gerät anschließen, so schließen Sie nichts an die Lautsprecherleitungen und an die Systemfernbedienung (blau/weiß) an.

### Lautsprecherzuleitungen

- Weiß :Vorne links ⊕
- Weiß/Schwarz :Vorne links ⊖
- Grau :Vorne rechts ⊕
- Grau/Schwarz :Vorne rechts ⊖
- Grün :Hinten links ⊕ oder Subwoofer ⊕
- Grün/Schwarz :Hinten links ⊖ oder Subwoofer ⊖
- Violett :Hinten rechts ⊕ oder Subwoofer ⊕
- Violett/Schwarz :Hinten rechts ⊖ oder Subwoofer ⊖

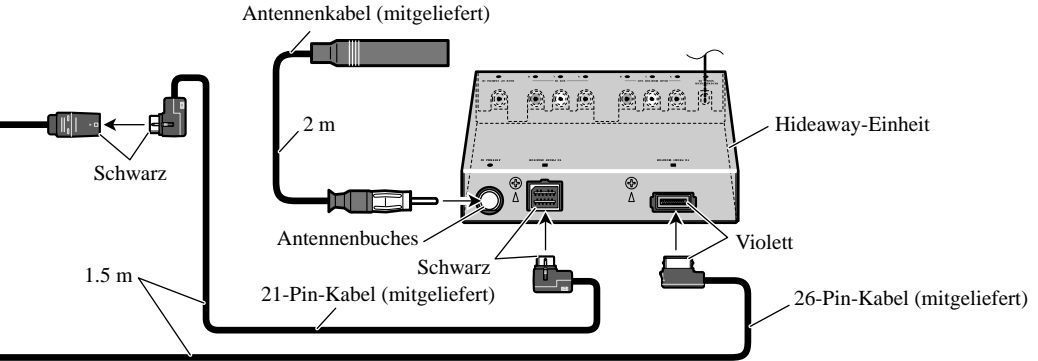

Gelb/Schwarz

Bei Verwendung eines Zellulartelefons dieses über die Audio Mute-Leitung des Zellulartelefons anschließen. Andernfalls die Audio Mute-Leitung frei von Anschlüssen lassen.

### Anschlußmethode



1. Klemmen Sie das Kabel fest.

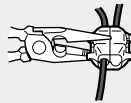

2. Fest mit einer Nadelzange einklemmen.

#### Hinweis:

- Die Position des Parkbremssschalters hängt vom Fahrzeugmodell ab. Einzelheiten entnehmen Sie aus der technischen Dokumentation des Fahrzeugs oder erfragen sie beim Händler.

Hellgrün

Dieser Anschluß dient zur Erkennung des ON/OFF-Status der Handbremse. Das Kabel ist an die Stromversorgungsseite des Handbremsenschalters anzuschließen.

Blau/weiß

An Systemsteuerungs-Steckverbinder der Endstufe (max. 300 mA, 12V Gleichspannung).

Blau/weiß (6\*)

Blau/weiß (7\*)

An Steckverbinder für Autoantennenrelais-Steuerung (max. 300 mA, 12 V Gleichspannung).

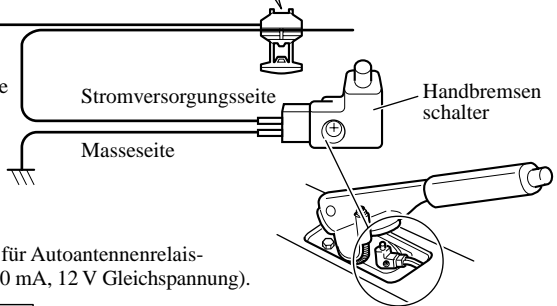

Die Pin-Position des ISO-Anschlusses hängt vom Fahrzeugtyp ab. 6\* und 7\* anschließen, wenn es sich bei Pin 5 um einen Antennensteuerungstyp handelt. Bei einem anderen Fahrzeugtyp 6\* und 7\* niemals anschließen.

Abb. 2

## Bei Anschluß an einen im Handel erhältlichen Leistungsverstärker

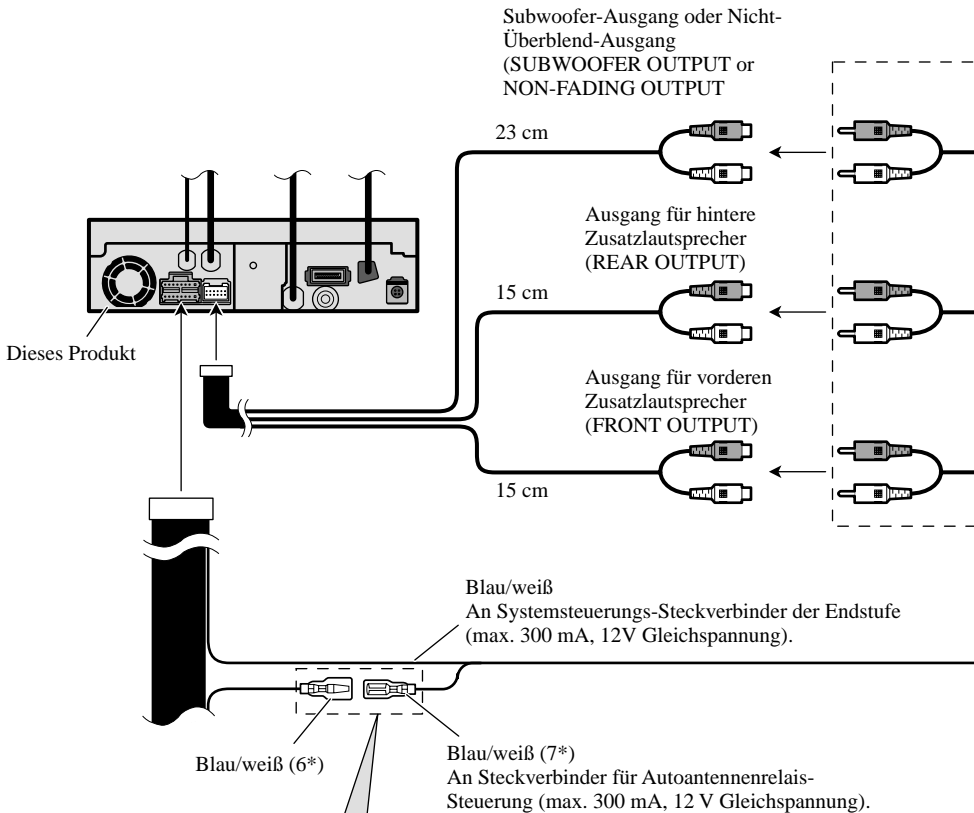

Die Pin-Position des ISO-Anschlusses hängt vom Fahrzeugtyp ab. 6\* und 7\* anschließen, wenn es sich bei Pin 5 um einen Antennensteuerungstyp handelt. Bei einem anderen Fahrzeugtyp 6\* und 7\* niemals anschließen.

Wenn Sie einen getrennt erhältlichen Multikanalprozessor (DEQ-P7000) an dieses Gerät anschließen, so schließen Sie nichts an die Lautsprecherleitungen und an die Systemfernbedienung (blau/weiß) an.

**Hinweis:**  
Wenn Sie den DEQ-P7000 an dieses Gerät anschließen, muss ein getrennt erhältlicher Leistungsverstärker an den DEQ-P7000 angeschlossen werden.

**Hinweis:**  
Ändern Sie die Grundeinstellung dieses Produkts (siehe Bedienungsanleitung). Der Subwoofer-Ausgang dieses Geräts ist Mono.

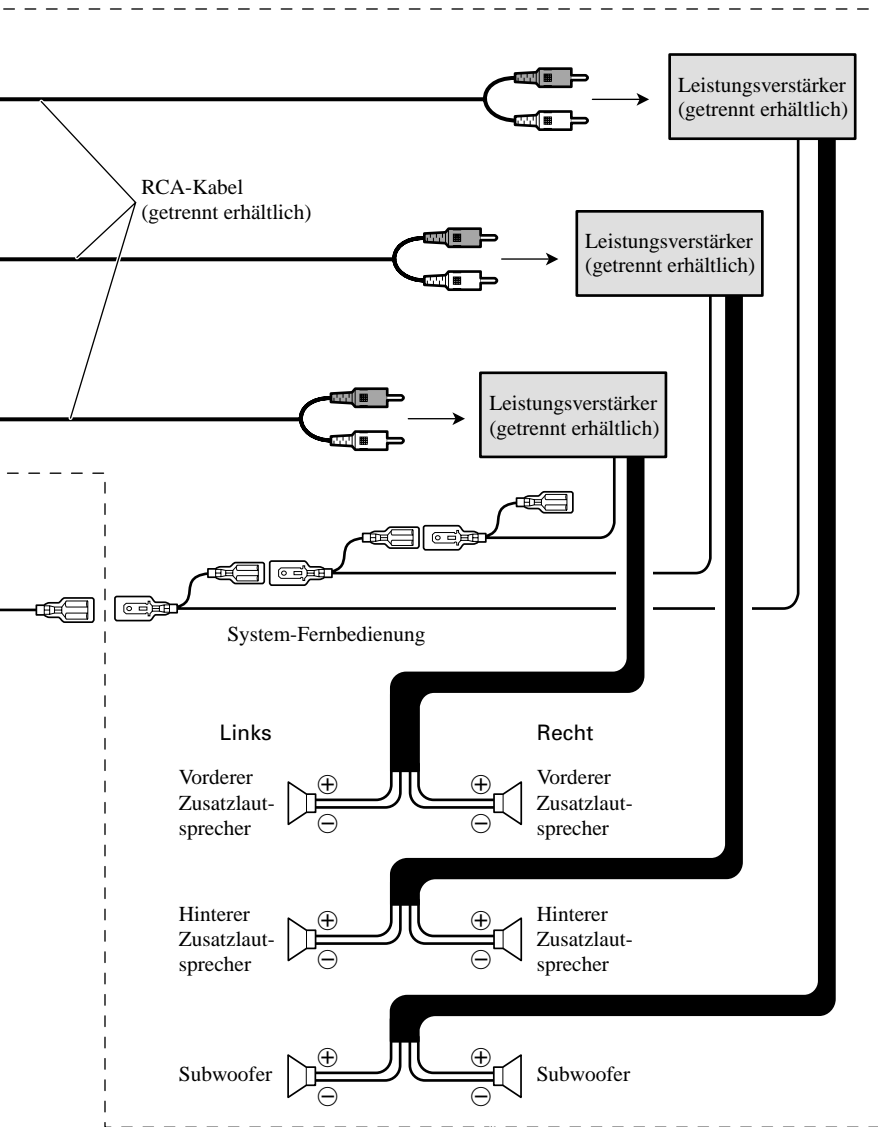

Bei Gebrauch des optionalen Verstärkers diese Anschlüsse vornehmen.

Abb. 3

## Bei Verbindung mit einer Rückwärtskamera

Bei Gebrauch dieses Produkts mit einer Rückwärtskamera ist automatische Umschaltung auf Video von dieser Kamera möglich, wenn der Rückwärtsgang (Schaltposition **REVERSE (R)**) eingelegt wird.

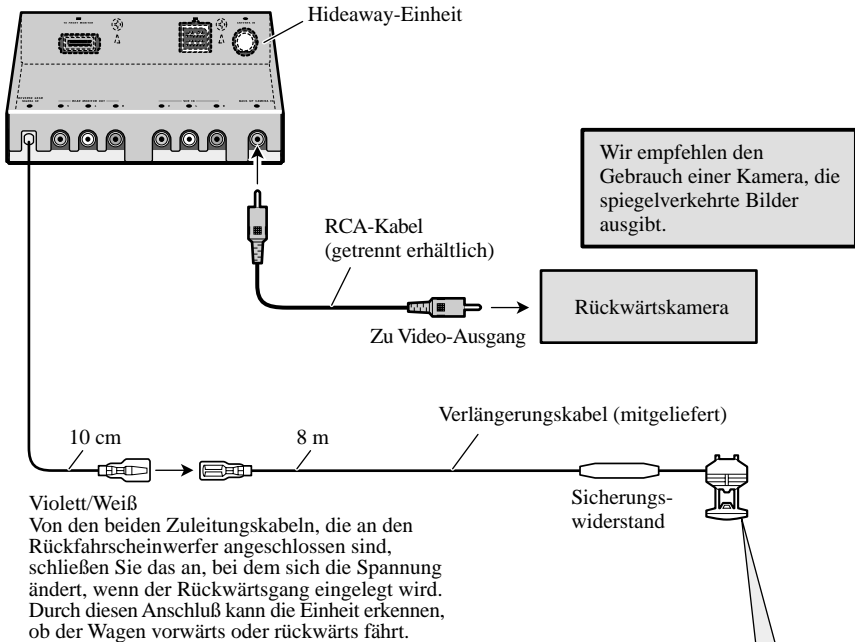

### Anschlußmethode

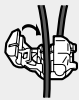

1. Klemmen Sie das Kabel fest.

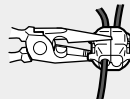

2. Fest mit einer Nadelzange einklemmen.

### Hinweis:

- Bei Anschluß der Rückwärtskamera muß **B-CAMERA** im **SETUP** gewählt werden.

Abb. 4

# Bei Anschluß an einen Multikanalprozessor

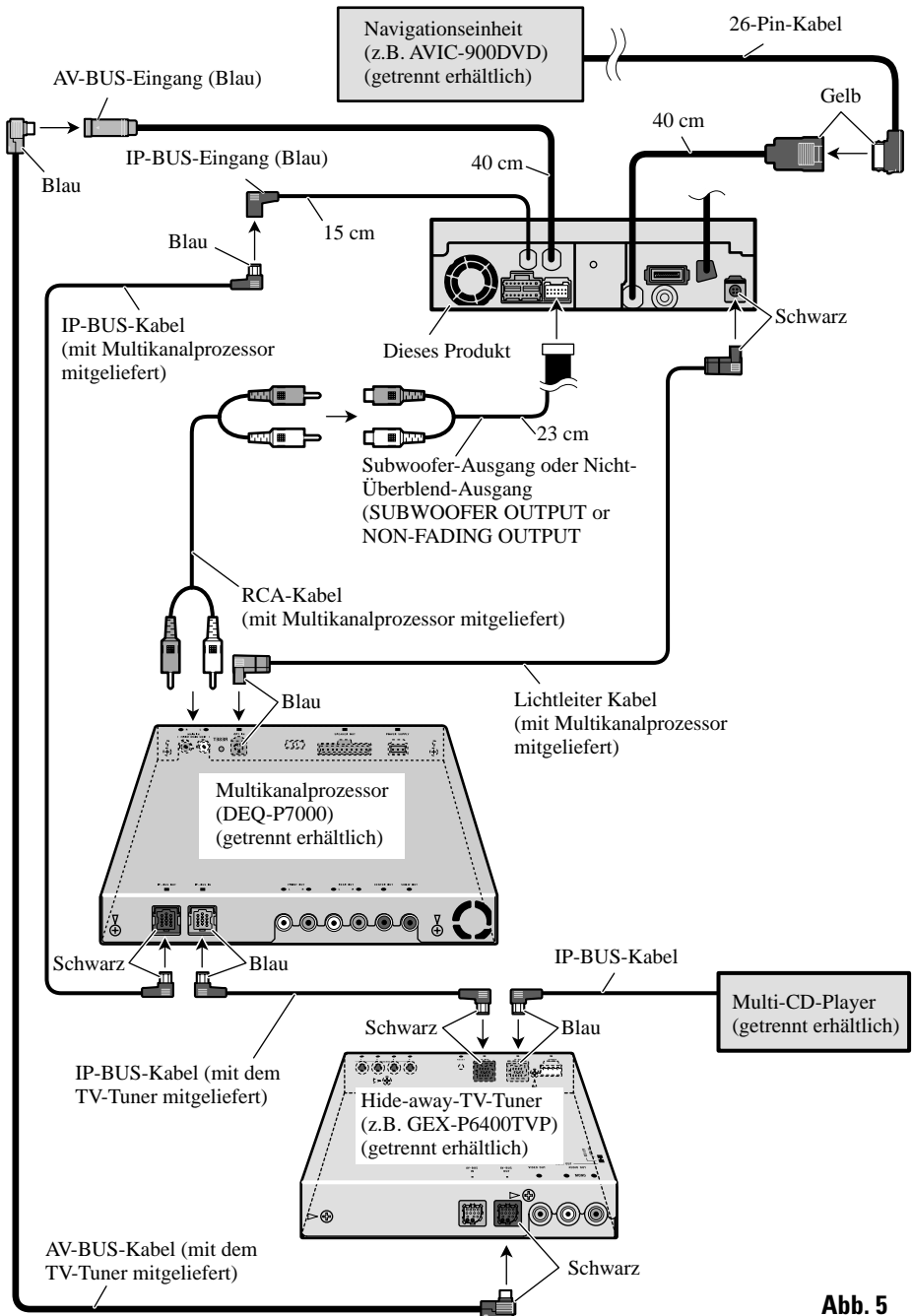

## Bei Anschluß von externer Video-Komponente und Display



Abb. 6

- Bei Anschluß der externen Video-Komponente muß **AV INPUT** im **SETUP** gewählt werden.

## Bei Gebrauch eines am hinteren Video-Ausgang angeschlossenen Displays

Der hintere Video-Ausgang dieses Produkts ist zum Anschluß eines Displays vorgesehen, damit Mitfahrer auf den Rücksitzen DVDs oder Video CDs sehen können.

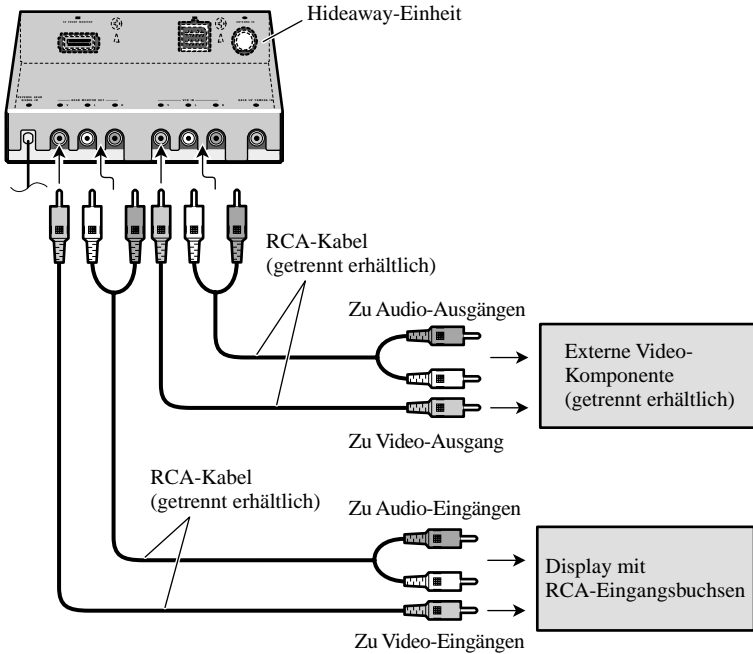

### WARNUNG:

- Das Display darf **AUF KEINEN FALL** an einer Stelle installiert werden, an der es vom Fahrer während der Fahrt eingesehen werden kann.
- Schließen Sie **NIEMALS** den hinteren Audioausgang (REAR MONITOR OUT) an einen getrennt erhältlichen Leistungsverstärker an.

## Hinweis:

- Schließen Sie vor dem Einbau die Leitungen vorübergehend an und stellen Sie sicher, das alles richtig angeschlossen ist und das Gerät und das System einwandfrei arbeiten.
- Um einwandfreien Einbau zu gewährleisten, sollten nur die mit dem Gerät mitgelieferten Teile verwendet werden. Bei Verwendung von Nicht-Originalteilen kann es zu Funktionsstörungen kommen.
- Wenden Sie sich an Ihren Fachhändler, wenn zum Einbau des Geräts Löcher gebohrt oder andere Veränderungen an Ihrem Auto vorgenommen werden müssen.
- Bauen Sie das Gerät an einer Stelle ein, wo es den Fahrer nicht behindert und den Beifahrer bei plötzlichem Bremsen nicht verletzt an.
- Das Display darf nicht an einer Stelle platziert werden, an der es die Sicht des Fahrers beeinträchtigen oder die Funktion der Airbags des Fahrzeugs behindern könnte.
- Der Halbleiterlaser wird bei Überhitzung beschädigt, bauen Sie das Gerät daher nicht an einer Stelle ein, wo es heiß wird, z.B. nahe einer Heizungsauslaßöffnung.
- Wenn der Einbauwinkel mehr als 30° von der Horizontalen abweicht, kann es sein, daß das Gerät nicht optimal arbeitet. (Abb. 7)



Abb. 7

- Die Leitungen dürfen den in der folgenden Abbildung gezeigten Bereich nicht verdecken. Dies ist erforderlich, damit die Verstärker frei Wärme abstrahlen können. (Abb. 8)

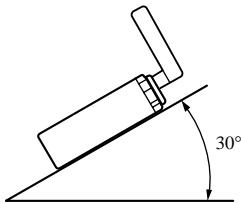
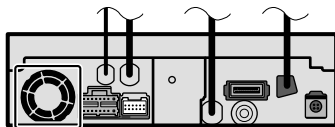

Diesen Bereich nicht verdecken.

Abb. 8

- Bei Montage der Hideaway-Einheit vergewissern Sie sich, daß kein Kabel zwischen der Einheit und den umgebenden Metall- bzw. Befestigungsteilen eingeklemmt wird.
- Bringen Sie die Hideaway-Einheit nicht in der Nähe des Heizungsauslasses, wo sie durch Hitze beeinträchtigt werden würde, oder in der Nähe der Türen an, wo sie Regen ausgesetzt sein könnte.
- Wenn die Hideaway-Einheit im Fahrgastraum installiert wird, verankern Sie sie sicher, so daß sie bei fahrendem Wagen nicht losbrechen und Verletzungen oder einen Unfall verursachen kann.
- Wenn die Hideaway-Einheit unter einem Vordersitz installiert wird, vergewissern Sie sich, daß sie die Sitzverstellung nicht behindert. Verlegen Sie alle Kabel und Leitungen sorgfältig um den Verschiebemechanismus, so daß sie sich daran nicht verfangen und nicht eingeklemmt werden können, um einen Kurzschluß zu vermeiden.

## Montage der Hideaway-Einheit

- **Befestigen Sie die Hideaway-Einheit mit dem Klettband.**  
(Abb. 9)

- Wischen Sie die Befestigungsfläche gründlich ab, bevor Sie das Klettband anhaften.
- Direkte Montage auf dem Bodenbelag ist möglich, wenn das Klettband an diesem haftet. Verwenden Sie in diesem Fall nicht das weiche Klettband.

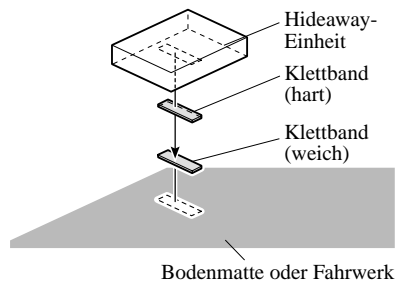

Bodenmatte oder Fahrwerk

Abb. 9

## DIN-Vorder/Rückmontage

Dieses Produkt kann entweder von "vorne" (konventionelle DIN-Vordermontage) oder von "hinten" (DIN-Rückmontage unter Gebrauch der Gewindebohrungen an den Seiten des Chassis) richtig installiert werden. Einzelheiten entnehmen Sie bitte den im folgenden dargestellten Installationsverfahren.

### Vor Montage der Einheit

- Nehmen Sie den Rahmen und den Halter ab. (Abb. 10)

Nehmen Sie den Rahmen durch Herausziehen ab, und lösen Sie dann die Schrauben ( $2 \times 3$  mm), um den Halter abzunehmen. (Zum Wiederanbringen des Rahmens lassen Sie die Nutseite nach unten weisen.)



Abb. 10

## DIN-Vordermontage

### Einbau mit der Gummibuchse

1. Bestimmen Sie die Position der Seitenhalterungen. (Abb. 11)

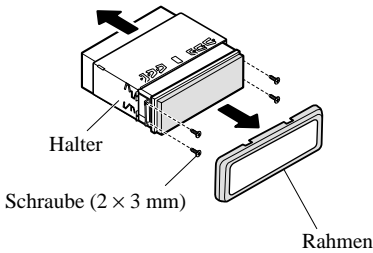
Bei Montage an einer Stelle mit begrenzter Installationshöhe ändern Sie die Position der Seitenhalterungen. In diesem Fall bringen Sie Abdeckband an vom Armaturenbrett vorstehenden Teilen an.



Abb. 11

2. Bauen Sie die Einheit in das Armaturenbrett ein. (Abb. 12)

Den Halter in das Armaturenbrett einsetzen, dann die der Dicke des Armaturenbretts entsprechenden Zungen auswählen und diese biegen.

(Mit Hilfe der Ansätze, oben und unten, so fest wie möglich einsetzen. Zur Sicherung werden die Ansätze 90 Grad gebogen.)

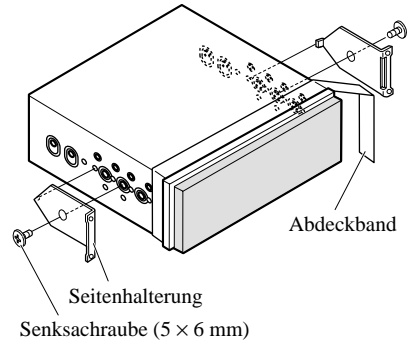
Armaturenbrett

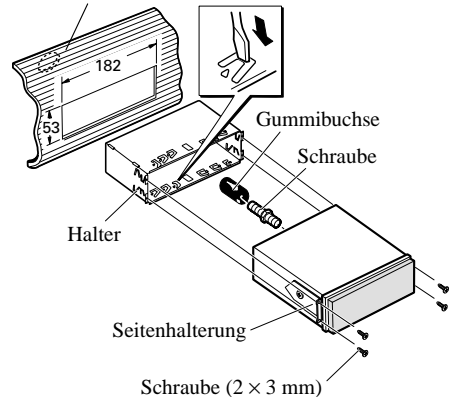

- Nach Einbau der Einheit in das Armaturenbrett bringen Sie den Rahmen wieder an.

Abb. 12

## DIN-Rückmontage

### Installation unter Gebrauch der Gewindebohrungen an der Seite dieses Produkts

- Anbringen dieses Produkts an die Werks-Radiomontagehalterung. (Abb. 13) (Abb. 14) (Abb. 15)

Dieses Produkt und die Halterung so ausrichten, daß deren Gewindebohrungen zur Deckung gelangen, und Schrauben an 2 Stellen auf jeder Seite festziehen. Je nach Form der Gewindebohrungen in der Halterung Klemmschrauben ( $4 \times 3$  mm), Klemmschrauben ( $5 \times 6$  mm) oder Senkschrauben ( $5 \times 6$  mm) verwenden.

\*1 Nur Klemmschrauben ( $4 \times 3$  mm) verwenden.



Abb. 13

- Bei Montage an einer Stelle mit begrenzter Installationshöhe verwenden Sie die folgenden Schraubenöffnungen. In diesem Fall bringen Sie Abdeckband an vom Armaturenbrett vorstehenden Teilen an.



Abb. 14

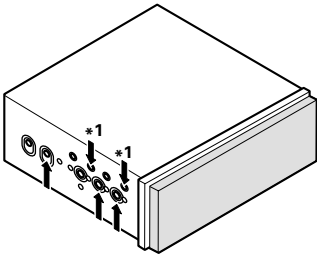

Abb. 15

### Anbringen der Frontplatte

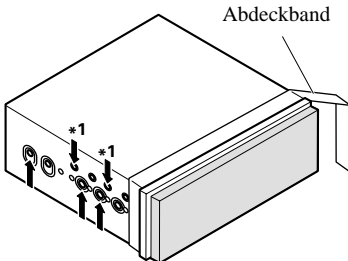
Wenn Sie die Funktion zum Abnehmen und Anbringen der Frontplatte nicht verwenden wollen, so fixieren Sie die Frontplatte mit den mitgelieferten Befestigungsschrauben an dieser Einheit.

- Nachdem Sie die Frontplatte abgenommen haben, befestigen Sie sie mit den Befestigungsschrauben an der Einheit. (Abb. 16)

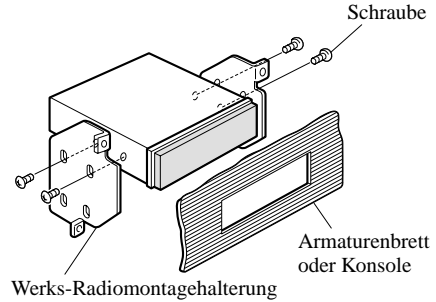

Abb. 16

## Raccordements des appareils ..... 1

Branchement du cordon d'alimentation .....	3
Raccordements à un amplificateur de puissance vendu séparément .....	5
Raccordements à une caméra de recul .....	7
Lors du raccordement d'un processeur multi-canaux .....	8
Raccordements à un appareil vidéo externe et à un écran .....	9

## Installation ..... 10

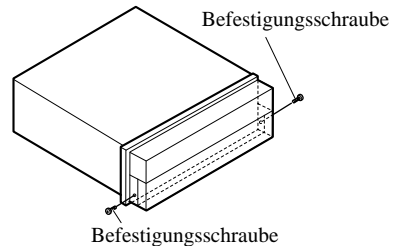
Installation de l'appareil déporté .....	10
Montage DIN avant/arrière .....	11
Montage DIN avant .....	11
Montage DIN arrière .....	12
Fixation du panneau avant .....	12



### ATTENTION:

- **PIONEER ne vous recommande pas d'installer ou d'entretenir vous-même cet écran, car ces travaux peuvent présenter un risque d'électrocution ou d'autres dangers. Confiez tous les travaux d'installation et d'entretien de votre écran au personnel de service Pioneer agréé.**
- **Immobilisez toutes les câblages avec des serre-fils ou du ruban isolant. Ne laissez aucun conducteur à nu.**
- **Ne forez pas un orifice vers le compartiment du moteur afin de raccorder le fil jaune de l'appareil sur la batterie du véhicule car les vibrations du moteur pourraient à la longue abîmer l'isolation du fil au point de passage entre l'habitacle et le compartiment du moteur. Veillez tout particulièrement à bien immobiliser le fil à ce point.**
- **Une situation très dangereuse pourrait se présenter si le fil de l'écran devait s'enrouler autour de la colonne de direction ou du levier des vitesses. Veillez à installer l'écran de telle sorte que rien ne fasse obstacle à la conduite.**
- **Assurez-vous que les câblages ne font pas obstacle aux pièces mobiles du véhicule, telles que le levier des vitesses, le frein à main ou le mécanisme de coulissement des sièges.**
- **Ne court-circuitez pas les fils car le circuit de protection ne fonctionnerait plus correctement.**

### Remarque:

- Cet appareil est destiné aux véhicules avec une batterie de 12 V, avec pôle négatif à la masse. Avant de l'installer dans un véhicule de loisir, un camion ou un car, vérifier la tension de la batterie.
- Afin d'éviter tout risque de court-circuit, débrancher le câble de la borne négative ⊖ de la batterie avant de commencer la pose.
- Pour le raccordement des câbles de l'amplificateur de puissance et des autres appareils, se reporter au manuel de l'utilisateur et procéder comme il est indiqué.
- Fixer les câbles au moyen de colliers ou de morceaux de ruban adhésif. Pour protéger le câblage, enrouler la bande adhésive autour des câbles à l'endroit où ceux-ci sont placés contre les parties métalliques.
- Acheminer et fixer tout le câblage de telle sorte qu'il ne touche pas les pièces mobiles, comme le levier de changement de vitesse, le frein à main et les rails des sièges. Ne pas acheminer les câbles dans des endroits qui peuvent devenir chauds, comme près de la sortie de radiateur. Si l'isolation des câbles fond ou est se déchire, il existe un danger de court-circuit des câbles avec la carrosserie du véhicule.
- Ne pas faire passer le conducteur jaune dans le compartiment moteur par un trou pour le connecter avec la batterie. Cela pourrait endommager sa gaine d'isolation et provoquer un grave court-circuit.
- Ne pas court-circuiter les conducteurs. Dans le cas contraire, le circuit de protection risque de ne pas fonctionner.
- Ne jamais alimenter un autre appareil par un branchement sur le câble d'alimentation de celui-ci. Le courant qui circulerait dans ce conducteur pourrait dépasser la capacité du conducteur et entraîner une élévation anormale de température.
- Lors du remplacement du fusible, n'utiliser qu'un fusible de même ampérage (il est indiqué sur le porte-fusible).
- Un circuit BPTL unique étant employé, n'effectuez jamais le câblage de sorte que les fils de haut-parleurs soient directement mis à la masse ou que les fils de haut-parleurs ⊖ gauche et droit soient communs.
- Si la prise RCA de l'appareil n'est pas utilisée, ne retirez pas les capuchons que porte le connecteur.
- Les haut-parleurs connectés à cet appareil doivent être tels qu'ils puissent supporter une puissance de 50 W, et que leur impédance soit comprise entre 4 et 8 Ohms. L'utilisation de haut-parleurs dont la puissance admissible ou l'impédance seraient différentes des valeurs indiquées ici, pourrait provoquer leur inflammation, avec émission de fumée, ou à tout le moins leur endommagement.
- Quand la source de ce produit est positionnée sur ON, un signal de commande est sorti par le fil bleu/blanc. Connectez-le à la télécommande d'ensemble de l'amplificateur de puissance extérieur ou à la borne de commande du relais d'antenne motorisée (max. 300 mA, 12 V CC). Si la voiture utilise une antenne de vitre, connectez-le à la prise d'alimentation de l'amplificateur d'antenne.
- Lorsqu'un amplificateur de puissance externe est utilisé avec ce système, veiller à ne pas connecter le fil bleu/blanc à la borne d'alimentation de l'antenne automatique. Un tel branchement pourrait causer une perte de courant excessive et un mauvais fonctionnement de l'appareil.
- Pour éviter les courts-circuits, recouvrez les fils déconnectés par du ruban isolant. En particulier, n'oubliez pas d'isoler les fils d'enceintes. Un court-circuit peut se produire si les fils ne sont pas isolés.
- Pour éviter une connexion incorrecte, le côté entrée du connecteur IP-BUS est bleu et même couleur correctement.
- **Cette unité ne peut pas être installée dans un véhicule dont le contacteur d'allumage n'a pas de position ACC (accessoire). (Fig. 1)**



Position ACC

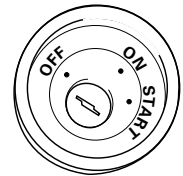

Aucune position ACC

Fig. 1

- Le conducteur noir est le fil de masse. Veillez à relier ce conducteur à une masse qui ne soit pas la masse d'un appareil gros consommateur d'énergie tel qu'un amplificateur de puissance. En effet, si vous utilisez la même masse pour plusieurs appareils et si ces masses sont supprimées par un défaut de contact, l'endommagement de l'appareil, voire un incendie sont possibles.

- Les câbles de ce produit et ceux d'autres produits peuvent fort bien ne pas être de la même couleur bien que remplissant la même fonction. Pour relier ce produit à un autre produit, utilisez le manuel de chacun et effectuez les raccordements en ne tenant compte que de la fonction de chaque câble.

## Branchement du cordon d'alimentation

### Remarque:

Selon le véhicule, le rôle de 3\* et 5\* peut être différent. En ce cas, veuillez à relier 2\* à 5\* et 4\* à 3\*.

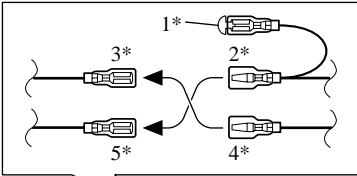

### Capuchon (1\*)

Si vous n'utilisez pas ce connecteur, ne retirez pas le capuchon.

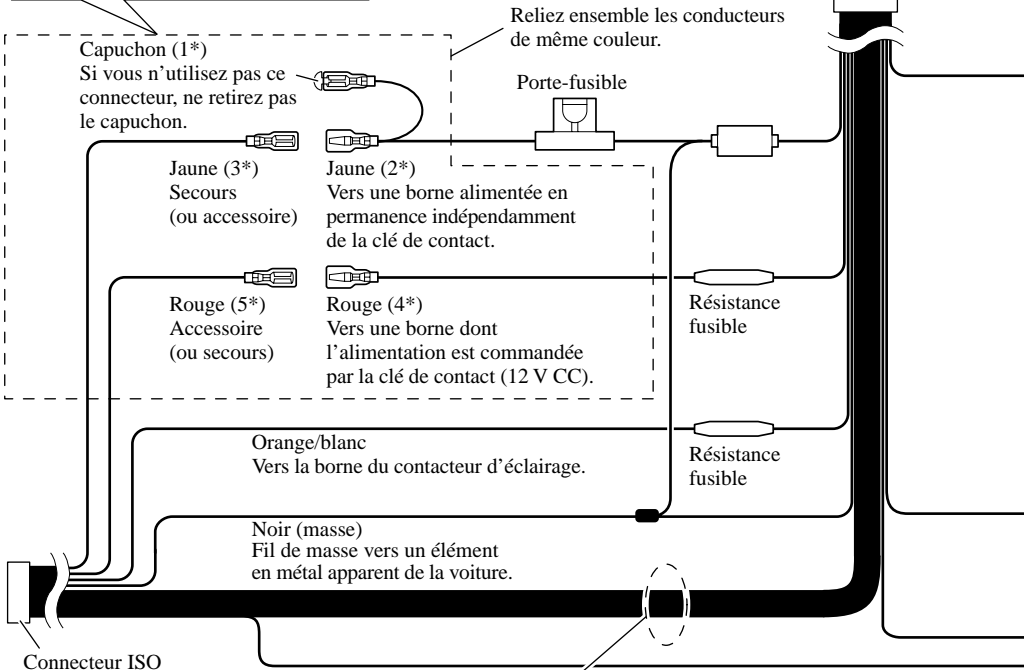

### Remarque:

Sur certains véhicules, le connecteur ISO peut comporter deux parties. En ce cas, veuillez à relier ces deux parties.

Lorsque vous raccordez le processeur multi-canaux (DEQ-P7000) à cet appareil, ne raccordez rien aux fils de haut-parleur ni à la télécommande (bleu/blanc).

### Câbles de liaison aux haut-parleurs

- Blanc :Avant gauche ⊕
- Blanc/noir :Avant gauche ⊖
- Gris :Avant droite ⊕
- Gris/noir :Avant droite ⊖
- Vert :Arrière gauche ⊕ ou Haut-parleur d'extrêmes graves ⊕
- Vert/noir :Arrière gauche ⊖ ou Haut-parleur d'extrêmes graves ⊖
- Violet :Arrière droite ⊕ ou Haut-parleur d'extrêmes graves ⊕
- Violet/noir :Arrière droite ⊖ ou Haut-parleur d'extrêmes graves ⊖

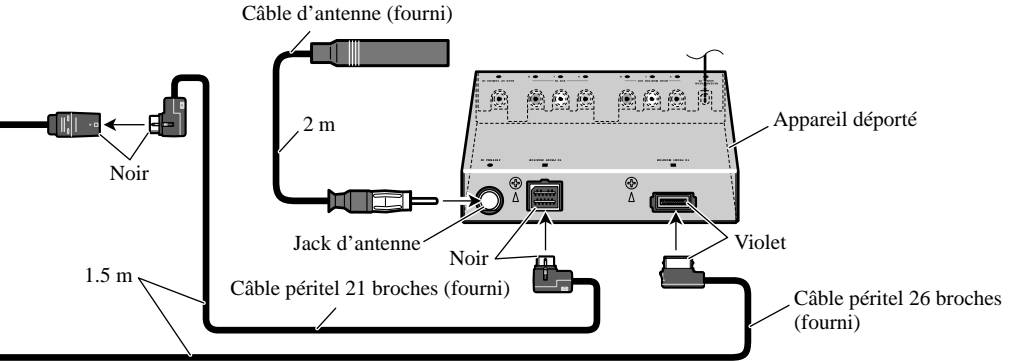

Jaune/noir

Si vous utilisez un téléphone cellulaire, connectez-le via le câble mise en sourdine audio sur la téléphone cellulaire. Sinon, laissez le câble de mise en sourdine audio sans aucune connexion.

### Méthode de connexion



1. Serrez le conducteur.

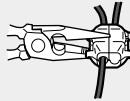

2. Serrez fermement avec une pince à mâchoires pointues.

### Remarque:

- La position du contacteur de frein à main dépend du modèle de véhicule. Pour les détails, consultez le manuel de l'utilisateur du véhicule ou un concessionnaire.

Vert clair

Utilisé pour détecter l'état ON/OFF du frein à main. Ce conducteur doit être raccordé sur l'alimentation du contacteur de frein à main.

Bleu/blanc

Vers la borne de commande de l'amplificateur de puissance (maximum 300 mA sous 12 V CC).

Bleu/blanc (6\*)

Bleu/blanc (7\*)

Vers la borne de commande du relais d'antenne motorisée (maximum 300 mA sous 12 V CC).

La disposition des broches du connecteur ISO diffère en fonction du type de véhicule. Connectez 6\* et 7\* quand la broche 5 est la commande d'antenne. Sinon, ne connectez jamais les broches 6\* et 7\*.

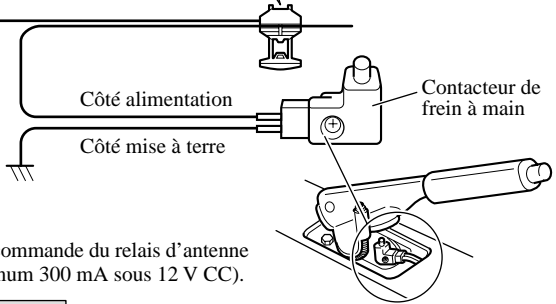
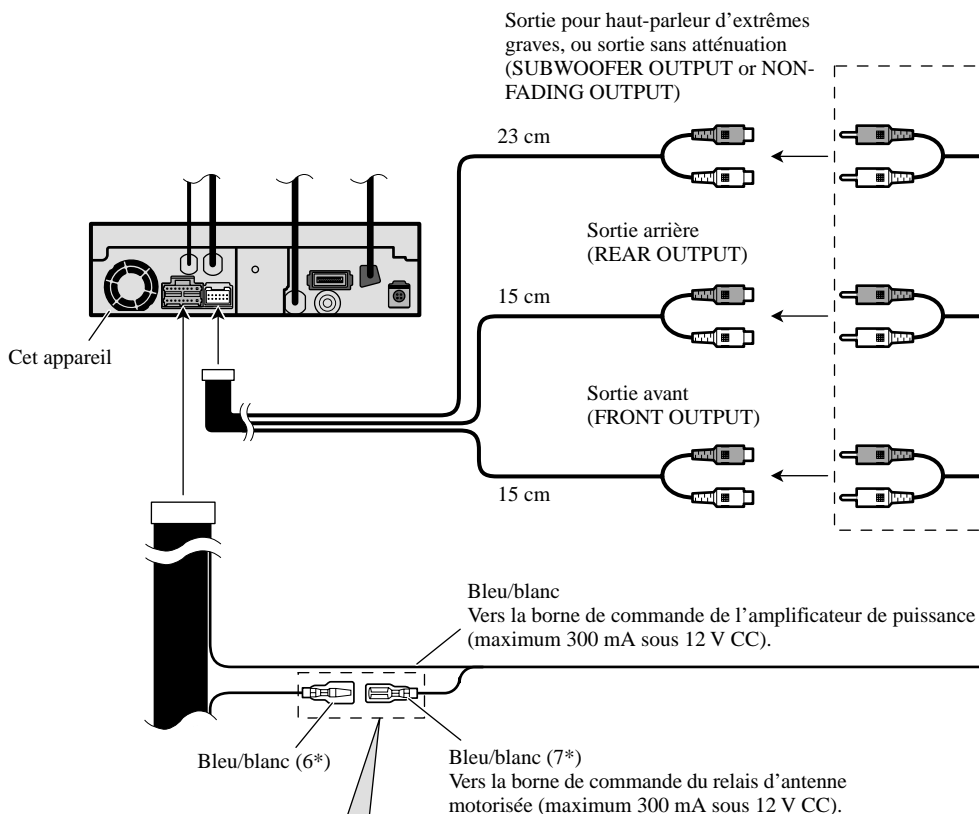

Fig. 2

## Raccordements à un amplificateur de puissance vendu séparément



La disposition des broches du connecteur ISO diffère en fonction du type de véhicule. Connectez 6\* et 7\* quand la broche 5 est la commande d'antenne. Sinon, ne connectez jamais les broches 6\* et 7\*.

Lorsque vous raccordez le processeur multi-canaux (DEQ-P7000) à cet appareil, ne raccordez rien aux fils de haut-parleur ni à la télécommande (bleu/blanc).

### Remarque:

Lors du raccordement du DEQ-P7000 à cet appareil, il faudra raccorder un amplificateur de puissance vendu séparément au DEQ-P7000.

### Remarque:

Change le réglage initial de ces appareils (reportez-vous aux mode d'emploi). La sortie du haut-parleur d'extrêmes graves de cet appareil est monaurale.

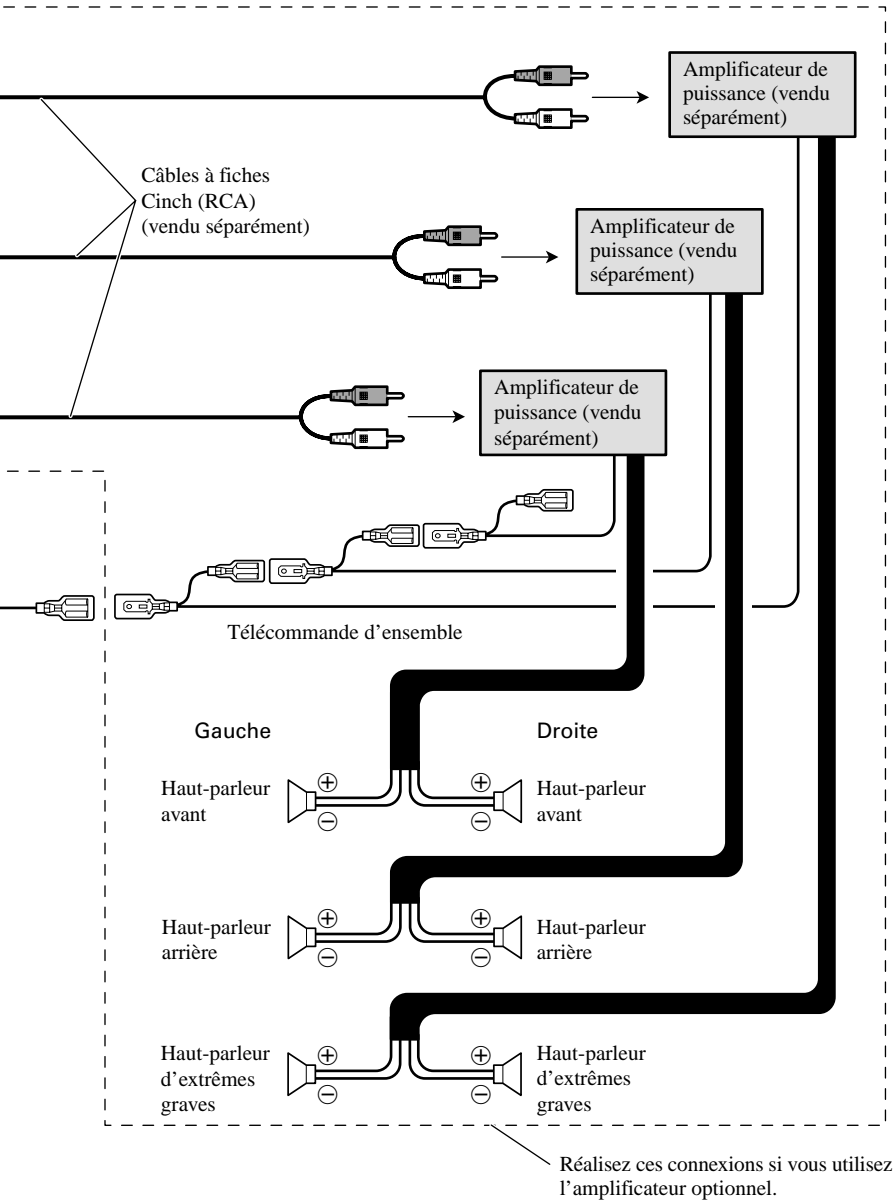
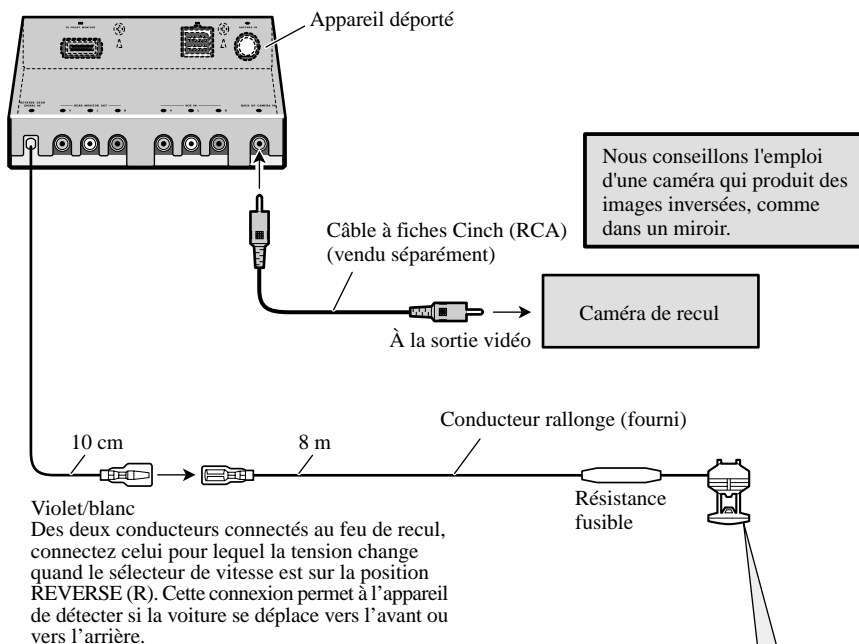

Fig. 3

## Raccordements à une caméra de recul

Si vous utilisez cet appareil associé à une caméra de recul, la sélection automatique de la vidéo provenant de la caméra de recul est possible dès que le sélecteur de vitesse est placé sur la position **REVERSE (R)**.



### Méthode de connexion



1. Serrez le conducteur.

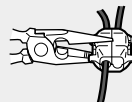

2. Serrez fermement avec une pince à mâchoires pointues.

### Remarque:

- Il est nécessaire d'adopter l'option **B-CAMERA** de **SETUP** si la caméra de recul est connectée.

Fig. 4

## Lors du raccordement d'un processeur multi-canaux

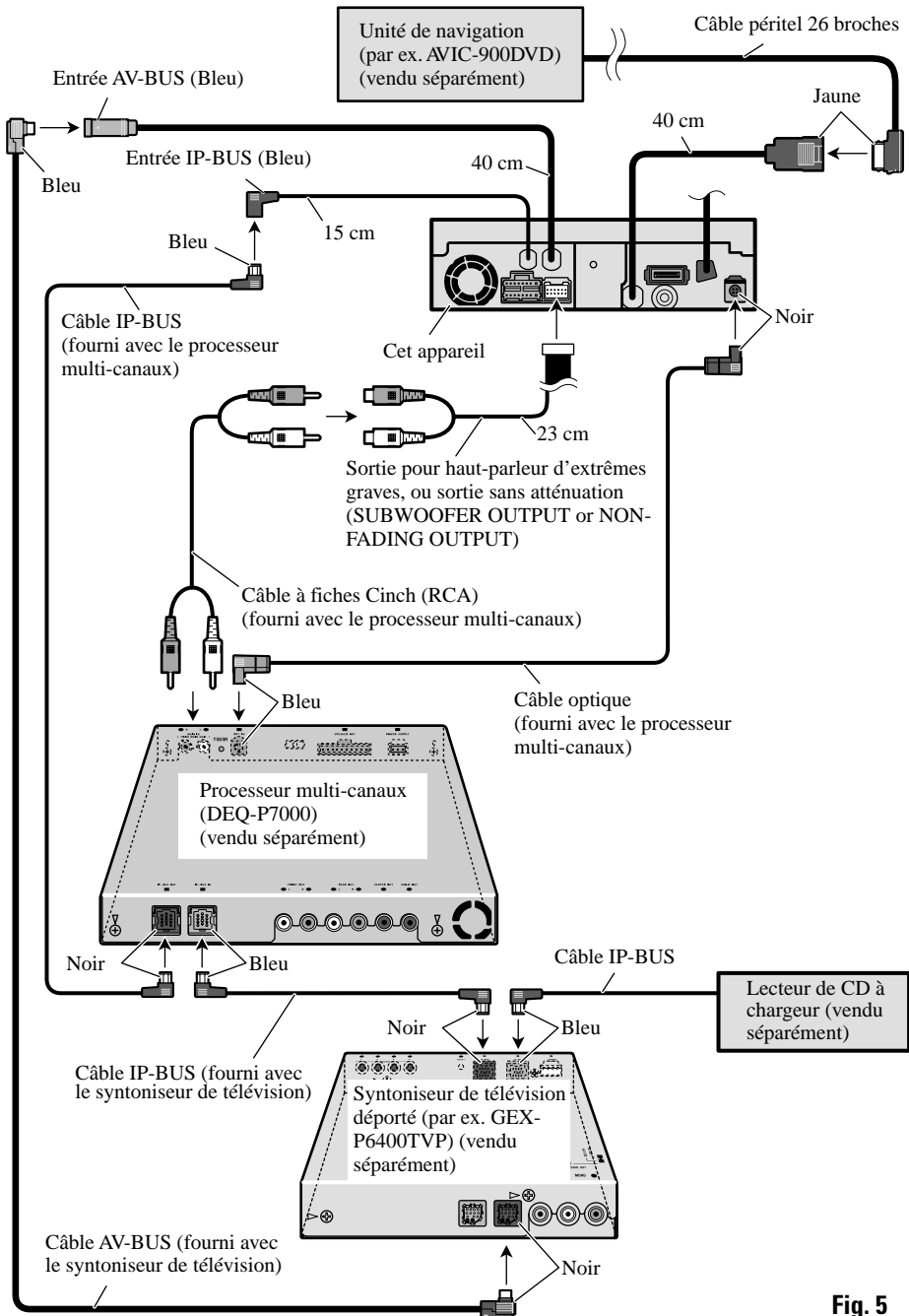

## Raccordements à un appareil vidéo externe et à un écran

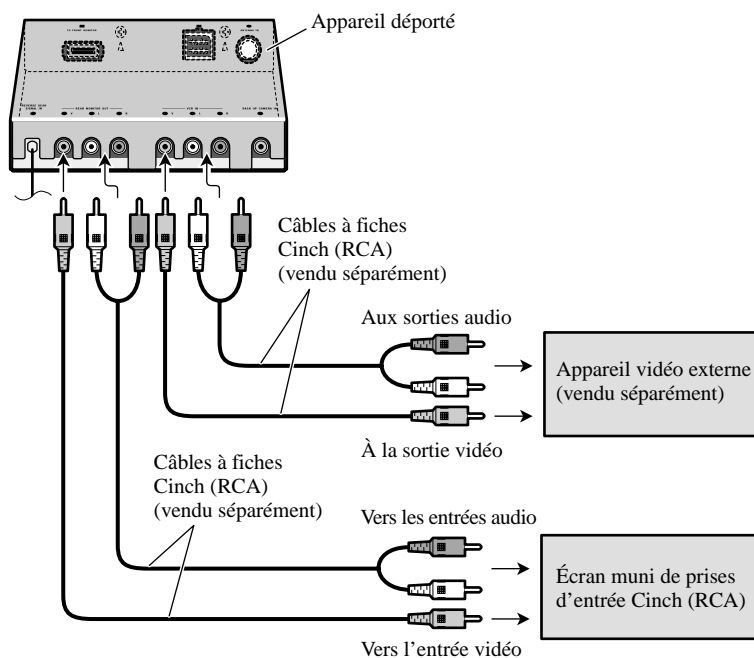

Fig. 6

- Il est nécessaire d'adopter l'option **AV INPUT** de **SETUP** si un appareil vidéo externe est connecté.

### Lors de l'utilisation d'un écran raccordé à la sortie vidéo arrière

La sortie vidéo arrière de cet appareil est destinée à un écran placé de telle sorte que les passagers arrière puissent regarder les images fournies par un DVD ou un Video CD.

#### **AVERTISSEMENT:**

- Veillez à ce que l'écran **NE SOIT PAS** installé en un endroit tel que le conducteur puisse observer les images fournies par le DVD ou le Video CD tout en conduisant.
- **NE** raccordez **JAMAIS** la sortie audio arrière (REAR MONITOR OUT) à un amplificateur de puissance vendu séparément.

## Remarque:

- Avant de finaliser l'installation de l'appareil, connecter temporairement le câblage en s'assurant que tout est correctement connecté et que l'appareil et le système fonctionnent correctement.
- Pour obtenir une bonne installation, n'utiliser que les pièces de l'appareil. L'utilisation de pièces non prévues risque de causer un mauvais fonctionnement.
- Consulter le concessionnaire le plus proche si l'installation nécessite le percement de trous ou toute autre modification du véhicule.
- Installer l'appareil à un endroit où il ne gêne pas le conducteur et où il ne peut pas blesser les passagers en cas d'arrêt brusque, comme pendant un arrêt d'urgence.
- Ne placez pas l'écran dans une position où il peut gêner la visibilité du conducteur ou affecter le bon fonctionnement des sacs gonflables de protection.
- Le laser semiconducteur sera endommagé en cas de réchauffement excessif. Dans ce cas ne pas installer l'appareil dans un endroit présentant une température élevée, tel que sortie de chauffage.
- L'angle de l'installation, ne doit pas dépasser 30° par rapport à l'horizontale, faute de quoi l'unité ne fournira pas ses performances optimales. (Fig.7)

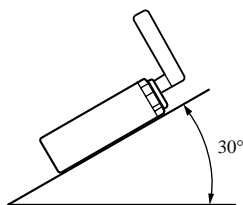
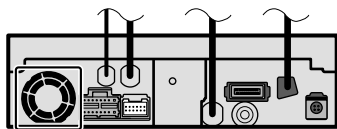

Fig. 7

- Les cordons ne doivent pas couvrir la zone montrée sur la figure ci-dessous. C'est nécessaire pour permettre à l'amplificateur de rayonner librement. (Fig. 8)



Ne recouvrez pas cette zone.

Fig. 8

- Lors de l'installation de l'appareil déporté, veillez à ce qu'aucun conducteur ne soit prisonnier entre l'appareil déporté et les pièces métalliques et accessoires qui l'entourent.
- N'installez pas l'appareil déporté à proximité d'une bouche de chauffage, en un endroit où son fonctionnement puisse être perturbé par la chaleur, ni près des portières, c'est-à-dire là où l'eau de pluie pourrait l'atteindre.
- Si l'appareil déporté est installé dans l'habitacle, assurez-vous que sa fixation est solide de manière qu'il ne puisse pas se libérer pendant le déplacement du véhicule, et provoquer ainsi une blessure ou un accident.
- Si l'appareil déporté est installé sous des sièges avant, veillez à ce qu'il ne gêne pas le mouvement du siège. Faites soigneusement cheminer les conducteurs et les cordons autour des rails du siège de telle sorte qu'ils ne puissent pas être agrippés par les rails et provoquer un court-circuit.

## Installation de l'appareil déporté

- **Fixez l'appareil déporté au moyen d'une bande Velcro. (Fig. 9)**

- Essuyez soigneusement les surfaces avant de poser la bande Velcro.
- La fixation directe sur la moquette est possible sous réserve que la bande Velcro rugueuse y adhère. Dans ce cas, n'utilisez pas la bande Velcro souple.

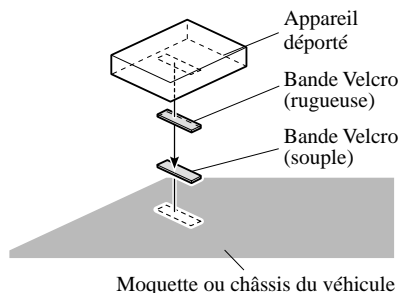

Fig. 9

## Montage DIN avant/arrière

Cet appareil peut être convenablement installé en choisissant soit la méthode habituelle de montage par "l'avant" (montage DIN avant), soit la méthode de montage par "l'arrière" (montage DIN arrière faisant appel aux perçages filetés de chaque côté du châssis). Pour de plus amples détails concernant cette question, reportez-vous aux illustrations qui suivent.

### Avant d'installer l'appareil

- Retirez le cadre et le support. (Fig. 10)

Tirez le cadre à vous puis desserrez les vis (2 × 3 mm) de manière à déposer le support. (Pour remettre le cadre en place, dirigez le côté avec la rainure vers le bas.)

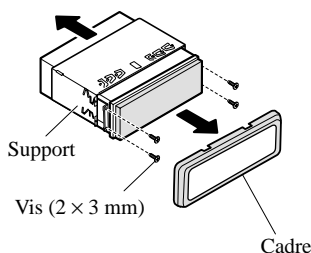

Fig. 10

## Montage DIN avant

### Installation avec une bague en caoutchouc

1. Décidez où placer les supports latéraux. (Fig. 11)

Lors de l'installation dans une cavité peu profonde, modifiez l'emplacement des supports latéraux. Dans ce cas, collez du ruban adhésif de masquage sur les parties qui dépassent du tableau de bord.

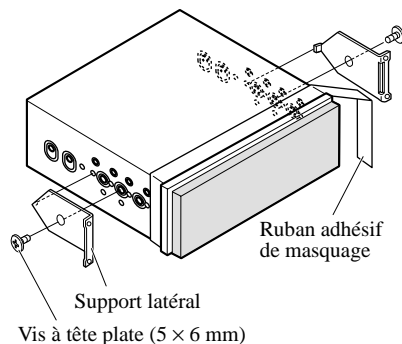
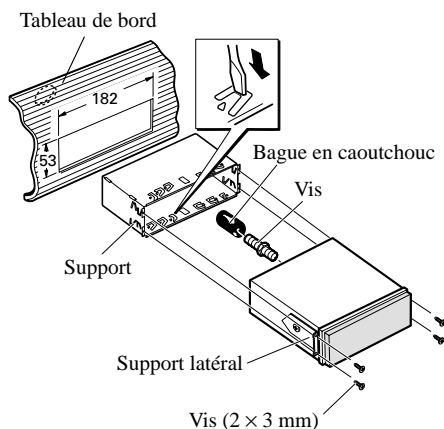

Fig. 11

2. Installez l'appareil dans le tableau de bord. (Fig. 12)

Après avoir introduit le support dans le tableau de bord, sélectionnez les languettes appropriées en fonction de l'épaisseur du matériau du tableau de bord et courbez-les.

(Assurez le maintien aussi solidement que possible en utilisant les languettes inférieures et supérieures. Cela fait, courbez les languettes de 90 degrés.)



- Après installation de l'appareil dans le tableau de bord, fixez le cadre.

Fig. 12

## Montage DIN arrière

### Installation de l'appareil en faisant appel aux perçages filetés pratiqués sur les faces latérales

- Fixation de l'appareil au support de montage d'autoradio pourvu par l'usine. (Fig. 13) (Fig. 14) (Fig. 15)

Choisissez une position telle que les perçages de vis du support soient en regard (face à face) des perçages de vis de l'appareil puis mettez en place 2 vis de chaque côté de l'appareil. Selon la forme du perçage du support, utilisez les vis de pression de  $4 \times 3$  mm, les vis de pression de  $5 \times 6$  mm ou les vis à tête plate de  $5 \times 6$  mm.

\*1 N'utilisez que les vis de pression de  $4 \times 3$  mm.

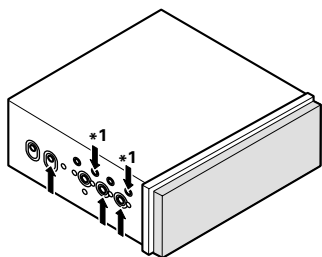

Fig. 13

- Lors de l'installation dans une cavité peu profonde, utilisez les perçages filetés ci-dessous. Dans ce cas, collez du ruban adhésif de masquage sur les parties qui dépassent du tableau de bord.

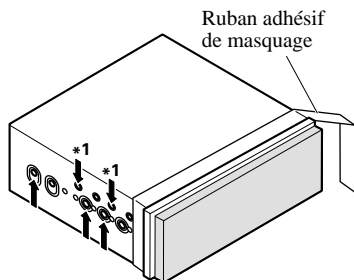

Fig. 14

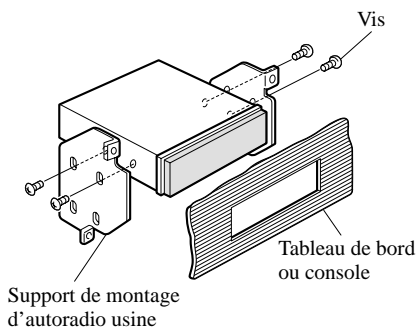

Fig. 15

### Fixation du panneau avant

Si vous ne désirez pas employer les dispositions attachées à la dépose et à la pose du panneau avant, utilisez les vis de fixation fournies pour assurer la fixation du panneau avant de l'appareil.

- Fixez le panneau avant à l'appareil en utilisant les vis de maintien après avoir déposé le panneau avant. (Fig. 16)

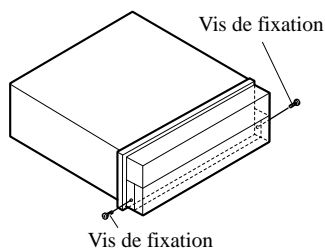

Fig. 16

## Collegamento delle unità ..... 1

Collegamento del cavo di alimentazione .....	3
Collegamento ad un amplificatore venduto a parte .....	5
Collegamento alla videocamera di retromarcia .....	7
Se ci si collega ad un processore multi-canale .....	8
Collegamento di un componente video esterno e di uno schermo .....	9

## Installazione ..... 10

Installazione dell'unità a scomparsa .....	10
Montaggio anteriore o posteriore di standard DIN .....	11
Montaggio anteriore a standard DIN .....	11
Montaggio posteriore a standard DIN .....	12
Fissaggio del pannello frontale .....	12



### PRECAUZIONE:

- **PIONEER non raccomanda di installare o riparare personalmente lo schermo. L'installazione o la manutenzione del prodotto può esporre al rischio di scosse elettriche o altri pericoli. Per tutti gli interventi di installazione e manutenzione rivolgersi a personale tecnico autorizzato Pioneer.**
- **Fissare tutti i fili con morsetti cavo o nastro isolante. Non lasciare esposto alcun filo nudo.**
- **Non trapanare un foro nel comparto motore per collegare il cavo giallo dell'unità alla batteria del veicolo. Le vibrazioni del motore possono a lungo andare danneggiare l'isolante nel punto dove il filo passa dall'abitacolo al comparto motore. Fare particolare attenzione quando si fissa il filo in questo punto.**
- **È estremamente pericoloso lasciare che il cavo dello schermo si impigli nella colonna dello sterzo o nella leva del cambio. Assicurarsi di installare lo schermo in modo tale da non ostacolare la guida.**
- **Assicurarsi che i fili non interferiscano con le parti mobili del veicolo, come la leva del cambio, il freno a mano o il meccanismo di scorrimento dei sedili.**
- **Non accorciare alcun cavo. Altrimenti il circuito di protezione può non funzionare correttamente.**

## Nota:

- Questo apparecchio è per veicoli con una batteria da 12 volt e una messa a massa negativa. Prima di installarlo in un veicolo sportivo, in un autocarro o in un autobus, controllare la tensione della batteria.
- Per evitare cortocircuiti nell'impianto elettrico, accertarsi di scollegare il cavo della batteria ⊖ prima di iniziare l'installazione.
- Fare riferimento al manuale di istruzioni per i dettagli sul collegamento dell'amplificatore di potenza e di altri apparecchi, quindi eseguire i collegamenti correttamente.
- Fissare i fili con dei fermacavi o del nastro adesivo. Per proteggere i fili, avvolgerli attorno del nastro adesivo nei punti in cui essi sono a contatto con parti metalliche.
- Disporre e fissare tutti i fili in modo tale che essi non tocchino alcuna parte in movimento, come l'asta del cambio, il freno a mano e le guide dei sedili. Non disporre i fili in luoghi esposti al calore, come nei pressi della bocca di efflusso dell'impianto di riscaldamento. Se la guaina isolante dei fili si fonde o si lacera, c'è il pericolo che i fili possano provocare cortocircuiti alla carrozzeria del veicolo.
- Non far passare il cavo giallo attraverso un foro per inserirlo nel vano motore per collegare la batteria. Questo danneggia la guaina isolante del cavo e può causare un cortocircuito molto pericoloso.
- Non accorciare i cavi. Se si accorciano i cavi, il circuito di protezione potrebbe non funzionare quando invece dovrebbe.
- Non fornire mai alimentazione ad un altro apparecchio tagliando la guaina isolante del cavo di alimentazione dell'apparecchio e collegando il cavo. La capacità di corrente del cavo sarà superata causando surriscaldamento.
- Quando si sostituisce il fusibile, accertarsi di usare soltanto un fusibile dai limiti di impiego indicati sul portafusibili.
- Poiché è impiegato un unico circuito BPTL, non eseguire mai i collegamenti in modo tale che i fili degli altoparlanti siano messi a massa direttamente o in modo tale che i fili degli altoparlanti sinistro e destro ⊖ siano in comune.
- Se gli spinotti a spillo RCA dell'unità non vengono usati, non rimuovere i cappucci dall'estremità del connettore.
- I diffusori collegati a quest'unità devono essere di alta potenza da almeno 50 W e da 4 a 8 ohm. Se si usano diffusori con uscita e/o ingresso inferiori, questi possono prendere fuoco, emettere fumo o venir danneggiati in altro modo.
- Attivando la sorgente di questo apparecchio, attraverso il cavo blu/bianco viene emesso un segnale di comando. Collegare questo cavo al dispositivo di comando a distanza di un sistema di amplificatore di potenza esterno, o al terminale di comando del relais dell'antenna ad alzo automatico (massimo 300 mA, con corrente continua a 12 V). Se l'automobile dispone di una

- antenna a vetro, collegare il cavo al terminale di alimentazione del booster dell'antenna.
- Quando si usa un amplificatore di potenza esterno con questo sistema, accertarsi di non collegare il cavo blu/bianco al terminale di alimentazione dell'amplificatore. Allo stesso modo, non collegare il cavo blu/bianco al terminale di alimentazione dell'antenna automatica. Tale collegamento potrebbe causare un consumo di corrente eccessivo e provocare problemi di funzionamento.
- Per evitare corti circuiti, coprire con nastro isolante il cavo staccato. In particolare, devono assolutamente essere ricoperti con nastro isolante i cavi non usati degli altoparlanti. Se i cavi non vengono isolati possono verificarsi dei pericolosi corti circuiti.
- Per evitare un collegamento sbagliato, il lato di ingresso del connettore IP-BUS è blu, mentre il lato di uscita è nero. Collegare i connettori dello stesso colore correttamente.
- **Questo apparecchio non può essere installato in un veicolo che non possiede una posizione ACC (accessoria) sull'interruttore di accensione. (Fig. 1)**

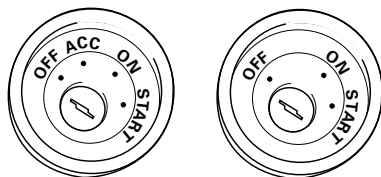

Posizione ACC presente    Posizione ACC assente

Fig. 1

- Il cavo nero è quello di messa a terra. Mettere a terra questo cavo separatamente da quello di messa a terra di apparecchi funzionanti con corrente a tensioni elevate, quali gli amplificatori di potenza.  
Se gli apparecchi si trovano messi a terra insieme, in caso di distacco della messa a terra, possono verificarsi incendi, o prodursi danni agli apparecchi.
- I cavi per questo apparecchio e quelli per altri apparecchi possono avere colori diversi, pur svolgendo la stessa funzione. Per il collegamento di questo apparecchio ad un'altro, vedere i manuali di entrambi gli apparecchi, e provvedere al collegamento dei cavi aventi la stessa funzione.

## Collegamento del cavo di alimentazione

**Nota:**

A seconda del tipo di veicolo, la funzione di 3\* e 5\* potrebbe essere differente. In tal caso collegare sempre 2\* a 5\* e 4\* a 3\*.

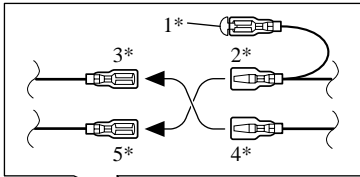

**Cappuccio (1\*)**

Se questo terminale non è in uso, non togliere il cappuccio.

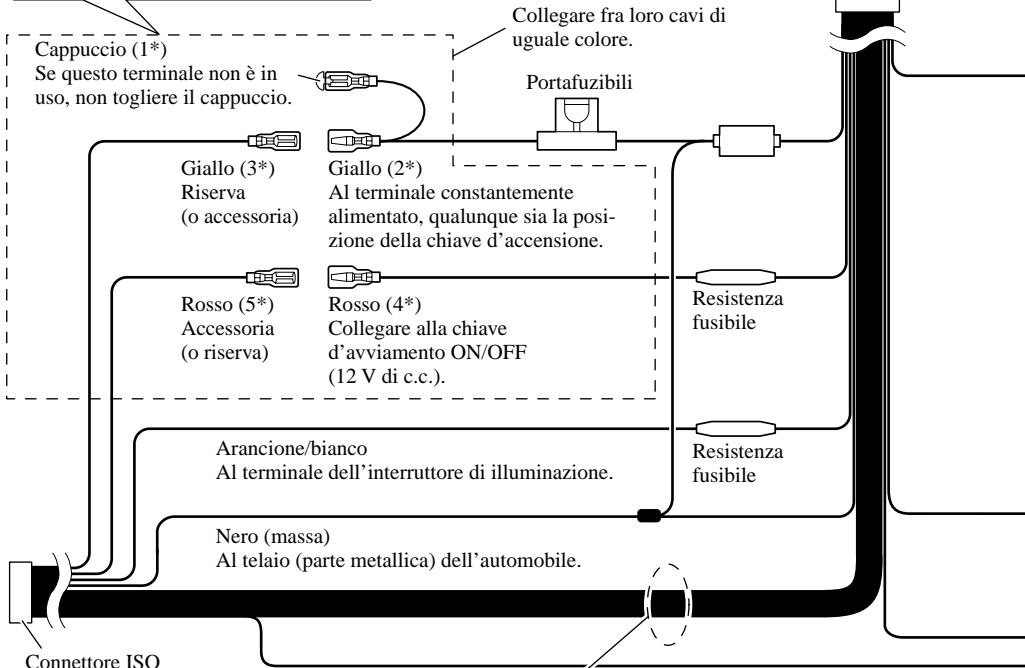

Connettore ISO

**Nota:**

In alcuni veicoli, il connettore ISO potrebbe essere diviso in due. In tal caso, non mancare di connettere ambedue i connettori.

Quando si collega un processore multi-canale venduto separatamente (DEQ-P7000) a questo apparecchio, non collegare niente ai cavi dei diffusori e al telecomando di sistema (blu/bianco).

**Cavi diffusore**

- Bianco :Anteriore sinistro ⊕
- Bianco/nero :Anteriore sinistro ⊖
- Grigio :Anteriore destro ⊕
- Grigio/nero :Anteriore destro ⊖
- Verde :Posteriore sinistro ⊕ o Subwoofer ⊕
- Verde/nero :Posteriore sinistro ⊖ o Subwoofer ⊖
- Violetto :Posteriore destro ⊕ o Subwoofer ⊕
- Violetto/nero :Posteriore destro ⊖ o Subwoofer ⊖

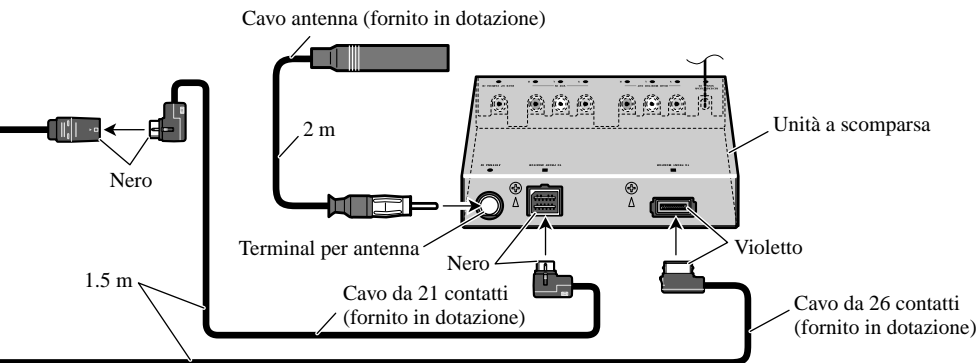

Giallo/nero

Se si usa un telefono collegarlo tramite il cavo di silenziamento audio sul telefono cellulare. In caso contrario, non collegare affatto il cavo silenziamento audio.

### Metodo di collegamento



1. Fissare il cavo.

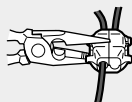

2. Fissare saldamente con pinze a punta.

#### Nota:

- La posizione dell'interruttore freno a mano dipende dal modello di veicolo. Per dettagli consultare il manuale del veicolo o il concessionario.

#### Luce verde

Usato per individuare lo stato attivato (ON)/disattivato (OFF) del freno a mano. Questo cavo deve essere collegato al lato alimentazione dell'interruttore freno a mano.

#### Blu/bianco

Al terminale di controllo del sistema dell'amplificatore di potenza (max. 300 mA, 12 V di c.c.).

#### Blu/bianco (6\*)

#### Blu/bianco (7\*)

Al terminale di controllo del relè dell'antenna ad alzo automatico (max. 300mA, 12 V di c.c.).

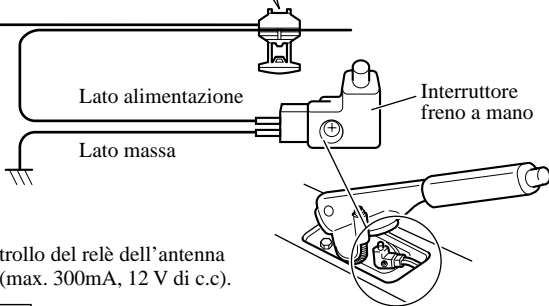

La posizione dei poli del connettore ISO differisce in relazione al tipo di veicolo. Se il polo 5 è del tipo per il comando dell'antenna, collegare 6\* e 7\*. Nei veicoli di altri tipi non collegare mai 6\* e 7\*.

## Collegamento ad un amplificatore venduto a parte

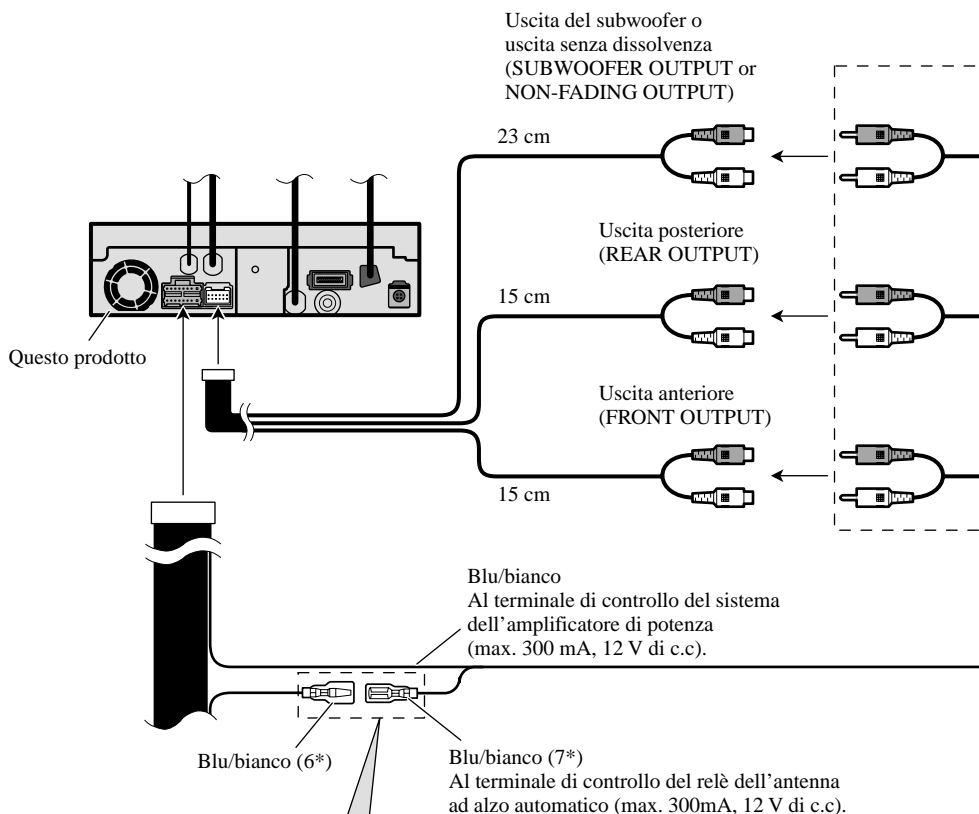

La posizione dei poli del connettore ISO differisce in relazione al tipo di veicolo. Se il polo 5 è del tipo per il comando dell'antenna, collegare 6\* e 7\*. Nei veicoli di altri tipi non collegare mai 6\* e 7\*.

Quando si collega un processore multi-canale venduto separatamente (DEQ-P7000) a questo apparecchio, non collegare niente ai cavi dei diffusori e al telecomando di sistema (blu/bianco).

**Nota:**

Quando si collega il DEQ-P7000 a questo apparecchio, l'amplificatore di potenza venduto separatamente deve essere collegato al DEQ-P7000 stesso.

**Nota:**

Cambiare l'impostazione iniziale di questo prodotto (far riferimento al manuale d'istruzioni per l'uso). L'uscita subwoofer di questa unità è di tipo mono.

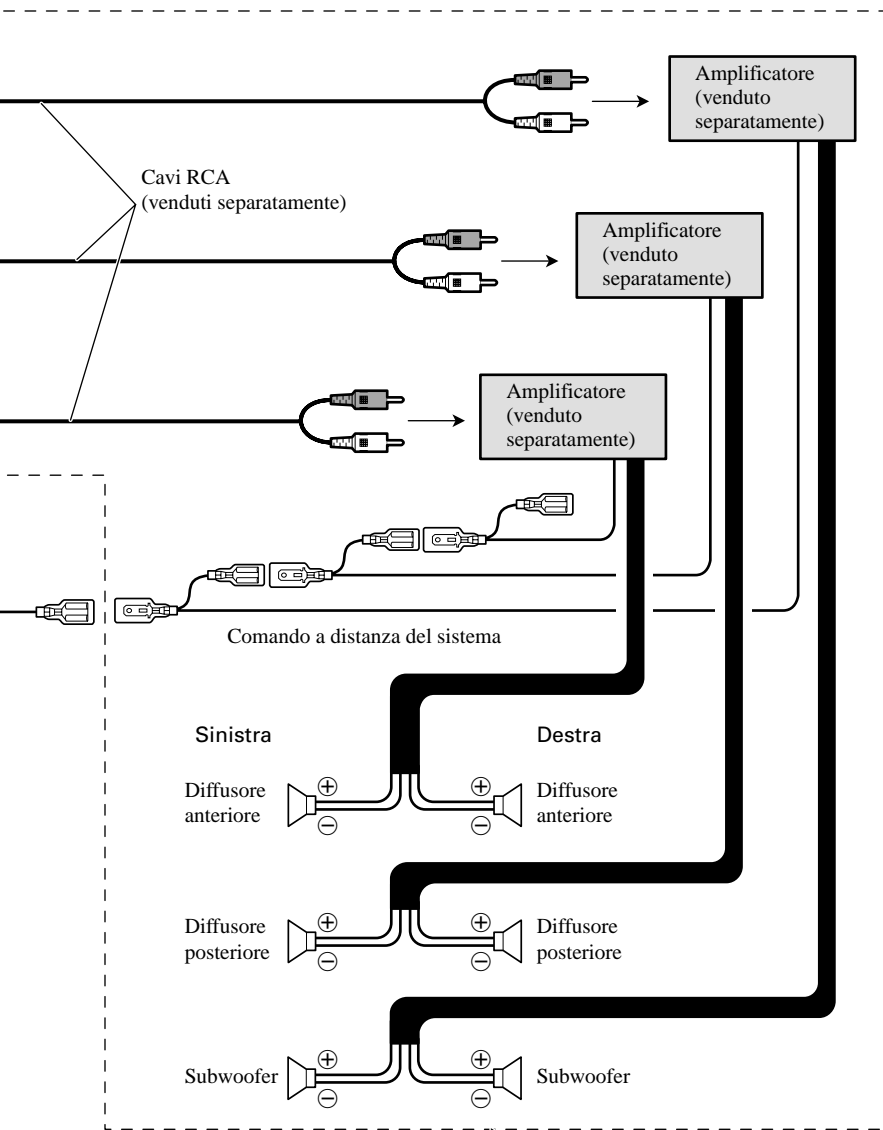

Eseguire questi collegamenti nel caso in cui si faccia uso di un amplificatore opzionale.

Fig. 3

## Collegamento alla videocamera di retromarcia

Se si collega l'apparecchio ad una videocamera di retromarcia, posizionando su **REVERSE (R)** la cloche del cambio del veicolo si ottiene la commutazione automatica alle immagini video prodotte dalla videocamera stessa.

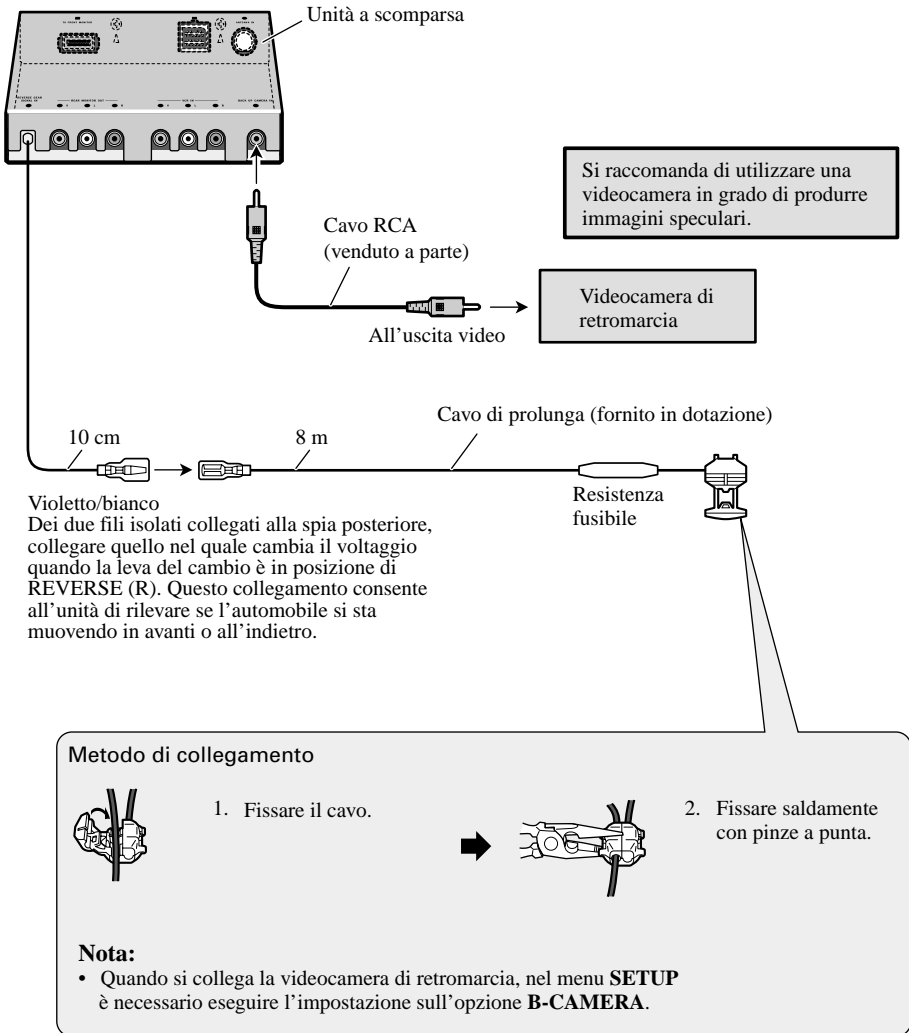
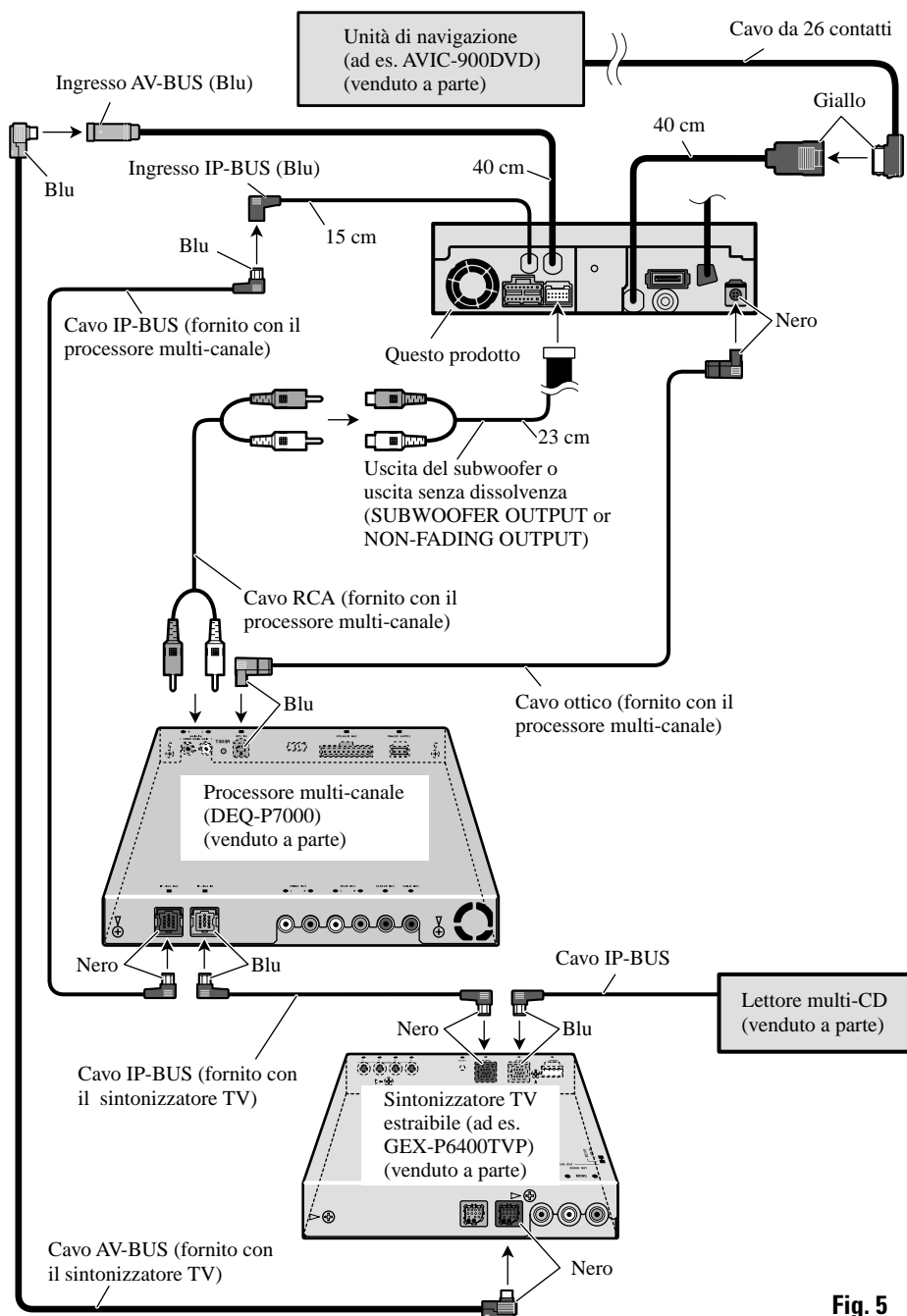

Fig. 4

## Se ci si collega ad un processore multi-canale



## Collegamento di un componente video esterno e di uno schermo

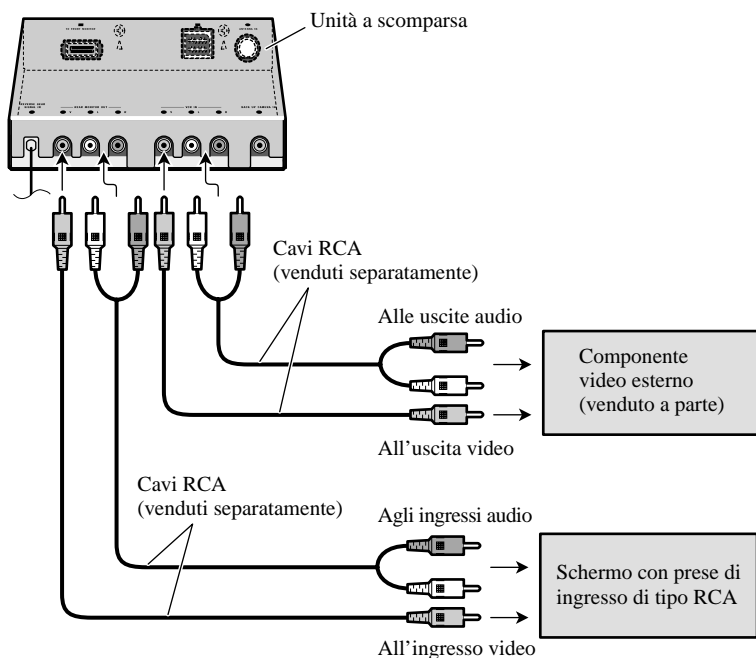

Fig. 6

- Quando si collega un componente video esterno, nel menu **SETUP** è necessario eseguire l'impostazione sull'opzione **AV INPUT**.

### Uso di un schermo collegato all'uscita video posteriore

L'uscita video posteriore di quest'unità è prevista per il collegamento di un schermo che permette ai passeggeri seduti sui sedili posteriori dell'auto di vedere un DVD o un CD video.

#### **AVVERTENZA:**

- NON installare MAI il schermo in modo che il conducente possa vedere il DVD o il CD video riprodotto mentre guida.
- NON collegare MAI l'uscita audio posteriore (REAR MONITOR OUT) all'amplificatore di potenza venduto separatamente.

## Nota:

- Prima di installare definitivamente l'apparecchio, collegare i fili temporaneamente e accertarsi che tutti i collegamenti siano corretti e che l'apparecchio e il sistema funzionino correttamente.
- Per un'installazione appropriata, usare soltanto i pezzi in dotazione all'apparecchio. L'uso di pezzi non autorizzati può causare problemi di funzionamento.
- Rivolgersi al più vicino rivenditore se l'installazione richiede la trapanatura di fori o altre modifiche del veicolo.
- Installare l'apparecchio in un punto in cui esso non intralci le manovre del conducente e in cui non possa provocare lesioni ai passeggeri nel caso dell'arresto improvviso del veicolo, come nel caso di una frenata d'emergenza.
- Non installare il display in una posizione in cui impedisce la visibilità del guidatore o interferisce con il funzionamento degli airbag del veicolo.
- Il laser a semiconduttore subisce danni se si surriscalda; pertanto, non installare l'apparecchio in luoghi esposti al calore, come per esempio nei pressi della bocca di efflusso dell'impianto di riscaldamento.
- Se l'angolo di installazione supera i 30° rispetto alla posizione orizzontale, l'apparecchio potrebbe non fornire prestazioni ottimali. (Fig. 7)

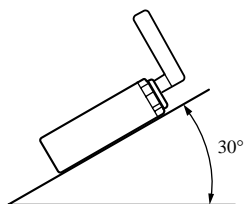
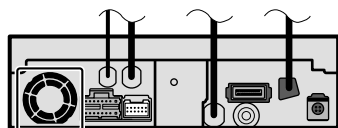

Fig. 7

- I cavi non devono coprire la zona mostrata nella figura qui sotto: l'amplificatore deve essere in grado di diffondere il suono liberamente. (Fig. 8)



Non chiudere questa zona.

Fig. 8

- Durante la collocazione dell'unità a scomparsa, accertarsi che nessun cavo rimanga intrappolato tra l'unità a scomparsa stessa e la struttura metallica del veicolo o le attrezzature adiacenti.
- Non installare l'unità a scomparsa in prossimità delle bocche di efflusso dell'impianto di riscaldamento, ove essa subirebbe l'influenza dell'alta temperatura, ovvero in prossimità delle porte, ove potrebbe essere colpita dalla pioggia.
- Se si intende installare l'unità a scomparsa nell'abitacolo, è necessario ancorarla saldamente in modo che non si stacchi dalla propria posizione e si muova quindi liberamente durante il movimento del veicolo, comportando ciò il rischio di lesioni o di incidenti.
- Se si intende installare l'unità a scomparsa sotto un sedile anteriore, accertarsi che essa non ne ostacoli lo scorrimento. Con molta cura, fare quindi eseguire a tutti i cavi un percorso attorno al meccanismo di scorrimento del sedile stesso, in modo che non vi rimangano intrappolati o schiacciati comportando ciò il rischio di cortocircuiti.

## Installazione dell'unità a scomparsa

### • Installare l'unità a scomparsa con il nastro velcro. (Fig. 9)

- Prima di applicare il nastro velcro, pulire bene la superficie nel punto di applicazione.
- Qualora il nastro velcro duro vi aderisca, è altresì possibile effettuare l'installazione direttamente sul tappetino del veicolo. In questo caso non va quindi utilizzato il nastro velcro morbido.

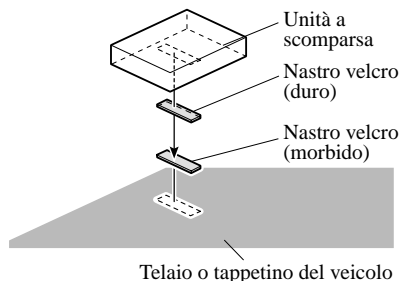

Fig. 9

## Montaggio anteriore o posteriore di standard DIN

Questo apparecchio può essere montato senza problemi dalla parte “anteriore” (montaggio DIN anteriore convenzionale) o dalla parte “posteriore” (installazione DIN a montaggio posteriore, facente uso dei fori per viti filetate presenti sui due lati dello chassis dell’apparecchio). Per dettagli, vedere i seguenti metodi di installazione e le relative illustrazioni.

### Prima di installare l’unità

- **Rimuovere la cornice ed il contenitore di supporto. (Fig. 10)**

Rimuovere innanzi tutto la cornice e quindi allentare le viti ( $2 \times 3$  mm) in modo da rimuovere il contenitore di supporto (per fissare nuovamente la cornice, orientare verso il basso il lato provvisto di scanalatura e quindi richiudere).

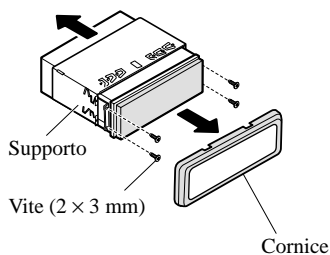

Fig. 10

## Montaggio anteriore a standard DIN

### Installazione con la boccia di gomma

1. **Stabilire la posizione delle staffe laterali. (Fig. 11)**

Se l’unità deve essere installata in uno spazio poco profondo, modificare la posizione delle staffe laterali. In tal caso, sulle parti che sporgono dal cruscotto applicare del nastro di occultamento.

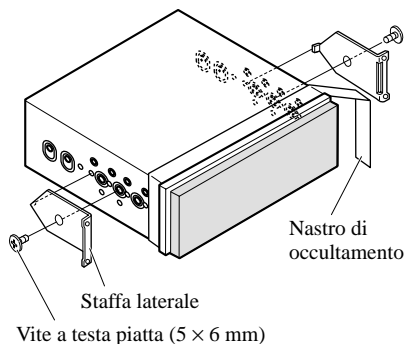

Fig. 11

2. **Installazione dell’unità nel cruscotto. (Fig. 12)**

Dopo aver inserito il supporto nel cruscotto, selezionare le linguette appropriate a seconda dello spessore del materiale del cruscotto e piegarle.

(Installare quanto più saldamente possibile servendosi delle linguette superiori e inferiori. Per fissare, piegare le linguette a 90 gradi.)

Cruscotto

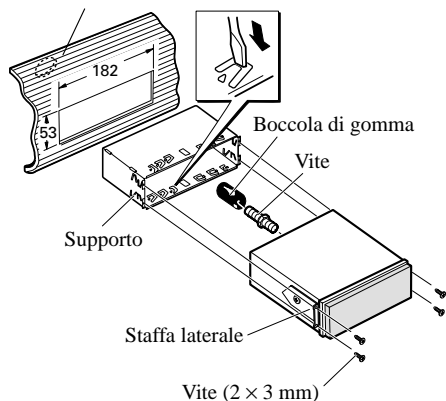

- Una volta installata l’unità nel cruscotto, riponete la cornice.

Fig. 12

## Montaggio posteriore a standard DIN

### Installazione facente uso dei fori delle viti presenti sui lati dell'apparecchio

- Fissaggio dell'apparecchio alla staffa di montaggio della radio montata in fabbrica. (Fig. 13) (Fig. 14) (Fig. 15)

Selezionare una posizione dove i fori delle viti della staffa ed i fori delle viti di questo apparecchio vengono a trovarsi allineati, e serrare le viti in due posizioni per lato. Si possono usare viti di fermo da  $4 \times 3$  mm o viti di fermo da  $5 \times 6$  mm o viti a testa piatta da  $5 \times 6$  mm, in relazione alla forma dei fori per viti presenti nella staffa.

\*1 Usare solamente viti di fermo da  $4 \times 3$  mm.

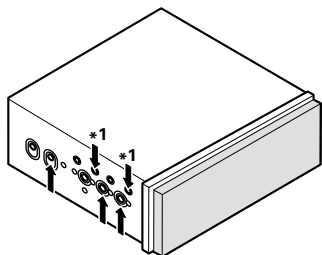

Fig. 13

- In caso di installazione in uno spazio poco profondo, fare utilizzo dei fori per viti mostrati in figura. In tal caso, sulle parti che sporgono dal cruscotto applicare del nastro di occultamento.

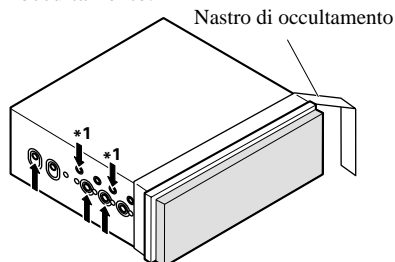

Fig. 14

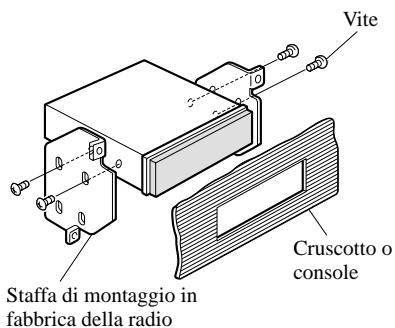

Fig. 15

### Fissaggio del pannello frontale

Nel caso in cui non si desideri utilizzare la possibilità di applicare e rimuovere il pannello frontale a piacimento, esso può essere mantenuto in posizione fissa per mezzo delle viti di fissaggio fornite in dotazione.

- Una volta rimosso il pannello frontale, fissarlo all'apparecchio facendo utilizzo delle apposite viti di fissaggio. (Fig. 16)

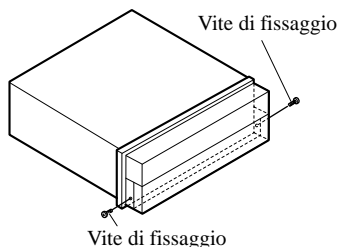

Fig. 16

## Aansluiten van de apparatuur ..... 1

Aansluiten van het stroom snoer .....	3
Bij aansluiting op een los verkrijgbare eindversterker .....	5
Wanneer u een achteruitrijd-camera wilt aansluiten .....	7
Wanneer een multikanaals processor wordt aangesloten .....	8
Wanneer u een externe videocomponent en het display aansluit .....	9

## Installeren ..... 10

Installeren van de verborgen eenheid .....	10
DIN Voor/Achter montage .....	11
DIN Voor-montage .....	11
DIN Achter-montage .....	12
Vast zetten van het voorpaneel .....	12



### LET OP:

- **PIONEER raadt u af de display zelf in te bouwen of eventueel onderhoud te verrichten. Bij verkeerd inbouwen of onderhoud bestaat de kans op een elektrische schok of een andere gevaarlijke situatie. Laat inbouwen en onderhoud van het apparaat over aan bevoegd Pioneer servicepersoneel.**
- **Maak alle draden met kabelklemmen of isolatietape vast. Let er tevens op dat er geen draden blootliggen.**
- **Boor geen gat in het motorruimteschot om de geel draad van het apparaat naar de auto-accu te leiden. Door de motortrillingen kan de aangebrachte isolatie losraken op de plaats waar de draad van het interieur naar de motorruimte loopt, met een gevaarlijke situatie tot gevolg. Zorg ervoor dat u de draad op de diverse plaatsen stevig vastmaakt.**
- **Wanneer het displaysnoer zich rond de stuurkolom of de versnellingspook wikkelt, ontstaat een bijzonder gevaarlijke situatie. Let er bij het inbouwen van de display op dat u op geen enkele wijze gehinderd wordt bij de normale besturing van de auto.**
- **Zorg ervoor dat de draden de beweging van de diverse onderdelen van de auto zoals de versnellingspook, de handrem of het stoelverschuivingsmechanisme niet hinderen.**
- **Maak ook geen enkele andere draad korter. Het is anders mogelijk dat het beveiligingscircuit niet juist werkt.**

## Opmerking:

- Dit apparaat is bestemd voor inbouw in auto's met een negatief geaarde 12-volts accu. Alvorens u het installeert in een auto, bus, vrachtwagen of ander voer- of vaartuig, dient u eerst te controleren of de accuspanning de juiste is.
- Om kortsluiting te vermijden, dient u vooral voor het installeren de negatieve  $\ominus$  accukabel los te maken.
- Zie voor het aansluiten van de eindversterker en andere apparatuur de gebruiksaanwijzing en volg de aanwijzingen nauwgezet op.
- Houd de bedrading op zijn plaats met kabelklemmen of met isolatieband. Wikkel ter bescherming ook isolatieband om de bedrading waar deze de metalen oppervlakken van de auto raakt.
- Leid de bedrading altijd zo dat deze niet in aanraking kan komen met bewegende onderdelen zoals de versnellingspook, de handrem en de geleiderails van de stoelen. Zet de bedrading stevig vast en vermijd ook plaatsen die warm worden, zoals bij een uitblaasopening van de autoverwarming. Als de isolatie smelt of door beweging doorslijt, zou er kortsluiting kunnen ontstaan.
- Leid de gele draad niet door het brandschot naar de motorruimte voor aansluiting op de accu. Hierbij is de kans groot op beschadiging van de isolatie en zeer gevaarlijke kortsluiting.
- Maak de bedrading niet korter. Bij inkorten van de bedrading kan het beveiligingscircuit niet in werking treden wanneer dat nodig is.
- Tap geen stroom af van de bedrading door een stukje isolatie te verwijderen en een andere draad aan de kerndraad te verbinden. Hierdoor kan de maximale stroomcapaciteit van de draad overschreden worden, met als gevolg oververhitting.
- Vervang een doorgebrande zekering altijd alleen door een nieuwe zekering van hetzelfde type, zoals aangegeven op de zekeringhouder.
- Aangezien er gebruik is gemaakt van een uniek BPTL circuit, mag u de luidsprekersnoeren nooit rechtstreeks met de aarde verbinden en mag u ook niet de negatieve  $\ominus$  luidsprekerdraden gemeenschappelijk aansluiten.
- Verwijder de dopjes of kapjes niet van het uiteinde van de stekeraansluitingen indien u de RCA pen aansluiting van het toestel niet gebruikt.
- Sluit op dit apparaat luidsprekers aan die een hoog ingangsvermogen kunnen verwerken, van minimaal tenminste 50 W, met een impedantie van 4 tot 8 Ohm. Sluit u luidsprekers aan die niet aan deze eisen voldoen, dan bestaat er de kans dat de luidsprekers in brand vliegen, beginnen te roken of anderszins beschadigd raken.
- Wanneer de signaalbron van dit product aan (ON) staat, wordt er een controlesignaal geproduceerd via de blauw/witte draad. Sluit deze aan op een systeem-afstandsbediening van een externe power versterker, of op de auto-antenne relais bedieningsaansluiting van de auto zelf (max. 300

mA 12 Volt gelijkstroom). Als de auto voorzien is van een glas-antenne, dient u de aansluiting te maken op de aansluiting van de stroomvoorziening van de antennebooster.

- Als u met dit apparaat een externe eindversterker gebruikt, let dan op dat u niet de blauw/witte draad aansluit op de stroomvoorzieningsaansluiting van de eindversterker. Sluit de blauw/witte draad ook niet aan op de stroomaansluiting van de auto-antenne. Een dergelijke aansluiting kan een te grote stroomafname en daarmee storing veroorzaken.
- Om kortsluiting te voorkomen dient u de losgekoppelde draad af te dekken met isolatieband. Vergeet vooral niet de ongebruikte luidsprekerdraden te isoleren. Als de draden niet geïsoleerd zijn, bestaat er het gevaar van kortsluiting.
- Om vergissingen te voorkomen is de ingangskant van de IP-BUS aansluiting blauw uitgevoerd en de uitgangskant zwart. Let op dat u bij het aansluiten deze kleurcode volgt.
- **Dit toestel kan niet in een auto worden ingebouwd waarvan het contactslot geen "ACC" stand heeft. (Afb. 1)**



ACC stand

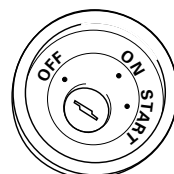

Gen ACC stand

Afb. 1

- De zwarte draad is de aarddraad. Aard deze draad gescheiden van de aarde van toestellen met een hoog vermogen, bijvoorbeeld eindversterkers. De toestellen zouden namelijk mogelijk worden beschadigd of er worde brand veroorzaakt indien u dit toestel tezamen met andere toestellen aardt en de aarde wordt ontkoppeld.

- Snoeren voor dit product en overeenkomende snoeren voor andere producten hebben mogelijk verschillende kleuren ookal is de functie van de snoeren hetzelfde. Zie voor het verbinden van dit product met een ander product daarom de handleiding van beide producten en verbind de snoeren met dezelfde functie met elkaar.

# Aansluiten van de apparatuur

## Aansluiten van het stroomsoer

### Opmerking:

De functie van 3\* en 5\* is mogelijk versc hilling afhankelijk van het type auto. Indien dit het geval is moet u 2\* met 5\* en 4\* met 3\* verbinden.

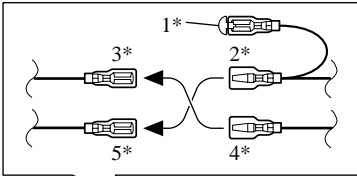

### Dopje (1\*)

Niet verwijderen indien u deze aansluiting niet gebruikt.

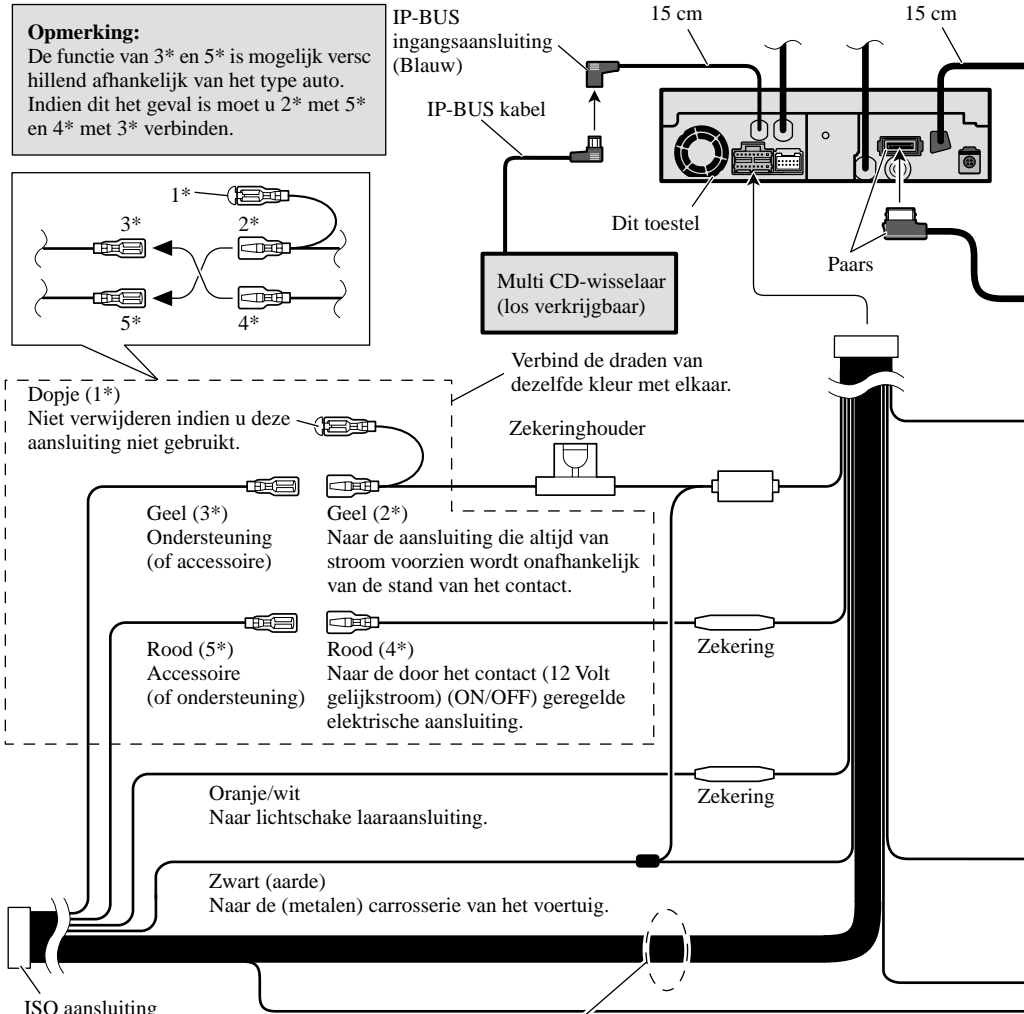

ISO aansluiting

### Opmerking:

In bepaalde auto's is de ISO aansluiting mogelijk in tweeën verdeeld. U moet in dat geval een verbinding met beide aansluitingen maken.

Wanneer u een los verkrijgbare multikanaals processor (DEQ-P7000) op dit toestel aansluit, mag u niets op de luidsprekerdraden en de systeem-afstandsbediening (blauw/wit) aansluiten.

### Luidsprekerdraden

- Wit :Linksvoor ⊕
- Wit/zwart :Linksvoor ⊖
- Grijs :Rechtsvoor ⊕
- Grijs/zwart :Rechtsvoor ⊖
- Groen :Linksachter ⊕ of Subwoofer ⊕
- Groen/zwart :Linksachter ⊖ of Subwoofer ⊖
- Paars :Rechtsachter ⊕ of Subwoofer ⊕
- Paars/zwart :Rechtsachter ⊖ of Subwoofer ⊖

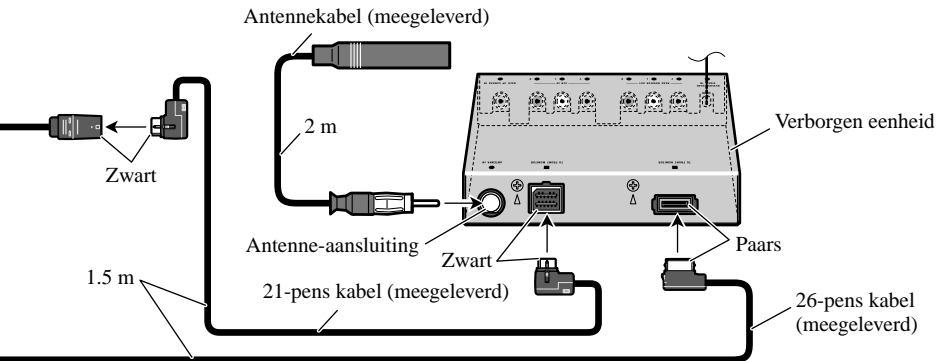

Geel/zwart

Gebruikt u een cellulaire telefoon, sluit u deze dan aan via de Audio Mute dempingsaansluiting voor de cellulaire telefoon. Maakt u daarvan geen gebruik, laat de Audio Mute dempingsaansluiting dan vrij, zonder hierop iets aan te sluiten.

#### Aansluitmethode



1. Doe de draad in de klem.

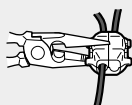

2. Maak de stekkerhelften met een kabeltang dicht.

#### Opmerking:

- De plaats waar de handremchakelaar zich bevindt, hangt af van het automodel. Zie het instructieboekje van de auto of vraag uw autodealer.

Licht groen

Via deze draad wordt de stand van de handrem (aangetrokken/ontspannen) aan het autonavigatiesysteem doorgegeven. De draad moet verbonden worden met de stroomaansluiting van de handremchakelaar.

Blauw/wit

Naar systeembediingsaansluiting van eindversterker (max. 300 mA 12 Volt gelijkstroom).

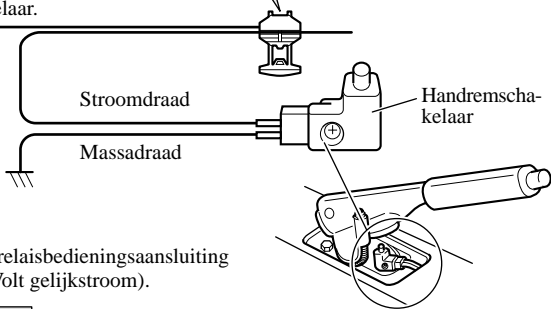

Blauw/wit (6\*)

Blauw/wit (7\*)

Naar auto-antenne relaisbediingsaansluiting (max. 300 mA 12 Volt gelijkstroom).

De penposities van de ISO stekker kan verschillen afhankelijk van het soort voertuig. Sluit 6\* en 7\* aan wanneer Pen 5 van het antenne-bedieningstype is. In andersoortige voertuigen mag u 6\* en 7\* nooit aansluiten.

Afb. 2

## Bij aansluiting op een los verkrijgbare eindversterker

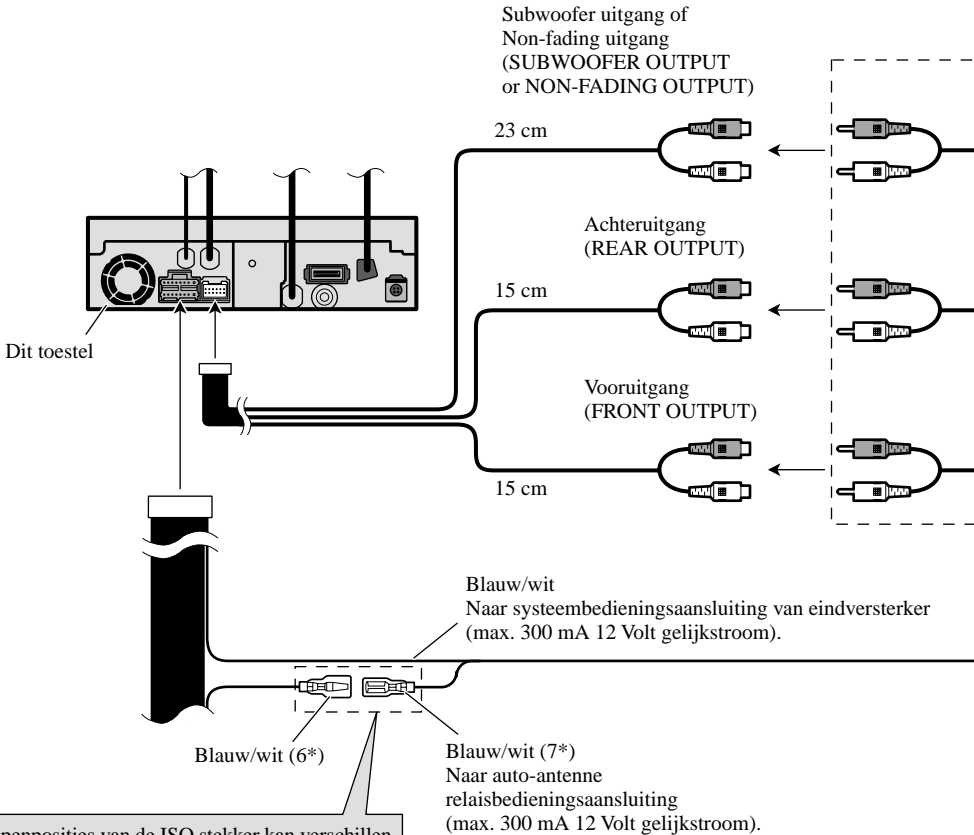

De penposities van de ISO stekker kan verschillen afhankelijk van het soort voertuig. Sluit 6\* en 7\* aan wanneer Pen 5 van het antennebedieningstype is. In andersoortige voertuigen mag u 6\* en 7\* nooit aansluiten.

Wanneer u een los verkrijgbare multikanaals processor (DEQ-P7000) op dit toestel aansluit, mag u niets op de luidsprekerdraden en de systeem-afstandsbediening (blauw/wit) aansluiten.

**Opmerking:**  
Wanneer u de DEQ-P7000 op dit toestel aansluit, moet een los verkrijgbare eindversterker op de DEQ-P7000 worden aangesloten.

**Opmerking:**  
Verander de basisinstelling van dit product (zie bladzijde de Gebruiksaanwijzing).  
De subwoofer weergave van dit product is in mono.

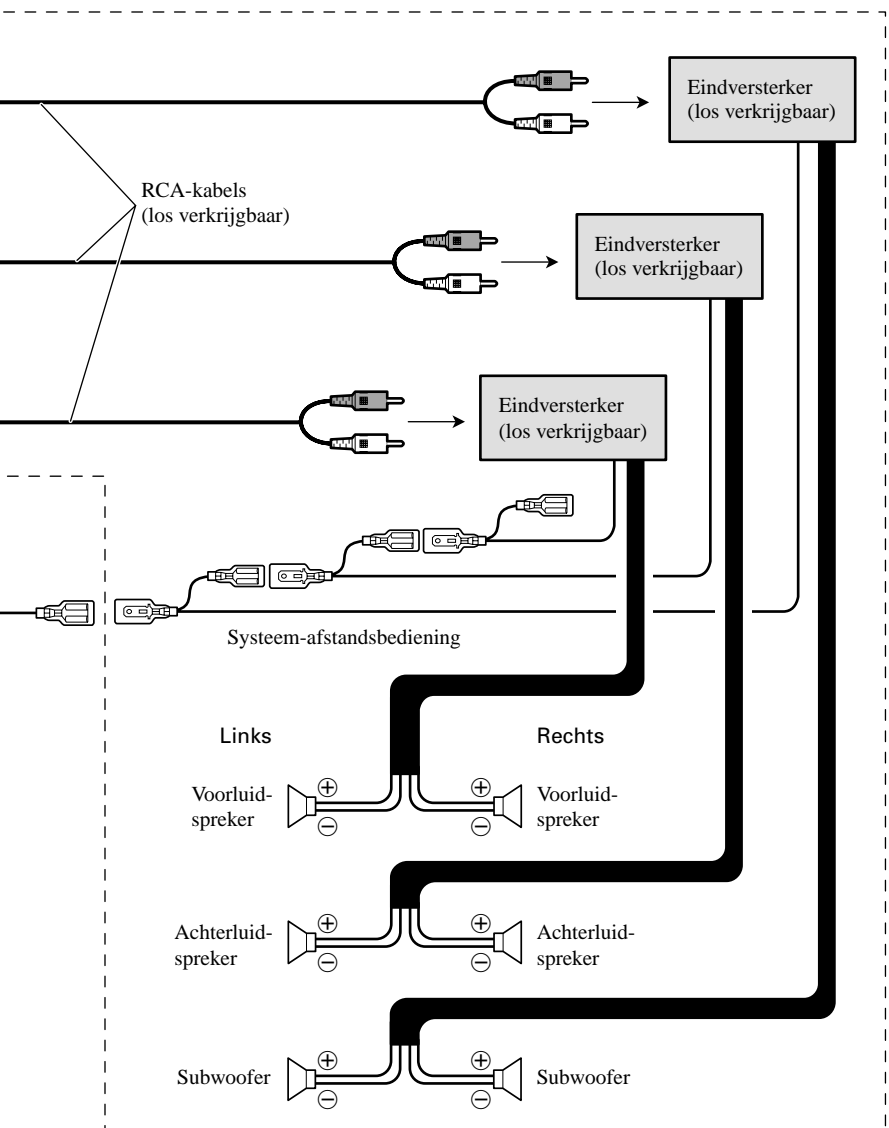

RCA-kabels  
(los verkrijgbaar)

Eindversterker  
(los verkrijgbaar)

Eindversterker  
(los verkrijgbaar)

Eindversterker  
(los verkrijgbaar)

Systeem-afstandsbediening

Links

Rechts

Voorluid-  
spreker

Voorluid-  
spreker

Achterluid-  
spreker

Achterluid-  
spreker

Subwoofer

Subwoofer

Maak deze verbindingen wanneer u de los verkrijgbare versterker gebruikt.

## Wanneer u een achteruitrijd-camera wilt aansluiten

Wanneer u dit product wilt gebruiken met een achteruitrijd-camera, kan er automatisch worden overgeschakeld naar het beeld van de achteruitrijd-camera wanneer de versnelling in zijn achteruit (**REVERSE (R)**) wordt gezet.

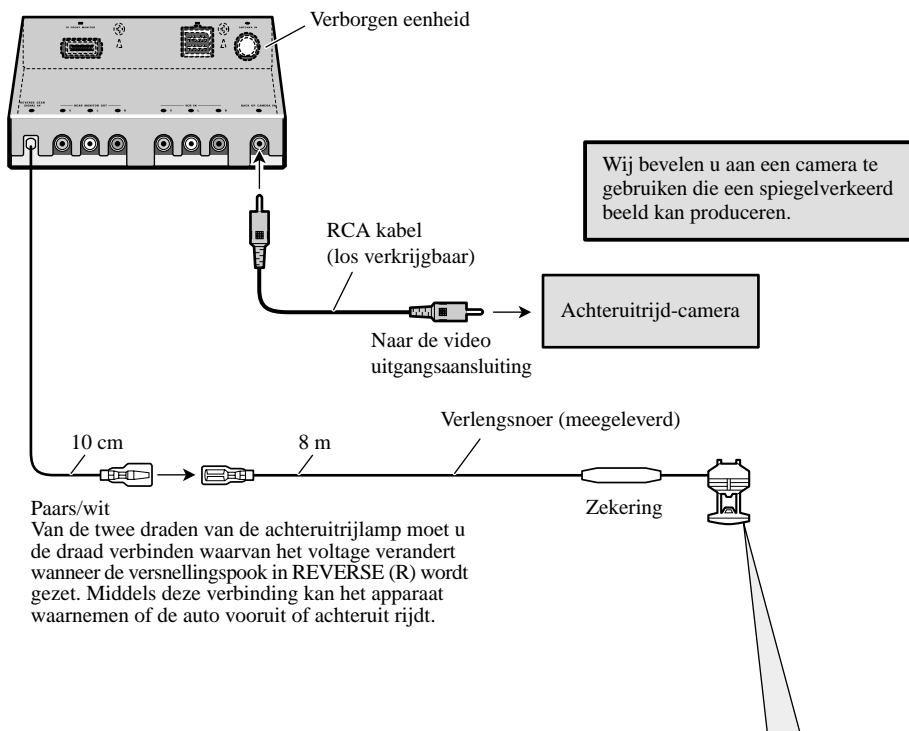

### Aansluitmethode



1. Doe de draad in de klem.

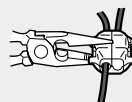

2. Maak de stekkerhelften met een kabeltang dicht.

### Opmerking:

- De **B-CAMERA** instelling moet worden aangepast via **SETUP** wanneer u een achteruitrijd-camera aansluit.

## Wanneer een multikanaals processor wordt aangesloten

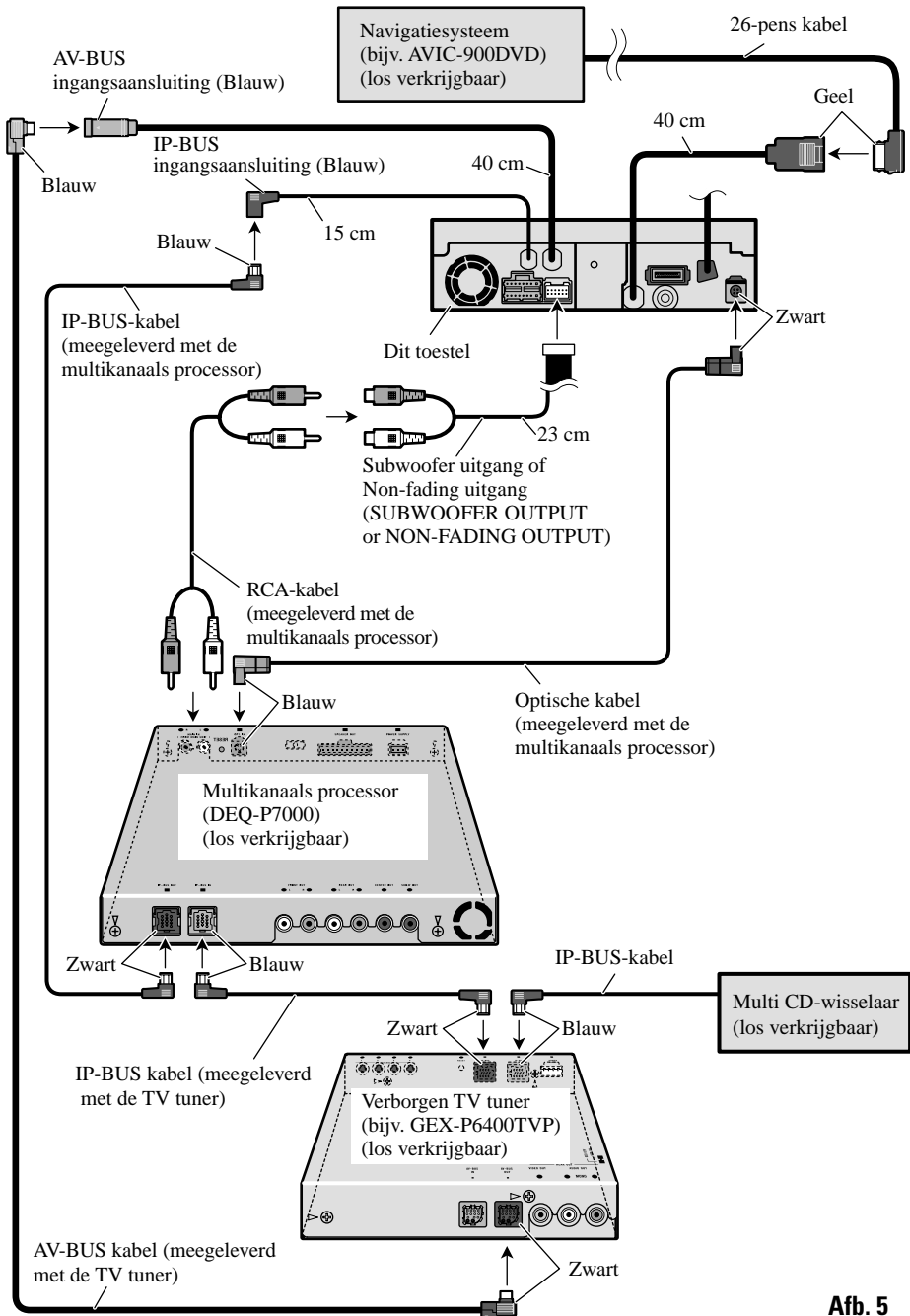

## Wanneer u een externe videocomponent en het display aansluit

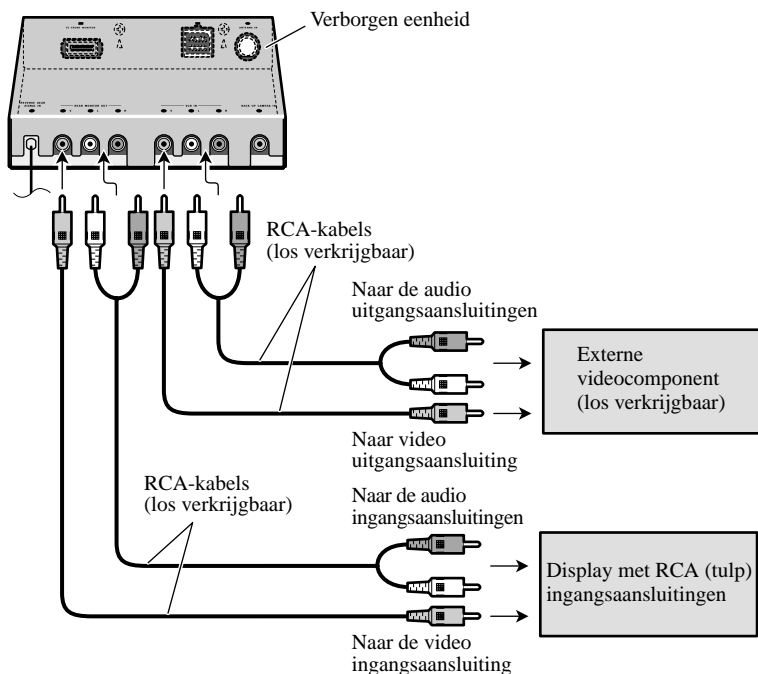

Afb. 6

- De **AV INPUT** instelling moet worden aangepast via **SETUP** wanneer u een externe videocomponent aansluit.

### Bij gebruik van een op de achter-video uitgangsaansluitingen aangesloten display

De achter-video uitgangsaansluitingen van dit product zijn bedoeld om een display op aan te sluiten waarop passagiers op de achterbank naar DVD of Video CD kunnen kijken.



#### WAARSCHUWING:

- Installeer het display **NOOIT** op een plek waar de bestuurder de DVD of Video CD kan bekijken terwijl hij of zij aan het rijden is.
- Verbind **NOOIT** de achter-audio uitgang (REAR MONITOR OUT) met een los verkrijgbare eind-versterker.

## Opmerking:

- Voor u het apparaat definitief installeert, is het raadzaam eerst alle aansluitingen tijdelijk te maken om te controleren of alles naar behoren functioneert, zodat u later niet voor verrassingen komt te staan.
- Gebruik voor het installeren uitsluitend de bij het apparaat geleverde onderdelen. Toepassing van andere dan de goedgekeurde onderdelen kan leiden tot storing in de werking van het apparaat.
- Raadpleeg uw dichtstbijzijnde dealer als het voor het installeren van het apparaat nodig blijkt gaten te boren, of andere wijzigingen aan te brengen aan de auto.
- Installeer het apparaat op een plaats waar het de bestuurder niet in de weg kan zitten en waar het ook bij een noodstop e.d. geen gevaar voor de inzittenden kan opleveren.
- Bevestig het display niet in een positie waar dit het zicht van de bestuurder of de werking van de air-bags van uw voertuig kan belemmeren.
- De halfgeleider-laser in het apparaat is gevoelig voor beschadiging door oververhitting, dus installeer het apparaat niet te dicht in de buurt van de autoverwarming of de warme luchtsroom daarvan.
- Als u het apparaat onder een al te steile hoek installeert, d.w.z. meer dan 30° uit het horizontale vlak, zal het niet naar behoren kunnen werken. (Afb. 7)

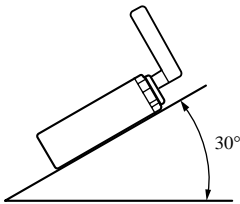

Afb. 7

- Let erop dat de snoeren niet het gedeelte bedekken dat is aangegeven in de onderstaande afbeelding. Dit om te voorkomen dat de ventilatie van de versterker wordt belemmerd. (Afb. 8)

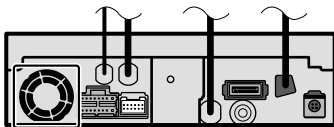

Dit gedeelte niet afdekken.

Afb. 8

- Bij het monteren van de verborgen eenheid moet u erop letten dat geen van de draden klem komt te zitten tussen de verborgen eenheid en het metaal van het koetswerk of de andere onderdelen eromheen.
- Monteer de verborgen eenheid niet in de buurt van de verwarming, waar deze last zou kunnen ondervinden van de hitte, of bij een portier, waar er regenwater op zou kunnen spetteren.
- Als de verborgen eenheid in het passagierscompartiment wordt gemonteerd, dient u hem goed vast te zetten zodat hij niet los komt wanneer de auto beweegt en zo letsel of ongelukken veroorzaakt.
- Als de verborgen eenheid wordt gemonteerd onder een voorstoel, mag hij de beweging van die stoel niet belemmeren. Leid alle snoeren en kabels voorzichtig langs het schuifmechanisme zodat ze niet daarin bekneld raken en kortsluiting veroorzaken.

## Installeren van de verborgen eenheid

### • Installeer de verborgen eenheid met klittenband. (Afb. 9)

- Maak het oppervlak goed schoon voor u het klittenband erop plakt.
- U kunt het toestel direct op de vloerbedekking installeren als het klittenband met de haakjes aan de vloerbedekking vast blijft zitten. In dit geval hoeft u het klittenband met de lusjes niet te gebruiken.

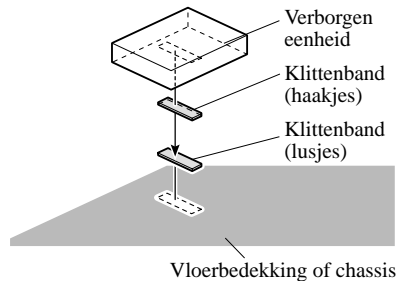

Afb. 9

## DIN Voor/Achter montage

Dit product kan naar keuze aan de voorkant (conventionele DIN voor-montage) of aan de achterkant (DIN achter-montage, met gebruikmaking van de schroefgaten aan de zijkanten van het chassis) bevestigd worden. Voor details hieromtrent dient u de hiernavolgende geïllustreerde installatie voorbeelden te raadplegen.

### Voor u het toestel gaat installeren

- **Verwijder het frame en de houder. (Afb. 10)**

Trek naar buiten om het frame te verwijderen en draai vervolgens de schroeven ( $2 \times 3$  mm) om de houder te verwijderen. (Wanneer u het frame terugdoet, moet u de kant met de groef naar beneden houden.)

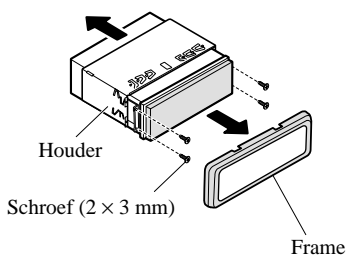

Afb. 10

## DIN Voor-montage

### Installatie met de rubber mof

1. **Bepaal de positie van de zijbeugels. (Afb. 11)**

Bij installatie in een te ondiepe ruimte kunt u de positie van de zijbeugels veranderen. In dit geval kunt u camouflageband gebruiken op de uit het dashboard uitstekende onderdelen.

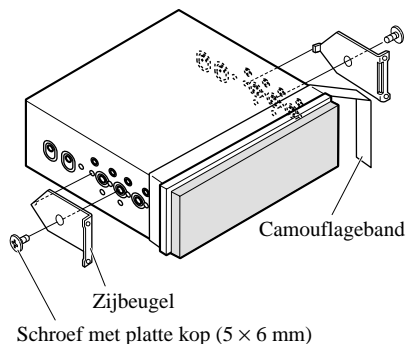

Afb. 11

2. **Installeer het toestel in het dashboard. (Afb. 12)**

Nadat u de houder in het dashboard hebt geplaatst, kiest u de juiste lipjes voor de dikte van het dashboard-materiaal en buigt u deze om.

(Plaats zo stevig als mogelijk met gebruik van de boven- en onderlipjes. Buig de lipjes 90 graden om te vergrendelen.)

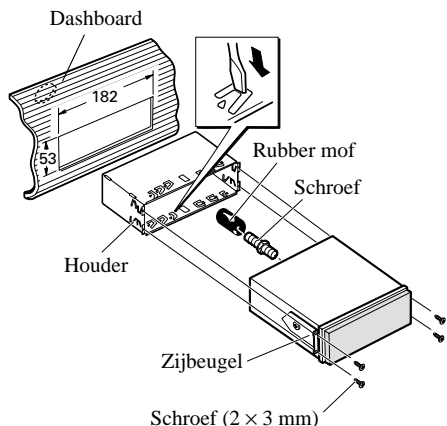

- Bevestig het frame weer nadat u het toestel in het dashboard heeft geïnstalleerd.

Afb. 12

## DIN Achter-montage

### Installatie met gebruikmaking van de schroefgaten aan de zijkanten van dit product

- Vastmaken van dit product aan de fabrieksradio-bevestigingsbeugel. (Afb. 13) (Afb. 14) (Afb. 15)

Kies een positie waar de schroefgaten van de beugel en de schroefgaten van dit product in een lijn liggen (passen) en draai de schroeven op 2 plaatsen aan elke kant vast. Gebruik bevestigingsschroeven (4 × 3 mm), bevestigingsschroeven (5 × 6 mm) of schroeven met platte kop (5 × 6 mm), afhankelijk van de vorm van de schroefgaten in de beugel.

\*1 Gebruik alleen bevestigingsschroeven (4 × 3 mm).

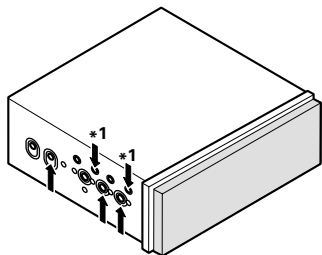

Afb. 13

- Bij installatie in een te ondiepe ruimte, kunt u de volgende schroefgaten gebruiken. In dit geval kunt u camouflageband gebruiken op de uit het dashboard uitstekende onderdelen.

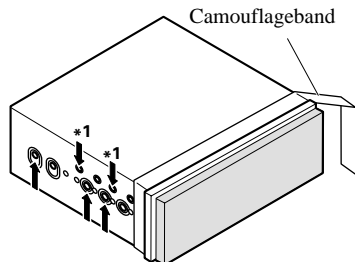

Afb. 14

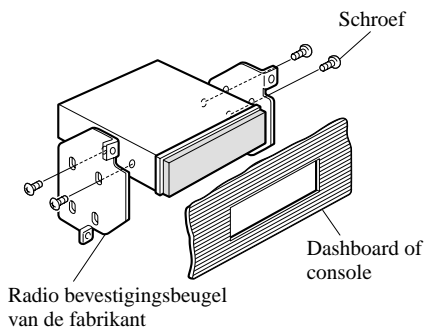

Afb. 15

### Vast zetten van het voorpaneel

Als u het voorpaneel niet wilt kunnen verwijderen, kunt u de meegeleverde schroeven gebruiken om het voorpaneel aan het toestel vast te zetten.

- Zet het voorpaneel vast aan het toestel met de meegeleverde schroeven als u dit niet hoeft te verwijderen. (Afb. 16)

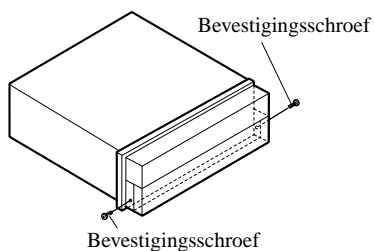

Afb. 16







## **PIONEER CORPORATION**

4-1, MEGURO 1-CHOME, MEGURO-KU, TOKYO 153-8654, JAPAN

### **PIONEER ELECTRONICS (USA) INC.**

P.O. Box 1540, Long Beach, California 90801-1540, U.S.A.  
TEL: (800) 421-1404

### **PIONEER EUROPE NV**

Haven 1087, Keetberglaan 1, B-9120 Melsele, Belgium  
TEL: (0) 3/570.05.11

### **PIONEER ELECTRONICS ASIACENTRE PTE. LTD.**

253 Alexandra Road, #04-01, Singapore 159936  
TEL: 65-6472-1111

### **PIONEER ELECTRONICS AUSTRALIA PTY. LTD.**

178-184 Boundary Road, Braeside, Victoria 3195, Australia  
TEL: (03) 9586-6300

### **PIONEER ELECTRONICS OF CANADA, INC.**

300 Allstate Parkway, Markham, Ontario L3R OP2, Canada  
TEL: (905) 479-4411

### **PIONEER ELECTRONICS DE MEXICO, S.A. de C.V.**

Bldv.Manuel Avila Camacho 138 10 piso  
Col.Lomas de Chapultepec, Mexico, D.F. 11000  
TEL: 55-9178-4270

### **先鋒股份有限公司**

總公司: 台北市中山北路二段44號13樓

電話: (02) 2521-3588

### **先鋒電子(中國)有限公司**

香港辦事處: 香港銅鑼灣告士打道280號世界貿易中心  
17樓1704-06室

電話: (0852) 2848-6488

Published by Pioneer Corporation.  
Copyright © 2003 by Pioneer Corporation.  
All rights reserved.

Publication de Pioneer Corporation.  
Copyright © 2003 Pioneer Corporation.  
Tous droits de reproduction et de traduction  
réservés.