

DEH-P70BT

This product conforms to new cord colors.
Los colores de los cables de este producto se conforman con un nuevo código de colores.
Dieses Produkt entspricht den neuen Kabelfarben.
Le code de couleur des câbles utilisé pour ce produit est nouveau.
Questo prodotto è conforme ai nuovi codici colori.
De kleuren van de snoeren van dit toestel zijn gewijzigd.

Connecting the Units	1
Power cable connection	3
Connecting to separately sold power amp	5
Installation	7
DIN Front/Rear-mount	7
DIN Front-mount	7
DIN Rear-mount	9
Fixing the front panel	10
Installing the steering remote control	11
Installing the microphone	13

Note:

- This unit is for vehicles with a 12-volt battery and negative grounding. Before installing it in a recreational vehicle, truck, or bus, check the battery voltage.
- To avoid shorts in the electrical system, be sure to disconnect the ⊖ battery cable before beginning installation.
- Refer to the owner's manual for details on connecting the power amp and other units, then make connections correctly.
- Secure the wiring with cable clamps or adhesive tape. To protect the wiring, wrap adhesive tape around them where they lie against metal parts.
- Route and secure all wiring so it cannot touch any moving parts, such as the gear shift, hand-brake and seat rails. Do not route wiring in places that get hot, such as near the heater outlet. If the insulation of the wiring melts or gets torn, there is a danger of the wiring short-circuiting to the vehicle body.
- Don't pass the yellow lead through a hole into the engine compartment to connect to the battery. This will damage the lead insulation and cause a very dangerous short.
- Do not shorten any leads. If you do, the protection circuit may fail to work when it should.
- Never feed power to other equipment by cutting the insulation of the power supply lead of the unit and tapping into the lead. The current capacity of the lead will be exceeded, causing overheating.
- When replacing the fuse, be sure to only use a fuse of the rating prescribed on this unit.
- Since a unique BPTL circuit is employed, never wire so the speaker leads are directly grounded or the left and right ⊖ speaker leads are common.
- Speakers connected to this unit must be high-power with minimum rating of 50 W and impedance of 4 to 8 ohms. Connecting speakers with output and/or impedance values other than those noted here may result in the speakers catching fire, emitting smoke or becoming damaged.
- When this product's source is switched ON, a control signal is output through the blue/white lead. Connect to an external power amp's system remote control or the car's Auto-antenna relay control terminal (max. 300 mA 12 V DC). If the car features a glass antenna, connect to the antenna booster power supply terminal.

- When an external power amp is being used with this system, be sure not to connect the blue/white lead to the amp's power terminal. Likewise, do not connect the blue/white lead to the power terminal of the auto-antenna. Such connection could cause excessive current drain and malfunction.
- To avoid a short-circuit, cover the disconnected lead with insulating tape. Insulate the unused speaker leads without fail. There is a possibility of a short-circuit if the leads are not insulated.
- To prevent incorrect connection, the input side of the IP-BUS connector is blue, and the output side is black. Connect the connectors of the same colors correctly.
- If this unit is installed in a vehicle that does not have an ACC (accessory) position on the ignition switch, the red lead of the unit should be connected to a terminal coupled with ignition switch ON/OFF operations. If this is not done, the vehicle battery may be drained when you are away from the vehicle for several hours. (Fig. 1)

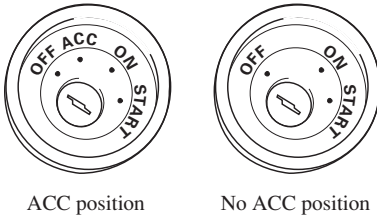

Fig. 1

- The black lead is ground. Please ground this lead separately from the ground of high-current products such as power amps. If you ground the products together and the ground becomes detached, there is a risk of damage to the products or fire.

- Cords for this product and those for other products may be different colors even if they have the same function. When connecting this product to another product, refer to the supplied manuals of both products and connect cords that have the same function.

Connecting the Units

Power cable connection

Note:

Depending on the kind of vehicle, the function of 3* and 5* may be different. In this case, be sure to connect 2* to 5* and 4* to 3*.

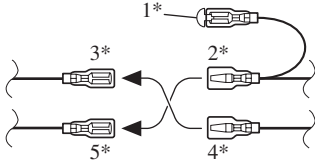

Connect leads of the same color to each other.

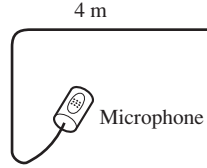

Cap (1*)

When not using this terminal, do not remove the cap.

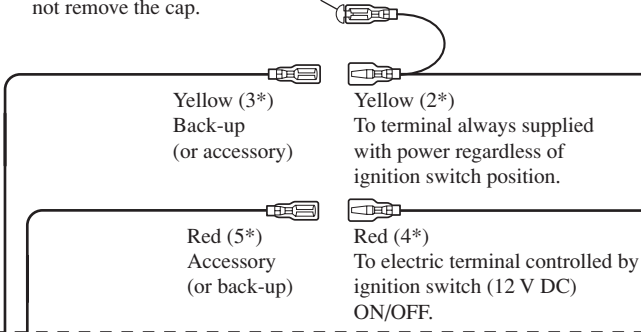

Orange/white
To lighting switch terminal.

Black (ground)
To vehicle (metal) body.



ISO connector

Note:

In some vehicles, the ISO connector may be divided into two. In this case, be sure to connect to both connectors.

The pin position of the ISO connector will differ depends on the type of vehicle. Connect 6* and 7* when Pin 5 is an antenna control type. In another type of vehicle, never connect 6* and 7*.

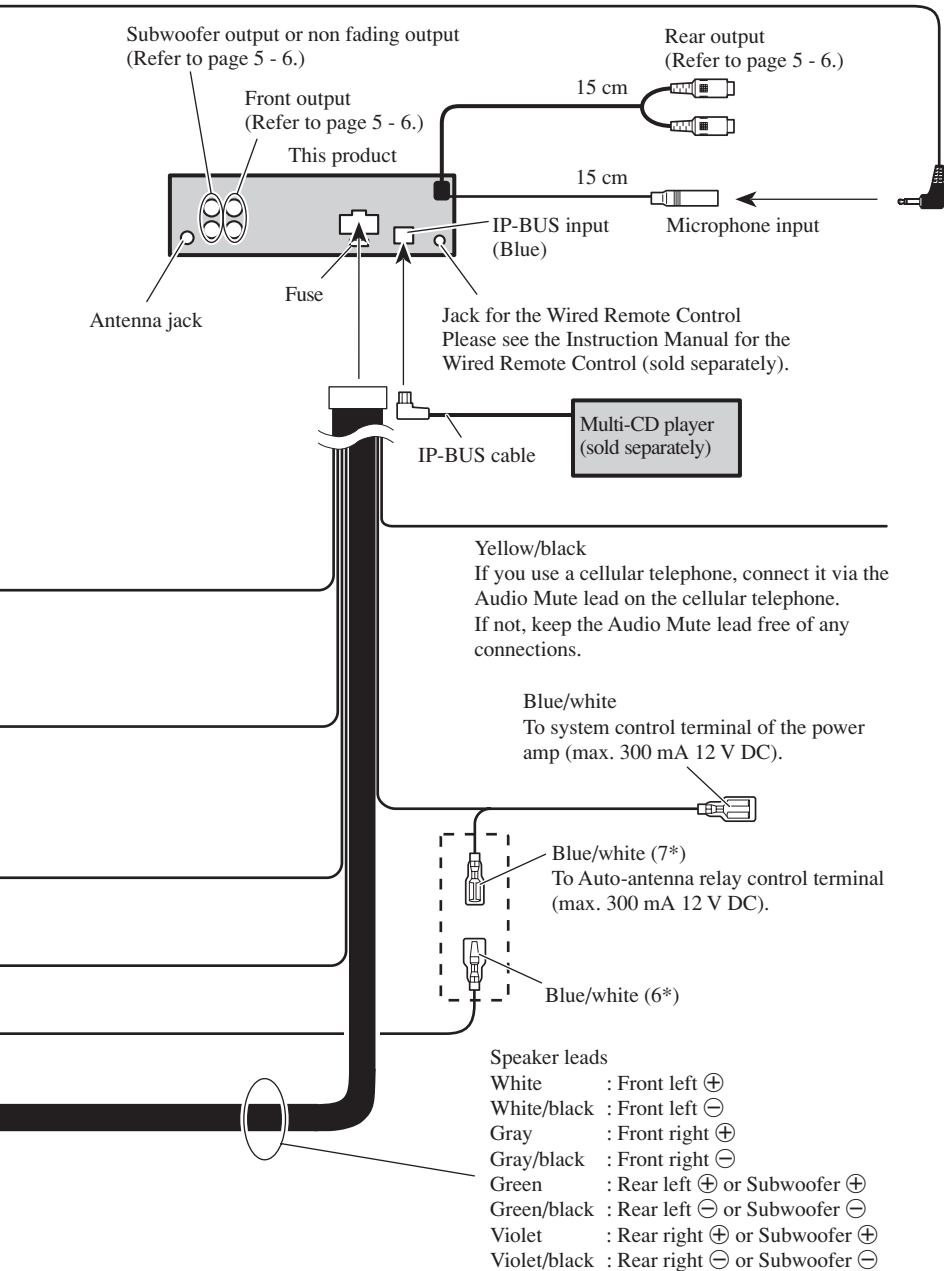
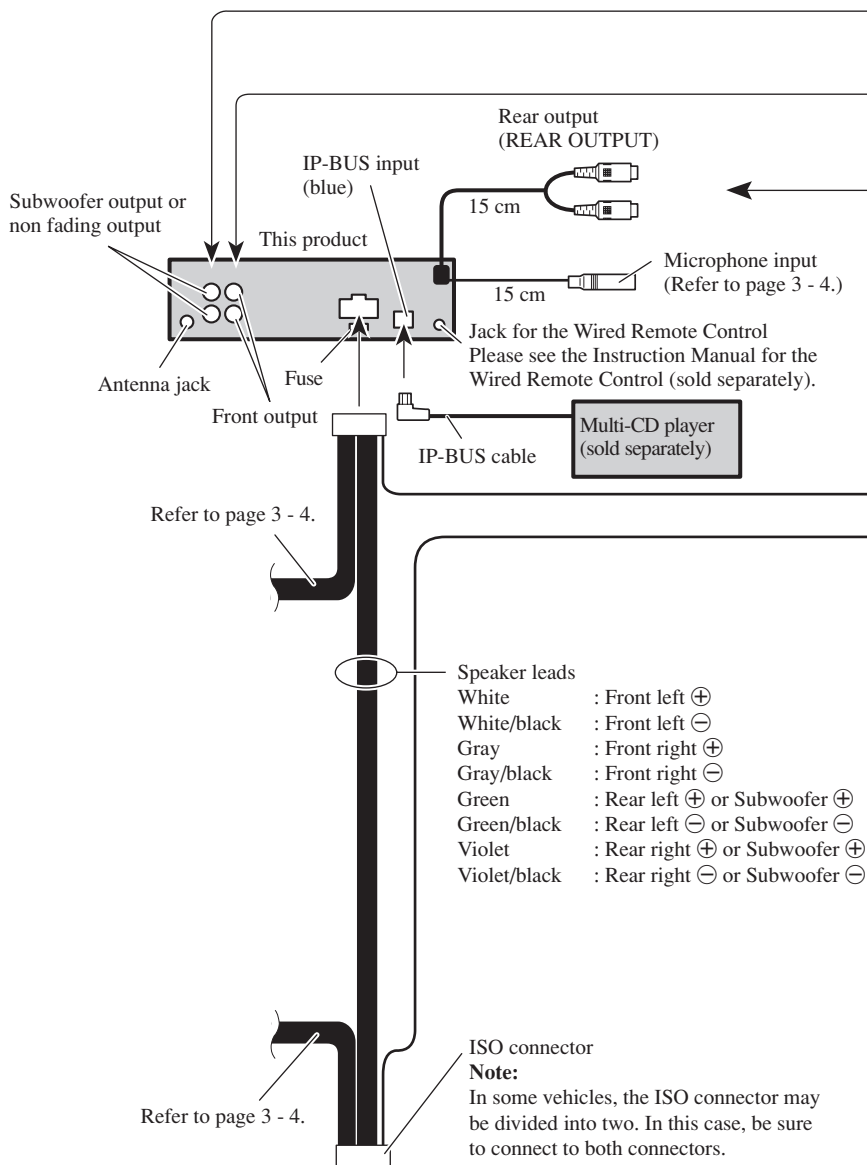

Fig. 2

Connecting to separately sold power amp



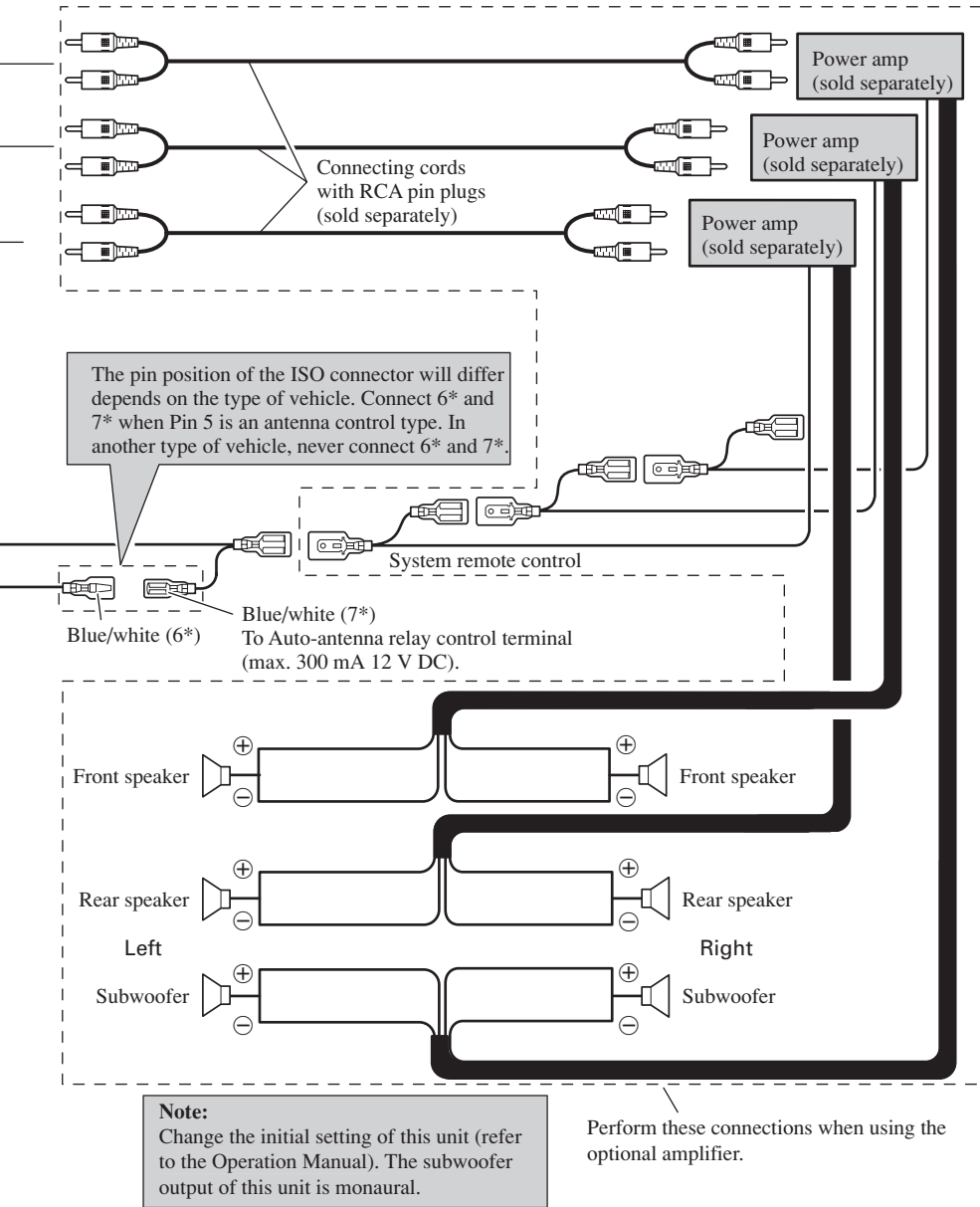

Fig. 3

Installation

Note:

- Before making a final installation of the unit, temporarily connect the wiring to confirm that the connections are correct and the system works properly.
- Use only the parts included with the unit to ensure proper installation. The use of unauthorized parts can cause malfunctions.
- Consult with your nearest dealer if installation requires the drilling of holes or other modifications of the vehicle.
- Install the unit where it does not get in the driver's way and cannot injure the passenger if there is a sudden stop, like an emergency stop.
- The semiconductor laser will be damaged if it overheats, so don't install the unit anywhere hot — for instance, near a heater outlet.
- If installation angle exceeds 60° from horizontal, the unit might not give its optimum performance. (Fig. 4)
- When this unit is used, it must be installed in the dashboard or console.

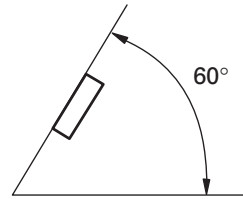

Fig. 4

DIN Front/Rear-mount

This unit can be properly installed either from “Front” (conventional DIN Front-mount) or “Rear” (DIN Rear-mount installation, utilizing threaded screw holes at the sides of unit chassis). For details, refer to the following illustrated installation methods.

DIN Front-mount

Installation with the rubber bush (Fig. 5)

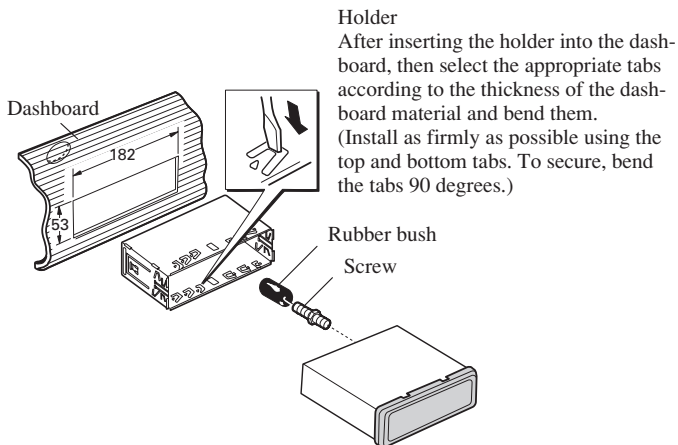
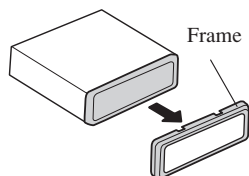
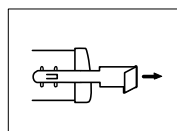

Fig. 5

Removing the Unit (Fig. 6)



Pull out to remove the frame.
(When reattaching the frame, point the side with a groove downwards and attach it.)



Insert the supplied extraction keys into the unit, as shown in the figure, until they click into place. Keeping the keys pressed against the sides of the unit, pull the unit out.

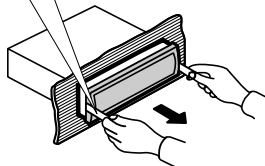
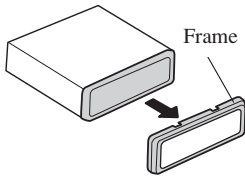

Fig. 6

DIN Rear-mount

Installation using the screw holes on the side of the unit

1. Remove the frame. (Fig. 7)



To remove the frame, extend top and bottom of the frame outwards in order to unlock it. (When reattaching the frame, point the side with a groove downwards and attach it.)

- It becomes easy to remove the frame if the front panel is released.

Fig. 7

2. Fastening the unit to the factory radio mounting bracket. (Fig. 8) (Fig. 9)

Select a position where the screw holes of the bracket and the screw holes of the head unit become aligned (are fitted), and tighten the screws at 2 places on each side. Use either truss screws (5×8 mm) or flush surface screws (5×9 mm), depending on the shape of the screw holes in the bracket.

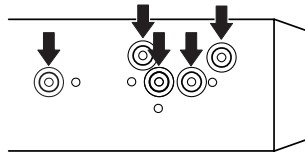

Fig. 8

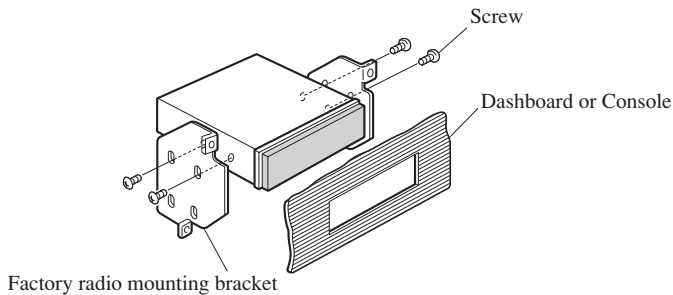

Fig. 9

Fixing the front panel

If you do not operate the removing and attaching the front panel function, use the supplied fixing screws and holders to fix the front panel to this unit.

1. Attach the holders to both sides of the front panel. (Fig. 10)

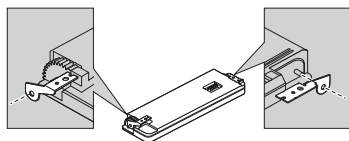

Fig. 10

2. Replace the front panel to the unit. (Fig. 11)

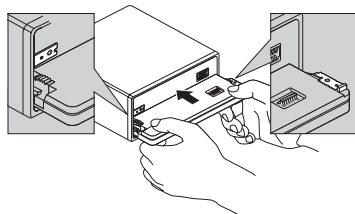

Fig. 11

3. Flip the holders into upright positions. (Fig. 12)

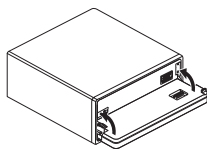

Fig. 12

4. Fix the front panel to the unit using fixing screws. (Fig. 13)

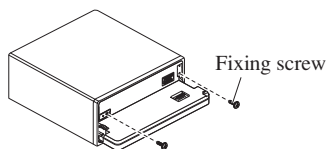

Fig. 13

Installing the steering remote control

⚠ WARNING

- Avoid installing the remote control in such a location where the operation of safety devices such as airbags is prevented by the remote control. Otherwise, there is a danger of a fatal accident.
- Avoid installing the remote control in such a location where the operation of the steering wheel and the gearshift lever may be prevented. Otherwise, it may result in a traffic accident.

⚠ CAUTION

- Installation of the remote control requires specialized skills and experience. Installation of the remote control should be entrusted to a dealer from whom you purchased this unit.
- Install the remote control using only the parts supplied with this unit. If other parts are used, the remote control may be damaged or could dismount itself, which leads to an accident or trouble.
- Install the remote control as required by this manual. Failure to do so may cause an accident.
- Do not install the remote control near the doors where rainwater is likely to be spilled on the unit. Incursion of water into the unit may cause smoke or fire.

⚠ WARNING

- Fix the remote control securely to the steering wheel with the belt attached to the unit. If the remote control is loose, it disturbs driving stability, which may result in a traffic accident.
- Do not attach the remote control to the outer circumference of the steering wheel. Otherwise, it disturbs driving stability, causing a traffic accident. Always attach the remote control to the inner circumference of the steering wheel as shown. (Fig. 14)

Remote control handling notes

Note:

- Always keep the remote control protected from direct sunlight or high temperatures. Leaving the remote control in places exposed to direct sunlight or high temperatures for long periods of time may cause deformation, discoloration or malfunction.
- Replace the battery when the remote control's performance deteriorates.
- Do not install this unit in such a place as may obstruct the driver's view.
- Since interior layout differs depending on the type of vehicle, the ideal installation location for the unit also differs. When installing the unit, select a location that assures optimum transmission of signals from the unit to the car stereo.



Fig. 14

Installing the holders and the steering remote control

Note:

- When the unit is installed on a right-hand-drive car, the horizontal positions are inverted.

1. Hook the belt on to the holder. (Fig. 15)

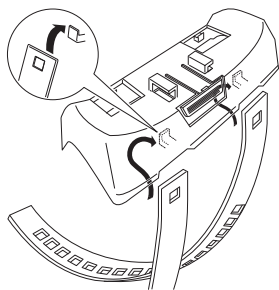

Fig. 15

2. Fix the holder to the inside edge of the steering wheel so that the holder is facing the driver. (Fig. 16)

- Wrap the belt around the outside edge of the steering wheel, passing the end through the slot in the holder.
- Pull on the belt to tighten it then secure it using the other two hooks on the holder.

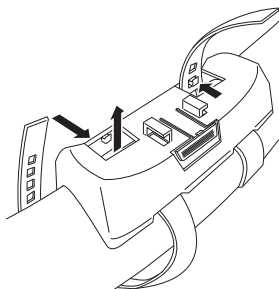

Fig. 16

3. Cut off the extra portion of the belt. (Fig. 17)

- If some of the belt still protrudes, fold it back into the slot so that it does not interfere with driving.

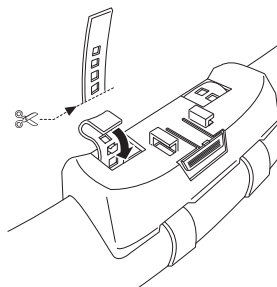

Fig. 17

4. Fasten the other belt in the same way.

5. Install the remote control unit in the holder. (Fig. 18)

- When removing the remote control unit from the holder, move the corrugated release section (*1) toward the steering wheel as far as possible before sliding the remote control unit toward you.

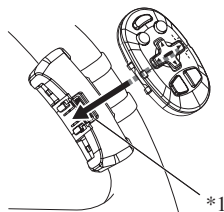

Fig. 18

Installing the microphone

Installation notes

- Install the microphone in a position and orientation that will enable it to pick up the voice of the person operating the system.

When installing the microphone on the sun visor

1. Install the microphone on the microphone clip.

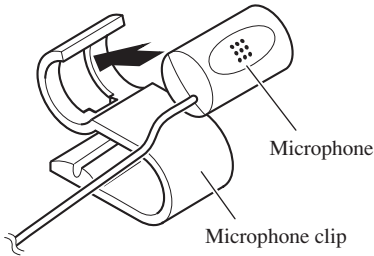

2. Install the microphone clip on the sun visor.

With the sun visor up, install the microphone clip. (Lowering the sun visor reduces the recognition rate for voice operations.)

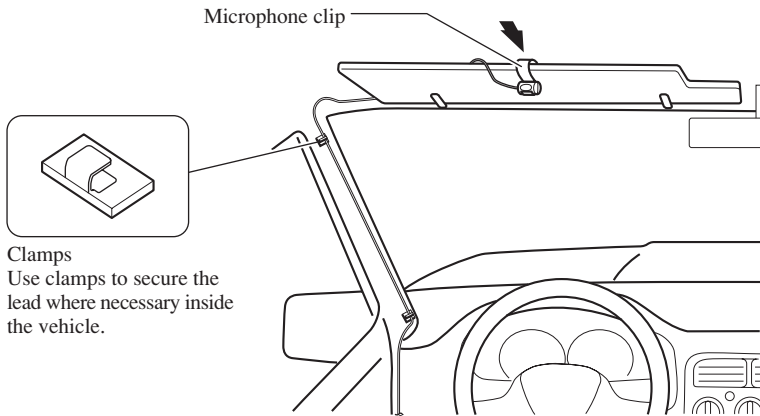

When installing the microphone on the steering column

1. Install the microphone on the microphone clip.

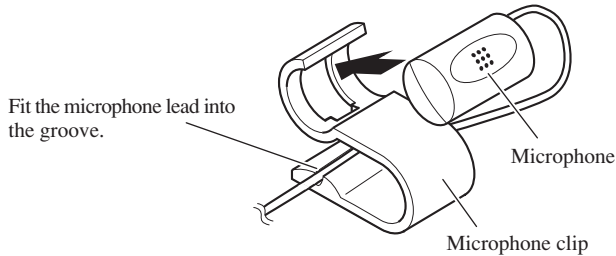

2. Install the microphone clip on the steering column.

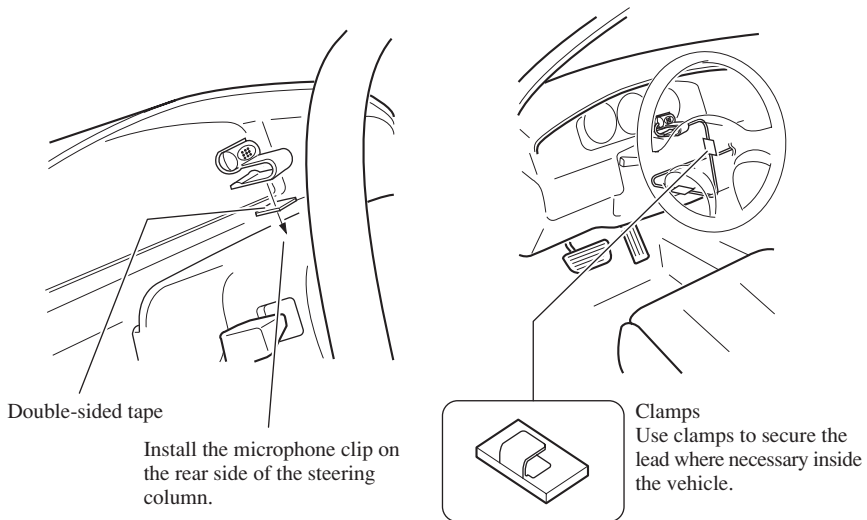

CAUTION

- It is extremely dangerous to allow the microphone lead to become wound around the steering column or gearstick. Be sure to install the unit in such a way that it will not obstruct driving.

Conexión de las unidades	1
Conexión del cable de alimentación	3
Conexión al amplificador de potencia vendido separadamente	5
Instalación	7
Montaje delantero/trasero DIN	7
Montaje delantero DIN	7
Montaje trasero DIN	9
Colocación del panel delantero	10
Instalación del control remoto de la direcció ..	11
Instalación del micrófono.....	13

Nota:

- Esta unidad es para vehículos con batería de 12 voltios y con conexión a tierra. Antes de instalar la unidad en un vehículo recreativo, camioneta, o autobús, revise el voltaje de la batería.
- Para evitar cortocircuitos en el sistema eléctrico, asegúrese de desconectar el cable de la batería ⊖ antes de comenzar con la instalación.
- Consulte con el manual del usuario para los detalles sobre la conexión de la alimentación de amperios y de otras unidades, luego haga las conexiones correctamente.
- Asegure el cableado con abrazaderas de cables o con cinta adhesiva. Para proteger el cableado, envuélvalo con cinta adhesiva donde éstos se apoyan sobre las piezas de metal.
- Coloque y asegure todo el cableado de tal manera que no toque las piezas en movimiento, tal como la palanca de cambio de velocidades, el freno de mano, y los pasamanos de los asientos. No coloque el cableado en lugares que se calientan, tal como cerca de la salida de un calefactor. Si el material aislante del cableado se derritiera o se gastara, habrá el peligro de un cortocircuito del cableado a la carrocería del vehículo.
- No pase el conductor amarillo a través de un orificio en el compartimiento del motor para conectar a la batería. Esto dañará el material aislante del conductor y causará un cortocircuito peligroso.
- No acorte ningún conductor. Si lo hiciera, la protección del circuito podría fallar al funcionar cuando debería.
- Nunca alimente energía a otros equipos cortando el aislamiento del conductor de alimentación provista de la unidad y haciendo un empalme con el conductor. La capacidad de corriente del conductor se excederá, causando el recalentamiento.
- Cuando reemplace algún fusible, asegúrese de utilizar solamente un fusible del régimen especificado en el portafusible.
- Ya que se emplea un circuito único BPTL, nunca coloque los cables de manera que los conductores del altavoz estén directamente en conexión a tierra o que el altavoz izquierdo y derecho ⊖ sean comunes.
- Los altavoces conectados a esta unidad deberán ser de alta potencia, teniendo un régimen mínimo de 50 W y una impedancia de 4 a 8 ohmios. La conexión de altavoces con valores de impedancia y/o de salida diferentes a los anotados aquí podrían causar fuego, emisión de humo o daños a los altavoces.

- Cuando se conecta la fuente de este producto, una señal de control se emite a través del conductor azul/blanco. Conecte al control remoto de sistema de un amplificador de potencia externo o al terminal de control de relé de antena automática del vehículo (máx. 300 mA 12 V CC). Si el vehículo tiene una antena en vidrio, conecte al terminal de suministro de energía de la antena.
- Cuando se está utilizando un amperio de potencia externa con este sistema, asegúrese de no conectar el conductor azul/blanco al terminal de potencia de amperios. Asimismo, no conecte el conductor azul/blanco al terminal de potencia de la auto-antena. Tal conexión podría causar la fuga de corriente excesiva y causar fallos de funcionamiento.
- Para evitar un cortocircuito, cubra el conductor desconectado con cinta aislante. Aísle los conductores de altavoz no usados. Hay posibilidad un cortocircuito si no se aíslan los conductores.
- Para evitar la conexión incorrecta, el lado de entrada del conector IP-BUS es azul, y el lado de salida es negro. Conecte los conectores del mismo color correctamente.
- Si se instala esta unidad en un vehículo que no tiene una posición ACC (accesorio) en el interruptor de encendido, el conductor rojo de la unidad deberá conectarse al terminal conectado con las operaciones del interruptor de encendido ON/OFF. Si no se hace esto, la batería del vehículo podría drenarse cuando usted esté lejos del vehículo por varias horas. (Fig. 1)

Los cables para este producto y aquellas para otros productos pueden ser de colores diferentes aun si tienen la misma función. Cuando se conecta este producto a otro, refiérase a los manuales de ambos productos y conecte los cables que tienen la misma función.

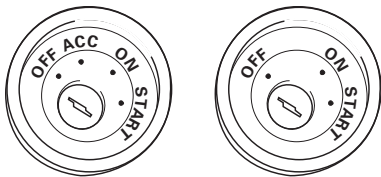

Posición ACC

No en la posición ACC

Fig. 1

- El conductor negro es la masa. Conecte a masa este conductor separadamente desde la masa de los productos de alta corriente tal como los amplificadores de potencia. Si conecta juntos a masa los productos y la masa se desconecta, se crea el riesgo de daños a los productos o de incendios.

Conexión del cable de alimentación

Nota:

Dependiendo del tipo del vehículo, la función de 3* y 5* puede ser diferente. En este caso, asegúrese de conectar 2* a 5* y 4* a 3*.

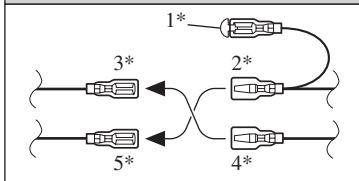

Conecte los conductores del mismo color uno a otro.

Tapa (1*)

Cuando este terminal no se usa, no retire la tapa.

Amarillo (3*)
Reserva
(o accesorio)

Rojo (5*)
Accesorio
(o reserva)

Amarillo (2*)

Al terminal con suministro constante de electricidad, independientemente de la posición del interruptor de encendido.

Rojo (4*)

Al terminal de energía eléctrica controlado por el interruptor de encendido del vehículo (12 V CC) ON/OFF.

Anaranjado/blanco

Al terminal de interruptor de iluminación.

Negro (masa)

A la carrocería del vehículo (parte metálica).

Conector ISO

Nota:

En algunos vehículos, el conector ISO puede estar dividido en dos partes. En este caso, asegúrese de conectar a ambos conectores.

La posición de los pines del conector ISO difiere de acuerdo al tipo de vehículo. Conecte 6* y 7* cuando el pino 5 es un tipo de control de antena. En otros tipos de vehículo, nunca conecte 6* y 7*.

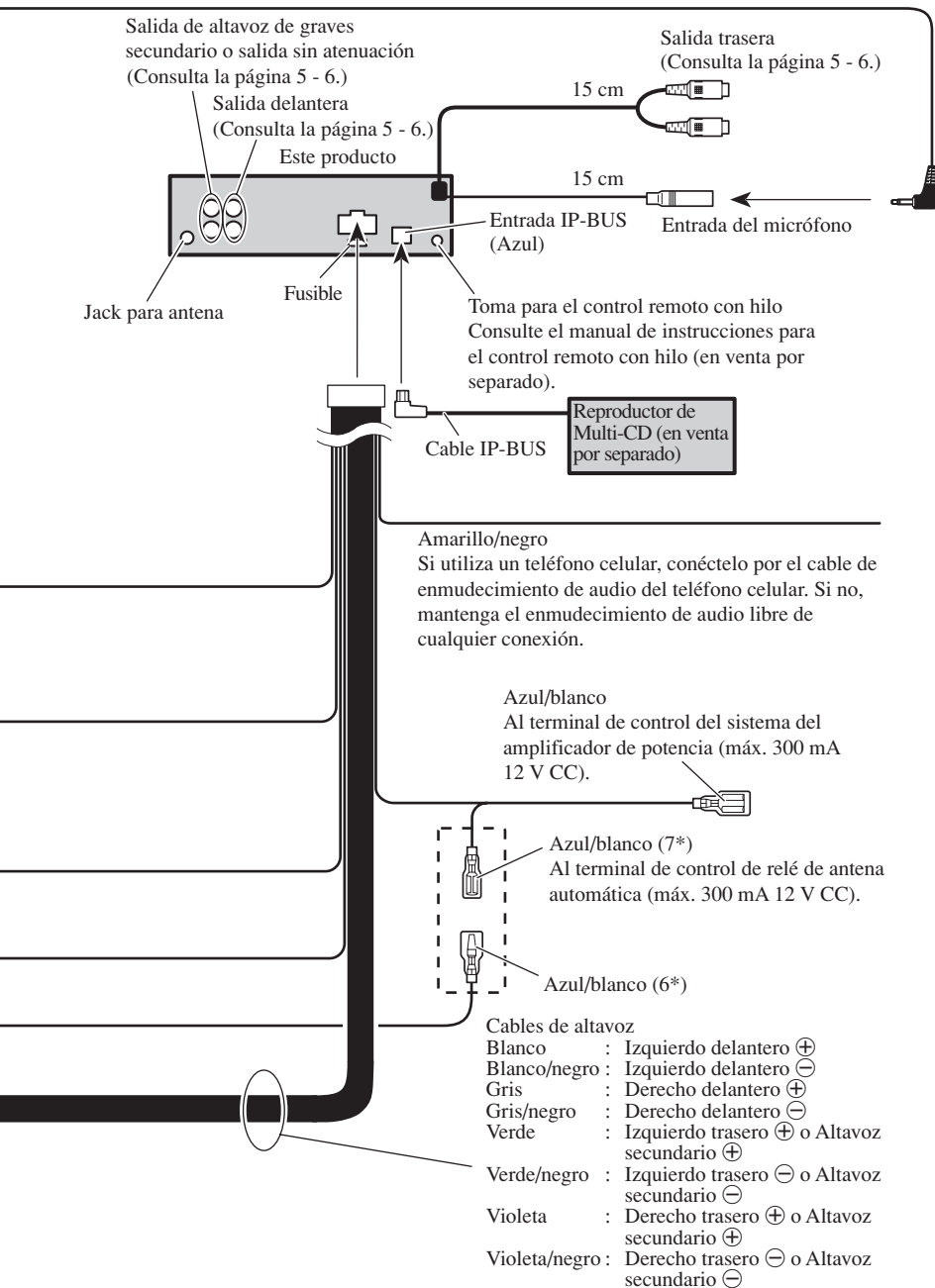
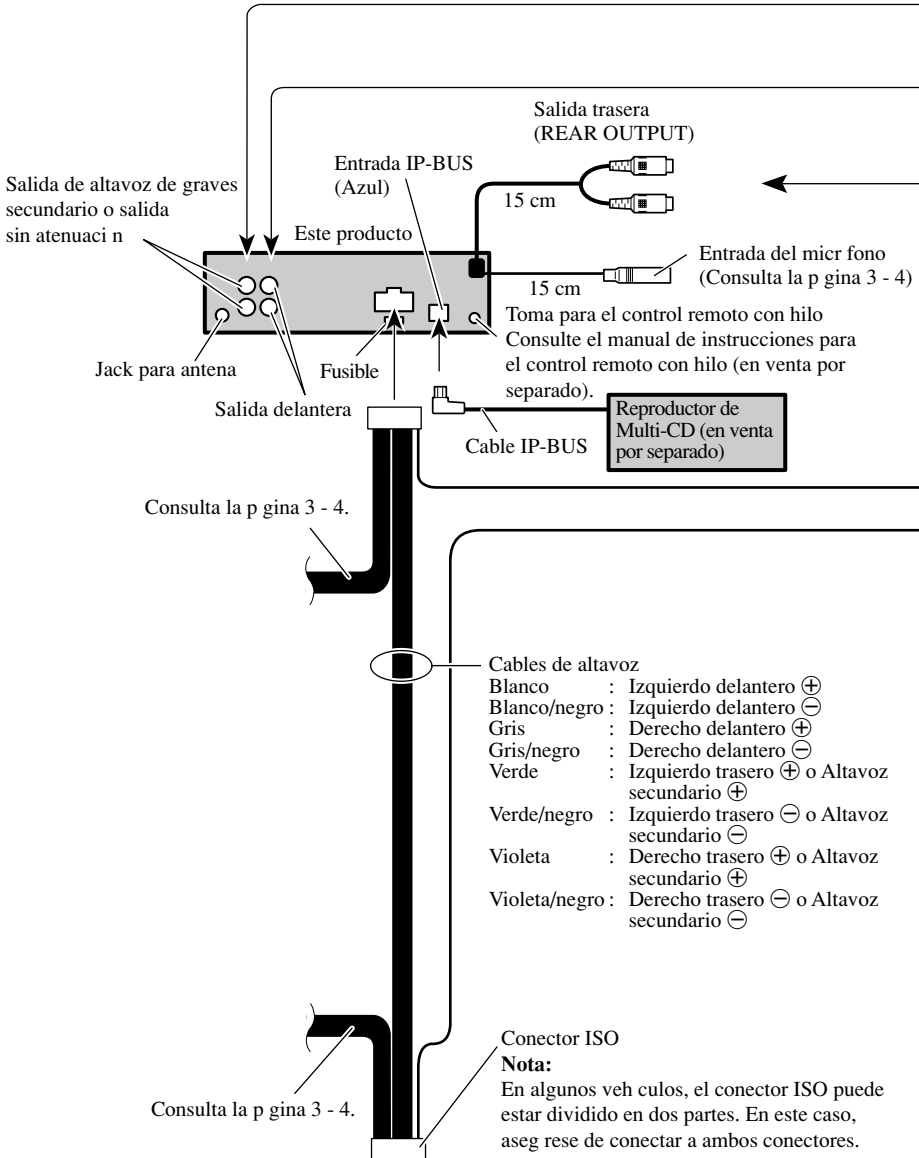

Fig. 2

Conexión al amplificador de potencia vendido separadamente



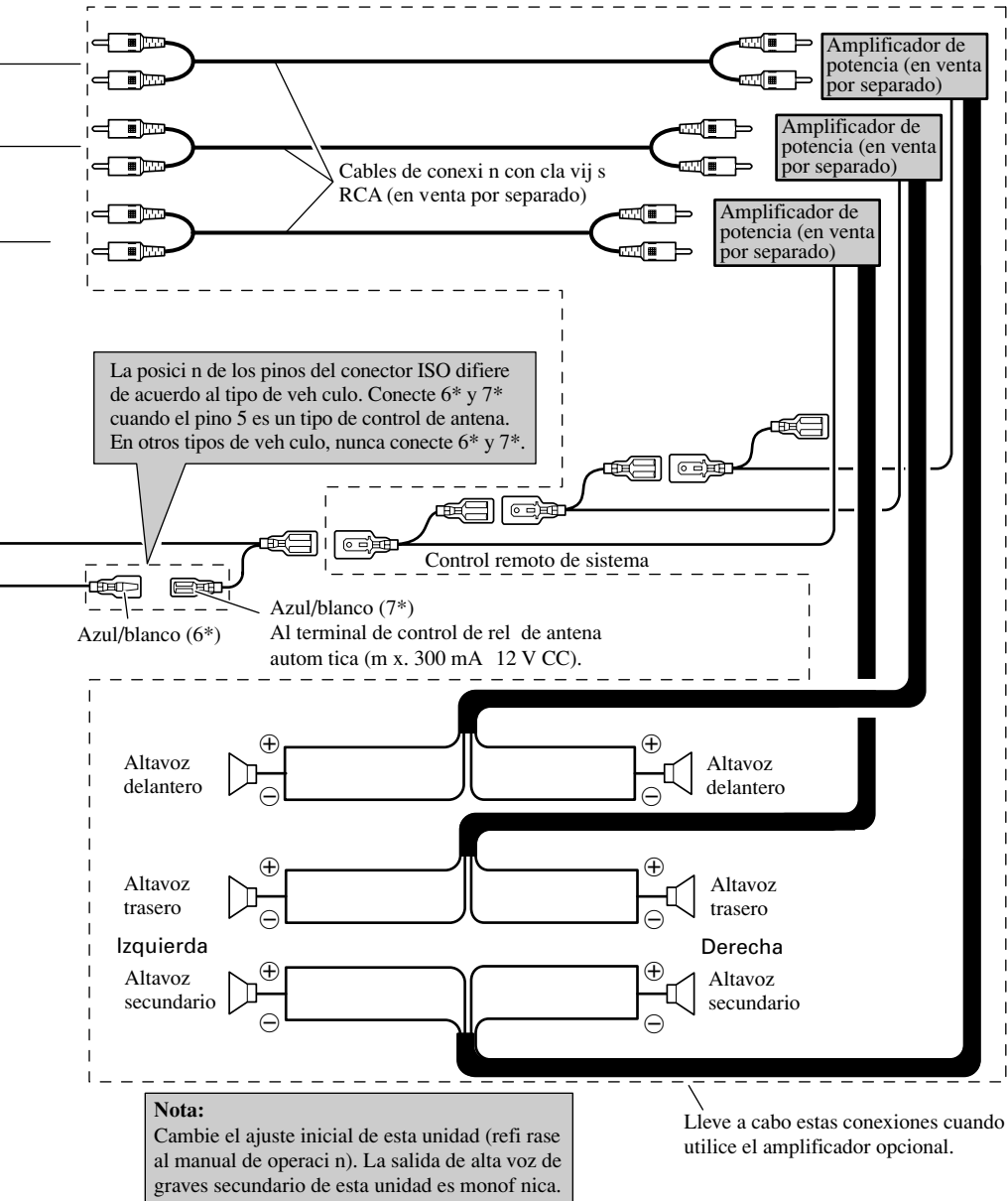

Fig. 3

Nota:

- Antes de la instalación final de la unidad, conecte el cableado temporalmente y confirme que las conexiones son correctas y que el sistema trabaja normalmente.
 - Utilice sólo las piezas que se incluyen con esta unidad para asegurar la instalación adecuada. El uso de piezas no autorizadas podría causar fallos de funcionamiento.
 - Consulte con su distribuidor si la instalación requiere del taladro de orificios u otras modificaciones del vehículo.
 - Instale la unidad donde no alcance el espacio del conductor, y donde no pueda dañar a los pasajeros si sucediera un paro repentino, como una detención de emergencia.
 - El semiconductor láser se dañará si se sobrecalienta, por eso no instale la unidad en un lugar caliente – por ejemplo, cerca de la salida de un calefactor.
- Si el ángulo de la instalación excede los 60° del lado horizontal, la unidad podría no brindar su óptimo funcionamiento. (Fig. 4)

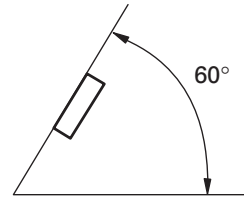

Fig. 4

- Cuando se utilice esta unidad, deberá instalarse en el tablero de instrumentos o en la consola.

Montaje delantero/trasero DIN

Esta unidad quede instalarse correctamente de la “Delantera” (montaje delantero DIN convencional) o “Trasera” (montaje trasero DIN, utilizando los tornillos roscados en los costados del chasis de la unidad). Para detalles, refiérase a los métodos de instalación ilustrados abajo.

Montaje delantero DIN

Instalación con tope de goma (Fig.5)

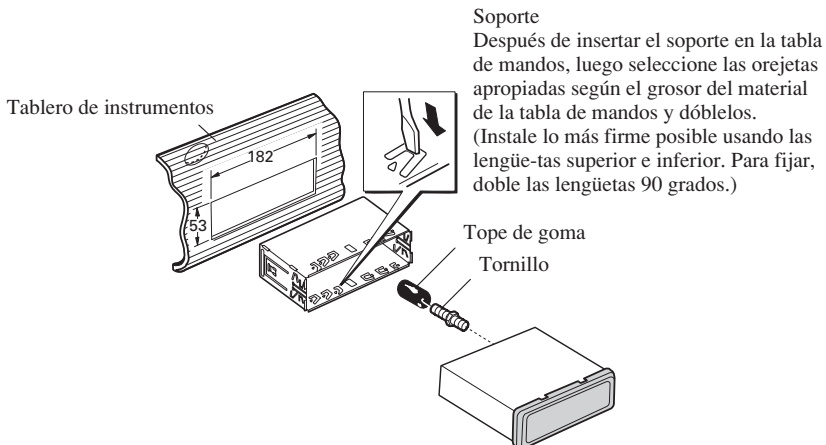
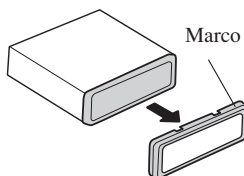
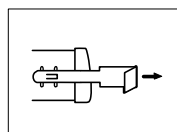

Fig. 5

Quitado de la unidad (Fig. 6)



Inserte el pasador de liberación en el orificio de la parte inferior del marco, y tire hacia afuera para extraer el marco. (Para la fijación del marco, apunte el lado con ranura hacia abajo.)



Inserte las herramientas de extracción suministradas en la unidad, como se indica en la figura, hasta que se enganchen en su posición. Tire de la unidad mientras mantiene las herramientas presionadas contra los lados de la unidad.

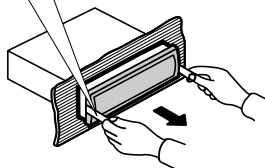
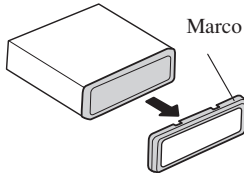

Fig. 6

Montaje trasero DIN

Instalación usando los agujeros para tornillos ubicados en ambos costados de la unidad

1. Quite el marco. (Fig. 7)



Para extraer marco, extienda las partes superior e inferior del marco hacia fuera para soltarlo. (Para la fijación del marco, apunte el lado con ranura hacia abajo.)

- Suelte el panel delantero para facilitar la extracción del marco.

Fig. 7

2. Fijación de la unidad a la ménsula de montaje existente. (Fig. 8) (Fig. 9)

Seleccione una posición en la que los orificios para los tornillos del soporte y del de la unidad principal queden alineados, y apriete los tornillos en 2 lugares de un lado. Utilice ya sea los tornillos de fijación (5 × 8 mm) o los tornillos a paño (5 × 9 mm), dependiendo de la forma de los orificios de tornillo en la ménsula.

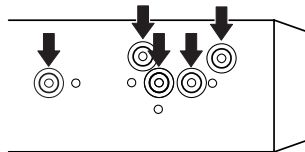

Fig. 8

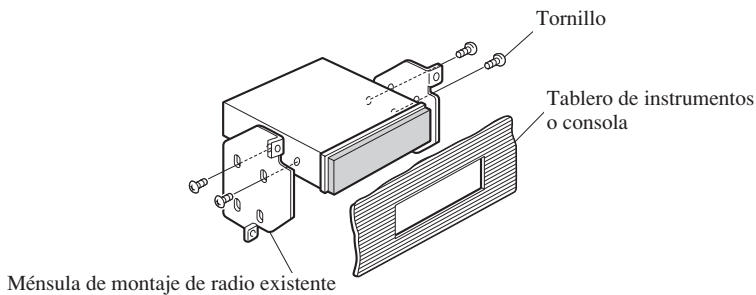

Fig. 9

Colocación del panel delantero

Si no desea utilizar la función de extracción y colocación del panel delantero, utilice los tornillos de fijación y sujetadores suministrados y fije el panel delantero a esta unidad.

1. Coloque los sujetadores en ambos lados del panel delantero. (Fig. 10)

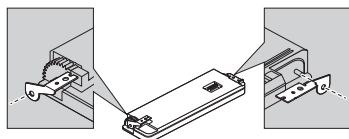

Fig. 10

2. Reinstale el panel delantero en la unidad. (Fig. 11)

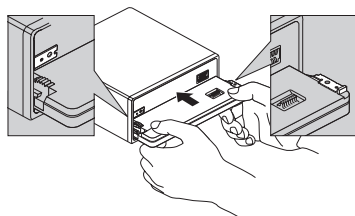

Fig. 11

3. Mueva los sujetadores en las posiciones verticales. (Fig. 12)

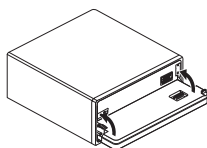

Fig. 12

4. Fije el panel delantero a la unidad utilizando los tornillos de fijación. (Fig. 13)

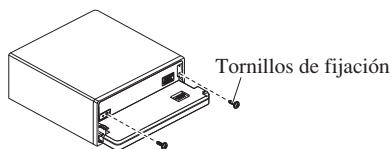

Fig. 13

Instalación del control remoto de la dirección

⚠ ADVERTENCIA

- Evite instalar el control remoto en un sitio donde la operación de los dispositivos de seguridad tales como las bolsas de aire pueda ser impedida por el control remoto.
De lo contrario, habría posibilidad de un accidente fatal.
- Evite instalar el control remoto en un sitio donde la operación del volante de dirección y la palanca de cambios pueda ser impedida. De lo contrario, podría producirse un accidente de tráfico.

⚠ PRECAUCIÓN

- La instalación del control remoto requiere técnica especial y experiencia. La instalación del control remoto debe ser encargada al concesionario donde usted adquirió esta unidad.
- Instale el control remoto usando sólo las piezas suministradas con esta unidad. En caso de utilizar otras piezas, el control remoto puede dañarse o desarmarse, lo que a su vez podría provocar un accidente o avería.
- Instale el control remoto tal como indica en este manual. De no observar las instrucciones, habrá posibilidad de ocurrir un accidente.
- No instale el control remoto cerca de las puertas donde la lluvia tiende a derramarse en la unidad. La incursión del agua en la unidad puede causar humo o incendio.

⚠ ADVERTENCIA

- Fije firmemente el control remoto al volante de dirección con la correa sujeta a la unidad. En caso de que el control remoto esté flojo, pierde la estabilidad en la conducción, lo que podría causar un accidente de tráfico.
- No sujete el control remoto a la circunferencia externa del volante de dirección. Esto hace inestable la conducción, lo que podría causar un accidente de tráfico. Siempre sujete el control remoto a la circunferencia interna del volante de dirección tal como se muestra en la figura. (Fig. 14)

Notas sobre el tratamiento del control remoto

Nota:

- No se olvide de mantener el control remoto protegido de la luz directa del sol o altas temperaturas. La exposición del control remoto a la luz directa del sol o altas temperaturas durante un tiempo prolongado puede causar deformación, descoloreamiento o mal funcionamiento del mismo.
- Reemplace la pila cuando baja el rendimiento del control remoto.
- No instale la unidad en un punto que pueda obstruir la visión del conductor.
- Como la configuración del interior difiere según el tipo del vehículo, difiere también la posición ideal para la instalación de la unidad. En la instalación de la unidad, seleccione una posición que asegure la óptima transmisión de señales de la unidad al estéreo de automóvil.

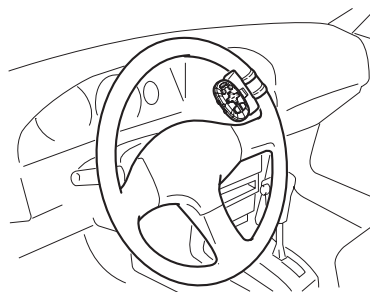
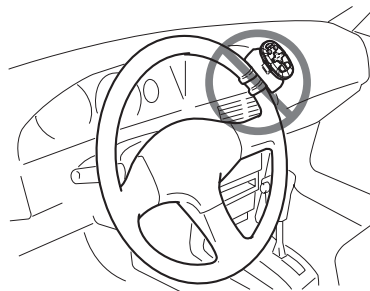

Fig. 14

Instalación de los soportes y el control remoto del volante

Nota:

- En la instalación de la unidad en un coche con volante a la derecha, se invierten las posiciones horizontales.

1. Enganche la correa en el soporte. (Fig. 15)

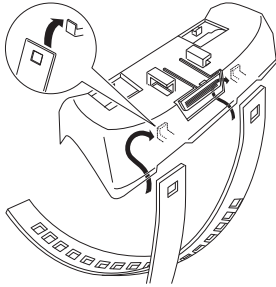

Fig. 15

2. Fije el soporte al borde interior del volante de dirección de manera que el soporte quede enfrente al conductor. (Fig. 16)

- Enrolle la correa alrededor del borde exterior del volante de dirección, pasando el extremo por la ranura del soporte.
- Tire de la correa para tensarla y luego asegúrela usando los otros dos ganchos en el soporte.

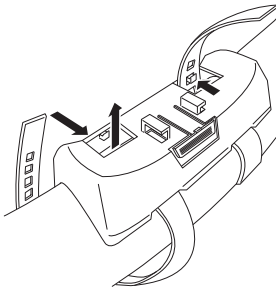

Fig. 16

3. Corte la parte excedente de la correa. (Fig. 17)

- Si aún sobresale alguna parte de la correa, pliéguela hacia la ranura de manera que no interfiera con la conducción.

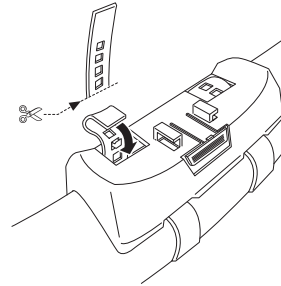

Fig. 17

4. Sujete la otra correa de la misma manera.

5. Instale el control remoto en el soporte. (Fig. 18)

- Para retirar el control remoto del soporte, mueva la parte de liberación corrugada (*1) hacia el volante de dirección a más no poder antes de deslizar el control remoto hacia usted.

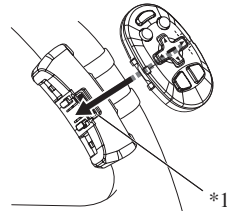

Fig. 18

Instalación del micrófono

Notas acerca de la instalación

- Instale el micrófono en una posición u orientación que permita captar bien las voces de la persona que utilice el sistema mediante voz.

Cuando instale el micrófono en la visera

1. Instale el micrófono en la presilla de micrófono. (Fig. 19)

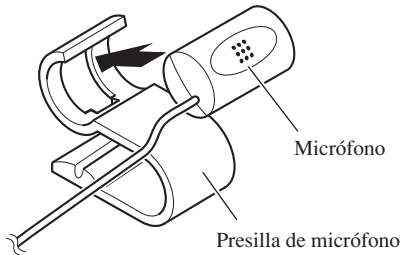

Fig. 19

2. Instale la presilla de micrófono en la visera. (Fig. 20)

Con la visera hacia arriba, instale la presilla del micrófono. (Al bajar la visera se reduce la capacidad de reconocimiento para las operaciones mediante voz).

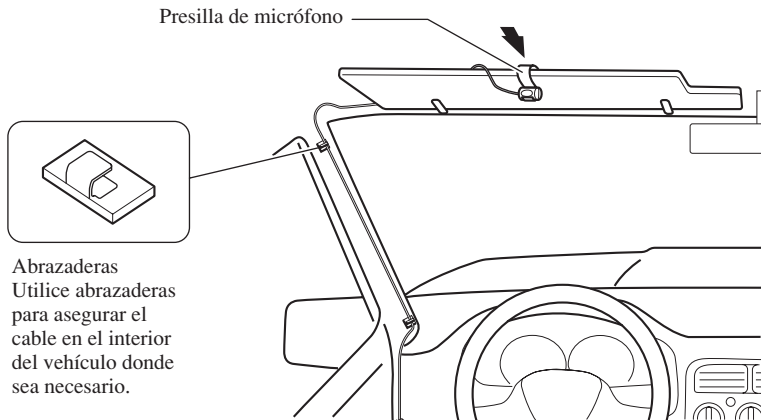

Fig. 20

Cuando instale el micrófono en la base del volante

1. Instale el micrófono en la presilla de micrófono. (Fig. 21)

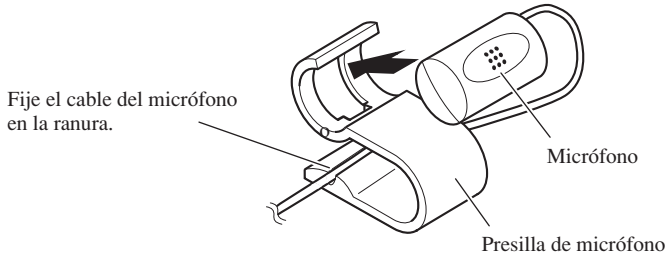

Fig. 21

2. Instale la presilla de micrófono en la base del volante. (Fig. 22)

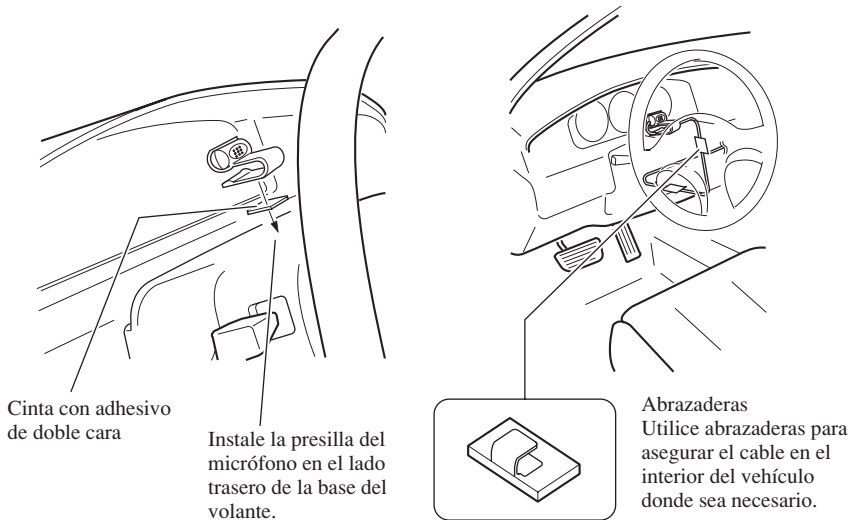

Fig. 22

PRECAUCIÓN

- Es peligrosísimo dejar que el cable del micrófono se enrolle en la base del volante o en la palanca de cambios. Asegúrese de instalar la unidad de forma que ésta no sea un obstáculo para la conducción.

Anschließen der Geräte	1
Anschluß des Stromkabels	3
Anschluß an einen getrennt erhältlichen Leistungsverstärker	5
Einbau	7
DIN-Befestigung von vorne/hinten	7
DIN-Vordermontage	7
DIN-Rückmontage	9
Befestigen der Frontplatte	10
Die Montage der Lenkradfernbedienung	11
Einbau des Mikrofons	13

Hinweis:

- Dieses Gerät ist für Fahrzeuge mit 12-V-Batterie und negativer Erdung (Minuspol an Masse) ausgelegt. Prüfen Sie vor dem Einbau in ein Wohnmobil, einen Lastwagen oder Bus die Batteriespannung.
- Um Kurzschlüsse im elektrischen System zu verhindern, ist unbedingt vor dem Einbau das Minus-Batterie Kabel ⊖ abzutrennen.
- Nehmen Sie die Anschlüsse gemäß den Anweisungen zum Anschluss des Leistungsverstärkers und anderer Geräte in der Bedienungsanleitung vor.
- Sichern Sie die Leitungen mit Kabelklemmen oder Klebeband. Zum Schutz der Leitungen sollten sie an den Stellen, wo sie Metallteile berühren, mit Klebeband umwickelt werden.
- Verlegen und sichern Sie alle Leitungen so, dass sie keine beweglichen Teile wie die Gangschaltung, die Handbremse und Sitzschienen berühren. Die Leitungen dürfen nicht an Stellen entlanggeführt werden, die heiß werden, z.B. an einer Heizungsauslassöffnung. Wenn die Isolierung einer Leitung schmilzt oder aufreißt, besteht die Gefahr eines Kurzschlusses mit der Karosserie.
- Führen Sie die gelbe Leitung nicht durch ein Loch in den Motorraum zum Anschluss an die Batterie. Dadurch wird die Isolierung der Leitung beschädigt, was zu einem sehr gefährlichen Kurzschluss führen kann.
- Verkürzen Sie keine Leitungen. In diesem Fall kann es vorkommen, dass die Schutzschaltung nicht arbeitet, wenn sie gebraucht wird.
- Führen Sie niemals anderen Geräten Strom zu, indem Sie die Isolierung der Stromversorgungsleitung dieses Geräts durchschneiden und davon Strom abzapfen. Dadurch wird die Strombelastbarkeit der Leitung überschritten, was zu Überhitzung führt.
- Achten Sie beim Auswechseln der Sicherungen darauf, dass Sie nur Sicherungen verwenden, die dem auf diesem Gerät angegebenen Nennwert entsprechen.
- Da ein einzigartiger BPTL-Schaltkreis verwendet wird, dürfen die Lautsprecherleitungen niemals direkt geerdet oder die Minusleitungen ⊖ des rechten und linken Kanals gemeinsam sein.
- Bei Lautsprechern, die an dieses Gerät angeschlossen werden, muss es sich um Hochleistungs-lautsprecher handeln, die eine minimale Nennleistung von 50 W und eine Impedanz zwischen 4 und 8 Ohm aufweisen. Falls Lautsprecher mit anderen Leistungs- und/oder Impedanzwerten angeschlossen werden, können die Lautsprecher in Brand geraten, Rauch entwickeln und beschädigt werden.

- Wenn die Programmquelle dieses Produkts eingeschaltet wird, wird ein Steuersignal über das blau/weiße Kabel ausgegeben. An eine System-Fernbedienung eines externen Leistungsverstärkers oder an Steckverbinder für Auto-Antennenrelais-Steuerung des Wagens anschließen (max. 300 mA, 12 V Gleichspannung). Wenn der Wagen mit einer Fensterantenne ausgestattet ist, an die Antennenverstärker-Stromversorgungsklemme anschließen.
- Bei Verwendung eines externen Leistungsverstärkers für dieses System muss die blau/weiße Leitung an die Leistungsklemme des Verstärkers angeschlossen werden. Die blau/weiße Leitung darf nicht an die Leistungsklemme der Auto-Antenne angeschlossen werden. Ein solcher Anschluss könnte übermäßige Stromentnahme und dadurch Funktionsstörungen verursachen.
- Umwickeln Sie abgetrennte Kabel mit Isolierband, um einen Kurzschluss zu vermeiden. Unbenutzte Lautsprecherzuleitungen müssen unbedingt isoliert werden. Wenn die Kabel nicht isoliert werden, besteht Kurzschlussgefahr.
- Um falsche Anschlüsse zu verhindern, ist die Eingangsseite des IP-BUS-Steckverbinders blau und die Ausgangsseite schwarz. Die Steckverbinder derselben Farbe sind korrekt zu verbinden.
- Wenn dieses Gerät in einem Auto eingebaut wird, das auf dem Zündschalter keine ACC (Zubehör)-Position hat, sollte die rote Leitung des Geräts an eine Klemme angeschlossen werden, die mit der ON/OFF-Operation des Zündschalters gekoppelt ist. Andernfalls kann die Autobatterie entleert werden, wenn Sie mehrere Stunden von dem Fahrzeug weg sind. (Abb. 1)

Kabel dieses Produkts und die anderer Produkte können unterschiedliche Farben haben, auch wenn sie die gleichen Funktionen haben. Beim Anschluß dieses Produkts an ein anderes Produkt unter Bezugnahme auf die mit beiden Produkten mitgelieferten Anleitungen die Kabel mit derselben Funktion verbinden.

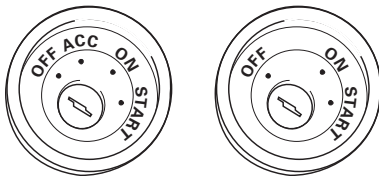

ACC-Position

Keine ACC-Position

Abb. 1

- Das schwarze Kabel ist das Erdungskabel. Dieses Kabel ist getrennt von der Erde von Hochstrom-Geräten, wie z.B. Leistungsverstärkern, zu erden. Falls die Geräte zusammen geerdet werden, und die Erdungsstelle abgetrennt wird, besteht die Gefahr einer Beschädigung der Geräte oder eines Brands.

Anschluß des Stromkabels

Hinweis:

Je nach Art des Fahrzeugs besitzen 3* und 5* u.U. unterschiedliche Funktionen. In einem solchen Fall 2* mit 5* und 4* mit 3* verbinden.

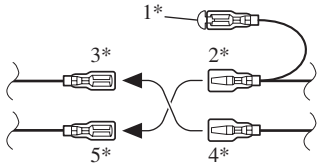

4 m



Verbinden Sie Leitungen derselben Farbe miteinander.

Kappe (1*)

Wenn dieser Steckverbinder nicht verwendet wird, die Kappe aufgesetzt lassen.

Gelb (3*)
Reserve
(oder Zubehör)

Gelb (2*)
An eine Stromversorgung anschließen, die unabhängig vom Zündschloss immer Strom führt.

Rot (5*)
Zubehör
(oder Reserve)

Rot (4*)
An eine Stromversorgung anschließen, (12 V Gleichspannung), die mit dem Zündschloss ein-/ ausgeschaltet wird.

Orange/weiß
An Beleuchtungsschalterklemme.

Schwarz (Erdung)
An die Karosserie (Metallteil) anschließen.

ISO-Anschluss

Hinweis:

Bei einigen Fahrzeugen kann der ISO-Steckverbinder in zwei Hälften geteilt sein. In diesem Fall den Anschluss unbedingt an beiden Steckverbindern vornehmen.

Die Pin-Position des ISO-Anschlusses hängt vom Fahrzeugtyp ab. 6* und 7* anschließen, wenn es sich bei Pin 5 um einen Antennensteuerungstyp handelt. Bei einem anderen Fahrzeugtyp 6* und 7* niemals anschließen.



Abb. 2

Anschluß an einen getrennt erhältlichen Leistungsverstärker



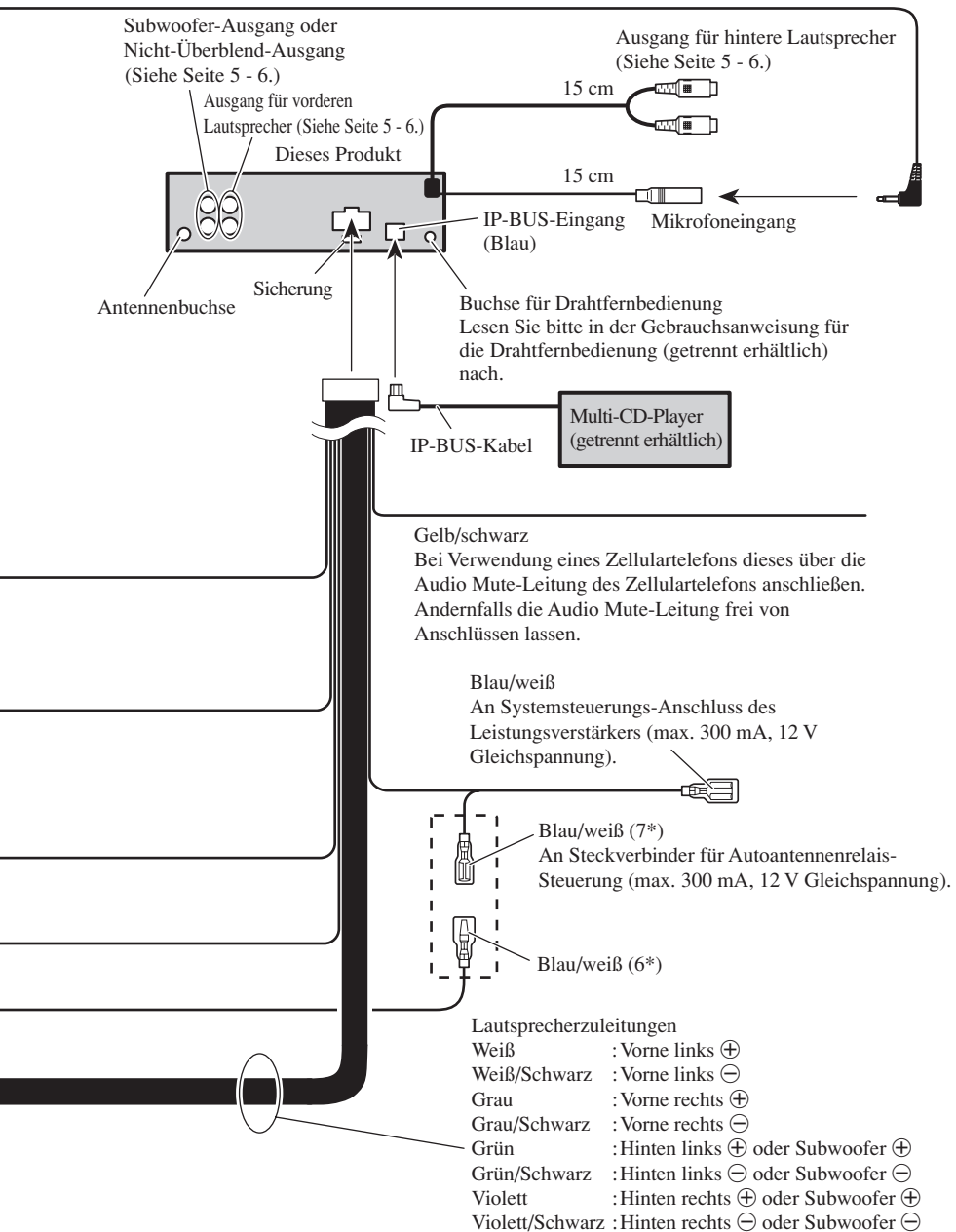
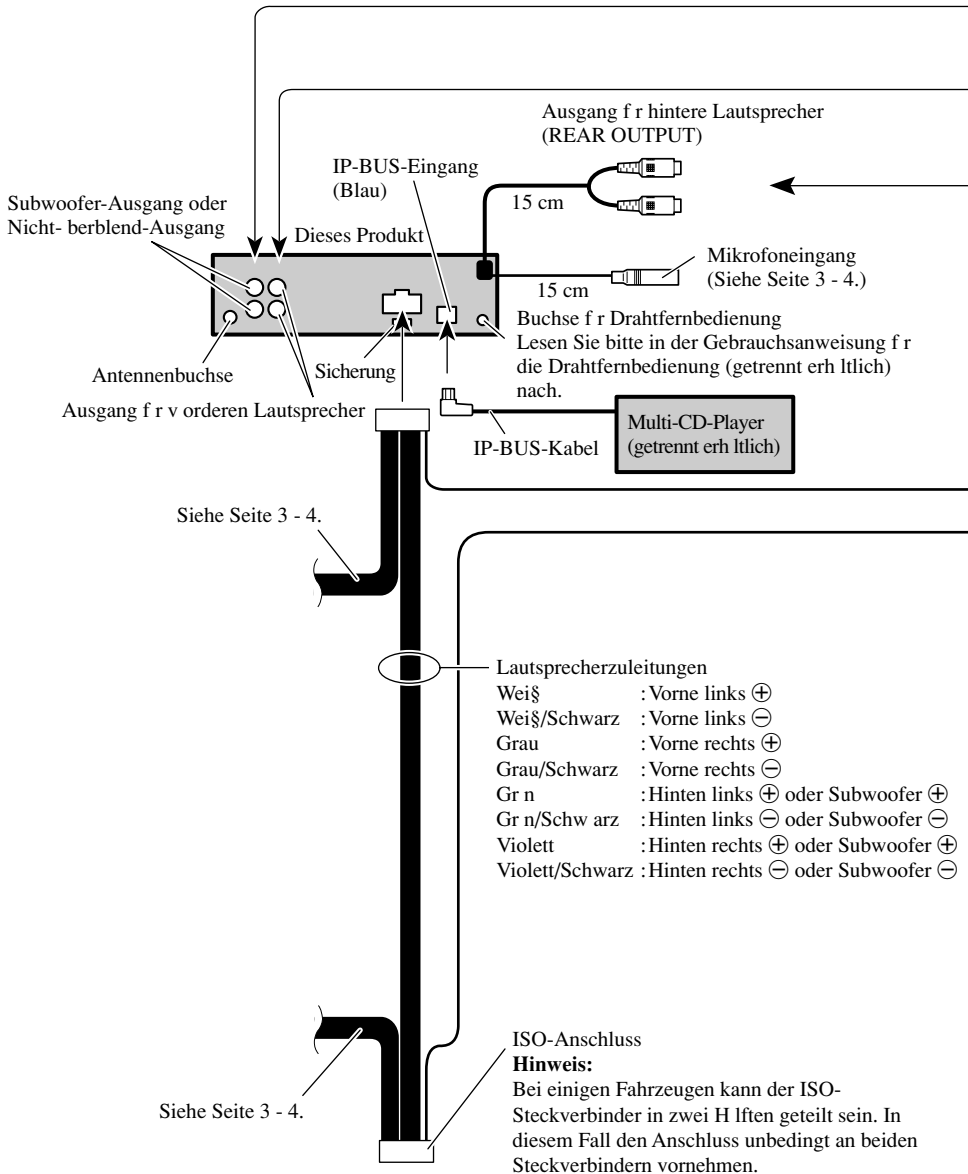

Abb. 3

Hinweis:

- Schließen Sie vor dem endgültigen Einbau der Geräte die Leitungen vorübergehend an, um sich zu vergewissern, dass alles richtig angeschlossen ist und das System einwandfrei funktioniert.
- Um einwandfreien Einbau zu gewährleisten, sollten nur die mit dem Gerät mitgelieferten Teile verwendet werden. Bei Verwendung von Nicht-Originalteilen kann es zu Funktionsstörungen kommen.
- Wenden Sie sich an Ihren Fachhändler, wenn zum Einbau des Geräts Löcher gebohrt oder andere Veränderungen an Ihrem Auto vorgenommen werden müssen.
- Bauen Sie das Gerät an einer Stelle ein, wo es den Fahrer nicht behindert und den Beifahrer bei plötzlichem Bremsen nicht verletzen kann.
- Der Halbleiterlaser wird bei Überhitzung beschädigt, bauen Sie das Gerät daher nicht an einer Stelle ein, wo es heiß wird, z.B. nahe einer Heizungsauslassöffnung.

- Wenn der Einbauwinkel mehr als 60° von der Horizontalen abweicht, kann es sein, dass das Gerät nicht optimal arbeitet. (Abb. 4)

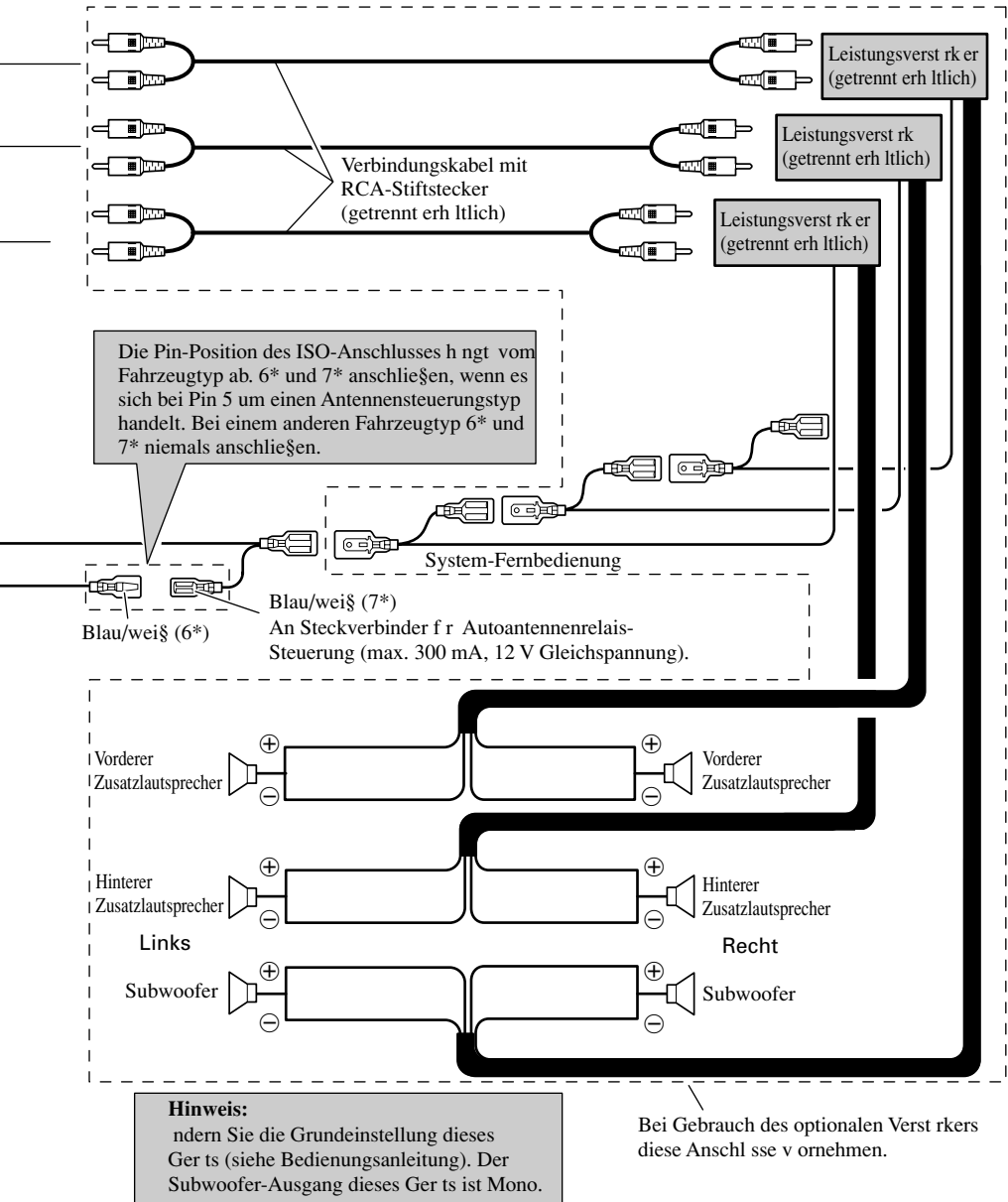

Abb. 4

- **Damit dieses Gerät verwendet werden kann, muss es im Armaturenbrett oder in der Konsole montiert sein.**

DIN-Befestigung von vorne/hinten

Diese Einheit kann entweder von "vorne" (konventionelle DIN-Vordermontage) oder von "hinten" (DIN-Rückmontage unter Gebrauch der Gewindebohrungen an den Seiten des Chassis) richtig installiert werden. Einzelheiten entnehmen Sie bitte den im Folgenden dargestellten Installationsverfahren.

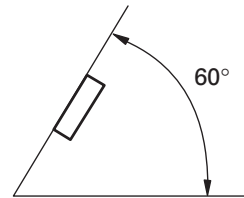
DIN-Vordermontage

Einbau mit der Gummibuchse (Abb. 5)



Abb. 5

Entnahme des Gerätes (Abb. 6)



Setzen Sie den Ausziehschlüssel in die Öffnung unten am Rahmen ein, und ziehen Sie den Rahmen zum Abnehmen heraus. (Zum Wiederanbringen des Rahmens lassen Sie die genutete Seite nach unten weisen.)

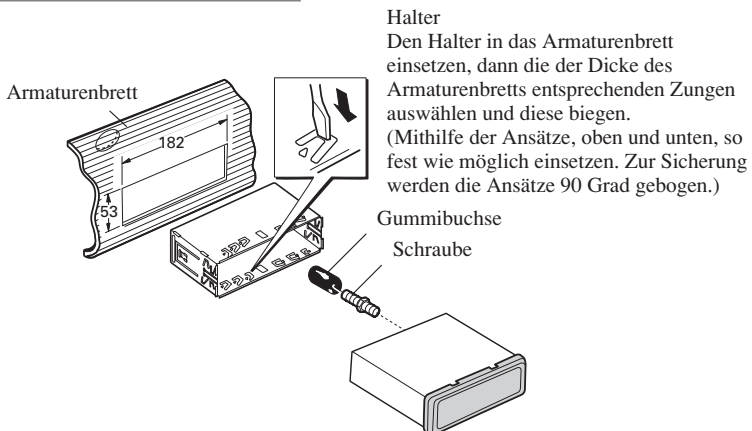
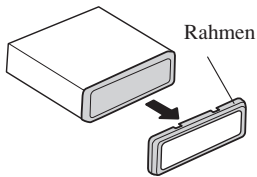
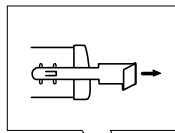

Die mitgelieferten Ausziehschlüssel wie in der Abbildung gezeigt bis zur Einrastposition in das Gerät einsetzen. Die Schlüssel gegen die Seiten des Geräts drücken und das Gerät herausziehen.



Abb. 6

DIN-Rückmontage

Installation unter Gebrauch der Gewindebohrungen an der Seite der Einheit

1. Nehmen Sie den Rahmen ab. (Abb. 7)

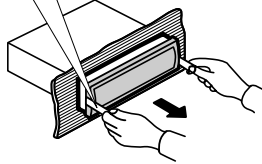
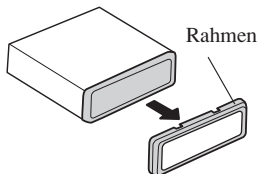

Ziehen Sie den Rahmen oben und unten aus, um ihn zu entriegeln und abzunehmen. (Zum Wiederanbringen des Rahmens lassen Sie die genutete Seite nach unten weisen.)

- Wenn die Frontplatte gelöst ist, kann der Rahmen leicht abgenommen werden.

Abb. 7

2. Anbringen dieser Einheit an die Werks-Radiomontagehalterung. (Abb. 8) (Abb. 9)

Wählen Sie eine Position, an der die Gewindebohrungen der Halterung und die der Haupteinheit zur Deckung gelangen, und ziehen Sie die Schrauben an 2 Stellen auf jeder Seite fest. Je nach Form der Gewindebohrungen in der Halterung sollten Sie entweder Flachrundschrauben (5×8 mm) oder bündig abschließende Schrauben (5×9 mm) verwenden.



Abb. 8



Abb. 9

Befestigen der Frontplatte

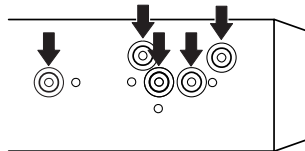
Wenn Sie die Funktion zum Abnehmen und Anbringen der Frontplatte nicht verwenden wollen, so fixieren Sie die Frontplatte mit den mitgelieferten Befestigungsschrauben und dem Haltern an diesem Gerät.

1. Bringen Sie die Halter an beiden Seiten der Frontplatte an. (Abb. 10)

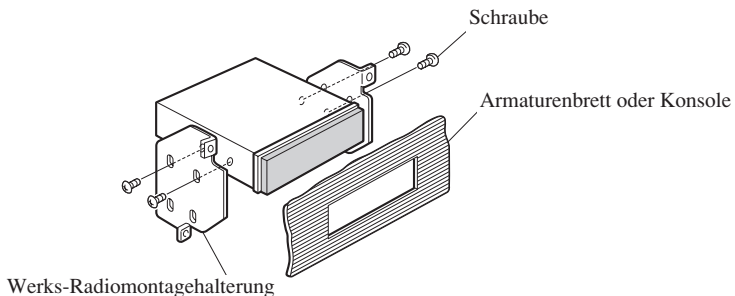

Abb. 10

2. Bringen Sie die Frontplatte wieder am Gerät an. (Abb. 11)

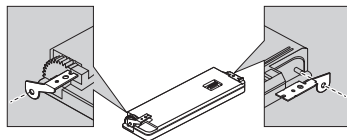

Abb. 11

3. Klappen Sie die Halter hoch. (Abb. 12)

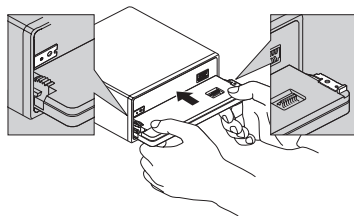

Abb. 12

4. Sichern Sie die Frontplatte mit den Befestigungsschrauben am Gerät. (Abb. 13)

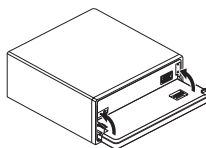

Abb. 13

Die Montage der Lenkradfernbedienung

⚠️ WARNUNG

- Bauen Sie die Fernbedienung nicht an einer Stelle ein, an der das ordnungsgemäße Funktionieren von Sicherheitssystemen, z.B. Airbags, durch die Fernbedienung behindert werden kann. Ansonsten besteht die Gefahr eines tödlichen Unfalls.
- Bauen Sie die Fernbedienung nicht an einer Stelle ein, an der das Funktionieren des Lenkrades und des Ganghebels behindert werden könnte. Ansonsten könnte dies zu einem Verkehrsunfall führen.

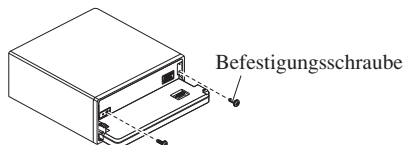
⚠️ VORSICHT

- Die Montage der Fernbedienung erfordert Fachkenntnisse und Erfahrung. Die Montage der Fernbedienung sollte daher dem Händler überlassen werden, bei dem Sie dieses Gerät erworben haben.
- Verwenden Sie zur Montage der Fernbedienung lediglich die Teile, die mit diesem Gerät mitgeliefert wurden. Werden andere Teile verwendet, so könnte die Fernbedienung beschädigt werden oder sich von selbst ablösen, was zu einem Unfall oder anderen Schwierigkeiten führen könnte.
- Montieren Sie die Fernbedienung so, wie es in dieser Bedienungsanleitung beschrieben ist. Tun Sie dies nicht, so kann dies zu einem Unfall führen.
- Montieren Sie die Fernbedienung nicht in der Nähe der Türen, wo es zu einem Kontakt mit Regenwasser kommen kann. Das Eindringen von Wasser in das Gerät kann zu Rauchbildung und Feuer führen.

⚠️ WARNUNG

- Befestigen Sie die Fernbedienung sicher am Lenkrad, so dass das Gerät durch das Band fixiert ist. Ist die Fernbedienung locker, so kann dies die Fahrstabilität stören, was zu einem Verkehrsunfall führen kann.
- Befestigen Sie die Fernbedienung nicht an der Außenseite des Lenkrades. Ansonsten stört dies die Fahrstabilität und kann zu einem Verkehrsunfall führen. Befestigen Sie die Fernbedienung immer an der Innenseite des Lenkrades, wie in der Abbildung dargestellt. (Abb. 14)

Anmerkungen zur Verwendung der Fernbedienung

Hinweis:

- Achten Sie darauf, dass die Fernbedienung immer vor direkter Sonneneinstrahlung oder hohen Temperaturen geschützt ist. Wird die Fernbedienung für längere Zeit direkter Sonnenstrahlung oder hohen Temperaturen ausgesetzt, so kann dies zu Verformungen, Verfärbungen oder Funktionsstörungen führen.
- Tauschen Sie die Batterie aus, wenn die Leistung der Fernbedienung nachlässt.
- Montieren Sie dieses Gerät nicht an einer Stelle, an der es das Blickfeld des Fahrers einschränken könnte.
- Da sich das Design des Innenraums je nach Fahrzeugtyp unterscheiden kann, kann auch die ideale Stelle für das Anbringen des Geräts unterschiedlich sein. Wählen Sie für die Montage des Gerätes eine Stelle, an der eine optimale Signalübertragung zwischen dem Gerät und dem Autoradio gewährleistet ist.



Abb. 14

Montage des Halters und der Lenkdrfernbedienung

Hinweis:

- Wird das Gerät in einem für den Rechtsverkehr gebauten Fahrzeug montiert, sind die waagrecht Positionen im Fahrzeug spiegelverkehrt.

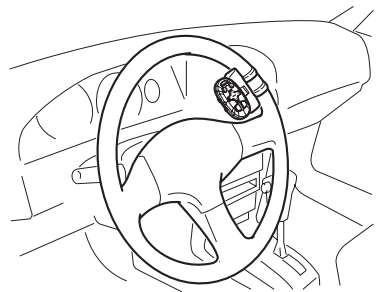
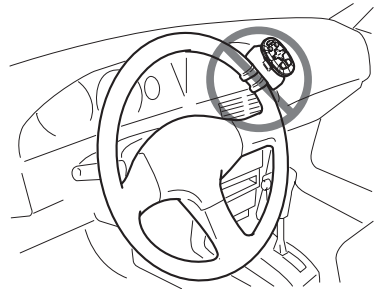
1. Haken Sie das Band am Halter ein. (Abb. 15)



Abb. 15

2. Befestigen Sie den Halter an der Innenseite des Lenkrades, sodass der Halter in Richtung des Fahrers zeigt. (Abb. 16)

- Wickeln Sie das Band um die Außenseite des Lenkrades und führen Sie das Ende durch den Schlitz im Halter.
- Ziehen Sie das Band fest und sichern Sie es mit den beiden Haken am Halter.

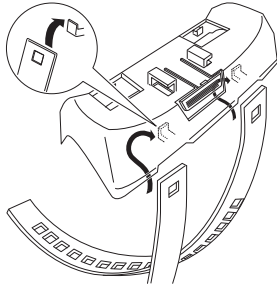

Abb. 16

3. Schneiden Sie den überstehenden Teil des Bandes ab. (Abb. 17)

- Falls immer noch ein Teil des Bandes hervorsteht, falten Sie den Teil zurück in den Schlitz, sodass er während der Fahrt nicht stören kann.

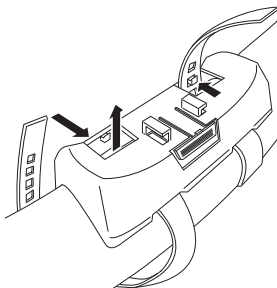

Abb. 17

4. Ziehen Sie das zweite Band auf dieselbe Weise fest.

5. Setzen Sie die Fernbedienung in den Halter ein. (Abb. 18)

- Wenn Sie die Fernbedienung aus dem Halter entfernen, bewegen Sie den gerippten Teil (*1) soweit wie möglich in Richtung des Lenkrades, bevor Sie die Fernbedienung in Ihre Richtung schieben.

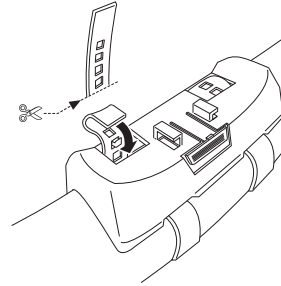

Abb. 18

Einbau des Mikrofons

Hinweise zum Einbau

- Das Mikrophon an einem geeigneten Platz anbringen und so ausrichten, dass es die Stimme der Person, die das System über Sprache steuert, gut aufnimmt.

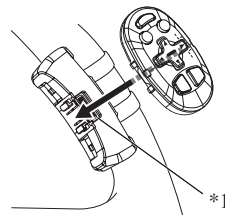
Befestigung des Mikrofons an der Sonnenblende

1. Das Mikrophon im Mikrofonklemmhalter befestigen. (Abb. 19)



Abb. 19

2. Den Mikrofonklemmhalter an der Sonnenblende ankleben. (Abb. 20)

Die Sonnenblende hochklappen und den Mikrofonklemmhalter ankleben. (Ein Herunterklappen der Sonnenblende verringert die Empfangsempfindlichkeit des Mikrofons bei der sprachgesteuerten Bedienung.)

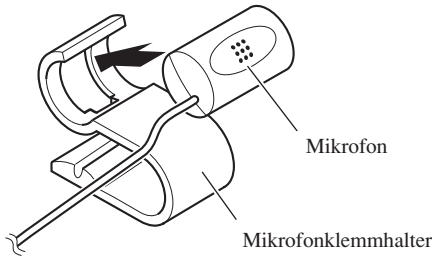

Abb. 20

Befestigung des Mikrofons an der Lenksäule

1. Das Mikrofon im Mikrofonklemmhalter befestigen. (Abb. 21)

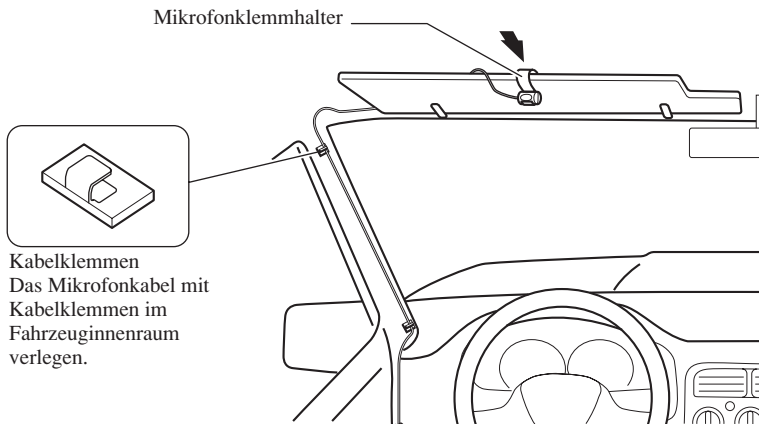

Abb. 21

2. Das Mikrofon an der Lenksäule befestigen. (Abb. 22)

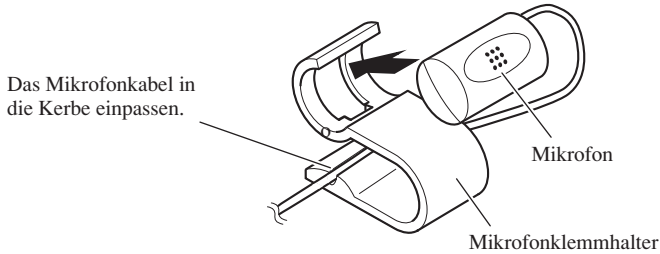

Abb. 22

! VORSICHTSMASSNAHMEN

- Es ist äußerst gefährlich, das Mikrofonkabel um die Lenksäule oder den Gangschalthebel zu wickeln. Beim Einbau unbedingt darauf achten, dass das Gerät den Fahrer nicht behindert.

Connexion des appareils 1

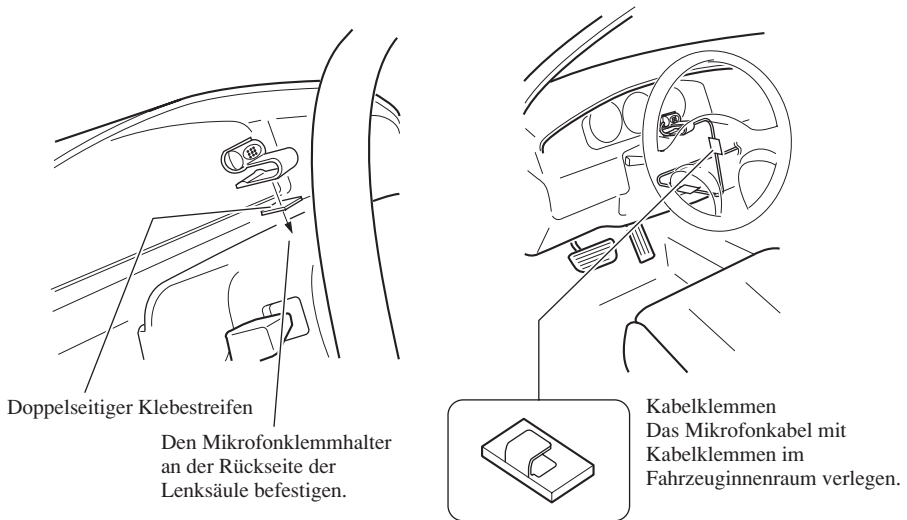
Raccordement du câble d'alimentation	3
Raccordement à un amplificateur de puissance séparé	5

Installation 7

Montage DIN avant/arrière	7
Montage DIN avant	7
Montage DIN arrière	9
Fixation de la face avant	10
Installation de la télécommande de volant	11
Installation du microphone.....	13

Remarque:

- Cet appareil est destiné aux véhicules avec une batterie de 12 V, avec pôle négatif à la masse. Avant de l'installer dans un véhicule de loisir, un camion ou un car, vérifier la tension de la batterie.
- Afin d'éviter tout risque de court-circuit, débrancher le câble de la borne négative \ominus de la batterie avant de commencer la pose.
- Pour le raccordement des câbles de l'amplificateur de puissance et des autres appareils, se reporter au manuel de l'utilisateur et procéder comme il est indiqué.
- Fixer les câbles au moyen de colliers ou de morceaux de ruban adhésif. Pour protéger le câblage, enrouler la bande adhésive autour des câbles à l'endroit où ceux-ci sont placés contre les parties métalliques.
- Acheminer et fixer tout le câblage de telle sorte qu'il ne touche pas les pièces mobiles, comme le levier de changement de vitesse, le frein à main et les rails des sièges. Ne pas acheminer les câbles dans des endroits qui peuvent devenir chauds, comme près de la sortie de radiateur. Si l'isolation des câbles fond ou est se déchire, il existe un danger de court-circuit des câbles avec la carrosserie du véhicule.
- Ne pas faire passer le conducteur jaune dans le compartiment moteur par un trou pour le connecter avec la batterie. Cela pourrait endommager sa gaine d'isolation et provoquer un grave court-circuit.
- Ne pas court-circuiter les conducteurs. Dans le cas contraire, le circuit de protection risque de ne pas fonctionner.
- Ne jamais alimenter un autre appareil par un branchement sur le câble d'alimentation de celui-ci. Le courant qui circulerait dans ce conducteur pourrait dépasser la capacité du conducteur et entraîner une élévation anormale de température.
- Lors du remplacement du fusible, n'utiliser qu'un fusible de même calibre que celui prescrit sur cet appareil.
- Un circuit BPTL unique étant employé, n'effectuez jamais le câblage de sorte que les fils de haut-parleurs soient directement mis à la masse ou que les fils de haut-parleurs \ominus gauche et droit soient communs.
- Les haut-parleurs connectés à cet appareil doivent être tels qu'ils puissent supporter une puissance de 50 W, et que leur impédance soit comprise entre 4 et 8 Ohms. L'utilisation de haut-parleurs dont la puissance admissible ou l'impédance seraient différentes des valeurs indiquées ici, pourrait provoquer leur inflammation, avec émission de fumée, ou à tout le moins leur endommagement.

- Quand la source de ce produit est positionnée sur ON, un signal de commande est sorti par le fil bleu/blanc. Connectez-le à la télécommande d'ensemble de l'amplificateur de puissance extérieur ou à la borne de commande du relais d'antenne motorisée (max. 300 mA, 12 V CC). Si la voiture utilise une antenne de vitre, connectez-le à la prise d'alimentation de l'amplificateur d'antenne.
- Lorsqu'un amplificateur de puissance externe est utilisé avec ce système, veiller à ne pas connecter le fil bleu/blanc à la borne d'alimentation de l'amplificateur. De la même manière, ne pas connecter le fil bleu/blanc à la borne d'alimentation de l'antenne automatique. Un tel branchement pourrait causer une perte de courant excessive et un mauvais fonctionnement de l'appareil.
- Pour éviter les courts-circuits, recouvrez d'un ruban isolant les fils connectés. N'oubliez pas d'isoler les fils de liaison aux haut-parleur. Un court-circuit peut se produire si ces fils ne sont pas isolés.
- Pour éviter une connexion incorrecte, le côté entrée du connecteur IP-BUS est bleu et le côté sortie, noir. Brancher les connecteurs de même couleur correctement.
- Si cette unité est installée dans un véhicule dont le contacteur d'allumage n'a pas de position ACC (accessoire), le fil rouge de l'unité doit être connecté à une borne couplée aux opérations de marche/arrêt du contacteur d'allumage. Sinon, la batterie du véhicule peut se décharger lorsque le véhicule n'est pas utilisé pendant plusieurs heures. (Fig. 1)

- Les câbles de ce produit et ceux d'autres produits peuvent fort bien ne pas être de la même couleur bien que remplissant la même fonction. Pour relier ce produit à un autre produit, utilisez le manuel de chacun et effectuez les raccordements en ne tenant compte que de la fonction de chaque câble.



Position ACC

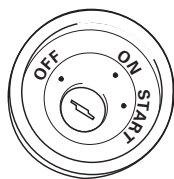

Aucune position ACC

Fig. 1

- Le conducteur noir est le câble de masse. Veillez à relier ce conducteur à une masse qui ne soit pas la masse d'un appareil gros consommateur d'énergie tel qu'un amplificateur de puissance. En effet, si vous utilisez la même masse pour plusieurs appareils et si ces masses sont supprimées par un défaut de contact, l'endommagement de l'appareil, voire un incendie sont possibles.

Raccordement du câble d'alimentation

Remarque:

Selon le véhicule, le rôle de 3* et 5* peut être différent. En ce cas, veuillez à relier 2* à 5* et 4* à 3*.

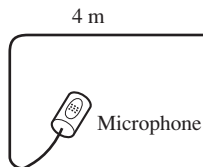
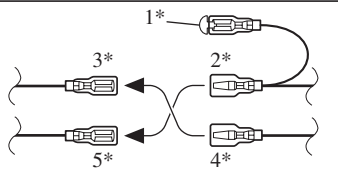

Reliez ensemble les conducteurs de même couleur.

Capuchon (1*)

Si vous n'utilisez pas ce connecteur, ne retirez pas le capuchon.

Jaune (3*)
Secours
(ou accessoire)

Jaune (2*)
Vers une borne alimentée en permanence indépendamment de la clé de contact.

Rouge (5*)
Accessoire
(ou secours)

Rouge (4*)
Vers une borne dont l'alimentation est commandée par la clé de contact (12 V CC).

Orange/blanc
Vers la borne du contacteur d'éclairage.

Noir (masse)
Fil de masse vers un élément en métal apparent de la voiture.

Connecteur ISO

Remarque:

Sur certains véhicules, le connecteur ISO peut comporter deux parties. En ce cas, veuillez à relier ces deux parties.

La disposition des broches du connecteur ISO diffère en fonction du type de véhicule. Connectez 6* et 7* quand la broche 5 est la commande d'antenne. Sinon, ne connectez jamais les broches 6* et 7*.

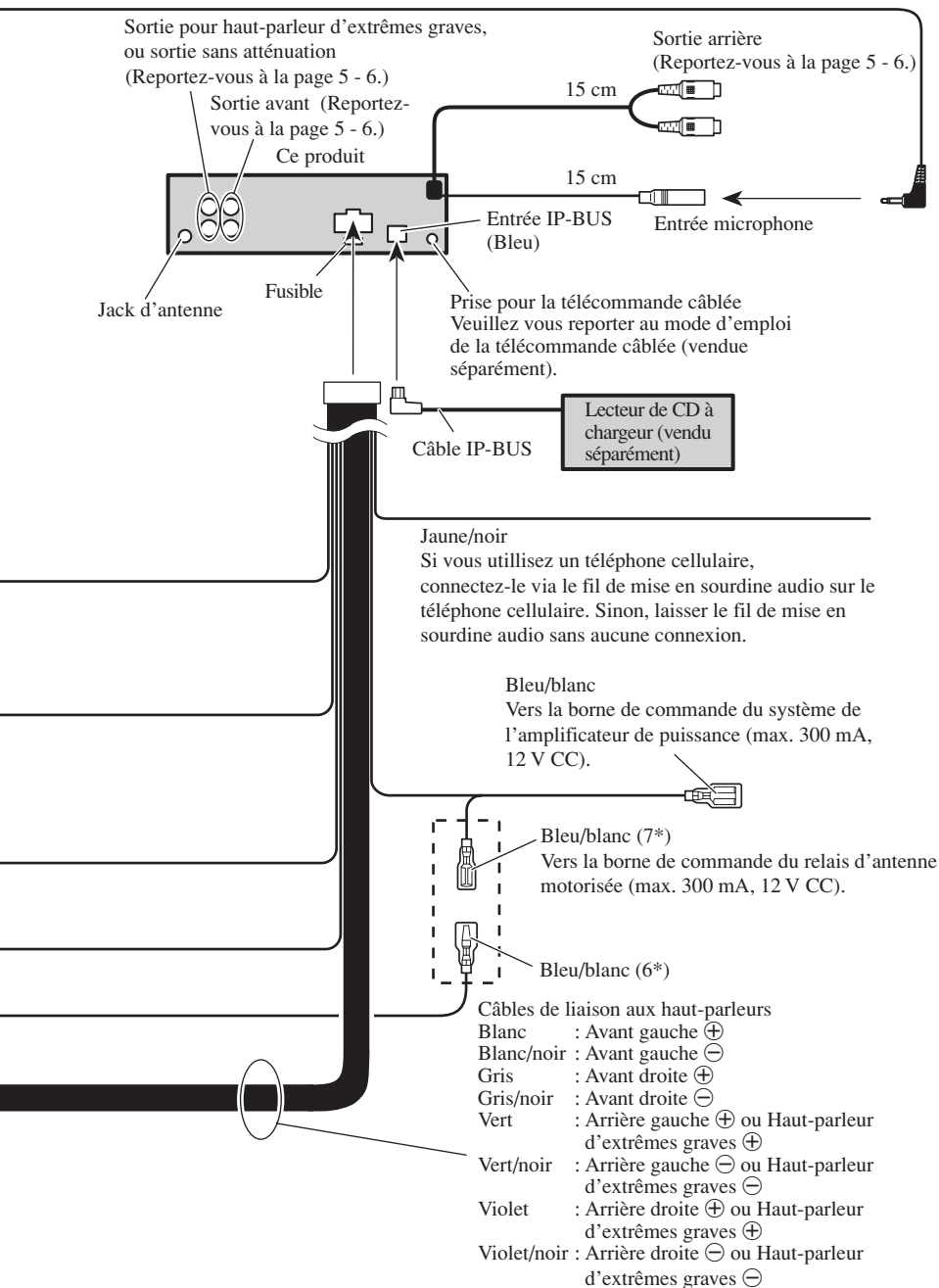
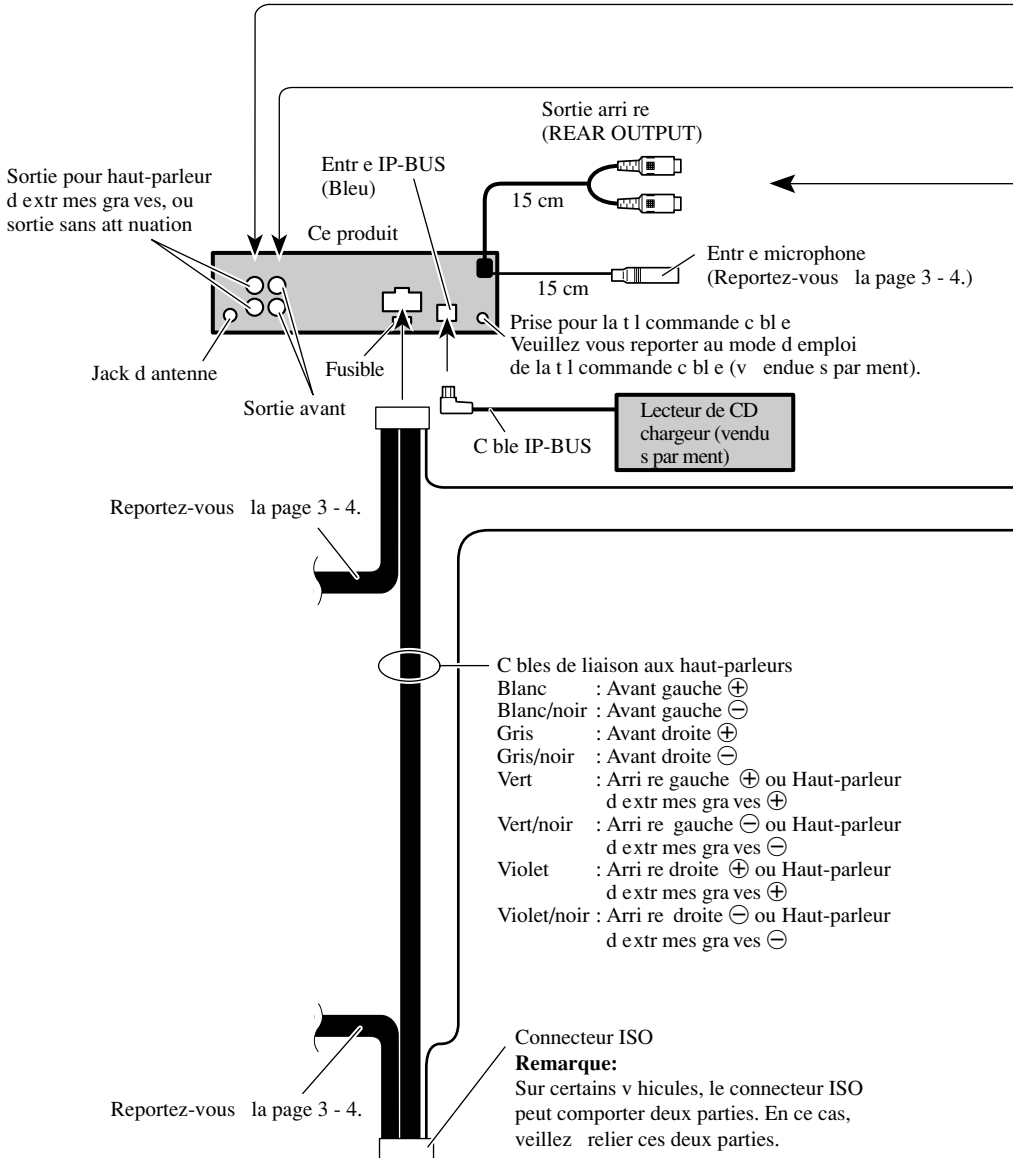
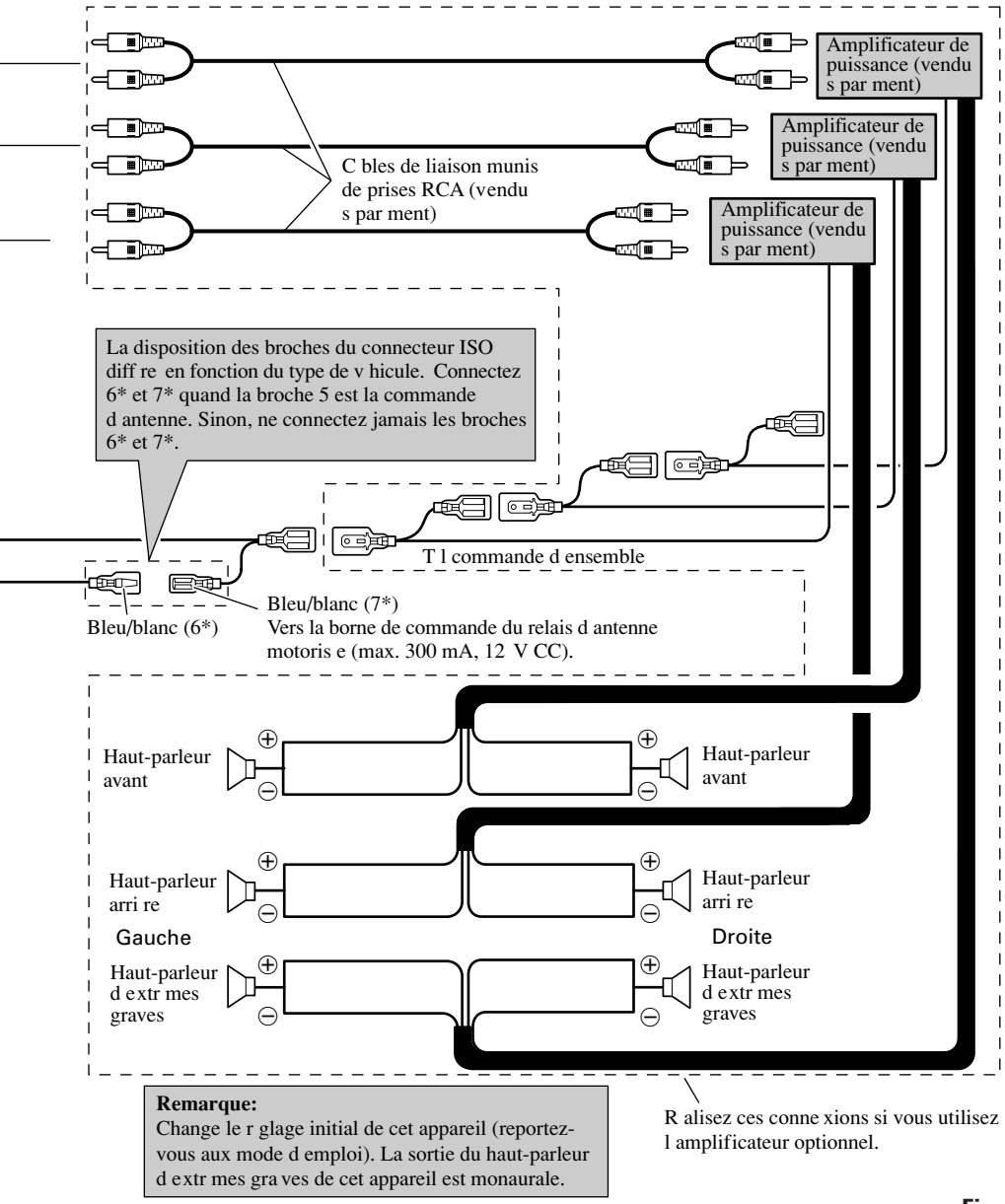

Fig. 2

Raccordement à un amplificateur de puissance séparé





Remarque:
Change le r glage initial de cet appareil (reportez-vous aux mode d emploi). La sortie du haut-parleur d extr mes gra ves de cet appareil est monaurale.

Fig. 3

Remarque:

- Avant de finaliser l'installation de l'appareil, connecter temporairement le câblage pour s'assurer que les connexions sont correctes et que le système fonctionne convenablement.
 - Pour obtenir une bonne installation, n'utiliser que les pièces de l'appareil. L'utilisation de pièces non prévues risque de causer un mauvais fonctionnement.
 - Consulter le concessionnaire le plus proche si l'installation nécessite le percement de trous ou toute autre modification du véhicule.
 - Installer l'appareil à un endroit où il ne gêne pas le conducteur et où il ne peut pas blesser les passagers en cas d'arrêt brusque, comme pendant un arrêt d'urgence.
 - Le laser semiconducteur sera endommagé en cas de réchauffement excessif. Dans ce cas ne pas installer l'appareil dans un endroit présentant une température élevée, tel que sortie de chauffage.
- L'angle de l'installation, ne doit pas dépasser 60° par rapport à l'horizontale, faute de quoi l'unité ne fournira pas ses performances optimales. (Fig.4)

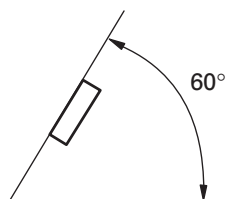

Fig. 4

- Si cet appareil est utilisé, il doit être installé dans le tableau de bord ou la console.

Montage DIN avant/arrière

Cet appareil peut être monté aisément, ou par le procédé de montage avant DIN (normal), ou bien par le procédé de montage arrière DIN, en utilisant les orifices de vis sur les côtés du châssis de l'appareil. Pour les détails veuillez vous référer aux méthodes de montage illustrées qui suivent.

Montage DIN avant

Installation avec une bague en caoutchouc (Fig. 5)

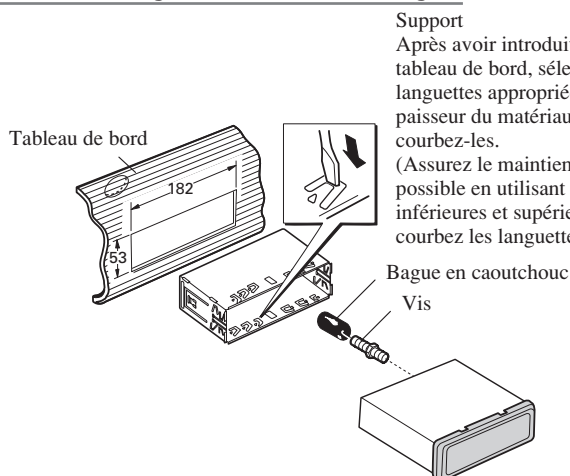

Support
Après avoir introduit le support dans le tableau de bord, sélectionnez les languettes appropriées en fonction de l'épaisseur du matériau du tableau de bord et courbez-les.
(Assurez le maintien aussi solidement que possible en utilisant les languettes inférieures et supérieures. Cela fait, courbez les languettes de 90 degrés.)

Fig. 5

Dépose de l'unité (Fig. 6)

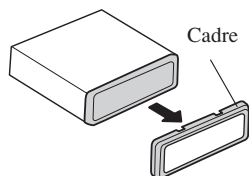

Introduisez la tige de déblocage dans l'orifice du fond du cadre et tirez pour enlever le cadre.
(Pour remettre le cadre en place, dirigez le côté avec la rainure vers le bas.)

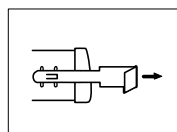

Insérer les clés d'extraction fournis dans l'unité, comme indiqué dans la figure, jusqu'à ce qu'elles s'enclenchent en position. En maintenant ces clés pressées contre les côtés de l'unité, retirer l'unité.

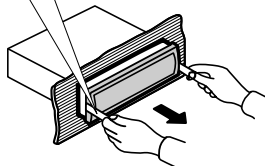
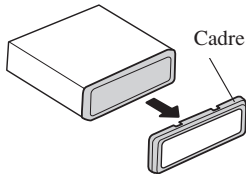

Fig. 6

Montage DIN arrière

Installation en utilisant les trous de vis sur les côtés de l'appareil

1. Enlever le cadre. (Fig. 7)



Pour retirer le cadre, pivotez le haut et le bas du cadre vers l'extérieur afin de le libérer. (Pour remettre le cadre en place, dirigez le côté avec la rainure vers le bas.)

- Il est plus facile de retirer le cadre si la face avant a été déposée.

Fig. 7

2. Fixation de l'appareil au support pour le montage de la radio installée par le constructeur. (Fig. 8) (Fig. 9)

Choisir la position selon laquelle les orifices de vis du support et ceux des vis de l'appareil principal sont alignés (correspondent) et serrer les vis sur 2 endroits de chaque côté. Utiliser l'une des vis de serrage (5 x 8 mm) ou les vis à tête plate (5 x 9 mm), selon la forme des trous de vis sur le support

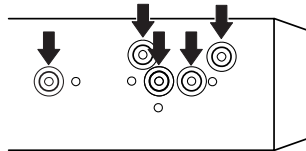

Fig. 8

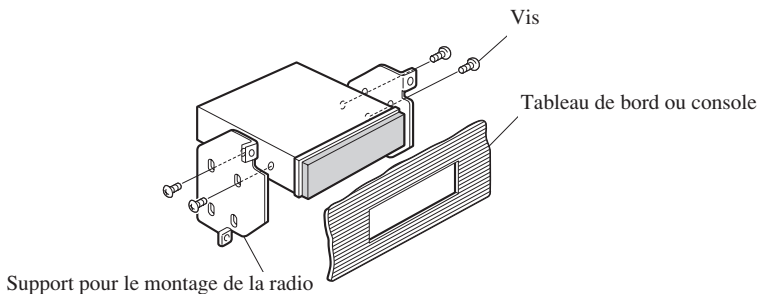

Fig. 9

Fixation de la face avant

Si vous n'utilisez pas la fonction de dépose et pose de la face avant, utilisez la vis de fixation et les crochets fournis et fixez la face avant à l'appareil.

1. Attachez les crochets des deux côtés de la face avant. (Fig. 10)

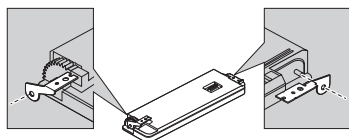

Fig. 10

2. Remettez la face avant en place sur l'appareil. (Fig. 11)

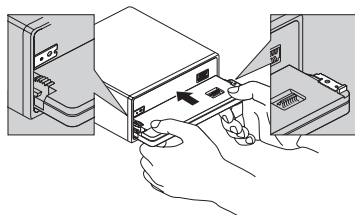

Fig. 11

3. Faites pivoter les crochets en position droite. (Fig. 12)

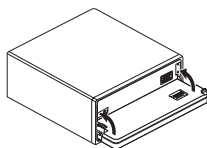

Fig. 12

4. Fixez la face avant sur l'appareil avec les vis de fixation. (Fig. 13)

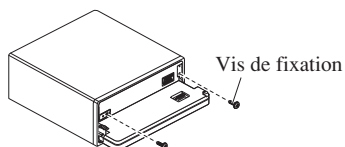

Fig. 13

Installation de la télécommande de volant

⚠ ATTENTION

- N'installez pas la télécommande dans un endroit tel qu'elle puisse gêner le fonctionnement des dispositifs de sécurité tels que les coussins d'air. Dans le cas contraire, il pourrait en résulter un accident mortel.
- N'installez pas la télécommande dans un endroit tel qu'elle puisse gêner l'utilisation du volant ou du sélecteur de vitesse. Dans le cas contraire, il pourrait en résulter un accident de la circulation.

⚠ PRÉCAUTION

- L'installation de la télécommande exige des compétences particulières et de l'expérience. Cette opération doit donc être confiée au revendeur qui vous a fourni l'appareil.
- Installez la télécommande en n'utilisant que les pièces qui sont fournies avec cet appareil. Si d'autres pièces sont utilisées, la télécommande peut être endommagée ou se détacher de son support, ce qui peut provoquer un accident ou des ennuis.
- Installez la télécommande comme il est requis dans ce document. Dans le cas contraire, il pourrait en résulter un accident.
- N'installez pas la télécommande près des portières, c'est-à-dire dans un endroit où elle peut être temporairement exposée à la pluie. L'entrée d'eau dans l'appareil peut provoquer de la fumée ou un incendie.

⚠ ATTENTION

- Fixez soigneusement la télécommande au volant au moyen de la sangle reliée à l'appareil. Si la télécommande est branlante, elle gêne la conduite, ce qui peut se traduire par un accident.
- Ne fixez pas la télécommande sur le bord extérieur du volant. Elle gêne la conduite, ce qui peut se traduire par un accident. Fixez le télécommande au bord intérieur du volant, comme le montre l'illustration. (Fig. 14)

Remarques concernant l'utilisation de la télécommande

Remarque:

- Conservez la télécommande à l'abri de la lumière directe du soleil et des températures élevées. Laisser durant une longue période la télécommande dans un endroit exposé à la lumière directe du soleil ou à des températures élevées, peut entraîner sa déformation, sa décoloration ou son mauvais fonctionnement.
- Remplacez la pile lorsque les performances de la télécommande se dégradent.
- N'installez pas cet appareil dans un endroit tel qu'il puisse gêner la vue du conducteur.
- Étant donné que la disposition intérieure de l'habitacle varie d'un véhicule à l'autre, l'emplacement idéal d'installation de cet appareil varie aussi. Lors de l'installation, choisissez un emplacement qui garantit une transmission optimale des signaux de l'appareil vers l'autoradio.

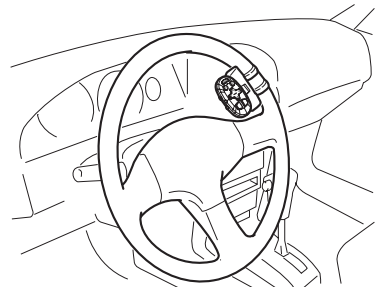
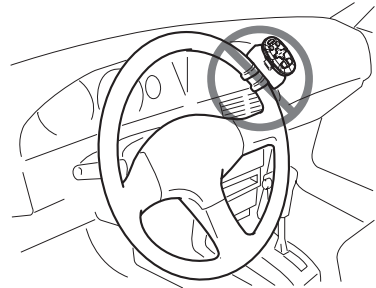

Fig. 14

Installation des supports et de la télécommande de volant

Remarque:

- Lorsque l'appareil est installé dans un véhicule à conduite à droite, les positions horizontales sont inversées.

1. Accrochez la sangle au support. (Fig. 15)

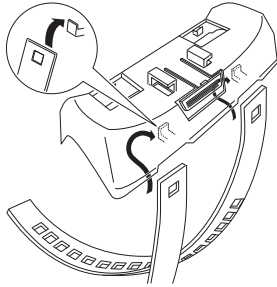

Fig. 15

2. Fixez le support au bord intérieur du volant de manière qu'il fasse face au conducteur. (Fig. 16)

- Enroulez la sangle sur le bord extérieur du volant et engagez son extrémité dans la fente du support.
- Tirez sur la sangle pour la serrer et assurez son maintien au moyen des deux crochets du support.

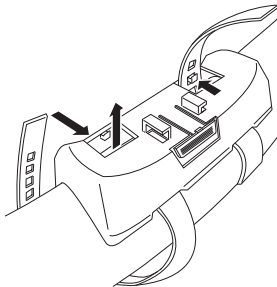

Fig. 16

3. Coupez la partie superflue de la sangle. (Fig. 17)

- Si la sangle fait saillie, repliez-la dans la fente pour qu'elle ne gêne pas la conduite.

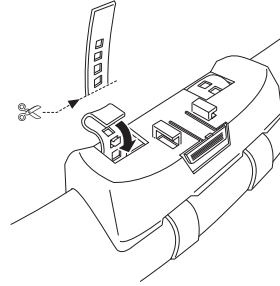

Fig. 17

4. Montez l'autre sangle de la même manière.

5. Installez la télécommande dans le support. (Fig. 18)

- Pour retirer la télécommande hors du support, poussez l'emplacement strié (*1) vers le volant autant que possible avant de faire glisser la télécommande vers vous.

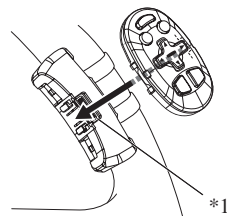

Fig. 18

Installation du microphone

Remarques sur l'installation

- Installez et orientez le microphone à un endroit où il pourra bien capter la voix de la personne qui commande le système par la voix.

Installation du microphone sur le pare-soleil

1. Fixez le microphone sur l'attache fournie. (Fig. 19)

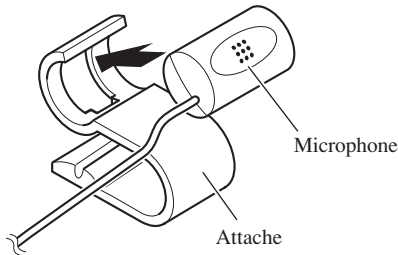

Fig. 19

2. Fixez l'attache du microphone sur le pare-soleil. (Fig. 20)

Le pare-soleil étant relevé, fixez l'attache du microphone. (Le taux de reconnaissance vocale diminue quand le pare-soleil est abaissé.)

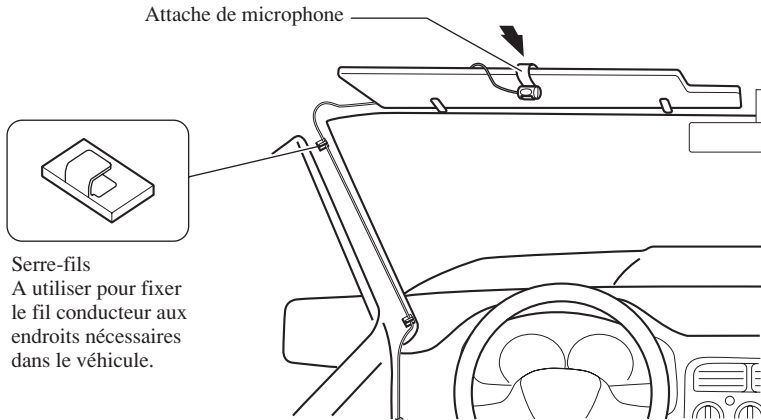

Fig. 20

Installation du microphone sur la colonne de direction

1. Fixez le microphone sur l'attache fournie. (Fig. 21)

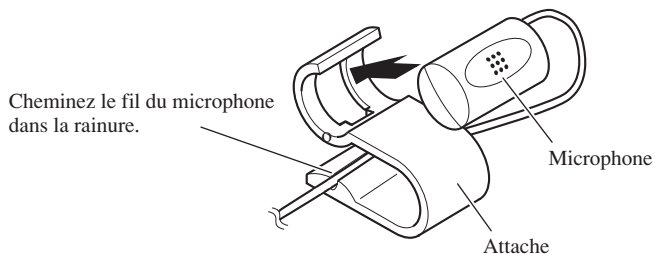

Fig. 21

2. Fixez l'attache du microphone sur la colonne de direction. (Fig. 22)

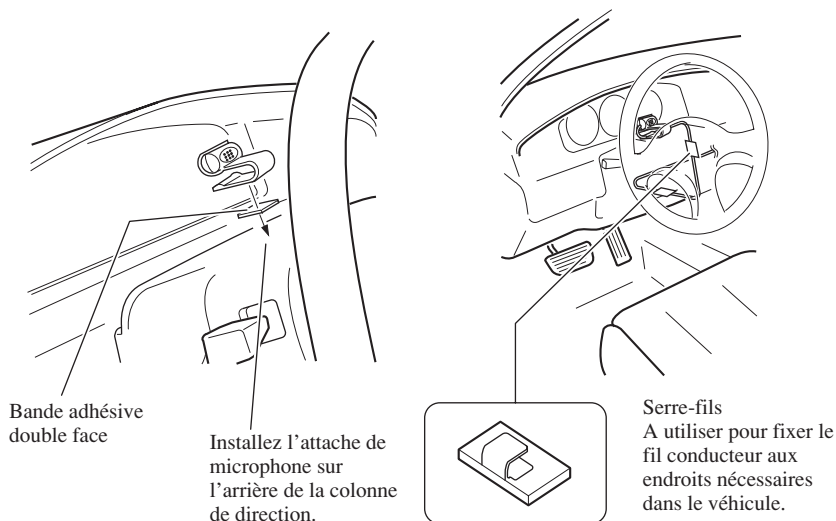

Fig. 22

ATTENTION

- Une situation très dangereuse pourrait se présenter si le fil du microphone devait s'enrouler autour de la colonne de direction ou du levier de vitesses. Veillez à cheminer le fil de manière qu'il ne fasse pas obstacle à la conduite.

Collegamento degli apparecchi 1

Collegamento del cavo di alimentazione	3
Collegamento ad un amplificatore di potenza venduto separatamente	5

Installazione 7

Montaggio DIN frontale/posteriore	7
Montaggio DIN frontale	7
Montaggio DIN posteriore	9
Fissaggio del pannello anteriore	10
Installazione del comando a distanza dello sterzo	11
Insrallazione del microfono	13

Nota:

- Questo apparecchio è per veicoli con una batteria da 12 volt e una messa a massa negativa. Prima di installarlo in un veicolo sportivo, in un autocarro o in un autobus, controllare la tensione della batteria.
- Per evitare cortocircuiti nell'impianto elettrico, accertarsi di scollegare il cavo della batteria ⊖ prima di iniziare l'installazione.
- Fare riferimento al manuale di istruzioni per i dettagli sul collegamento dell'amplificatore di potenza e di altri apparecchi, quindi eseguire i collegamenti correttamente.
- Fissare i fili con dei fermacavi o del nastro adesivo. Per proteggere i fili, avvolgerli attorno del nastro adesivo nei punti in cui essi sono a contatto con parti metalliche.
- Disporre e fissare tutti i fili in modo tale che essi non tocchino alcuna parte in movimento, come l'asta del cambio, il freno a mano e le guide dei sedili. Non disporre i fili in luoghi esposti al calore, come nei pressi della bocca di efflusso dell'impianto di riscaldamento. Se la guaina isolante dei fili si fonde o si lacera, c'è il pericolo che i fili possano provocare cortocircuiti alla carrozzeria del veicolo.
- Non far passare il cavo giallo attraverso un foro per inserirlo nel vano motore per collegare la batteria. Questo danneggia la guaina isolante del cavo e può causare un cortocircuito molto pericoloso.
- Non accorciare i cavi. Se si accorciano i cavi, il circuito di protezione potrebbe non funzionare quando invece dovrebbe.
- Non fornire mai alimentazione ad un altro apparecchio tagliando la guaina isolante del cavo di alimentazione dell'apparecchio e collegando il cavo. La capacità di corrente del cavo sarà superata causando surriscaldamento.
- Quando si sostituisce il fusibile, accertarsi di usare soltanto un fusibile dai limiti di impiego indicati sull'unità.
- Poiché è impiegato un unico circuito BPTL, non eseguire mai i collegamenti in modo tale che i fili degli altoparlanti siano messi a massa direttamente o in modo tale che i fili degli altoparlanti sinistro e destro ⊖ siano in comune.
- I diffusori collegati a quest'unità devono essere di alta potenza da almeno 50 W e con un'impedenza compresa tra 4 e 8 ohm. Se si usano diffusori con uscita e/o ingresso inferiori, questi possono prendere fuoco, emettere fumo o venir danneggiati in altro modo.

- Attivando la sorgente di questo apparecchio, attraverso il cavo blu/bianco viene emesso un segnale di comando. Collegare questo cavo al dispositivo di comando a distanza di un sistema di amplificatore di potenza esterno, o al terminale di comando del relais dell'antenna ad alzo automatico (massimo 300 mA, con corrente continua a 12 V). Se l'automobile dispone di una antenna a vetro, collegare il cavo al terminale di alimentazione del booster dell'antenna.
- Quando si usa un amplificatore di potenza esterno con questo sistema, accertarsi di non collegare il cavo blu/bianco al terminale di alimentazione dell'amplificatore. Allo stesso modo, non collegare il cavo blu/bianco al terminale di alimentazione dell'antenna automatica. Tale collegamento potrebbe causare un consumo di corrente eccessivo e provocare problemi di funzionamento.
- Per evitare corti circuiti, coprire con nastro isolante il cavo staccato. Devono assolutamente essere ricoperti con nastro isolante i cavi non usati degli altoparlanti. Se i cavi non vengono isolati possono verificarsi dei pericolosi corti circuiti.
- Per evitare un collegamento sbagliato, il lato di ingresso del connettore IP-BUS è blu, mentre il lato di uscita è nero. Collegare i connettori dello stesso colore correttamente.
- Se questo apparecchio viene installato in un veicolo che non possiede una posizione ACC (accessoria) sull'interruttore di accensione, il cavo rosso dell'apparecchio deve essere collegato ad un terminale accoppiato con le operazioni di accensione/spengimento dell'interruttore di accensione. Se ciò non viene fatto, la batteria del veicolo può scaricarsi quando si lascia il veicolo per alcune ore. (Fig. 1)

- I cavi per questo apparecchio e quelli per altri apparecchi possono avere colori diversi, pur svolgendo la stessa funzione. Per il collegamento di questo apparecchio ad un'altro, vedere i manuali di entrambi gli apparecchi, e provvedere al collegamento dei cavi aventi la stessa funzione.

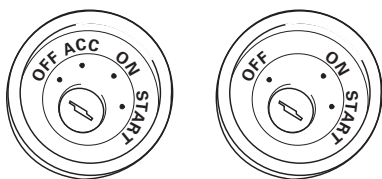

Posizione ACC presente Posizione ACC assente

Fig. 1

- Il cavo nero è quello di messa a terra. Mettere a terra questo cavo separatamente da quello di messa a terra di apparecchi funzionanti con corrente a tensioni elevate, quali gli amplificatori di potenza. Se gli apparecchi si trovano messi a terra insieme, in caso di distacco della messa a terra, possono verificarsi incendi, o prodursi danni agli apparecchi.

Collegamento degli apparecchi

Collegamento del cavo di alimentazione

Nota:

A seconda del tipo di veicolo, la funzione di 3* e 5* potrebbe essere differente. In tal caso collegare sempre 2* a 5* e 4* a 3*.

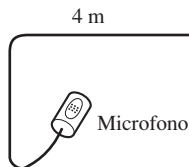
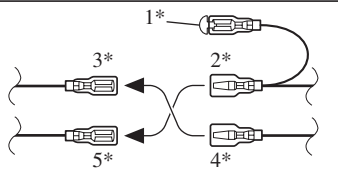

Collegare fra loro cavi di uguale colore.

Cappuccio (1*)

Se questo terminale non è in uso, non togliere il cappuccio.

Giallo (3*)
Riserva
(o accessoria)

Rosso (5*)
Accessoria
(o riserva)

Giallo (2*)
Al terminale costantemente alimentato, qualunque sia la posizione della chiave d'accensione.

Rosso (4*)
Collegare alla chiave d'avviamento ON/OFF (con corrente continua a 12 V).

Arancione/bianco
Al terminale dell'interruttore di illuminazione.

Nero (massa)
Al telaio (parte metallica) dell'automobile.



Connettore ISO

Nota:

In alcuni veicoli, il connettore ISO potrebbe essere diviso in due. In tal caso, non mancare di connettere ambedue i connettori.

La posizione dei poli del connettore ISO differisce in relazione al tipo di veicolo. Se il polo 5 è del tipo per il comando dell'antenna, collegare 6* e 7*. Nei veicoli di altri tipi non collegare mai 6* e 7*.

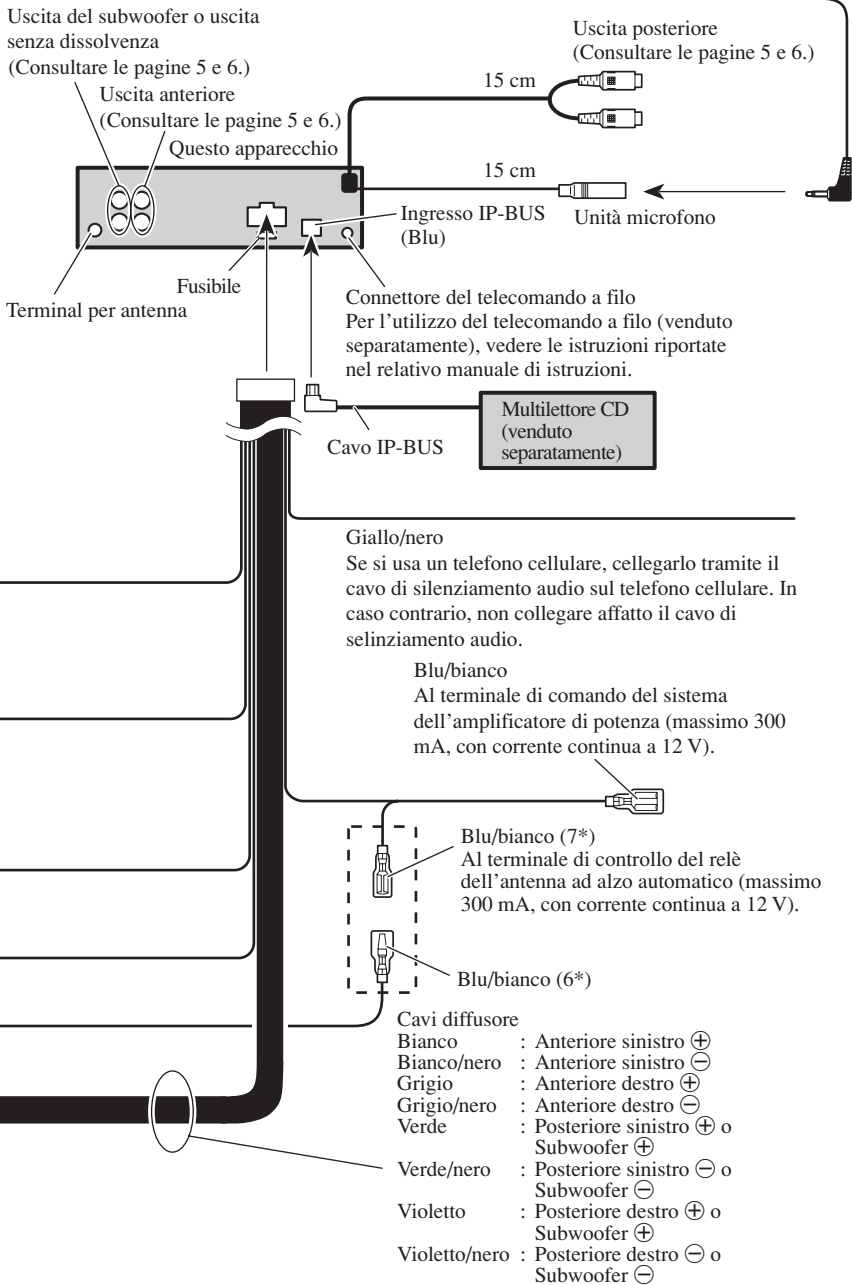
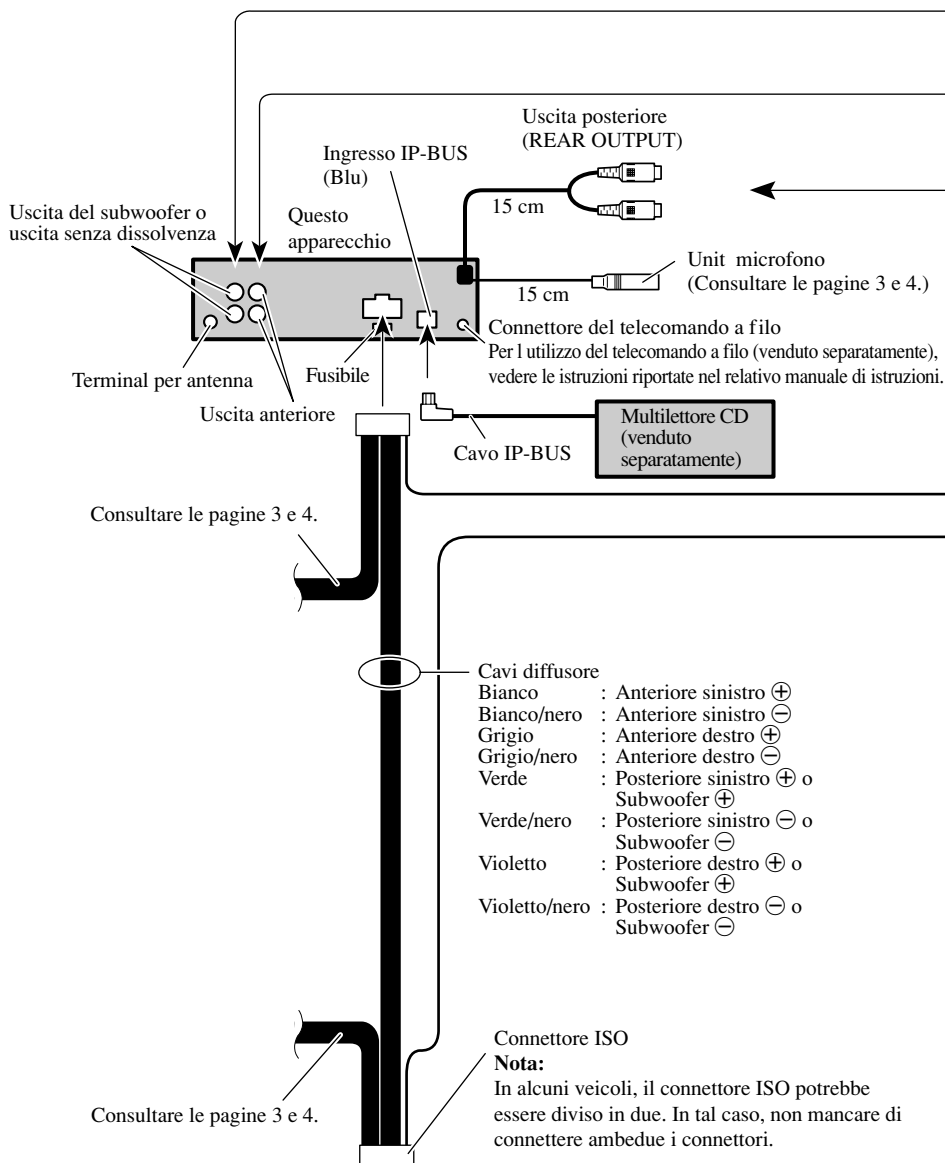
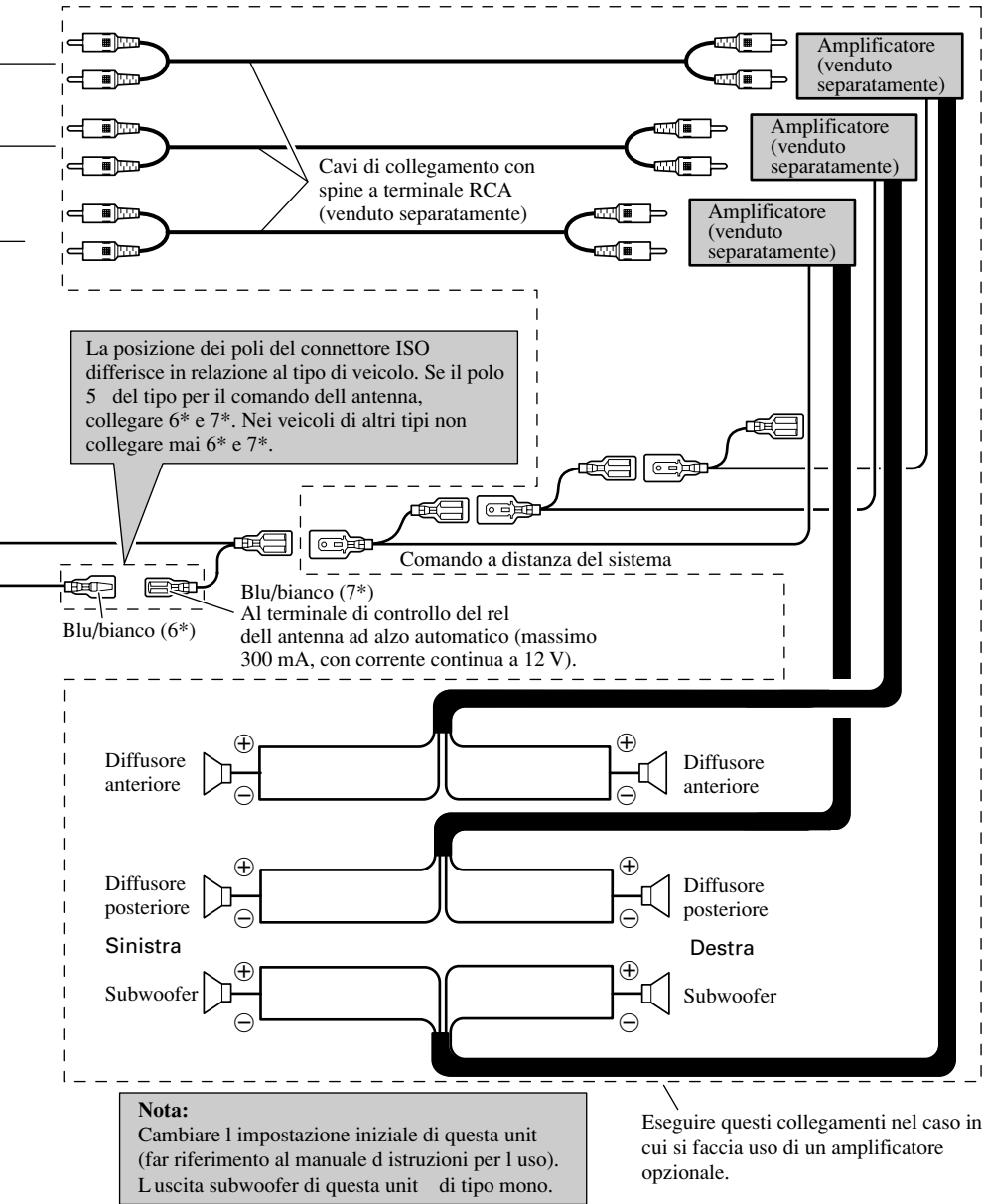

Fig. 2

Collegamento ad un amplificatore di potenza venduto separatamente





La posizione dei poli del connettore ISO differisce in relazione al tipo di veicolo. Se il polo 5 del tipo per il comando dell'antenna, collegare 6* e 7*. Nei veicoli di altri tipi non collegare mai 6* e 7*.

Nota:
 Cambiare l'impostazione iniziale di questa unit (far riferimento al manuale d'istruzioni per l'uso).
 L'uscita subwoofer di questa unit è di tipo mono.

Esegui questi collegamenti nel caso in cui si faccia uso di un amplificatore opzionale.

Fig. 3

Nota:

- Prima di installare definitivamente l'apparecchio, collegare i fili temporaneamente per accertarsi che tutti i collegamenti siano corretti e che l'apparecchio e il sistema funzionino correttamente.
- Per un'installazione appropriata, usare soltanto i pezzi in dotazione all'apparecchio. L'uso di pezzi non autorizzati può causare problemi di funzionamento.
- Rivolgersi al più vicino rivenditore se l'installazione richiede la trapanatura di fori o altre modifiche del veicolo.
- Installare l'apparecchio in un punto in cui esso non intralci le manovre del conducente e in cui non possa provocare lesioni ai passeggeri nel caso dell'arresto improvviso del veicolo, come nel caso di una frenata d'emergenza.
- Il laser a semiconduttore subisce danni se si surriscalda; pertanto, non installare l'apparecchio in luoghi esposti al calore, come per esempio nei

pressi della bocca di efflusso dell'impianto di riscaldamento.

- Se l'angolo di installazione supera i 60° rispetto alla posizione orizzontale, l'apparecchio potrebbe non fornire prestazioni ottimali. (Fig. 4)

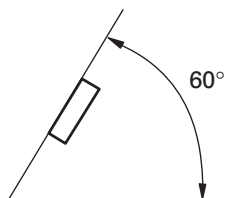

Fig. 4

- Per utilizzare l'unità, installarla sul cruscotto o sulla console.

Montaggio DIN frontale/posteriore

Questa unità può essere adeguatamente installata sia "frontalmente" (montaggio DIN frontale convenzionale) sia "posteriormente" (installazione a montaggio DIN posteriore facendo utilizzo dei fori filettati situati sui lati del telaio dell'unità).

Per informazioni in merito, fare riferimento alle figure che seguono relative ai metodi di installazione.

Montaggio DIN frontale

Installazione con la boccola di gomma (Fig. 5)

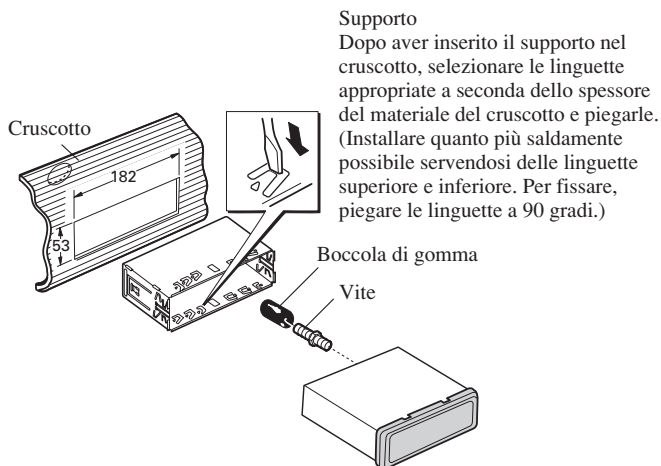

Supporto

Dopo aver inserito il supporto nel cruscotto, selezionare le linguette appropriate a seconda dello spessore del materiale del cruscotto e piegarle. (Installare quanto più saldamente possibile servendosi delle linguette superiore e inferiore. Per fissare, piegare le linguette a 90 gradi.)

Fig. 5

Estrazione dell'unità (Fig. 6)

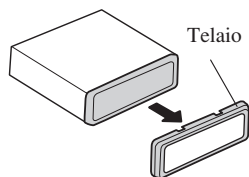

Inserire nel foro situato sul fondo del telaio l'attrezzo di rilascio a filo, quindi estraendolo in modo da rimuovere il telaio stesso. (Quando si rimonta il telaio, dirigerne verso il basso il lato provvisto di scanalatura e quindi procedere con il montaggio.)

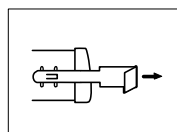

Inserire le chiavette di estrazione in dotazione nell'apparecchio, come mostrato nella figura, finché non scattano in posizione. Tenendo le chiavette premute contro i lati dell'apparecchio, estrarre l'apparecchio.

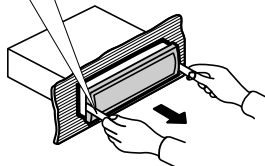
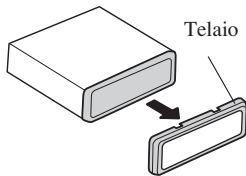

Fig. 6

Montaggio DIN posteriore

Installazione per mezzo dei fori per vite situati sui lati dell'unità

1. Rimuovere il telaio. (Fig. 7)



Per rimuovere il telaio, innanzi tutto é necessario sbloccarlo estendendone verso l'esterno la parte superiore ed inferiore. (Quando si rimonta il telaio, dirigerne verso il basso il lato provvisto di scanalatura e quindi procedere con il montaggio.)

- Il telaio può essere estratto con maggior facilità se si rimuove il pannello anteriore.

Fig. 7

2. Assicurare l'unità alla staffa di montaggio radio. (Fig. 8) (Fig. 9)

Selezionare una posizione in cui i fori per vite della staffa ed i fori per vite dell'unità principale risultano allineati (si accoppiano) e quindi serrare le viti nei 2 punti su ciascun lato. Dipendentemete dalla forma dei fori per vite presenti sulla staffa, utilizzare viti a trave (5×8 mm) oppure viti a testa piatta (5×9 mm).

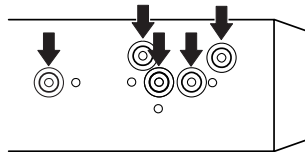

Fig. 8

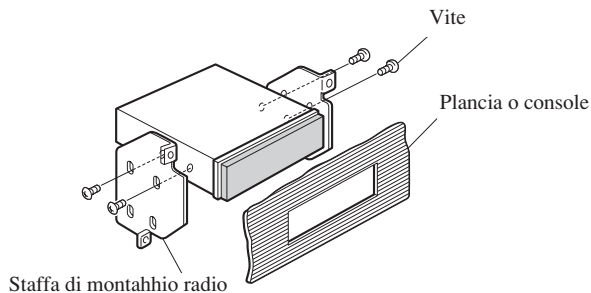

Fig. 9

Fissaggio del pannello anteriore

Se non si usa la funzione Rimozione e montaggio del frontalino, usare le viti di fissaggio ed i supporti in dotazione per fissare il frontalino su questo apparecchio.

1. Assicurare i supporti di fissaggio ad entrambi i lati del pannello anteriore. (Fig. 10)

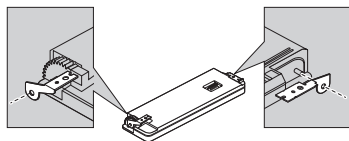

Fig. 10

2. Rimontare il pannello anteriore sull'unità. (Fig. 11)

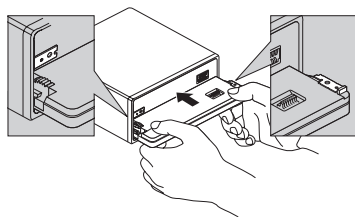

Fig. 11

3. Ruotare i supporti nelle posizioni verticali. (Fig. 12)

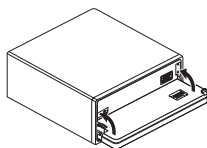

Fig. 12

4. Bloccare il pannello anteriore all'unità per mezzo delle apposite viti di fissaggio. (Fig. 13)

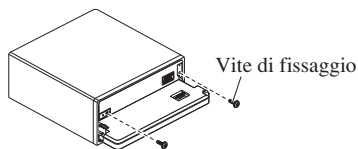

Fig. 13

Installazione del comando a distanza dello sterzo

⚠ AVVISIO

- Evitare di installare il comando a distanza in una posizione in cui possa impedire l'utilizzo di dispositivi di sicurezza, quali gli airbag. In caso contrario, possono verificarsi incidenti fatali.
- Evitare di installare il comando a distanza in una posizione in cui possa impedire l'utilizzo del volante e della leva del cambio. In caso contrario possono verificarsi incidenti stradali.

⚠ ATTENZIONE

- Per installare il comando a distanza sono necessarie competenza ed esperienza specifiche. Il comando a distanza dovrebbe essere installato dal rivenditore dal quale è stata acquistata l'unità.
- Installare il comando a distanza utilizzando solo i componenti in dotazione con l'unità. Se vengono utilizzati componenti diversi, il comando a distanza potrebbe danneggiarsi o sganciarsi, causando problemi o incidenti.
- Installare il comando a distanza attenendosi alle istruzioni riportate nel manuale.
- Non installare il comando a distanza vicino a delle porte da cui può penetrare acqua piovana nell'unità. Se l'acqua penetra nell'unità può causare fumo o incendi.

⚠ AVVISIO

- Fissare saldamente il comando a distanza al volante con la cinghia collegata all'unità. Se il comando a distanza è lento, può compromettere la stabilità della guida causando incidenti stradali.
- Non fissare il comando a distanza alla circonferenza esterna del volante. In caso contrario, la stabilità della guida può essere compromessa, causando incidenti stradali. Fissare sempre il comando a distanza alla circonferenza interna del volante come mostrato nell'immagine. (Fig. 14)

Note sull'utilizzo del comando a distanza

Nota:

- Proteggere sempre il comando a distanza dalla luce diretta del sole o dalle alte temperature. Se il comando a distanza viene lasciato in luoghi esposti alla luce diretta del sole o alle alte temperature per lunghi periodi di tempo può deformarsi, scolorirsi o non funzionare correttamente.
- Sostituire la batteria quando le prestazioni del comando a distanza diminuiscono.
- Non installare l'unità in una posizione in cui può limitare la visuale del conducente.
- Poiché la disposizione interna varia in base al tipo di veicolo, cambia anche la posizione per l'installazione ideale dell'unità. Quando si installa l'unità, scegliere una posizione che garantisca la trasmissione ottimale dei segnali dall'unità all'impianto stereo dell'automobile.

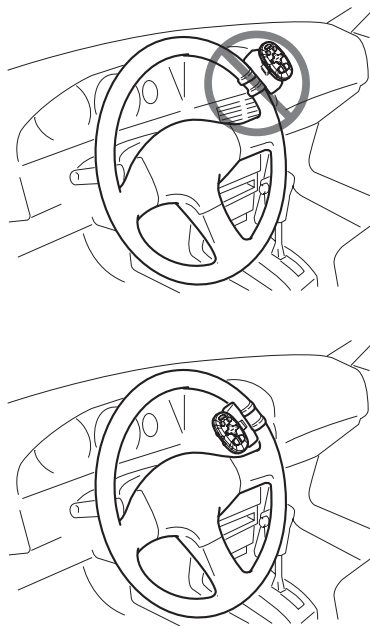

Fig. 14

Installazione dei supporti e del comando a distanza del volante

Nota:

- Quando l'unità viene installata su un'automobile con guida a destra, le posizioni orizzontali vengono invertite.

1. Agganciare la cinghia al supporto. (Fig. 15)

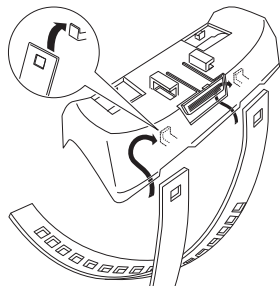

Fig. 15

2. Fissare il supporto al bordo esterno del volante in modo che sia rivolto verso il conducente. (Fig. 16)

- Avvolgere la cinghia intorno al bordo esterno del volante, facendo passare l'estremità attraverso la fessura del supporto.
- Tirare la cinghia per fissarla saldamente utilizzando gli altri due ganci del supporto.

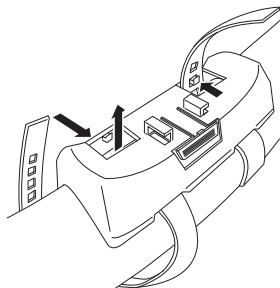

Fig. 16

3. Tagliare la parte in eccesso della cinghia. (Fig. 17)

- Se una parte della cinghia è ancora sporgente, piegarla nella fessura, in modo che non interferisca con la guida.

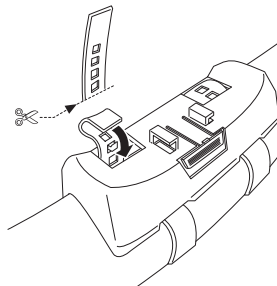

Fig. 17

4. Fissare l'altra cinghia nello stesso modo.

5. Installare il comando a distanza nell'apposito supporto. (Fig. 18)

- Quando si rimuove il comando a distanza dal supporto, spostare il più possibile la sezione di rilascio ondulata (*1) verso il volante prima di far scorrere il comando a distanza verso l'operatore.

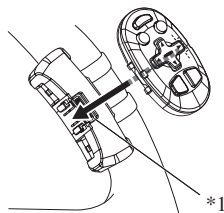

Fig. 18

Installazione del microfono

Note sull'installazione

- Installare il microfono in una posizione e con un orientamento che permettano una buona captazione della voce della persona che controlla il sistema di navigazione tramite la voce.

Quando si installa il microfono sull'aletta parasole

1. Installare il microfono sul gancio microfono. (Fig. 19)

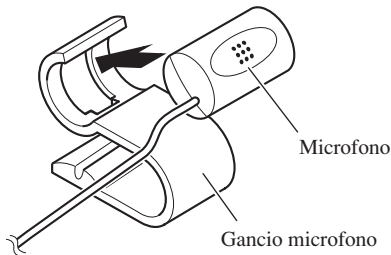

Fig. 19

2. Installare il gancio microfono sull'aletta parasole. (Fig. 20)

Installare il gancio microfono tenendo l'aletta parasole alzata. (Alzando l'aletta parasole si riduce il tasso di riconoscimento delle operazioni tramite voce.)

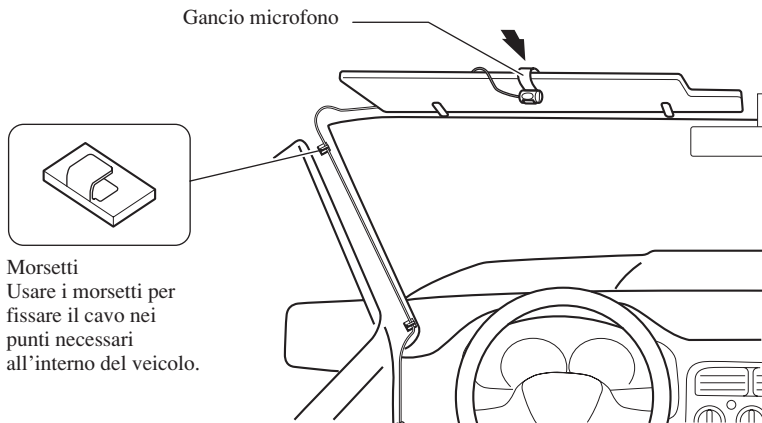

Fig. 20

Quando si installa il microfono sulla colonna dello sterzo

1. Installare il microfono sul gancio microfono. (Fig. 21)

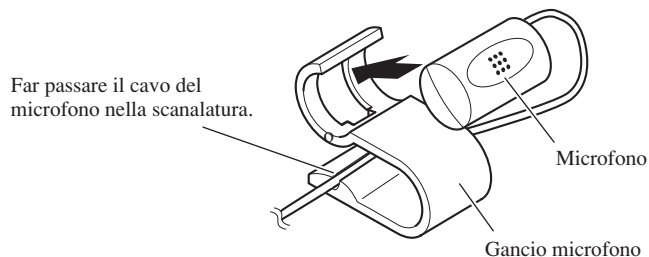

Fig. 21

2. Installare il gancio microfono sulla colonna dello sterzo. (Fig. 22)

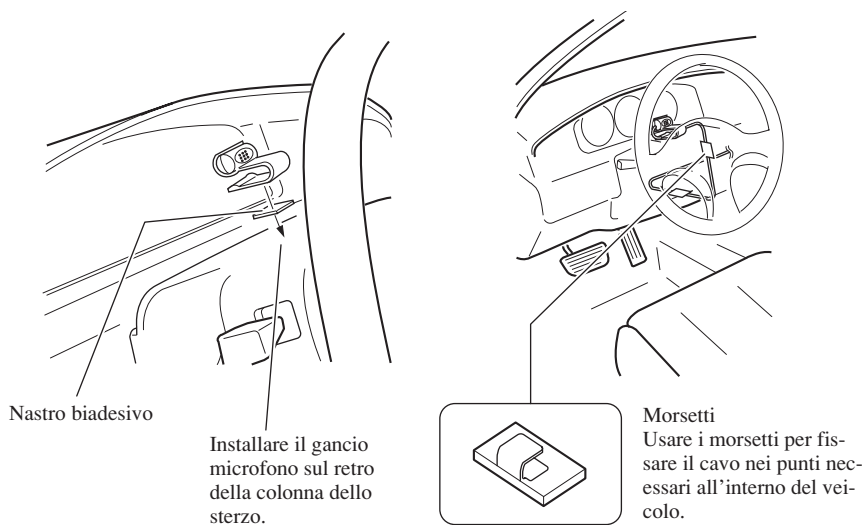

Fig. 22

PRECAUZIONE

- È estremamente pericoloso lasciare che il cavo del microfono si impigli nella colonna dello sterzo o nella leva del cambio. Assicurarsi di installare l'unità in modo tale da non ostacolare la guida.

Aansluiten van de apparatuur 1

Aansluiten van de stroomdraad	3
Aansluiten op een los verkrijgbare eindversterker	5

Installeren 7

DIN voor-/achterbevestiging.....	7
DIN voorbevestiging	7
DIN achterbevestiging	9
Bevestigen van het voorpaneel	10
Installeren van de stuur-afstandsbediening	11
Bevestigen van de microfoon.....	13

Opmerking:

- Dit apparaat is bestemd voor inbouw in voertuigen met een negatief geaarde 12-volts accu. Alvorens u het installeert in een auto, bus, vrachtwagen of ander voer- of vaartuig, dient u eerst te controleren of de accuspanning de juiste is.
- Om kortsluiting te vermijden, dient u vooral voor het installeren de negatieve \ominus accukabel los te maken.
- Zie voor het aansluiten van de eindversterker en andere apparatuur de gebruiksaanwijzing en volg de aanwijzingen nauwgezet op.
- Houd de bedrading op zijn plaats met kabelklemmen of met isolatieband. Wikkel ter bescherming ook isolatieband om de bedrading waar deze de metalen oppervlakken van de auto raakt.
- Leid de bedrading altijd zo dat deze niet in aanraking kan komen met bewegende onderdelen zoals de versnellingspook, de handrem en de geleiderails van de stoelen. Zet de bedrading stevig vast en vermijd ook plaatsen die warm worden, zoals bij een uitblaasopening van de autoverwarming. Als de isolatie smelt of door beweging doorslijt, zou er kortsluiting kunnen ontstaan.
- Leid de gele draad niet door het brandschot naar de motorruimte voor aansluiting op de accu. Hierbij is de kans groot op beschadiging van de isolatie en zeer gevaarlijke kortsluiting.
- Maak de bedrading niet korter. Bij inkorten van de bedrading kan het beveiligingscircuit niet in werking treden wanneer dat nodig is.
- Tap geen stroom af van de bedrading door een stukje isolatie te verwijderen en een andere draad aan de kerndraad te verbinden. Hierdoor kan de maximale stroomcapaciteit van de draad overschreden worden, met als gevolg oververhitting.
- Vervang de zekering alleen door een nieuwe zekering van hetzelfde type, zoals aangegeven op dit toestel.
- Aangezien er gebruik is gemaakt van een uniek BPTL circuit, mag u de luidsprekersnoeren nooit rechtstreeks met de aarde verbinden en mag u ook niet de negatieve \ominus luidsprekerdraden gemeenschappelijk aansluiten.
- Sluit op dit apparaat luidsprekers aan die een hoog ingangsvermogen kunnen verwerken, van nominaal tenminste 50 W, met een impedantie van 4 tot 8 Ohm. Sluit u luidsprekers aan die niet aan deze eisen voldoen, dan bestaat er de kans dat de luidsprekers in brand vliegen, beginnen te roken of anderszins beschadigd raken.

- Wanneer de signaalbron van dit product aan (ON) staat, wordt er een controlesignaal geproduceerd via de blauw/witte draad. Sluit deze aan op een systeem-afstandsbediening van een externe power versterker, of op de auto-antenne relais bedieningsaansluiting van de auto zelf (max. 300 mA 12 Volt gelijkstroom). Als de auto voorzien is van een glas-antenne, dient u de aansluiting te maken op de aansluiting van de stroomvoorziening van de antennebooster.
- Als u met dit apparaat een externe eindversterker gebruikt, let dan op dat u niet de blauw/witte draad aansluit op de stroomvoorzieningsaansluiting van de eindversterker. Sluit de blauw/witte draad ook niet aan op de stroomaansluiting van de auto-antenne. Een dergelijke aansluiting kan een te grote stroomafname en daarmee storing veroorzaken.
- Om kortsluiting te voorkomen dient u de losgekoppelde draad af te plakken met isolatieband. Vergeet vooral niet de ongebruikte luidsprekerdraden te isoleren. Als de draden niet geïsoleerd zijn, bestaat er het gevaar van kortsluiting.
- Om vergissingen te voorkomen is de ingangskant van de IP-BUS aansluiting blauw uitgevoerd en de uitgangskant zwart. Let op dat u bij het aansluiten deze kleurcode volgt.
- Bij inbouw van dit apparaat in een auto waarvan het kontaktslot geen "ACC" stand heeft, dient u de rode stroomdraad van dit apparaat aan te sluiten op een aansluitpunt waarvan de stroom wordt in- en uitgeschakeld door ON/OFF zetten van het kontaktsleuteltje. Als u deze stroomdraad aansluit op een punt dat altijd stroom krijgt, kan de accu leegraken als u de auto enkele uren ongebruikt laat. (Afb. 1)

- Snoeren voor dit product en overeenkomende snoeren voor andere producten hebben mogelijk verschillende kleuren ookal is de functie van de snoeren hetzelfde. Zie voor het verbinden van dit product met een ander product daarom de handleiding van beide producten en verbind de snoeren met dezelfde functie met elkaar.



ACC stand

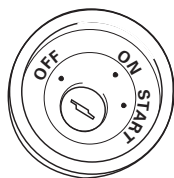

Geen ACC stand

Afb. 1

- De zwarte draad is de aardendraad. Aard deze draad gescheiden van de aarde van toestellen met een hoog vermogen, bijvoorbeeld eindversterkers. De toestellen zouden namelijk mogelijk worden beschadigd of er worde brand veroorzaakt indien u dit toestel tezamen met andere toestellen aardt en de aarde wordt ontkoppeld.

Aansluiten van de stroomdraad

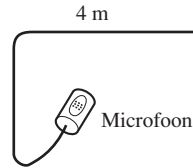
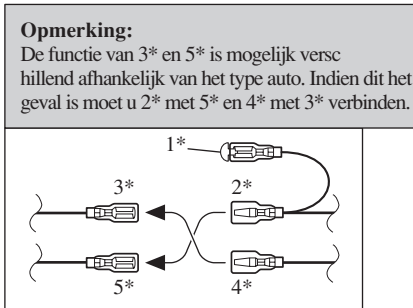

Verbind de draden van dezelfde kleur met elkaar.

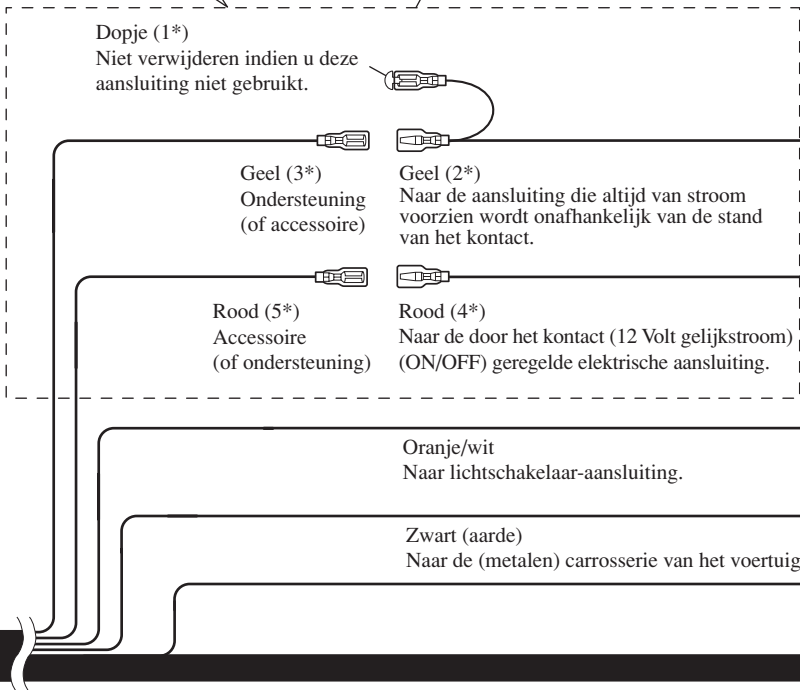

ISO aansluiting

Opmerking:

In bepaalde auto's is de ISO aansluiting mogelijk in tweeën verdeeld. U moet in dat geval een verbinding met beide aansluitingen maken.

De penposities van de ISO stekker kunnen verschillen afhankelijk van het soort voertuig. Sluit 6* en 7* aan wanneer Pen 5 van het antennebedieningstype is. In andersoortige voertuigen mag u 6* en 7* nooit aansluiten.

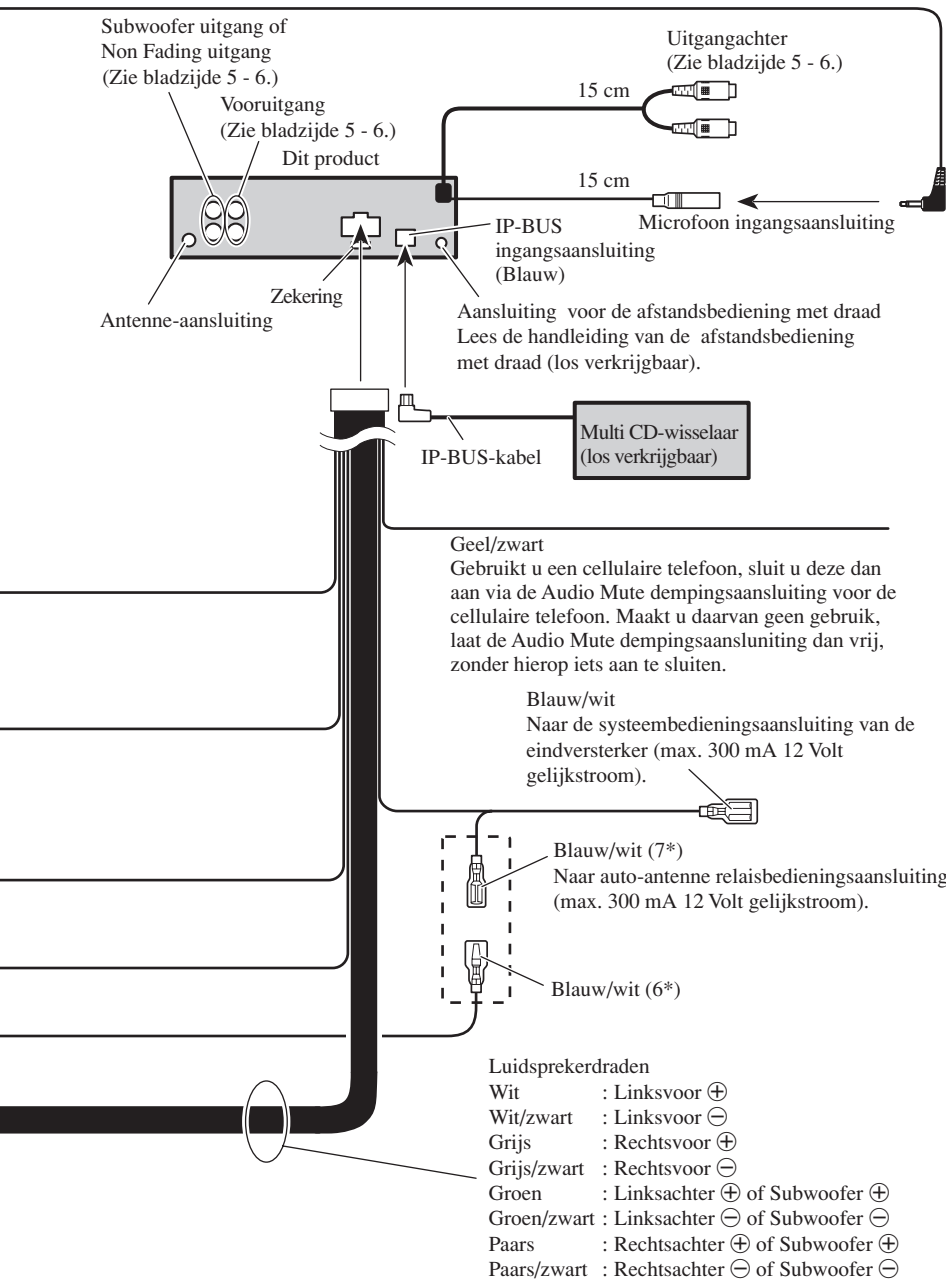

Afb. 2

Aansluiten op een los verkrijgbare eindversterker

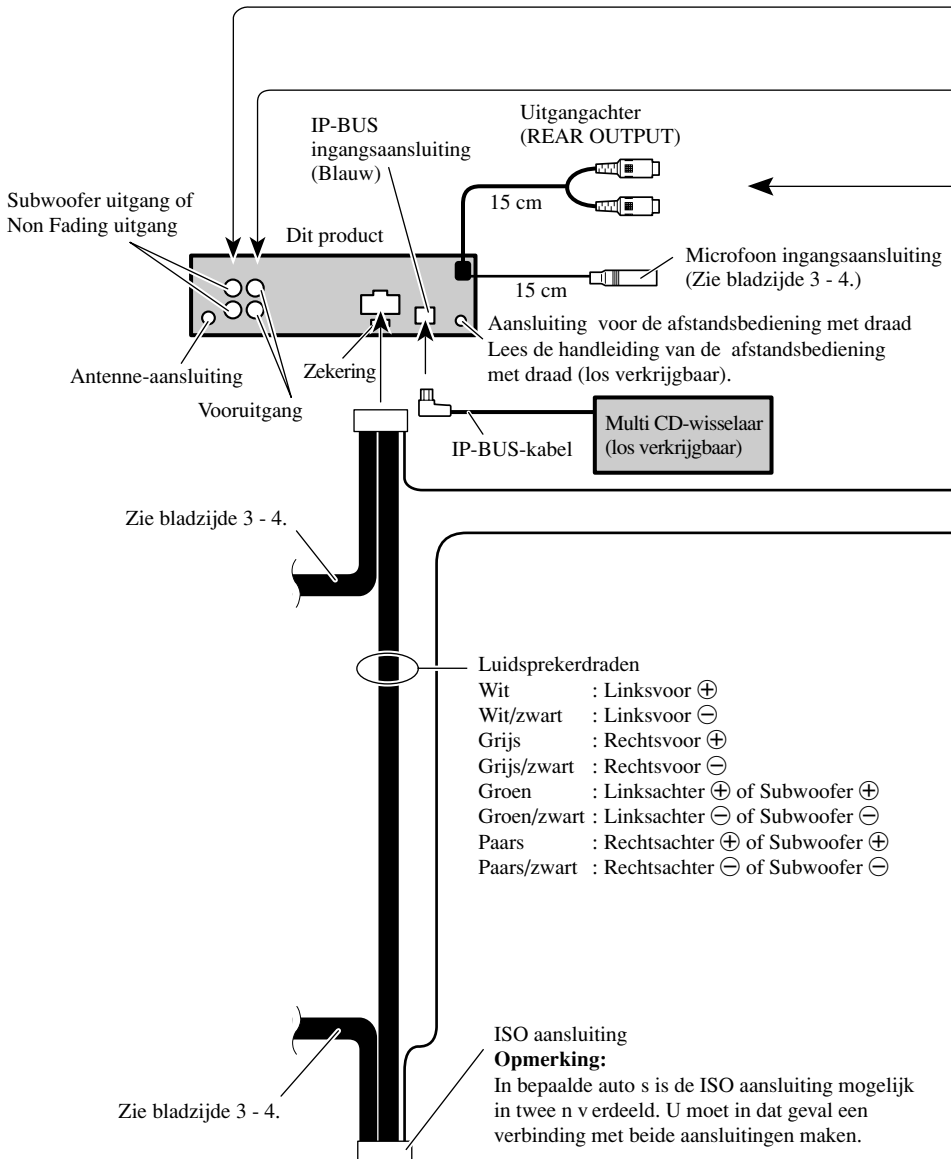

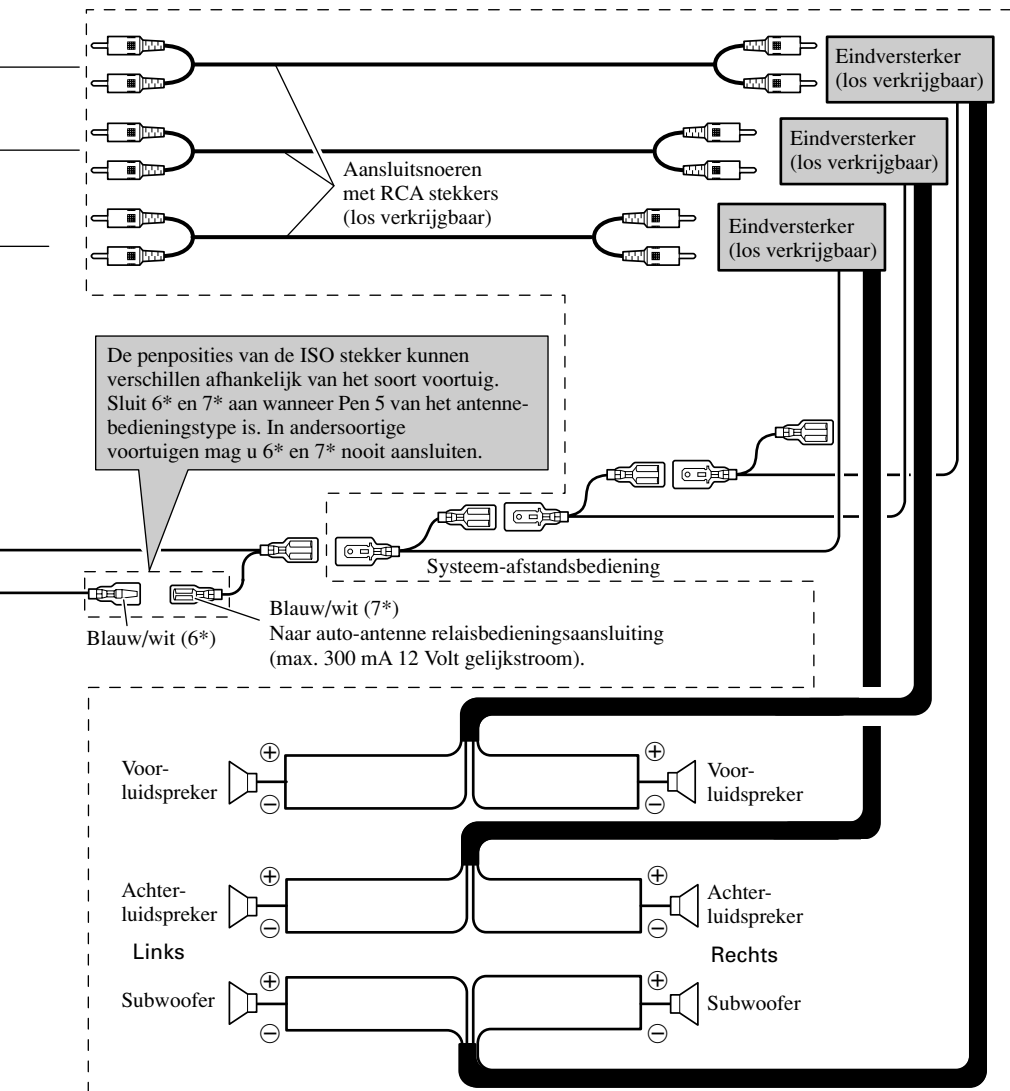

De penposities van de ISO stecker kunnen verschillen afhankelijk van het soort voertuig. Sluit 6* en 7* aan wanneer Pen 5 van het antennebedieningstype is. In andersoortige voertuigen mag u 6* en 7* nooit aansluiten.

Blauw/wit (7*)
Naar auto-antenne relaisbedieningsaansluiting (max. 300 mA 12 Volt gelijkstroom).

Opmerking:
Verander de basisinstelling van dit toestel (zie bladzijde de Gebruiksaanwijzing). De subwoofer weergave van dit toestel is in mono.

Maak deze verbindingen wanneer u de los verkrijgbare versterker gebruikt.

Opmerking:

- Voor u het apparaat definitief installeert, dient u eerst alle aansluitingen provisorisch te maken om te controleren of alle aansluitingen correct zijn en of het systeem naar behoren functioneert.
 - Gebruik voor het installeren uitsluitend de bij het apparaat geleverde onderdelen. Toepassing van andere dan de goedgekeurde onderdelen kan leiden tot storing in de werking van het apparaat.
 - Raadpleeg uw dichtstbijzijnde dealer als het voor het installeren van het apparaat nodig blijkt gaten te boren, of andere wijzigingen aan te brengen aan de auto.
 - Installeer het apparaat op een plaats waar het de bestuurder niet in de weg kan zitten en waar het ook bij een noodstop e.d. geen gevaar voor de inzittenden kan opleveren.
 - De halfgeleider-laser in het apparaat is gevoelig voor beschadiging door oververhitting, dus installeer het apparaat niet te dicht in de buurt van de autoverwarming of de warme lichtsroom daarvan.
- Als u het apparaat onder een al te steile hoek installeert, d.w.z. meer dan 60° uit het horizontale vlak, zal het niet naar behoren kunnen werken. (Afb. 4)

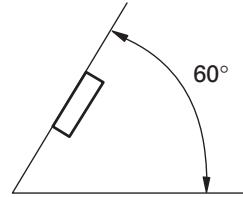

Afb. 4

- **Dit toestel dient correct te worden geïnstalleerd in het dashboard of in de console voor het wordt .**

DIN voor-/achterbevestiging

Dit apparaat kan op de juiste manier worden bevestigd aan de “voorkant” (conventionele DIN voorbevestiging) of aan de “achterkant” (DIN achterbevestiging, via de drie schroefgaten in de zijkant van het chassis van het apparaat). Voor details dient u de afbeeldingen bij de bevestigingsmethoden te raadplegen.

DIN voorbevestiging

Installatie met de rubber mof (Afb. 5)

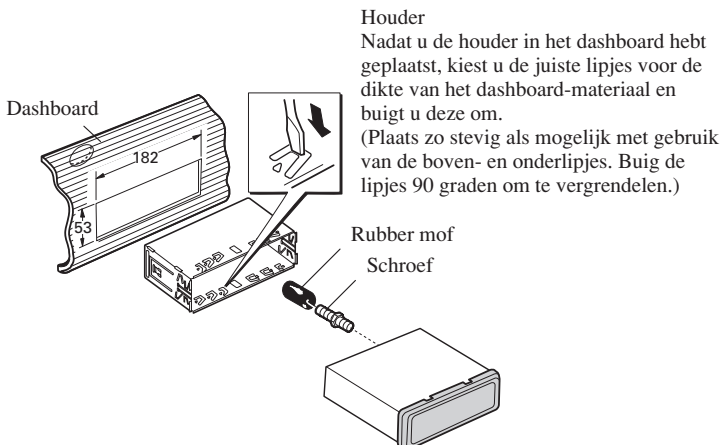

Afb. 5

Verwijderen van het apparaat (Afb. 6)

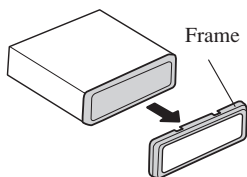

Steek de verwijdersleutel in de opening aan de onderkant van het frame en trek zo het frame los. (Wanneer u het frame weer terugzet, dient u de kant met de groef naar beneden te houden.)

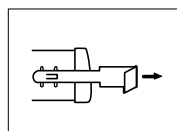

Steek de bijgeleverde verwijdersleutels in het apparaat, zoals in de afbeelding aangegeven, tot ze op hun plaats vastklikken. Houd de sleutels tegen de zijkanten van het apparaat aangedrukt en trek het apparaat naar buiten.

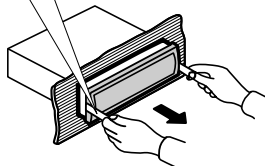

Afb. 6

DIN achterbevestiging

Installatie via de schroefgaten in de zijkant van het apparaat

1. Verwijder het frame. (Afb. 7)

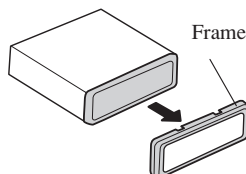

Om het frame te verwijderen, dient u de bovenkant en de onderkant van het frame naar buiten te doen om het te ontgrendelen. (Wanneer u het frame weer terugzet, dient u de kant met de groef naar beneden te houden.)

•Het frame is gemakkelijk te verwijderen als het voorpaneel los is.

Afb. 7

2. Bevestigen van het apparaat aan de radio-bevestigingsbeugel van de fabrikant. (Afb. 8) (Afb. 9)

Kies een positie waarin de schroefgaten in de beugel en die in het apparaat met elkaar overeenkomen (passen) en draai aan beide kanten 2 schroeven in. U kunt schroeven met bolle kop (5×8 mm) of met platte kop (5×9 mm) gebruiken, afhankelijk van de vorm van de schroefgaten in de beugel.

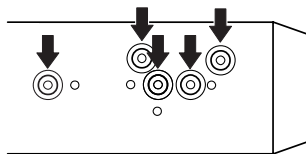

Afb. 8

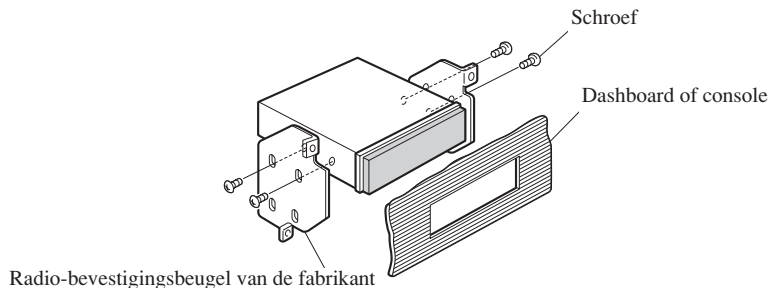

Afb. 9

Bevestigen van het voorpaneel

Indien u de functie voor Los maken en bevestigen van het voorpaneel niet gebruikt, moet u met de bijgeleverde bevestigingsschroeven en houders het voorpaneel aan dit apparaat vastzetten.

1. Bevestig de houders aan beide zijden van het voorpaneel. (Afb. 10)

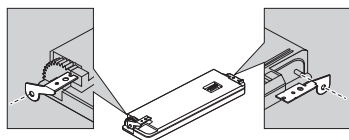

Afb. 10

2. Plaats het voorpaneel weer op het toestel. (Afb. 11)

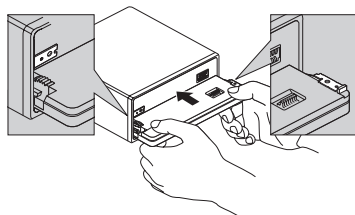

Afb. 11

3. Klap de houders overeind. (Afb. 12)

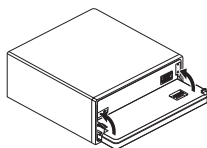

Afb. 12

4. Bevestig het voorpaneel met de bevestigingsschroeven aan het toestel. (Afb. 13)

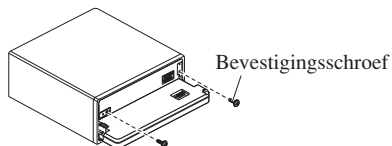

Afb. 13

Installeren van de stuurafstandsbediening

⚠ WAARSCHUWING

- Installeer de afstandsbediening niet op een plek waar deze de werking van veiligheidsvoorzieningen zoals airbags zou kunnen hinderen. Zoniet, dan bestaat er gevaar voor ongevallen met dodelijke afloop.
- Installeer de afstandsbediening niet op een plek waar deze de bediening van het stuur en/of de versnelling zou kunnen hinderen. Niet opvolgen van dit voorschrift kan leiden tot verkeersongevallen.

⚠ LET OP:

- De installatie van de afstandsbediening vereist speciale vaardigheden en ervaring. De installatie van deze afstandsbediening dient u over te laten aan de dealer van wie het toestel gekocht heeft.
- Installeer de afstandsbediening uitsluitend met de onderdelen die met dit toestel worden meegeleverd. Bij gebruik van andere onderdelen kan de afstandsbediening beschadigd raken of los raken in het gebruik, hetgeen kan leiden tot ongevallen of andere problemen.
- Installeer de afstandsbediening in overeenstemming met de aanwijzingen in deze handleiding. Doet u dat niet, dan kunnen ongevallen het gevolg zijn.
- Installeer de afstandsbediening niet in de buurt van de portieren, waar er regenwater op zou kunnen komen. Rookontwikkeling of zelfs brand kan het resultaat zijn wanneer er water in het toestel terecht komt.

⚠ WAARSCHUWING

- Zet de afstandsbediening goed vast aan het stuur met de riem bevestigd aan het toestel. Als de afstandsbediening los zit, kan deze u hinderen bij het sturen, hetgeen kan leiden tot verkeersongevallen.
- Bevestig de afstandsbediening niet aan de buitenrand van het stuur. Doet u dit toch, dan zal de afstandsbediening u hinderen bij het sturen, hetgeen kan leiden tot een verkeersongeval. Bevestig de afstandsbediening aan de binnenrand van het stuur, zoals op de afbeelding. (Afb. 14)

Opmerkingen bij het omgaan met de afstandsbediening

Opmerking:

- Bescherm de afstandsbediening tegen direct zonlicht en hoge temperaturen. Als u de afstandsbediening langere tijd bloot laat staan aan direct zonlicht of hoge temperaturen, kunnen er vervormingen, verkleuringen of storingen optreden.
- Vervang de batterij wanneer u merkt dat de prestaties van de afstandsbediening minder worden.
- Installeer dit toestel niet op een plek waar deze het uitzicht van de bestuurder kan belemmeren.
- Omdat het interieur van uw auto afhangt van het type, is de ideale installatieplek ook daarvan afhankelijk. Kies bij de installatie van het toestel een plek die een optimale transmissie van signalen van dit toestel naar de autostereo waarborgt.

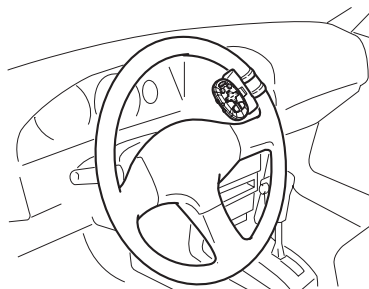
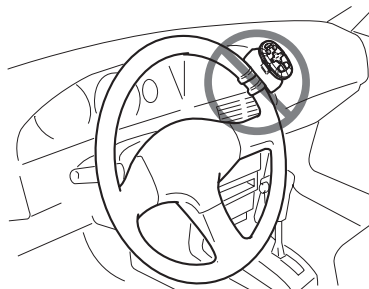

Afb. 14

Installeren van de houders en de stuur-afstandsbediening

Opmerking:

- Wanneer het toestel wordt geïnstalleerd in een auto met het stuur rechts, dienen de horizontale posities gespiegeld te worden.

1. Haak de riem aan de houder. (Afb. 15)

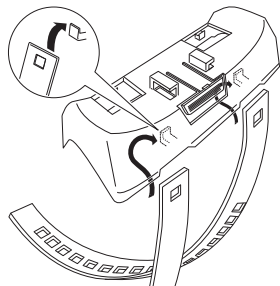

Afb. 15

2. Bevestig de houder aan de binnenrand van het stuur zodat de houder naar de bestuurder wijst. (Afb. 16)

- Wikkel de riem rond de buitenrand van het stuur en steek het uiteinde door de sleuf in de houder.
- Trek de riem strak en zet hem vast met de andere twee haken op de houder.

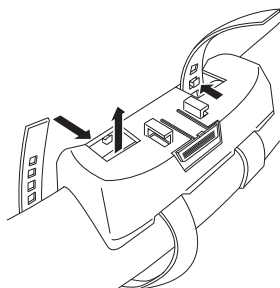

Afb. 16

3. Knip het overblijvende stuk van de riem af. (Afb. 17)

- Als er nog een stukje riem uitsteekt, vouw dit dan terug in de sleuf zodat het niet in de weg zit bij het besturen van het voertuig.

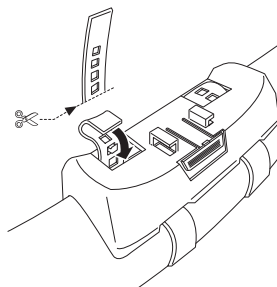

Afb. 17

4. Maak de andere riem op dezelfde manier vast.

5. Installeer de afstandsbediening in de houder. (Afb. 18)

- Wanneer u de afstandsbediening uit de houder wilt halen, dient u de geribbelde ontgrendeling (*1) zo ver mogelijk naar het stuur te bewegen voor u de afstandsbediening naar uzelf toe schuift.

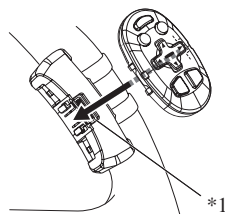

Afb. 18

Bevestigen van de microfoon

Opmerkingen betreffende de plaats voor de microfoon

- Monteer de microfoon op een plaats en in de richting waarin deze het stemgeluid van de persoon die het systeem via spraak bedient goed kan opvangen.

Bevestigen van de microfoon op de zonneklep

1. Monteer de microfoon in de microfoonclip. (Afb. 19)

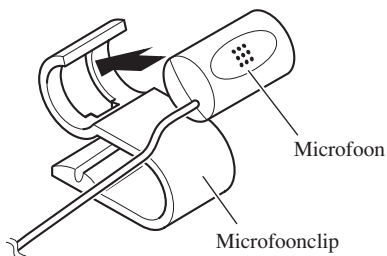

Afb. 19

2. Monteer de microfoonclip op de zonneklep. (Afb. 20)

Bevestig de microfoonclip op de omhooggeklapte zonneklep. (Bij het omlaagklappen van de zonneklep zal het stemherkenningsvermogen van de microfoon afnemen.)

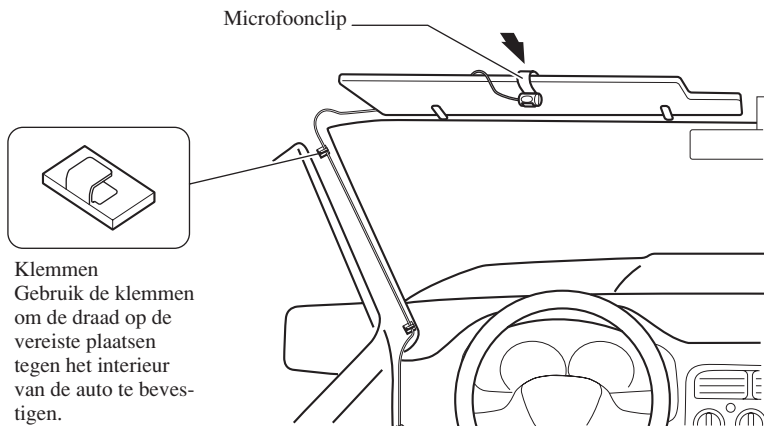

Klemmen
Gebruik de klemmen om de draad op de vereiste plaatsen tegen het interieur van de auto te bevestigen.

Afb. 20

Bevestigen van de microfoon op de stuurkolom

1. Monteer de microfoon in de microfoonclip. (Afb. 21)

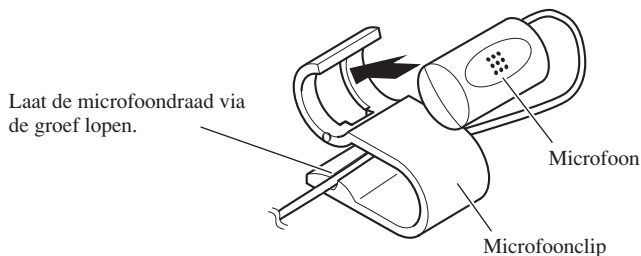

Afb. 21

2. Bevestig de microfoonclip op de stuurkolom. (Afb. 22)

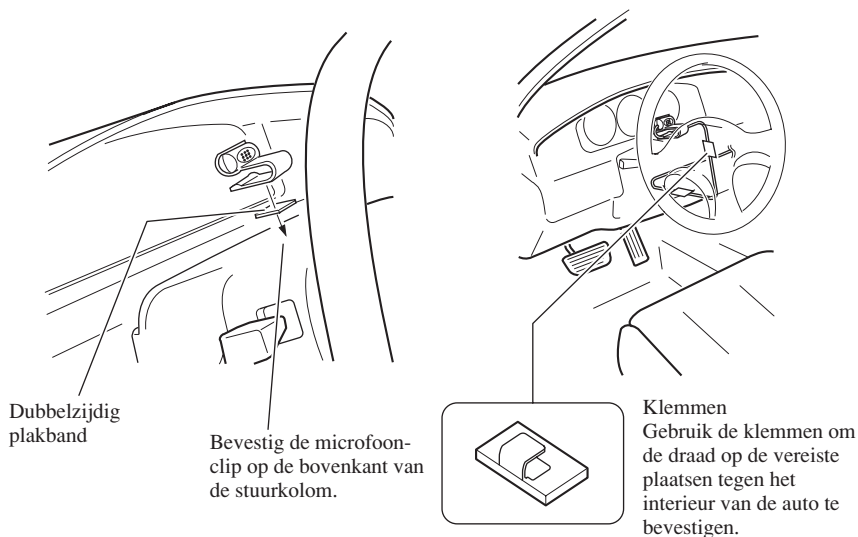

Afb. 22

BELANGRIJK

- Wanneer de microfoondraad zich rond de stuurkolom of de versnellingspook wikkelt, ontstaat een bijzonder gevaarlijke situatie. Let er bij het aanbrengen van de microfoon op dat u op geen enkele wijze gehinderd wordt bij de normale besturing van de auto.



PIONEER CORPORATION

4-1, MEGURO 1-CHOME, MEGURO-KU, TOKYO 153-8654, JAPAN

PIONEER ELECTRONICS (USA) INC.

P.O. Box 1540, Long Beach, California 90801-1540, U.S.A.
TEL: (800) 421-1404

PIONEER EUROPE NV

Haven 1087, Keetberglaan 1, B-9120 Melsele, Belgium
TEL: (0) 3/570.05.11

PIONEER ELECTRONICS ASIACENTRE PTE. LTD.

253 Alexandra Road, #04-01, Singapore 159936
TEL: 65-6472-7555

PIONEER ELECTRONICS AUSTRALIA PTY. LTD.

178-184 Boundary Road, Braeside, Victoria 3195, Australia
TEL: (03) 9586-6300

PIONEER ELECTRONICS OF CANADA, INC.

300 Allstate Parkway, Markham, Ontario L3R 0P2, Canada
TEL: 1-877-283-5901

PIONEER ELECTRONICS DE MEXICO, S.A. de C.V.

Bldv. Manuel Avila Camacho 138 10 piso
Col.Lomas de Chapultepec, Mexico, D.F. 11000
TEL: 55-9178-4270

先鋒股份有限公司

總公司: 台北市中山北路二段44號13樓
電話: (02) 2521-3588

先鋒電子(香港)有限公司

香港九龍尖沙咀海港城世界商業中心9樓901-6室
電話: (0852) 2848-6488

Published by Pioneer Corporation.
Copyright © 2005 by Pioneer Corporation.
All rights reserved.

Publication de Pioneer Corporation.
Copyright © 2005 Pioneer Corporation.
Tous droits de reproduction et de traduction
réservés.