

INSTALLATION MANUAL

РУКОВОДСТВО ПО УСТАНОВКЕ

NAVIGATION AV SYSTEM

AV-СИСТЕМА С НАВИГАЦИЕЙ

AVIC-F900BT

01 IMPORTANT INFORMATION

ABOUT YOUR NEW NAVIGATION SYSTEM
AND THIS MANUAL 3

02 IMPORTANT SAFEGUARDS

PLEASE READ ALL OF THESE
INSTRUCTIONS REGARDING YOUR
NAVIGATION SYSTEM AND RETAIN THEM
FOR FUTURE REFERENCE 4

03 Connecting the System

Precautions before connecting the
system 5

Before installing this product 6

To prevent damage 6

- Notice for the blue lead 6
- Notice for the blue/white lead 7

Parts supplied 7

Connecting the system 8

Connecting the power cord (1) 10

Connecting the power cord (2) 12

When connecting to separately sold power
amp 14

When connecting a rear view camera 16

When connecting the rear display 17

- When using a rear display connected to
rear video output 17

When connecting the external video
component 17

- Using "AV1 Input" (AV1) 17
- Using "AV2 Input" (AV2) 18

When connecting the external unit featuring
video source 19

04 Installation

Precautions before installation 20

To guard against electromagnetic
interference 21

Before installing 21

Installing this navigation system 21

- Installation notes 21
- Parts supplied 22
- Before installing this navigation
unit 23
- Installation with the holder and side
bracket 23
- Installation using the screw holes on
the side of the navigation unit 24

Installing the GPS aerial 25

- Installation notes 25
- Parts supplied 25
- When installing the aerial inside the
vehicle (on the rear shelf) 26
- When installing the aerial outside the
vehicle (on the body) 27

Installing the microphone 28

- Parts supplied 28
- Mounting on the sun visor 28
- Installation on the steering column 29
- Adjusting the microphone angle 29

05 After Installation

After Installing this Navigation System 30

IMPORTANT INFORMATION

ABOUT YOUR NEW NAVIGATION SYSTEM AND THIS MANUAL

- The navigation features of this product (and rear view camera option if purchased) are intended solely to aid you in the operation of your vehicle. It is not a substitute for your attentiveness, judgement and care when driving.
- Never use this navigation system to route to hospitals, police stations, or similar facilities in an emergency. Please call the appropriate emergency number.
- Do not operate this navigation system (or the rear view camera option if purchased) if doing so in any way will divert your attention from the safe operation of your vehicle. Traffic restrictions and advisories currently in force should always take precedence over guidance given by this product. Always obey current traffic restrictions, even if this product provides contrary advice.
- This manual explains how to install this navigation system in your vehicle. Operation of this navigation system is explained in the separate manuals for the navigation system.
- Do not install this product where it may (i) obstruct the driver's vision, (ii) impair the performance of any of the vehicle's operating systems or safety features, including airbags, hazard lamp buttons or (iii) impair the driver's ability to safely operate the vehicle. In some cases, it may not be possible to install this product because of the vehicle type or the shape of the vehicle interior.

IMPORTANT SAFEGUARDS

PLEASE READ ALL OF THESE INSTRUCTIONS REGARDING YOUR NAVIGATION SYSTEM AND RETAIN THEM FOR FUTURE REFERENCE

- 1 Read this manual fully and carefully before installing your navigation system.
- 2 Keep this manual handy for future reference.
- 3 Pay close attention to all warnings in this manual and follow the instructions carefully.
- 4 This navigation system may in certain circumstances display erroneous information regarding the position of your vehicle, the distance of objects shown on the screen, and compass directions. In addition, the system has certain limitations, including the inability to identify one-way streets, temporary traffic restrictions and potentially unsafe driving areas. Please exercise your own judgement in the light of actual driving conditions.
- 5 As with any accessory in your vehicle's interior, the navigation system should not divert your attention from the safe operation of your vehicle. If you experience difficulty in operating the system or reading the display, please make adjustments while safely parked.
- 6 Please remember to wear your seat belt at all times while operating your vehicle. If you are ever in an accident, your injuries can be considerably more severe if your seat belt is not properly fastened.
- 7 In certain countries, laws may restrict the placement and use of navigation systems in your vehicle. Please comply with all applicable laws and regulations in the installation and operation of your navigation system.



WARNING

Do not attempt to install or service your navigation system by yourself. Installation or servicing of the navigation system by persons without training and experience in electronic equipment and

automotive accessories may be dangerous and could expose you to the risk of electric shock or other hazards. 

Connecting the System

Precautions before connecting the system



WARNING

Pioneer does not recommend that you install your navigation system yourself. We recommend that only authorised Pioneer service personnel, who have special training and experience in mobile electronics, set up and install this product. **NEVER SERVICE THIS PRODUCT YOURSELF.** Installing or servicing this product and its connecting cables may expose you to the risk of electric shock or other hazards, and can cause damage to the navigation system that is not covered by warranty.



CAUTION

- If you decide to perform the installation yourself, and have special training and experience in the mobile electronics installations, please carefully follow all of the steps in the installation manual.
- Secure all wiring with cable clamps or electrical tape. Do not allow any bare wiring to remain exposed.
- Do not directly connect the yellow lead of this product to the vehicle battery. If the lead is directly connected to the battery, engine vibration may eventually cause the insulation to fail at the point where the wire passes from the passenger compartment into the engine compartment. If the yellow lead's insulation tears as a result of contact with metal parts, short-circuiting can occur, resulting in considerable danger.
- It is extremely dangerous to allow the cables to become wound around the steering column or gearstick. Be sure to install this product, its cables, and wiring away in such a way that they will not obstruct or hinder driving.
- Make sure that the cables and wires are routed and secured so they will not interfere with or become caught in any of the vehicle's moving parts, especially the steering wheel, gearstick, handbrake, sliding seat tracks, doors, or any of the vehicle's controls.
- Do not route wires where they will be exposed to high temperatures. If the insulation heats up, wires may become damaged, resulting in a short circuit or malfunction and permanent damage to the product.
- Do not cut the **GPS** aerial cable to shorten it or use an extension to make it longer. Altering the aerial cable could result in a short circuit or malfunction.
- Do not shorten any leads. If you do, the protection circuit (fuse holder, fuse resistor or filter, etc.) may fail to work properly.
- Never feed power to other electronic products by cutting the insulation of the power supply lead of the navigation system and tapping into the lead. The current capacity of the lead will be exceeded, causing overheating.
- The black lead is earth. Please earth this lead separately from the earth of high-current products such as power amps. Do not earth more than one product together with the earth from another product. For example, you must separately earth any amp unit away from the earth of this navigation system. Connecting earths together can cause a fire and/or damage the products if their earths became detached. 

Before installing this product

- This product is for vehicles with a 12-volt battery and negative earthing. Check the battery voltage of your vehicle before installation.
- To avoid shorts in the electrical system, be sure to disconnect the (-) battery cable before beginning installation.

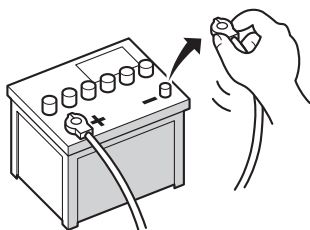

To prevent damage

WARNING

- **When replacing the fuse, be sure to only use a fuse of the rating prescribed on the fuse holder.**
 - When disconnecting a connector, pull the connector itself. Do not pull the lead, as you may pull it out of the connector.
 - This product cannot be installed in a vehicle without ACC (accessory) position on the ignition switch.



ACC position



No ACC position

- To avoid short-circuiting, cover the disconnected lead with insulating tape. It is especially important to insulate all unused speaker leads, which if left uncovered may cause a short circuit.
- Attach the connectors of the same colour to the corresponding coloured port, i.e., blue connector to the blue port, black to black, etc.
- Refer to the owner's manual for details on connecting the power amp and other units, then make connections accordingly.
- Since a unique BPTL circuit is employed, do not directly earth the \ominus side of the speaker lead or connect the \ominus sides of the speaker leads together. Be sure to connect the \ominus side of the speaker lead to the \ominus side of the speaker lead on this navigation system.
- If the RCA pin jack on this product will not be used, do not remove the caps attached to the end of the connector.
- Never connect speakers with an output rating of less than 50 W channel or impedance outside of the 4 ohms to 8 ohms specifications to your navigation system. Connecting speakers with output and/or impedance values other than those noted here may result in the speakers catching fire, emitting smoke, or becoming damaged.

Notice for the blue lead

- A signal is output through the blue lead to control the aerial of your vehicle. The timing varies depending on the setting. (For more detailed information on changing [Ant CTRL] mode, refer to "Operation Manual".)
- When [Ant CTRL] mode is set to [Radio], the vehicle's aerial can be stowed or turned off by following the instructions below.

Connecting the System

- Change the source from radio (MW/LW or FM) to another source.
- Turn the source off
- Turn off the ignition switch (ACC OFF)
- If [**Ant CTRL**] mode is set to [**Power**], the vehicle's aerial can be stowed or turned off only when the ignition switch is turned off (ACC OFF).
- Do not connect this lead to the system control terminal of external power amps.
- Be sure not to use this lead as the power supply lead for the auto-aerial or aerial booster. Such connection could cause excessive current drain and malfunction.

Notice for the blue/white lead

- When the ignition switch is turned on (ACC ON), a control signal is output through the blue/white lead. Connect to an external power amp's system remote control terminal (max. 300 mA 12 V DC). The control signal is output through the blue/white lead, even if the audio source is switched off.
- Do not connect this lead to the auto-aerial relay control terminal or the aerial booster power control terminal.
- Be sure not to use this lead as the power supply lead for the external power amps. Such connection could cause excessive current drain and malfunction. ▣

Parts supplied

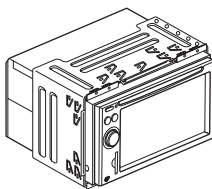

The navigation unit

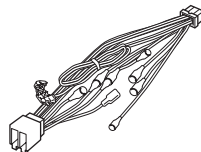

Power cord



Connector

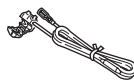

Extension lead
(for reverse signal)



Extension lead
(for speed signal)



GPS aerial

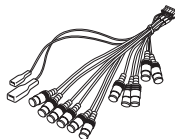

RCA connector

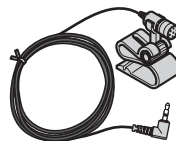

Microphone



Connecting the system

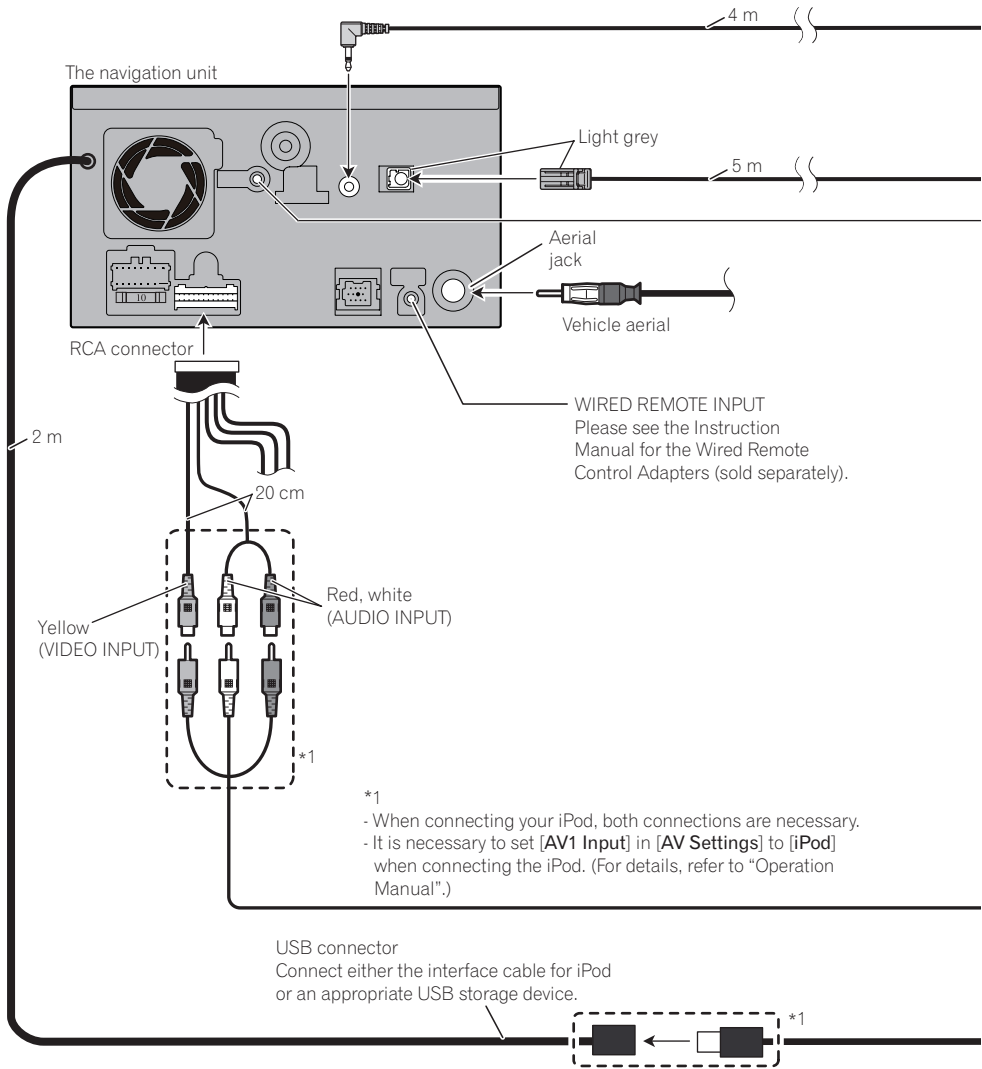

Connecting the System

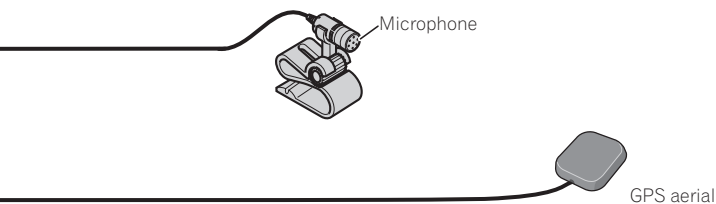

DIGITAL OUT

This terminal is intended to support future equipment and should not be used if you are using this product by itself.

WARNING

- To avoid the risk of accident and the potential violation of applicable laws, this product should never be used while the vehicle is being driven except for navigation purposes. And, also Rear Displays should not be in a location where it is a visible distraction to the driver.
- In some countries, the viewing of images on a display inside a vehicle even by persons other than the driver may be illegal. Where such regulations apply they must be obeyed and this product's video source should not be used.

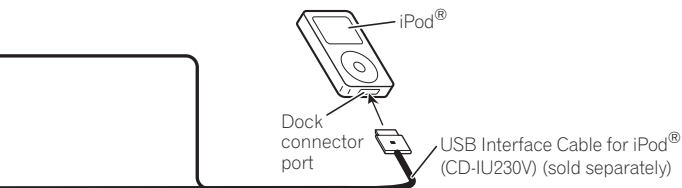

Note

For details concerning operations and compatibility, refer to "Operation Manual".



Connecting the power cord (1)



Note

Depending on the kind of vehicle, the function of *3 and *5 may be different. In this case, be sure to connect *2 to *5 and *4 to *3.

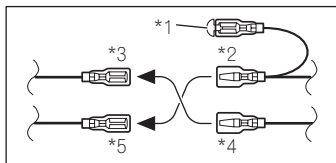

Notes

- When a subwoofer (*9) is connected to this navigation system instead of a rear speaker, change the rear output setting in the Initial Setting. (Refer to "Operation Manual".) The subwoofer output of this navigation system is monaural.
- When using a subwoofer of 70 W (2 Ω), be sure to connect with violet and violet/black leads of this navigation system. Do not connect anything with green and green/black leads.

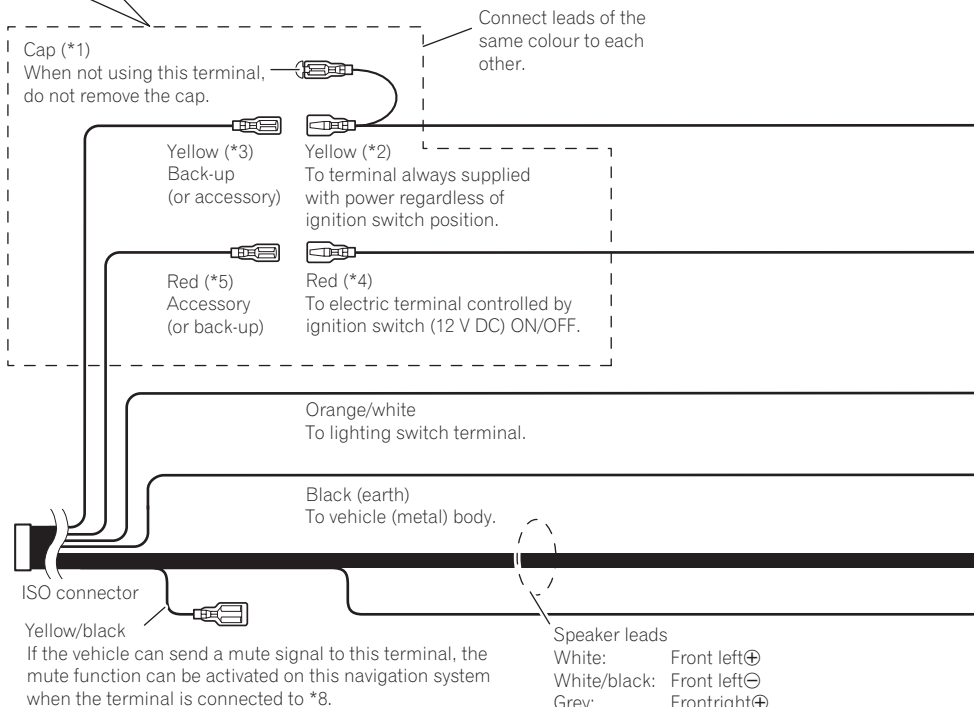

Note

In some vehicles, the ISO connector may be divided into two. In this case, be sure to connect to both connectors.

Connecting the System

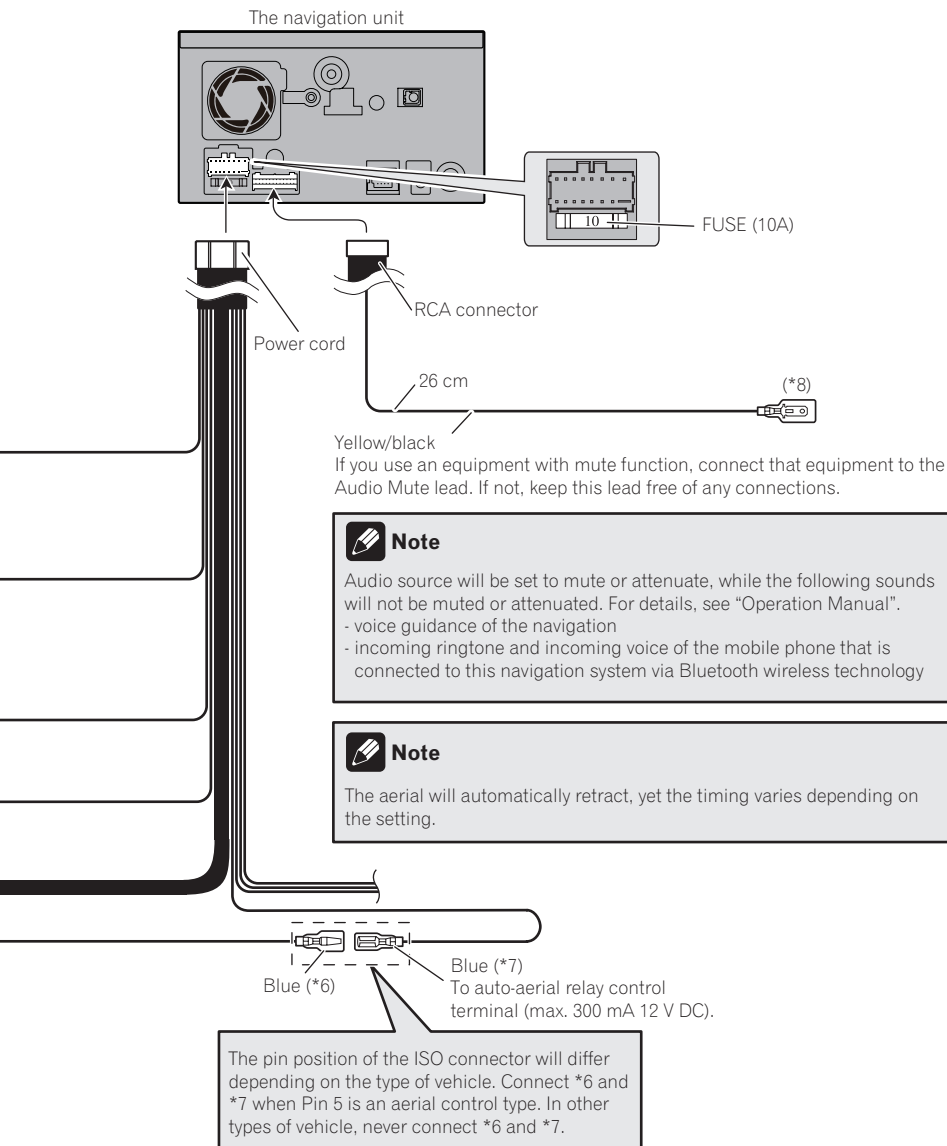

Connecting the power cord (2)

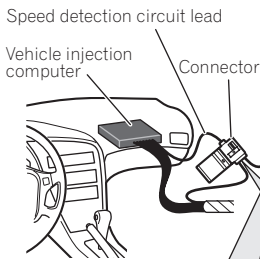

Pink (CAR SPEED SIGNAL INPUT)

The mobile navigation system is connected here to detect the distance the vehicle travels. Always connect the vehicle's speed detection circuit. Failure to make this connection will increase errors in the location display.



WARNING

IMPROPER CONNECTION MAY RESULT IN SERIOUS DAMAGE OR INJURY INCLUDING ELECTRICAL SHOCK, AND INTERFERENCE WITH THE OPERATION OF THE VEHICLE'S ANTILOCK BRAKING SYSTEM, AUTOMATIC GEARBOX AND SPEEDOMETER INDICATION.



CAUTION

It is strongly suggested that the speed pulse wire be connected for accuracy of navigation and better performance.



Note

The position of the speed detection circuit and the position of the parking brake switch vary depending on the vehicle model. For details, consult your authorised Pioneer dealer or an installation professional.

Connection method



Pass the extension cord and the lead for the speed detection circuit through this hole.

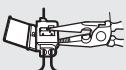

Clamp firmly with needle-nosed pliers.



Close the cover.

Light green

Used to detect the ON/OFF status of the handbrake. This lead must be connected to the power supply side of the handbrake switch.

If this connection is made incorrectly or omitted, certain functions of your navigation system will be unusable.



WARNING

LIGHT GREEN LEAD AT POWER CONNECTOR IS DESIGNED TO DETECT PARKED STATUS AND MUST BE CONNECTED TO THE POWER SUPPLY SIDE OF THE HANDBRAKE SWITCH. IMPROPER CONNECTION OR USE OF THIS LEAD MAY VIOLATE APPLICABLE LAW AND MAY RESULT IN SERIOUS INJURY OR DAMAGE.

Connection method



Clamp the parking brake switch power supply side lead.



Clamp firmly with needle-nosed pliers.

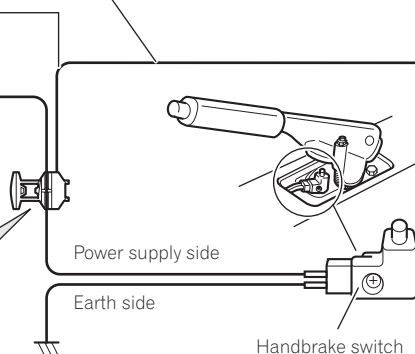

Connecting the System

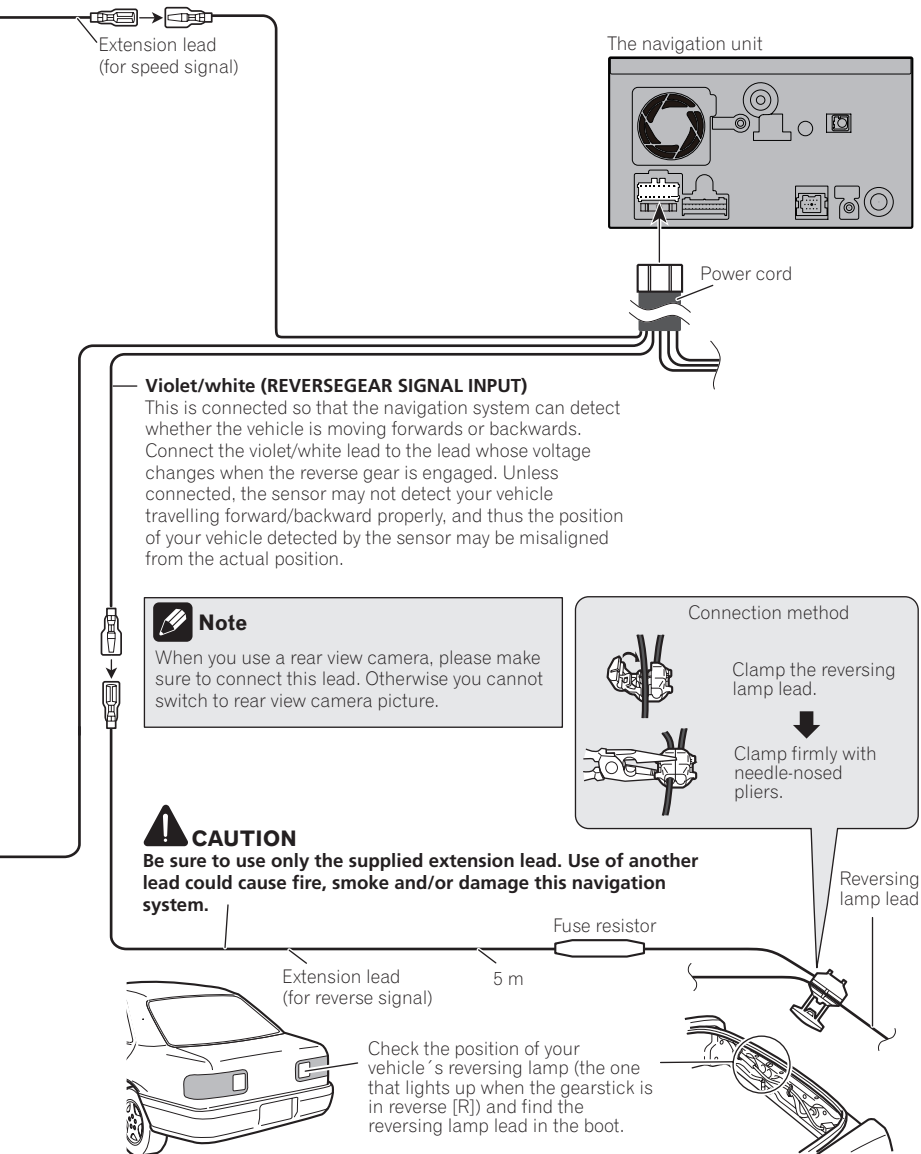

When connecting to separately sold power amp

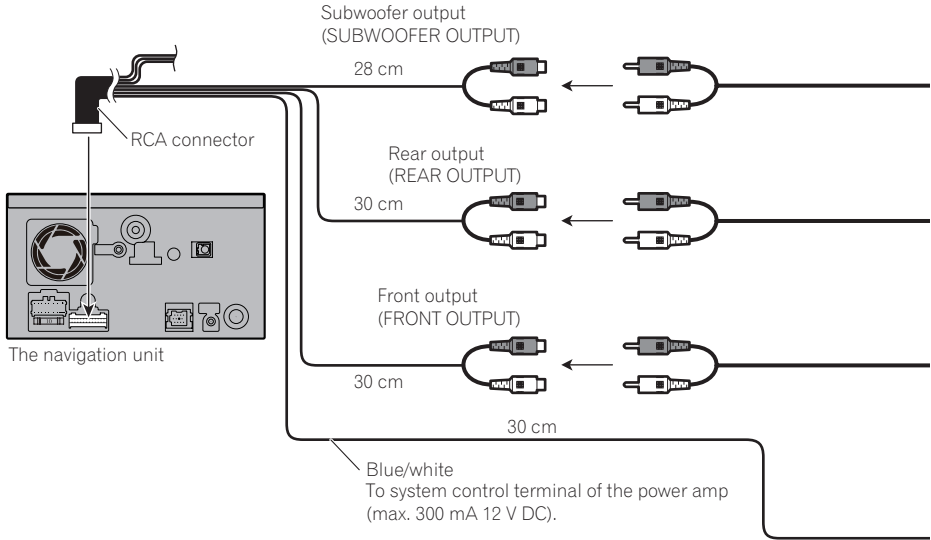

Connecting the System

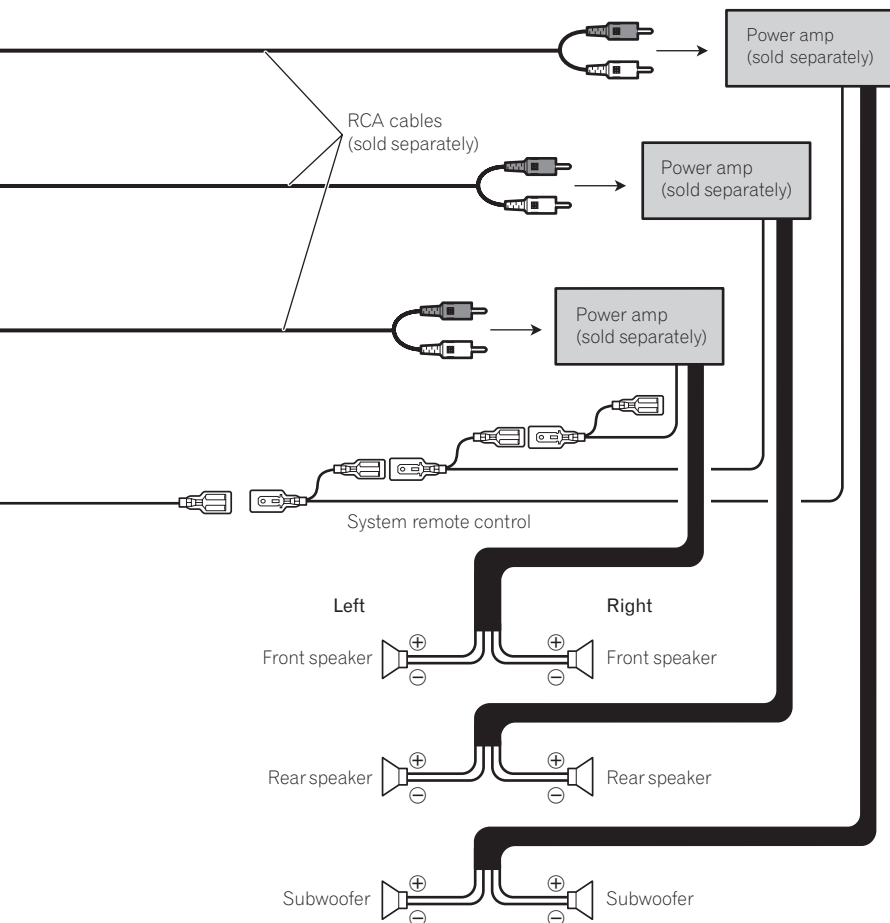

Note

You can change the RCA output of the subwoofer depending on your subwoofer system. (Refer to "Operation Manual".)



When connecting a rear view camera

When this product is used with a rear view camera, it is possible to automatically switch from the video to rear view image when the gearstick is moved to **REVERSE (R)**. **Rear-View** mode also allows you to check what is behind you while driving.

⚠ WARNING

USE INPUT ONLY FOR REVERSE OR MIRROR IMAGE REAR VIEW CAMERA. OTHER USE MAY RESULT IN INJURY OR DAMAGE.

⚠ CAUTION

- The screen image may appear reversed.
- The rear view camera function is to use this product as an aid to keep an eye on trailers, or backing into a tight parking spot. Do not use this function for entertainment purposes.
- The object in rear view may appear closer or more distant than in reality.
- Please note that the edges of the rear view camera images may differ slightly according to whether full screen images are displayed when backing, and whether the images are used for checking the rear when the vehicle is moving forward.

⚠ CAUTION

Be sure to use only the supplied extension lead. Use of another lead could cause fire, smoke and/or damage this navigation system.

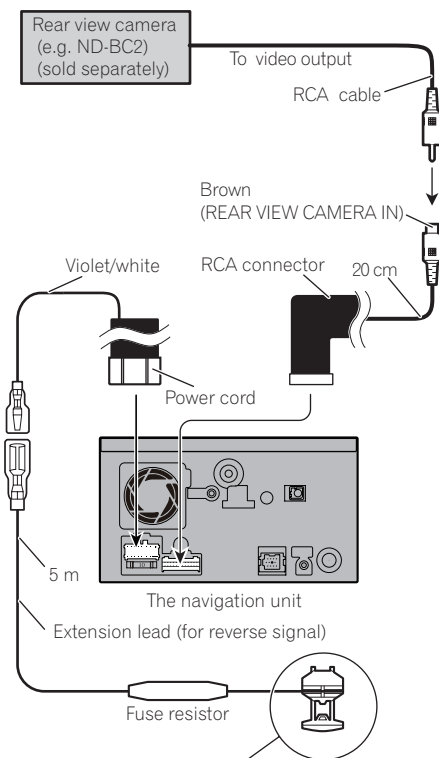

For more details about the wiring, refer to *Connecting the power cord (2)* on page 12

✎ Notes

- It is necessary to set [**Back Camera**] in [**System Settings**] to [**On**] when connecting the rear view camera. (For details, refer to "Operation Manual".)
- Connect to the rear view camera. Do not connect to any other equipment.



Connecting the System

When connecting the rear display

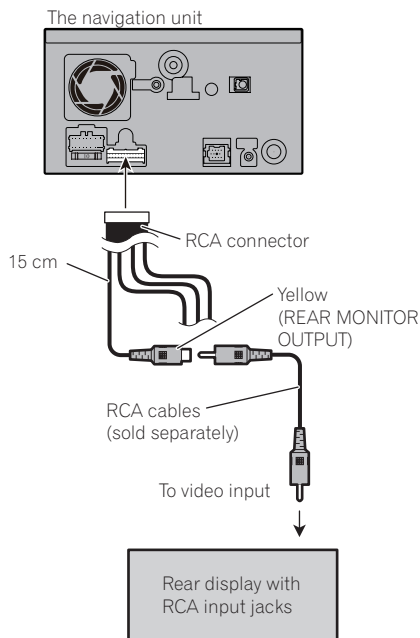

When using a rear display connected to rear video output



WARNING

NEVER install the rear display in a location that enables the driver to watch the video source while driving.

This navigation system's rear video output is for connection of a display to enable passengers in the rear seats to watch the video source. ▣

When connecting the external video component Using "AV1 Input" (AV1)

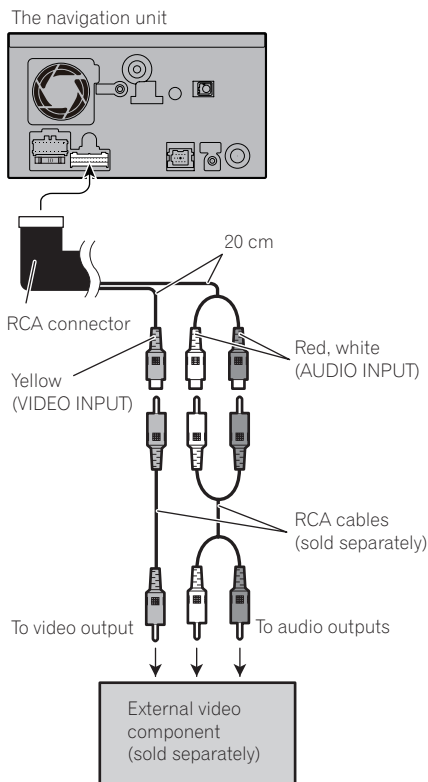

- It is necessary to set [AV1 Input] in [AV Settings] to [Video] when connecting the external video component. (For details, refer to "Operation Manual".)

Using "AV2 Input" (AV2)

The navigation unit

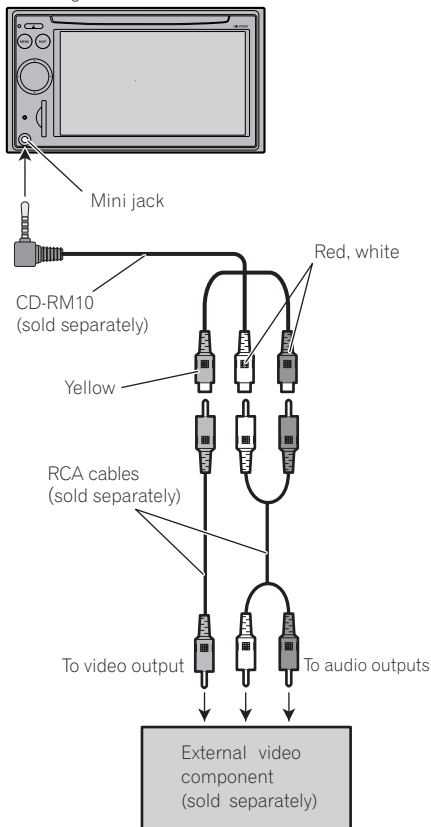

CAUTION

Be sure to use a CD-RM10 (sold separately) for wiring. If you use other cables, there is a case where wiring position differs, images and sounds may be disturbed.

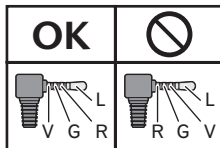

L : Left audio (White)
 R : Right audio (Red)
 V : Video (Yellow)
 G : Earth



- It is necessary to set **[AV2 Input]** in **[AV Settings]** to **[Video]** when connecting the external video component. (For details, refer to "Operation Manual".)

Connecting the System

When connecting the external unit featuring video source

The navigation unit

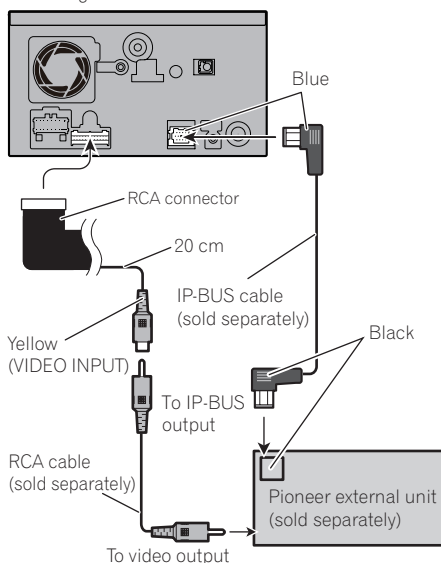

- It is necessary to set **[AV1 Input]** in **[AV Settings]** to **[EXT]** when connecting the external unit. (For details, refer to "Operation Manual".) ▣

Precautions before installation



WARNING

Pioneer does not recommend that you install or service your navigation system yourself. Installing or servicing the product may expose you to risk of electric shock or other hazards. Refer all installation and servicing of your navigation system to authorised Pioneer service personnel.



CAUTION

- Never install this product in places where, or in a manner that:
 - It could injure the driver or passengers if the vehicle stops suddenly.
 - It may interfere with the driver's operation of the vehicle, such as on the floor in front of the driver's seat, or close to the steering wheel or gearstick.
- Make sure there is nothing behind the dashboard or panelling when drilling holes in them. Be careful not to damage fuel lines, brake lines, electronic components, communication wires or power cables.
- When using screws, do not allow them to come into contact with any electrical lead. Vibration may damage wires or insulation, leading to a short circuit or other damage to the vehicle.
- To ensure proper installation, use the supplied parts in the manner specified. If any parts other than the supplied ones are used, they may damage internal parts of this product or they may work loose and the product may become detached.
- It is extremely dangerous to allow the cables to become wound around the steering column or gearstick. Be sure to install this product, its cables, and wiring away
 - in such a way that they will not obstruct or hinder driving.
- Make sure that leads cannot get caught in a door or the sliding mechanism of a seat, resulting in a short circuit.
- Please confirm the proper function of your vehicle's other equipment following installation of the navigation system.
- Certain government laws may prohibit or restrict the placement and use of this system in your vehicle. Please comply with all applicable laws and regulations regarding the use, installation and operation of your navigation system.
- Do not install this navigation system where it may (i) obstruct the driver's vision, (ii) impair the performance of any of the vehicle's operating systems or safety features, including airbags, hazard lamp buttons or (iii) impair the driver's ability to safely operate the vehicle.
- Install the navigation system between the driver's seat and front passenger seat so that it will not be hit by the driver or passenger if the vehicle stops quickly.
- Never install the navigation system in front of or next to the place in the dash, door, or pillar from which one of your vehicle's airbags would deploy. Please refer to your vehicle's owner's manual for reference to the deployment area of the frontal airbags.
- Do not install the navigation system in a place where it will impair the performance of any of the vehicle's operating systems, including airbags and headrests. 

Installation

To guard against electromagnetic interference

In order to prevent interference, set the following items as far as possible from this navigation system, other cables or leads:

- TV aerial and aerial lead
- FM, MW/LW aerial and its lead
- GPS aerial and its lead

In addition you should lay or route each aerial lead as far as possible from other aerial leads. Do not bind them together, lay or route them together, or cross them. Such electromagnetic noise will increase the potential for errors in the location display.

Before installing

- Consult with your nearest dealer if installation requires the drilling of holes or other modifications of the vehicle.
- Before making a final installation of this product, temporarily connect the wiring to confirm that the connections are correct and the system works properly.

Installing this navigation system

Installation notes

- Do not install this navigation system in places where it may become subject to high temperatures or humidity, such as:
 - Places close to a heater, vent or air conditioner.
 - Places exposed to direct sunlight, such as on top of the dashboard.
 - Places that may be splashed by rain, for example close to the door.
- Install this navigation system in an area strong enough to bear its weight. Choose a

position where this navigation system can be firmly installed, and install it securely. If this navigation system is not securely installed, the current location of the vehicle cannot be displayed correctly.

- Install the navigation unit horizontally on a surface within 0 degrees to 30 degrees tolerance (within 10 degrees to the left or right). Improper installation of the unit with the surface tilted more than these tolerances increases the potential for errors in the location display, and might otherwise cause reduced display performance.

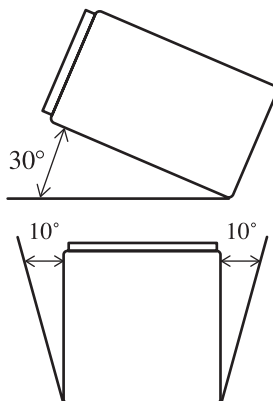

- The cords must not cover up the area shown in the figure below. This is necessary to allow the amps and navigation mechanism to dissipate heat.

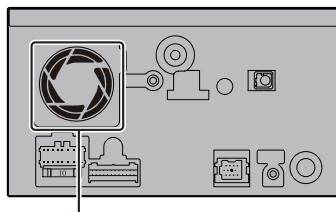

Do not cover this area.

- The semiconductor laser will be damaged if it overheats, so don't install the navigation unit anywhere hot—for instance, near a heater outlet.

Parts supplied

Parts marked (*) are pre-installed.

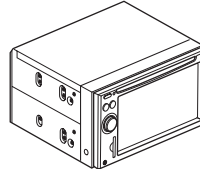

The navigation unit

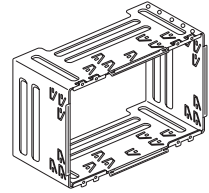

Holder*

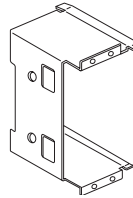

Side bracket*
(2 pcs.)



Binding screw
(5 mm × 6 mm)
(8 pcs.)



Flush surface screw
(5 mm × 6 mm)
(4 pcs.)



Screw*
(3 mm × 6 mm)
(8 pcs.)



Screw for fixing the
side bracket*
(5 mm × 6 mm)
(4 pcs.)

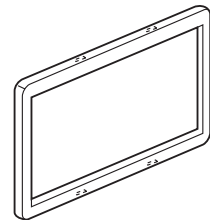

Trim ring

Installation

Before installing this navigation unit

● Remove the holder.

Loosen the screws (3 mm × 6 mm) to remove the holder.

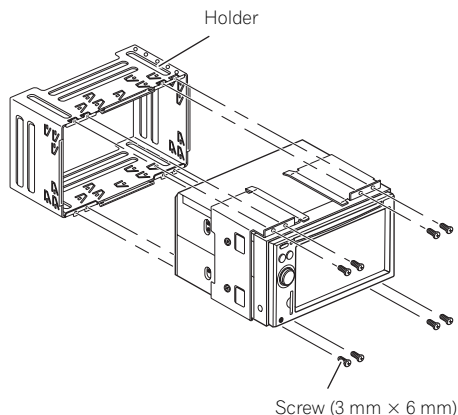

Installation with the holder and side bracket

1 Install the holder into the dashboard.

After inserting the holder into the dashboard, select and bend the tabs appropriate to the thickness of the dashboard material. (Install this navigation unit as firmly as possible using the top and bottom tabs. To secure this navigation unit, bend the tabs 90 degrees.)

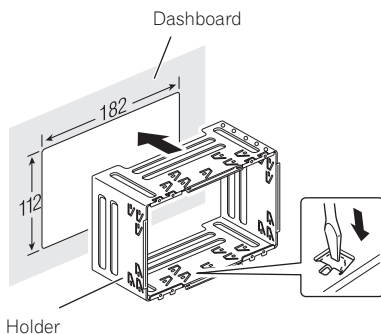

2 Install this navigation unit and fasten the screws.

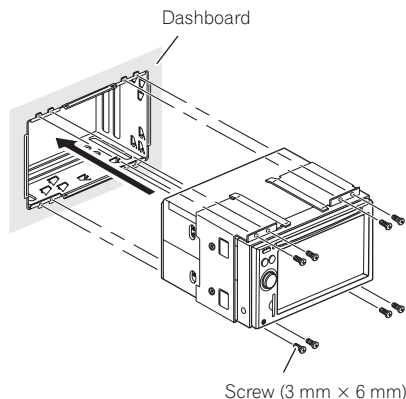

3 Attach the trim ring.

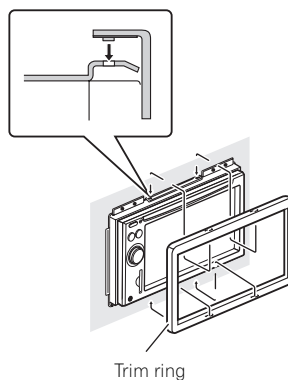

Installation using the screw holes on the side of the navigation unit

1 Remove the side brackets.

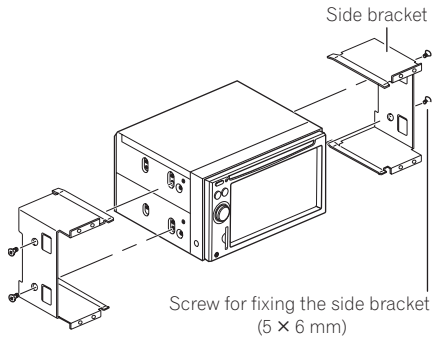

2 Fastening the navigation unit to the factory radio-mounting bracket.

Position the navigation unit so that its screw holes are aligned with the screw holes of the bracket, and tighten the screws at 3 or 4 locations on each side.

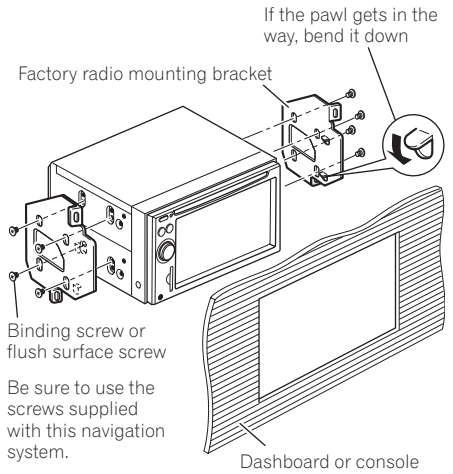
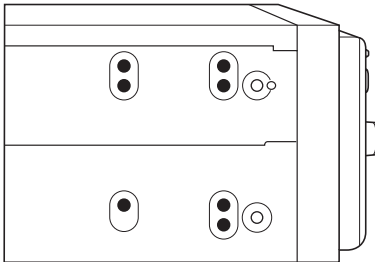

Installation

Installing the GPS aerial

! CAUTION

Do not cut the GPS aerial lead to shorten it or use an extension to make it longer. Altering the aerial cable could result in a short circuit or malfunction and permanent damage to the navigation system.

Installation notes

- The aerial should be installed on a level surface where radio waves will be blocked as little as possible. Radio waves cannot be received by the aerial if reception from the satellite is blocked. Installation on the vehicle roof or boot lid is recommended to optimise reception.

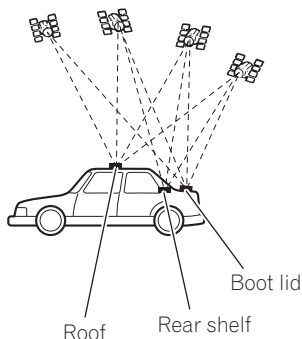

- When installing the GPS aerial inside the vehicle, be sure to use the metal sheet provided with your system. If this is not used, the reception sensitivity will be poor.
- Do not cut the accessory metal sheet. This would reduce the sensitivity of the GPS aerial.
- Take care not to pull the aerial lead when removing the GPS aerial. The magnet attached to the aerial is very powerful, and the lead may become detached.

- The GPS aerial is installed with a magnet. When installing the GPS aerial, be careful not to scratch the vehicle body.
- When installing the GPS aerial on the outside of the vehicle, always put it in the vehicle when going through an automatic vehicle wash. If it is left on the outside it may be knocked off and scratch the vehicle body.
- Do not paint the GPS aerial, as this may affect its performance.

Parts supplied



GPS aerial



Metal sheet



Clamp (5 pcs.)



Waterproof pad

When installing the aerial inside the vehicle (on the rear shelf)

Affix the metal sheet on as level a surface as possible where the GPS aerial faces the window. Place the GPS aerial on the metal sheet. (The GPS aerial is fastened with its magnet.)

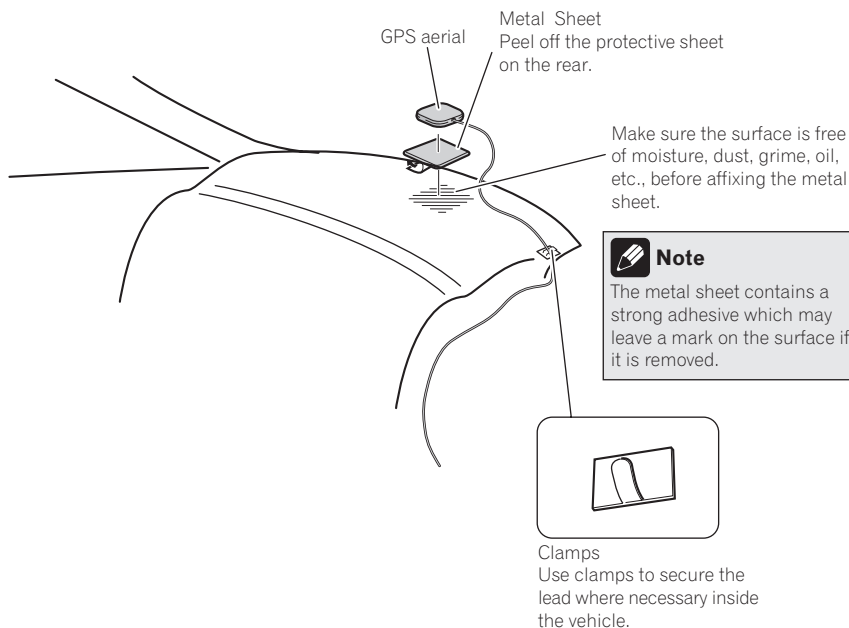

Note

- When attaching the metal sheet, do not cut it into small pieces.
- Some models use window glass that does not allow signals from GPS satellites to pass through. On such models, install the GPS aerial on the outside of the vehicle.

Installation

When installing the aerial outside the vehicle (on the body)

Put the GPS aerial in a position as level as possible, such as on the roof or boot lid. (The GPS aerial is fastened with a magnet.)

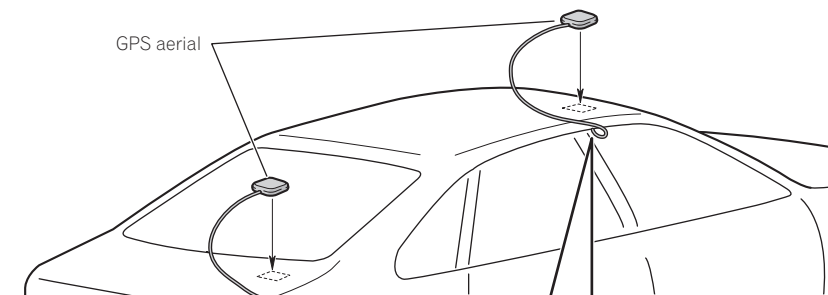

When routing the lead in from the top of the door



Make a U-shaped loop in the lead on the outside to prevent rainwater from flowing along the lead into the interior of the vehicle.



Clamps
Use clamps to secure the lead where necessary inside the vehicle.

When routing the lead in from inside the boot

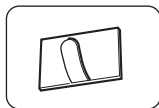

Clamps
Use clamps to secure the lead where necessary inside the vehicle.

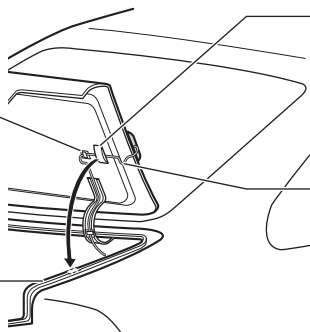

Water proofpad
Make sure the water proofpad contacts the top of the rubber packing.

Make a U-shaped loop in the lead outside the rubber packing to prevent rainwater from flowing along the lead into the interior of the vehicle.

Rubber packing



Installing the microphone

- Install the microphone in a place where its direction and distance from the driver make it easiest to pick up the driver's voice.
- Make sure to connect the microphone to the navigation system after the system is turned off. (ACC OFF)

Parts supplied



Microphone

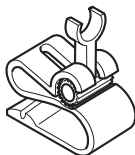

Microphone clip



Double-sided tape

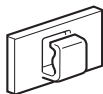

Clamp (5 pcs.)

Mounting on the sun visor

1 Install the microphone in the microphone clip.

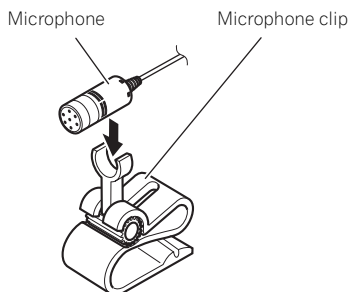

2 Attach the microphone clip to sun visor.

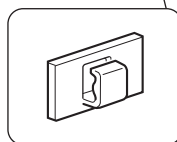
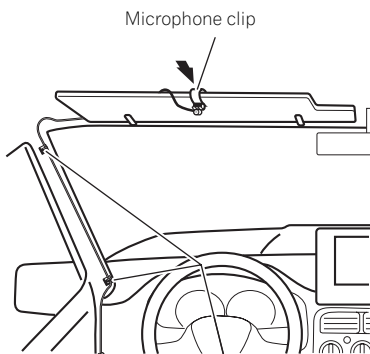

Clamps

Use clamps to secure the lead where necessary inside the vehicle.

Install the microphone on the sun visor when it is in the up position. It cannot recognise the driver's voice if the sun visor is in the down position.

Installation

Installation on the steering column

1 Install the microphone in the microphone clip.

Microphone Microphone clip

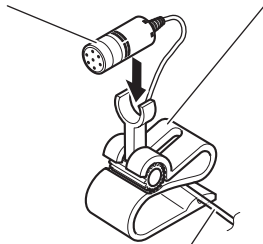

Fit the microphone cord in the groove.

2 Mount the microphone clip on the steering column.

Double-sided tape

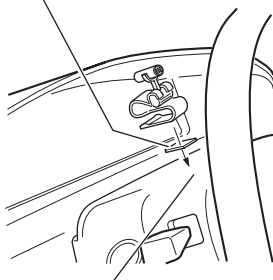

Install the microphone clip on the steering column, keeping it away from the steering wheel.

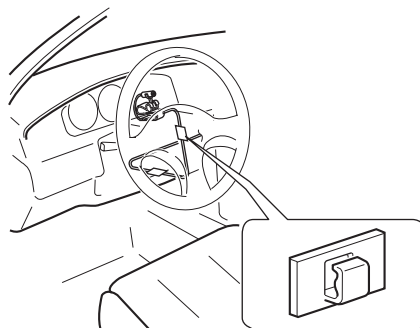

Clamps

Use clamps to secure the lead where necessary inside the vehicle.

Adjusting the microphone angle

The microphone angle can be adjusted by moving forward or backward the microphone clip angle.

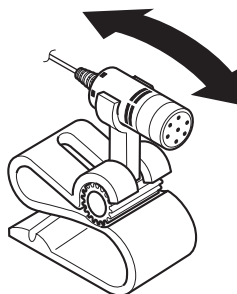

After Installing this Navigation System

1 Reconnecting the battery.

First, double-check that all connections are correct and that this product is installed correctly. Reassemble all vehicle components that you previously removed. Then reconnect the negative (-) cable to the negative (-) terminal of the battery.

2 Start the engine.

3 Press RESET button.

Press **RESET** button on the navigation unit using a pointed object such as the tip of a pen.

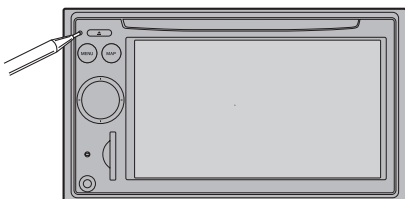

4 Make the following settings:

- ➔ For details concerning operations, refer to "Operation Manual".
- 1 Set the language.
- 2 Drive an unobstructed road until the GPS starts receiving the signal normally.
- 3 Make some necessary adjustments.
 - Setting the time
 - Setting the units and the date format, etc.
 - Change other settings as you prefer



Note

After installing this navigation system, be sure to check at a safe place that the vehicle is performing normally. ■

01 ВАЖНАЯ ИНФОРМАЦИЯ

ИНФОРМАЦИЯ О НОВОЙ
НАВИГАЦИОННОЙ СИСТЕМЕ И
ДАННОМ РУКОВОДСТВЕ 32

02 ВАЖНЫЕ МЕРЫ БЕЗОПАСНОСТИ

ОЗНАКОМЬТЕСЬ СО ВСЕМИ
ИНСТРУКЦИЯМИ, КАСАЮЩИМИСЯ
НАВИГАЦИОННОЙ СИСТЕМЫ, И
СОХРАНЯЙТЕ ИХ В ДАЛЬНЕЙШЕМ
КАК ИСТОЧНИК ПОЛУЧЕНИЯ
ИНФОРМАЦИИ 33

03 Подключение системы

Меры предосторожности перед
подключением системы 34
Перед установкой системы 36
Чтобы избежать повреждений 36
– Внимание: синий провод 37
– Внимание: синий/белый провод 37
В комплект входит 38
Подключение системы 40
Подключение силового шнура (1) 42
Подключение силового шнура (2) 44
При подключении к отдельно
приобретенному усилителю
мощности 46
При подключении камеры заднего
вида 48
При подключении заднего экрана 49
– При использовании заднего экрана,
подключенного к заднему
видеовыходу 49
При подключении внешнего
видеокомпонента 50
– Использование “Вход АВ1”
(AV1) 50
– Использование “Вход АВ2”
(AV2) 50

При подключении внешнего блока с
функцией видеисточника 51

04 Установка

Меры предосторожности перед
установкой 52
Защита от электромагнитных помех 53
Перед установкой 53
Установка навигационной системы 53
– Рекомендации по установке 53
– В комплект входит 54
– Перед установкой навигационного
блока 55
– Установка на держатель и боковой
кронштейн 55
– Установка с использованием
боковых болтовых отверстий
навигационного блока 56
Установка GPS-антенны 57
– Рекомендации по установке 57
– В комплект входит 57
– Установка антенны внутри
автомобиля (на заднюю полку) 58
– Установка антенны снаружи
автомобиля (на кузов) 59
Установка микрофона 60
– В комплект входит 60
– Установка на солнцезащитный
козырек 60
– Установка на рулевую колонку 61
– Регулировка угла микрофона 61

05 После установки

После установки навигационной
системы 62

ИНФОРМАЦИЯ О НОВОЙ НАВИГАЦИОННОЙ СИСТЕМЕ И ДАННОМ РУКОВОДСТВЕ

- Навигационные функции данной системы (а также дополнительно приобретаемая камера заднего вида) предназначены исключительно для того, чтобы помочь вам в управлении автомобилем. Они не являются заменой вашей внимательности, рассудительности и осмотрительности во время движения.
- Запрещается использовать систему навигации для прокладки маршрута к больницам, полицейским участкам и подобным учреждениям в чрезвычайных ситуациях. Необходимо немедленно позвонить в соответствующие службы.
- Не используйте навигационную систему (или дополнительно приобретенную камеру заднего вида), если это каким-либо образом отвлекает ваше внимание во время управления автомобилем. Действующие дорожные ограничения или справочные табло имеют преимущественное значение по сравнению с указаниями системы. Всегда соблюдайте действующие дорожные ограничения, даже если они противоречат инструкциям данной системы.
- В данном руководстве представлен процесс установки навигационной системы в автомобиль. Инструкции по эксплуатации навигационной системы представлены в отдельном руководстве по эксплуатации.
- Не устанавливайте систему навигации в таких местах, где она может (i) затруднять обзор водителю, (ii) ухудшить работу любых систем управления автомобилем или систем безопасности, включая подушки безопасности или кнопки аварийной сигнализации, или (iii)

ухудшить возможность безопасно управлять автомобилем. В некоторых случаях не представляется возможным установить продукт в определенный тип автомобиля или салон автомобиля. ▣

ВАЖНЫЕ МЕРЫ БЕЗОПАСНОСТИ

ОЗНАКОМЬТЕСЬ СО ВСЕМИ ИНСТРУКЦИЯМИ, КАСАЮЩИМИСЯ НАВИГАЦИОННОЙ СИСТЕМЫ, И СОХРАНЯЙТЕ ИХ В ДАЛЬНЕЙШЕМ КАК ИСТОЧНИК ПОЛУЧЕНИЯ ИНФОРМАЦИИ

- 1 Перед установкой навигационной системы внимательно прочитайте данное руководство.
- 2 Держите руководство в доступном месте для получения нужной информации.
- 3 Обратите особое внимание на все предупреждения данного руководства, и точно следуйте всем указаниям.
- 4 В определенных условиях навигационная система может отображать неверную информацию о месте положении автомобиля, расстоянии между объектами на экране и направлением. Система имеет определенные ограничения: она не определяет улицы с односторонним движением, временные дорожные ограничения и потенциально опасные участки дороги. Полагайтесь на собственную оценку дорожных условий.
- 5 Как и другие устройства в вашем автомобиле, навигационная система не должна отвлекать внимание водителя и ставить под угрозу безопасность движения. Если вы затрудняетесь в использовании системы или чтении информации с экрана, припаркуйтесь и выполните соответствующие настройки.
- 6 Всегда пристегивайте ремень безопасности при вождении автомобиля. В случае аварии правильно пристегнутый ремень безопасности может предотвратить серьезные ранения.
- 7 Некоторые государственные законы запрещают установку и использование нави-

гационной системы в автомобиле.

Выполняйте требования действующих законов и постановлений, касающихся установки и использования навигационной системы.



ПРЕДУПРЕЖДЕНИЕ

Не пытайтесь самостоятельно устанавливать или обслуживать навигационную систему. Установка или обслуживание навигационной системы лицами, не имеющими подготовки и опыта работы с электронным оборудованием и автомобильными дополнительными принадлежностями, может быть опасной и может привести к поражению электрическим током или другим опасностям. ■

Меры предосторожности перед подключением системы



ПРЕДУПРЕЖДЕНИЕ

Компания Pioneer не рекомендует самостоятельно устанавливать навигационную систему. Установка и настройка системы должна производиться сервисными сотрудниками Pioneer, имеющими подготовку и опыт работы с мобильным электронным оборудованием. **НЕ ОБСЛУЖИВАЙТЕ СИСТЕМУ САМОСТОЯТЕЛЬНО.** Установка или обслуживание системы и подключение проводки могут быть опасны и могут привести к поражению электрическим током или повредить навигационную систему. В этом случае гарантия не действует.



ВНИМАНИЕ

- Если вы решили самостоятельно установить систему и имеете опыт работы с мобильным электронным оборудованием, в точности выполняйте все инструкции, приведенные в руководстве по установке.
- Крепеж проводки должен выполняться с помощью кабельных хомутов или изоляционной ленты. Не оставляйте оголенные участки проводки.
- Запрещается напрямую соединять желтый провод системы с аккумуляторной батареей. В противном случае вибрация двигателя может вызвать повреждения изоляции в месте, где провод проходит от пассажирского салона к двигателю. В случае разрыва изоляции желтого провода и контакта с металлическими элементами может произойти короткое замыкание, которое вызовет серьезные повреждения.
- Не допускайте обвития кабелей вокруг рулевой колонки или рычага переключения скоростей. Это чрезвычайно опасно. Выполняя установку, убедитесь, что кабели и провода не препятствуют и не мешают управлению автомобилем.
- Обеспечьте прокладку и крепление кабелей и проводов таким образом, чтобы они не соприкасались с подвижными элементами автомобиля, особенно с рулевым колесом, рычагом переключения передач, стояночным тормозом, направляющими для сдвига сидений, дверями или другими элементами управления автомобилем.
- Не прокладывайте проводку в зонах воздействия высокой температуры. При нагревании изоляции провода могут повредиться, что приведет к короткому замыканию или другим неисправностям и повреждению продукта.
- Не укорачивайте провод для подключения GPS-антенны, не используйте удлинители. Укорачивание или удлинение антенного кабеля может привести к короткому замыканию или неисправностям.
- Не укорачивайте другие провода. В противном случае это вызовет неполадки в работе защитной цепи (держателя плавкого предохранителя, резистора-предохранителя, фильтра и т.д.).
- Запрещается подавать питание к электронным продуктам за счет удаления изоляции силового провода навигационной системы и подключения к нему. В этом случае будет превышена предельно допустимая нагрузка по току для этого провода, что повлечет его перегрев.

Подключение системы

- Черный провод является заземляющим. Его заземление должно выполняться отдельно от заземления продуктов, работающих под сильным током, например, усилителей мощности. Запрещается заземлять несколько продуктов вместе с помощью одного заземляющего провода. Например, любой усилитель мощности необходимо заземлять отдельно от навигационной системы. Соединение заземляющих проводов может привести к возгоранию и/или повреждению продуктов после разделения таких проводов. ■

Перед установкой системы

- Система предназначена для автомобилей с 12-вольтным аккумулятором и заземлением отрицательного полюса. Перед установкой проверьте напряжение аккумулятора вашего автомобиля.
- Чтобы предотвратить замыкания в электрической системе, перед началом установки отсоедините (-) кабель аккумулятора.

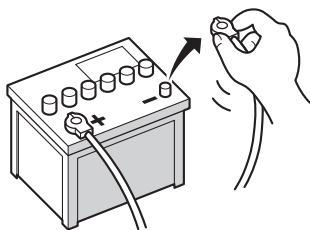

Чтобы избежать повреждений

⚠ ОСТОРОЖНО

- При замене плавкого предохранителя убедитесь, что новый предохранитель соответствует номинальной мощности, указанной на его держателе.
 - Отсоединяя разъем, необходимо тянуть непосредственно за разъем. Не тяните за провод, он может отделиться от разъема.

- Система не может быть установлена в автомобиль, где отсутствует положение ACC (дополнительно) в замке зажигания.



Положение ACC



Положение ACC отсутствует

- Во избежание короткого замыкания обматывайте отсоединенный провод изоляционной лентой. Особенно важно изолировать все неиспользуемые провода динамиков. В противном случае это может привести к короткому замыканию.
- Соединяйте одинаковые по цвету разъемы и порты, например, синий разъем подключается к синему порту, черный к черному и т.д..
- Обратитесь к руководству пользователя за информацией по подключению усилителя мощности и других устройств. Затем выполните такое подключение.
- Так как используется уникальная цепь BPTL, запрещается напрямую заземлять ⊖ сторону провода динамика или соединять ⊖ стороны проводов динамика. Убедитесь в соединении ⊖ стороны провода динамика и ⊖ стороны провода динамика навигационной системы.
- Если штатное гнездо RCA не используется, не удаляйте заглушки, установленные на конце соединителя.

Подключение системы

- Запрещается подключать динамики, выходная мощность которых менее 50 W канала или сопротивлением, не укладываемым в диапазон от 4 до 8 Ом, определенные в спецификации навигационной системы. Подключение динамиков, значения выходной мощности и/или сопротивления которых отличаются от указанных, может привести к возгоранию динамиков, образованию в них дыма или повреждению.

Внимание: синий провод

- По синему проводу сигнал управления передается к антенне автомобиля. Время зависит от настроек. (Подробнее об изменении режима **[CTRL антенной]**, смотрите “Руководство по эксплуатации”.)
- Когда **[CTRL антенной]** режим **[Радио]**, может быть сложена или отключена в соответствии с инструкциями, указанными ниже.
 - Переключитесь с радиоисточника (MW/LW или FM) на другой источник.
 - Выключите источник
 - Поверните ключ зажигания в положение ВЫКЛ. (ACC OFF).
- Если режим **[CTRL антенной]** установлен в положение **[Сеть]**, антенна автомобиля может быть сложена или отключена, только когда ключ зажигания установлен в положение ВЫКЛ. (ACC OFF).
- Не соединяйте данный провод с терминалом управления системой внешних усилителей мощности.
- Не используйте данный провод в качестве силового провода для автомобильного антенного или антенного усилителя. Это может привести к потере тока и неисправностям.

Внимание: синий/белый провод

- При включенном зажигании (ACC ON) сигнал управления проходит через синий/белый провод. Подключите его к терминалу пульта дистанционного управления системы усилителя мощности (макс. 300 мА 12 В, постоянный ток). Контрольный сигнал проходит по синему/белому проводу, даже если аудиоисточник выключен.
- Не соединяйте этот провод с терминалом управления реле автомобильной антенны или терминалом управления электричеством усилителя мощности антенны.
- Убедитесь, что этот провод не используется в качестве силового провода для внешних усилителей мощности. Это может привести к потере тока и неисправностям.

В комплект входит

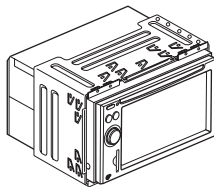

Навигационный блок

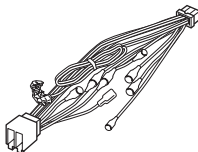

Силовой шнур

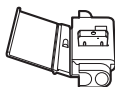

Соединитель

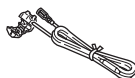

Удлинитель
(для обратного сигнала)



Удлинитель
(для сигнала скорости)



GPS-антенна

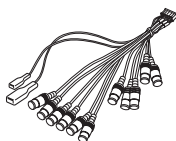

Соединитель RCA

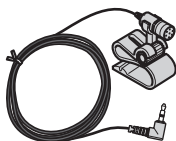

Микрофон



Подключение системы

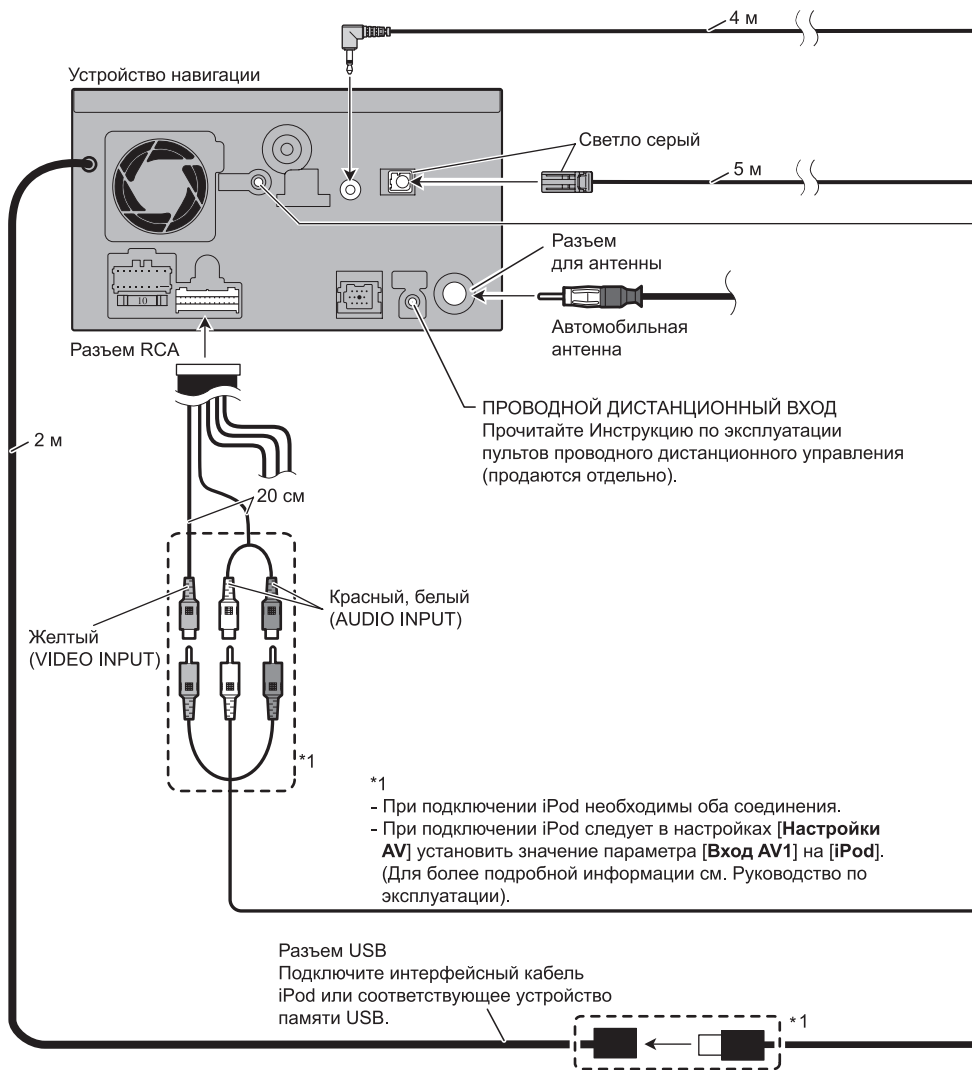

Подключение системы

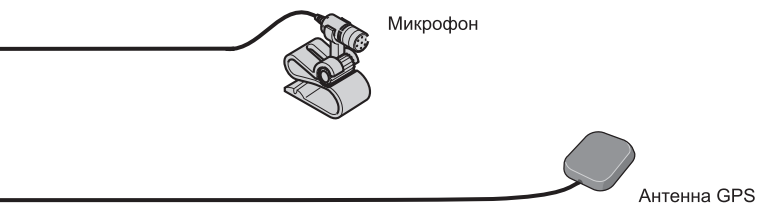

ЦИФРОВОЙ ВЫХОД

Данный вход предназначен для подключения оборудования, которое появится в будущем. Не используйте этот вход, если вы эксплуатируете данное устройство по назначению.

ОСТОРОЖНО

- Во избежание риска получения повреждений и травм, потенциального нарушения действующих законов запрещено использовать данное устройство во время вождения, кроме как для навигационных целей. Кроме того, задние дисплеи не должны находиться в месте, где они будут отвлекать водителя.
- В некоторых странах просмотр изображений на дисплее внутри автомобиля может быть незаконным, даже если это делает не водитель, а пассажиры. В странах, где приняты такие правила, их необходимо соблюдать.

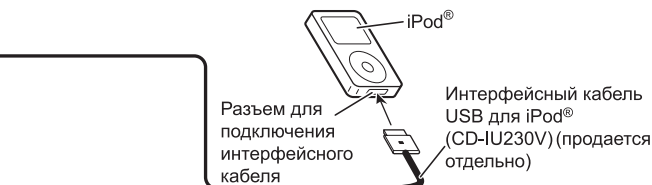

Примечание

Для более подробной информации об операциях и совместимости см. Руководство по эксплуатации.



Подключение силового шнура (1)



Примечание

В зависимости от типа автомобиля функции контактов *3 и *5 могут быть разными. В этом случае подключайте *2 к *5, а *4 к *3.

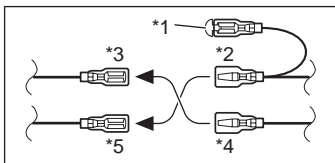

Примечания

- Когда к навигационной системе вместо заднего динамика подключен сабвуфер (*9), в начальных установках следует изменить параметры выхода на задний динамик (см. Руководство по эксплуатации). В данной навигационной системе на сабвуфер подается моно сигнал.
- При использовании сабвуфера мощностью 70 Вт (2 Вт), подключайте к нему фиолетовый и фиолетовый/черный провода. Зеленый и зеленый/черный провода оставьте неподключенными.

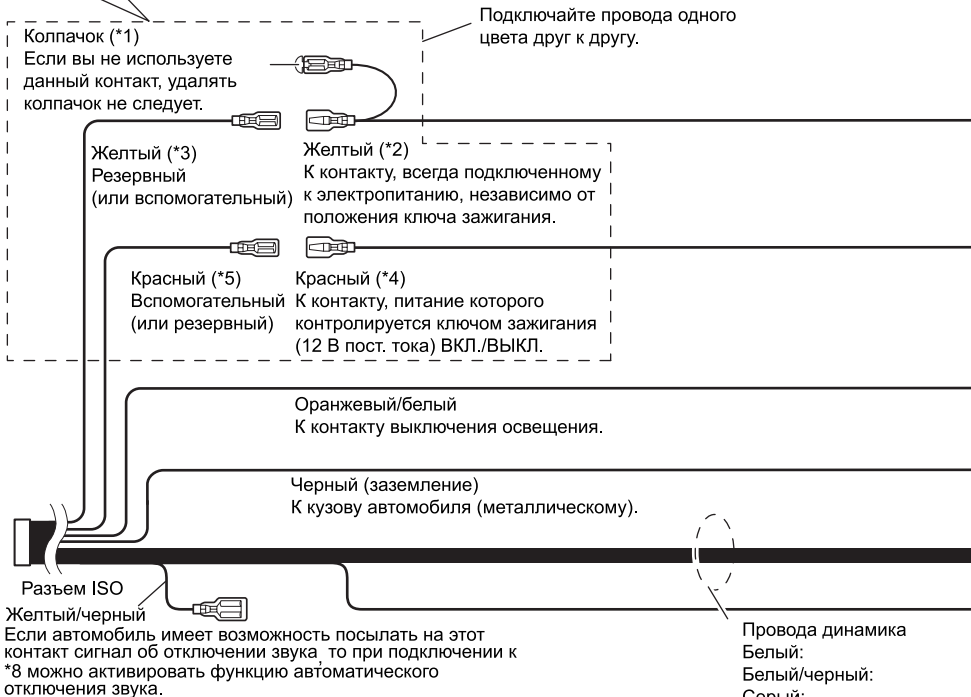

Примечание

В некоторых автомобилях разъем ISO может делиться на два. В этом случае подключайте к обоим разъемам.

Подключение системы

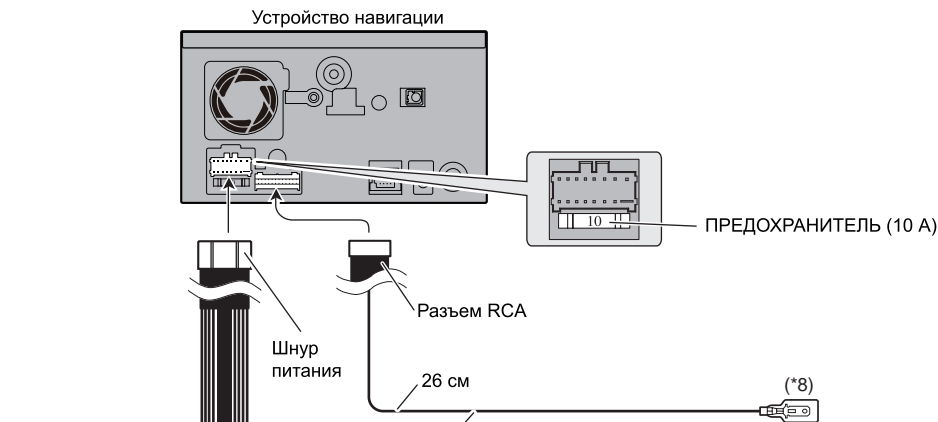

Желтый/черный
 При использовании оборудования с функцией отключения звука подключайте к нему провод откл. звук (Audio Mute). В противном случае оставьте этот провод неподключенным.

Примечание

Аудио источник перейдет в режим отключения или снижения громкости звука, в то время как следующие звуки не будут отключены, их громкость не будет снижена. Для более подробной информации см. Руководство по эксплуатации.

- голосовые команды системы навигации
- входящий звонок или звонок мобильного телефона, подключенного к навигационной системе через Bluetooth

Примечание

Антенна сложится автоматически. То, как скоро это произойдет, зависит от значения соответствующего параметра.

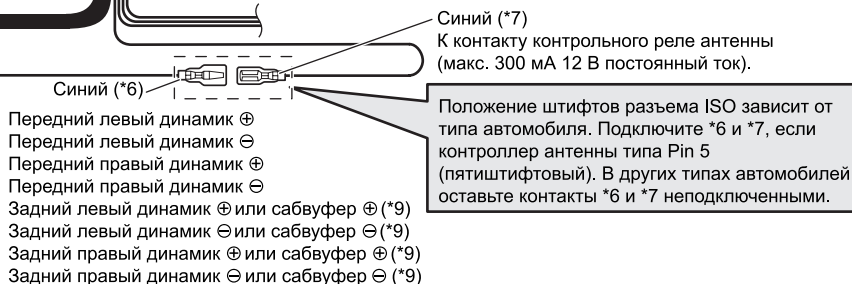

Подключение силового шнура (2)

Провод цепи спидометра
Счетчик впрыска
ДВС автомобиля

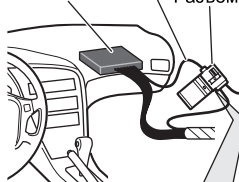

Способ подключения

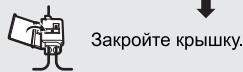
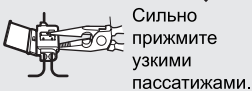
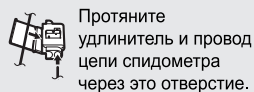

Розовый (ВХОД СИГНАЛА СКОРОСТИ АВТОМОБИЛЯ)

Мобильную систему навигации следует подключить сюда для определения расстояния, проходимого автомобилем. Не забудьте подключить цепь спидометра автомобиля. В противном случае это отразится на количестве ошибок на дисплее, показывающем местоположения автомобиля.



ОСТОРОЖНО

НЕПРАВИЛЬНОЕ ПОДКЛЮЧЕНИЕ МОЖЕТ СТАТЬ ПРИЧИНОЙ СЕРЬЕЗНЫХ ПОВРЕЖДЕНИЙ И ТРАВМ, ВКЛЮЧАЯ УДАР ТОКОМ, А ТАКЖЕ НАРУШЕНИЯ СИСТЕМЫ УПРАВЛЕНИЯ АВТОМОБИЛЕМ (АБС, АКПП, ПОКАЗАНИЯ СПИДОМЕТРА).



ВНИМАНИЕ

Для точности навигации и хорошей работы крайне важно подключить датчик изменения скорости.



Примечание

Положение цепи спидометра и выключателя стояночного тормоза может быть разным в зависимости от модели автомобиля. Для получения более подробной информации обратитесь к официальному дилеру Pioneer или в профессиональный сервисный центр.

Светло зеленый

Применяется для отображения ВКЛ./ВЫКЛ. ручного тормоза. Данный провод подключается к проводу питания датчика ручного тормоза. **Если выполнить это подключение неправильно или вообще не выполнить, то некоторые функции навигационной системы будут деактивированы.**



ОСТОРОЖНО

СВЕТЛО ЗЕЛЕНый КОНТАКТ В РАЗЪЕМЕ ПИТАНИЯ ПРЕДНАЗНАЧЕН ДЛЯ ОПРЕДЕЛЕНИЯ СТАТУСА ОСТАНОВКИ АВТОМОБИЛЯ И ДОЛЖЕН ПОДКЛЮЧАТЬСЯ К ПРОВОДУ ПИТАНИЯ ДАТЧИКА РУЧНОГО ТОРМОЗА. НЕПРАВИЛЬНОЕ ПОДКЛЮЧЕНИЕ ИЛИ ИСПОЛЬЗОВАНИЕ ДАННОГО КОНТАКТА МОЖЕТ ПРОТИВОРЕЧИТЬ ДЕЙСТВУЮЩЕМУ ЗАКОНОДАТЕЛЬСТВУ И ПОВЛЕЧЬ ЗА СОБОЙ СЕРЬЕЗНЫЕ ТРАВМЫ ИЛИ ПОВРЕЖДЕНИЯ.

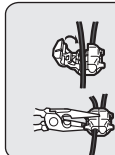

Способ подключения

Укрепите провод питания датчика остановочного тормоза.



Сильно прижмите узкими пассатижами.

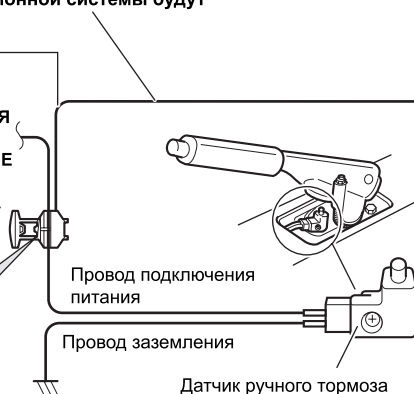

Подключение системы

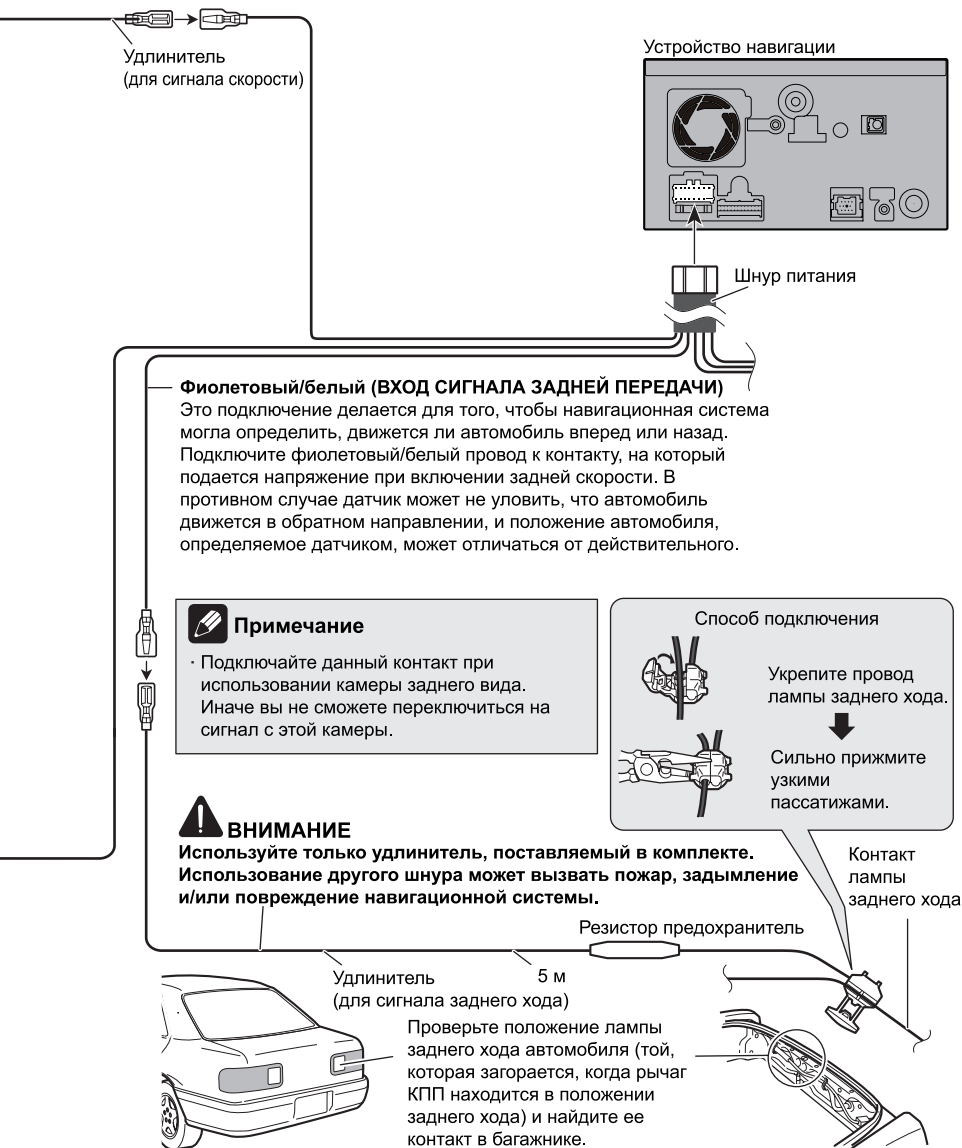

При подключении к отдельно приобретенному усилителю мощности

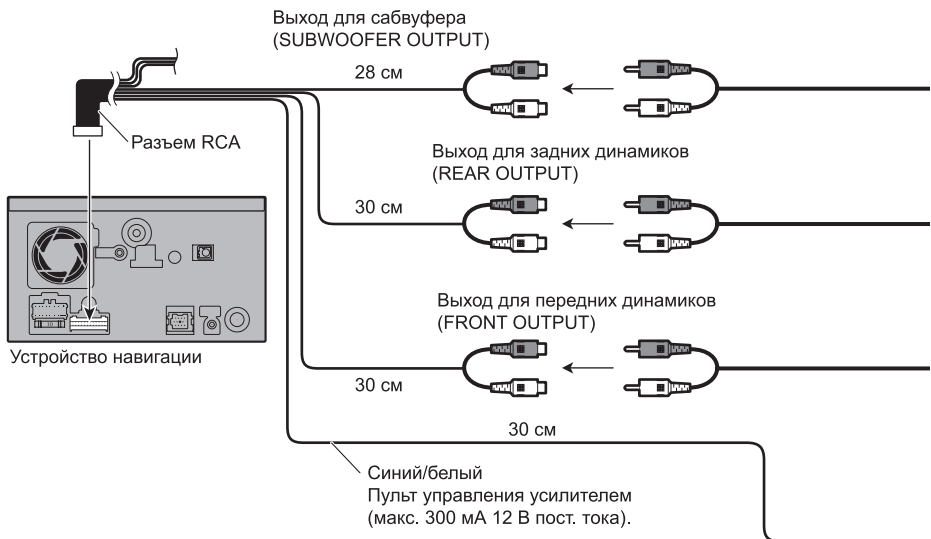

Подключение системы

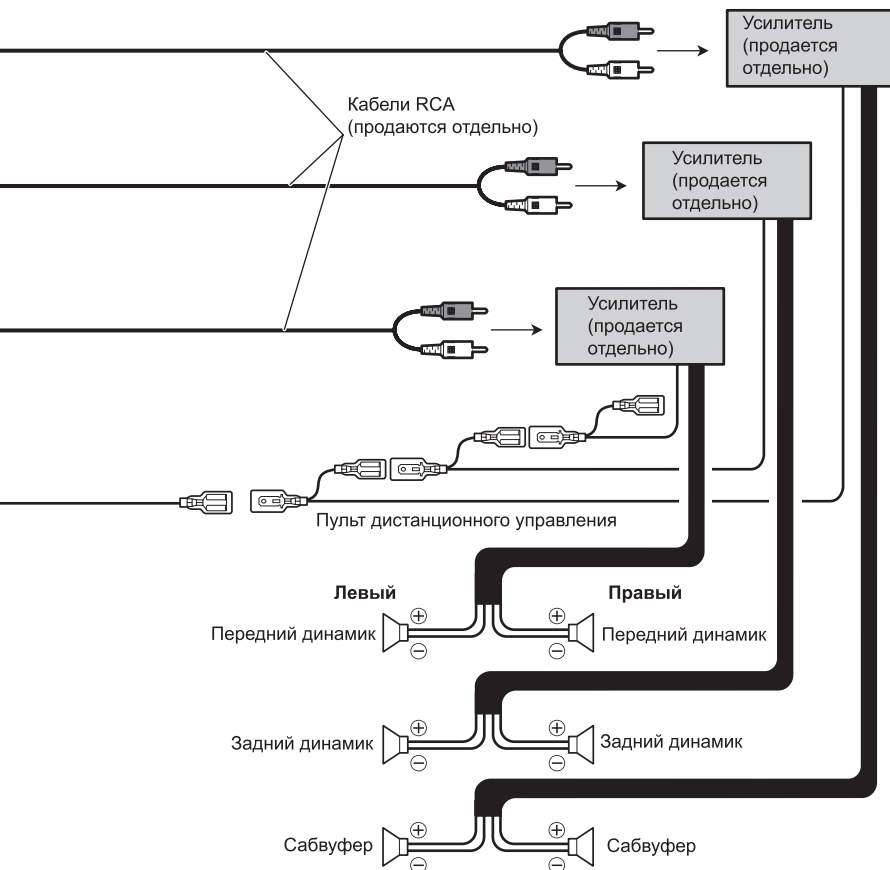

Примечание

В зависимости от сабвуфера помимо выхода RCA можно использовать другие (см. Руководство по эксплуатации).



При подключении камеры заднего вида

Если система дополняется камерой заднего вида, можно автоматически переключаться с режима видео на изображение камеры заднего вида, когда рычаг переключения передач переводится в положение **НАЗАД (R)**. Режим **Задний обзор** позволяет контролировать то, что происходит позади автомобиля.

⚠ ОСТОРОЖНО

ИСПОЛЬЗУЙТЕ ВХОДНОЙ РАЗЪЕМ ТОЛЬКО ДЛЯ ПОДКЛЮЧЕНИЯ КАМЕР ЗАДНЕГО ВИДА С ПЕРЕВЕРНУТЫМ ИЛИ ЗЕРКАЛЬНЫМ ИЗОБРАЖЕНИЕМ. ИСПОЛЬЗОВАНИЕ ДРУГИХ КАМЕР МОЖЕТ ПРИВЕСТИ К ТРАВМАМ ИЛИ ПОВРЕЖДЕНИЯМ.

⚠ ВНИМАНИЕ

- На экране может появиться перевернутое изображение.
- Камера заднего вида предназначена для использования навигационной системы для наблюдения за трейлерами, а также при парковке задним ходом в ограниченном пространстве. Не используйте данную функцию для развлечения.
- Объекты с камеры заднего вида могут быть ближе или дальше, чем на самом деле.
- Внимание: края изображения с камеры заднего вида могут незначительно отличаться от фактических, если выбран полноэкранный режим изображения при парковке задним ходом, а также если изображения используются для контроля происходящего сзади, когда автомобиль движется вперед.

⚠ ВНИМАНИЕ

Используйте только удлинители, входящие в комплект устройства. В противном случае существует риск возникновения возгорания, появления дыма и/или повреждений навигационной системы.

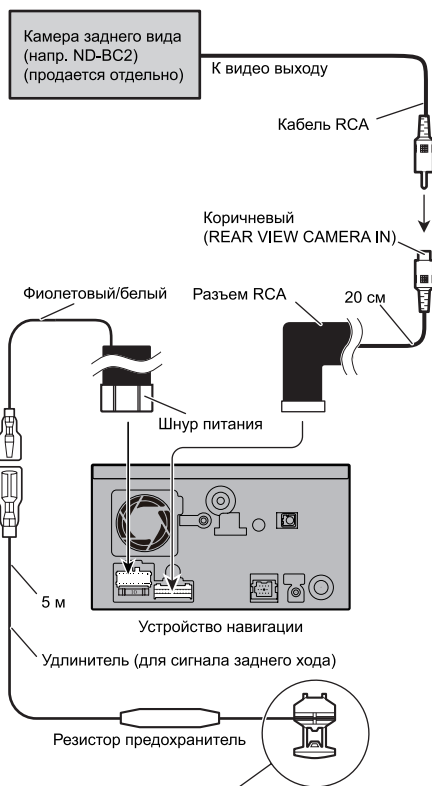

Подробная информация о проводах содержится в *Подключение силового шнура (2)* на стр. 44

Подключение системы



Примечания

- Необходимо установить [Задняя камера] в [Системные настройки] в положение [Вкл.] при подключении камеры заднего вида. (Подробно смотрите в “Руководстве по эксплуатации”.)
- Подключайте только к камере заднего вида. Не подключайте к другому оборудованию.



При использовании заднего экрана, подключенного к заднему видеовыходу



ОСТОРОЖНО

ЗАПРЕЩАЕТСЯ устанавливать задний экран в местах, с которых водитель может просматривать видеоизображение во время управления автомобилем.

Задний видеовыход навигационной системы используется для подключения экрана, с помощью которого пассажиры задних сидений могут просматривать видео. 

При подключении заднего экрана

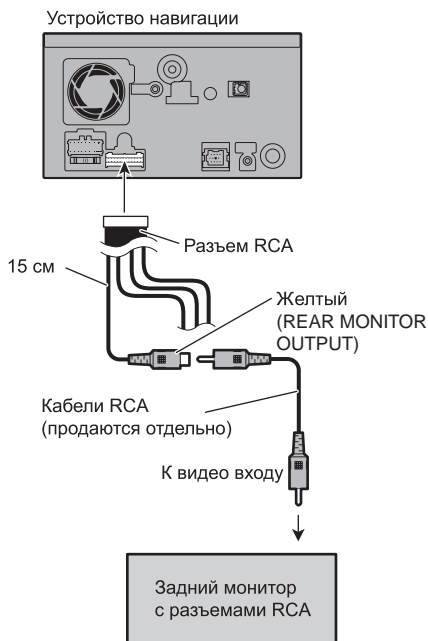

При подключении внешнего видеокomпонента

Использование "Вход AV1" (AV1)

Устройство навигации

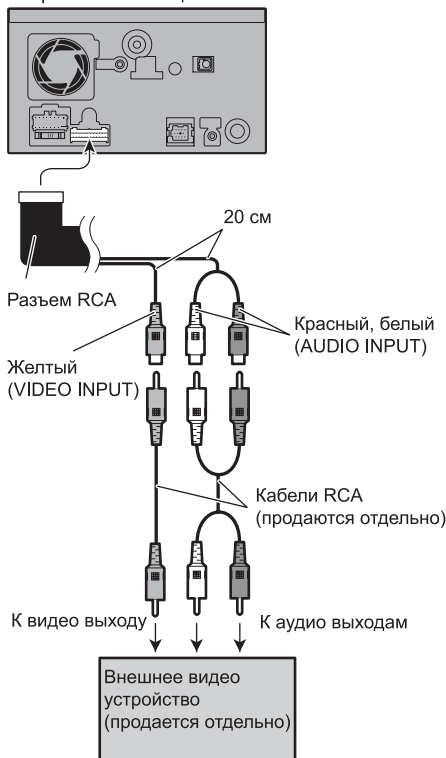

- Необходимо установить **[Вход AV1]** в **[Настройки AV]** в положение **[Видео]** при подключении внешнего видеокomпонента. (Подробно смотрите в "Руководстве по эксплуатации".)

Использование "Вход AV2" (AV2)

Устройство навигации

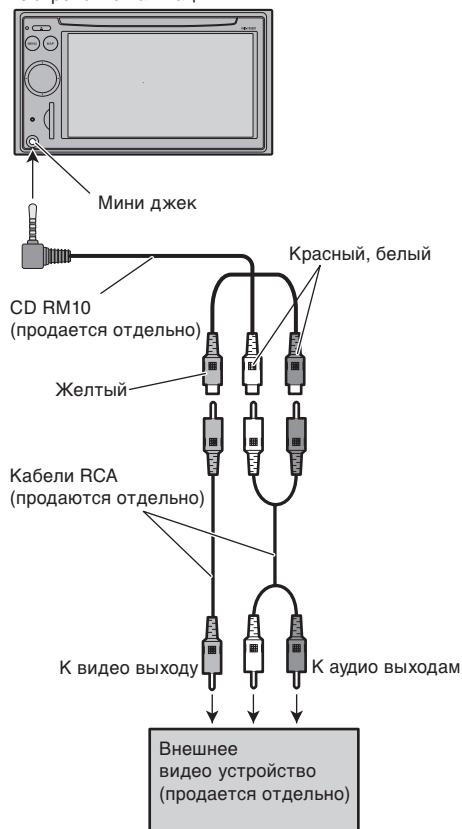

- Необходимо установить **[Вход AV2]** в **[Настройки AV]** в положение **[Видео]** при подключении внешнего видеокomпонента. (Подробно смотри в "Руководстве по эксплуатации".)

Подключение системы

ВНИМАНИЕ

Используйте CD-RM10 (продается отдельно) для проводки. Если используются другие кабели, может отличаться положение проводки, а, следовательно, ухудшиться качество изображения и звуковых эффектов.

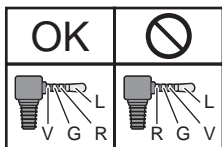

L : Аудио, левый динамик (белый)
R : Аудио, правый динамик (красный)
V : Видео (желтый)
G : Заземление

При подключении внешнего блока с функцией видеисточника

Устройство навигации

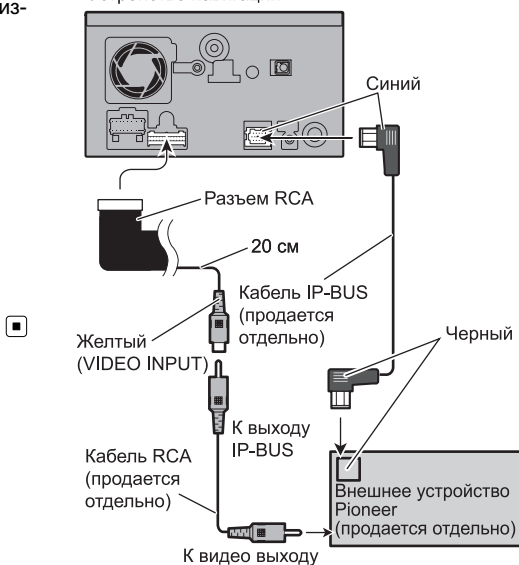

- Необходимо установить [Вход AV1] в [Настройки AV] в положение [EXT] при подключении внешнего блока. (Подробнее смотрите в "Руководстве по эксплуатации".) ▣

Меры предосторожности перед установкой



ПРЕДУПРЕЖДЕНИЕ

Компания Pioneer не рекомендует самостоятельно устанавливать навигационную систему. Самостоятельная установка и настройка системы может привести к электрическому удару и другим рискам. Установка и настройка должна производиться сервисными сотрудниками компании Pioneer.



ВНИМАНИЕ

- Запрещено устанавливать систему там или таким образом, где:
 - Это может привести к ранениям водителя или пассажиров при экстренной остановке автомобиля.
 - Это может отвлекать водителя от управления автомобилем, например, на полу перед сиденьем водителя или вблизи рулевого колеса или рычага переключения передач.
- При просверливании отверстий убедитесь, что под панелью приборов и другими панелями отсутствуют детали. Не повредите топливные линии, тормозные линии, электронные компоненты, провода связи или силовые кабели.
- При использовании болтов не допускайте их контакта с электрическими проводами. Вибрация может повредить провода или изоляцию, привести к короткому замыканию или другим повреждениям автомобиля.
- Для обеспечения правильной установки используйте только детали, входящие в комплект и соответственно указанным процедурам. Если используются не оригинальные детали, это может привести к повреждениям внутренних компонентов системы, также это может ослабить крепление системы, и она может отделиться от панели крепления.
- Не допускайте обвития кабелей вокруг рулевой колонки или рычага переключения скоростей. Это чрезвычайно опасно. Выполняя установку, убедитесь, что кабели и провода не препятствуют и не мешают управлению автомобилем.
- Обеспечьте отсутствие контакта проводов с дверями или сдвигающимся механизмом сидений, что может привести к короткому замыканию.
- Выполняя установку навигационной системы, обеспечьте надлежащее функционирование остального оборудования автомобиля.
- В некоторых странах существуют запреты на использование систем навигации в транспортных средствах. Обеспечьте соответствие действующим законам и нормам по установке и эксплуатации данной навигационной системы.
- Не устанавливайте систему навигации в таких местах, где она может (i) затруднять обзор водителю, (ii) ухудшить работу любых систем управления автомобилем или систем безопасности, включая подушки безопасности или кнопки аварийной сигнализации, или (iii) ухудшать возможность водителя безопасно управлять автомобилем.
- Установите навигационную систему между водительским и пассажирским сиденьем так, чтобы при резком торможении ее не смогли повредить водитель или пассажир.

Установка

- Не устанавливайте навигационную систему перед или возле приборной панели, двери или стойки, в которых установлена одна из автомобильных подушек безопасности. Места расположения передних подушек безопасности обозначены в Руководстве пользователя.
- Не устанавливайте систему навигации в таких местах, где она может нарушить работу любых систем управления автомобилем, включая подушки безопасности и подголовники. ■

Защита от электромагнитных помех

Для защиты от электромагнитных помех следующие устройства необходимо размещать на максимальном расстоянии от навигационной системы, других кабелей или проводов:

- ТВ антенна и провод антенны
- FM, MW/LW-антенна и провод
- GPS-антенна и провод

Провода разных антенн должны прокладываться на максимальном расстоянии друг от друга. Запрещается крепить и прокладывать их вместе, не допускается пересечение таких проводов. Электромагнитные шумы повышают вероятность ошибок на экране. ■

Перед установкой

- Если для установки требуется просверлить отверстия или внести другие модификации, проконсультируйтесь с ближайшим дилером.
- Перед окончанием установки системы выполните временное соединение про-

водов, чтобы убедиться в правильности выполненных подключений и надлежащей работе системы. ■

Установка навигационной системы

Рекомендации по установке

- Запрещается устанавливать навигационную систему в местах, где она может подвергнуться воздействию высоких температур или влажности, например в местах:
 - ближайших к отопительным, вентиляционным отверстиям или диффузорам кондиционера.
 - на которые попадают прямые солнечные лучи, например, на поверхности приборной панели.
 - на которые может попадать дождь, например, возле дверей.
- Устанавливайте навигационную систему в местах, способных выдержать ее вес. Выберите такое место, где система может быть надежно установлена и закреплена. Если система ненадежно закреплена, она не сможет определить максимально точное место положение автомобиля.

- Устанавливайте навигационную систему горизонтально на поверхности с допускami от 0 градусов до 30 градусов (в диапазоне 10 влево и вправо). Неправильная установка устройства на поверхности с наклоном более или менее указанных значений повышает вероятность ошибки при определении места положения и может ухудшить качество изображения на экране.

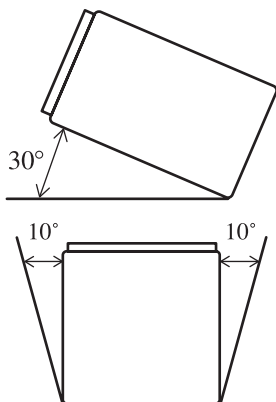

- Шнуры не должны накрывать зону, указанную на рисунке снизу. Усилители и механизмы навигации должны рассеивать тепло.

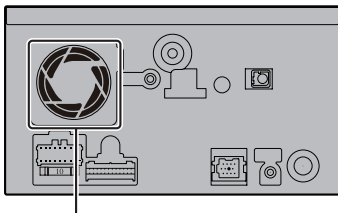

Не накрывайте эту область.

- При перегревании повредится полупроводниковый лазер. Поэтому запрещено устанавливать навигационный блок вблизи источника тепла, например, возле отопительного диффузора.

В комплект входит

Детали, имеющие маркировку (*), предварительно установлены.

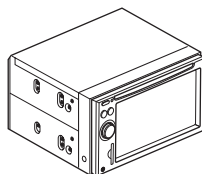

Навигационный блок

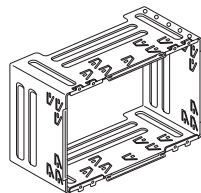

Держатель*

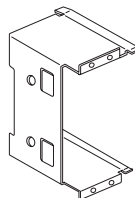

Боковой кронштейн*
(2 шт.)



Болт-фиксатор
(5 мм × 6 мм) (8 шт.)



Болт с плоской головкой
(5 мм × 6 мм) (4 шт.)



Болт*
(3 мм × 6 мм)
(8 шт.)



Болт для крепления
бокового кронштейна*
(5 мм × 6 мм) (4 шт.)

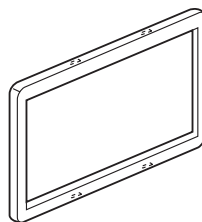

Накладная рамка

Установка

Перед установкой навигационного блока

● Удалите держатель.

Ослабьте болты (3 мм × 6 мм), чтобы удалить держатель.

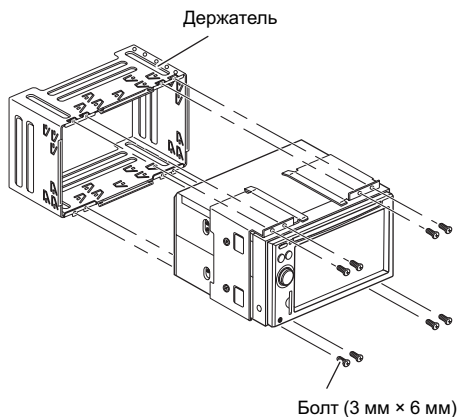

Установка на держатель и боковой кронштейн

1 Вставьте держатель в приборную панель.

Вставив держатель в приборную панель, выберите и согните петли, соответствующие толщине материала приборной панели. (Установите навигационный блок максимально надежно с помощью верхних и нижних петель. Для прочной фиксации данного блока необходимо согнуть петли на 90 градусов.)

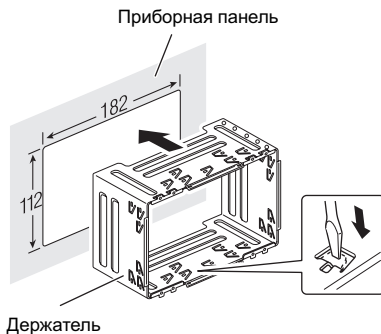

2 Установите навигационный блок и затяните болты.

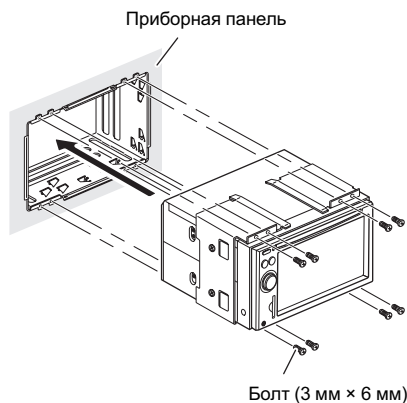

3 Установите накладную рамку.

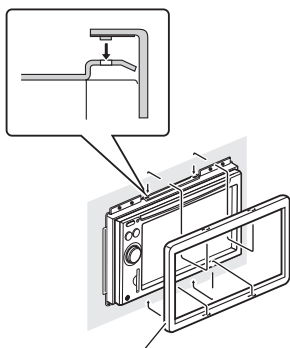

Накладная рамка

Установка с использованием боковых болтовых отверстий навигационного блока

1 Удалите боковые кронштейны.

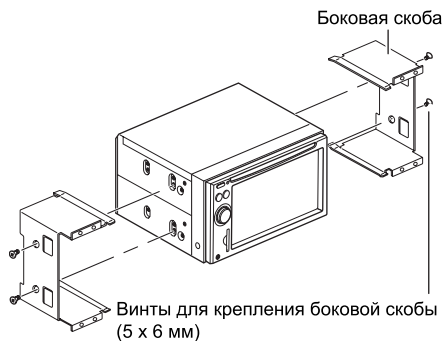

Боковая скоба

Винты для крепления боковой скобы (5 x 6 мм)

2 Закрепите навигационный блок на заводские кронштейны для установки радиоблока.

Расположите навигационный блок таким образом, чтобы болтовые отверстия кронштейнов и болтовые отверстия выровнялись (совпали), затем затяните болты в 3 или 4 точках с каждой стороны.

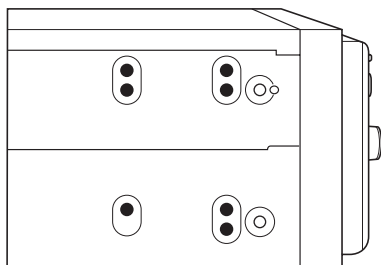

Если упор мешает, отогните его

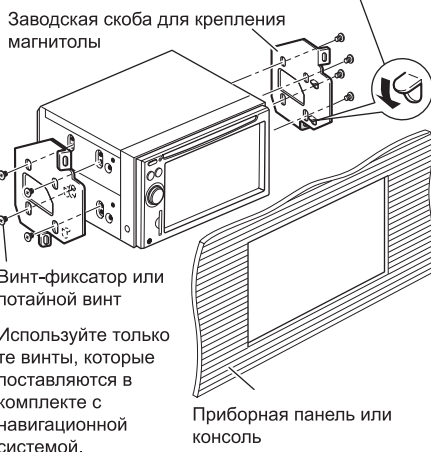

Заводская скоба для крепления магнитолы

Винт-фиксатор или потайной винт

Используйте только те винты, которые поставляются в комплекте с навигационной системой.

Приборная панель или консоль



Установка

Установка GPS-антенны

⚠ ВНИМАНИЕ

Запрещается обрезать провод GPS-антенны или использовать удлинитель. Вмешательство в антенный провод может привести к короткому замыканию, неисправности или необратимому повреждению навигационной системы.

Рекомендации по установке

- Антенна должна быть установлена на плоскую поверхность, где обеспечивается минимальная блокировка радиоволн. Антенна не принимает радиоволны, если заблокирован прием со спутника. Рекомендуется устанавливать антенну на крышу автомобиля или люк грузовика.

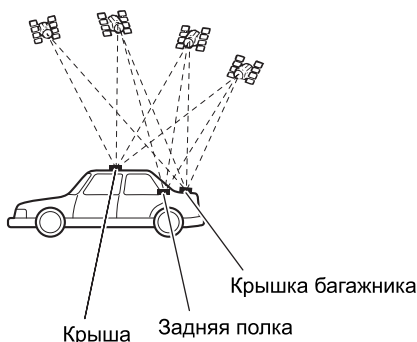

- Устанавливая GPS-антенну в автомобиле, используйте металлическую пластину, входящую в комплект. В противном случае ухудшится точность приема сигналов.
- Не обрезайте металлическую пластину. Это снизит чувствительность приема GPS-антенны.
- При удалении GPS-антенны не вытягивайте провод. Встроенный в антенну

магнит очень мощный. Провод может оторваться.

- GPS-антенна устанавливается с магнитом. При установке GPS-антенны не поцарапайте кузов автомобиля.
- При установке GPS-антенны на кузове автомобиля во время автоматической мойки всегда убирайте антенну в салон. В противном случае струя воды может сбить антенну, которая поцарапает кузов автомобиля.
- Запрещается красить GPS-антенну. Это может повлиять на исправность работы антенны.

В комплект входит



GPS-антенна



Металлическая пластина



Хомут (5 шт.)



Водоотталкивающая подкладка

Установка антенны внутри автомобиля (на заднюю полку)

Прикрепите металлическую пластину на ровную поверхность так, чтобы антенна была направлена на окно. Установите GPS-антенну на металлическую пластину. (Фиксацию GPS-антенны обеспечивает магнит.)

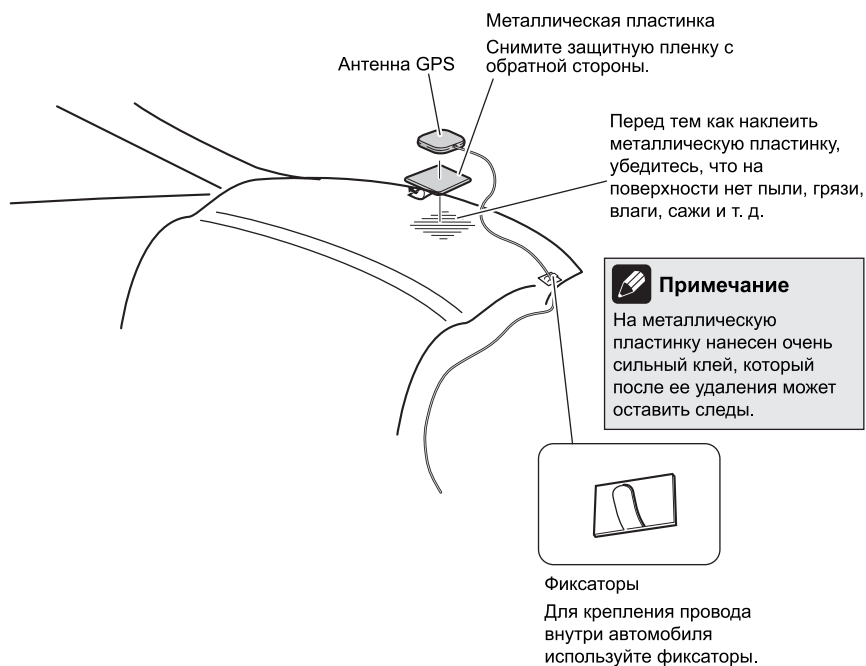

Примечания

- При креплении металлической пластины не разрезайте ее на мелкие части.
- На некоторых моделях автомобилей в окнах устанавливаются такие стекла, которые не пропускают сигналы с GPS-спутника. На таких моделях GPS-антенну необходимо устанавливать снаружи автомобиля.

Установка

Установка антенны снаружи автомобиля (на кузов)

Установите GPS-антенну на максимально ровную поверхность, например, на крышу или люк автомобиля. (GPS-антенна крепится к кузову с помощью магнита.)

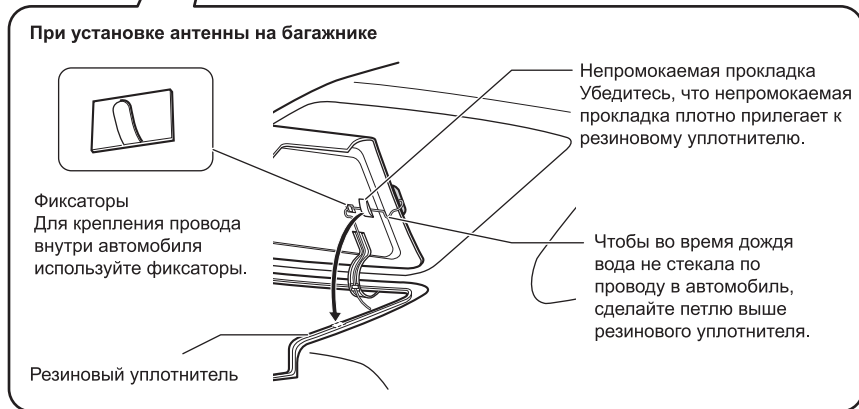
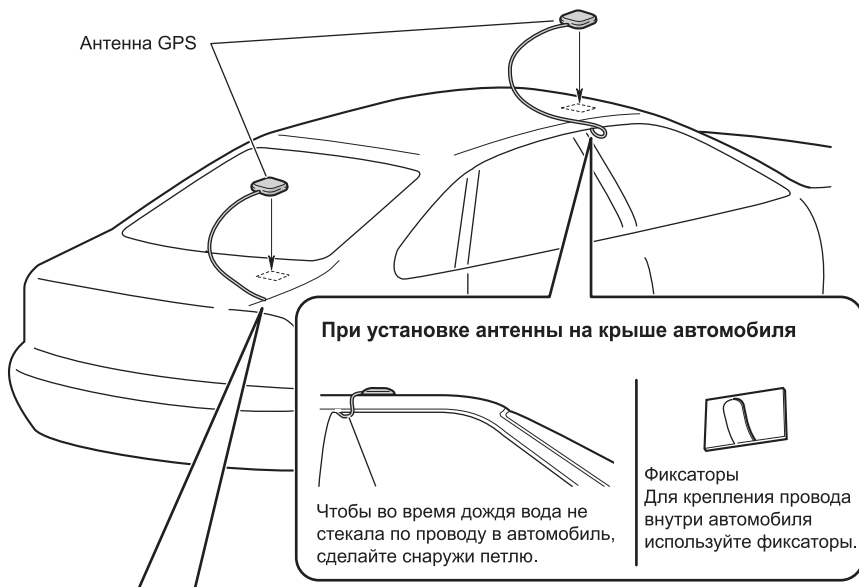

Установка микрофона

- Установите микрофон в таком месте и на таком расстоянии, с которого легко будет восприниматься голос водителя.
- После выключения системы подключите микрофон к навигационной системе. (ACC OFF)

В комплект входит



Микрофон

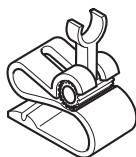

Зажим микрофона



Двусторонняя пленка

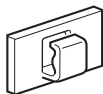

Хомут (5 шт.)

Установка на солнцезащитный козырек

1 Установите микрофон в зажим.

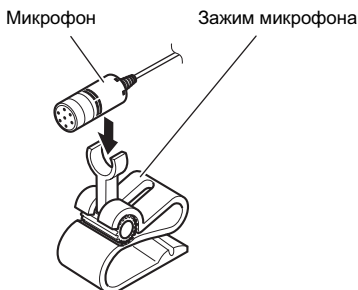

2 Закрепите зажим на солнцезащитный козырек.

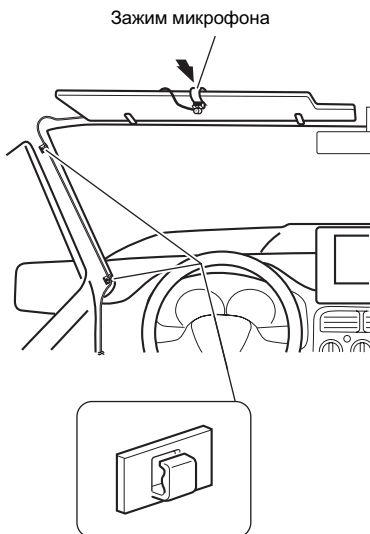

Зажим микрофона

Зажимы
Используйте зажимы для крепления провода внутри автомобиля.

Устанавливайте микрофон на козырек, когда он находится в поднятом положении. Когда солнцезащитный козырек находится в опущенном положении, голос водителя не распознается.

Установка

Установка на рулевую колонку

1 Установите микрофон в зажим.

Микрофон Зажим микрофона

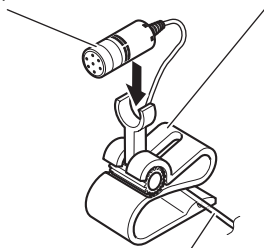

Проложите шнур микрофона в желоб.

2 Закрепите зажим микрофона на рулевой колонке.

Двусторонняя пленка

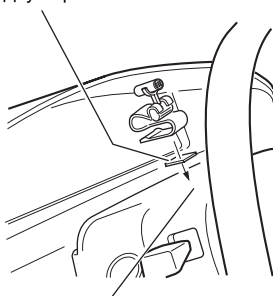

Установите зажим микрофона на рулевой колонке на достаточном расстоянии от рулевого колеса.

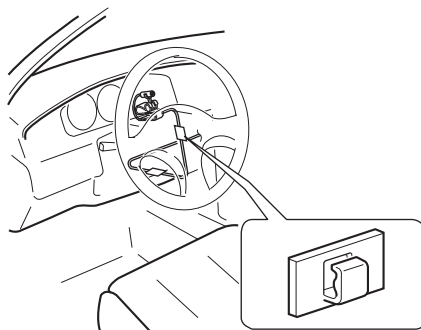

Зажимы
Используйте зажимы для крепления провода внутри автомобиля.

Регулировка угла микрофона

Угол микрофона можно регулировать, поворачивая держатель микрофона вперед или назад.

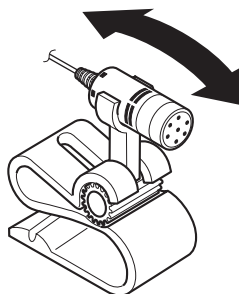

После установки навигационной системы

1 Подключение аккумуляторной батареи.

Для начала дважды проверьте правильность выполнения всех подключений и правильность установки системы. Смонтируйте все ранее снятые компоненты автомобиля. Затем соедините отрицательный (-) кабель с отрицательным (-) полюсом аккумулятора.

2 Запустите двигатель.

3 Нажмите кнопку RESET.

Нажмите кнопку **RESET** на навигационном блоке с помощью указки, например, кончика пишущей ручки.

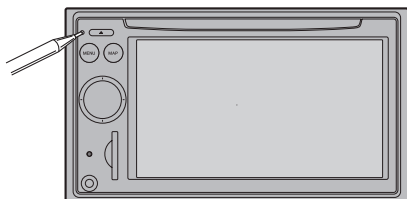

4 Выполните следующие настройки:

- ➔ Подробно операции настройки описаны в "Руководстве по эксплуатации".
- 1 Выберите язык.
- 2 Ведите автомобиль по свободной дороге до тех пор, пока GPS-антенна не начнет получать стабильный сигнал.
- 3 Выполните необходимые настройки.
 - Установка времени
 - Настройка единиц, формата даты и т.д.
 - Измените настройки в соответствии с вашими пожеланиями



Примечание

После установки навигационной системы в безопасном месте убедитесь, что автомобиль исправно работает. ■

PIONEER CORPORATION

4-1, MEGURO 1-CHOME, MEGURO-KU
TOKYO 153-8654, JAPAN

PIONEER ELECTRONICS (USA) INC.

P.O. Box 1540, Long Beach, California 90801-1540, U.S.A.
TEL: (800) 421-1404

PIONEER EUROPE NV

Haven 1087, Keetberglaan 1, B-9120 Melsele, Belgium
TEL: (0) 3/570.05.11

Published by Pioneer Corporation.
Copyright © 2008 by Pioneer Corporation.
All rights reserved.

Издано Pioneer Corporation. Авторские
права © 2008 Pioneer Corporation. Все
права защищены.

Printed in China
Отпечатано в Китае

<CRD4337-A/S> RE

<KKYZX> <08E00000>