

Nederlands

Deze gids bevat een overzicht van de basisfuncties van het apparaat. Meer informatie vindt u in de Bedieningshandleiding op onze website. <https://www.pioneer-car.eu/>

Vóór u begint

Nietelijk dank voor uw keuze voor dit PIONEER product

Lees vóór gebruik van dit product eerst grondig deze handleiding door. Het is zeer belangrijk dat u de **WAARSCHUWING** en **LET OP** in deze handleiding leest en naleeft. Bewaar de handleiding op een veilige en toegankelijke locatie voor later gebruik.



Deponeer dit product niet bij het gewone huishoudelijk afval wanneer u het wilt verwijderen. Er bestaat een speciaal wetelijk voorgeschreven verzamelpunt voor de juiste behandeling, het opteview bruikbaar maken en de recycling van gebruikte elektronische producten.

In de lidstaten van de EU en in Zwitserland en Noorwegen kunnen particulieren afgedankte elektronische producten gratis bij de daarvoor bestemde verzamelpunten inleveren. Als u een soortgelijk nieuw product koopt, kunt u het afgedankte product ook bij uw verkooppunt inleveren.

Als u in een ander land woont, neem dan contact op met de plaatselijke overheid voor informatie over het weggeven van afgedankte producten. Op die manier zorgt u ervoor dat uw afgedankte product op de juiste wijze wordt verwerkt, hergebruikt en gerecycled, zonder schadelijke gevolgen voor het milieu en de volkgroenheid.

⚠ WAARSCHUWING

• **Probeer het product niet zelf te monteren en voer er geen onderhoud aan uit.** Montage of onderhoud van het product door personen zonder technische opleiding en ervaring met elektronische apparatuur en auto-accessoires kan gevaarlijk zijn, en kan een elektrische schok, verbranding of andere gevaren veroorzaken.

• Bedien het toestel niet tijdens het rijden. Als u knoppen op het toestel wilt bedienen, moet u het voertuig eerst van de weg halen en op een veilige plaats parkeren.

⚠ LET OP

• Zorg ervoor dat dit toestel niet in contact komt met vocht en/of andere vloeistoffen. Dit kan een elektrische schok veroorzaken. Ook schade aan het toestel, rook en oververhitting kunnen het gevolg zijn van contact met vloeistoffen.

• Zet het volume nooit zo hoog dat u geluiden buiten het voertuig niet meer kunt horen.

• De Pioneer CarStereo Pass wordt alleen in Duitsland gebruikt. Dit product is getest in gemiddelde en respectie kleinmaximaalwaarden volgens EC 60965, Audio-, video- en soortgelijke elektronische toestellen - Veiligheidsheeten.

Basisbediening

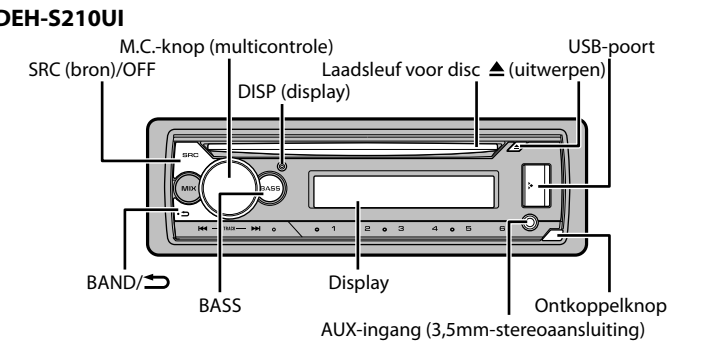

Over het hoofdmenu

U kunt diverse instellingen aanpassen in het hoofdmenu.

1 Druk op de **M.C.-knop** om het hoofdmenu weer te geven.

2 Draai vervolgens aan de **M.C.-knop** om een van de volgende categorieën te selecteren, en druk vervolgens op de knop om te bevestigen.

- FUNCTION-instellingen
- AUDIO-instellingen
- SYSTEM-instellingen
- ILLUMINATION-instellingen
- MIXTRAX-instellingen

3 Draai de **M.C.-knop** om de opties te selecteren, druk daarna op de knop om te bevestigen.

LET OP

Dit apparaat is geclassificeerd als een klasse 1 laserproduct onder de veiligheidsnormen voor laserproducten, IEC 60825-1:2007.

KLASSE 1 LASERPRODUCT

Bij problemen

Neem contact op met uw leverancier of het dichtbijzijnde erkende Pioneer servicecentrum als het toestel niet naar behoren functioneert.

Verbindingen

ⓘ Belangrijk

• Wanneer de toestel wordt geïnstalleerd in een wagen zonder ACC-accessoire positie van de contactschakelaar en als de rode kabel niet wordt verbonden met de aansluiting die de bediening van de contactschakelaar detecteert, kan de accu leeglopen.

• Verbind de negatieve luidspreekkabel nooit rechtstreeks met aarde.

• Voeg nooit negatieve kabels van meerdere luidspreekers samen.

• Als het toestel ingeschakeld is, worden stuursignalen via de blauw-witte kabel verzonden. Verbind deze kabel met de systeemafstandsbediening van een externe eindversterker of met het relaiscontact voor de automatische antenne (max. 300 mA 12 V gelijkstroom). Als de wagen uitgerust is met een milimeter, moet verbinding worden gemaakt met de voedingsaansluiting van de antennebooster.

• Verbind de blauw-witte kabel nooit met de voedingsaansluiting van een externe eindversterker. Verbind deze kabel ook nooit met de voedingsaansluiting van de automatische antenne. Hierdoor zou de accu leeglopen of zou er een storing optreden.

• De zwarte kabel is aarde. Aardingskabels voor dit toestel en andere uitrustingen (met name producten die veel stroom trekken zoals eindversterkers) moeten afzonderlijk worden aangegeloten. Anders kan er, wanneer ze tevens zijn bediend, brand of een storing optreden.

• Het grafisch symbool op het product staat voor voorzorgen, dient u de volgende richtlijnen op te volgen.

• Koppel de negatieve pool van de accu los voor u met de installatie begint.

• Zet de bediening vast met kabelklemmen of kleefband. Wikkel kleefband rond bedrading die in contact komt met metalen delen om de bedrading te beschermen.

• Plaats alle kabels op een veilige afstand van bewegende delen, zoals de schakelhendel en de deurbak.

• Plaats alle kabels op een veilige afstand van hete plaatsen, dus niet nabij de uitgang van de verwarming.

• Verbind de gele kabel niet met de accu door deze door het gat naar het motorcompartiment te voeren.

• Dek alle losgeplukte kabelconnectors af met isolatietape.

• Sluit kabels nooit kort.

• Verwijder de isolatie van de voedingskabel van dit toestel niet om de stroomtoevoer met andere apparaten te delen. De stroomcapaciteit van de kabel is beperkt.

• Gebruik een zekering van de voorgeschreven waarde.

• Verbind de negatieve luidspreekkabel nooit rechtstreeks met aarde.

• Voeg nooit negatieve kabels van meerdere luidspreekers samen.

• Als het toestel ingeschakeld is, worden stuursignalen via de blauw-witte kabel verzonden. Verbind deze kabel met de systeemafstandsbediening van een externe eindversterker of met het relaiscontact voor de automatische antenne (max. 300 mA 12 V gelijkstroom). Als de wagen uitgerust is met een milimeter, moet verbinding worden gemaakt met de voedingsaansluiting van de antennebooster.

• Verbind de blauw-witte kabel nooit met de voedingsaansluiting van een externe eindversterker. Verbind deze kabel ook nooit met de voedingsaansluiting van de automatische antenne. Hierdoor zou de accu leeglopen of zou er een storing optreden.

• De zwarte kabel is aarde. Aardingskabels voor dit toestel en andere uitrustingen (met name producten die veel stroom trekken zoals eindversterkers) moeten afzonderlijk worden aangegeloten. Anders kan er, wanneer ze tevens zijn bediend, brand of een storing optreden.

• Het grafisch symbool op het product staat voor voorzorgen, dient u de volgende richtlijnen op te volgen.

• Koppel de negatieve pool van de accu los voor u met de installatie begint.

• Zet de bediening vast met kabelklemmen of kleefband. Wikkel kleefband rond bedrading die in contact komt met metalen delen om de bedrading te beschermen.

• Plaats alle kabels op een veilige afstand van bewegende delen, zoals de schakelhendel en de deurbak.

• Plaats alle kabels op een veilige afstand van hete plaatsen, dus niet nabij de uitgang van de verwarming.

• Verbind de gele kabel niet met de accu door deze door het gat naar het motorcompartiment te voeren.

• Dek alle losgeplukte kabelconnectors af met isolatietape.

Dit toestel

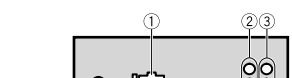

1 Stroomkabelbinding

2 Aansluiting van subwooferuitgang

3 Vooruitgang

4 Antenne-ingang

5 Zekering (10 A)

6 Ingang bebedelde afstandsbediening

Een vast bedrade afstandsbedieningsadapter kan worden aangesloten (afzonderlijk verkocht).

Stroomkabel

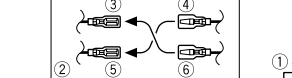

1 Naar stroomkabelbinding

2 Afhankelijk van het soort wagen kan de functie van 1 en 3 verschillend zijn. In dit geval dient u 2 te verbinden met 3 en 1 met 3.

3 Geel

4 Geel

5 Geel

6 Geel

ⓘ Root

Verbinden met de aansluiting die door de contactschakelaar wordt geïnstalleerd (12 V gelijkstroom).

1 Verbind draden van dezelfde kleur met elkaar.

2 Zwart (chassis-aarde)

3 Blauw/wit De positieve van de ISO-connector is afhankelijk van het wagentype. Verbind 1; en 2; wanneer geen 3; een antennecontact is. In een ander wagentype mag 3; en 1; nooit worden verbonden.

4 Blauw/wit Verbinden van de systeembedieningsaansluiting van de eindversterker (max. 300 mA 12 V gelijkstroom).

5 Blauw/wit Verbinden van het relaiscontact voor de automatische antenne (max. 300 mA 12 V gelijkstroom).

6 Geel/roest Als u uitrusting gebruikt met een stilschakelmechanisme, verbind u deze draad met de stilschakelmechanisme op de uitruiting. Als er geen stilschakelmechanisme is, mag de stilschakelmechanisme niet worden aangesloten.

7 Luidspreekdraden Wit links voor Ⓛ; Wit/zwart links voor Ⓚ; Geel/zwart rechts voor Ⓚ; Groen links achter Ⓛ of subwoofer Ⓚ; Groen/zwart links achter Ⓚ of subwoofer Ⓚ; Violet rechts achter Ⓛ of subwoofer Ⓛ; Violet/zwart rechts achter Ⓚ of subwoofer Ⓚ.

8 Oranje Wit Verbinden met het verticingsignaal van een wagen.

9 ISO-connector In sommige wagens is de ISO-connector in twee gedeeltes. In dit geval dient u verbinding te maken met beide connectoren.

OPMERKING • Wijzig het beginniveau van dit toestel. Zie [SP-P/O M.C.D.E.] te subwooferuitgang van dit toestel is mono.

• Wanneer u een subwoofer van 2-Ω gebruikt, dient u de subwoofer te verbinden met de violette en violet/zwarze draden van dit toestel. Sluit niets aan op de groene en groen/zwarze draden.

Eindversterker (afzonderlijk verkocht)

Voor deze verbindingen uit wanneer u de optionele versterker gebruikt.

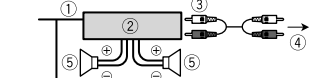

1 Systeemafstandsbediening

2 Verbinden met blauw/witte kabel.

3 Eindversterker (afzonderlijk verkocht)

4 Verbinden met RCA-kabels (afzonderlijk verkocht)

5 Naar vooruitgang

6 Naar achteruitgang of subwooferuitgang

7 Achterluidspreekster of subwoofer

Installatie

• Controleer alle verbindingen en systemen voor de definitieve installatie.

• Gebruik geen origineel/oude onderdelen, want dit kan tot storingen leiden.

• Raadpleeg uw verkoper als u voor de installatie geluid moet horen of andere wijzigingen aan de wagen moet aanbrengen.

• Installeer het toestel niet op de volgende plaatsen: -waar het de goede werking van de wagen kan storen.

-waar passagiers gekwetst kunnen raken bij brand of brand.

• Installeer dit toestel op een veilige afstand van hete plaatsen, zoals de uitgang van de verwarming.

• Optimale prestatie zijn verzekerd wanneer het toestel in een hoek van minder dan 60° wordt geïnstalleerd.

• Tijdens de installatie dient u voor een goede warmteafvoer bij het gebruik van het toestel te zorgen. Voorzie daarvoor voldoende vrije ruimte achter het achterpaneel en wikkel alle toets kabels op, zodat ze de ventilatieopeningen niet blokkeren.

Voorzie voldoende ruimte

30 cm

DIN-installatie

1 Steek de bijgeleverde installatiekoker in het dashboard.

2 Zet de installatiekoker vast door de metalen lippen 90° te plooiën met een schroevendraaier.



3 Dashboard

4 Installatiekoker

• Controleer of het toestel degelijk geïnstalleerd is. Een onstabiele installatie kan haperingen of andere storingen veroorzaken.

Wanneer u de bijgeleverde installatiekoker niet gebruikt

1 Bepaal de positie waar de gaten in de buigel en de zijkant van het toestel overeenkomen.

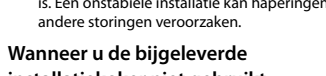

2 Draai aan elke kant twee schroeven vast.



3 Tappende schroef (5 mm x 9 mm, niet met het product meegeleverd)

4 Montagesleuf

5 Dashboard of console

Een verbinding tot stand brengen met Pioneer ARC APP

De geavanceerde app van Pioneer maakt van uw compatibele smartphone een krachtige afstandsbediening met aanraakscherm.



Nu downloaden

Pioneer ARC

⚠ **WAARSCHUWING** Bedien de toepassing niet terwijl u rijdt. Parkeer uw wagen op een veilige plaats voor u de bedieningselementen van de toepassing gebruikt.

Wanneer u verbinding maakt met een Android-apparaat

1 Ga naar het SYSTEM-menu (zie "Over het hoofdmenu").

2 Draai de **M.C.-knop** om [ANDROID WIRED] te selecteren, en druk vervolgens op de knop om te bevestigen.

3 Draai de **M.C.-knop** om [APP CONTROL] te selecteren, en druk vervolgens op de knop om te bevestigen.

4 Draai de **M.C.-knop** om [PAPP AUTO ON] te selecteren, en druk vervolgens op de knop om te bevestigen.

5 Draai de **M.C.-knop** om [ON] te selecteren, en druk vervolgens op de knop om te bevestigen.

6 Verbind dit apparaat via USB met het apparaat. Pioneer ARC APP op de Android start automatisch.

Wanneer u verbinding maakt met een iPhone

1 Verbind dit apparaat via USB met de iPhone.

2 Druk op **SRC/OFF** om een bron te selecteren.

3 Houd de **M.C.-knop** ingedrukt. Pioneer ARC APP op de iPhone start.

OPMERKING Als de verbinding mislukt, start u Pioneer ARC APP op de iPhone.

Luisteren naar Spotify*

(Alleen compatibel met Spotify geïnstalleerd op een iPhone)

Update de firmware van Spotify naar de recentste versie voordat u de applicatie gebruikt. Voordat u begint, sluit u dit apparaat via USB aan op het mobiele apparaat (alleen iPhone).

1 Druk op **SRC/OFF** om [SPOTIFY] te selecteren.

2 Open de applicatie Spotify op het mobiele apparaat en start de weergave.