

DVD RDS AV RECEIVER
 AUTORADIO AV RDS LECTEUR DE DVD
 SINTOLETTORE DVD RDS CON AV
 RADIO AV RDS CON DVD
 DVD-RDS-AV-EMPFÄNGER
 DVD RDS AV-ONTVANGER

AVH-A7100BT

Quick start guide
 Guide de démarrage rapide
 Guía rápida all'uso
 Schnellstartanleitung
 Snelstartgids



Pioneer CarStereo-Pass

Bitte bei Kauf sofort ausfüllen.
 Please fill out immediately after purchase.

Engravierte 14-stellige Serien-Nummer:
 Engraved 14-digit serial number:

P	I													
---	---	--	--	--	--	--	--	--	--	--	--	--	--	--

Kaufdatum:
 Date of purchase:

--	--	--	--	--

Händler-Stempel
 Dealer's stamp

Le Pioneer CarStereo-Pass est utilisable seulement en Allemagne.

English
 This guide is intended to guide you through the basic functions of this unit.
 For details, please refer to the Operation manual stored on the website.
<http://www.pioneer-car.eu>

Français
 Ce guide a pour but de vous présenter les fonctions de base de cet appareil.
 Pour les détails, veuillez vous reporter au mode d'emploi qui se trouve sur le site Web.
<http://www.pioneer-car.eu>

Italiano
 Questa guida illustra le funzioni principali dell'apparecchio.
 Per dettagli, fare riferimento al Manuale d'uso presente sul sito web.
<http://www.pioneer-car.eu>

Español
 Se ha diseñado esta guía con la intención de guiarle a través de las funciones básicas de esta unidad.
 Para los detalles, consulte el Manual de instrucciones que se encuentra almacenado en el sitio web.
<http://www.pioneer-car.eu>

Deutsch
 Diese Anleitung führt Sie durch die grundlegenden Funktionen dieses Geräts.
 Einzelheiten finden Sie in der Bedienungsanleitung, die auf der Website.
<http://www.pioneer-car.eu>

Nederlands
 Deze gids is bedoeld om u bekend te maken met de basisfuncties van dit toestel.
 Raadpleegt u voor details de handleiding op onze website.
<http://www.pioneer-car.eu>

Declaration of Conformity with regard to the Radio Equipment Directive 2014/53/EU

Manufacturer: Pioneer Corporation 28-8, Honkomagome 2-chome, Bunkyo-ku, Tokyo 113-0021, JAPAN	EU Representative's & Importer: Pioneer Europe NV Haven 1087, Keetberglaan 1, 9120 Melsele, Belgium http://www.pioneer-car.eu
---	---

[*] AVH-A7100BT

English:
 Hereby, Pioneer declares that the radio equipment type [*] is in compliance with Directive 2014/53/EU.
 The full text of the EU declaration of conformity is available at the following internet address: <http://www.pioneer-car.eu/compliance>

Português:
 O(a) abaixo assinado(a) Pioneer declara que o presente tipo de equipamento de rádio [*] está em conformidade com a Diretiva 2014/53/UE.
 O texto integral da declaração de conformidade está disponível no seguinte endereço de Internet: <http://www.pioneer-car.eu/compliance>

Nederlands:
 Hierbij verklaar ik, Pioneer, dat het type radioapparatuur [*] conform is met Richtlijn 2014/53/UE.
 De volledige tekst van de EU-conformiteitsverklaring kan worden geraadpleegd op het volgende internetadres: <http://www.pioneer-car.eu/compliance>

Français:
 Le soussigné, Pioneer, déclare que l'équipement radioélectrique du type [*] est conforme à la directive 2014/53/UE.
 Le texte complet de la déclaration UE de conformité est disponible à l'adresse internet suivante: <http://www.pioneer-car.eu/compliance>

Svenska:
 Härmed försäkrar Pioneer att denna typ av radioustrustning [*] överensstämmer med direktiv 2014/53/UE.
 Den fullständiga texten till EU-försäkran om överensstämmelse finns på följande webbadress: <http://www.pioneer-car.eu/compliance>

Dansk:
 Hermed erklærer Pioneer, at radioustyrstypen [*] er i overensstemmelse med direktiv 2014/53/UE.
 EU-overensstemmelseserklæringens fulde tekst kan findes på følgende internetadresse: <http://www.pioneer-car.eu/compliance>

Deutsch:
 Hiermit erkläre Pioneer, dass der Funkanlagentyp [*] der Richtlinie 2014/53/UE entspricht.
 Der vollständige Text der EU-Konformitätserklärung ist unter der folgenden Internetadresse verfügbar: <http://www.pioneer-car.eu/compliance>

Ελληνικά:
 Με την παρούσα ο/η Pioneer, δηλώνει ότι ο ραδιοεξοπλισμός [*] πληροί την οδηγία 2014/53/ΕΕ.
 Το πλήρες κείμενο της δήλωσης συμμόρφωσης ΕΕ διατίθεται στην ακόλουθη ιστοσελίδα στο διαδίκτυο: <http://www.pioneer-car.eu/compliance>

Italiano:
 Il fabbricante, Pioneer, dichiara che il tipo di apparecchiatura radio [*] è conforme alla direttiva 2014/53/UE.
 Il testo completo della dichiarazione di conformità UE è disponibile al seguente indirizzo Internet: <http://www.pioneer-car.eu/compliance>

Español:
 Por la presente, Pioneer declara que el tipo de equipo radioeléctrico [*] es conforme con la Directiva 2014/53/UE.
 El texto completo de la declaración UE de conformidad está disponible en la dirección Internet siguiente: <http://www.pioneer-car.eu/compliance>

Português:
 O(a) abaixo assinado(a) Pioneer declara que o presente tipo de equipamento de rádio [*] está em conformidade com a Diretiva 2014/53/UE.
 O texto integral da declaração de conformidade está disponível no seguinte endereço de Internet: <http://www.pioneer-car.eu/compliance>

Čeština:
 Tímto Pioneer prohlašuje, že typ rádiového zařízení [*] je v souladu se směrnicí 2014/53/UE.
 Úplné znění EU prohlášení o shodě je k dispozici na této internetové adrese: <http://www.pioneer-car.eu/compliance>

Eesti:
 Käesolevaga deklareerib Pioneer, et käesolev raadioseadme tüüp [*] vastab direktiivi 2014/53/EL nõuetele.
 EI vastavusdeklaratsiooni täielik tekst on kättesaadav järgmisel internetiaadressil: <http://www.pioneer-car.eu/compliance>

Magyar:
 Pioneer igazolja, hogy a [*] típusú rádióberendezés megfelelt a 2014/53/EU irányelvnek.
 Az EU-megfelelőségi nyilatkozat teljes szövege elérhető a következő internetes címen: <http://www.pioneer-car.eu/compliance>

Latviešu valoda:
 Ar šo Pioneer deklarē, ka radioiekārtā [*] atbilst Direktīvai 2014/53/ES.
 Pilns ES atbilstības deklarācijas teksts ir pieejams šādā interneta vietnē: <http://www.pioneer-car.eu/compliance>

Lietuvių kalba:
 Aš, Pioneer, patvirtinu, kad radijo įrenginių tipas [*] atitinka Direktyvą 2014/53/ES.
 Visas ES atitikties deklaracijos tekstas prieinamas šiuo interneto adresu: <http://www.pioneer-car.eu/compliance>

Malti:
 B'dan, Pioneer, niddikjara li dan it-tip ta' tagħmir tar-radju [*] huwa konformi mad-Direttiva 2014/53/UE.
 It-test kollu tad-dikjarazzjoni ta' konformità tal-UE huwa disponibbli f'dan l-indirizz tal-Internet li għej: <http://www.pioneer-car.eu/compliance>

Slovenčina:
 Pioneer týmto vyhlasuje, že rádiové zariadenie typu [*] je v súlade so smernicou 2014/53/UE.
 Úplné EU vyhlásenie o zhode je k dispozícii na tejto internetovej adrese: <http://www.pioneer-car.eu/compliance>

Türk:
 Burada, Pioneer radyo ekipmanı turunun [*] 2014/53/UE direktiflerine uyumlu olduğunu beyan eder.
 Avrupa uyumluluk beyanının tam metni belirtilen internet sitesinde mevcuttur: <http://www.pioneer-car.eu/compliance>

Slovenščina:
 Pioneer potrjuje, da je tip radijske opreme [*] skladen z Direktivo 2014/53/UE.
 Celotno besedilo izjave EU o skladnosti je na voljo na naslednjem spletnem naslovu: <http://www.pioneer-car.eu/compliance>

Română:
 Prin prezenta, Pioneer declară că tipul de echipamente radio [*] este în conformitate cu Directiva 2014/53/UE.
 Textul integral al declarației UE de conformitate este disponibil la următoarea adresă internet: <http://www.pioneer-car.eu/compliance>

Български:
 С настоящото Pioneer декларира, че този тип радиосъоръжение [*] е в съответствие с Директива 2014/53/ЕС.
 Цялостният текст на ЕС декларацията за съответствие може да се намери на следния интернет адрес: <http://www.pioneer-car.eu/compliance>

Polski:
 Pioneer niniejszym oświadcza, że typ urządzenia radiowego [*] jest zgodny z dyrektywą 2014/53/UE.
 Pełny tekst deklaracji zgodności UE jest dostępny pod następującym adresem internetowym: <http://www.pioneer-car.eu/compliance>

Norsk:
 Herved Pioneer erklærer at radioustyr type [*] er i samsvar med direktiv 2014/53/UE.
 Den fullstendige teksten i EU-samsvarserklæringen er tilgjengelig på følgende internetadresse: <http://www.pioneer-car.eu/compliance>

İslenka:
 Hér með Pioneer lýsir yfir að tegund ráðíólausan búnað [*] er í samræmi við tilskipun 2014/53/ESB.
 The fullur texti af ESB-samræmisýrfrýsingu er í boði á eftirfarandi veffangi: <http://www.pioneer-car.eu/compliance>

Hrvatski:
 Pioneer ovime izjavljuje da je radijska oprema tipa [*] u skladu s Direktivom 2014/53/UE.
 Cjeloviti tekst EU izjave o sukladnosti dostupan je na sljedećoj internetskoj adresi: <http://www.pioneer-car.eu/compliance>

Türk:
 Burada, Pioneer radyo ekipmanı turunun [*] 2014/53/UE direktiflerine uyumlu olduğunu beyan eder.
 Avrupa uyumluluk beyanının tam metni belirtilen internet sitesinde mevcuttur: <http://www.pioneer-car.eu/compliance>

English
 If you want to dispose this product, do not mix it with general household waste. There is a separate collection system for used electronic products in accordance with legislation that requires proper treatment, recovery and recycling.

Private households in the member states of the EU, in Switzerland and Norway may return their used electronic products free of charge to designated collection facilities or to a retailer (if you purchase a similar new one).
 For countries not mentioned above, please contact your local authorities for the correct method of disposal.
 By doing so you will ensure that your disposed product undergoes the necessary treatment, recovery and recycling and thus prevent potential negative effects on the environment and human health.

Français
 Pour la mise au rebut de ce produit, ne le mélangez pas avec les déchets domestiques habituels. Un système de collecte spécifique pour les produits électroniques usagés existe conformément à la législation en vigueur sur le traitement, la collecte et le recyclage.

Les particuliers résidant dans les états membres de l'UE, en Suisse et en Norvège peuvent retourner gratuitement leurs produits électroniques usagés dans un centre de collecte désigné ou chez un revendeur (en cas d'achat d'un nouvel appareil similaire).
 Pour les pays non mentionnés ci-dessus, veuillez contacter les autorités locales pour connaître la méthode adéquate de mise au rebut.
 Ainsi, vous vous assurez que votre appareil mis au rebut suit le traitement, la récupération et le recyclage nécessaires, empêchant ainsi les effets potentiellement négatifs sur l'environnement et la santé humaine.

Italiano
 Il prodotto non deve essere smaltito insieme ai generici rifiuti domestici. Esiste un sistema di raccolta differenziata per i prodotti elettronici usati, predisposto in conformità alla legislazione vigente, che ne richiede un appropriato trattamento, recupero e riciclaggio.

Le utenze private dei paesi membri dell'UE, della Svizzera e della Norvegia possono consegnare gratuitamente i prodotti elettronici usati ad appositi centri di raccolta o a un rivenditore (in caso di acquisto di un nuovo prodotto simile).
 Per i Paesi non citati sopra, è necessario informarsi presso le autorità locali circa il corretto metodo di smaltimento.
 In questo modo si assicura che il prodotto smaltito sarà soggetto ai necessari processi di trattamento, recupero e riciclaggio, prevenendo così potenziali effetti nocivi sull'ambiente e sulla salute umana.

Español
 Si desea deshacerse del producto, no lo mezcle con residuos domésticos. Existe un sistema de recogida por separado para los productos electrónicos conforme a la legislación para que reciban el tratamiento, la recuperación y el reciclaje pertinentes.

Los usuarios privados en los estados miembros de la Unión Europea, Suiza y Noruega podrán devolver los productos electrónicos utilizados de forma gratuita a instalaciones de recogida designadas o a un distribuidor (siempre que compren un producto similar nuevo).
 Si se encuentra en un país diferente a los mencionados anteriormente, póngase en contacto con las autoridades locales para conocer el método de eliminación correcto.
 De este modo se asegurará de que el producto obsoleto reciba el tratamiento, recuperación y reciclaje adecuados, evitando así posibles efectos negativos tanto para el medio ambiente como para la salud humana.

Deutsch
 Wenn Sie das Produkt entsorgen möchten, führen Sie es nicht dem normalen Hausmüll zu. Es gibt ein getrenntes Sammelsystem für elektronische Altprodukte in Übereinstimmung mit der Gesetzgebung, die eine ordnungsgemäße Behandlung, Verwertung und Recycling fordert.

Privathaushalte in den Mitgliedsstaaten der EU, in der Schweiz und Norwegen können Ihre Elektroprodukte kostenlos an ausgewiesene Sammelstellen oder einen Händler (falls Sie ein gleichwertiges Neugerät kaufen) zurückgeben.
 Für andere Länder als die oben erwähnten, kontaktieren Sie bitte Ihre örtlichen Behörden für das korrekte Entsorgungsverfahren.
 Dadurch stellen Sie sicher, dass Ihr entsorgtes Produkt die notwendige Behandlung erfährt und dem Recycling zugeführt wird, was mögliche negative Auswirkungen auf die Umwelt und die menschliche Gesundheit verhindert.

Nederlands
 Dit product mag niet bij het normale huisvuil worden weggegooid. Er bestaat een afzonderlijk ophaalsysteem voor gebruikte elektronische producten conform de wetgeving die een correcte behandeling, inzameling en hergebruik of recycling vereist.

Privéhuishoudens in de lidstaten van de EU, in Zwitserland en Noorwegen kunnen hun afgedankte elektronische producten kosteloos inleveren bij speciale inzamelpunten of bij een handelaar (bij aanschaf van een soortgelijk nieuw product).
 Neem in landen die hierboven niet vermeld zijn, contact op met uw plaatselijke autoriteiten voor de juiste verwijderingmethode.
 Op deze wijze zorgt u ervoor dat uw afgedankte product de noodzakelijke behandeling, inzameling en recycling ondergaat om mogelijke negatieve effecten op het milieu en de gezondheid te voorkomen.

Selecting the source

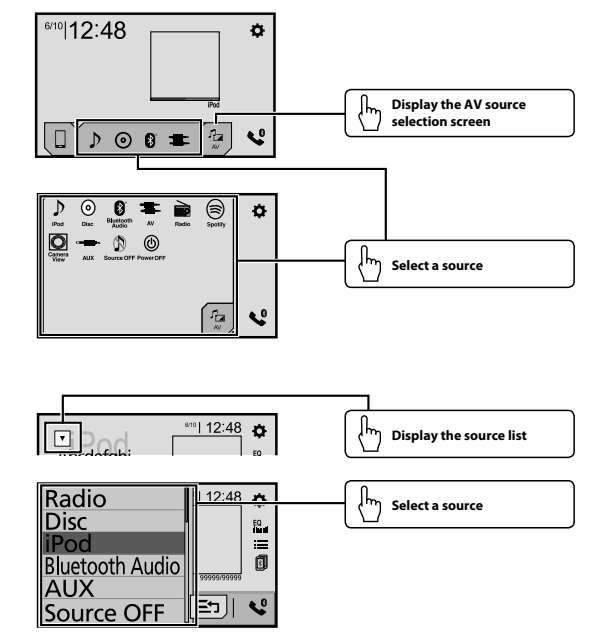
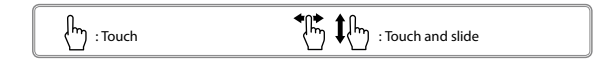

Setting the clock

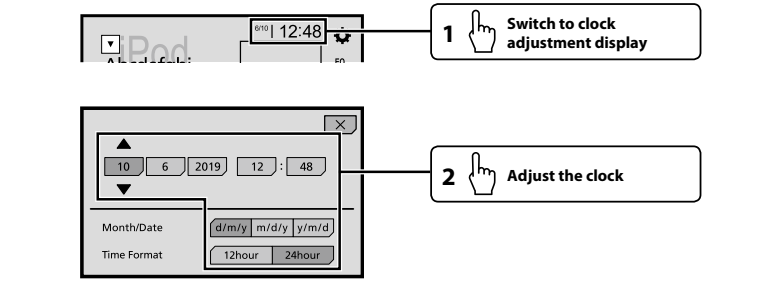

Tuner operation

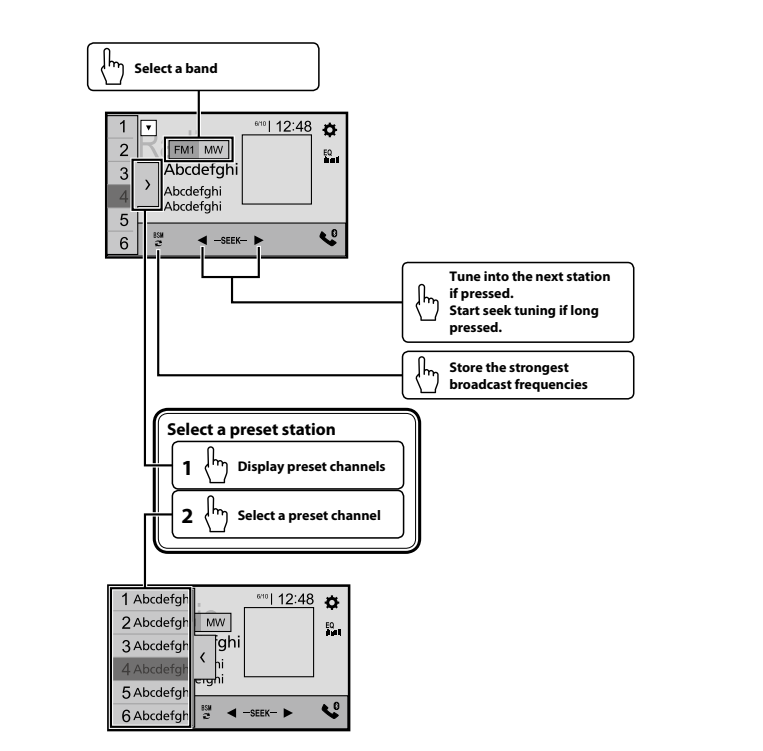

Moving images operation

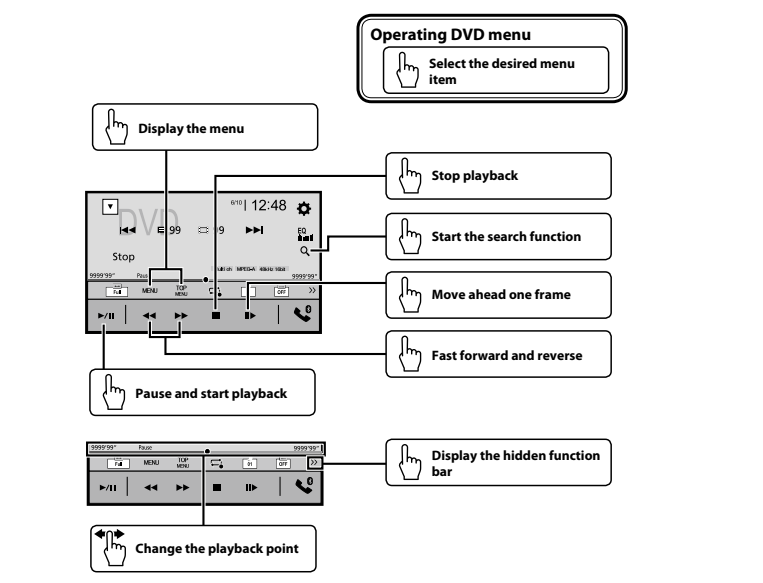

Moving images operation

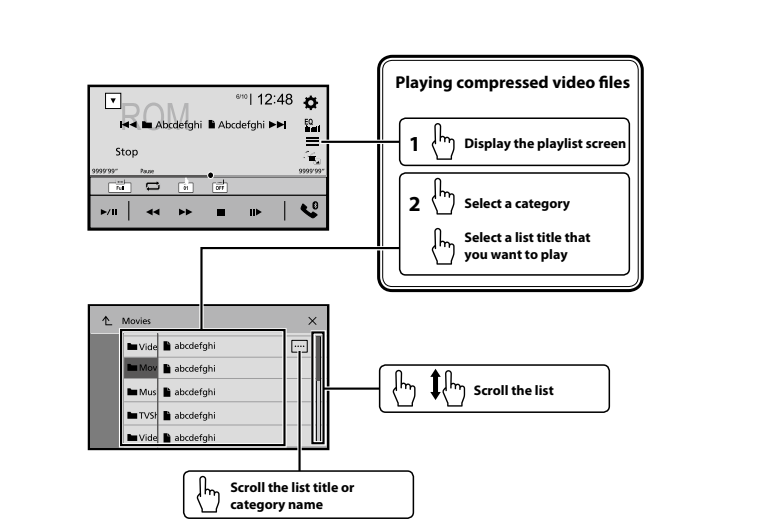

Audio operation

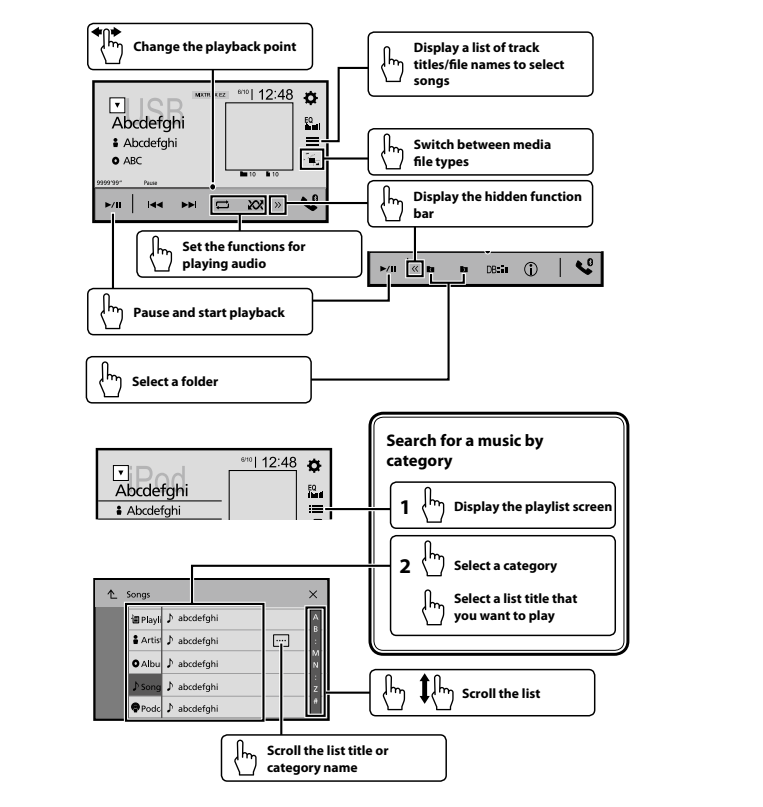

Bluetooth telephone operation

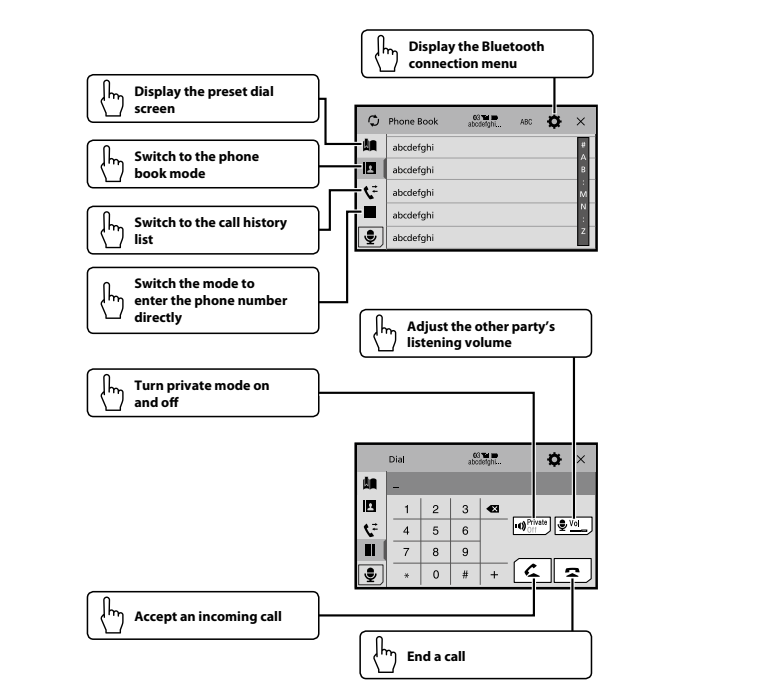

What's What

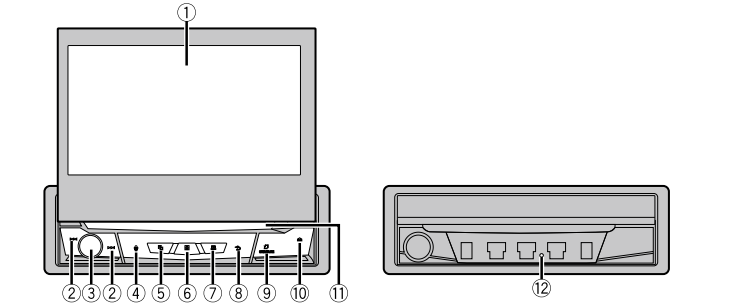

- 1 LCD screen
- 2 buttons
Press to return to the previous track (chapter) or go to the next track (chapter).
Press and hold to perform fast reverse or fast forward.
Press to answer or end a call.
- 3 Volume/SRC/OFF
Press to cycle through all the available sources.
Press and hold to turn the source off.
- 4 button
Press to activate the voice recognition mode such as Siri when iPhone is connected to the unit via Bluetooth or USB.
- 5 button
Press to switch between the Application screen and the AV operation screen.
Press and hold to switch to the camera view mode.
- 6 button
Press to display the top menu screen.
Press and hold to power off.
- 7 button
Press to display the menu bar.
Press and hold to mute or unmute.
- 8 button
Press to display the top menu screen or back to previous screen.
Press and hold to turn off the display.
 When the display is turned off, touch the screen to revert to the original screen.
- 9 OPEN/CLOSE button
Press to open the LCD panel.
To close the LCD panel, press again.
- 10 button
- 11 Disc-loading slot
- 12 RESET button

Sélection de la source

: Touchez : Touchez-glissez

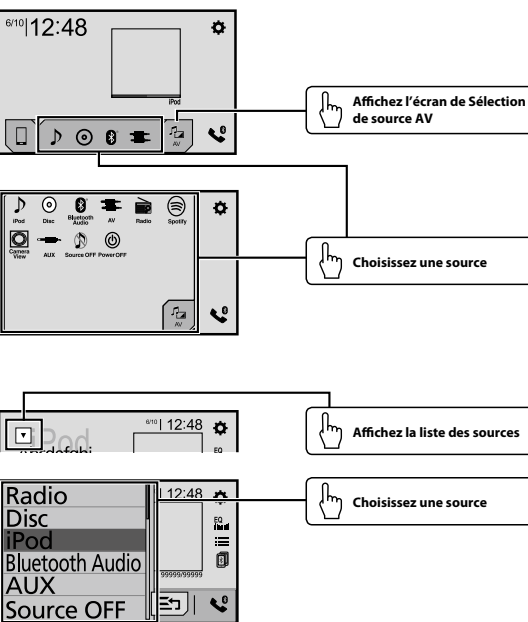

Réglage de l'horloge

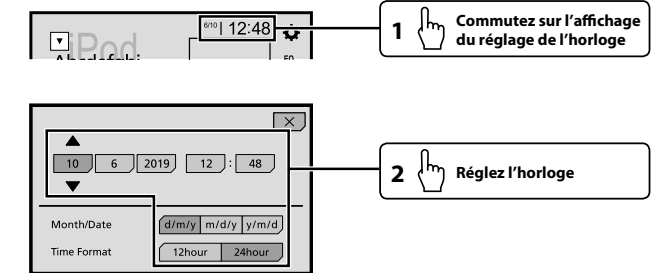

Utilisation du tuner

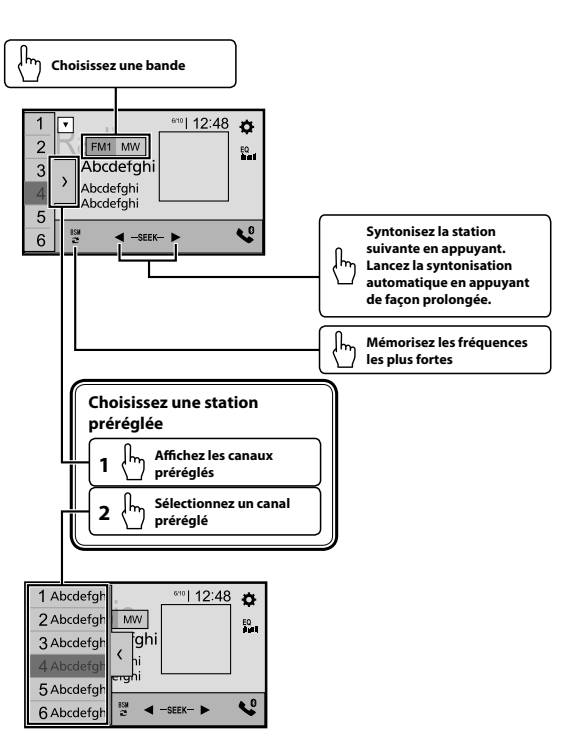

Exploitation des images animées

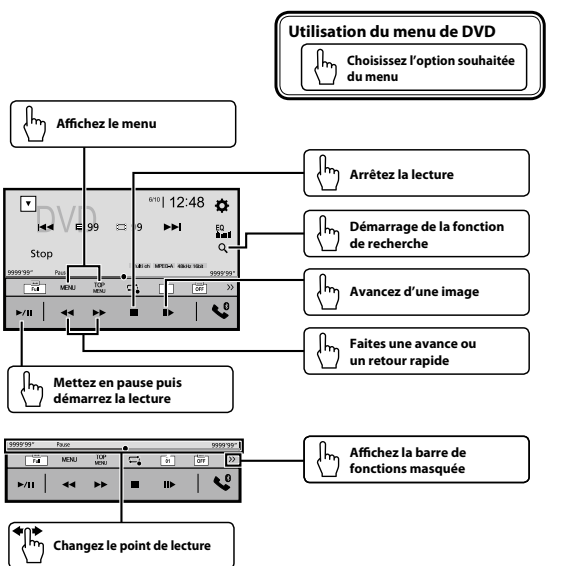

Exploitation des images animées

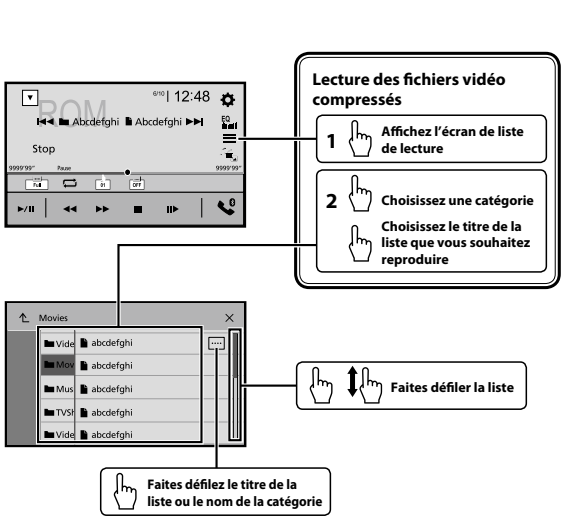

Opérations audio

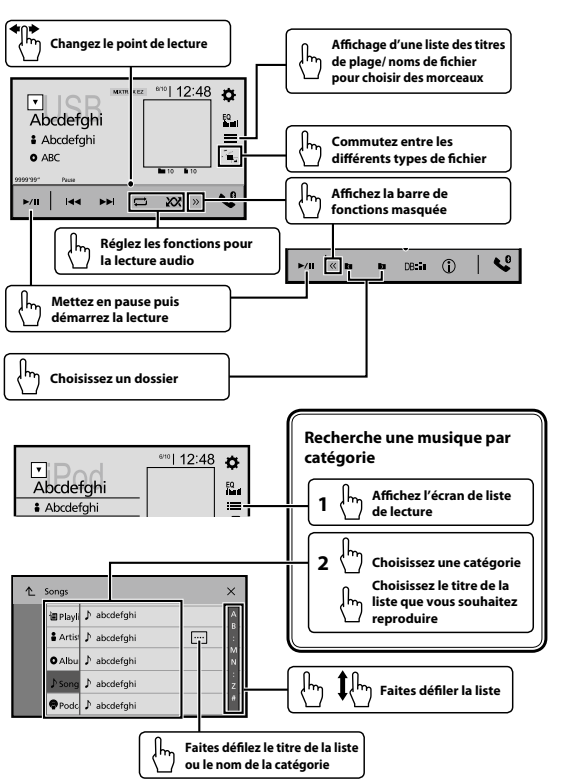

Utilisation d'un téléphone Bluetooth

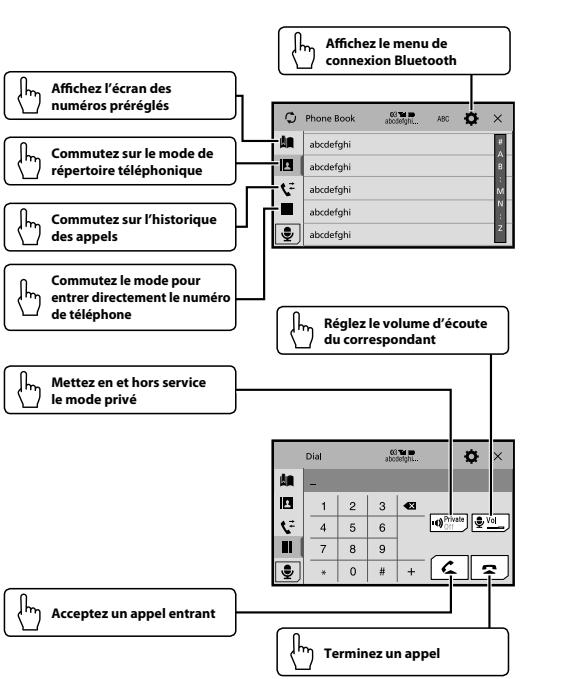

Description de l'appareil

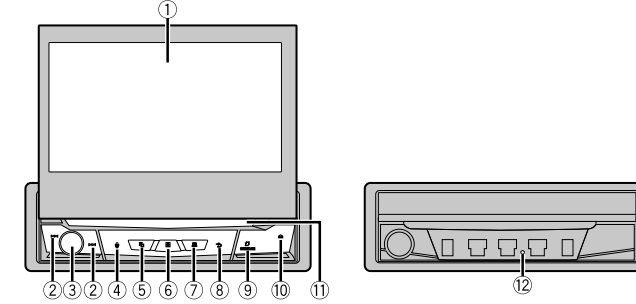

- 1 Écran LCD
- 2 Boutons Appuyez pour revenir à la piste (chapitre) précédente ou aller à la piste (chapitre) suivante. Maintenez enfoncé pour effectuer un retour rapide ou une avance rapide. Appuyez pour répondre à un appel ou pour terminer un appel.
- 3 Volume/SRC/OFF Appuyez pour parcourir toutes les sources disponibles. Maintenez enfoncé pour désactiver la source.
- 4 Bouton Appuyez pour activer le mode Reconnaissance vocale tel que Siri lorsque l'iPhone est connecté à l'appareil en Bluetooth ou via l'USB.
- 5 Bouton Appuyez pour passer de l'écran Application à l'écran d'opération AV. Maintenez la touche enfoncée pour passer en mode Visualisation des caméras.
- 6 Bouton Appuyez pour afficher le menu principal. Maintenez la touche enfoncée pour mettre l'appareil hors tension.
- 7 Bouton Appuyez pour afficher la barre de menu. Maintenez la touche enfoncée pour activer ou désactiver.
- 8 Bouton Appuyez pour afficher le menu principal ou revenir à l'écran précédent. Maintenez la touche enfoncée pour désactiver l'affichage.
 Lorsque l'affichage est désactivé, touchez l'écran pour revenir à l'écran initial.
- 9 Bouton OPEN/CLOSE Appuyez pour ouvrir le panneau LCD. Pour fermer le panneau LCD, appuyez à nouveau sur ce bouton.
- 10 Bouton Appuyez pour ouvrir le panneau LCD.
- 11 Fente de chargement de disque
- 12 Bouton RESET



Selezione della sorgente

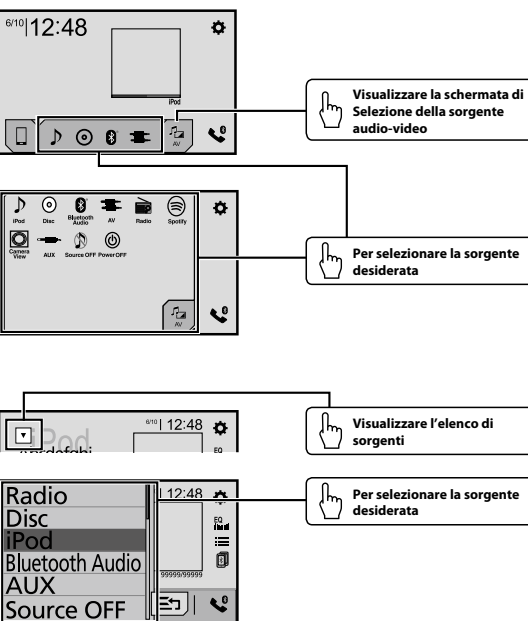

Impostazione dell'orologio

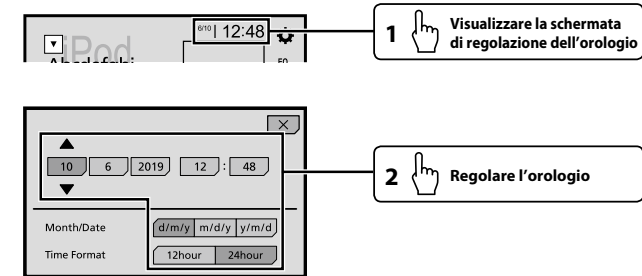

Uso del sintonizzatore

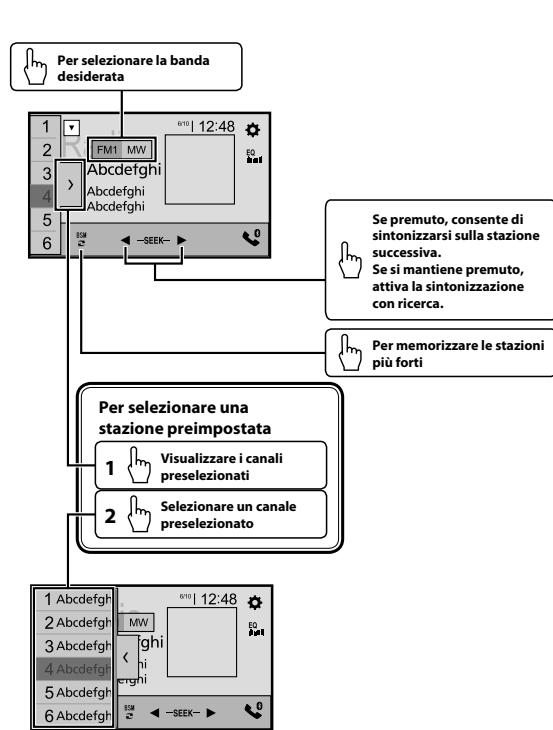

Uso delle immagini video

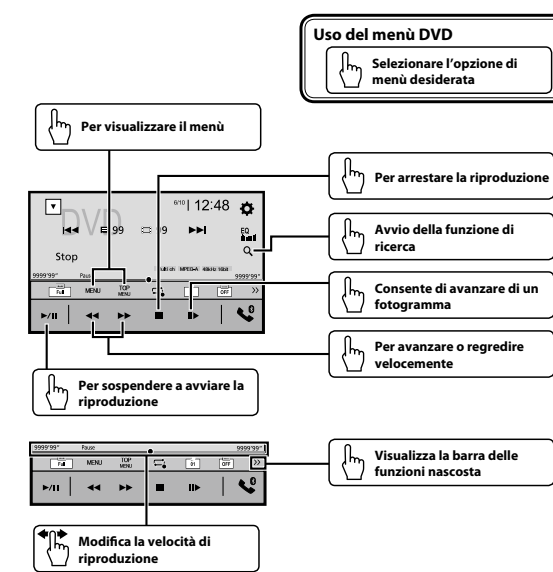

Uso delle immagini video

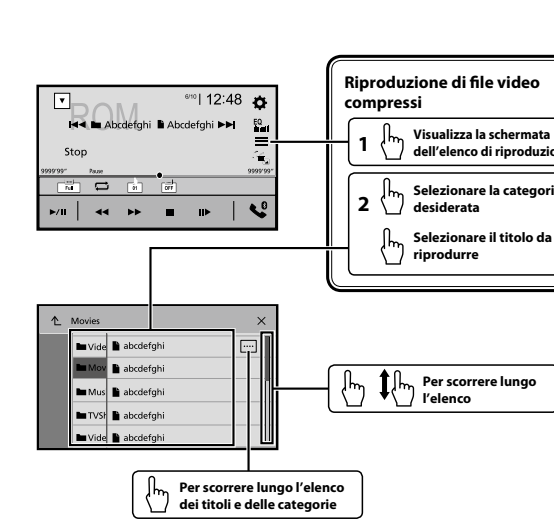

Uso delle funzioni audio

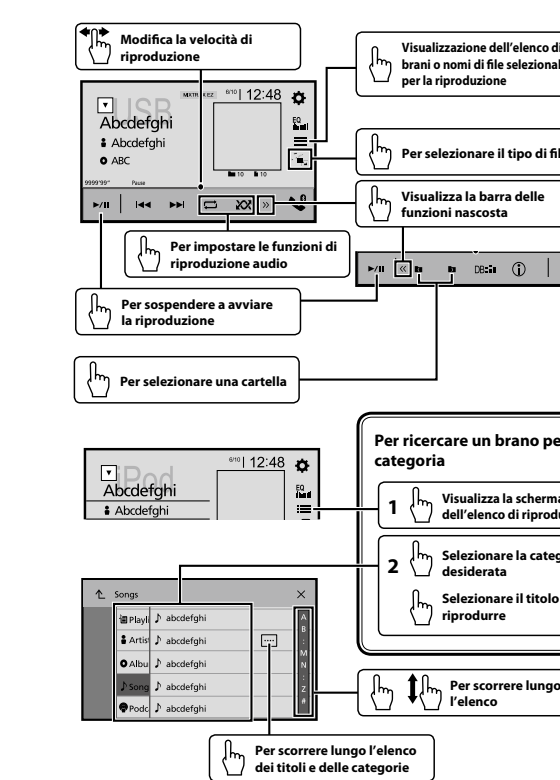

Uso del telefono Bluetooth

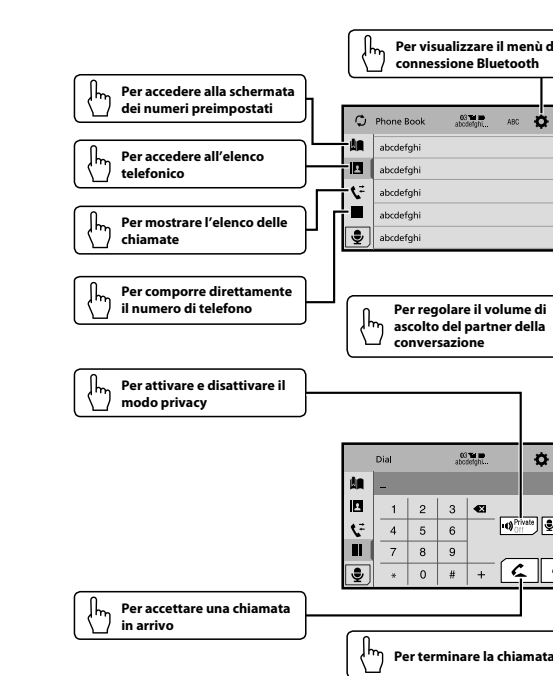

Nomenclatura

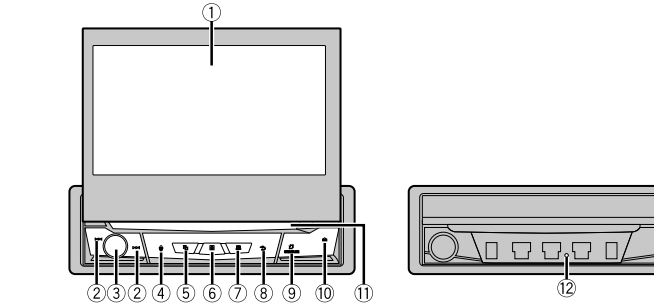

- Schermo LCD
- Pulsanti
 - Premere per ritornare alla traccia (capitolo) precedente o andare alla traccia (capitolo) successivo.
 - Premere e tenere premuto per attivare la modalità indietro o avanti veloce.
 - Premere per effettuare o chiudere una chiamata.
- Volume/SRC/OFF
 - Premere per passare tra le sorgenti disponibili.
 - Tenere premuto per spegnere la sorgente.
- Pulsante
 - Premere per attivare la modalità di riconoscimento vocale, come ad esempio Siri quando un iPhone è collegato all'unità mediante Bluetooth o USB.
- Pulsante
 - Premere per passare dalla schermata dell'applicazione alla schermata operativa AV.
 - Tenere premuto per passare alla modalità di visualizzazione fotocamera.
- Pulsante
 - Premere per visualizzare la schermata del menu principale.
 - Tenere premuto per spegnere.
- Pulsante
 - Premere per visualizzare la barra del menu.
 - Tenere premuto per disattivare o attivare l'audio.
- Pulsante
 - Premere per visualizzare la schermata del menu principale o tornare alla schermata precedente.
 - Tenere premuto per spegnere il display.
 - Quando il display è spento, toccare lo schermo per tornare alla schermata originale.
- Pulsante OPEN/CLOSE
 - Premere per aprire il pannello LCD.
 - Per chiudere il pannello LCD, premere nuovamente.
- Pulsante
- Slot di caricamento del disco
- Pulsante RESET

Seleccionar la fuente

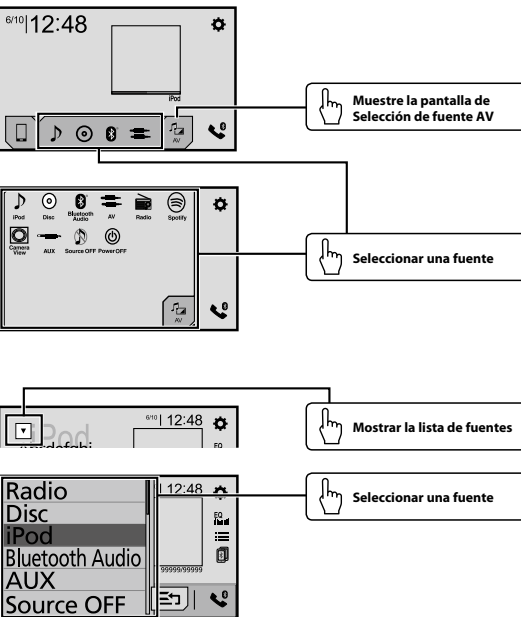

Ajuste del reloj

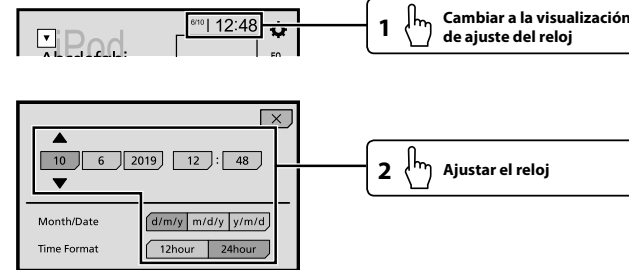

Operación del sintonizador

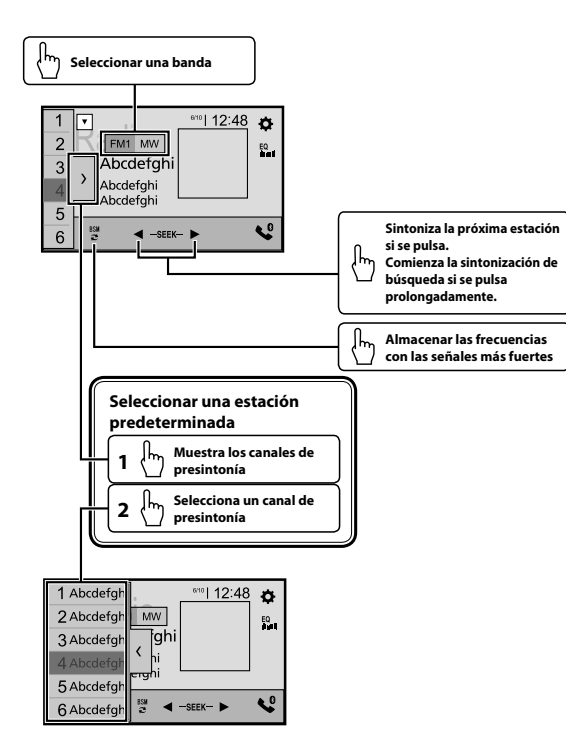

Operación de imágenes en movimiento

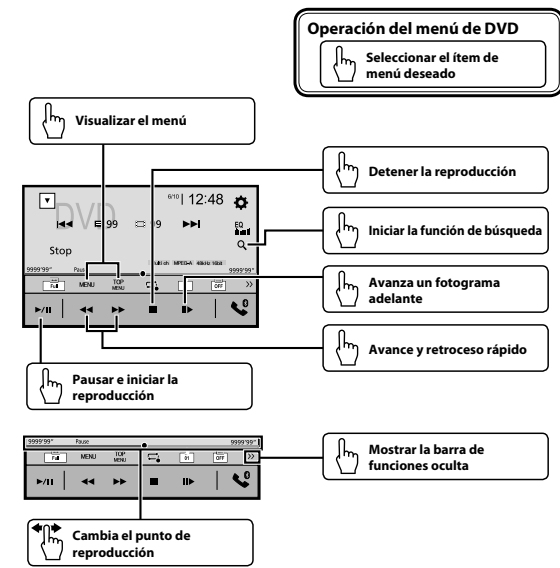

Operación de imágenes en movimiento

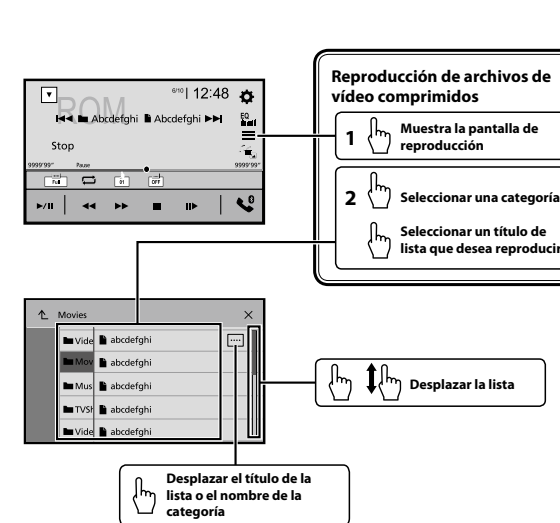

Operación de audio

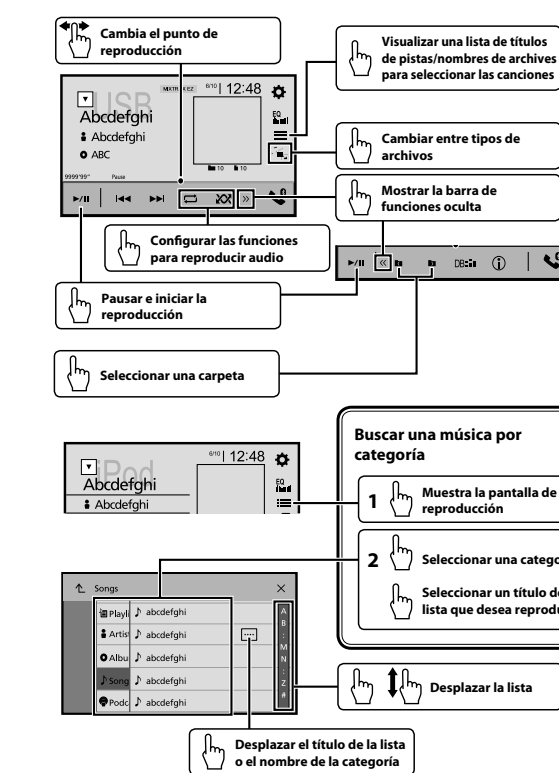

Operación con teléfono Bluetooth

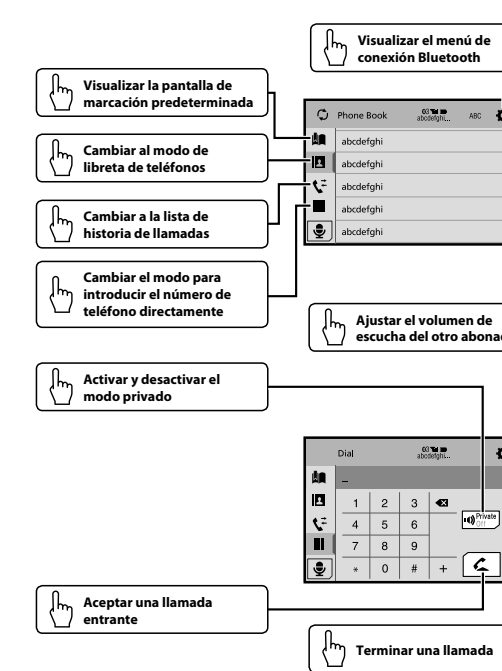

Qué es cada cosa

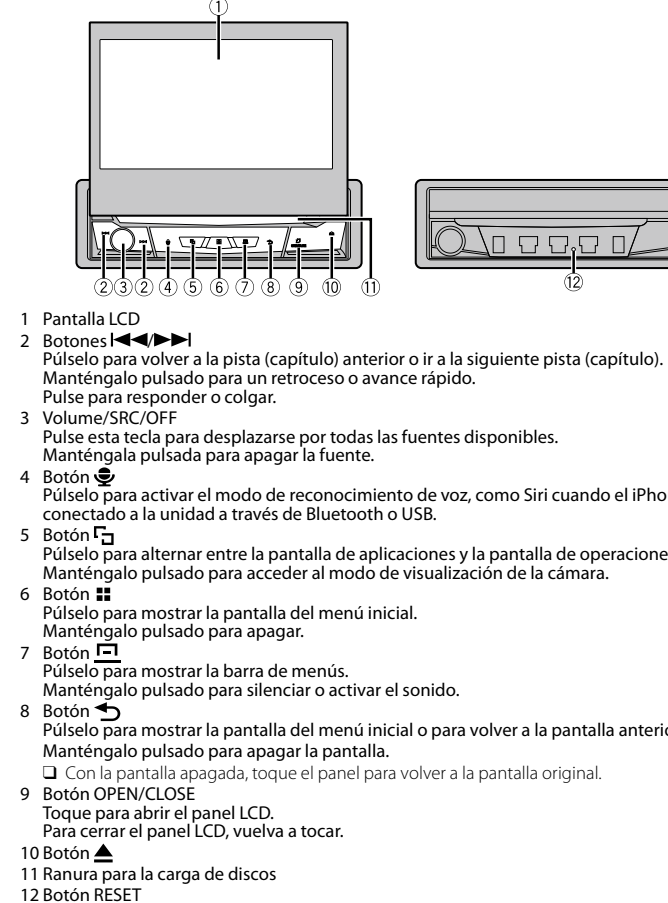

Wahl der Signalquelle

: Antippen : Antippen und schieben

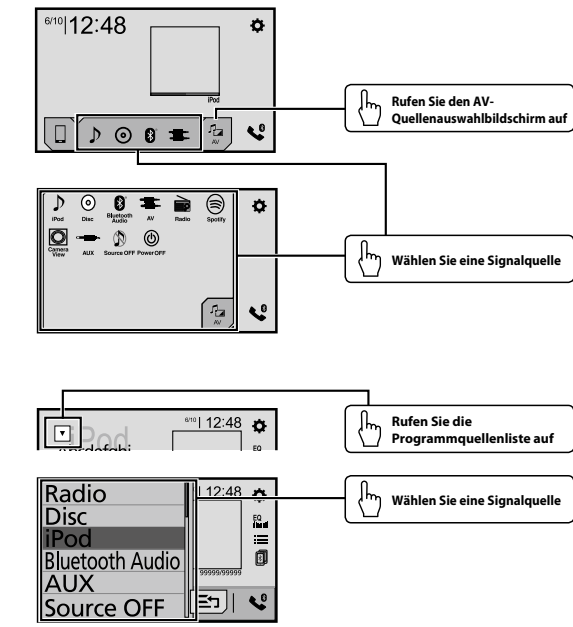

Einstellen der Uhrzeit

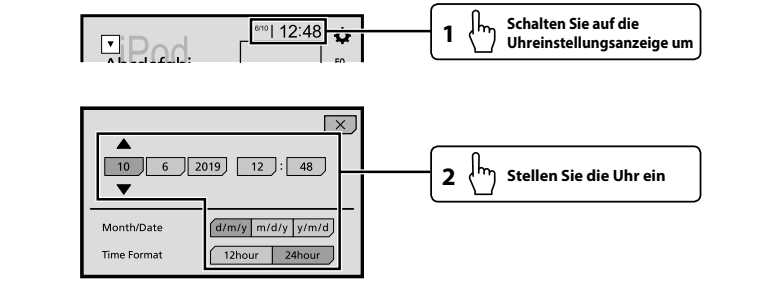

Tuner-Betrieb

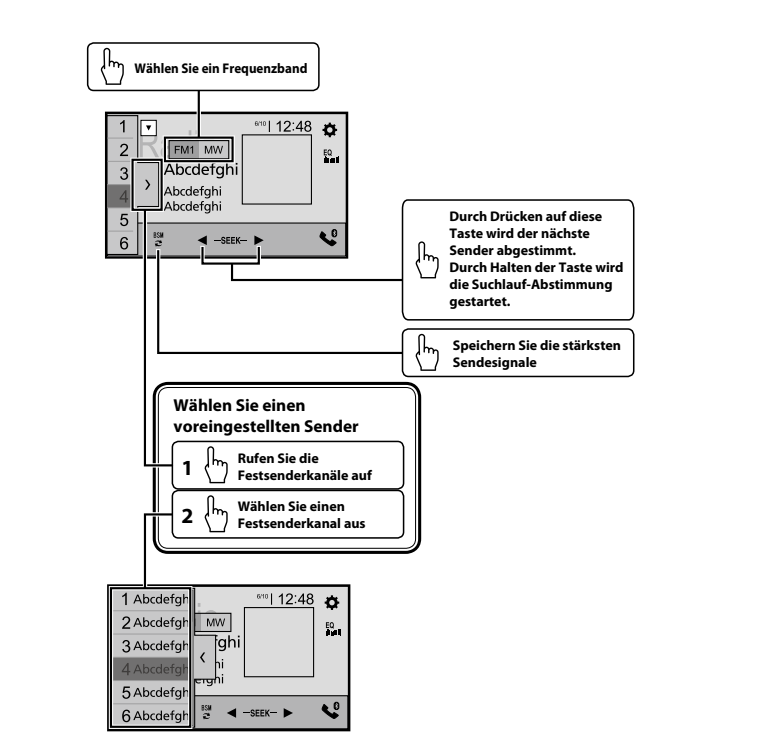

Bewegbild-Betrieb

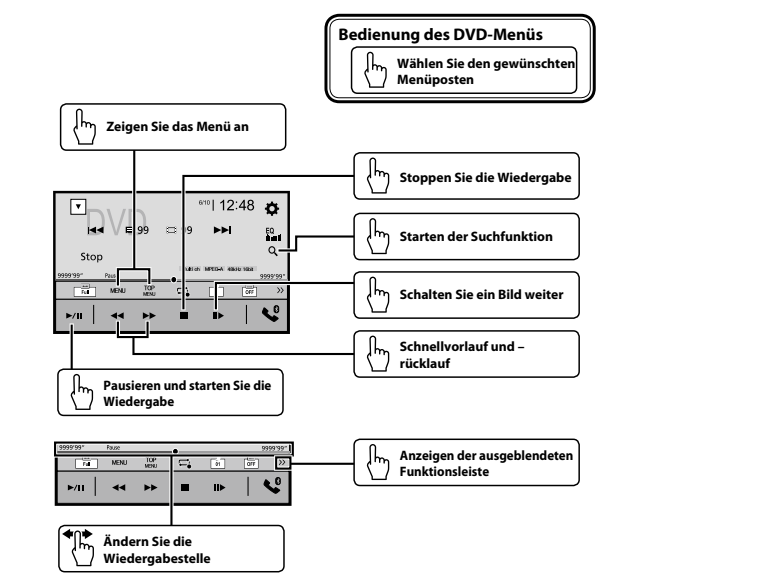

Bewegbild-Betrieb

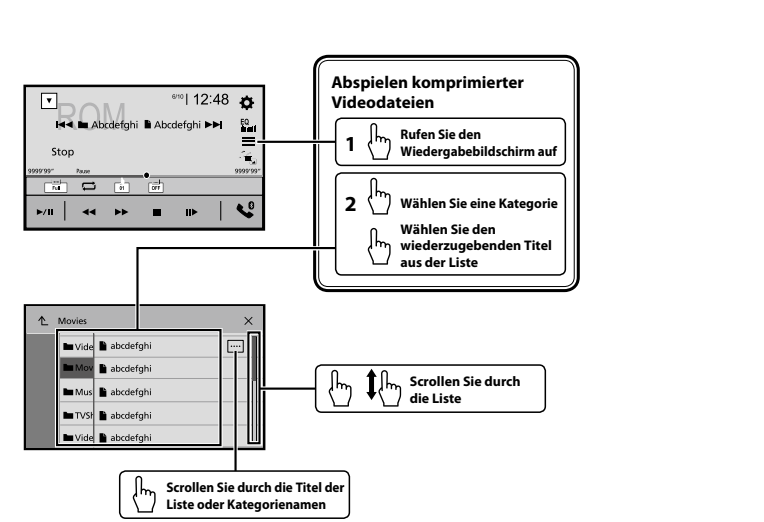

Audio-Betrieb

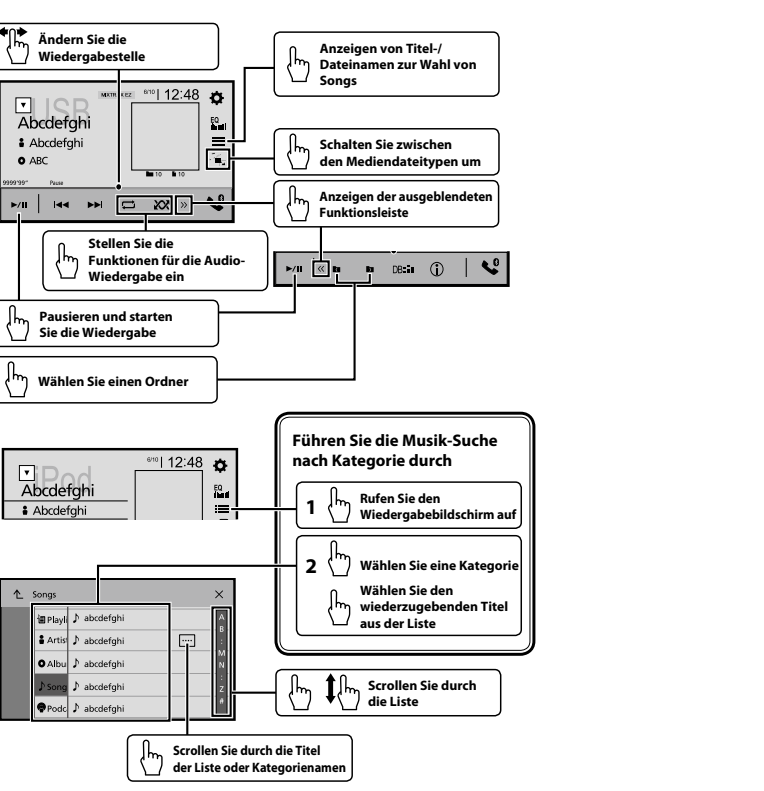

Bluetooth-Telefonbetrieb

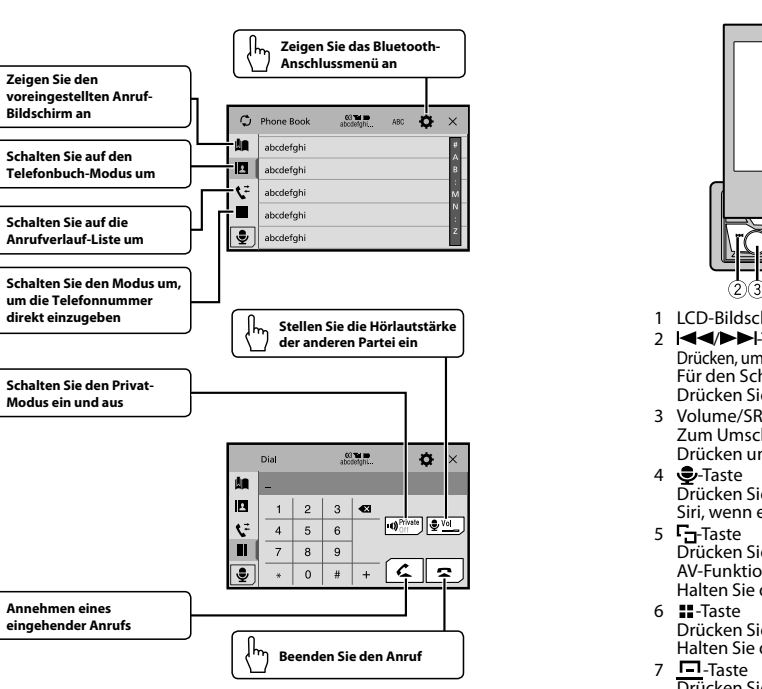

Die einzelnen Teile

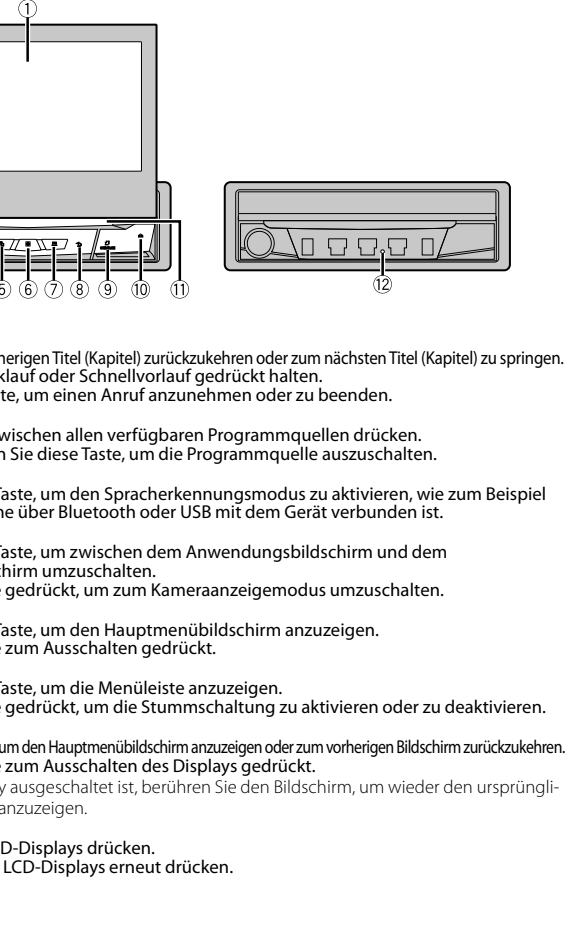

Selecteren van de signaalbron

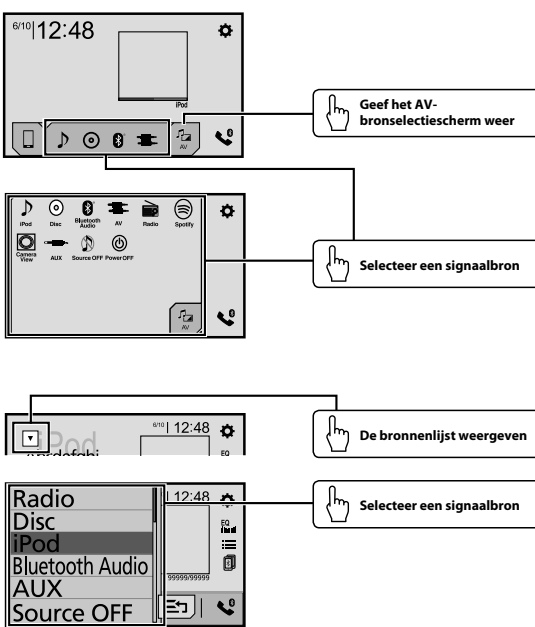

De klok instellen

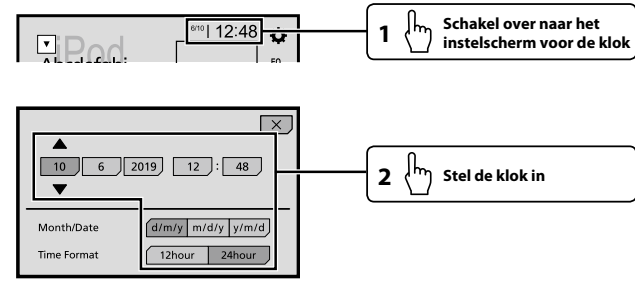

Bediening van de tuner (radio)

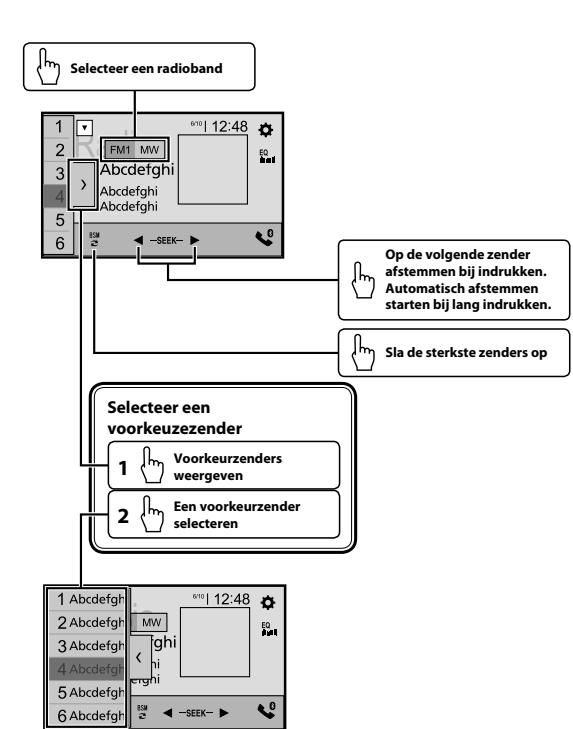

Bediening bewegende beelden

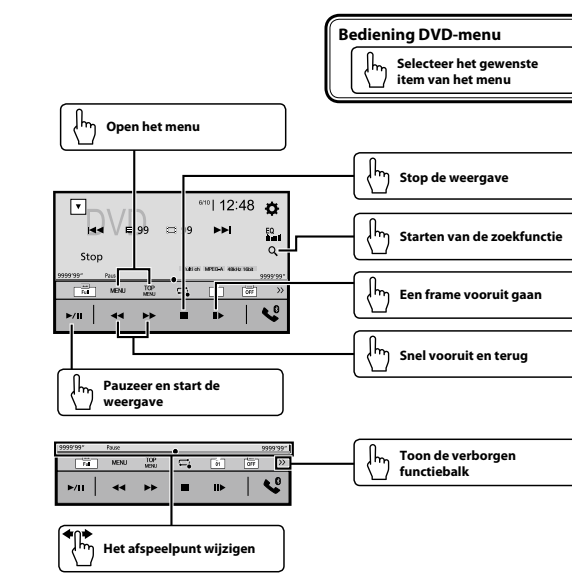

Bediening bewegende beelden

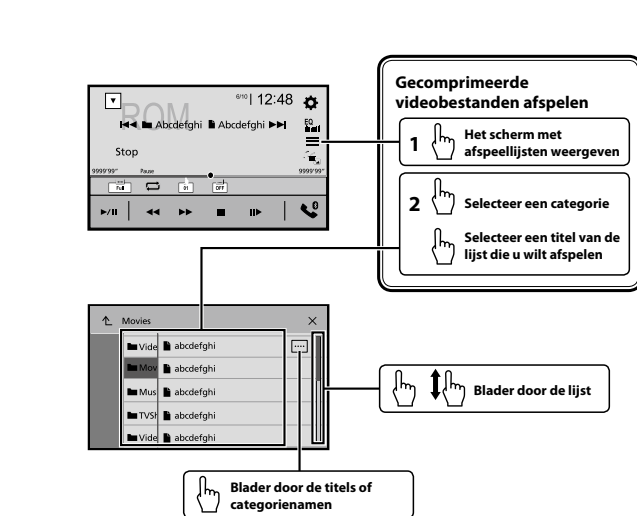

Bediening audiofuncties

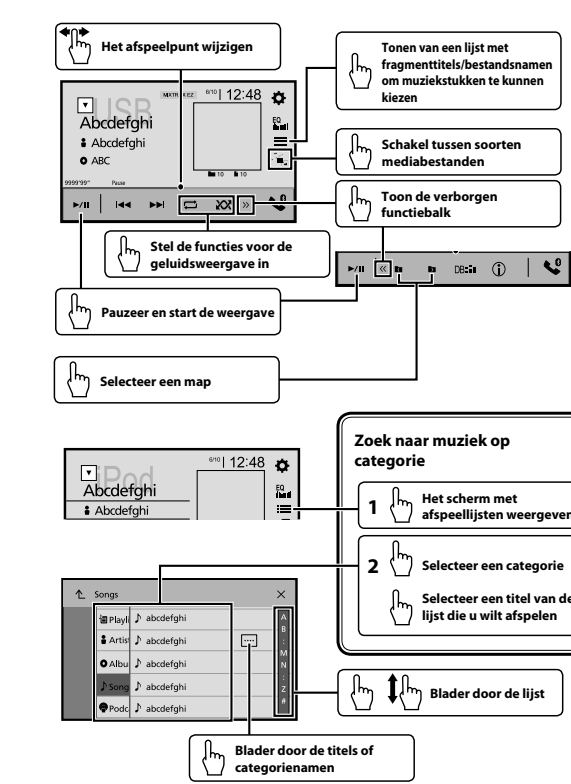

Bediening Bluetooth telefoon

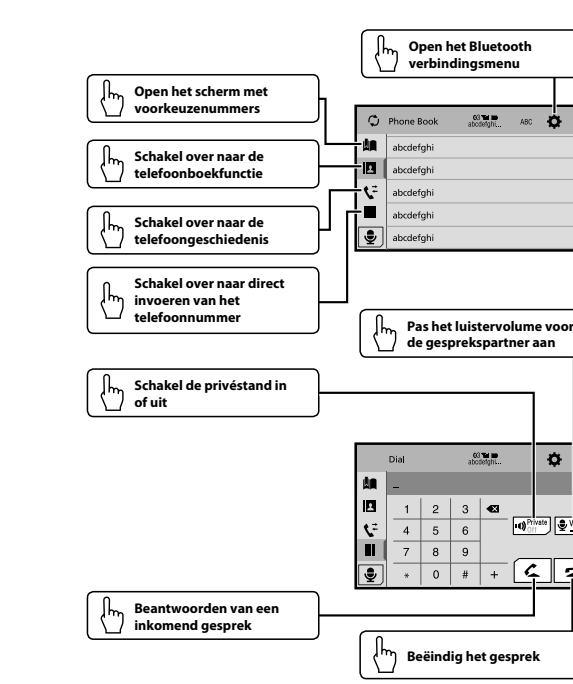

Wat is wat

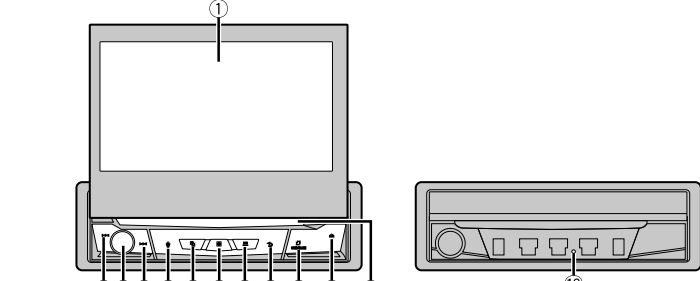

- 1 LCD-scherm
- 2 <<<>>>-toetsen
Druk op deze toets om terug te gaan naar het vorige nummer (hoofdstuk) of het volgende nummer (hoofdstuk).
Houd deze toets ingedrukt om snel achteruit of vooruit te spoelen.
Druk hierop om een oproep te beantwoorden of te beëindigen.
- 3 Volume/SRC/OFF
Druk hierop om te bladeren door alle beschikbare bronnen.
Houd deze toets ingedrukt om de bron uit te schakelen.
- 4 <-toets
Druk hierop om de spraakherkenning te activeren, zoals Siri wanneer een iPhone via Bluetooth of USB is aangesloten op het apparaat.
- 5 <-toets
Druk hierop om over te schakelen tussen het applicatiescherm en het AV-bedieningsscherm.
Houd ingedrukt om over te schakelen naar de cameraweergavemodus.
- 6 <-toets
Druk hierop om het beginmenuscherm weer te geven.
Houd ingedrukt om het apparaat uit te schakelen.
- 7 <-toets
Druk hierop om de menubalk weer te geven.
Houd ingedrukt om het geluid te dempen of weer te geven.
- 8 <-toets
Druk hierop om het hoofdmenu weer te geven of om naar het vorige scherm terug te keren.
Houd ingedrukt om het display uit te schakelen.
□ Wanneer het display is uitgeschakeld, tikt u het scherm aan om terug te keren naar het originele scherm.
- 9 OPEN/CLOSE-toets
Druk hierop om het LCD-paneel te openen.
Druk hier opnieuw op om het LCD-paneel te sluiten.
- 10 <-toets
- 11 Disc-laadsleuf
- 12 RESET-toets

