

RDS AV RECEIVER  
 AUTORADIO MULTIMÉDIA RDS  
 SINTOLETTORE AV CON RDS  
 AV RECEPTOR RDS  
 RDS-AV-RECEIVER  
 RDS AV-ONTVANGER



DMH-G220BT  
 DMH-G120

Quick start guide  
 Guide de démarrage rapide  
 Guía rápida all'uso  
 Schnellstartanleitung  
 Snelstartgids

**Pioneer CarStereo-Pass**

Bitte bei Kauf sofort ausfüllen.  
 Please fill out immediately after purchase.

Eingravierte 14-stellige Serien-Nummer:  
 Engraved 14-digit serial number:

|   |   |  |  |  |  |  |  |  |  |  |  |  |  |  |
|---|---|--|--|--|--|--|--|--|--|--|--|--|--|--|
| P | I |  |  |  |  |  |  |  |  |  |  |  |  |  |
|---|---|--|--|--|--|--|--|--|--|--|--|--|--|--|

Kaufdatum:  
 Date of purchase:

|  |  |  |  |  |
|--|--|--|--|--|
|  |  |  |  |  |
|--|--|--|--|--|

Händler-Stempel  
 Dealer's stamp

Le Pioneer CarStereo-Pass est utilisable seulement en Allemagne.

English

This guide is intended to guide you through the basic functions of this unit.  
 For details, please refer to the Operation manual stored on the website.  
<http://www.pioneer-car.eu>

Français

Ce guide a pour but de vous présenter les fonctions de base de cet appareil.  
 Pour les détails, veuillez vous reporter au mode d'emploi qui se trouve sur le site Web.  
<http://www.pioneer-car.eu>

Italiano

Questa guida illustra le funzioni principali dell'apparecchio.  
 Per dettagli, fare riferimento al Manuale d'uso presente sul sito web.  
<http://www.pioneer-car.eu>

Español

Se ha diseñado esta guía con la intención de guiarle a través de las funciones básicas de esta unidad.  
 Para los detalles, consulte el Manual de instrucciones que se encuentra almacenado en el sitio web.  
<http://www.pioneer-car.eu>

Deutsch

Diese Anleitung führt Sie durch die grundlegenden Funktionen dieses Geräts.  
 Einzelheiten finden Sie in der Bedienungsanleitung, die auf der Website.  
<http://www.pioneer-car.eu>

Nederlands

Deze gids is bedoeld om u bekend te maken met de basisfuncties van dit toestel.  
 Raadpleegt u voor details de handleiding op onze website.  
<http://www.pioneer-car.eu>

|  |  |
|--|--|
| <b>Manufacturer:</b><br><b>Pioneer Corporation</b><br>28-8, Honkomagome 2-chome, Bunkyo-ku,<br>Tokyo 113-0021, JAPAN | <b>EU Representative's &amp; Importer:</b><br><b>Pioneer Europe NV</b><br>Haven 1087,Keetberglaan 1, B-9120 Melsele,<br>Belgium/Belgique<br><b>http://www.pioneer-car.eu</b> |
|--|--|

[\*] DMH-G220BT, DMH-G120

English:  
 Hereby, Pioneer declares that the radio equipment type [\*] is in compliance with Directive 2014/53/EU.  
 The full text of the EU declaration of conformity is available at the following internet address: <http://www.pioneer-car.eu/compliance>

Suomi:  
 Pioneer vakuuttaa, että radiolaitetyypin [\*] on direktiivin 2014/53/EU mukainen.  
 EU-vaatimustenmukaisuusvakuuksen täysimittainen teksti on saatavilla seuraavassa internetosoitteessa: <http://www.pioneer-car.eu/compliance>

Nederlands:  
 Hierbij verklaar ik, Pioneer, dat het type radioapparatuur [\*] conform is met Richtlijn 2014/53/EU.  
 De volledige tekst van de EU-conformiteitsverklaring kan worden geraadpleegd op het volgende internetadres: <http://www.pioneer-car.eu/compliance>

Français:  
 Le soussigné, Pioneer, déclare que l'équipement radioélectrique du type [\*] est conforme à la directive 2014/53/UE.  
 Le texte complet de la déclaration UE de conformité est disponible à l'adresse internet suivante: <http://www.pioneer-car.eu/compliance>

Svenska:  
 Härmed försäkrar Pioneer att denna typ av radioustrustning [\*] överensstämmer med direktiv 2014/53/EU.  
 Den fullständiga texten till EU-försäkran om överensstämmelse finns på följande webbadress: <http://www.pioneer-car.eu/compliance>

Dansk:  
 Hermed erklærer Pioneer, at radioustyrstypen [\*] er i overensstemmelse med direktiv 2014/53/EU.  
 EU-overensstemmelseserklæringens fulde tekst kan findes på følgende internetadresse: <http://www.pioneer-car.eu/compliance>

Deutsch:  
 Hiermit erklärt Pioneer, dass der Funkanlagentyp [\*] der Richtlinie 2014/53/EU entspricht.  
 Der vollständige Text der EU-Konformitätserklärung ist unter der folgenden Internetadresse verfügbar: <http://www.pioneer-car.eu/compliance>

Ελληνικά:  
 Με την παρούσα ο/η Pioneer, δηλώνει ότι ο ραδιοεοπλισμός [\*] πληροί την οδηγία 2014/53/ΕΕ.  
 Το πλήρες κείμενο της δήλωσης συμμόρφωσης ΕΕ διατίθεται στην ακόλουθη ιστοσελίδα στο διαδίκτυο: <http://www.pioneer-car.eu/compliance>

Italiano:  
 Il fabbricante, Pioneer, dichiara che il tipo di apparecchiatura radio [\*] è conforme alla direttiva 2014/53/UE.  
 Il testo completo della dichiarazione di conformità UE è disponibile al seguente indirizzo Internet: <http://www.pioneer-car.eu/compliance>

Português:  
 O(a) abaixo assinado(a) Pioneer declara que o presente tipo de equipamento de rádio [\*] está em conformidade com a Diretiva 2014/53/UE.  
 O texto integral da declaração de conformidade está disponível no seguinte endereço de Internet: <http://www.pioneer-car.eu/compliance>

Čeština:  
 Tímto Pioneer prohlašuje, že typ rádiového zařízení [\*] je v souladu se směrnicí 2014/53/EU.  
 Úplné znění EU prohlášení o shodě je k dispozici na této internetové adrese: <http://www.pioneer-car.eu/compliance>

Eesti:  
 Käesolevaga deklareerib Pioneer, et käesoleva raadioseadme tüüp [\*] vastab direktiivi 2014/53/EÜ nõuetele.  
 ELI vastavusdeklaratsiooni täielik tekst on kättesaadav järgmisel internetiaadressil: <http://www.pioneer-car.eu/compliance>

Magyar:  
 Pioneer igazolja, hogy a [\*] típusú rádióberendezés megfelel a 2014/53/EU irányelvnek.  
 Az EU-megfelelőségi nyilatkozat teljes szövege elérhető a következő internetes címen: <http://www.pioneer-car.eu/compliance>

Latviešu valoda:  
 Ar šo Pioneer deklarē, ka radioiekārtā [\*] atbilst Direktīvai 2014/53/ES.  
 Pilns ES atbilstības deklarācijas teksts ir pieejams šādā interneta vietnē: <http://www.pioneer-car.eu/compliance>

Lietuvių kalba:  
 Aš, Pioneer, patvirtinu, kad radijo įrenginių tipas [\*] atitinka Direktyvą 2014/53/ES.  
 Visas ES atitikties deklaracijos tekstas prieinamas šiuo interneto adresu: <http://www.pioneer-car.eu/compliance>

Malti:  
 B'dan, Pioneer, niddkjara li dan li-tip ta' taghmir tar-radju [\*] huwa konformi mad-Direttiva 2014/53/UE.  
 It-test kollu tad-dikjarazzjoni ta' konformita' tal-UE huwa disponibbli f'dan l-indirizz tal-internet li gejj: <http://www.pioneer-car.eu/compliance>

Türk:  
 Burada, Pioneer radyo ekipmanı turunun [\*] 2014/53/UE direktiflerine uyumlu olduğunu beyan eder.  
 Avrupa uyumluluk beyanının tam metni belirtilen internet sitesinde mevcuttur: <http://www.pioneer-car.eu/compliance>

Slovenčina:  
 Pioneer týmto vyhlasuje, že rádiové zariadenie typu [\*] je v súlade so smernicou 2014/53/EÚ.  
 Úplné EÚ vyhlásenie o zhode je k dispozícii na tejto internetovej adrese: <http://www.pioneer-car.eu/compliance>

Slovenský jazyk:  
 Pioneer potvrdzuje, da je tip radijske opreme [\*] skladen z Direktivo 2014/53/EU.  
 Celotno besedilo izjave EU o skladnosti je na voljo na naslednjem spletnem naslovu: <http://www.pioneer-car.eu/compliance>

English:  
 [Bluetooth specifications]  
 Output power: 3.0 dBm (-6 dB/+2 dB) (Power class 2)  
 Frequency band(s): 2 400 MHz to 2 483,5 MHz

Français:  
 [Spécifications Bluetooth]  
 Puissance de sortie : 3,0 dBm (-6 dB/+2 dB) (Classe électrique 2)  
 Bande de fréquence : 2 400 MHz à 2 483,5 MHz

Italiano:  
 [Specifiche Bluetooth]  
 Potenza in uscita: 3,0 dBm (-6 dB/+2 dB) (Classe di potenza 2)  
 Banda di frequenza: da 2 400 MHz a 2 483,5 MHz

Español:  
 [Especificaciones de Bluetooth]  
 Potencia de salida: 3,0 dBm (-6 dB/+2 dB) (clase de potencia 2)  
 Banda de frecuencias: de 2 400 MHz a 2 483,5 MHz

Deutsch:  
 [Bluetooth-Spezifikationen]  
 Ausgangsleistung: 3,0 dBm (-6 dB/+2 dB) (Leistungsklasse 2)  
 Frequenzband: 2 400MHz bis 2 483,5 MHz

Nederlands:  
 [Specifiche Bluetooth]  
 Uitgangsvermogen: 3,0 dBm (-6 dB/+2 dB) (vermogensklasse 2)  
 Frequentieband: 2 400 MHz tot 2 483,5 MHz

Norsk:  
 Herved Pioneer erklærer at radioustyr type [\*] er i samsvar med direktiv 2014/53/EU.  
 Den fullstendige teksten i EU-samsvarserklæringen er tilgjengelig på følgende internetadresse: <http://www.pioneer-car.eu/compliance>

İslenka:  
 Hér með Pioneer lýsir yfir að tegund þráðlausan búnað [\*] er í samræmi við tilskipun 2014/53/ESB.  
 The fullur texti af ESB-samræmisfyrirsögu er í boði á eftirfarandi veffangi: <http://www.pioneer-car.eu/compliance>

Hrvatski:  
 Pioneer ovime izjavljuje da je radijska oprema tipa [\*] u skladu s Direktivom 2014/53/EU.  
 Cjeloviti tekst EU izjave o sukladnosti dostupan je na sljedećoj internetskoj adresi: <http://www.pioneer-car.eu/compliance>

English:  
 [Bluetooth specifications]  
 Output power: 3.0 dBm (-6 dB/+2 dB) (Power class 2)  
 Frequency band(s): 2 400 MHz to 2 483,5 MHz

Français:  
 [Spécifications Bluetooth]  
 Puissance de sortie : 3,0 dBm (-6 dB/+2 dB) (Classe électrique 2)  
 Bande de fréquence : 2 400 MHz à 2 483,5 MHz

Italiano:  
 [Specifiche Bluetooth]  
 Potenza in uscita: 3,0 dBm (-6 dB/+2 dB) (Classe di potenza 2)  
 Banda di frequenza: da 2 400 MHz a 2 483,5 MHz

Español:  
 [Especificaciones de Bluetooth]  
 Potencia de salida: 3,0 dBm (-6 dB/+2 dB) (clase de potencia 2)  
 Banda de frecuencias: de 2 400 MHz a 2 483,5 MHz

Deutsch:  
 [Bluetooth-Spezifikationen]  
 Ausgangsleistung: 3,0 dBm (-6 dB/+2 dB) (Leistungsklasse 2)  
 Frequenzband: 2 400MHz bis 2 483,5 MHz

Nederlands:  
 [Specifiche Bluetooth]  
 Uitgangsvermogen: 3,0 dBm (-6 dB/+2 dB) (vermogensklasse 2)  
 Frequentieband: 2 400 MHz tot 2 483,5 MHz

Norsk:  
 Herved Pioneer erklærer at radioustyr type [\*] er i samsvar med direktiv 2014/53/EU.  
 Den fullstendige teksten i EU-samsvarserklæringen er tilgjengelig på følgende internetadresse: <http://www.pioneer-car.eu/compliance>

İslenka:  
 Hér með Pioneer lýsir yfir að tegund þráðlausan búnað [\*] er í samræmi við tilskipun 2014/53/ESB.  
 The fullur texti af ESB-samræmisfyrirsögu er í boði á eftirfarandi veffangi: <http://www.pioneer-car.eu/compliance>

Hrvatski:  
 Pioneer ovime izjavljuje da je radijska oprema tipa [\*] u skladu s Direktivom 2014/53/EU.  
 Cjeloviti tekst EU izjave o sukladnosti dostupan je na sljedećoj internetskoj adresi: <http://www.pioneer-car.eu/compliance>

English:  
 [Bluetooth specifications]  
 Output power: 3.0 dBm (-6 dB/+2 dB) (Power class 2)  
 Frequency band(s): 2 400 MHz to 2 483,5 MHz

Français:  
 [Spécifications Bluetooth]  
 Puissance de sortie : 3,0 dBm (-6 dB/+2 dB) (Classe électrique 2)  
 Bande de fréquence : 2 400 MHz à 2 483,5 MHz

Italiano:  
 [Specifiche Bluetooth]  
 Potenza in uscita: 3,0 dBm (-6 dB/+2 dB) (Classe di potenza 2)  
 Banda di frequenza: da 2 400 MHz a 2 483,5 MHz

Español:  
 [Especificaciones de Bluetooth]  
 Potencia de salida: 3,0 dBm (-6 dB/+2 dB) (clase de potencia 2)  
 Banda de frecuencias: de 2 400 MHz a 2 483,5 MHz

Deutsch:  
 [Bluetooth-Spezifikationen]  
 Ausgangsleistung: 3,0 dBm (-6 dB/+2 dB) (Leistungsklasse 2)  
 Frequenzband: 2 400MHz bis 2 483,5 MHz

Nederlands:  
 [Specifiche Bluetooth]  
 Uitgangsvermogen: 3,0 dBm (-6 dB/+2 dB) (vermogensklasse 2)  
 Frequentieband: 2 400 MHz tot 2 483,5 MHz

Norsk:  
 Herved Pioneer erklærer at radioustyr type [\*] er i samsvar med direktiv 2014/53/EU.  
 Den fullstendige teksten i EU-samsvarserklæringen er tilgjengelig på følgende internetadresse: <http://www.pioneer-car.eu/compliance>

İslenka:  
 Hér með Pioneer lýsir yfir að tegund þráðlausan búnað [\*] er í samræmi við tilskipun 2014/53/ESB.  
 The fullur texti af ESB-samræmisfyrirsögu er í boði á eftirfarandi veffangi: <http://www.pioneer-car.eu/compliance>

Hrvatski:  
 Pioneer ovime izjavljuje da je radijska oprema tipa [\*] u skladu s Direktivom 2014/53/EU.  
 Cjeloviti tekst EU izjave o sukladnosti dostupan je na sljedećoj internetskoj adresi: <http://www.pioneer-car.eu/compliance>

English:  
 [Bluetooth specifications]  
 Output power: 3.0 dBm (-6 dB/+2 dB) (Power class 2)  
 Frequency band(s): 2 400 MHz to 2 483,5 MHz

Français:  
 [Spécifications Bluetooth]  
 Puissance de sortie : 3,0 dBm (-6 dB/+2 dB) (Classe électrique 2)  
 Bande de fréquence : 2 400 MHz à 2 483,5 MHz

Italiano:  
 [Specifiche Bluetooth]  
 Potenza in uscita: 3,0 dBm (-6 dB/+2 dB) (Classe di potenza 2)  
 Banda di frequenza: da 2 400 MHz a 2 483,5 MHz

Español:  
 [Especificaciones de Bluetooth]  
 Potencia de salida: 3,0 dBm (-6 dB/+2 dB) (clase de potencia 2)  
 Banda de frecuencias: de 2 400 MHz a 2 483,5 MHz

Deutsch:  
 [Bluetooth-Spezifikationen]  
 Ausgangsleistung: 3,0 dBm (-6 dB/+2 dB) (Leistungsklasse 2)  
 Frequenzband: 2 400MHz bis 2 483,5 MHz

Nederlands:  
 [Specifiche Bluetooth]  
 Uitgangsvermogen: 3,0 dBm (-6 dB/+2 dB) (vermogensklasse 2)  
 Frequentieband: 2 400 MHz tot 2 483,5 MHz

Norsk:  
 Herved Pioneer erklærer at radioustyr type [\*] er i samsvar med direktiv 2014/53/EU.  
 Den fullstendige teksten i EU-samsvarserklæringen er tilgjengelig på følgende internetadresse: <http://www.pioneer-car.eu/compliance>

İslenka:  
 Hér með Pioneer lýsir yfir að tegund þráðlausan búnað [\*] er í samræmi við tilskipun 2014/53/ESB.  
 The fullur texti af ESB-samræmisfyrirsögu er í boði á eftirfarandi veffangi: <http://www.pioneer-car.eu/compliance>

Hrvatski:  
 Pioneer ovime izjavljuje da je radijska oprema tipa [\*] u skladu s Direktivom 2014/53/EU.  
 Cjeloviti tekst EU izjave o sukladnosti dostupan je na sljedećoj internetskoj adresi: <http://www.pioneer-car.eu/compliance>

English:  
 [Bluetooth specifications]  
 Output power: 3.0 dBm (-6 dB/+2 dB) (Power class 2)  
 Frequency band(s): 2 400 MHz to 2 483,5 MHz

Français:  
 [Spécifications Bluetooth]  
 Puissance de sortie : 3,0 dBm (-6 dB/+2 dB) (Classe électrique 2)  
 Bande de fréquence : 2 400 MHz à 2 483,5 MHz

Italiano:  
 [Specifiche Bluetooth]  
 Potenza in uscita: 3,0 dBm (-6 dB/+2 dB) (Classe di potenza 2)  
 Banda di frequenza: da 2 400 MHz a 2 483,5 MHz

Español:  
 [Especificaciones de Bluetooth]  
 Potencia de salida: 3,0 dBm (-6 dB/+2 dB) (clase de potencia 2)  
 Banda de frecuencias: de 2 400 MHz a 2 483,5 MHz

Deutsch:  
 [Bluetooth-Spezifikationen]  
 Ausgangsleistung: 3,0 dBm (-6 dB/+2 dB) (Leistungsklasse 2)  
 Frequenzband: 2 400MHz bis 2 483,5 MHz

Nederlands:  
 [Specifiche Bluetooth]  
 Uitgangsvermogen: 3,0 dBm (-6 dB/+2 dB) (vermogensklasse 2)  
 Frequentieband: 2 400 MHz tot 2 483,5 MHz

Norsk:  
 Herved Pioneer erklærer at radioustyr type [\*] er i samsvar med direktiv 2014/53/EU.  
 Den fullstendige teksten i EU-samsvarserklæringen er tilgjengelig på følgende internetadresse: <http://www.pioneer-car.eu/compliance>

İslenka:  
 Hér með Pioneer lýsir yfir að tegund þráðlausan búnað [\*] er í samræmi við tilskipun 2014/53/ESB.  
 The fullur texti af ESB-samræmisfyrirsögu er í boði á eftirfarandi veffangi: <http://www.pioneer-car.eu/compliance>

Hrvatski:  
 Pioneer ovime izjavljuje da je radijska oprema tipa [\*] u skladu s Direktivom 2014/53/EU.  
 Cjeloviti tekst EU izjave o sukladnosti dostupan je na sljedećoj internetskoj adresi: <http://www.pioneer-car.eu/compliance>

English:  
 [Bluetooth specifications]  
 Output power: 3.0 dBm (-6 dB/+2 dB) (Power class 2)  
 Frequency band(s): 2 400 MHz to 2 483,5 MHz

Français:  
 [Spécifications Bluetooth]  
 Puissance de sortie : 3,0 dBm (-6 dB/+2 dB) (Classe électrique 2)  
 Bande de fréquence : 2 400 MHz à 2 483,5 MHz

Italiano:  
 [Specifiche Bluetooth]  
 Potenza in uscita: 3,0 dBm (-6 dB/+2 dB) (Classe di potenza 2)  
 Banda di frequenza: da 2 400 MHz a 2 483,5 MHz

Español:  
 [Especificaciones de Bluetooth]  
 Potencia de salida: 3,0 dBm (-6 dB/+2 dB) (clase de potencia 2)  
 Banda de frecuencias: de 2 400 MHz a 2 483,5 MHz

Deutsch:  
 [Bluetooth-Spezifikationen]  
 Ausgangsleistung: 3,0 dBm (-6 dB/+2 dB) (Leistungsklasse 2)  
 Frequenzband: 2 400MHz bis 2 483,5 MHz

Nederlands:  
 [Specifiche Bluetooth]  
 Uitgangsvermogen: 3,0 dBm (-6 dB/+2 dB) (vermogensklasse 2)  
 Frequentieband: 2 400 MHz tot 2 483,5 MHz

Norsk:  
 Herved Pioneer erklærer at radioustyr type [\*] er i samsvar med direktiv 2014/53/EU.  
 Den fullstendige teksten i EU-samsvarserklæringen er tilgjengelig på følgende internetadresse: <http://www.pioneer-car.eu/compliance>

İslenka:  
 Hér með Pioneer lýsir yfir að tegund þráðlausan búnað [\*] er í samræmi við tilskipun 2014/53/ESB.  
 The fullur texti af ESB-samræmisfyrirsögu er í boði á eftirfarandi veffangi: <http://www.pioneer-car.eu/compliance>

Hrvatski:  
 Pioneer ovime izjavljuje da je radijska oprema tipa [\*] u skladu s Direktivom 2014/53/EU.  
 Cjeloviti tekst EU izjave o sukladnosti dostupan je na sljedećoj internetskoj adresi: <http://www.pioneer-car.eu/compliance>

English:  
 [Bluetooth specifications]  
 Output power: 3.0 dBm (-6 dB/+2 dB) (Power class 2)  
 Frequency band(s): 2 400 MHz to 2 483,5 MHz

Français:  
 [Spécifications Bluetooth]  
 Puissance de sortie : 3,0 dBm (-6 dB/+2 dB) (Classe électrique 2)  
 Bande de fréquence : 2 400 MHz à 2 483,5 MHz

Italiano:  
 [Specifiche Bluetooth]  
 Potenza in uscita: 3,0 dBm (-6 dB/+2 dB) (Classe di potenza 2)  
 Banda di frequenza: da 2 400 MHz a 2 483,5 MHz

Español:  
 [Especificaciones de Bluetooth]  
 Potencia de salida: 3,0 dBm (-6 dB/+2 dB) (clase de potencia 2)  
 Banda de frecuencias: de 2 400 MHz a 2 483,5 MHz

Deutsch:  
 [Bluetooth-Spezifikationen]  
 Ausgangsleistung: 3,0 dBm (-6 dB/+2 dB) (Leistungsklasse 2)  
 Frequenzband: 2 400MHz bis 2 483,5 MHz

Nederlands:  
 [Specifiche Bluetooth]  
 Uitgangsvermogen: 3,0 dBm (-6 dB/+2 dB) (vermogensklasse 2)  
 Frequentieband: 2 400 MHz tot 2 483,5 MHz

Norsk:  
 Herved Pioneer erklærer at radioustyr type [\*] er i samsvar med direktiv 2014/53/EU.  
 Den fullstendige teksten i EU-samsvarserklæringen er tilgjengelig på følgende internetadresse: <http://www.pioneer-car.eu/compliance>

İslenka:  
 Hér með Pioneer lýsir yfir að tegund þráðlausan búnað [\*] er í samræmi við tilskipun 2014/53/ESB.  
 The fullur texti af ESB-samræmisfyrirsögu er í boði á eftirfarandi veffangi: <http://www.pioneer-car.eu/compliance>

Hrvatski:  
 Pioneer ovime izjavljuje da je radijska oprema tipa [\*] u skladu s Direktivom 2014/53/EU.  
 Cjeloviti tekst EU izjave o sukladnosti dostupan je na sljedećoj internetskoj adresi: <http://www.pioneer-car.eu/compliance>

English:  
 [Bluetooth specifications]  
 Output power: 3.0 dBm (-6 dB/+2 dB) (Power class 2)  
 Frequency band(s): 2 400 MHz to 2 483,5 MHz

Français:  
 [Spécifications Bluetooth]  
 Puissance de sortie : 3,0 dBm (-6 dB/+2 dB) (Classe électrique 2)  
 Bande de fréquence : 2 400 MHz à 2 483,5 MHz

Italiano:  
 [Specifiche Bluetooth]  
 Potenza in uscita: 3,0 dBm (-6 dB/+2 dB) (Classe di potenza 2)  
 Banda di frequenza: da 2 400 MHz a 2 483,5 MHz

Español:  
 [Especificaciones de Bluetooth]  
 Potencia de salida: 3,0 dBm (-6 dB/+2 dB) (clase de potencia 2)  
 Banda de frecuencias: de 2 400 MHz a 2 483,5 MHz

Deutsch:  
 [Bluetooth-Spezifikationen]  
 Ausgangsleistung: 3,0 dBm (-6 dB/+2 dB) (Leistungsklasse 2)  
 Frequenzband: 2 400MHz bis 2 483,5 MHz

Nederlands:  
 [Specifiche Bluetooth]  
 Uitgangsvermogen: 3,0 dBm (-6 dB/+2 dB) (vermogensklasse 2)  
 Frequentieband: 2 400 MHz tot 2 483,5 MHz

Norsk:  
 Herved Pioneer erklærer at radioustyr type [\*] er i samsvar med direktiv 2014/53/EU.  
 Den fullstendige teksten i EU-samsvarserklæringen er tilgjengelig på følgende internetadresse: <http://www.pioneer-car.eu/compliance>

İslenka:  
 Hér með Pioneer lýsir yfir að tegund þráðlausan búnað [\*] er í samræmi við tilskipun 2014/53/ESB.

The screen shown in the examples may differ from actual screens, which may be changed without notice for performance and function improvements.

Touch

What's What

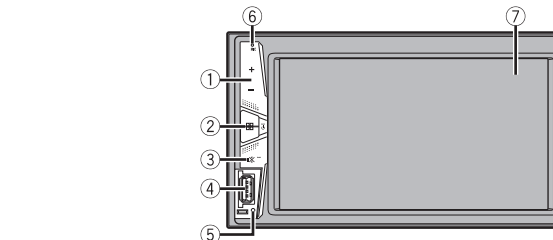

- 1 VOL (+/-) button
- 2 [HOME] button  
Press to display the top menu screen.  
Press and hold to power off.
- 3 [MUTE] button  
Press and hold to display off.
- 4 USB port
- 5 RESET button
- 6 Microphone  
The Bluetooth microphone is built in the grill of the product.  
Speak toward the microphone when you make a call.
- 7 LCD screen

Selecting the source

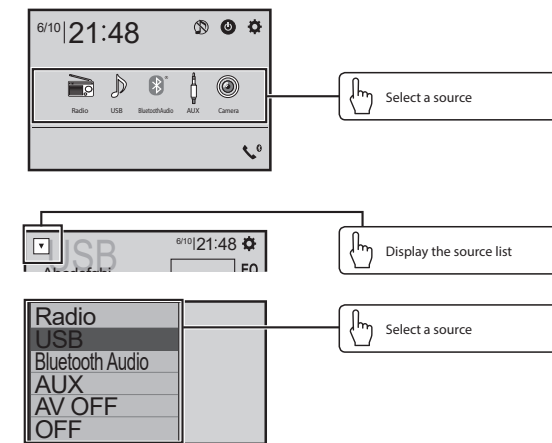

Setting the clock

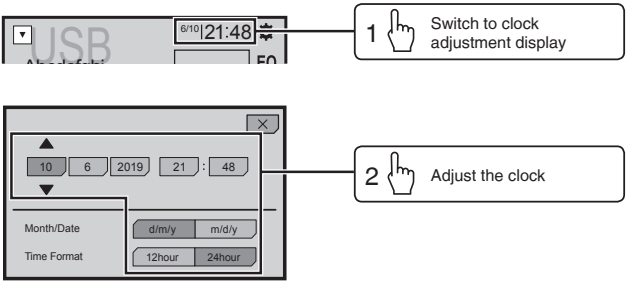

Tuner operation

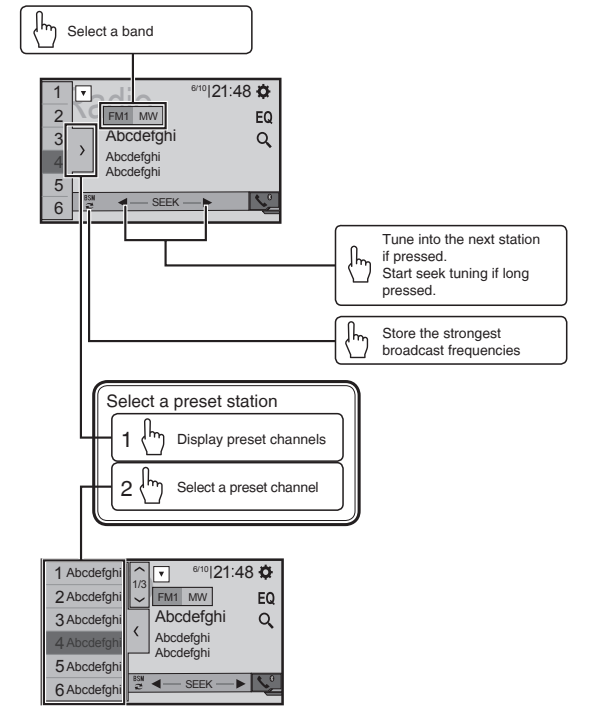

Moving images operation

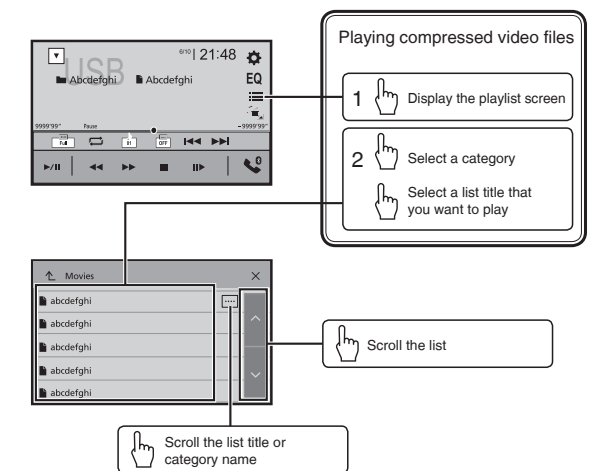

The vehicle must be in park with the hand brake set.

Audio operation

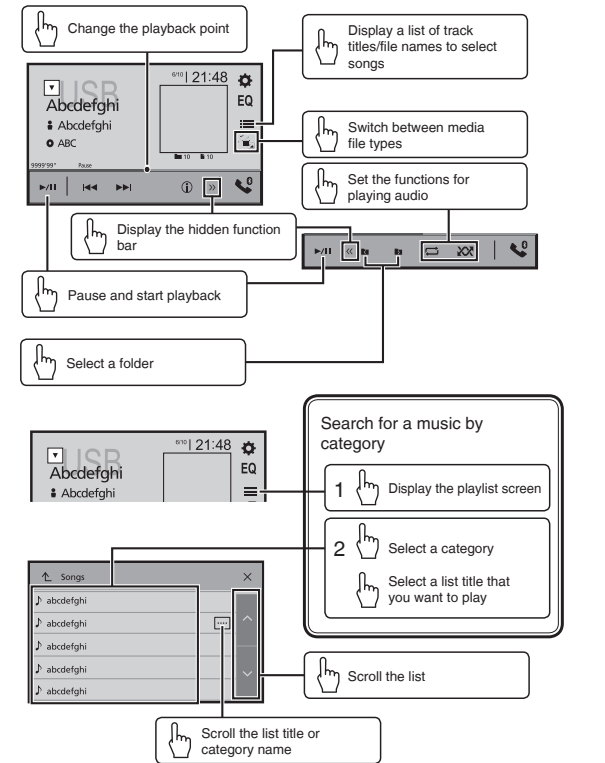

Bluetooth telephone operation

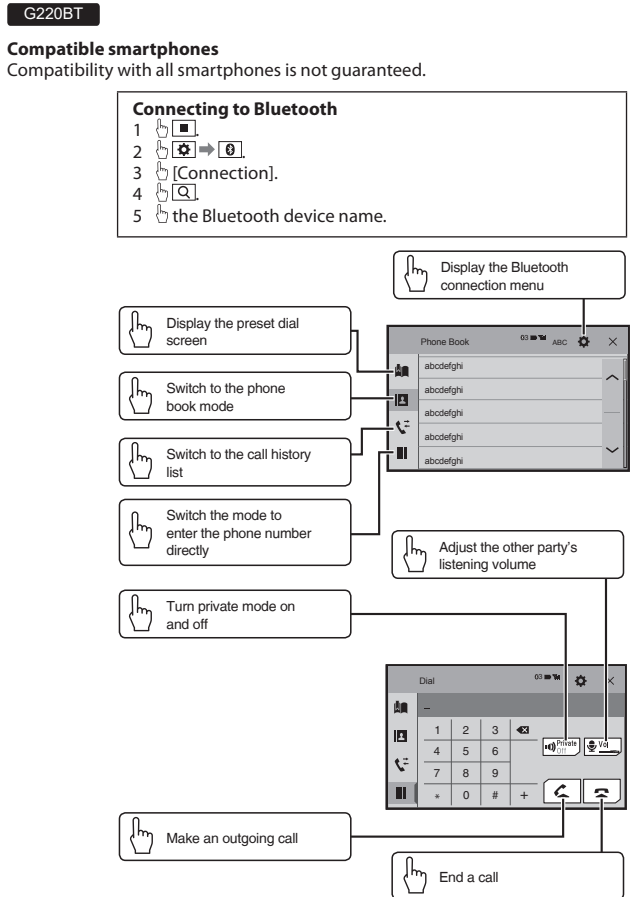

Les écrans fournis en exemple peuvent être différents des écrans réels, lesquels peuvent être modifiés sans préavis à titre d'amélioration des performances et des fonctions.

## Description de l'appareil

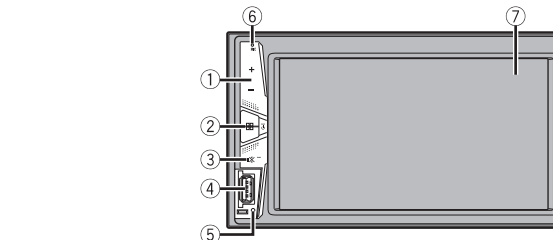

- 1 Bouton VOL (+/-)
- 2 Bouton (HOME)  
Appuyez pour afficher le menu principal.  
Maintenez la touche enfoncée pour mettre l'appareil hors tension.
- 3 Bouton (MUTE)  
Maintenez enfoncé pour éteindre l'écran.
- 4 Port USB
- 5 Bouton RESET
- 6 Microphone  
Le microphone Bluetooth est intégré à la grille du produit.  
Lorsque vous passez un appel, parlez en direction du microphone.
- 7 Écran LCD

## Sélection de la source

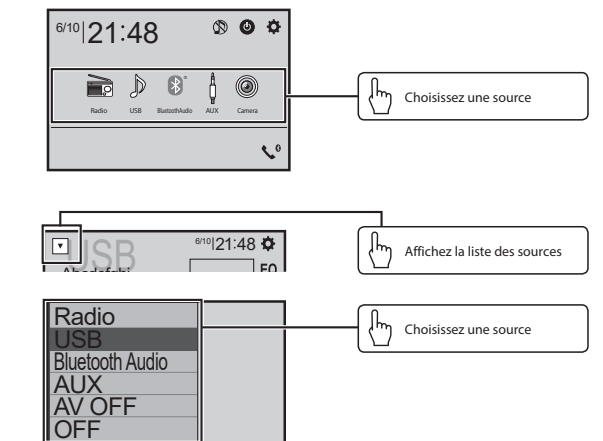

- 1 Choisissez une source
- 2 Affichez la liste des sources
- 3 Choisissez une source

## Réglage de l'horloge

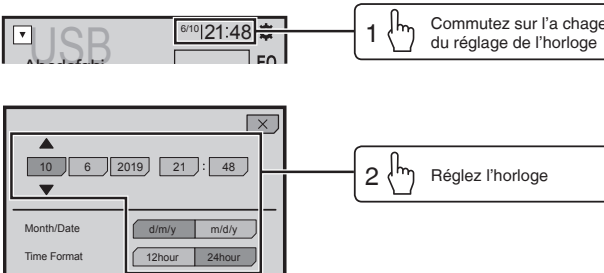

- 1 Commutez sur l'icône de réglage de l'horloge
- 2 Réglez l'horloge

## Utilisation du tuner

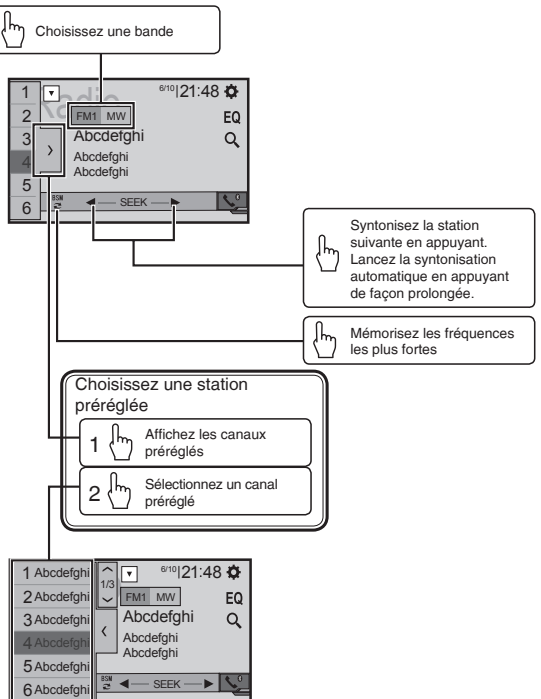

- 1 Choisissez une bande
- 2 Affichez les canaux pré-réglés
- 3 Sélectionnez un canal pré-réglé
- 4 Syntonisez la station suivante en appuyant. Lancez la syntonisation automatique en appuyant de façon prolongée.
- 5 Mémorisez les fréquences les plus fortes

## Exploitation des images animées

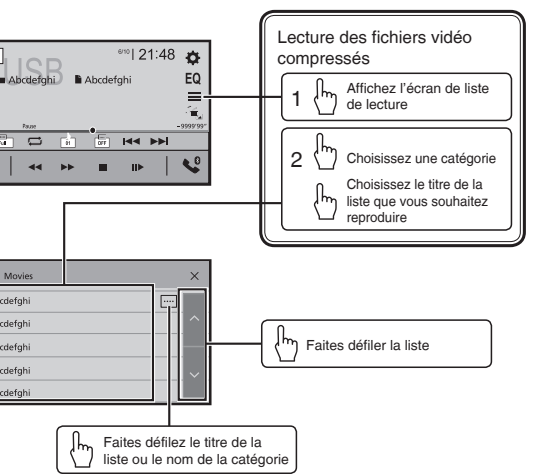

- 1 Affichez l'écran de liste de lecture
- 2 Choisissez une catégorie
- 3 Choisissez le titre de la liste que vous souhaitez reproduire
- 4 Faites défiler la liste
- 5 Faites défiler le titre de la liste ou le nom de la catégorie

Le véhicule doit être en stationnement avec le frein à main.

## Opérations audio

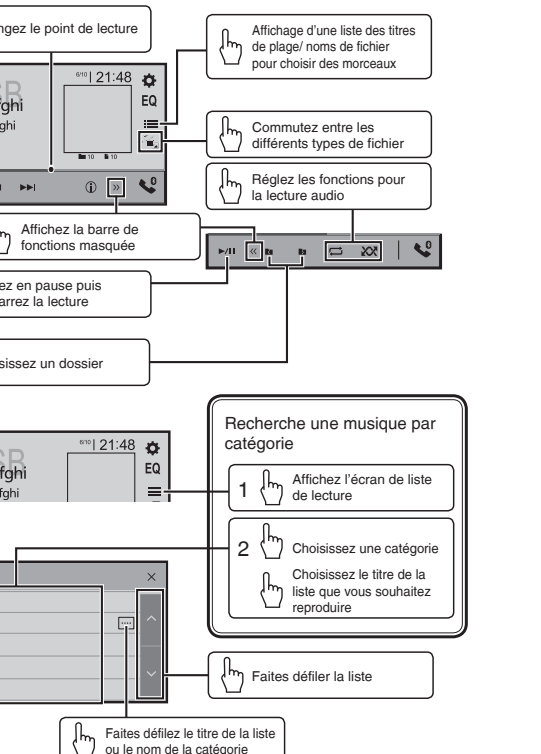

- 1 Affichez l'écran de liste de lecture
- 2 Choisissez une catégorie
- 3 Choisissez le titre de la liste que vous souhaitez reproduire
- 4 Faites défiler la liste
- 5 Faites défiler le titre de la liste ou le nom de la catégorie

## Utilisation d'un téléphone Bluetooth

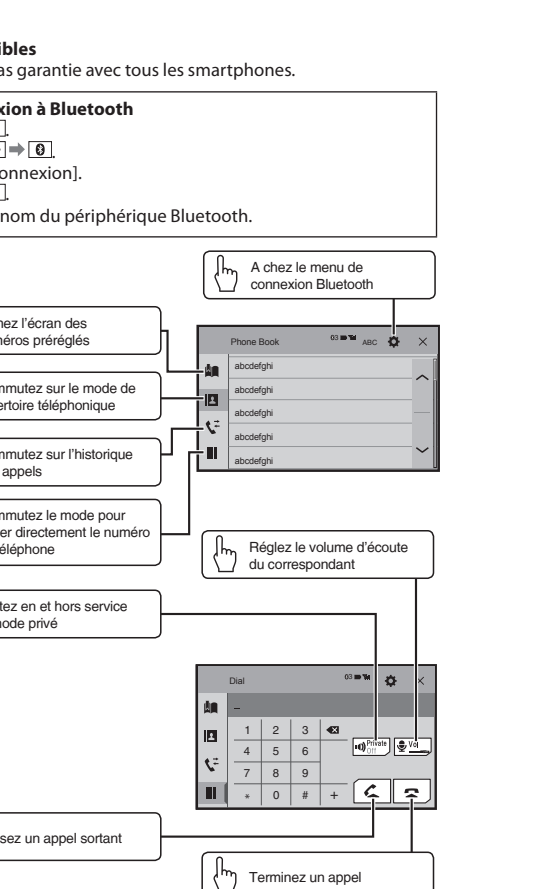

- 1 Passez un appel sortant
- 2 Terminez un appel

G220BT

Smartphones compatibles  
La compatibilité n'est pas garantie avec tous les smartphones.

- Connexion à Bluetooth**
- 1
  - 2
  - 3 [Connexion].
  - 4
  - 5 le nom du périphérique Bluetooth.

- 1 A chez le menu de connexion Bluetooth
- 2 A chez l'écran des numéros pré-réglés
- 3 Commutez sur le mode de répertoire téléphonique
- 4 Commutez sur l'historique des appels
- 5 Commutez le mode pour entrer directement le numéro de téléphone
- 6 Réglez le volume d'écoute du correspondant

- 1 Mettez en et hors service le mode privé
- 2 Terminez un appel

La schermata mostrata negli esempi potrebbe differire da quella effettiva, la quale potrebbe essere soggetta a modifiche senza preavviso a scopo di migliorarne le prestazioni e le funzionalità.

: Toccare

## Nomenclatura

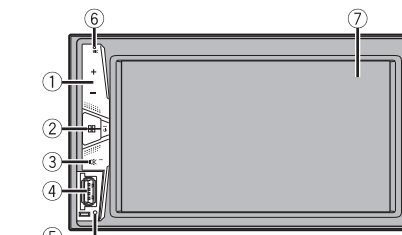

- 1 Pulsante VOL (+/-)
- 2 Pulsante (HOME)  
Premere per visualizzare la schermata del menu principale.  
Tenere premuto per spegnere.
- 3 Pulsante (MUTE)  
Maintenez enfoncé pour éteindre l'écran.
- 4 Porta USB
- 5 Pulsante RESET
- 6 Microfono  
Il microfono Bluetooth è integrato nella griglia del prodotto.  
Quando si effettua una chiamata, parlare verso il microfono.
- 7 Schermo LCD

## Selezione della sorgente

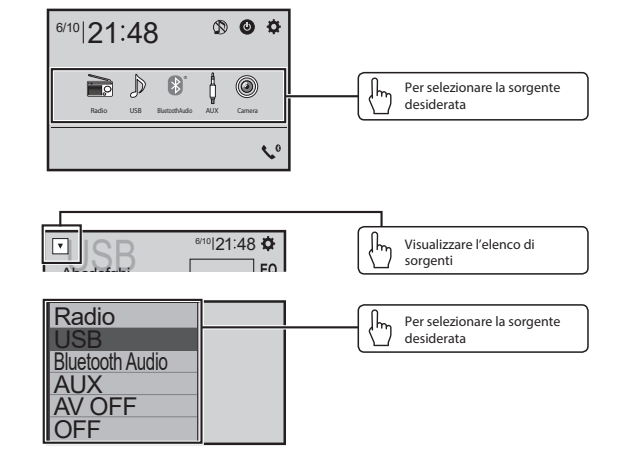

## Impostazione dell'orologio

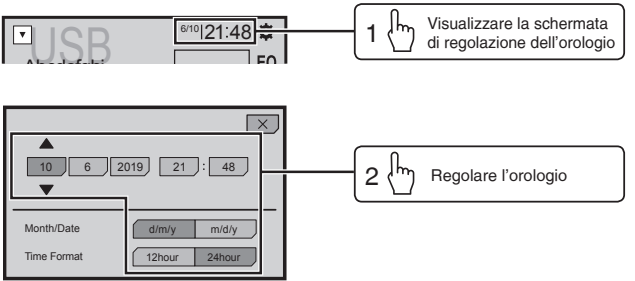

## Uso del sintonizzatore

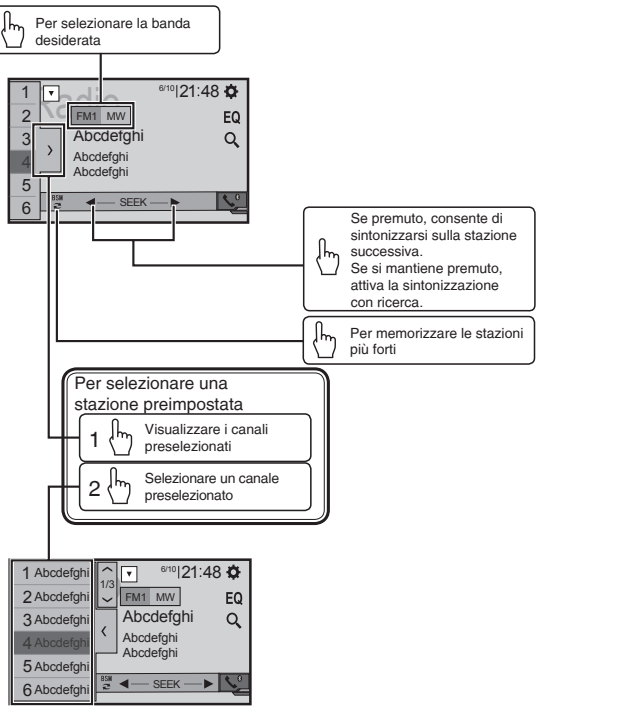

## Uso delle immagini video

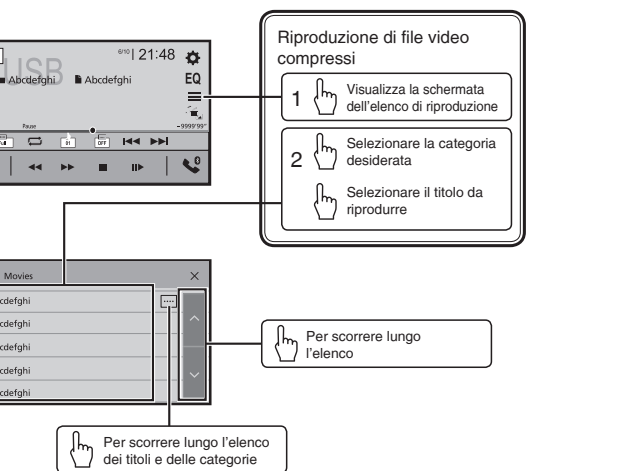

Il veicolo deve essere parcheggiato con il freno a mano tirato.

## Uso delle funzioni audio

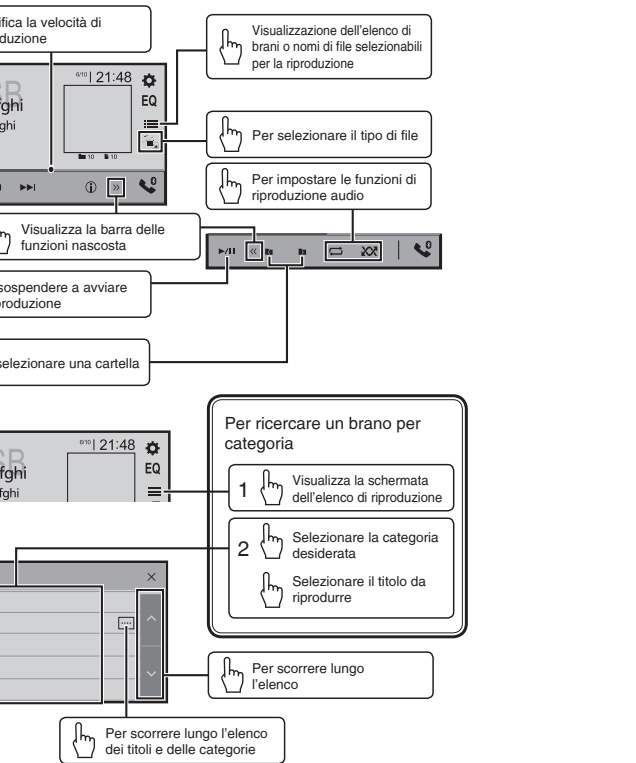

## Uso del telefono Bluetooth

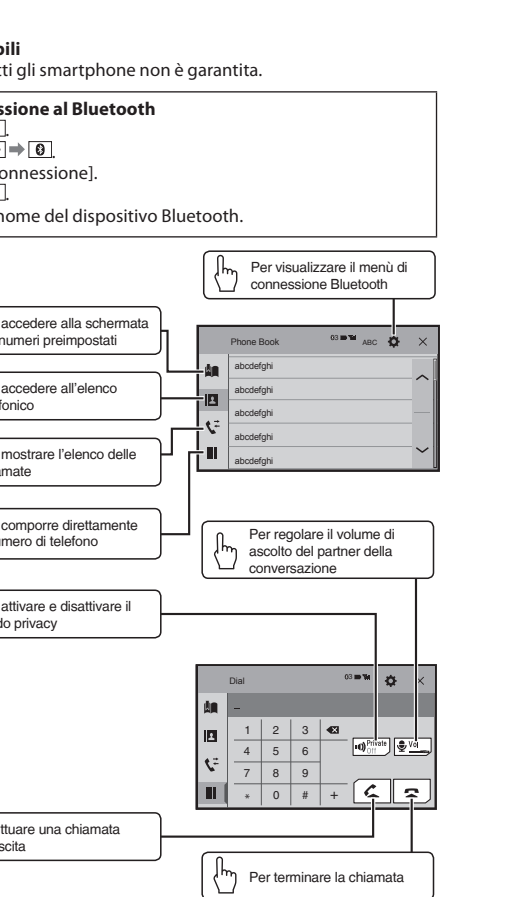

La pantalla mostrada en estos ejemplos podría ser diferente a las pantallas reales, que podrían cambiarse sin previo aviso con el objetivo de realizar mejoras de rendimiento y funcionamiento.

Tocar

Qué es cada cosa

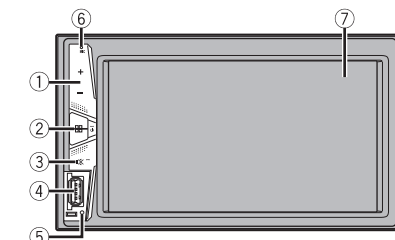

- 1 Botón VOL (+/-)
  - 2 Botón [HOME]
  - 3 Botón [MUTE]
  - 4 Puerto USB
  - 5 Botón RESET
  - 6 Micrófono
  - 7 Pantalla LCD
- El micrófono Bluetooth se integra en la rejilla del producto.  
Hable al micrófono cuando realice una llamada.

Selecciónar la fuente

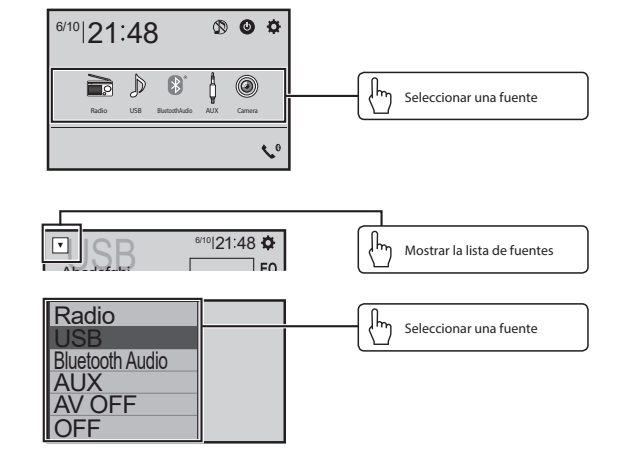

Ajuste del reloj

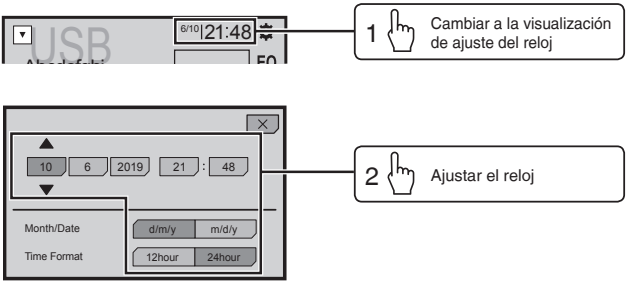

Operación del sintonizador

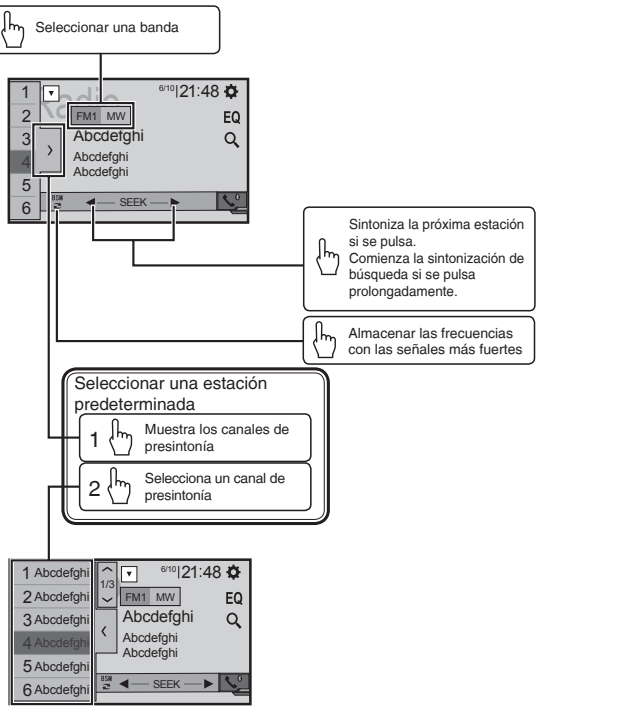

Operación de imágenes en movimiento

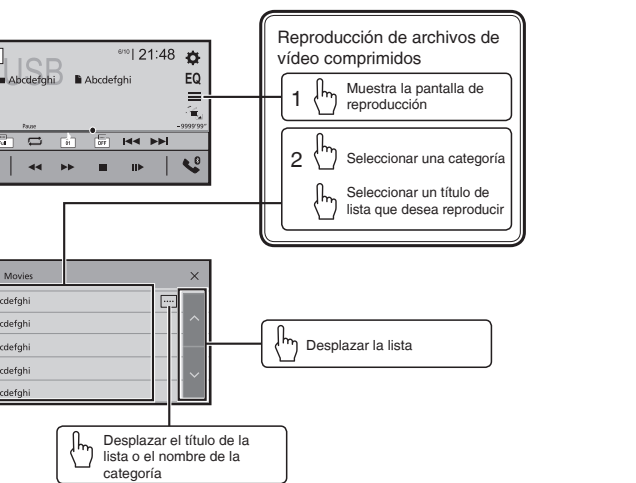

El vehículo debe estar estacionado con el freno de mano puesto.

Operación de audio

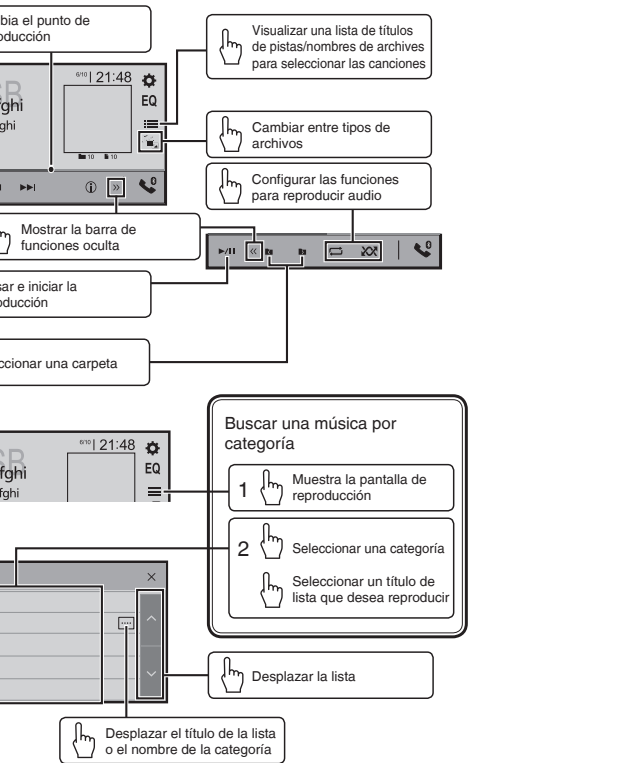

Operación con teléfono Bluetooth

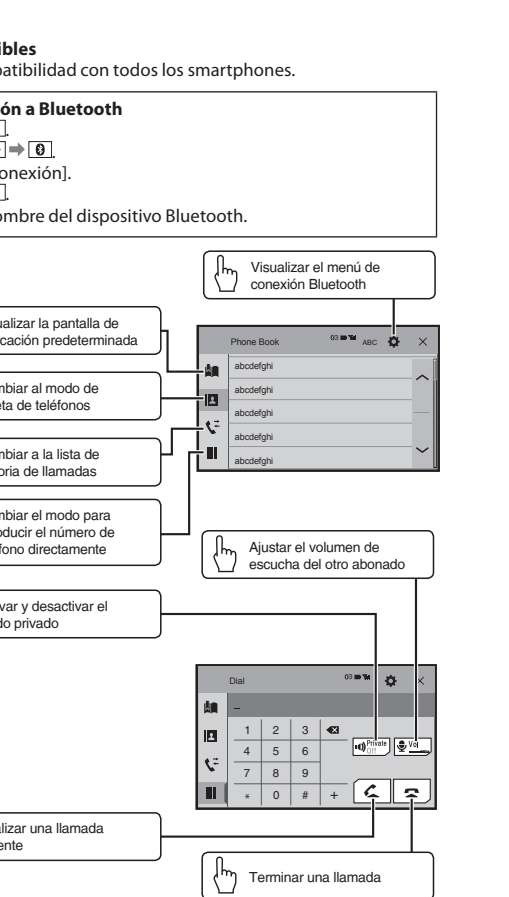

Smartphones compatibles  
No se garantiza la compatibilidad con todos los smartphones.

# Deutsch

Die als Beispiele gezeigten Bildschirmdarstellungen können von den tatsächlichen Bildschirmhalten abweichen, die im Zuge der Leistungs- und Funktionsverbesserung möglicherweise ohne Ankündigung geändert werden.

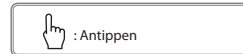

## Die einzelnen Teile

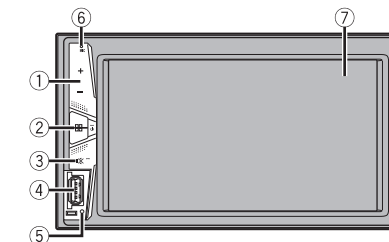

- 1 VOL (+/-)-Taste
- 2 (HOME)-Taste  
Drücken Sie diese Taste, um den Hauptmenübildschirm anzuzeigen.  
Halten Sie die Taste zum Ausschalten gedrückt.
- 3 (MUTE)-Taste  
Gedrückt halten, um das Display auszuschalten.
- 4 USB-Anschluss
- 5 RESET-Taste
- 6 Mikrophon  
Das Bluetooth-Mikrophon ist in das Gitter des Produkts integriert.  
Sprechen Sie in Richtung des Mikrofons, wenn Sie einen Anruf tätigen.
- 7 LCD-Bildschirm

## Wahl der Signalquelle

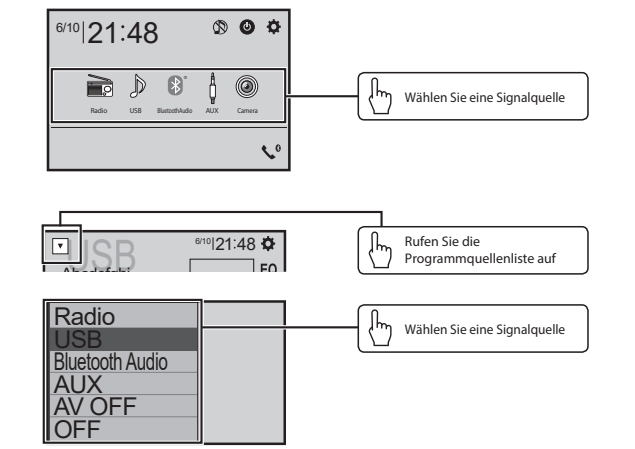

Wählen Sie eine Signalquelle

Rufen Sie die Programmquellenliste auf

Wählen Sie eine Signalquelle

## Einstellen der Uhrzeit

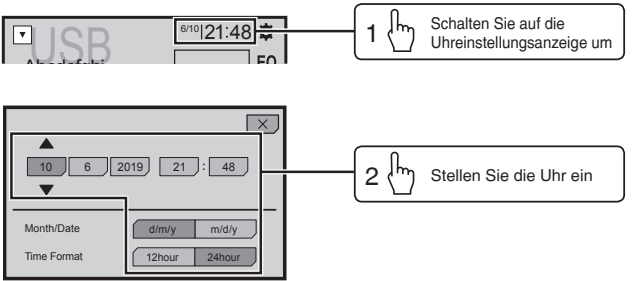

1 Schalten Sie auf die Uhrzeitanzeige um

2 Stellen Sie die Uhr ein

## Tuner-Betrieb

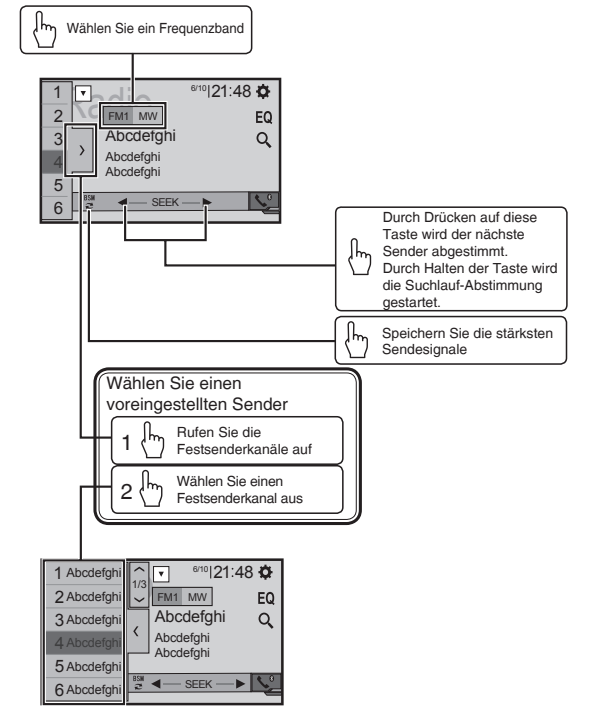

Wählen Sie ein Frequenzband

Durch Drücken auf diese Taste wird der nächste Sender abgestimmt. Durch Halten der Taste wird die Suchlauf-Abstimmung gestartet.

Speichern Sie die stärksten Sendesignale

Wählen Sie einen voreingestellten Sender

1 Rufen Sie die Festsenderkanäle auf

2 Wählen Sie einen Festsenderkanal aus

## Bewegtbild-Betrieb

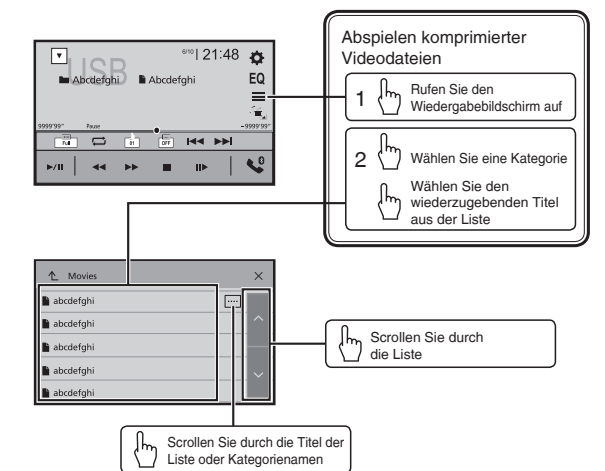

Abspielen komprimierter Videodateien

1 Rufen Sie den Wiedergabebildschirm auf

2 Wählen Sie eine Kategorie

Wählen Sie den wiederzugebenden Titel aus der Liste

Scrollen Sie durch die Liste

Scrollen Sie durch die Titel der Liste oder Kategorienamen

Das Fahrzeug muss geparkt und die Feststellbremse angezogen sein.

## Audio-Betrieb

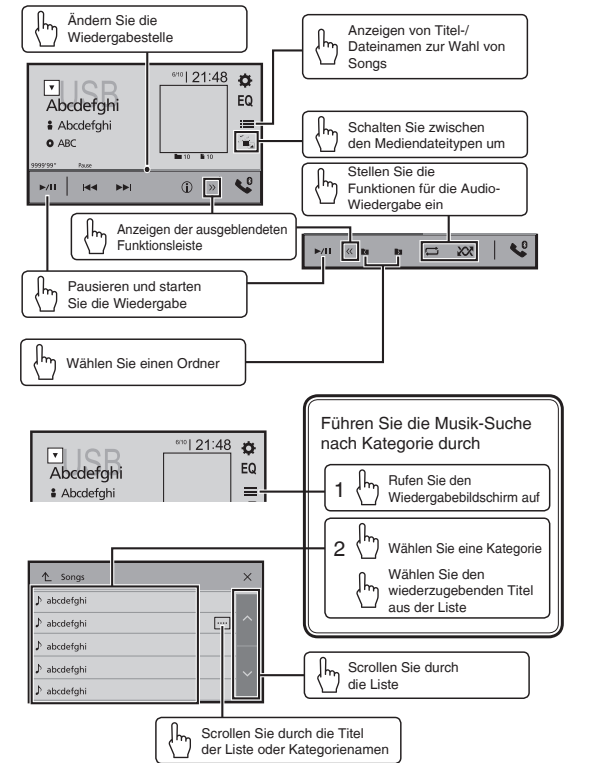

Ändern Sie die Wiedergabestelle

Anzeigen von Titel-/Dateinamen zur Wahl von Songs

Schalten Sie zwischen den Mediendatentypen um

Stellen Sie die Funktionen für die Audio-Wiedergabe ein

Anzeigen der ausgeblendeten Funktionsleiste

Pausieren und starten Sie die Wiedergabe

Wählen Sie einen Ordner

Führen Sie die Musik-Suche nach Kategorie durch

1 Rufen Sie den Wiedergabebildschirm auf

2 Wählen Sie eine Kategorie

Wählen Sie den wiederzugebenden Titel aus der Liste

Scrollen Sie durch die Liste

Scrollen Sie durch die Titel der Liste oder Kategorienamen

## Bluetooth-Telefonbetrieb

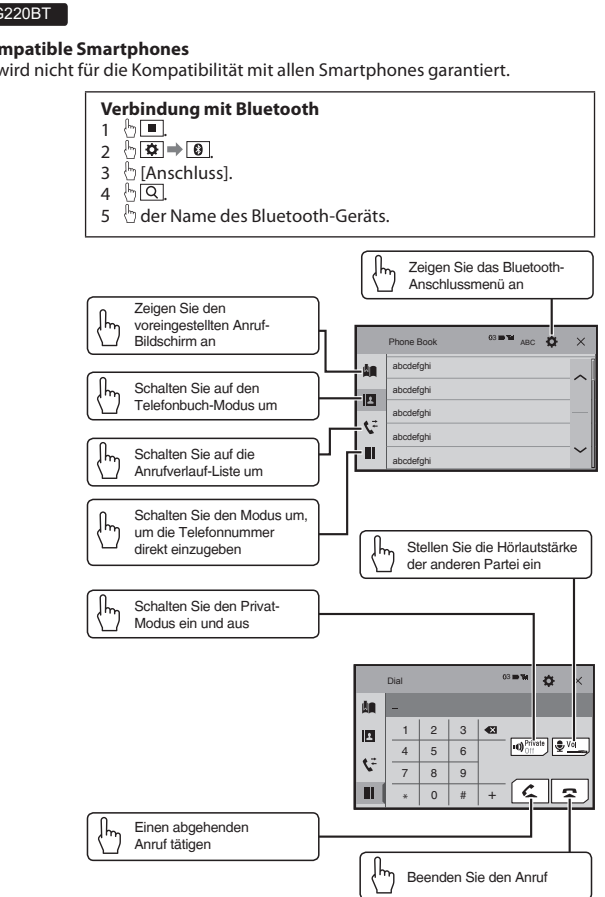

G220BT

Kompatible Smartphones  
Es wird nicht für die Kompatibilität mit allen Smartphones garantiert.

Verbindung mit Bluetooth

- 1
- 2
- 3 [Anschluss].
- 4
- 5 der Name des Bluetooth-Geräts.

Zeigen Sie den voreingestellten Anruf-Bildschirm an

Schalten Sie auf den Telefonbuch-Modus um

Schalten Sie auf die Anruflisten um

Schalten Sie den Modus um, um die Telefonnummer direkt einzugeben

Schalten Sie den Privat-Modus ein und aus

Einen abgehenden Anruf tätigen

Zeigen Sie das Bluetooth-Anschlussmenü an

Stellen Sie die Hörlautstärke der anderen Partei ein

Beenden Sie den Anruf

# Nederlands

De schermafbeelding die in de voorbeelden worden getoond, kan verschillen van de feitelijke schermafbeeldingen, die zonder voorafgaande kennisgeving kunnen worden gewijzigd om verbeteringen in de prestaties en de functies te bewerkstelligen.

Aanraken

## Wat is wat

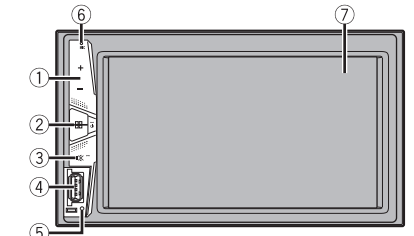

- 1 VOL (+/-) -toets
- 2 (HOME) -toets  
Druk hierop om het beginmenuscherm weer te geven.  
Houd ingedrukt om het apparaat uit te schakelen.
- 3 (MUTE) -toets  
Maintenez enfoncé pour éteindre l'écran.
- 4 USB-Anschluss
- 5 RESET -toets
- 6 Microfoon  
Le microphone Bluetooth est intégré à la grille du produit.  
Lorsque vous passez un appel, parlez en direction du microphone.
- 7 LCD-scherm

## Selecteren van de signaalbron

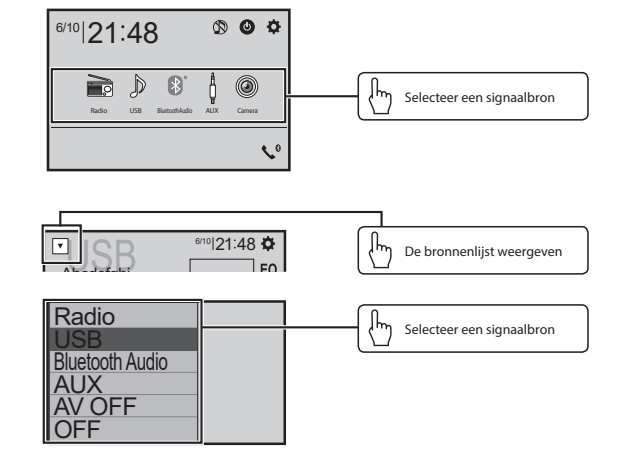

## De klok instellen

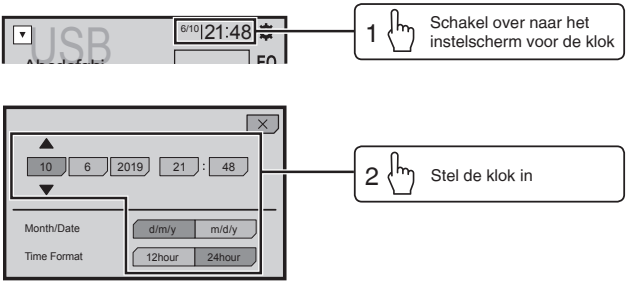

## Bediening van de tuner

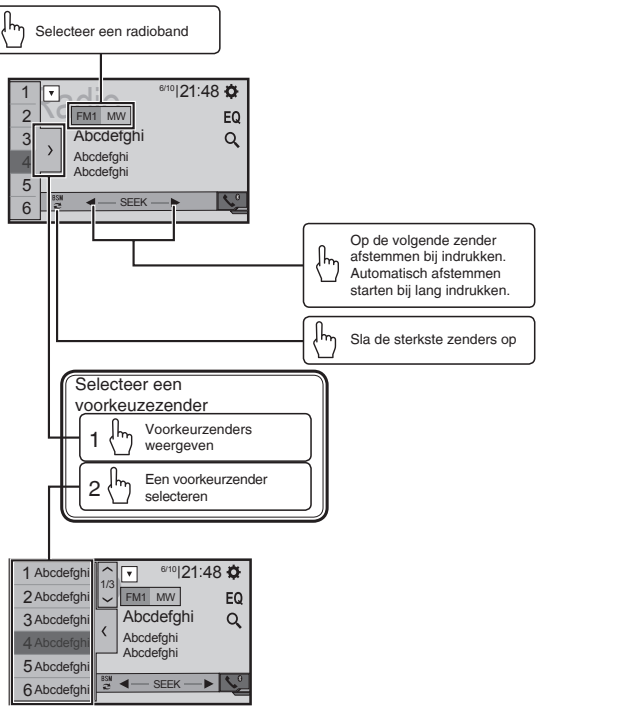

## Bediening bewegende beelden

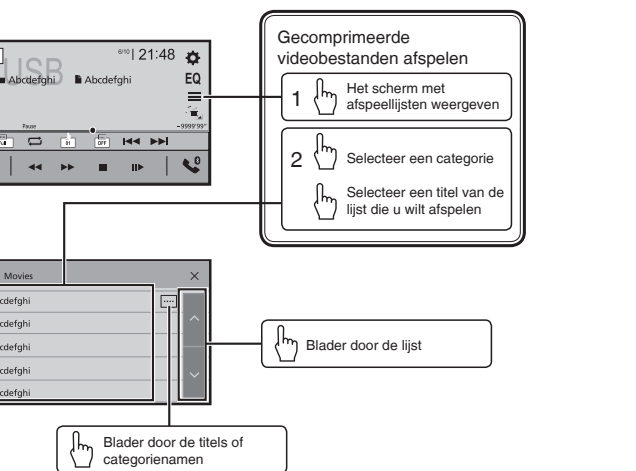

Het voertuig moet in parkeerstand staan met de handrem aangezet.

## Bediening audiofuncties

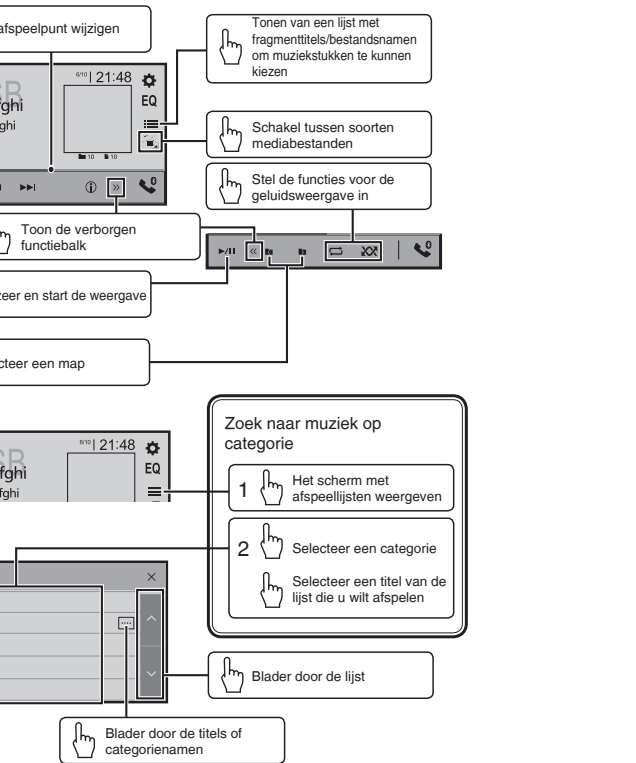

## Bediening Bluetooth telefoon

