

Italiano

La presente guida ha lo scopo di guidare l'utilizzatore attraverso le funzioni principali di questa unità. Per i dettagli, far riferimento al Manuale dell'operatore che si trova sul sito web.

<https://www.pioneer-car.eu/it>

Prima di iniziare

Grazie per avere acquistato questo prodotto PIONEER

Per garantire un uso corretto, leggere attentamente la presente guida prima di utilizzare il prodotto. È particolarmente importante leggere e osservare gli **AVVERTENZA** e **ATTENZIONE** indicate nella presente guida. Per riferimento futuro, tenere la presente guida in un luogo sicuro e accessibile.



Il prodotto non deve essere smaltito insieme ai generici rifiuti domestici. Esiste un sistema di raccolta differenziata per i prodotti elettronici usati, predisposto in conformità alla legislazione vigente, che ne richiede un'adeguata trattamento, recupero e riciclaggio.

Le utenze private dei paesi membri dell'UE, della Svizzera e della Norvegia possono consegnare gratuitamente i prodotti elettronici usati ad appositi centri di raccolta o a un rivenditore (in caso di acquisto di un nuovo prodotto simile). Per i Paesi non citati sopra, è necessario informarsi presso le autorità locali circa il corretto metodo di smaltimento. In questo modo si assicura che il prodotto smaltito sarà soggetto ai necessari processi di trattamento, recupero e riciclaggio, prevenendo così potenziali effetti nocivi sull'ambiente e sulla salute umana.

AVVERTENZA

- Non cercare di installare o effettuare interventi di manutenzione sul prodotto. L'installazione o l'ispezione di interventi di manutenzione sul prodotto da parte di persone sprovviste delle qualifiche o dell'esperienza richieste per apparecchi elettronici e accessori automobilistici potrebbe risultare pericolosa ed esporre a rischi di scosse elettriche e di altre situazioni pericolose.
- Non cercare di utilizzare i comandi dell'unità durante la guida. Prima di utilizzare i comandi dell'unità, parcheggiare il veicolo in un luogo sicuro.
- Gli slot e le aperture nell'armadio sono presentate per fornire l'adeguata ventilazione, al fine di garantire un funzionamento affidabile del prodotto e proteggerlo dal surriscaldamento. Per evitare il rischio di incendi, le aperture non devono mai essere bloccate o coperte da elementi di alcun tipo (carta, tappetini, indumenti).

ATTENZIONE

- Non lasciare che l'unità entri in contatto con umidità e/o liquidi. Possono verificarsi scosse elettriche, inoltre, in seguito al contatto con i liquidi possono verificarsi danni all'unità, fumo e surriscaldamento.
- Mantenere sempre il volume basso abbastanza da poter udire i suoni provenienti dall'esterno.
- Il Car Stereo Pioneer può essere usato solo in Germania.
- Questo prodotto è stato sottoposto a valutazione in condizioni climatiche temperate e tropicali in conformità alla norma EC 60065. Apparecchi audio, video ed apparecchi elettronici simili - Requisiti di sicurezza.

In caso di problemi

Nel caso che questa unità non funzioni correttamente, contattare il rivenditore o il Centro di assistenza autorizzato PIONEER più vicino.

Connessioni

Importante

- Durante l'installazione dell'unità su un veicolo privo di posizione ACC (accessori) sull'arteria di accensione, il marcatore collegamento del cavo rosso al terminale che rileva il cruscometro dal tasto di accensione può provocare il consumo della batteria.



- Posizione ACC Senza posizione ACC
- Se questa unità veniva utilizzata in condizioni diverse dalle seguenti, potrebbero verificarsi incendi o malfunzionamenti:
 - Veicoli con batteria da 12 volt e messa a terra negativa.
 - Quando l'uscita dell'altoparlante viene utilizzata da 4 canali, usare altoparlanti oltre 50 W (potenza in entrata massima) o da 4 Ω a 8 Ω (impedenza). Per questa unità, non utilizzare altoparlanti con valori di impedenza complessivi tra 1 Ω e 1 Ω.
 - Quando l'uscita dell'altoparlante posteriore viene utilizzata da un subwoofer da 2 Ω, usare altoparlanti oltre 70 W (potenza in entrata massima).
- * Fare riferimento alle connessioni per un metodo di connessione.
- Per evitare cortocircuiti, surriscaldamento e malfunzionamenti, assicurarsi di attenersi alla seguente procedura:
 - Scollegare il terminale negativo della batteria prima dell'installazione.
 - Isolare il cablaggio con fascette o nastro adesivo. Avvolgere nastro adesivo intorno cablaggio che entra in contatto con le parti metalliche per proteggere i cavi.
 - Posizionare tutti i cavi lontano dalle parti in movimento, come ad esempio la leva del cambio e le guide dei sedili.
 - Posizionare tutti i cavi lontano da luoghi caldi, come ad esempio vicino alle bocchette del riscaldamento.
- Non collegare il cavo giallo alla batteria facendo passare attraverso il filo del tasto motore.
- Coprire tutti i connettori per cavi scollegati con nastro isolante.

- Non accorciosi i cavi.
- Non tagliare mai l'isolamento del cavo di alimentazione dell'unità al fine di condurre la potenza con altri dispositivi. La capacità corrente del cavo è limitata.
- Utilizzare un fusibile del valore prescritto.
- Non collegare il cavo negativo dell'altoparlante direttamente alla messa a terra.
- Non unire mai i cavi negativi di diversi altoparlanti.

- Quando l'unità è accesa, i segnali di controllo vengono inviati attraverso il cavo blu/blanco. Collegare il cavo al telecomando di sistema di un amplificatore di potenza esterno o al terminale di controllo rete dell'antenna automatica del veicolo (max. 300 mA, 12 V CC). Se il veicolo è dotato di un'antenna a rete, collegarla al terminale di alimentazione del booster.
- Non collegare il cavo blu/blanco al terminale di alimentazione di un amplificatore di potenza esterno. Inoltre, non collegarlo al terminale di alimentazione dell'antenna automatica. Questa operazione può provocare l'assorbimento della batteria o un malfunzionamento.
- Il cavo nero è da messa a terra. I cavi di messa a terra per l'unità e per altre apparecchiature (in particolare prodotti ad alta corrente, come ad esempio amplificatori di potenza) devono essere collegati separatamente. In caso contrario, un disco accidentale può provocare incendi o malfunzionamenti.
- * Il simbolo grafico situato sul prodotto significa corrente continua.

- Quando l'unità viene collegata all'alimentazione costante pari a 12 V:
 - Quando l'unità viene collegata all'alimentazione, le funzioni e le impostazioni sono diverse dall'impostazione delle pre-sette BSA, e memorizzate nella memoria.

L'unità

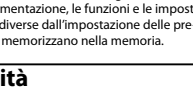

- Microfono (solo per MVH-330DAB) 1 m
- Ingresso antenna DAB Per ricevere i segnali DAB, collegare un'antenna DAB (CA-AN-DAB.001) (venduta separatamente)
- 1
- 2
- 3
- 4
- 5
- 6
- 7
- 8

Cavo di alimentazione

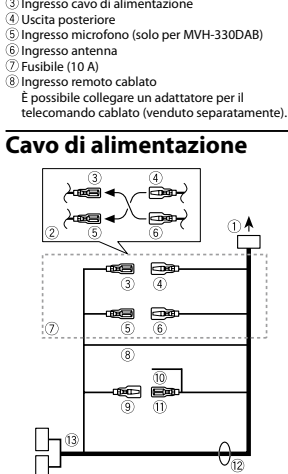

- Alloggiamento del cavo di alimentazione
- In base al tipo di veicolo, la funzione di e può variare. In questo caso, assicurarsi di collegare: (1 a) (5) e (8 a) (3).
- 1
- 2
- 3
- 4
- 5
- 6
- 7
- 8
- 9
- 10
- 11
- 12
- 13

- di vecchio, non collegare mai (8) e (1).
- Blu/blanco
- Effettuare il collegamento al terminale di controllo del sistema dell'amplificatore di potenza (max. 300 mA, 12 V CC).
- Blu/blanco
- Effettuare il collegamento al terminale di controllo rete dell'antenna automatica (max. 300 mA, 12 V CC).

- Interlinea altoparlante Bianco anteriore sinistra (1) Grigio anteriore destra (2) Grigio/nero anteriore destra (3) Verde posteriore sinistra (4) Verde/nero posteriore sinistra (5) Viola posteriore destra (6) Viola/nero posteriore destra (7) Connettore ISO
- In alcuni veicoli, il connettore ISO può essere diviso in due. In questo caso, assicurarsi di collegare entrambi i connettori.

NOTA Quando si utilizza un subwoofer da 2 Ω, assicurarsi di collegare il subwoofer alla interfaccia viola e viola/nero dell'unità. Non collegare nulla alle interfacce verde e verde/nero.

Amplificatore di potenza (venduto separatamente)

Eseguire questi collegamenti quando si utilizza un amplificatore opzionale:

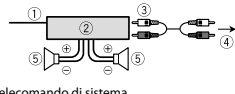

- Telecomando di sistema Effettuare la connessione al cavo blu/blanco.
- Amplificatore di potenza (venduto separatamente)
- Effettuare la connessione con cavi RCA (venduti separatamente)
- Altoparlante posteriore

DAB ANT	[ON]	Fornire alimentazione all'antenna DAB. Selezionare questa voce quando con l'unità si utilizza l'antenna DAB opzionale (CA-AN-DAB.001, venduta separatamente).
	[OFF]	All'antenna DAB non viene fornita alcuna alimentazione. Selezionare questa voce quando si utilizza un'antenna passiva senza booster.
	[QUIT: YES]	viene visualizzato quando sono state effettuate tutte le impostazioni. Per tornare alla prima voce del menu di configurazione, ruotare la ghiera M.C. , per selezionare [QUIT: NO], quindi premere per confermare.
		4 Premere la ghiera M.C. per confermare le impostazioni. Sul display compare [UPDATING] e l'elenco dei servizi viene aggiornato.

Installazione

Importante

- Verificare tutti i collegamenti e i sistemi prima dell'installazione finale.
- Non utilizzare parti non autorizzate, in quanto possono provocare malfunzionamenti.
- Se l'installazione richiede la foratura o altre modifiche del veicolo, consultare il rivenditore.
- Non installare l'unità se:
 - può interferire con il funzionamento del veicolo;
 - può causare lesioni ai passeggeri in caso di arresto improvviso.
- Installare l'unità lontano da luoghi caldi, come ad esempio vicino alle bocchette del riscaldamento.
- È possibile ottenere prestazioni ottimali quando l'unità viene installata con un'angolazione inferiore ai 60°.
- Per assicurare un'adeguata dispersione del calore del prodotto nel corso del suo utilizzo, durante l'installazione si raccomanda di lasciare ampio spazio dietro il pannello posteriore e di avvitare i cavi allentati affinché non ostruiscano le bocche di ventilazione.

- Cruscotto
- Riduttore di montaggio

Quando non si utilizza il riduttore di montaggio in dotazione

- 1 Per fissare la forcella, allineare i fori sul lato dell'unità.
- 2 Avvitare una vite su ogni lato per mantenere l'unità in posizione.

Uso della forcella in dotazione
Controllare che la forcella in dotazione sia adatta al modello di veicolo specifico, quindi montarla sull'unità come illustrato di seguito.

- 1
- 2
- 3



- 1 Analisi di rivestimento
- Linguetta a tacche

Il rifascio del pannello anteriore consente un più facile accesso all'anello di rivestimento. Quando l'anello di rivestimento viene nuovamente collegato, puntare il lato con la linguetta a tacche rivolta verso il basso.

- 1 Invertire le chiavi di estrazione in dotazione in entrambi i lati dell'unità finché non scattano in posizione.
- 2
- 3

Installazione del microfono
(Solo per MVH-330DAB)
Il microfono deve essere posizionato direttamente davanti al conducente ad una distanza adeguata per ricevere chiaramente la voce.
* Prima di collegare il microfono, controllare di aver spento il prodotto (ACC OFF).

- 1
- 2
- 3

Installazione sul piantone dello sterzo

- 1 Inserire il microfono nella base microfono.

- 1
- 2

Montaggio sull'aletta parasole

- 1
- 2

Montare il gancio del microfono sull'etla parasole.
L'abbassamento del parasole riduce il tasso di riconoscimento vocale.

- 1
- 2
- 3

Funzionamento di base

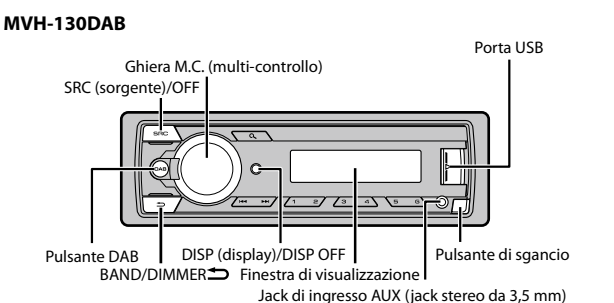
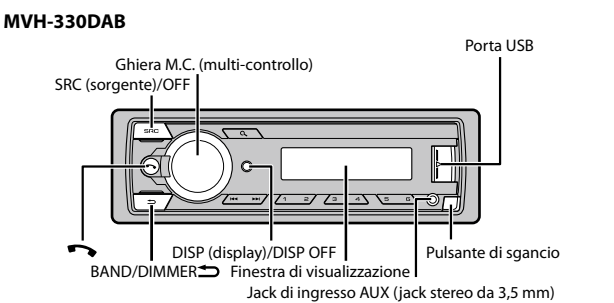

Informazioni sul menu principale

È possibile regolare diverse impostazioni nel menu principale.

- 1 Premere la ghiera **M.C.** per visualizzare il menu principale.
- 2 Ruotare la ghiera **M.C.** per selezionare una delle seguenti categorie, quindi premere per confermare.
 - Impostazioni FUNCTION
 - Impostazioni AUDIO
 - Impostazioni SYSTEM
- 3 Ruotare la ghiera **M.C.** per selezionare le opzioni, quindi premere per confermare.

Operazioni frequenti

Scopo	Operazione
Accendere l'alimentazione	Premere SRC/OFF per accendere l'alimentazione. Tenere premuto SRC/OFF per spegnere l'alimentazione.
Regolare il volume	Ruotare la ghiera M.C. .
Selezionare una sorgente	Premere SRC/OFF ripetutamente.
Cambiare la visualizzazione delle informazioni	Premere DISP/ DISP OFF ripetutamente. Tenere premuto DISP/ DISP OFF per disattivare la visualizzazione delle informazioni e l'illuminazione dei tasti.
Tornare alla precedente visualizzazione/elenco	Premere BAND/ DIMMER .
Tornare alla visualizzazione normale dal menu	Tenere premuto BAND/ DIMMER .

Operazioni di configurazione

Quando, dopo l'installazione, l'interruttore di accensione viene impostato su ON, sul display compare [SETUP: YES].

- 1 Premere la ghiera **M.C.**.
- 2 Ruotare la ghiera **M.C.** per selezionare le opzioni, quindi premere per confermare. Per passare all'opzione di menu successiva, confermare la selezione.

Voce del menu	Descrizione
LANG [ENG] (Inglese), [FRA] (Francese), [DEU] (Tedesco)	Selezionare la lingua da visualizzare.
OROLOGIO	Impostare l'orologio. 1 Ruotare la ghiera M.C. per regolare l'ora, quindi premere per confermare. L'indicatore passa automaticamente all'impostazione dei minuti. 2 Ruotare la ghiera M.C. per regolare i minuti, quindi premere per confermare.
FM STEP [100KHZ], [50KHZ]	Selezionare il passo di frequenza FM tra 100 kHz o 50 kHz.

	[ON]	Fornire alimentazione all'antenna DAB. Selezionare questa voce quando con l'unità si utilizza l'antenna DAB opzionale (CA-AN-DAB.001, venduta separatamente).
	[OFF]	All'antenna DAB non viene fornita alcuna alimentazione. Selezionare questa voce quando si utilizza un'antenna passiva senza booster.
	[QUIT: YES]	viene visualizzato quando sono state effettuate tutte le impostazioni. Per tornare alla prima voce del menu di configurazione, ruotare la ghiera M.C. , per selezionare [QUIT: NO], quindi premere per confermare.
		4 Premere la ghiera M.C. per confermare le impostazioni. Sul display compare [UPDATING] e l'elenco dei servizi viene aggiornato.

Funzionamento tuner

Ricezione delle stazioni preimpostate

- 1 Premere **SRC/OFF** per selezionare [RADIO].
- 2 Premere **BAND/ DIMMER** per selezionare la banda. [F1] ↔ [F2] ↔ [F3] ↔ [AM]
- 3 Premere un pulsante numerico (da 1/A a 6/↔) per selezionare un pulsante numerico (BSM).

Best stations memory (BSM)

- 1 Una volta selezionata la banda, premere la ghiera **M.C.** per visualizzare il menu principale.
- 2 Ruotare la ghiera **M.C.** per selezionare [FUNCTION], quindi premere per confermare.
- 3 Ruotare la ghiera **M.C.** per selezionare [BSM], quindi premere per confermare.

Per memorizzare manualmente le stazioni

- 1 Durante la ricezione della stazione che si desidera memorizzare, tenere premuto uno dei pulsanti numerici (da 1/A a 6/↔) fino a quando non smette di lampeggiare.

Funzionamento USB/AUX

USB

- 1 Aprire il coperchio della porta USB.

- 2 Collegare il dispositivo USB utilizzando un cavo idoneo.

AUX

- 1 Inserire la spina mini stereo nel jack di ingresso AUX.
- 2 Premere **SRC/OFF** per selezionare [AUX] come sorgente.
- 3 Estrarre l'unità dal cruscotto.

Collegamento Bluetooth®

Solo per MVH-330DAB

- 1 Attivare la funzione Bluetooth del dispositivo.
- 2 Selezionare il nome dell'unità visualizzata sul display del dispositivo.
- 3 Assicurarsi che il medesimo numero a 6 cifre venga visualizzato sull'unità e sul dispositivo.
- 4 Eseguire l'operazione di associazione, azionando l'unità e il dispositivo.

NOTA
Il marchio nominale e il logo Bluetooth® sono marchi registrati di proprietà di Bluetooth SIG, Inc. e sono utilizzati in licenza da Pioneer Corporation. Tutti gli altri marchi registrati e marchi nominali sono marchi dei rispettivi proprietari.

Telefono Bluetooth

Solo per MVH-330DAB

Operazioni di base

Scopo	Operazione
Rispondere alle telefonate in arrivo	Per ricevere la telefonata premere un pulsante qualsiasi.
Terminare la telefonata	Premere
Rifiutare le telefonate in arrivo	Per ricevere la telefonata tenere premuto

Audio Bluetooth

- 1 Collegare il dispositivo Bluetooth come descritto nel paragrafo "Collegamento Bluetooth".
- 2 Premere **SRC/OFF** per selezionare [BT AUDIO] come sorgente. La riproduzione inizia automaticamente.

Controllo dei bassi e degli alti

- 1 Premere la ghiera **M.C.** per visualizzare il menu principale.
- 2 Ruotare la ghiera **M.C.** per selezionare [AUDIO], quindi premere per confermare.
- 3 Ruotare la ghiera **M.C.** per selezionare [BASS&TRE], quindi premere per confermare.
- 4 Ruotare la ghiera **M.C.** per selezionare il controllo toni da [FLAT] a [EQ: 3] oppure selezionare [CUSTOM], quindi premere per confermare.

- 5 In caso sia stato selezionato [CUSTOM], ruotare la ghiera **M.C.** per selezionare [BASS] per la regolazione dei bassi o [TRE] per la regolazione degli alti, quindi premere per confermare.
- 6 Ruotare la ghiera **M.C.** per cambiare il livello di amplificazione dei bassi o degli alti, rispettivamente. L'ultimo valore modificato viene salvato come [CUSTOM].

Per uscire dalla modalità di impostazione audio, premere **BAND/ DIMMER**.