

# Pioneer

---

## Bedieningshandleiding

DVD RDS AV-ONTVANGER

# AVH-P4300DVD AVH-3300BT



Made for



iPod



iPhone



---

*Nederlands*

## Hartelijk dank voor uw keuze voor dit Pioneer-product.

Lees deze handleiding voordat u het product in gebruik neemt zodat u het goed leert gebruiken. Lees vooral de gedeelten die met **WAARSCHUWING** en **LET OP** gemarkeerd zijn aandachtig. *Bewaar deze handleiding na het lezen op een veilige, bereikbare plaats zodat u hem indien nodig altijd bij de hand hebt.*

### Lees dit in elk geval

- Regionnummers voor dvd-video 7
- Aanwijzingen voor het gebruik 90

### 01 Voorzorgsmaatregelen

BELANGRIJKE

VEILIGHEIDSMATREGELEN 5

Veilig rijden 5

Voorkomen dat de accu leegloopt 6

### 02 Vóór u begint

Informatie over dit toestel 7

Gebruiksomgeving 8

Bij problemen 8

De microprocessor resetten 8

Demostand 8

De positie van de toetsen op het aanraakpaneel bijstellen (kalibratie van het aanraakpaneel) 8

### 03 Wat is wat

Hoofdtoestel 9

Optionele afstandsbediening 10

### 04 Basisbediening

Basisbediening 11

De schuifbalk en de voortgangsbalk 12

De toetsen op het aanraakpaneel 13

Gemeenschappelijke functies voor menu's en lijsten 13

De hoek van het lcd-paneel afstellen 13

Een disc uitwerpen 14

Een disc uitwerpen 14

Een SD-geheugenkaart uitwerpen 14

Een SD-geheugenkaart uitwerpen 14

De klok instellen 14

### 05 Tuner

Bediening van de tuner 15

### 06 Video afspelen

Functies voor het afspelen van video 16

### 07 Audio afspelen

Functies voor het afspelen van audio 19

### 08 Afbeeldingen weergeven

Functies voor het weergeven van afbeeldingen 22

Functies voor het weergeven van afbeeldingen als een diavoorstelling 23

### 09 Bluetooth-telefoon

Bediening van een Bluetooth-telefoon 24

### 10 Tv-tuner

Bediening van de tv-tuner 26

### 11 Bluetooth-technologie

Bediening van een Bluetooth-telefoon 27

Bluetooth-audio 28

### 12 Gedetailleerde informatie

Zenders opslaan en oproepen 30

Radiotekst weergeven 30

Radiotekst opslaan en oproepen 30

De sterkste zenders opslaan 30

Op sterke signalen afstemmen 30

Verkeersberichten ontvangen (TA) 31

PTY-functies 31

Een ander mediabestandstype selecteren 32

Bediening van het dvd-menu 32

De iPod-functie van dit toestel via de iPod bedienen 33

Afspelen in willekeurige volgorde (shuffle) 33

Alle songs in willekeurige volgorde afspelen (shuffle all) 33

Herhaalde weergave 33

Video's afspelen van uw iPod 34

- Naar video's en muziek bladeren op de iPod **34**
- Het afspelen hervatten (bladwijzer) **35**
- Beeld voor beeld afspelen **35**
- In slow motion afspelen **35**
- Zoeken **35**
- De audiotaal wijzigen tijdens het afspelen (multi-audio) **36**
- De ondertitelingstaal wijzigen tijdens het afspelen (multi-ondertiteling) **36**
- De camerahoek wijzigen tijdens het afspelen (meerdere camerahoeken) **36**
- Naar een bepaalde scène terugkeren **37**
- De audio-uitgang selecteren **37**
- PBC-weergave **37**
- Fragmenten uit de lijst met fragmenttitels selecteren **37**
- Bestanden uit de lijst met bestandsnamen selecteren **37**
- De geavanceerde sound retriever **38**
- De weergavesnelheid van een audioboek wijzigen **38**
- Lijsten weergeven die verwant zijn met de huidige song (gekoppeld zoeken) **38**
- DivX® VOD-inhoud afspelen **38**
- JPEG-bestanden vastleggen **39**
- De breedbeeldstand wijzigen **39**
- Een nummer uit het telefoonboek bellen **40**
- Een nummer selecteren via alfabetisch zoeken **40**
- Gekozen, gemiste en ontvangen gesprekken **41**
- De lijsten van gekozen, gemiste en ontvangen gesprekken gebruiken op de optionele Bluetooth-adaptor **41**
- Automatisch beantwoorden instellen **41**
- Het luistervolume van de gesprekspartner afstellen **42**
- Het belseignaal in- of uitschakelen **42**
- De lijst met voorkeuzenummers **42**
- Iemand opbellen door het telefoonnummer in te voeren **43**
- De privémodus gebruiken **43**
- Het paren uitvoeren vanaf dit toestel **43**
- Het paren uitvoeren vanaf een Bluetooth-apparaat **44**
- Automatisch verbinding maken met een Bluetooth-apparaat **44**
- De toestelherkenning in- of uitschakelen **45**
- Het Bluetooth-apparaatadres weergeven **45**
- De pincode invoeren voor een Bluetooth-verbinding **45**
- Verbinding maken vanaf een mobiele telefoon **45**
- Een aangesloten mobiele telefoon registreren **46**
- Spraakherkenning **46**
- Verbinding maken met een Bluetooth-audiospeler **46**
- Automatisch verbinding maken met een Bluetooth-apparaat **46**
- Het Bluetooth-apparaatadres weergeven **47**
- 13 Menufuncties**
- Inleiding van de menufuncties **48**
- Audio-instellingen **49**
- De digitale signalenverwerker (DSP) **52**
- De dvd-speler instellen **63**
- Systeeminstellingen **68**
- Entertainment-instellingen **76**
- Menu's aanpassen **77**
- 14 Overige functies**
- De beeldinstellingen aanpassen **78**
- De uitgang van het scherm achterin instellen **78**
- De positie van de toetsen op het aanraakpaneel bijstellen (kalibratie van het aanraakpaneel) **79**

De AUX-signaalbron **79**  
Gebruik van een extern toestel **80**

## ● **Aanvullende informatie**

Problemen verhelpen **81**  
Foutmeldingen **84**  
Foutmeldingen tijdens de automatische EQ-  
meting of TA en EQ-meting **87**  
Meldingen **87**  
Indicatorlijst **88**  
Aanwijzingen voor het gebruik **90**  
Compatibiliteit met gecomprimeerde audio  
(disc, USB, SD) **92**  
Compatibiliteit met iPod **94**  
Volgorde van audiobestanden **94**  
Correct gebruik van het display **95**  
Copyright en handelsmerken **96**  
Taalcodekaart voor dvd **98**  
Technische gegevens **99**

## Voorzorgsmaatregelen

### BELANGRIJKE VEILIGHEIDSMATREGELEN

Lees onderstaande instructies over het display goed door en houd ze bij de hand voor later.

- 1 **Lees deze handleiding volledig en aandachtig door voordat u het display gebruikt.**
- 2 **Houd deze handleiding bij de hand om bedieningsprocedures en informatie over veilig gebruik op te zoeken.**
- 3 **Let goed op de waarschuwingen in deze handleiding en volg de instructies zorgvuldig op.**
- 4 **Laat andere personen het systeem niet gebruiken tenzij ze de bedieningsinstructies hebben gelezen en begrepen.**
- 5 **Monteer het display niet op plaatsen waar het (i) het zicht van de bestuurder kan hinderen, (ii) de bediening of veiligheidsvoorzieningen van het voertuig, zoals de airbags of alarmlichten, kan belemmeren, of (iii) de bestuurder kan hinderen bij het veilig besturen van het voertuig.**
- 6 **Bedien het display niet als dat uw aandacht van het besturen van het voertuig afleidt. U dient het voertuig altijd veilig te besturen en alle verkeersregels na te leven. Als u problemen ondervindt met de bediening van het systeem of het aflezen van het display, parkeer het voertuig dan op een veilige plaats voordat u het probleem probeert te verhelpen.**
- 7 **Draag altijd uw veiligheidsgordel als u het voertuig bestuurt. Mocht u ooit betrokken raken bij een ongeval, dan kunnen uw verwondingen aanzienlijk ernstiger zijn als u uw gordel niet of niet goed draagt.**
- 8 **Gebruik tijdens het rijden nooit een koptelefoon.**
- 9 **Uit veiligheidsoverwegingen zijn bepaalde functies alleen beschikbaar als de handrem is aangetrokken en het voertuig stilstaat.**
- 10 **Stel het volumeniveau altijd zodanig af dat u geluiden van buitenaf en de sirenes van hulpvoertuigen zoals politieauto's,**

**brandweerauto's en ambulances kunt horen.**

#### WAARSCHUWING

- **Probeer het display niet zelf te monteren en voer er geen onderhoud aan uit. Montage of onderhoud van het display door personen zonder technische opleiding en ervaring met elektronische apparatuur en auto-accessoires kan gevaarlijk zijn en kan een elektrische schok of andere gevaren veroorzaken.** 

### Veilig rijden

#### WAARSCHUWING

- **DE LICHTGROENE KABEL BIJ DE VOEDINGSSTEKKER DIEN OM DE PARKEERSTATUS TE DETECTEREN EN MOET WORDEN AANGESLOTEN OP DE VOEDINGSZIJDE VAN HET HANDRECONTACT. ONJUISTE AANSLUITING OF ONJUIST GEBRUIK VAN DEZE KABEL KAN EEN WETSOVERTREDING ZIJN EN KAN ERNSTIGE SCHADE OF LETSEL TOT GEVOLG HEBBEN.**
- Om de kans op ongevallen en letsel en mogelijke wetsovertreding te voorkomen, mag dit toestel niet worden gebruikt met een beeldscherm dat zichtbaar is voor de bestuurder.
- Om ongevallen en mogelijke wetsovertreding te voorkomen, mag de video-functie voorin nooit worden gebruikt terwijl het voertuig wordt bestuurd. De displays achterin mogen niet worden gemonteerd op een plaats waar de bestuurder ze kan zien of erdoor kan worden afgeleid.
- In sommige landen of staten is het verbod op kijken naar beelden op een display in een voertuig niet beperkt tot de bestuurder. Waar dergelijke regels van toepassing zijn, dient u zich daaraan te houden en mag u de dvd-functies van dit toestel niet gebruiken.

Als u tijdens het rijden naar video probeert te kijken, verschijnt de waarschuwing **Viewing of front seat video source while driving is strictly prohibited.** op het display voorin.

Als u naar video op het display voorin wilt kijken, moet u de auto op een veilige plaats parkeren en op de handrem zetten.

## Gebruik van een display dat op V OUT is aangesloten

Als u een display aansluit op de uitgang **V OUT** van dit toestel, kunnen passagiers op de achterbank ook dvd's en televisie kijken.

### **WAARSCHUWING**

Monteer het display achterin **NOOIT** zodanig dat de bestuurder naar een dvd of televisie kan kijken tijdens het rijden.

## Gebruik van de achteruitrijcamera

U kunt dit toestel in combinatie met een achteruitrijcamera (optioneel) gebruiken om een aanhangwagen in het oog te houden of als hulp bij het parkeren.

### **WAARSCHUWING**

- **HET BEELD KAN IN SPIEGELBEELD WORDEN WEERGEGEVEN.**
- **GEBRUIK DEZE INGANG ALLEEN VOOR EEN ACHTERUITRIJCAMERA DIE HET BEELD OMGEKEERD OF IN SPIEGELBEELD WEERGEeft. ANDER GEBRUIK KAN RESULTEREN IN VERWONDINGEN OF SCHADE.**

### **LET OP**

- De mogelijkheid om het beeld van de achteruitrijcamera weer te geven is bedoeld als een hulpmiddel om beter zicht te hebben op een aanhangwagen of bij het parkeren. Gebruik deze functie niet voor andere doeleinden of spelletjes.

- Merk op dat de beeldrand van de achteruitrijcamera kan verschillen tijdens het achteruitparkeren met vol scherm en tijdens het vooruitrijden als controle naar achteren. 

## Voorkomen dat de accu leegloopt

Laat de motor van het voertuig draaien terwijl u het toestel gebruikt om te voorkomen dat het de accu uitput.

- Als het toestel niet van stroom wordt voorzien, bijvoorbeeld omdat de accu wordt vervangen, keert de microprocessor terug naar de beginstand. Het is daarom raadzaam uw audio-instellingen ter herinnering op te schrijven.

### **WAARSCHUWING**

Gebruik het toestel niet in voertuigen zonder accu-stand op het contactslot. 

## Vóór u begint



Deponeer dit product niet bij het gewone huishoudelijk afval wanneer u het wilt verwijderen. Er bestaat een speciaal wettelijk voorgeschreven verzamelsysteem voor de juiste behandeling, het opnieuw bruikbaar maken en de recycling van gebruikte elektronische producten.

In de lidstaten van de EU en in Zwitserland en Noorwegen kunnen particulieren afgedankte elektronische producten gratis bij de daarvoor bestemde verzamelplaatsen inleveren. Als u een soortgelijk nieuw product koopt, kunt u het afgedankte product ook bij uw verkooppunt inleveren.

Als u in een ander land woont, neem dan contact op met de plaatselijke overheid voor informatie over het weggooien van afgedankte producten.

Op die manier zorgt u ervoor dat uw afgedankte product op de juiste wijze wordt verwerkt, hergebruikt en gerecycled, zonder schadelijke gevolgen voor het milieu en de volksgezondheid. ■

## Informatie over dit toestel

De tuner van dit toestel kan worden afgestemd op frequenties die gebruikt worden in West-Europa, Azië, het Midden-Oosten, Afrika en Oceanië. In andere gebieden is de ontvangst wellicht slecht. De RDS-functie (Radio Data System) werkt alleen in gebieden waar FM-zenders RDS-informatie uitzenden.

### LET OP

Dit product is een laserproduct van klasse 1 zoals geregeld in IEC 60825-1:2007, Safety of laser products (Veiligheid van laserproducten) en bevat een lasermodule van klasse 1M. Om veiligheidsredenen mag u de behuizing niet verwijderen en niet proberen toegang te krijgen tot de binnenzijde van het toestel. Laat alle onderhoudswerkzaamheden over aan gekwalificeerde technici.

**KLASSE 1 LASERPRODUCT**

**VOORZICHTIG—ZICHTBARE EN ONZICHTBARE  
LASERSTRALING KLASSE 1M INDIEN OPEN NIET  
RECHTSTREEKS BEKIJKEN MET OPTISCHE INSTRUMENTEN.**

### ⚠ LET OP

- Zorg ervoor dat dit toestel niet met vloeistof in aanraking komt. Een elektrische schok kan daarvan het gevolg zijn. Bovendien kan contact met vloeistoffen rookvorming, oververhitting en andere schade aan het toestel veroorzaken.
- De Pioneer CarStereo-Pass wordt alleen in Duitsland gebruikt.
- Zet het volume nooit zo hoog dat u geluiden buiten het voertuig niet meer kunt horen.
- Zorg dat dit toestel niet in aanraking komt met vocht.
- Als de accu wordt losgekoppeld of leeg raakt, wordt het voorkeuzegeheugen gewist.

## Regionnummers voor dvd-video

Op dit toestel kunnen uitsluitend dvd-video-discs worden afgespeeld waarvan het regionnummer overeenkomt met dit toestel. Het regionnummer van de speler vindt u op de onderzijde van dit toestel en in deze handleiding (zie *Technische gegevens* op bladzijde 99). ■

## Gebruiksomgeving

Dit toestel moet binnen de onderstaande temperatuurbereiken worden gebruikt.

Bereik bedrijfstemperatuur:  $-10\text{ }^{\circ}\text{C}$  t/m  $+60\text{ }^{\circ}\text{C}$   
 EN 300 328 ETC-testtemperatuur:  $-20\text{ }^{\circ}\text{C}$  en  $+55\text{ }^{\circ}\text{C}$  

## Bij problemen

Als dit product niet naar behoren functioneert, kunt u uw leverancier of het dichtstbijzijnde erkende Pioneer-servicecentrum raadplegen. 

## De microprocessor resetten

Als u op **RESET** drukt, wordt de microprocessor naar de begininstellingen teruggezet. Bladwijzergegevens worden daarbij niet gewijzigd. De microprocessor moet in de volgende gevallen worden gereset:

- Voordat u dit toestel na installatie ervan voor de eerste keer gebruikt
- Als het toestel niet naar behoren werkt
- Als er vreemde of onjuiste berichten op het scherm verschijnen

1 Zet de contactschakelaar **UIT**.

2 Druk met een pen of een ander puntig voorwerp op **RESET**.

(AVH-P4300DVD)

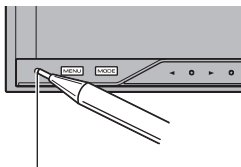

RESET-toets

(AVH-3300BT)

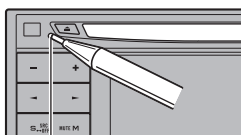

RESET-toets

## Opmerking

Zet in de volgende gevallen de motor aan of het contactslot in de accessoirestand (ACC) voordat u op **RESET** drukt:

- Na het voltooiën van aansluitingen
- U wilt alle opgeslagen instellingen wissen
- U wilt het toestel naar de begininstellingen (fabrieksinstellingen) terugzetten 

## Demostand

De functiedemo start automatisch als de signaalbron op **Source Off** wordt ingesteld en blijft spelen zolang het contactslot op ACC of aan staat. Houd **MUTE** ingedrukt om de functiedemo uit te schakelen. Houd **MUTE** ingedrukt om de functiedemo opnieuw te starten. Let op: de accu kan leeglopen als de functiedemo actief is terwijl de motor uit staat.

## Belangrijk

Als de rode draad (ACC) van dit toestel niet wordt aangesloten op een aansluiting die is gekoppeld aan de aan/uit-stand van het contactslot, kan de accu uitgeput worden. 

## De positie van de toetsen op het aanraakpaneel bijstellen (kalibratie van het aanraakpaneel)

Als u merkt dat de toetsen op het aanraakpaneel niet overeenkomen met de plaats die u aanraakt, kunt u de positie van de toetsen bijstellen. Raadpleeg *De positie van de toetsen op het aanraakpaneel bijstellen (kalibratie van het aanraakpaneel)* op bladzijde 79. 

# Wat is wat

## Hoofdtoestel

(AVH-P4300DVD)

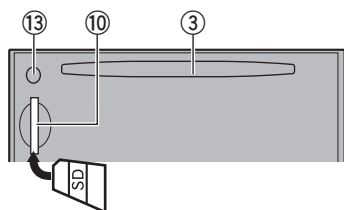
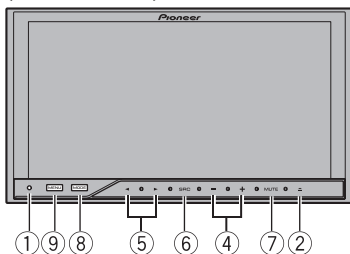

(AVH-3300BT)

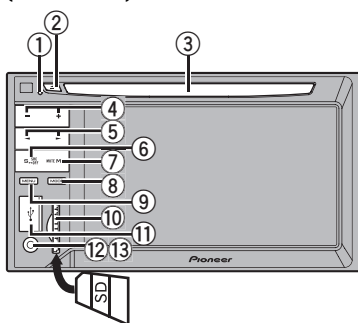

Onderdeel	Onderdeel
① <b>RESET</b>	<b>MODE</b> Het informatiedisplay uitschakelen.
② <b>▲ (uitwerpen)</b>	<b>MENU</b> Het menu weergeven Terugkeren naar het normale display.
③ Laadsleuf voor disc	⑩ SD-geheugenkaartsleuf

Onderdeel	Onderdeel
④ <b>+/- (VOLUME/ VOL)</b>	⑪ USB-poort Open het deksel van de USB-poort als u een apparaat wilt aansluiten.
⑤ <b>◀▶ (TRACK/ SEEK)</b>	⑫ AUX-ingang (3,5mm-stereo-/videoplug) Gebruik deze om een extern toestel aan te sluiten.
⑥ <b>SRC/OFF</b>	⑬ Microfooningang voor automatische EQ-meting Gebruik deze ingang om de microfoon voor de automatische EQ-meting aan te sluiten.
⑦ <b>MUTE</b>	

### ⚠ LET OP

- (AVH-3300BT)  
Verbind uw USB-speler/USB-geheugen door middel van een Pioneer USB-kabel (CD-U50E) (optioneel) met dit toestel. Sluit ze niet rechtstreeks op dit toestel aan omdat ze dan uitsteken en verwondingen of beschadigingen kunnen veroorzaken.
- Gebruik geen producten van andere fabrikanten.
- Plaats een SD-kaart altijd met het etiket naar de linkerzijde in de kaartsleuf en druk haar voorzichtig aan tot zij vastklikt.
- Raadpleeg de bedieningshandleiding van de navigatie-eenheid voor meer informatie over de bediening van dat apparaat.

### Opmerking

Als de navigatie-eenheid is aangesloten, kunt u naar het navigatiedisplay overschakelen door op **MODE** te drukken. Houd **MODE** ingedrukt om het display uit te schakelen.  
Druk nogmaals op **MODE** om het display in te schakelen. 

## Optionele afstandsbediening

*De afstandsbediening CD-R55 is apart verkrijgbaar.*

Raadpleeg de handleiding van de afstandsbediening voor informatie over het gebruik van de afstandsbediening. 

# Basisbediening

## Basisbediening

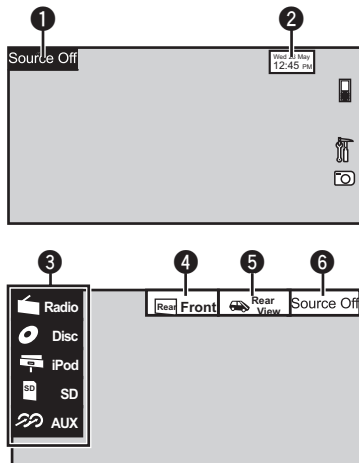

- Toetsen op het aanraakpaneel

1	<b>Source Off</b>	Het signaalbronmenu weergeven.
2	<b>Wed 28 May 12:45 PM</b>	Hiermee gaat u naar het scherm voor het instellen van de klok. Raadpleeg <i>De klok instellen</i> op bladzijde 14.
3	<b>Radio</b>	Bronpictogram Een favoriete signaalbron selecteren. Als er geen bronpictogram wordt weergegeven, kunt u het weergeven door het scherm aan te raken.
4	<b>Rear Front</b>	De uitgang van het scherm achterin instellen. Raadpleeg <i>De uitgang van het scherm achterin instellen</i> op bladzijde 78.
5	<b>Rear View</b>	Het beeld van de achteruitrij-camera in- of uitschakelen.
6	<b>Source Off</b>	Het toestel uitschakelen.

Het toestel met de knoppen aanzetten

- 1 Druk op **SRC/OFF** om het toestel in te schakelen.

Het toestel met de knoppen uitzetten

- 1 Houd **SRC/OFF** ingedrukt tot het toestel uit gaat.

Een bron selecteren met de knoppen

- 1 Druk op **SRC/OFF** om de beschikbare signaalbronnen in deze volgorde te selecteren:

Een bron selecteren met de toetsen op het aanraakpaneel

- 1 Raak het bronpictogram en daarna de gewenste bron aan.

- **Radio** – Radio
- **TV** – Televisie  
(Functie van AVH-P4300DVD)
- **AV** – AV-ingang
- **Disc** – Ingebouwde dvd-speler
- **USB/iPod** – USB/iPod
- **SD** – SD-geheugenkaart
- **EXT1** – Extern toestel 1  
(Functie van AVH-P4300DVD)
- **EXT2** – Extern toestel 2  
(Functie van AVH-P4300DVD)
- **AUX** – AUX
- **TEL/Audio** – Bluetooth-telefoon/-audiospeler  
(Functie van AVH-P4300DVD)
- Als er geen bronpictogram wordt weergegeven, kunt u het weergeven door het scherm aan te raken.
- Als u het menu gebruikt, is het niet mogelijk een bron te selecteren door het bronpictogram aan te raken.

Het volume afstellen

- 1 Druk op **+/- (VOLUME/VOL)** om het niveau aan te passen.

### Opmerkingen

- In deze handleiding verwijst "iPod" naar de iPod en iPhone.
- Het pictogram **USB/iPod** kan verschillend worden weergegeven, als volgt:
  - **USB** wordt weergegeven als er een USB-opslagapparaat is aangesloten.
  - **iPod** wordt weergegeven als er een iPod is aangesloten.
  - **USB/iPod** wordt weergegeven als er geen apparaat is aangesloten.

- Het beeld van de achteruitrijcamera kan automatisch worden weergegeven als het toestel juist is ingesteld. Raadpleeg *Instellingen voor de achteruitrijcamera* op bladzijde 71 voor meer informatie.
- Met een extern toestel wordt een ander Pioneer-product bedoeld (bijvoorbeeld een toekomstig verkrijgbaar product). Hoewel een extern toestel niet als bron gebruikt kan worden, kunt u er met dit toestel wel de basisfuncties van bedienen. Met dit toestel kunnen maximaal twee externe toestellen worden bediend; deze worden bij aansluiting automatisch toegewezen als extern toestel 1 of extern toestel 2. ■

Deze verschijnt wanneer u het afspeelpunt kunt instellen of verslepen.

Verborgen onderdelen weergeven

- 1 Raak het schuifpictogram aan of versleep de voortgangsbalk om verborgen onderdelen in beeld te brengen.

Het weergavepunt instellen

- 1 Versleep de voortgangsbalk over het scherm. (Deze functie is niet beschikbaar als de voortgangsbalk grijs wordt weergegeven.)



## De schuifbalk en de voortgangsbalk

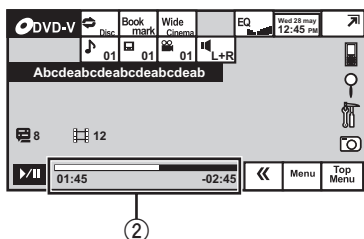
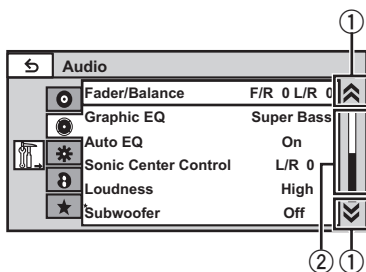

- 1 Schuifpictogram  
Dit verschijnt wanneer items die u kunt selecteren niet zichtbaar zijn in het scherm.
- 2 Voortgangsbalk

## Basisbediening

### De toetsen op het aanraakpaneel

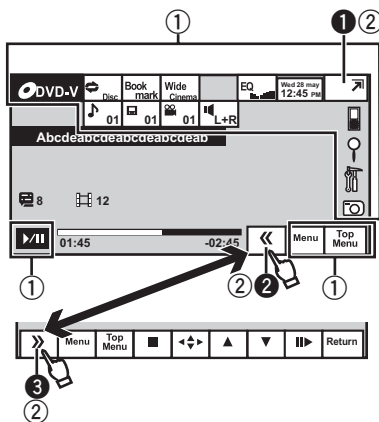

- ① Toetsen op het aanraakpaneel  
Met de aanraaktoetsen op het paneel kunt u verschillende bedieningen uitvoeren.
- ② Openen/sluiten  
Met deze aanraaktoetsen bedient u het aanraakpaneel.

Overschakelen naar het vereenvoudigde display.  
Als video wordt afgespeeld terugkeren naar het gewone display door het scherm aan te raken.  
Als audio wordt afgespeeld terugkeren naar het gewone display door hetzelfde pictogram aan te raken.



De verborgen aanraaktoetsen op het paneel weergeven.

Het aanraakpaneel kleiner maken.



### Gemeenschappelijke functies voor menu's en lijsten



(Alleen AVH-3300BT)  
Het Bluetooth-telefoonmenu openen  
Raadpleeg *Bediening van een Bluetooth-telefoon* op bladzijde 24.



Geef het lijstmenu weer.  
De zoekfunctie gebruiken.



Het menu weergeven  
Raadpleeg *Inleiding van de menu-functies* op bladzijde 48.



Een diavoorstelling weergeven wanneer naar een andere signaalbron wordt geluisterd.  
Een diavoorstelling bekijken  
Raadpleeg *Functies voor het weergeven van afbeeldingen* op bladzijde 22.



Terugkeren naar het vorige display  
Terugkeren naar de vorige lijst of categorie (de map of categorie die een niveau hoger ligt)

- Houd **MENU** ingedrukt om **Picture Adjustment** weer te geven.  
Raadpleeg *De beeldinstellingen aanpassen* op bladzijde 78.

### De hoek van het lcd-paneel afstellen

(Functie van AVH-P4300DVD)

#### LET OP

Houd uw handen en vingers uit de buurt van het toestel wanneer het lcd-paneel wordt geopend, gesloten of afgesteld. Wees extra voorzichtig met kinderen en houd hen op een veilige afstand.

- 1 Druk op **▲** (uitwerpen) om het uitwerp-menu weer te geven.

- 2 Stel de hoek van het lcd-paneel zo af dat het aangenaam is om naar te kijken.



Het paneel horizontaler plaatsen.



Het paneel verticaler plaatsen.

- De afgestelde hoek wordt opgeslagen; het lcd-paneel wordt terug in deze stand gezet als het de volgende keer wordt geopend.

## Een disc uitwerpen

(AVH-P4300DVD)

- Druk op **▲** (uitwerpen) om het uitwerp-menu weer te geven.
- Neem de disc uit.



Een disc uitwerpen



## Een disc uitwerpen

(AVH-3300BT)

- Druk op **▲** (uitwerpen).

## Een SD-geheugenkaart uitwerpen

(AVH-P4300DVD)

- Druk op **▲** (uitwerpen) om het uitwerp-menu weer te geven.
- Werp de SD-geheugenkaart uit.



Een SD-geheugenkaart uitwerpen.

- Druk op de SD-geheugenkaart om deze uit te werpen.

## Een SD-geheugenkaart uitwerpen

(AVH-3300BT)

- Druk op de SD-geheugenkaart om deze uit te werpen.

## De klok instellen

- Ga naar het scherm **Clock Adjustment**.

Raadpleeg *Basisbediening* op bladzijde 11.

- Selecteer het onderdeel dat u wilt instellen.

- Raak **▲** of **▼** aan om de datum en tijd in te stellen.

## Tuner

## Bediening van de tuner

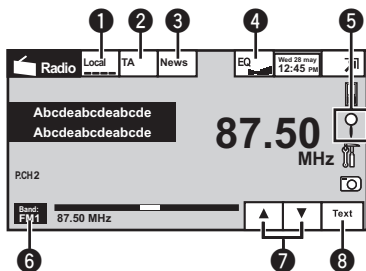

- Toetsen op het aanraakpaneel

1

Local

Automatisch afstemmen op lokale zenders in- en uitschakelen  
Raadpleeg *Op sterke signalen afstemmen* op bladzijde 30.

2

TA

Stand-by voor verkeersberichten (TA) in- en uitschakelen  
Raadpleeg *Verkeersberichten ontvangen (TA)* op bladzijde 31.

3

News

Onderbreking door nieuwsprogramma's in- en uitschakelen  
Raadpleeg *Onderbreking door nieuwsberichten* op bladzijde 31.

4

EQ

Overschakelen tussen equalizercurven.  
Raadpleeg *De equalizer* op bladzijde 49.  
Raak deze meer dan twee seconden aan om de auto-equalizer in- of uit te schakelen.  
Raadpleeg *De auto-equalizer* op bladzijde 50.

5



De lijst met voorkeuzezenders weergeven  
Raadpleeg *Zenders opslaan en oproepen* op bladzijde 30.  
Raadpleeg *De sterkste zenders opslaan* op bladzijde 30.  
Raadpleeg *PTY-functies* op bladzijde 31.

6

Band:

Een frequentieband selecteren (FM1, FM2, FM3 voor FM, en MW/LW)

7



Radiozenderfrequenties opvragen die aan de voorkeuzezetsets zijn toegewezen.

8

Text

Radiotekst weergeven  
Raadpleeg *Radiotekst weergeven* op bladzijde 30.  
Radiotekst opslaan en oproepen  
Raadpleeg *Radiotekst opslaan en oproepen* op bladzijde 30.

Handmatig afstemmen (stap voor stap) met de knoppen

1 Druk op ◀ of ▶ (TRACK/SEEK).

Automatisch afstemmen met de knoppen

1 Houd ◀ of ▶ (TRACK/SEEK) ingedrukt.

## Opmerking

Als u een iPod via dit toestel oplaadt terwijl u naar MW/LW-radio luistert, kan de radio-ontvangst worden verstoord. Ontkoppel de iPod in dat geval. [ ]

## Funcities voor het afspelen van video

Op dit toestel kunt u video op de volgende informatiedragers afspelen: dvd, dvd-r, dvd-rw, cd, cd-r, cd-rw, USB, SD-geheugenkaart, iPod.

### Dvd-video

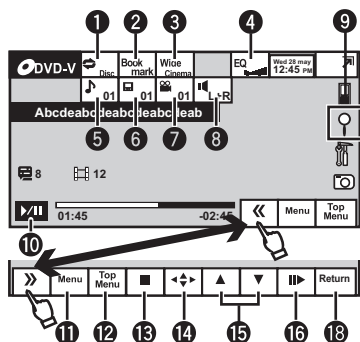

### Video-cd

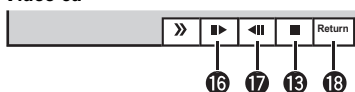

### iPod video

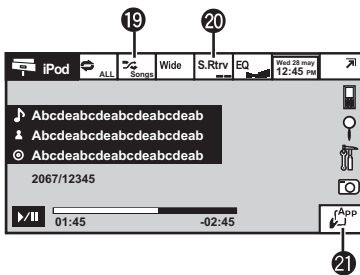

### Tijdens het afspelen van een disc die verschillende mediabestandstypen bevat

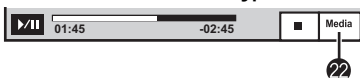















- (AVH-P4300DVD)  
Als u een iPod met videofunctie via een interfacekabel zoals CD-IU200V (los verkrijgbaar) op dit toestel aansluit, kunt u de video's weergeven die op de iPod staan. De

iPod wordt daarbij als signaalbron **iPod** gebruikt.

- (AVH-3300BT)  
Als u een iPod met videofunctie via een interfacekabel zoals CD-IU50V (los verkrijgbaar) op dit toestel aansluit, kunt u de video's weergeven die op de iPod staan. De iPod wordt daarbij als signaalbron **iPod** gebruikt.
- Toetsen op het aanraakpaneel

1		Het herhaalbereik selecteren. Raadpleeg <i>Herhaalde weergave</i> op bladzijde 33.
2		Raak tijdens het afspelen het punt aan waarop het afspelen de volgende keer moet worden hervat als de disc wordt geplaatst. Raadpleeg <i>Het afspelen hervatten (bladwijzer)</i> op bladzijde 35.
3		De schermmodus wijzigen. Raadpleeg <i>De breedbeeldstand wijzigen</i> op bladzijde 39.
4		Overschakelen tussen equalizercurven. Raadpleeg <i>De equalizer</i> op bladzijde 49.
5		Raak deze meer dan twee seconden aan om de auto-equalizer in- of uit te schakelen. Raadpleeg <i>De auto-equalizer</i> op bladzijde 50.
6		Overschakelen tussen verschillende audiotalen tijdens het afspelen. Raadpleeg <i>De audiotaal wijzigen tijdens het afspelen (multi-audio)</i> op bladzijde 36.
7		Overschakelen tussen verschillende ondertitelingstalen tijdens het afspelen. Raadpleeg <i>De ondertitelingstaal wijzigen tijdens het afspelen (multi-ondertiteling)</i> op bladzijde 36.

# Video afspelen

- 7  Overschakelen tussen verschillende kijkhoeken tijdens het afspelen. Raadpleeg *De camerahoek wijzigen tijdens het afspelen (meerdere camerahoeken)* op bladzijde 36.
- 8  De audio-uitgang wijzigen tijdens het afspelen van video-discs die met LPCM-audio zijn opgenomen. Raadpleeg *De audio-uitgang selecteren* op bladzijde 37. Overschakelen tussen stereo- en monogeluid bij het afspelen van een video-cd.
- 9  De zoekfunctie gebruiken. Raadpleeg *Zoeken* op bladzijde 35. Raadpleeg *Bestanden uit de lijst met bestandsnamen selecteren* op bladzijde 37. Menu's van de iPod weergeven. Raadpleeg *Video's afspelen van uw iPod* op bladzijde 34 en *Naar video's en muziek bladeren op de iPod* op bladzijde 34.
- 10  Het afspelen onderbreken. Terugkeren naar normale weergave tijdens een onderbreking (pauze), slow motion of weergave beeld voor beeld.
- 11  Tijdens het afspelen van een dvd het dvd-menu weergeven. Raadpleeg *Bediening van het dvd-menu* op bladzijde 32.
- 12  Tijdens het afspelen van een dvd terugkeren naar het hoofdmenu.
- 13  Het afspelen stoppen. Stoppen met afspelen bij de bladwijzer vanaf waar het afspelen moet worden hervat. Nog een keer aanraken om het afspelen van DivX volledig te stoppen. Raadpleeg *Het afspelen hervatten (bladwijzer)* op bladzijde 35.
- 14  De pijltoetsen weergeven voor de bediening van het dvd-menu. Raadpleeg *Bediening met de pijltoetsen* op bladzijde 32.
- 15  Naar een andere titel vooruit gaan. Een map selecteren tijdens het afspelen van een DivX-bestand.
- 16  Het afspelen met één beeld tegelijk laten verlopen. Raadpleeg *Beeld voor beeld afspelen* op bladzijde 35. Raak deze toets meer dan twee seconden aan om de afspelsnelheid te verlagen. De afspelsnelheid van een dvd-video/video-cd tijdens slow motion afspelen in vier stappen verhogen.
- 17  De afspelsnelheid van een video-cd tijdens slow motion afspelen in vier stappen vertragen.
- 18  Terugkeren naar de opgegeven scène die op de huidige dvd is vastgelegd. Raadpleeg *Naar een bepaalde scène terugkeren* op bladzijde 37.
- 19  De video's op uw iPod in willekeurige volgorde afspelen. Raadpleeg *Afspelen in willekeurige volgorde (shuffle)* op bladzijde 33.
- 20  De instelling van de geavanceerde sound retriever wijzigen tijdens het afspelen van een video op de iPod. Raadpleeg *De geavanceerde sound retriever* op bladzijde 38.

21



De bediening vanaf de iPod uitvoeren en het geluid via de luidsprekers van het voertuig weergeven.

Raadpleeg *De iPod-functie van dit toestel via de iPod bedienen* op bladzijde 33.

22

## Media

Overschakelen tussen verschillende mediatypen op dvd, cd, USB en SD-kaart. Raadpleeg *Een ander media-bestandstype selecteren* op bladzijde 32.

### Video afspelen

1 Plaats een disc met het etiket omhoog in de laadsleuf.

Het afspelen begint automatisch.

- Wanneer u een dvd of video-cd afspeelt, kan er een menu verschijnen. Raadpleeg *Bediening van het dvd-menu* op bladzijde 32 en *PBC-weergave* op bladzijde 37.
- Als automatisch afspelen is ingeschakeld, wordt het dvd-menu niet weergegeven en wordt de disc automatisch vanaf het eerste hoofdstuk van de eerste titel afgespeeld. Raadpleeg *Automatisch afspelen van dvd's* op bladzijde 67.
- Als er een iPod op dit toestel is aangesloten, wordt **PIONEER, Accessory Attached** of ✓ (winkje) op de iPod weergegeven.
- Als er geen bronpictogram wordt weergegeven, kunt u het weergeven door het scherm aan te raken.
- Verwijder de koptelefoon van de iPod voordat u hem op dit toestel aansluit.
- Afhankelijk van het model iPod en de hoeveelheid gegevens erop kan het even duren voordat het afspelen begint.
- Selecteer de iPod met de toetsen op het aanraakpaneel nadat u hem hebt aangesloten.
- **No Device** wordt weergegeven als er geen iPod is aangesloten.
- Als het bericht wordt weergegeven nadat u een disc met DivX VOD-inhoud hebt geplaatst, raakt u **Play** aan.  
Raadpleeg *DivX® VOD-inhoud afspelen* op bladzijde 38.

### Een disc uitwerpen

1 Raadpleeg *Een disc uitwerpen* op bladzijde 14 of *Een SD-geheugenkaart uitwerpen* op bladzijde 14.

Een hoofdstuk selecteren met de knoppen

1 Druk op ◀ of ▶ (**TRACK/SEEK**).

Snel vooruit en achteruit spoelen met de knoppen

1 Houd ◀ of ▶ (**TRACK/SEEK**) ingedrukt.

- Snel vooruit en achteruit spoelen kan op sommige discs niet mogelijk zijn. In dat geval wordt normaal afspelen automatisch hervat.

### Opmerkingen

- De dvd-speler kan DivX-bestanden afspelen die zijn opgenomen op cd-r/w en dvd-r/w. (Raadpleeg het volgende gedeelte voor informatie over afspeelbare bestanden: bladzijde 92.)
- Plaats nooit iets anders dan een dvd (-r/-rw) of cd (-r/-rw) in de cd-laadsleuf.
- Als de bladwijzerfunctie is ingeschakeld, wordt het afspelen van de dvd hervat vanaf het geselecteerde punt. Raadpleeg *Het afspelen hervatten (bladwijzer)* op bladzijde 35 voor meer informatie.
- Afhankelijk van de programmering van de disc is het mogelijk dat bepaalde handelingen niet uitgevoerd kunnen worden tijdens het afspelen. In dat geval wordt Ⓞ op het scherm weergegeven.
- Sluit voor een goede werking de dock connector-kabel van de iPod rechtstreeks op dit toestel aan.
- Wanneer de iPod op dit toestel is aangesloten, kunt u de iPod niet zelf aan- of uitzetten. U kunt de iPod echter wel aan- of uitzetten als u SD als bron kiest. ■

## Audio afspelen

### Functies voor het afspelen van audio

Op dit toestel kunt u muziek op de volgende informatiedragers afspelen: dvd-r, dvd-rw, cd, cd-r, cd-rw, USB, SD-geheugenkaart, iPod.

#### Cd

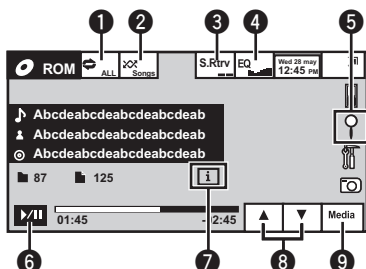

#### iPod audio

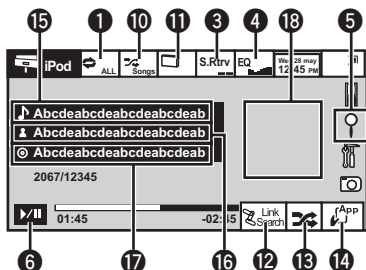

Door gebruik te maken van een kabel zoals CD-IU50 (los verkrijgbaar) kunt u een iPod in combinatie met dit toestel gebruiken.

- Toetsen op het aanraakpaneel

- |   |  |   |
|---|--|---|
| 1 |  | Het herhaalbereik selecteren.<br>Raadpleeg <i>Herhaalde weergave</i> op bladzijde 33.                                     |
| 2 |  | Songs in willekeurige volgorde afspelen.<br>Raadpleeg <i>Afspelen in willekeurige volgorde (shuffle)</i> op bladzijde 33. |

3

**S.Rtrv**

De instelling van de geavanceerde sound retriever wijzigen tijdens het afspelen van audio.  
Raadpleeg *De geavanceerde sound retriever* op bladzijde 38.

4

**EQ**

Overschakelen tussen equalizercurven.  
Raadpleeg *De equalizer* op bladzijde 49.  
Raak deze meer dan twee seconden aan om de auto-equalizer in- of uit te schakelen.  
Raadpleeg *De auto-equalizer* op bladzijde 50.

5



Een keuzelijst met namen van fragmenten of bestanden op een cd weergeven.  
Raadpleeg *Fragmenten uit de lijst met fragmenttitels selecteren* op bladzijde 37.  
De lijst met bestandsnamen weergeven waarin u bestanden kunt selecteren.  
Raadpleeg *Bestanden uit de lijst met bestandsnamen selecteren* op bladzijde 37.  
Menu's van de iPod weergeven.  
Raadpleeg *Naar video's en muziek bladeren op de iPod* op bladzijde 34.

6



Pauze en afspelen

7



Omschakelen van de tekstinformatie die wordt weergegeven tijdens het afspelen van MP3/WMA/AAC-bestanden.

8



Een map selecteren.

9

## Media

Overschakelen tussen verschillende mediatypes op dvd, cd, USB en SD. Raadpleeg *Een ander mediabestandstype selecteren* op bladzijde 32.

10



De songs op de iPod in willekeurige volgorde afspelen. Raadpleeg *Afspelen in willekeurige volgorde (shuffle)* op bladzijde 33.

11



De afspeelsnelheid van audioboeken op de iPod wijzigen. Raadpleeg *De weergavesnelheid van een audioboek wijzigen* op bladzijde 38.

12



Overschakelen naar gekoppeld zoeken om songs af te spelen die verwant zijn met de huidige song op de iPod. Raadpleeg *Lijsten weergeven die verwant zijn met de huidige song (gekoppeld zoeken)* op bladzijde 38.

13



Alle songs op de iPod in willekeurige volgorde afspelen. Raadpleeg *Alle songs in willekeurige volgorde afspelen (shuffle all)* op bladzijde 33.

14



De bediening vanaf de iPod uitvoeren en het geluid via de luidsprekers van het voertuig weergeven. Raadpleeg *De iPod-functie van dit toestel via de iPod bedienen* op bladzijde 33.

- Tekstinformatie

15



De lijst **Songs** op de iPod weergeven. Raadpleeg *Video's of muziek op categorie zoeken* op bladzijde 34.

16



De lijst **Artists** op de iPod weergeven. Raadpleeg *Video's of muziek op categorie zoeken* op bladzijde 34.

17



De lijst **Albums** op de iPod weergeven. Raadpleeg *Video's of muziek op categorie zoeken* op bladzijde 34.

- Illustraties weergeven

**Album Link Search** op de iPod starten als u illustraties aanraakt.

- 18 Raadpleeg *Lijsten weergeven die verwant zijn met de huidige song (gekoppeld zoeken)* op bladzijde 38.

## Audio afspelen

- 1 Plaats een disc met het etiket omhoog in de laadsleuf. Het afspelen begint automatisch.
- Als er een iPod op dit toestel is aangesloten, wordt **PIONEER, Accessory Attached** of ✓ (vinkje) op de iPod weergegeven.
- Als er geen bronpictogram wordt weergegeven, kunt u het weergeven door het scherm aan te raken.
- Verwijder de koptelefoon van de iPod voordat u hem op dit toestel aansluit.
- Afhankelijk van het model iPod en de hoeveelheid gegevens erop kan het even duren voordat het afspelen begint.
- Selecteer de iPod met de toetsen op het aanraakpaneel nadat u hem hebt aangesloten.
- **No Device** wordt weergegeven als er geen iPod is aangesloten.

## Een disc uitwerpen

- 1 Raadpleeg *Een disc uitwerpen* op bladzijde 14 of *Een SD-geheugenkaart uitwerpen* op bladzijde 14.

## Een fragment selecteren met de knoppen

- 1 Druk op ◀ of ▶ (**TRACK/SEEK**).

## Snel vooruit en achteruit spoelen met de knoppen

- 1 Houd ◀ of ▶ (**TRACK/SEEK**) ingedrukt.

### Opmerkingen

- Als u bestanden afspeelt die met een variabele bitsnelheid (VBR) zijn opgenomen, wordt de weergavetijd niet juist weergegeven als u vooruit- of achteruitspoelt.
- Sluit voor een goede werking de dock connector-kabel van de iPod rechtstreeks op dit toestel aan.
- Wanneer de iPod op dit toestel is aangesloten, kunt u de iPod niet zelf aan- of uitzetten. U kunt de iPod echter wel aan- of uitzetten als u SD als bron kiest.
- Tekst op de disc die niet compatibel is met dit toestel, wordt niet weergegeven.
- Tekstinformatie wordt soms niet correct weergegeven. Dat is afhankelijk van de manier waarop de disc is opgenomen.
- Ontkoppel de draagbare USB-audiospeler/het USB-geheugen als u deze niet meer gebruikt.
- Als u **Clock** of **Speana** selecteert in *Een achtergronddisplay selecteren* op bladzijde 76, worden illustraties niet weergegeven.

## Functies voor het weergeven van afbeeldingen

Op dit toestel kunt u afbeeldingen weergeven op cd-r, cd-rw, USB en SD-kaart.

Cd



Tijdens het afspelen van een disc die verschillende mediabestandstypen bevat

Als u een cd-r/w, USB of SD-geheugenkaart met JPEG-afbeeldingen plaatst, wordt er een diavoorstelling gestart, beginnend bij de eerste map of afbeelding op de informatiedrager. De afbeeldingen in mappen op de cd-r/w worden in alfabetische volgorde van bestandsnaam getoond.

In de volgende tabel wordt de bediening van diavoorstellingen beschreven.

- Toetsen op het aanraakpaneel  
Gebruik de volgende aanraaktoetsen op het paneel om de gewenste functie te bedienen.

1



Het herhaalbereik selecteren.  
Raadpleeg *Herhaalde weergave* op bladzijde 33.

2



De bestanden in willekeurige volgorde weergeven.  
Raadpleeg *Afspelen in willekeurige volgorde (shuffle)* op bladzijde 33.

3



De schermmodus wijzigen  
Raadpleeg *De breedbeeldstand wijzigen* op bladzijde 39.

4



De lijst met bestandsnamen weergeven waarin u bestanden kunt selecteren.  
Raadpleeg *Bestanden uit de lijst met bestandsnamen selecteren* op bladzijde 37.

5



De diavoorstelling starten of onderbreken (pauzeren).

6



De afbeelding 90° met de klok mee draaien

7



Een afbeelding in JPEG vastleggen.  
Raadpleeg *JPEG-bestanden vastleggen* op bladzijde 39.

8



Een map selecteren.

9



Een ander mediabestandstype selecteren.  
Raadpleeg *Een ander mediabestandstype selecteren* op bladzijde 32.

### Afbeeldingen weergeven

- 1 Plaats een disc met het etiket omhoog in de laadsleuf.  
Het afspelen begint automatisch.
  - Als er geen bronpictogram wordt weergegeven, kunt u het weergeven door het scherm aan te raken.

### Een disc uitwerpen

- 1 Raadpleeg *Een disc uitwerpen* op bladzijde 14 of *Een SD-geheugenkaart uitwerpen* op bladzijde 14.

### Een bestand selecteren met de knoppen

- 1 Druk op ◀ of ▶ (**TRACK/SEEK**).

### Snel een bestand zoeken

- 1 Houd ◀ of ▶ (**TRACK/SEEK**) ingedrukt.
  - U kunt 10 JPEG-bestanden tegelijkertijd zoeken.

## Afbeeldingen weergeven

### Opmerkingen

- Dit toestel kan JPEG-bestanden afspelen die zijn opgenomen op cd-r/rw/rom, een SD-geheugenkaart en een USB-opslagapparaat. (Raadpleeg het volgende gedeelte voor informatie over af speelbare bestanden: bladzijde 92.)
- Bestanden worden afgespeeld in de volgorde van de bestandsnummers. Mappen die geen bestanden bevatten worden overgeslagen. (Als de ROOT-map **01** geen bestanden bevat, begint het afspelen bij map **02**.)

## Functies voor het weergeven van afbeeldingen als een diavoorstelling

Op dit toestel kunt u afbeeldingen op cd-r, cd-rw, USB en SD-kaart weergeven als een diavoorstelling terwijl u naar een andere bron luistert.

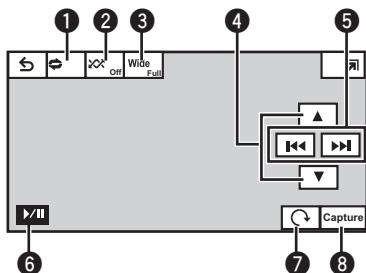

In de volgende tabel wordt de bediening van diavoorstellingen beschreven.

- Toetsen op het aanraakpaneel  
Gebruik de volgende aanraaktoetsen op het paneel om de gewenste functie te bedienen.

1		Het herhaalbereik selecteren. Raadpleeg <i>Herhaalde weergave</i> op bladzijde 33.
2		De bestanden in willekeurige volgorde weergeven. Raadpleeg <i>Afspelen in willekeurige volgorde (shuffle)</i> op bladzijde 33.

3		De schermmodus wijzigen. Raadpleeg <i>De breedbeeldstand wijzigen</i> op bladzijde 39.
4		Een map selecteren.
5		Een bestand selecteren.
6		De diavoorstelling starten of onderbreken (pauzeren).
7		De afbeelding 90° met de klok mee draaien.
8		Een afbeelding in JPEG vastleggen. Raadpleeg <i>JPEG-bestanden vastleggen</i> op bladzijde 39.

### 1 De diavoorstelling starten tijdens het luisteren naar een andere bron.

Raadpleeg *Gemeenschappelijke functies voor menu's en lijsten* op bladzijde 13.



Afbeeldingen als diavoorstelling weergeven.

### 2 Selecteer het apparaat dat de bestanden bevat die u wilt weergeven.

- **Disc** – Ingebouwde dvd-speler
- **USB** – USB
- **SD** – SD-geheugenkaart
- Raak **Cancel** aan om het zoeken te annuleren.

### Opmerkingen

- Als USB of SD reeds als bron is geselecteerd, kan geen diavoorstelling worden gegeven van afbeeldingen op USB of SD.
- Als de MW/LW-band is geselecteerd, kan dit apparaat geen diavoorstelling weergeven. □

## Bediening van een Bluetooth-telefoon

### Stand-bydisplay van de telefoon

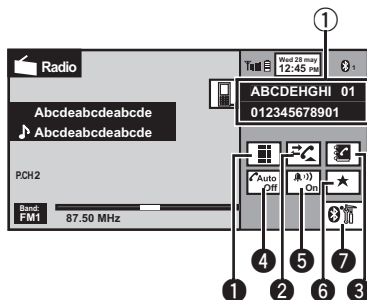

### Tijdens het overschakelen naar de invoermodus voor telefoonnummers

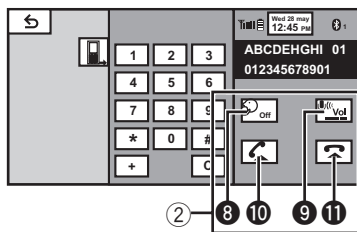

U kunt een Bluetooth-telefoon gebruiken in combinatie met dit toestel (alleen AVH-3300BT).

### Belangrijk

- Als dit toestel stand-by staat om verbinding te maken met een mobiele Bluetooth-telefoon terwijl de motor niet draait, kan de accu leeg raken.
- Handelingen die uw aandacht vereisen zoals het kiezen van een nummer op het display enz. zijn niet toegelaten tijdens het rijden. Als u dergelijke handelingen wilt uitvoeren, dient u het voertuig eerst veilig te parkeren.
- Afhankelijk van de mobiele telefoon kunnen de gebruiksmogelijkheden met dit toestel beperkt zijn.
- Voordat u deze handeling uitvoert, moet u het voertuig veilig parkeren en op de handrem zetten.

- Indicator inkomend gesprek  
Deze geeft aan dat er een inkomend gesprek is ontvangen dat u nog niet hebt gezien.
  - Deze wordt niet weergegeven voor gesprekken terwijl de mobiele telefoon niet op dit toestel was aangesloten.
- Toetsen op het aanraakpaneel

- |   |  |  |
|---|--|--|
| 1 |  | Overschakelen naar de modus waarin u het telefoonnummer direct kunt invoeren.<br>Raadpleeg <i>Iemand opbellen door het telefoonnummer in te voeren</i> op bladzijde 43.                            |
| 2 |  | Overschakelen naar de lijst met de gespreksgeschiedenis.<br>Raadpleeg <i>Gekozen, gemiste en ontvangen gesprekken</i> op bladzijde 41.   |
| 3 |  | Overschakelen naar het telefoonboek.<br>Raadpleeg <i>Een nummer uit het telefoonboek bellen</i> op bladzijde 40.<br>Raadpleeg <i>Een nummer selecteren via alfabetisch zoeken</i> op bladzijde 40. |
| 4 |  | Automatisch antwoorden in- en uitschakelen.<br>Raadpleeg <i>Automatisch beantwoorden instellen</i> op bladzijde 41.  |
| 5 |  | Het signaal voor inkomende gesprekken in- en uitschakelen.<br>Raadpleeg <i>Het signaal in- of uitschakelen</i> op bladzijde 42.  |
| 6 |  | Het scherm met voorkeuzenummers weergeven.<br>Raadpleeg <i>De lijst met voorkeuzenummers</i> op bladzijde 42.  |
| 7 |  | Het Bluetooth-verbindingmenu weergeven.<br>Raadpleeg de uitleg van bladzijde 43 tot bladzijde 45.  |

# Bluetooth-telefoon

8		De privémodus in- of uitschakelen. Raadpleeg <i>De privémodus gebruiken</i> op bladzijde 43.
9		Het luistervolume van de gesprekspartner afstellen. Raadpleeg <i>Het luistervolume van de gesprekspartner afstellen</i> op bladzijde 42.
10		Een inkomend gesprek aannemen. Opbellen door een nummer te selecteren. Overschakelen tussen de bel- lensen die in de wachtstand staan.
11		Een gesprek beëindigen. Een inkomend gesprek weigeren. Een gesprek in de wacht- stand weigeren.

## Opmerkingen

- De privémodus kan alleen gebruikt worden terwijl u telefoneert.
- Om een gesprek te beëindigen, moeten zowel u als de persoon waarmee u belt de telefoon ophangen.

## Het toestel instellen voor handsfree telefoneren

Voordat u de functie voor handsfree telefoneren kunt gebruiken, moet u een aantal instellingen op dit toestel opgeven. Dit houdt in dat u een draadloze Bluetooth-verbinding tussen dit toestel en de telefoon moet maken, de telefoon op dit toestel moet registreren, en het volumeniveau moet aanpassen.

- 1 Verbinden  
Sluit eerst een Bluetooth-telefoon op dit toestel aan.  
Meer informatie over het maken van een Bluetooth-verbinding tussen een telefoon en dit toestel vindt u in het volgende gedeelte: *Het paren uitvoeren vanaf een Bluetooth-apparaat* op bladzijde 44 en *Het paren uitvoeren vanaf dit toestel* op bladzijde 43.
  - Mogelijk moet u ook een pincode in dit toestel invoeren. Als voor uw telefoon een pincode vereist is, vindt u die wellicht op de telefoon zelf of in de bijgeleverde documentatie. Raadpleeg *De pincode invoeren voor een Bluetooth-verbinding* op bladzijde 45.
- 2 Het volume instellen  
Stel het volume van de mobiele telefoon naar wens in. Het volume dat u nu instelt wordt in dit toestel als standaardinstelling in het geheugen opgeslagen.
  - Het gespreksvolume en het volume van het belsignaal zijn afhankelijk van het type mobiele telefoon dat u gebruikt.
  - Als het volume van het belsignaal en het gespreksvolume erg verschillen, kan het algemene volumenniveau onstabiel worden.
  - Controleer of het volume van de mobiele telefoon op het gewenste niveau staat voordat u de telefoon van dit toestel loskoppelt. Als het volume van de mobiele telefoon gedempt is (op nul staat), blijft het gedempt nadat de telefoon is losgekoppeld.

## Bediening van de tv-tuner

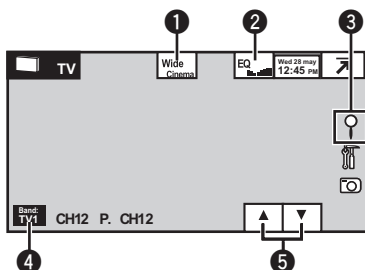

U kunt via dit toestel een los verkrijgbare tv-tuner bedienen, bijvoorbeeld de GEX-P5700TVP (los verkrijgbaar).

(Alleen AVH-P4300DVD)

Raadpleeg de handleiding van de tv-tuner voor meer informatie over de bediening van de tv-tuner. In dit gedeelte vindt u informatie over de bediening van de tv-tuner met dit toestel die verschillend is van de handleiding van de tv-tuner.

- Toetsen op het aanraakpaneel

1

**Wide**

De schermmodus wijzigen.  
Raadpleeg *De breedbeeldstand wijzigen* op bladzijde 39.

2

**EQ**

Overschakelen tussen equalizercurven.  
Raadpleeg *De equalizer* op bladzijde 49.  
Raak deze meer dan twee seconden aan om de auto-equalizer in- of uit te schakelen.  
Raadpleeg *De auto-equalizer* op bladzijde 50.

3



Het scherm met voorkeuze-instellingen weergeven.  
Raadpleeg *Zenders opslaan en oproepen* op bladzijde 30.  
Raadpleeg *De sterkste zenders opslaan* op bladzijde 30.

4

**Band:**

Een frequentieband selecteren.

5

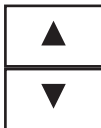

Radiozenderfrequenties opvragen die aan de voorkeuze-toetsen zijn toegewezen.  
Raadpleeg *Zenders opslaan en oproepen* op bladzijde 30.

Handmatig afstemmen (stap voor stap) met de knoppen

[1] Druk op ◀ of ▶ (**TRACK/SEEK**).

Automatisch afstemmen met de knoppen

[1] Houd ◀ of ▶ (**TRACK/SEEK**) ingedrukt.

### Opmerkingen

- Raadpleeg *Het videosignaal instellen* op bladzijde 72 om het tv-signaal in te stellen.
- Raadpleeg *Het ontvangstgebied selecteren* op bladzijde 72 om het ontvangstgebied te selecteren. ■

# Bluetooth-technologie

## Bediening van een Bluetooth-telefoon

### Tijdens een gesprek

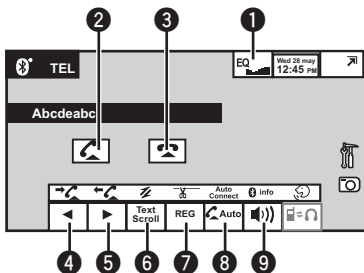

### Behalve tijdens een gesprek

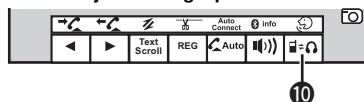

Als u een Bluetooth-adapter zoals CD-BTB200 (los verkrijgbaar) op de AVH-P4300DVD aansluit, kunt u een Bluetooth-telefoon in combinatie met dit toestel gebruiken. De beschikbare functies zijn echter beperkt.

### Belangrijk

- In sommige landen is CD-BTB200 niet in de handel verkrijgbaar.
- Als dit toestel stand-by staat om verbinding te maken met een mobiele Bluetooth-telefoon terwijl de motor niet draait, kan de accu leeg raken.
- Handelingen die uw aandacht vereisen zoals het kiezen van een nummer op het display enz. mag u niet uitvoeren tijdens het rijden. Als u dergelijke handelingen wilt uitvoeren, moet u het voertuig eerst veilig parkeren.
- Afhankelijk van de mobiele telefoon kunnen de gebruiksmogelijkheden met dit toestel beperkt zijn.
- Toetsen op het aanraakpaneel

1



Overschakelen tussen equalizercurven.  
Raadpleeg *De equalizer* op bladzijde 49.  
Raak deze meer dan twee seconden aan om de auto-equalizer in- of uit te schakelen.  
Raadpleeg *De auto-equalizer* op bladzijde 50.

2



Een inkomend gesprek aannemen.  
Opbellen door een nummer te selecteren uit de lijst met gekozen of ontvangen gesprekken.

3



Een gesprek beëindigen.  
Een inkomend gesprek weigeren.  
Een gesprek in de wachtstand weigeren.

4



De ontvangen of gemiste gesprekken weergeven.  
Een telefoonnummer selecteren uit het geheugen.  
Raadpleeg *De lijsten van gekozen, gemiste en ontvangen gesprekken gebruiken op de optionele Bluetooth-adapter* op bladzijde 41.

5



De gekozen gesprekken weergeven.  
Een telefoonnummer selecteren uit het geheugen.  
Raadpleeg *De lijsten van gekozen, gemiste en ontvangen gesprekken gebruiken op de optionele Bluetooth-adapter* op bladzijde 41.

6



Bladeren door de telefoonnummers.  
Raak deze toets meer dan twee seconden aan om de verbindingsmodus op dit toestel in te schakelen en een Bluetooth-verbinding vanaf de telefoon tot stand te brengen.  
Raadpleeg *Verbinding maken vanaf een mobiele telefoon* op bladzijde 45.

7

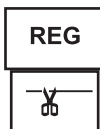

Een aangesloten mobiele telefoon registreren zodat u de beschikbare Bluetooth-functionaliteit volledig kunt benutten.

Raadpleeg *Een aangesloten mobiele telefoon registreren* op bladzijde 46.

Raak deze toets meer dan twee seconden aan om de Bluetooth-verbinding te beëindigen.

8



Automatisch antwoorden in- en uitschakelen.

Raadpleeg *Automatisch beantwoorden instellen* op bladzijde 41.

Raak deze toets meer dan twee seconden aan om automatisch verbinding te maken met een Bluetooth-telefoon. Raadpleeg *Automatisch verbinding maken met een Bluetooth-apparaat* op bladzijde 44.

9



Het belseignaal voor inkomende gesprekken in- en uitschakelen.

Raadpleeg *Het belseignaal in- of uitschakelen* op bladzijde 42.

Raak deze toets meer dan twee seconden aan om het Bluetooth-adres van de mobiele telefoon en de Bluetooth-adaptor weer te geven.

Raadpleeg *Het Bluetooth-apparaatadres weergeven* op bladzijde 47.

10



Overschakelen tussen een Bluetooth-telefoon en Bluetooth-audio.

Raak deze toets meer dan twee seconden aan om stemherkenning in te schakelen.

Raadpleeg *Spraakherkenning* op bladzijde 46.

## Het toestel instellen voor handsfree telefoneren

Voordat u de functie voor handsfree telefoneren kunt gebruiken, moet u een aantal instel-

lingen op dit toestel opgeven. Dit houdt in dat u een draadloze Bluetooth-verbinding tussen dit toestel en de telefoon moet maken, de telefoon op dit toestel moet registreren, en het volumeniveau moet aanpassen.

### 1 Verbinden

Sluit eerst een Bluetooth-telefoon op dit toestel aan.

Meer informatie over het maken van een Bluetooth-verbinding tussen een telefoon en dit toestel vindt u in het volgende gedeelte: *Verbinding maken vanaf een mobiele telefoon* op bladzijde 45 en *Een aangesloten mobiele telefoon registreren* op bladzijde 46.

### 2 Het volume instellen

Stel het volume van de mobiele telefoon naar wens in. Het volume dat u nu instelt wordt in dit toestel als standaardinstelling in het geheugen opgeslagen.

- Het gespreksvolume en het volume van het belseignaal zijn afhankelijk van het type mobiele telefoon dat u gebruikt.
- Als het volume van het belseignaal en het gespreksvolume erg verschillen, kan het algemene volumenniveau onstabiel worden.
- Controleer of het volume van de mobiele telefoon op het gewenste niveau staat voordat u de telefoon van dit toestel loskoppelt. Als het volume van de mobiele telefoon gedempt is (op nul staat), blijft het gedempt nadat de telefoon is losgekoppeld.

## Bluetooth-audio

Als u een Bluetooth-adaptor zoals CD-BTB200 (los verkrijgbaar) op de AVH-P4300DVD aansluit, kunt u een Bluetooth-audiospeler in combinatie met dit toestel gebruiken.

### Belangrijk

- Afhankelijk van de aangesloten Bluetooth-audiospeler is de functionaliteit tot een van de volgende twee niveaus beperkt:
  - A2DP-profiel (Advanced Audio Distribution Profile): Hiermee kunt u muziek op de audiospeler alleen afspelen.

## Bluetooth-technologie

- AVRCP-profiel (Audio/Video Remote Control Profile): Hiermee kunt u muziek afspelen, pauzeren, songs selecteren enz.
- Omdat er talrijke Bluetooth-audiospelers in omloop zijn, kunnen de beschikbare functies sterk verschillen. Raadpleeg de handleiding van de Bluetooth-audiospeler en deze handleiding voor de bediening van de audiospeler met dit toestel.
- Informatie over songs (bijvoorbeeld de verstreken weergavetijd, de songtitel, de songindex, enz.) kan niet op dit toestel worden weergegeven.
- Wanneer u via de Bluetooth-audiospeler naar muziek luistert, vermijdt u het gebruik van de mobiele telefoon het best zo veel mogelijk. Het signaal van een mobiele telefoon kan de muziekweergave verstoren.
- Wanneer u een mobiele Bluetooth-telefoon gebruikt die op dit toestel is aangesloten, wordt het geluidsniveau van de aangesloten Bluetooth-audiospeler gedempt.
- Als de Bluetooth-audiospeler in gebruik is, kan niet automatisch verbinding worden gemaakt met een Bluetooth-telefoon.
- Als u naar muziek op de Bluetooth-audiospeler luistert en naar een andere signaalbron overschakelt, wordt het afspelen niet afgebroken.
- Toetsen op het aanraakpaneel



Overschakelen tussen een Bluetooth-telefoon en Bluetooth-audio.

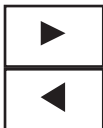

Vooruit of achteruit gaan naar een ander fragment wanneer de instelling Automatisch/handmatig op **Auto** is ingesteld.  
Vooruit of achteruit spoelen wanneer de instelling Automatisch/handmatig op **Manual** is ingesteld.

**F1**

Een song onderbreken.  
Raak deze toets meer dan twee seconden aan om de verbindingmodus op dit toestel in te schakelen en een Bluetooth-verbinding vanaf de speler tot stand te brengen.  
Raadpleeg *Verbinding maken met een Bluetooth-audiospeler* op bladzijde 46.

**F2**

Het afspelen begint.  
Raak deze toets meer dan twee seconden aan om de Bluetooth-verbinding te beëindigen.

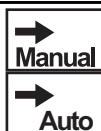

De actie instellen voor pictogrammen ◀ en ▶.

**EQ**

Overschakelen tussen equalizercurven.  
Raadpleeg *De equalizer* op bladzijde 49.  
Raak deze meer dan twee seconden aan om de auto-equalizer in of uit te schakelen.  
Raadpleeg *De auto-equalizer* op bladzijde 50.

### Het toestel instellen voor Bluetooth-audio

Voordat u Bluetooth-audio kunt gebruiken, moet dit toestel worden ingesteld voor gebruik met een Bluetooth-audiospeler. U dient daarvoor een Bluetooth-verbinding tussen dit toestel en de audiospeler te maken en de audiospeler met dit toestel te pairen.

**1** Verbinden

Sluit eerst een Bluetooth-audiospeler op dit toestel aan.  
Raadpleeg *Verbinding maken met een Bluetooth-audiospeler* op bladzijde 46 voor meer informatie over het aansluiten van een Bluetooth-audiospeler op dit toestel via Bluetooth.





## Gedetailleerde informatie

Als u het hoogste niveau selecteert, wordt alleen afgestemd op de sterkste zenders. Bij lagere niveaus wordt ook afgestemd op zwakkere zenders. 

### Verkeersberichten ontvangen (TA)

Als de TA-functie (stand-by voor verkeersberichten) is ingeschakeld, worden verkeersberichten automatisch ontvangen, ongeacht de signaalbron waarnaar u aan het luisteren bent.

#### 1 Stem af op een TP-zender of een uitgebreide TP-zender van een ander netwerk.

De indicator  licht op.

#### 2 Schakel de ontvangst van verkeersberichten in.

Raadpleeg *Bediening van de tuner* op bladzijde 15.

- Als de functie TA is ingeschakeld terwijl u niet hebt afgestemd op een TP-zender of een uitgebreide TP-zender van een ander netwerk, brandt de indicator  gedimd.

#### 3 Wanneer er een verkeersbericht wordt uitgezonden, kunt u het volume van het bericht regelen met +/- (VOLUME/VOL).

Het ingestelde volume wordt in het geheugen opgeslagen en opnieuw gebruikt voor volgende verkeersberichten.

#### 4 U kunt een verkeersbericht onderbreken

Raadpleeg *Bediening van de tuner* op bladzijde 15.

De tuner keert terug naar de oorspronkelijke signaalbron maar blijft stand-by voor de functie TA totdat u het pictogram nogmaals aanraakt. 

### PTY-functies

U kunt PTY-informatie (programmatype-informatie) gebruiken om op een bepaalde zender af te stemmen.

### RDS-zenders zoeken via PTY-informatie

U kunt naar bepaalde soorten uitzendingen zoeken, zoals de uitzendingen die in het volgende gedeelte worden genoemd: de volgende bladzijde.

#### 1 Geef het scherm met voorkeuze-instellingen weer.

Raadpleeg *Bediening van de tuner* op bladzijde 15.

#### 2 Raak PTY aan.

#### 3 Raak of aan en selecteer een programmatype.

Er zijn vier programmatypen:

**News&Info—Popular—Classics—Others**

#### 4 Raak Start aan om te beginnen met zoeken.

Het toestel begint te zoeken naar een zender die het geselecteerde programmatype uitzendt. Als er een zender is gevonden, wordt de programmaservicenaam weergegeven.

De PTY-lijst met ID-codes en programmatypen vindt u in het volgende gedeelte. Raadpleeg de volgende bladzijde.

- Raak **Cancel** aan om het zoeken te annuleren.
- Het programma van een zender kan soms afwijken van de informatie die door de PTY-code wordt aangegeven.
- Als er geen zender gevonden wordt die een programma van het gewenste type uitzendt, wordt ongeveer twee seconden **Not Found** op het display getoond en keert de tuner terug naar de oorspronkelijke zender.

### Onderbreking door nieuwsberichten

Als deze functie is ingeschakeld en er een nieuwsbericht wordt uitgezonden door een nieuwszender met PTY-code, schakelt het toestel automatisch van een andere zender over naar de nieuwszender. Als het nieuwsbericht is afgelopen, schakelt het toestel terug naar het oorspronkelijke programma.

## PTY-lijst

### News&Info

**News** (nieuws), **Affairs** (actualiteiten), **Info** (informatie), **Sport** (sport), **Weather** (weer), **Finance** (economisch nieuws)

### Popular

**Pop Mus** (populaire muziek), **Rock Mus** (rockmuziek), **Easy Mus** (lichte muziek), **Oth Mus** (andere muziek), **Jazz** (jazz), **Country** (countrymuziek), **Nat Mus** (nationale muziek), **Oldies** (Gouwe Ouwe), **Folk Mus** (folk-muziek)

### Classics

**L. Class** (lichte klassieke muziek), **Classic** (klassieke muziek)

### Others

**Educate** (educatief), **Drama** (toneel), **Culture** (cultuur), **Science** (wetenschap), **Variéd** (varià), **Children** (kinderprogramma's), **Social** (praatprogramma's), **Religion** (religieus), **Phone In** (praatprogramma's), **Touring** (reizen), **Leisure** (ontspanning), **Document** (documentaires)



## Een ander mediabestandstype selecteren

Als u een disc afspeelt die verschillende mediabestandstypen bevat, bijvoorbeeld zowel DivX als MP3, kunt u tussen de verschillende typen overschakelen.

Audiogegevens (cd-da) en JPEG-afbeeldingen op dvd-r/rw/rom kunnen op dit toestel niet afgespeeld worden.

**CD** (audiogegevens (cd-da))—**Music/ROM** (gecomprimeerde audio)—**Video** (DivX-video-bestanden)—**Photo** (JPEG-afbeeldingen)

## Bediening van het dvd-menu

(Functie voor dvd-video)

Bij sommige dvd's kunt u verschillende mogelijkheden uit een menu kiezen.

## Bediening met de pijltoetsen

### 1 Geef de pijltoetsen weer voor de bediening van het dvd-menu.

Raadpleeg *Video afspelen* op bladzijde 16.

### 2 Selecteer het gewenste menuonderdeel.

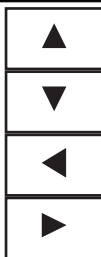

Het gewenste menuonderdeel selecteren.



De disc afspelen vanaf het geselecteerde menuonderdeel.



Het dvd-menu bedienen door het gewenste menuonderdeel aan te raken.

- Als u het dvd-menu via aanraakbediening gebruikt, raakt u het pictogram aan om de handeling uit te voeren.



Terugkeren naar het normale video-display van de dvd.



De pijltoetsen weergeven.

- De manier waarop het menu wordt weergegeven is afhankelijk van de disc.
- De correcte werking van deze functie is mede afhankelijk van de inhoud van de dvd. Als u het dvd-menu niet op deze manier kunt bedienen, gebruikt u de toetsen op het aanraakpaneel om het menu te bedienen.

## Gedetailleerde informatie

### De iPod-functie van dit toestel via de iPod bedienen

Als u met de onderstaande iPod-modellen **App Mode** selecteert, kunt u muziek van de iPod via de luidsprekers van het voertuig beluisteren.

Deze functie kan niet worden gebruikt met de volgende modellen iPod.

- iPod nano 1e generatie
- iPod 5e generatie

De modus APP kan worden gebruikt met de volgende modellen iPod.

- iPhone 4 (softwareversie 4.1 of hoger)
- iPhone 3GS (softwareversie 4.1 of hoger)
- iPhone 3G (softwareversie 4.1 of hoger)
- iPhone (softwareversie 3.1.3 of hoger)
- iPod touch 3e generatie (softwareversie 4.0 of hoger)
- iPod touch 2e generatie (softwareversie 4.0 of hoger)
- iPod touch 1e generatie (softwareversie 3.1.3 of hoger)

- Als deze functie is ingeschakeld, wordt de iPod niet uitgeschakeld als de contactschakelaar wordt uitgezet. U schakelt de iPod dan uit door deze zelf uit te schakelen.

#### 1 Schakel de bedieningsmodus over naar App Mode.

Raadpleeg *Functies voor het afspelen van video* op bladzijde 16.

Raadpleeg *Functies voor het afspelen van audio* op bladzijde 19.

#### 2 Selecteer een song of video en speel deze af vanaf de aangesloten iPod.

##### Opmerking

Ook als de bedieningsmodus is ingesteld op **App Mode**, kunnen de volgende functies vanaf dit toestel bediend worden.

- Pauze
- Vooruit en achteruit spoelen
- Naar volgende of vorige fragment gaan
- Naar volgende of vorige hoofdstuk gaan

### Afspelen in willekeurige volgorde (shuffle)

iPod-video's/songs kunnen in willekeurige volgorde worden afgespeeld.

- **Songs** – De songs of video's in de geselecteerde lijst in willekeurige volgorde afspelen.
- **Albums** – De songs of video's van een willekeurig album op volgorde afspelen.
- **Folder** – De songs of fragmenten in de geselecteerde map in willekeurige volgorde afspelen.
- **Disc** – De songs of fragmenten op de geselecteerde disc in willekeurige volgorde afspelen.
- **On** – Bestanden in het herhaalbereik **Folder of Disc** in willekeurige volgorde afspelen.
- **Off** – Het afspelen in willekeurige volgorde annuleren.

### Alle songs in willekeurige volgorde afspelen (shuffle all)

(Functie voor iPod)

Met deze functie worden alle songs op de iPod in willekeurige volgorde afgespeeld.

### Herhaalde weergave

- **Disc** – De huidige disc herhalen
- **Chapter** – Het huidige hoofdstuk herhalen
- **Title** – De huidige titel herhalen
- **Track** – Het huidige fragment herhalen
- **File** – Het huidige bestand herhalen
- **Folder** – De huidige map herhalen
- **One** – Alleen de huidige song/ video of fragment herhalen
- **All** – Alle video's of songs in de geselecteerde lijst op de iPod herhalen  
Alle bestanden herhalen
- Tijdens het afspelen van video-cd's met PBC (afspeelregeling) kan deze functie niet worden gebruikt.

- De herhaalde weergave wordt uitgeschakeld als u een hoofdstuk zoekt, snel vooruit of achteruit spoelt, beeld voor beeld afspeelt of slow motion gebruikt.
- Als u discs met gecompriëerde audio en audiogegevens (cd-da) afspeelt, worden alleen de bestanden van het huidige gegevenstype herhaald, zelfs als **Disc** is geselecteerd.
- Als u tijdens de herhaalde weergave een andere map kiest, wordt het herhaalbereik gewijzigd in **Disc**. Als u USB of SD als bron selecteert, wordt het bereik voor herhaalde weergave gewijzigd in **All**.
- Als u tijdens **File** een fragment zoekt of vooruit- of achteruitspoelt, wordt het bereik voor herhaalde weergave gewijzigd in **Folder**.
- Als u een titel/hoofdstuk zoekt of snel vooruit/achteruit spoelt tijdens **Chapter**, wordt het bereik voor herhaalde weergave gewijzigd in **OFF**.
- Als u tijdens **Track** een fragment zoekt of vooruit- of achteruitspoelt, wordt het bereik voor herhaalde weergave gewijzigd in **Disc**.
- Als **Folder** is geselecteerd, kunt u geen submap van die map afspelen. 

## Video's afspelen van uw iPod

(Functie voor iPod)

Als een iPod met video op dit toestel is aangesloten, kunt u die video's afspelen.

- Dit toestel kan films, muziekvideo's, videopodcasts en tv-programma's weergeven die zijn gedownload van de iTunes Store.
- Voordat u video via de iPod afspeelt, moet u de video-instellingen op de iPod zodanig instellen dat deze video op een extern toestel kan weergeven.

### 1 Geef het menu voor de iPod weer.

Raadpleeg *Video afspelen* op bladzijde 16.

### 2 Schakel over naar de videomodus voor iPod.



Overschakelen naar de videomodus voor iPod.

### 3 Speel de video af op de iPod.

- Raak het pictogram aan als u wilt overschakelen naar de muziekmodus van de iPod.



Overschakelen naar de muziekmodus van de iPod.



## Naar video's en muziek bladeren op de iPod

(Functie voor iPod)

Om de bediening en het zoeken te vereenvoudigen, is ernaar gestreefd de bediening van deze functies via dit toestel zoveel mogelijk te laten lijken op de bediening ervan via de iPod.

## Video's of muziek op categorie zoeken

### 1 Geef het menu voor de iPod weer.

Raadpleeg *Video afspelen* op bladzijde 16.

Raadpleeg *Audio afspelen* op bladzijde 19.

### 2 Raak de categorie aan waarin u naar een video of muziek wilt zoeken.

- **Video Playlists** (videospellijsten)
- **Movies** (films)
- **Music Videos** (muziekvideo's)
- **Video Podcasts** (videopodcasts)
- **TV Shows** (tv-programma's)
- **Playlists** (speellijsten)
- **Artists** (artiesten)
- **Albums** (albums)
- **Songs** (songs)
- **Podcasts** (podcasts)
- **Genres** (genres)
- **Composers** (componisten)
- **Audiobooks** (audioboeken)

## Gedetailleerde informatie

### 3 Raak de titel van de lijst aan die u wilt afspelen.

Herhaal dit totdat u de gezochte video of muziek hebt gevonden.

### 4 Speel de geselecteerde lijst af.



Afspelen van de geselecteerde lijst.

## Alfabetisch in een lijst zoeken

(Functie voor iPod)

### 1 Selecteer een categorie.

Raadpleeg *Video's of muziek op categorie zoeken* op de vorige bladwijze.

### 2 Schakel over naar de alfabetische zoekfunctie.



Overschakelen naar alfabetische zoekfunctie.

U kunt nu alfabetisch zoeken.

### 3 Raak de eerste letter aan van de titel van de song/video die u zoekt.

Tijdens het zoeken kunnen de toetsen van het aanraakpaneel niet gebruikt worden.

- Als u op een andere letter wilt zoeken, raakt u **Cancel** aan.

### 4 Raak de titel van de lijst aan die u wilt afspelen.

Herhaal dit totdat u de gewenste song of video hebt gevonden.

### 5 Speel de geselecteerde lijst af.



Afspelen van de geselecteerde lijst.

## Het afspelen hervatten (bladwijzer)

(Functie voor dvd-video)

Met de bladwijzer kunt u een scène markeren vanaf waar het afspelen de volgende keer wordt hervat als u de disc plaatst.

De geselecteerde scène wordt gemarkeerd zodat het afspelen de volgende keer vanaf dat punt wordt hervat.

- Als u de markering op een disc wilt wissen, houdt u de toets tijdens het afspelen ingedrukt.
- De oudste bladwijzer wordt telkens vervangen door de nieuwste.

## Beeld voor beeld afspelen

(Functie voor dvd-video, video-cd en DivX-bestand)

### Opmerking

Bij sommige discs worden beelden onscherp bij het beeld voor beeld afspelen.

## In slow motion afspelen

### Opmerkingen

- Tijdens het afspelen in slow motion wordt geen geluid weergegeven.
- Bij sommige discs worden beelden onscherp bij het afspelen in slow motion.
- Slow motion achteruit is niet mogelijk.

## Zoeken

Met de zoekfunctie kunt u het gedeelte zoeken dat u wilt afspelen.

Voor dvd-video's kunt u gebruik maken van de zoekmogelijkheden **Title** (titel), **Chapter** (hoofdstuk) of **10key** (numeriek toetsenblok).

Voor video-cd's kunt u gebruik maken van de zoekmogelijkheden **Track** (fragment) of **10key** (numeriek toetsenblok).

- Zoeken naar een hoofdstuk is niet beschikbaar als het afspelen van een disc gestopt is.
- Tijdens het afspelen van bepaalde dvd-video's of video-cd's met PBC (afspeelregeling) kan deze functie niet worden gebruikt.

**1 Activeer de zoekfunctie.**

Raadpleeg *Video afspelen* op bladzijde 16.

**2 Raak de gewenste zoekoptie aan (bijvoorbeeld Chapter).****3 Voer het gewenste nummer in met 0 t/m 9.**

- Raak **C** aan om de ingevoerde cijfers te annuleren.

**4 De disc afspelen vanaf de geselecteerde locatie.**

De nummers registreren en beginnen met afspelen.

**Opmerking**

Bij discs met een menufunctie kunt u ook het dvd-menu gebruiken om uw keuze te maken. Raadpleeg *Video afspelen* op bladzijde 16.

**De audiotaal wijzigen tijdens het afspelen (multi-audio)**

Bij dvd's en DivX-bestanden met audio in meerdere talen en systemen (Dolby Digital, DTS enz.) kunt u de taal of het systeem tijdens het afspelen instellen.

**Opmerkingen**

- Bij sommige dvd's kunt u alleen vanuit het menu een andere taal of een ander audiosysteem kiezen.
- U kunt ook het menu **Video Setup** gebruiken om een andere taal of een ander audiosysteem te kiezen. Raadpleeg *De audiotaal instellen* op bladzijde 64 voor meer informatie.
- Digitaal geluid is alleen mogelijk via DTS-audio. DTS-audio kan niet worden weergegeven als de optische, digitale uitgangen van dit toestel niet zijn aangesloten. Selecteer in dat geval een andere audio-instelling dan DTS.
- Sommige video's kunnen niet met hetzelfde audiosysteem afgespeeld worden waarmee de dvd werd opgenomen. Dit is afhankelijk van de instelling.
- Als u de instelling **Audio** wijzigt terwijl u snel vooruit of achteruit spoelt of pauze of slow

motion gebruikt, keert het toestel terug naar de normale weergave.

**De ondertitelingstaal wijzigen tijdens het afspelen (multi-ondertiteling)**

Bij dvd's en DivX-bestanden met meerdere ondertitelingstalen kunt u tijdens het afspelen kiezen uit de verschillende talen.

**Opmerkingen**

- Bij sommige dvd's kunt u alleen een andere ondertitelingstaal kiezen als het menu wordt weergegeven.
- U kunt ook uit de verschillende ondertitelings-talen kiezen met het menu **Video Setup**. Raadpleeg *De ondertitelingstaal instellen* op bladzijde 63 voor meer informatie.
- Als u de instelling **Subtitle** wijzigt terwijl u snel vooruit of achteruit spoelt of pauze of slow motion gebruikt, keert het toestel terug naar de normale weergave.

**De camerahoek wijzigen tijdens het afspelen (meerdere camerahoeken)**

Sommige dvd's bevatten scènes die vanuit verschillende camerahoeken zijn opgenomen waaruit u tijdens het afspelen kunt kiezen.

- Tijdens het afspelen van een scène die vanuit meerdere hoeken is opgenomen, verschijnt het hoekpictogram in beeld. U kunt de weergave van het hoekpictogram in- en uitschakelen met het menu **Video Setup**. Raadpleeg *Instellen van de camerahoek voor dvd-weergave* op bladzijde 64 voor meer informatie.

**Opmerking**

Als u de camerahoek wijzigt terwijl u snel vooruit of achteruit spoelt, pauze of slowmotion gebruikt, zal het toestel terugkeren naar de normale weergave.

## Gedetailleerde informatie

### Naar een bepaalde scène terugkeren

(Functie voor dvd-video)

Als er op de dvd hiervoor geen scènes zijn vastgelegd, kan deze functie niet worden gebruikt.

### De audio-uitgang selecteren

Bij het afspelen van dvd-videodiscs die met LPCM-audio zijn opgenomen, kunt u de audio-uitgang selecteren.

Bij het afspelen van video-cd's kunt u kiezen tussen stereo en mono.

- Deze functie is niet beschikbaar als het afspelen van een disc gestopt is.
- Deze functie is beschikbaar als **Linear PCM** is geselecteerd tijdens het afspelen van een disc die in de modus Dual mono is opgenomen. (Raadpleeg *Instelling voor de digitale uitgang* op bladzijde 67.)
- **L+R** – links en rechts
- **Left** – links
- **Right** – rechts
- **Mix** – links en rechts mengen

Afhankelijk van de disc en de afspeellocatie van de disc, is deze functie misschien niet beschikbaar.

### PBC-weergave

(Functie voor video-cd's)

Tijdens het afspelen van video-cd's met PBC (afspeelregeling) wordt **PBC ON** weergegeven.

#### 1 Activeer de zoekfunctie.

Raadpleeg *Video afspelen* op bladzijde 16.

#### 2 Raak 10key aan om het numerieke toetsenbord weer te geven.

#### 3 Druk op 0 tot 9 voor het gewenste menunummer.

### 4 De disc afspelen vanaf de geselecteerde locatie.



De nummers registreren en beginnen met afspelen.

#### Opmerkingen

- U kunt het menu weergeven door tijdens PBC-weergave **Return** aan te raken. Raadpleeg voor meer informatie de instructies die bij de disc worden geleverd.
- PBC-weergave van een video-cd kan niet worden geannuleerd.
- Tijdens weergave van video-cd's met PBC (afspeelregeling) kunt u de zoekfunctie niet gebruiken en geen bereik voor herhaalde weergave selecteren.

### Fragmenten uit de lijst met fragmenttitels selecteren

Door gebruik te maken van de lijst met fragmenttitels kunt u fragmenten selecteren die u wilt afspelen. Deze lijst bevat alle fragmenten die op de disc zijn opgenomen.

#### 1 Geef de lijst weer met fragmenttitels.

Raadpleeg *Audio afspelen* op bladzijde 19.

#### 2 Raak de gewenste titel aan.

Uw keuze wordt vervolgens afgespeeld.

### Bestanden uit de lijst met bestandsnamen selecteren

(Functie voor USB, SD en DivX)

In de lijst met bestandsnamen (of mapnamen) ziet u de namen van de bestanden (of mappen) en kunt u één van deze namen selecteren om af te spelen.

#### 1 Geef de lijst met bestandsnamen (mapnamen) weer.

Raadpleeg *Audio afspelen* op bladzijde 19.

Raadpleeg *Functies voor het weergeven van afbeeldingen* op bladzijde 22.

## 2 Raak de naam van het gewenste bestand (of de gewenste map) aan.

- Als u een map selecteert, worden de namen van de bestanden (of mappen) in deze map weergegeven. Herhaal dit zo vaak als nodig om de gewenste bestandsnaam te selecteren.
- Als de map **01** (ROOT) geen bestanden bevat, begint het afspelen bij map **02**.

## 3 Speel de geselecteerde lijst af.



Afspelen van de geselecteerde lijst.



## De geavanceerde sound retriever

Verbeterd automatisch de weergave van gecompriëerde audio en zorgt voor een vol geluid.

Uit — ■ — ■ — ■

- ■ ■ heeft meer effect dan ■ ■.

### Opmerking

Als u dit toestel met een multikanaalverwerker (bijvoorbeeld DEQ-P6600) gebruikt en de geavanceerde sound retriever instelt op ■ ■ of ■ ■, wordt het volume licht verlaagd. Het volume van ■ ■ wordt veel meer verlaagd dan ■ ■. Wees voorzichtig als u het volume voor ■ ■ verhoogt en vervolgens naar **Off** overschakelt omdat dit een abrupte volumeversterking tot gevolg heeft.

## De weergavesnelheid van een audioboek wijzigen

(Functie voor iPod)

- ■ ■ ■ ■ – Weergave is sneller dan normaal
- ■ ■ – Weergave met normale snelheid
- ■ – Weergave is langzamer dan normaal

## Lijsten weergeven die verwant zijn met de huidige song (gekoppeld zoeken)

(Functie voor iPod)

### 1 Start Link Search.

Raadpleeg *Functies voor het afspelen van audio* op bladzijde 19.

### 2 Raak de categorie aan waarin u een song wilt afspelen.

- **Artist** – Geeft een lijst van albums van de huidige artiest weer.
- **Album** – Geeft een lijst van songs van het huidige album weer.
- **Genre** – Geeft een lijst met albums van het huidige genre weer.
- Raak **Cancel** aan om het zoeken te annuleren.

### 3 Raak de titel van de lijst aan die u wilt afspelen.

### 4 Speel de geselecteerde lijst af.



Afspelen van de geselecteerde lijst.



## DivX® VOD-inhoud afspelen

Voor sommige DivX VOD-inhoud (video op aanvraag) kan een beperking ingesteld zijn voor het aantal weergaven. Als u een disc met deze afspeelbeperking in uw speler plaatst zal het resterende aantal maal op het scherm worden weergegeven. U heeft dan de keuze om de disc te laten afspelen of niet te laten afspelen.

- Als u een disc in de speler plaatst met DivX VOD-inhoud zonder afspeelbeperking, kunt u deze gewoon afspelen zonder dat er een melding op het scherm wordt weergegeven.
- Het aantal maal dat de inhoud kan worden afgespeeld wordt aangegeven door het getal achter **Remaining Views**.

## Gedetailleerde informatie

### Belangrijk

- Voordat u DivX VOD-inhoud op dit toestel kunt afspelen, moet u het toestel registreren bij de aanbieder van de DivX VOD-inhoud. Raadpleeg *Uw DivX® VOD-registratiecode weergeven* op bladzijde 67 voor meer informatie over de registratiecode.
- DivX VOD-inhoud wordt door een DRM-systeem (Digital Rights Management) beveiligd. Hierdoor kan inhoud alleen op bepaalde, geregistreerde apparaten worden afgespeeld.

### • Als het bericht wordt weergegeven nadat u een disc met DivX VOD-inhoud hebt geplaatst, raakt u Play aan.

Het afspelen van de DivX VOD-inhoud wordt gestart.

- Raak **Next Play** aan om naar het volgende bestand te gaan.
- Als u de DivX VOD-inhoud niet wilt afspelen, raakt u **Stop** aan.

## JPEG-bestanden vastleggen

U kunt afbeeldingsbestanden vastleggen zodat u die als achtergrond kunt gebruiken. De afbeeldingen worden in het toestel opgeslagen en kunnen eenvoudig worden gebruikt.

- Op dit toestel kan slechts één afbeeldingsbestand worden opgeslagen. Als u een nieuwe afbeelding opslaat, wordt de oude overschreven.

### 1 Onderbreek de diavoorstelling als de gewenste afbeelding wordt weergegeven.

Raadpleeg *Functies voor het weergeven van afbeeldingen* op bladzijde 22.

Raadpleeg *Functies voor het weergeven van afbeeldingen als een diavoorstelling* op bladzijde 23.

### 2 Leg de afbeelding vast.

Raadpleeg *Functies voor het weergeven van afbeeldingen* op bladzijde 22.

Raadpleeg *Functies voor het weergeven van afbeeldingen als een diavoorstelling* op bladzijde 23.

### 3 Als Do you save this image? wordt weergegeven, raakt u Yes aan.

Tijdens het opslaan van de afbeelding wordt **Saving the image Don't switch off the battery.** weergegeven. Als het opslaan is voltooid, wordt **Image saved.** weergegeven.

- Raak **No** aan om het opslaan te annuleren.

## De breedbeeldstand wijzigen

U kunt de gewenste modus selecteren voor vergroting van een beeld van 4:3 naar 16:9.

### 1 Geef de schermmodus weer.

Raadpleeg *Functies voor het afspelen van video* op bladzijde 16.

Raadpleeg *Functies voor het weergeven van afbeeldingen* op bladzijde 22.

Raadpleeg *Functies voor het weergeven van afbeeldingen als een diavoorstelling* op bladzijde 23.

### 2 Raak de gewenste breedte-instelling aan.

#### Full (volledig scherm)

Een beeld van 4:3 wordt alleen horizontaal vergroot, waardoor u een tv-beeld van 4:3 (normaal beeld) krijgt zonder weggevallen delen.

#### Just (passend)

Het beeld wordt iets vergroot in het midden en de vergroting neemt horizontaal geleidelijk toe tot de rand. Daardoor krijgt u een beeld van 4:3 dat niet ongelijk aandoet, ook niet bij breedbeeld.

#### Cinema (cinema)

Het beeld wordt horizontaal in dezelfde verhouding vergroot als **Full** of **Zoom**, en verticaal in een verhouding tussen **Full** en **Zoom** in. Dit is ideaal voor een bioscoopbeeld (breedbeeld) waarbij de ondertiteling buiten het beeld valt.

#### Zoom (zoom)

Het beeld van 4:3 wordt horizontaal en verticaal in dezelfde verhouding vergroot. Dit is ideaal voor bioscoopbeeld (breedbeeld).

**Normal (normaal)**

Het beeld van 4:3 wordt weergegeven zoals het is. Het beeld maakt geen onnatuurlijke indruk omdat de verhoudingen gelijk zijn aan het normale beeld.

**Opmerkingen**

- U kunt deze functie tijdens het rijden niet bedienen.
- Voor elke videobron kunnen andere instellingen worden opgeslagen.
- Als u een video bekijkt op breedbeeldformaat terwijl dit niet het normale beeldformaat is, kan het beeld er anders uitzien.
- Merk op dat als u de breedbeeldmodus van dit systeem voor commerciële of openbare vertoningen gebruikt, dit een inbreuk kan zijn op de auteursrechten, die door de wet worden beschermd.
- Het beeld wordt korreliger als het in de modus **Cinema** of **Zoom** wordt bekeken. 

**Een nummer uit het telefoonboek bellen**

(Functie van AVH-3300BT)

Wanneer de telefoon wordt aangesloten op dit toestel, wordt het telefoonboek in de mobiele telefoon automatisch overgezet.

Nadat u in het telefoonboek het gewenste nummer hebt gevonden, kunt u dat nummer selecteren en bellen.

**1 Overschakelen naar het telefoonboek.**

Raadpleeg *Bediening van een Bluetooth-telefoon* op bladzijde 24.

Het telefoonboekdisplay wordt weergegeven.

**2 Selecteert de lijst met telefoonnummers.**

De gedetailleerde lijst met telefoonnummers voor de geselecteerde persoon wordt weergegeven.

**3 Selecteer het telefoonnummer.**

- Houd de lijst even ingedrukt om het telefoonnummer op te slaan.

**4 Een gesprek voeren.**

Raadpleeg *Bediening van een Bluetooth-telefoon* op bladzijde 24.

**5 Een gesprek beëindigen.**

Raadpleeg *Bediening van een Bluetooth-telefoon* op bladzijde 24.

**Opmerking**

Bij sommige mobiele telefoons kan het telefoonboek niet automatisch worden overgezet. In dat geval moet u het telefoonboek zelf via de mobiele telefoon overzetten. Merk op dat de Bluetooth-functionaliteit van dit toestel zichtbaar moet zijn. Raadpleeg *De toestelherkenning in- of uitschakelen* op bladzijde 45. 

**Een nummer selecteren via alfabetisch zoeken**

(Functie van AVH-3300BT)

Als het telefoonboek veel nummers bevat, is het wellicht gemakkelijker om het telefoonnummer alfabetisch te zoeken.

**1 Overschakelen naar het telefoonboek.**

Raadpleeg *Bediening van een Bluetooth-telefoon* op bladzijde 24.

Het telefoonboekdisplay wordt weergegeven.

**2 ABC aanraken om over te schakelen naar de alfabetische zoekfunctie.****3 Raak de eerste letter aan van de persoon die u zoekt.**

Op het display worden de namen in het telefoonboek weergegeven die met die letter beginnen (bijvoorbeeld "Barbara", "Bart" en "Ben" wanneer "B" wordt geselecteerd).

- Als u Russische tekst wilt weergeven, raakt u het pictogram aan. Raak het pictogram nogmaals aan om terug te keren naar Latijnse letters.



Russische tekst weergeven.

- De volgorde van voor- en achternaam kan verschillend zijn van de draagbare telefoon.

## Gedetailleerde informatie

### 4 Raak de lijst aan om de telefoonnummers bij de geselecteerde persoon weer te geven.

- Als er meerdere telefoonnummers voor een persoon zijn opgeslagen, selecteert u het gewenste nummer door de lijst aan te raken.
- Raak het pictogram aan als u wilt overschakelen naar de lijst met gespreksgeschiedenis.



Overschakelen naar de lijst met de gespreksgeschiedenis.

### 5 Een gesprek voeren.

Raadpleeg *Bediening van een Bluetooth-telefoon* op bladzijde 24.

### 6 Een gesprek beëindigen.

Raadpleeg *Bediening van een Bluetooth-telefoon* op bladzijde 24. 

## Gekozen, gemiste en ontvangen gesprekken

(Functie van AVH-3300BT)

De 80 meest recent gekozen, ontvangen en gemiste gesprekken worden in het geheugen opgeslagen. U kunt deze lijsten doorbladeren en de telefoonnummers erin opbellen.

### 1 Overschakelen naar de lijst met de gespreksgeschiedenis.

Raadpleeg *Bediening van een Bluetooth-telefoon* op bladzijde 24.

### 2 Druk op Missed Calls/Dialed Calls of Received Calls.



De lijst met ontvangen gesprekken weergeven.



De lijst met gekozen gesprekken weergeven.



De lijst met gemiste gesprekken weergeven.

### 3 Raak het lijstnummer aan om een telefoonnummer te selecteren.

In de gedetailleerde lijst worden de naam en het telefoonnummer weergegeven.

- Houd de lijst even ingedrukt om het telefoonnummer op te slaan.

### 4 Een gesprek voeren.

Raadpleeg *Bediening van een Bluetooth-telefoon* op bladzijde 24.

### 5 Een gesprek beëindigen.

Raadpleeg *Bediening van een Bluetooth-telefoon* op bladzijde 24. 

## De lijsten van gekozen, gemiste en ontvangen gesprekken gebruiken op de optionele Bluetooth-adapter

(Functie van AVH-P4300DVD)

De 80 meest recent gekozen, ontvangen en gemiste gesprekken worden in het geheugen opgeslagen. U kunt deze lijsten doorbladeren en de telefoonnummers erin opbellen.

### 1 Overschakelen naar de lijst met de gespreksgeschiedenis.

Raadpleeg *Bediening van een Bluetooth-telefoon* op bladzijde 27.

### 2 Raak het telefoonnummer of de naam (als die is ingevoerd) aan die u wilt bellen.

### 3 Een gesprek voeren.

Raadpleeg *Bediening van een Bluetooth-telefoon* op bladzijde 27.

### 4 Een gesprek beëindigen.

Raadpleeg *Bediening van een Bluetooth-telefoon* op bladzijde 27. 

## Automatisch beantwoorden instellen

Als u deze functie inschakelt, beantwoordt dit toestel automatisch alle inkomende gesprekken.

- **Automatisch antwoorden in- en uitschakelen.**

(AVH-P4300DVD)

Raadpleeg *Bediening van een Bluetooth-telefoon* op bladzijde 27.

(AVH-3300BT)

Raadpleeg *Bediening van een Bluetooth-telefoon* op bladzijde 24. 

## Het luistervolume van de gesprekspartner afstellen

(Functie van AVH-3300BT)

Om ervoor te zorgen dat u voor uw gesprekspartner goed verstaanbaar blijft, kunt u met deze functie diens luistervolume afstellen.

- **Selecteer Far-End VOL.**

Raadpleeg *Bediening van een Bluetooth-telefoon* op bladzijde 24.

### 1—2—3

- Deze functie kan ook tijdens het bellen ingesteld worden.
- U kunt voor elk apparaat een instelling opslaan. 

## Het belseignaal in- of uitschakelen

U kunt ervoor kiezen het belseignaal van dit toestel te gebruiken of niet. Wanneer u deze functie inschakelt, wordt het belseignaal van dit toestel gebruikt.

### 1 Sluit uw mobiele telefoon op dit toestel aan.

### 2 Het belseignaal in- of uitschakelen.

(AVH-P4300DVD)

Raadpleeg *Bediening van een Bluetooth-telefoon* op bladzijde 27.

(AVH-3300BT)

Raadpleeg *Bediening van een Bluetooth-telefoon* op bladzijde 24. 

## De lijst met voorkeuzenummers

(Functie van AVH-3300BT)

U kunt eenvoudig zes telefoonnummers in het geheugen opslaan en als voorkeuzenummer gebruiken.

### 1 Geef het scherm met voorkeuze-instellingen weer.

Raadpleeg *Bediening van een Bluetooth-telefoon* op bladzijde 24.

### 2 Raak een voorkeuzetoets aan om het betreffende telefoonnummer te selecteren.

- Als u een voorkeuzenummer wilt verwijderen, houdt u de voorkeuzetoets even aangeraakt.

### 3 Een gesprek voeren.

Raadpleeg *Bediening van een Bluetooth-telefoon* op bladzijde 24.

### 4 Een gesprek beëindigen.

Raadpleeg *Bediening van een Bluetooth-telefoon* op bladzijde 24. 

## Gedetailleerde informatie

### Iemand opbellen door het telefoonnummer in te voeren

(Functie van AVH-3300BT)

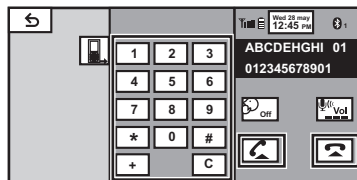

#### **Belangrijk**

Voordat u deze handeling uitvoert, moet u het voertuig veilig parkeren en op de handrem zetten.

#### 1 Overschakelen naar de invoermodus voor telefoonnummers.

Raadpleeg *Bediening van een Bluetooth-telefoon* op bladzijde 24.

#### 2 Raak de cijferpictogrammen aan om de telefoonnummers in te voeren.

- U kunt maximaal 24 cijfers invoeren.

#### 3 Een gesprek voeren.

Raadpleeg *Bediening van een Bluetooth-telefoon* op bladzijde 24.

#### 4 Een gesprek beëindigen.

Raadpleeg *Bediening van een Bluetooth-telefoon* op bladzijde 24.

#### **Opmerking**

U kunt een telefoonnummer alleen direct invoeren als er een Bluetooth-telefoon met dit toestel is verbonden. 

### De privémodus gebruiken

(Functie van AVH-3300BT)

Tijdens een gesprek kunt u de privémodus inschakelen (direct in de mobiele telefoon spreken).

Raadpleeg *Bediening van een Bluetooth-telefoon* op bladzijde 24. 

### Het pairen uitvoeren vanaf dit toestel

(Functie van AVH-3300BT)

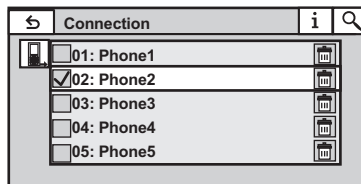

#### 1 Geef het Bluetooth-verbindingmenu weer.

Raadpleeg *Bediening van een Bluetooth-telefoon* op bladzijde 24.

#### 2 Raak Connection aan en selecteer een apparaat.

#### 3 Zoeken naar apparaten.



Apparaat zoeken.

Tijdens het zoeken wordt  weergegeven. Als er beschikbare apparaten worden gevonden, wordt hun naam of (indien de naam niet bekend is) hun Bluetooth-adres weergegeven.

- Raak het pictogram aan om over te schakelen tussen de apparaatnaam en het Bluetooth-adres.



Overschakelen tussen apparaatnamen en het Bluetooth-adressen.

- Raak **Stop** aan om het zoeken te annuleren.
- Als er al vijf apparaten gepaird zijn, wordt **Memory Full** weergegeven en kunt u het nieuwe apparaat niet pairen. Verwijder in dat geval eerst een van de andere, gepairde apparaten. Raadpleeg de volgende bladzijde.
- Wanneer geen apparaat wordt gevonden, wordt **Not Found** weergegeven. Controleer in dat geval de status van het Bluetooth-apparaat en zoek opnieuw.

#### 4 Raak de naam van het gewenste apparaat aan om het apparaat te selecteren waarmee u verbinding wilt maken.

Tijdens de verbindingsofbouw wordt **Pairing** weergegeven. Als de verbinding is gemaakt, wordt **Paired** weergegeven.

- Als de verbinding mislukt, wordt **Error** weergegeven. Probeer het in dat geval opnieuw.
- De standaardinstelling van de pincode is **0000**. U kunt deze code wijzigen. Raadpleeg *De pincode invoeren voor een Bluetooth-verbinding* op de volgende bladzijde.
- Het pictogram wordt weergegeven tijdens het maken van de verbinding. Raak het pictogram aan om de verbinding met het apparaat te verbreken.



Verbinding met een Bluetooth-apparaat verbreken.

- Als u een gepaarde Bluetooth-telefoon wilt verwijderen, ga dan naar **Delete OK?** en druk **Yes** om het apparaat te verwijderen.



Verwijderen gepaard apparaat.

- Schakel het toestel nooit uit terwijl een gepaarde Bluetooth-telefoon wordt verwijderd.

## Het pairen uitvoeren vanaf een Bluetooth-apparaat

(Functie van AVH-3300BT)

Met deze functie kunt u verbinding maken tussen het Bluetooth-apparaat en dit toestel als dat niet lukt vanaf het Bluetooth-apparaat.

#### 1 Geef het Bluetooth-verbindingmenu weer.

Raadpleeg *Bediening van een Bluetooth-telefoon* op bladzijde 24.

#### 2 Raak Special Device aan om het speciale apparaat te selecteren.

- Bluetooth-apparaten die extra handelingen vereisen om de verbinding te maken, worden speciale apparaten genoemd. Als uw apparaat hier vermeld wordt, selecteert u het.

#### 3 Raak de lijst met speciale apparaten aan om de verbinding te openen.

Het toestel is nu gereed om verbinding te maken met een Bluetooth-apparaat.

- Als er al vijf apparaten gepaard zijn, wordt **Memory Full** weergegeven en kunt u het nieuwe apparaat niet pairen. Verwijder in dat geval eerst een van de andere, gepaarde apparaten. Raadpleeg deze bladzijde.

#### 4 Maak de verbinding vanaf het Bluetooth-apparaat.

Hoe de verbinding precies wordt gemaakt, hangt af van het Bluetooth-apparaat. Raadpleeg hiervoor de handleiding van uw Bluetooth-apparaat.

Tijdens de verbindingsofbouw wordt **Pair your phone** weergegeven. Als de verbinding is gemaakt, wordt **Paired** weergegeven.

- Als de verbinding mislukt, wordt **Error** weergegeven. Probeer het in dat geval opnieuw.
- De standaardinstelling van de pincode is **0000**. U kunt deze code wijzigen. Raadpleeg *De pincode invoeren voor een Bluetooth-verbinding* op de volgende bladzijde.

## Automatisch verbinding maken met een Bluetooth-apparaat

(Functie van AVH-3300BT)

Als deze functie is ingeschakeld, wordt automatisch verbinding gemaakt tussen uw Bluetooth-apparaat en dit toestel zodra de twee apparaten enkele meters of minder van elkaar verwijderd zijn.

Standaard is deze functie ingeschakeld.

## Gedetailleerde informatie

### 1 Geef het Bluetooth-verbindingmenu weer.

Raadpleeg *Bediening van een Bluetooth-telefoon* op bladzijde 24.

### 2 Raak Auto Connect aan om automatisch verbinding maken in te schakelen.

Als het Bluetooth-apparaat gereed is, wordt de draadloze verbinding met dit toestel automatisch tot stand gebracht.

- Raak **Auto Connect** nogmaals aan om de functie Automatisch verbinden uit te schakelen.

### 3 Zet de accessoirestand van het voertuig uit en weer aan.

## De toestelherkenning in- of uitschakelen

(Functie van AVH-3300BT)

Met deze functie stelt u in of het toestel kan gezien worden door een ander apparaat. Standaard is deze functie ingeschakeld.

### 1 Geef het Bluetooth-verbindingmenu weer.

Raadpleeg *Bediening van een Bluetooth-telefoon* op bladzijde 24.

### 2 Raak Visibility aan om de toestelherkenning uit te schakelen.

- Raak **Visibility** nogmaals aan om de toestelherkenning in te schakelen. 

## Het Bluetooth-apparaatadres weergeven

(Functie van AVH-3300BT)

Dit toestel kan het eigen Bluetooth-apparaatadres weergeven.

### 1 Geef het Bluetooth-verbindingmenu weer.

Raadpleeg *Bediening van een Bluetooth-telefoon* op bladzijde 24.

### 2 Raak Device Information aan om de apparaatinformatie te bekijken.

Het Bluetooth-apparaatadres wordt weergegeven. 

## De pincode invoeren voor een Bluetooth-verbinding

(Functie van AVH-3300BT)

Als u een Bluetooth-apparaat via Bluetooth met dit toestel wilt verbinden, moet u eerst de pincode op het apparaat invoeren om de verbinding te bevestigen. De standaardcode is **0000** maar u kunt die via deze functie wijzigen.

### 1 Geef het Bluetooth-verbindingmenu weer.

Raadpleeg *Bediening van een Bluetooth-telefoon* op bladzijde 24.

### 2 Raak PIN Code Input aan en selecteer PIN code input.

### 3 Raak de toetsen 1 t/m 0 aan om de pincode in te voeren.

### 4 Sla de ingevoerde pincode (max. 8 cijfers) in dit toestel op.



De pincode opslaan in dit toestel.



## Verbinding maken vanaf een mobiele telefoon

(Functie van AVH-P4300DVD)

Als u het toestel in de koppelingsmodus zet, kunt u een Bluetooth-verbinding maken vanaf de telefoon.

Raadpleeg de handleiding van de telefoon als u niet weet hoe u verbinding maakt vanaf de telefoon.

### 1 Plaats het toestel waardoor u de koppelingsmodus initieert.

Raadpleeg *Bediening van een Bluetooth-telefoon* op bladzijde 27.

### 2 Maak de verbinding met dit toestel vanaf de mobiele telefoon.

- De bediening is afhankelijk van het type telefoon.
- In sommige gevallen moet u op de mobiele telefoon de koppelingscode invoeren om de verbinding te voltooien.

## Een aangesloten mobiele telefoon registreren

(Functie van AVH-P4300DVD)

U kunt een telefoon die tijdelijk met dit toestel is verbonden registreren om optimaal gebruik te maken van de beschikbare Bluetooth functies. U kunt slechts één mobiele telefoon registreren.

### 1 Registreren van een aangesloten mobiele telefoon.

Raadpleeg *Bediening van een Bluetooth-telefoon* op bladzijde 27.

### 2 Gebruik de mobiele telefoon om de telefoon op dit toestel te registreren.

Als de registratie is voltooid, wordt de apparaatnaam van de verbonden telefoon onder dit registratienummer weergegeven.

- Als het registratienummer al in gebruik is, zal de apparaatnaam worden weergegeven. Om een bestaand registratienummer aan een nieuwe telefoon toe te wijzen dient u eerst de toewijzing van het huidige registratienummer te wissen.
- Als de registratie is mislukt, wordt de naam van de verbonden telefoon niet bij het registratienummer weergegeven. Ga in dit geval terug naar stap 1 en probeer het opnieuw.

## Spraakherkenning

(Functie van AVH-P4300DVD)

Als uw mobiele telefoon is voorzien van spraakherkenningstechnologie, kunt u een nummer kiezen door middel van stemopdrachten.

- De bediening is afhankelijk van het type telefoon. Raadpleeg de handleiding van de mobiele telefoon voor meer informatie.

### 1 Schakel spraakherkenning in.

Raadpleeg *Bediening van een Bluetooth-telefoon* op bladzijde 27.

### 2 Noem de naam van de gewenste contactpersoon.

## Verbinding maken met een Bluetooth-audiospeler

(Functie van AVH-P4300DVD)

Als u het toestel in de koppelingsmodus zet, kunt u een Bluetooth-verbinding maken.

### • Plaats het toestel waardoor u de koppelingsmodus initieert.

Raadpleeg *Bluetooth-audio* op bladzijde 28.

Het toestel is nu gereed om verbinding te maken met een Bluetooth-audiospeler.

Als de Bluetooth-audiospeler gereed is voor de Bluetooth draadloze verbinding, wordt de verbinding met dit toestel automatisch tot stand gebracht.

## Automatisch verbinding maken met een Bluetooth-apparaat

(Functie van AVH-P4300DVD)

Als deze functie is ingeschakeld, wordt automatisch verbinding gemaakt tussen uw Bluetooth-apparaat en dit toestel zodra de twee apparaten enkele meters of minder van elkaar verwijderd zijn.

Standaard is deze functie ingeschakeld.

### 1 Raak Auto Connect aan om automatisch verbinding maken in te schakelen.

Raadpleeg *Bediening van een Bluetooth-telefoon* op bladzijde 27.

Als het Bluetooth-apparaat gereed is, wordt de draadloze verbinding met dit toestel automatisch tot stand gebracht.

- Raak **Auto Connect** nogmaals aan om de functie Automatisch verbinden uit te schakelen.

### 2 Zet de accessoirestand van het voertuig uit en weer aan.

## Het Bluetooth-apparaatadres weergeven

(Functie van AVH-P4300DVD)

Dit toestel kan het eigen Bluetooth-apparaatadres weergeven.

### ● Raak Device Information aan om de apparaatinformatie te bekijken.

Raadpleeg *Bediening van een Bluetooth-telefoon* op bladzijde 27.

Het Bluetooth-apparaatadres wordt weergeven. 

## Inleiding van de menufuncties

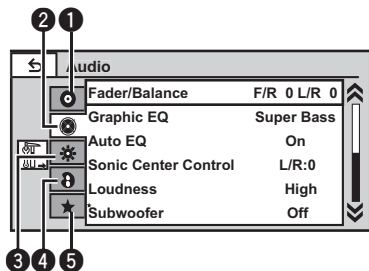





### 1 Menu's weergeven.

Raadpleeg *Gemeenschappelijke functies voor menu's en lijsten* op bladzijde 13.

### 2 Gebruik de volgende aanraaktoetsen op het paneel om het gewenste menu aan te passen.

- Toetsen op het aanraakpaneel

1		Video-instellingenmenu Raadpleeg <i>De dvd-speler instellen</i> op bladzijde 63.
2		Audiofunctiemenu Raadpleeg <i>Audio-instellingen</i> op de volgende bladzijde. DSP-functiemenu (Alleen AVH-P4300DVD) Raadpleeg <i>DSP-aanpassingen</i> op bladzijde 52.
3		Systeemmenu Raadpleeg <i>Systeeminstellingen</i> op bladzijde 68.
4		Entertainment-menu Raadpleeg <i>Entertainment-instellingen</i> op bladzijde 76.
5		Aangepast menu Binnen elk menu (audiofunctiemenu, enz.) kunt u menu's uitkiezen en in dit aangepaste menu registreren. Raadpleeg <i>Menu's aanpassen</i> op bladzijde 77.

kanaalverwerker weergegeven. Raadpleeg *DSP-aanpassingen* op bladzijde 52 voor meer informatie.

- U kunt het menu **Video Setup** alleen weergegeven als **Disc**, **USB** of **SD** is geselecteerd als bron.
- Als u het menu **Video Setup** opent, wordt de weergave gestopt.
- U kunt het audio- of DSP-functiemenu niet weergegeven als de uitschakelingsfunctie geactiveerd is of als een JPEG-bestand wordt afgespeeld.

### Opmerkingen

- Als de multikanaalverwerker (DEQ-P6600) op dit toestel is aangesloten, wordt in plaats van de audiofunctie het audiomenu van de multi-

# Menufuncties

## Audio-instellingen

### Opmerking

Wanneer FM als signaalbron wordt gebruikt, kunt u niet overschakelen naar

**Source Level Adjuster.**

## De fader/balansinstelling gebruiken

U kunt de fader-/balansinstelling aanpassen voor een optimale geluidswaergave op alle plaatsen in het voertuig.

### 1 Geef het audiofunctiemenu weer.

Raadpleeg *Inleiding van de menufuncties* op de vorige bladzijde.

### 2 Raak Fader/Balance aan in het audiofunctiemenu.

### 3 Raak ▲ of ▼ aan om de balans tussen de luidsprekers voorin en achterin in te stellen.

Bereik: **Front:15 t/m Rear:15**

- **F/R: 0 L/R: 0** is de aanbevolen instelling wanneer u slechts twee luidsprekers gebruikt.
- Als de achteruitgang op **Subwoofer** is ingesteld, kunt u de balans tussen de luidsprekers voorin en achterin niet instellen. Raadpleeg *De achteruitgang en de subwoofer instellen* op bladzijde 68.

### 4 Raak ◀ of ▶ aan om de balans tussen de luidsprekers links en rechts in te stellen.

Bereik: **Left:15 t/m Right:15**

## De equalizer

Met de equalizer kunt u de geluidswaergave nog beter aanpassen aan de akoestische eigenschappen van het voertuiginterieur.

### Equalizercurven selecteren

Er zijn zeven vooringestelde equalizercurven die u op elk moment kunt oproepen. In de onderstaande lijst worden de equalizercurven weergegeven.

Display	Equalizercurve
Powerful	Power
Natural	Natuurlijk
Vocal	Vocaal
Custom1	Aangepast 1
Custom2	Aangepast 2
Flat	Vlak
Super Bass	Superbas

- De equalizercurven voor **Custom1** en **Custom2** kunnen worden aangepast.
- U kunt **Custom1** en **Custom2** niet selecteren als u de auto-equalizer gebruikt.
- Als **Flat** is geselecteerd, wordt het geluid niet aangevuld of gecorrigeerd. Door afwisselend te luisteren met **Flat** en een van de andere equalizercurven kunt u het effect van de verschillende curven beter beoordelen.

### 1 Geef het audiofunctiemenu weer.

Raadpleeg *Inleiding van de menufuncties* op de vorige bladzijde.

### 2 Raak Graphic EQ aan in het audiofunctiemenu.

- U kunt **Graphic EQ** selecteren als **Auto EQ** is uitgeschakeld.

### 3 Raak ◀ of ▶ aan om de gewenste functie aan te passen.

**Powerful—Natural—Vocal—Custom1—Custom2—Flat—Super Bass**

## De 8-bands grafische equalizer aanpassen

In de equalizercurven kunt u het niveau van elke band aanpassen.

- Voor elke signaalbron kunt u een afzonderlijke **Custom1**-curve maken. Als u aanpassingen maakt terwijl er een andere curve dan **Custom2** is geselecteerd, worden de aangepaste instellingen opgeslagen in **Custom1**.

- U kunt een algemene **Custom2**-curve instellen voor alle signaalbronnen. Als u aanpassingen maakt terwijl de **Custom2**-curve is geselecteerd, wordt de **Custom2**-curve bijgewerkt.

### 1 Geef het audiofunctiemenu weer.

Raadpleeg *Inleiding van de menufuncties* op bladzijde 48.

### 2 Raak Graphic EQ aan in het audiofunctiemenu.

### 3 Raak ◀ of ▶ aan om de gewenste functie aan te passen.

Powerful—Natural—Vocal—Custom1—Custom2—Flat—Super Bass

### 4 Raak de frequentieband aan die u wilt aanpassen.

### 5 Raak ▲ of ▼ aan om het niveau van de frequentieband van de equalizer aan te passen.

Bereik: +12dB t/m -12dB

- Vervolgens kunt u een andere band kiezen en daarvan het niveau aanpassen.

## De auto-equalizer

De auto-equalizer is de equalizercurve die wordt gemaakt door de functie Automatische EQ-meting (raadpleeg *Automatische EQ-meting (automatische instelling van de equalizer)* op bladzijde 72).

U kunt de auto-equalizer in- of uitschakelen. U kunt deze functie gebruiken als er een microfoon (optioneel) op dit toestel is aangesloten.

### 1 Geef het audiofunctiemenu weer.

Raadpleeg *Inleiding van de menufuncties* op bladzijde 48.

### 2 Raak Auto EQ aan om de auto-equalizer in of uit te schakelen.

- U kunt deze functie niet gebruiken als er nog geen automatische EQ-meting is uitgevoerd.

## Sonic center control gebruiken

Met deze functie kunt u het geluid eenvoudig optimaal instellen voor de luisterpositie.

### 1 Geef het audiofunctiemenu weer.

Raadpleeg *Inleiding van de menufuncties* op bladzijde 48.

### 2 Raak Sonic Center Control aan in het audiofunctiemenu.

### 3 Raak ◀ of ▶ aan om de luisterpositie te selecteren.

Bereik: Left:7 t/m Right:7

## De loudness aanpassen

De loudness-functie compenseert een tekort aan hoge en lage tonen bij lage volumes.

### 1 Geef het audiofunctiemenu weer.

Raadpleeg *Inleiding van de menufuncties* op bladzijde 48.

### 2 Raak Loudness aan in het audiofunctiemenu.

### 3 Raak ◀ of ▶ aan en selecteer het gewenste niveau.

Off (uit)—Low (laag)—Mid (midden)—High (hoog)

## De subwooferuitgang

Dit toestel is voorzien van een in- en uitschakelbare subwooferuitgang.

- Als de subwooferuitgang is ingeschakeld, kunt u de drempelfrequentie en het uitgangsniveau van de subwoofer instellen.

### 1 Geef het audiofunctiemenu weer.

Raadpleeg *Inleiding van de menufuncties* op bladzijde 48.

### 2 Raak Subwoofer aan in het audiofunctiemenu.

## Menufuncties

**3 Raak On of Off naast Subwoofer aan om het uitgangssignaal van de subwoofer in- of uit te schakelen.**

**4 Raak Normal of Reverse naast Phase aan om de fase-instelling voor het uitgangssignaal van de subwoofer te selecteren.**

**5 Raak ◀ of ▶ naast Level aan om het uitgangsniveau van de subwoofer in te stellen.**

Bereik: +6 t/m -24

**6 Raak ◀ of ▶ naast Frequency aan om de drempelfrequentie te selecteren. 50Hz—63Hz—80Hz—100Hz—125Hz**

De subwoofer geeft alleen frequenties beneden de geselecteerde waarde weer.

### De lage tonen versterken

U kunt het niveau van de lage tonen versterken.

**1 Geef het audiofunctiemenu weer.**

Raadpleeg *Inleiding van de menufuncties* op bladzijde 48.

**2 Raak ◀ of ▶ aan en selecteer het gewenste niveau.**

Bereik: 0 t/m +6

### Het high pass filter

Als u wilt dat de luidsprekers voorin of achterin geen lage tonen (uit het frequentiebereik van de subwoofer) weergeven, kunt u het high pass filter (HPF) aanzetten. Alleen frequenties boven het geselecteerde bereik worden weergegeven door de voor- of achterluidsprekers.

**1 Geef het audiofunctiemenu weer.**

Raadpleeg *Inleiding van de menufuncties* op bladzijde 48.

**2 Raak ◀ of ▶ naast Frequency aan om de drempelfrequentie te selecteren.**

**Off (uit)—50Hz—63Hz—80Hz—100Hz—125Hz**

Alleen frequenties boven het geselecteerde bereik worden weergegeven via de voor- of achterluidsprekers.

### Het bronniveau aanpassen

Met de functie SLA (Source Level Adjustment, bronniveauregeling) kunt u het volumeniveau van elke signaalbron afzonderlijk instellen. Hierdoor kunt u plotselinge volumewisselingen voorkomen wanneer naar een andere signaalbron wordt overgeschakeld.

- De instellingen zijn gebaseerd op het FM-volumeniveau, dat zelf niet gewijzigd kan worden.

**1 Geef het audiofunctiemenu weer.**

Raadpleeg *Inleiding van de menufuncties* op bladzijde 48.

**2 Vergelijk het volumeniveau van de signaalbron die u wilt aanpassen met het FM-volumeniveau.**

**3 Raak Source Level Adjuster aan in het audiofunctiemenu.**

**4 Raak ▲ of ▼ aan om het bronvolume aan te passen.**

Bereik: +4 t/m -4

### Opmerkingen

- Het MW/LW-volumeniveau kan ook met de deze functie worden aangepast.
- Video-cd, cd, gecomprimeerde audio en DivX worden automatisch op hetzelfde volum niveau ingesteld.
- De iPod en het USB-opslagapparaat worden automatisch op hetzelfde volume afgesteld.
- Extern toestel 1 en extern toestel 2 worden automatisch op hetzelfde volum niveau ingesteld.

## De digitale signalenverwerker (DSP)

### DSP-aanpassingen

(Alleen AVH-P4300DVD)

U kunt via dit toestel een los verkrijgbare multi-kanaalverwerker (DEQ-P6600) bedienen.

Door achtereenvolgens de volgende instellingen of aanpassingen uit te voeren, kunt u eenvoudig een rijk, genuanceerd geluidsbeeld creëren.

- 1 *De luidsprekers instellen*
- 2 *Positiekeuze-instelling*
- 3 *Automatische TA en EQ-meting (automatische tijduitlijning en instelling van de equalizer)*
- 4 *De tijduitlijning aanpassen*
- 5 *Het uitgangsniveau van de luidsprekers aanpassen met een testtoon*
- 6 *De kantelfrequentie selecteren*
- 7 *Het uitgangsniveau van de luidsprekers aanpassen*
- 8 *De parametrische equalizer met drie banden instellen*

### Opmerkingen

- Als u discs afspeelt die zijn opgenomen met een bemonsteringsfrequentie van meer dan 96 kHz, kunt u de audiofuncties niet gebruiken. Ook worden de instelling van de equalizercurve, **Position**, **Auto EQ** en **Auto TA** geannuleerd.
- Als u discs afspeelt die met een bemonsteringsfrequentie van meer dan 96 kHz zijn opgenomen, komt er alleen geluid uit de luidsprekers voorin.
- Wanneer FM als signaalbron wordt gebruikt, kunt u niet overschakelen naar **Source Level Adjuster**.
- Als u een andere disc dan een dvd afspeelt, kunt u **Dynamic Range Control** niet inschakelen.
- U kunt **Time Alignment** alleen gebruiken als **Front-L** of **Front-R** is geselecteerd in **Position**.
- Als zowel de middelste luidspreker als de luidspreker achterin in de luidsprekerinstellingen

zijn uitgeschakeld (OFF), kunt u niet overschakelen naar **Dolby Pro Logic II**.

- Als een multikanaalverwerker (bijvoorbeeld DEQ-P6600) is aangesloten op dit toestel, kunt u de functie **MUTE** niet gebruiken.

### Positiekeuze-instelling

U krijgt een natuurlijker geluid als het stereobeeld juist geplaatst is, waarbij u precies in het midden van het geluidsveld zit. Met de functie Positiekeuze kunt u automatisch het uitgangsniveau van de luidsprekers afstellen waarbij er een vertragingstijd wordt gebruikt die is afgestemd op het aantal passagiers en hun positie. Als deze functie samen met de SFC wordt gebruikt, wordt het geluid natuurlijker en ontstaat een panoramisch geluidsveld dat u van alle kanten omringt.

#### 1 Geef het DSP-functiemenu weer.

Raadpleeg *Inleiding van de menufuncties* op bladzijde 48.

#### 2 Raak Position aan in het DSP-functiemenu.

#### 3 Selecteer een luisterpositie met ◀/▶/▲/▼.

Toets	Display	Positie
◀	Front-L	Voorstoel links
▶	Front-R	Voorstoel rechts
▲	Front	Voorstoelen
▼	All	Alle stoelen

- Raak dezelfde toets nogmaals aan om de geselecteerde luisterpositie te annuleren.

## Menufuncties

### Opmerking

Na een aanpassing van de luisterpositie worden de luidsprekeruitgangen automatisch ingesteld op het aangewezen uitgangsniveau. Raadpleeg *Het uitgangsniveau van de luidsprekers aanpassen met een testtoon* op bladzijde 57 of *Het uitgangsniveau van de luidsprekers aanpassen* op bladzijde 56 voor informatie over hoe u dit niveau handmatig verder kunt aanpassen.

## De fader/balansinstelling gebruiken

U kunt de fader/balansinstelling aanpassen voor een optimale geluidsweergave op alle plaatsen in het voertuig.

### 1 Geef het DSP-functiemenu weer.

Raadpleeg *Inleiding van de menufuncties* op bladzijde 48.

### 2 Raak Fader/Balance aan in het DSP-functiemenu.

### 3 Raak ▲ of ▼ aan om de balans tussen de luidsprekers voorin en achterin in te stellen.

Bereik: **Front:25 t/m Rear:25**

- **F/R: 0 L/R: 0** is de aanbevolen instelling wanneer u slechts twee luidsprekers gebruikt.

### 4 Raak ◀ of ▶ aan om de balans tussen de luidsprekers links en rechts in te stellen.

Bereik: **Left:25 t/m Right:25**

## Geluidsveldregeling

De functie SFC (Sound Field Control, geluidsveldregeling) creëert de omgeving van een live optreden.

- Elke omgeving heeft een andere akoestiek, wat hoorbaar is bij optredens. Deze wordt beïnvloed door het volume en de vorm van de ruimte waardoor de geluidsgolven zich bewegen, en hoe het geluid wordt weerkaatst door het podium, de muren, de vloer en het plafond. Bij een live optreden hoort u de muziek in drie fasen: direct geluid,

vroege weerkaatsingen en late weerkaatsingen of nagalm. Deze factoren zijn in de functie SFC geprogrammeerd om zo de akoestiek van verschillende soorten optredens nauwkeurig na te bootsen.

### 1 Geef het DSP-functiemenu weer.

Raadpleeg *Inleiding van de menufuncties* op bladzijde 48.

### 2 Raak SFC aan in het DSP-functiemenu en selecteer de gewenste instelling.

**Musical** (musical)—**Drama** (toneel)—**Action** (actie)—**Jazz** (jazz)—**Hall** (zaal)—**Club** (club)—**Off** (uit)

### Opmerking

Als de bron LPCM-audio of Dolby Digital-audio met twee kanalen is en u een SFC-effect selecteert dat het meest geschikt is voor audio met 5.1 kanalen (zoals **Musical**, **Drama** of **Action**), wordt u aangeraden om Dolby Pro Logic II aan te zetten.

Als u echter een SFC-effect selecteert dat bedoeld is voor gebruik met audio met twee kanalen (zoals **Jazz**, **Hall** of **Club**), wordt u aangeraden om Dolby Pro Logic II uit te zetten.

## Het bronniveau aanpassen

Met de functie SLA (Source Level Adjustment, bronniveauregeling) kunt u het volumeniveau van elke signaalbron afzonderlijk instellen. Hierdoor kunt u plotselinge volumewisselingen voorkomen wanneer naar een andere signaalbron wordt overgeschakeld.

- De instellingen zijn gebaseerd op het FM-volumeniveau, dat zelf niet gewijzigd kan worden.

### 1 Vergelijk het volumeniveau van de signaalbron die u wilt aanpassen met het FM-volumeniveau.

### 2 Geef het DSP-functiemenu weer.

Raadpleeg *Inleiding van de menufuncties* op bladzijde 48.

### 3 Raak Source Level Adjuster aan in het DSP-functiemenu.

### 4 Raak ▲ of ▼ aan om het bronvolume aan te passen.

#### Opmerkingen

- Het MW/LW-volumeniveau kan ook met de deze functie worden aangepast.
- Video-cd, cd, gecomprimeerde audio en DivX worden automatisch op hetzelfde volumenniveau ingesteld.
- Extern toestel 1 en extern toestel 2 worden automatisch op hetzelfde volumenniveau ingesteld.

## Regeling van het dynamisch bereik

Het dynamisch bereik verwijst naar het verschil tussen de hardste en zachtste geluiden. Door regeling van het dynamisch bereik wordt dit verschil verkleind zodat u zachte geluiden ook hoort als het volume laag staat.

- De regeling van het dynamisch bereik is alleen bij Dolby Digital-geluid effectief.
- Als u een andere disc dan een dvd afspeelt, kunt u **Dynamic Range Control** niet inschakelen.

### 1 Geef het DSP-functiemenu weer.

Raadpleeg *Inleiding van de menufuncties* op bladzijde 48.

### 2 Raak Dynamic Range Control aan in het DSP-functiemenu.

### 3 Raak ► aan om de regeling van het dynamisch bereik in te schakelen.

- Raak ◀ aan als u de regeling van het dynamisch bereik wilt uitschakelen.

## Down mix

Meerkanaalsaudio kan afgespeeld worden met twee kanalen door gebruik te maken van de Down mix-functie.

### 1 Geef het DSP-functiemenu weer.

Raadpleeg *Inleiding van de menufuncties* op bladzijde 48.

### 2 Raak Down Mix aan in het DSP-functiemenu.

### 3 Raak ◀ of ► aan en selecteer het gewenste niveau.

- **Lo/Ro** – Stereo mix van de originele audio zonder kanaalfuncties zoals surround-componenten.
- **Lt/Rt** – Down mix waarbij de surround-componenten kunnen worden hersteld (gedeco-deerd).

## Direct control

U kunt de audio-instellingen opheffen om hun effectiviteit te controleren.

- Als Direct control is ingeschakeld, worden alle audiofuncties vergrendeld behalve **VOLUME/VOL** en **Dolby Pro Logic II**.

### 1 Geef het DSP-functiemenu weer.

Raadpleeg *Inleiding van de menufuncties* op bladzijde 48.

### 2 Raak Digital Direct aan in het DSP-functiemenu.

### 3 Raak ► aan om Direct control in te schakelen.

- Raak ◀ aan om Direct control uit te schakelen.

## Dolby Pro Logic II

Dolby Pro Logic II creëert een surround-effect door bronnen met twee kanalen weer te geven via vijf uitgangskanalen met volledige bandbreedte.

- Dolby Pro Logic II ondersteunt stereobronnen met een bemonsteringssnelheid van maximaal 48 kHz en heeft geen effect op andere typen signaalbronnen.

## Menufuncties

- Als zowel de middelste luidspreker als de luidspreker achterin in de luidsprekerinstellingen zijn uitgeschakeld (OFF), kunt u niet overschakelen naar **Dolby Pro Logic II**.

### 1 Geef het DSP-functiemenu weer.

Raadpleeg *Inleiding van de menufuncties* op bladzijde 48.

### 2 Raak Dolby Pro Logic II aan.

### 3 Raak één van de volgende toetsen op het aanraakpaneel aan om de gewenste stand te selecteren.

- Movie** – Deze stand is geschikt voor het afspelen van films
- Music** – Deze stand is geschikt voor het afspelen van muziek
- Matrix** – Deze stand gebruikt u als de ontvangst van FM-radio zwak is
- Music Adjust** – Hiermee kunt u de stand Music aanpassen
- Off** – Dolby Pro Logic II uitschakelen
  - U kunt **Music Adjust** alleen bedienen als **Music** is geselecteerd.

## De muziekstand aanpassen

U kunt de muziekstand (Music) met de volgende drie regelingen aanpassen.

- Panorama (**Panorama**) verlengt het voorste stereobeeld tot de surround-luidsprekers zodat u het gevoel hebt dat u zich midden in het geluidsveld bevindt.
- Dimension (**Dimension**) geeft u de mogelijkheid het geluidsveld stapsgewijs naar voren of naar achteren aan te passen.
- Center width control (**Center Width**) geeft u de mogelijkheid om zelf het geluid uit het middelste kanaal te positioneren tussen de middelste luidspreker en de linker- en rechterluidsprekers. Dit zorgt voor een betere weergave links-midden-rechts voor zowel de bestuurder als de passagier voorin.

### 1 Geef het DSP-functiemenu weer.

Raadpleeg *Inleiding van de menufuncties* op bladzijde 48.

### 2 Raak Dolby Pro Logic II aan.

### 3 Raak Music en daarna Music Adjust aan.

- U kunt **Music Adjust** alleen bedienen als **Music** is geselecteerd.

### 4 Raak ▲ of ▼ aan en selecteer Panorama (panorama).

**Panorama** (panorama)—**Dimension** (dimension)—**Center Width** (center width)

### 5 Raak ► aan om de panoramastand in te schakelen.

- Raak ◀ aan om de panoramastand uit te schakelen.

### 6 Selecteer Dimension met ▼. U kunt nu de balans tussen de voor- en achterluidsprekers aanpassen met de aanraaktoetsen ◀ en ►.

Bereik: +3 t/m -3

### 7 Raak ▼ aan om Center Width te selecteren en raak vervolgens ◀ of ► aan om het middelste geluidsbeeld af te stellen.

Bereik: 0 t/m 7

De standaardinstelling is **3** en wordt aanbevolen voor de meeste opnamen. Met **0** wordt al het geluid uit het middengebied naar de middelste luidspreker verplaatst. Met **7** wordt al het geluid uit het middengebied evenredig verdeeld over de luidsprekers links en rechts.

## De luidsprekers instellen

Zorg ervoor dat u de luidsprekerinstellingen zoals de luidsprekergrootte (capaciteit voor lage tonen) instelt, afhankelijk van de gemonterde luidsprekers. De grootte moet worden ingesteld op **Large** (groot) als de luidspreker geluiden van ongeveer 100 Hz of minder kan reproduceren. Selecteer anders **Small** (klein).

- Het lagefrequentiebereik is niet hoorbaar als de subwoofer is ingesteld op **Off** en de luidsprekers voorin en achterin zijn ingesteld op **Small** of **Off**.

- Niet-geïnstalleerde luidsprekers moeten worden ingesteld op **Off**.
- Stel de luidsprekers voorin of achterin in op **Large** als de luidsprekers lage tonen kunnen reproduceren of als er geen subwoofer is geïnstalleerd.

### 1 Geef het DSP-functiemenu weer.

Raadpleeg *Inleiding van de menufuncties* op bladzijde 48.

### 2 Raak Speaker Setting aan.

#### 3 Raak ▲ of ▼ aan en selecteer de luidspreker die u wilt aanpassen.

**Front** (voorluidsprekers)—**Center** (middenluidspreker)—**Rear** (achterluidsprekers)—**Subwoofer** (subwoofer)—**Phase** (instelling subwoofer)

- U kunt alleen overschakelen naar **Phase** als de subwoofer is ingesteld op **On**.

#### 4 Raak ◀ of ▶ aan en selecteer de juiste grootte voor de geselecteerde luidspreker.

**Off** (uit)—**Small** (klein)—**Large** (groot)

- U kunt niet **Off** selecteren als **Front** (voorluidsprekers) is ingesteld.
- U kunt **On** of **Off** selecteren als **Subwoofer** (subwoofer) is geselecteerd.
- U kunt **Reverse** (tegengestelde fase) of **Normal** (normale fase) inschakelen als **Phase** (instelling subwoofer) is geselecteerd.

### Fase van de subwoofer corrigeren

Als u de lagetonenuitgang van de subwoofer probeert te versterken maar geen verbetering hoort, of de lage tonen worden juist doffer, dan kan dit betekenen dat het uitgangssignaal van de subwoofer en de lage tonen die u via de andere luidsprekers hoort elkaar opheffen. Probeer de fase-instelling voor de subwoofer te wijzigen om dit probleem op te lossen.

### 1 Geef het DSP-functiemenu weer.

Raadpleeg *Inleiding van de menufuncties* op bladzijde 48.

### 2 Raak Speaker Setting aan.

### 3 Raak ▲ of ▼ aan en selecteer Subwoofer (subwoofer).

**Front** (voorluidsprekers)—**Center** (middenluidspreker)—**Rear** (achterluidsprekers)—**Subwoofer** (subwoofer)—**Phase** (instelling subwoofer)

### 4 Raak ▶ aan om het uitgangssignaal voor de subwoofer in te schakelen.

- Raak ◀ aan om het uitgangssignaal voor de subwoofer uit te schakelen.

### 5 Raak ▼ en daarna ◀ of ▶ aan en selecteer de fase van het uitgangssignaal van de subwoofer.

**Reverse**—**Normal**

### Opmerking

Als u een monosignaalbron met twee kanalen afspelt met Dolby Pro Logic II, kan het volgende zich voordoen:

- Er is geen geluid als de instelling van de middenluidspreker **Small** of **Large** is en er geen middenluidspreker is geïnstalleerd.
- U hoort alleen geluid via de middenluidspreker (indien gemonteerd) en de instelling voor de middenluidspreker is **Small** of **Large**.

## Het uitgangsniveau van de luidsprekers aanpassen

U kunt het niveau van de luidspreker nauwkeurig afstellen door te luisteren. Luister eerst naar de testtoon om het niveau ongeveer in te stellen en gebruik vervolgens deze functie om het niveau nauwkeurig in te stellen.

### 1 Geef het DSP-functiemenu weer.

Raadpleeg *Inleiding van de menufuncties* op bladzijde 48.

### 2 Raak Speaker Level aan.

## Menufuncties

### 3 Raak ▲ of ▼ aan en selecteer de luidspreker die u wilt aanpassen.

**Front-L** (voorluidspreker links)—**Center** (middenluidspreker)—**Front-R** (voorluidspreker rechts)—**Rear-R** (achterluidspreker rechts)—**Rear-L** (achterluidspreker links)—**Subwoofer** (subwoofer)

- U kunt geen luidsprekers selecteren die zijn ingesteld op **Off** (Raadpleeg *De luidsprekers instellen* op bladzijde 55.)

### 4 Raak ◀ of ▶ aan om het uitgangsniveau van de luidspreker aan te passen.

Bereik: +10 t/m -10

#### Opmerking

Het aanpassen van het uitgangssignaalniveau van de luidsprekers in deze stand gaat hetzelfde als het aanpassen van het uitgangssignaalniveau van de luidsprekers met **Test Tone**.

## De kantelfrequentie selecteren

U kunt een frequentie selecteren waaronder het geluid via de subwoofer wordt gereproduceerd. Als de grootte van één van de gemontereerde luidsprekers is ingesteld op **Small**, kunt u een frequentie selecteren waaronder geluiden worden gereproduceerd via een **Large**-luidspreker of de subwoofer.

#### 1 Geef het DSP-functiemenu weer.

Raadpleeg *Inleiding van de menufuncties* op bladzijde 48.

#### 2 Raak Cross Over aan.

### 3 Raak ▲ of ▼ aan en selecteer de luidspreker die u wilt aanpassen.

**Front** (voorluidsprekers)—**Center** (middenluidspreker)—**Rear** (achterluidsprekers)—**Subwoofer** (subwoofer)

### 4 Raak ◀ of ▶ aan en selecteer de kantelfrequentie.

63Hz—80Hz—100Hz—125Hz—160Hz—200Hz

#### Opmerking

Als u een kantelfrequentie selecteert, wordt er een kantelfrequentie voor het LPF (low pass filter) van de subwoofer en het HPF (high pass filter) van de **Small**-luidspreker ingesteld. De instelling van de kantelfrequentie heeft geen effect als de subwoofer is ingesteld op **Off** en andere luidsprekers zijn ingesteld op **Large** of **Off**.

## Het uitgangsniveau van de luidsprekers aanpassen met een testtoon

Met deze functie kunt u de algemene balans tussen de luidsprekers eenvoudig afstellen.

#### 1 Geef het DSP-functiemenu weer.

Raadpleeg *Inleiding van de menufuncties* op bladzijde 48.

#### 2 Raak Test Tone aan.

### 3 Raak Start aan om de testtoon weer te geven.

U hoort de testtoon. De testtoon wordt met een interval van ongeveer twee seconden als volgt in elke luidspreker weergegeven. De huidige instellingen voor de luidspreker waardoor u de testtoon hoort, worden in het display weergegeven.

**Front-L** (voorluidspreker links)—**Center** (middenluidspreker)—**Front-R** (voorluidspreker rechts)—**Rear-R** (achterluidspreker rechts)—**Rear-L** (achterluidspreker links)—**Subwoofer** (subwoofer)

Controleer het uitgangsniveau van elke luidspreker. Als er niets hoeft te worden aangepast, voert u stap 5 uit om de testtoon te stoppen.

- Er verschijnen geen instellingen voor luidsprekers die zijn ingesteld op **Off** (Raadpleeg *De luidsprekers instellen* op bladzijde 55.)

### 4 Raak ◀ of ▶ aan om het uitgangsniveau van de luidspreker aan te passen.

Bereik: +10 t/m -10

- De testtoon gaat na ongeveer twee seconden na de laatste handeling naar de volgende luidspreker.

## 5 Raak Stop aan om de testtoon te stoppen.

### Opmerkingen

- Selecteer, indien nodig, de gewenste luidsprekers en pas het 'absolute' uitgangsniveau aan. (Raadpleeg *Het uitgangsniveau van de luidsprekers aanpassen* op bladzijde 56.)
- Het aanpassen van het uitgangssignaalniveau van de luidsprekers in deze stand gaat hetzelfde als het aanpassen van het uitgangssignaalniveau van de luidsprekers met **Speaker Level**.

## Tijduitlijning

Tijduitlijning is een aanpassing van de geluidsweergave aan de afstand tussen de luidsprekers en de luisterpositie.

### 1 Geef het DSP-functiemenu weer.

Raadpleeg *Inleiding van de menufuncties* op bladzijde 48.

### 2 Raak Time Alignment aan.

### 3 Raak één van de volgende toetsen op het aanraakpaneel aan om de gewenste tijduitlijning te selecteren.

- **Initial** – Oorspronkelijke tijduitlijning (fabrieksinstelling)
  - **Auto TA** – Tijduitlijning die door de automatische TA en EQ-meting wordt ingesteld. (Raadpleeg *Automatische TA en EQ-meting (automatische tijduitlijning en instelling van de equalizer)* op bladzijde 60.)
  - **Custom** – Aangepaste tijduitlijning die u zelf kunt creëren
  - **Adjustment** – Tijduitlijning naar wens instellen
  - **Off** – Tijduitlijning uitzetten
- U kunt **Auto TA** niet selecteren als er nog geen automatische TA- en EQ-meting is uitgevoerd.

- U kunt **Adjustment** niet selecteren als **Front-L** of **Front-R** niet is geselecteerd in **Position**.

## De tijduitlijning aanpassen

Tijduitlijning is een aanpassing van de geluidsweergave aan de afstand tussen de luidsprekers en de geselecteerde luisterpositie.

- Een tijduitlijning-instelling die u zelf maakt, wordt opgeslagen in **Custom**.

### 1 Geef het DSP-functiemenu weer.

Raadpleeg *Inleiding van de menufuncties* op bladzijde 48.

### 2 Raak Time Alignment en daarna Adjustment aan.

- U kunt **Adjustment** niet selecteren als **Front-L** of **Front-R** niet is geselecteerd in **Position**.

### 3 Raak ▲ of ▼ aan en selecteer de luidspreker die u wilt aanpassen.

**Front-L** (voorluidspreker links)—**Center** (mid-denluidspreker)—**Front-R** (voorluidspreker rechts)—**Rear-R** (achterluidspreker rechts)—**Rear-L** (achterluidspreker links)—**Subwoofer** (subwoofer)

- U kunt geen luidsprekers selecteren die zijn ingesteld op **Off** (Raadpleeg *De luidsprekers instellen* op bladzijde 55.)

### 4 Pas de afstand tussen de geselecteerde luidspreker en de luisterpositie aan met ◀ en ▶.

Bereik: **0.0cm** t/m **500.0cm**

## De equalizer

Met de equalizer kunt u de geluidsweergave nog beter aanpassen aan de akoestische eigenschappen van het voertuiginterieur.

## Menufuncties

### Equalizercurven selecteren

Er zijn zeven voorinstelde equalizercurven die u op elk moment kunt oproepen. In de onderstaande lijst worden de equalizercurven weergegeven.

Display	Equalizercurve
Powerful	Power
Natural	Natuurlijk
Vocal	Vocaal
Flat	Vlak
Custom1	Aangepast 1
Custom2	Aangepast 2
Super Bass	Superbas

- De equalizercurven voor **Custom1** en **Custom2** kunnen worden aangepast.
- Als **Flat** is geselecteerd, wordt het geluid niet aangevuld of gecorrigeerd. Door afwisselend te luisteren met **Flat** en een van de andere equalizercurven kunt u het effect van de verschillende curven beter beoordelen.
- Als **Digital Direct** aan staat, wordt de equalizercurve vastgezet op **Flat**.

#### 1 Geef het DSP-functiemenu weer.

Raadpleeg *Inleiding van de menufuncties* op bladzijde 48.

#### 2 Raak Parametric EQ aan.

#### 3 Raak ▲ of ▼ aan en selecteer EQ (equalizer).

#### 4 Raak ► aan om de equalizer te selecteren.

**Powerful—Natural—Vocal—Flat—Custom1—Custom2—Super Bass**

### De parametrische equalizer met drie banden instellen

Voor de equalizercurven **Custom1** en **Custom2** kunt u de voorste, achterste en middelste equalizercurven afzonderlijk aanpassen door voor elke frequentieband een middelste

frequentie, equalizerniveau en Q-factor in te stellen.

- Voor elke signaalbron kunt u een afzonderlijke **Custom1**-curve maken.
- U kunt een algemene **Custom2**-curve instellen voor alle signaalbronnen.
- Het geluidsbeeld wordt voor een groot deel door de middelste luidspreker bepaald. Het vereist enige oefening om de juiste balans te vinden. We raden aan eerst naar een audiobron met twee kanalen (bijvoorbeeld een cd) te luisteren en de gewenste balans af te stellen over alle luidsprekers behalve de middelste. Speel daarna een audiobron met 5.1 kanalen af (Dolby Digital of DTS) en stel de middelste luidspreker af ten opzichte van de andere luidsprekers die u al hebt ingesteld.

#### 1 Geef het DSP-functiemenu weer.

Raadpleeg *Inleiding van de menufuncties* op bladzijde 48.

#### 2 Raak Parametric EQ aan.

#### 3 Raak ▲ of ▼ aan om de gewenste functie aan te passen.

**EQ** (equalizer)—**SP-Select** (luidsprekers)—**Band** (banden)—**Frequency** (middelste frequentie)—**Level** (equalizerniveau)—**Q. Factor** (Q-factor)

#### 4 Raak ► aan om de equalizer te selecteren.

**Powerful—Natural—Vocal—Flat—Custom1—Custom2—Super Bass**

#### 5 Raak ▼ en vervolgens ◀ of ► aan om de luidspreker te selecteren die moet worden aangepast.

**Rear** (achterluidsprekers)—**Center** (middenluidspreker)—**Front** (voorluidsprekers)

- U kunt geen luidsprekers selecteren die zijn ingesteld op **Off** (Raadpleeg *De luidsprekers instellen* op bladzijde 55.)

#### 6 Raak ▼ en daarna ◀ of ► aan en selecteer de frequentieband van de equalizer die moet worden aangepast.

**Low** (laag)—**Mid** (midden)—**High** (hoog)

**7 Raak ▼ en daarna ◀ of ▶ aan en selecteer de middenfrequentie van de geselecteerde frequentieband.**

40Hz—50Hz—63Hz—80Hz—100Hz—125Hz—160Hz—200Hz—250Hz—315Hz—400Hz—500Hz—630Hz—800Hz—1kHz—1.25kHz—1.6kHz—2kHz—2.5kHz—3.15kHz—4kHz—5kHz—6.3kHz—8kHz—10kHz—12.5kHz

**8 Raak ▼ en daarna ◀ of ▶ aan om het equalizerniveau aan te passen.**

Bereik: +12 t/m -12

**9 Raak ▼ en daarna ◀ of ▶ aan en selecteer de gewenste Q-factor.**

**Narrow** (smal)—**Wide** (breed)

▪ U kunt de parameters voor elke frequentieband van de andere luidsprekers op dezelfde manier instellen.

### Opmerking

U kunt een middelste frequentie voor elke frequentieband selecteren. U kunt de middenfrequentie in stappen van 1/3 octaaf wijzigen, maar u kunt geen frequenties selecteren met een interval kleiner dan 1 octaaf tussen de middenfrequenties van de drie frequentiebanden.

## De auto-equalizer

De auto-equalizer is de equalizercurve die wordt gemaakt door de functie Automatische TA- en EQ-meting (raadpleeg *Automatische TA en EQ-meting (automatische tijduitlijning en instelling van de equalizer)* op deze bladzijde). U kunt de auto-equalizer in- of uitschakelen.

**1 Geef het DSP-functiemenu weer.**

Raadpleeg *Inleiding van de menufuncties* op bladzijde 48.

**2 Raak Auto EQ aan.**

▪ U kunt deze functie niet gebruiken als er nog geen automatische TA- en EQ-meting is uitgevoerd.

**3 Raak ▶ aan om de auto-equalizer in te schakelen.**

▪ Raak ◀ aan om de auto-equalizer uit te schakelen.

## Automatische TA en EQ-meting (automatische tijduitlijning en instelling van de equalizer)

Door automatische tijduitlijning wordt automatisch een optimale tijduitlijning ingesteld afhankelijk van de afstand tussen de luidsprekers en de luisterpositie.

Tijdens de automatische instelling van de equalizer meet het toestel de akoestische eigenschappen van het voertuiginterieur en maakt het op basis daarvan een curve voor de auto-equalizer.



### WAARSCHUWING

Voer nooit een automatische TA- en EQ-meting uit tijdens het rijden, dit om ongelukken te voorkomen. Tijdens de automatische TA- en EQ-meting kunnen de luidsprekers een luide meettoon (een luid geluid) produceren.



### LET OP

- De luidsprekers kunnen beschadigd raken als u een automatische TA- en EQ-meting uitvoert onder de onderstaande omstandigheden. Controleer dit zorgvuldig voordat u een automatische TA- en EQ-meting uitvoert.
  - Als de luidsprekers verkeerd zijn aangesloten. (Bijvoorbeeld als een luidspreker achterin op een subwoofer-uitgang is aangesloten.)
  - Als een luidspreker is aangesloten op een versterker met een hoger uitgangssignaal dan het maximaal toegestane ingangsniveau van de luidspreker.
- Als de microfoon in een ongeschikte positie wordt geplaatst, kan de meettoon erg luid worden en kan het meten lang duren, waardoor de accu leeg kan raken. Zorg dat de microfoon op de aangegeven locatie is geplaatst.

## Voordat u een automatische TA en EQ-meting uitvoert

- Voer een automatische TA- en EQ-meting op een zo rustig mogelijke plaats uit. Schakel de motor en de airconditioning uit. Onderbreek ook de voeding naar autotelefoons en mobiele telefoons in het voertuig of verwijder deze voordat u een automatische TA- en EQ-meting uitvoert. Andere geluiden dan de meettoon (zoals omgevingslawaaï, motorgeluid, rinkelende telefoons, enz.) kunnen de meting van de akoestiek in het voertuig verstoren.
- Voer een automatische TA- en EQ-meting altijd uit met de optionele microfoon. Gebruik van een andere microfoon kan de meting onmogelijk maken of een verkeerd resultaat geven.
- Als de luidsprekers voorin niet zijn aangesloten, kan geen automatische TA- en EQ-meting worden uitgevoerd.
- Als dit toestel is aangesloten op een versterker met niveauregeling voor de ingangssignalen, is een automatische TA- en EQ-meting wellicht niet mogelijk als het ingangsniveau van de versterker te laag is ingesteld.
- Als dit toestel is aangesloten op een versterker met een low pass filter, dient u deze uit te zetten voordat u een automatische TA- en EQ-meting uitvoert. Ook moet de drempelfrequentie voor een ingebouwde low pass filter van een actieve subwoofer worden ingesteld op de hoogste frequentie.
- De waarde voor tijduitlijning die tijdens de automatische TA- en EQ-meting is berekend, kan in de onderstaande omstandigheden afwijken van de werkelijke afstand. De computer heeft de afstand echter zo berekend dat de vertraging optimaal is voor een zo goed mogelijk resultaat voor uw voertuig. Blijf deze waarde dus gebruiken.
  - Als er sterke geluidswearkaatsingen zijn in het voertuig en vertragingen optreden.

- Als lage tonen vertraagd worden door invloed van de low pass filter op actieve subwoofers of externe versterkers.
- Automatische TA en EQ-meting wijzigt de audio-instellingen als volgt:
  - De instellingen van de fader/balans worden teruggezet naar de middelste stand. (Raadpleeg bladzijde 53.)
  - De curve van de equalizer gaat naar **Flat**. (Raadpleeg *Equalizercurven selecteren* op bladzijde 49.)
  - De audio-instellingen worden automatisch ingesteld voor het high pass filter voor de luidsprekers voorin, de middenluidspreker en de luidsprekers achterin.
- Als u een automatische TA- en EQ-meting uitvoert terwijl er al een eerdere instelling voor bestaat, wordt deze instelling vervangen.

## Een automatische TA en EQ-meting uitvoeren

Raadpleeg voor meer informatie over de bediening de bedieningshandleiding van de multi-kanaalverwerker.

### 1 Parkeer het voertuig op een zo rustig mogelijke plaats, sluit alle portieren, ramen en het schuifdak, en zet de motor uit.

Het geluid van een draaiende motor kan de automatische EQ-meting verstoren.

### 2 Plaats de optionele microfoon in het midden van de hoofdsteun van de bestuurdersstoel en richt deze naar voren.

Het resultaat van de automatische EQ-meting is afhankelijk van de positie van de microfoon. Indien gewenst kunt u de microfoon ook op de voorste passagiersstoel plaatsen voor een automatische EQ-meting.

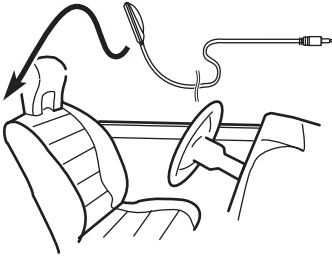

### 3 Zet de contactschakelaar aan of in de accessoirestand (ACC).

Schakel de airconditioning en verwarming uit als deze zijn ingeschakeld. Het geluid van de ventilator van de airconditioning of de verwarming kan de automatische EQ-meting verstoren.

- Druk op **SRC/OFF** om de signaalbron in te schakelen als het toestel is uitgeschakeld.

### 4 Selecteer de positie van de zetel waarop de microfoon is geplaatst.

Raadpleeg *Positiekeuze-instelling* op bladzijde 52.

- Als u geen positie selecteert voordat u de meting start, wordt automatisch **Front-L** geselecteerd.

### 5 Zet het toestel uit.

Raadpleeg *Basisbediening* op bladzijde 11.

### 6 Geef het systeemmenu weer.

Raadpleeg *Inleiding van de menufuncties* op bladzijde 48.

### 7 Raak Auto EQ&TA Measurement aan om de automatische TA- en EQ-meetstand te activeren.

### 8 Steek de microfoon in de microfoonstekker.

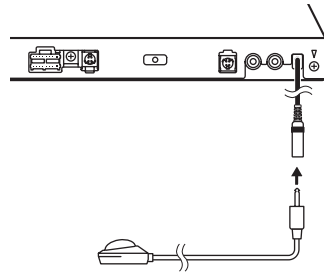

### 9 Raak Start aan voor de automatische EQ-meting.

### 10 Verlaat het voertuig en sluit het portier binnen tien seconden nadat het aftellen is begonnen.

De luidsprekers geven een meettoon (geluid) af en de automatische EQ-meting begint. Als de automatische EQ-meting is voltooid, wordt **Complete** weergegeven.

Er verschijnt een foutmelding als de automatische meting niet correct kon worden uitgevoerd. (Raadpleeg *Foutmeldingen tijdens de automatische EQ-meting of TA en EQ-meting* op bladzijde 87.)

- Als alle luidsprekers aangesloten zijn, duurt het ongeveer negen minuten tot de automatische EQ-meting voltooid is.
- Raak **Stop** aan om de automatische EQ-meting te stoppen.
- Raak de volgende toets op het aanraakpaneel aan om de automatische EQ-meetstand te annuleren.



Automatische EQ-meetstand annuleren.

## 11 Berg de microfoon zorgvuldig op in het handschoenenkastje of op een andere veilige plaats.

Als de microfoon langere tijd wordt blootgesteld aan direct zonlicht, kunnen hoge temperaturen vervorming, verkleuring of storingen veroorzaken. 

## De dvd-speler instellen

### De ondertitelingstaal instellen

U kunt de ondertitelingstaal naar wens instellen. Als de geselecteerde ondertitelingstaal op de dvd is vastgelegd, worden de ondertitels in die taal weergegeven.

#### 1 Stop met afspelen.

Raadpleeg *Functies voor het afspelen van video* op bladzijde 16.

#### 2 Het menu Video Setup weergeven

Raadpleeg *Inleiding van de menufuncties* op bladzijde 48.

#### 3 Raak Subtitle Language aan in het menu Video Setup.

Er verschijnt een menu voor de ondertitelingstaal.

#### 4 Raak de gewenste taal aan.

De ondertitelingstaal is ingesteld.

- Als u **Others** hebt ingesteld, raadpleeg dan *Als u Others selecteert* op deze bladzijde.

#### Opmerkingen

- Als de disc de geselecteerde taal niet bevat, wordt de taal die op de disc is vastgelegd weergegeven.
- U kunt de ondertitelingstaal ook wijzigen door het pictogram aan te raken tijdens het afspelen. (Raadpleeg *Video afspelen* op bladzijde 16.)
- Als u tijdens het afspelen **Subtitle** gebruikt om de ondertitelingstaal te wijzigen, heeft dat geen invloed op deze instellingen.

#### Als u Others selecteert

Als u **Others** selecteert, verschijnt er een invoerdisplay voor de taalcode. Raadpleeg het volgende gedeelte om de viercijferige code van de gewenste taal in te voeren. Raadpleeg *Taalcodekaart voor dvd* op bladzijde 98.

#### 1 Voer de taalcode in met de aanraaktoetsen 0 t/m 9.

- Raak **C** aan om de ingevoerde cijfers te annuleren.

## 2 De code registreren.



De code registreren.

## De audiotaal instellen

U kunt een audiotaal naar keuze instellen.

### 1 Het menu Video Setup weergeven

Raadpleeg *Inleiding van de menufuncties* op bladzijde 48.

### 2 Raak Audio Language aan in het menu Video Setup.

Er verschijnt een menu voor de audiotaal-keuze.

### 3 Raak de gewenste taal aan.

De audiotaal is ingesteld.

- Als u **Others** hebt ingesteld, raadpleeg dan *Als u Others selecteert* op de vorige bladzijde.

#### Opmerkingen

- Als de geselecteerde taal niet op de disc is vastgelegd, wordt de taal die op de disc is geselecteerd toegepast.
- U kunt de audiotaal inschakelen door **Audio** aan te raken tijdens het afspelen. (Raadpleeg *Video afspelen* op bladzijde 16.)
- Als u tijdens het afspelen **Audio** gebruikt om de audiotaal te wijzigen, heeft dat geen invloed op deze instellingen.

## De menutaal instellen

U kunt de taal instellen waarin de menu's op een disc worden weergegeven.

### 1 Het menu Video Setup weergeven

Raadpleeg *Inleiding van de menufuncties* op bladzijde 48.

### 2 Raak Menu Language aan in het menu Video Setup.

Er verschijnt een menu voor de menutaal.

### 3 Raak de gewenste taal aan.

De menutaal is ingesteld.

- Als u **Others** hebt ingesteld, raadpleeg dan *Als u Others selecteert* op de vorige bladzijde.

#### Opmerking

Als de disc de geselecteerde taal niet bevat, wordt de taal die op de disc is vastgelegd weergegeven.

## Instellen van de camerahoek voor dvd-weergave

U kunt het camerahoekpictogram laten verschijnen bij scènes waarbij meerdere camera-hoeken mogelijk zijn.

### 1 Het menu Video Setup weergeven

Raadpleeg *Inleiding van de menufuncties* op bladzijde 48.

### 2 Raak Multi Angle aan in het menu Video Setup om de weergave van het camerahoekpictogram in- of uit- te schakelen.

## De beeldverhouding instellen

Er zijn twee soorten beeldformaten. Breedbeeldweergave heeft een breedte-hoogteverhouding (tv-aspect) van 16:9, en normale weergave heeft een verhouding van 4:3. Selecteer de juiste beeldverhouding voor het display dat is aangesloten op **V OUT**.

- Als u een normaal beeldscherm gebruikt, selecteert u **Letter Box** of **Pan Scan**. Als u **16 : 9** selecteert, krijgt u een onnatuurlijk beeld.
- De geselecteerde tv-beeldverhouding wordt ook voor het display van dit toestel gebruikt.

### 1 Het menu Video Setup weergeven

Raadpleeg *Inleiding van de menufuncties* op bladzijde 48.

## Menufuncties

### 2 Raak TV Aspect aan in het menu Video Setup en selecteer de gewenste beeldverhouding.

Raak zo vaak als nodig **TV Aspect** aan tot de gewenste beeldverhouding op het display verschijnt.

- **16:9** – Breedbeeld (16:9) wordt weergegeven zoals het is (begininstelling)
- **Letter Box** – Het beeld heeft de vorm van een brievenbus met zwarte strepen boven en onder in het scherm
- **Pan Scan** – Het beeld is aan de linker- en rechterkant van het scherm ingekort

#### Opmerkingen

- Bij het afspelen van discs zonder de aanduiding **Pan Scan**, wordt automatisch de weergave **Letter Box** gebruikt, zelfs als u de instelling **Pan Scan** hebt geselecteerd. Controleer of op de verpakking van de disc de markering **16:9 LB** is aangebracht.
- Bij sommige discs kan de beeldverhouding niet worden gewijzigd. Raadpleeg voor meer informatie de informatie bij de disc.

### Het interval voor diavoorstellingen instellen

Als u via dit toestel JPEG-bestanden weergeeft, kunt u die in een diavoorstelling weergeven. Met deze instelling kunt u het interval voor de diavoorstelling bepalen.

#### 1 Het menu Video Setup weergeven

Raadpleeg *Inleiding van de menufuncties* op bladzijde 48.

#### 2 Raak Time Per Photo Slide aan in het menu Video Setup en selecteer de diavoorstelling.

Raak **Time Per Photo Slide** herhaaldelijk aan tot de gewenste instelling op het display verschijnt.

- **5sec** – JPEG-afbeeldingen weergeven met een tijdsinterval van 5 seconden
- **10sec** – JPEG-afbeeldingen weergeven met een tijdsinterval van 10 seconden

- **15sec** – JPEG-afbeeldingen weergeven met een tijdsinterval van 15 seconden
- **Manual** – JPEG-afbeeldingen handmatig weergeven

### De kinderbeveiliging instellen

Bij sommige dvd's kunt u kinderbeveiliging gebruiken om te voorkomen dat kinderen gewelddadige en seksueel getinte scènes te zien krijgen. U kunt de kinderbeveiliging zelf op het gewenste niveau instellen.

- Als u een kinderbeveiligingsniveau hebt ingesteld en een disc met kinderbeveiliging afspeelt, moet u mogelijk het codenummer invoeren. Het afspelen begint nadat het juiste codenummer is ingevoerd.

#### Het codenummer en niveau instellen

Discs kunnen alleen met kinderbeveiliging worden afgespeeld als u een codenummer hebt geregistreerd.

##### 1 Het menu Video Setup weergeven

Raadpleeg *Inleiding van de menufuncties* op bladzijde 48.

##### 2 Raak Parental aan in het menu Video Setup.

##### 3 Voer een viercijferig codenummer in met de toetsen 0 t/m 9.

- Raak **C** aan om de ingevoerde cijfers te annuleren.

##### 4 De code registreren.



De code registreren.

Het codenummer is ingesteld. Vervolgens kunt u het niveau instellen.

##### 5 Raak 1 of 8 aan en selecteer het gewenste niveau.

##### 6 Raak Enter aan.

Het kinderbeveiligingsniveau is ingesteld.

- **8** – De hele disc kan worden afgespeeld (begininstelling)
- **7 t/m 2** – Discs voor kinderen en discs voor volwassen zonder aanstootgevende inhoud kunnen worden afgespeeld
- **1** – Alleen discs voor kinderen kunnen worden afgespeeld

### Opmerkingen

- We raden u aan uw codenummer ergens te noteren voor het geval u dit vergeet.
- Het kinderbeveiligingsniveau van een disc is op de disc zelf vastgelegd. Controleer dit op de verpakking van de disc, het boekje bij de disc of op de disc zelf. De kinderbeveiliging van dit toestel werkt alleen als er op de disc een kinderbeveiligingsniveau is vastgelegd.
- Bij sommige discs is de kinderbeveiliging alleen actief bij mogelijk aanstootgevende scènes. Deze scènes worden dan overgeslagen. Raadpleeg de documentatie bij de disc voor meer informatie.

### Het niveau wijzigen

U kunt het niveau van de kinderbeveiliging wijzigen.

#### 1 Het menu Video Setup weergeven

Raadpleeg *Inleiding van de menufuncties* op bladzijde 48.

#### 2 Raak Parental aan in het menu Video Setup.

#### 3 Voer het geregistreerde codenummer in met de aanraaktoetsen 0 t/m 9.

#### 4 De code registreren.



De code registreren.

Het codenummer wordt geaccepteerd en u kunt nu het niveau wijzigen.

- Als u een onjuist codenummer invoert, verschijnt het pictogram . Raak **C** aan en voer het juiste codenummer in.

- Raadpleeg *Als u het codenummer bent vergeten* op deze bladzijde als u uw codenummer vergeten bent.

#### 5 Raak 1 of 8 aan en selecteer het gewenste niveau.

#### 6 Raak Enter aan.

Het nieuwe niveau van de kinderbeveiliging is ingesteld.

### Als u het codenummer bent vergeten

Druk op **RESET**.

### Het DivX-ondertitelbestand instellen

U kunt aangeven of externe ondertiteling van DivX al dan niet moet worden weergegeven.

- De DivX-ondertiteling wordt ook weergegeven als **Custom** is geselecteerd en er geen externe DivX-ondertitelbestanden bestaan.

#### 1 Het menu Video Setup weergeven

Raadpleeg *Inleiding van de menufuncties* op bladzijde 48.

#### 2 Raak DivX Subtitle aan in het menu Video Setup en selecteer de gewenste instelling voor de ondertiteling.

- **Original** – De DivX-ondertiteling weergegeven
- **Custom** – De externe DivX-ondertiteling weergegeven

### Opmerkingen

- Er kunnen maximaal 42 tekens op één regel worden weergegeven. Als een regel meer dan 42 tekens bevat, wordt deze afgebroken en op de volgende regel vervolgd.
- Er kunnen maximaal 126 tekens op één scherm worden weergegeven. Als er meer dan 126 tekens zijn, worden de overtollige tekens niet weergegeven.

## Uw DivX® VOD-registratiecode weergeven

Voordat u DivX VOD-inhoud (video on demand, video-op-aanvraag) op dit toestel kunt afspelen, moet u het toestel registreren bij de aanbieder van de DivX VOD-inhoud. Daarvoor moet u een DivX VOD-registratiecode aanmaken en indienen bij de aanbieder van de DivX VOD-inhoud.

- Noteer het codenummer. U hebt dit nummer nodig als u zich bij een aanbieder van DivX VOD-inhoud registreert.

### 1 Het menu Video Setup weergeven

Raadpleeg *Inleiding van de menufuncties* op bladzijde 48.

### 2 Raak DivX VOD aan in het menu Video Setup.

De **Registration Code** en **Deregistration Code** verschijnen.

### 3 Raak Registration Code aan.

Uw registratiecode wordt weergegeven.

## De deactiveringscode weergeven

Als uw toestel al geregistreerd was, heft u die registratie op door de deactiveringscode in te voeren.

### 1 Het menu Video Setup weergeven

Raadpleeg *Inleiding van de menufuncties* op bladzijde 48.

### 2 Raak DivX VOD aan in het menu Video Setup.

### 3 Raak Deregistration Code aan.

- Raak **Cancel** aan om de deactivering te annuleren.

### 4 Raak OK aan.

De deactivering is voltooid.

## Instelling voor de digitale uitgang

(Functie van AVH-P4300DVD)

U kunt de audio-uitvoer van de digitale uitgang van dit toestel selecteren. De normale

stand is **Stream**. Als u de digitale uitgang van dit toestel niet gebruikt, hoeft u deze instelling niet aan te passen.

### 1 Het menu Video Setup weergeven

Raadpleeg *Inleiding van de menufuncties* op bladzijde 48.

### 2 Raak Digital Output aan in het menu Video Setup en selecteer de gewenste instelling voor de digitale uitvoer.

- **Stream** – Het Dolby Digital/DTS-signaal wordt ongewijzigd doorgegeven (begininstelling)
- **Linear PCM** – Het Dolby Digital/DTS-signaal wordt omgezet en uitgevoerd als een lineair PCM-signaal

## Automatisch afspelen van dvd's

Als deze functie is geactiveerd en een dvd met dvd-menu in het toestel wordt geplaatst, wordt het dvd-menu niet weergegeven en wordt automatisch het eerste hoofdstuk van de eerste titel afgespeeld.

- Sommige dvd's worden mogelijk niet goed weergegeven. Als deze functie niet goed werkt, moet u deze uitschakelen en het afspelen zelf starten.

### 1 Het menu Video Setup weergeven

Raadpleeg *Inleiding van de menufuncties* op bladzijde 48.

### 2 Raak DVD Auto Play aan om automatisch afspelen in te schakelen.

- Raak **DVD Auto Play** nogmaals aan om de functie Automatisch afspelen uit te schakelen.

## Systeeminstellingen

### De externe ingang in- of uitschakelen

Schakel deze instelling in als een extern apparaat op dit toestel is aangesloten.

#### 1 Geef het systeemmenu weer.

Raadpleeg *Inleiding van de menufuncties* op bladzijde 48.

#### 2 Raak AUX Input op het systeemmenu aan om AUX Input in- of uit- te schakelen.

### Het AV-ingangssignaal instellen

Schakel deze instelling in als een externe video-component op dit toestel is aangesloten.

#### 1 Geef het systeemmenu weer.

Raadpleeg *Inleiding van de menufuncties* op bladzijde 48.

#### 2 Raak AV Input op het systeemmenu aan om AV Input in- of uit- te schakelen.

### De achteruitgang en de subwoofer instellen

U kunt de achteruitgang van dit toestel (de aansluiting voor de luidspreker achterin en de RCA-achteruitgang) gebruiken om een luidspreker met volledig bereik (**Full**) of een subwoofer (**Subwoofer**) aan te sluiten. Als u de achteruitgang op **Subwoofer** zet, kunt u de luidspreker achterin rechtstreeks op een subwoofer aansluiten, zonder een externe versterker te gebruiken.

Standaard is dit toestel ingesteld voor het aansluiten van een luidspreker achterin met volledig bereik (**Full**).

- (Alleen AVH-P4300DVD)  
Als de multikanaalverwerker (bijvoorbeeld DEQ-P6600) is aangesloten op dit toestel, kunt u deze functie niet gebruiken.

#### 1 Zet het toestel uit.

Raadpleeg *Basisbediening* op bladzijde 11.

#### 2 Geef het systeemmenu weer.

Raadpleeg *Inleiding van de menufuncties* op bladzijde 48.

#### 3 Raak Rear Speaker in het systeemmenu aan om de subwooferuitgang of luidspreker met volledig bereik in te stellen.

- Als er geen subwoofer op de achteruitgang is aangesloten, selecteert u **Full** (luidspreker met volledig bereik).
- Als er een subwoofer op de achteruitgang is aangesloten, selecteert u **Subwoofer** (subwoofer).

#### Opmerkingen

- Als u deze instelling wijzigt, is er pas een uitgangssignaal als u de subwooferuitgang inschakelt (raadpleeg *De subwooferuitgang* op bladzijde 50).
- Als u deze instelling wijzigt, wordt de subwooferuitgang in het audiomenu teruggezet naar de fabrieksinstellingen.
- De uitgangsaansluiting voor de luidsprekers achterin en de RCA-achteruitgang worden tegelijkertijd omgezet.

### De FM-afstemstap instellen

Standaard wordt er bij automatisch afstemmen een FM-afstemstap van 50 kHz gebruikt, en 100 kHz als de functie AF of TA is ingeschakeld. Maar soms krijgt u een beter resultaat als ook bij het afstemmen op alternatieve frequenties (AF) een afstemstap van 50 kHz wordt gebruikt.

- Bij handmatig afstemmen blijft de afstemstap 50 kHz.

#### 1 Zet het toestel uit.

Raadpleeg *Basisbediening* op bladzijde 11.

#### 2 Geef het systeemmenu weer.

Raadpleeg *Inleiding van de menufuncties* op bladzijde 48.

## Menufuncties

### 3 Raak FM Step aan in het systeemmenu om de FM-afstemstap te selecteren.

Telkens als u **FM Step** aanraakt, wijzigt u de FM-afstemstap tussen 50 kHz en 100 kHz. De geselecteerde FM-afstemstap verschijnt op het display.

## RDS-instelling

### Alleen regionale zenders zoeken

Als de functie AF is ingeschakeld, kan de regionale functie gebruikt worden om het zoeken tot regionale programma's te beperken.

#### 1 Zet het toestel uit.

Raadpleeg *Basisbediening* op bladzijde 11.

#### 2 Geef het systeemmenu weer.

Raadpleeg *Inleiding van de menufuncties* op bladzijde 48.

### 3 Raak RDS Setup aan in het systeemmenu.

### 4 Raak Regional in het menu aan om de regionale functie in te schakelen.

- Raak **Regional** nogmaals aan om de regionale functie uit te schakelen.

### Alternatieve frequenties kiezen (AF)

Als deze functie is ingeschakeld, zoekt de tuner automatisch naar een andere zender in hetzelfde netwerk wanneer de ontvangst niet goed is.

#### 1 Zet het toestel uit.

Raadpleeg *Basisbediening* op bladzijde 11.

#### 2 Geef het systeemmenu weer.

Raadpleeg *Inleiding van de menufuncties* op bladzijde 48.

### 3 Raak RDS Setup aan in het systeemmenu.

### 4 Raak Alternative FREQ aan om de AF-functie in te schakelen.

- Raak **Alternative FREQ** nogmaals aan om AF uit te schakelen.

#### Opmerking

Het is mogelijk dat de geluidswaargave tijdelijk wordt onderbroken door een ander programma terwijl de AF-zoekfunctie actief is.

## Automatisch PI-zoeken in- of uitschakelen

Als deze functie is ingeschakeld, probeert het toestel bij slechte ontvangst automatisch een andere zender met gelijkaardige programma's te vinden, ook als u een voorkeuzezender selecteerde.

#### 1 Zet het toestel uit.

Raadpleeg *Basisbediening* op bladzijde 11.

#### 2 Geef het systeemmenu weer.

Raadpleeg *Inleiding van de menufuncties* op bladzijde 48.

### 3 Raak Auto PI aan in het systeemmenu om de automatische PI-zoekfunctie in te schakelen.

- Raak **Auto PI** nogmaals aan om de automatische PI-zoekfunctie uit te schakelen.

## Het geluid tijdelijk uitschakelen of dempen

Het geluid van dit toestel kan automatisch worden uitgeschakeld of gedempt wanneer een andere apparaat met uitschakelingsfunctie daarom vraagt met een speciaal signaal.

- Het volume keert terug naar het oorspronkelijke niveau wanneer de uitschakeling of demping wordt opgeheven.

#### 1 Geef het systeemmenu weer.

Raadpleeg *Inleiding van de menufuncties* op bladzijde 48.

## 2 Raak Mute/ATT aan tot de gewenste instelling op het display verschijnt.

Raak **Mute/ATT** aan tot de gewenste instelling op het display verschijnt.

- **Mute** – Tijdelijk uitschakelen
- **ATT –20dB** – Dempen (**ATT –20dB** heeft meer effect dan **ATT –10dB**)
- **ATT –10dB** – Dempen
- **Off** – Geluid tijdelijk uitschakelen/dempen uitzetten

### Opmerkingen

- Het geluid wordt uitgeschakeld en **Mute** verschijnt op het display. Het geluid kan niet worden aangepast.
- Het geluid wordt gedempt en **ATT** verschijnt op het display. Alleen de volumeregeling kan worden aangepast.
- De bediening keert weer terug naar normaal wanneer het telefoongesprek is afgelopen.

## Het taalkeuzemenu

U kunt voor de menutaal uit vier talen kiezen. Op dit toestel kan tekstinformatie (zoals titels, de naam van een artiest en opmerkingen) worden weergegeven in een Europese taal en in het Russisch.

- U kunt de taal van de volgende onderdelen wijzigen:
  - Systeemmenu
  - Video-instellingenmenu
  - Schermmenu
  - Taalinstellingen voor DivX
- Als de gebruikte taal niet overeenkomt met de taalinstelling van dit toestel, wordt tekst wellicht niet correct weergegeven.
- Het is mogelijk dat sommige tekens niet juist worden weergegeven.
- Nadat u de gewenste instelling hebt gemaakt, moet u het contact uitzetten en weer aanzetten om deze van kracht te laten worden.

### 1 Geef het systeemmenu weer.

Raadpleeg *Inleiding van de menufuncties* op bladzijde 48.

## 2 Raak System Language aan in het systeemmenu en selecteer de gewenste taalinstelling.

### 3 Raak de gewenste taal aan.

**English** (Engels)—**Français** (Frans)—**Español** (Spaans)—**Русский** (Russisch)

## Het Bluetooth-geheugen wissen

(Alleen AVH-3300BT)

### **Belangrijk**

Schakel het toestel nooit uit terwijl het Bluetooth-geheugen wordt gewist.

#### 1 Zet het toestel uit.

Raadpleeg *Basisbediening* op bladzijde 11.

#### 2 Geef het systeemmenu weer.

Raadpleeg *Inleiding van de menufuncties* op bladzijde 48.

### 3 Raak Bluetooth Memory Clear aan in het systeemmenu.

#### 4 Raak Clear aan.

Nadat u een item hebt geselecteerd, verschijnt er een bevestigingsscherm. Raak **OK** aan om het geheugen te wissen.

- Als u het geheugen niet wilt wissen, raakt u **Cancel** aan.

## De software voor Bluetooth bijwerken

(Alleen AVH-3300BT)

Met behulp van deze functie kunt u de software van dit toestel bijwerken met de meest recente versie. Raadpleeg onze website voor meer informatie over de software en het bijwerken ervan.

### **Belangrijk**

Schakel het toestel nooit uit en koppel de telefoon nooit los terwijl de software wordt bijgewerkt.

## Menufuncties

### 1 Zet het toestel uit.

Raadpleeg *Basisbediening* op bladzijde 11.

### 2 Geef het systeemmenu weer.

Raadpleeg *Inleiding van de menufuncties* op bladzijde 48.

### 3 Raak Bluetooth Software Update aan.

### 4 Raak Start aan om de gegevensoverdrachtsmodus weer te geven.

- Volg de aanwijzingen op het scherm om het bijwerken te voltooien.

## De Bluetooth-systeemversie weergeven

(Alleen AVH-3300BT)

Als dit toestel niet correct werkt, zult u misschien contact moeten opnemen met uw leverancier voor reparatie. In dat geval kan u gevraagd worden om de systeemversie van uw toestel op te geven. Door de volgende procedure uit te voeren kunt u de versie van uw toestel opvragen.

### 1 Zet het toestel uit.

Raadpleeg *Basisbediening* op bladzijde 11.

### 2 Geef het systeemmenu weer.

Raadpleeg *Inleiding van de menufuncties* op bladzijde 48.

### 3 Raak Bluetooth Version Information aan om de versie van de Bluetooth-module van dit toestel weer te geven.

## Instellingen voor de achteruitrijcamera

### LET OP

**Pioneer raadt aan een camera te gebruiken die de beelden in spiegelbeeld weergeeft, omdat anders het beeld op het scherm verkeerd om kan verschijnen.**

Dit toestel is voorzien van een functie die ervoor zorgt dat automatisch wordt overgescha-

keld naar het beeld van de achteruitrijcamera (stekker **R.C IN**) als die aanwezig is op het voertuig. Als de versnellingspook in de stand **ACHTERUIT (R)** staat, wordt het videobeeld automatisch overgeschakeld naar het beeld van de achteruitrijcamera. (Neem voor meer informatie contact op met uw leverancier.)

- Nadat de achteruitrijcamera is ingesteld, dient u de werking te controleren door de versnelling in **ACHTERUIT (R)** te zetten; het beeld van de achteruitrijcamera moet op het display verschijnen.
- Als het beeld van de achteruitrijcamera op het display verschijnt terwijl u gewoon vooruit rijdt, moet u de instellingen van de achteruitrijcamera aanpassen.
- Houd **MUTE** ingedrukt als u het beeld van de achteruitrijcamera niet langer wilt weergeven en wilt terugkeren naar het display van de signaalbron.
- Raak het bronpictogram **RearView** aan als u het beeld van de achteruitrijcamera wilt weergeven terwijl u rijdt. Raak het bronpictogram nogmaals aan om de achteruitrijcamera uit te schakelen. Raadpleeg *Een bron selecteren met de toetsen op het aanraakpaneel* op bladzijde 11 voor meer informatie.

### 1 Geef het systeemmenu weer.

Raadpleeg *Inleiding van de menufuncties* op bladzijde 48.

### 2 Raak Camera Polarity aan in het systeemmenu om de juiste instelling te selecteren.

- **Battery** – Als de polariteit van de aangesloten kabel positief is als de versnellingspook in de stand **ACHTERUIT (R)** staat
- **Ground** – Als de polariteit van de aangesloten kabel negatief is als de versnellingspook in de stand **ACHTERUIT (R)** staat
- **Off** – Als er geen achteruitrijcamera op dit toestel is aangesloten

## Het videoformaat selecteren

U kunt het video-uitgangformaat van **V OUT** instellen op NTSC en PAL.

### 1 Geef het systeemmenu weer.

Raadpleeg *Inleiding van de menufuncties* op bladzijde 48.

### 2 Raak Video Output Format aan in het systeemmenu om het video-uitgangformaat te selecteren.

NTSC—PAL

### Opmerking

Vanaf dit toestel kunt u het video-uitgangformaat alleen instellen voor de bron.

## Het videosignaal instellen

Als u een AV-apparaat op dit toestel aansluit, moet u een geschikt videosignaal voor dat apparaat instellen.

- Standaard is deze functie ingesteld op **Auto** zodat dit toestel de videosignaalinstelling automatisch aanpast. Als de ontvangst slecht is bij **Auto**, wordt het beeld wellicht zwart of niet correct weergegeven. Aangeraden wordt het tv-signaal zelf te selecteren.
- Neem contact op met de dichtstbijzijnde Pioneer-leverancier als u vragen hebt over het tv-signaal in uw land.
- U kunt deze functie alleen gebruiken voor een videosignaal dat wordt ingevoerd via de AV-ingang.

### 1 Geef het systeemmenu weer.

Raadpleeg *Inleiding van de menufuncties* op bladzijde 48.

### 2 Raak Video Signal Setting aan in het functiemenu.

De onderdelen in **Video Signal Setting** worden weergegeven.

- **AV** – Het videosignaal voor AV aanpassen
- **AUX** – Het videosignaal voor AUX aanpassen

- **Camera** – Het videosignaal voor de achteruitrijcamera aanpassen
- **TV** – Het videosignaal voor de tv aanpassen (Alleen AVH-P4300DVD)

### 3 Raak ◀ of ▶ aan om het gewenste videospaak te selecteren.

Auto—PAL—NTSC—PAL-M—PAL-N—SECAM

## Het ontvangstgebied selecteren

(Functie van AVH-P4300DVD)

### 1 Selecteer de bron TV.

Raadpleeg *Basisbediening* op bladzijde 11.

### 2 Geef het systeemmenu weer.

Raadpleeg *Inleiding van de menufuncties* op bladzijde 48.

### 3 Raak TV Country Group aan in het functiemenu.

### 4 Raak ◀ of ▶ aan totdat het gewenste ontvangstgebied op het display verschijnt.

**Country1** (CCIR-zender)—**Country2** (Italië-zender)—**Country3** (GB-zender)—**Country4** (OIRT-zender)

## Automatische EQ-meting (automatische instelling van de equalizer)

Tijdens de automatische instelling van de equalizer meet het toestel de akoestische eigenschappen van het voertuiginterieur en maakt het op basis daarvan een curve voor de auto-equalizer.



### WAARSCHUWING

Voer nooit een automatische TA- of EQ-meting uit tijdens het rijden, dit om ongelukken te voorkomen. Tijdens de automatische meting kunnen de luidsprekers een luide meettoon (een luid geluid) produceren.

## Menufuncties

### ! LET OP

- De luidsprekers kunnen beschadigd raken als u een automatische EQ-meting uitvoert onder de onderstaande omstandigheden. Controleer dit zorgvuldig voordat u de meting uitvoert.
  - Als de luidsprekers verkeerd zijn aangesloten. (Bijvoorbeeld als een luidspreker achterin op een subwoofer-uitgang is aangesloten.)
  - Als een luidspreker is aangesloten op een versterker met een hoger uitgangssignaal dan het maximaal toegestane ingangsniveau van de luidspreker.
- Als de microfoon in een ongeschikte positie wordt geplaatst, kan de meettoon erg luid worden en kan het meten lang duren, waardoor de accu leeg kan raken. Zorg dat de microfoon op de aangewezen locatie is geplaatst.

### Voordat u een automatische EQ-meting uitvoert

- Voer een automatische EQ-meting op een zo rustig mogelijke plaats uit. Schakel de motor en de airconditioning uit. Onderbreek ook de voeding naar autotelefoons en mobiele telefoons in het voertuig of verwijder deze voordat u een automatische EQ-meting uitvoert. Andere geluiden dan de meettoon (zoals omgevingslawaai, motorgeluid, rinkelende telefoons, enz.) kunnen de meting van de voertuigakoestiek verstoren.
- Voer een automatische EQ-meting altijd uit met de optionele microfoon. Gebruik van een andere microfoon kan meting onmogelijk maken of een verkeerd resultaat geven.
- Als de luidsprekers voorin niet zijn aangesloten, kan geen automatische EQ-meting worden uitgevoerd.
- Als dit toestel is aangesloten op een versterker met niveauregeling voor de ingangssignalen, is een automatische EQ-meting wellicht niet mogelijk als het ingangsniveau van de versterker te laag is ingesteld.

- Als dit toestel is aangesloten op een versterker met een low pass filter, dient u deze uit te zetten voordat u een automatische EQ-meting uitvoert. Ook moet de drempelfrequentie voor een ingebouwde low pass filter van een actieve subwoofer worden ingesteld op de hoogste frequentie.
- De computer heeft de afstand zo berekend dat de vertraging optimaal is voor de omstandigheden in uw voertuig. Blijf deze waarde dus gebruiken.
  - Als er sterke geluidsheerkaatsingen zijn in het voertuig en vertragingen optreden.
  - Als lage tonen vertraagd worden door invloed van de low pass filter op actieve subwoofers of externe versterkers.
- Automatische EQ-meting wijzigt de audio-instellingen als volgt:
  - De instellingen van de fader/balans worden teruggezet naar de middelste stand. (Raadpleeg *De fader/balansinstelling gebruiken* op bladzijde 49.)
  - De curve van de equalizer gaat naar **Flat**. (Raadpleeg *Equalizercurven selecteren* op bladzijde 59.)
  - De audio-instellingen worden automatisch ingesteld voor het high pass filter voor de luidsprekers voorin, de middenluidspreker en de luidsprekers achterin.
- Vorige instellingen van een automatische EQ-meting worden overschreven.

### Automatische EQ-meting uitvoeren

#### 1 Parkeer het voertuig op een zo rustig mogelijke plaats, sluit alle portieren, ramen en het schuifdak, en zet de motor uit.

Het geluid van een draaiende motor kan de automatische EQ-meting verstoren.

## 2 Plaats de optionele microfoon in het midden van de hoofdsteun van de bestuurdersstoel en richt deze naar voren.

Het resultaat van de automatische EQ-meting is afhankelijk van de positie van de microfoon. Indien gewenst kunt u de microfoon ook op de voorste passagiersstoel plaatsen voor een automatische EQ-meting.

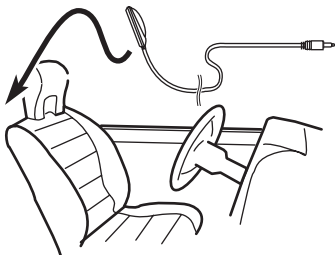

## 3 Zet de contactschakelaar aan of in de accessoirestand (ACC).

Schakel de airconditioning en verwarming uit als deze zijn ingeschakeld. Het geluid van de ventilator van de airconditioning of de verwarming kan de automatische EQ-meting verstoren.

## 4 Geef het systeemmenu weer.

Raadpleeg *Inleiding van de menufuncties* op bladzijde 48.

## 5 Raak Auto EQ Measurement aan om de automatische TA- en EQ-meetstand te activeren.

## 6 Steek de plug van de microfoon in de microfooningang op het toestel.

(AVH-P4300DVD)

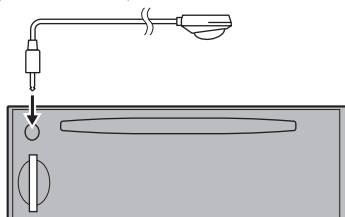

(AVH-3300BT)

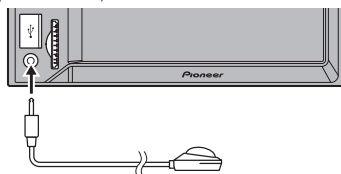

## 7 Raak Start aan voor de automatische EQ-meting.

## 8 Verlaat het voertuig en sluit het portier binnen tien seconden nadat het aftellen is begonnen.

De luidsprekers geven een meettoon (geluid) af en de automatische EQ-meting begint. Als de automatische EQ-meting is voltooid, wordt **Complete** weergegeven.

Er verschijnt een foutmelding als de automatische meting niet correct kon worden uitgevoerd. (Raadpleeg *Foutmeldingen tijdens de automatische EQ-meting of TA en EQ-meting* op bladzijde 87.)

- Als alle luidsprekers aangesloten zijn, duurt het ongeveer negen minuten tot de automatische EQ-meting voltooid is.
- Raak **Stop** aan om de automatische EQ-meting te stoppen.
- Raak de volgende toets op het aanraakpaneel aan om de automatische EQ-meetstand te annuleren.



Automatische EQ-meetstand annuleren.

## 9 Berg de microfoon zorgvuldig op in het handschoenenkastje of op een andere veilige plaats.

Als de microfoon langere tijd wordt blootgesteld aan direct zonlicht, kunnen hoge temperaturen vervorming, verkleuring of storingen veroorzaken.

## 10 Druk op **▲** (uitwerpen) om het paneel te sluiten.

(Alleen AVH-P4300DVD)

# Menufuncties

## Opmerking

(AVH-P4300DVD)

Druk niet op ▲ (uitwerpen) om het paneel te openen of te sluiten wanneer u de microfoon gebruikt.

## Vervormd geluid corrigeren

(Functie van AVH-P4300DVD)

Als u een cd of andere signaalbron afspeelt die hard is opgenomen, kan het geluid vervormd worden als een equalizercurve te hoog is ingesteld. U kunt het geluid digitaal laten dempen om zulke geluidsvervormingen te beperken.

- De geluidskwaliteit is meestal beter is bij een hoge instelling; daarom wordt gewoonlijk de hogere instelling toegepast.

### 1 Geef het systeemmenu weer.

Raadpleeg *Inleiding van de menufuncties* op bladzijde 48.

### 2 Raak Digital ATT aan.

### 3 Raak Digital ATT aan in het systeemmenu om het gewenste niveau voor digitale demping te selecteren.

High—Low

## De audiofuncties resetten

(Functie van AVH-P4300DVD)

Alle audiofuncties kunnen naar hun begininstelling teruggezet worden.

### 1 Geef het systeemmenu weer.

Raadpleeg *Inleiding van de menufuncties* op bladzijde 48.

### 2 Raak Audio Reset aan.

### 3 Raak Reset aan.

**Ready to reset. Are you sure?** verschijnt op het display.

- Druk op **Cancel** om deze functie af te breken.

### 4 Raak opnieuw Reset aan.

Wanneer **The reset end was carried out.** op het display verschijnt, zijn de audiofuncties gereset. ■

## Entertainment-instellingen

### De verlichtingskleur selecteren

Dit toestel is voorzien van meerdere verlichtingskleuren.

#### Een voorgedefinieerde verlichtingskleur kiezen

U kunt een verlichtingskleur uit de lijst selecteren.

##### 1 Geef het entertainment-menu weer.

Raadpleeg *Inleiding van de menufuncties* op bladzijde 48.

##### 2 Raak Appearance aan.

##### 3 Raak Illumination aan en kies dan een kleur uit de lijst.

#### De verlichtingskleur zelf aanpassen

##### 1 Geef het entertainment-menu weer.

Raadpleeg *Inleiding van de menufuncties* op bladzijde 48.

##### 2 Raak Appearance aan.

##### 3 Raak Illumination en daarna Custom aan.

##### 4 Geef het aangepaste kleurmenu weer.



Het menu voor aangepaste verlichtingskleuren weergeven.

##### 5 Raak de kleurenbalk aan om de verlichtingskleur aan te passen.

##### 6 Raak ◀ of ▶ aan om de kleur nauwkeurig af te stellen.

##### 7 Raak het pictogram aan en houd het even vast om de aangepaste kleur in het geheugen op te slaan.



De aangepaste kleur opslaan in het geheugen.

De aangepaste kleur is nu in het geheugen opgeslagen.

Als u hierna hetzelfde pictogram aanraakt, wordt deze kleur uit het geheugen opgeroepen.

#### De OSD-kleur selecteren

U kunt de kleur van de OSD wijzigen.

##### 1 Geef het entertainment-menu weer.

Raadpleeg *Inleiding van de menufuncties* op bladzijde 48.

##### 2 Raak Appearance aan.

##### 3 Raak Screen aan.

##### 4 Raak een van de kleuren uit de lijst aan.

#### Een achtergronddisplay selecteren

U kunt de achtergronddisplay wijzigen terwijl u naar een signaalbron luistert.

##### 1 Geef het entertainment-menu weer.

Raadpleeg *Inleiding van de menufuncties* op bladzijde 48.

##### 2 Raak Background aan.

##### 3 Raak de gewenste instelling aan.

- Als er geen JPEG-afbeeldingen op dit toestel zijn opgeslagen, kunt u Foto niet selecteren. Voor het vastleggen van JPEG-afbeeldingen op dit toestel, raadpleeg *JPEG-bestanden vastleggen* op bladzijde 39.

## Menu's aanpassen

### 1 Geef de menukolommen weer die u wilt registreren.

Raadpleeg *Inleiding van de menufuncties* op bladzijde 48.

U kunt menu's aanpassen met uitzondering van het menu **Video Setup**.

### 2 De menukolom aanraken en vasthouden om deze te registreren.

- De menukolom opnieuw aanraken en vasthouden om de registratie te annuleren.

### 3 Geef het aangepaste menu weer en kies een geregistreerd menu.

Raadpleeg *Inleiding van de menufuncties* op bladzijde 48.

#### Opmerkingen

- U kunt tot 12 kolommen registreren.
- Bij het registreren van een kolom uit het audiofunctiemenu, zal de registratie geannuleerd worden als er een DEQ-P6600 multikanaalverwerker is aangesloten.
- Bij het registreren van een kolom uit het DSP-menu, zal de registratie geannuleerd worden als er een DEQ-P6600 multikanaalverwerker is aangesloten.

## De beeldinstellingen aanpassen

Voor elke bron en de achteruitrijcamera kunt u de volgende instellingen aanpassen:

**Brightness** (helderheid), **Contrast** (contrast), **Color** (kleur), **Hue** (tint), **Dimmer** (dimmer), **Temperature** (temperatuur), **Black Level** (zwartniveau) en **RGB Dot Adjustment** (RGB-klokaanpassing).

- Voor een audiosignaalbron kunnen **Color**, **Hue**, **Contrast** en **Black Level** niet worden aangepast.

### 1 Houd MENU ingedrukt om Picture Adjustment weer te geven.

De namen van de instellingsfuncties worden weergegeven.

### 2 Als u Picture Adjustment aanpast, selecteert u het toestel.

NAVI

Picture Adjustment aanpassen voor de navigatie-eenheid.

Rear View

Picture Adjustment aanpassen voor de achteruitrijcamera.

Source

Picture Adjustment aanpassen voor de bron.

### 3 Raak één van de volgende toetsen op het aanraakpaneel aan om de aan te passen functie te selecteren.

De onderdelen in **Picture Adjustment** worden weergegeven.

- **Brightness** – Helderheid
- **Contrast** – Contrast
- **Color** – Kleurverzadiging
- **Hue** – Tint (rood of groen wordt benadrukt)
- **Dimmer** – Helderheid van het display
- **Temperature** – Kleurtemperatuur. Hiermee kunt u de witbalans aanpassen.
- **Black Level** – Zwartniveau. Hiermee worden de donkere beeldgebieden benadrukt

zodat er een groter verschil is tussen lichte en donkere partijen.

- **RGB Dot Adjustment** – Past de faseverschuiving van de dotklok aan als een navigatie-eenheid is aangesloten.
  - U kunt de beeldinstelling voor de achteruitrijcamera niet aanpassen als **Camera Polarity** op **Off** is ingesteld. (Raadpleeg *Instellingen voor de achteruitrijcamera* op bladzijde 71.)
  - U kunt **Hue** alleen aanpassen als het kleursysteem is ingesteld op NTSC.
  - Bij sommige achteruitrijcamera's kan het beeld niet worden aangepast.

### 4 Raak ◀ of ▶ aan en pas het geselecteerde item aan.

Telkens als u ◀ of ▶ aanraakt, wordt het niveau van het geselecteerde item verhoogd of verlaagd.

- **Dimmer** kan worden ingesteld tussen **+1** en **+48**.
- **Temperature** kan worden ingesteld tussen **+3** en **-3**.

### 5 Raak Black Level en RGB Dot Adjustment aan om de waarde aan te passen.

- **Black Level** kan worden in- of uitgeschakeld.
- **RGB Dot Adjustment** kan worden ingesteld op **1** of **2**.

### Opmerkingen

- U kunt deze functie tijdens het rijden niet bedienen.
- Voor **Brightness/Contrast/Dimmer** kunt u verschillende instellingen maken voor als de verlichting aan of uit is. 

## De uitgang van het scherm achterin instellen

De uitgang van de monitor achterin kan als volgt worden ingesteld:

- **Front** – De bron op het scherm voorin van dit toestel
- **Disc** – Video en geluid van de dvd

## Overige functies

**AV** – Video en geluid van de AV-ingang

**AUX** – De bron voor de AUX-ingang

**Off** – Geen bron

### Opmerkingen

- DivX-bestanden kunnen niet tegelijk op het scherm achterin en voorin worden afgespeeld.
- Als **Disc** is ingesteld op de uitgang van het scherm achterin, kunt u niet de MW/LW-frequentieband selecteren voor het scherm voorin. 

## De positie van de toetsen op het aanraakpaneel bijstellen (kalibratie van het aanraakpaneel)

Als u merkt dat de toetsen op het aanraakpaneel niet overeenkomen met de plaats die u aanraakt, kunt u de positie van de toetsen bijstellen. Dat kan op twee manieren: 4-puntsbijstelling, waarbij u de vier hoeken van het scherm aanraakt; en 16-puntsbijstelling, waarbij u het gehele scherm gebruikt om de posities nauwkeurig te bepalen.

- Het scherm zacht aanraken tijdens het bijstellen. Te hard drukken op het aanraakpaneel kan tot beschadiging leiden. Gebruik geen scherpe voorwerpen zoals een balpen of mechanische pen. Dit zou het aanraak-scherm kunnen beschadigen.
- Als u de posities niet naar wens kunt bijstellen, neem dan contact op met uw Pioneer-leverancier.

### 1 Zet het toestel uit.

Raadpleeg *Basisbediening* op bladzijde 11.

### 2 Houd MENU ingedrukt om Picture Adjustment weer te geven.

### 3 Houd MENU ingedrukt om de kalibratie van het aanraakpaneel te starten.

Het scherm voor de 4-puntsbijstelling van de toetsen op het aanraakpaneel wordt weergegeven.

### 4 Raak alle pijlen aan in de vier hoeken van het scherm.

- Houd **MENU** ingedrukt om het bijstellen te annuleren.

### 5 Druk op MENU om de 4-puntsbijstelling te voltooien.

De aangepaste positiegegevens worden opgeslagen.

- Schakel de motor niet uit terwijl de aangepaste positiegegevens worden opgeslagen.

### 6 Druk op MENU om verder te gaan met de 16-puntsbijstelling.

Het scherm voor de 16-puntsbijstelling van de toetsen op het aanraakpaneel wordt weergegeven.

- Houd **MENU** ingedrukt om het bijstellen te annuleren.

### 7 Raak zachtjes het midden van de + markering aan dat op het scherm wordt weergegeven.

Nadat u alle markeringen hebt aangeraakt, worden de aangepaste positiegegevens opgeslagen.

- Schakel de motor niet uit terwijl de aangepaste positiegegevens worden opgeslagen.

### 8 Houd MENU ingedrukt om het bijstellen te voltooien.

## De AUX-sigitaalbron

Dit toestel biedt de mogelijkheid om een extern apparaat aan te sluiten, zoals een video-recorder of een draagbaar toestel (los verkrijgbaar). Als een extern apparaat wordt aangesloten, wordt dit automatisch als een AUX-sigitaalbron herkend en aan **AUX** toegevoegd.

## Externe apparaten aansluiten

U kunt externe apparaten op dit toestel aansluiten.

### Mini-pinplugkabel (AUX)

Als u een extern apparaat aansluit met een miniplugkabel

iPods en draagbare audio- of videospelers kunnen met een miniplugkabel op dit toestel worden aangesloten.

- Om video van een iPod met videofunctie te bekijken, moet u de iPod met een vierpolige kabel en 3,5mm-stekker (bijvoorbeeld CD-V150M) op dit toestel aansluiten.
- U kunt een draagbare audio-/videospeler aansluiten met een los verkrijgbare vierpolige RCA-kabel met 3,5mm-stekker. Afhankelijk van de kabel moet u mogelijk de rode kabel (audio rechts) en de gele kabel (video) omdraaien voor een juiste geluids- en beeldweergave.

● **Steek de stereo-miniplugkabel in de AUX-ingang van dit toestel.**

Raadpleeg de montagehandleiding.  
Raadpleeg *Wat is wat* op bladzijde 9. 

### Gebruik van een extern toestel

(Functie van AVH-P4300DVD)  
Met een extern toestel wordt een ander Pioneer-product bedoeld (bijvoorbeeld een toekomstig verkrijgbaar product). Hoewel een extern toestel niet als bron gebruikt kan worden, kunt u er met dit toestel wel de basisfuncties van bedienen. Met dit toestel kunnen maximaal twee externe toestellen worden bediend; deze worden bij aansluiting automatisch toegewezen als extern toestel 1 of extern toestel 2.

Hieronder wordt de basisbediening van het externe toestel uitgelegd. De beschikbare functies zijn afhankelijk van het gebruikte toestel. Raadpleeg voor meer informatie de handleiding van het externe toestel.

### Basisbediening

De functies die met de volgende handelingen zijn verbonden, zijn afhankelijk van het externe

toestel dat op dit toestel wordt aangesloten. Raadpleeg voor meer informatie de handleiding van het externe toestel.

	Overschakelen naar Automatisch of Handmatig.
	
	Overschakelen naar video en audio.
	
	De schermmodus wijzigen. Raadpleeg <i>De breedbeeldstand wijzigen</i> op bladzijde 39.
	Overschakelen tussen equalizercurven. Raadpleeg <i>De equalizer</i> op bladzijde 49. Raak deze meer dan twee seconden aan om de auto-equalizer in of uit te schakelen. Raadpleeg <i>De auto-equalizer</i> op bladzijde 50.
	De handelingen zijn afhankelijk van het externe toestel dat wordt aangesloten.
	
	Functies 1 t/m 4
	De handelingen zijn afhankelijk van het externe toestel dat wordt aangesloten.
	
	Gebruik van de functies die zijn toegewezen aan de toetsen 1 t/m 6. De handelingen zijn afhankelijk van het externe toestel dat wordt aangesloten.



# Aanvullende informatie

## Problemen verhelpen

### Algemeen

Symptoom	Oorzaak	Maatregel (Zie)
Geen voeding. Het toestel werkt niet.	Kabels en stekers zijn verkeerd aangesloten.	Controleer of alle aansluitingen juist zijn.
	De zekering is gesprongen.	Verhelp de reden waardoor de zekering is gesprongen en vervang vervolgens de zekering. Zorg dat u een zekering met dezelfde spanning gebruikt.
Bediening met de afstandsbediening is niet mogelijk. Het toestel werkt niet goed, zelfs niet als de juiste knoppen op de afstandsbediening worden ingedrukt.	Door storing en andere factoren werkt de ingebouwde microprocessor niet goed.	Druk op <b>RESET</b> . (Bladzijde 9)
	De batterij is bijna leeg.	Plaats een nieuwe batterij.
Het afspeLEN is niet mogelijk.	Bij bepaalde discs zijn sommige handelingen niet mogelijk.	Controleer dit door een andere disc te gebruiken.
	De disc is vuil.	Reinig de disc.
Het afspeLEN is niet mogelijk.	Dit type disc kan niet op dit toestel worden afgespeeld.	Controleer het type disc.
	Er is een disc met een niet-compatibel videosysteem in het toestel geplaatst.	Gebruik een disc die compatibel is met uw videosysteem.

Symptoom	Oorzaak	Maatregel (Zie)
Er is geen geluid. Het volume kan niet hoger.	De kabels zijn niet goed aangesloten.	Sluit de kabels op de juiste manier aan.
	Het toestel geeft stilstaand beeld, speelt in slow motion of beeld voor beeld af.	Er is geen geluid bij stilstaand beeld, afspelen in slow motion of beeld voor beeld afspelen.
Er is geen beeld.	De kabel van de handrem is niet aangesloten.	Sluit de kabel van de handrem aan en trek de handrem aan.
	De handrem is niet ingeschakeld.	Sluit de kabel van de handrem aan en trek de handrem aan.
Het pictogram  wordt weergegeven. Bediening is niet mogelijk.	Deze handeling is niet toegelaten voor deze disc.	Deze handeling is niet mogelijk.
	Deze handeling is niet compatibel met de indeling van de disc.	Deze handeling is niet mogelijk.
Het beeld stopt (wordt onderbroken) en het toestel kan niet worden bediend.	Gegevens kunnen tijdens het afspelen niet worden afgelezen.	Stop en herstart het afspelen.
Er is geen geluid. Het volumeniveau staat laag.	Het volume staat laag.	Stel het volume af.
	De demping staat aan.	Zet de demping uit.
Er worden delen van het geluid en beeld overgeslagen.	Het toestel is niet stevig bevestigd.	Zet het toestel stevig vast.
	De bestandsgrootte en overdrachtssnelheid zijn groter dan de aanbevolen waarden.	Gebruik een DivX-bestand dat de aanbevolen grootte en transmissiesnelheid niet overschrijdt.
Het beeld is uitgerekt, het beeldformaat is onjuist.	De beeldinstelling is niet juist voor de weergave.	Selecteer de juiste instelling voor uw display. (Bladzijde 64)
Als u de contactschakelaar op ON zet (of ACC), hoort u de motor.	Het toestel controleert of er een disc in het toestel zit.	Dit is normaal.

## Aanvullende informatie

Symptoom	Oorzaak	Maatregel (Zie)
Er wordt niets weergegeven. De toetsen van het aanraakpaneel kunnen niet worden gebruikt.	De achteruitcamera is niet aangesloten. <b>Camera Polarity</b> is niet juist ingesteld.	Sluit een achteruitrijcamera aan.  Houd <b>MENU</b> ingedrukt om terug te keren naar het display van de signaalbron en selecteer vervolgens de juiste instelling voor <b>Camera Polarity</b> . (Bladzijde 71)
Als het display wordt gewijzigd, verschijnt <b>No xxxx</b> (bijvoorbeeld <b>No Title</b> ).	Er is geen tekstinformatie beschikbaar.	Wijzig de displaystand of speel een ander fragment of bestand af.
De submappen kunnen niet afgespeeld worden.	De herhaalde weergave van de map is geselecteerd.	Selecteer het herhaalbareknop op nieuw.
Het herhaalbaar wijzigt automatisch.	Er is een andere map geselecteerd tijdens de herhaalde weergave.  Het zoeken op fragmenten of snel vooruit en achteruit spoelen werd uitgevoerd tijdens herhaalde weergave van het bestand.	Selecteer het herhaalbareknop op nieuw.  Selecteer het herhaalbareknop op nieuw.

### Dvd

Symptoom	Oorzaak	Maatregel (Zie)
Het afspelen is niet mogelijk.	De disc heeft een ander regionummer dan het toestel.	Plaats een disc met hetzelfde regionummer als dit toestel.
Er verschijnt een bericht van de kinderbeveiliging en afspeelen is niet mogelijk.	De kinderbeveiliging staat aan.	Zet de kinderbeveiliging uit of verander het niveau. (Bladzijde 65)

Symptoom	Oorzaak	Maatregel (Zie)
De kinderbeveiliging kan niet worden geannuleerd.	Het codenummer is niet juist.  U bent het codenummer vergeten.	Voer het juiste codenummer in. (Bladzijde 65)  Druk op <b>RESET</b> . (Bladzijde 66)
Gesproken taal (en ondertitelingstaal) kunnen niet worden gewijzigd.	De dvd bevat geen opnamen met meerdere talen.  U kunt alleen functies selecteren die in het menu van de disc staan.	U kunt niet uit verschillende talen kiezen als ze niet op de disc zijn vastgelegd.  Gebruik het menu van de disc.
Er verschijnt geen ondertiteling.	De dvd heeft geen ondertitelingsmogelijkheden.  U kunt alleen functies selecteren die in het menu van de disc staan.	De ondertiteling wordt niet weergegeven als deze niet op de disc staat.  Gebruik het menu van de disc.
Afspelen is niet mogelijk met de audiotaal en ondertitelingstaal die in het menu <b>Video Setup</b> zijn geselecteerd.	De dvd bevat geen gesproken taal of ondertiteling in de taal die is geselecteerd.	U kunt niet uit verschillende talen kiezen als ze niet op de disc zijn vastgelegd.
Overschakelen naar een andere camerahoek is niet mogelijk.	De dvd heeft geen scènes die vanuit meerdere camerahoeken zijn opgenomen.  U probeert over te schakelen naar een andere camerahoek van een scène die niet vanuit meerdere hoeken is opgenomen.	U kunt niet overschakelen tussen meerdere camerahoeken als de dvd geen scènes bevat die vanuit meerdere hoeken zijn opgenomen.  Schakel over tussen meerdere camerahoeken bij scènes die vanuit meerdere hoeken zijn opgenomen.

## Aanvullende informatie

Symptoom	Oorzaak	Maatregel (Zie)
Het beeld is erg onscherp of vervormd en donker tijdens het afspelen.	Deze disc is voorzien van een signaal dat kopiëren voorkomt.	Omdat dit toestel compatibel is met het anti-kopieersysteem, kan het beeld bij het afspelen van een disc met zo een signaal op sommige displays horizontale strepen of andere problemen vertonen. Dit betekent niet dat het toestel niet goed werkt.

### Video-cd

Symptoom	Oorzaak	Maatregel
Het PBC-menu (afspeelregeling) kan niet worden opgeroepen.	De video-cd heeft geen PBC.	Deze handeling is niet mogelijk met video-cd's zonder PBC.
Herhaalde weergave en fragment/tijdzoeken zijn niet mogelijk.	De geplaatste video-cd heeft PBC.	Deze handeling is niet mogelijk met video-cd's zonder PBC.

### iPod

Symptoom	Oorzaak	Maatregel
De iPod werkt niet naar behoren.	De kabels zijn niet goed aangesloten.	Verwijder de kabel uit de iPod. Sluit de kabel weer aan als het hoofdmenu van de iPod wordt weergegeven. Reset de iPod.
	De iPod-versie is verouderd.	Werk de versie van de iPod bij.

### Bluetooth

Symptoom	Oorzaak	Maatregel
Het geluidssignaal van de Bluetooth-geluidsbron wordt niet weergegeven.	Er wordt op hetzelfde moment getelefoneerd met een via Bluetooth aangesloten mobiele telefoon.	Het geluidssignaal wordt weergegeven nadat het gesprek beëindigd is.
	Er wordt op hetzelfde moment een via Bluetooth aangesloten mobiele telefoon gebruikt.	Gebruik de mobiele telefoon niet op hetzelfde moment.
	Er werd opgebeld met een via Bluetooth aangesloten mobiele telefoon maar het gesprek werd onmiddellijk weer beëindigd. Daardoor kon de verbinding tussen dit toestel en de mobiele telefoon niet correct worden afgesloten.	Herstel de Bluetooth-verbinding tussen dit toestel en de mobiele telefoon.

### Multikanaalverwerker

Symptoom	Oorzaak	Maatregel (Zie)
Er is geen geluid. Het volume kan niet hoger.	De optische kabels zijn niet goed aangesloten.	Sluit de kabels op de juiste manier aan.
Zelfs als meerkanaalsaudio is geselecteerd, wordt audio met twee kanalen weergegeven.	De instelling voor digitale uitvoer staat op <b>Linear PCM</b> .	Normaal gesproken moet u de instelling voor digitale uitvoer op <b>Stream</b> zetten. (Bladzijde 67)



## Aanvullende informatie

### Foutmeldingen

Schrijf een foutmelding altijd nauwkeurig op en houd deze bij de hand als u contact opneemt met uw leverancier of Pioneer-servicecentrum.

#### Tuner

Melding	Oorzaak	Maatregel
<b>No Data</b>	Het toestel kan geen informatie over de programmaservicenaam ontvangen.	Ga naar een geschikte locatie met goede ontvangst.

#### Dvd

Melding	Oorzaak	Maatregel
<b>Different Region Disc</b>	De disc heeft een ander regionummer dan het toestel.	Vervang de dvd door een dvd met het juiste regionummer.
<b>Error-02-XX/FF-FF</b>	De disc is vuil.	Reinig de disc.
	De disc is bekrast.	Plaats een andere disc.
	De disc is ondersteboven geplaatst.	Controleer of de disc op de juiste manier is geplaatst.
	Elektrisch of mechanisch probleem.	Druk op <b>RESET</b> .
<b>Unplayable Disc</b>	Dit type disc kan niet op dit toestel worden afgespeeld.	Plaats een disc die wel op dit toestel kan worden afgespeeld.
	De geplaatste disc bevat geen afspeelbare bestanden.	Plaats een andere disc.
<b>Protect</b>	Alle bestanden op de disc zijn door digitaal rechtenbeheer (DRM) beveiligd.	Plaats een andere disc.
<b>Skipped</b>	De geplaatste disc bevat bestanden die door digitaal rechtenbeheer (DRM) beveiligd zijn.	Speel audiobestanden af die niet met Windows Media DRM 9/10 zijn beveiligd.

Melding	Oorzaak	Maatregel
<b>TEMP</b>	De temperatuur van het toestel valt buiten het normale bedrijfsbereik.	Wacht tot de temperatuur van het toestel binnen de normale grenzen valt.
<b>Rental Expired.</b>	De geplaatste disc bevat DivX VOD-inhoud die is verstreken.	Selecteer een afspeelbaar bestand.
<b>Video resolution not supported</b>	De geplaatste disc bevat een DivX HD-bestand (high definition).	Selecteer een afspeelbaar bestand.
<b>It is not possible to write it in the flash.</b>	Het flash-geheugen van dit toestel dat als tijdelijk opslaggebied wordt gebruikt, is vol.	Selecteer een afspeelbaar bestand.
<b>Your device is not authorized to play this DivX protected video.</b>	De DivX-registratiecode van dit toestel is niet geautoriseerd door de aanbieder van de DivX VOD-inhoud.	Registreer dit toestel bij de aanbieder van de DivX VOD-inhoud.
<b>Unplayable File</b>	Dit bestandstype kan niet op dit toestel worden afgespeeld.	Selecteer een afspeelbaar bestand.
<b>Format Read</b>	Na het begin van het afspelen duurt het soms even totdat er geluid klinkt.	Wacht tot het bericht verdwijnt en er geluid klinkt.
<b>Video frame rate not supported.</b>	De beeldsnelheid van het DivX-bestand is hoger dan 30 beelden per seconde.	Selecteer een afspeelbaar bestand.
<b>Audio format not supported.</b>	Dit bestandstype wordt niet ondersteund op dit toestel.	Selecteer een afspeelbaar bestand.

## Aanvullende informatie

### Extern opslagapparaat (USB, SD)

Melding	Oorzaak	Maatregel
<b>Unplayable File</b>	Dit bestandstype kan niet op dit toestel worden afgespeeld.	Selecteer een afspelbaar bestand.
	Geen songs.	Zet de audiobestanden over naar de draagbare USB-audiospeler/het USB-geheugen en maak verbinding.
	Er is USB-geheugen met ingeschakelde beveiliging aangesloten.	Raadpleeg de instructies van het USB-geheugen om de beveiliging uit te schakelen.
<b>Format Read</b>	Na het begin van het afspelen duurt het soms even totdat er geluid klinkt.	Wacht tot het bericht verdwijnt en er geluid klinkt.
<b>Skipped</b>	De aangesloten draagbare USB-audiospeler/het USB-geheugen bevat WMA-bestanden die door Windows Media™ DRM 9/10 zijn beveiligd.	Speel audiobestanden af die niet met Windows Media DRM 9/10 zijn beveiligd.
<b>Protect</b>	Alle bestanden op de aangesloten draagbare USB-audiospeler/in het USB-geheugen zijn door Windows Media DRM 9/10 beveiligd.	Zet audiobestanden die niet door Windows Media DRM 9/10 zijn beveiligd over naar de draagbare USB-audiospeler/het USB-geheugen en sluit het apparaat aan.
<b>Incompatible USB</b>	Het aangesloten USB-apparaat wordt door dit toestel niet ondersteund.	Sluit een draagbare USB-audiospeler of USB-geheugen aan dat compatibel is met USB Mass Storage Class.
	Het USB-toestel is niet geformatteerd met de indeling FAT16 of FAT32.	Sluit alleen een USB-toestel aan dat geformatteerd is met de indeling FAT16 of FAT32.

Melding	Oorzaak	Maatregel
<b>Incompatible SD</b>	Niet-ondersteunde SD-geheugenkaart is geplaatst.	Gebruik een ondersteunde SD-geheugenkaart.
	Het SD-opslagapparaat is niet compatibel.	Ontkoppel het apparaat en sluit een compatibel SD-opslagapparaat aan.
<b>Check USB</b>	Er is kortsluiting opgetreden in de USB-aansluiting of de USB-kabel.	Controleer of de USB-stekker en de USB-kabel niet ergens ingeklemd zijn of beschadigd zijn.
	De aangesloten draagbare USB-audiospeler of het aangesloten USB-geheugen verbruikt meer stroom dan de maximaal toelaatbare stroomsterkte.	Ontkoppel de draagbare USB-audiospeler/het USB-geheugen en gebruik dit apparaat niet meer. Zet de contactschakelaar op OFF, daarna op ACC of ON en sluit vervolgens een compatibele draagbare USB-audiospeler/compatibel USB-geheugen aan.
<b>Error-02-9X/-DX</b>	Communicatiefout	Probeer de volgende mogelijkheden. –Zet het contact uit en dan weer aan. –Ontkoppel de draagbare USB-audiospeler/het USB-geheugen. –Schakel over naar een andere bron. Schakel vervolgens terug naar de USB-audiospeler/het USB-geheugen.
<b>Rental Expired.</b>	Het geplaatste externe opslagapparaat bevat DivX VOD-inhoud die is verstreken.	Selecteer een afspelbaar bestand.

## Aanvullende informatie

Melding	Oorzaak	Maatregel
<b>Video resolution not supported</b>	Het geplaatste externe opslag-apparaat bevat een DivX HD-bestand in hoge definitie (high definition).	Selecteer een afspelbaar bestand.
<b>It is not possible to write it in the flash.</b>	Het flash-geheugen van dit toestel dat als tijdelijk opslaggebied wordt gebruikt, is vol.	Selecteer een afspelbaar bestand.
<b>Your device is not authorized to play this DivX protected video.</b>	De DivX-registratiecode van dit toestel is niet geautoriseerd door de aanbieder van de DivX VOD-inhoud.	Registreer dit toestel bij de aanbieder van de DivX VOD-inhoud.
<b>Format Read</b>	Na het begin van het afspelen duurt het soms even totdat er geluid klinkt.	Wacht tot het bericht verdwijnt en er geluid klinkt.
<b>Video frame rate not supported.</b>	De beeldsnelheid van het DivX-bestand is hoger dan 30 beelden per seconde.	Selecteer een afspelbaar bestand.
<b>Audio format not supported.</b>	Dit bestandstype wordt niet ondersteund op dit toestel.	Selecteer een afspelbaar bestand.
<b>iPod</b>		
Melding	Oorzaak	Maatregel
<b>Format Read/Ready</b>	Na het begin van het afspelen duurt het soms even totdat er geluid klinkt.	Wacht tot het bericht verdwijnt en er geluid klinkt.

Melding	Oorzaak	Maatregel
<b>Error-02-6X/-9X/-DX</b>	Communicatiefout	Verwijder de kabel uit de iPod. Sluit de kabel weer aan als het hoofdmenu van de iPod wordt weergegeven. Reset de iPod.
	iPod-fout	Verwijder de kabel uit de iPod. Sluit de kabel weer aan als het hoofdmenu van de iPod wordt weergegeven. Reset de iPod.
<b>Error-02-67</b>	De versie van de iPod-firmware is verouderd.	Werk de versie van de iPod bij.
<b>Stop</b>	Geen songs.	Zet songs over naar de iPod.
	De huidige lijst bevat geen songs.	Selecteer een lijst die wel songs bevat.
<b>Not Found</b>	Geen verwante songs	Zet songs over naar de iPod.

### Bluetooth

Melding	Oorzaak	Maatregel
<b>Error-10</b>	Fout in de stroomvoorziening van de Bluetooth-module van dit toestel.	Zet de contactschakelaar uit (OFF) en daarna op de accessoirestand (ACC) of aan (ON). Als de storing hiermee niet is verholpen, neem dan contact op met uw leverancier of een erkend Pioneer Servicecentrum.



## Aanvullende informatie

### Foutmeldingen tijdens de automatische EQ-meting of TA en EQ-meting

Als een automatische TA en EQ-meting van de akoestische eigenschappen van het voertuiginterieur niet correct kan worden uitgevoerd, kan er op het display een foutmelding getoond worden. Raadpleeg in dat geval de onderstaande tabel met problemen en voorgestelde oplossingen. Probeer het daarna opnieuw.

Melding	Oorzaak	Maatregel
<b>Error. Please check MIC.</b>	De microfoon is niet aangesloten.	Steek de stekker van de optionele microfoon goed in de aansluiting.
<b>Error. Please check xxxx speaker.</b>	De microfoon kan de meettoon van een luidspreker niet waarmaken.	<ul style="list-style-type: none"> <li>Controleer of de luidsprekers juist zijn aangesloten.</li> <li>Corrigeer de instelling van het ingangsniveau van de versterker die op de luidsprekers is aangesloten.</li> <li>Steek de stekker van de microfoon goed in de aansluiting.</li> </ul>
<b>Error. Please check noise.</b>	Er is te veel omgevingslawaai.	<ul style="list-style-type: none"> <li>Parkeer het voertuig op een zo rustig mogelijke plaats en zet de motor, airconditioning en verwarming uit.</li> <li>Plaats de microfoon op de juiste manier.</li> </ul>
<b>Error. Please check battery.</b>	Er is geen voeding van de accu naar dit toestel.	<ul style="list-style-type: none"> <li>Sluit de accu op de juiste manier aan.</li> <li>Controleer de accuspanning.</li> </ul>

### Meldingen

Berichten	Vertaling
Screen image may appear reversed.	Pioneer raadt aan een camera te gebruiken die de beelden in spiegelbeeld weergeeft, omdat anders het beeld op het scherm verkeerd om kan verschijnen.

# Aanvullende informatie

## Indicatorlijst

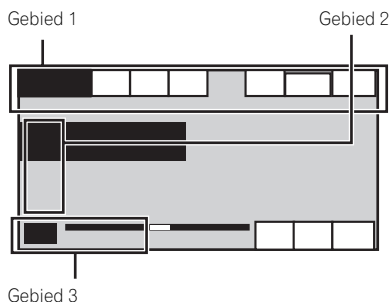

### Gebied 1



Deze geeft aan of op de gekozen frequentie in stereo wordt uitgezonden.



Deze geeft aan dat er radiotekst werd ontvangen.



Deze geeft aan dat de functie TA (stand-by voor verkeersberichten) is ingeschakeld.



Deze geeft aan dat de functie Onderbreking door nieuwsberichten is ingeschakeld.



Deze geeft aan dat een Bluetooth-telefoon is aangesloten.



Deze geeft aan dat het digitaal formaat Dolby Digital is.



Deze geeft aan dat het digitaal formaat MPEG-audio is.



Deze geeft aan dat het digitaal formaat Lineaire PCM is.



Deze geeft de bemonsteringsfrequentie aan.



Deze geeft aan dat het digitaal formaat DTS is.

1 ch

1+1ch

2 ch

Mch

Deze geeft het audiokanaal aan.

PBCOn

Deze geeft aan dat een disc met PBC-On word afgespeeld.



Deze geeft aan dat een mobiele telefoon is aangesloten.

- Deze geeft aan dat er een inkomend gesprek is ontvangen dat u nog niet hebt gezien.
- Deze wordt niet weergegeven voor gesprekken terwijl de mobiele telefoon niet op dit toestel was aangesloten.



- Deze geeft het vermogen van de batterij van de mobiele telefoon aan.
- De waarde die de indicator aangeeft kan afwijken van het werkelijke batterijniveau.
- Als het batterijvermogen niet kan worden vastgesteld, geeft de indicator niets aan.



Deze geeft de signaalsterkte van de mobiele telefoon aan.

Dolby PLII

Deze geeft aan dat Dolby Pro Logic II ingeschakeld is.

AutoEQ

Deze geeft aan dat automatische EQ-meting ingeschakeld is.



Deze geeft aan welke auditaal is geselecteerd.



Deze geeft aan welke ondertitelingstaal is geselecteerd.



Deze geeft aan welke camerahoek is geselecteerd.



Deze toont welke audio-uitgang is geselecteerd.

## Aanvullende informatie

### Gebied 2



Deze toont het nummer/album dat momenteel wordt afgespeeld.



Deze toont het fragment/de song die momenteel wordt afgespeeld.



Deze toont de opmerking die momenteel wordt afgespeeld.



Deze toont de naam van de artiest voor het huidige fragment/de huidige song.



Deze toont de gegevens van de mobiele telefoon.



Deze toont de algemene telefoongegevens.



Deze toont de gegevens van de vaste telefoon.



Deze toont de gegevens van de werktelefoon.



Deze toont andere telefoongegevens.



Deze geeft de naam weer van de map die momenteel wordt afgespeeld.



Deze geeft de naam weer van het bestand dat momenteel wordt afgespeeld.



Deze toont het voorgedefinieerde kanaal van de huidige radiozender.



Deze toont de naam van de huidige radiozender.

### Gebied 3



Deze toont het titelnummer dat momenteel wordt afgespeeld.



Deze toont het hoofdstuknummer dat momenteel wordt afgespeeld.



Deze toont het genre van het huidige fragment/de song.

**DEMO**

Deze geeft aan dat de demofunctie ingeschakeld is.



## Aanvullende informatie

### Aanwijzingen voor het gebruik

#### Discs en de player

Gebruik uitsluitend discs die voorzien zijn van een van onderstaande twee logo's.



Gebruik discs van 12 cm. Gebruik geen discs van 8 cm en probeer deze ook niet met een adapter af te spelen.

Gebruik uitsluitend normale, ronde discs. Gebruik geen discs met een andere vorm (shaped discs).



Plaats nooit iets anders dan een dvd (-r/-rw) of cd (-r/-rw) in de cd-laadsleuf.

Gebruik geen gebarste, gebroken, kromme of op andere wijze beschadigde discs, omdat zulke discs de speler kunnen beschadigen.

Niet-gefinaliseerde cd-r/cd-rw-discs kunnen niet worden afgespeeld.

Raak de gegevenszijde van de disc niet aan.

Bewaar discs in het bijbehorende doosje wanneer u ze niet gebruikt.

Plak geen labels op discs, schrijf er niet op en breng het oppervlak niet in aanraking met chemische middelen.

Reinig een disc door deze met een zachte doek vanuit het midden naar buiten schoon te vegen.

Condens en vochtvorming kunnen de werking van de speler tijdelijk negatief beïnvloeden. Laat de speler ongeveer een uur op temperatuur komen in de warmere omgeving. Veeg vochtige schijven met een zachte doek schoon.

Sommige discs kunnen niet worden afgespeeld afhankelijk van het type disc, de indeling ervan, de toepassing waarmee deze is opgenomen, de omgeving waarin deze wordt afgespeeld, de manier waarop deze wordt bewaard, enzovoort.

Schokken tijdens het rijden van het voertuig kunnen de disc laten overslaan.

Lees de voor discs geldende voorzorgsmaatregelen voordat u ze gebruikt.

Bij sommige dvd-videodiscs zijn bepaalde functies niet beschikbaar.

Sommige dvd-videodiscs kunnen niet worden afgespeeld.

Dit toestel kan geen dvd-ram-discs afspelen.

Dit toestel is niet compatibel met discs die in het formaat AVCHD (Advanced Video Codec High Definition) zijn opgenomen. Plaats daarom geen AVCHD-discs in dit toestel. Als u dat wel doet, kan het gebeuren dat de disc niet meer wordt uitgeworpen.

#### Extern opslagapparaat (USB, SD)

Afhankelijk van het externe opslagapparaat (USB, SD) kunnen de volgende problemen voorkomen:

- De bediening kan anders verlopen.
- Het opslagapparaat wordt niet herkend.
- Bestanden worden niet correct afgespeeld.

#### USB-opslagapparaat

Het maken van verbindingen via een USB-hub wordt niet ondersteund.

Sluit alleen een USB-opslagapparaat aan en geen andere apparaten.

Maak het USB-opslagapparaat stevig vast voordat u gaat rijden. Zorg dat het niet op de grond valt omdat het dan onder het rem- of gaspedaal terecht kan komen.

Afhankelijk van het USB-opslagapparaat kunnen storingen optreden op de radio-ontvangst.

Bestanden waarop auteursrechten rusten en die beschermd zijn kunnen echter niet van bovenstaande USB-apparaten worden afgespeeld.

## Aanvullende informatie

Draagbare USB-audiospelers/USB-geheugen kunnen niet via een USB-hub op dit toestel worden aangesloten.

Gepartitioneerd USB-geheugen is niet compatibel met dit toestel.

Afhankelijk van het type draagbare USB-audiospeler/USB-geheugen dat u gebruikt, kan het voorkomen dat dit toestel de USB-audiospeler/het USB-geheugen niet herkent of dat de audiobestanden niet juist worden afgespeeld.

Stel de draagbare USB-audiospeler/het USB-geheugen niet langdurig aan direct zonlicht bloot. Overmatige blootstelling aan direct zonlicht kan de temperatuur in de draagbare USB-audiospeler/het USB-geheugen doen oplopen en storingen veroorzaken.

### SD-geheugenkaart

Dit toestel ondersteunt alleen de volgende typen SD-geheugenkaarten.

- SD
- SDHC

Houd de SD-geheugenkaart buiten bereik van kinderen. Roep onmiddellijk de hulp van een arts in als de kaart per ongeluk wordt ingeslikt.

Raak de contactpunten van de SD-geheugenkaart niet aan met uw vingers of met een metalen voorwerp.

Plaats alleen een SD-geheugenkaart in het SD-kaartslot en geen andere voorwerpen. Als een metalen voorwerp (bijvoorbeeld een munt) in de sleuf terecht komt, kunnen de interne circuits beschadigd raken waardoor de sleuf onbruikbaar wordt.

Plaats nooit een beschadigde (geknikte, loszittend label enz.) SD-geheugenkaart omdat deze wellicht niet meer uit de sleuf kan worden verwijderd.

Plaats de SD-geheugenkaart nooit met kracht in de sleuf omdat daardoor de kaart of de sleuf beschadigd kan raken.

Als u de SD-geheugenkaart wilt verwijderen, drukt u deze voorzichtig een beetje naar binnen tot u een klik hoort. Trek uw vinger niet plotseling weg als u de kaart hebt ingedrukt omdat die dan hard uit de sleuf kan schieten. De kaart kan dan in uw of andermans gezicht vliegen of onvindbaar wegschieten enz.

### iPod

Sluit voor een goede werking de dock connector-kabel van de iPod rechtstreeks op dit toestel aan.

Maak de iPod stevig vast voordat u gaat rijden. Laat de iPod niet op de grond vallen, omdat deze dan onder het rem- of gaspedaal terecht kan komen.

Informatie over iPod-instellingen

- Wanneer een iPod is aangesloten, wordt de equalizer van de iPod door dit toestel uitgeschakeld voor een optimale klankweergave. Als u de iPod loskoppelt, wordt de equalizer naar de oorspronkelijke instelling teruggezet.
- Tijdens gebruik van dit toestel kunt u de herhaalfunctie op de iPod niet uitschakelen. De herhaalfunctie wordt automatisch ingesteld op Alle als u de iPod op dit toestel aansluit.

Tekst op de iPod die niet compatibel is met de specificaties van dit toestel kan niet worden weergegeven.

### Dvd-r/dvd-rw-discs

Niet-gefinaliseerde dvd-r/-rw-discs die in het videoformaat (videomodus) zijn opgenomen, kunnen niet worden afgespeeld.

Het kan voorkomen dat u bepaalde dvd-r/dvd-rw-discs niet kunt afspelen vanwege bepaalde eigenschappen van deze discs. Krassen of vuil op de disc, of vuil, condens en dergelijke op de lens van dit toestel kan daarvoor ook de oorzaak zijn.

Afhankelijk van de instellingen van de gebruikte toepassing, is afspelen van discs die op een computer zijn opgenomen soms niet mogelijk. Neem discs op in het juiste formaat. (Neem voor meer informatie contact op met de fabrikant van de toepassing.)

### Cd-r/cd-rw-discs

Cd-r/cd-rw-discs kunnen alleen worden afgespeeld als ze gefinaliseerd zijn.

Het kan voorkomen dat u bepaalde cd-r/cd-rw-discs niet kunt afspelen die op een audio-cd-recorder of computer zijn opgenomen. Dit kan worden veroorzaakt door bepaalde eigenschappen van deze cd's. Krassen of vuil op de disc, of vuil, condens en dergelijke op de lens van dit toestel kunnen ook de oorzaak zijn.

Afhankelijk van de instellingen van de gebruikte toepassing, is afspelen van discs die op een computer zijn opgenomen soms niet mogelijk. Neem discs op in het juiste formaat. (Neem voor meer informatie contact op met de fabrikant van de toepassing.)

## Aanvullende informatie

Cd-r/cd-rw-discs die zijn blootgesteld aan direct zonlicht of hoge temperaturen of onder ongunstige omstandigheden in het voertuig zijn bewaard, kunnen wellicht niet worden afgespeeld.

Titels en andere tekstinformatie op een cd-r/cd-rw-disc worden mogelijk niet door dit toestel weergegeven (in het geval van audiogegevens, cd-da).

### DualDiscs

DualDiscs zijn dubbelzijdige discs met aan de ene kant een beschrijfbaar cd-oppervlak voor audio-opnamen en aan de andere kant een beschrijfbaar dvd-oppervlak voor video-opnamen.

De dvd-zijde kan met dit toestel worden afgespeeld. De cd-zijde kan mogelijk niet op dit toestel worden afgespeeld omdat deze zijde niet compatibel is met de algemene cd-standaard.

Het regelmatig plaatsen en uitwerpen van een DualDisc kan krassen veroorzaken op de disc wat tot afspelmproblemen leidt. In sommige gevallen kan een DualDisc vast komen te zitten in de cd-laadsleuf en niet meer worden uitgeworpen. Om problemen te voorkomen wordt aangeraden om op dit toestel geen DualDiscs af te spelen.

Raadpleeg de informatie van de fabrikant van de disc voor meer informatie over DualDiscs.

### JPEG-afbeeldingen

JPEG is de afkorting van Joint Photographic Experts Group en verwijst naar een standaard voor afbeeldingscompressie.

Bestanden zijn compatibel met Baseline JPEG en EXIF-afbeeldingen 2.1 met een maximale resolutie van  $8\ 192 \times 7\ 680$ . (De EXIF-indeling wordt vaak gebruikt in digitale fotocamera's.)

De EXIF-indeling die met een computer is gemaakt, kan wellicht niet worden weergegeven.

Er is geen compatibiliteit voor progressieve JPEG.

### DivX-videobestanden

Afhankelijk van de samenstelling en bestandsinformatie, zoals het aantal audiostromen en de bestandsgrootte, kan er enige vertraging optreden bij het starten van een disc.

Sommige speciale functies kunnen ontoegankelijk zijn vanwege de samenstelling van DivX-bestanden.

DivX-bestanden die afkomstig zijn van de site van een DivX-partner worden zeker correct afgespeeld. Niet-geautoriseerde DivX-bestanden worden wellicht niet naar behoren afgespeeld.

Een gehuurd DRM-bestand kan pas worden bediend nadat het afspelen is gestart.

Aanbevolen bestandsgrootte en overdrachtssnelheid: 2 GB of minder en 2 Mbps of minder.

De ID-code van dit toestel moet geregistreerd zijn bij een aanbieder van DivX VOD-inhoud om de DivX VOD-bestanden te kunnen afspelen. Raadpleeg *Uw DivX® VOD-registratiecode weergeven* op bladzijde 67 voor informatie over ID-codes.

Bezoek de volgende website voor meer informatie over DivX:  
<http://www.divx.com/>

### Belangrijk

- Als u een JPEG-afbeelding een naam geeft, moet u de juiste extensie (.jpg, .jpeg, .jpe of .jfif) toevoegen.
- Dit toestel geeft bestanden met de bestands-extensies .jpg, .jpeg, .jpe en .jfif als JPEG-afbeeldingsbestanden weer. Om storingen te voorkomen dient u deze extensies niet te gebruiken voor andere bestanden.

## Compatibiliteit met gecomprimeerde audio (disc, USB, SD)

### WMA

Bestandsextensie: .wma

Bitsnelheid: 5 kbps tot 320 kbps (CBR), VBR

Bemonsteringsfrequentie: 8 kHz tot 48 kHz

Windows Media Audio Professional, Lossless, Voice/DRM Stream/Stream met video: Niet compatibel

### MP3

Bestandsextensie: .mp3

Bitsnelheid: 8 kbps tot 320 kbps

## Aanvullende informatie

Bemonsteringsfrequentie: 8 kHz tot 48 kHz (32 kHz, 44,1 kHz, 48 kHz voor de beste kwaliteit)

Compatibele ID3-tag-versie: 1.0, 1.1, 2.2, 2.3 (ID3-tag versie 2.x krijgt prioriteit boven versie 1.x.)

M3u speellijst: Niet compatibel

MP3i (MP3 interactive), mp3 PRO: Niet compatibel

### AAC

Compatibel formaat: AAC gecodeerd met iTunes

Bestandsextensie: .m4a

Bemonsteringsfrequentie: 8 kHz tot 44,1 kHz

Bitsnelheid: 8 kbps tot 320 kbps

Apple Lossless: Niet compatibel

AAC-bestanden die bij de iTunes Store gekocht zijn (bestandsextensie .m4p): Niet compatibel

### DivX-compatibiliteit

Compatibel formaat: DivX-videoformaat dat overeenkomt met de DivX-standaard

Bestandsextensies: .avi of .divx

DivX Ultra-formaat: Niet compatibel

DivX HD-formaat: Niet compatibel

DivX-bestanden zonder videogegevens: Niet compatibel

DivX-plus: Niet compatibel

Compatibele audio-codec: MP2, MP3, Dolby Digital

LPCM: Niet compatibel

Bitsnelheid: 8 kbps tot 320 kbps (CBR, VBR)

Bemonsteringsfrequentie: 8 kHz tot 48 kHz

Compatibele bestandsextensie externe ondertiteling: .srt

### Bijkomende informatie

Het is mogelijk dat niet alle tekens van de bestandsnaam (inclusief de extensie) of mapnaam worden weergegeven.

Een juiste werking van dit toestel is afhankelijk van de toepassing waarmee de WMA-bestanden zijn gecodeerd.

Er kan een beetje vertraging optreden bij het beginnen met afspelen van audiobestanden met ingebedde beeldgegevens of audiobestanden op een extern opslagapparaat (USB/SD) met een uitgebreide mappenstructuur.

Russische tekst kan alleen op dit toestel worden weergegeven als die met een van de volgende tekensets is gecodeerd:

- Unicode (UTF-8, UTF-16)
- Andere tekensets dan Unicode die in een Windows-omgeving worden gebruikt en op Russisch zijn ingesteld bij de taalinstellingen

### Disc

Afspeelbare mappen: maximaal 700

Afspeelbare bestanden: maximaal 999 voor cd-r/cd-rw

Afspeelbare bestanden: maximaal 3 500 voor dvd-r/dvd-rw

Bestandssysteem: ISO 9660 niveau 1 en 2, Romeo, Joliet, UDF 1.02 (dvd-r/dvd-rw)

Afspelen van multisessie-discs: Compatibel

Packet write data transfer: Niet compatibel

Bij het afspelen van gecomprimeerde audiodiscs wordt altijd een korte pauze ingelast tussen de fragmenten. Dit gebeurt ongeacht de lengte van de lege ruimte tussen de fragmenten op de originele opname.

### Extern opslagapparaat (USB, SD)

Afspeelbare mappen: maximaal 6 000

Afspeelbare bestanden: maximaal 65 535, maximaal 255 per map

Afspelen van auteursrechtelijk beschermde bestanden: Niet compatibel

Gepartitioneerd extern opslagapparaat (USB, SD): Alleen de eerste afspeelbare partitie kan worden afgespeeld.

Dit toestel is niet compatibel met Multi Media Cards (MMC).

De compatibiliteit met SD-geheugenkaarten wordt niet gegarandeerd.

Dit toestel is niet compatibel met SD-audio/SD-video.

## Aanvullende informatie

### ! LET OP

- Pioneer is niet verantwoordelijk voor eventueel verlies van gegevens in het USB-geheugen, de draagbare USB-audiospeler of de SD-geheugenkaart, zelfs niet als dat gebeurt tijdens gebruik van dit toestel.
- Stel discs, externe opslagapparaten (USB, SD) en een iPod niet bloot aan hoge temperaturen. ■

## Compatibiliteit met iPod

Alleen de volgende iPod-modellen kunnen met dit toestel gebruikt worden. Ondersteunde versies van de iPod-software worden hieronder genoemd. Oudere versies worden wellicht niet ondersteund.

- iPhone 4 (softwareversie 4.1)
- iPhone 3GS (softwareversie 4.1)
- iPhone 3G (softwareversie 4.1)
- iPhone (softwareversie 3.1.3)
- iPod nano 5e generatie (softwareversie 1.0.2)
- iPod nano 4e generatie (softwareversie 1.0.4)
- iPod nano 3e generatie (softwareversie 1.1.3)
- iPod nano 2e generatie (softwareversie 1.1.3)
- iPod nano 1e generatie (softwareversie 1.3.1)
- iPod touch 3e generatie (softwareversie 4.0)
- iPod touch 2e generatie (softwareversie 4.0)
- iPod touch 1e generatie (softwareversie 3.1.3)
- iPod classic 160 GB (softwareversie 2.0.4)
- iPod classic 120 GB (softwareversie 2.0.1)
- iPod classic (softwareversie 1.1.2)
- iPod 5e generatie (softwareversie 1.3)

Afhankelijk van de generatie en de versie van de iPod zijn sommige functies mogelijk niet beschikbaar.

De bediening kan variëren, afhankelijk van de softwareversie van de iPod.

Voor gebruik met een iPod is voor de iPod een dock-connector-naar-USB-verbindingkabel vereist.

Neem contact op met uw leverancier als u een Pioneer CD-IU50V/CD-IU200V-interfacekabel gebruikt.

Raadpleeg de handleiding van de iPod voor meer informatie over ondersteunde bestandsindelingen.

Audioboek, podcast: Compatibel

### ! LET OP

Pioneer is niet verantwoordelijk voor verlies van gegevens op de iPod, ook niet tijdens gebruik van dit toestel. ■

## Volgorde van audiobestanden

De gebruiker kan met dit toestel geen mapnummers toewijzen of de afspelvolgorde wijzigen.

### Voorbeeld van een boomstructuur

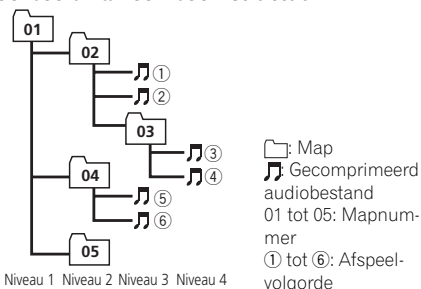

### Disc

De mapvolgorde en andere instellingen zijn afhankelijk van de software die voor het coderen en schrijven is gebruikt.

### Extern opslagapparaat (USB, SD)

De afspelvolgorde is gelijk aan de volgorde waarin de bestanden zijn opgenomen op het externe opslagapparaat (USB, SD). Ga als volgt te werk als u wilt dat bestanden in een bepaalde volgorde worden afgespeeld.

- 1 Geef de bestanden namen met nummers die de afspelvolgorde aangeven, bijvoorbeeld 001xxx.mp3 en 099yyy.mp3.
- 2 Plaats de bestanden in een map.
- 3 Bewaar de map met de bestanden op het externe opslagapparaat (USB, SD).

Merk echter op dat de afspelvolgorde niet altijd kan worden bepaald. Dit is afhankelijk van het gebruikte systeem.

De afspelvolgorde op draagbare USB-audiospelers is verschillend en hangt af van de gebruikte audiospeler. ■

## Aanvullende informatie

### Correct gebruik van het display

#### LET OP

- Als er vloeibare stoffen of materialen van buiten in het toestel komen, moet u onmiddellijk het toestel uitschakelen en uw dealer of het dichtstbijzijnde Pioneer-servicecentrum raadplegen. Gebruik het toestel niet langer omdat er een verhoogd risico bestaat op brand, elektrische schok en andere storingen.
- Als u rook, een vreemd geluid, een vreemde geur of andere ongebruikelijke signalen van het display waarneemt, moet u de voeding onmiddellijk onderbreken en uw dealer of het dichtstbijzijnde Servicestation van PIONEER raadplegen. Als u het toestel zo blijft gebruiken, kan het systeem permanent beschadigd raken.
- Demonteer het toestel niet en breng geen aanpassingen aan, omdat er hoogspanningsonderdelen in zitten die een elektrische schok kunnen veroorzaken. Raadpleeg uw dealer of het dichtstbijzijnde bevoegde Servicestation van PIONEER voor een interne controle van het apparaat en eventuele aanpassingen of reparaties.

### Behandeling van het display

- Als u het toestel via het aanraakpaneel bedient, raak het scherm dan uitsluitend aan met uw vingers. Anders komen er krassen op het paneel.
- Als het display langere tijd wordt blootgesteld aan direct zonlicht, wordt het bijzonder heet en kan het lcd-scherm schade oplopen. Zorg dat het display zo niet of zo min mogelijk aan direct zonlicht wordt blootgesteld.
- Het display moet worden gebruikt binnen een temperatuurbereik van  $-10^{\circ}\text{C}$  t/m  $+60^{\circ}\text{C}$ .

Als de temperatuur dit bereik overschrijdt, kan het gebeuren dat het display niet normaal functioneert.

- Het lcd-scherm van dit toestel is verlicht zodat het in het voertuig beter zichtbaar is. Druk er niet te hard op omdat dit het scherm kan beschadigen.
- Druk niet te hard op het lcd-scherm, omdat dat krassen kan veroorzaken.

### Lcd-scherm (liquid crystal display)

- De warmte uit de verwarming kan het lcd-scherm beschadigen en de koele lucht uit de koeler kan vochtvorming in het display veroorzaken, waardoor schade kan ontstaan.
- Er kunnen kleine zwarte of witte (heldere) stippen op het lcd-scherm verschijnen. Dit is eigen aan het lcd-scherm en betekent niet dat er een probleem is met het display.
- Als u een draadloze telefoon gebruikt, houd de antenne van de telefoon dan uit de buurt van het display om te voorkomen dat het beeld door vlekken, gekleurde strepen en dergelijke wordt gestoord.

### Led-achtergrondverlichting

- Als de led-achtergrondverlichting bij een lagere omgevingstemperatuur gebruikt wordt, kan het scherm trager reageren en een lagere beeldkwaliteit vertonen. Dit komt door de eigenschappen van het lcd-scherm en duidt niet op een defect. De beeldkwaliteit verbetert weer bij een hogere omgevingstemperatuur.
- Om de led-achtergrondverlichting te beschermen, wordt deze in de volgende situaties uitgeschakeld:
  - In direct zonlicht
  - Nabij een warmtebron
- De productlevensduur van de led-achtergrondverlichting bedraagt meer dan 10.000 uur. Dit kan afnemen door gebruik bij een hogere temperatuur.

## Aanvullende informatie

- Als de led-achtergrondverlichting het einde van zijn levensduur bereikt, wordt het scherm donker en wordt er geen beeld meer weergegeven. In dat geval kunt u contact opnemen met uw leverancier of een erkend Pioneer-servicecentrum in uw omgeving.

### Onderhoud van het display

- Als u stof van het scherm veegt of het display reinigt, moet u het systeem eerst uitschakelen. Gebruik een droge, zachte doek.
- Als u het scherm afveegt, zorg dan dat u het oppervlak niet bekrast. Gebruik geen agressieve chemische reinigingsmiddelen. 

### Copyright en handelsmerken

Dit item maakt gebruik van auteursrechtbeschermende technologie die op haar beurt beschermd wordt door octrooien in de V.S. en andere intellectuele eigendomsrechten van Rovi Corporation. "Reverse engineering" en disassemblage zijn verboden.

#### Bluetooth

Het merk Bluetooth® en de logo's daarvan zijn gedeponeerde handelsmerken van Bluetooth SIG, Inc. Pioneer Corporation gebruikt deze onder licentie. Andere handelsmerken en handelsnamen zijn eigendom van de respectieve eigenaren.

- Bluetooth is een technologie voor draadloze verbindingen over korte afstanden, ter vervanging van kabelverbindingen tussen mobiele telefoons, handheld-computers en andere apparaten. Bluetooth werkt in het frequentiebereik van 2,4 GHz en geeft spraak en gegevens door met snelheden tot 1 megabit per seconde. Bluetooth werd in 1998 gelanceerd door een 'special interest group' (SIG) die bestond uit Ericsson Inc., Intel Corp., Nokia Corp., Toshiba en IBM, en wordt momenteel door ongeveer

2 000 bedrijven wereldwijd verder ontwikkeld.

#### Dvd-video

**DVD** is een handelsmerk van DVD Format/Licensing Corporation.

#### iTunes

Apple en iTunes zijn handelsmerken van Apple Inc., geregistreerd in de V.S. en andere landen.

#### MP3

Dit product is uitsluitend bedoeld voor niet-commercieel privégebruik. Het mag niet in een commerciële omgeving worden gebruikt voor realtime-uitzendingen (over land, via satelliet, kabel en/of andere media), voor uitzendingen/streaming via internet, intranet en/of andere netwerken, of in andere elektronische distributiesystemen zoals betaalradio of audio-op-aanvraagtoepassingen. Hiervoor is een aparte licentie nodig. Kijk voor meer informatie op <http://www.mp3licensing.com>.

#### WMA

Windows Media is een gedeponeerd handelsmerk of een handelsmerk van Microsoft Corporation in de Verenigde Staten en/of in andere landen.

Dit product bevat technologie die het eigendom is van Microsoft Corporation en die niet gebruikt of gedistribueerd mag worden zonder toestemming van Microsoft Licensing, Inc.

#### SD-geheugenkaart

Het SD-logo is een handelsmerk van SD-3C, LLC.

Het SDHC-logo is een handelsmerk van SD-3C, LLC.

#### iPod & iPhone

iPhone, iPod, iPod classic, iPod nano en iPod touch zijn handelsmerken van Apple Inc., gedeponeerd in de VS en andere landen.

## Aanvullende informatie

“Gemaakt voor iPod” en “Gemaakt voor iPhone” wil zeggen dat een elektronische accessoire speciaal ontwikkeld is voor verbinding met respectievelijk een iPod of iPhone en door de maker gewaarborgd is als conform de Apple werkingsnormen.

Apple is niet verantwoordelijk voor de werking van dit apparaat en de conformiteit ervan met veiligheidsnormen en wettelijke en andere normen.

Houd er rekening mee dat het gebruik van dit accessoire met iPod of iPhone invloed kan hebben op de draadloze prestatie.

### Dolby Pro Logic II

Gefabriceerd onder licentie van Dolby Laboratories. “Dolby”, “Pro Logic” en het symbool double-D zijn handelsmerken van Dolby Laboratories.

### DivX

DivX®, DivX Certified® en daaraan gerelateerde logo's zijn handelsmerken van DivX, Inc. en worden gebruikt onder licentie.

**OVER DIVX VIDEO:** DivX® is een digitaal videoformaat dat is gemaakt door DivX, Inc. Dit toestel is officieel DivX-gecertificeerd (DivX Certified) en kan DivX-video afspelen. Bezoek [divx.com](http://divx.com) voor meer informatie en software om uw bestanden om te zetten naar DivX-video.

**OVER DIVX VIDEO-ON-DEMAND:** Dit DivX-Certified® apparaat moet geregistreerd zijn om DivX VOD (video-op-aanvraag) af te spelen. Ga naar het gedeelte over DivX VOD in *Menufuncties* om de registratiecode te ontvangen. Ga naar [vod.divx.com](http://vod.divx.com) voor meer informatie over hoe u uw registratie kunt voltooien. 

# Aanvullende informatie

## Taalcodekaart voor dvd

### Taal (code), invoercode

Japans (ja), <b>1001</b>	Dzongkha (dz), <b>0426</b>	Koerdisch (ku), <b>1121</b>	Kinyarwanda (rw), <b>1823</b>
Engels (en), <b>0514</b>	Ewe (ee), <b>0505</b>	Zurjeens (kv), <b>1122</b>	Sanskriet (sa), <b>1901</b>
Frans (fr), <b>0618</b>	Esperanto (eo), <b>0515</b>	Cornisch (kw), <b>1123</b>	Sardijns (sc), <b>1903</b>
Spaans (es), <b>0519</b>	Ests, Estisch (et), <b>0520</b>	Kirgizisch (ky), <b>1125</b>	Sindhi (sd), <b>1904</b>
Duits (de), <b>0405</b>	Baskisch (eu), <b>0521</b>	Latijn (la), <b>1201</b>	Noord-Samisch (se), <b>1905</b>
Italiaans (it), <b>0920</b>	Luxemburgs (lb), <b>1202</b>	Sango (fa), <b>0601</b>	Luganda (lg), <b>1207</b>
Chinees (zh), <b>2608</b>	Fula (ff), <b>0606</b>	Luganda (lg), <b>1207</b>	Limbürgs (li), <b>1209</b>
Nederlands, Vlaams (nl), <b>1412</b>	Fins (fi), <b>0609</b>	Limbürgs (li), <b>1209</b>	Lingala (ln), <b>1214</b>
Portugees (pt), <b>1620</b>	Fijisch (fj), <b>0610</b>	Lingala (ln), <b>1214</b>	Laotiaans (lo), <b>1215</b>
Zweeds (sv), <b>1922</b>	Farøers (fo), <b>0615</b>	Laotiaans (lo), <b>1215</b>	Litouws (lt), <b>1220</b>
Russisch (ru), <b>1821</b>	Fries (fy), <b>0625</b>	Litouws (lt), <b>1220</b>	Luba-Katanga (lu), <b>1221</b>
Koreaans (ko), <b>1115</b>	Iers (ga), <b>0701</b>	Luba-Katanga (lu), <b>1221</b>	Lets (lv), <b>1222</b>
Grieks (el), <b>0512</b>	Gaelisch (gd), <b>0704</b>	Lets (lv), <b>1222</b>	Malagasi (mg), <b>1307</b>
Afar (aa), <b>0101</b>	Galicisch (gl), <b>0712</b>	Malagasi (mg), <b>1307</b>	Marshallees (mh), <b>1308</b>
Abkhaziaans (ab), <b>0102</b>	Guarani (gn), <b>0714</b>	Marshallees (mh), <b>1308</b>	Maori (mi), <b>1309</b>
Avestisch (ae), <b>0105</b>	Gujarati (gu), <b>0721</b>	Maori (mi), <b>1309</b>	Macedonisch (mk), <b>1311</b>
Afrikaans (af), <b>0106</b>	Manx (gv), <b>0722</b>	Macedonisch (mk), <b>1311</b>	Malayalam (ml), <b>1312</b>
Akan (ak), <b>0111</b>	Hausa (ha), <b>0801</b>	Malayalam (ml), <b>1312</b>	Mongools (mn), <b>1314</b>
Amharisch (am), <b>0113</b>	Hebreeuws (he), <b>0805</b>	Mongools (mn), <b>1314</b>	Marathi (mr), <b>1318</b>
Aragonees (an), <b>0114</b>	Hindi (hi), <b>0809</b>	Marathi (mr), <b>1318</b>	Maleis (my), <b>1319</b>
Arabisch (ar), <b>0118</b>	Hiri Motu (ho), <b>0815</b>	Maleis (my), <b>1319</b>	Maltees (mt), <b>1320</b>
Assamitisch (as), <b>0119</b>	Kroatisch (hr), <b>0818</b>	Maltees (mt), <b>1320</b>	Birmaans (my), <b>1325</b>
Avaars (av), <b>0122</b>	Kreyòl (ht), <b>0820</b>	Birmaans (my), <b>1325</b>	Nauruaans (na), <b>1401</b>
Aymara (ay), <b>0125</b>	Hongaars (hu), <b>0821</b>	Nauruaans (na), <b>1401</b>	Bokmal (nb), <b>1402</b>
Azerbeidzjaans (az), <b>0126</b>	Armeens (hy), <b>0825</b>	Bokmal (nb), <b>1402</b>	Noord-Ndebele (nd), <b>1404</b>
Bashkir (ba), <b>0201</b>	Herero (hz), <b>0826</b>	Noord-Ndebele (nd), <b>1404</b>	Nepalees (ne), <b>1405</b>
Wit-Russisch (be), <b>0205</b>	Interlingua (ia), <b>0901</b>	Nepalees (ne), <b>1405</b>	Ndonga (ng), <b>1407</b>
Bulgaars (bg), <b>0207</b>	Indonesisch (id), <b>0904</b>	Ndonga (ng), <b>1407</b>	Nynorsk (nn), <b>1414</b>
Bihari (bh), <b>0208</b>	Interlingue (ie), <b>0905</b>	Nynorsk (nn), <b>1414</b>	Noors (no), <b>1415</b>
Bislama (bi), <b>0209</b>	Igbo (ig), <b>0907</b>	Noors (no), <b>1415</b>	Zuid-Ndebele (nr), <b>1418</b>
Bambara (bm), <b>0213</b>	Yi, Sichuan (ii), <b>0909</b>	Zuid-Ndebele (nr), <b>1418</b>	Navajo (nv), <b>1422</b>
Bengaals (bn), <b>0214</b>	Inupiak (ik), <b>0911</b>	Navajo (nv), <b>1422</b>	Nyanja (ny), <b>1425</b>
Tibetaans (bo), <b>0215</b>	Ido (io), <b>0915</b>	Nyanja (ny), <b>1425</b>	Occitaans (oc), <b>1503</b>
Bretons (br), <b>0218</b>	IJslands (is), <b>0919</b>	Occitaans (oc), <b>1503</b>	Ojibwe (oj), <b>1510</b>
Bosnisch (bs), <b>0219</b>	Inuktitut (iu), <b>0921</b>	Ojibwe (oj), <b>1510</b>	Oromo (om), <b>1513</b>
Catalaans (ca), <b>0301</b>	Javaans (jv), <b>1022</b>	Oromo (om), <b>1513</b>	Orija (or), <b>1518</b>
Tsjetsjeens (ce), <b>0305</b>	Georgisch (ka), <b>1101</b>	Orija (or), <b>1518</b>	Ossetisch (os), <b>1519</b>
Chamorro (ch), <b>0308</b>	Kikongo (kg), <b>1107</b>	Ossetisch (os), <b>1519</b>	Punjabi, Punjabi (pa), <b>1601</b>
Corsicaans (co), <b>0315</b>	Gikuyu (ki), <b>1109</b>	Punjabi, Punjabi (pa), <b>1601</b>	Pali (pi), <b>1609</b>
Cree (cr), <b>0318</b>	Kwanyama (kj), <b>1110</b>	Pali (pi), <b>1609</b>	Pools (pl), <b>1612</b>
Tsjechisch (cs), <b>0319</b>	Kazaks (kk), <b>1111</b>	Pools (pl), <b>1612</b>	Pashtoe (ps), <b>1619</b>
Kerkslavisch (cu), <b>0321</b>	Groenlands, Kalaallisut (kl), <b>1112</b>	Pashtoe (ps), <b>1619</b>	Quechua (qu), <b>1721</b>
Tsjoevasjisch (cv), <b>0322</b>	Khmer (km), <b>1113</b>	Quechua (qu), <b>1721</b>	Reto-Romaans (rm), <b>1813</b>
Wels (cy), <b>0325</b>	Kanarees (kn), <b>1114</b>	Reto-Romaans (rm), <b>1813</b>	Kirundi (rn), <b>1814</b>
Deens (da), <b>0401</b>	Kanuri (kr), <b>1118</b>	Kirundi (rn), <b>1814</b>	Roemeens (ro), <b>1815</b>
Divehi (dv), <b>0422</b>	Kashmiri (ks), <b>1119</b>	Roemeens (ro), <b>1815</b>	



# Aanvullende informatie

## Technische gegevens

### Algemeen

Nominale vermogensbron	14,4 V gelijkstroom (toegelaten spannings- bereik: 12,0 V tot 14,4 V gelijk- stroom)
Aarding	Negatief
Maximaal stroomverbruik	10,0 A
Afmetingen (B × H × D):	
DIN	
Chassis	180 mm × 100 mm × 157 mm
Voorkant	188 mm × 118 mm × 26 mm
(AVH-P4300DVD)	
Voorkant	188 mm × 118 mm × 15 mm
(AVH-3300BT)	
D	
Chassis	180 mm × 100 mm × 165 mm
Voorkant	171 mm × 97 mm × 18 mm (AVH-P4300DVD)
Voorkant	171 mm × 97 mm × 7 mm (AVH-3300BT)
Gewicht	2,2 kg
(AVH-P4300DVD)	
Gewicht	1,8 kg
(AVH-3300BT)	

### Display

Schermgrootte/beeldformaat	6,95 inch breed/16:9 (effectief beeld: 156,4 × 81,7 mm)
(AVH-P4300DVD)	
Schermgrootte/beeldverhouding	5,8 inch breed/16:9 (effectief beeld: 128,4 × 70,9 mm)
(AVH-3300BT)	
Pixels	345 600 (1 440 × 240)
Weergave	TFT actieve matrix, aange- stuurd
Kleursysteem	Compatibel met PAL/ SECAM
Temperatuurbereik (uitgeschakeld)	-20 °C t/m +80 °C

### Audio

Maximaal uitgangsvermogen	50 W × 4 70 W × 1/2 Ω (voor de sub- woofer)
Doorlopend uitgangsvermogen	22 W × 4 (50 Hz tot 15 000 Hz, 5% THD, 4 Ω belasting, beide kanalen)
Belastingimpedantie	4 Ω (4 Ω tot 8 Ω (2 Ω voor 1 kanaal) toegestaan)
Preout maximaal uitgangsniveau	4,0 V
Equalizer (8-bands grafische equalizer):	
Frequentie	40/80/200/400/1k/2,5k/8k/ 10k Hz
Gain	±12 dB
HPF:	
Frequentie	50/63/80/100/125 Hz
Afval	-12 dB/oct
Subwoofer (mono):	
Frequentie	50/63/80/100/125 Hz
Afval	-18 dB/oct
Gain	+6 dB tot -24 dB
Fase	Normaal/tegengesteld
Bass boost:	
Gain	+12 dB tot 0 dB

### Dvd-speler

Systeem	Dvd-video, video-cd, cd, WMA, MP3, AAC, DivX, JPEG-systeem
Bruikbare discs	Dvd-video, video-cd, cd, cd- r/rw, dvd-r/rw/rdl
Regionummer	2
Frequentierespons	5 tot 44 000 Hz (met dvd, bij bemonsteringsfrequentie 96 kHz)
Signaal-tot-ruisverhouding	96 dB (1 kHz) (IEC-A-net- werk) (RCA-niveau)
Niveau uitgangssignaal:	
Video	1,0 V <sub>p-p</sub> /75 Ω (±0,2 V)
Aantal kanalen	2 (stereo)
MP3-decoderingsformaat	MPEG-1 & 2 Audio Layer 3
WMA-decoderingsformaat	Versie 7, 7.1, 8, 9, 10, 11 (2 kan. audio) (Windows Media Player)
AAC-decoderingsformaat	MPEG-4 AAC (alleen iTunes gecodeerd) (.m4a) (versie 8,2 en eerder)
DivX-decoderingsformaat	Home Theater versie 3, 4, 5,2, 6 (.avi, .divx)

## Aanvullende informatie

### USB

Specificatie USB-standaard .....	USB 1.1, USB 2.0 volledige snelheid
Maximale voeding .....	500 mA
USB-klasse .....	MSC-apparatuur (Mass Storage Class)
Bestandssysteem .....	FAT16, FAT32
MP3-decoderingsformaat ...	MPEG-1 & 2 Audio Layer 3
WMA-decoderingsformaat .....	Versie 7, 7.1, 8, 9, 10, 11 (2 kan. audio) (Windows Media Player)
AAC-decoderingsformaat ...	MPEG-4 AAC (alleen iTunes gecodeerd) (versie 8,2 en eerder)
DivX-decoderingsformaat ...	Home Theater versie 3, 4, 5,2, 6 (.avi, .divx)

### SD

Compatibel fysiek formaat .....	Versie 1.10
Bestandssysteem .....	FAT12, FAT16, FAT32
MP3-decoderingsformaat ...	MPEG-1 & 2 Audio Layer 3
WMA-decoderingsformaat .....	Versie 7, 7.1, 8, 9, 10, 11 (2 kan. audio) (Windows Media Player)
AAC-decoderingsformaat ...	MPEG-4 AAC (alleen iTunes gecodeerd) (versie 8,2 en eerder)
DivX-decoderingsformaat ...	Home Theater versie 3, 4, 5,2, 6 (.avi, .divx)

### FM-tuner

Frequentiebereik .....	87,5 tot 108,0 MHz
Bruikbare gevoeligheid .....	9 dBf (0,8 $\mu$ V/75 $\Omega$ , mono, S/R: 30 dB)
Signaal-tot-ruisverhouding .....	72 dB (IEC-A-netwerk)

### MW-tuner

Frequentiebereik .....	531 kHz tot 1 602 kHz (9 kHz)
Bruikbare gevoeligheid .....	25 $\mu$ V (S/N: 20 dB)
Signaal-tot-ruisverhouding .....	62 dB (IEC-A-netwerk)

### LW-tuner

Frequentiebereik .....	153 kHz tot 281 kHz
Bruikbare gevoeligheid .....	28 $\mu$ V (S/N: 20 dB)
Signaal-tot-ruisverhouding .....	62 dB (IEC-A-netwerk)

### Bluetooth

(AVH-3300BT)	
Versie .....	Bluetooth 2.0 gecertificeerd
Uitgangsvermogen .....	+4 dBm max. (Vermogensklasse 2)

### Opmerking

Technische gegevens en ontwerp kunnen zonder voorafgaande kennisgeving worden gewijzigd. 

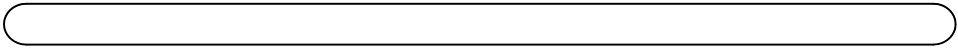

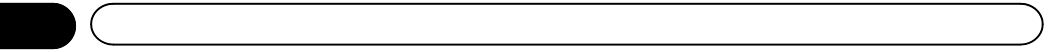

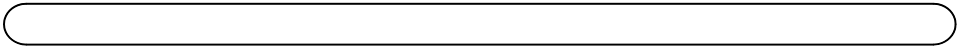

<http://www.pioneer.eu>

Bezoek [www.pioneer.nl](http://www.pioneer.nl) (of [www.pioneer.eu](http://www.pioneer.eu)) om uw product te registreren.

**PIONEER CORPORATION**

1-1, Shin-ogura, Saiwai-ku, Kawasaki-shi,  
Kanagawa 212-0031, JAPAN

**PIONEER ELECTRONICS (USA) INC.**

P.O. Box 1540, Long Beach, California 90801-1540, U.S.A.  
TEL: (800) 421-1404

**PIONEER EUROPE NV**

Haven 1087, Keetberglaan 1, B-9120 Melsele, Belgium/Belgique  
TEL: (0) 3/570.05.11

**PIONEER ELECTRONICS ASIACENTRE PTE. LTD.**

253 Alexandra Road, #04-01, Singapore 159936  
TEL: 65-6472-7555

**PIONEER ELECTRONICS AUSTRALIA PTY. LTD.**

5 Arco Lane, Heatherton, Victoria, 3202 Australia  
TEL: (03) 9586-6300

**PIONEER ELECTRONICS OF CANADA, INC.**

300 Allstate Parkway, Markham, Ontario L3R 0P2, Canada  
TEL: 1-877-283-5901  
TEL: 905-479-4411

**PIONEER ELECTRONICS DE MEXICO, S.A. de C.V.**

Bvd.Manuel Avila Camacho 138 10 piso  
Col.Lomas de Chapultepec, Mexico, D.F. 11000  
TEL: 55-9178-4270

**先鋒股份有限公司**

台北市內湖區瑞光路407號8樓  
電話：(02) 2657-3588

**先鋒電子（香港）有限公司**

香港九龍尖沙咀海港城世界商業中心  
9樓901-6室  
電話：(0852) 2848-6488

Uitgegeven door Pioneer Corporation.  
Copyright © 2010 by Pioneer Corporation.  
Alle rechten voorbehouden.