

Pioneer

Manuale d'istruzioni

RICEVITORE MULTIMEDIALE CON RDS

MVH-8300BT MVH-7300



Made for



iPod



iPhone

Italiano

Grazie per aver acquistato questo prodotto PIONEER.

Leggere attentamente questo manuale prima di utilizzare il prodotto, per assicurarne il corretto utilizzo. È particolarmente importante leggere e osservare le precauzioni contrassegnate da **AVVERTENZA** e **ATTENZIONE** contenute in questo manuale. *Conservare il manuale in un luogo sicuro e accessibile, per consultazione futura.*

01 Precauzioni

- NOTE IMPORTANTI SULLA SICUREZZA **4**
- Per garantire la sicurezza della guida **4**
- Per evitare di scaricare la batteria **5**

02 Prima di iniziare

- Informazioni sull'unità **6**
- Ambiente operativo **6**
- In caso di problemi **6**
- Reimpostazione del microprocessore **6**
- Modalità dimostrazione **7**
- Informazioni su questo manuale **7**

03 Funzionamento dell'unità

- Unità principale **8**
- Telecomando opzionale **8**
- Funzionamento di base **9**
- Funzionamento di base dei menu **10**
 - Operazioni dei menu identiche per impostazioni funzioni/regolazioni audio/impostazioni iniziali/liste **10**
- Personalizzazione dei menu **10**
 - Annullamento di un menu registrato **11**
- Informazioni di guida **11**
- Uso del telefono Bluetooth **11**
 - Impostazione delle chiamate in vivavoce **12**
 - Funzionamento di base **12**
- Radio **13**
 - Funzionamento di base **13**
 - Uso della ricerca PI **13**
 - Uso della funzione di ricerca automatica PI per le stazioni preselezionate **13**
 - Memorizzazione e richiamo delle stazioni per ciascuna banda **13**
 - Impostazioni delle funzioni **13**
 - Memorizzazione e richiamo di testo radio **15**

- Elenco PTY **15**

Riproduzione di filmati **16**

- Funzionamento di base **16**
- Selezione e riproduzione di file dall'elenco dei nomi **17**
- Selezione di video sull'iPod **17**
- Riproduzione di contenuti DivX® VOD **17**
- Impostazioni delle funzioni **18**

Riproduzione audio **21**

- Funzionamento di base **21**
- Selezione e riproduzione di file/brani dall'elenco dei nomi **22**
- Selezione di brani sull'iPod **22**
- Impostazioni delle funzioni **22**

Riproduzione di immagini statiche **24**

- Funzionamento di base **24**
- Selezione e riproduzione di file dall'elenco dei nomi **25**
- Impostazioni delle funzioni **25**
- Introduzione alle funzioni di riproduzione in sequenza delle immagini statiche **26**

Telefono Bluetooth **28**

- Operazioni tramite il menu dei collegamenti **28**
- Operazioni tramite il menu del telefono **29**
- Descrizione delle funzioni e loro funzionamento **31**

Regolazione dell'audio **31**

Impostazioni di sistema **33**

Impostazioni di intrattenimento **35**

- Personalizzazione del colore dell'illuminazione **35**

Impostazioni iniziali **36**

- Funzione EQ automatica (equalizzazione automatica) **38**

Altre funzioni **40**

- Uso della sorgente AUX **40**
- Commutazione delle indicazioni del display **41**

04 Istruzioni dettagliate

- Modifica della modalità schermo esteso **42**
- Impostazione del file dei sottotitoli DivX **42**
- Impostazione del rapporto d'aspetto **43**
- Visualizzazione del codice di registrazione
DivX® VOD **43**
- Visualizzazione del codice di
deregistrazione **43**
- Modifica della regolazione
dell'immagine **43**

● Informazioni supplementari

- Risoluzione dei problemi **44**
- Messaggi di errore **45**
- Spiegazione dei messaggi di errore relativi
alla funzione EQ automatica **47**
- Elenco degli indicatori **48**
- Linee guida per l'uso corretto **48**
- Compatibilità audio/video compresso (USB,
SD) **50**
- Compatibilità iPod **52**
- Riproduzione in sequenza dei file audio **52**
- Uso corretto del display **53**
 - Cura del display **53**
 - Schermo LCD (Liquid Crystal
Display) **53**
 - Retroilluminazione a LED (diodo ad
emissione luminosa) **53**
 - Tubo fluorescente **54**
- Copyright e marchi registrati **54**
- Dati tecnici **55**

NOTE IMPORTANTI SULLA SICUREZZA

Leggere attentamente tutte le seguenti istruzioni inerenti il display e conservarle come riferimento futuro.

- 1 **Leggere attentamente tutte le sezioni di questo manuale prima di utilizzare il display.**
- 2 **Tenere questo manuale a portata di mano come riferimento per le procedure e le istruzioni di sicurezza.**
- 3 **Leggere attentamente tutte le avvertenze incluse in questo manuale e seguire scrupolosamente le istruzioni.**
- 4 **Nessuno deve utilizzare questo sistema senza aver letto e compreso le istruzioni operative.**
- 5 **Non installare il display in posizioni in cui potrebbe (i) limitare la visuale del guidatore, (ii) limitare le prestazioni dei sistemi operativi o delle funzionalità di sicurezza del veicolo, inclusi gli air bag, i tasti per le luci di emergenza o (iii) limitare l'abilità del guidatore a controllare il veicolo in modo sicuro.**
- 6 **Non utilizzare questo display nel caso ciò dovesse distrarre in qualsiasi modo il conducente dalla guida sicura del veicolo. Osservare sempre le norme per la guida sicura e seguire sempre la normativa del codice della strada in vigore. Se si riscontrano difficoltà nel controllare il sistema o nel leggere il display, parcheggiare il veicolo in un luogo sicuro ed effettuare le regolazioni necessarie.**
- 7 **Mantenere sempre allacciate le cinture di sicurezza durante la guida del veicolo. In caso di incidente, le lesioni personali possono risultare sensibilmente più gravi se le cinture di sicurezza non sono allacciate correttamente.**
- 8 **Non utilizzare mai auricolari durante la guida.**
- 9 **A scopo di sicurezza, alcune funzioni sono disattivate se il freno di stazionamento non è attivato e il veicolo è in movimento.**

- 10 **Non regolare mai il volume del display su un'impostazione troppo alta che impedisca di udire il traffico esterno e i veicoli di emergenza.**



AVVERTENZA

Non cercare di installare o effettuare interventi di manutenzione sul display. L'installazione o l'esecuzione di interventi di manutenzione sul display da parte di persone sprovviste delle qualifiche o dell'esperienza richiesta per apparecchi elettronici e accessori automobilistici potrebbe risultare pericolosa e esporre a rischi di scosse elettriche e di altre situazioni pericolose. ▣

Per garantire la sicurezza della guida



AVVERTENZA

- **IL FILO DI COLORE VERDE CHIARO SUL CONNETTORE DI ALIMENTAZIONE È PROGETTATO PER RILEVARE LA CONDIZIONE DI STAZIONAMENTO DEL VEICOLO E DEVE ESSERE COLLEGATO AL LATO DI ALIMENTAZIONE DELL'INTERUTTORE DEL FRENO DI STAZIONAMENTO. IL COLLEGAMENTO O L'USO NON CORRETTO DI QUESTO FILO POTREBBE RAPPRESENTARE UNA VIOLAZIONE DELLA NORMATIVA APPLICABILE E PROVOCARE DANNI O LESIONI GRAVI.**
- Per evitare il rischio di danni e lesioni e di potenziali violazioni della normativa in vigore, questa unità non deve essere utilizzata come unità video visibile al conducente.
- Per evitare il rischio di incidenti e la potenziale violazione della normativa applicabile, la visione dei video dal sedile anteriore è vietata mentre il veicolo è in movimento.

Precauzioni

- In alcuni Stati o Paesi la visione di immagini su un display installato all'interno di un veicolo, anche da parte di persone diverse dal conducente, potrebbe essere illegale. Se sono in vigore norme di questo tipo, è necessario osservarle scrupolosamente.

Se si cerca di guardare immagini video mentre il veicolo è in movimento, sul display anteriore viene visualizzato il messaggio **Viewing of front seat video source while driving is strictly prohibited.**

Per guardare le immagini video sul display anteriore, parcheggiare il veicolo in un luogo sicuro e applicare il freno di stazionamento. 

Per evitare di scaricare la batteria

Quando si utilizza questa unità, mantenere il motore del veicolo acceso per evitare di scaricare la batteria.

- Se a questa unità non viene erogata alimentazione, ad esempio, a causa della sostituzione della batteria del veicolo, il microcomputer di questa unità viene reimpostato alla condizione iniziale. Si consiglia di trascrivere i dati di regolazione audio.



AVVERTENZA

Non utilizzare in veicoli che non dispongono della posizione ACC per l'interruttore della chiave di avviamento. 



Se si vuole eliminare questo prodotto, non gettarlo insieme ai rifiuti domestici. Esiste un sistema di raccolta differenziata in conformità alle leggi che richiedono appositi trattamenti, recupero e riciclo.

Gli utenti privati dei Paesi membri dell'Unione Europea, della Svizzera e della Norvegia possono portare i propri prodotti elettronici gratuitamente presso i centri di raccolta specificati o presso il rivenditore al dettaglio (se l'acquisto è stato eseguito presso un rivenditore di questo tipo).

Per i Paesi non specificati in precedenza, contattare le autorità locali per informazioni sul corretto metodo di smaltimento.

In questo modo si garantirà che il prodotto smaltito subisca i processi di trattamento, recupero e riciclaggio necessari per prevenire i potenziali effetti negativi per l'ambiente e la salute umana. 

Informazioni sull'unità

Le frequenze del sintonizzatore di questa unità sono destinate all'uso in Europa occidentale, in Asia, nel Medio Oriente, in Africa e in Oceania. L'uso in altre aree può dare come risultato una ricezione non adeguata. La funzione RDS (Radio Data System) è operativa solo nelle aree in cui vengono trasmessi segnali RDS per stazioni FM.



ATTENZIONE

- Non lasciare che questa unità entri in contatto con liquidi, in caso contrario possono verificarsi scosse elettriche. Inoltre, se questa unità entra in contatto con liquidi, può subire danni oppure emettere fumo o surriscaldarsi.

- Il CarStereo-Pass Pioneer può essere usato solo in Germania.
- Mantenere sempre il volume basso abbastanza da poter udire i suoni provenienti dall'esterno.
- Evitare l'esposizione all'umidità.
- Se la batteria viene scollegata o si scarica, la memoria delle preselezioni viene cancellata.

Nota

Le operazioni di impostazione delle funzioni vengono completate anche se il menu viene chiuso prima della conferma. 

Ambiente operativo

Questa unità deve essere utilizzata alle temperature riportate di seguito.

Intervallo di temperatura operativo: da -10°C a $+60^{\circ}\text{C}$

Temperatura di test EN300328 ETC: -20°C e $+55^{\circ}\text{C}$ 

In caso di problemi

Nel caso che questo prodotto non funzioni correttamente, contattare il rivenditore o il Centro di assistenza autorizzato Pioneer più vicino. 

Reimpostazione del microprocessore

È necessario reimpostare il microprocessore nei seguenti casi:

- Prima di utilizzare questa unità per la prima volta dopo l'installazione
- Se l'unità non funziona correttamente
- Se sul display vengono visualizzati messaggi inusuali o non corretti

Prima di iniziare

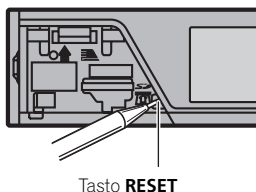

- 1 **Rimuovere il frontalino.**
- 2 **Premere RESET con la punta di una penna o un altro strumento appuntito.** 

Modalità dimostrazione

Importante

Se non si collega il conduttore rosso (ACC) di questa unità a un terminale accoppiato al funzionamento on/off dell'interruttore della chiave di avviamento, la batteria potrebbe scaricarsi.

La dimostrazione viene avviata automaticamente quando l'interruttore della chiave di avviamento è posizionato su ACC o ON e l'unità è spenta. Se si spegne l'unità, la modalità dimostrazione non viene annullata. Per annullare la modalità dimostrazione, utilizzare la relativa funzione nel menu delle impostazioni iniziali. Se la dimostrazione continua con l'interruttore della chiave di avviamento posizionato su ACC, la batteria potrebbe scaricarsi. Vedere **Demonstration** (*impostazione del display di dimostrazione*) a pagina 37. 

Informazioni su questo manuale

- Questo manuale descrive il funzionamento per i modelli MVH-8300BT e MVH-7300. Solo i modelli MVH-8300BT sono dotati delle funzioni bluetooth, pertanto, le descrizioni di tali funzioni non sono applicabili ai modelli MVH-7300.
- Nelle istruzioni seguenti, si fa riferimento collettivamente alle memorie USB, ai lettori

audio USB portatili e alle schede di memoria SD come "dispositivi di memoria esterni (USB, SD)". Se si fa riferimento solo alle memorie USB e ai lettori audio portatili USB, verrà utilizzato collettivamente il termine "dispositivi di memoria USB".

- In questo manuale, il termine "iPod" verrà utilizzato per indicare iPod e iPhone. 

Unità principale

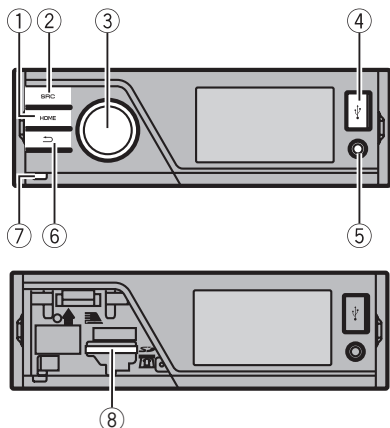

Componente	Componente
① HOME	⑤ Connettore di ingresso ausiliario AUX (connettore stereo/video da 3,5 mm)
② SRC/OFF	⑥ Connettore di ingresso microfono per la misurazione EQ automatica
③ MULTI-CONTROL (M.C.)	⑦ (indietro/display disattivato)
④ Porta USB	⑧ Tasto Rimozione
	Slot per scheda di memoria SD Per accedere allo slot per la scheda di memoria SD, rimuovere il frontale.

ATTENZIONE

Utilizzare un cavo USB Pioneer opzionale (CD-U50E) per collegare un lettore audio USB o un dispositivo di memoria USB, in quanto se i dispositivi vengono collegati direttamente all'unità, sporgeranno dalla stessa e potrebbero risultare pericolosi.

Non utilizzare prodotti non approvati.

Telecomando opzionale

Il telecomando CD-R320 viene venduto a parte.

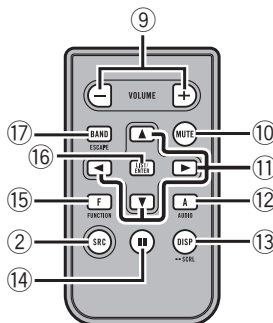

Componente	Funzionamento
⑨ +/- (VOLUME)	Premere per alzare o abbassare il volume.
⑩ MUTE	Premere per silenziare l'unità. Premere nuovamente per annullare il silenziamento.
⑪ ▲/▼/◀/▶	Premere questi tasti per eseguire la sintonizzazione manuale, l'avanzamento rapido, la modalità inversa e i comandi per la ricerca dei brani.
⑫ AUDIO	Premere questo tasto per visualizzare una funzione audio.
⑬ DISP/SCRL	Premere per selezionare diverse visualizzazioni per la sorgente audio. Premere per selezionare la schermata di base o la schermata con immagine per la sorgente video. <ul style="list-style-type: none"> Se lo sfondo del display di intrattenimento è disattivato, è possibile alternare la schermata di base e la schermata con immagine.
⑭ II	Premere per attivare la pausa o riprendere la riproduzione.
⑮ FUNCTION	Premere questo tasto per visualizzare le funzioni.

Funzionamento dell'unità

Componente	Funzionamento
16 LIST/ENTER	Premere per visualizzare l'elenco, in base alla sorgente. Durante l'utilizzo del menu, premere questo tasto per controllare le funzioni.
17 BAND/ESCAPE	Premere questo tasto per selezionare una delle tre bande FM o MW/LW. Se un dispositivo di memoria esterno contiene diversi tipi di file multimediali, premere per alternare i tipi di file da riprodurre. Music (audio compresso)— Video (file DivX video)— Photo (file immagine JPEG) Premere questo tasto per tornare alla visualizzazione normale dal menu degli elenchi/funzioni. Premere per annullare il menu delle impostazioni iniziali.

Nota

Non è possibile eseguire le operazioni di impostazione delle funzioni, la regolazione audio, la funzione elenco, ecc., premendo ▲/▼/◀/▶ sul telecomando. Per eseguire queste funzioni utilizzare multi-control sull'unità principale. ■

Funzionamento di base

Importante

- Rimuovere e inserire il frontalino delicatamente.
- Evitare di sottoporre il frontalino a urti eccessivi.
- Mantenere il frontalino lontano dalla luce solare diretta e dalle alte temperature.
- Per evitare danni ai dispositivi o agli interni del veicolo, accertarsi di scollegare gli eventuali cavi e i dispositivi collegati al frontalino, prima di rimuoverlo.

Rimozione del frontalino per proteggere l'unità dai furti

- 1 Premere il tasto di rimozione per sganciare il frontalino.
- 2 Afferrare il frontalino e rimuoverlo.
- 3 Tenere sempre il frontalino nella custodia di protezione quando non è collegato all'unità.

Reinserimento del frontalino

- 1 Far scorrere il frontalino in alto fino a che non si sente un clic.
Il frontalino e l'unità principale si collegano sul lato superiore. Accertarsi che il frontalino sia correttamente collegato all'unità principale.

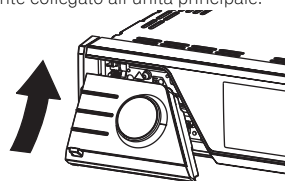

- 2 Premere il lato inferiore del frontalino fino a quando è saldamente installato.
Se non è stato possibile collegare il frontalino all'unità principale, riprovare. Inserendo il frontalino con forza eccessiva, l'unità potrebbe subire danni.

Accensione dell'unità

- 1 Premere **SRC/OFF** per accendere l'unità.

Spegnimento dell'unità

- 1 Premere e tenere premuto **SRC/OFF** fino a quando l'unità non si spegne.

Selezione di una sorgente

- 1 Premere **SRC/OFF** per passare in rassegna:
Radio (sintonizzatore)—**USB** (dispositivo di memoria USB)—**iPod** (iPod collegato utilizzando l'ingresso USB)—**SD** (scheda di memoria SD)—**AUX** (AUX)

Regolazione del volume

- 1 Ruotare **M.C.** per regolare il volume.

Nota

Quando il conduttore isolato blu/bianco di questa unità viene collegato al terminale di controllo del relè dell'antenna automatica, l'antenna dell'automobile si estende quando si accende l'unità. Per ritirare l'antenna, spegnere la sorgente. ■

Funzionamento di base dei menu

È possibile eseguire la selezione della sorgente, la funzione elenco, la regolazione audio, ecc., utilizzando **HOME**.

1 Premere HOME.

2 Spingere M.C. in alto o in basso per modificare l'opzione di menu.

Home (menu principale)—**Custom** (menu personalizzato)—**Phone** (menu del telefono)

- Il menu del telefono è disponibile solo per il modello MVH-8300BT.

3 Ruotare M.C. per selezionare un'opzione di menu.

Dopo aver selezionato l'opzione, eseguire le procedure seguenti.

Home (menu principale)

Source (selezione di una sorgente)

- 1 Premere **M.C.** per visualizzare la modalità di impostazione.
- 2 Utilizzare **M.C.** per selezionare il nome della sorgente desiderata.
Ruotare per cambiare la sorgente. Premere per selezionare.
Per informazioni sulle sorgenti che è possibile selezionare, vedere *Selezione di una sorgente* nella pagina precedente.

List (utilizzo della funzione elenco)

- 1 Premere **M.C.** per visualizzare l'elenco.
Premere per visualizzare l'elenco delle cartelle, l'elenco dei file o l'elenco dei canali preselezionati, a seconda della sorgente.

Audio (impostazione del menu dell'audio)

- 1 Premere **M.C.** per visualizzare il menu dell'audio.
Vedere *Regolazione dell'audio* a pagina 31.

System (impostazione del menu di sistema)

- 1 Premere **M.C.** per visualizzare il menu di sistema.
Vedere *Impostazioni di sistema* a pagina 33.

Entertainment (impostazione del menu di intrattenimento)

- 1 Premere **M.C.** per visualizzare il menu di intrattenimento.
Vedere *Impostazioni di intrattenimento* a pagina 35.

Custom (menu personalizzato)

È possibile selezionare menu all'interno di ciascun menu (menu delle funzioni audio, ecc.) e registrarli all'interno di questo menu personalizzato.

Vedere *Personalizzazione dei menu* in questa pagina.

Visualizzazione del menu personalizzato

- 1 Premere **M.C.** per visualizzare la modalità di impostazione.

Phone (menu del telefono)

Visualizzazione del menu del telefono

- Vedere *Operazioni tramite il menu del telefono* a pagina 29.

Operazioni dei menu identiche per impostazioni funzioni/regolazioni audio/impostazioni iniziali/liste

Ritorno al display precedente

Ritorno all'elenco/categoria precedente (la cartella/categoria superiore di un livello)

- 1 Premere **↩**.

Ritorno al display normale

Annullamento del menu delle impostazioni iniziali

- 1 Premere **HOME**.



Personalizzazione dei menu

È possibile registrare opzioni di menu usate di frequente all'interno di un menu personalizzato.

- Le colonne del menu che è possibile registrare sono visualizzate all'interno di indicatori circolari.

Funzionamento dell'unità

1 Visualizzare la colonna del menu da registrare.

Vedere *Funzionamento di base dei menu* nella pagina precedente.

È possibile visualizzare la colonna del menu in **Home (menu principale)**.

2 Spingere e tenere premuto M.C. a destra per registrare la colonna nel menu.

Le colonne del menu che sono state registrate sono visualizzate all'interno di indicatori circolari più grandi.

3 Visualizzare il menu di personalizzazione e selezionare un menu registrato.

Vedere *Funzionamento di base dei menu* nella pagina precedente.

Nota

È possibile registrare fino a 12 colonne.

Annullamento di un menu registrato

1 Visualizzare il menu di personalizzazione e selezionare un menu registrato.

Vedere *Funzionamento di base dei menu* nella pagina precedente.

2 Spingere e tenere premuto M.C. a destra per annullare il menu registrato.

Informazioni di guida





Questa unità visualizza informazioni di guida su come utilizzare **M.C.** per ciascuna funzione.

1 Visualizzare il menu di sistema.

Vedere *Funzionamento di base dei menu* nella pagina precedente.

2 Utilizzare M.C. per selezionare Guide Info.

Ruotare per cambiare opzione di menu. Premere per selezionare. Vengono visualizzate le informazioni di guida.

Funzionamento	
	Ruotare M.C.
	Spingere M.C. in alto o in basso.
	Spingere M.C. a sinistra o a destra.
	Premere M.C.
	Premere e tenere premuto M.C.
	Premere M.C. verso l'alto.
	Spingere M.C. verso il basso.
	Spingere e tenere premuto M.C. in alto.

- Premere **M.C.** per visualizzare la pagina successiva. 

Uso del telefono Bluetooth

Questa funzione è disponibile solo per il modello MVH-8300BT.

Importante

- Poiché questa unità è predisposta in standby al collegamento con telefoni cellulari tramite tecnologia wireless Bluetooth, se viene utilizzata mentre il veicolo è spento, la batteria potrebbe scaricarsi.
- Il funzionamento può variare in base ai differenti tipi di telefoni cellulari.
- Le funzioni avanzate che richiedono attenzione, come comporre numeri sul display, utilizzare la rubrica, ecc. sono proibite durante la guida. Quando si usano le funzioni avanzate, parcheggiare il veicolo in un luogo sicuro.

Impostazione delle chiamate in vivavoce

Prima di effettuare o ricevere chiamate in vivavoce, è necessario impostare l'unità per l'uso col telefono cellulare.

- | |
|--|
| <p>1 Collegamento
Utilizzare il menu dei collegamenti del telefono Bluetooth. Vedere <i>Operazioni tramite il menu dei collegamenti</i> a pagina 28.</p> <p>2 Impostazioni delle funzioni
Utilizzare il menu delle funzioni del telefono Bluetooth. Vedere <i>Operazioni tramite il menu del telefono</i> a pagina 29.</p> |
|--|

Note

- Se viene selezionata la modalità privata sul telefono cellulare, le chiamate in vivavoce potrebbero non essere disponibili.
- La durata approssimativa della chiamata (che potrebbe risultare leggermente diversa dalla durata effettiva della chiamata) viene visualizzata sul display. 

Funzionamento di base

<p>Effettuare una chiamata</p> <p>1 Vedere <i>Operazioni tramite il menu del telefono</i> a pagina 29.</p>
<p>Risposta a una chiamata in arrivo</p> <p>1 Quando si riceve una chiamata, premere M.C.</p> <ul style="list-style-type: none"> • È anche possibile eseguire questa operazione spingendo M.C. in alto.
<p>Fine di una chiamata</p> <p>1 Premere M.C.</p>
<p>Rifiuto di una chiamata in arrivo</p> <p>1 Quando si riceve una chiamata, spingere M.C. in basso.</p>
<p>Risposta a una chiamata in attesa</p> <p>1 Quando si riceve una chiamata, premere M.C.</p> <ul style="list-style-type: none"> • È anche possibile eseguire questa operazione spingendo M.C. in alto.
<p>Passare da un chiamante in attesa all'altro</p> <p>1 Premere M.C. verso l'alto.</p>
<p>Rifiuto delle chiamate in attesa</p> <p>1 Spingere M.C. verso il basso.</p>
<p>Regolazione del volume di ascolto dell'interlocutore</p> <p>1 Spingere M.C. a sinistra o a destra per selezionare il telefono desiderato.</p>
<p>Attiva e disattiva la modalità privata</p> <p>1 Spingere e tenere premuto M.C. in alto durante la conversazione.</p>

Funzionamento dell'unità

Radio

Funzionamento di base

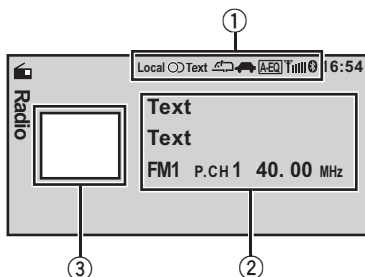

- ① Area di visualizzazione degli indicatori
Vedere *Elenco degli indicatori* a pagina 48.
- ② Area informazioni di testo
 - Nome PTY
 - Nome di servizio del programma
 - Indicatore della banda/numero di preselezione/frequenza
- ③ Area di visualizzazione dell'immagine sorgente

Sintonizzazione manuale (passo per passo)

① Spingere **M.C.** a sinistra o a destra.

Ricerca

① Spingere e tenere premuto **M.C.** a sinistra o a destra e poi rilasciare.

È possibile annullare la ricerca di sintonia spingendo **M.C.** a sinistra o a destra.

Se si spinge e si tiene premuto **M.C.** a sinistra o a destra è possibile saltare le stazioni. La ricerca di sintonia viene avviata non appena si rilascia **M.C.**

Nota

È possibile attivare e disattivare (impostare su on/off) la funzione AF (ricerca delle frequenze alternative) di questa unità. Per le normali operazioni di sintonizzazione, la funzione AF deve essere disattivata (vedere nella pagina seguente).

Uso della ricerca PI

Se il sintonizzatore non riesce a trovare una stazione adatta o se la ricezione si deteriora, l'unità ricerca automaticamente una stazione

diversa con la stessa programmazione. Durante la ricerca, viene visualizzata l'indicazione **PI SEEK** e l'audio viene silenziato.

Uso della funzione di ricerca automatica PI per le stazioni preselezionate

Quando non risulta possibile richiamare le stazioni preselezionate, è possibile impostare l'unità in modo che esegua la ricerca PI durante il richiamo delle stazioni preselezionate stesse.

- L'impostazione predefinita della ricerca automatica PI è disattivata. Vedere **Auto PI** (ricerca automatica PI) a pagina 36.

Memorizzazione e richiamo delle stazioni per ciascuna banda

Utilizzo della schermata di preselezione

- ① Spingere **M.C.** in alto o in basso per visualizzare la schermata di preselezione.
- ② Spingere **M.C.** in alto o in basso fino a quando viene visualizzata la banda desiderata (**FM1**, **FM2**, **FM3** per FM o **MW/LW**).
- ③ Utilizzare **M.C.** per memorizzare la frequenza selezionata.
Ruotare per modificare il numero di preselezione. Tenere premuto per memorizzare.
- ④ Utilizzare **M.C.** per selezionare la stazione desiderata.
Ruotare per cambiare stazione. Premere per selezionare.

È inoltre possibile visualizzare la schermata di preselezione premendo **HOME**. Vedere *Funzionamento di base dei menu* a pagina 10.

Impostazioni delle funzioni

1 Premere M.C. per visualizzare il menu delle funzioni.

2 Ruotare M.C. per selezionare la funzione.

Dopo averla selezionata, eseguire la procedura descritta di seguito per impostare la funzione.

BSM (memorizzazione delle stazioni migliori)

La funzione BSM (memorizzazione delle stazioni migliori) memorizza automaticamente le sei stazioni più forti in ordine di forza del segnale.

- 1 Premere **M.C.** per attivare la funzione BSM. Per annullare l'operazione, premere di nuovo **M.C.**

Regional (regionale)

Quando si utilizza la funzione AF, la funzione regionale limita la selezione alle stazioni che trasmettono programmi regionali.

- 1 Premere **M.C.** per attivare o disattivare la funzione regionale.

Local (ricerca di sintonia in modo locale)

La ricerca di sintonia in modo locale consente di sintonizzare solo le stazioni radio con segnali radio sufficientemente potenti per una buona ricezione.

- 1 Premere **M.C.** per visualizzare la modalità di impostazione.
- 2 Ruotare **M.C.** per selezionare l'impostazione desiderata.

FM: **Off—Level1—Level2—Level3—Level4**
 MW/LW: **Off—Level1—Level2**

L'impostazione di livello massimo consente la ricezione solo delle stazioni più forti, mentre i livelli più bassi consentono di ricevere stazioni più deboli.

- 3 Premere **M.C.** per confermare la selezione.

PTY search (selezione del tipo di programma)

È possibile sintonizzarsi su una stazione usando le informazioni PTY (tipo di programma).

- 1 Premere **M.C.** per visualizzare la modalità di impostazione.
- 2 Ruotare **M.C.** per selezionare l'impostazione desiderata.

News&Info—Popular—Classics—Others

- 3 Premere **M.C.** per avviare la ricerca.

L'unità ricerca una stazione che trasmette il tipo di programma selezionato. Quando viene trovata una stazione, viene visualizzato il nome di servizio del programma.

Le informazioni PTY (codice ID del tipo di programma) sono elencate nella sezione seguente. Vedere nella pagina seguente.

Il programma di alcune stazioni può essere diverso da quello indicato dal PTY (tipo di programma) trasmesso.

Se nessuna stazione trasmette il tipo di programma ricercato, per circa quattro secondi viene visualizzata l'indicazione **Not Found** e poi il sintonizzatore torna alla stazione originale.

Traffic Announce (attesa di notiziari sul traffico)

Indipendentemente dalla sorgente che si sta ascoltando, è possibile ricevere automaticamente i notiziari sul traffico con la funzione TA (attesa di notiziari sul traffico).

- 1 Premere **M.C.** per attivare o disattivare l'attesa di notiziari sul traffico.

Alternative FREQ (ricerca delle frequenze alternative)

Se il sintonizzatore riceve un segnale debole, l'unità ricerca automaticamente una stazione diversa della stessa rete.

- 1 Premere **M.C.** per attivare e disattivare la funzione AF.

News Interrupt (interruzione dei programmi per i notiziari)

Quando viene trasmesso un programma di notizie da una stazione di notizie con codice PTY, l'unità passa automaticamente da qualsiasi stazione alla stazione che trasmette notizie. Quando il programma di notizie è terminato, la ricezione del programma precedente riprende.

- 1 Premere **M.C.** per attivare o disattivare la funzione NOTIZIE.

Funzionamento dell'unità

Radio Text (visualizzazione del testo radio)

Questo sintonizzatore può visualizzare i dati di testo radio trasmessi dalle stazioni RDS, come le informazioni sulla stazione, il titolo della canzone correntemente in trasmissione e il nome dell'artista.

- Il sintonizzatore memorizza automaticamente le ultime tre trasmissioni di testo radio ricevute, sostituendo il testo meno recente con quello più recente.
- 1 Premere **M.C.** per visualizzare il testo radio. Il testo radio della stazione che sta trasmettendo attualmente viene visualizzato.
 - 2 Ruotare **M.C.** per richiamare i tre testi radio più recenti.

Vedere *Memorizzazione e richiamo di testo radio* in questa pagina.

Se in memoria non sono presenti dati di testi radio, la visualizzazione non cambia.

Nota

Se è selezionata la banda MW/LW, è possibile selezionare solo **BSM** o **Local**.

Memorizzazione e richiamo di testo radio

È possibile memorizzare dati fino a un massimo di sei testi radio.

1 Visualizzare il testo radio che si desidera memorizzare.

Vedere **Radio Text** (*visualizzazione del testo radio*) in questa pagina.

2 Premere M.C.

Viene visualizzata la schermata di preselezione.

3 Utilizzare M.C. per memorizzare il testo radio selezionato.

Ruotare per modificare il numero di preselezione. Tenere premuto per memorizzare.

4 Utilizzare M.C. per selezionare il testo della radio desiderato.

Ruotare per cambiare il testo radio. Premere per selezionare.

Elenco PTY

News&Info

News (Notizie), **Affairs** (Problemi attuali), **Info** (Informazione), **Sport** (Sport), **Weather** (Informazioni meteorologiche), **Finance** (Economia)

Popular

Pop Mus (Musica popolare), **Rock Mus** (Musica rock), **Easy Mus** (Musica rilassante), **Oth Mus** (Altra musica), **Jazz** (Jazz), **Country** (Musica Country), **Nat Mus** (Musica nazionale), **Oldies** (Vecchi successi), **Folk mus** (Musica Folk)

Classics

L. Class (Musica classica leggera), **Classic** (Musica classica)

Others

Educate (Educazione), **Drama** (Teatro), **Culture** (Cultura), **Science** (Scienza), **Varied** (Varietà), **Children** (Bambini), **Social** (Questioni sociali), **Religion** (Religione), **Phone In** (Chiamate in diretta), **Touring** (Viaggi), **Leisure** (Tempo libero), **Document** (Documentari)



Riproduzione di filmati

Funzionamento di base

Se a questa unità viene collegato un iPod con funzioni video utilizzando un cavo di interfaccia come il CD-IU50V (venduto a parte), è possibile guardare i contenuti video dell'iPod come sorgente **iPod**. Non è necessario modificare l'impostazione **AUX**.

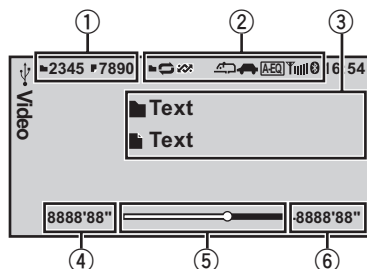

È possibile alternare la schermata di base e la schermata con immagine. Vedere **Display** (*impostazione del display*) a pagina 18.

① Area informazioni file per il file correntemente riprodotto

Dispositivo di memoria esterno (USB, SD)

- Indicatore del numero della cartella/file iPod
- Indicatore del numero del brano

② Area di visualizzazione degli indicatori
Vedere *Elenco degli indicatori* a pagina 48.

③ Area informazioni di testo

Dispositivo di memoria esterno (USB, SD)

- Nome della cartella
- Nome del file

iPod

- Titolo del brano
- Nome degli artisti
- Titolo dell'album

④ Indicatore del tempo di riproduzione

⑤ Barra di avanzamento

⑥ Indicatore del tempo rimanente

Riproduzione dei file su un dispositivo di memoria USB

- 1 Sollevare la copertura della porta USB.
- 2 Collegare il dispositivo di memoria USB utilizzando un cavo USB.

Arresto della riproduzione dei file sul dispositivo di memoria USB

- 1 È possibile scollegare il dispositivo di memoria USB in qualsiasi momento.

Riproduzione dei file su una scheda di memoria SD

- 1 Rimuovere il frontalino.
- 2 Inserire una scheda di memoria SD nello slot per schede SD.
Inserirla con la superficie di contatto rivolta verso il basso e premere la scheda fino a che non scatta e risulta completamente bloccata in posizione.
- 3 Reinserire il frontalino.

Arresto della riproduzione dei file su una scheda di memoria SD

- 1 Rimuovere il frontalino.
- 2 Premere la scheda di memoria SD fino a che non scatta.
La scheda di memoria SD viene espulsa.
- 3 Estrarre la scheda di memoria SD.
- 4 Reinserire il frontalino.

Riproduzione di video da un iPod

- 1 Sollevare la copertura della porta USB.
- 2 Collegare l'iPod utilizzando un cavo di interfaccia USB (ad esempio, il modello CD-IU50V) tra l'ingresso AUX e il connettore dock dell'iPod.

Selezione di una cartella

- 1 Spingere **M.C.** in alto o in basso.

Selezione di un file (capitolo)

- 1 Spingere **M.C.** a sinistra o a destra.

Avanzamento rapido/modalità inversa rapida

- 1 Spingere e tenere premuto **M.C.** a sinistra o a destra.

Note

- Quando non utilizzati, scollegare i dispositivi di memoria USB dall'unità.
- Se nel file immagine video è memorizzato testo non compatibile, potrebbe non essere visualizzato o venire visualizzato in modo non corretto.
- Se il testo salvato sull'iPod non è compatibile, non verrà visualizzato da questa unità.

Funzionamento dell'unità

- Scollegare gli auricolari dall'iPod prima di collegarlo a questa unità.
- Non è possibile accendere o spegnere l'iPod a meno che la modalità di controllo non sia impostata su **App**.
- L'iPod si spegne circa due minuti dopo che l'interruttore della chiave di avviamento è stato portato in posizione OFF.
- Se un dispositivo di memoria esterno contiene diversi tipi di file multimediali, selezionare il tipo di file che si desidera riprodurre.
Vedere **A/V Format** (selezione dei tipi di file multimediali) nella pagina seguente.

Selezione e riproduzione di file dall'elenco dei nomi

1 Visualizzare il menu degli elenchi.

Vedere *Funzionamento di base dei menu* a pagina 10.

2 Utilizzare M.C. per selezionare il nome del file (o il nome della cartella) desiderato.

Selezione dei nomi dei file o delle cartelle 1 Ruotare M.C.
Riproduzione 1 Mentre è selezionato un file, premere M.C.
Visualizzazione di un elenco dei file (o delle cartelle) nella cartella selezionata 1 Quando è selezionata una cartella, premere M.C.
Modifica dei nomi dei file o delle cartelle (salta 100 elementi alla volta) 1 Spingere M.C. in alto o in basso.
Modifica dei nomi dei file o delle cartelle (salta automaticamente 100 elementi ogni volta) 1 Spingere e tenere premuto M.C. in alto o in basso.

Selezione di video sull'iPod

1 Visualizzare il menu degli elenchi.

Vedere *Funzionamento di base dei menu* a pagina 10.

2 Utilizzare M.C. per selezionare una categoria/video.

Selezione dei nomi dei video o delle categorie 1 Ruotare M.C.
Riproduzione 1 Mentre è selezionato un video, premere M.C.
Visualizzazione di un elenco dei file (o delle cartelle) nella cartella selezionata 1 Mentre è selezionata una categoria, premere M.C.
Ricerca alfabetica nella lista 1 Quando viene visualizzata una lista per la categoria selezionata, spingere e tenere premuto M.C. a sinistra o a destra per passare alla modalità di ricerca alfabetica. 2 Ruotare M.C. per selezionare una lettera. 3 Premere M.C. per visualizzare l'elenco in ordine alfabetico.
Modifica del nome del video (salta 100 elementi alla volta) 1 Spingere M.C. in alto o in basso.
Modifica del nome del video (salta automaticamente 100 elementi ogni volta) 1 Spingere e tenere premuto M.C. in alto o in basso.

Riproduzione di contenuti DivX® VOD

Alcuni contenuti DivX VOD (video on demand) possono essere riprodotti solo un certo numero di volte. Se si cerca di riprodurre questo tipo di contenuto, salvato su un dispositivo di memoria esterno, sullo schermo viene visualizzato il numero rimanente di volte che è possibile riprodurlo. È quindi possibile decidere se riprodurre o meno il contenuto del dispositivo di memoria esterno.

- Se non vi sono limiti per la riproduzione dei contenuti DivX VOD, è possibile inserire il dispositivo di memoria esterno nello slot del lettore e riprodurre il contenuto per tutte le volte desiderate, senza che venga visualizzato alcun messaggio.

Funzionamento dell'unità

- È possibile verificare il numero di volte che è possibile riprodurre i contenuti controllando il numero visualizzato dopo **Remaining Views**:

Importante

- Per riprodurre il contenuto DivX VOD su questa unità, è necessario prima registrare l'unità con il proprio fornitore di contenuti DivX VOD. Per ulteriori dettagli sul codice di registrazione, vedere *Visualizzazione del codice di registrazione DivX® VOD* a pagina 43.
- Il contenuto DivX VOD è protetto da un sistema DRM (Digital Rights Management). Tale sistema limita la riproduzione a specifici dispositivi registrati.

● Se dopo aver inserito nello slot del lettore il dispositivo di memoria esterno contenente contenuto DivX VOD viene visualizzato un messaggio, utilizzare M.C. per selezionare la modalità desiderata.

Ruotare per modificare la modalità. Premere per selezionare.

- **Play** – Riproduce il contenuto DivX VOD
- **Next Play** – Passa al file successivo
- **Stop** – Se non si desidera riprodurre il contenuto DivX VOD

Impostazioni delle funzioni

1 Premere M.C. per visualizzare il menu delle funzioni.

2 Ruotare M.C. per selezionare la funzione.

Dopo averla selezionata, eseguire la procedura descritta di seguito per impostare la funzione.

Dispositivo di memoria esterno (USB, SD)

Play/Pause (riproduzione/pausa)

- 1 Premere **M.C.** per visualizzare la modalità di impostazione.
- 2 Ruotare **M.C.** per selezionare l'impostazione desiderata.
Play—Pause
- 3 Premere **M.C.** per confermare la selezione.

Play Mode (riproduzione ripetuta)

- 1 Premere **M.C.** per visualizzare la modalità di impostazione.
- 2 Ruotare **M.C.** per selezione di un intervallo di riproduzione ripetuta.
 - **All** – Ripete tutti i file
 - **File** – Ripete il file corrente
 - **Folder** – Ripete la cartella corrente
- 3 Premere **M.C.** per confermare la selezione.

Stop (interruzione della riproduzione)

- 1 Premere **M.C.** per interrompere la riproduzione.

Time Search (ricerca temporale)

- 1 Premere **M.C.** per visualizzare la modalità di impostazione.
- 2 Ruotare **M.C.** per cercare la parte che si desidera riprodurre.
- 3 Premere **M.C.** per confermare la selezione.

Wide Mode (passaggio alla modalità estesa)

- 1 Premere **M.C.** per visualizzare la modalità di impostazione.
- 2 Ruotare **M.C.** per selezionare l'impostazione desiderata.
Full (completa)—**Just** (adatta)—**Cinema** (cinema)—**Zoom** (zoom)—**Normal** (normale)
Per informazioni dettagliate sulle impostazioni, vedere *Modifica della modalità schermo esteso* a pagina 42.
- 3 Premere **M.C.** per confermare la selezione.

Display (impostazione del display)

È possibile alternare la schermata di base e la schermata con immagine.

- 1 Premere **M.C.** per visualizzare la modalità di impostazione.
- 2 Ruotare **M.C.** per selezionare l'impostazione desiderata.

A/V Format (selezione dei tipi di file multimediali)

- 1 Premere **M.C.** per visualizzare la modalità di impostazione.
- 2 Ruotare **M.C.** per selezionare l'impostazione desiderata.
Music (audio compresso)—**Video** (file DivX video)—**Photo** (file immagine JPEG)
- 3 Premere **M.C.** per confermare la selezione.

DivX® Subtitle (impostazioni sottotitoli per i file DivX)

Funzionamento dell'unità

- 1 Premere **M.C.** per visualizzare la modalità di impostazione.
- 2 Ruotare **M.C.** per selezionare l'impostazione desiderata.

Original (sottotitoli DivX) — **Custom** (sottotitoli esterni DivX)

Per informazioni dettagliate sulle impostazioni, vedere *Impostazione del file dei sottotitoli DivX* a pagina 42.

- 3 Premere **M.C.** per confermare la selezione.

TV Aspect (impostazioni rapporto aspetto)

- 1 Premere **M.C.** per visualizzare la modalità di impostazione.
- 2 Ruotare **M.C.** per selezionare l'impostazione desiderata.

16: 9 — **Letter Box** — **Pan Scan**

Per informazioni dettagliate sulle impostazioni, vedere *Impostazione del rapporto d'aspetto* a pagina 43.

- 3 Premere **M.C.** per confermare la selezione.

DivX® VOD (codice registrazione DivX® VOD)

- 1 Premere **M.C.** per visualizzare la modalità di impostazione.
- 2 Utilizzare **M.C.** per visualizzare il codice desiderato.

Ruotare per cambiare opzione di menu. Premere per selezionare.

Registration – Vedere *Visualizzazione del codice di registrazione DivX® VOD* a pagina 43.

Deregistration – Vedere *Visualizzazione del codice di deregistrazione* a pagina 43.

Audio Lang. (impostazioni lingua audio)

Se viene riprodotto un file registrato con dialoghi in due o più lingue, è possibile alternare le lingue dell'audio durante la riproduzione.

- 1 Premere **M.C.** per visualizzare la modalità di impostazione.
- 2 Ruotare **M.C.** per selezionare l'impostazione desiderata.
- 3 Premere **M.C.** per confermare la selezione.

Subtitle Lang. (impostazioni lingua dei sottotitoli)

Quando viene riprodotto un file registrato con sottotitoli in una o più lingue, è possibile alternare le lingue dei sottotitoli durante la riproduzione.

- 1 Premere **M.C.** per visualizzare la modalità di impostazione.
- 2 Ruotare **M.C.** per selezionare l'impostazione desiderata.
- 3 Premere **M.C.** per confermare la selezione.

iPod

Play/Pause (pausa)

- 1 Premere **M.C.** per attivare o disattivare la pausa.

Shuffle Mode (riproduzione casuale)

- 1 Premere **M.C.** per visualizzare la modalità di impostazione.
- 2 Ruotare **M.C.** per selezionare l'impostazione preferita.
 - **Songs** – Riproduce in ordine casuale i brani contenuti nella lista selezionata.
 - **Albums** – Riproduce i brani contenuti in un album selezionato in ordine casuale.
 - **Off** – Annulla la riproduzione casuale.
- 3 Premere **M.C.** per confermare la selezione.

Play Mode (riproduzione ripetuta)

- 1 Premere **M.C.** per visualizzare la modalità di impostazione.
- 2 Ruotare **M.C.** per selezione di un intervallo di riproduzione ripetuta.
 - **One** – Ripete il brano corrente
 - **All** – Ripete tutti i brani dell'elenco selezionato
- 3 Premere **M.C.** per confermare la selezione.

Control Mode (modalità di controllo)

Questa funzione non è compatibile con i seguenti modelli di iPod.

- iPod nano di prima generazione
 - iPod di quinta generazione
- 1 Premere **M.C.** per selezionare l'impostazione preferita.
 - **App** – È possibile utilizzare la funzione iPod di questa unità tramite l'apparecchio iPod collegato.
 - **Audio** – È possibile utilizzare la funzione iPod direttamente da questa unità.

Time Search (ricerca temporale)

- 1 Premere **M.C.** per visualizzare la modalità di impostazione.
- 2 Ruotare **M.C.** per cercare la parte che si desidera riprodurre.
- 3 Premere **M.C.** per confermare la selezione.

Wide Mode (passaggio alla modalità estesa)

Funzionamento dell'unità

- 1 Premere **M.C.** per visualizzare la modalità di impostazione.
- 2 Ruotare **M.C.** per selezionare l'impostazione desiderata.
Full (completa)—**Just** (adatta)—**Cinema** (cinema)—**Zoom** (zoom)—**Normal** (normale)
 Per informazioni dettagliate sulle impostazioni, vedere *Modifica della modalità schermo esteso* a pagina 42.
- 3 Premere **M.C.** per confermare la selezione.

Display (impostazione del display)

È possibile alternare la schermata di base e la schermata con immagine.

- 1 Premere **M.C.** per visualizzare la modalità di impostazione.
- 2 Premere **M.C.** per selezionare l'impostazione desiderata.

ABC Search (impostazione della modalità di ricerca alfabetica)

Quando questa impostazione è attiva, è possibile passare alla modalità di ricerca alfabetica ruotando **M.C.** due volte durante l'utilizzo della funzione di ricerca dell'iPod. Vedere *Ricerca alfabetica nella lista* a pagina 17.

- 1 Premere **M.C.** per attivare o disattivare l'impostazione per quando **M.C.** viene ruotato due volte.

Sound Retriever (Sound Retriever)

Questa funzione migliora automaticamente l'audio compresso e ripristina il suono completo.

- 1 Premere **M.C.** per visualizzare la modalità di impostazione.
- 2 Ruotare **M.C.** per selezionare l'impostazione desiderata.
Off (disattivata)—**1**—**2**
1 è efficace per le velocità di compressione basse, mentre **2** è efficace per le velocità di compressione alte.
- 3 Premere **M.C.** per confermare la selezione.

Note

- Impostando la modalità di controllo su **App** viene messa in pausa la riproduzione dei brani. Utilizzare i comandi dell'iPod per riprendere la riproduzione.
- Anche se la modalità di controllo è impostata su **App**, è possibile controllare le seguenti funzioni da questa unità.

- Volume, avanzamento rapido/modalità inversa, avanzamento/retrocessione brano, pausa
- Quando la modalità di controllo è impostata su **App**, le operazioni sono limitate come segue:
 - Sono disponibili solo le funzioni **Play/Pause** (pausa), **Control Mode** (modalità di controllo), **Wide Mode** (passaggio alla modalità estesa) e **Display** (impostazione del display).
 - La funzione di scorrimento non può essere eseguita da questa unità.
- Se l'impostazione dello sfondo nel menu di intrattenimento è disattivata, è possibile selezionare le funzioni seguenti.
 - **Wide Mode** (passaggio alla modalità estesa)
 - **Display** (impostazione del display)
 - **DivX® Subtitle** (impostazioni sottotitoli per i file DivX)
 - **TV Aspect** (impostazioni rapporto aspetto)
 - **Subtitle Lang.** (impostazioni lingua dei sottotitoli) 

Funzionamento dell'unità

Riproduzione audio

Funzionamento di base

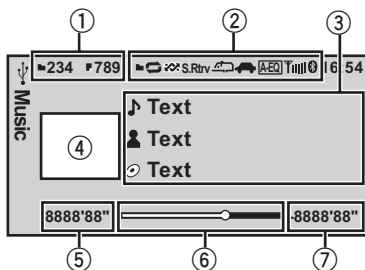

- ① Area informazioni file per il file correntemente riprodotto

Dispositivo di memoria esterno (USB, SD)

- Indicatore del numero della cartella/file

- ② Area di visualizzazione degli indicatori

Vedere *Elenco degli indicatori* a pagina 48.

- ③ Area informazioni di testo

Dispositivo di memoria esterno (USB, SD)

- Titolo del brano/nome degli artisti/titolo dell'album—nome della cartella/nome del file

iPod

- Titolo del brano
- Nome degli artisti
- Titolo dell'album

- ④ Area di visualizzazione copertina album/imagine sorgente

iPod

- Visualizzazione copertina album o immagine sorgente

Dispositivo di memoria esterno (USB, SD)

- Area di visualizzazione dell'immagine sorgente

- ⑤ Indicatore del tempo di riproduzione

- ⑥ Barra di avanzamento

- ⑦ Indicatore del tempo rimanente

Riproduzione dei brani registrati su un dispositivo di memoria USB

- 1 Sollevare la copertura della porta USB.
- 2 Collegare il dispositivo di memoria USB utilizzando un cavo USB.

Arresto della riproduzione dei file sul dispositivo di memoria USB

- 1 È possibile scollegare il dispositivo di memoria USB in qualsiasi momento.

Riproduzione dei brani su una scheda di memoria SD

- 1 Rimuovere il frontalino.
- 2 Inserire una scheda di memoria SD nello slot per schede SD. Inserirla con la superficie di contatto rivolta verso il basso e premere la scheda fino a che non scatta e risulta completamente bloccata in posizione.
- 3 Reinserire il frontalino.

Arresto della riproduzione dei file su una scheda di memoria SD

- 1 Rimuovere il frontalino.
- 2 Premere la scheda di memoria SD fino a che non scatta. La scheda di memoria SD viene espulsa.
- 3 Estrarre la scheda di memoria SD.
- 4 Reinserire il frontalino.

Riproduzione di brani da un iPod

- 1 Sollevare la copertura della porta USB.
- 2 Collegare l'iPod utilizzando un cavo USB tra l'interfaccia e il connettore Dock dell'iPod.

Selezione di una cartella

- 1 Spingere **M.C.** in alto o in basso.

Selezione di una traccia (capitolo)

- 1 Spingere **M.C.** a sinistra o a destra.

Avanzamento rapido/modalità inversa rapida

- 1 Spingere e tenere premuto **M.C.** a sinistra o a destra.

Note

- Quando non utilizzati, scollegare i dispositivi di memoria USB dall'unità.
- A seconda della versione di iTunes utilizzata per scrivere i file MP3 o del tipo di file multimediali, il testo memorizzato su un file audio potrebbe essere incompatibile e non essere visualizzato correttamente.
- Scollegare gli auricolari dall'iPod prima di collegarlo a questa unità.

Funzionamento dell'unità

- Non è possibile accendere o spegnere l'iPod a meno che la modalità di controllo non sia impostata su **App**.
- L'iPod si spegne circa due minuti dopo che l'interruttore della chiave di avviamento è stato portato in posizione OFF.

Selezione e riproduzione di file/ brani dall'elenco dei nomi

Le operazioni sono analoghe a quelle per i filmati. (Vedere *Selezione e riproduzione di file dall'elenco dei nomi* a pagina 17.)

La seguente operazione è disponibile.

Riproduzione di un brano nella cartella selezionata

- 1 Quando è selezionata una cartella, premere e tenere premuto **M.C.**

Selezione di brani sull'iPod

Le operazioni sono analoghe a quelle per i filmati. (Vedere *Selezione di video sull'iPod* a pagina 17.)

La seguente operazione è disponibile.

Riproduzione di un brano nella categoria selezionata

- 1 Mentre è selezionata una categoria, premere e tenere premuto **M.C.**

Tuttavia, le categorie nel livello superiore sono diverse da quelle dei filmati.

- **Video** (video)
- **Playlists** (liste di riproduzione)
- **Artists** (artisti)
- **Albums** (album)
- **Songs** (brani)
- **Podcasts** (podcast)
- **Genres** (generi)
- **Composers** (compositori)
- **Audiobooks** (audiolibri)

Impostazioni delle funzioni

1 Premere M.C. per visualizzare il menu delle funzioni.

2 Ruotare M.C. per selezionare la funzione.

Dopo averla selezionata, eseguire la procedura descritta di seguito per impostare la funzione.

Dispositivo di memoria esterno (USB, SD)

Play/Pause (pausa)

- 1 Premere **M.C.** per attivare o disattivare la pausa.

Random (riproduzione casuale)

- 1 Premere **M.C.** per attivare o disattivare la riproduzione casuale.

Play Mode (riproduzione ripetuta)

- 1 Premere **M.C.** per visualizzare la modalità di impostazione.
- 2 Ruotare **M.C.** per selezione di un intervallo di riproduzione ripetuta.
 - **All** – Ripete tutti i file
 - **File** – Ripete il file corrente
 - **Folder** – Ripete la cartella corrente
- 3 Premere **M.C.** per confermare la selezione.

Sound Retriever (Sound Retriever)

Questa funzione migliora automaticamente l'audio compresso e ripristina il suono completo.

- 1 Premere **M.C.** per visualizzare la modalità di impostazione.
- 2 Ruotare **M.C.** per selezionare l'impostazione desiderata.

Off (disattivata)—1—2

1 è efficace per le velocità di compressione basse, mentre **2** è efficace per le velocità di compressione alte.

- 3 Premere **M.C.** per confermare la selezione.

Time Search (ricerca temporale)

- 1 Premere **M.C.** per visualizzare la modalità di impostazione.
- 2 Ruotare **M.C.** per cercare la parte che si desidera riprodurre.
- 3 Premere **M.C.** per confermare la selezione.

Display (impostazione del display)

È possibile selezionare le informazioni di testo desiderate.

- 1 Premere **M.C.** per visualizzare la modalità di impostazione.
- 2 Premere **M.C.** per selezionare l'impostazione desiderata.

Funzionamento dell'unità

A/V Format (selezione dei tipi di file multimediali)

- 1 Premere **M.C.** per visualizzare la modalità di impostazione.
- 2 Ruotare **M.C.** per selezionare l'impostazione desiderata.
 - Music** (audio compresso)—**Video** (file DivX video)—**Photo** (file immagine JPEG)
- 3 Premere **M.C.** per confermare la selezione.

iPod

Play/Pause (pausa)

- 1 Premere **M.C.** per attivare o disattivare la pausa.

Shuffle All (riproduzione casuale di tutti i brani)

- 1 Premere **M.C.** per attivare shuffle all. Per disattivare la funzione, impostare **Shuffle Mode** nel menu **Function** su off.

Shuffle Mode (riproduzione casuale)

- 1 Premere **M.C.** per visualizzare la modalità di impostazione.
- 2 Ruotare **M.C.** per selezionare l'impostazione preferita.
 - **Songs** – Riproduce in ordine casuale i brani contenuti nella lista selezionata.
 - **Albums** – Riproduce i brani contenuti in un album selezionato in ordine casuale.
 - **Off** – Annulla la riproduzione casuale.
- 3 Premere **M.C.** per confermare la selezione.

Play Mode (riproduzione ripetuta)

- 1 Premere **M.C.** per visualizzare la modalità di impostazione.
- 2 Ruotare **M.C.** per selezione di un intervallo di riproduzione ripetuta.
 - **One** – Ripete il brano corrente
 - **All** – Ripete tutti i brani dell'elenco selezionato
- 3 Premere **M.C.** per confermare la selezione.

Link Search (ricerca collegamento)

È possibile riprodurre i brani dalle liste seguenti.

- Lista degli album dell'artista correntemente in riproduzione
- Lista dei brani dell'album correntemente riprodotto
- Lista degli album del genere correntemente in riproduzione

- 1 Premere **M.C.** per visualizzare la modalità di impostazione.
- 2 Ruotare **M.C.** per modificare la modalità; premere per selezionare.
 - **Artists** – Visualizza la lista degli album dell'artista correntemente in riproduzione.
 - **Albums** – Visualizza un elenco di brani dall'album attualmente in riproduzione.
 - **Genres** – Visualizza un elenco di album del genere attualmente in riproduzione.
- 3 Utilizzare **M.C.** per selezionare un album o un brano dall'elenco. Per informazioni sull'operazione di selezione, vedere *Selezione di video sull'iPod* a pagina 17.

Control Mode (modalità di controllo)

Questa funzione non è compatibile con i seguenti modelli di iPod.

- iPod nano di prima generazione
- iPod di quinta generazione

- 1 Premere **M.C.** per selezionare l'impostazione preferita.
 - **App** – È possibile utilizzare la funzione iPod di questa unità tramite l'apparecchio iPod collegato.
 - **Audio** – È possibile utilizzare la funzione iPod direttamente da questa unità.

Audiobooks (modifica della velocità audiolibri)

- 1 Premere **M.C.** per visualizzare la modalità di impostazione.
- 2 Ruotare **M.C.** per selezionare l'impostazione preferita.
 - **Faster** – Riproduzione più veloce del normale
 - **Normal** – Riproduzione normale
 - **Slower** – Riproduzione più lenta del normale
- 3 Premere **M.C.** per confermare la selezione.

Sound Retriever (Sound Retriever)

Questa funzione migliora automaticamente l'audio compresso e ripristina il suono completo.

- 1 Premere **M.C.** per visualizzare la modalità di impostazione.
- 2 Ruotare **M.C.** per selezionare l'impostazione desiderata.
Off (disattivata)—1—2
1 è efficace per le velocità di compressione basse, mentre 2 è efficace per le velocità di compressione alte.
- 3 Premere **M.C.** per confermare la selezione.

Time Search (ricerca temporale)

- 1 Premere **M.C.** per visualizzare la modalità di impostazione.
- 2 Ruotare **M.C.** per cercare la parte che si desidera riprodurre.
- 3 Premere **M.C.** per confermare la selezione.

ABC Search (impostazione della modalità di ricerca alfabetica)

Quando questa impostazione è attiva, è possibile passare alla modalità di ricerca alfabetica ruotando **M.C.** due volte durante l'utilizzo della funzione di ricerca dell'iPod. Vedere *Ricerca alfabetica nella lista* a pagina 17.

- 1 Premere **M.C.** per attivare o disattivare l'impostazione per quando **M.C.** viene ruotato due volte.

Note

- Impostando la modalità di controllo su **App** viene messa in pausa la riproduzione dei brani. Utilizzare i comandi dell'iPod per riprendere la riproduzione.
- Anche se la modalità di controllo è impostata su **App**, è possibile controllare le seguenti funzioni da questa unità.
 - Volume, avanzamento rapido/modalità inversa, avanzamento/retrocessione brano, pausa
- Quando la modalità di controllo è impostata su **App**, le operazioni sono limitate come segue:
 - Sono disponibili solo le funzioni **Play/Pause** (pausa), **Control Mode** (modalità di controllo), **Wide Mode** (passaggio alla modalità estesa) e **Display** (impostazione del display).
 - La funzione di scorrimento non può essere eseguita da questa unità.

Riproduzione di immagini statiche

Quando si collega un dispositivo USB/scheda SD contenente file immagine JPEG, questa unità avvia la riproduzione in sequenza delle immagini a partire dalla prima cartella/immagine del dispositivo. Il lettore visualizza le immagini di ciascuna cartella in ordine alfabetico.

Funzionamento di base

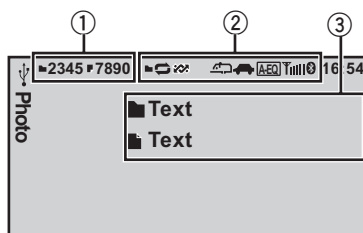

È possibile alternare la schermata di base e la schermata con immagine.

Vedere **Display** (*impostazione del display*) a pagina 26.

- 1 Indicatore del numero della cartella/file
- 2 Area di visualizzazione degli indicatori
Vedere *Elenco degli indicatori* a pagina 48.
- 3 Area informazioni di testo
 - Nome della cartella
 - Nome del file

Riproduzione dei file su un dispositivo di memoria USB

- 1 Sollevare la copertura della porta USB.
- 2 Collegare il dispositivo di memoria USB utilizzando un cavo USB.

Arresto della riproduzione dei file sul dispositivo di memoria USB

- 1 È possibile scollegare il dispositivo di memoria USB in qualsiasi momento.

Funzionamento dell'unità

Riproduzione dei file su una scheda di memoria SD

- 1 Rimuovere il frontalino.
- 2 Inserire una scheda di memoria SD nello slot per schede SD.
Inserirla con la superficie di contatto rivolta verso il basso e premere la scheda fino a che non scatta e risulta completamente bloccata in posizione.
- 3 Reinserire il frontalino.

Arresto della riproduzione dei file su una scheda di memoria SD

- 1 Rimuovere il frontalino.
- 2 Premere la scheda di memoria SD fino a che non scatta.
La scheda di memoria SD viene espulsa.
- 3 Estrarre la scheda di memoria SD.
- 4 Reinserire il frontalino.

Selezione di una cartella

- 1 Spingere **M.C.** in alto o in basso.

Selezione di un file

- 1 Spingere **M.C.** a sinistra o a destra.

Ricerca ogni 10 file

- 1 Spingere e tenere premuto **M.C.** a sinistra o a destra.

Note

- Quando non utilizzati, scollegare i dispositivi di memoria USB dall'unità.
- Se nel file immagine video è memorizzato testo non compatibile, potrebbe non essere visualizzato o venire visualizzato in modo non corretto.
- Se un dispositivo di memoria esterno contiene diversi tipi di file multimediali, selezionare il tipo di file che si desidera riprodurre.
Per informazioni dettagliate sulle impostazioni, vedere **A/V Format** (*selezione dei tipi di file multimediali*) a pagina 23.

Selezione e riproduzione di file dall'elenco dei nomi

Le operazioni sono analoghe a quelle per i filmati. (Vedere *Selezione e riproduzione di file dall'elenco dei nomi* a pagina 17.)

Impostazioni delle funzioni

1 Premere M.C. per visualizzare il menu delle funzioni.

2 Ruotare M.C. per selezionare la funzione.

Dopo averla selezionata, eseguire la procedura descritta di seguito per impostare la funzione.

Play/Pause (pausa)

- 1 Premere **M.C.** per attivare o disattivare la pausa.

Random (riproduzione casuale)

- 1 Premere **M.C.** per attivare o disattivare la riproduzione casuale.

Play Mode (riproduzione ripetuta)

- 1 Premere **M.C.** per visualizzare la modalità di impostazione.
- 2 Ruotare **M.C.** per selezione di un intervallo di riproduzione ripetuta.
 - **All** – Ripete tutti i file
 - **Folder** – Ripete la cartella corrente
- 3 Premere **M.C.** per confermare la selezione.

Capture (acquisizione di un'immagine in file JPEG)

È possibile acquisire dati immagine e usarli come sfondo. È possibile memorizzare un'immagine e richiamarla in modo agevole in questa unità.

- In questa unità è possibile memorizzare solo una immagine. Le vecchie immagini vengono sostituite dalle nuove.
- 1 Premere **M.C.** per visualizzare la modalità di impostazione.
 - 2 Ruotare **M.C.** per selezionare l'impostazione desiderata.
 - 3 Premere **M.C.** per confermare la selezione.

Rotate (rotazione immagine)

- 1 Premere **M.C.** per visualizzare la modalità di impostazione.
- 2 Premere **M.C.** per ruotare l'immagine visualizzata di 90° in senso orario.

Wide Mode (passaggio alla modalità estesa)

- 1 Premere **M.C.** per visualizzare la modalità di impostazione.
- 2 Ruotare **M.C.** per selezionare l'impostazione desiderata.

Full (completa)—**Just** (adatta)—**Cinema** (cinema)—**Zoom** (zoom)—**Normal** (normale)

Per informazioni dettagliate sulle impostazioni, vedere *Modifica della modalità schermo esteso* a pagina 42.
- 3 Premere **M.C.** per confermare la selezione.

Time Per Slide (impostazione del tempo di intervallo per le sequenze immagini)

Su questa unità è possibile visualizzare i file JPEG come sequenze immagini. Con questa impostazione, è possibile configurare l'intervallo tra ciascuna immagine.

- 1 Premere **M.C.** per visualizzare la modalità di impostazione.
- 2 Ruotare **M.C.** per selezionare l'impostazione desiderata.
 - **5sec** – Le immagini JPEG vengono alternate a intervalli di 5 secondi
 - **10sec** – Le immagini JPEG vengono alternate a intervalli di 10 secondi
 - **15sec** – Le immagini JPEG vengono alternate a intervalli di 15 secondi
 - **Manual** – Le immagini JPEG possono essere alternate manualmente
- 3 Premere **M.C.** per confermare la selezione.

Display (impostazione del display)

È possibile alternare la schermata di base e la schermata con immagine.

- 1 Premere **M.C.** per visualizzare la modalità di impostazione.
- 2 Premere **M.C.** per selezionare l'impostazione desiderata.

A/V Format (selezione dei tipi di file multimediali)

- 1 Premere **M.C.** per visualizzare la modalità di impostazione.
- 2 Ruotare **M.C.** per selezionare l'impostazione desiderata.

Per informazioni dettagliate sulle impostazioni, vedere *A/V Format (selezione dei tipi di file multimediali)* a pagina 23.
- 3 Premere **M.C.** per confermare la selezione.

Nota

Se l'impostazione dello sfondo nel menu di intrattenimento è disattivata, è possibile selezionare le funzioni seguenti.

- **Capture** (acquisizione di un'immagine in file JPEG)
- **Rotate** (rotazione immagine)
- **Wide Mode** (passaggio alla modalità estesa)
- **Display** (impostazione del display)

Introduzione alle funzioni di riproduzione in sequenza delle immagini statiche

È possibile visualizzare in sequenza le immagini statiche presenti su dispositivi USB/schede SD quando si ascolta l'audio da un'altra sorgente.

Per informazioni dettagliate sulle impostazioni, vedere **Slide Show** (*visualizzazione della sequenza immagini*) a pagina 35.

Impostazioni delle funzioni

1 Premere M.C. per visualizzare il menu delle funzioni.

2 Ruotare M.C. per selezionare la funzione.

Dopo averla selezionata, eseguire la procedura descritta di seguito per impostare la funzione.

Return (fine sequenza di immagini)

- 1 Premere **M.C.** per terminare la sequenza di immagini.

Photo Selection (selezione foto)

- 1 Premere **M.C.** per visualizzare la modalità di impostazione.
- 2 Selezionare un file.

Le seguenti operazioni sono disponibili. Il metodo di funzionamento è analogo a quello per le operazioni di base. Vedere *Funzionamento di base* a pagina 24.

 - Selezione di una cartella
 - Selezione di un file
 - Ricerca ogni 10 file

Play/Pause (pausa)

Funzionamento dell'unità

- 1 Premere **M.C.** per attivare o disattivare la pausa.

Random (riproduzione casuale)

- 1 Premere **M.C.** per attivare o disattivare la riproduzione casuale.

Play Mode (riproduzione ripetuta)

- 1 Premere **M.C.** per visualizzare la modalità di impostazione.
- 2 Ruotare **M.C.** per selezione di un intervallo di riproduzione ripetuta.
 - **All** – Ripete tutti i file
 - **Folder** – Ripete la cartella corrente
- 3 Premere **M.C.** per confermare la selezione.

Capture (acquisizione di un'immagine in file JPEG)

Per informazioni dettagliate sulle impostazioni, vedere **Capture** (acquisizione di un'immagine in file JPEG) a pagina 25.

- 1 Premere **M.C.** per visualizzare la modalità di impostazione.
- 2 Ruotare **M.C.** per selezionare l'impostazione desiderata.
- 3 Premere **M.C.** per confermare la selezione.

Rotate (rotazione immagine)

- 1 Premere **M.C.** per visualizzare la modalità di impostazione.
- 2 Premere **M.C.** per ruotare l'immagine visualizzata di 90° in senso orario.

Wide Mode (passaggio alla modalità estesa)

- 1 Premere **M.C.** per visualizzare la modalità di impostazione.
- 2 Ruotare **M.C.** per selezionare l'impostazione desiderata.

Full (completa)—**Just** (adatta)—**Cinema** (cinema)
—**Zoom** (zoom)—**Normal** (normale)

Per informazioni dettagliate sulle impostazioni, vedere *Modifica della modalità schermo esteso* a pagina 42.

- 3 Premere **M.C.** per confermare la selezione.

Time Per Slide (impostazione del tempo di intervallo per le sequenze immagini)

Per informazioni dettagliate sulle impostazioni, vedere **Time Per Slide** (impostazione del tempo di intervallo per le sequenze immagini) nella pagina precedente.

- 1 Premere **M.C.** per visualizzare la modalità di impostazione.
- 2 Ruotare **M.C.** per selezionare l'impostazione desiderata.
- 3 Premere **M.C.** per confermare la selezione.

Nota

Se è selezionata come sorgente la scheda SD o il dispositivo USB, questa unità non può visualizzare in sequenza le immagini statiche presenti sul dispositivo USB/scheda SD. 

Telefono Bluetooth

Questa funzione è disponibile solo per il modello MVH-8300BT.

Per ulteriori dettagli sulle operazioni di base dopo aver collegato un telefono cellulare, vedere *Uso del telefono Bluetooth* a pagina 11.

- Per impostazione predefinita, il codice PIN è impostato su **0000**. È possibile modificare questo codice. Vedere **PIN Code** (*immissione del codice PIN*) nella pagina seguente.

Operazioni tramite il menu dei collegamenti

🔑 Importante

Per eseguire questa operazione, parcheggiare il veicolo in un luogo sicuro e inserire il freno a mano.

1 Visualizzare il menu del telefono.

Vedere *Funzionamento di base dei menu* a pagina 10.

2 Utilizzare M.C. per selezionare Connection.

Ruotare per cambiare opzione di menu. Premere per selezionare.

3 Ruotare M.C. per selezionare la funzione.

Dopo averla selezionata, eseguire la procedura descritta di seguito per impostare la funzione.

Device List (collegamento o disconnessione di un telefono cellulare dall'elenco dei dispositivi)

- 1 Premere **M.C.** per visualizzare la modalità di impostazione.
- 2 Ruotare **M.C.** per selezionare un nome dispositivo da collegare.
- 3 Premere e tenere premuto **M.C.** per cambiare l'indirizzo del dispositivo Bluetooth e il nome dispositivo.
- 4 Premere **M.C.** per collegare il telefono cellulare selezionato.
Durante il collegamento, questo indicatore circolare lampeggia. Per completare il collegamento, verificare il nome del dispositivo (**MVH-8300BT**) e immettere il codice PIN sul telefono cellulare. Se viene stabilito il collegamento, accanto al nome dispositivo viene visualizzato un indicatore circolare.

Delete Device (eliminazione di un telefono cellulare dall'elenco dei dispositivi)

- 1 Premere **M.C.** per visualizzare la modalità di impostazione.
 - 2 Ruotare **M.C.** per selezionare un nome dispositivo da eliminare.
 - 3 Premere **M.C.** per selezionare il dispositivo da eliminare.
Premere e tenere premuto **M.C.** per cambiare l'indirizzo del dispositivo Bluetooth e il nome dispositivo.
 - 4 Utilizzare **M.C.** per selezionare **Yes**.
Ruotare per cambiare opzione di menu. Premere per selezionare.
Per annullare, selezionare **No**.
- Quando questa funzione è attiva, non spegnere il motore.

Add Device (collegamento di un nuovo telefono cellulare)

Funzionamento dell'unità

- 1 Premere **M.C.** per avviare la ricerca.
 - Per annullare, premere **M.C.** durante la ricerca.
- 2 Ruotare **M.C.** per selezionare un dispositivo dall'elenco dei dispositivi.
 - Se non viene visualizzato il dispositivo desiderato, selezionare **Search Again**.
 - Se sono già stati accoppiati cinque dispositivi, viene visualizzata l'indicazione **Memory Full** e non è possibile eseguire la procedura di accoppiamento. In questo caso, è necessario eliminare prima un dispositivo accoppiato.
- 3 Premere e tenere premuto **M.C.** per cambiare l'indirizzo del dispositivo Bluetooth e il nome dispositivo.
- 4 Premere **M.C.** per collegare il telefono cellulare selezionato. Durante il collegamento, **Pairing** lampeggia. Per completare il collegamento, verificare il nome del dispositivo (**MVH-8300BT**) e immettere il codice PIN sul telefono cellulare. Se viene stabilito il collegamento, viene visualizzata l'indicazione **Paired** e il menu del telefono.

Special Device (impostazione di un dispositivo speciale)

Vengono denominati dispositivi speciali gli apparecchi Bluetooth coi quali risulta difficile stabilire il collegamento. Se il dispositivo Bluetooth utilizzato è elencato tra i dispositivi speciali, selezionare il dispositivo appropriato.

- 1 Premere **M.C.** per visualizzare la modalità di impostazione.
- 2 Utilizzare **M.C.** per selezionare un dispositivo speciale. Ruotare per cambiare opzione di menu. Premere per selezionare.
- 3 Utilizzare il telefono cellulare per collegarlo a questa unità. Per completare il collegamento, verificare il nome del dispositivo (**MVH-8300BT**) e immettere il codice PIN sul telefono cellulare. Se viene stabilito il collegamento, accanto al nome dispositivo viene visualizzato un indicatore circolare.
 - Se sono già stati accoppiati cinque dispositivi, viene visualizzata l'indicazione **Memory Full** e non è possibile eseguire la procedura di accoppiamento. In questo caso, è necessario eliminare prima un dispositivo accoppiato.

Auto Connect (collegamento automatico di un dispositivo Bluetooth)

- 1 Premere **M.C.** per attivare o disattivare il collegamento automatico.

Visibility (impostazione della visibilità di questa unità)

È possibile attivare la visibilità Bluetooth di questa unità per controllare la disponibilità di questa unità da altri dispositivi.

- 1 Premere **M.C.** per attivare o disattivare la visibilità di questa unità.
 - Durante l'impostazione di **Special Device**, la visibilità Bluetooth di questa unità viene attivata temporaneamente.

Device Information (visualizzazione dell'indirizzo del dispositivo Bluetooth)

- 1 Premere **M.C.** per visualizzare l'indirizzo del dispositivo Bluetooth e il nome dispositivo.

PIN Code (immissione del codice PIN)

Per collegare il telefono cellulare all'unità tramite tecnologia wireless Bluetooth, è necessario immettere il codice PIN sul telefono per verificare il collegamento. Il codice predefinito è **0000**, ma è possibile utilizzare questa funzione per modificarlo.

- 1 Premere **M.C.** per visualizzare la modalità di impostazione.
- 2 Ruotare **M.C.** per selezionare un numero.
- 3 Premere **M.C.** per spostare il cursore sulla posizione successiva.
- 4 Dopo aver immesso il codice PIN (massimo 8 cifre), premere **M.C.**. Il codice PIN può essere salvato in memoria.
 - Premendo e tenendo premuto **M.C.** sulla stessa schermata, il codice PIN immesso viene memorizzato nell'unità.
 - Premendo **M.C.** sul display di conferma viene nuovamente visualizzata la schermata di immissione codice PIN in cui è possibile modificare il codice PIN.

Operazioni tramite il menu del telefono

📞 Importante

Per eseguire questa operazione, parcheggiare il veicolo in un luogo sicuro e inserire il freno a mano.

1 Visualizzare il menu del telefono.

Vedere *Funzionamento di base dei menu* a pagina 10.

2 Ruotare M.C. per selezionare la funzione.

Dopo averla selezionata, eseguire la procedura descritta di seguito per impostare la funzione.

Recent (cronologia chiamate recenti)

È possibile effettuare una chiamata selezionando il numero dalle chiamate effettuate, dalle chiamate ricevute o dalle chiamate senza risposta in questo menu.

- 1 Premere **M.C.** per visualizzare **Missed Calls** (registro delle chiamate senza risposta), **Dialled Calls** (registro delle chiamate effettuate) o **Received Calls** (registro delle chiamate ricevute).
- 2 Utilizzare **M.C.** per selezionare l'elenco desiderato.
Ruotare per cambiare opzione di menu. Premere per selezionare.
- 3 Premere **M.C.** per effettuare una chiamata.
- 4 Quando viene individuato un numero di telefono che si desidera memorizzare, premere e tenere premuto **M.C.** a destra.

Phone Book (rubrica)

- La rubrica del telefono cellulare viene trasferita automaticamente quando si collega il telefono a questa unità.
 - A seconda del telefono cellulare, la rubrica potrebbe non essere trasferita automaticamente. In questo caso, utilizzare il telefono cellulare per trasferire la rubrica. La visibilità del telefono cellulare deve essere attivata. Vedere **Visibility** (*impostazione della visibilità di questa unità*) nella pagina precedente.
- 1 Premere **M.C.** per visualizzare l'elenco in ordine alfabetico.
 - 2 Ruotare **M.C.** per selezionare la prima lettera del nome desiderato.
 - Per selezionare il tipo di carattere desiderato, premere e tenere premuto **M.C.** alfabeto occidentale–alfabeto cirillico
 - 3 Premere **M.C.** per visualizzare un elenco di nomi registrati.
 - 4 Ruotare **M.C.** per selezionare il nome desiderato.
 - 5 Premere **M.C.** per visualizzare l'elenco dei numeri di telefono.
 - 6 Utilizzare **M.C.** per selezionare il numero di telefono da chiamare.
Ruotare per cambiare il numero di telefono. Premere per selezionare.
 - 7 Premere **M.C.** per effettuare una chiamata.
 - 8 Quando viene individuato un numero di telefono che si desidera memorizzare, premere e tenere premuto **M.C.** a destra.

Preset Dial (numeri di telefono preselezionati)

- 1 Premere **M.C.** per visualizzare la modalità di impostazione.
- 2 Utilizzare **M.C.** per selezionare il numero di preselezione desiderato.
Ruotare per cambiare opzione di menu. Premere per selezionare.
- 3 Premere **M.C.** per effettuare una chiamata.

Phone Function (funzione telefono)

Da questo menu è possibile configurare le impostazioni **Auto Answer** e **Ring Tone**. Per ulteriori dettagli, vedere *Descrizione delle funzioni e loro funzionamento* nella pagina seguente.

Connection (collegamento del telefono)

Utilizzare il menu dei collegamenti del telefono Bluetooth. Vedere *Operazioni tramite il menu dei collegamenti* a pagina 28.

Funzionamento dell'unità

Descrizione delle funzioni e loro funzionamento

1 Visualizzare Phone Function.

Vedere **Phone Function** (*funzione telefono*) nella pagina precedente.

2 Premere M.C. per visualizzare il menu delle funzioni.

3 Ruotare M.C. per selezionare la funzione.

Dopo averla selezionata, eseguire la procedura descritta di seguito per impostare la funzione.

Auto Answer (risposta automatica)

- 1 Premere **M.C.** per attivare o disattivare la risposta automatica.

Ring Tone (selezione del tono di chiamata)

- 1 Per attivare o disattivare il tono di chiamata, premere **M.C.**



Regolazione dell'audio

1 Visualizzare il menu dell'audio.

Vedere *Funzionamento di base dei menu* a pagina 10.

2 Ruotare M.C. per selezionare la funzione audio.

Dopo averla selezionata, eseguire la procedura descritta di seguito per impostare la funzione audio.

Fader/Balance (dissolvenza/regolazione del bilanciamento)

- 1 Premere **M.C.** per visualizzare la modalità di impostazione.
- 2 Spingere **M.C.** in alto o in basso per regolare il bilanciamento degli altoparlanti anteriori/posteriori. Intervallo di regolazione (anteriore/posteriore): da **Front 15** a **Rear 15**
- 3 Spingere **M.C.** a sinistra o a destra per regolare il bilanciamento dell'altoparlante sinistro/destro. Intervallo di regolazione (sinistra/destra): da **Left 15** a **Right 15**

- Selezionare **F/R 0** se si usano solo due altoparlanti.
- Quando l'impostazione dell'uscita posteriore e pre-out è **Subwoofer**, non è possibile regolare il bilanciamento degli altoparlanti anteriori/posteriori.

Sonic Center Control (Sonic Center Control)

Con questa funzione è possibile creare in modo semplice audio che si adatta alla posizione di ascolto.

- 1 Premere **M.C.** per visualizzare la modalità di impostazione.
- 2 Spingere **M.C.** a sinistra o a destra per selezionare una posizione di ascolto. Intervallo di regolazione: da **Left:7** a **Right:7**

Auto EQ (equalizzazione automatica attivata/disattivata)

L'equalizzatore automatico è una curva d'equalizzazione creata dalla funzione EQ automatica (vedere *Funzione EQ automatica (equalizzazione automatica)* a pagina 38).

È possibile attivare o disattivare l'equalizzatore automatico.

- 1 Premere **M.C.** per attivare o disattivare l'equalizzazione automatica.

Non è possibile utilizzare questa funzione se non è stata eseguita la funzione EQ automatica.

Funzionamento dell'unità

Graphic EQ (regolazione dell'equalizzatore)

L'impostazione della curva d'equalizzazione corrente-mente selezionata può essere modificata in base alle proprie esigenze. Le impostazioni della curva d'equalizzazione vengono memorizzate in **Custom1** o **Custom2**.

- Per ogni sorgente è possibile creare una curva **Custom1** separata. Se si eseguono regolazioni quando è selezionata una curva diversa da **Custom2**, le impostazioni della curva d'equalizzazione verranno memorizzate in **Custom1**.
- È inoltre possibile creare una curva **Custom2** comune a tutte le sorgenti. Se si eseguono regolazioni quando è selezionata la curva **Custom2**, la curva **Custom2** viene aggiornata.

- 1 Premere **M.C.** per visualizzare la modalità di impostazione.
- 2 Ruotare **M.C.** per selezionare una curva d'equalizzazione.

Powerful—Natural—Vocal—Custom1—Custom2—Flat—Super Bass

- 3 Spingere **M.C.** a sinistra o a destra per selezionare la banda d'equalizzatore da regolare.

40Hz—80Hz—200Hz—400Hz—1kHz—2.5kHz—8kHz—10kHz

- 4 Premere **M.C.** in alto o in basso per regolare il livello della banda d'equalizzatore.
Intervallo di regolazione: **+12dB - -12dB**

Loudness (sonorità)

La sonorità compensa le deficienze nelle gamme delle frequenze basse e alte a basso volume.

- 1 Premere **M.C.** per visualizzare la modalità di impostazione.
- 2 Ruotare **M.C.** per selezionare l'impostazione desiderata.

Off (non attiva)—**Low** (bassa)—**Mid** (media)—**High** (alta)

- 3 Premere **M.C.** per confermare la selezione.

Subwoofer1 (impostazione on/off del subwoofer)

L'unità è dotata di un'uscita subwoofer che può essere attivata o disattivata.

- 1 Premere **M.C.** per attivare o disattivare l'uscita subwoofer.

Subwoofer2 (regolazione del subwoofer)

Se l'uscita subwoofer è attivata, è possibile regolare la frequenza di taglio e il livello di uscita. Solo frequenze più basse di quelle presenti nell'intervallo selezionato vengono emesse dal subwoofer.

- 1 Premere **M.C.** per visualizzare la modalità di impostazione.
- 2 Ruotare **M.C.** per selezionare la fase dell'uscita subwoofer.
Normal (fase normale)—**Reverse** (fase invertita)
- 3 Spingere **M.C.** in alto o in basso per regolare il livello di uscita del subwoofer.
Intervallo di regolazione: **+6 - -24**

- 4 Spingere **M.C.** a sinistra o a destra per selezionare la frequenza di taglio.

50Hz—63Hz—80Hz—100Hz—125Hz

Bass Booster (incremento dei bassi)

- 1 Premere **M.C.** per visualizzare la modalità di impostazione.
- 2 Ruotare **M.C.** per regolare il livello.
Intervallo di regolazione: **0 - +6**
- 3 Premere **M.C.** per confermare la selezione.

High Pass Filter (regolazione del filtro passa alto)

Se si desidera che i suoni bassi provenienti dalla gamma di frequenza dell'uscita subwoofer non siano riprodotti dagli altoparlanti anteriori o posteriori, attivare la funzione HPF (filtro passa alto). Solo le frequenze più alte di quelle comprese nell'intervallo selezionato vengono emesse dagli altoparlanti anteriori o posteriori.

- 1 Premere **M.C.** per visualizzare la modalità di impostazione.
- 2 Ruotare **M.C.** per selezionare la frequenza di taglio.

Off (disattivata)—**50Hz—63Hz—80Hz—100Hz—125Hz**

- 3 Premere **M.C.** per confermare la selezione.

Funzionamento dell'unità

SLA (regolazione del livello della sorgente)

SLA (funzione di regolazione del livello della sorgente) consente di regolare il livello di volume di ogni sorgente per prevenire cambiamenti radicali di volume quando si passa da una sorgente all'altra.

- Quando si seleziona FM come sorgente, non è possibile passare alla funzione **SLA**.
- Le impostazioni sono basate sul livello di volume FM, che rimane immutato.
- Con questa funzione è anche possibile regolare il livello di volume MW/LW.

- 1 Premere **M.C.** per visualizzare la modalità di impostazione.
- 2 Spingere **M.C.** in alto o in basso per regolare il volume della sorgente.

Intervallo di regolazione: **+4 - -4**

Nota

Non è possibile selezionare **Custom1** e **Custom2** se si utilizza l'equalizzazione automatica. 

Impostazioni di sistema

1 Visualizzare il menu di sistema.

Vedere *Funzionamento di base dei menu* a pagina 10.

2 Ruotare M.C. per selezionare la funzione di sistema.

Dopo averla selezionata, eseguire la procedura descritta di seguito per impostare la funzione di sistema.

Guide Info (informazioni di guida)

- 1 Premere **M.C.** per visualizzare le informazioni di guida.
Vedere *Informazioni di guida* a pagina 11.

Clock ADJ (data e orologio)

- 1 Premere **M.C.** per visualizzare la modalità di impostazione.
- 2 Premere **M.C.** per selezionare il segmento del display dell'orologio che si desidera impostare.
Giorno—Mese—Anno—Ora—Minuto—AM/PM
- 3 Ruotare **M.C.** per impostare la data e l'ora.

Picture ADJ (regolazione immagine)

- 1 Premere **M.C.** per visualizzare la modalità di impostazione.
- 2 Ruotare **M.C.** per selezionare la funzione da regolare. Premere per selezionare.

Brightness—Contrast—Color—Hue—Dimmer—Temperature—Black Level

Per informazioni dettagliate sulle impostazioni, vedere *Modifica della regolazione dell'immagine* a pagina 43.

Quando si seleziona **Black Level**, premere **M.C.** per attivare o disattivare l'impostazione.

- 3 Ruotare **M.C.** per aumentare o ridurre il livello della voce selezionata.
Intervallo di regolazione: da **+24 a -24**
 - **Dimmer** può essere regolata da **+48 a +1**.
 - **Temperature** può essere regolata da **+3 a -3**.

System Lang. (impostazioni lingua dei menu)

- È possibile modificare la lingua per le seguenti voci:
 - Menu delle funzioni
 - Menu di sistema
 - Menu iniziale
 - Display su schermo
 - Impostazione multilingue per DivX
- Se la lingua incorporata e l'impostazione della lingua selezionata non corrispondono, le informazioni di testo potrebbero non essere visualizzate correttamente.
- Alcuni caratteri potrebbero non essere visualizzati correttamente.
- Per completare questa operazione, portare l'interruttore della chiave di avviamento in posizione OFF e quindi ON dopo aver impostato la funzione.
 - 1 Premere **M.C.** per visualizzare la modalità di impostazione.
 - 2 Ruotare **M.C.** per selezionare la lingua desiderata.
English (Inglese)—**Español** (Spagnolo)—**Português** (Portoghese)—**РУССКИЙ** (Russo)
 - 3 Premere **M.C.** per confermare la selezione.

Detach Warning (impostazione del tono di avvertenza)

Se il frontalino non viene staccato dall'unità principale entro quattro secondi dallo spegnimento del motore dell'automobile, viene emesso un tono di avvertenza. È possibile disattivare il tono di avvertenza.

- 1 Per attivare o disattivare il tono di avvertenza, premere **M.C.**

AUX Input (ingresso ausiliario)

Attivare questa impostazione se a questa unità viene collegato un dispositivo ausiliario.

- 1 Premere **M.C.** per attivare o disattivare **AUX Input**.

Mute/ATT (silenzamento/attenuazione del suono)

Il suono del sistema viene silenziato o attenuato automaticamente quando viene ricevuto un segnale da un apparecchio dotato di funzione di silenzamento.

- Il suono del sistema ritorna alle condizioni normali quando il silenzamento o l'attenuazione vengono annullati.
 - 1 Premere **M.C.** per visualizzare la modalità di impostazione.
 - 2 Ruotare **M.C.** per selezionare l'impostazione desiderata.
 - **Mute** – Silenzamento
 - **ATT-20dB** – Attenuazione (**ATT-20dB** ha un effetto più accentuato rispetto a **ATT-10dB**)
 - **ATT-10dB** – Attenuazione
 - **Off** – Disattiva la funzione di silenzamento/attenuazione del suono
 - 3 Premere **M.C.** per confermare la selezione.



Funzionamento dell'unità

Impostazioni di intrattenimento

1 Visualizzare il menu di intrattenimento.

Vedere *Funzionamento di base dei menu* a pagina 10.

2 Ruotare M.C. per selezionare la funzione di intrattenimento.

Dopo averla selezionata, eseguire la procedura descritta di seguito per impostare la funzione di intrattenimento.

Background (impostazione del display di sfondo)

- 1 Premere **M.C.** per visualizzare la modalità di impostazione.
- 2 Ruotare **M.C.** per selezionare l'impostazione desiderata.

BGP1 (immagine di sfondo 1)—**BGP2** (immagine di sfondo 2)—**BGP3** (immagine di sfondo 3)—**BGV** (aspetto sfondo)—**Photo** (foto)—**SPEANA** (analizzatore di spettro)—**Off** (display spento)

- 3 Premere **M.C.** per confermare la selezione.

Clock (orologio di intrattenimento)

- 1 Per attivare o disattivare la visualizzazione dell'orologio di intrattenimento, premere **M.C.**
Se l'impostazione è attivata, si passa automaticamente al display dell'orologio di intrattenimento.

Slide Show (visualizzazione della sequenza immagini)

- 1 Premere **M.C.** per visualizzare la modalità di impostazione.
- 2 Ruotare **M.C.** per selezionare il dispositivo di memorizzazione esterno.
USB (dispositivo di memoria USB)—**SD** (scheda di memoria SD)
La sequenza immagini viene avviata.

Appearance (colore dell'illuminazione/schermo)

- 1 Premere **M.C.** per visualizzare la modalità di impostazione.
- 2 Ruotare **M.C.** per selezionare il colore dell'illuminazione/schermo desiderato. Premere per selezionare.
Screen (colore dello schermo)—**Illumi** (colore dell'illuminazione)—**Color Setting** (colore personalizzato)
Per ulteriori dettagli sulla funzione **Color Setting** (colore personalizzato), vedere *Personalizzazione del colore dell'illuminazione* in questa pagina.
- 3 Ruotare **M.C.** per selezionare il colore dell'illuminazione desiderato. Premere per selezionare.



Il colore dell'illuminazione cambia a intervalli regolari.



Il colore personalizzato viene impostato come colore dell'illuminazione.

Note

- Se è selezionato **SPEANA** (analizzatore di spettro), al posto dell'immagine sorgente o della copertina dell'album viene visualizzato l'analizzatore di spettro.
- Se si seleziona **USB, SD** come sorgente, non è possibile selezionare **Slide Show**.

Personalizzazione del colore dell'illuminazione

1 Utilizzare M.C. per selezionare Color Setting in Appearance (colore dell'illuminazione).

Vedere *Appearance (colore dell'illuminazione/schermo)* in questa pagina.

2 Utilizzare M.C. per personalizzare il colore.

Ruotare per eseguire la regolazione di precisione. Spingere a sinistra o a destra per regolare il colore seguente.

3 Premere M.C. per salvare il colore personalizzato in memoria.

Il colore dell'illuminazione verrà impostato sul colore personalizzato. 

Impostazioni iniziali

1 Premere e tenere premuto SRC/OFF fino a quando l'unità non si spegne.

2 Premere M.C. per visualizzare il menu delle impostazioni iniziali.

3 Ruotare M.C. per selezionare l'impostazione iniziale.

Dopo averla selezionata, eseguire la procedura descritta di seguito per impostare l'impostazione iniziale.

FM step (passo di sintonizzazione FM)

Normalmente il passo per la sintonizzazione in FM impiegata dalla ricerca di sintonia è 50 kHz. Quando sono attivate le funzioni AF o TA il passo di sintonizzazione cambia automaticamente a 100 kHz. Quando è attivata la funzione AF, è preferibile impostare il passo di sintonizzazione a 50 kHz.

- 1 Premere **M.C.** per visualizzare la modalità di impostazione.
- 2 Ruotare **M.C.** per selezionare il passo di sintonizzazione FM.
100kHz (100 kHz)—**50kHz** (50 kHz)
- 3 Premere **M.C.** per confermare la selezione.

Auto PI (ricerca automatica PI)

L'unità può ricercare automaticamente una stazione diversa con la stessa programmazione, anche durante il richiamo delle preselezioni.

- 1 Premere **M.C.** per attivare o disattivare la ricerca automatica PI.

A-EQ Measurement (equalizzazione automatica)

L'equalizzatore automatico è una curva d'equalizzazione creata dalla funzione EQ automatica (vedere *Funzione EQ automatica (equalizzazione automatica)* a pagina 38).

È possibile attivare o disattivare l'equalizzatore automatico.

Rear Speaker (impostazione dell'uscita posteriore e del subwoofer)

Funzionamento dell'unità

L'uscita posteriore di questa unità (uscite degli altoparlanti posteriori e uscita posteriore RCA) può essere utilizzata per un collegamento con altoparlanti a gamma completa (**Full**) o con un subwoofer (**Subwoofer**). Se si imposta l'uscita posteriore su **Subwoofer**, è possibile collegare un subwoofer direttamente a una delle due uscite degli altoparlanti posteriori, senza l'uso di un amplificatore ausiliario. Inizialmente, l'unità è impostata per essere collegata agli altoparlanti posteriori a gamma completa (**Full**).

- 1 Premere **M.C.** per visualizzare la modalità di impostazione.
- 2 Ruotare **M.C.** per modificare impostazione. **Subwoofer** (subwoofer)—**Full** (altoparlante a gamma completa)
 - Anche se si modifica l'impostazione, non verrà emesso alcun suono a meno che si attivi l'uscita subwoofer (vedere **Subwoofer1** (impostazione on/off del subwoofer) a pagina 32).
 - Se si modifica questa impostazione, l'uscita subwoofer nel menu dell'audio viene riportata alle impostazioni del produttore.
- 3 Premere **M.C.** per confermare la selezione.

Demonstration (impostazione del display di dimostrazione)

- 1 Per attivare o disattivare il display della dimostrazione, premere **M.C.**

Video Signal (impostazione del segnale video)

Accertarsi di regolare l'impostazione del segnale video in modo che sia adatta al paese in cui viene utilizzata l'unità.

- 1 Premere **M.C.** per visualizzare la modalità di impostazione.
- 2 Ruotare **M.C.** per selezionare l'impostazione appropriata per il segnale video. **PAL—NTSC**
- 3 Premere **M.C.** per confermare la selezione.

BT Memory Clear (reimpostazione del modulo della tecnologia wireless Bluetooth)

Questa funzione è disponibile solo per il modello MVH-8300BT.

È possibile eliminare i dati relativi al telefono Bluetooth. Per proteggere i dati personali, si consiglia di eliminare tali dati prima di cedere l'unità ad altre persone. Verranno eliminate le impostazioni seguenti.

- Voci della rubrica del telefono Bluetooth
- Numeri di preselezione del telefono Bluetooth
- Assegnazione della registrazione del telefono Bluetooth
- Registro delle chiamate del telefono Bluetooth
- Informazioni sul telefono Bluetooth collegato
- Codice PIN

- 1 Premere **M.C.** per visualizzare la modalità di impostazione.

- 2 Utilizzare **M.C.** per selezionare **Yes**.

Ruotare per modificare la modalità. Premere per selezionare.

Viene visualizzata l'indicazione **Cleared** e le impostazioni vengono eliminate.

Per annullare, selezionare **No**.

- Quando questa funzione è attiva, non spegnere il motore.

BT Ver. Info. (visualizzazione versione Bluetooth)

Questa funzione è disponibile solo per il modello MVH-8300BT.

- 1 Premere **M.C.** per visualizzare la versione Bluetooth (microprocessore) dell'unità.

Software Update (aggiornamento del software)

Questa funzione è disponibile solo per il modello MVH-8300BT.

Questa funzione viene utilizzata per aggiornare il software di questa unità all'ultima versione. Per informazioni sul software e sull'aggiornamento, vedere il nostro sito Web.

- 1 Premere **M.C.** per visualizzare la modalità di impostazione.

- 2 Utilizzare **M.C.** per selezionare **Yes** e visualizzare la schermata di conferma.

Ruotare per modificare la modalità. Premere per selezionare.

Per annullare, selezionare **No**.

Per completare l'aggiornamento del software, seguire le istruzioni visualizzate.

Ever Scroll (impostazione della modalità di scorrimento)

Quando la funzione di scorrimento costante è impostata su **On**, sul display scorrono continuamente le informazioni dei testi memorizzati. Disattivarla se si desidera che le informazioni scorrano una sola volta.

Premere **M.C.** per attivare o disattivare lo scorrimento costante.

Funzione EQ automatica (equalizzazione automatica)

L'equalizzatore automatico misura automaticamente le caratteristiche acustiche dell'interno dell'automobile, quindi crea la curva d'equalizzazione automatica sulla base di tali informazioni.

- Per utilizzare questa funzione, è necessario un apposito microfono (ad esempio, il modello CD-MC20).

AVVERTENZA

Un tono (rumore) intenso potrebbe essere emesso dagli altoparlanti quando si misurano le caratteristiche dell'abitacolo del veicolo, pertanto, non eseguire mai la funzione EQ automatica durante la marcia.

ATTENZIONE

- Verificare attentamente le condizioni prima di eseguire la funzione EQ automatica, in quanto gli altoparlanti potrebbero subire danni se tale funzione viene eseguita quando:
 - Gli altoparlanti sono collegati in modo non corretto. (Ad esempio, se un altoparlante posteriore è collegato all'uscita subwoofer.)
 - Un altoparlante è collegato a un amplificatore di potenza che emette un segnale in uscita superiore alla capacità di potenza in ingresso massima dell'altoparlante.
- Se il microfono è collocato in una posizione non corretta, il tono di misurazione può distorcersi e la misurazione può richiedere un prolungato periodo di tempo o la batteria

potrebbe scaricarsi. Accertarsi che il microfono si trovi nella posizione specificata.

Prima di utilizzare la funzione EQ automatica

- Eseguire la funzione EQ automatica in un luogo quanto più silenzioso possibile, con il motore dell'automobile e l'impianto di climatizzazione spenti. Inoltre, spegnere eventuali telefoni cellulari o portatili presenti nell'automobile o rimuoverli dal veicolo prima di eseguire la funzione EQ automatica. Suoni diversi dal tono di misurazione (suoni ambientali, il rumore del motore, il trillo dei telefoni ecc.) possono impedire la corretta misurazione delle caratteristiche acustiche dell'interno dell'automobile.
- Accertarsi di eseguire la funzione EQ automatica utilizzando il microfono opzionale. Se si utilizza un altro microfono la misurazione potrebbe non essere possibile o potrebbero risultare misurazioni non corrette delle caratteristiche acustiche dell'interno dell'automobile.
- Per eseguire la EQ automatica, l'altoparlante anteriore deve essere collegato.
- Se questa unità è collegata a un amplificatore di potenza dotato di controllo del livello di ingresso, potrebbe non essere possibile eseguire la funzione EQ automatica se il livello di ingresso dell'amplificatore di potenza è impostato al di sotto del livello standard.
- Se questa unità è collegata a un amplificatore di potenza con filtro passa basso (LPF), disattivare il filtro passa basso prima di eseguire la funzione EQ automatica. Inoltre, impostare la frequenza di taglio per il filtro passa basso incorporato del subwoofer attivo sulla frequenza più alta.
- La distanza è stata calcolata dal computer sul ritardo ottimale per ottenere risultati corretti per tali condizioni, pertanto si consiglia di continuare a utilizzare tale valore.
 - Il suono riflesso all'interno del veicolo è considerevole e si verifica effetto delay.

Funzionamento dell'unità

- Il filtro passa basso LPF sul subwoofer attivo o sugli amplificatori esterni ritarda i suoni più bassi.
- La funzione EQ automatica cambia le impostazioni audio come riportato di seguito:
 - Le impostazioni di dissolvenza/bilanciamento ritornano alla posizione centrale. (Vedere **Fader/Balance** (*dissolvenza/regolazione del bilanciamento*) a pagina 31.)
 - La curva d'equalizzatore ritorna a **Flat**. (Vedere **Graphic EQ** (*regolazione dell'equalizzatore*) a pagina 32.)
 - Gli altoparlanti anteriori, centrale e posteriori vengono automaticamente regolati su un'impostazione del filtro passa alto.
- Le impostazioni precedenti per la funzione EQ automatica vengono sovrascritte.

Esecuzione della funzione EQ automatica

1 Arrestare l'automobile in un luogo silenzioso, chiudere tutte le portiere, i finestrini ed eventualmente il tettuccio, quindi spegnere il motore.

Se il motore rimane acceso, il rumore del motore potrebbe impedire l'esecuzione corretta della funzione EQ automatica.

2 Collocare il microfono opzionale al centro del poggiatesta del sedile del guidatore, rivolto in avanti.

I risultati della funzione EQ automatica possono variare in base alla posizione in cui viene collocato il microfono. Se si desidera, collocare il microfono sul sedile del passeggero anteriore per eseguire la funzione EQ automatica.

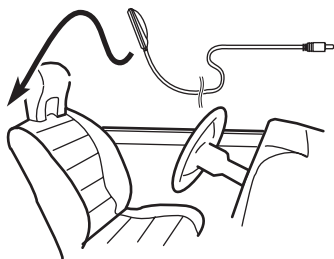

3 Ruotare l'interruttore della chiave di avviamento sulla posizione ON o ACC.

Se l'impianto di climatizzazione dell'automobile è acceso, spegnerlo. Il rumore prodotto dalla ventola del climatizzatore potrebbe impedire la corretta regolazione della funzione EQ automatica.

- Se questa unità è spenta, premere **SRC/OFF** per accendere la sorgente.

4 Visualizzare il menu delle impostazioni iniziali.

Vedere *Impostazioni iniziali* a pagina 36.

5 Utilizzare M.C. per accedere alla modalità di misurazione EQ automatica.

Ruotare per cambiare opzione di menu. Premere per selezionare.

6 Collegare il microfono al connettore di ingresso del microfono su questa unità.

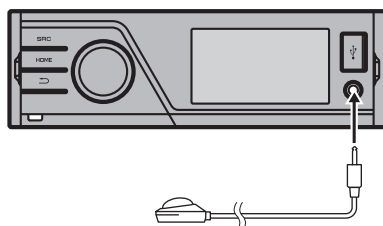

7 Premere M.C. per avviare la funzione EQ automatica.

8 Uscire dall'automobile e chiudere la portiera entro 10 secondi quando viene avviato il conteggio alla rovescia di 10 secondi.

Un tono (rumore) di misurazione viene emesso dagli altoparlanti e la misurazione EQ automatica viene avviata.

- Sono necessari circa nove minuti per il completamento della misurazione EQ, se sono collegati tutti gli altoparlanti.
- Per interrompere la funzione EQ automatica, premere **M.C.**

9 Una volta completata la funzione EQ automatica, viene visualizzata l'indicazione Complete.

Se non è possibile misurare correttamente le caratteristiche acustiche interne del veicolo, viene visualizzato un messaggio di errore. (Vedere *Spiegazione dei messaggi di errore relativi alla funzione EQ automatica* a pagina 47.)

10 Conservare il microfono con cura nel vano portaoggetti o in un altro luogo sicuro.

Se il microfono viene esposto alla luce solare diretta per un prolungato periodo di tempo, le alte temperature possono provocare distorsione, scolorimenti o malfunzionamenti. 

Altre funzioni

Uso della sorgente AUX

Se si collega un dispositivo ausiliario utilizzando l'ingresso AUX frontale.

- È necessario attivare l'impostazione AUX nel menu delle impostazioni iniziali. Vedere **AUX Input** (*ingresso ausiliario*) a pagina 34.
- Se a questa unità viene collegato un iPod con funzioni video tramite cavo plug 3,5 mm (4 poli) (ad esempio CD-V150M), è possibile guardare i contenuti video dell'iPod collegato.
- È possibile collegare un lettore audio/video portatile, utilizzando un cavo plug da 3,5 mm (4 poli) con un cavo RCA (venduto a parte). Tuttavia, a seconda del cavo, può essere necessaria l'inversione del collegamento tra il cavo rosso (audio lato destro) e il cavo giallo (video) perché l'audio e le immagini video siano riprodotte correttamente.
- **Collegare il cavo mini plug al connettore di ingresso ausiliario (AUX) di questa unità.**

Per ulteriori dettagli, vedere *Unità principale* a pagina 8.

Questo dispositivo ausiliario viene automaticamente impostato su **AUX**.

Impostazioni delle funzioni

1 Premere M.C. per visualizzare il menu delle funzioni.

2 Ruotare M.C. per selezionare la funzione.

Dopo averla selezionata, eseguire la procedura descritta di seguito per impostare la funzione.

Funzionamento dell'unità

A/V Change (impostazione del segnale del dispositivo ausiliario)

- 1 Premere **M.C.** per visualizzare la modalità di impostazione.
- 2 Ruotare **M.C.** per selezionare l'impostazione desiderata.
 - **Audio** – Dispositivo ausiliario collegato con un cavo mini plug stereo
 - **Video** – un dispositivo video ausiliario, collegato tramite cavo mini plug a 4 poli (ad es. CD-V150M)
- 3 Premere **M.C.** per confermare la selezione.

Display (impostazione del display)

È possibile alternare la schermata di base e la schermata con immagine.

- 1 Premere **M.C.** per visualizzare la modalità di impostazione.
- 2 Premere **M.C.** per selezionare l'impostazione desiderata.

Wide Mode (passaggio alla modalità estesa)

- 1 Premere **M.C.** per visualizzare la modalità di impostazione.
- 2 Ruotare **M.C.** per selezionare l'impostazione desiderata.

Full (completa)—**Just** (adatta)—**Cinema** (cinema)
—**Zoom** (zoom)—**Normal** (normale)

Per informazioni dettagliate sulle impostazioni, vedere *Modifica della modalità schermo esteso* nella pagina seguente.
- 3 Premere **M.C.** per confermare la selezione.

Note

- È possibile selezionare **Display** e **Wide Mode**, se è stato selezionato **Video**.
- Se l'impostazione dello sfondo nel menu di intrattenimento è disattivata, è possibile selezionare le funzioni seguenti.
 - **Wide Mode** (passaggio alla modalità estesa)
 - **Display** (impostazione del display)

Commutazione delle indicazioni del display

È possibile attivare o disattivare le indicazioni sul display.

● Premere e tenere premuto ↵.

- La pressione di uno dei tasti attiverà le indicazioni sul display. ◻

Modifica della modalità schermo esteso

È possibile selezionare la modalità desiderata per ingrandire le immagini dal formato 4:3 al formato 16:9.

● Visualizzare la modalità schermo.

Vedere **Wide Mode** (*passaggio alla modalità estesa*) a pagina 18.

Full (schermo intero)

L'immagine 4:3 viene ingrandita solo in direzione orizzontale, realizzando immagini TV 4:3 (immagini normali) senza tagli.

Just (adatta)

L'immagine viene leggermente ingrandita al centro e la quantità dell'ingrandimento aumenta in senso orizzontale verso i margini dello schermo, consentendo di visualizzare immagini 4:3 senza percepire discrepanze, anche su schermi di grandi dimensioni.

Cinema (cinema)

L'immagine viene ingrandita con le stesse proporzioni di **Full** o **Zoom** in direzione orizzontale e in proporzione intermedia tra **Full** e **Zoom** in direzione verticale; ideale per un'immagine di dimensioni cinematografiche (immagini a schermo esteso) con i sottotitoli all'esterno.

Zoom (zoom)

L'immagine 4:3 viene ingrandita con le stesse proporzioni sia verticalmente che orizzontalmente; ideale per un'immagine di dimensioni cinematografiche (immagini a schermo esteso).

Normal (normale)

L'immagine 4:3 viene visualizzata conservando le proporzioni originali, senza alcun senso di discrepanza, poiché le proporzioni rimangono invariate rispetto all'immagine normale.

Note

- Per ciascuna sorgente video è possibile memorizzare diverse impostazioni.

- Quando viene visualizzato un video in modalità schermo esteso che non corrisponde al rapporto d'aspetto originale, l'aspetto del video potrebbe risultare diverso.
- Ricordare che l'utilizzo della funzione modalità estesa di questo sistema per scopi commerciali o di trasmissione pubblica può rappresentare una violazione dei diritti d'autore protetti dalla normativa sul Copyright.
- L'immagine video appare più sgranata quando viene visualizzata in modalità **Cinema** o **Zoom**.

Impostazione del file dei sottotitoli DivX

È possibile scegliere se visualizzare o meno i sottotitoli esterni DivX.

- Se non esiste un file dei sottotitoli esterni DivX, i sottotitoli DivX verranno visualizzati anche quando è selezionato **Custom**.
- Se l'impostazione dello sfondo nel menu di intrattenimento è disattivata, è possibile selezionare le funzioni seguenti.

● Visualizzare la modalità di impostazione del file dei sottotitoli DivX.

Vedere **DivX® Subtitle** (*impostazioni sottotitoli per i file DivX*) a pagina 18.

- **Original** – Visualizza i sottotitoli DivX
- **Custom** – Visualizza i sottotitoli esterni DivX

Note

- In una singola riga possono essere visualizzati fino a 42 caratteri. Se vengono impostati più di 42 caratteri, la riga viene interrotta e i caratteri vengono visualizzati nella riga successiva.
- In una singola schermata possono essere visualizzati fino a 126 caratteri. Se vengono impostati più di 126 caratteri, i caratteri in eccesso non verranno visualizzati.

Istruzioni dettagliate

Impostazione del rapporto d'aspetto

- **Visualizzare la modalità di impostazione del rapporto d'aspetto.**

Vedere **TV Aspect** (*impostazioni rapporto aspetto*) a pagina 19.

- **16:9** – Vengono visualizzate immagini a schermo esteso (16:9) senza alcuna modifica (impostazione iniziale)
- **Letter Box** – Le immagini hanno la forma di un riquadro lettera con bande nere sulla parte superiore e inferiore dello schermo
- **Pan Scan** – Le immagini vengono tagliate nei lati destro e sinistro dello schermo

Visualizzazione del codice di registrazione DivX® VOD

Per riprodurre i contenuti DivX VOD (video on demand) su questa unità, è necessario prima registrare l'unità con un fornitore di contenuti DivX VOD. Per la registrazione, generare un codice di registrazione DivX VOD e inviarlo al proprio fornitore.

- Prendere nota del codice, che servirà per effettuare la registrazione dell'unità con il fornitore DivX VOD.

- **Selezionare Registration.**

Vedere **DivX® VOD** (*codice registrazione DivX® VOD*) a pagina 19.

Viene visualizzato il codice di registrazione.

Visualizzazione del codice di deregistrazione

Se il dispositivo utilizzato è già registrato, è possibile disattivarlo inserendo il codice di deregistrazione.

- 1 **Selezionare Deregistration.**

Vedere **DivX® VOD** (*codice registrazione DivX® VOD*) a pagina 19.

- 2 **Utilizzare M.C. per selezionare Yes.**

Ruotare per cambiare opzione di menu. Premere per selezionare.

L'operazione di deregistrazione è completata.

- Per annullare la deregistrazione, selezionare **No.**

Modifica della regolazione dell'immagine

È possibile regolare le impostazioni

Brightness (luminosità), **Contrast** (contrasto), **Color** (colore), **Hue** (tinta), **Dimmer** (varialuce), **Temperature** (temperatura) e **Black Level** (livello di nero) per ciascuna sorgente.

- Non è possibile regolare le impostazioni **Color**, **Hue** e **Black Level** per la sorgente audio.
- Se il sistema colore è diverso da NTSC, non è possibile regolare **Hue**.
- Se il sistema colore è impostato su PAL, non è possibile regolare **Hue**.
Vedere **Video Signal** (*impostazione del segnale video*) a pagina 37.

- **Visualizzare la modalità di regolazione immagine.**

Vedere **Picture ADJ** (*regolazione immagine*) a pagina 33.

- **Brightness** – Regola l'intensità del nero
- **Contrast** – Regola il contrasto
- **Color** – Regola la saturazione dei colori
- **Hue** – Regola il tono del colore (viene enfatizzato il rosso o il verde)
- **Dimmer** – Regola la luminosità del display
- **Temperature** – Regola la temperatura dei colori, consentendo un miglior bilanciamento del bianco
- **Black Level** – Enfatizza le aree scure delle immagini, in modo che la differenza tra aree luminose e scure risulti più distinta

Informazioni supplementari

Risoluzione dei problemi

Problemi comuni

Sintomo	Causa	Azione
L'unità non si accende. L'unità non funziona.	I conduttori e i connettori non sono collegati correttamente. Il fusibile è bruciato.	Verificare nuovamente che tutti i collegamenti siano corretti. Risolvere la causa del problema, quindi sostituire il fusibile. Controllare attentamente che il fusibile installato sia della stessa portata di quello sostituito.
	Disturbi e/o altri fattori possono determinare un funzionamento non corretto del microprocessore incorporato.	Premere RESET .
Non è possibile controllare l'unità con il telecomando. L'unità non funziona correttamente anche se vengono premuti i tasti corretti del telecomando.	La batteria è scarica.	Inserire una nuova batteria.
Non viene emesso alcun suono. Non è possibile aumentare il livello del volume.	I cavi non sono collegati correttamente.	Collegare correttamente i cavi.
Il rapporto aspetto non è corretto e l'immagine risulta allungata.	L'impostazione del rapporto aspetto non è corretta per il display.	Selezionare l'impostazione appropriata per il display utilizzato.

Sintomo	Causa	Azione
Assenza di immagini.	Il cavo del freno a mano non è collegato. Non è stato applicato il freno a mano.	Collegare il cavo del freno a mano e applicare il freno a mano. Collegare il cavo del freno a mano e applicare il freno a mano.
Le immagini visualizzate si interrompono (vengono messe in pausa) e non è possibile utilizzare l'unità.	Non è più possibile leggere i dati durante la riproduzione.	Interrompere la riproduzione, quindi riavviarla.
Assenza di suono. Il livello del volume è basso.	Il livello del volume è basso. L'attenuatore è attivato.	Regolare il livello del volume. Disattivare l'attenuatore.
L'audio e il video saltano.	L'unità non è fissata saldamente.	Assicurare saldamente l'unità.
Quando cambia il display, viene visualizzata un'indicazione NO XXXX (ad esempio, NO TITLE).	Nel brano non è incorporata alcuna informazione di testo.	Modificare la visualizzazione o riprodurre un altro brano/file.
Non è possibile riprodurre le cartelle secondarie.	È stata selezionata la riproduzione ripetuta della cartella.	Selezionare nuovamente l'intervallo di ripetizione.
L'intervallo di riproduzione ripetuta cambia automaticamente.	Durante la riproduzione ripetuta è stata selezionata un'altra cartella. Durante la riproduzione ripetuta del file è stato selezionato la ricerca di un brano, l'avanzamento/riavvolgimento rapido.	Selezionare nuovamente l'intervallo di ripetizione. Selezionare nuovamente l'intervallo di ripetizione.

Informazioni supplementari

Problemi durante la riproduzione da iPod

Sintomo	Causa	Azione
L'iPod non funziona correttamente.	I cavi sono collegati in modo corretto.	Scollegare il cavo dall'iPod. Quando viene visualizzato il menu principale dell'iPod, collegare l'iPod e reimpostarlo.
	La versione dell'iPod è obsoleta.	Aggiornare la versione dell'iPod.



Messaggi di errore

Se si contatta il rivenditore o il Centro assistenza Pioneer più vicino, accertarsi di annotare il messaggio di errore.

Dispositivo di memoria esterno (USB, SD)

Messaggio	Causa	Azione
No Device	Il dispositivo di memoria USB non è collegato.	Collegare un dispositivo di memoria USB compatibile.
Unplayable File	Questa unità non può riprodurre questo tipo di file.	Selezionare un file che è possibile riprodurre.
	Assenza di brani.	Trasferire i file audio nel dispositivo di memoria esterno e stabilire il collegamento.
	Il dispositivo di memoria USB collegato ha la protezione attivata	Seguire le istruzioni della memoria USB per disattivare la protezione.
Format Read	A volte si verifica ritardo tra quando la riproduzione viene avviata e quando si inizia a percepire il suono.	Attendere che il messaggio scompaia.

Messaggio	Causa	Azione
Skipped	Il dispositivo di memoria esterno utilizzato contiene file WMA protetti da tecnologia Windows Media DRM™ 9/10.	Riprodurre un file audio non protetto da tecnologia Windows Media DRM 9/10.
Protect	Tutti i file del dispositivo di memoria esterno sono protetti da tecnologia Windows Media DRM 9/10.	Trasferire file audio non protetti da tecnologia Windows Media DRM 9/10 sul dispositivo di memoria esterno e collegarlo.
Incompatible USB	Il dispositivo USB collegato non è supportato da questa unità.	Collegare un dispositivo USB compatibile con lo standard MSC (Mass Storage Class).
	Il dispositivo USB non è formattato in formato FAT16 o FAT32.	Il dispositivo USB collegato deve essere formattato in formato FAT16 o FAT32.
Incompatible SD	Dispositivo di memoria SD non compatibile	Rimuovere il dispositivo e sostituirlo con un dispositivo di memoria SD compatibile.
Check USB	Il connettore USB o il cavo USB è in cortocircuito.	Verificare che il connettore USB o il cavo USB non sia incastrato o danneggiato.
	Il lettore audio portatile USB/ memoria USB consuma più della potenza massima consentita.	Scollegare il dispositivo di memoria USB e non utilizzarlo. Portare l'interruttore della chiave di avviamento in posizione OFF, quindi su ACC o ON e infine collegare solo dispositivi di memoria USB compatibili.

Informazioni supplementari

Messaggio	Causa	Azione
Error-02-9X/-DX	Errore di comunicazione.	Eseguire una delle operazioni riportate di seguito. –Portare l'interruttore della chiave di avviamento in posizione OFF e quindi di nuovo su ON. –Scollegare o espellere il dispositivo di memoria esterno. –Passare a una sorgente diversa. Quindi, tornare alla sorgente USB o SD.
Rental expired.	Il dispositivo di memoria esterno collegato contiene contenuti DivX VOD scaduti.	<ul style="list-style-type: none"> • Sostituire il dispositivo di memoria esterno. • Selezionare un file che è possibile riprodurre.
File Not Playable-High Definition	Il dispositivo di memoria esterno collegato contiene file DivX ad alta definizione.	<ul style="list-style-type: none"> • Questa unità non è in grado di riprodurre file DivX HD. Sostituire il dispositivo di memoria esterno collegato con uno che può essere riprodotto da questa unità. • Selezionare un file che è possibile riprodurre.
It is not possible to write it in the flash.	La memoria flash di questa unità, utilizzata come area di memorizzazione temporanea, è piena.	Selezionare un file che è possibile riprodurre.
Authorization Error	Il codice di registrazione DivX di questa unità non è stato autorizzato dal fornitore di contenuti DivX VOD.	Registrare questa unità presso il fornitore di contenuti DivX VOD.

Messaggio	Causa	Azione
Video frame rate not supported	La frequenza fotogrammi del dispositivo di memoria esterno collegato è superiore a 30 fps.	Sostituire il dispositivo di memoria esterno.
Audio Format not supported	Questa unità non può riprodurre questo tipo di file.	Selezionare un file che è possibile riprodurre.
Not Found	Non ci sono file correlati	Trasferire un file che è possibile riprodurre.
iPod		
Messaggio	Causa	Azione
No Device	Il dispositivo di memoria USB o l'iPod non è collegato.	Collegare un iPod compatibile.
Incompatible USB	Modello di iPod non compatibile	Scollegare il dispositivo e sostituirlo con un modello di iPod compatibile.
Check USB	L'iPod funziona correttamente ma non si ricarica	Accertarsi che il cavo di collegamento dell'iPod non sia in cortocircuito (ad esempio, bloccato da oggetti di metallo). Dopo aver verificato, portare l'interruttore della chiave di avviamento su OFF e quindi su ON, oppure scollegare l'iPod e collegarlo nuovamente.
Format Read/Ready	A volte si verifica ritardo tra quando la riproduzione viene avviata e quando si inizia a percepire il suono.	Attendere che il messaggio scompaia.

Informazioni supplementari

Messaggio	Causa	Azione
Error-02-6X/-9X/-DX	Errore di comunicazione.	Scollegare il cavo dall'iPod. Quando viene visualizzato il menu principale dell'iPod, collegare l'iPod e reimpostarlo.
	Errore dell'iPod	Scollegare il cavo dall'iPod. Quando viene visualizzato il menu principale dell'iPod, collegare l'iPod e reimpostarlo.
Error-02-67	La versione del firmware dell'iPod è obsoleta	Aggiornare la versione dell'iPod.
Stop	Assenza di brani.	Scaricare i brani sull'iPod.
	Nessun brano presente nella lista corrente.	Selezionare una lista che contenga brani.
No xxxx	Assenza di informazioni.	Registrare informazioni sull'iPod.
Not Found	Non ci sono brani correlati	Scaricare i brani sull'iPod.

Telefono Bluetooth

Messaggio	Causa	Azione
Error-10	Caduta di tensione nel modulo Bluetooth di questa unità.	Portare l'interruttore della chiave di avviamento in posizione OFF e quindi su ACC o ON. Se il messaggio di errore viene visualizzato dopo aver eseguito queste operazioni, contattare il rivenditore o il Centro di assistenza autorizzato Pioneer più vicino.



Spiegazione dei messaggi di errore relativi alla funzione EQ automatica

Se non è possibile eseguire la corretta misurazione delle caratteristiche acustiche dell'interno dell'automobile utilizzando la funzione EQ automatica, viene visualizzato un messaggio di errore. In questi casi, vedere la tabella in basso per informazioni sul problema e su come risolverlo. Dopo la verifica, riprovare.

Messaggio	Causa	Azione
Error. Please check MIC.	Il microfono non è collegato.	Collegare saldamente il microfono opzionale al connettore.
Error. Please check xxxx speaker.	Il microfono non può rilevare il tono di misurazione di un altoparlante.	<ul style="list-style-type: none"> • Verificare che gli altoparlanti siano collegati correttamente. • Correggere l'impostazione del livello di ingresso dell'amplificatore di potenza collegato agli altoparlanti. • Posizionare il microfono correttamente.
Error. Please check noise.	Il livello del rumore ambientale è troppo alto.	<ul style="list-style-type: none"> • Arrestare l'automobile in un luogo silenzioso e spegnere il motore e l'impianto di climatizzazione. • Posizionare il microfono correttamente.
Error. Please check battery.	L'alimentazione non viene erogata dalla batteria a questa unità.	<ul style="list-style-type: none"> • Arrestare l'automobile in un luogo silenzioso e spegnere il motore e l'impianto di climatizzazione. • Collegare correttamente la batteria.



Informazioni supplementari

Elenco degli indicatori

Problemi comuni



(solo MVH-8300BT)
Indica che è stato collegato un telefono Bluetooth.



(solo MVH-8300BT)
Indica la forza del segnale del telefono cellulare.

A-EQ

Indica che è attiva la funzione EQ automatica.



Indica che è attivata la funzione TA (attesa di notiziari sul traffico).



Indica che è stato ricevuto un programma per i notiziari impostato.

iPod



Indica quando per **One** o **All** è stata impostata la riproduzione ripetuta.



Mostra quando è attiva la funzione shuffle.

S.Rtrv

Indica se la funzione sound retriever è attivata.

Dispositivo di memoria esterno (USB, SD)



Indica se per il file corrente è stato selezionato l'intervallo di ripetizione.



Indica se per la cartella corrente è stato selezionato l'intervallo di ripetizione.



Indica l'attivazione della riproduzione casuale.

S.Rtrv

Indica se la funzione sound retriever è attivata.

Sintonizzatore

Local

Mostra l'attivazione della ricerca di sintonia in modo locale.



Indica che la frequenza selezionata viene trasmessa in stereo.

Text

Indica che è stato ricevuto testo radio.



Linee guida per l'uso corretto

Dispositivo di memoria esterno (USB, SD)

Rivolgere le eventuali domande relative al dispositivo di memoria esterno (USB, SD) al produttore dello stesso.

Non lasciare il dispositivo di memoria esterno (USB, SD) in luoghi esposti ad alte temperature.

A seconda del dispositivo di memoria esterno (USB, SD), potrebbero verificarsi i problemi seguenti.

- Le operazioni potrebbero risultare diverse.
- Il dispositivo di memoria potrebbe non essere riconosciuto.
- I file potrebbero non essere riprodotti correttamente.

Dispositivo di memoria USB

I collegamenti tramite hub USB non sono supportati.

Non collegare dispositivi diversi dai dispositivi di memoria USB.

Durante la guida fissare saldamente il dispositivo di memoria USB. Non lasciar cadere il dispositivo di memoria USB sul fondo della vettura, dove potrebbe incastrarsi sotto il pedale del freno o dell'acceleratore.

Informazioni supplementari

A seconda del dispositivo di memoria USB, potrebbero generarsi interferenze nel segnale radio.

- Il dispositivo potrebbe generare disturbi per la ricezione radio.

L'unità è in grado di riprodurre file nel lettore audio portatile USB/memoria USB compatibile con USB MSC (Mass Storage Class). Tuttavia, i file protetti da copyright memorizzati nei dispositivi USB non possono essere riprodotti.

Non è possibile collegare un lettore audio portatile USB/memoria USB a questa unità utilizzando un hub USB.

I dispositivi di memorizzazione USB partizionati non sono compatibili con questa unità.

A seconda del tipo di lettore audio portatile USB/memoria USB, questa unità potrebbe non riconoscere il lettore audio USB/memoria USB oppure alcuni file audio potrebbero non essere riprodotti correttamente.

Non esporre il lettore audio portatile USB/memoria USB alla luce solare diretta per periodi di tempo prolungati. In caso contrario il dispositivo potrebbe non funzionare correttamente a causa dell'elevata temperatura.

Scheda di memoria SD

L'unità è compatibile esclusivamente con i seguenti tipi di schede di memoria SD.

- SD
- SDHC

Tenere la scheda di memoria SD lontana dalla portata dei bambini. Se la scheda di memoria SD viene inghiottita, rivolgersi immediatamente a un medico.

Non toccare i connettori della scheda di memoria SD direttamente con le dita o con oggetti metallici.

Nello slot per schede SD non inserire niente altro che schede di memoria SD. Se un oggetto metallico (ad esempio, una moneta) viene inserito nello slot, i circuiti interni potrebbero subire danni e provocare malfunzionamenti.

Non inserire schede di memoria SD danneggiate (ad esempio, piegate o con l'etichetta distaccata), in quanto potrebbero non poter essere espulse dallo slot.

Non esercitare forza per inserire la scheda di memoria SD nello slot, altrimenti la scheda o questa unità potrebbero subire danni.

Quando si espelle una scheda di memoria SD, premerla senza rilasciarla fino allo scatto. È pericoloso premere la scheda di memoria SD e rilasciarla immediatamente le dita in quanto la scheda SD potrebbe essere espulsa violentemente al di fuori dello slot e provocare danni. Inoltre, se la scheda viene espulsa violentemente dallo slot, potrebbe perdersi.

iPod

Non lasciare l'iPod esposto alla luce solare diretta per periodi di tempo prolungati. In caso contrario l'iPod potrebbe non funzionare correttamente a causa dell'elevata temperatura.

Non lasciare l'iPod in luoghi soggetti a temperature elevate.

Per assicurare il funzionamento corretto, collegare il cavo del connettore dock direttamente dall'iPod a questa unità.

Durante la guida fissare saldamente l'iPod. Non lasciar cadere l'iPod sul fondo della vettura, dove potrebbe incastrarsi sotto il pedale del freno o dell'acceleratore.

Per dettagli, vedere la documentazione dell'iPod.

Informazioni sulle impostazioni dell'iPod

- Quando un iPod è collegato, questa unità disattiva la funzione EQ (equalizzatore) dell'iPod per ottimizzare l'acustica. Quando si scollega l'iPod, l'impostazione EQ ritorna al valore originale.
- Non è possibile disattivare l'opzione di ripetizione dell'iPod se il dispositivo viene utilizzato con questa unità. L'opzione di ripetizione viene automaticamente modificata su Tutti quando si collega l'iPod a questa unità.

File immagine JPEG

JPEG è l'acronimo di Joint Photographic Experts Group e si riferisce a uno standard tecnologico per la compressione di immagini statiche.

I file sono compatibili con le immagini statiche Baseline JPEG e EXIF 2.1, con una risoluzione massima di 8 192 × 7 680. (Il formato EXIF viene comunemente utilizzato con le fotocamere digitali.)

Informazioni supplementari

Potrebbe non essere possibile riprodurre file in formato EXIF elaborati con un personal computer.

Non è supportata la compatibilità JPEG progressiva.

File video DivX

A seconda della composizione delle informazioni del file, come il numero di flussi audio o le dimensioni file, potrebbe verificarsi un leggero ritardo se i dati vengono riprodotti da un dispositivo di memoria esterno.

Alcune operazioni particolari potrebbero non essere possibili a causa della composizione dei file DivX.

È garantito unicamente il funzionamento corretto dei file DivX scaricati da siti partner DivX. I file DivX non autorizzati potrebbero non funzionare correttamente.

I file DRM a noleggio non sono operativi fino all'avvio della riproduzione.

Dimensioni file consigliate: 2 Mbps o meno con una frequenza di trasmissione di 2 GB o inferiore.

Il codice ID di questa unità deve essere registrato presso un fornitore di contenuti DivX VOD per riprodurre file DivX VOD. Per informazioni sui codici ID, vedere *Visualizzazione del codice di registrazione DivX® VOD* a pagina 43.

Per ulteriori dettagli su DivX, visitare il sito: <http://www.divx.com/>

🔔 Importante

- Quando si assegnano nomi ai file immagine JPEG, aggiungere l'estensione file corrispondente (.jpg, .jpeg, .jpe o .jfif).
- Questa unità riproduce file con estensioni del nome file (.jpg, .jpeg, .jpe o .jfif) come file immagine JPEG. Per prevenire malfunzionamenti, non utilizzare queste estensioni per file diversi dalle immagini JPEG. 

Compatibilità audio/video compresso (USB, SD)

WMA

Estensione file: .wma

Velocità in bit: da 5 kbps a 320 kbps (CBR), VBR

Frequenza di campionamento: da 8 kHz a 48 kHz

Compatibilità Windows Media Audio Professional, Lossless, Voice/DRM Stream/Stream con video: Non compatibile

MP3

Estensione file: .mp3

Velocità in bit: da 8 kbps a 320 kbps (CBR), VBR

Frequenza di campionamento: da 8 kHz a 48 kHz (32 kHz, 44,1 kHz, 48 kHz per l'enfaticizzazione)

Versioni tag ID3 compatibili: 1.0, 1.1, 2.2, 2.3 (alla tag ID3 Versione 2.x viene data la priorità rispetto alla Versione 1.x.)

Compatibilità lista di riproduzione m3u: Non compatibile

Compatibilità MP3i (MP3 interattivo), mp3 PRO: Non compatibile

AAC

Formato compatibile: AAC codificato da iTunes

Estensione file: .m4a

Velocità in bit: da 8 kbps a 320 kbps

Frequenza di campionamento: da 8 kHz a 44,1 kHz

Apple Lossless: Non compatibile

File AAC acquistati su iTunes Store (estensione file .m4p): Non compatibile

Compatibilità DivX

Formato compatibile: Formato video DivX implementato in relazione agli standard DivX

Estensioni file: .avi o .divx

Formato DivX Ultra: Non compatibile

Formato DivX HD: Non compatibile

File DivX senza dati video: Non compatibile

Codec audio compatibili: MP2, MP3, Dolby Digital

LPCM: Non compatibile

Velocità in bit: da 8 kbps a 320 kbps (CBR), VBR

Informazioni supplementari

Frequenza di campionamento: 32 kHz, 44,1 kHz, 48 kHz

Estensione file sottotitoli esterni compatibile: .srt

Informazioni supplementari

Per i nomi dei file (includere le estensioni) o i nomi delle cartelle, è possibile visualizzare esclusivamente i primi 32 caratteri.

A seconda dell'applicazione utilizzata per codificare i file WMA, questa unità potrebbe non funzionare correttamente.

Se si avvia la riproduzione dei file audio incorporati con dati immagine, potrebbe intercorrere un ritardo di alcuni istanti.

Il testo cirillico da visualizzare su questa unità deve essere codificato con uno dei seguenti set di caratteri:

- Unicode (UTF-8, UTF-16)
- Un set di caratteri diverso da Unicode utilizzato in ambiente Windows e impostato come cirillico nell'impostazione multilingue

Dispositivo di memoria esterno (USB, SD)

Gerarchia delle cartelle riproducibili: fino a otto livelli (una gerarchia pratica non dovrebbe prevedere più di due livelli.)

Cartelle riproducibili: fino a 6 000

File riproducibili: fino a 65 535

Riproduzione dei file con protezione del copyright: Non compatibile

Dispositivo di memoria esterno partizionato (USB, SD): verrà riprodotta solo la prima partizione riproducibile.

In alcuni casi possono intercorrere alcuni istanti prima dell'avvio della riproduzione di file audio su un dispositivo di memoria esterno (USB, SD) con numerose gerarchie di cartelle.

Scheda di memoria SD

L'unità non è compatibile con le Multi Media Card (MMC).

Non si garantisce la compatibilità con tutte le schede di memoria SD.

Questa unità non è compatibile con gli standard SD-Audio/SD-Video.



ATTENZIONE

Pioneer non si assume alcuna responsabilità per l'eventuale perdita di dati dal lettore audio portatile USB/memoria USB/scheda SD anche se i dati vengono persi durante l'uso con questa unità. ■

Informazioni supplementari

Compatibilità iPod

L'unità è compatibile esclusivamente con i seguenti modelli di iPod. Le versioni compatibili del software iPod sono riportate di seguito. È possibile che le versioni anteriori non siano compatibili.

- iPhone 4 (versione del software 4.1)
- iPhone 3GS (versione del software 4.1)
- iPhone 3G (versione del software 4.1)
- iPhone (versione del software 3.1.3)
- iPod nano di sesta generazione (versione del software 1.0)
- iPod nano di quinta generazione (versione del software 1.0.2)
- iPod nano di quarta generazione (versione del software 1.0.4)
- iPod nano di terza generazione (versione del software 1.1.3)
- iPod nano di seconda generazione (versione del software 1.1.3)
- iPod nano di prima generazione (versione del software 1.3.1)
- iPod touch di quarta generazione (versione del software 4.1)
- iPod touch di terza generazione (versione del software 4.0)
- iPod touch di seconda generazione (versione del software 4.0)
- iPod touch di prima generazione (versione del software 3.1.3)
- iPod classic 160GB (versione del software 2.0.4)
- iPod classic 120GB (versione del software 2.0.1)
- iPod classic (versione del software 1.1.2)
- iPod di quinta generazione (versione del software 1.3)

A seconda della generazione o della versione dell'iPod, alcune funzioni potrebbero non essere disponibili.

Il funzionamento può variare a seconda della versione del software di iPod.

Se si utilizza un iPod, è necessario un cavo di collegamento tra l'interfaccia USB e il connettore Dock dell'iPod.

È inoltre disponibile in commercio il cavo di interfaccia CD-IU50 di Pioneer. Consultare il rivenditore per ulteriori dettagli.

Per informazioni dettagliate sulla compatibilità di file/formati, vedere i manuali dell'iPod.

Audiolibri, podcast: Compatibile

ATTENZIONE

Pioneer non si assume alcuna responsabilità per l'eventuale perdita di dati dall'iPod, anche se i dati vengono persi durante l'uso di questa unità. 

Riproduzione in sequenza dei file audio

Con questa unità, l'utente non può assegnare i numeri alle cartelle e specificare sequenze di riproduzione.

Esempio di gerarchia

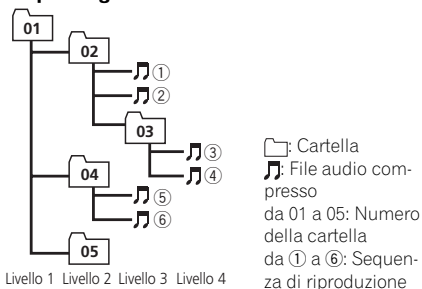

Dispositivo di memoria esterno (USB, SD)

La sequenza di riproduzione è la stessa della sequenza di registrazione sul dispositivo di memoria esterno (USB, SD).

Per specificare la sequenza di riproduzione, si consiglia di utilizzare il seguente metodo.

- 1 Creare un nome file includendo i numeri che specificano la sequenza di riproduzione (ad esempio, 01xxx.mp3 e 099yyy.mp3).
- 2 Inserire tali file in una cartella.
- 3 Salvare la cartella contenente i file nel dispositivo di memoria esterno (USB, SD).

Tuttavia, a seconda dell'ambiente di sistema, potrebbe non essere possibile specificare la sequenza di riproduzione.

Per i lettori audio portatili USB, la sequenza è diversa e dipende dal tipo di lettore. 

Informazioni supplementari

Uso corretto del display



ATTENZIONE

- Se all'interno di questa unità penetra del liquido o corpi estranei, scollegare immediatamente l'alimentazione e consultare immediatamente il rivenditore o la più vicina stazione assistenza PIONEER. Non utilizzare questa unità in tali condizioni, perché possono verificarsi incendi o scosse elettriche o altri guasti.
- Se si riscontra fumo, rumori o odori strani, o altre anomalie sul display, scollegare immediatamente l'alimentazione e consultare il rivenditore o la più vicina stazione assistenza PIONEER. Se si usa questa unità in queste condizioni, possono verificarsi danni permanenti al sistema.
- Non smontare o modificare questa unità, in quanto all'interno sono presenti componenti ad alta tensione che possono provocare scosse elettriche. Consultare il rivenditore o la più vicina stazione assistenza PIONEER per ispezioni, regolazioni o riparazioni interne.

Cura del display

- Se il display è soggetto alla luce solare diretta per un prolungato periodo di tempo, si riscalda sensibilmente con conseguenti possibili danni allo schermo LCD. Evitare di esporre il display alla luce solare diretta.
- Il display deve essere utilizzato all'interno di un intervallo di temperatura compreso tra -10°C e $+60^{\circ}\text{C}$. A temperature superiori o inferiori all'intervallo operativo il display potrebbe non funzionare correttamente.

Schermo LCD (Liquid Crystal Display)

- Il calore del riscaldamento potrebbe danneggiare lo schermo LCD, mentre l'aria fredda del condizionatore potrebbe provocare la formazione di umidità all'interno del

display provocando probabili danni. Inoltre, se il display viene raffreddato dal condizionatore, lo schermo potrebbe diventare scuro o la durata del piccolo tubo fluorescente utilizzato all'interno del display potrebbe risentirne.

- Sullo schermo LCD potrebbero apparire piccoli punti neri o punti bianchi (punti luminosi). Tali punti sono dovuti alle caratteristiche dello schermo LCD e non indicano un malfunzionamento.
- Quando si utilizza un telefono cellulare, mantenere distante dal display per prevenire danni al video con conseguente comparsa di macchie, strisce colorate, ecc.

Retroilluminazione a LED (diode ad emissione luminosa)

- A basse temperature, l'utilizzo della retroilluminazione a LED può aumentare l'effetto di persistenza dell'immagine e ridurre la qualità a causa delle caratteristiche dello schermo LCD. La qualità delle immagini migliora con l'aumentare della temperatura.
- Per proteggere la retroilluminazione LED, lo schermo si oscurerà nei seguenti casi:
 - Se esposto alla luce solare diretta
 - Se viene posizionato vicino al flusso di aria calda delle bocchette di ventilazione
- Il periodo operativo utile per la retroilluminazione LED è superiore alle 10 000 ore. Tuttavia, potrebbe ridursi se il prodotto viene esposto a temperature elevate.
- Se la retroilluminazione LED raggiunge la fine della sua vita operativa, lo schermo diventa scuro e le immagini non vengono più proiettate. In questo caso, consultare il rivenditore o la più vicina stazione assistenza PIONEER.

Informazioni supplementari

Tubo fluorescente

- Per illuminare lo schermo LCD viene utilizzato un piccolo tubo fluorescente all'interno del display.
 - La vita operativa del tubo fluorescente dovrebbe corrispondere a circa 10 000 ore, a seconda delle condizioni operative. (L'uso del display a temperature basse riduce la vita operativa del tubo fluorescente.)
 - Quando il tubo fluorescente raggiunge la fine della sua vita utile, lo schermo diventa scuro e le immagini non vengono più proiettate. In questo caso, consultare il rivenditore o la più vicina stazione assistenza PIONEER. 

Copyright e marchi registrati

Questo prodotto incorpora una tecnologia di protezione dalla copia a sua volta protetta da brevetti statunitensi e da altri diritti alla proprietà intellettuale detenuti dalla Rovi Corporation. Il reverse engineering ed il disassemblaggio sono proibiti.

Bluetooth

Il marchio nominale e il logo Bluetooth® sono marchi registrati di proprietà di Bluetooth SIG, Inc. e sono utilizzati in licenza da Pioneer Corporation. Tutti gli altri marchi registrati e marchi nominali sono marchi dei rispettivi proprietari.

iTunes

Apple ed iTunes sono marchi di fabbrica di Apple Inc., registrati negli Stati Uniti ed in altri Paesi.

MP3

La fornitura di questo prodotto prevede il trasferimento di una licenza esclusivamente per uso privato, non-commerciale e non prevede la concessione di una licenza, né implica qualsiasi diritto a utilizzare questo prodotto in qualsiasi trasmissione in diretta commerciale

(ovvero, che generi profitti) terrestre, via satellite, cavo e/o tramite altro mezzo, trasmissioni/diffusioni tramite Internet, Intranet e/o altre reti o in altri sistemi elettronici di distribuzione di contenuti, come applicazioni di trasmissione audio a pagamento o audio-on-demand. Per tali usi è necessaria una licenza specifica. Per dettagli, visitare <http://www.mp3licensing.com>.

WMA

Windows Media è un marchio di fabbrica o marchio di fabbrica depositato della Microsoft Corporation negli Stati Uniti ed in altri paesi. Questo prodotto include tecnologie di proprietà della Microsoft Corporation e non è utilizzabile senza licenza della Microsoft Licensing, Inc.

Scheda di memoria SD

Il logo SD è un marchio di SD-3C, LLC. Il logo SDHC è un marchio di SD-3C, LLC.

iPod e iPhone

iPhone, iPod, iPod classic, iPod nano, e iPod touch sono marchi di Apple Inc., registrati negli Stati Uniti e in altri Paesi. "Fatto per l'iPod" e "Fatto per l'iPhone" significano che un accessorio elettronico è stato progettato specificamente rispettivamente per il collegamento con l'iPod o l'iPhone ed è stato certificato dal suo sviluppatore corrispondere agli standard operativi stabiliti da Apple. Apple non può essere considerata responsabile di questo dispositivo o della sua osservanza delle norme di sicurezza e dei vari regolamenti. Tenere presente che l'uso di questo accessorio con l'iPod o l'iPhone può peggiorare le prestazioni wireless.

DivX

DivX® è un marchio registrato di DivX, Inc., e viene utilizzato su licenza.

Informazioni supplementari

INFORMAZIONI SUL FORMATO DIVX

VIDEO: DivX® è un formato video digitale creato da DivX, Inc. Questa unità è un dispositivo con certificazione ufficiale DivX Certified®, in grado di riprodurre video DivX. Visitare divx.com per ulteriori informazioni e per le utilità software per la conversione dei file in DivX video.

INFORMAZIONI SUI CONTENUTI DIVX VIDEO-ON-DEMAND

VIDEO-ON-DEMAND: Per riprodurre contenuti DivX Video-on-Demand (VOD), è necessario registrare questo dispositivo dotato di certificazione DivX Certified®. Per ottenere il codice di registrazione, vedere la sezione DivX VOD in *Riproduzione di filmati*. Visitare vod.divx.com per ulteriori informazioni su come completare la registrazione.

Dolby Digital

Prodotto su licenza dei Dolby Laboratories. "Dolby" e il simbolo della doppia D sono marchi dei Dolby Laboratories. 

Dati tecnici

Generali

Alimentazione nominale	14,4 V cc (intervallo tensione consentito: da 10,8 a 15,1 V CC)
Messa a terra	Negativa
Consumo massimo	10,0 A
Dimensioni (L × A × P):	
DIN	
Unità principale ...	178 mm × 50 mm × 162 mm
Pannello anteriore	188 mm × 58 mm × 17 mm
D	
Unità principale ...	178 mm × 50 mm × 162 mm
Pannello anteriore	188 mm × 58 mm × 17 mm
Peso	1,1 kg (MVH-8300BT)
Peso	1,0 kg (MVH-7300)

Display

Dimensioni schermo/rapporto d'aspetto	3,0 pollici di larghezza/16:9 (area di visualizzazione effettiva: 66,8 mm × 36,7 mm)
Pixel	345 600 (1 440 × 240)
Metodo di visualizzazione ...	TFT a matrice attiva
Sistema colore	PAL/SECAM compatibile
Intervallo di temperatura di resistenza (spento)	da -20 °C a +80 °C

Audio

Potenza d'uscita massima	50 W × 4 70 W × 1/2 Ω (per il sub-woofer)
Potenza d'uscita continua	22 W × 4 (da 50 Hz a 15 000 Hz, 5% THD, carico 4 Ω, entrambi i canali)
Impedenza di carico	4 Ω (variazioni consentite da 4 Ω a 8 Ω (2 Ω per 1 canale))
Livello massimo di uscita ...	4,0 V
Equalizzatore (equalizzatore grafico a 8 bande):	
Frequenze	40 Hz/80 Hz/200 Hz/400 Hz/ 1 kHz/2,5 kHz/8 kHz/10 kHz
Guadagno	±12 dB

Informazioni supplementari

Filtro passa alto:

Frequenze 50 Hz/63 Hz/80 Hz/100 Hz/
125 Hz

Pendenza -12 dB per ottava

Subwoofer (mono):

Frequenze 50 Hz/63 Hz/80 Hz/100 Hz/
125 Hz

Pendenza -18 dB per ottava

Guadagno da +6 dB a -24 dB

Fase Normale e invertita

Incremento dei bassi:

Guadagno da +12 dB a 0 dB

USB

Specifiche standard USB USB 1.1, USB 2.0 massima
velocità

Alimentazione massima 500 mA

Classe USB MSC (Mass Storage Class)

File system FAT16, FAT32

Formato di decodifica MP3
..... MPEG-1 & 2 Audio Layer 3

Formato di decodifica WMA
..... Ver. 7, 7.1, 8, 9, 10, 11, 12 (2
canali audio)
(Windows Media Player)

Formato di decodifica AAC
..... AAC MPEG-4 (codifica solo
tramite iTunes)
(Ver. 9.0,3 e precedenti)

Formato di decodifica DivX
..... Home Theater ver. 3, 4, 5.2,
6 (.avi, .divx)

SD

Formato fisico compatibile
..... Versione 1.10

File system FAT12, FAT16, FAT32

Formato di decodifica MP3
..... MPEG-1 & 2 Audio Layer 3

Formato di decodifica WMA
..... Ver. 7, 7.1, 8, 9, 10, 11, 12 (2
canali audio)
(Windows Media Player)

Formato di decodifica AAC
..... AAC MPEG-4 (codifica solo
tramite iTunes)
(Ver. 9.0,3 e precedenti)

Formato di decodifica DivX
..... Home Theater ver. 3, 4, 5.2,
6 (.avi, .divx)

Sintonizzatore FM

Gamma di frequenza da 87,5 MHz a 108,0 MHz

Sensibilità 9 dBf (0,8 μ V, 75 Ω mono,
rapporto S/R: 30 dB)

Rapporto segnale/rumore ... 72 dB (rete IEC-A)

Sintonizzatore MW

Gamma di frequenza da 531 kHz a 1 602 kHz (9
kHz)

Sensibilità 25 μ V (rapporto S/R: 20 dB)

Rapporto segnale/rumore ... 62 dB (rete IEC-A)

Sintonizzatore LW

Gamma di frequenza da 153 kHz a 281 kHz

Sensibilità 28 μ V (rapporto S/R: 20 dB)

Rapporto segnale/rumore ... 62 dB (rete IEC-A)

Bluetooth

(MVH-8300BT)

Versione Certificato Bluetooth 2.0

Potenza di uscita +4 dBm max.
(Classe di potenza 2)

Questi prodotti MVH-8300BT e MVH-7300 sono conformi al DM 28/8/1995, N° 548, ottemperando alle prescrizioni di cui al DM 25/6/1985 (par. 3, All. A) e DM 27/8/1987 (All. I).

Nota

Caratteristiche tecniche e design sono soggetti a eventuali modifiche senza preavviso.

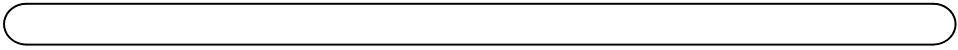

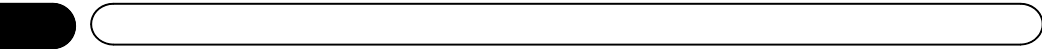

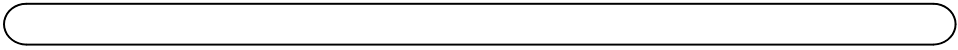

<http://www.pioneer.eu>

Si prega di visitare il sito www.pioneer.it (o www.pioneer.eu) per registrare il prodotto.

PIONEER CORPORATION

28-8, Honkomagome 2-chome, Bunkyo-ku,
Tokyo 113-0021, JAPAN

PIONEER ELECTRONICS (USA) INC.

P.O. Box 1540, Long Beach, California 90801-1540, U.S.A.
TEL: (800) 421-1404

PIONEER EUROPE NV

Haven 1087, Keetberglaan 1, B-9120 Melsele, Belgium/Belgique
TEL: (0) 3/570.05.11

PIONEER ELECTRONICS ASIACENTRE PTE. LTD.

2 Jalan Kilang Barat, #07-01, Singapore 159346
TEL: 65-6378-7888

PIONEER ELECTRONICS AUSTRALIA PTY. LTD.

5 Arco Lane, Heatherton, Victoria, 3202 Australia
TEL: (03) 9586-6300

PIONEER ELECTRONICS OF CANADA, INC.

300 Allstate Parkway, Markham, Ontario L3R 0P2, Canada
TEL: 1-877-283-5901
TEL: 905-479-4411

PIONEER ELECTRONICS DE MÉXICO S.A. de C.V.

Bldv.Manuel Ávila Camacho 138, 10 piso
Col.Lomas de Chapultepec, México, D.F. 11000
TEL: 52-55-9178-4270
FAX: 52-55-5202-3714

先鋒股份有限公司

台北市內湖區瑞光路407號8樓
電話：(02) 2657-3588

先鋒電子（香港）有限公司

香港九龍尖沙咀海港城世界商業中心
9樓901-6室
電話：(0852) 2848-6488

Publicato da Pioneer Corporation. Diritti
d'autore © 2010-2016 tutelati da Pioneer
Corporation. Tutti i diritti sono riservati.