

Pioneer

Bedienungsanleitung

RDS-MULTIMEDIA-EMPFÄNGER

MVH-8300BT MVH-7300



Made for



iPod



iPhone

Deutsch

Vielen Dank, dass Sie sich für dieses PIONEER-Produkt entschieden haben.

Bitte lesen Sie diese Anleitung vor der Verwendung dieses Produkts zur Gewährleistung seiner ordnungsgemäßen Verwendung durch. Lesen und befolgen Sie dabei insbesondere die Hinweise **WAR-NUNG** und **VORSICHT**. *Bewahren Sie die Anleitung zur zukünftigen Bezugnahme sicher und griffbereit auf.*

01 Vorsichtsmaßnahmen

- WICHTIGE SICHERHEITSMASSNAHMEN **4**
- So fahren Sie sicher **4**
- So vermeiden Sie eine Batterieentleerung **5**

02 Bevor Sie beginnen

- Zu diesem Gerät **6**
- Betriebsumgebung **6**
- Im Störfall **7**
- Zurücksetzen des Mikroprozessors **7**
- Demo-Modus **7**
- Zu dieser Anleitung **7**

03 Bedienung des Geräts

- Hauptgerät **8**
- Optionale Fernbedienung **8**
- Grundlegende Bedienvorgänge **9**
- Grundlegende Menübedienung **10**
 - Identische Menübedienung für Funktionseinstellungen/Audio-Einstellungen/Grundeinstellungen/Listen **10**
- Anpassen von Menüs **11**
 - Ein registriertes Menü auflösen **11**
- Zu Bedienungshinweisen **11**
- Verwendung eines Bluetooth-Telefons **11**
 - Einrichten der Freisprechfunktion **12**
 - Grundlegende Bedienvorgänge **12**
- Radio **13**
 - Grundlegende Bedienvorgänge **13**
 - Gebrauch des PI-Suchlaufs **13**
 - Gebrauch des Auto-PI-Suchlaufs für programmierte Stationen **13**
 - Speichern und Abrufen von Radiostationen für jedes Band **13**
 - Funktionseinstellungen **13**
 - Speichern und Abrufen von Radiotext **15**
 - PTY-Liste **15**
- Wiedergabe von Videos **16**

- Grundlegende Bedienvorgänge **16**
- Wählen und Wiedergeben von Dateien aus der Namensliste **17**
- Suchen nach einem Video auf dem iPod **17**
- Wiedergabe von DivX®-VOD-Inhalten **17**
- Funktionseinstellungen **18**
- Audiowiedergabe **21**
 - Grundlegende Bedienvorgänge **21**
 - Auswählen und Wiedergeben von Dateien/Titeln der Namensliste **22**
 - Suchen nach einem Musiktitel auf dem iPod **22**
 - Funktionseinstellungen **22**
- Wiedergabe von Standbildern **25**
 - Grundlegende Bedienvorgänge **25**
 - Wählen und Wiedergeben von Dateien aus der Namensliste **25**
 - Funktionseinstellungen **26**
 - Überblick über die Wiedergabefunktionen von Standbildern als Diaschau **27**
- Bluetooth-Telefon **28**
 - Bedienung des Verbindungsmenüs **28**
 - Bedienung des Telefonmenüs **30**
 - Funktionen und Bedienvorgänge **31**
- Audio-Einstellungen **32**
- Systemeinstellungen **34**
- Unterhaltungseinstellungen **35**
 - Individuelle Einstellung der Beleuchtungsfarbe **36**
- Grundeinstellungen **37**
 - Auto-EQ (automatische Equalizer-Einstellung) **38**
- Andere Funktionen **41**
 - Verwendung der AUX-Programmquelle **41**

- Umschalten der Display-Anzeige **41**

04 **Detaillierte Anleitung**

- Ändern des Breitbildmodus **42**
- Einstellen der DivX-Untertiteldatei **42**
- Einstellen des Seitenverhältnisses **43**
- Anzeigen des DivX®-VOD-
Registrierungscodes **43**
- Anzeigen des Deregistrierungscodes **43**
- Ändern der Bildanpassung **43**

Zusätzliche Informationen

- Fehlerbehebung **44**
- Fehlermeldungen **45**
- Erläuterung von Auto-EQ-
Fehlermeldungen **47**
- Anzeigeliste **48**
- Handhabungsrichtlinien **49**
- Kompatibilität komprimierter Audio-/
Videoformate (USB-Speichermedium, SD-
Karte) **51**
- iPod-Kompatibilität **52**
- Reihenfolge der Audio-Dateien **53**
- Ordnungsgemäßer Gebrauch des
Displays **53**
 - Umgang mit dem Display **53**
 - Flüssigkristallanzeige (LCD-
Bildschirm) **54**
 - LED-Hintergrundbeleuchtung **54**
 - Leuchtstoffröhre **54**
- Copyright und Marke **54**
- Technische Daten **56**

WICHTIGE SICHERHEITSMASSNAHMEN

Lesen Sie diese Anleitungen zu Ihrem Display bitte vollständig durch und bewahren Sie sie zur späteren Bezugnahme auf.

- 1 **Lesen Sie diese Anleitung vollständig und sorgfältig durch, bevor Sie Ihr Display verwenden.**
- 2 **Bewahren Sie die Anleitung als Referenz für Bedienvorgänge und Sicherheitshinweise griffbereit auf.**
- 3 **Beachten Sie alle Warnungen in dieser Anleitung und befolgen Sie die Anleitungen sorgfältig.**
- 4 **Gestatten Sie anderen Personen erst dann die Verwendung dieses Systems, wenn diese die Bedienungsanleitung gelesen und verstanden haben.**
- 5 **Bringen Sie das Display nicht an Orten an, wo es (i) die Sicht des Fahrers behindert, (ii) die Funktionen der Betriebssysteme oder Sicherheitseinrichtungen des Fahrzeugs, einschließlich der Airbags und Warnblinkanlagenschalter, stört oder (iii) die Fähigkeit des Fahrers zur sicheren Bedienung des Fahrzeugs beeinträchtigt.**
- 6 **Verwenden Sie das Display unter keinen Umständen, wenn Sie dadurch von der sicheren Steuerung des Fahrzeugs abgelenkt werden könnten. Achten Sie stets auf sicheres Fahrverhalten und halten Sie sich an alle geltenden Verkehrsregeln. Wenn Sie Schwierigkeiten bei der Bedienung des Systems oder dem Lesen des Displays haben sollten, parken Sie Ihr Fahrzeug zuerst an einem sicheren Ort, bevor Sie die erforderlichen Anpassungen vornehmen.**
- 7 **Denken Sie daran, beim Fahren stets Ihren Sicherheitsgurt anzulegen. Sollten Sie in einen Unfall verwickelt werden, können Ihre Verletzungen wesentlich schwerwiegender ausfallen, wenn Sie Ihren Sicherheitsgurt nicht ordnungsgemäß angeschnallt haben.**

- 8 **Setzen Sie beim Fahren niemals Kopfhörer auf.**
- 9 **Aus Sicherheitsgründen sind bestimmte Funktionen nicht verfügbar, solange die Handbremse nicht angezogen und das Fahrzeug in Bewegung ist.**
- 10 **Stellen Sie Ihr Display niemals auf eine Lautstärke ein, bei der Sie keine Verkehrsgerausche bzw. Sirenen von Noteinsatzwagen mehr wahrnehmen können.**



WARNUNG

Versuchen Sie nicht, das Display selbst zu montieren oder zu warten. Die Montage oder Wartung des Displays durch Personen ohne Ausbildung und Erfahrung in Bezug auf elektronische Geräte und Fahrzeugzubehör kann sich als gefährlich erweisen und Sie dem Risiko eines Stromschlags aussetzen oder andere Gefahren zur Folge haben.

So fahren Sie sicher



WARNUNG

- **DIE HELLGRÜNE LEITUNG AM STROMANSCHLUSS DIENST DER IDENTIFIZIERUNG DES STATUS DER HANDBREMSE (ANGEZOGEN) UND MUSS MIT DEM STROMVERSORGUNGSANSCHLUSS DES HANDBREMSENSCHALTERS VERBUNDEN WERDEN. EINE UNSACHGEMÄSSE VERBINDUNG ODER VERWENDUNG DIESER LEITUNG KANN GEGEN GELTENDE GESETZE VERSTOSSEN UND ZU SCHWEREN VERLETZUNGEN ODER SACHSCHÄDEN FÜHREN.**
- Zum Vermeiden eines Unfall- oder Verletzungsrisikos sowie eines potentiellen Verstößes gegen geltende Gesetze darf dieses Gerät nicht so verwendet werden, dass der Fahrer Videos sehen kann.
- Um Unfallrisiken und Verstöße gegen geltende Gesetze zu vermeiden, sollten während der Fahrt niemals Videos auf den Vordersitzen betrachtet werden.

Vorsichtsmaßnahmen

- In einigen Ländern oder Staaten kann das Betrachten von Bildern auf einem Display in einem Fahrzeug selbst für andere Personen als den Fahrer verboten sein. Wo diese Vorschriften gelten, müssen sie eingehalten werden.

Wenn Sie versuchen, beim Fahren Videobilder zu betrachten, erscheint die Warnung **Viewing of front seat video source while driving is strictly prohibited.** auf dem Frontdisplay. Zum Betrachten eines Videobilds auf dem Frontdisplay parken Sie Ihr Auto an einem sicheren Ort parken und ziehen die Handbremse an.

So vermeiden Sie eine Batterieentleerung

Um ein Entladen der Batterie zu verhindern, sollten Sie den Fahrzeugmotor laufen lassen, wenn Sie dieses Gerät verwenden.

- Wenn das Gerät nicht mit Strom versorgt wird, wie zum Beispiel beim Austausch der Fahrzeugbatterie, kehrt der Mikrocomputer des Geräts in seinen ursprünglichen Zustand zurück. Wir empfehlen deshalb, die Audio-Einstelldaten separat zu notieren.



WARNUNG

Verwenden Sie das Gerät nicht in Fahrzeugen, deren Zündung nicht mit einer ACC-Position ausgestattet ist.



Mischen Sie dieses Produkt, wenn Sie es entsorgen wollen, nicht mit gewöhnlichen Haushaltsabfällen. Es gibt ein getrenntes Sammelsystem für gebrauchte elektronische Produkte, über das die richtige Behandlung, Rückgewinnung und Wiederverwertung gemäß der bestehenden Gesetzgebung gewährleistet wird.

Privathaushalte in den Mitgliedstaaten der EU, in der Schweiz und in Norwegen können ihre gebrauchten elektronischen Produkte kostenfrei bei speziell dafür eingerichteten Sammelstellen abgeben oder zu einem Fachhändler zurückbringen (sofern sie ein vergleichbares neues Produkt kaufen).

In den Ländern, die hier nicht aufgeführt sind, wenden Sie sich hinsichtlich der zu beachtenden Entsorgungsweise bitte an die zuständige Gemeindeverwaltung.

Auf diese Weise stellen Sie sicher, dass das zu entsorgende Produkt der erforderlichen Verarbeitung, Rückgewinnung und Wiederverwertung zugeführt wird, und verhindern damit potenziell negative Auswirkungen auf die Umwelt sowie Gesundheitsschäden. ■

Zu diesem Gerät

Die Tuner-Frequenzen dieses Geräts sind für Westeuropa, Asien, den Mittleren Osten, Afrika und Ozeanien bestimmt. Der Gebrauch in anderen Gebieten kann zu mangelhaftem Empfang führen. Die RDS-Funktion (Radio-Datensystem) ist nur in Gebieten mit UKW-Sendern verfügbar, die RDS-Signale ausstrahlen.

Wichtig

Tragen Sie die folgenden Informationen in den beiliegenden Pioneer Car Stereo-Pass ein:

- 14-stellige Seriennummer (an der Unterseite des Geräts angeben)
- Kaufdatum (Datum der Quittung)
- Stempel des Händlers

Diese Informationen dienen als Eigentumsnachweis. Im Fall eines Diebstahls teilen Sie der Polizei die 14-stellige Seriennummer und das Kaufdatum des Geräts mit.

Bewahren Sie den Pioneer Car Stereo-Pass an einem sicheren Ort auf.

! VORSICHT

- Dieses Gerät darf nicht mit Flüssigkeiten in Kontakt kommen. Dies könnte einen Stromschlag verursachen. Darüber hinaus kann der Kontakt mit Flüssigkeit eine Beschädigung des Geräts, Rauchentwicklung und Überhitzung nach sich ziehen.
- Wählen Sie stets eine Lautstärke, bei der Sie Umgebungsgeräusche noch deutlich wahrnehmen können.
- Setzen Sie dieses Gerät keiner Feuchtigkeit aus.
- Beim Abtrennen oder Entladen der Batterie werden sämtliche vorprogrammierten Speicher gelöscht.

Hinweis

Funktionseinstellungen werden selbst dann abgeschlossen, wenn das Menü vor dem Bestätigen geschlossen wird. ■

Betriebsumgebung

Dieses Gerät sollte innerhalb der nachstehend angegebenen Temperaturbereiche verwendet werden.

Temperaturbereich für den Betrieb: -10 °C bis $+60\text{ °C}$

EN300328 ETC-Testtemperatur: -20 °C und $+55\text{ °C}$ ■

Bevor Sie beginnen

Im Störfall

Sollte dieses Produkt nicht ordnungsgemäß funktionieren, wenden Sie sich bitte an Ihren Händler oder an die nächstgelegene Pioneer-Kundendienststelle. ▣

Zurücksetzen des Mikroprozessors

Der Mikroprozessor muss in folgenden Fällen zurückgesetzt werden:

- Vor der ersten Verwendung dieses Geräts nach der Installation
- Bei einer Betriebsstörung des Geräts
- Bei der Anzeige ungewöhnlicher oder eindeutig falscher Meldungen im Display

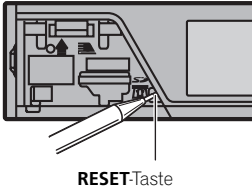

1 Nehmen Sie die Frontplatte ab.

2 Drücken Sie RESET mithilfe eines Kugelschreibers oder eines anderen spitz zulaufenden Gegenstands. ▣

Demo-Modus

🔔 Wichtig

Wenn das rote Kabel (ACC) dieses Geräts nicht an die mit dem Ein-/Ausschaltbetrieb des Zündschalters gekoppelte Klemme angeschlossen wird, kann es zu einer Entleerung der Fahrzeugbatterie kommen.

Der Demo-Modus wird automatisch gestartet, wenn das Gerät ausgeschaltet ist und die Zündung in die Position ACC oder ON gestellt wird. Der Demo-Modus wird durch das Ausschalten des Geräts nicht beendet. Zum Be-

enden des Demo-Modus rufen Sie die Funktion im Grundeinstellungsmenü auf. Wird der Demo-Modus ausgeführt, während sich die Zündung in der Position ACC befindet, kann es zu einer Entleerung der Batterie kommen. Siehe **Demonstration** (*Demo-Anzeige-Einstellung*) auf Seite 37. ▣

Zu dieser Anleitung

- In dieser Anleitung wird die Bedienung der Modelle MVH-8300BT und MVH-7300 beschrieben. Nur das Modell MVH-8300BT bietet Bluetooth-Funktionen. Die Erläuterungen dieser Funktionen treffen deshalb nicht auf das MVH-7300 zu.
- In den nachfolgenden Hinweisen werden USB-Speicher, tragbare USB-Audio-Player und SD-Speicherkarten kurz als „externes Speichermedium (USB, SD)“ bezeichnet. Wenn nur auf USB-Speicher und tragbare USB-Audio-Player Bezug genommen wird, werden diese unter dem Begriff „USB-Speichermedien“ zusammengefasst.
- In dieser Anleitung werden iPod und iPhone unter dem Begriff iPod zusammengefasst. ▣

Hauptgerät

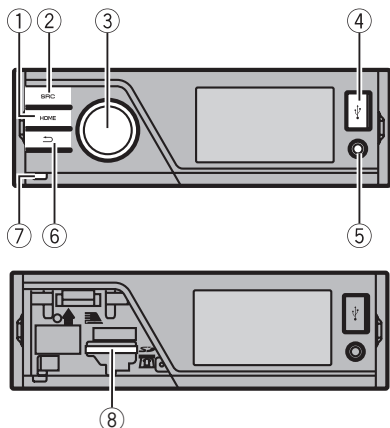

Bezeichnung	Bezeichnung
① HOME	⑤ AUX-Eingang (3,5-mm-Stereo-/Videoanschluss) Mikrofoneingang für Auto-EQ-Messung
② SRC/OFF	⑥ ↶ (zurück/Anzeige aus)
③ MULTI-CONTROL (M.C.)	⑦ Taste zum Entriegeln der Frontplatte
④ USB-Anschluss	⑧ SD-Speicherkartensteckplatz Nehmen Sie die Frontplatte ab, um den Steckplatz für die SD-Speicherkarte freizulegen.

! VORSICHT

Verwenden Sie für den Anschluss des USB-Audio-Players/USB-Speichergeräts ein optionales USB-Kabel von Pioneer (CD-U50E). Werden Zusatzgeräte direkt angeschlossen, können diese hervorstehen und eine Gefahr darstellen.

Verwenden Sie ausschließlich autorisierte Produkte.

Optionale Fernbedienung

Die Fernbedienung CD-R320 wird separat verkauft.

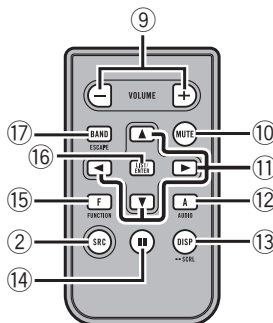

Bezeichnung	Bedienung
⑨ +/- (VOLUME)	Drücken Sie diese Tasten, um die Lautstärke zu erhöhen oder zu vermindern.
⑩ MUTE	Drücken Sie diese Taste, um den Ton stummzuschalten. Drücken Sie sie erneut, um die Stummschaltung aufzuheben.
⑪ ▲/▼/◀/▶	Drücken Sie diese Tasten für manuelle Suchlaufabstimmung, Schnellvorlauf, Rücklauf und Titelsuchlauf.
⑫ AUDIO	Drücken Sie diese Taste, um eine Audio-Funktion anzuzeigen.
⑬ DISP/SCRL	Drücken Sie diese Taste, um verschiedene Anzeigen für die Audio-Programmquelle auszuwählen. Drücken Sie hier, um zwischen der Grundanzeige oder der Bildanzeige der Video-Programmquelle auszuwählen. <ul style="list-style-type: none"> Wenn die Einstellungen für den Hintergrund deaktiviert sind, können Sie zwischen der Grundanzeige oder der Bildanzeige umschalten.
⑭ II	Drücken Sie diese Taste, um die Wiedergabe zu stoppen oder fortzusetzen.

Bedienung des Geräts

Bezeichnung	Bedienung
15 FUNCTION	Drücken Sie diese Taste, um die einzelnen Funktionen anzuzeigen.
16 LIST/ENTER	Drücken Sie diese Taste, um die von der jeweiligen Programmquelle abhängende Liste anzuzeigen. Bei Bedienung des Menüs ermöglicht das Drücken der Taste die Steuerung von Funktionen.
17 BAND/ESCAPE	Drücken Sie diese Taste, um zwischen den drei UKW- und den MW/LW-Bändern eine Auswahl zu treffen. Wenn Sie ein externes Speichermedium anschließen, das verschiedene Mediadataarten enthält, drücken Sie diese Taste um zwischen den folgenden abzuspielenden Mediadataarten zu wechseln: Music (Komprimierte Audiodaten)— Video (DivX-Video dateien) — Photo (JPEG-Bilddateien) Drücken Sie hier, um vom Listen-/Funktionsmenü zur normalen Anzeige zurückzukehren. Drücken Sie diese Taste, um das Grundeinstellungsmenü zu verlassen.

Hinweis

Funktionseinstellungen, Audioanpassungen, Listenmenüs usw. können nicht durch Drücken der Fernbedienungstasten ▲/▼/◀/▶ bedient werden. Verwenden Sie stattdessen den Steuerknopf M.C. des Hauptgeräts. 

Grundlegende Bedienvorgänge

Wichtig

- Gehen Sie beim Abnehmen bzw. Anbringen der Frontplatte sorgfältig vor.
- Setzen Sie die Frontplatte keinen übermäßigen Stößen aus.

- Setzen Sie die Frontplatte weder direkter Sonnenbestrahlung noch hohen Temperaturen aus.
- Entfernen Sie alle etwaigen angeschlossenen Kabel und Geräte, bevor Sie die Frontplatte abnehmen, um eine Beschädigung des Geräts oder des Fahrzeuginneren zu vermeiden.

Entfernen der Frontplatte zum Schutz vor Diebstahl

- 1 Drücken Sie die Taste zum Entriegeln der Frontplatte.
- 2 Nehmen Sie die Frontplatte ab.
- 3 Bewahren Sie die abgenommene Frontplatte stets in einer Schutzhülle, wie zum Beispiel einem Etui, auf.

Wiederanbringen der Frontplatte

- 1 Schieben Sie die Frontplatte nach oben, bis sie einrastet.
Die Frontplatte und das Hauptgerät sind oben miteinander verbunden. Stellen Sie sicher, dass die Frontplatte fest an das Hauptgerät angefügt wurde.

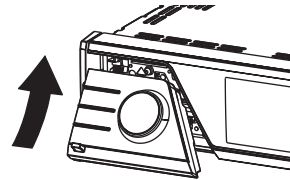

- 2 Drücken Sie unten gegen die Frontplatte, bis sie sicher einrastet.
Sollten Sie die Frontplatte nicht erfolgreich mit dem Hauptgerät verbinden können, versuchen Sie es erneut. Wenden Sie keine Gewalt beim Anbringen der Frontplatte an, da dies zu Schäden führen könnten.

Einschalten des Geräts

- 1 Drücken Sie die Taste **SRC/OFF**, um das Gerät einzuschalten.

Ausschalten des Geräts

- 1 Drücken und halten Sie **SRC/OFF** gedrückt, bis sich das Gerät ausschaltet.

Wählen einer Programmquelle

- 1 Drücken Sie **SRC/OFF**, um zwischen den folgenden Optionen umzuschalten:
Radio (Tuner)—**USB** (USB-Speichermedium)/**iPod** (iPod verbunden über den USB-Eingang)—**SD** (SD-Speicherkarte)—**AUX** (AUX)

Regeln der Lautstärke

- 1 Drehen Sie **M.C.**, um die Lautstärke anzupassen.

Hinweis

Wenn das blau/weiße Kabel dieses Geräts an die Steuerklemme des Automatikantennenrelais des Kraftfahrzeugs angeschlossen wird, wird die Antenne ausgefahren, sobald das Gerät eingeschaltet wird. Zum Einfahren der Antenne schalten Sie die Programmquelle aus. 

Grundlegende Menübedienung

Mit Hilfe von **HOME** können Sie die Programmquelle wählen, die Listenfunktion verwenden, Audioeinstellungen vornehmen usw.

1 Drücken Sie HOME.**2 Drücken Sie M.C. nach oben oder unten, um die Menüoption zu wechseln.**

Home (Home-Menü)—**Custom** (Individuelles Menü)—**Phone** (Telefonmenü)

- Das Telefonmenü ist nur für das Modell MVH-8300BT verfügbar.

3 Drehen Sie M.C., um die Menüoption zu wählen.

Gehen Sie wie folgt vor, nachdem Sie Ihre Auswahl getroffen haben.

Home (Home-Menü)**Source** (Wählen einer Programmquelle)

- 1 Drücken Sie **M.C.**, um den Einstellmodus aufzurufen.
- 2 Verwenden Sie **M.C.**, um den gewünschten Programmquellennamen zu wählen. Drehen Sie den Regler, um die Programmquelle zu wechseln. Drücken Sie den Regler, um die Auswahl zu bestätigen. Informationen zu den wählbaren Programmquellen finden Sie unter *Wählen einer Programmquelle* auf Seite 9.

List (Bedienung des Listenmenüs)

- 1 Drücken Sie **M.C.**, um die Liste anzuzeigen. Drücken Sie diese Taste, um je nach gewählter Programmquelle die Liste für Ordner, Dateien oder vorprogrammierte Kanäle anzuzeigen. 

Audio (Einstellen eines Audio-Menüs)

- 1 Drücken Sie **M.C.**, um das Audio-Menü anzuzeigen. Siehe *Audio-Einstellungen* auf Seite 32.

System (Einstellen eines Systemmenüs)

- 1 Drücken Sie **M.C.**, um das Systemmenü anzuzeigen. Siehe *Systemeinstellungen* auf Seite 34.

Entertainment (Einstellen eines Unterhaltungsmenüs)

- 1 Drücken Sie **M.C.**, um das Unterhaltungsmenü anzuzeigen. Siehe *Unterhaltungseinstellungen* auf Seite 35.

Custom (Individuelles Menü)

Sie können unter jedem Menü (Audio-Funktionsmenü usw.) Optionen auswählen und sie diesem individuellen Menü zuordnen.

Siehe *Anpassen von Menüs* auf Seite 11.

Anzeigen des individuellen Menüs

- 1 Drücken Sie **M.C.**, um den Einstellmodus aufzurufen.

Phone (Telefonmenü)**Anzeigen des Telefonmenüs**

- Siehe *Bedienung des Telefonmenüs* auf Seite 30.

Identische Menübedienung für Funktionseinstellungen/Audio-Einstellungen/Grundeinstellungen/Listen

Zurückschalten zur vorherigen Anzeige
Zum Zurückschalten zur vorherigen Liste/Kategorie (bzw. zum übergeordneten Ordner/zur übergeordneten Kategorie)

- 1 Drücken Sie .

Zurückschalten zur normalen Anzeige
Abbrechen des Grundeinstellungsmenüs

- 1 Drücken Sie **HOME**.

Bedienung des Geräts

Anpassen von Menüs

Sie können häufig verwendete Menüpunkte in einem benutzerdefinierten Menü registrieren.

- Die Menüspalten, die Sie registrieren können, erscheinen in kreisförmigen Anzeigen.

1 Bringen Sie für die Registrierung die Menüspalte zur Anzeige.

Siehe *Grundlegende Menübedienung* auf Seite 10.

Die Menüspalte kann auch unter **Home (Startmenü)** zur Anzeige gebracht werden.

2 Drücken und halten Sie M.C. nach rechts, um die Menüspalte zu registrieren.

Die Menüspalten, die Sie registriert haben, erscheinen in großen kreisförmigen Anzeigen.

3 Zeigen Sie das individuelle Menü an und wählen Sie ein registriertes Menü aus.

Siehe *Grundlegende Menübedienung* auf Seite 10.

Hinweis

Sie können bis zu 12 Spalten registrieren.

Ein registriertes Menü auflösen

1 Zeigen Sie das benutzerdefinierte Menü an und wählen Sie ein registriertes Menü aus.

Siehe *Grundlegende Menübedienung* auf Seite 10.

2 Drücken und halten Sie M.C. nach rechts gedrückt, um das registrierte Menü aufzulösen.

Zu Bedienungshinweisen

Dieses Gerät zeigt Bedienungshinweise zur Verwendung von **M.C.** für jede Funktion an.









1 Zeigen Sie das Systemmenü an.

Siehe *Grundlegende Menübedienung* auf Seite 10.

2 Verwenden Sie M.C., um Guide Info zu wählen.

Drehen Sie den Regler, um die Menüoption zu wechseln. Drücken Sie den Regler, um die Auswahl zu bestätigen.

Bedienungshinweise werden angezeigt.

Bedienung	
	Drehen Sie M.C.
	Drücken Sie M.C. nach oben oder unten.
	Drücken Sie M.C. nach links oder rechts.
	Drücken Sie auf M.C.
	Halten Sie M.C. gedrückt.
	Drücken Sie M.C. nach oben.
	Drücken Sie M.C. nach unten.
	Halten Sie M.C. nach oben gedrückt.

- Drücken Sie **M.C.**, um die nächste Seite anzuzeigen. 

Verwendung eines Bluetooth-Telefons

Diese Funktion ist nur für das Modell MVH-8300BT verfügbar.

🔔 Wichtig

- Da dieses Gerät kontinuierlich auf Verbindungs-Standby geschaltet ist, um jederzeit per Bluetooth eine Verbindung zu Ihrem Mobiltelefon herstellen zu können, kann seine Verwendung bei ausgeschaltetem Motor die Batterie entladen.
- Die Bedienung dieser Funktion kann je nach Mobiltelefon typ variieren.
- Komplexere Bedienvorgänge, die Ihre gesamte Aufmerksamkeit beanspruchen, wie z. B. das Wählen einer Nummer auf dem Display oder die Verwendung des Adressbuchs, dürfen nicht während des Fahrens ausgeführt werden. Parken Sie Ihr Fahrzeug an einem sicheren Ort, wenn Sie solche komplexen Bedienvorgänge vornehmen.

Einrichten der Freisprechfunktion

Damit Sie auf die Freisprechfunktion zugreifen können, müssen Sie das Gerät für eine Verwendung mit Ihrem Mobiltelefon einrichten.

- | |
|---|
| <p>1 Aufbau einer Verbindung
Bedienen Sie das Bluetooth-Telefonverbindungs-
menü. Siehe <i>Bedienung des Verbindungsmenüs</i>
auf Seite 28.</p> |
| <p>2 Funktionseinstellungen
Bedienen Sie das Bluetooth-Telefonfunktions-
menü. Siehe <i>Bedienung des Telefonmenüs</i> auf
Seite 30.</p> |

Grundlegende Bedienvorgänge

<p>Tätigen eines Anrufs 1 Siehe <i>Bedienung des Telefonmenüs</i> auf Seite 30.</p>
<p>Annehmen eines eingehenden Anrufs 1 Drücken Sie M.C., wenn ein Anruf eingeht. • Sie können diesen Bedienvorgang auch aus- führen, indem Sie M.C. nach oben drücken.</p>
<p>Beenden eines Anrufs 1 Drücken Sie auf M.C.</p>
<p>Abweisen eines eingehenden Anrufs 1 Drücken Sie M.C. nach unten, wenn ein Anruf eingeht.</p>

<p>Annehmen eines anklopfenden Anrufs 1 Drücken Sie M.C., wenn ein Anruf eingeht. • Sie können diesen Bedienvorgang auch aus- führen, indem Sie M.C. nach oben drücken.</p>
<p>Umschalten zwischen gehaltenen Anrufen 1 Drücken Sie M.C. nach oben.</p>
<p>Abbrechen eines anklopfenden Anrufs 1 Drücken Sie M.C. nach unten.</p>
<p>Anpassen der Hörlautstärke des anderen Teilneh- mers 1 Drücken Sie M.C. nach links oder rechts, wäh- rend Sie ein Telefongespräch führen.</p>
<p>Ein- und Ausschalten des Privatmodus 1 Drücken und halten Sie M.C. nach oben ge- drückt, während Sie ein Telefongespräch führen.</p>

Hinweise

- Wenn auf dem Mobiltelefon der Privatmodus gewählt wurde, ist der Freisprechmodus ggf. nicht verfügbar.
- Im Display wird die geschätzte Anrufdauer angezeigt (diese weicht ggf. leicht von der tatsächlichen Anrufdauer ab). 

Bedienung des Geräts

Radio

Grundlegende Bedienvorgänge

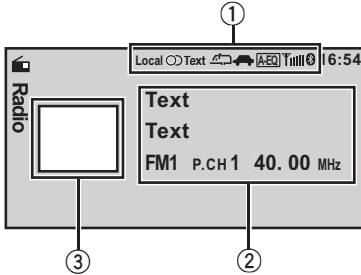

- ① Anzeige-Displaybereich
Siehe *Anzeigeliste* auf Seite 48.
- ② Bereich für Textinformationen
 - PTY-Name
 - Stationsname
 - Band (Wellenbereich)/Stationsnummer/
Frequenzanzeige
- ③ Programmquellenanzeige

Manuelle (schrittweise) Abstimmung

- ① Drücken Sie **M.C.** nach links oder rechts.

Suchlauf

- ① Drücken und halten Sie **M.C.** nach links oder rechts gedrückt und lassen Sie den Regler anschließend los.
Durch kurzes Drücken von **M.C.** nach links oder rechts kann die Suchlaufabstimmung beendet werden.
Durch Drücken und Gedrückthalten von **M.C.** nach links oder rechts können Sender übersprungen werden. Die Suchlaufabstimmung beginnt, sobald **M.C.** losgelassen wird.

Hinweis

Der Alternativfrequenz-Suchlauf (AF) dieses Geräts kann ein- und ausgeschaltet werden. Für den normalen Abstimbetrieb sollte AF ausgeschaltet sein (siehe Seite 14).

Gebrauch des PI-Suchlaufs

Wenn der Tuner keinen geeigneten Sender findet oder der Empfang schwach wird, sucht das Gerät automatisch nach einer anderen

Station mit derselben Programmierung. Während des Suchlaufs wird **PI SEEK** angezeigt und der Ton stummgeschaltet.

Gebrauch des Auto-PI-Suchlaufs für programmierte Stationen

Wenn gespeicherte Stationen nicht abgerufen werden können, kann das Gerät auch für einen PI-Suchlauf während eines Stationsabrufs eingestellt werden.

- Standardmäßig ist der automatische PI-Suchlauf ausgeschaltet. Siehe **Auto PI** (*Automatische PI-Suche*) auf Seite 37.

Speichern und Abrufen von Radiostationen für jedes Band

Verwendung des Vorwahlbildschirms

- ① Drücken Sie **M.C.** nach oben oder unten, um den Vorwahlbildschirm anzuzeigen.
- ② Drücken Sie **M.C.**, bis der gewünschte Wellenbereich angezeigt wird (**FM1**, **FM2**, **FM3** für UKW bzw. **MW/LW**).
- ③ Verwenden Sie **M.C.**, um die abgestimmte Frequenz im Speicher abzulegen.
Drehen Sie den Regler, um die Stationsnummer zu wechseln. Drücken und halten Sie ihn gedrückt, um die Stationsnummer zu speichern.
- ④ Verwenden Sie **M.C.**, um den gewünschten Sender zu wählen.
Drehen Sie den Regler, um den Sender zu wechseln. Drücken Sie den Regler, um die Auswahl zu bestätigen.

Sie können den Vorwahlbildschirm auch anzeigen, indem Sie **HOME** drücken. Siehe *Grundlegende Menübedienung* auf Seite 10.

Funktionseinstellungen

1 Drücken Sie M.C., um das Funktionsmenü anzuzeigen.

2 Drehen Sie M.C., um die gewünschte Funktion zu wählen.

Gehen Sie nach der Funktionswahl wie folgt vor, um die Funktion einzustellen.

Bedienung des Geräts

BSM (Best-Sender-Memory)

BSM (Best-Sender-Memory) speichert die sechs stärksten Sender automatisch in der Reihenfolge ihrer Signalstärke.

- 1 Drücken Sie **M.C.**, um BSM einzuschalten.
Zum Abbrechen des Speichervorgangs drücken Sie **M.C.** erneut.

Regional (Regional)

Bei Verwendung des Alternativfrequenz-Suchlaufs beschränkt die Regionalfunktion die Auswahl auf Sender, die regionale Programme ausstrahlen.

- 1 Drücken Sie **M.C.**, um die Regionalfunktion ein- oder auszuschalten.

Local (Lokal-Suchlaufabstimmung)

Mit der Lokal-Suchlaufabstimmung wird nur nach Stationen mit ausreichender Signalstärke für einen guten Empfang gesucht.

- 1 Drücken Sie **M.C.**, um den Einstellmodus aufzurufen.
- 2 Drehen Sie **M.C.**, um die gewünschte Einstellung zu wählen.

UKW: **Off—Level1—Level2—Level3—Level4**
MW/LW: **Off—Level1—Level2**

Bei Auswahl der höchsten Stufe werden nur die stärksten Sender empfangen, während bei Auswahl der niedrigeren Stufen schwächere Sender zugelassen werden.

- 3 Drücken Sie **M.C.**, um die Auswahl zu bestätigen.

PTY search (Programmtyp-Wahl)

Sie können einen Sender anhand eines Programmtyps (PTY) abstimmen.

- 1 Drücken Sie **M.C.**, um den Einstellmodus aufzurufen.
- 2 Drehen Sie **M.C.**, um die gewünschte Einstellung zu wählen.

News&Info—Popular—Classics—Others

- 3 Drücken Sie **M.C.**, um die Suche zu starten.
Das Gerät sucht nach einer Station, die ein Programm des gewählten Typs ausstrahlt. Wenn eine solche Station gefunden wird, wird deren Stationsname angezeigt.

Die verschiedenen Programmtypen (Programmtyp-Kenncode) sind im Abschnitt auf Seite 15 aufgeführt.

Das Programm mancher Sender kann von dem tatsächlich übertragenen Programmtyp (PTY) abweichen.

Wird kein Sender gefunden, der ein Programm des gewählten Typs ausstrahlt, erscheint vier Sekunden lang **Not Found** und der Tuner schaltet auf den ursprünglichen Sender zurück.

Traffic Announce (Verkehrsdurchsagebereitschaft)

Unabhängig von der Programmquelle, die Sie anhören, können Sie mittels der Option TA (Verkehrsdurchsagebereitschaft) automatisch Verkehrsdurchsagen empfangen.

- 1 Drücken Sie **M.C.**, um die Verkehrsdurchsagebereitschaft ein- oder auszuschalten.

Alternative FREQ (Alternativfrequenz-Suchlauf)

Bei mangelhaftem Rundfunkempfang sucht das Gerät automatisch nach einem anderen Sender im gleichen Netzwerk.

- 1 Drücken Sie **M.C.**, um den Alternativfrequenz-Suchlauf ein- oder auszuschalten.

News Interrupt (Nachrichtenunterbrechung)

Wenn ein Nachrichtenprogramm von einer PTY-Code-Nachrichtenstation ausgestrahlt wird, schaltet das Gerät von jeder beliebigen Station aus auf die Nachrichtenstation um. Am Ende des Nachrichtenprogramms wird der Empfang des vorherigen Programms fortgesetzt.

- 1 Drücken Sie **M.C.**, um die Nachrichtenfunktion ein- oder auszuschalten.

Bedienung des Geräts

Radio Text (Anzeigen von Radiotext)

Dieser Tuner kann die von RDS-Stationen übertragene Radiotextdaten anzeigen, wie zum Beispiel Senderinformationen, den Namen des momentan gesendeten Musiktitels oder den Namen des Künstlers.

- Der Tuner speichert automatisch die drei zuletzt empfangenen Radiotextübertragungen und ersetzt den ältesten mit dem neuesten Text.
- 1 Drücken Sie **M.C.**, um den Radiotext anzuzeigen. Der Radiotext der empfangenen Station wird angezeigt.
 - 2 Drehen Sie **M.C.**, um die drei zuletzt empfangenen Radiotexte abzurufen.
Siehe *Speichern und Abrufen von Radiotext* auf Seite 15.

Wenn sich keine Radiotextdaten im Speicher befinden, ändert sich die Anzeige nicht.

Hinweis

Wenn das MW/LW-Band gewählt ist, stehen nur **BSM** oder **Local** zur Verfügung.

Speichern und Abrufen von Radiotext

Sie können den Inhalt von bis zu sechs Radiotexten speichern.

1 Bringen Sie den Radiotext, den Sie speichern möchten, zur Anzeige.

Siehe **Radio Text** (*Anzeigen von Radiotext*) auf Seite 15.

2 Drücken Sie auf M.C.

Der Vorwahlbildschirm wird angezeigt.

3 Verwenden Sie M.C., um den gewählten Radiotext zu speichern.

Drehen Sie den Regler, um die Stationsnummer zu wechseln. Drücken und halten Sie ihn gedrückt, um die Stationsnummer zu speichern.

4 Verwenden Sie M.C., um den gewünschten Radiotext zu wählen.

Drehen Sie den Regler, um zwischen den verfügbaren Radiotexten umzuschalten. Drücken Sie den Regler, um die Auswahl zu bestätigen.

PTY-Liste

News&Info

News (Nachrichten), **Affairs** (Tagesereignisse), **Info** (Information), **Sport** (Sport), **Weather** (Wetter), **Finance** (Finanzen)

Popular

Pop Mus (Popmusik), **Rock Mus** (Rockmusik), **Easy Mus** (Leichte Hörmusik), **Oth Mus** (Andere Musik), **Jazz** (Jazz), **Country** (Countrymusik), **Nat Mus** (Landsmusik), **Oldies** (Oldies), **Folk mus** (Volksmusik)

Classics

L. Class (Leichte klassische Musik), **Classic** (Klassische Musik)

Others

Educate (Bildung), **Drama** (Drama), **Culture** (Kultur), **Science** (Wissenschaft), **Varied** (Gemischtes), **Children** (Kinderprogramme), **Social** (Soziales), **Religion** (Religion), **Phone In** (Telefongesprächsprogramme), **Touring** (Reisen), **Leisure** (Freizeit), **Document** (Dokumentarsendungen)



Wiedergabe von Videos

Grundlegende Bedienvorgänge

Wenn Sie an dieses Gerät einen iPod mit Videofunktionen über ein Schnittstellenkabel wie zum Beispiel das CD-IU50V (als Sonderzubehör erhältlich) anschließen, können Sie die Videoinhalte auf dem iPod über die Programmquelle **iPod** betrachten. Sie brauchen die **AUX**-Einstellung nicht zu ändern.

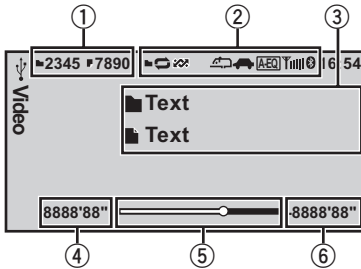

Sie können auf die Grundanzeige oder die Bildanzeige umschalten.

Siehe **Display** (*Display-Einstellung*) auf Seite 18.

- ① Dateiinformationsbereich für die Datei, die gerade wiedergegeben wird.

Externes Speichermedium (USB, SD)

- Ordner-/Dateinummernanzeige

iPod

- Titelnummernanzeige

- ② Anzeige-Displaybereich
Siehe *Anzeigeliste* auf Seite 48.

- ③ Bereich für Textinformationen

Externes Speichermedium (USB, SD)

- Ordnername
- Dateiname

iPod

- Titelname
- Künstlername
- Albumtitel

- ④ Wiedergabezeitanzeige
⑤ Zeitleiste
⑥ Anzeige der verbleibenden Zeit

Wiedergabe von Dateien auf einem USB-Speichermedium

- ① Öffnen Sie die Abdeckung des USB-Anschlusses.
- ② Schließen Sie das USB-Speichermedium über ein USB-Kabel an.

Wiedergabe der Musiktitel auf einem USB-Speichermedium abbrechen

- ① Das USB-Speichermedium kann jederzeit vom Gerät getrennt werden.

Wiedergabe von Dateien auf einer SD-Speicherkarte

- ① Nehmen Sie die Frontplatte ab.
- ② Führen Sie eine SD-Speicherkarte in den SD-Kartensteckplatz ein.
Achten Sie beim Einführen darauf, dass die Kartenoberfläche mit den Kontakten nach unten zeigt, und drücken Sie die Karte in den Steckplatz, bis sie mit einem Klick sicher in ihrer Position einrastet.
- ③ Bringen Sie die Frontplatte wieder an.

Wiedergabe von Musiktiteln einer SD-Speicherkarte abbrechen

- ① Nehmen Sie die Frontplatte ab.
- ② Drücken Sie gegen die SD-Speicherkarte, bis ein Klick zu hören ist.
Die SD-Speicherkarte wird ausgeworfen.
- ③ Ziehen Sie die SD-Speicherkarte heraus.
- ④ Bringen Sie die Frontplatte wieder an.

Wiedergabe von Videos auf einem iPod

- ① Öffnen Sie die Abdeckung des USB-Anschlusses.
- ② Schließen Sie den iPod mit einem Schnittstellenkabel (z. B. CD-IU50V) an einem USB-Kabel und mit dem iPod-Dock-Connector am AUX-Eingang an.

Wählen eines Ordners

- ① Drücken Sie **M.C.** nach oben oder unten.

Wählen einer Datei (eines Kapitels)

- ① Drücken Sie **M.C.** nach links oder rechts.

Schnellvorlauf bzw. -rücklauf

- ① Drücken und halten Sie **M.C.** nach links oder rechts gedrückt.

Hinweise

- Trennen Sie USB-Speichermedien bei Nichtverwendung von diesem Gerät ab.
- Inkompatibler Text, der zusammen mit der Videodatei gespeichert wurde, wird möglicherweise nicht oder nicht korrekt angezeigt.

Bedienung des Geräts

- Auf dem iPod gespeicherter Text, der nicht mit diesem Gerät kompatibel ist, wird nicht angezeigt.
- Trennen Sie die Kopfhörer vom iPod, bevor Sie ihn mit diesem Gerät verbinden.
- Der iPod kann nur ein- bzw. ausgeschaltet werden, wenn der Steuermodus **App** gewählt wurde.
- Wenn die Zündung des Wagens ausgeschaltet wird (Zündschalter in der Position OFF), schaltet sich der iPod nach etwa zwei Minuten aus.
- Wenn Sie ein externes Speichermedium anschließen, das verschiedene Mediateypen enthält, müssen Sie zum Abspielen den gewünschten Mediateyp auswählen. Siehe **A/V Format** (*Umschalten zwischen Mediateypen*) auf Seite 18.

Wählen und Wiedergeben von Dateien aus der Namensliste

1 Zeigen Sie das Listenmenü an.

Siehe *Grundlegende Menübedienung* auf Seite 10.

2 Verwenden Sie **M.C.**, um den Namen der gewünschten Datei (bzw. des gewünschten Ordners) zu wählen.

Ändern des Datei- oder Ordernamens ① Drehen Sie M.C.
Wiedergabe ① Drücken Sie nach Auswahl einer Datei M.C.
Anzeige einer Liste der Dateien (oder Ordner) im gewählten Ordner ① Drücken Sie nach Auswahl eines Ordners auf M.C.
Datei- oder Ordnerauswahl (100 Dateien/Ordner auf einmal überspringen) ① Drücken Sie M.C. nach oben oder unten.
Datei- oder Ordnerauswahl (100 Dateien/Ordner fortwährend überspringen) ① Drücken und halten Sie M.C. nach oben oder unten gedrückt.

Suchen nach einem Video auf dem iPod

1 Zeigen Sie das Listenmenü an.

Siehe *Grundlegende Menübedienung* auf Seite 10.

2 Verwenden Sie **M.C.**, um eine Kategorie bzw. ein Video zu wählen.

Ändern des Namens des Videos oder der Kategorie ① Drehen Sie M.C.
Wiedergabe ① Drücken Sie nach Auswahl eines Videos M.C.
Anzeigen einer Liste der Dateien (oder Ordner) im gewählten Ordner ① Drücken Sie nach Auswahl einer Kategorie auf M.C.
Alphabetische Listensuche ① Sobald die Liste der gewählten Kategorie angezeigt wird, drücken und halten Sie M.C. nach links oder rechts gedrückt, um in den alphabetischen Suchmodus umzuschalten. ② Drehen Sie M.C. , um einen Buchstaben zu wählen. ③ Drücken Sie M.C. , um eine alphabetisch sortierte Liste anzuzeigen.
Videoauswahl (100 Dateien auf einmal überspringen) ① Drücken Sie M.C. nach oben oder unten.
Videoauswahl (100 Dateien fortwährend überspringen) ① Drücken und halten Sie M.C. nach oben oder unten gedrückt.

Wiedergabe von DivX®-VOD-Inhalten

Für bestimmte DivX-VOD-Inhalte (Video on Demand) ist möglicherweise festgelegt, wie oft sie wiedergegeben werden können. Wenn Sie versuchen, diese Art von auf einem externen Speichermedium gespeicherten Inhalten wiederzugeben, wird auf dem Bildschirm angezeigt, wie oft sie noch abgespielt werden können. Sie können dann entscheiden, ob Sie die Inhalte auf dem externen Speichermedium wiedergeben möchten oder nicht.

Bedienung des Geräts

- Wenn die DivX-VOD-Inhalte unbegrenzt oft wiedergegeben werden dürfen, können Sie das externe Speichermedium in Ihren Player einlegen und die Inhalte beliebig oft abspielen, ohne dass eine Meldung angezeigt wird.
- Die nach **Remaining Views**: angezeigte Zahl gibt Aufschluss darüber, wie oft der Inhalt noch abgespielt werden kann.

🔔 Wichtig

- Um DivX-VOD-Inhalte auf diesem Gerät wiederzugeben, müssen Sie das Gerät zuerst bei Ihrem Anbieter von DivX-VOD-Inhalten registrieren. Details zu Ihrem Registrierungscode finden Sie unter *Anzeigen des DivX®-VOD-Registrierungscode*s auf Seite 43.
- DivX-VOD-Inhalte sind durch DRM (Digital Rights Management - digitales Rechtemanagement) geschützt, d. h. die Wiedergabe ist auf bestimmte, registrierte Geräte beschränkt.

● Falls nach dem Einlegen des externen Speichermediums, das die DivX-VOD-Inhalte enthält, eine Meldung angezeigt wird, können Sie den gewünschten Modus mit Hilfe von M.C. wählen.

Drehen Sie den Regler, um den Modus zu wechseln. Drücken Sie den Regler, um die Auswahl zu bestätigen.

- **Play** – Wiedergabe der DivX-VOD-Inhalte
- **Next Play** – Zur nächsten Datei springen
- **Stop** – Wenn Sie die DivX-VOD-Inhalte nicht wiedergeben möchten

Funktionseinstellungen

1 Drücken Sie M.C., um das Funktionsmenü anzuzeigen.

2 Drehen Sie M.C., um die gewünschte Funktion zu wählen.

Gehen Sie nach der Funktionswahl wie folgt vor, um die Funktion einzustellen.

Externes Speichermedium (USB, SD)

Play/Pause (Wiedergabe/Pause)

- 1 Drücken Sie **M.C.**, um den Einstellmodus aufzurufen.
- 2 Drehen Sie **M.C.**, um die gewünschte Einstellung zu wählen.
Play—Pause
- 3 Drücken Sie **M.C.**, um die Auswahl zu bestätigen.

Play Mode (Wiederholwiedergabe)

- 1 Drücken Sie **M.C.**, um den Einstellmodus aufzurufen.
- 2 Drehen Sie **M.C.**, um einen Wiederholbereich zu wählen.
 - **All** – Wiederholung aller Dateien
 - **File** – Wiederholung der momentanen Datei
 - **Folder** – Wiederholung des momentanen Ordners
- 3 Drücken Sie **M.C.**, um die Auswahl zu bestätigen.

Stop (Stoppen der Wiedergabe)

- 1 Drücken Sie **M.C.**, um die Wiedergabe zu stoppen.

Time Search (Zeitsuche)

- 1 Drücken Sie **M.C.**, um den Einstellmodus aufzurufen.
- 2 Drehen Sie **M.C.**, um den wiederzugebenden Bereich zu suchen.
- 3 Drücken Sie **M.C.**, um die Auswahl zu bestätigen.

Wide Mode (Umschalten des Breitbildmodus)

- 1 Drücken Sie **M.C.**, um den Einstellmodus aufzurufen.
- 2 Drehen Sie **M.C.**, um die gewünschte Einstellung zu wählen.
Full (Voll)—Just (Genau)—Cinema (Kino)—Zoom (Zoom)—Normal (Normal)
Für Details zu diesen Einstellungen siehe *Ändern des Breitbildmodus* auf Seite 42.
- 3 Drücken Sie **M.C.**, um die Auswahl zu bestätigen.

Display (Display-Einstellung)

Sie können auf die Grundanzeige oder die Bildanzeige umschalten.

- 1 Drücken Sie **M.C.**, um den Einstellmodus aufzurufen.
- 2 Drücken Sie **M.C.**, um die gewünschte Einstellung zu wählen.

A/V Format (Umschalten zwischen Mediendateitypen)

Bedienung des Geräts

- 1 Drücken Sie **M.C.**, um den Einstellmodus aufzurufen.
- 2 Drehen Sie **M.C.**, um die gewünschte Einstellung zu wählen.
Music (Komprimierte Audiodaten)—**Video** (DivX-Video Dateien)—**Photo** (JPEG-Bilddateien)
- 3 Drücken Sie **M.C.**, um die Auswahl zu bestätigen.

DivX® Subtitle (DivX-Untertiteldateieinstellungen)

- 1 Drücken Sie **M.C.**, um den Einstellmodus aufzurufen.
- 2 Drehen Sie **M.C.**, um die gewünschte Einstellung zu wählen.
Original (DivX-Untertitel) — **Custom** (Externe DivX-Untertitel)
Für Details zu diesen Einstellungen siehe *Einstellen der DivX-Untertiteldatei* auf Seite 42.
- 3 Drücken Sie **M.C.**, um die Auswahl zu bestätigen.

TV Aspect (Bildverhältniseinstellungen)

- 1 Drücken Sie **M.C.**, um den Einstellmodus aufzurufen.
- 2 Drehen Sie **M.C.**, um die gewünschte Einstellung zu wählen.
16:9 — **Letter Box** — **Pan Scan**
Für Details zu diesen Einstellungen siehe *Einstellen des Seitenverhältnisses* auf Seite 43.
- 3 Drücken Sie **M.C.**, um die Auswahl zu bestätigen.

DivX® VOD (DivX®-VOD-Registrierungscode)

- 1 Drücken Sie **M.C.**, um den Einstellmodus aufzurufen.
- 2 Verwenden Sie **M.C.**, um den gewünschten Code anzuzeigen.
Drehen Sie den Regler, um die Menüoption zu wechseln. Drücken Sie den Regler, um die Auswahl zu bestätigen.
Registration – Siehe *Anzeigen des DivX®-VOD-Registrierungscode*s auf Seite 43.
Deregistration – Siehe *Anzeigen des Deregistrierungscode*s auf Seite 43.

Audio Lang. (Audio-Spracheinstellungen)

Bei der Wiedergabe einer Datei, die in zwei oder mehr Sprachen aufgezeichneten Dialog enthält, können Sie die Audio-Sprache während der Wiedergabe umschalten.

- 1 Drücken Sie **M.C.**, um den Einstellmodus aufzurufen.
- 2 Drehen Sie **M.C.**, um die gewünschte Einstellung zu wählen.
- 3 Drücken Sie **M.C.**, um die Auswahl zu bestätigen.

Subtitle Lang. (Untertitel-Spracheinstellungen)

Bei der Wiedergabe einer Datei, die in zwei oder mehr Sprachen aufgezeichnete Untertitel enthält, können Sie die Untertitel-Sprache während der Wiedergabe umschalten.

- 1 Drücken Sie **M.C.**, um den Einstellmodus aufzurufen.
- 2 Drehen Sie **M.C.**, um die gewünschte Einstellung zu wählen.
- 3 Drücken Sie **M.C.**, um die Auswahl zu bestätigen.

iPod

Play/Pause (Pause)

- 1 Drücken Sie **M.C.**, um die Wiedergabe anzuhalten oder fortzusetzen.

Shuffle Mode (Shuffle)

- 1 Drücken Sie **M.C.**, um den Einstellmodus aufzurufen.
- 2 Drehen Sie **M.C.**, um die von Ihnen bevorzugte Einstellung zu wählen.
 - **Songs** – Zufallsgesteuerte Wiedergabe der Musiktitel der gewählten Liste
 - **Albums** – Wiedergabe in der richtigen Reihenfolge der Musiktitel in einem nach dem Zufallsprinzip gewählten Album
 - **Off** – Aufheben der zufallsgesteuerten Wiedergabe
- 3 Drücken Sie **M.C.**, um die Auswahl zu bestätigen.

Play Mode (Wiederholwiedergabe)

- 1 Drücken Sie **M.C.**, um den Einstellmodus aufzurufen.
- 2 Drehen Sie **M.C.**, um einen Wiederholbereich zu wählen.
 - **One** – Wiederholung des momentanen Musiktitels
 - **All** – Wiederholung aller Musiktitel in der gewählten Liste
- 3 Drücken Sie **M.C.**, um die Auswahl zu bestätigen.

Control Mode (Steuermodus)

Bedienung des Geräts

Diese Funktion ist nicht mit den folgenden iPod-Modellen kompatibel:

- iPod nano der ersten Generation
 - iPod der fünften Generation
- 1 Drücken Sie **M.C.**, um die von Ihnen bevorzugte Einstellung zu wählen.
 - **App** – Die iPod-Funktionen dieses Geräts können über den angeschlossenen iPod bedient werden.
 - **Audio** – Die iPod-Funktionen dieses Geräts können über das Gerät bedient werden.

Time Search (Zeitsuche)

- 1 Drücken Sie **M.C.**, um den Einstellmodus aufzurufen.
- 2 Drehen Sie **M.C.**, um den wiederzugebenden Bereich zu suchen.
- 3 Drücken Sie **M.C.**, um die Auswahl zu bestätigen.

Wide Mode (Umschalten des Breitbildmodus)

- 1 Drücken Sie **M.C.**, um den Einstellmodus aufzurufen.
- 2 Drehen Sie **M.C.**, um die gewünschte Einstellung zu wählen.

Full (Voll)—**Just** (Genau)—**Cinema** (Kino)—**Zoom** (Zoom)—**Normal** (Normal)

Für Details zu diesen Einstellungen siehe *Ändern des Breitbildmodus* auf Seite 42.
- 3 Drücken Sie **M.C.**, um die Auswahl zu bestätigen.

Display (Display-Einstellung)

Sie können auf die Grundanzeige oder die Bildanzeige umschalten.

- 1 Drücken Sie **M.C.**, um den Einstellmodus aufzurufen.
- 2 Drücken Sie **M.C.**, um die gewünschte Einstellung zu wählen.

ABC Search (Alphabetischer Suchmodus)

Wenn diese Einstellung aktiviert ist und Sie die Suchfunktion Ihres iPods verwenden, können Sie durch zweimaliges Drehen von **M.C.** in den alphabetischen Suchmodus umschalten. Siehe *Alphabetische Listensuche* auf Seite 17.

- 1 Drücken Sie **M.C.**, um die Einstellung zu ändern, wenn **M.C.** zweimal ein- bzw. ausgeschaltet wurde.

Sound Retriever (Sound Retriever)

Verbessert komprimierte Audiodaten und stellt ein reiches Klangbild wieder her.

- 1 Drücken Sie **M.C.**, um den Einstellmodus aufzurufen.
- 2 Drehen Sie **M.C.**, um die gewünschte Einstellung zu wählen.

Off (Aus)—**1**—**2**

1 wirkt bei einem niedrigen und **2** bei einem hohen Kompressionsfaktor.
- 3 Drücken Sie **M.C.**, um die Auswahl zu bestätigen.

Hinweise

- Wenn Sie den Steuermodus auf **App** umschalten, wird die Musiktitelwiedergabe unterbrochen. Verwenden Sie den iPod, um mit der Wiedergabe fortzufahren.
- Selbst wenn **App** als Steuermodus gewählt wurde, können die folgenden Funktionen direkt über dieses Gerät bedient werden:
 - Lautstärke, Schnellvorlauf/-rücklauf, nächster/vorheriger Titel, Pause
- Wenn der Steuermodus auf **App** eingestellt wird, gelten für die Bedienvorgänge folgende Einschränkungen:
 - Es stehen nur die Funktionen **Play/Pause** (Pause), **Control Mode** (Steuermodus), **Wide Mode** (Umschalten des Breitbildmodus) und **Display** (Display-Einstellung) zur Verfügung.
 - Die Funktion zum Durchsuchen kann nicht über das Gerät bedient werden.
- Sie können die folgenden Funktionen wählen, wenn die HintergrundEinstellung im Unterhaltungsmenü aus ist.
 - **Wide Mode** (Umschalten des Breitbildmodus)
 - **Display** (Display-Einstellung)
 - **DivX® Subtitle** (DivX-Untertiteldateieinstellungen)
 - **TV Aspect** (Bildverhältniseinstellungen)
 - **Subtitle Lang.** (Untertitel-Spracheinstellungen)

Bedienung des Geräts

Audiowiedergabe

Grundlegende Bedienvorgänge

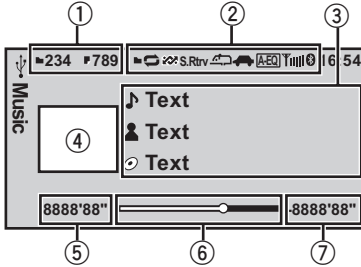

- ① Dateiinformationsbereich für die Datei, die gerade wiedergegeben wird.

Externes Speichermedium (USB, SD)

- Ordner-/Dateinummernanzeige

iPod

- Titelnummernanzeige

- ② Anzeige-Displaybereich
Siehe *Anzeigeliste* auf Seite 48.
- ③ Bereich für Textinformationen

Externes Speichermedium (USB, SD)

- Titelname/Künstlername/Albumtitel—
Ordner-/Dateiname

iPod

- Titelname
- Künstlername
- Albumtitel

- ④ Illustrations-/Programmquellenanzeigebereich

iPod

- Illustrationsanzeige oder Programmquellenanzeige

Externes Speichermedium (USB, SD)

- Programmquellenanzeige

- ⑤ Wiedergabezeit
- ⑥ Zeitleiste
- ⑦ Anzeige der verbleibenden Zeit

Wiedergabe von Musiktiteln eines USB-Speichermediums

- 1 Öffnen Sie die Abdeckung des USB-Anschlusses.
- 2 Schließen Sie das USB-Speichermedium über ein USB-Kabel an.

Wiedergabe der Musiktitel auf einem USB-Speichermedium abbrechen

- 1 Das USB-Speichermedium kann jederzeit vom Gerät getrennt werden.

Wiedergabe von Musiktiteln einer SD-Speicherkarte

- 1 Nehmen Sie die Frontplatte ab.
- 2 Führen Sie eine SD-Speicherkarte in den SD-Kartensteckplatz ein.

Achten Sie beim Einführen darauf, dass die Kartenoberfläche mit den Kontakten nach unten zeigt, und drücken Sie die Karte in den Steckplatz, bis sie mit einem Klick sicher in ihrer Position einrastet.

- 3 Bringen Sie die Frontplatte wieder an.

Wiedergabe von Musiktiteln einer SD-Speicherkarte abbrechen

- 1 Nehmen Sie die Frontplatte ab.
- 2 Drücken Sie gegen die SD-Speicherkarte, bis ein Klick zu hören ist.
Die SD-Speicherkarte wird ausgeworfen.
- 3 Ziehen Sie die SD-Speicherkarte heraus.
- 4 Bringen Sie die Frontplatte wieder an.

Wiedergabe von Musiktiteln eines iPods

- 1 Öffnen Sie die Abdeckung des USB-Anschlusses.
- 2 Verbinden Sie den iPod über das iPod-Dock-Connector-auf-USB-Kabel mit dem USB-Anschluss.

Wählen eines Ordners

- 1 Drücken Sie **M.C.** nach oben oder unten.

Wahl eines Titels (Kapitels)

- 1 Drücken Sie **M.C.** nach links oder rechts.

Schnellvorlauf bzw. -rücklauf

- 1 Drücken und halten Sie **M.C.** nach links oder rechts gedrückt.

Hinweise

- Trennen Sie USB-Speichermedien bei Nichtverwendung von diesem Gerät ab.
- Abhängig vom Mediatyp bzw. der für das Schreiben der MP3-Dateien auf eine Disc verwendeten Version von iTunes werden die mit den Audiodateien gespeicherten Textinformationen ggf. nicht richtig angezeigt.

Bedienung des Geräts

- Trennen Sie die Kopfhörer vom iPod, bevor Sie ihn mit diesem Gerät verbinden.
- Der iPod kann nur ein- bzw. ausgeschaltet werden, wenn der Steuermodus **App** gewählt wurde.
- Wenn die Zündung des Wagens ausgeschaltet wird (Zündschalter in der Position OFF), schaltet sich der iPod nach etwa zwei Minuten aus.

Auswählen und Wiedergeben von Dateien/Titeln der Namensliste

Die Bedienvorgänge sind mit denen für bewegliche Bilder identisch. (siehe *Wählen und Wiedergeben von Dateien aus der Namensliste* auf Seite 17).

Die folgende Funktion kann ausgeführt werden.

Wiedergabe eines Musiktitels im gewählten Ordner

- 1 Drücken und halten Sie **M.C.** nach Auswahl des Ordners gedrückt.

Suchen nach einem Musiktitel auf dem iPod

Die Bedienvorgänge sind mit denen für bewegliche Bilder identisch. (siehe *Suchen nach einem Video auf dem iPod* auf Seite 17).

Die folgende Funktion kann ausgeführt werden.

Wiedergabe eines Musiktitels der gewählten Kategorie

- 1 Drücken und halten Sie **M.C.** nach Auswahl der Kategorie gedrückt.

Die Kategorien in der obersten Reihe unterscheiden sich jedoch von denen für bewegliche Bilder.

- **Video** (Video)
- **Playlists** (Spiellisten)
- **Artists** (Künstler)
- **Albums** (Alben)
- **Songs** (Musiktitel)
- **Podcasts** (Podcasts)

- **Genres** (Musikgenres)
- **Composers** (Komponisten)
- **Audiobooks** (Hörbücher)

Funktionseinstellungen

1 Drücken Sie M.C., um das Funktionsmenü anzuzeigen.

2 Drehen Sie M.C., um die gewünschte Funktion zu wählen.

Gehen Sie nach der Funktionswahl wie folgt vor, um die Funktion einzustellen.

Externes Speichermedium (USB, SD)

Play/Pause (Pause)

- 1 Drücken Sie **M.C.**, um die Wiedergabe anzuhalten oder fortzusetzen.

Random (Zufallsgesteuerte Wiedergabe)

- 1 Drücken Sie **M.C.**, um die zufallsgesteuerte Wiedergabe ein- oder auszuschalten.

Play Mode (Wiederholwiedergabe)

- 1 Drücken Sie **M.C.**, um den Einstellmodus aufzurufen.
- 2 Drehen Sie **M.C.**, um einen Wiederholbereich zu wählen.
 - **All** – Wiederholung aller Dateien
 - **File** – Wiederholung der momentanen Datei
 - **Folder** – Wiederholung des momentanen Ordners
- 3 Drücken Sie **M.C.**, um die Auswahl zu bestätigen.

Sound Retriever (Sound Retriever)

Verbessert komprimierte Audiodaten und stellt ein reiches Klangbild wieder her.

- 1 Drücken Sie **M.C.**, um den Einstellmodus aufzurufen.
- 2 Drehen Sie **M.C.**, um die gewünschte Einstellung zu wählen.

Off (Aus)—**1**—**2**

1 wirkt bei einem niedrigen und **2** bei einem hohen Kompressionsfaktor.
- 3 Drücken Sie **M.C.**, um die Auswahl zu bestätigen.

Time Search (Zeitsuche)

Bedienung des Geräts

- 1 Drücken Sie **M.C.**, um den Einstellmodus aufzurufen.
- 2 Drehen Sie **M.C.**, um den wiederzugebenden Bereich zu suchen.
- 3 Drücken Sie **M.C.**, um die Auswahl zu bestätigen.

Display (Display-Einstellung)

Sie können zu den gewünschten Textinformationen umschalten.

- 1 Drücken Sie **M.C.**, um den Einstellmodus aufzurufen.
- 2 Drücken Sie **M.C.**, um die gewünschte Einstellung zu wählen.

A/V Format (Umschalten zwischen Mediendateitypen)

- 1 Drücken Sie **M.C.**, um den Einstellmodus aufzurufen.
- 2 Drehen Sie **M.C.**, um die gewünschte Einstellung zu wählen.
Music (Komprimierte Audiodaten)—**Video** (DivX-Video Dateien)—**Photo** (JPEG-Bilddateien)
- 3 Drücken Sie **M.C.**, um die Auswahl zu bestätigen.

iPod

Play/Pause (Pause)

- 1 Drücken Sie **M.C.**, um die Wiedergabe anzuhalten oder fortzusetzen.

Shuffle All (Zufällige Wiedergabe aller Titel)

- 1 Drücken Sie **M.C.**, um die Funktion „Shuffle All“ (zufällige Wiedergabe aller Titel) einzuschalten. Um die Funktion abzustellen, schalten Sie **Shuffle Mode** im Menü **Function** aus.

Shuffle Mode (Shuffle)

- 1 Drücken Sie **M.C.**, um den Einstellmodus aufzurufen.
- 2 Drehen Sie **M.C.**, um die von Ihnen bevorzugte Einstellung zu wählen.
 - **Songs** – Zufallsgesteuerte Wiedergabe der Musiktitel der gewählten Liste
 - **Albums** – Wiedergabe in der richtigen Reihenfolge der Musiktitel in einem nach dem Zufallsprinzip gewählten Album
 - **Off** – Aufheben der zufallsgesteuerten Wiedergabe
- 3 Drücken Sie **M.C.**, um die Auswahl zu bestätigen.

Play Mode (Wiederholwiedergabe)

- 1 Drücken Sie **M.C.**, um den Einstellmodus aufzurufen.
- 2 Drehen Sie **M.C.**, um einen Wiederholbereich zu wählen.
 - **One** – Wiederholung des momentanen Musiktitels
 - **All** – Wiederholung aller Musiktitel in der gewählten Liste
- 3 Drücken Sie **M.C.**, um die Auswahl zu bestätigen.

Link Search (Verknüpfte Suche)

Es können Musiktitel der folgenden Listen abgespielt werden:

- Albumliste des momentan spielenden Künstlers
 - Musiktitelliste des momentan spielenden Albums
 - Albumliste des momentan spielenden Musik-Genres
- 1 Drücken Sie **M.C.**, um den Einstellmodus aufzurufen.
 - 2 Drehen Sie **M.C.**, um den Modus zu wechseln, und drücken Sie ihn, um den angezeigten Modus zu wählen.
 - **Artists** – Zeigt die Albumliste des momentan spielenden Künstlers an.
 - **Albums** – Anzeige einer Musiktitelliste vom Album des momentan spielenden Künstlers.
 - **Genres** – Anzeige einer Albenliste aus dem Genre des momentan spielenden Künstlers.
 - 3 Verwenden Sie **M.C.**, um ein Album oder einen Musiktitel in der Liste zu wählen.
 Für detaillierte Informationen zu den Auswahl-funktionen siehe *Suchen nach einem Video auf dem iPod* auf Seite 17.

Control Mode (Steuermodus)

Diese Funktion ist nicht mit den folgenden iPod-Modellen kompatibel:

- iPod nano der ersten Generation
 - iPod der fünften Generation
- 1 Drücken Sie **M.C.**, um die von Ihnen bevorzugte Einstellung zu wählen.
 - **App** – Die iPod-Funktionen dieses Geräts können über den angeschlossenen iPod bedient werden.
 - **Audio** – Die iPod-Funktionen dieses Geräts können über das Gerät bedient werden.

Audiobooks (Ändern der Hörbuch-Abspielgeschwindigkeit)

Bedienung des Geräts

- 1 Drücken Sie **M.C.**, um den Einstellmodus aufzurufen.
- 2 Drehen Sie **M.C.**, um die von Ihnen bevorzugte Einstellung zu wählen.
 - **Faster** – Schnellere Wiedergabe als normale Wiedergabegeschwindigkeit
 - **Normal** – Normale Wiedergabegeschwindigkeit
 - **Slower** – Langsamere Wiedergabe als normale Wiedergabegeschwindigkeit
- 3 Drücken Sie **M.C.**, um die Auswahl zu bestätigen.

Sound Retriever (Sound Retriever)

Verbessert komprimierte Audiodaten und stellt ein reiches Klangbild wieder her.

- 1 Drücken Sie **M.C.**, um den Einstellmodus aufzurufen.
- 2 Drehen Sie **M.C.**, um die gewünschte Einstellung zu wählen.
Off (Aus)—1—2
1 wirkt bei einem niedrigen und **2** bei einem hohen Kompressionsfaktor.
- 3 Drücken Sie **M.C.**, um die Auswahl zu bestätigen.

Time Search (Zeitsuche)

- 1 Drücken Sie **M.C.**, um den Einstellmodus aufzurufen.
- 2 Drehen Sie **M.C.**, um den wiederzugebenden Bereich zu suchen.
- 3 Drücken Sie **M.C.**, um die Auswahl zu bestätigen.

ABC Search (Alphabetischer Suchmodus)

Wenn diese Einstellung aktiviert ist und Sie die Suchfunktion Ihres iPods verwenden, können Sie durch zweimaliges Drehen von **M.C.** in den alphabetischen Suchmodus umschalten. Siehe *Alphabetische Listensuche* auf Seite 17.

- 1 Drücken Sie **M.C.**, um die Einstellung zu ändern, wenn **M.C.** zweimal ein- bzw. ausgeschaltet wurde.

Hinweise

- Wenn der Steuermodus auf **App** eingestellt wird, gelten für die Bedienvorgänge folgende Einschränkungen:
 - Es stehen nur die Funktionen **Play/Pause** (Pause), **Control Mode** (Steuermodus), **Wide Mode** (Umschalten des Breitbildmodus) und **Display** (Display-Einstellung) zur Verfügung.
 - Die Funktion zum Durchsuchen kann nicht über das Gerät bedient werden.
- Wenn Sie den Steuermodus auf **App** umschalten, wird die Musiktitelwiedergabe unterbrochen. Verwenden Sie den iPod, um mit der Wiedergabe fortzufahren.
- Selbst wenn **App** als Steuermodus gewählt wurde, können die folgenden Funktionen direkt über dieses Gerät bedient werden:
 - Lautstärke, Schnellvorlauf/-rücklauf, nächster/vorheriger Titel, Pause

Bedienung des Geräts

Wiedergabe von Standbildern

Bei Anschluss eines USB-Speichermediums oder einer SD-Speicherkarte, das/die JPEG-Bilddateien enthält, startet das Gerät eine Diashow ausgehend vom ersten Ordner bzw. vom ersten Bild auf dem Speichermedium. Die Bilder jedes Ordners werden in alphabetischer Reihenfolge angezeigt.

Grundlegende Bedienvorgänge

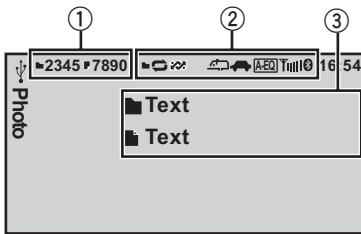

Sie können auf die Grundanzeige oder die Bildanzeige umschalten.

Siehe **Display** (*Display-Einstellung*) auf Seite 26.

- ① Ordner-/Datei-Nummernanzeige
- ② Anzeige-Displaybereich
Siehe *Anzeigeliste* auf Seite 48.
- ③ Bereich für Textinformationen
 - Ordnername
 - Dateiname

Wiedergabe von Dateien auf einem USB-Speichermedium

- ① Öffnen Sie die Abdeckung des USB-Anschlusses.
- ② Schließen Sie das USB-Speichermedium über ein USB-Kabel an.

Wiedergabe der Musiktitel auf einem USB-Speichermedium abbrechen

- ① Das USB-Speichermedium kann jederzeit vom Gerät getrennt werden.

Wiedergabe von Dateien auf einer SD-Speicherkarte

- ① Nehmen Sie die Frontplatte ab.
- ② Führen Sie eine SD-Speicherkarte in den SD-Kartensteckplatz ein.
Achten Sie beim Einführen darauf, dass die Kartenoberfläche mit den Kontakten nach unten zeigt, und drücken Sie die Karte in den Steckplatz, bis sie mit einem Klick sicher in ihrer Position einrastet.
- ③ Bringen Sie die Frontplatte wieder an.

Wiedergabe von Musiktiteln einer SD-Speicherkarte abbrechen

- ① Nehmen Sie die Frontplatte ab.
- ② Drücken Sie gegen die SD-Speicherkarte, bis ein Klick zu hören ist.
Die SD-Speicherkarte wird ausgeworfen.
- ③ Ziehen Sie die SD-Speicherkarte heraus.
- ④ Bringen Sie die Frontplatte wieder an.

Wählen eines Ordners

- ① Drücken Sie **M.C.** nach oben oder unten.

Wählen einer Datei

- ① Drücken Sie **M.C.** nach links oder rechts.

Durchsuchen von jeweils 10 Dateien

- ① Drücken und halten Sie **M.C.** nach links oder rechts gedrückt.

Hinweise

- Trennen Sie USB-Speichermedien bei Nichtverwendung von diesem Gerät ab.
- Inkompatibler Text, der zusammen mit der Videodatei gespeichert wurde, wird möglicherweise nicht oder nicht korrekt angezeigt.
- Wenn Sie ein externes Speichermedium anschließen, das verschiedene Mediadataentypen enthält, müssen Sie zum Abspielen den gewünschten Mediadataentyp auswählen.
Für Details zu den Einstellungen siehe **A/V Format** (*Umschalten zwischen Mediadataentypen*) auf Seite 23.

Wählen und Wiedergeben von Dateien aus der Namensliste

Die Bedienvorgänge sind mit denen für bewegliche Bilder identisch. (siehe *Wählen und Wiedergeben von Dateien aus der Namensliste* auf Seite 17).

Funktionseinstellungen

1 Drücken Sie **M.C.**, um das Funktionsmenü anzuzeigen.

2 Drehen Sie **M.C.**, um die gewünschte Funktion zu wählen.

Gehen Sie nach der Funktionswahl wie folgt vor, um die Funktion einzustellen.

Play/Pause (Pause)

- 1 Drücken Sie **M.C.**, um die Wiedergabe anzuhalten oder fortzusetzen.

Random (Zufallsgesteuerte Wiedergabe)

- 1 Drücken Sie **M.C.**, um die zufallsgesteuerte Wiedergabe ein- oder auszuschalten.

Play Mode (Wiederholwiedergabe)

- 1 Drücken Sie **M.C.**, um den Einstellmodus aufzurufen.
- 2 Drehen Sie **M.C.**, um einen Wiederholbereich zu wählen.
 - **All** – Wiederholung aller Dateien
 - **Folder** – Wiederholung des momentanen Ordners
- 3 Drücken Sie **M.C.**, um die Auswahl zu bestätigen.

Capture (Ein Bild als JPEG-Datei erfassen)

Sie können Bilddaten erfassen und sie als Hintergrundmuster verwenden. Bilder können in diesem Gerät einfach gespeichert und wieder aufgerufen werden.

- In diesem Gerät kann nur ein Bild gespeichert werden. Alte Bilder werden durch die neuen ersetzt.
- 1 Drücken Sie **M.C.**, um den Einstellmodus aufzurufen.
 - 2 Drehen Sie **M.C.**, um die gewünschte Einstellung zu wählen.
 - 3 Drücken Sie **M.C.**, um die Auswahl zu bestätigen.

Rotate (Bildrotation)

- 1 Drücken Sie **M.C.**, um den Einstellmodus aufzurufen.
- 2 Drücken Sie **M.C.**, um das angezeigte Bild um 90° im Uhrzeigersinn zu drehen.

Wide Mode (Umschalten des Breitbildmodus)

- 1 Drücken Sie **M.C.**, um den Einstellmodus aufzurufen.
- 2 Drehen Sie **M.C.**, um die gewünschte Einstellung zu wählen.
Full (Voll)—**Just** (Genau)—**Cinema** (Kino)—**Zoom** (Zoom)—**Normal** (Normal)
 Für Details zu diesen Einstellungen siehe *Ändern des Breitbildmodus* auf Seite 42.
- 3 Drücken Sie **M.C.**, um die Auswahl zu bestätigen.

Time Per Slide (Diashow-Intervalleinstellung)

JPEG-Dateien können mit diesem Gerät als Diaschau betrachtet werden. Bei Verwendung dieser Einstellung kann das Intervall zwischen jedem Bild eingestellt werden.

- 1 Drücken Sie **M.C.**, um den Einstellmodus aufzurufen.
- 2 Drehen Sie **M.C.**, um die gewünschte Einstellung zu wählen.
 - **5sec** – JPEG-Bilder werden im 5-Sekunden-Intervall gewechselt.
 - **10sec** – JPEG-Bilder werden im 10-Sekunden-Intervall gewechselt.
 - **15sec** – JPEG-Bilder werden im 15-Sekunden-Intervall gewechselt.
 - **Manual** – JPEG-Bilder können manuell weitergeblättert werden.
- 3 Drücken Sie **M.C.**, um die Auswahl zu bestätigen.

Display (Display-Einstellung)

Sie können auf die Grundanzeige oder die Bildanzeige umschalten.

- 1 Drücken Sie **M.C.**, um den Einstellmodus aufzurufen.
- 2 Drücken Sie **M.C.**, um die gewünschte Einstellung zu wählen.

A/V Format (Umschalten zwischen Mediendateitypen)

- 1 Drücken Sie **M.C.**, um den Einstellmodus aufzurufen.
- 2 Drehen Sie **M.C.**, um die gewünschte Einstellung zu wählen.
 Für Details zu den Einstellungen siehe **A/V Format** (*Umschalten zwischen Mediendateitypen*) auf Seite 23.
- 3 Drücken Sie **M.C.**, um die Auswahl zu bestätigen.

Hinweis

Sie können die folgenden Funktionen wählen, wenn die Hintergrundeneinstellung im Unterhaltungsmenü aus ist.

Bedienung des Geräts

- **Capture** (Ein Bild als JPEG-Datei erfassen)
- **Rotate** (Bildrotation)
- **Wide Mode** (Umschalten des Breitbildmodus)
- **Display** (Display-Einstellung)

Überblick über die Wiedergabefunktionen von Standbildern als Diaschau

Sie können Standbilder, die auf einem USB-Speichermedium bzw. einer SD-Speicherkarte gespeichert sind, als Diaschau wiedergeben, während Sie Musik einer anderen Audioquelle hören.

Für Details zu diesen Einstellungen siehe **Slide Show** (*Diaschauanzeige*) auf Seite 35.

Funktionseinstellungen

1 Drücken Sie M.C., um das Funktionsmenü anzuzeigen.

2 Drehen Sie M.C., um die gewünschte Funktion zu wählen.

Gehen Sie nach der Funktionswahl wie folgt vor, um die Funktion einzustellen.

Return (Diaschau beenden)

- 1 Drücken Sie **M.C.**, um die Diaschau zu beenden.

Photo Selection (Fotos auswählen)

- 1 Drücken Sie **M.C.**, um den Einstellmodus aufzurufen.
- 2 Wählen Sie eine Datei aus.
Die folgenden Funktionen können ausgeführt werden. Der Bedienvorgang ist derselbe wie für die grundlegende Bedienung. Siehe *Grundlegende Bedienvorgänge* auf Seite 25.
 - Wählen eines Ordners
 - Wählen einer Datei
 - Durchsuchen von jeweils 10 Dateien

Play/Pause (Pause)

- 1 Drücken Sie **M.C.**, um die Wiedergabe anzuhalten oder fortzusetzen.

Random (Zufallsgesteuerte Wiedergabe)

- 1 Drücken Sie **M.C.**, um die zufallsgesteuerte Wiedergabe ein- oder auszuschalten.

Play Mode (Wiederholwiedergabe)

- 1 Drücken Sie **M.C.**, um den Einstellmodus aufzurufen.
- 2 Drehen Sie **M.C.**, um einen Wiederholbereich zu wählen.
 - **All** – Wiederholung aller Dateien
 - **Folder** – Wiederholung des momentanen Ordners
- 3 Drücken Sie **M.C.**, um die Auswahl zu bestätigen.

Capture (Ein Bild als JPEG-Datei erfassen)

Für Details zu den Einstellungen siehe **Capture** (*Ein Bild als JPEG-Datei erfassen*) auf Seite 26.

- 1 Drücken Sie **M.C.**, um den Einstellmodus aufzurufen.
- 2 Drehen Sie **M.C.**, um die gewünschte Einstellung zu wählen.
- 3 Drücken Sie **M.C.**, um die Auswahl zu bestätigen.

Rotate (Bildrotation)

- 1 Drücken Sie **M.C.**, um den Einstellmodus aufzurufen.
- 2 Drücken Sie **M.C.**, um das angezeigte Bild um 90° im Uhrzeigersinn zu drehen.

Wide Mode (Umschalten des Breitbildmodus)

- 1 Drücken Sie **M.C.**, um den Einstellmodus aufzurufen.
- 2 Drehen Sie **M.C.**, um die gewünschte Einstellung zu wählen.
Full (Voll)—**Just** (Genau)—**Cinema** (Kino)—**Zoom** (Zoom)—**Normal** (Normal)
Für Details zu diesen Einstellungen siehe *Ändern des Breitbildmodus* auf Seite 42.
- 3 Drücken Sie **M.C.**, um die Auswahl zu bestätigen.

Time Per Slide (Diashow-Intervalleinstellung)

Für Details zu den Einstellungen siehe **Time Per Slide** (*Diashow-Intervalleinstellung*) auf Seite 26.

- 1 Drücken Sie **M.C.**, um den Einstellmodus aufzurufen.
- 2 Drehen Sie **M.C.**, um die gewünschte Einstellung zu wählen.
- 3 Drücken Sie **M.C.**, um die Auswahl zu bestätigen.

Hinweis

Ist ein USB-Speichermedium oder eine SD-Karte als Quelle ausgewählt, können die darauf gespeicherten Standbilder nicht als Diaschau wiedergegeben werden. 

Bluetooth-Telefon

Diese Funktion ist nur für das Modell MVH-8300BT verfügbar.

Details zu grundlegenden Bedienvorgängen nach Anschluss eines Mobiltelefons finden Sie unter *Verwendung eines Bluetooth-Telefons* auf Seite 11.

- Standardmäßig wird **0000** als PIN-Code verwendet. Sie können den Code ändern. Siehe **PIN Code** (*PIN-Code-Eingabe*) auf Seite 30.

Bedienung des Verbindungsmenüs **Wichtig**

Halten Sie Ihr Fahrzeug an einem sicheren Ort an und ziehen Sie die Handbremse fest, um diesen Vorgang auszuführen.

1 Zeigen Sie das Telefonmenü an.

Siehe *Grundlegende Menübedienung* auf Seite 10.

2 Verwenden Sie M.C., um Connection zu wählen.

Drehen Sie den Regler, um die Menüoption zu wechseln. Drücken Sie den Regler, um die Auswahl zu bestätigen.

3 Drehen Sie M.C., um die gewünschte Funktion zu wählen.

Gehen Sie nach der Funktionswahl wie folgt vor, um die Funktion einzustellen.

Bedienung des Geräts

Device List (Verbinden oder Abtrennen eines Mobiltelefons aus der Geräteliste)

- 1 Drücken Sie **M.C.**, um den Einstellmodus aufzurufen.
- 2 Drehen Sie **M.C.**, um den Namen eines Geräts zu wählen, zu dem Sie eine Verbindung herstellen wollen.
- 3 Drücken und halten Sie **M.C.** gedrückt, um die Bluetooth-Geräteadresse und den Gerätenamen zu wechseln.
- 4 Drücken Sie **M.C.**, um eine Verbindung zum gewählten Mobiltelefon aufzubauen. Während des Aufbaus der Verbindung blinkt die runde Anzeige. Um den Verbindungsaufbau abzuschließen, prüfen Sie den Gerätenamen (**MVH-8300BT**) und geben Sie auf Ihrem Mobiltelefon die PIN ein. Nach dem Herstellen der Verbindung erscheint neben dem Gerätenamen eine runde Markierung.

Delete Device (Löschen eines Mobiltelefons aus der Geräteliste)

- 1 Drücken Sie **M.C.**, um den Einstellmodus aufzurufen.
- 2 Drehen Sie **M.C.**, um den Namen eines Geräts zu wählen, das Sie löschen wollen.
- 3 Drücken Sie **M.C.**, um das zu löschende Gerät zu wählen. Drücken und halten Sie **M.C.** gedrückt, um die Bluetooth-Geräteadresse und den Gerätenamen zu wechseln.
- 4 Verwenden Sie **M.C.**, um **Yes** zu wählen. Drehen Sie den Regler, um die Menüoption zu wechseln. Drücken Sie den Regler, um die Auswahl zu bestätigen. Zum Abbrechen des Vorgangs wählen Sie **No**.
 - Schalten Sie den Motor während der Ausführung dieser Funktion nicht aus.

Add Device (Verbinden eines neuen Telefons)

- 1 Drücken Sie **M.C.**, um den Suchvorgang zu starten.
 - Zum Abbrechen des Suchvorgangs drücken Sie **M.C.**
- 2 Drehen Sie **M.C.**, um ein Gerät aus der Geräteliste zu wählen.
 - Wählen Sie **Search Again**, wenn das gewünschte Gerät nicht angezeigt wird.
 - Wurden schon fünf Geräte gekoppelt, wird **Memory Full** angezeigt und der Vorgang kann nicht durchgeführt werden. Löschen Sie in diesem Fall zuerst ein gekoppeltes Gerät.
- 3 Drücken und halten Sie **M.C.** gedrückt, um die Bluetooth-Geräteadresse und den Gerätenamen zu wechseln.
- 4 Drücken Sie **M.C.**, um eine Verbindung zum gewählten Mobiltelefon aufzubauen. Während des Aufbaus der Verbindung blinkt die Anzeige **Pairing** im Display. Um den Verbindungsaufbau abzuschließen, prüfen Sie den Gerätenamen (**MVH-8300BT**) und geben Sie auf Ihrem Mobiltelefon die PIN ein. Sobald die Verbindung hergestellt ist, erscheint **Paired** im Display und das Telefonmenü wird angezeigt.

Special Device (Einstellen eines speziellen Geräts)

Bluetooth-Geräte, bei denen mehrere Bedienschritte zur Herstellung einer Verbindung erforderlich sind, werden spezielle Geräte genannt. Ist Ihr Bluetooth-Gerät in der Liste der speziellen Geräte aufgeführt, dann wählen Sie es aus.

- 1 Drücken Sie **M.C.**, um den Einstellmodus aufzurufen.
- 2 Verwenden Sie **M.C.**, um ein spezielles Gerät zu wählen. Drehen Sie den Regler, um die Menüoption zu wechseln. Drücken Sie den Regler, um die Auswahl zu bestätigen.
- 3 Verwenden Sie ein Mobiltelefon, um eine Verbindung zu diesem Gerät herzustellen. Um den Verbindungsaufbau abzuschließen, prüfen Sie den Gerätenamen (**MVH-8300BT**) und geben Sie auf Ihrem Mobiltelefon die PIN ein. Nach dem Herstellen der Verbindung erscheint neben dem Gerätenamen eine runde Markierung.
 - Wurden schon fünf Geräte gekoppelt, wird **Memory Full** angezeigt und der Vorgang kann nicht durchgeführt werden. Löschen Sie in diesem Fall zuerst ein gekoppeltes Gerät.

Auto Connect (Automatischer Verbindungsaufbau zu einem Bluetooth-Gerät)

Bedienung des Geräts

- 1 Drücken Sie **M.C.**, um den automatischen Verbindungsaufbau ein- oder auszuschalten.

Visibility (Einstellen der Gerätesichtbarkeit)

Um die Verfügbarkeit dieser Einheit gegenüber anderen Geräten zu überprüfen, kann die Bluetooth-Sichtbarkeit dieses Geräts eingeschaltet werden.

- 1 Drücken Sie **M.C.**, um die Sichtbarkeit dieses Geräts ein- oder auszuschalten.
 - Während des Vornehmens der Einstellungen für **Special Device**, ist die Bluetooth-Sichtbarkeit dieser Einheit kurzzeitig aktiviert.

Device Information (Bluetoothgeräteadresse-Anzeige)

- 1 Drücken Sie auf **M.C.**, um die Bluetoothgeräteadresse und den Gerätenamen anzuzeigen.

PIN Code (PIN-Code-Eingabe)

Um Ihr Mobiltelefon über die Bluetooth-Wireless-Technologie mit diesem Gerät zu verbinden, müssen Sie einen PIN-Code auf Ihrem Telefon eingeben, um die Verbindung zuzulassen. Als Standardcode wird **0000** verwendet. Sie können ihn jedoch mit Hilfe dieser Funktion ändern.

- 1 Drücken Sie **M.C.**, um den Einstellmodus aufzurufen.
- 2 Drehen Sie **M.C.**, um eine Nummer zu wählen.
- 3 Drücken Sie **M.C.**, um den Cursor auf die nächste Position zu setzen.
- 4 Drücken Sie nach der Eingabe des PIN-Codes (max. 8 Ziffern) **M.C.**

Der PIN-Code kann im Speicher abgelegt werden.

- Wenn Sie in derselben Anzeige **M.C.** gedrückt halten, wird der eingegebene PIN-Code in diesem Gerät gespeichert.
- Durch Drücken von **M.C.** im Bestätigungsbildschirm kehren Sie zum PIN-Code-Eingabebildschirm zurück, in dem Sie den PIN-Code ändern können.

2 Drehen Sie M.C., um die gewünschte Funktion zu wählen.

Gehen Sie nach der Funktionswahl wie folgt vor, um die Funktion einzustellen.

Recent (Liste der letzten Anrufe)

Sie können einen Anruf tätigen, indem Sie einen der getätigten Anrufe, empfangenen Anrufe und Anrufe in Abwesenheit in diesem Menü wählen.

- 1 Drücken Sie **M.C.**, um die folgenden Listen aufzurufen: **Missed Calls** (Liste mit Anrufen in Abwesenheit), **Dialled Calls** (Liste getätigter Anrufe), **Received Calls** (Liste empfangener Anrufe).
- 2 Verwenden Sie **M.C.**, um die gewünschte Liste zu wählen. Drehen Sie den Regler, um die Menüoption zu wechseln. Drücken Sie den Regler, um die Auswahl zu bestätigen.
- 3 Drücken Sie **M.C.**, um einen Anruf zu tätigen.
- 4 Halten Sie **M.C.** nach rechts gedrückt, wenn Sie eine Rufnummer finden, die Sie im Speicher ablegen möchten.

Phone Book (Adressbuch)

Bedienung des Telefonmenüs

🔔 Wichtig

Halten Sie Ihr Fahrzeug an einem sicheren Ort an und ziehen Sie die Handbremse fest, um diesen Vorgang auszuführen.

1 Zeigen Sie das Telefonmenü an.

Siehe *Grundlegende Menübedienung* auf Seite 10.

Bedienung des Geräts

- Das Telefonbuch Ihres Mobiltelefons wird nach dem Verbindungsaufbau mit diesem Gerät automatisch übertragen.
 - Abhängig vom Mobiltelefon wird das Adressbuch u. U. nicht automatisch übertragen. Übertragen Sie in diesem Fall das Telefonbuch manuell mittels der Bedienung Ihres Mobiltelefons. Die Sichtbarkeit dieses Geräts sollte eingeschaltet sein. Siehe **Visibility** (*Einstellen der Gerätesichtbarkeit*) auf Seite 30.
- 1 Drücken Sie **M.C.**, um eine alphabetisch sortierte Liste anzuzeigen.
 - 2 Drehen Sie **M.C.**, um den ersten Buchstaben des Namens zu wählen, nach dem Sie suchen.
 - Drücken und halten Sie die Taste **M.C.** gedrückt, um den gewünschten Zeichentyp zu wählen.
Alphabet–Kyrillisches Alphabet
 - 3 Drücken Sie **M.C.**, um die Liste der registrierten Namen anzuzeigen.
 - 4 Drehen Sie **M.C.**, um den gesuchten Namen zu wählen.
 - 5 Drücken Sie **M.C.**, um die Liste mit den Telefonnummern anzuzeigen.
 - 6 Verwenden Sie **M.C.**, um die Rufnummer zu wählen, die Sie anrufen möchten.
Drehen Sie den Regler, um die Rufnummer zu ändern. Drücken Sie den Regler, um die Auswahl zu bestätigen.
 - 7 Drücken Sie **M.C.**, um einen Anruf zu tätigen.
 - 8 Halten Sie **M.C.** nach rechts gedrückt, wenn Sie eine Rufnummer finden, die Sie im Speicher ablegen möchten.

Preset Dial (Vorprogrammierte Telefonnummern)

- 1 Drücken Sie **M.C.**, um den Einstellmodus aufzurufen.
- 2 Verwenden Sie **M.C.**, um die gewünschte Stationsnummer zu wählen.
Drehen Sie den Regler, um die Menüoption zu wechseln. Drücken Sie den Regler, um die Auswahl zu bestätigen.
- 3 Drücken Sie **M.C.**, um einen Anruf zu tätigen.

Phone Function (Telefonfunktion)

Über dieses Menü können Sie **Auto Answer** und **Ring Tone** einstellen. Detaillierte Informationen hierzu finden Sie unter *Funktionen und Bedienvorgänge* auf Seite 31.

Connection (Telefonverbindung)

Bedienen Sie das Bluetooth-Telefonverbindungs-menü. Siehe *Bedienung des Verbindungsmenüs* auf Seite 28.

Funktionen und Bedienvorgänge

1 Rufen Sie Phone Function auf.

Siehe **Phone Function** (*Telefonfunktion*) auf Seite 31.

2 Drücken Sie M.C., um das Funktionsmenü anzuzeigen.

3 Drehen Sie M.C., um die gewünschte Funktion zu wählen.

Gehen Sie nach der Funktionswahl wie folgt vor, um die Funktion einzustellen.

Auto Answer (Automatische Rufannahme)

- 1 Drücken Sie **M.C.**, um die automatische Rufannahme ein- oder auszuschalten.

Ring Tone (Wählen des Klingeltons)

- 1 Drücken Sie **M.C.**, um den Klingelton ein- oder auszuschalten.



Audio-Einstellungen

1 Zeigen Sie das Audio-Menü an.

Siehe *Grundlegende Menübedienung* auf Seite 10.

2 Drehen Sie M.C., um die gewünschte Audio-Funktion zu wählen.

Nehmen Sie nach der Funktionswahl die folgenden detaillierten Audio-Einstellungen vor.

Fader/Balance (Überblend-/Balance-Einstellung)

- 1 Drücken Sie **M.C.**, um den Einstellmodus aufzurufen.
 - 2 Drücken Sie **M.C.** nach oben oder unten, um die Front-/Heck-Lautsprecherbalance einzustellen. Einstellbereich (vorne/hinten): **Front 15** bis **Rear 15**
 - 3 Drücken Sie **M.C.** nach links oder rechts, um die Links-/Rechts-Lautsprecherbalance einzustellen. Einstellbereich (links/rechts): **Left 15** bis **Right 15**
- Wählen Sie **F/R 0**, wenn nur zwei Lautsprecher verwendet werden.
 - Wenn für die Einstellung des Heckausgangs und der Preout-Einstellung **Subwoofer** gewählt ist, ist keine Einstellung der Front-/Heck-Lautsprecherbalance möglich.

Sonic Center Control (Sonic Center Control)

Mit dieser Funktion lässt sich ein für die Hörposition geeigneter Klang einfach erzeugen.

- 1 Drücken Sie **M.C.**, um den Einstellmodus aufzurufen.
- 2 Drücken Sie **M.C.** nach links, rechts oder oben, um eine Hörposition zu wählen. Einstellbereich: **Left:7** bis **Right:7**

Auto EQ (Auto-Equalizer ein/aus)

Der Auto-Equalizer ist eine Equalizer-Kurve, die über die automatische Equalizer-Einstellung (Auto-EQ) erstellt wird (siehe *Auto-EQ (automatische Equalizer-Einstellung)* auf Seite 38).

Sie können den Auto-Equalizer ein- und ausschalten.

- 1 Drücken Sie **M.C.**, um den Auto-Equalizer ein- oder auszuschalten.

Sie können diese Funktion nicht verwenden, wenn keine automatische Equalizer-Einstellung erfolgt ist.

Graphic EQ (Balance-Einstellung)

Sie können die Einstellungen für die derzeit gewählte Equalizer-Kurve nach Wunsch ändern. Individuell angepasste Equalizer-Kurven werden unter **Custom1** oder **Custom2** gespeichert.

- Für jede Programmquelle kann eine separate **Custom1**-Kurve erstellt werden. Sobald Sie an einer anderen Equalizer-Kurve als **Custom2** Änderungen vornehmen, wird diese als spezielle Equalizer-Kurve unter **Custom1** gespeichert.
 - Für alle Programmquellen kann eine gemeinsame **Custom2**-Kurve erstellt werden. Wenn Sie an der Equalizer-Kurve **Custom2** Änderungen vornehmen, wird **Custom2** entsprechend aktualisiert.
- 1 Drücken Sie **M.C.**, um den Einstellmodus aufzurufen.
 - 2 Drehen Sie **M.C.**, um einen Equalizer zu wählen. **Powerful—Natural—Vocal—Custom1—Custom2—Flat—Super Bass**
 - 3 Drücken Sie **M.C.** nach links oder rechts, um das einzustellende Equalizer-Band zu wählen. **40Hz—80Hz—200Hz—400Hz—1kHz—2.5kHz—8kHz—10kHz**
 - 4 Drücken Sie **M.C.** nach oben oder unten, um den Pegel des Equalizer-Bands einzustellen. Einstellbereich: **+12dB** bis **-12dB**

Loudness (Loudness)

Die Loudness-Funktion kompensiert die verminderte Wahrnehmung von niedrigen und hohen Frequenzen bei geringer Lautstärke.

- 1 Drücken Sie **M.C.**, um den Einstellmodus aufzurufen.
- 2 Drehen Sie **M.C.**, um die gewünschte Einstellung zu wählen. **Off (Aus)—Low (Niedrig)—Mid (Mittel)—High (Hoch)**
- 3 Drücken Sie **M.C.**, um die Auswahl zu bestätigen.

Subwoofer1 (Subwoofer Ein/Aus)

Dieses Gerät ist mit einem Subwoofer-Ausgang ausgestattet, der ein- und ausgeschaltet werden kann.

- 1 Drücken Sie **M.C.**, um den Subwoofer-Ausgang ein- oder auszuschalten.

Subwoofer2 (Subwoofer-Einstellungen)

Bedienung des Geräts

Die Trennfrequenz und der Ausgangspegel können eingestellt werden, wenn der Subwoofer-Ausgang eingeschaltet ist.

Vom Subwoofer werden nur solche Frequenzen ausgegeben, die unter dem gewählten Bereich liegen.

- 1 Drücken Sie **M.C.**, um den Einstellmodus aufzurufen.
- 2 Drehen Sie **M.C.**, um die Phase des Subwoofer-Ausgangs zu wählen.

Normal (Normalphase)—**Reverse** (Gegenphase)

- 3 Drücken Sie **M.C.** nach oben oder unten, um den Subwoofer-Ausgangspegel einzustellen.
Einstellbereich: **+6 bis -24**
- 4 Drücken Sie **M.C.** nach links oder rechts, um die Trennfrequenz zu wählen.

50Hz—63Hz—80Hz—100Hz—125Hz

Bass Booster (Bassverstärkung)

- 1 Drücken Sie **M.C.**, um den Einstellmodus aufzurufen.
- 2 Drehen Sie **M.C.**, um den Pegel einzustellen.
Einstellbereich: **0 bis +6**
- 3 Drücken Sie **M.C.**, um die Auswahl zu bestätigen.

High Pass Filter (Hochpassfilter-Anpassung)

Wenn die im Ausgabe-Frequenzbereich des Subwoofers enthaltenen Basstöne nicht über den Front- oder Hecklautsprecher ausgegeben werden sollen, schalten Sie den Hochpassfilter (HPF) ein. Über den Front- oder Heckausgang werden dann nur Frequenzen ausgegeben, die über dem gewählten Bereich liegen.

- 1 Drücken Sie **M.C.**, um den Einstellmodus aufzurufen.
- 2 Drehen Sie **M.C.**, um die Trennfrequenz zu wählen.

Off (Aus)—50Hz—63Hz—80Hz—100Hz—125Hz

- 3 Drücken Sie **M.C.**, um die Auswahl zu bestätigen.

SLA (Programmquellen-Pegeleinstellung)

Mit der Option **SLA** (Programmquellen-Pegeleinstellung) kann der Lautstärkepegel jeder Programmquelle eingestellt werden, um plötzliche Lautstärkeänderungen beim Umschalten von Programmquellen zu vermeiden.

- Bei der Wahl von UKW als Programmquelle kann nicht auf **SLA** geschaltet werden.
 - Die Einstellungen basieren auf der UKW-Lautstärke, die unverändert bleibt.
 - Der MW/LW-Lautstärkepegel kann ebenfalls mit dieser Funktion eingestellt werden.
- 1 Drücken Sie **M.C.**, um den Einstellmodus aufzurufen.
 - 2 Drücken Sie **M.C.** nach oben oder unten, um die Programmquellen-Lautstärke einzustellen.
Einstellbereich: **+4 bis -4**

Hinweis

Bei der Verwendung des Auto-Equalizers lassen sich **Custom1** und **Custom2** nicht auswählen.

Systemeinstellungen

1 Zeigen Sie das Systemmenü an.

Siehe *Grundlegende Menübedienung* auf Seite 10.

2 Drehen Sie M.C., um die Systemfunktion zu wählen.

Gehen Sie nach der Funktionswahl wie folgt vor, um die Systemfunktion einzustellen.

Guide Info (Bedienungshinweise)

- 1 Drücken Sie **M.C.**, um die Bedienungshinweise anzuzeigen.
Siehe *Zu Bedienungshinweisen* auf Seite 11.

Clock ADJ (Datum und Uhrzeit)

- 1 Drücken Sie **M.C.**, um den Einstellmodus aufzurufen.
- 2 Drücken Sie **M.C.**, um den Teil der Zeitanzeige zu wählen, der eingestellt werden soll.
Tag—Monat—Jahr—Stunden—Minuten—AM/PM
- 3 Drehen Sie **M.C.**, um das Datum und die Uhrzeit einzustellen.

Picture ADJ (Bildanpassung)

- 1 Drücken Sie **M.C.**, um den Einstellmodus aufzurufen.
- 2 Drehen Sie **M.C.**, um die einzustellende Funktion zu wählen. Drücken Sie den Regler, um die Auswahl zu bestätigen.

Brightness—Contrast—Color—Hue—Dimmer—Temperature—Black Level

Für Details zu diesen Einstellungen siehe *Ändern der Bildanpassung* auf Seite 43.

Wenn Sie **Black Level** wählen, drücken Sie **M.C.**, um die Einstellung ein- oder auszuschalten.

- 3 Drehen Sie **M.C.**, um den Pegel des gewählten Eintrags zu erhöhen bzw. zu verringern.
Einstellbereich: **+24** bis **-24**
 - **Dimmer** kann von **+48** bis **+1** eingestellt werden.
 - **Temperature** kann von **+3** bis **-3** eingestellt werden.

System Lang. (Menüspracheinstellungen)

- Die Sprache kann für Folgendes geändert werden:
 - Funktionsmenü
 - Systemmenü
 - Grundmenü
 - Auf dem Bildschirm
 - In den Spracheinstellungen für DivX-Dateien
- Falls die für die Aufzeichnung verwendete Sprache und die gewählte Spracheinstellung nicht übereinstimmen, werden die Textinformationen ggf. nicht richtig angezeigt.
- Bestimmte Zeichen werden ggf. nicht ordnungsgemäß angezeigt.
- Um diesen Bedienvorgang abzuschließen, muss die Zündung nach dem Vornehmen der Einstellung aus- und wieder eingeschaltet werden.

- 1 Drücken Sie **M.C.**, um den Einstellmodus aufzurufen.

- 2 Drehen Sie **M.C.**, um die gewünschte Sprache zu wählen.

English (Englisch)—**Español** (Spanisch)—**Português** (Portugiesisch)—**РУССКИЙ** (Russisch)

- 3 Drücken Sie **M.C.**, um die Auswahl zu bestätigen.

Detach Warning (Warnton-Einstellung)

Wenn die Frontplatte nicht innerhalb von vier Sekunden nach dem Ausschalten der Zündung abgenommen wird, wird ein Warnton ausgegeben. Der Warnton kann abgeschaltet werden.

- 1 Drücken Sie **M.C.**, um den Warnton ein- oder auszuschalten.

AUX Input (Zusatzeingang)

Aktivieren Sie diese Einstellung, wenn ein zusätzliches, mit diesem Gerät verbundenes Gerät verwendet wird.

- 1 Drücken Sie **M.C.**, um **AUX Input** ein- oder auszuschalten.

Bedienung des Geräts

Mute/ATT (Ton-Stummschaltung/-Dämpfung)

Die Klangwiedergabe dieses Geräts wird automatisch stummgeschaltet oder gedämpft, wenn das Signal eines Geräts mit Stummschaltung empfangen wird.

- Die Klangwiedergabe kehrt in den Normalzustand zurück, wenn die Stummschaltung oder Dämpfung aufgehoben wird.
- 1 Drücken Sie **M.C.**, um den Einstellmodus aufzurufen.
 - 2 Drehen Sie **M.C.**, um die gewünschte Einstellung zu wählen.
 - **Mute** – Stummschaltung
 - **ATT-20dB** – Dämpfung (**ATT-20dB** hat eine stärkere Wirkung als **ATT-10dB**.)
 - **ATT-10dB** – Dämpfung
 - **Off** – Schaltet die Ton-Stummschaltung/-Dämpfung aus
 - 3 Drücken Sie **M.C.**, um die Auswahl zu bestätigen.



Unterhaltungseinstellungen

1 Zeigen Sie das Unterhaltungsmenü an.
Siehe *Grundlegende Menübedienung* auf Seite 10.

2 Drehen Sie M.C., um die Unterhaltungsfunktion zu wählen.

Gehen Sie nach der Funktionswahl wie folgt vor, um die Unterhaltungsfunktion einzustellen.

Background (Hintergrundanzeigeeinstellung)

- 1 Drücken Sie **M.C.**, um den Einstellmodus aufzurufen.
- 2 Drehen Sie **M.C.**, um die gewünschte Einstellung zu wählen.
BGP1 (Hintergrundbild 1)—**BGP2** (Hintergrundbild 2)—**BGP3** (Hintergrundbild 3)—**BGV** (Hintergrundanzeige)—**Photo** (Foto)—**SPEANA** (Spektrumanalysator)—**Off** (Anzeige aus)
- 3 Drücken Sie **M.C.**, um die Auswahl zu bestätigen.

Clock (Unterhaltungsuhr)

- 1 Drücken Sie **M.C.**, um die Unterhaltungsuhranzeige ein- oder auszuschalten.
Wenn die Funktion eingeschaltet ist, wird automatisch auf die Unterhaltungsuhranzeige umgeschaltet.

Slide Show (Diaschauanzeige)

- 1 Drücken Sie **M.C.**, um den Einstellmodus aufzurufen.
- 2 Drehen Sie **M.C.**, um das externe Speichermedium zu wählen.
USB (USB-Speichermedium)—**SD** (SD-Speicherkarte)
Die Diaschau startet.

Appearance (Bildschirm-/Beleuchtungsfarbe)

- 1 Drücken Sie **M.C.**, um den Einstellmodus aufzurufen.
- 2 Drehen Sie **M.C.**, um die gewünschte Bildschirm-/Beleuchtungsfarbe zu wählen. Drücken Sie den Regler, um die Auswahl zu bestätigen.
Screen (Bildschirmfarbe)—**Illumi** (Beleuchtungsfarbe)—**Color Setting** (Angepasste Farbe)
Details zu **Color Setting** (Angepasste Farbe) finden Sie unter *Individuelle Einstellung der Beleuchtungsfarbe* auf Seite 36.
- 3 Drehen Sie **M.C.**, um die gewünschte Beleuchtungsfarbe zu wählen. Drücken Sie den Regler, um die Auswahl zu bestätigen.



Die Beleuchtungsfarbe ändert sich während eines festgelegten Intervalls.



Als Beleuchtungsfarbe dient die angepasste Farbe.

Hinweise

- Wurde **SPEANA** (Spektrumanalysator) ausgewählt, wird der Spektrumanalysator anstatt der Bildanzeige oder Illustrationen angezeigt.
- Wenn Sie **USB** oder **SD** als Programmquelle wählen, kann **Slide Show** nicht ausgewählt werden.

Individuelle Einstellung der Beleuchtungsfarbe**1 Verwenden Sie M.C., um Appearance (Beleuchtungsfarbe) als Farbeinstellung Color Setting zu wählen.**

Siehe **Appearance** (Bildschirm-/Beleuchtungsfarbe) auf Seite 36.

2 Verwenden Sie M.C., um die Farbe anzupassen.

Drehen Sie den Regler zur Feineinstellung. Drücken Sie den Regler nach links oder rechts, um die nächste Farbe anzupassen.

3 Drücken Sie M.C., um die angepasste Farbe zu speichern.

Die Beleuchtungsfarbe wird auf die angepasste Farbe umgeschaltet.

Bedienung des Geräts

Grundeinstellungen

1 Drücken und halten Sie SRC/OFF gedrückt, bis sich das Gerät ausschaltet.

2 Drücken Sie M.C., um das Grundeinstellungs­menü anzuzeigen.

3 Drehen Sie M.C., um die Grundeinstellung zu wählen.

Nehmen Sie nach der Funktionswahl die folgenden detaillierten Grundeinstellungen vor.

FM step (UKW-Kanalraster)

Bei der Suchlaufabstimmung wird normalerweise das 50-kHz-UKW-Kanalraster verwendet. Wenn der Alternativfrequenzsuchlauf (AF) oder die Verkehrsmeldungen (TA) eingeschaltet sind, ändert sich das Kanalraster automatisch zu 100 kHz. Es kann jedoch vorteilhaft sein, das Kanalraster für den Alternativfrequenzsuchlauf auf 50 kHz einzustellen.

- 1 Drücken Sie **M.C.**, um den Einstellmodus aufzurufen.
- 2 Drehen Sie **M.C.**, um die UKW-Kanalraster-Funktion zu wählen.
100kHz (100 kHz)—**50kHz** (50 kHz)
- 3 Drücken Sie **M.C.**, um die Auswahl zu bestätigen.

Auto PI (Automatische PI-Suche)

Das Gerät kann selbst bei einem Stationsabruf automatisch nach einer anderen Station mit derselben Programmierung suchen.

- 1 Drücken Sie **M.C.**, um den Auto-PI-Suchlauf ein- oder auszuschalten.

A-EQ Measurement (Auto-Equalizer)

Der Auto-Equalizer ist eine Equalizer-Kurve, die über die automatische Equalizer-Einstellung (Auto-EQ) erstellt wird (siehe *Auto-EQ (automatische Equalizer-Einstellung)* auf Seite 38).

Sie können den Auto-Equalizer ein- und ausschalten.

Rear Speaker (Heckausgang- und Subwoofer-Einstellungen)

Der Heckausgang dieses Systems (Hecklautsprecher-Leitungsausgang und Cinch-Heckausgang) kann für den Anschluss eines Vollbereichslautsprechers (**Full**) oder Subwoofers (**Subwoofer**) verwendet werden. Wenn der Heckausgang auf **Subwoofer** eingestellt wird, kann eine Hecklautsprecherzuleitung direkt ohne Verwendung eines zusätzlichen Verstärkers an einen Subwoofer angeschlossen werden. Werkseitig wurde das Gerät für den Anschluss von Vollbereichslautsprechern (**Full**) eingestellt.

- 1 Drücken Sie **M.C.**, um den Einstellmodus aufzurufen.
- 2 Drehen Sie **M.C.**, um die Einstellungen zu ändern.

Subwoofer (Subwoofer)—**Full** (Vollbereichslautsprecher)

- Auch wenn diese Einstellung geändert wird, erfolgt keine Ausgabe, solange der Subwoofer-Ausgang nicht eingeschaltet wird (siehe **Subwoofer1** (*Subwoofer Ein/Aus*) auf Seite 32).
- Bei einer Änderung dieser Einstellung wird der Subwoofer-Ausgang im Audio-Menü wieder auf die werkseitigen Voreinstellungen zurückgesetzt.

- 3 Drücken Sie **M.C.**, um die Auswahl zu bestätigen.

Demonstration (Demo-Anzeige-Einstellung)

- 1 Drücken Sie **M.C.**, um die Demo-Anzeige ein- oder auszuschalten.

Video Signal (Videosignaleinstellung)

Achten Sie darauf, eine für Ihr Land geeignete Videosignaleinstellung zu wählen.

- 1 Drücken Sie **M.C.**, um den Einstellmodus aufzurufen.
- 2 Drücken Sie **M.C.**, um ein geeignetes Videosignal zu wählen.

PAL—NTSC

- 3 Drücken Sie **M.C.**, um die Auswahl zu bestätigen.

BT Memory Clear (Zurücksetzen des Bluetooth-Modus)

Diese Funktion ist nur für das Modell MVH-8300BT verfügbar.

Die Bluetooth-Telefondaten können gelöscht werden. Zum Schutz Ihrer persönlichen Daten bei der Weitergabe dieses Geräts an Dritte wird empfohlen, diese Informationen zu entfernen. Dabei werden die folgenden Einstellungen gelöscht:

- Adressbucheinträge des Bluetooth-Telefons
- Voreingestellte Nummern des Bluetooth-Telefons
- Registrierungseinstellungen des Bluetooth-Telefons
- Anruflisten des Bluetooth-Telefons
- Informationen des verbundenen Bluetooth-Telefons
- PIN-Code

1 Drücken Sie **M.C.**, um den Einstellmodus aufzurufen.

2 Verwenden Sie **M.C.**, um **Yes** zu wählen. Drehen Sie den Regler, um den Modus zu wechseln. Drücken Sie den Regler, um die Auswahl zu bestätigen.

Die Anzeige **Cleared** wird eingeblendet und alle Einstellungen werden gelöscht.

Zum Abbrechen des Vorgangs wählen Sie **No**.

- Schalten Sie den Motor während der Ausführung dieser Funktion nicht aus.

BT Ver. Info. (Anzeige der Bluetooth-Version)

Diese Funktion ist nur für das Modell MVH-8300BT verfügbar.

1 Drücken Sie **M.C.**, um die Bluetoothversion (Mikroprozessorversion) dieses Geräts anzuzeigen.

Software Update (Aktualisieren der Software)

Diese Funktion ist nur für das Modell MVH-8300BT verfügbar.

Diese Funktion ermöglicht die Aktualisierung dieses Geräts mit der neuesten Software. Informationen zu Software und Aktualisierungen finden Sie auf unserer Website.

1 Drücken Sie **M.C.**, um den Einstellmodus aufzurufen.

2 Verwenden Sie **M.C.**, um **Yes** zur Anzeige eines Bestätigungsbildschirms zu wählen. Drehen Sie den Regler, um den Modus zu wechseln. Drücken Sie den Regler, um die Auswahl zu bestätigen.

Zum Abbrechen des Vorgangs wählen Sie **No**.

Befolgen Sie die auf dem Bildschirm angezeigten Anleitungen, um die Softwareaktualisierung fertig zu stellen.

Ever Scroll (Bilddurchlauf-Einstellung)

Wenn die Bilddurchlauf-Funktion auf **On** gesetzt wurde, durchlaufen die aufgezeichneten Textinformationen das Display kontinuierlich immer wieder von Neuem. Bei ausgeschalteter Funktion laufen die Informationen ein einziges Mal durch das Display.

1 Drücken Sie **M.C.**, um den kontinuierlichen Bilddurchlauf ein- oder auszuschalten.

Auto-EQ (automatische Equalizer-Einstellung)

Bei der automatischen Equalizer-Einstellung wird die Akustik im Wageninneren gemessen und auf der Grundlage der Messdaten dann eine Auto-Equalizer-Kurve erstellt.

- Zur Verwendung dieser Funktion ist ein dediziertes Mikrofon (z. B. CD-MC20) erforderlich.



WARNUNG

Beim Messen der akustischen Eigenschaften des Wageninneren können die Lautsprecher einen lauten Ton (ein Störgeräusch) abstrahlen. Führen Sie eine automatische Equalizer-Einstellung niemals während des Fahrens durch.



VORSICHT

- Prüfen Sie vor dem Durchführen einer automatischen Equalizer-Einstellung gründlich die Gegebenheiten, da die Lautsprecher beschädigt werden können, wenn diese Funktion unter den folgenden Bedingungen verwendet wird:
 - Die Lautsprecher sind nicht ordnungsgemäß angeschlossen. (Zum Beispiel, wenn der Hecklautsprecher als ein Subwoofer-Ausgang angeschlossen ist.)
 - Ein Lautsprecher ist mit einem Leistungsverstärker verbunden, dessen Ausgangsleistung die maximale Leistungsaufnahme des Lautspechters übersteigt.

Bedienung des Geräts

- Das Mikrofon ist an einer ungeeigneten Position angebracht. In diesem Fall kann der Messton besonders laut ausfallen und die Messung viel Zeit in Anspruch nehmen, was eine extreme Belastung der Batterie zur Folge hat. Stellen Sie sicher, dass sich das Mikrofon an der vorgegebenen Position befindet.

Vor dem Bedienen der Auto-EQ-Funktion

- Die automatische Equalizer-Einstellung sollte an einem ruhigen Ort bei ausgeschaltetem Motor und angehaltener Klimaanlage ausgeführt werden. Schalten Sie ebenfalls alle Autotelefone bzw. im Wagen befindlichen Mobiltelefone aus oder entfernen Sie sie aus dem Wagen, bevor Sie die Funktion EQ ausführen. Andere Töne als der Messton (Umgebungsgeräusche, Motorgeräusch, Telefonklingeln usw.) können zu einer fehlerhaften Messung der Wagenakustik führen.
- Führen Sie die Funktion Auto-EQ ausschließlich mithilfe des mitgelieferten Mikrofons aus. Die Verwendung eines anderen Mikrofons kann eine Messung unmöglich machen bzw. zu Fehlern bei der Messung der Wagenakustik führen.
- Zum Durchführen der Auto-EQ-Funktion muss der vordere Lautsprecher angeschlossen sein.
- Wenn dieses Gerät mit einem Leistungsverstärker mit Eingangspegelregelung verbunden ist, kann Auto-EQ unter Umständen nicht durchgeführt werden, wenn der Eingangspegel des Leistungsverstärkers niedriger als der Standardpegel eingestellt ist.
- Wenn dieses Gerät mit einem Leistungsverstärker mit einem Tiefpassfilter verbunden ist, schalten Sie diesen Tiefpassfilter aus, bevor Sie Auto-EQ durchführen. Stellen Sie des Weiteren die Trennfrequenz für den eingebauten Tiefpassfilter eines aktiven Subwoofers auf die höchste Frequenz ein.
- Die Entfernung wurde als optimale Verzögerung im Hinblick auf ein präzises Ergebnis unter den gegebenen Umständen berechnet, behalten Sie diesen Wert daher bei.
 - Der reflektierte Ton im Fahrzeug ist laut und es sind Verzögerungen auftreten.
 - Der Tiefpassfilter eines aktiven Subwoofers oder externen Verstärkers verzögert die tieferen Töne.
- Auto-EQ ändert die Audio-Einstellungen wie folgt:
 - Die Überblend-/Balance-Einstellungen werden auf die mittlere Position zurückgesetzt (siehe **Fader/Balance** (*Überblend-/Balance-Einstellung*) auf Seite 32).
 - Die Equalizer-Kurve ändert sich zu **Flat** (siehe **Graphic EQ** (*Balance-Einstellung*) auf Seite 32).
 - Die Front-, Mittel- und Hecklautsprecher werden automatisch an eine Hochpassfilter-Einstellung angepasst.
- Vorherige Einstellungen für Auto-EQ werden ersetzt.

Durchführen von Auto-EQ

1 Parken Sie das Fahrzeug an einem möglichst ruhigen Ort, schließen Sie Türen, Fenster und Schiebedach und schalten Sie den Motor ab.

Bei eingeschaltetem Motor kann das Motorengeräusch eine fehlerfreie Ausführung von Auto-EQ verhindern.

2 Bringen Sie das optionale Mikrofon in der Mitte der Kopfstütze des Fahrersitzes an, wobei das Mikrofon nach vorn gerichtet ist.

Auto-EQ erzielt je nach Positionierung des Mikrofons unterschiedliche Ergebnisse. Wenn Sie wünschen, können Sie das Mikrofon auch auf dem Beifahrersitz platzieren, um Auto-EQ auszuführen.

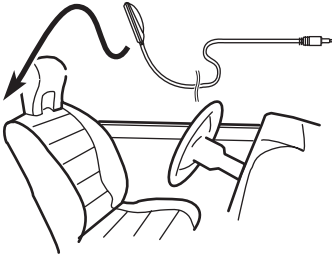

3 Schalten Sie die Zündung ein (auf Position ON) bzw. positionieren Sie den Zündschalter auf ACC.

Wenn die Klimaanlage oder Heizung des Fahrzeugs eingeschaltet ist, schalten Sie sie aus. Die Geräusche des Gebläses der Klimaanlage bzw. der Heizung können zu einer fehlerhaften Ausführung der Auto-EQ-Funktion führen.

- Wenn das Gerät ausgeschaltet, drücken Sie die Taste **SRC/OFF**, um die Programmquelle einzuschalten.

4 Zeigen Sie das Menü der Grundeinstellungen an.

Siehe *Grundeinstellungen* auf Seite 37.

5 Verwenden Sie M.C., um in den EQ-Messmodus umzuschalten.

Drehen Sie den Regler, um die Menüoption zu wechseln. Drücken Sie den Regler, um die Auswahl zu bestätigen.

6 Schließen Sie das Mikrofon an den Mikrofoneingang am Gerät an.

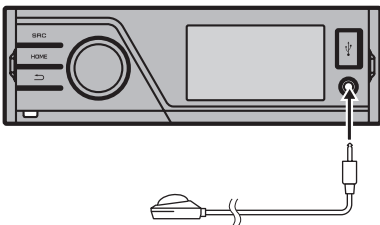

7 Drücken Sie M.C., um die Auto-EQ-Funktion zu starten.

8 Steigen Sie aus dem Fahrzeug aus und schließen Sie die Tür innerhalb von 10 Sekunden, wenn der 10-Sekunden-Count-down beginnt.

Über die Lautsprecher wird ein Messton (Geräusch) ausgegeben und die Auto-EQ-Messung beginnt.

- Wenn alle Lautsprecher angeschlossen sind, dauert es bis zum Abschluss der EQ-Messung ca. neun Minuten.
- Drücken Sie **M.C.**, um die Auto-EQ-Funktion zu stoppen.

9 Nach Abschluss der Auto-EQ-Funktion erscheint Complete im Display.

Wenn die akustischen Eigenschaften des Fahrzeuginnenraums nicht ordnungsgemäß gemessen werden können, wird eine Fehlermeldung angezeigt. (siehe *Erläuterung von Auto-EQ-Fehlermeldungen* auf Seite 47).

10 Legen Sie das Mikrofon sorgfältig im Handschuhfach oder an einem anderen sicheren Ort ab.

Wenn das Mikrofon während eines längeren Zeitraums direktem Sonnenlicht ausgesetzt wird, können die erhöhten Temperaturen zu Verformungen, Farbänderungen oder Funktionsstörungen führen. 

Bedienung des Geräts

Andere Funktionen

Verwendung der AUX-Programmquelle

Beim Anschluss eines Zusatzgeräts über den vorderen AUX-Eingang.

- Sie müssen die AUX-Einstellung im Grundeinstellungsmenü aktivieren. Siehe **AUX Input** (*Zusatzeingang*) auf Seite 34.
- Wenn Sie an dieses Gerät einen iPod mit Videofunktionen über ein (4-poliges) 3,5-mm-Klinkenkabel (zum Beispiel das CD-V150M) anschließen, können Sie die Videoinhalte auf dem verbundenen iPod betrachten.
- Ein tragbarer Audio-/Video-Player kann über einen 3,5-mm-Stecker (4-polig) mit Cinch-Kabel (als Sonderzubehör erhältlich) angeschlossen werden. Je nach Kabel, kann jedoch eine Umkehrung der Verbindung zwischen dem roten Kabel (rechtsseitiges Audio) und dem gelben Kabel (Video) erforderlich sein, um die korrekte Ton- und Videowiedergabe zu gewährleisten.

● Stecken Sie den Mini-Klinkenstecker in den AUX-Eingang dieses Geräts.

Für weitere Einzelheiten siehe *Hauptgerät* auf Seite 8.

Dieses Zusatzgerät wird automatisch als **AUX** identifiziert.

Funktionseinstellungen

1 Drücken Sie M.C., um das Funktionsmenü anzuzeigen.

2 Drehen Sie M.C., um die gewünschte Funktion zu wählen.

Gehen Sie nach der Funktionswahl wie folgt vor, um die Funktion einzustellen.

A/V Change (Zusatzgerätsignaleinstellung)

- 1 Drücken Sie **M.C.**, um den Einstellmodus aufzurufen.
- 2 Drehen Sie **M.C.**, um die gewünschte Einstellung zu wählen.
 - **Audio** – Bei Anschluss eines Zusatzgeräts über ein Stereo-Mini-Klinkenkabel
 - **Video** – Bei Verwendung eines über ein 4-poliges Mini-Klinkenkabel (z. B. CD-V150M) angeschlossenen Video-Zusatzgeräts
- 3 Drücken Sie **M.C.**, um die Auswahl zu bestätigen.

Display (Display-Einstellung)

Sie können auf die Grundanzeige oder die Bildanzeige umschalten.

- 1 Drücken Sie **M.C.**, um den Einstellmodus aufzurufen.
- 2 Drücken Sie **M.C.**, um die gewünschte Einstellung zu wählen.

Wide Mode (Umschalten des Breitbildmodus)

- 1 Drücken Sie **M.C.**, um den Einstellmodus aufzurufen.
- 2 Drehen Sie **M.C.**, um die gewünschte Einstellung zu wählen.

Full (Voll)—**Just** (Genau)—**Cinema** (Kino)—**Zoom** (Zoom)—**Normal** (Normal)

Für Details zu diesen Einstellungen siehe *Ändern des Breitbildmodus* auf Seite 42.
- 3 Drücken Sie **M.C.**, um die Auswahl zu bestätigen.

Hinweise

- Wenn **Video** gewählt wurde, stehen **Display** und **Wide Mode** zur Auswahl.
- Sie können die folgenden Funktionen wählen, wenn die Hintergrundeinstellung im Unterhaltungsmenü aus ist.
 - **Wide Mode** (Umschalten des Breitbildmodus)
 - **Display** (Display-Einstellung)

Umschalten der Display-Anzeige

Die Anzeige auf dem Display kann ein- oder ausgeschaltet werden.

- **Halten Sie ↵ gedrückt.**
 - Das Drücken einer dieser Tasten aktiviert das Display. 

Ändern des Breitbildmodus

Sie können den gewünschten Modus für die Vergrößerung eines 4:3-Bilds auf ein 16:9-Bild wählen.

● Zeigen Sie den Bildmodus an.

Siehe **Wide Mode** (*Umschalten des Breitbildmodus*) auf Seite 18.

Full (Vollbild)

Das 4:3-Bild wird nur in der Horizontalen vergrößert. Dadurch erhalten Sie ein 4:3-Fernsehbild (Normalbild) ohne Auslassungen.

Just (Genau)

Das Bild wird in der Mitte etwas vergrößert. Der Vergrößerungsfaktor nimmt horizontal zum Rand hin zu. Auf diese Weise können Sie ein 4:3-Bild auch auf einem Bildschirm mit Breitbildformat betrachten, ohne Verzerrungen zu bemerken.

Cinema (Kino)

Das Bild wird mit demselben Verhältnis wie bei **Full** oder **Zoom** in der Horizontalen und mit einem zwischen **Full** und **Zoom** liegenden Verhältnis in der Vertikalen vergrößert. Dies ist ideal für Bilder im Kinoformat (Breitbildformat) geeignet, deren Untertitel außerhalb des Bilds liegen.

Zoom (Zoom)

Das 4:3-Bild wird vertikal und horizontal im gleichen Verhältnis vergrößert. Eine ideale Vergrößerung für Bilder im Kinoformat (Breitbildformat).

Normal (Normal)

Das 4:3-Bild wird unverändert angezeigt. Sie nehmen dabei keine Verzerrungen wahr, da die Bildproportionen denen des Normalbilds entsprechen.

Hinweise

- Für jede Videoprogrammquelle können verschiedene Einstellungen gespeichert werden.
- Wenn ein Videobild in einem Breitbildmodus angezeigt wird, der nicht dem ursprünglichen

Seitenverhältnis entspricht, können Verzerrungen auftreten.

- Der Einsatz der Breitbildmodus-Funktion dieses Systems für eine Bildwiedergabe zu kommerziellen oder öffentlichen Anzeigezwecken kann gegen die durch gesetzliche Copyright-Bestimmungen geschützten Rechte des Verfassers verstoßen.
- Videobilder erscheinen grobkörniger, wenn sie im Modus **Cinema** oder **Zoom** angezeigt werden.

Einstellen der DivX-Untertiteldatei

Sie können wählen, ob externe DivX-Untertitel angezeigt werden sollen oder nicht.

- DivX-Untertitel werden auch dann angezeigt, wenn **Custom** aktiviert ist und keine externen DivX-Untertiteldateien vorhanden sind.
- Sie können die folgenden Funktionen wählen, wenn die Hintergrundeinstellung im Unterhaltungs Menü aus ist.

● Rufen Sie den DivX-Untertiteldateieinstellungsmodus auf.

Siehe **DivX® Subtitle** (*DivX-Untertiteldateieinstellungen*) auf Seite 19.

- **Original** – Anzeigen der DivX-Untertitel
- **Custom** – Anzeigen externer DivX-Untertitel

Hinweise

- In einer Zeile können bis zu 42 Zeichen angezeigt werden. Bei mehr als 42 Zeichen erfolgt ein Zeilenumbruch und die Zeichen werden in der nächsten Zeile angezeigt.
- Auf einem Bildschirm können bis zu 126 Zeichen angezeigt werden. Bei mehr als 126 Zeichen werden die überschüssigen Zeichen nicht angezeigt.

Detaillierte Anleitung

Einstellen des Seitenverhältnisses

● Rufen Sie den Bildverhältnisseinstellungsmodus auf.

Siehe **TV Aspect** (*Bildverhältnisseinstellungen*) auf Seite 19.

- **16:9** – Breitbandbilder (16:9) werden ohne Änderungen angezeigt (Grundeinstellung).
- **Letter Box** – Das Bild wird vollständig angezeigt, weist aber schwarze Streifen am oberen und unteren Rand des Bildschirms auf.
- **Pan Scan** – Die Bilder werden an der rechten und linken Seite des Bildschirms abgeschnitten.

Anzeigen des DivX®-VOD-Registrierungscodes

Um DivX-VOD-Inhalte (Video on Demand) auf diesem Gerät wiederzugeben, müssen Sie das Gerät zuerst bei einem Anbieter von DivX-VOD-Inhalten registrieren. Generieren Sie zum Registrieren einen DivX-VOD-Registrierungscode und teilen Sie ihn Ihrem Anbieter mit.

- Notieren Sie sich den Code, da Sie ihn für die Registrierung Ihres Geräts bei einem Anbieter von DivX-VOD-Inhalten benötigen.

● Wählen Sie Registration.

Siehe **DivX® VOD** (*DivX®-VOD-Registrierungscode*) auf Seite 19.

Ihr Registrierungscode wird angezeigt.

Anzeigen des Deregistrierungscodes

Ist das Gerät schon registriert, muss die Registrierung mittels der Eingabe des Deregistrierungscodes aufgehoben werden.

1 Wählen Sie Deregistration.

Siehe **DivX® VOD** (*DivX®-VOD-Registrierungscode*) auf Seite 19.

2 Verwenden Sie M.C., um Yes zu wählen.

Drehen Sie den Regler, um die Menüoption zu wechseln. Drücken Sie den Regler, um die Auswahl zu bestätigen.

Das Aufheben der Registrierung ist abgeschlossen.

- Zum Abbrechen der Deregistrierung wählen Sie **No**.

Ändern der Bildanpassung

Sie können für jede Programmquelle **Brightness** (Helligkeit), **Contrast** (Kontrast), **Color** (Farbe), **Hue** (Farbton), **Dimmer** (Dimmer), **Temperature** (Temperatur) und **Black Level** (Schwarzpegel) einstellen.

- Sie können **Color**, **Hue** und **Black Level** nicht für die Audioprogrammquelle einstellen.
- Wenn für das Farbsystem nicht NTSC gewählt wurde, kann die Option **Hue** nicht angepasst werden.
- Wenn das Farbsystem auf PAL eingestellt ist, können Sie **Hue** nicht einstellen. Siehe **Video Signal** (*Videosignaleinstellung*) auf Seite 37.

● Rufen Sie den Bildanpassungsmodus auf.

Siehe **Picture ADJ** (*Bildanpassung*) auf Seite 34.

- **Brightness** – Passt die Schwarzintensität an
- **Contrast** – Passt den Kontrast an
- **Color** – Passt die Farbsättigung an
- **Hue** – Passt den Farbton an (hebt Rot oder Grün hervor)
- **Dimmer** – Passt die Helligkeit des Displays an
- **Temperature** – Passt die Farbtemperatur für einen besseren Weißabgleich an
- **Black Level** – Hebt dunkle Bildbereiche hervor und resultiert in einer deutlicheren Unterscheidung von hell und dunkel

Zusätzliche Informationen

Fehlerbehebung

Allgemeines

Symptom	Ursache	Abhilfemaßnahme
Das Gerät kann nicht eingeschaltet werden. Das Gerät lässt sich nicht bedienen.	Kabel und Stecker sind nicht ordnungsgemäß angeschlossen. Die Sicherung ist durchgebrannt.	Stellen Sie erneut sicher, dass alle Verbindungen ordnungsgemäß hergestellt wurden. Beheben Sie die Ursache und tauschen Sie dann die Sicherung aus. Stellen Sie sicher, dass eine Sicherung mit denselben Nennwerten eingesetzt wird.
	Durch Geräusche und/oder andere Faktoren arbeitet der eingebaute Mikroprozessor nicht ordnungsgemäß.	Drücken Sie auf RESET .
Die Bedienung über die Fernbedienung ist nicht möglich. Das Gerät reagiert nicht wie gewünscht, auch wenn die entsprechende Taste auf der Fernbedienung gedrückt wird.	Die Batterie ist fast erschöpft.	Legen Sie eine neue Batterie ein.
Es ist kein Ton zu hören. Der Lautstärkepegel kann nicht erhöht werden.	Die Kabel sind nicht ordnungsgemäß angeschlossen.	Schließen Sie die Kabel richtig an.
Das Bildverhältnis ist inkorrekt und das Bild ist gedehnt.	Das Bildverhältnis ist für das Display ungeeignet.	Wählen Sie die geeignete Einstellung für Ihr Display.

Symptom	Ursache	Abhilfemaßnahme
Es wird kein Bild angezeigt.	Das Handbremsenkabel ist nicht angeschlossen. Die Handbremse ist nicht angezogen.	Schließen Sie das Handbremsenkabel an und ziehen Sie die Handbremse an. Schließen Sie das Handbremsenkabel an und ziehen Sie die Handbremse an.
Das angezeigte Bild bleibt stehen (wird auf Pause geschaltet) und das Gerät kann nicht bedient werden.	Die Daten konnten während der Wiedergabe nicht mehr gelesen werden.	Stoppen Sie die Wiedergabe einmal und starten Sie sie dann wieder.
Es wird kein Ton ausgegeben. Der Lautstärkepegel ist zu niedrig.	Der Lautstärkepegel ist zu niedrig. Die Dämpfung ist aktiviert.	Regeln Sie die Lautstärke. Schalten Sie die Dämpfung aus.
Ton und Video springen.	Das Gerät ist nicht ordnungsgemäß befestigt.	Befestigen Sie das Gerät sicher.
NO XXXX erscheint, wenn sich die Anzeige ändert (z. B. NO TITLE).	Es sind keine Textinformationen eingebettet.	Schalten Sie die Anzeige um oder spielen Sie einen anderen Titel bzw. eine andere Datei ab.
Unterordner können nicht wiedergegeben werden.	Ordner-Wiederholwiedergabe wurde gewählt.	Wählen Sie den Wiederholbereich erneut.
Der Wiederholbereich ändert sich automatisch.	Während der Wiederholwiedergabe wurde ein anderer Ordner gewählt. Während der Datei-Wiederholwiedergabe wurde ein Titelschlauf oder Schnellvorlauf/-rücklauf ausgeführt.	Wählen Sie den Wiederholbereich erneut. Wählen Sie den Wiederholbereich erneut.

Zusätzliche Informationen

Probleme bei der iPod-Wiedergabe

Symptom	Ursache	Abhilfemaßnahme
Der iPod arbeitet nicht ordnungsgemäß.	Die Kabel sind nicht ordnungsgemäß angeschlossen.	Trennen Sie das Kabel vom iPod. Sobald das Hauptmenü auf dem iPod erscheint, schließen Sie ihn erneut an und setzen Sie ihn zurück.
	Die iPod-Version ist veraltet.	Aktualisieren Sie die iPod-Version.



Fehlermeldungen

Vor der Kontaktaufnahme mit Ihrem Händler oder der nächstgelegenen Pioneer-Kundendienststelle sollten Sie sich die angezeigte Fehlermeldung notieren.

Externes Speichermedium (USB, SD)

Meldung	Ursache	Abhilfemaßnahme
No Device	Das USB-Speichermedium ist nicht angeschlossen.	Schließen Sie ein kompatibles USB-Speichermedium an.
Unplayable File	Dieser Dateityp kann auf diesem Gerät nicht wiedergegeben werden.	Wählen Sie eine Datei, die wiedergegeben werden kann.
	Es sind keine Musiktitel vorhanden.	Übertragen Sie die Audio-Dateien auf das externe Speichermedium und schließen Sie das Gerät dann an.
	Es wurde ein USB-Speichermedium mit aktivierter Sicherheitsfunktion angeschlossen.	Halten Sie sich an die Anweisungen in der Bedienungsanleitung des USB-Speichermediums, um die Sicherheitsfunktion zu deaktivieren.

Meldung	Ursache	Abhilfemaßnahme
Format Read	Nach dem Wiedergabestart ist der Ton in manchen Fällen erst nach einer Verzögerung zu hören.	Warten Sie bis die Anzeige erlischt und Sie einen Ton hören.
Skipped	Das verwendete externe Speichermedium enthält WMA-Dateien, die mit Windows Media™ DRM 9/10 geschützt sind.	Spielen Sie eine Audio-Datei ab, die keinen Schutz mit Windows Media DRM 9/10 aufweist.
Protect	Alle Dateien auf dem externen Speichermedium sind mit Windows Media DRM 9/10 geschützt.	Übertragen Sie Audio-Dateien ohne Windows Media DRM 9/10-Schutz auf das externe Speichermedium und schließen Sie das Gerät dann an.
Incompatible USB	Das angeschlossene USB-Gerät wird von diesem Gerät nicht unterstützt.	Schließen Sie ein dem Standard USB-Massenspeicher-Klasse entsprechendes Gerät an.
	Das USB-Gerät wurde nicht mit FAT16 oder FAT32 formatiert.	Das angeschlossene USB-Gerät sollte mit FAT16 oder FAT32 formatiert sein.
Incompatible SD	Nicht kompatibles SD-Speichermedium	Trennen Sie das Gerät ab und schließen Sie ein kompatibles SD-Speichermedium an.

Zusätzliche Informationen

Meldung	Ursache	Abhilfemaßnahme
Check USB	Der USB-Anschluss oder das USB-Kabel wurde kurzgeschlossen.	Stellen Sie sicher, dass die USB-Klemme oder das USB-Kabel nicht eingeklemmt oder beschädigt ist.
	Der angeschlossene tragbare USB-Audio-Player bzw. das USB-Speichergerät verbraucht mehr als den maximal zulässigen Strom.	Trennen Sie das USB-Speichermedium von diesem Gerät und verwenden Sie es nicht mehr in Verbindung mit dem Gerät. Drehen Sie den Zündschlüssel in die Position OFF (Aus) und anschließend in die Position ACC oder ON (Ein). Schließen Sie dann nur ein kompatibles USB-Speichermedium an.
Error-02-9X/-DX	Kommunikation gestört	Führen Sie einen der folgenden Bedienvorgänge durch: – Schalten Sie die Zündung aus (OFF) und wieder ein (ON). – Trennen Sie das externe Speichermedium vom Gerät bzw. werfen Sie es aus. – Schalten Sie auf eine andere Programmquelle um. Kehren Sie anschließend wieder zur Programmquelle USB oder SD zurück.
Rental expired.	Das angeschlossene externe Speichermedium enthält abgelauene DivX-VOD-Inhalte.	<ul style="list-style-type: none"> • Tauschen Sie das externe Speichermedium aus. • Wählen Sie eine Datei, die wiedergegeben werden kann.

Meldung	Ursache	Abhilfemaßnahme
File Not Playable-High Definition	Das angeschlossene externe Speichermedium enthält eine High-Definition-DivX-Datei.	<ul style="list-style-type: none"> • DivX-HD-Dateien können mit diesem Gerät nicht abgespielt werden. Tauschen Sie das externe Speichermedium gegen ein auf diesem Gerät abspielbares aus. • Wählen Sie eine Datei, die wiedergegeben werden kann.
It is not possible to write it in the flash.	Der als temporärer Speicherbereich verwendete Flash-Speicher des Geräts ist voll.	Wählen Sie eine Datei, die wiedergegeben werden kann.
Authorization Error	Der DivX-Registrierungscode dieses Geräts wurde vom DivX-VOD-Inhaltsanbieter nicht freigegeben.	Registrieren Sie dieses Gerät beim DivX-VOD-Inhaltsanbieter.
Video frame rate not supported	Die Bildrate des externen Speichermediums ist höher als 30 Bilder/Sek.	Tauschen Sie das externe Speichermedium aus.
Audio Format not supported	Dieser Dateityp wird von diesem Gerät nicht unterstützt.	Wählen Sie eine Datei, die wiedergegeben werden kann.
Not Found	Keine entsprechenden Dateien gefunden	Übertragen Sie eine abspielbare Datei.

iPod

Meldung	Ursache	Abhilfemaßnahme
No Device	USB-Speichermedium oder iPod nicht angeschlossen.	Schließen Sie einen kompatiblen iPod an.

Zusätzliche Informationen

Meldung	Ursache	Abhilfemaßnahme
Incompatible USB	Nicht kompatibler iPod	Trennen Sie das Gerät ab und schließen Sie einen kompatiblen iPod an.
Check USB	Der iPod funktioniert ordnungsgemäß, wird jedoch nicht geladen.	Kontrollieren Sie, dass das iPod-Kabel nicht kurzgeschlossen (d. h. zwischen Gegenständen aus Metall eingeklemmt) wurde. Schalten Sie anschließend die Zündung aus (OFF) und wieder ein (ON) oder trennen Sie die Verbindung zum iPod und schließen Sie den iPod dann wieder an.
Format Read/Ready	Nach dem Wiedergabestart ist der Ton in manchen Fällen erst nach einer Verzögerung zu hören.	Warten Sie bis die Anzeige erlischt und Sie einen Ton hören.
Error-02-6X/-9X/-DX	Kommunikation gestört	Trennen Sie das Kabel vom iPod. Sobald das Hauptmenü auf dem iPod erscheint, schließen Sie ihn erneut an und setzen Sie ihn zurück.
	iPod gestört	Trennen Sie das Kabel vom iPod. Sobald das Hauptmenü auf dem iPod erscheint, schließen Sie ihn erneut an und setzen Sie ihn zurück.
Error-02-67	Die iPod-Firmwareversion ist veraltet.	Aktualisieren Sie die iPod-Version.

Meldung	Ursache	Abhilfemaßnahme
Stop	Es sind keine Musiktitel vorhanden.	Übertragen Sie Musiktitel auf den iPod.
	Die aktuelle Liste enthält keine Musiktitel.	Wählen Sie eine Liste, die Musiktitel enthält.
No xxxx	Es sind keine Informationen vorhanden.	Zeichnen Sie Informationen auf dem iPod auf.
Not Found	Keine entsprechenden Musiktitel gefunden	Übertragen Sie Musiktitel auf den iPod.

Bluetooth-Telefon

Meldung	Ursache	Abhilfemaßnahme
Error-10	Die Stromversorgung des Bluetooth-Moduls dieses Geräts ist ausgefallen.	Stellen Sie die Zündung auf OFF (Aus) und anschließend auf ACC oder ON (Ein). Wenden Sie sich an Ihren Händler oder eine Pioneer-Kundendienststelle, falls die Fehlermeldung nach diesem Vorgang weiter angezeigt wird.



Erläuterung von Auto-EQ-Fehlermeldungen

Falls keine ordnungsgemäße Messung der akustischen Eigenschaften des Fahrzeuginnenraums mit Auto-EQ möglich ist, erscheint unter Umständen eine Fehlermeldung auf dem Display. Nehmen Sie in diesem Fall auf die folgende Tabelle Bezug, um das Problem und seine Behebung zu identifizieren. Versuchen Sie es im Anschluss daran erneut.

Zusätzliche Informationen

Meldung	Ursache	Abhilfemaßnahme
Error. Please check MIC.	Das Mikrofon wurde nicht angeschlossen.	Verbinden Sie das optionale Mikrofon sicher mit dem entsprechenden Anschluss.
Error. Please check xxxx speaker.	Das Mikrofon kann den Messton eines Lautsprechers nicht erkennen.	<ul style="list-style-type: none"> • Stellen Sie sicher, dass die Lautsprecher ordnungsgemäß angeschlossen sind. • Berichtigen Sie die Einstellung des Eingangspegels für den mit den Lautsprechern verbundenen Leistungsverstärker. • Stellen Sie das Mikrofon ordnungsgemäß ein.
Error. Please check noise.	Die nähere Umgebung weist zu viele Störgeräusche auf.	<ul style="list-style-type: none"> • Halten Sie das Fahrzeug an einem ruhigen Ort an und schalten Sie den Motor sowie die Klimaanlage und die Heizung aus. • Stellen Sie das Mikrofon ordnungsgemäß ein.
Error. Please check battery.	Das Gerät erhält keine Stromversorgung durch die Batterie.	<ul style="list-style-type: none"> • Halten Sie das Fahrzeug an einem ruhigen Ort an und schalten Sie den Motor sowie die Klimaanlage und die Heizung aus. • Schließen Sie die Batterie ordnungsgemäß an.



Anzeigeliste

Allgemeines



(nur MVH-8300BT)
Zeigt an, dass eine Verbindung zu einem Bluetooth-Telefon vorhanden ist.



(nur MVH-8300BT)
Zeigt die Signalstärke des Mobiltelefons an.

A-EQ

Zeigt an, dass der Auto-Equalizer eingeschaltet ist.



Zeigt an, dass die Verkehrsdurchsagebereitschaft (TA-Funktion) eingeschaltet ist.



Zeigt an, dass ein eingestelltes Nachrichtenprogramm empfangen wurde.

iPod



Erscheint, wenn die Wiederholwiedergabe auf **One** oder **All** eingestellt ist.



Erscheint, wenn die zufällige Wiedergabe eingeschaltet ist.

S.Rtrv

Erscheint, wenn die Funktion Erweiterter Tonempfang eingeschaltet ist.

Externes Speichermedium (USB, SD)



Erscheint, wenn der Wiederholwiedergabebereich für die momentane Datei gewählt ist.



Erscheint, wenn der Wiederholwiedergabebereich für den momentanen Ordner gewählt ist.

Zusätzliche Informationen



Erscheint, wenn die zufallsgesteuerte Wiedergabe eingeschaltet ist.



Erscheint, wenn die Funktion Erweiterter Tonempfang eingeschaltet ist.

Tuner



Erscheint, wenn die Lokal-Suchlaufabstimmung eingeschaltet ist.



Zeigt an, dass der gewählte Sender ein Stereo-Programm ausstrahlt.



Zeigt an, dass ein Radiotext empfangen wurde.



Handhabungsrichtlinien

Externes Speichermedium (USB, SD)

Wenden Sie sich bei etwaigen Fragen zu Ihrem externen Speichermedium (USB, SD) an den Gerätehersteller.

Bewahren Sie das externe Speichermedium (USB, SD) nicht an Orten auf, an denen hohe Temperaturen herrschen.

Je nach externem Speichermedium (USB, SD) können folgende Probleme auftreten:

- Die Bedienung kann unterschiedlich sein.
- Das Speichergerät wird unter Umständen nicht erkannt.
- Dateien werden eventuell nicht richtig wiedergegeben.

USB-Speichermedium

Verbindungen über einen USB-Hub werden nicht unterstützt.

Schließen Sie ausschließlich USB-Speichermedien an.

Sorgen Sie für eine sichere Befestigung des USB-Speichermediums während der Fahrt. Lassen Sie das USB-Speichermedium nicht auf den Boden fallen, wo es unter der Bremse oder dem Gaspedal eingeklemmt werden könnte.

Je nach USB-Speichermedium kann im Radio ein Rauschen auftreten.

- Das Gerät kann im Radio ein Rauschen verursachen.

Dieses Gerät unterstützt die Wiedergabe von Dateien auf tragbaren USB-Audio-Playern bzw. USB-Speichergeräten, sofern es sich um Geräte der Klasse USB-Massenspeicher handelt. Die Wiedergabe von urheberrechtlich geschützten Dateien, die auf den USB-Speichermedien gespeichert wurden, ist jedoch nicht möglich.

Sie können einen tragbaren USB-Audio-Player bzw. ein USB-Speichergerät nicht über einen USB-Hub an dieses Gerät anschließen.

Partitionierte USB-Speichermedien sind mit diesem Gerät nicht kompatibel.

Je nach dem Typ des verwendeten tragbaren USB-Audio-Players/USB-Speichergeräts wird das Gerät unter Umständen nicht erkannt oder Audio-Dateien werden nicht ordnungsgemäß wiedergegeben.

Setzen Sie den tragbaren USB-Audio-Player bzw. das USB-Speichergerät keinesfalls längere Zeit direkter Sonneneinstrahlung aus. Andernfalls könnte eine Funktionsstörung des Geräts aufgrund des extremen Temperaturanstiegs auftreten.

SD-Speicherkarte

Dieses Gerät bietet nur Unterstützung für die folgenden SD-Speicherkartenarten:

- SD
- SDHC

Halten Sie die SD-Speicherkarte von Kindern fern. Sollte eine SD-Speicherkarte verschluckt worden sein, ist unverzüglich ein Arzt aufzusuchen.

Berühren Sie die Anschlüsse der SD-Speicherkarte nicht mit den Fingern oder mit Gegenständen aus Metall.

Führen Sie ausschließlich SD-Speicherkarten in den SD-Kartensteckplatz ein. Wenn ein Gegenstand aus Metall (wie z. B. eine Münze) in den Steckplatz eingeführt wird, könnten die internen Schaltkreise beschädigt werden, was Funktionsstörungen zur Folge haben kann.

Zusätzliche Informationen

Führen Sie keine SD-Speicherkarte ein, die Beschädigungen aufweist (z. B. Wellungen, entferntes Etikett), da dadurch ein Auswerfen aus dem Steckplatz behindert werden könnte.

Versuchen Sie keinesfalls, eine SD-Speicherkarte mit Gewalt in den SD-Kartensteckplatz einzuführen, da die Karte oder dieses Gerät beschädigt werden könnten.

Wenn Sie eine SD-Speicherkarte auswerfen möchten, drücken Sie kontinuierlich dagegen, bis ein Klick zu vernehmen ist. Es kann gefährlich sein, nach dem Druck auf die SD-Speicherkarte direkt die Finger von der Karte zu nehmen, da sie aus dem Steckplatz herausgeschleudert werden und Sie z. B. im Gesicht verletzen könnte. Außerdem könnte die Karte beim Herausschleudern verloren gehen.

iPod

Setzen Sie den iPod keinesfalls längere Zeit direkter Sonneneinstrahlung aus. Die dabei entstehenden hohen Temperaturen können eine Funktionsstörung des iPods verursachen.

Bewahren Sie den iPod nicht an Orten auf, an denen hohe Temperaturen herrschen.

Um einen ordnungsgemäßen Betrieb zu gewährleisten, schließen Sie den iPod direkt über das Dock-Anschlusskabel an dieses Gerät an.

Sorgen Sie für eine sichere Befestigung des iPods während der Fahrt. Lassen Sie den iPod nicht auf den Boden fallen, wo er unter der Bremse oder dem Gaspedal eingeklemmt werden könnte.

Entnehmen Sie weitere Details den Handbüchern für den iPod.

Zu den iPod-Einstellungen

- Wenn ein iPod an dieses Gerät angeschlossen wird, wird die Equalizer-Einstellung des iPods automatisch deaktiviert, um die Akustik zu optimieren. Beim Trennen der Verbindung wird der Equalizer auf die ursprüngliche Einstellung zurückgesetzt.
- Bei der Verwendung dieses Geräts lässt sich die Wiederholfunktion auf dem iPod nicht ausschalten. Wenn ein iPod mit diesem Gerät verbunden ist, wird die Funktion zur Wiederholung aller Titel automatisch aktiviert.

JPEG-Bilddateien

JPEG steht für „Joint Photographic Experts Group“ und bezieht sich auf einen Kompressionsstandard für Standbilder.

Kompatibel sind Dateien mit Baseline JPEG- und EXIF-2.1-Standbildern bis zu einer Auflösung von 8 192 × 7 680 Pixel. (Das EXIF-Format wird am häufigsten für Einzelbild-Digitalkameras verwendet.)

Die Wiedergabe von mit einem PC bearbeiteten Dateien im EXIF-Format ist unter Umständen nicht möglich.

Es ist keine Progressive-JPEG-Kompatibilität gegeben.

DivX-Videodateien

Je nach Zusammensetzung der Dateinformationen, wie zum Beispiel der Anzahl der Audioströme oder der Dateigröße, kann beim Starten der Wiedergabe von Dateien eines externen Speichermediums eine geringfügige Verzögerung auftreten.

Aufgrund des Aufbaus der DivX-Dateien sind bestimmte Vorgänge unter Umständen nicht zulässig.

Nur von einer DivX-Partner-Website heruntergeladene DivX-Dateien funktionieren garantiert einwandfrei. Nicht autorisierte DivX-Dateien können möglicherweise nicht ordnungsgemäß ausgeführt werden.

Bedienvorgänge für DRM-geschützte Leihdateien sind erst nach dem Start der Wiedergabe möglich.

Empfohlene Dateigröße: max. 2 GB bei einer Übertragungsrate von weniger als 2 Mbit/s.

Der Kenncode dieses Geräts muss bei einem DivX-VOD-Anbieter registriert werden, um die Wiedergabe von DivX-VOD-Dateien zu ermöglichen. Für Informationen zu den Kenncodes siehe *Anzeigen des DivX®-VOD-Registrierungscodes* auf Seite 43.

Detaillierte Informationen zu DivX finden Sie auf folgender Website:

<http://www.divx.com/>

⚠ Wichtig

- Fügen Sie beim Benennen einer JPEG-Bilddatei die entsprechende Dateierweiterung an (.jpg, .jpeg, .jpe oder .jfif).

Zusätzliche Informationen

- Dieses Gerät gibt Dateien mit der Erweiterung .jpg, .jpeg, .jpe oder .jif als JPEG-Bilddatei wieder. Um Funktionsstörungen zu vermeiden, sollten diese Erweiterungen für keine anderen Dateien als JPEG-Bilddateien verwendet werden.

Kompatibilität komprimierter Audio-/Videoformate (USB-Speichermedium, SD-Karte)

WMA

Dateierweiterung: .wma

Bitrate: 5 kbit/s bis 320 kbit/s (CBR), VBR

Abtastfrequenz: 8 kHz bis 48 kHz

Windows Media Audio Professional, Lossless, Voice/DRM Stream/Stream mit Video: Nicht kompatibel

MP3

Dateierweiterung: .mp3

Bitrate: 8 Kbit/s bis 320 Kbit/s (CBR), VBR

Abtastfrequenz: 8 kHz bis 48 kHz (32; 44,1; 48 kHz für Emphase)

Kompatible ID3-Tag-Version: 1.0, 1.1, 2.2, 2.3 (ID3-Tag-Version 2.x erhält Vorrang vor Version 1.x)

M3u-Spielliste: Nicht kompatibel

MP3i (MP3 interaktiv), mp3 PRO: Nicht kompatibel

AAC

Kompatibles Format: AAC - Codierung mit iTunes

Dateierweiterung: .m4a

Bitrate: 8 kbit/s bis 320 kbit/s

Abtastfrequenz: 8 kHz bis 44,1 kHz

Apple Lossless: Nicht kompatibel

AAC-Datei aus dem iTunes Store (Dateinamenserweiterung .m4p): Nicht kompatibel

DivX-Kompatibilität

Kompatibles Format: DivX-Videoformat, implementiert nach den DivX-Standards

Dateierweiterungen: .avi oder .divx

DivX Ultra-Format: Nicht kompatibel

DivX-HD-Format: Nicht kompatibel

DivX-Dateien ohne Videodaten: Nicht kompatibel

Kompatible Audio-Codex: MP2, MP3, Dolby Digital

LPCM: Nicht kompatibel

Bitrate: 8 Kbit/s bis 320 Kbit/s (CBR), VBR

Abtastfrequenz: 32 kHz; 44,1 kHz; 48 kHz

Kompatible Dateierweiterung für externe Untertitel: .srt

Zusätzliche Informationen

Von Dateinamen (einschließlich der Dateierweiterung) bzw. von Ordnernamen können jeweils nur die ersten 32 Zeichen angezeigt werden.

Je nach der Anwendung, die für die Codierung der WMA-Dateien verwendet wurde, funktioniert dieses Gerät ggf. nicht ordnungsgemäß.

Bei der Wiedergabe von Audio-Dateien mit integrierten Bilddaten kann es zu einer kurzen Verzögerung kommen.

Damit kyrillische Buchstaben auf diesem Gerät angezeigt werden können, müssen diese mit einem der folgenden Zeichensätze codiert worden sein:

- Unicode (UTF-8, UTF-16)
- Andere Zeichensätze als Unicode, die in einer Windows-Umgebung verwendet und in den Sprachoptionen auf Russisch eingestellt wurden.

Externes Speichermedium (USB, SD)

Abspielbare Ordnerstruktur: bis zu acht Ebenen (der Einfachheit halber sollte die Ordnerstruktur jedoch aus weniger als zwei Ebenen bestehen).

Abspielbare Ordner: bis zu 6 000

Abspielbare Dateien: bis zu 65 535

Wiedergabe von urheberrechtlich geschützten Dateien: Nicht kompatibel

Zusätzliche Informationen

Partitioniertes externes Speichermedium (USB, SD): Es kann nur die erste abspielbare Partition wiedergegeben werden.

Beim Start der Wiedergabe von Audio-Dateien auf einem externen Speichermedium (USB-Speichermedium, SD-Karte), das eine komplexe Ordnerhierarchie aufweist, ist der Ton u. U. erst mit einiger Verzögerung zu hören.

SD-Speicherkarte

Multimedia-Karten (MMC) sind nicht kompatibel.

Es wird keine Gewähr für eine Kompatibilität mit allen SD-Speicherkarten übernommen.

Dieses Gerät ist nicht mit SD-Audio/SD-Video kompatibel.

VORSICHT

Pioneer haftet in keinem Fall für den Verlust von Daten auf einem USB-Speichergerät, tragbaren USB-Audio-Player bzw. einer SD-Karte und das selbst dann nicht, wenn der Datenverlust während der Verwendung dieses Geräts aufgetreten ist. 

iPod-Kompatibilität

Dieses Gerät unterstützt nur die folgenden iPod-Modelle. Die unterstützten iPod-Softwareversionen sind unten stehend aufgelistet. Ältere Versionen werden ggf. nicht unterstützt.

- iPhone 4 (Softwareversion 4.1)
- iPhone 3GS (Softwareversion 4.1)
- iPhone 3G (Softwareversion 4.1)
- iPhone (Softwareversion 3.1.3)
- iPod nano der sechsten Generation (Softwareversion 1.0)
- iPod nano der fünften Generation (Softwareversion 1.0.2)
- iPod nano der vierten Generation (Softwareversion 1.0.4)
- iPod nano der dritten Generation (Softwareversion 1.1.3)
- iPod nano der zweiten Generation (Softwareversion 1.1.3)
- iPod nano der ersten Generation (Softwareversion 1.3.1)
- iPod touch der vierten Generation (Softwareversion 4.1)
- iPod touch der dritten Generation (Softwareversion 4.0)
- iPod touch der zweiten Generation (Softwareversion 4.0)
- iPod touch der ersten Generation (Softwareversion 3.1.3)
- iPod classic 160 GB (Softwareversion 2.0.4)
- iPod classic 120 GB (Softwareversion 2.0.1)
- iPod classic (Softwareversion 1.1.2)
- iPod der fünften Generation (Softwareversion 1.3)

Je nach iPod-Generation bzw. -Version können einige Funktionen nicht verfügbar sein.

Je nach der iPod-Softwareversion gestaltet sich die Bedienung ggf. etwas unterschiedlich.

Bei Verwendung eines iPods ist ein iPod-Dock-Connector-auf-USB-Kabel erforderlich.

Das CD-IU50-Schnittstellenkabel von Pioneer ist separat erhältlich. Weitere Einzelheiten erfahren Sie bei Ihrem Fachhändler.

Informationen bezüglich der Datei-/Formatkompatibilität finden Sie im Handbuch Ihres iPods.

Hörbücher, Podcasts: Kompatibel

Zusätzliche Informationen

! VORSICHT

Pioneer haftet in keinem Fall für den Verlust von Daten auf einem iPod, selbst dann nicht, wenn der Datenverlust während der Verwendung dieses Geräts aufgetreten ist.

Reihenfolge der Audio-Dateien

Der Benutzer kann keine Ordnernummern zuweisen und auch die Wiedergabereihenfolge mit diesem Gerät nicht bestimmen.

Beispiel einer Datenträger-Struktur

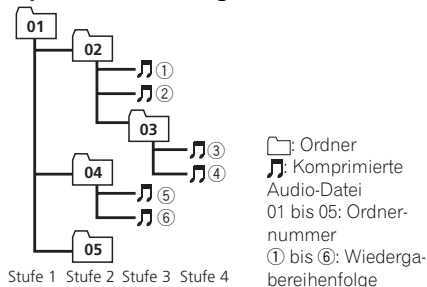

Externes Speichermedium (USB, SD)

Die Wiedergabereihenfolge entspricht der Aufzeichnungsreihenfolge auf dem externen Speichermedium (USB, SD).

Für die Bestimmung der Wiedergabereihenfolge wird folgende Vorgehensweise empfohlen:

- 1 Erstellen Sie Dateinamen basierend auf Zahlen, um dadurch die gewünschte Wiedergabereihenfolge festzulegen (z. B. 01xxx.mp3 oder 099yyy.mp3).
- 2 Speichern Sie diese Dateien in einem Ordner.
- 3 Kopieren Sie den Ordner mit den Dateien in das externe Speichermedium (USB, SD).

Je nach Systemumgebung ist eine Festlegung der Dateiwiedergabereihenfolge jedoch u. U. nicht möglich.

Die Dateireihenfolge bei tragbaren USB-Audio-Playern unterscheidet sich jeweils vom verwendeten Player.

Ordnungsgemäßer Gebrauch des Displays

! VORSICHT

- Wenn Feuchtigkeit oder Fremdkörper ins Innere des Geräts gelangen, schalten Sie umgehend das Gerät aus und wenden Sie sich an Ihren Händler oder an eine PIONEER-Kundendienststelle in Ihrer Nähe. Vermeiden Sie eine Verwendung des Geräts in diesem Zustand, da dies zu Brand, Stromschlag oder anderen Störungen führen kann.
- Wenn Sie Rauch, merkwürdige Geräusche oder Gerüche oder ungewöhnliche Anzeigen auf dem Display feststellen, schalten Sie umgehend das Gerät aus und wenden Sie sich an Ihren Händler oder an eine PIONEER-Kundendienststelle in Ihrer Nähe. Die Verwendung des Geräts in diesem Zustand kann zum Versagen des Systems führen.
- Bauen Sie zur Vermeidung von Stromschlägen das Gerät nicht auseinander und verändern Sie es nicht, da die Komponenten im Geräteinneren unter Hochspannung stehen. Sollten Wartungen, Anpassungen oder Reparaturen erforderlich sein, wenden Sie sich an Ihren Händler oder an eine PIONEER-Kundendienststelle in Ihrer Nähe.

Umgang mit dem Display

- Wenn das Display längere Zeit direktem Sonnenlicht ausgesetzt wird, kann es sehr heiß werden. Dies kann zu Beschädigungen des LCD-Bildschirms führen. Sie sollten soweit wie möglich vermeiden, das Displaygerät direktem Sonnenlicht auszusetzen.
- Das Display sollte in einem Temperaturbereich von -10°C bis $+60^{\circ}\text{C}$ verwendet werden. Bei Temperaturen, die über oder unter dem Betriebstemperaturbereich liegen, funktioniert das Display möglicherweise nicht ordnungsgemäß.

Zusätzliche Informationen

Flüssigkristallanzeige (LCD-Bildschirm)

- Durch die heiße Luft der Heizung kann der LCD-Bildschirm beschädigt werden. Die kalte Luft der Kühlung kann zu Feuchtigkeit im Inneren des Displays führen, wodurch dieses möglicherweise ebenfalls beschädigt wird. Wenn die Temperatur des Displays durch die Kühlung sinkt, kann der Bildschirm dunkel werden oder die Lebensdauer der im Display verwendeten kleinen Leuchtstoffröhre sich verkürzen.
- Kleine schwarze oder weiße (helle) Punkte können auf dem LCD-Bildschirm zu sehen sein. Sie sind auf die Eigenschaften des LCD-Bildschirms zurückzuführen und stellen keine Funktionsstörung dar.
- Wenn Sie ein Mobiltelefon verwenden, halten Sie dessen Antenne vom Display fern, damit das Videobild nicht durch Flecken, farbige Streifen usw. gestört wird.

LED-Hintergrundbeleuchtung

- Aufgrund der Eigenschaften des LCD-Bildschirms kann bei niedrigen Temperaturen und der Verwendung der LED-Hintergrundbeleuchtung eine Bildverzögerung auftreten bzw. die Bildqualität vermindert werden. Die Bildqualität verbessert sich mit zunehmender Temperatur.
- Um die LED-Hintergrundbeleuchtung zu schonen, wird der Bildschirm unter den folgenden Bedingungen dunkler:
 - Bei direktem Sonnenlicht
 - In der Nähe der Heizungsöffnung
- Die Betriebsdauer der LED-Hintergrundbeleuchtung beträgt mehr als 10 000 Stunden. Wird das Gerät bei hohen Temperaturen verwendet, nimmt die Betriebsdauer ab.
- Wenn die LED-Hintergrundbeleuchtung das Ende ihrer Betriebsdauer erreicht hat, bleibt der Bildschirm dunkel und es wird kein Bild mehr übertragen. Wenden Sie sich in diesem Fall bitte an Ihren Händler

oder an eine autorisierte PIONEER-Kundendienststelle in Ihrer Nähe.

Leuchtstoffröhre

- Im Inneren des Displays befindet sich eine kleine Leuchtstoffröhre, die den LCD-Bildschirm beleuchtet.
 - Die Leuchtstoffröhre sollte je nach Betriebsbedingungen ungefähr 10 000 Stunden betriebsfähig bleiben. (Durch die Verwendung des Displays bei niedrigen Temperaturen verkürzt sich die Lebensdauer der Leuchtstoffröhre.)
 - Wenn die Leuchtstoffröhre das Ende ihrer Betriebsdauer erreicht, bleibt der Bildschirm dunkel und es wird kein Bild mehr übertragen. Wenden Sie sich in diesem Fall an Ihren Händler oder an eine PIONEER-Kundendienststelle in Ihrer Nähe. □

Copyright und Marke

Dieser Artikel enthält Urheberrechtsschutztechnologie, die durch US-Patente und andere Rechte der Rovi Corporation an geistigem Eigentum geschützt ist. Reverse Engineering und Zerlegung sind verboten.

Bluetooth

Die Bluetooth®-Wortmarke und -Logos sind eingetragene Marken der Bluetooth SIG, Inc. Jede Nutzung dieser Marken durch die Pioneer Corporation erfolgt unter entsprechender Lizenz. Andere Marken und Markennamen sind das Eigentum ihrer jeweiligen Inhaber.

iTunes

Apple und iTunes sind Warenzeichen von Apple Inc., eingetragen in den USA und anderen Ländern.

Zusätzliche Informationen

MP3

Die Bereitstellung dieses Produkts erfolgt in Verbindung mit einer Lizenz zur privaten, nicht-kommerziellen Nutzung und impliziert weder die Übertragung einer Lizenz noch die Einräumung eines Rechts zur Verwendung dieses Produkts in kommerziellen (d. h. ertragsorientierten) Live-Programmen (leitungs-basiert, per Satellit, Kabel und/oder über jedes beliebige andere Medium), zum Broadcasting/ Streaming über das Internet, über Intranets und/oder andere Netzwerke oder in anderen elektronischen Inhalt-Vertriebssystemen, z. B. „Pay-Audio“- oder „Audio-on-demand“-Anwendungen. Für eine derartige Nutzung ist eine separate Lizenz erforderlich. Detaillierte Informationen hierzu finden Sie unter <http://www.mp3licensing.com>.

WMA

Windows Media ist eine eingetragene Marke oder eine Marke der Microsoft Corporation in den USA und/oder anderen Ländern. Dieses Produkt enthält Technologie, die Eigentum der Microsoft Corporation ist und nicht ohne Lizenz von Microsoft Licensing, Inc. vertrieben werden darf.

SD-Speicherkarte

Das SD-Logo ist ein Warenzeichen von SD-3C, LLC.
Das SDHC-Logo ist ein Warenzeichen von SD-3C, LLC.

iPod und iPhone

iPhone, iPod, iPod classic, iPod nano und iPod touch sind in den USA sowie in anderen Ländern eingetragene Marken von Apple Inc. Die Kennzeichnungen „Made for iPod“ und „Made for iPhone“ bedeuten, dass ein elektronisches Zubehörteil spezifisch zum Anschluss an iPod oder iPhone konstruiert wurde und entsprechend vom Entwickler als Leistungsstandards von Apple erfüllend zertifiziert wurde.
Apple übernimmt keine Verantwortung für die richtige Funktion dieses Geräts oder seine Er-

füllung von Sicherheits- oder anderen Vorschriften.

Bitte beachten Sie, dass der Gebrauch dieses Zubehörs in Verbindung mit einem iPod oder iPhone die drahtlose Leistung beeinträchtigen kann.

DivX

DivX® ist ein eingetragenes Warenzeichen von DivX, Inc. und wird unter Lizenz verwendet.

INFORMATIONEN ZU DIVX-VIDEO: DivX® ist ein von DivX, Inc. entwickeltes digitales Videoformat. Bei diesem Gerät handelt es sich um ein offiziell zertifiziertes „DivX Certified“-Gerät, welches DivX-Videos abspielt. Besuchen Sie die Website divx.com für weitere Informationen und Softwareprogramme zur Konvertierung Ihrer Dateien in DivX-Videos.

INFORMATIONEN ZU DIVX-VIDEO-ON-DEMAND: Dieses „DivX Certified“-Gerät muss registriert werden, damit erworbene DivX-Video-on-Demand-Filme (VOD) abgespielt werden können. Anleitungen zum Abruf Ihres Registrierungs-codes finden Sie im DivX-VOD-Abschnitt unter *Wiedergabe von Videos*. Weitere Informationen zum Abschluss Ihrer Registrierung finden Sie unter vod.divx.com.

Dolby Digital

Hergestellt unter Lizenz von Dolby Laboratories. „Dolby“ und das Doppel-D-Symbol sind Warenzeichen von Dolby Laboratories. 

Zusätzliche Informationen

Technische Daten

Allgemein

Nennleistung der Stromversorgung	14,4 V Gleichspannung (Toleranz: 10,8 V bis 15,1 V Gleichspannung)
Erdungssystem	Negativ
Maximale Leistungsaufnahme	10,0 A
Abmessungen (B × H × T):	
DIN	
Einbaugröße	178 mm × 50 mm × 162 mm
Frontfläche	188 mm × 58 mm × 17 mm
D	
Einbaugröße	178 mm × 50 mm × 162 mm
Frontfläche	188 mm × 58 mm × 17 mm
Gewicht	1,1 kg (MVH-8300BT)
Gewicht	1,0 kg (MVH-7300)

Display

Bildschirmgröße/Seitenverhältnis	3,0 Zoll breit/16:9 (sichtbarer Anzeigebereich: 66,8 mm × 36,7 mm)
Pixel	345 600 (1 440 × 240)
Displayverfahren	TFT-Aktivmatrix
Farbsystem	PAL/SECAM-kompatibel
Temperaturbereich (ausgeschalteter Zustand)	-20 °C bis +80 °C

Audio

Max. Ausgangsleistung	50 W × 4 70 W × 1/2 Ω (für Subwoofer)
Dauer-Ausgangsleistung	22 W × 4 (50 Hz bis 15 000 Hz, 5 % THD, bei 4-Ω- Last, beide Kanäle betrie- ben)
Lastimpedanz	4 Ω (Toleranz 4 Ω bis 8 Ω (2 Ω pro Kanal)
Maximaler Preout-Ausgangspegel	4,0 V
Equalizer (8-Band-Graphic-Equalizer):	
Frequenz	40 Hz/80 Hz/200 Hz/400 Hz/ 1 kHz/2,5 kHz/8 kHz/10 kHz
Verstärkung	±12 dB
Hochpassfilter:	
Frequenz	50 Hz/63 Hz/80 Hz/100 Hz/ 125 Hz

Steilheit	-12 dB/Okt.
Subwoofer (Mono):	
Frequenz	50 Hz/63 Hz/80 Hz/100 Hz/ 125 Hz
Steilheit	-18 dB/Okt.
Verstärkung	+6 dB bis -24 dB
Phase	Normal/Gegen
Bassverstärkung:	
Verstärkung	+12 dB bis 0 dB

USB

USB-Standard-Spezifikation	USB 1.1, USB 2.0 Full Speed
Max. Stromversorgung	500 mA
USB-Klasse	MSC (Massenspeicher-Klas- se)
Dateisystem	FAT16, FAT32
MP3-Decodiermodus	MPEG-1 und 2 Audio Layer 3
WMA-Decodiermodus	Vers. 7, 7.1, 8, 9, 10, 11, 12 (2-Kanal-Audio) (Windows Media Player)
AAC-Decodiermodus	MPEG-4 AAC (nur Codie- rung mit iTunes) (Vers. 9,0,3 und ältere Ver- sionen)
DivX-Decodierformat	Heimkino-Version 3, 4, 5, 2, 6 (.avi, .divx)

SD

Kompatibles physikalisches Format	Version 1.10
Dateisystem	FAT12, FAT16, FAT32
MP3-Decodiermodus	MPEG-1 und 2 Audio Layer 3
WMA-Decodiermodus	Vers. 7, 7.1, 8, 9, 10, 11, 12 (2-Kanal-Audio) (Windows Media Player)
AAC-Decodiermodus	MPEG-4 AAC (nur Codie- rung mit iTunes) (Vers. 9,0,3 und ältere Ver- sionen)
DivX-Decodierformat	Heimkino-Version 3, 4, 5, 2, 6 (.avi, .divx)

UKW-Tuner

Frequenzbereich	87,5 MHz bis 108,0 MHz
Nutzempfindlichkeit	9 dBf (0,8 μV/75 Ω Mono, Si- gnal-Rauschabstand: 30 dB)
Signal-Rauschabstand	72 dB (IEC-A-Netz)

Zusätzliche Informationen

MW-Tuner

Frequenzbereich 531 kHz bis 1 602 kHz (9 kHz)
 Nutzeempfindlichkeit 25 μ V (Signal-Rauschabstand: 20 dB)
 Signal-Rauschabstand 62 dB (IEC-A-Netz)

LW-Tuner

Frequenzbereich 153 kHz bis 281 kHz
 Nutzeempfindlichkeit 28 μ V (Signal-Rauschabstand: 20 dB)
 Signal-Rauschabstand 62 dB (IEC-A-Netz)

Bluetooth

(MVH-8300BT)
 Version Bluetooth 2.0 zertifiziert
 Ausgangsleistung Max. +4 dBm
 (Leistungsklasse 2)

Hinweis

Änderungen der technischen Daten und des Designs vorbehalten.

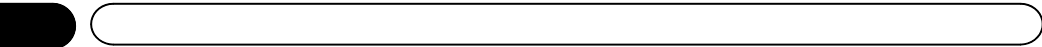

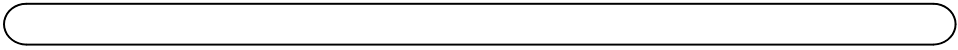

<http://www.pioneer.eu>

Zum Registrieren Ihres Produktes besuchen Sie bitte www.pioneer.de (oder www.pioneer.eu) .

PIONEER CORPORATION

28-8, Honkomagome 2-chome, Bunkyo-ku,
Tokyo 113-0021, JAPAN

PIONEER ELECTRONICS (USA) INC.

P.O. Box 1540, Long Beach, California 90801-1540, U.S.A.
TEL: (800) 421-1404

PIONEER EUROPE NV

Haven 1087, Keetberglaan 1, B-9120 Melsele, Belgium/Belgique
TEL: (0) 3/570.05.11

PIONEER ELECTRONICS ASIACENTRE PTE. LTD.

2 Jalan Kilang Barat, #07-01, Singapore 159346
TEL: 65-6378-7888

PIONEER ELECTRONICS AUSTRALIA PTY. LTD.

5 Arco Lane, Heatherton, Victoria, 3202 Australia
TEL: (03) 9586-6300

PIONEER ELECTRONICS OF CANADA, INC.

300 Allstate Parkway, Markham, Ontario L3R 0P2, Canada
TEL: 1-877-283-5901
TEL: 905-479-4411

PIONEER ELECTRONICS DE MÉXICO S.A. de C.V.

Blvd.Manuel Ávila Camacho 138, 10 piso
Col.Lomas de Chapultepec, México, D.F. 11000
TEL: 52-55-9178-4270
FAX: 52-55-5202-3714

先鋒股份有限公司

台北市內湖區瑞光路407號8樓
電話：(02) 2657-3588

先鋒電子（香港）有限公司

香港九龍尖沙咀海港城世界商業中心
9樓901-6室
電話：(0852) 2848-6488

Herausgegeben von Pioneer Corporation.
Copyright © 2010-2016 by Pioneer
Corporation. Alle Rechte vorbehalten.