

# Pioneer

---

## Bedieningshandleiding

RDS MEDIA CENTER ONTVANGER

# MVH-8300BT MVH-7300



Made for



iPod



iPhone

---

*Nederlands*

## Hartelijk dank voor het aanschaffen van dit Pioneer-product.

Lees deze handleiding voordat u het product in gebruik neemt zodat u het goed leert gebruiken. Lees vooral de gedeelten die met **WAARSCHUWING** en **LET OP** gemarkeerd zijn aandachtig. *Bewaar deze handleiding na het lezen op een veilige, bereikbare plaats zodat u hem indien nodig altijd bij de hand hebt.*

### 01 Voorzorgsmaatregelen

- BELANGRIJKE
- VEILIGHEIDSMATREGELEN 4
- Veilig rijden 4
- Vorkomen dat de accu leegloopt 5

### 02 Vóór u begint

- Informatie over dit toestel 6
- Gebruiksomgeving 6
- Bij problemen 6
- De microprocessor resetten 6
- Demostand 7
- Informatie over deze handleiding 7

### 03 Bediening van het toestel

- Hoofdtoestel 8
- Optionele afstandsbediening 8
- Basisbediening 9
- Basisbediening van het menu 10
  - Gemeenschappelijke bedieningsfuncties voor functie-instellingen, audio-instellingen, begininstellingen en lijsten 10
- Menu's aanpassen 10
  - Een geregistreerd menu opheffen 11
- Informatie over de helpfunctie 11
- Bluetooth-telefoon 11
  - Het toestel instellen voor handsfree telefoneren 12
  - Basisbediening 12
- Radio 13
  - Basisbediening 13
  - PI-zoeken 13
  - Automatisch PI-zoeken voor voorkeuzezenders 13
  - Zenders voor elke frequentieband opslaan en oproepen 13
  - Functie-instellingen 13
  - Radiotekst opslaan en oproepen 14
  - PTY-lijst 15

### Video afspelen 15

- Basisbediening 15
- Bestanden in de namenlijst selecteren en afspelen 16
- Naar video's bladeren op de iPod 16
- DivX® VOD-inhoud afspelen 17
- Functie-instellingen 17

### Audio afspelen 20

- Basisbediening 20
- Bestanden en fragmenten in de lijst selecteren en afspelen 21
- Naar songs bladeren op de iPod 21
- Functie-instellingen 21

### Afbeeldingen weergeven 24

- Basisbediening 24
- Bestanden in de namenlijst selecteren en afspelen 24
- Functie-instellingen 24
- Functies voor het weergeven van afbeeldingen als diavoorstelling 25

### Bluetooth-telefoon 27

- Het verbindingsmenu 27
- Het telefoonmenu 28
- Functies en bediening 29

### Audio-instellingen 30

### Systeeminstellingen 32

### Entertainment-instellingen 33

- De verlichtingskleur zelf aanpassen 33

### Begininstellingen 34

- Automatische EQ-meting (automatische instelling van de equalizer) 35

### Overige functies 38

- De AUX-signaalbron 38
- Een andere display-indicatie kiezen 38

### 04 Gedetailleerde informatie

- De breedbeeldstand wijzigen 39
- Het DivX-ondertitelbestand instellen 39

- De beeldverhouding instellen **39**
- Uw DivX® VOD-registratiecode weergeven **40**
- De deactiveringscode weergeven **40**
- De beeldinstellingen aanpassen **40**

## ● **Aanvullende informatie**

- Problemen verhelpen **41**
- Foutmeldingen **42**
- Foutmeldingen tijdens de automatische EQ-meting **44**
- Indicatorlijst **44**
- Aanwijzingen voor het gebruik **45**
- Compatibiliteit met gecomprimeerde audio/video (USB, SD) **47**
- Compatibiliteit met iPod **48**
- Volgorde van audiobestanden **48**
- Correct gebruik van het display **49**
  - Behandeling van het display **49**
  - Lcd-scherf (liquid crystal display) **49**
  - Led-achtergrondverlichting **50**
  - Kleine tl-buis **50**
- Copyright en handelsmerken **50**
- Technische gegevens **52**

## BELANGRIJKE VEILIGHEIDSMATREGELEN

Lees onderstaande instructies over het display goed door en houd ze bij de hand voor later.

- 1 Lees deze handleiding volledig en aandachtig door voordat u het display gebruikt.
- 2 Houd deze handleiding bij de hand om bedieningsprocedures en informatie over veilig gebruik op te zoeken.
- 3 Let goed op de waarschuwingen in deze handleiding en volg de instructies zorgvuldig op.
- 4 Laat andere personen het systeem niet gebruiken tenzij ze de bedieningsinstructies hebben gelezen en begrepen.
- 5 Monteer het display niet op plaatsen waar het (i) het zicht van de bestuurder kan hinderen, (ii) de bediening of veiligheidsvoorzieningen van het voertuig, zoals de airbags of alarmlichten, kan belemmeren, of (iii) de bestuurder kan hinderen bij het veilig besturen van het voertuig.
- 6 Bedien het display niet als dat uw aandacht van het besturen van het voertuig afleidt. U dient het voertuig altijd veilig te besturen en alle verkeersregels na te leven. Als u problemen ondervindt met de bediening van het systeem of het aflezen van het display, parkeer het voertuig dan op een veilige plaats voordat u het probleem probeert te verhelpen.
- 7 Draag altijd uw veiligheidsgordel als u het voertuig bestuurt. Mocht u ooit betrokken raken bij een ongeval, dan kunnen uw verwondingen aanzienlijk ernstiger zijn als u uw gordel niet of niet goed draagt.
- 8 Gebruik tijdens het rijden nooit een koptelefoon.
- 9 Uit veiligheidsoverwegingen zijn bepaalde functies alleen beschikbaar als de handrem is aangetrokken en het voertuig stilstaat.
- 10 Stel het volumeniveau altijd zodanig af dat u geluiden van buitenaf en de sirenes van hulpvoertuigen zoals politieauto's,

brandweerauto's en ambulances kunt horen.



### WAARSCHUWING

Probeer het display niet zelf te monteren en voer er geen onderhoud aan uit. Montage of onderhoud van het display door personen zonder technische opleiding en ervaring met elektronische apparatuur en auto-accessoires kan gevaarlijk zijn en kan een elektrische schok of andere gevaren veroorzaken. ▣

## Veilig rijden



### WAARSCHUWING

- **DE LICHTGROENE KABEL BIJ DE VOEDINGSSTEKKER DIEN OM DE PARKEERSTATUS TE DETECTEREN EN MOET WORDEN AANGESLOTEN OP DE VOEDINGSZIJDE VAN HET HANDREMCONTACT. ONJUISTE AANSLUITING OF ONJUIST GEBRUIK VAN DEZE KABEL KAN EEN WETSOVERTREDING ZIJN EN KAN ERNSTIGE SCHADE OF LETSEL TOT GEVOLG HEBBEN.**
- Om de kans op ongevallen en letsel en mogelijke wetsovertreding te voorkomen, mag dit toestel niet worden gebruikt met video die zichtbaar is voor de bestuurder.
- Om ongevallen en mogelijke wetsovertreding te vermijden, mag nooit vanaf de voorzetels naar video worden gekeken terwijl het voertuig wordt bestuurd.
- In sommige landen of staten geldt het verbod op kijken naar beelden op een display in een voertuig niet alleen voor de bestuurder maar ook voor andere inzittenden. Indien dit voor uw regio van toepassing is, dient u zich hieraan te houden.

Als u tijdens het rijden naar video probeert te kijken, verschijnt de waarschuwing **Viewing of front seat video source while driving is strictly prohibited.** op het display voorin.

Als u naar video op het display voorin wilt kijken, moet u de auto op een veilige plaats parkeren en op de handrem zetten. 

## **Voorkomen dat de accu leegloopt**

Laat de motor van het voertuig draaien terwijl u het toestel gebruikt om te voorkomen dat het de accu uitput.

- Als het toestel niet van stroom wordt voorzien, bijvoorbeeld omdat de accu wordt vervangen, keert de microprocessor terug naar de beginstand. Het is daarom raadzaam uw audio-instellingen ter herinnering op te schrijven.



### **WAARSCHUWING**

Gebruik het toestel niet in voertuigen zonder accessoirestand op het contactslot. 



Deponeer dit product niet bij het gewone huishoudelijk afval wanneer u het wilt verwijderen. Er bestaat een speciaal wettelijk voorgeschreven verzamelsysteem voor de juiste behandeling, het opnieuw bruikbaar maken en de recycling van gebruikte elektronische producten.

In de lidstaten van de EU en in Zwitserland en Noorwegen kunnen particulieren afgedankte elektronische producten gratis bij de daarvoor bestemde verzamelplaatsen inleveren. Als u een soortgelijk nieuw product koopt, kunt u het afgedankte product ook bij uw verkooppunt inleveren.

Als u in een ander land woont, neem dan contact op met de plaatselijke overheid voor informatie over het weggooien van afgedankte producten.

Op die manier zorgt u ervoor dat uw afgedankte product op de juiste wijze wordt verwerkt, hergebruikt en gerecycled, zonder schadelijke gevolgen voor het milieu en de volksgezondheid.

## Informatie over dit toestel

De tuner van dit toestel kan worden afgestemd op frequenties die gebruikt worden in West-Europa, Azië, het Midden-Oosten, Afrika en Oceanië. In andere gebieden is de ontvangst wellicht slecht. De RDS-functie (Radio Data System) werkt alleen in gebieden waar FM-zenders RDS-informatie uitzenden.

### LET OP

- Zorg ervoor dat dit toestel niet met vloeistof in aanraking komt. Een elektrische schok kan daarvan het gevolg zijn. Bovendien kan con-

tact met vloeistoffen rookvorming, oververhitting en andere schade aan het toestel veroorzaken.

- De Pioneer CarStereo-Pass wordt alleen in Duitsland gebruikt.
- Zet het volume nooit zo hoog dat u geluiden buiten het voertuig niet meer kunt horen.
- Zorg dat dit toestel niet in aanraking komt met vocht.
- Als de accu wordt losgekoppeld of leeg raakt, wordt het voorkeuzegeheugen gewist.

### Opmerking

Instellingen worden ook uitgevoerd als u het menu annuleert zonder te bevestigen.

## Gebruiksomgeving

Dit toestel moet binnen de onderstaande temperatuurbereiken worden gebruikt.

Bereik bedrijfstemperatuur:  $-10^{\circ}\text{C}$  t/m  $+60^{\circ}\text{C}$   
 EN 300 328 ETC-testtemperatuur:  $-20^{\circ}\text{C}$  en  $+55^{\circ}\text{C}$

## Bij problemen

Als dit product niet naar behoren functioneert, kunt u uw leverancier of het dichtstbijzijnde erkende Pioneer-servicecentrum raadplegen.

## De microprocessor resetten

De microprocessor moet in de volgende gevallen worden gereset:

- Voordat u dit toestel na installatie ervan voor de eerste keer gebruikt
- Als het toestel niet naar behoren werkt
- Als er vreemde of onjuiste berichten op het scherm verschijnen

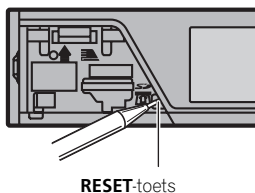

RESET-toets

- 1 Verwijder het voorpaneel.
- 2 Druk met een pen of een ander puntig voorwerp op RESET. ▣

Als alleen USB-geheugen en draagbare USB-audiospelers worden bedoeld, wordt de term “USB-opslagapparaat” gebruikt.

- In deze handleiding verwijst “iPod” naar de iPod en iPhone. ▣

## Demostand

### ⚠ Belangrijk

Als de rode draad (ACC) van dit toestel niet wordt aangesloten op een aansluiting die is gekoppeld aan de aan/uit-stand van het contactslot, kan de accu uitgeput worden.

De functiedemo start automatisch als het toestel uit staat maar de contactschakelaar aan staat of in de accessoirestand (ACC) staat. De demostand blijft dus actief wanneer het toestel wordt uitgeschakeld. U kunt de demostand uitzetten met de functie in het begininstellingenmenu. Let op: de accu kan leeglopen als de demo geactiveerd blijft terwijl het contact in de accessoirestand (ACC) staat. Raadpleeg **Demonstration** (*demodisplay*) op bladzijde 34. ▣

## Informatie over deze handleiding

- In deze handleiding wordt de bediening van de MVH-8300BT en MVH-7300 beschreven. De uitleg over Bluetooth-functies is alleen van toepassing op de MVH-8300BT en niet op de MVH-7300.
- In het vervolg wordt met de term “extern opslagapparaat (USB, SD)” in het algemeen verwezen naar USB-geheugen, draagbare USB-audiospelers en SD-geheugenkaarten.

### Hoofdtoestel

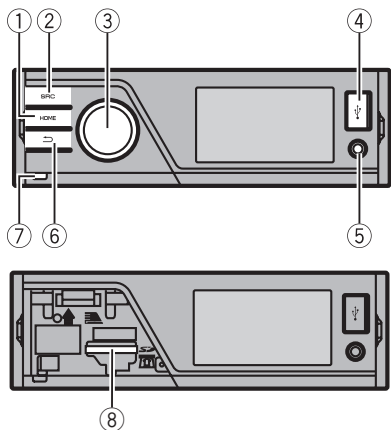

Onderdeel	Onderdeel
① HOME	⑤ AUX-ingang (3,5mm-stereo-/videoplug)
② SRC/OFF	⑥ Microfooningang voor de automatische EQ-meting
③ MULTI-CONTROL (M.C.)	⑦ ↵ (terug/display uit)
④ USB-poort	⑧ Verwijderen
	SD-geheugenkaart-sleuf
	De sleuf voor de SD-geheugenkaart wordt bereikbaar als u het vooraanpaneel verwijdert.

### ! LET OP

Verbind uw USB-speler/USB-geheugen door middel van een Pioneer USB-kabel (CD-U50E) (optioneel) met dit toestel. Sluit ze niet rechtstreeks op dit toestel aan omdat ze dan uitsteken en verwondingen of beschadigingen kunnen veroorzaken. Gebruik geen producten van andere fabrikanten. ■

### Optionele afstandsbediening

De afstandsbediening CD-R320 is apart verkrijgbaar.

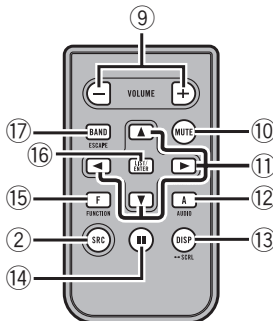

Onderdeel	Gebruik
⑨ +/- (VOLUME)	Druk op deze toetsen om het volume te verhogen of te verlagen.
⑩ MUTE	Druk op deze toets om het geluid uit te schakelen en weer in te schakelen.
⑪ ▲/▼/◀/▶	Druk op deze toetsen om handmatig af te stemmen, vooruit en achteruit te spoelen, en om naar fragmenten te zoeken.
⑫ AUDIO	Druk op deze toets om een audio-functie weer te geven.
⑬ DISP/SCRL	Druk op deze toets om andere displays voor de audiobron weer te geven. Druk op deze toets om het basisscherm of het afbeeldingsscherm voor video te selecteren. <ul style="list-style-type: none"> <li>Als er geen achtergrond is ingesteld voor het entertainmentmenu, kunt u overschakelen tussen het basisscherm en het afbeeldingsscherm.</li> </ul>
⑭	Druk op deze toets om het afspelen te onderbreken (pauze) of te hervatten.
⑮ FUNCTION	Druk op deze toets om een functie weer te geven.

# Bediening van het toestel

Onder-deel	Gebruik
16 LIST/ENTER	Druk op de toets om de verschillende lijsten (afhankelijk van de bron) weer te geven. Als een menu is geopend, drukt u op deze toets om de functies te bedienen.
17 BAND/ES-CAPE	Druk op deze toets om een van de drie FM-frequentiebanden of de MW/LW-frequentieband te selecteren. Als u inhoud op een extern opslagapparaat afspeelt dat verschillende mediabestandstypen bevat, drukt u op deze toets om tussen de verschillende typen over te schakelen. <b>Music</b> (gecomprimeerde audio)— <b>Video</b> (DivX-videobestanden)— <b>Photo</b> (JPEG-afbeeldingsbestanden) Druk op deze toets om van een lijst- of functiemenu naar het normale display terug te keren. Druk op deze toets om het begininstellingenmenu te annuleren.

## Opmerking

U kunt de functie-instellingen, audio-aanpassingen, lijstmenu's, enz. niet bedienen door op de afstandsbediening op ▲/▼/◀/▶ te drukken. Gebruik in plaats daarvan de multi-bediening van het hoofdtoestel. ■

## Basisbediening

### Belangrijk

- Wees voorzichtig bij het verwijderen en terugplaatsen van het voorpaneel.
- Stel het voorpaneel niet bloot aan schokken.
- Stel het voorpaneel niet bloot aan direct zonlicht en hoge temperaturen.
- Maak eerst alle kabels en apparaten (indien aanwezig) van het voorpaneel los voordat u het verwijderd om beschadiging aan het toestel en het voertuiginterieur te voorkomen.

Het voorpaneel tegen diefstal verwijderen

- 1 Druk op de toets Losmaken om het voorpaneel los te maken.
- 2 Neem het voorpaneel vast en verwijder het.
- 3 Bewaar het losgemaakte voorpaneel in een veilig omhulsel zoals een stevig doosje.

Het voorpaneel terugzetten

- 1 Schuif het voorpaneel omhoog tot het vastklikt. Het voorpaneel is aan de bovenkant met het hoofdtoestel verbonden. Controleer of het voorpaneel goed met het hoofdtoestel verbonden is.

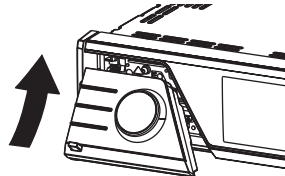

- 2 Druk de onderzijde aan tot het voorpaneel goed geplaatst is. Probeer het opnieuw als het voorpaneel niet goed is bevestigd. Gebruik geen kracht want daardoor kunt u onderdelen beschadigen.

Het toestel inschakelen

- 1 Druk op **SRC/OFF** om het toestel in te schakelen.

Het toestel uitschakelen

- 1 Houd **SRC/OFF** ingedrukt tot het toestel uit gaat.

Een signaalbron selecteren

- 1 Druk op **SRC/OFF** om over te schakelen tussen: **Radio** (tuner)—**USB** (USB-opslagapparaat)/**iPod** (iPod die is aangesloten via USB)—**SD** (SD-geheugenkaart)—**AUX** (AUX)

Het volume afstellen

- 1 Draai aan **M.C.** om het volume te regelen.

## Opmerking

Als de blauw-witte draad van dit toestel is aangesloten op de bedieningsaansluiting van de automatische antenne van het voertuig, schuift de antenne uit wanneer er een signaalbron van dit toestel wordt ingeschakeld. Als de signaalbron wordt uitgeschakeld, wordt de antenne weer ingeschoven. ■

## Basisbediening van het menu

Met **HOME** kunt u bronnen selecteren, lijsten gebruiken, audio-aanpassingen maken enz.

### 1 Druk op HOME.

### 2 Duw M.C. omhoog of omlaag om een andere menuoptie te selecteren.

**Home** (hoofdmenu)—**Custom** (aangepast menu)—**Phone** (telefoonmenu)

- Het telefoonmenu is alleen beschikbaar op de MVH-8300BT.

### 3 Draai aan M.C. om een menuoptie te selecteren.

Nadat u een onderdeel selecteert, kunt u de volgende handelingen uitvoeren.

#### Home (hoofdmenu)

##### Source (een signaalbron selecteren)

- 1 Druk op **M.C.** om de instellingenmodus weer te geven.
- 2 Selecteer de gewenste signaalbron met **M.C.**. Draai aan de knop om een andere signaalbron te kiezen. Druk op de knop om deze te selecteren. Raadpleeg *Een signaalbron selecteren* op de vorige bladzijde voor meer informatie over de beschikbare signaalbronnen.

##### List (lijstmenu's gebruiken)

- 1 Druk op **M.C.** om de lijst weer te geven. Druk op deze toets om de lijst met mappen, bestanden of voorkeuzekanalen weer te geven (afhankelijk van de signaalbron).

##### Audio (audiomenu instellen)

- 1 Druk op **M.C.** om het audiomenu weer te geven. Raadpleeg *Audio-instellingen* op bladzijde 30.

##### System (systeemmenu instellen)

- 1 Druk op **M.C.** om het systeemmenu weer te geven. Raadpleeg *Systeeminstellingen* op bladzijde 32.

##### Entertainment (entertainment-menu instellen)

- 1 Druk op **M.C.** om het entertainment-menu weer te geven. Raadpleeg *Entertainment-instellingen* op bladzijde 33.

## Custom (aangepast menu)

Binnen elk menu (audiofunctiemenu, enz.) kunt u menu's uitkiezen en in dit aangepaste menu registreren.

Raadpleeg *Menu's aanpassen* op deze bladzijde.

Het aangepast enu weergeven

- 1 Druk op **M.C.** om de instellingenmodus weer te geven.

## Phone (telefoonmenu)

Het telefoonmenu weergeven

- Raadpleeg *Het telefoonmenu* op bladzijde 28.

## Gemeenschappelijke bedieningsfuncties voor functie-instellingen, audio-instellingen, begininstellingen en lijsten

Terugkeren naar het vorige display

Terugkeren naar de vorige lijst of categorie (de map of categorie die een niveau hoger ligt)

- 1 Druk op **↵**.

Terugkeren naar het gewone display

Het menu met begininstellingen annuleren

- 1 Druk op **HOME**.



## Menu's aanpassen

Menu-onderdelen die u vaak gebruikt kunt u in een aangepast menu registreren.

- De menukolommen die u kunt registreren worden met ronde aanwijzers weergegeven.

### 1 Geef de menukolom weer die u wilt registreren.

Raadpleeg *Basisbediening van het menu* op deze bladzijde.

U kunt de enukolom weergeven in **Home** (hoofdmenu).

## Bediening van het toestel

### 2 Houd M.C. naar rechts ingedruwd om de menukolom te registreren.

De menukolommen die u hebt geregistreerd worden met grote, ronde aanwijzers weergegeven.

### 3 Geef het aangepaste menu weer en kies een geregistreerd menu.

Raadpleeg *Basisbediening van het menu* op de vorige bladzijde.

#### Opmerking

U kunt tot 12 kolommen registreren.

### Een geregistreerd menu opheffen

#### 1 Geef het aangepaste menu weer en kies een geregistreerd menu.

Raadpleeg *Basisbediening van het menu* op de vorige bladzijde.

#### 2 Houd M.C. even naar rechts ingedruwd om het geregistreerde menu op te heffen.

### Informatie over de helpfunctie

Dit toestel kan voor elke functie uitleg weergeven over het gebruik van M.C.

#### 1 Geef het systeemmenu weer.

Raadpleeg *Basisbediening van het menu* op de vorige bladzijde.

#### 2 Selecteer met M.C. de menuoptie Guide Info.

Draai aan de knop om een andere menuoptie te selecteren. Druk erop om uw keuze te bevestigen.

De helpinformatie wordt weergegeven.

#### Gebruik



Draai aan M.C.



Duw M.C. omhoog of omlaag.

#### Gebruik



Duw M.C. naar links of naar rechts.



Druk op M.C.



Houd M.C. ingedrukt.



Duw M.C. omhoog.



Duw M.C. omlaag.



Houd M.C. naar omhoog ingedruwd.

- Druk op M.C. om de volgende pagina weer te geven. 

### Bluetooth-telefoon

*Deze functie is alleen beschikbaar voor MVH-8300BT.*

#### Belangrijk

- Als dit toestel stand-by staat om verbinding te maken met een mobiele Bluetooth-telefoon terwijl de motor niet draait, kan de accu leeg raken.
- De bediening kan verschillen naargelang het type telefoon.
- Handelingen die uw aandacht vereisen zoals het kiezen van een nummer op het display, het gebruik van het telefoonboek enz. zijn niet toegelaten tijdens het rijden. Als u dergelijke handelingen wilt uitvoeren, dient u het voertuig eerst veilig te parkeren.

## Het toestel instellen voor handsfree telefoneren

Voordat u de functie voor handsfree telefoneren kunt gebruiken, moet u een aantal instellingen op dit toestel opgeven.

- |   |
|---|
| <p>1 Verbinden<br/>Voer de nodige handelingen uit in het verbindingsmenu voor de Bluetooth-telefoon. Raadpleeg <i>Het verbindingsmenu</i> op bladzijde 27.</p> <p>2 Functie-instellingen<br/>Voer de nodige handelingen uit in het functiemenu voor de Bluetooth-telefoon. Raadpleeg <i>Het telefoonmenu</i> op bladzijde 28.</p> |
|---|

## Opmerkingen

- Als de privémodus is geselecteerd op de mobiele telefoon, is handsfree bellen wellicht niet mogelijk.
- De geschatte gespreksduur verschijnt op het display (deze kan enigszins afwijken van de werkelijke gespreksduur). ■

## Basisbediening

<p>Een telefoongesprek voeren 1 Raadpleeg <i>Het telefoonmenu</i> op bladzijde 28.</p>
<p>Een inkomend gesprek beantwoorden 1 Druk op <b>M.C.</b> wanneer u gebeld wordt. <ul style="list-style-type: none"> <li>U kunt dit ook doen door <b>M.C.</b> omhoog te duwen.</li> </ul> </p>
<p>Een gesprek beëindigen 1 Druk op <b>M.C.</b></p>
<p>Een inkomend gesprek weigeren 1 Duw <b>M.C.</b> naar beneden wanneer u gebeld wordt.</p>
<p>Een gesprek in de wachtstand beantwoorden 1 Druk op <b>M.C.</b> wanneer u gebeld wordt. <ul style="list-style-type: none"> <li>U kunt dit ook doen door <b>M.C.</b> omhoog te duwen.</li> </ul> </p>
<p>Overschakelen tussen bellers die in de wachtstand staan 1 Duw <b>M.C.</b> omhoog.</p>
<p>Een gesprek in de wachtstand afbreken 1 Duw <b>M.C.</b> omlaag.</p>
<p>Het luistervolume van de gesprekspartner afstellen 1 Duw <b>M.C.</b> naar links of rechts terwijl u telefoneert.</p>
<p>De privémodus in- en uitschakelen 1 Houd <b>M.C.</b> even naar omhoog ingedruwd terwijl u telefoneert.</p>

# Bediening van het toestel

## Radio

### Basisbediening

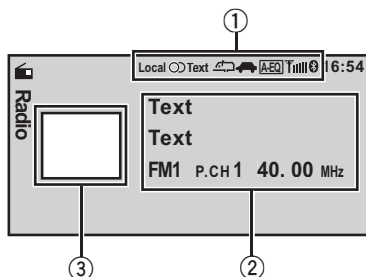

① Indicatoren

Raadpleeg *Indicatorlijst* op bladzijde 44.

② Gebied met tekstinformatie

- PTY-naam
- Programmaservicenaam
- Frequentieband/Voorkeuzenummer/Frequentieaanduiding

③ Bronafbeelding

Handmatig afstemmen (stap voor stap)

- ① Duw **M.C.** naar links of naar rechts.

Automatisch afstemmen

- ① Houd **M.C.** even naar links of naar rechts ingedrukt en laat deze weer los.  
U kunt het automatisch afstemmen annuleren door **M.C.** naar links of naar rechts te duwen.  
Als u **M.C.** naar links of naar rechts duwt en vasthoudt, kunt u zenders overslaan. Het automatisch afstemmen begint zodra u **M.C.** loslaat.

### Opmerking

U kunt de AF-functie van dit toestel (zoeken naar alternatieve frequenties) in- en uitschakelen. Voor normaal afstemmen moet de AF-functie uit staan (raadpleeg de volgende bladzijde).

### PI-zoeken

Als deze functie is ingeschakeld en een zender niet beschikbaar is of de ontvangst verslechtert, zoekt het toestel automatisch naar een andere zender met hetzelfde soort program-

ma's. Tijdens het zoeken wordt **PI SEEK** weergegeven en wordt het geluid uitgeschakeld.

### Automatisch PI-zoeken voor voorkeuzezenders

Als deze functie is ingeschakeld, probeert het toestel door PI-zoeken automatisch een vervangende zender te vinden wanneer een voorkeuzezender niet kan worden ontvangen.

- Automatisch PI-zoeken is standaard uitgeschakeld. Raadpleeg **Auto PI** (*automatisch PI-zoeken*) op bladzijde 34.

### Zenders voor elke frequentieband opslaan en oproepen

Het scherm met voorkeuzenummers gebruiken

- ① Duw **M.C.** omhoog of omlaag en selecteer het scherm met voorkeuzenummers.
- ② Duw **M.C.** omhoog of omlaag totdat de gewenste frequentieband (**FM1**, **FM2**, **FM3** voor FM of **MW/LW**) op het display verschijnt.
- ③ Gebruik **M.C.** om de geselecteerde frequentie in het geheugen op te slaan.  
Draai aan de knop om een ander voorkeuzenummer te selecteren. Houd de knop ingedrukt om de frequentie op te slaan.
- ④ Gebruik **M.C.** om de gewenste zender te selecteren.  
Draai aan de knop om een andere zender te kiezen. Druk op de knop om deze te selecteren.

U kunt het scherm met voorkeuzenummers ook weergeven door op **HOME** te drukken. Raadpleeg *Basisbediening van het menu* op bladzijde 10.

### Functie-instellingen

**1 Druk op M.C. om het functiemenu weer te geven.**

**2 Draai aan M.C. om de functie te selecteren.**

Nadat u de functie geselecteerd hebt, stelt u deze als volgt in.

**BSM** (geheugen voor de sterkste zenders)

Met de functie BSM (Best Stations Memory) kunt u automatisch de zes sterkste zenders in het geheugen opslaan. Deze worden opgeslagen in volgorde van signaalsterkte.

- 1 Druk op **M.C.** om de functie BSM in te schakelen.  
Druk nogmaals op **M.C.** om deze te annuleren.

**Regional** (regionaal)

Als de functie AF is ingeschakeld, kan de regionale functie gebruikt worden om het zoeken tot regionale programma's te beperken.

- 1 Druk op **M.C.** om de regionale functie in of uit te schakelen.

**Local** (automatisch afstemmen op lokale zenders)

Als deze functie is ingeschakeld, stemt het toestel alleen af op zenders waarvan het signaal voldoende sterk is voor een goede ontvangst.

- 1 Druk op **M.C.** om de instellingenmodus weer te geven.
- 2 Draai aan **M.C.** en selecteer de gewenste instelling.

FM: **Off—Level1—Level2—Level3—Level4**  
MW/LW: **Off—Level1—Level2**

Als u het hoogste niveau selecteert, wordt alleen afgestemd op de sterkste zenders. Bij lagere niveaus wordt ook afgestemd op zwakkere zenders.

- 3 Druk op **M.C.** om de selectie te bevestigen.

**PTY search** (programmatypeselectie)

U kunt PTY-informatie (programmatype-informatie) gebruiken om op een bepaalde zender af te stemmen.

- 1 Druk op **M.C.** om de instellingenmodus weer te geven.
- 2 Draai aan **M.C.** en selecteer de gewenste instelling.

**News&Info—Popular—Classics—Others**

- 3 Druk op **M.C.** om het zoeken te beginnen.  
Het toestel begint te zoeken naar een zender die het geselecteerde programmatype uitzendt. Als er een zender is gevonden, wordt de programmasevicenaam weergegeven.

De PTY-lijst met ID-codes en programmatypen vindt u in het volgende gedeelte. Raadpleeg de volgende bladzijde.

Het programma van een zender kan soms afwijken van de informatie die door de PTY-code wordt aangegeven.

Als er geen zender met het gewenste programmatype wordt gevonden, wordt ongeveer vier seconden **Not Found** op het display getoond en keert de tuner terug naar de oorspronkelijke zender.

**Traffic Announce** (stand-by voor verkeersberichten)

Als de TA-functie (stand-by voor verkeersberichten) is ingeschakeld, worden verkeersberichten automatisch ontvangen, ongeacht de signaalbron waarnaar u aan het luisteren bent.

- 1 Druk op **M.C.** om de functie Stand-by voor verkeersberichten in en uit te schakelen.

**Alternative FREQ** (alternatieve frequenties zoeken)

Als deze functie is ingeschakeld, zoekt de tuner automatisch naar een andere zender in hetzelfde netwerk wanneer de ontvangst niet goed is.

- 1 Druk op **M.C.** om AF aan of uit te zetten.

**News Interrupt** (onderbreking door nieuwsberichten)

Als er een nieuwsprogramma wordt uitgezonden door een nieuwszender met PTY-code, kan het toestel automatisch overschakelen naar de nieuwszender. Als het nieuwsprogramma is afgelopen, schakelt het toestel terug naar het oorspronkelijke programma.

- 1 Druk op **M.C.** om de nieuwsfunctie in of uit te schakelen.

**Radio Text** (radiotekst weergeven)

De tuner kan op het display radiotekst weergeven die door RDS-zenders wordt uitgezonden zoals zendergegevens, de titel van de uitgezonden muziek en de naam van de artiest.

- De tuner slaat automatisch de drie laatst ontvangen radiotekstberichten op. Hierbij wordt telkens het oudste bericht door het nieuwste vervangen.
- 1 Druk op **M.C.** om de radiotekst op het display te laten verschijnen.  
De radiotekst van de huidige zender wordt weergegeven.

- 2 Draai aan **M.C.** om de drie meest recente radiotekstberichten op te roepen.  
Raadpleeg *Radiotekst opslaan en oproepen* op deze bladzijde.

Als er geen radiotekstgegevens zijn opgeslagen, verandert het display niet.

**Opmerking**

Als de MW/LW-band is geselecteerd, zijn alleen **BSM** en **Local** beschikbaar.

**Radiotekst opslaan en oproepen**

U kunt maximaal zes radiotekstberichten opslaan.

## Bediening van het toestel

### 1 Geef op het display het radiotekstbericht weer dat u in het geheugen wilt opslaan.

Raadpleeg **Radio Text** (*radiotekst weergeven*) op de vorige bladzijde.

### 2 Druk op M.C.

Het scherm met voorkeuzezenders wordt weergegeven.

### 3 Sla het geselecteerde radiotekstbericht in het geheugen op met M.C.

Draai aan de knop om een ander voorkeuzenummer te selecteren. Houd de knop ingedrukt om de frequentie op te slaan.

### 4 Selecteer de gewenste radiotekst met M.C.

Draai aan de knop om een ander radiotekstbericht te kiezen. Druk op de knop om de selectie te bevestigen.

## PTY-lijst

### News&Info

**News** (nieuws), **Affairs** (actualiteiten), **Info** (informatie), **Sport** (sport), **Weather** (weer), **Finance** (economisch nieuws)

### Popular

**Pop Mus** (populaire muziek), **Rock Mus** (rockmuziek), **Easy Mus** (lichte muziek), **Oth Mus** (andere muziek), **Jazz** (jazz), **Country** (countrymuziek), **Nat Mus** (nationale muziek), **Oldies** (Gouwe Ouwe), **Folk mus** (folk-muziek)

### Classics

**L. Class** (lichte klassieke muziek), **Classic** (klassieke muziek)

### Others

**Educate** (educatief), **Drama** (toneel), **Culture** (cultuur), **Science** (wetenschap), **Variéd** (varia), **Children** (kinderprogramma's), **Social** (praatprogramma's), **Religion** (religieus), **Phone In** (praatprogramma's), **Touring** (reizen), **Leisure** (ontspanning), **Document** (documentaires)



## Video afspelen

### Basisbediening

Als u een iPod met videofunctie via een interfacekabel zoals CD-IU50V (los verkrijgbaar) op dit toestel aansluit, kunt u de video's weergeven die op de iPod staan. De iPod wordt daarbij als signaalbron **iPod** gebruikt. U hoeft daarvoor de instelling **AUX** niet te wijzigen.

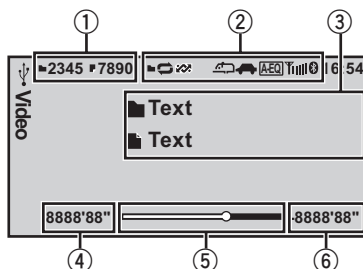

U kunt het basisscherm of het scherm voor afbeeldingen selecteren.

Raadpleeg **Display** (*display-instelling*) op bladzijde 18.

① Bestandsinformatie voor het bestand dat momenteel wordt afgespeeld

#### Extern opslagapparaat (USB, SD)

- Map-/bestandsnummerindicator

#### iPod

- Songnummerindicator

② Indicatoren

Raadpleeg *Indicatorlijst* op bladzijde 44.

③ Gebied met tekstinformatie

#### Extern opslagapparaat (USB, SD)

- Mapnaam
- Bestandsnaam

#### iPod

- Songtitel
- Naam artiest
- Albumtitel

④ Weergavetijdindicator

⑤ Voortgangsbalk

⑥ Indicator voor resterende tijd

Bestanden op een USB-opslagapparaat afspelen <ol style="list-style-type: none"> <li>1 Open het deksel van de USB-poort.</li> <li>2 Sluit een USB-opslagapparaat aan via een USB-kabel.</li> </ol>
Stoppen met afspelen van songs op een USB-opslagapparaat <ol style="list-style-type: none"> <li>1 U kunt een USB-opslagapparaat op elk gewenst moment verwijderen.</li> </ol>
Bestanden op een SD-geheugenkaart afspelen <ol style="list-style-type: none"> <li>1 Verwijder het voorpaneel.</li> <li>2 Plaats een SD-geheugenkaart in de daarvoor bestemde sleuf. Plaats de kaart met de contactpunten naar beneden en druk de kaart voorzichtig aan tot deze op zijn plaats vastklikt.</li> <li>3 Plaats het voorpaneel terug.</li> </ol>
Stoppen met afspelen van bestanden op een SD-geheugenkaart <ol style="list-style-type: none"> <li>1 Verwijder het voorpaneel.</li> <li>2 Druk de SD-geheugenkaart voorzichtig een klein beetje naar binnen tot deze losklikt. De SD-geheugenkaart wordt uitgeduwd.</li> <li>3 Trek de SD-geheugenkaart naar buiten.</li> <li>4 Plaats het voorpaneel terug.</li> </ol>
Video op een iPod afspelen <ol style="list-style-type: none"> <li>1 Open het deksel van de USB-poort.</li> <li>2 Sluit de iPod via de iPod dock connector en een interfacekabel (bijvoorbeeld CD-IU50V) met een USB-kabel op de AUX-ingang aan.</li> </ol>
Een map selecteren <ol style="list-style-type: none"> <li>1 Duw <b>M.C.</b> omhoog of omlaag.</li> </ol>
Een bestand (hoofdstuk) selecteren <ol style="list-style-type: none"> <li>1 Duw <b>M.C.</b> naar links of naar rechts.</li> </ol>
Vooruit of achteruit spoelen <ol style="list-style-type: none"> <li>1 Houd <b>M.C.</b> naar links of naar rechts ingedrukt.</li> </ol>

### Opmerkingen

- Ontkoppel USB-opslagapparaten van dit toestel wanneer u ze niet gebruikt.
- Tekst bij een videobestand die incompatibel is met de toestelspecificaties kan wellicht niet correct worden weergegeven.
- Tekst op de iPod die niet compatibel is met de specificaties van dit toestel kan niet worden weergegeven.
- Verwijder de koptelefoon van de iPod voordat u hem op dit toestel aansluit.

- De iPod kan alleen worden in- en uitgeschakeld als de bedieningsmodus is ingesteld op **App**.
- De iPod wordt ongeveer twee minuten nadat de contactschakelaar op OFF is gezet, uitgeschakeld.
- Als u inhoud afspeelt op een extern opslagapparaat dat verschillende mediabestandstypen bevat, moet u tussen de verschillende typen overschakelen als u deze wilt afspelen. Raadpleeg **A/V Format** (*mediabestandstype*) op bladzijde 18.

## Bestanden in de namenlijst selecteren en afspelen

### 1 Geef het lijstmenu weer.

Raadpleeg *Basisbediening van het menu* op bladzijde 10.

### 2 Gebruik M.C. om de gewenste bestandsnaam (of mapnaam) te selecteren.

De map- of bestandsnaam wijzigen <ol style="list-style-type: none"> <li>1 Draai aan <b>M.C.</b></li> </ol>
Afspelen <ol style="list-style-type: none"> <li>1 Selecteer een bestand en druk op <b>M.C.</b></li> </ol>
Een lijst van de bestanden (mappen) in de geselecteerde map weergeven <ol style="list-style-type: none"> <li>1 Selecteer een map en druk op <b>M.C.</b></li> </ol>
De map- of bestandsnaam wijzigen (100 items tegelijk overslaan) <ol style="list-style-type: none"> <li>1 Duw <b>M.C.</b> omhoog of omlaag.</li> </ol>
De map- of bestandsnaam wijzigen (telkens automatisch 100 items overslaan) <ol style="list-style-type: none"> <li>1 Houd <b>M.C.</b> omhoog of omlaag ingedrukt.</li> </ol>

## Naar video's bladeren op de iPod

### 1 Geef het lijstmenu weer.

Raadpleeg *Basisbediening van het menu* op bladzijde 10.

## Bediening van het toestel

### 2 Selecteer een categorie of video met M.C.

De naam van een video of categorie wijzigen 1 Draai aan <b>M.C.</b>
Afspelen 1 Selecteer een video en druk op <b>M.C.</b>
Een lijst van de bestanden (mappen) in de geselecteerde map weergeven 1 Selecteer een categorie en druk op <b>M.C.</b>
Alfabetisch in een lijst zoeken 1 Wanneer de lijst voor de geselecteerde categorie wordt weergegeven, houd u <b>M.C.</b> naar links of rechts ingedruwd om alfabetisch te kunnen zoeken. 2 Draai aan <b>M.C.</b> om een letter te selecteren. 3 Druk op <b>M.C.</b> om de alfabetische lijst weer te geven.
De videonaam wijzigen (100 items tegelijk overslaan) 1 Duw <b>M.C.</b> omhoog of omlaag.
De videonaam wijzigen (telkens automatisch 100 items overslaan) 1 Houd <b>M.C.</b> omhoog of omlaag ingedruwd.

### DivX® VOD-inhoud afspelen

Voor sommige DivX VOD-inhoud (video op aanvraag) kan een beperking ingesteld zijn voor het aantal keer dat u deze kunt afspelen. Als u dergelijke inhoud op een extern opslagapparaat afspeelt, wordt het resterende aantal maal op het scherm weergegeven. U hebt dan de keuze om de inhoud van het externe opslagapparaat wel of niet af te spelen.

- Als u DivX VOD-inhoud zonder afspelbeperking afspeelt, kunt u gewoon van het externe opslagapparaat afspelen zonder dat er een melding op het scherm wordt weergegeven.
- Het aantal maal dat de inhoud kan worden afgespeeld wordt aangegeven door het getal achter **Remaining Views**:

#### **Belangrijk**

- Voordat u DivX VOD-inhoud op dit toestel kunt afspelen, moet u het toestel registreren bij de aanbieder van de DivX VOD-inhoud. Raad-

pleeg *Uw DivX® VOD-registratiecode weergeven* op bladzijde 40 voor meer informatie over de registratiecode.

- DivX VOD-inhoud wordt door een DRM-systeem (Digital Rights Management) beveiligd. Hierdoor kan inhoud alleen op bepaalde, geregistreerde apparaten worden afgespeeld.

#### ● **Als er een bericht wordt weergegeven nadat u een extern opslagapparaat met DivX VOD-inhoud plaatst, selecteert u de gewenste modus met M.C.**

Draai aan de knop om een andere modus te kiezen, of druk erop om een modus te selecteren.

- **Play** – DivX VOD-inhoud afspelen
- **Next Play** – Naar het volgende bestand gaan
- **Stop** – Als u de DivX VOD-inhoud niet wilt afspelen

### Funcie-instellingen

**1 Druk op M.C. om het functiemenu weer te geven.**

**2 Draai aan M.C. om de functie te selecteren.**

Nadat u de functie geselecteerd hebt, stelt u deze als volgt in.

#### **Extern opslagapparaat (USB, SD)**

##### **Play/Pause** (afspelen/pauze)

- 1 Druk op **M.C.** om de instellingenmodus weer te geven.
- 2 Draai aan **M.C.** en selecteer de gewenste instelling.

##### **Play—Pause**

- 3 Druk op **M.C.** om de selectie te bevestigen.

##### **Play Mode** (herhaalde weergave)

- 1 Druk op **M.C.** om de instellingenmodus weer te geven.
- 2 Draai aan **M.C.** om een herhaalbereik te selecteren.
  - **All** – Alle bestanden herhalen
  - **File** – Het huidige bestand herhalen
  - **Folder** – De huidige map herhalen
- 3 Druk op **M.C.** om de selectie te bevestigen.

#### Stop (het afspelen stoppen)

- 1 Druk op **M.C.** om het afspelen te stoppen.

#### Time Search (tijdzoeken)

- 1 Druk op **M.C.** om de instellingenmodus weer te geven.
- 2 Draai aan **M.C.** en zoek het gedeelte dat u wilt afspelen.
- 3 Druk op **M.C.** om de selectie te bevestigen.

#### Wide Mode (beeldbreedte)

- 1 Druk op **M.C.** om de instellingenmodus weer te geven.
- 2 Draai aan **M.C.** en selecteer de gewenste instelling.
 

**Full** (volledig)—**Just** (passend)—**Cinema** (cinema)—**Zoom** (zoom)—**Normal** (normaal)

Raadpleeg *De breedbeeldstand wijzigen* op bladzijde 39 voor meer informatie over de instelling.
- 3 Druk op **M.C.** om de selectie te bevestigen.

#### Display (display-instelling)

U kunt het basisscherm of het scherm voor afbeeldingen selecteren.

- 1 Druk op **M.C.** om de instellingenmodus weer te geven.
- 2 Druk op **M.C.** en selecteer de gewenste instelling.

#### A/V Format (mediabestandstype)

- 1 Druk op **M.C.** om de instellingenmodus weer te geven.
- 2 Draai aan **M.C.** en selecteer de gewenste instelling.
 

**Music** (gecomprimeerde audio)—**Video** (DivX-videobestanden)—**Photo** (JPEG-afbeeldingsbestanden)
- 3 Druk op **M.C.** om de selectie te bevestigen.

#### DivX® Subtitle (DivX-ondertiteling)

- 1 Druk op **M.C.** om de instellingenmodus weer te geven.
- 2 Draai aan **M.C.** en selecteer de gewenste instelling.
 

**Original** (DivX-ondertiteling) — **Custom** (DivX externe ondertiteling)

Raadpleeg *Het DivX-ondertitelbestand instellen* op bladzijde 39 voor meer informatie over de instelling.
- 3 Druk op **M.C.** om de selectie te bevestigen.

#### TV Aspect (beeldverhouding)

- 1 Druk op **M.C.** om de instellingenmodus weer te geven.
- 2 Draai aan **M.C.** en selecteer de gewenste instelling.
 

**16:9** — **Letter Box** — **Pan Scan**

Raadpleeg *De beeldverhouding instellen* op bladzijde 39 voor meer informatie over de instelling.
- 3 Druk op **M.C.** om de selectie te bevestigen.

#### DivX® VOD (DivX® VOD-registratiecode)

- 1 Druk op **M.C.** om de instellingenmodus weer te geven.
- 2 Selecteer de gewenste code met **M.C.**

Draai aan de knop om een andere menuoptie te selecteren. Druk erop om uw keuze te bevestigen.

**Registration** – Raadpleeg *Uw DivX® VOD-registratiecode weergeven* op bladzijde 40.

**Deregistration** – Raadpleeg *De deactiveringscode weergeven* op bladzijde 40.

#### Audio Lang. (audiotaal)

Als het bestand dat wordt afgespeeld twee of meer audiotalen bevat, kunt u tijdens het afspelen een andere audiotaal selecteren.

- 1 Druk op **M.C.** om de instellingenmodus weer te geven.
- 2 Draai aan **M.C.** en selecteer de gewenste instelling.
- 3 Druk op **M.C.** om de selectie te bevestigen.

#### Subtitle Lang. (ondertitelingstaal)

Als het bestand dat wordt afgespeeld twee of meer ondertitelingstalen bevat, kunt u tijdens het afspelen een andere ondertitelingstaal selecteren.

- 1 Druk op **M.C.** om de instellingenmodus weer te geven.
- 2 Draai aan **M.C.** en selecteer de gewenste instelling.
- 3 Druk op **M.C.** om de selectie te bevestigen.

# Bediening van het toestel

## iPod

### Play/Pause (pauze)

- 1 Druk op **M.C.** om het afspelen te onderbreken (pauze) of te hervatten.

### Shuffle Mode (shuffle)

- 1 Druk op **M.C.** om de instellingenmodus weer te geven.
- 2 Draai aan **M.C.** en selecteer de gewenste instelling.
  - **Songs** – De songs in de geselecteerde lijst in willekeurige volgorde afspelen.
  - **Albums** – De songs van een willekeurig album op volgorde afspelen.
  - **Off** – Het afspelen in willekeurige volgorde annuleren.
- 3 Druk op **M.C.** om de selectie te bevestigen.

### Play Mode (herhaalde weergave)

- 1 Druk op **M.C.** om de instellingenmodus weer te geven.
- 2 Draai aan **M.C.** om een herhaalbereik te selecteren.
  - **One** – De huidige song herhalen
  - **All** – Alle songs in de geselecteerde lijst herhalen
- 3 Druk op **M.C.** om de selectie te bevestigen.

### Control Mode (bedieningsmodus)

Deze functie kan niet worden gebruikt met de volgende modellen iPod.

- iPod nano 1e generatie
  - iPod 5e generatie
- 1 Druk op **M.C.** en selecteer de gewenste instelling.
    - **App** – De iPod-functie van dit toestel kan via de aangesloten iPod bediend worden.
    - **Audio** – De iPod-functie van dit toestel kan via dit toestel bediend worden.

### Time Search (tijdzoeken)

- 1 Druk op **M.C.** om de instellingenmodus weer te geven.
- 2 Draai aan **M.C.** en zoek het gedeelte dat u wilt afspelen.
- 3 Druk op **M.C.** om de selectie te bevestigen.

### Wide Mode (beeldbreedte)

- 1 Druk op **M.C.** om de instellingenmodus weer te geven.
- 2 Draai aan **M.C.** en selecteer de gewenste instelling.
 

**Full** (volledig)—**Just** (passend)—**Cinema** (cinema)—**Zoom** (zoom)—**Normal** (normaal)

Raadpleeg *De breedbeeldstand wijzigen* op bladzijde 39 voor meer informatie over de instelling.
- 3 Druk op **M.C.** om de selectie te bevestigen.

### Display (display-instelling)

U kunt het basisscherm of het scherm voor afbeeldingen selecteren.

- 1 Druk op **M.C.** om de instellingenmodus weer te geven.
- 2 Druk op **M.C.** en selecteer de gewenste instelling.

### ABC Search (alfabetische zoekfunctie)

Als deze instelling is ingeschakeld, kunt u overschakelen naar alfabetisch zoeken door tweemaal aan **M.C.** te draaien terwijl u de bladerfunctie van de iPod gebruikt. Raadpleeg *Alfabetisch in een lijst zoeken* op bladzijde 17.

- 1 Druk op **M.C.** om de mogelijkheid de functie te gebruiken door tweemaal aan **M.C.** te draaien in of uit te schakelen.

### Sound Retriever (sound retriever)

Verbeterd automatisch de weergave van gecompripteerde audio en zorgt voor een vol geluid.

- 1 Druk op **M.C.** om de instellingenmodus weer te geven.
- 2 Draai aan **M.C.** en selecteer de gewenste instelling.
 

**Off** (uit)—**1**—**2**

**1** heeft effect bij lagere compressie en **2** heeft effect bij hogere compressie.
- 3 Druk op **M.C.** om de selectie te bevestigen.

## Opmerkingen

- Als u de bedieningsmodus overschakelt op **App**, wordt het afspelen van songs onderbroken. Bedien de iPod om de weergave te hervatten.
- Ook als de bedieningsmodus is ingesteld op **App**, kunnen de volgende functies vanaf dit toestel bediend worden.
  - Volume, vooruit/achteruit spoelen, naar volgende/vorige fragment gaan, pauzeren
- Als de bedieningsmodus op **App** staat, gelden de volgende beperkingen:

- Alleen de functies **Play/Pause** (pauze), **Control Mode** (bedieningsodus), **Wide Mode** (beeldbreedte) en **Display** (display-instelling) zijn beschikbaar.
- De bladerfunctie kan niet vanaf dit toestel gebruikt worden.
- Als de achtergrond van het entertainmentmenu uitgeschakeld is, kunt u de volgende functies gebruiken.
  - **Wide Mode** (beeldbreedte)
  - **Display** (display-instelling)
  - **DivX® Subtitle** (DivX-ondertiteling)
  - **TV Aspect** (beeldverhouding)
  - **Subtitle Lang.** (ondertitelingstaal)

## Audio afspelen

### Basisbediening

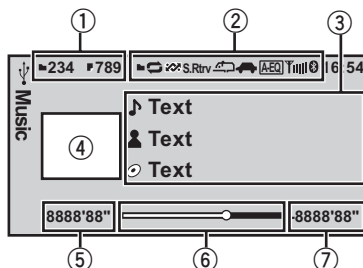

- ① Bestandsinformatie voor het bestand dat momenteel wordt afgespeeld  
**Extern opslagapparaat (USB, SD)**
  - Map-/bestandsnummerindicator**iPod**
  - Songnummerindicator
- ② Indicatoren  
 Raadpleeg *Indicatorlijst* op bladzijde 44.
- ③ Gebied met tekstinformatie  
**Extern opslagapparaat (USB, SD)**
  - Songtitel/naam artiest/albumtitel—naam map/bestand**iPod**
  - Songtitel
  - Naam artiest
  - Albumtitel
- ④ Hoesafbeelding/bronafbeelding  
**iPod**
  - Hoesafbeelding of bronafbeelding**Extern opslagapparaat (USB, SD)**
  - Bronafbeelding
- ⑤ Weergavetijdindicator
- ⑥ Voortgangsbalk
- ⑦ Indicator voor resterende tijd

Songs op een USB-opslagapparaat afspelen

- ① Open het deksel van de USB-poort.
- ② Sluit een USB-opslagapparaat aan via een USB-kabel.

Stoppen met afspelen van songs op een USB-opslagapparaat

- ① U kunt een USB-opslagapparaat op elk gewenst moment verwijderen.

## Bediening van het toestel

Songs op een SD-geheugenkaart afspelen

- 1 Verwijder het voorpaneel.
- 2 Plaats een SD-geheugenkaart in de daarvoor bestemde sleuf.  
Plaats de kaart met de contactpunten naar beneden en druk de kaart voorzichtig aan tot deze op zijn plaats vastklikt.
- 3 Plaats het voorpaneel terug.

Stoppen met afspelen van bestanden op een SD-geheugenkaart

- 1 Verwijder het voorpaneel.
- 2 Druk de SD-geheugenkaart voorzichtig een klein beetje naar binnen tot deze losklikt.  
De SD-geheugenkaart wordt uitgeduwd.
- 3 Trek de SD-geheugenkaart naar buiten.
- 4 Plaats het voorpaneel terug.

Muziek op een iPod afspelen

- 1 Open het deksel van de USB-poort.
- 2 Sluit de iPod op de USB-kabel aan via een iPod dock connector.

Een map selecteren

- 1 Duw **M.C.** omhoog of omlaag.

Een song selecteren (hoofdstuk)

- 1 Duw **M.C.** naar links of naar rechts.

Vooruit of achteruit spoelen

- 1 Houd **M.C.** naar links of naar rechts ingedrukt.

### Opmerkingen

- Ontkoppel USB-opslagapparaten van dit toestel wanneer u ze niet gebruikt.
- Afhankelijk van het mediabestandstype en de versie van iTunes waarmee de MP3-bestanden op de disc zijn opgenomen, kan het voorkomen dat incompatibele tekst bij een audiobestand niet goed worden weergegeven.
- Verwijder de koptelefoon van de iPod voordat u hem op dit toestel aansluit.
- De iPod kan alleen worden in- en uitgeschakeld als de bedieningsmodus is ingesteld op **App**.
- De iPod wordt ongeveer twee minuten nadat de contactschakelaar op OFF is gezet, uitgeschakeld.

## Bestanden en fragmenten in de lijst selecteren en afspelen

De bediening is gelijk aan die voor video.  
(Raadpleeg *Bestanden in de namenlijst selecteren en afspelen* op bladzijde 16.)  
De volgende bediening is mogelijk.

Een song in de geselecteerde map afspelen

- 1 Selecteer een map en houd **M.C.** ingedrukt.

## Naar songs bladeren op de iPod

De bediening is gelijk aan die voor video.  
(Raadpleeg *Naar video's bladeren op de iPod* op bladzijde 16.)  
De volgende bediening is mogelijk.

Een song in de geselecteerde categorie afspelen

- 1 Selecteer een categorie en houd **M.C.** ingedrukt.

De hoofdcategorieën zijn echter anders dan die voor video:

- **Video** (video)
- **Playlists** (speellijsten)
- **Artists** (artiesten)
- **Albums** (albums)
- **Songs** (songs)
- **Podcasts** (podcasts)
- **Genres** (genres)
- **Composers** (componisten)
- **Audiobooks** (audioboeken)

## Functie-instellingen

**1 Druk op M.C. om het functiemenu weer te geven.**

**2 Draai aan M.C. om de functie te selecteren.**

Nadat u de functie geselecteerd hebt, stelt u deze als volgt in.

### Extern opslagapparaat (USB, SD)

**Play/Pause** (pauze)

- 1 Druk op **M.C.** om het afspelen te onderbreken (pauze) of te hervatten.

**Random** (willekeurige weergave)

# Bediening van het toestel

- 1 Druk op **M.C.** om willekeurige weergave aan of uit te zetten.

## Play Mode (herhaalde weergave)

- 1 Druk op **M.C.** om de instellingenmodus weer te geven.
- 2 Draai aan **M.C.** om een herhaalbereik te selecteren.
  - **All** – Alle bestanden herhalen
  - **File** – Het huidige bestand herhalen
  - **Folder** – De huidige map herhalen
- 3 Druk op **M.C.** om de selectie te bevestigen.

## Sound Retriever (sound retriever)

Verbeterd automatisch de weergave van gecomprimeerde audio en zorgt voor een vol geluid.

- 1 Druk op **M.C.** om de instellingenmodus weer te geven.
- 2 Draai aan **M.C.** en selecteer de gewenste instelling.
 

**Off** (uit)—**1—2**

**1** heeft effect bij lagere compressie en **2** heeft effect bij hogere compressie.
- 3 Druk op **M.C.** om de selectie te bevestigen.

## Time Search (tijdzoeken)

- 1 Druk op **M.C.** om de instellingenmodus weer te geven.
- 2 Draai aan **M.C.** en zoek het gedeelte dat u wilt afspelen.
- 3 Druk op **M.C.** om de selectie te bevestigen.

## Display (display-instelling)

U kunt de gewenste tekstinformatie selecteren.

- 1 Druk op **M.C.** om de instellingenmodus weer te geven.
- 2 Druk op **M.C.** en selecteer de gewenste instelling.

## A/V Format (mediabestandstype)

- 1 Druk op **M.C.** om de instellingenmodus weer te geven.
- 2 Draai aan **M.C.** en selecteer de gewenste instelling.
 

**Music** (gecomprimeerde audio)—**Video** (DivX-videobestanden)—**Photo** (JPEG-afbeeldingsbestanden)
- 3 Druk op **M.C.** om de selectie te bevestigen.

## iPod

### Play/Pause (pauze)

- 1 Druk op **M.C.** om het afspelen te onderbreken (pauze) of te hervatten.

### Shuffle All (shuffle all)

- 1 Druk op **M.C.** om de functie Shuffle all in te schakelen.
 

Om de functie uit te schakelen, zet u **Shuffle Mode** in het menu **Function** uit.

### Shuffle Mode (shuffle)

- 1 Druk op **M.C.** om de instellingenmodus weer te geven.
- 2 Draai aan **M.C.** en selecteer de gewenste instelling.
  - **Songs** – De songs in de geselecteerde lijst in willekeurige volgorde afspelen.
  - **Albums** – De songs van een willekeurig album op volgorde afspelen.
  - **Off** – Het afspelen in willekeurige volgorde annuleren.
- 3 Druk op **M.C.** om de selectie te bevestigen.

### Play Mode (herhaalde weergave)

- 1 Druk op **M.C.** om de instellingenmodus weer te geven.
- 2 Draai aan **M.C.** om een herhaalbereik te selecteren.
  - **One** – De huidige song herhalen
  - **All** – Alle songs in de geselecteerde lijst herhalen
- 3 Druk op **M.C.** om de selectie te bevestigen.

### Link Search (gekoppeld zoeken)

De volgende lijsten voor songs zijn beschikbaar.

- Lijst van albums van de huidige artiest
  - Lijst van songs op het huidige album
  - Lijst van albums van het huidige genre
- 1 Druk op **M.C.** om de instellingenmodus weer te geven.
  - 2 Draai aan **M.C.** om een andere modus te kiezen; druk erop om een modus te selecteren.
    - **Artists** – Lijst van albums van de huidige artiest.
    - **Albums** – Geeft een lijst van songs van het huidige album weer.
    - **Genres** – Geeft een lijst met albums van het huidige genre weer.
  - 3 Gebruik **M.C.** om een album of song uit de lijst te selecteren.
 

Voor meer informatie over het selecteren raadpleegt u *Naar video's bladeren op de iPod* op bladzijde 16.

### Control Mode (bedieningsmodus)

## Bediening van het toestel

Deze functie kan niet worden gebruikt met de volgende modellen iPod.

- iPod nano 1e generatie
  - iPod 5e generatie
- 1 Druk op **M.C.** en selecteer de gewenste instelling.
    - **App** – De iPod-functie van dit toestel kan via de aangesloten iPod bediend worden.
    - **Audio** – De iPod-functie van dit toestel kan via dit toestel bediend worden.

### Audiobooks (wijzigen van audioboeksnelheid)

- 1 Druk op **M.C.** om de instellingenmodus weer te geven.
- 2 Draai aan **M.C.** en selecteer de gewenste instelling.
  - **Faster** – Weergave is sneller dan normaal
  - **Normal** – Weergave met normale snelheid
  - **Slower** – Weergave is langzamer dan normaal
- 3 Druk op **M.C.** om de selectie te bevestigen.

### Sound Retriever (sound retriever)

Verbeterd automatisch de weergave van gecompri-meerde audio en zorgt voor een vol geluid.

- 1 Druk op **M.C.** om de instellingenmodus weer te geven.
- 2 Draai aan **M.C.** en selecteer de gewenste instelling.
 

**Off** (uit)—**1**—**2**

**1** heeft effect bij lagere compressie en **2** heeft effect bij hogere compressie.
- 3 Druk op **M.C.** om de selectie te bevestigen.

### Time Search (tijdzoeken)

- 1 Druk op **M.C.** om de instellingenmodus weer te geven.
- 2 Draai aan **M.C.** en zoek het gedeelte dat u wilt afspelen.
- 3 Druk op **M.C.** om de selectie te bevestigen.

### ABC Search (alfabetische zoekfunctie)

Als deze instelling is ingeschakeld, kunt u overschakelen naar alfabetisch zoeken door tweemaal aan **M.C.** te draaien terwijl u de bladerfunctie van de iPod gebruikt. Raadpleeg *Alfabetisch in een lijst zoeken* op bladzijde 17.

- 1 Druk op **M.C.** om de mogelijkheid de functie te gebruiken door tweemaal aan **M.C.** te draaien in of uit te schakelen.

ken. Bedien de iPod om de weergave te hervatten.

- Ook als de bedieningsmodus is ingesteld op **App**, kunnen de volgende functies vanaf dit toestel bediend worden.
  - Volume, vooruit/achteruit spoelen, naar volgende/vorige fragment gaan, pauzeren
- Als de bedieningsmodus op **App** staat, gelden de volgende beperkingen:
  - Alleen de functies **Play/Pause** (pauze), **Control Mode** (bedieningsmodus), **Wide Mode** (beeldbreedte) en **Display** (display-instelling) zijn beschikbaar.
  - De bladerfunctie kan niet vanaf dit toestel gebruikt worden.

### Opmerkingen

- Als u de bedieningsmodus overschakelt op **App**, wordt het afspelen van songs onderbro-

## Afbeeldingen weergeven

Als u een USB-opslagapparaat of SD-geheugenkaart met JPEG-afbeeldingen aansluit, wordt er automatisch een diavoorstelling gestart, beginnend bij de eerste map of afbeelding op het opslagapparaat. De afbeeldingen in elke map worden in alfabetische volgorde weergegeven.

## Basisbediening

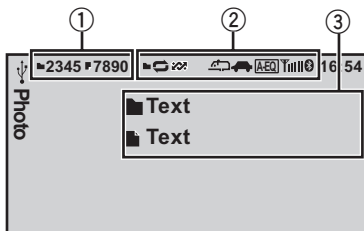

U kunt het basisscherm of het scherm voor afbeeldingen selecteren.

Raadpleeg **Display** (*display-instelling*) op de volgende bladzijde.

① Map-/bestandsnummerindicator

② Indicatoren

Raadpleeg *Indicatorlijst* op bladzijde 44.

③ Gebied met tekstinformatie

- Mapnaam
- Bestandsnaam

Bestanden op een USB-opslagapparaat afspelen

- ① Open het deksel van de USB-poort.
- ② Sluit een USB-opslagapparaat aan via een USB-kabel.

Stoppen met afspelen van songs op een USB-opslagapparaat

- ① U kunt een USB-opslagapparaat op elk gewenst moment verwijderen.

Bestanden op een SD-geheugenkaart afspelen

- ① Verwijder het voorpaneel.
- ② Plaats een SD-geheugenkaart in de daarvoor bestemde sleuf.  
Plaats de kaart met de contactpunten naar beneden en druk de kaart voorzichtig aan tot deze op zijn plaats vastklikt.
- ③ Plaats het voorpaneel terug.

Stoppen met afspelen van bestanden op een SD-geheugenkaart

- ① Verwijder het voorpaneel.
- ② Druk de SD-geheugenkaart voorzichtig een klein beetje naar binnen tot deze losklikt.  
De SD-geheugenkaart wordt uitgeduwd.
- ③ Trek de SD-geheugenkaart naar buiten.
- ④ Plaats het voorpaneel terug.

Een map selecteren

- ① Duw **M.C.** omhoog of omlaag.

Een bestand selecteren

- ① Duw **M.C.** naar links of naar rechts.

Elk 10e fragment zoeken

- ① Houd **M.C.** naar links of naar rechts ingedrukt.

## Opmerkingen

- Ontkoppel USB-opslagapparaten van dit toestel wanneer u ze niet gebruikt.
- Tekst bij een videobestand die incompatibel is met de toestelspecificaties kan wellicht niet correct worden weergegeven.
- Als u inhoud afspeelt op een extern opslagapparaat dat verschillende mediabestandstypen bevat, moet u tussen de verschillende typen overschakelen als u deze wilt afspelen.  
Raadpleeg **A/V Format** (*mediabestandstype*) op bladzijde 22 voor meer informatie over de instellingen.

## Bestanden in de namenlijst selecteren en afspelen

De bediening is gelijk aan die voor video. (Raadpleeg *Bestanden in de namenlijst selecteren en afspelen* op bladzijde 16.)

## Functie-instellingen

**1 Druk op M.C. om het functiemenu weer te geven.**

**2 Draai aan M.C. om de functie te selecteren.**

Nadat u de functie geselecteerd hebt, stelt u deze als volgt in.

# Bediening van het toestel

## Play/Pause (pauze)

- 1 Druk op **M.C.** om het afspelen te onderbreken (pauze) of te hervatten.

## Random (willekeurige weergave)

- 1 Druk op **M.C.** om willekeurige weergave aan of uit te zetten.

## Play Mode (herhaalde weergave)

- 1 Druk op **M.C.** om de instellingenmodus weer te geven.
- 2 Draai aan **M.C.** om een herhaalbereik te selecteren.
  - **All** – Alle bestanden herhalen
  - **Folder** – De huidige map herhalen
- 3 Druk op **M.C.** om de selectie te bevestigen.

## Capture (afbeeldingen als JPEG-bestand vastleggen)

U kunt afbeeldingsbestanden vastleggen zodat u die als achtergrond kunt gebruiken. De afbeeldingen worden in het toestel opgeslagen en kunnen eenvoudig worden gebruikt.

- Op dit toestel kan slechts één afbeeldingsbestand worden opgeslagen. Als u een nieuwe afbeelding opslaat, wordt de oude overschreven.
- 1 Druk op **M.C.** om de instellingenmodus weer te geven.
  - 2 Draai aan **M.C.** en selecteer de gewenste instelling.
  - 3 Druk op **M.C.** om de selectie te bevestigen.

## Rotate (afbeelding draaien)

- 1 Druk op **M.C.** om de instellingenmodus weer te geven.
- 2 Druk op **M.C.** om de afbeelding 90° met de klok mee te draaien.

## Wide Mode (beeldbreedte)

- 1 Druk op **M.C.** om de instellingenmodus weer te geven.
- 2 Draai aan **M.C.** en selecteer de gewenste instelling.
 

**Full** (volledig)—**Just** (passend)—**Cinema** (cinema)—**Zoom** (zoom)—**Normal** (normaal)

Raadpleeg *De breedbeeldstand wijzigen* op bladzijde 39 voor meer informatie over de instelling.
- 3 Druk op **M.C.** om de selectie te bevestigen.

## Time Per Slide (tijdsinterval voor diavoorstelling)

Als u via dit toestel JPEG-bestanden weergeeft, kunt u die in een diavoorstelling weergeven. Met deze instelling kunt u het interval voor de diavoorstelling bepalen.

- 1 Druk op **M.C.** om de instellingenmodus weer te geven.
- 2 Draai aan **M.C.** en selecteer de gewenste instelling.
  - **5sec** – JPEG-afbeeldingen weergeven met een tijdsinterval van 5 seconden
  - **10sec** – JPEG-afbeeldingen weergeven met een tijdsinterval van 10 seconden
  - **15sec** – JPEG-afbeeldingen weergeven met een tijdsinterval van 15 seconden
  - **Manual** – JPEG-afbeeldingen handmatig weergeven
- 3 Druk op **M.C.** om de selectie te bevestigen.

## Display (display-instelling)

U kunt het basisscherm of het scherm voor afbeeldingen selecteren.

- 1 Druk op **M.C.** om de instellingenmodus weer te geven.
- 2 Druk op **M.C.** en selecteer de gewenste instelling.

## A/V Format (mediabestandstype)

- 1 Druk op **M.C.** om de instellingenmodus weer te geven.
- 2 Draai aan **M.C.** en selecteer de gewenste instelling.
 

Raadpleeg *A/V Format (mediabestandstype)* op bladzijde 22 voor meer informatie over de instelling.
- 3 Druk op **M.C.** om de selectie te bevestigen.

## Opmerking

Als de achtergrond van het entertainmentmenu uitgeschakeld is, kunt u de volgende functies gebruiken.

- **Capture** (afbeeldingen als JPEG-bestand vastleggen)
- **Rotate** (afbeelding draaien)
- **Wide Mode** (beeldbreedte)
- **Display** (display-instelling)

## Functies voor het weergeven van afbeeldingen als diavoorstelling

U kunt een diavoorstelling weergeven van afbeeldingen op een USB-opslagapparaat of SD-geheugenkaart terwijl u naar een andere bron luistert.

Raadpleeg **Slide Show** (*diavoorstelling*) op bladzijde 33 voor meer informatie over de instellingen.

## Functie-instellingen

**1 Druk op M.C. om het functiemenu weer te geven.**

**2 Draai aan M.C. om de functie te selecteren.**

Nadat u de functie geselecteerd hebt, stelt u deze als volgt in.

### Return (diavoorstelling beëindigen)

- 1 Druk op **M.C.** om de diavoorstelling te beëindigen.

### Photo Selection (foto's selecteren)

- 1 Druk op **M.C.** om de instellingenmodus weer te geven.
- 2 Selecteer een bestand.  
De volgende functies zijn beschikbaar. De bediening is gelijk aan de basisbediening. Zie *Basisbediening* op bladzijde 24.
  - Een map selecteren
  - Een bestand selecteren
  - Elk 10e fragment zoeken

### Play/Pause (pauze)

- 1 Druk op **M.C.** om het afspelen te onderbreken (pauze) of te hervatten.

### Random (willekeurige weergave)

- 1 Druk op **M.C.** om willekeurige weergave aan of uit te zetten.

### Play Mode (herhaalde weergave)

- 1 Druk op **M.C.** om de instellingenmodus weer te geven.
- 2 Draai aan **M.C.** om een herhaalbereik te selecteren.
  - **All** – Alle bestanden herhalen
  - **Folder** – De huidige map herhalen
- 3 Druk op **M.C.** om de selectie te bevestigen.

### Capture (afbeeldingen als JPEG-bestand vastleggen)

Raadpleeg **Capture** (*afbeeldingen als JPEG-bestand vastleggen*) op de vorige bladzijde voor meer informatie over de instellingen.

- 1 Druk op **M.C.** om de instellingenmodus weer te geven.
- 2 Draai aan **M.C.** en selecteer de gewenste instelling.
- 3 Druk op **M.C.** om de selectie te bevestigen.

### Rotate (afbeelding draaien)

- 1 Druk op **M.C.** om de instellingenmodus weer te geven.
- 2 Druk op **M.C.** om de afbeelding 90° met de klok mee te draaien.

### Wide Mode (beeldbreedte)

- 1 Druk op **M.C.** om de instellingenmodus weer te geven.
- 2 Draai aan **M.C.** en selecteer de gewenste instelling.  
**Full** (volledig)—**Just** (passend)—**Cinema** (cinema)—**Zoom** (zoom)—**Normal** (normaal)  
Raadpleeg *De breedbeeldstand wijzigen* op bladzijde 39 voor meer informatie over de instelling.
- 3 Druk op **M.C.** om de selectie te bevestigen.

### Time Per Slide (tijdsinterval voor diavoorstelling)

Raadpleeg **Time Per Slide** (*tijdsinterval voor diavoorstelling*) op de vorige bladzijde voor meer informatie over de instellingen.

- 1 Druk op **M.C.** om de instellingenmodus weer te geven.
- 2 Draai aan **M.C.** en selecteer de gewenste instelling.
- 3 Druk op **M.C.** om de selectie te bevestigen.

## Opmerking

Als USB of SD reeds als bron is geselecteerd, kan geen diavoorstelling worden gegeven van afbeeldingen op USB of SD. 

# Bediening van het toestel

## Bluetooth-telefoon

Deze functie is alleen beschikbaar voor MVH-8300BT.

Voor meer informatie over de basisbediening na het aansluiten van een mobiele telefoon raadpleegt u *Bluetooth-telefoon* op bladzijde 11.

- De standaardinstelling van de pincode is **0000**. U kunt deze code wijzigen. Raadpleeg **PIN Code** (*pincode invoeren*) op de volgende bladzijde.

## Het verbindingsmenu

### Belangrijk

Voordat u deze handeling uitvoert, moet u het voertuig veilig parkeren en op de handrem zetten.

### 1 Geef het telefoonmenu weer.

Raadpleeg *Basisbediening van het menu* op bladzijde 10.

### 2 Selecteer met M.C. de menuoptie Connection.

Draai aan de knop om een andere menuoptie te selecteren. Druk erop om uw keuze te bevestigen.

### 3 Draai aan M.C. om de functie te selecteren.

Nadat u de functie geselecteerd hebt, stelt u deze als volgt in.

**Device List** (verbinding maken/verbreken met een mobiele telefoon uit de lijst)

- 1 Druk op **M.C.** om de instellingenmodus weer te geven.
- 2 Draai aan **M.C.** om de naam te selecteren van het apparaat dat u wilt aansluiten.
- 3 Houd **M.C.** ingedrukt om over te schakelen tussen het Bluetooth-apparaatadres en de apparaatnaam.
- 4 Druk op **M.C.** om verbinding te maken met de geselecteerde mobiele telefoon.  
Tijdens de verbindingsofbouw knippert de ronde indicator. Controleer om de verbinding te voltooien de naam van het apparaat (**MVH-8300BT**) en voer de PIN-code op de mobiele telefoon in. Als de verbinding is gemaakt, wordt een ronde indicator weergegeven bij de apparaatnaam.

**Delete Device** (een mobiele telefoon uit de lijst verwijderen)

- 1 Druk op **M.C.** om de instellingenmodus weer te geven.
  - 2 Draai aan **M.C.** om de naam te selecteren van het apparaat dat u wilt verwijderen.
  - 3 Druk op **M.C.** om het apparaat te selecteren dat u wilt verwijderen.  
Houd **M.C.** ingedrukt om over te schakelen tussen het Bluetooth-apparaatadres en de apparaatnaam.
  - 4 Selecteer met **M.C.** de menuoptie **Yes**.  
Draai aan de knop om een andere menuoptie te selecteren. Druk erop om uw keuze te bevestigen. Selecteer **No** om te annuleren.
- Zet de motor van het voertuig niet uit wanneer deze functie actief is.

**Add Device** (verbinding maken met een nieuwe mobiele telefoon)

- 1 Druk op **M.C.** om het zoeken te starten.
  - Om het zoeken te annuleren, drukt u op **M.C.**
- 2 Draai aan **M.C.** om een apparaat uit de lijst met apparaten te selecteren.
  - Selecteer **Search Again** als het gezochte apparaat niet wordt weergegeven.
  - Als er al vijf apparaten gepaard zijn, wordt **Memory Full** weergegeven en kunt u deze handeling niet uitvoeren. Verwijder in dat geval eerst een van de gepaarde apparaten.
- 3 Houd **M.C.** ingedrukt om over te schakelen tussen het Bluetooth-apparaatadres en de apparaatnaam.
- 4 Druk op **M.C.** om verbinding te maken met de geselecteerde mobiele telefoon.  
Tijdens de verbindingsofbouw knippert **Pairing**. Controleer om de verbinding te voltooien de naam van het apparaat (**MVH-8300BT**) en voer de PIN-code op de mobiele telefoon in. Als de verbinding is gemaakt, wordt **Paired** weergegeven.

**Special Device** (een speciaal apparaat instellen)

Bluetooth-apparaten die extra handelingen vereisen om de verbinding te maken, worden speciale apparaten genoemd. Als uw apparaat hier vermeld wordt, selecteert u het.

- 1 Druk op **M.C.** om de instellingenmodus weer te geven.
- 2 Selecteer een speciaal apparaat met **M.C.**  
Draai aan de knop om een andere menuoptie te selecteren. Druk erop om uw keuze te bevestigen.
- 3 Maak de verbinding met dit toestel vanaf de mobiele telefoon.  
Controleer om de verbinding te voltooien de naam van het apparaat (**MVH-8300BT**) en voer de PIN-code op de mobiele telefoon in. Als de verbinding is gemaakt, wordt een ronde indicator weergegeven bij de apparaatnaam.
  - Als er al vijf apparaten gepaard zijn, wordt **Memory Full** weergegeven en kunt u deze handeling niet uitvoeren. Verwijder in dat geval eerst een van de gepaarde apparaten.

**Auto Connect** (automatisch verbinding maken met een Bluetooth-apparaat)

- 1 Druk op **M.C.** om automatisch verbinden in of uit te schakelen.

**Visibility** (Bluetooth-functionaliteit van dit toestel zichtbaar maken)

U kunt de Bluetooth-functionaliteit van dit toestel zichtbaar maken zodat het door andere apparaten gezien kan worden.

- 1 Druk op **M.C.** om het toestel wel of niet zichtbaar te maken.
  - Wanneer **Special Device** wordt ingesteld, wordt de Bluetooth-functionaliteit van dit toestel tijdelijk zichtbaar gemaakt.

**Device Information** (Bluetooth-apparaatadres)

- 1 Druk op **M.C.** om het Bluetooth-apparaatadres en de apparaatnaam weer te geven.

**PIN Code** (pincode invoeren)

Als u uw mobiele telefoon met dit toestel wilt verbinden via Bluetooth, moet u eerst een pincode op uw telefoon invoeren om de verbinding te bevestigen. De standaardcode is **0000** maar u kunt die via deze functie wijzigen.

- 1 Druk op **M.C.** om de instellingenmodus weer te geven.
- 2 Draai aan **M.C.** om een nummer te selecteren.
- 3 Druk op **M.C.** om de cursor naar de volgende positie te verplaatsen.
- 4 Nadat u de pincode (max. 8 cijfers) hebt ingevoerd, drukt u op **M.C.**  
De pincode kan in het geheugen worden opgeslagen.
  - Als u **M.C.** in hetzelfde display ingedrukt houdt, wordt de pincode in dit toestel opgeslagen.
  - Als u in het bevestigingsscherm op **M.C.** drukt, keert u terug naar het invoerscherm van de pincode en kunt u deze wijzigen.

## Het telefoonmenu

### Belangrijk

Voordat u deze handeling uitvoert, moet u het voertuig veilig parkeren en op de handrem zetten.

#### 1 Geef het telefoonmenu weer.

Raadpleeg *Basisbediening van het menu* op bladzijde 10.

#### 2 Draai aan M.C. om de functie te selecteren.

Nadat u de functie geselecteerd hebt, stelt u deze als volgt in.

**Recent** (recente gesprekken)

U kunt een oproep maken vanuit de lijst met gekozen gesprekken, ontvangen gesprekken en gemiste gesprekken in dit scherm.

- 1 Druk op **M.C.** om de volgende lijsten weer te geven: **Missed Calls** (gemiste gesprekken), **Dialled Calls** (gekozen gesprekken), **Received Calls** (ontvangen gesprekken).
- 2 Selecteer de gewenste lijst met **M.C.**  
Draai aan de knop om een andere menuoptie te selecteren. Druk erop om uw keuze te bevestigen.
- 3 Druk op **M.C.** om het nummer te bellen.
- 4 Als u een telefoonnummer in het geheugen wilt opslaan, houdt u **M.C.** naar rechts ingedrukt.

**Phone Book** (telefoonboek)

## Bediening van het toestel

- Wanneer de telefoon wordt aangesloten op dit toestel, wordt het telefoonboek in de mobiele telefoon automatisch overgezet.
- Bij sommige mobiele telefoons kan het telefoonboek niet automatisch worden overgezet. In dat geval moet u het telefoonboek zelf via de mobiele telefoon overzetten. Merk op dat de Bluetooth-functionaliteit van dit toestel zichtbaar moet zijn. Raadpleeg **Visibility** (*Bluetooth-functionaliteit van dit toestel zichtbaar maken*) op de vorige bladzijde.

- 1 Druk op **M.C.** om de alfabetische lijst weer te geven.
- 2 Draai aan **M.C.** om de eerste letter te selecteren van de naam die u zoekt.
  - Houd **M.C.** ingedrukt en selecteer het gewenste tekentype.
    - Latijns alfabet–Cyrillisch alfabet
- 3 Druk op **M.C.** om de lijst met geregistreerde namen weer te geven.
- 4 Draai aan **M.C.** en selecteer de gezochte naam.
- 5 Druk op **M.C.** om de lijst met telefoonnummers weer te geven.
- 6 Selecteer met **M.C.** het nummer dat u wilt bellen. Draai aan de knop om een ander telefoonnummer te kiezen. Druk erop om het te selecteren.
- 7 Druk op **M.C.** om het nummer te bellen.
- 8 Als u een telefoonnummer in het geheugen wilt opslaan, houdt u **M.C.** naar rechts ingedrukt.

### Preset Dial (voorkeuzenummers)

- 1 Druk op **M.C.** om de instellingenmodus weer te geven.
- 2 Gebruik **M.C.** om het gewenste voorkeuzenummer te selecteren.
  - Draai aan de knop om een andere menuoptie te selecteren. Druk erop om uw keuze te bevestigen.
- 3 Druk op **M.C.** om het nummer te bellen.

### Phone Function (telefoonfunctie)

In dit menu kunt u **Auto Answer** en **Ring Tone** instellen. Raadpleeg voor meer informatie *Functies en bediening* op deze bladzijde.

### Connection (telefoonverbinding)

Voer de nodige handelingen uit in het verbindingsmenu voor de Bluetooth-telefoon. Raadpleeg *Het verbindingsmenu* op bladzijde 27.

## 2 Druk op M.C. om het functiemenu weer te geven.

## 3 Draai aan M.C. om de functie te selecteren.

Nadat u de functie geselecteerd hebt, stelt u deze als volgt in.

### Auto Answer (automatisch antwoorden)

- 1 Druk op **M.C.** om de functie automatisch antwoorden in of uit te schakelen.

### Ring Tone (beltoon selecteren)

- 1 Druk op **M.C.** om de beltoon in of uit te schakelen.



## Functies en bediening

### 1 Geef Phone Function weer.

Raadpleeg **Phone Function** (*telefoonfunctie*) op deze bladzijde.

## Audio-instellingen

### 1 Geef het audiomenu weer.

Raadpleeg *Basisbediening van het menu* op bladzijde 10.

### 2 Draai aan M.C. en selecteer de audio-functie.

Nadat u de audiofunctie geselecteerd hebt, stelt u deze als volgt in.

#### Fader/Balance (fader/balansinstelling)

- 1 Druk op **M.C.** om de instellingenmodus weer te geven.
  - 2 Duw **M.C.** omhoog of omlaag om de balans tussen de luidsprekers voorin en achterin te stellen.  
Instelbereik (voor/achter): **Front 15** tot **Rear 15**
  - 3 Duw **M.C.** naar links of naar rechts om de balans in te stellen tussen de linker- en rechterluidsprekers.  
Instelbereik (links/rechts): **Left 15** tot **Right 15**
- **F/R 0** is de aanbevolen instelling wanneer u slechts twee luidsprekers gebruikt.
  - Als de achteruitgang en preout-instelling op **Subwoofer** zijn ingesteld, kunt u de balans tussen de luidsprekers voorin en achterin niet instellen.

#### Sonic Center Control (sonic center control)

Met deze functie kunt u het geluid eenvoudig optimaal instellen voor de luisterpositie.

- 1 Druk op **M.C.** om de instellingenmodus weer te geven.
- 2 Selecteer een luisterpositie door **M.C.** naar links of rechts te duwen.  
Instelbereik: **Left:7** tot **Right:7**

#### Auto EQ (auto-equalizer aan/uit)

De auto-equalizer is de equalizercurve die wordt gemaakt door de functie Automatische EQ-meting (raadpleeg *Automatische EQ-meting (automatische instelling van de equalizer)* op bladzijde 35).

U kunt de auto-equalizer in- of uitschakelen.

- 1 Druk op **M.C.** om de auto-equalizer in of uit te schakelen.

U kunt deze functie niet gebruiken als er nog geen automatische EQ-meting is uitgevoerd.

#### Graphic EQ (equalizerinstelling)

U kunt de huidige geselecteerde equalizercurve aanpassen. Aangepaste equalizerinstellingen worden opgeslagen als **Custom1** of **Custom2**.

- Voor elke signaalbron kunt u een afzonderlijke **Custom1**-curve maken. Aanpassingen die u maakt terwijl een andere curve dan **Custom2** is geselecteerd, worden opgeslagen onder **Custom1**.
  - U kunt een algemene **Custom2**-curve instellen voor alle signaalbronnen. Als u aanpassingen maakt terwijl de **Custom2**-curve is geselecteerd, wordt de **Custom2**-curve bijgewerkt.
- 1 Druk op **M.C.** om de instellingenmodus weer te geven.
  - 2 Draai aan **M.C.** om een equalizer te selecteren. **Powerful—Natural—Vocal—Custom1—Custom2—Flat—Super Bass**
  - 3 Duw **M.C.** naar links of naar rechts en selecteer de frequentieband van de equalizer die u wilt aanpassen.  
**40Hz—80Hz—200Hz—400Hz—1kHz—2.5kHz—8kHz—10kHz**
  - 4 Duw **M.C.** omhoog of omlaag om het niveau van de frequentieband van de equalizer aan te passen.  
Instelbereik: **+12dB** tot **-12dB**

#### Loudness (loudness)

De loudness-functie compenseert een tekort aan hoge en lage tonen bij lage volumes.

- 1 Druk op **M.C.** om de instellingenmodus weer te geven.
- 2 Draai aan **M.C.** en selecteer de gewenste instelling.  
**Off** (uit)—**Low** (laag)—**Mid** (midden)—**High** (hoog)
- 3 Druk op **M.C.** om de selectie te bevestigen.

#### Subwoofer1 (subwoofer aan/uit)

Dit toestel is voorzien van een in- en uitschakelbare subwooferuitgang.

- 1 Druk op **M.C.** om de subwooferuitgang in of uit te schakelen.

#### Subwoofer2 (subwoofer aanpassen)

## Bediening van het toestel

Als de subwooferuitgang is ingeschakeld, kunt u de drempelfrequentie en het uitgangsniveau van de subwoofer instellen.

De subwoofer geeft alleen frequenties beneden de geselecteerde waarde weer.

- 1 Druk op **M.C.** om de instellingenmodus weer te geven.
- 2 Draai aan **M.C.** en selecteer de fase-instelling voor het uitgangssignaal van de subwoofer.  
**Normal** (normale fase)—**Reverse** (tegengestelde fase)
- 3 Duw **M.C.** omhoog of omlaag om het uitgangsniveau van de subwoofer aan te passen.  
Instelbereik: **+6** tot **-24**
- 4 Duw **M.C.** naar links of naar rechts om de drempelfrequentie te selecteren.  
**50Hz—63Hz—80Hz—100Hz—125Hz**

### Bass Booster (bass boost)

- 1 Druk op **M.C.** om de instellingenmodus weer te geven.
- 2 Draai aan **M.C.** om het niveau te regelen.  
Instelbereik: **0** tot **+6**
- 3 Druk op **M.C.** om de selectie te bevestigen.

### High Pass Filter (high pass filter aanpassen)

Als u wilt dat de luidsprekers voorin of achterin geen lage tonen (uit het frequentiebereik van de subwoofer) weergeven, kunt u het high pass filter (HPF) aanzetten. Alleen frequenties boven het geselecteerde bereik worden weergegeven door de voor- of achterluidsprekers.

- 1 Druk op **M.C.** om de instellingenmodus weer te geven.
- 2 Draai aan **M.C.** en selecteer de drempelfrequentie.  
**Off** (uit)—**50Hz—63Hz—80Hz—100Hz—125Hz**
- 3 Druk op **M.C.** om de selectie te bevestigen.

### SLA (bronniveauregeling)

Met de functie **SLA** (bronniveauregeling) kunt u het volumeniveau van elke signaalbron afzonderlijk instellen. Hierdoor kunt u plotselinge volumewisselingen voorkomen wanneer naar een andere signaalbron wordt overgeschakeld.

- Wanneer FM als signaalbron wordt gebruikt, kunt u niet overschakelen naar **SLA**.
  - De instellingen zijn gebaseerd op het FM-volumeniveau, dat zelf niet gewijzigd kan worden.
  - Het MW/LW-volumeniveau kan ook met de deze functie worden aangepast.
- 1 Druk op **M.C.** om de instellingenmodus weer te geven.
  - 2 Duw **M.C.** omhoog of omlaag om het volume van de signaalbron aan te passen.  
Instelbereik: **+4** tot **-4**

### Opmerking

U kunt **Custom1** en **Custom2** niet selecteren als u de auto-equalizer gebruikt. 

## Systeeminstellingen

### 1 Geef het systeemmenu weer.

Raadpleeg *Basisbediening van het menu* op bladzijde 10.

### 2 Draai aan M.C. en selecteer de systeemfunctie.

Nadat u de systeemfunctie geselecteerd hebt, kunt u deze als volgt instellen.

#### Guide Info (helpinformatie)

- 1 Druk op **M.C.** om de helpinformatie weer te geven.  
Raadpleeg *Informatie over de helpfunctie* op bladzijde 11.

#### Clock ADJ (datum en tijd)

- 1 Druk op **M.C.** om de instellingenmodus weer te geven.
- 2 Druk op **M.C.** om het onderdeel van de klok te selecteren dat u wilt instellen.  
Dag—Maand—Jaar—Uur—Minuut—AM/PM
- 3 Draai aan **M.C.** om de datum en tijd in te stellen.

#### Picture ADJ (afbeelding aanpassen)

- 1 Druk op **M.C.** om de instellingenmodus weer te geven.
- 2 Draai aan **M.C.** en selecteer de functie die u wilt aanpassen. Druk erop om uw selectie te bevestigen.  
**Brightness—Contrast—Color—Hue—Dimmer—Temperature—Black Level**  
Raadpleeg *De beeldinstellingen aanpassen* op bladzijde 40 voor meer informatie over de instelling.  
Als u **Black Level** selecteert, drukt u op **M.C.** om de instelling in of uit te schakelen.
- 3 Draai aan **M.C.** om het niveau van het geselecteerde onderdeel te verhogen of te verlagen.  
Instelbereik: **+24 tot -24**
  - **Dimmer** kan worden ingesteld tussen **+48** en **+1**.
  - **Temperature** kan worden ingesteld tussen **+3** en **-3**.

#### System Lang. (menutaal)

- U kunt de taal van de volgende onderdelen wijzigen:
    - Functiemenu's
    - Systeemmenu
    - Beginmenu
    - Schermmenu
    - Taalinstellingen voor DivX
  - Als de gebruikte taal niet overeenkomt met de taalinstelling van dit toestel, wordt tekst wellicht niet correct weergegeven.
  - Het is mogelijk dat sommige tekens niet juist worden weergegeven.
  - Nadat u de gewenste instelling hebt gemaakt, moet u het contact uitzetten en weer aanzetten om deze van kracht te laten worden.
- 1 Druk op **M.C.** om de instellingenmodus weer te geven.
  - 2 Draai aan **M.C.** en selecteer de gewenste taal.  
**English** (Engels)—**Español** (Spaans)—**Português** (Portugees)—**РУССКИЙ** (Russisch)
  - 3 Druk op **M.C.** om de selectie te bevestigen.

#### Detach Warning (waarschuwingstoon)

Als het voorpaneel niet binnen vier seconden na het uitschakelen van het contact van het hoofdtoestel wordt verwijderd, klinkt er een waarschuwingstoon. U kunt deze waarschuwingstoon uitschakelen.

- 1 Druk op **M.C.** om de waarschuwingstoon in of uit te schakelen.

#### AUX Input (externe aansluiting)

Schakel deze instelling in als een extern apparaat op dit toestel is aangesloten.

- 1 Druk **M.C.** om **AUX Input** in of uit te schakelen.

#### Mute/ATT (geluid tijdelijk uitschakelen/dempen)

Het geluid van dit toestel kan automatisch worden uitgeschakeld of gedempt wanneer een andere apparaat met uitschakelingsfunctie daarom vraagt met een speciaal signaal.

- Het volume keert terug naar het oorspronkelijke niveau wanneer de uitschakeling of demping wordt opgeheven.
- 1 Druk op **M.C.** om de instellingenmodus weer te geven.
  - 2 Draai aan **M.C.** en selecteer de gewenste instelling.
    - **Mute** – Tijdelijk uitschakelen
    - **ATT-20dB** – Dempen (**ATT-20dB** heeft meer effect dan **ATT-10dB**)
    - **ATT-10dB** – Dempen
    - **Off** – Geluid tijdelijk uitschakelen/dempen uitzetten
  - 3 Druk op **M.C.** om de selectie te bevestigen.

# Bediening van het toestel

## Entertainment-instellingen

### 1 Geef het entertainment-menu weer.

Raadpleeg *Basisbediening van het menu* op bladzijde 10.

### 2 Draai aan M.C. en selecteer de entertainmentfunctie.

Nadat u de entertainmentfunctie geselecteerd hebt, stelt u deze als volgt in.

#### Background (display-achtergrond)

- 1 Druk op **M.C.** om de instellingenmodus weer te geven.
- 2 Draai aan **M.C.** en selecteer de gewenste instelling.  
**BGP1** (achtergrondafbeelding 1)—**BGP2** (achtergrondafbeelding 2)—**BGP3** (achtergrondafbeelding 3)—**BGV** (achtergrondweergave)—**Photo** (foto)—**SPEANA** (spectrumanalyser)—**Off** (display uit)
- 3 Druk op **M.C.** om de selectie te bevestigen.

#### Clock (entertainmentklok)

- 1 Druk op **M.C.** om de entertainmentklok in of uit te schakelen.  
Als deze is ingeschakeld, wordt de entertainmentklok automatisch weergegeven.

#### Slide Show (diavoorstelling)

- 1 Druk op **M.C.** om de instellingenmodus weer te geven.
- 2 Draai aan **M.C.** en selecteer het externe opslagapparaat.  
**USB** (USB-opslagapparaat)—**SD** (SD-geheugenkaart)  
De diavoorstelling begint.

#### Appearance (scherm-/verlichtingskleur)

- 1 Druk op **M.C.** om de instellingenmodus weer te geven.
- 2 Draai aan **M.C.** om de gewenste scherm- of verlichtingskleur te selecteren. Druk erop om uw keuze te bevestigen.  
**Screen** (schermkleur)—**Illumi** (verlichtingskleur)—**Color Setting** (aangepaste kleur)  
 Raadpleeg *De verlichtingskleur zelf aanpassen* op deze bladzijde voor meer details over **Color Setting** (aangepaste kleur).
- 3 Draai aan **M.C.** om de gewenste verlichtingskleur te selecteren. Druk erop om uw keuze te bevestigen.



De verlichtingskleur wordt met vaste tussenpozen gewijzigd.



De aangepaste kleur is ingesteld als verlichtingskleur.

### Opmerkingen

- Als **SPEANA** (spectrumanalyser) is geselecteerd, wordt de spectrumanalyser weergegeven in plaats van de bron- of hoersafbeelding.
- Als u **USB** of **SD** als signaalbron gebruikt, kunt u **Slide Show** niet selecteren.

## De verlichtingskleur zelf aanpassen

### 1 Selecteer met M.C. de instelling Color Setting in Appearance (verlichtingskleur).

Raadpleeg *Appearance (scherm-/verlichtingskleur)* op deze bladzijde.

### 2 Gebruik M.C. om de kleur aan te passen.

Draai eraan om de instelling nauwkeurig aan te passen. Duw de knop naar links of rechts om de volgende kleur aan te passen.

### 3 Druk op M.C. om de aangepaste kleur in het geheugen op te slaan.

De aangepaste kleur wordt vervolgens als verlichtingskleur gebruikt. 

## Begininstellingen

**1 Houd SRC/OFF ingedrukt tot het toestel uit gaat.**

**2 Druk op M.C. om het begininstellingenmenu weer te geven.**

**3 Draai aan M.C. en selecteer de begininstelling.**

Nadat u de begininstelling geselecteerd hebt, stelt u deze als volgt in.

### FM step (FM-afstemstap)

Standaard wordt er bij automatisch afstemmen een FM-afstemstap van 50 kHz gebruikt, en 100 kHz als de functie AF of TA is ingeschakeld. Maar soms krijgt u een beter resultaat als ook bij het afstemmen op alternatieve frequenties (AF) een afstemstap van 50 kHz wordt gebruikt.

- 1 Druk op **M.C.** om de instellingenmodus weer te geven.
- 2 Draai aan **M.C.** om de FM-afstemstap te selecteren.  
**100kHz** (100 kHz)—**50kHz** (50 kHz)
- 3 Druk op **M.C.** om de selectie te bevestigen.

### Auto PI (automatisch PI-zoeken)

Als deze functie is ingeschakeld, probeert het toestel bij slechte ontvangst automatisch een andere zender met gelijkaardige programma's te vinden, ook als u een voorkeuzezender selecteerde.

- 1 Druk op **M.C.** om de automatische PI-zoekfunctie in of uit te schakelen.

### A-EQ Measurement (auto-equalizer)

De auto-equalizer is de equalizercurve die wordt gemaakt door de functie Automatische EQ-meting (raadpleeg *Automatische EQ-meting (automatische instelling van de equalizer)* op de volgende bladzijde). U kunt de auto-equalizer in- of uitschakelen.

### Rear Speaker (achteruitgang en subwoofer)

U kunt de achteruitgang van dit toestel (de aansluiting voor de luidspreker achterin en de RCA-achteruitgang) gebruiken om een luidspreker met volledig bereik (**Full**) of een subwoofer (**Subwoofer**) aan te sluiten. Als u de achteruitgang op **Subwoofer** zet, kunt u de luidspreker achterin rechtstreeks op een subwoofer aansluiten, zonder een externe versterker te gebruiken.

Standaard is dit toestel ingesteld voor het aansluiten van een luidspreker achterin met volledig bereik (**Full**).

- 1 Druk op **M.C.** om de instellingenmodus weer te geven.
- 2 Draai aan **M.C.** om de instelling te wijzigen.

**Subwoofer** (subwoofer)—**Full** (luidspreker met volledig bereik)

- Als u deze instelling wijzigt, is er pas een uitgangssignaal als u de subwooferuitgang inschakelt (raadpleeg **Subwoofer1** (*subwoofer aan/uit*) op bladzijde 30).
- Als u deze instelling wijzigt, wordt de subwooferuitgang in het audiomenu teruggezet naar de fabrieksinstellingen.

- 3 Druk op **M.C.** om de selectie te bevestigen.

### Demonstration (demodisplay)

- 1 Druk op **M.C.** om het demodisplay in en uit te schakelen.

### Video Signal (videosignaal)

Zorg dat het videosignaal juist is ingesteld voor uw land.

- 1 Druk op **M.C.** om de instellingenmodus weer te geven.
- 2 Draai aan **M.C.** om het videosignaal te selecteren.  
**PAL**—**NTSC**
- 3 Druk op **M.C.** om de selectie te bevestigen.

### BT Memory Clear (Bluetooth-module resetten)

## Bediening van het toestel

Deze functie is alleen beschikbaar voor MVH-8300BT. Informatie met betrekking tot de Bluetooth-telefoon kan worden gewist. Om uw persoonlijke gegevens beter te beschermen, wordt u aangeraden om zulke gegevens te wissen voordat u het toestel aan derden overdraagt. De volgende instellingen worden verwijderd.

- items uit het telefoonboek van de Bluetooth-telefoon
- voorkeuzenummers uit de Bluetooth-telefoon
- het registratienummer van de Bluetooth-telefoon
- de gespreksgeschiedenis van de Bluetooth-telefoon
- informatie over de aangesloten Bluetooth-telefoon
- pincode

1 Druk op **M.C.** om de instellingenmodus weer te geven.

2 Selecteer met **M.C.** de menuoptie **Yes**. Draai aan de knop om een andere modus te kiezen, of druk erop om een modus te selecteren.

**Cleared** wordt weergegeven en de instellingen zijn verwijderd.

Selecteer **No** om te annuleren.

- Zet de motor van het voertuig niet uit wanneer deze functie actief is.

### BT Ver. Info. (Bluetooth-versie weergeven)

Deze functie is alleen beschikbaar voor MVH-8300BT.

1 Druk op **M.C.** om de Bluetooth-versie (microprocessorversie) van dit toestel weer te geven.

### Software Update (de software bijwerken)

Deze functie is alleen beschikbaar voor MVH-8300BT. Met behulp van deze functie kunt u de software van dit toestel bijwerken met de meest recente versie. Raadpleeg onze website voor meer informatie over de software en het bijwerken ervan.

1 Druk op **M.C.** om de instellingenmodus weer te geven.

2 Selecteer met **M.C.** **Yes** om het bevestigings-scherm weer te geven.

Draai aan de knop om een andere modus te kiezen, of druk erop om een modus te selecteren.

Selecteer **No** om te annuleren.

Volg de aanwijzingen op het scherm om het bijwerken te voltooien.

### Ever Scroll (scrollmodus)

Als Ever Scroll is ingeschakeld (**On**), blijft cd-tekst-informatie continu door het display schuiven. Zet Ever Scroll uit als u wilt dat de informatie maar één keer door het display schuift.

1 Druk op **M.C.** om Ever Scroll aan of uit te zetten.

## Automatische EQ-meting (automatische instelling van de equalizer)

Tijdens de automatische instelling van de equalizer meet het toestel de akoestische eigenschappen van het voertuiginterieur en maakt het op basis daarvan een curve voor de auto-equalizer.

- Voor het uitvoeren van deze functie hebt u een speciale microfoon (bijvoorbeeld CD-MC20) nodig.



### WAARSCHUWING

Voer nooit een automatische EQ-meting uit tijdens het rijden, dit om ongelukken te voorkomen. Tijdens de automatische meting kunnen de luidsprekers een luide meettoon (een luid geluid) produceren.



### LET OP

- De luidsprekers kunnen beschadigd raken als u een automatische EQ-meting uitvoert onder de onderstaande omstandigheden. Controleer dit zorgvuldig voordat u de meting uitvoert.
  - Als de luidsprekers verkeerd zijn aangesloten. (Bijvoorbeeld als een luidspreker achterin op een subwoofer-uitgang is aangesloten.)
  - Als een luidspreker is aangesloten op een versterker met een hoger uitgangssignaal dan het maximaal toegestane ingangsniveau van de luidspreker.
- Als de microfoon in een ongeschikte positie wordt geplaatst, kan de meettoon erg luid worden en kan het meten lang duren, waardoor de accu leeg kan raken. Zorg dat de microfoon op de aangewezen locatie is geplaatst.

### Voordat u een automatische EQ-meting uitvoert

- Voer een automatische EQ-meting op een zo rustig mogelijke plaats uit. Schakel de motor en de airconditioning uit. Onderbreek ook de voeding naar autotelefoons en mobiele telefoons in het voertuig of verwijder deze voordat u een automatische EQ-meting uitvoert. Andere geluiden dan de meettoon (zoals omgevingslawaai, motorgeluid, rinkelende telefoons, enz.) kunnen de meting van de voertuigakoestiek verstoren.
- Voer een automatische EQ-meting altijd uit met de optionele microfoon. Gebruik van een andere microfoon kan meting onmogelijk maken of een verkeerd resultaat geven.
- Als de luidsprekers voorin niet zijn aangesloten, kan geen automatische EQ-meting worden uitgevoerd.
- Als dit toestel is aangesloten op een versterker met niveauregeling voor de ingangssignalen, is een automatische EQ-meting wellicht niet mogelijk als het ingangsniveau van de versterker te laag is ingesteld.
- Als dit toestel is aangesloten op een versterker met een low pass filter, dient u deze uit te zetten voordat u een automatische EQ-meting uitvoert. Ook moet de drempelfrequentie voor een ingebouwde low pass filter van een actieve subwoofer worden ingesteld op de hoogste frequentie.
- De computer heeft de afstand zo berekend dat de vertraging optimaal is voor de omstandigheden in uw voertuig. Blijf deze waarde dus gebruiken.
  - Als er sterke geluidsheerkaatsingen zijn in het voertuig en vertragingen optreden.
  - Als lage tonen vertraagd worden door invloed van de low pass filter op actieve subwoofers of externe versterkers.
- Automatische EQ-meting wijzigt de audio-instellingen als volgt:

- De instellingen van de fader/balans worden teruggezet naar de middelste stand. (Raadpleeg **Fader/Balance** (*fader/balansinstelling*) op bladzijde 30.)
  - De curve van de equalizer gaat naar **Flat**. (Raadpleeg **Graphic EQ** (*equalizerinstelling*) op bladzijde 30.)
  - De audio-instellingen worden automatisch ingesteld voor het high pass filter voor de luidsprekers voorin, de midden-luidspreker en de luidsprekers achterin.
- Vorige instellingen van een automatische EQ-meting worden overschreven.

### Automatische EQ-meting uitvoeren

#### 1 Parkeer het voertuig op een zo rustig mogelijke plaats, sluit alle portieren, ramen en het schuifdak, en zet de motor uit.

Het geluid van een draaiende motor kan de automatische EQ-meting verstoren.

#### 2 Plaats de optionele microfoon in het midden van de hoofdsteen van de bestuurdersstoel en richt deze naar voren.

Het resultaat van de automatische EQ-meting is afhankelijk van de positie van de microfoon. Indien gewenst kunt u de microfoon ook op de voorste passagiersstoel plaatsen voor een automatische EQ-meting.

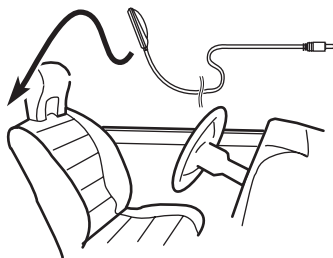

## Bediening van het toestel

### 3 Zet de contactschakelaar aan of in de accessoirestand (ACC).

Schakel de airconditioning en verwarming uit als deze zijn ingeschakeld. Het geluid van de ventilator van de airconditioning of de verwarming kan de automatische EQ-meting verstoren.

- Druk op **SRC/OFF** om de signaalbron in te schakelen als het toestel is uitgeschakeld.

### 4 Geef het menu met begininstellingen weer.

Raadpleeg *Begininstellingen* op bladzijde 34.

### 5 Activeer de automatische EQ-meetstand met M.C.

Draai aan de knop om een andere menuoptie te selecteren. Druk erop om uw keuze te bevestigen.

### 6 Steek de plug van de microfoon in de microfooningang op het toestel.

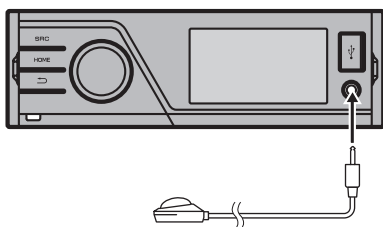

### 7 Druk op M.C. om de automatische EQ-meting te beginnen.

### 8 Verlaat het voertuig en sluit het portier binnen tien seconden nadat het aftellen is begonnen.

De luidsprekers geven een meettoon (geluid) af en de automatische EQ-meting begint.

- Als alle luidsprekers aangesloten zijn, duurt het ongeveer negen minuten tot de automatische EQ-meting voltooid is.
- Druk op **M.C.** om de automatische EQ-meting te stoppen.

### 9 Als de automatische EQ-meting is voltooid, wordt Complete weergegeven.

Er verschijnt een foutmelding als de automatische meting niet correct kon worden uitgevoerd. (Raadpleeg *Foutmeldingen tijdens de automatische EQ-meting* op bladzijde 44.)

### 10 Berg de microfoon zorgvuldig op in het handschoenenkastje of op een andere veilige plaats.

Als de microfoon langere tijd wordt blootgesteld aan direct zonlicht, kunnen hoge temperaturen vervorming, verkleuring of storingen veroorzaken. ▣

## Overige functies

### De AUX-sigitaalbron

Als u een extern apparaat aansluit via de AUX-ingang vooraan.

- U moet de AUX-instelling activeren in het begininstellingenmenu. Raadpleeg **AUX Input** (*externe aansluiting*) op bladzijde 32.
- Om video van een iPod met videofunctie te bekijken, moet u de iPod met een vierpolige kabel en 3,5mm-stekker (bijvoorbeeld CD-V150M) op dit toestel aansluiten.
- U kunt een draagbare audio-/videospeler aansluiten met een los verkrijgbare vierpolige RCA-kabel met 3,5mm-stekker. Afhankelijk van de kabel moet u mogelijk de rode kabel (audio rechts) en de gele kabel (video) omdraaien voor een juiste geluids- en beeldweergave.

### ● Steek de miniplugkabel in de AUX-ingang van dit toestel.

Raadpleeg *Hoofdtoestel* op bladzijde 8 voor meer informatie.

Het externe apparaat wordt automatisch ingesteld op **AUX**.

## Funcie-instellingen

**1 Druk op M.C. om het functiemenu weer te geven.**

**2 Draai aan M.C. om de functie te selecteren.**

Nadat u de functie geselecteerd hebt, stelt u deze als volgt in.

### A/V Change (signaalinstelling van extern apparaat)

- 1 Druk op **M.C.** om de instellingenmodus weer te geven.
- 2 Draai aan **M.C.** en selecteer de gewenste instelling.
  - **Audio** – een extern apparaat dat met een stereo-miniplugkabel is aangesloten
  - **Video** – een extern video-apparaat dat is aangesloten met een vierpolige kabel met mini-stekker (bijvoorbeeld CD-V150M)
- 3 Druk op **M.C.** om de selectie te bevestigen.

### Display (display-instelling)

U kunt het basisscherm of het scherm voor afbeeldingen selecteren.

- 1 Druk op **M.C.** om de instellingenmodus weer te geven.
- 2 Druk op **M.C.** en selecteer de gewenste instelling.

### Wide Mode (beeldbreedte)

- 1 Druk op **M.C.** om de instellingenmodus weer te geven.
- 2 Draai aan **M.C.** en selecteer de gewenste instelling.
 

**Full** (volledig)—**Just** (passend)—**Cinema** (cinema)—**Zoom** (zoom)—**Normal** (normaal)



Raadpleeg *De breedbeeldstand wijzigen* op de volgende bladzijde voor meer informatie over de instelling.
- 3 Druk op **M.C.** om de selectie te bevestigen.

## Opmerkingen

- U kunt **Display** of **Wide Mode** selecteren als **Video** is geselecteerd.
- Als de achtergrond van het entertainmentmenu uitgeschakeld is, kunt u de volgende functies gebruiken.
  - **Wide Mode** (beeldbreedte)
  - **Display** (display-instelling)

## Een andere display-indicatie kiezen

De display-indicatie kan worden in- en uitgeschakeld.

- **Houd  ingedrukt.**
  - Druk op een van de knoppen om de display-indicatie in te schakelen. 

## Gedetailleerde informatie

### De breedbeeldstand wijzigen

U kunt de gewenste modus selecteren voor vergroting van een beeld van 4:3 naar 16:9.

- **Geef de schermmodus weer.**

Raadpleeg **Wide Mode** (*beeldbreedte*) op bladzijde 18.

- **Full (volledig scherm)**

Een beeld van 4:3 wordt alleen horizontaal vergroot, waardoor u een tv-beeld van 4:3 (normaal beeld) krijgt zonder weggevallen delen.

- **Just (passend)**

Het beeld wordt iets vergroot in het midden en de vergroting neemt horizontaal geleidelijk toe tot de rand. Daardoor krijgt u een beeld van 4:3 dat niet ongelijk aandoet, ook niet bij breedbeeld.

- **Cinema (cinema)**

Het beeld wordt horizontaal in dezelfde verhouding vergroot als **Full** of **Zoom**, en verticaal in een verhouding tussen **Full** en **Zoom** in. Dit is ideaal voor een bioscoopbeeld (breedbeeld) waarbij de ondertiteling buiten het beeld valt.

- **Zoom (zoom)**

Het beeld van 4:3 wordt horizontaal en verticaal in dezelfde verhouding vergroot. Dit is ideaal voor bioscoopbeeld (breedbeeld).

- **Normal (normaal)**

Het beeld van 4:3 wordt weergegeven zoals het is. Het beeld maakt geen onnatuurlijke indruk omdat de verhoudingen gelijk zijn aan het normale beeld.

- **Opmerkingen**

- Voor elke videobron kunnen andere instellingen worden opgeslagen.
- Als u een video bekijkt op breedbeeldformaat terwijl dit niet het normale beeldformaat is, kan het beeld er anders uitzien.
- Merk op dat als u de breedbeeldmodus van dit systeem voor commerciële of openbare vertoningen gebruikt, dit een inbreuk kan zijn op de

auteursrechten, die door de wet worden beschermd.

- Het beeld wordt korreliger als het in de modus **Cinema** of **Zoom** wordt bekeken.

### Het DivX-ondertitelbestand instellen

U kunt aangeven of externe ondertiteling van DivX al dan niet moet worden weergegeven.

- De DivX-ondertiteling wordt ook weergegeven als **Custom** is geselecteerd en er geen externe DivX-ondertitelbestanden bestaan.
- Als de achtergrond van het entertainment-menu uitgeschakeld is, kunt u de volgende functies gebruiken.

- **Geef de instelling van het DivX-ondertitelbestand weer.**

Raadpleeg **DivX® Subtitle** (*DivX-ondertiteling*) op bladzijde 18.

- **Original** – De DivX-ondertiteling weergegeven
- **Custom** – De externe DivX-ondertiteling weergegeven

- **Opmerkingen**

- Er kunnen maximaal 42 tekens op één regel worden weergegeven. Als een regel meer dan 42 tekens bevat, wordt deze afgebroken en op de volgende regel vervolgd.
- Er kunnen maximaal 126 tekens op één scherm worden weergegeven. Als er meer dan 126 tekens zijn, worden de overbodige tekens niet weergegeven.

### De beeldverhouding instellen

- **Geef het menu voor de instelling van de beeldverhouding weer.**

Raadpleeg **TV Aspect** (*beeldverhouding*) op bladzijde 18.

- **16:9** – Breedbeeld (16:9) wordt weergegeven zoals het is (begininstelling)

- **Letter Box** – Het beeld heeft de vorm van een brievenbus met zwarte strepen boven en onder in het scherm
- **Pan Scan** – Het beeld is aan de linker- en rechterkant van het scherm ingekort

## Uw DivX® VOD-registratiecode weergeven

Voordat u DivX VOD-inhoud (video on demand, video-op-aanvraag) op dit toestel kunt afspelen, moet u het toestel registreren bij de aanbieder van de DivX VOD-inhoud. Daarvoor moet u een DivX VOD-registratiecode aanmaken en indienen bij de aanbieder van de DivX VOD-inhoud.

- Noteer het codenummer. U hebt dit nummer nodig als u zich bij een aanbieder van DivX VOD-inhoud registreert.

### ● Selecteer Registration.

Raadpleeg **DivX® VOD** (*DivX® VOD-registratiecode*) op bladzijde 18.

Uw registratiecode wordt weergegeven.

## De deactiveringscode weergeven

Als uw toestel al geregistreerd was, heft u die registratie op door de deactiveringscode in te voeren.

### 1 Selecteer Deregistration.

Raadpleeg **DivX® VOD** (*DivX® VOD-registratiecode*) op bladzijde 18.

### 2 Selecteer met M.C. de menuoptie Yes.

Draai aan de knop om een andere menuoptie te selecteren. Druk erop om uw keuze te bevestigen.

De deactivering is voltooid.

- Selecteer **No** om de deactivering te annuleren.

## De beeldinstellingen aanpassen

Voor elke bron kunt u de volgende instellingen aanpassen: **Brightness** (helderheid), **Contrast** (contrast), **Color** (kleur), **Hue** (tint), **Dimmer** (dimmer), **Temperature** (temperatuur) en **Black Level** (zwartniveau).

- **Color**, **Hue** en **Black Level** kunnen niet worden aangepast voor de audiosignaalbron.
- **Hue** kan niet worden aangepast als het kleursysteem niet is ingesteld op NTSC.
- **Hue** kan niet worden aangepast als het kleursysteem is ingesteld op PAL. Raadpleeg **Video Signal** (*videosignaal*) op bladzijde 34.

### ● Geef het menu voor de beeldaanpassing weer.

Raadpleeg **Picture ADJ** (*afbeelding aanpassen*) op bladzijde 32.

- **Brightness** – Helderheid
- **Contrast** – Contrast
- **Color** – Kleurverzadiging
- **Hue** – Tint (rood of groen wordt benadrukt)
- **Dimmer** – Helderheid van het display
- **Temperature** – Kleurtemperatuur. Hiermee kunt u de witbalans aanpassen.
- **Black Level** – Zwartniveau. Hiermee worden de donkere beeldgebieden benadrukt zodat er een groter verschil is tussen lichte en donkere partijen.

## Aanvullende informatie

### Problemen verhelpen

#### Algemeen

Symptoom	Oorzaak	Maatregel
Geen voeding. Het toestel werkt niet.	Kabels en stekers zijn verkeerd aangesloten.	Controleer of alle aansluitingen juist zijn.
	De zekering is gesprongen.	Verhelp de reden waardoor de zekering is gesprongen en vervang vervolgens de zekering. Zorg dat u een zekering met dezelfde spanning gebruikt.
Bediening met de afstandsbediening is niet mogelijk. Het toestel werkt niet goed, zelfs niet als de juiste knoppen op de afstandsbediening worden ingedrukt.	Door storing en andere factoren werkt de ingebouwde microprocessor niet goed.	Druk op <b>RESET</b> .
	De batterij is bijna leeg.	Plaats een nieuwe batterij.
Er is geen geluid. Het volume kan niet hoger.	De kabels zijn niet goed aangesloten.	Sluit de kabels op de juiste manier aan.
	Het beeld is uitgerekt, het beeldformaat is onjuist.	Selecteer de juiste instelling voor uw display.
Er is geen beeld.	De kabel van de handrem is niet aangesloten.	Sluit de kabel van de handrem aan.
	De handrem is niet ingeschakeld.	Sluit de kabel van de handrem aan en trek de handrem aan.

Symptoom	Oorzaak	Maatregel
Het beeld stopt (wordt onderbroken) en het toestel kan niet worden bediend.	Gegevens kunnen tijdens het afspelen niet worden afgelezen.	Stop en herstart het afspelen.
Er is geen geluid. Het volumeniveau staat laag.	Het volume staat laag.	Stel het volume af.
Er worden delen van het geluid en beeld overgeslagen.	De demping staat aan.	Zet de demping uit.
Er worden delen van het geluid en beeld overgeslagen.	Het toestel is niet stevig bevestigd.	Zet het toestel stevig vast.
Als het display wordt gewijzigd, verschijnt <b>NO XXXX</b> (bijvoorbeeld <b>NO TITLE</b> ).	Het toestel is geen tekstinformatie beschikbaar.	Wijzig de displaystand of speel een ander fragment of bestand af.
De submappen kunnen niet afgespeeld worden.	De herhaalde weergave van de map is geselecteerd.	Selecteer het herhaalbereik opnieuw.
Het herhaalbereik wijzigt automatisch.	Er is een andere map geselecteerd tijdens de herhaalde weergave.	Selecteer het herhaalbereik opnieuw.
	Het zoeken op fragmenten of snel vooruit en achteruit spoelen werd uitgevoerd tijdens herhaalde weergave van het bestand.	Selecteer het herhaalbereik opnieuw.

#### Problemen bij het afspelen van een iPod

Symptoom	Oorzaak	Maatregel
De iPod werkt niet naar behoren.	De kabels zijn niet goed aangesloten.	Verwijder de kabel uit de iPod. Sluit de kabel weer aan als het hoofdmenu van de iPod wordt weergegeven. Reset de iPod.
	De iPod-versie is verouderd.	Werk de versie van de iPod bij.



## Aanvullende informatie

### Foutmeldingen

Schrijf een foutmelding altijd nauwkeurig op en houd deze bij de hand als u contact opneemt met uw leverancier of Pioneer-servicecentrum.

#### Extern opslagapparaat (USB, SD)

Melding	Oorzaak	Maatregel
<b>No Device</b>	Er is geen USB-opslagapparaat aangesloten.	Sluit een compatibel USB-opslagapparaat aan.
<b>Unplayable File</b>	Dit bestandstype kan niet op dit toestel worden afgespeeld.	Selecteer een afspelbaar bestand.
	Geen songs.	Zet de audiobestanden over naar het externe opslagapparaat en maak verbinding.
	De inhoud van het USB-opslagapparaat is beveiligd.	Raadpleeg de instructies van het USB-geheugen om de beveiliging uit te schakelen.
<b>Format Read</b>	Na het begin van het afspelen duurt het soms even totdat er geluid klinkt.	Wacht tot het bericht verdwijnt en er geluid klinkt.
<b>Skipped</b>	Het aangesloten externe opslagapparaat bevat WMA-bestanden die door Windows Media DRM 9/10 zijn beveiligd.	Speel audiobestanden af die niet met Windows Media DRM 9/10 zijn beveiligd.
<b>Protect</b>	Alle bestanden op het externe opslagapparaat zijn beveiligd met Windows Media DRM 9/10.	Zet op het opslagapparaat audiobestanden die niet door Windows Media DRM 9/10 zijn beveiligd en probeer het opnieuw.

Melding	Oorzaak	Maatregel
<b>Incompatible USB</b>	Het aangesloten USB-apparaat wordt door dit toestel niet ondersteund.	Gebruik een opslagapparaat dat compatibel is met USB Mass Storage Class.
	Het USB-toestel is niet geformatteerd met de indeling FAT16 of FAT32.	Sluit alleen een USB-toestel aan dat geformatteerd is met de indeling FAT16 of FAT32.
<b>Incompatible SD</b>	Het SD-opslagapparaat is niet compatibel.	Ontkoppel het apparaat en sluit een compatibel SD-opslagapparaat aan.
<b>Check USB</b>	Er is kortsluiting opgetreden in de USB-aansluiting of de USB-kabel.	Controleer of de USB-stekker en de USB-kabel niet ergens ingeklemd zijn of beschadigd zijn.
	De aangesloten draagbare USB-audiospeler of het aangesloten USB-geheugen verbruikt meer stroom dan de maximaal toelaatbare stroomsterkte.	Ontkoppel het USB-opslagapparaat en gebruik het niet meer. Gebruik alleen compatibele USB-opslagapparaten. Zet de contactschakelaar van het voertuig uit, dan in de accessoirestand (ACC) of aan, en sluit een compatibel USB-opslagapparaat aan.
<b>Error-02-9X/-DX</b>	Communicatiefout.	Probeer de volgende mogelijkheden. – Zet het contact uit en dan weer aan. – Ontkoppel het externe opslagapparaat of werp het uit. – Schakel over naar een andere signaalbron. Schakel vervolgens terug naar de USB- of SD-signaalbron.

## Aanvullende informatie

Melding	Oorzaak	Maatregel
<b>Rental expired.</b>	Het aangesloten externe opslagapparaat bevat DivX VOD-inhoud die is verstreken.	<ul style="list-style-type: none"> <li>• Gebruik een ander extern opslagapparaat.</li> <li>• Selecteer een afspeelbaar bestand.</li> </ul>
<b>File Not Playable-High Definition</b>	Het aangesloten externe opslagapparaat bevat een DivX HD-bestand in hoge definitie (high definition).	<ul style="list-style-type: none"> <li>• Dit toestel kan geen DivX HD-bestanden (high definition) afspelen. Gebruik een extern opslagapparaat dat wel op dit toestel kan worden afgespeeld.</li> <li>• Selecteer een afspeelbaar bestand.</li> </ul>
<b>It is not possible to write it in the flash.</b>	Het flash-geheugen van dit toestel dat als tijdelijk opslaggebied wordt gebruikt, is vol.	Selecteer een afspeelbaar bestand.
<b>Authorization Error</b>	De DivX-registratiecode van dit toestel is niet geautoriseerd door de aanbieder van de DivX VOD-inhoud.	Registreer dit toestel bij de aanbieder van de DivX VOD-inhoud.
<b>Video frame rate not supported</b>	De beeldverwerkingssnelheid van het externe opslagapparaat is hoger dan 30 bps.	Gebruik een ander extern opslagapparaat.
<b>Audio Format not supported</b>	Dit bestandstype wordt niet ondersteund op dit toestel.	Selecteer een afspeelbaar bestand.
<b>Not Found</b>	Geen verwante bestanden.	Zet een afspeelbaar bestand over.
<b>iPod</b>		
Melding	Oorzaak	Maatregel
<b>No Device</b>	Er is geen USB-opslagapparaat of iPod aangesloten.	Sluit een compatibele iPod aan.

Melding	Oorzaak	Maatregel
<b>Incompatible USB</b>	Niet-compatibele iPod	Ontkoppel het apparaat en sluit een compatibele iPod aan.
<b>Check USB</b>	De iPod functioneert correct maar wordt niet opgeladen.	Controleer of de kabel van de iPod niet is kortgesloten, bijvoorbeeld contact maakt met metalen voorwerpen. Zet daarna het contact uit en weer aan, of ontkoppel de iPod en sluit deze weer aan.
<b>Format Read/Ready</b>	Na het begin van het afspelen duurt het soms even totdat er geluid klinkt.	Wacht tot het bericht verdwijnt en er geluid klinkt.
<b>Error-02-6X/-9X/-DX</b>	Communicatiefout.	Verwijder de kabel uit de iPod. Sluit de kabel weer aan als het hoofdmenu van de iPod wordt weergegeven. Reset de iPod.
	iPod-fout	Verwijder de kabel uit de iPod. Sluit de kabel weer aan als het hoofdmenu van de iPod wordt weergegeven. Reset de iPod.
<b>Error-02-67</b>	De versie van de iPod-firmware is verouderd.	Werk de versie van de iPod bij.
<b>Stop</b>	Geen songs.	Zet songs over naar de iPod.
	De huidige lijst bevat geen songs.	Selecteer een lijst die wel songs bevat.
<b>No xxxx</b>	Er zijn geen gegevens.	Gegevens opnemen op de iPod.
<b>Not Found</b>	Geen verwante songs	Zet songs over naar de iPod.

## Aanvullende informatie

### Bluetooth-telefoon

Melding	Oorzaak	Maatregel
<b>Error-10</b>	Fout in de stroomvoorziening van de Bluetooth-module van dit toestel.	Zet de contactschakelaar uit (OFF) en daarna op de accessoirestand (ACC) of aan (ON). Als de storing hiermee niet is verholpen, neem dan contact op met uw leverancier of een erkend Pioneer Servicecentrum.



### Foutmeldingen tijdens de automatische EQ-meting

Als een automatische EQ-meting van de akoestische eigenschappen van het voertuiginterieur niet correct kan worden uitgevoerd, kan er op het display een foutmelding getoond worden. Raadpleeg in dat geval de onderstaande tabel met problemen en voorgestelde oplossingen. Probeer het daarna opnieuw.

Melding	Oorzaak	Maatregel
<b>Error. Please check MIC.</b>	De microfoon is niet aangesloten.	Steek de stekker van de optionele microfoon goed in de aansluiting.
<b>Error. Please check xxxx speaker.</b>	De microfoon kan de meettoon van een luidspreker niet waarmaken.	<ul style="list-style-type: none"> <li>Controleer of de luidsprekers juist zijn aangesloten.</li> <li>Corrigeer de instelling van het ingangsniveau van de versterker die op de luidsprekers is aangesloten.</li> <li>Plaats de microfoon op de juiste manier.</li> </ul>

Melding	Oorzaak	Maatregel
<b>Error. Please check noise.</b>	Er is te veel omgevingslawaai.	<ul style="list-style-type: none"> <li>Parkeer het voertuig op een zo rustig mogelijke plaats en zet de motor, airconditioning en verwarming uit.</li> <li>Plaats de microfoon op de juiste manier.</li> </ul>
<b>Error. Please check battery.</b>	Er is geen voeding van de accu naar dit toestel.	<ul style="list-style-type: none"> <li>Parkeer het voertuig op een zo rustig mogelijke plaats en zet de motor, airconditioning en verwarming uit.</li> <li>Sluit de accu op de juiste manier aan.</li> </ul>



## Indicatorlijst

### Algemeen



(Alleen MVH-8300BT)  
Deze geeft aan dat een Bluetooth-telefoon is aangesloten.



(Alleen MVH-8300BT)  
Deze geeft de signaalsterkte van de mobiele telefoon aan.

**A-EQ**

Deze geeft aan dat automatische EQ-meting ingeschakeld is.



Deze geeft aan dat de functie TA (stand-by voor verkeersberichten) is ingeschakeld.



Deze geeft aan dat een ingesteld nieuwsprogramma werd ontvangen.

## Aanvullende informatie

### iPod



Deze geeft aan of herhaalde weergave is ingesteld op **One of All**.



Deze geeft aan dat functie shuffle aan staat.



Deze geeft aan of de sound retriever is ingeschakeld.

### Extern opslagapparaat (USB, SD)



Deze geeft aan of herhaalde weergave is geselecteerd voor het huidige bestand.



Deze geeft aan of herhaalde weergave is geselecteerd voor de huidige map.



Deze geeft aan of willekeurige weergave is ingeschakeld.



Deze geeft aan of de sound retriever is ingeschakeld.

### Tuner



Deze geeft aan of automatisch afstemmen op lokale zenders is ingeschakeld.



Deze geeft aan of op de gekozen frequentie in stereo wordt uitgezonden.



Deze geeft aan dat er radiotekst werd ontvangen.



## Aanwijzingen voor het gebruik

### Extern opslagapparaat (USB, SD)

Neem voor alle vragen met betrekking tot externe opslagapparaten (USB, SD) contact op met de fabrikant ervan.

Stel externe opslagapparaten (USB, SD) niet bloot aan hoge temperaturen.

Afhankelijk van het externe opslagapparaat (USB, SD) kunnen de volgende problemen voorkomen:

- De bediening kan anders verlopen.
- Het opslagapparaat wordt niet herkend.
- Bestanden worden niet correct afgespeeld.

### USB-opslagapparaat

Het maken van verbindingen via een USB-hub wordt niet ondersteund.

Sluit alleen een USB-opslagapparaat aan en geen andere apparaten.

Maak het USB-opslagapparaat stevig vast voordat u gaat rijden. Zorg dat het niet op de grond valt omdat het dan onder het rem- of gaspedaal terecht kan komen.

Afhankelijk van het USB-opslagapparaat kunnen storingen optreden op de radio-ontvangst.

- Er kan ruis hoorbaar zijn in het radiosignaal.

Dit toestel kan audiobestanden afspelen op een draagbare USB-audiospeler/USB-geheugen dat compatibel is met USB MSC (Mass Storage Class). Auteursrechtelijk beveiligde bestanden kunnen echter niet van USB-apparaten worden afgespeeld.

Draagbare USB-audiospelers/USB-geheugen kunnen niet via een USB-hub op dit toestel worden aangesloten.

Partitioneerd USB-geheugen is niet compatibel met dit toestel.

## Aanvullende informatie

Afhankelijk van het type draagbare USB-audiospeler/USB-geheugen dat u gebruikt, kan het voorkomen dat dit toestel de USB-audiospeler/het USB-geheugen niet herkent of dat de audiobestanden niet juist worden afgespeeld.

Stel de draagbare USB-audiospeler/het USB-geheugen niet langdurig aan direct zonlicht bloot. Overmatige blootstelling aan direct zonlicht kan de temperatuur in de draagbare USB-audiospeler/het USB-geheugen doen oplopen en storingen veroorzaken.

### SD-geheugenkaart

Dit toestel ondersteunt alleen de volgende typen SD-geheugenkaarten.

- SD
- SDHC

Houd de SD-geheugenkaart buiten bereik van kinderen. Roep onmiddellijk de hulp van een arts in als de kaart per ongeluk wordt ingeslikt.

Raak de contactpunten van de SD-geheugenkaart niet aan met uw vingers of met een metalen voorwerp.

Plaats alleen een SD-geheugenkaart in het SD-kaartslot en geen andere voorwerpen. Als een metalen voorwerp (bijvoorbeeld een munt) in de sleuf terecht komt, kunnen de interne circuits beschadigd raken waardoor de sleuf onbruikbaar wordt.

Plaats nooit een beschadigde (geknikte, loszittend label enz.) SD-geheugenkaart omdat deze wellicht niet meer uit de sleuf kan worden verwijderd.

Plaats de SD-geheugenkaart nooit met kracht in de sleuf omdat daardoor de kaart of de sleuf beschadigd kan raken.

Als u de SD-geheugenkaart wilt verwijderen, drukt u deze voorzichtig een beetje naar binnen tot u een klik hoort. Trek uw vinger niet plotseling weg als u de kaart hebt ingedrukt omdat die dan hard uit de sleuf kan schieten. De kaart kan dan in uw of andermanders gezicht vliegen of onvindbaar wegschieten enz.

### iPod

Stel de draagbare USB-audiospeler/het USB-geheugen niet langdurig aan direct zonlicht bloot. Overmatige blootstelling aan direct zonlicht kan de temperatuur in de draagbare USB-audiospeler/het USB-geheugen doen oplopen en storingen veroorzaken.

Stel de iPod niet bloot aan hoge temperaturen.

Sluit voor een goede werking de dock connector-kabel van de iPod rechtstreeks op dit toestel aan.

Maak de iPod stevig vast voordat u gaat rijden. Laat de iPod niet op de grond vallen, omdat deze dan onder het rem- of gaspedaal terecht kan komen.

Raadpleeg voor meer informatie de handleiding van de iPod.

Informatie over iPod-instellingen

- Wanneer een iPod is aangesloten, wordt de equalizer van de iPod door dit toestel uitgeschakeld voor een optimale klankweergave. Als u de iPod loskoppelt, wordt de equalizer naar de oorspronkelijke instelling teruggezet.
- Tijdens gebruik van dit toestel kunt u de herhaalfunctie op de iPod niet uitschakelen. De herhaalfunctie wordt automatisch ingesteld op Alle als u de iPod op dit toestel aansluit.

### JPEG-afbeeldingen

JPEG is de afkorting van Joint Photographic Experts Group en verwijst naar een standaard voor afbeeldingscompressie.

Bestanden zijn compatibel met Baseline JPEG en EXIF-afbeeldingen 2.1 met een maximale resolutie van 8 192 × 7 680. (De EXIF-indeling wordt vaak gebruikt in digitale fotocamera's.)

De EXIF-indeling die met een computer is gemaakt, kan wellicht niet worden weergegeven.

Er is geen compatibiliteit voor progressieve JPEG.

### DivX-videobestanden

Afhankelijk van de samenstelling en bestandsinformatie, zoals het aantal audiostromen en de bestands-grootte, kan er enige vertraging optreden bij het beginnen met afspelen van inhoud op een extern opslagapparaat.

Sommige speciale functies kunnen ontoegankelijk zijn vanwege de samenstelling van DivX-bestanden.

## Aanvullende informatie

DivX-bestanden die afkomstig zijn van de site van een DivX-partner worden zeker correct afgespeeld. Niet-geautoriseerde DivX-bestanden worden wellicht niet naar behoren afgespeeld.

Een gehuurd DRM-bestand kan pas worden bediend nadat het afspelen is gestart.

Aanbevolen bestandsgrootte en overdrachtsnelheid: 2 GB of minder en 2 Mbps of minder.

De ID-code van dit toestel moet geregistreerd zijn bij een aanbieder van DivX VOD-inhoud om de DivX VOD-bestanden te kunnen afspelen. Raadpleeg *Uw DivX® VOD-registratiecode weergeven* op bladzijde 40 voor informatie over ID-codes.

Bezoek de volgende website voor meer informatie over DivX:  
<http://www.divx.com/>

### Belangrijk

- Als u een JPEG-afbeelding een naam geeft, moet u de juiste extensie (.jpg, .jpeg, .jpe of .jfif) toevoegen.
- Dit toestel geeft bestanden met de bestands-extensies .jpg, .jpeg, .jpe en .jfif als JPEG-afbeeldingsbestanden weer. Om storingen te voorkomen dient u deze extensies niet te gebruiken voor andere bestanden.

## Compatibiliteit met gecomprimeerde audio/video (USB, SD)

### WMA

Bestandsextensie: .wma

Bitsnelheid: 5 kbps tot 320 kbps (CBR, VBR)

Bemonsteringsfrequentie: 8 kHz tot 48 kHz

Windows Media Audio Professional, Lossless, Voice/DRM Stream/Stream met video: Niet compatibel

### MP3

Bestandsextensie: .mp3

Bitsnelheid: 8 kbps tot 320 kbps (CBR, VBR)

Bemonsteringsfrequentie: 8 kHz tot 48 kHz (32 kHz, 44,1 kHz, 48 kHz voor de beste kwaliteit)

Compatibele ID3-tag-versie: 1.0, 1.1, 2.2, 2.3 (ID3-tag versie 2.x krijgt prioriteit boven versie 1.x.)

M3u speellijst: Niet compatibel

MP3i (MP3 interactive), mp3 PRO: Niet compatibel

### AAC

Compatibel formaat: AAC gecodeerd met iTunes

Bestandsextensie: .m4a

Bitsnelheid: 8 kbps tot 320 kbps

Bemonsteringsfrequentie: 8 kHz tot 44,1 kHz

Apple Lossless: Niet compatibel

AAC-bestanden die bij de iTunes Store gekocht zijn (bestandsextensie .m4p): Niet compatibel

### DivX-compatibiliteit

Compatibel formaat: DivX-videoformaat dat overeenkomt met de DivX-standaard

Bestandsextensies: .avi of .divx

DivX Ultra-formaat: Niet compatibel

DivX HD-formaat: Niet compatibel

DivX-bestanden zonder videogegevens: Niet compatibel

Compatibele audio-codec: MP2, MP3, Dolby Digital

LPCM: Niet compatibel

Bitsnelheid: 8 kbps tot 320 kbps (CBR, VBR)

Bemonsteringsfrequentie: 32 kHz, 44,1 kHz, 48 kHz

Compatibele bestandsextensie externe ondertiteling: .srt

### Bijkomende informatie

Alleen de eerste 32 tekens van de bestandsnaam (inclusief de extensie) of mapnaam worden weergegeven.

Een juiste werking van dit toestel is afhankelijk van de toepassing waarmee de WMA-bestanden zijn gecodeerd.

## Aanvullende informatie

Er kan een kleine vertraging optreden bij het afspelen van audiobestanden die met afbeeldingsgegevens zijn gecodeerd.

Russische tekst kan alleen op dit toestel worden weergegeven als die met een van de volgende tekensets is gecodeerd:

- Unicode (UTF-8, UTF-16)
- Andere tekensets dan Unicode die in een Windows-omgeving worden gebruikt en op Russisch zijn ingesteld bij de taalinstellingen

### Extern opslagapparaat (USB, SD)

Mappenhiërarchie: maximaal acht niveaus diep (Voor praktisch gebruik kunt u beter niet meer dan twee niveaus gebruiken.)

Af speelbare mappen: maximaal 6 000

Af speelbare bestanden: maximaal 65 535

Afspelen van auteursrechtelijk beschermde bestanden: Niet compatibel

Gepartitioneerd extern opslagapparaat (USB, SD): Alleen de eerste af speelbare partitie kan worden afgespeeld.

Bij het starten van audiobestanden op een extern opslagapparaat (USB, SD) met een uitgebreide mappenstructuur kan enige vertraging optreden.

### SD-geheugenkaart

Dit toestel is niet compatibel met Multi Media Cards (MMC).

De compatibiliteit met SD-geheugenkaarten wordt niet gegarandeerd.

Dit toestel is niet compatibel met SD-audio/SD-video.

### LET OP

Pioneer is niet verantwoordelijk voor eventueel verlies van gegevens in het USB-geheugen, de draagbare USB-audiospeler of de SD-geheugenkaart, zelfs niet als dat gebeurt tijdens gebruik van dit toestel. 

## Compatibiliteit met iPod

Alleen de volgende iPod-modellen kunnen met dit toestel gebruikt worden. Ondersteunde versies van de iPod-software worden hieronder genoemd. Oudere versies worden wellicht niet ondersteund.

- iPhone 4 (softwareversie 4.1)
- iPhone 3GS (softwareversie 4.1)
- iPhone 3G (softwareversie 4.1)
- iPhone (softwareversie 3.1.3)
- iPod nano 6e generatie (softwareversie 1.0)
- iPod nano 5e generatie (softwareversie 1.0.2)
- iPod nano 4e generatie (softwareversie 1.0.4)
- iPod nano 3e generatie (softwareversie 1.1.3)
- iPod nano 2e generatie (softwareversie 1.1.3)
- iPod nano 1e generatie (softwareversie 1.3.1)
- iPod touch 4e generatie (softwareversie 4.1)
- iPod touch 3e generatie (softwareversie 4.0)
- iPod touch 2e generatie (softwareversie 4.0)
- iPod touch 1e generatie (softwareversie 3.1.3)
- iPod classic 160 GB (softwareversie 2.0.4)
- iPod classic 120 GB (softwareversie 2.0.1)
- iPod classic (softwareversie 1.1.2)
- iPod 5e generatie (softwareversie 1.3)

Afhankelijk van de generatie en de versie van de iPod zijn sommige functies mogelijk niet beschikbaar.

De bediening kan variëren, afhankelijk van de softwareversie van de iPod.

Voor gebruik met een iPod is voor de iPod een dockconnector-naar-USB-verbindingkabel vereist.

Ook kan gebruik gemaakt worden van een Pioneer CD-IU50 interfacekabel. Neem voor meer informatie contact op met uw leverancier.

Raadpleeg de handleiding van de iPod voor meer informatie over ondersteunde bestandsindelingen.

Audioboek, podcast: Compatibel

### LET OP

Pioneer is niet verantwoordelijk voor verlies van gegevens op de iPod, ook niet tijdens gebruik van dit toestel. 

## Volgorde van audiobestanden

De gebruiker kan met dit toestel geen mapnummers toewijzen of de afspelvolgorde wijzigen.

## Aanvullende informatie

### Voorbeeld van een boomstructuur

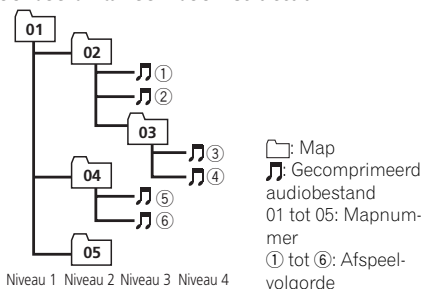

### Extern opslagapparaat (USB, SD)

De afspeelvolgorde is gelijk aan de volgorde waarin de bestanden zijn opgenomen op het externe opslagapparaat (USB, SD).

Ga als volgt te werk als u wilt dat bestanden in een bepaalde volgorde worden afgespeeld.

- 1 Geef de bestanden namen met nummers die de afspeelvolgorde aangeven, bijvoorbeeld 01xx.mp3 en 099yyy.mp3.
- 2 Plaats de bestanden in een map.
- 3 Bewaar de map met de bestanden op het externe opslagapparaat (USB, SD).

Merk echter op dat de afspeelvolgorde niet altijd kan worden bepaald. Dit is afhankelijk van het gebruikte systeem.

De afspeelvolgorde op draagbare USB-audiospelers is verschillend en hangt af van de gebruikte audiospeler.

## Correct gebruik van het display

### ⚠ LET OP

- Als er vloeibare stoffen of materialen van buiten in het toestel komen, moet u onmiddellijk het toestel uitschakelen en uw dealer of het dichtstbijzijnde Pioneer-servicecentrum raadplegen. Gebruik het toestel niet langer omdat er een verhoogd risico bestaat op brand, elektrische schok en andere storingen.
- Als u rook, een vreemd geluid, een vreemde geur of andere ongebruikelijke signalen van het display waarneemt, moet u de voeding on-

middellijk onderbreken en uw dealer of het dichtstbijzijnde Servicestation van PIONEER raadplegen. Als u het toestel zo blijft gebruiken, kan het systeem permanent beschadigd raken.

- Demonteer het toestel niet en breng geen aanpassingen aan, omdat er hoogspanningsonderdelen in zitten die een elektrische schok kunnen veroorzaken. Raadpleeg uw dealer of het dichtstbijzijnde bevoegde Servicestation van PIONEER voor een interne controle van het apparaat en eventuele aanpassingen of reparaties.

## Behandeling van het display

- Als het display langere tijd wordt blootgesteld aan direct zonlicht, wordt het bijzonder heet en kan het lcd-scherm schade oplopen. Zorg dat het display zo niet of zo min mogelijk aan direct zonlicht wordt blootgesteld.
- Het display moet worden gebruikt binnen een temperatuurbereik van  $-10^{\circ}\text{C}$  t/m  $+60^{\circ}\text{C}$ .

Als de temperatuur dit bereik overschrijdt, kan het gebeuren dat het display niet normaal functioneert.

## Lcd-scherm (liquid crystal display)

- Warme lucht van de verwarming kan het lcd-scherm beschadigen en koude lucht uit de koeler kan vochtvorming in het display veroorzaken, waardoor eveneens schade kan ontstaan. Als het display door de koeler wordt afgekoeld, kan het scherm donker worden en kan de levensduur van de tl-buis in het display worden verkort.
- Er kunnen kleine zwarte of witte (heldere) stippen op het lcd-scherm verschijnen. Dit is eigen aan het lcd-scherm en betekent niet dat er een probleem is met het display.

## Aanvullende informatie

- Als u een draadloze telefoon gebruikt, houd de antenne van de telefoon dan uit de buurt van het display om te voorkomen dat het beeld door vlekken, gekleurde strepen en dergelijke wordt gestoord.

### Led-achtergrondverlichting

- Als de led-achtergrondverlichting bij een lagere omgevingstemperatuur gebruikt wordt, kan het scherm trager reageren en een lagere beeldkwaliteit vertonen. Dit komt door de eigenschappen van het lcd-scherm en duidt niet op een defect. De beeldkwaliteit verbetert weer bij een hogere omgevingstemperatuur.
- Om de led-achtergrondverlichting te beschermen, wordt deze in de volgende situaties uitgeschakeld:
  - In direct zonlicht
  - Nabij een warmtebron
- De productlevensduur van de led-achtergrondverlichting bedraagt meer dan 10 000 uur. Dit kan afnemen door gebruik bij een hogere temperatuur.
- Als de led-achtergrondverlichting het einde van zijn levensduur bereikt, wordt het scherm donker en wordt er geen beeld meer weergegeven. In dat geval kunt u contact opnemen met uw leverancier of een erkend Pioneer-servicecentrum in uw omgeving.

### Kleine tl-buis

- Er zit een kleine tl-buis in het display die het lcd-scherm verlicht.
  - De tl-buis heeft een levensduur van ongeveer 10 000 uur, afhankelijk van de omstandigheden waaronder deze wordt gebruikt. (Als het display bij lage temperaturen wordt gebruikt, wordt de levensduur van de tl-buis korter.)
  - Als de tl-buis het einde van de levensduur bereikt, wordt het scherm donker en wordt er geen beeld meer weergegeven. Als dit gebeurt, kunt u het beste

contact opnemen met uw leverancier of het dichtstbijzijnde erkende Pioneer-servicecentrum. 

## Copyright en handelsmerken

Dit item maakt gebruik van auteursrechtbeschermende technologie die op haar beurt beschermd wordt door octrooien in de V.S. en andere intellectuele eigendomsrechten van Rovi Corporation. "Reverse engineering" en disassemblage zijn verboden.

### Bluetooth

Het merk Bluetooth® en de logo's daarvan zijn gedeponeerde handelsmerken van Bluetooth SIG, Inc. Pioneer Corporation gebruikt deze onder licentie. Andere handelsmerken en handelsnamen zijn eigendom van de respectieve eigenaren.

### iTunes

Apple en iTunes zijn handelsmerken van Apple Inc., geregistreerd in de V.S. en andere landen.

### MP3

Dit product is uitsluitend bedoeld voor niet-commerciële privégebruik. Het mag niet in een commerciële omgeving worden gebruikt voor realtime-uitzendingen (over land, via satelliet, kabel en/of andere media), voor uitzendingen/streaming via internet, intranet en/of andere netwerken, of in andere elektronische distributiesystemen zoals betaalradio of audio-op-aanvraagtoepassingen. Hiervoor is een aparte licentie nodig. Kijk voor meer informatie op <http://www.mp3licensing.com>.

### WMA

Windows Media is een gedeponeerd handelsmerk of een handelsmerk van Microsoft Corporation in de Verenigde Staten en/of in andere landen.

## Aanvullende informatie

Dit product bevat technologie die het eigendom is van Microsoft Corporation en die niet gebruikt of gedistribueerd mag worden zonder toestemming van Microsoft Licensing, Inc.

### SD-geheugenkaart

Het SD-logo is een handelsmerk van SD-3C, LLC.

Het SDHC-logo is een handelsmerk van SD-3C, LLC.

### iPod & iPhone

iPhone, iPod, iPod classic, iPod nano en iPod touch zijn handelsmerken van Apple Inc., gedeponeerd in de VS en andere landen.

“Gemaakt voor iPod” en “Gemaakt voor iPhone” wil zeggen dat een elektronische accessoire speciaal ontwikkeld is voor verbinding met respectievelijk een iPod of iPhone en door de maker gewaarborgd is als conform de Apple werkingsnormen.

Apple is niet verantwoordelijk voor de werking van dit apparaat en voor het voldoen aan de veiligheidsnormen en wettelijke normen.

Houd er rekening mee dat het gebruik van dit accessoire met iPod of iPhone invloed kan hebben op de draadloze prestatie.

### DivX

DivX® is een gedeponeerd handelsmerk van DivX, Inc. en wordt onder licentie gebruikt.

**OVER DIVX VIDEO:** DivX® is een digitaal videoformaat dat is gemaakt door DivX, Inc. Dit toestel is officieel DivX-gecertificeerd (DivX Certified) en kan DivX-video afspelen. Bezoek [divx.com](http://divx.com) voor meer informatie en software om uw bestanden om te zetten naar DivX-video.

**OVER DIVX VIDEO-ON-DEMAND:** Dit DivX-Certified® apparaat moet geregistreerd zijn om DivX VOD (video-op-aanvraag) af te spelen. Ga naar het gedeelte over DivX VOD in *Video afspelen* om de registratiecode te ontvangen. Ga naar [vod.divx.com](http://vod.divx.com) voor meer informatie over hoe u uw registratie kunt voltooien.

### Dolby Digital

Gefabriceerd onder licentie van Dolby Laboratories. “Dolby” en het symbool double-D zijn handelsmerken van Dolby Laboratories. 

## Technische gegevens

### Algemeen

Nominale vermogensbron	14,4 V gelijkstroom (toegelaten spanningsbereik: 10,8 V tot 15,1 V gelijkstroom)
Aarding	Negatief
Maximaal stroomverbruik	10,0 A
Afmetingen (B × H × D):	
DIN	
Chassis	178 mm × 50 mm × 162 mm
Voorkant	188 mm × 58 mm × 17 mm
D	
Chassis	178 mm × 50 mm × 162 mm
Voorkant	188 mm × 58 mm × 17 mm
Gewicht (MVH-8300BT)	1,1 kg
Gewicht (MVH-7300)	1,0 kg

### Display

Schermgrootte/beeldformaat	3,0 inch breed/16:9 (effectief beeld: 66,8 mm × 36,7 mm)
Pixels	345 600 (1 440 × 240)
Weergave	TFT actieve matrix
Kleursysteem	PAL/SECAM-compatibel
Temperatuurbereik (uitgeschakeld)	-20 °C t/m +80 °C

### Audio

Maximaal uitgangsvermogen	50 W × 4 70 W × 1/2 Ω (voor de subwoofer)
Doorlopend uitgangsvermogen	22 W × 4 (50 Hz tot 15 000 Hz, 5 % THD, 4 Ω belasting, beide kanalen)
Belastingimpedantie	4 Ω (4 Ω tot 8 Ω (2 Ω voor 1 kanaal) toegestaan)
Preout maximaal uitgangsniveau	4,0 V
Equalizer (8-bands grafische equalizer):	
Frequentie	40 Hz/80 Hz/200 Hz/400 Hz/1 kHz/2,5 kHz/8 kHz/10 kHz
Gain	± 12 dB

### Hoogdoorlaatfilter:

Frequentie	50 Hz/63 Hz/80 Hz/100 Hz/125 Hz
Afval	-12 dB/oct

### Subwoofer (mono):

Frequentie	50 Hz/63 Hz/80 Hz/100 Hz/125 Hz
Afval	-18 dB/oct
Gain	+6 dB tot -24 dB
Fase	Normaal/tegengesteld

### Bass boost:

Gain	+12 dB tot 0 dB
------	-----------------

### USB

#### Specificatie USB-standaard

	USB 1.1, USB 2.0 volledige snelheid
Maximale voeding	500 mA
USB-klasse	MSC-apparatuur (Mass Storage Class)
Bestandssysteem	FAT16, FAT32
MP3-decoderingsformaat	MPEG-1 & 2 Audio Layer 3
WMA-decoderingsformaat	Versie 7, 7.1, 8, 9, 10, 11, 12 (2 kan. audio) (Windows Media Player)
AAC-decoderingsformaat	MPEG-4 AAC (alleen iTunes gecodeerd) (versie 9,0,3 en eerder)
DivX-decoderingsformaat	Home Theater versie 3, 4, 5.2, 6 (.avi, .divx)

### SD

#### Compatibel fysiek formaat

	Versie 1.10
Bestandssysteem	FAT12, FAT16, FAT32
MP3-decoderingsformaat	MPEG-1 & 2 Audio Layer 3
WMA-decoderingsformaat	Versie 7, 7.1, 8, 9, 10, 11, 12 (2 kan. audio) (Windows Media Player)
AAC-decoderingsformaat	MPEG-4 AAC (alleen iTunes gecodeerd) (versie 9,0,3 en eerder)
DivX-decoderingsformaat	Home Theater versie 3, 4, 5.2, 6 (.avi, .divx)

### FM-tuner

Frequentiebereik	87,5 tot 108,0 MHz
Bruikbare gevoeligheid	9 dBf (0,8 μV/75 Ω mono, S/R: 30 dB)
Signaal-tot-ruisverhouding	72 dB (IEC-A-netwerk)

## Aanvullende informatie

### MW-tuner

Frequentiebereik .....	531 kHz tot 1 602 kHz (9 kHz)
Bruikbare gevoeligheid .....	25 $\mu$ V (S/N: 20 dB)
Signaal-tot-ruisverhouding .....	62 dB (IEC-A-netwerk)

### LW-tuner

Frequentiebereik .....	153 kHz tot 281 kHz
Bruikbare gevoeligheid .....	28 $\mu$ V (S/N: 20 dB)
Signaal-tot-ruisverhouding .....	62 dB (IEC-A-netwerk)

### Bluetooth

(MVH-8300BT)	
Versie .....	Bluetooth 2.0 gecertificeerd
Uitgangsvermogen .....	+4 dBm max. (Vermogensklasse 2)

### Opmerking

Technische gegevens en ontwerp kunnen zonder voorafgaande kennisgeving worden gewijzigd. 

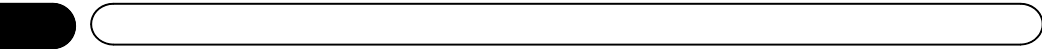

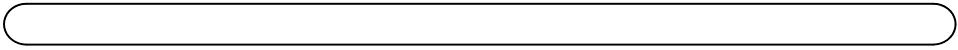

<http://www.pioneer.eu>

Bezoek [www.pioneer.nl](http://www.pioneer.nl) (of [www.pioneer.eu](http://www.pioneer.eu)) om uw product te registreren.

**PIONEER CORPORATION**

28-8, Honkomagome 2-chome, Bunkyo-ku,  
Tokyo 113-0021, JAPAN

**PIONEER ELECTRONICS (USA) INC.**

P.O. Box 1540, Long Beach, California 90801-1540, U.S.A.  
TEL: (800) 421-1404

**PIONEER EUROPE NV**

Haven 1087, Keetberglaan 1, B-9120 Melsele, Belgium/Belgique  
TEL: (0) 3/570.05.11

**PIONEER ELECTRONICS ASIACENTRE PTE. LTD.**

2 Jalan Kilang Barat, #07-01, Singapore 159346  
TEL: 65-6378-7888

**PIONEER ELECTRONICS AUSTRALIA PTY. LTD.**

5 Arco Lane, Heatherton, Victoria, 3202 Australia  
TEL: (03) 9586-6300

**PIONEER ELECTRONICS OF CANADA, INC.**

300 Allstate Parkway, Markham, Ontario L3R 0P2, Canada  
TEL: 1-877-283-5901  
TEL: 905-479-4411

**PIONEER ELECTRONICS DE MÉXICO S.A. de C.V.**

Bldv.Manuel Ávila Camacho 138, 10 piso  
Col.Lomas de Chapultepec, México, D.F. 11000  
TEL: 52-55-9178-4270  
FAX: 52-55-5202-3714

**先鋒股份有限公司**

台北市內湖區瑞光路407號8樓  
電話：(02) 2657-3588

**先鋒電子（香港）有限公司**

香港九龍尖沙咀海港城世界商業中心  
9樓901-6室  
電話：(0852) 2848-6488

Uitgegeven door Pioneer Corporation.  
Copyright © 2010-2016 by Pioneer  
Corporation. Alle rechten voorbehouden.