

Pioneer

Bruksanvisning

MOTTAGARE FÖR RDS-MEDIACENTER

MVH-8300BT

MVH-7300



Made for



iPod



iPhone

Svenska

Tack för att du köpt denna PIONEER-produkt.

Läs igenom denna bruksanvisning innan produkten används för första gången så att du säkert använder den på rätt sätt. Det är särskilt viktigt att du läser det som är märkt **VARNING!** och **VAR FÖRSIKTIG!** i denna bruksanvisning. *Bruksanvisningen bör förvaras på en säker och lättåtkomlig plats för framtida behov.*

01 Försiktighetsåtgärder

- VIKTIGA SÄKERHETSFÖRESKRIFTER 4
- Följ dessa instruktioner för att garantera en säker körning 4
- Hur du undviker att batteriet laddas ur 5

02 Innan du börjar använda denna enhet

- Om denna enhet 6
- Driftsmiljö 6
- Om problem uppstår 6
- Återställning av mikroprocessorn 6
- Demoläge 7
- Om denna bruksanvisning 7

03 Använda denna enhet

- Huvudenhet 8
- Fjärrkontroll (tillval) 8
- Grundläggande användning 9
- Grundläggande användning av menyerna 10
 - Menyåtgärder som är gemensamma för funktionsinställningar/ljudinställningar/grundinställningar/listor 10
- Anpassa menyer 10
 - Ta bort en registrerad meny 11
- Om guideinformationen 11
- Använda en Bluetooth-telefon 11
 - Förberedelser för handsfreetelefoni 11
 - Grundläggande användning 12
- Radio 12
 - Grundläggande användning 12
 - Använda PI-sökning 12
 - Använda Auto PI-sökning för förinställda stationer 13
 - Lagring och hämtning av stationer för varje band 13
 - Funktionsinställningar 13
 - Lagring och hämtning av radiotext 14

- PTY-lista 14
- Spela upp rörliga bilder 15
 - Grundläggande användning 15
 - Välja och spela upp filer från namnlistan 16
 - Söka efter en video på iPod:en 16
 - Uppspelning av DivX® VOD-innehåll 16
 - Funktionsinställningar 17
- Uppspelning av ljud 19
 - Grundläggande användning 19
 - Välja och spela upp filer/spår från namnlistan 20
 - Söka efter en låt på iPod:en 20
 - Funktionsinställningar 20
- Uppspelning av stillbilder 22
 - Grundläggande användning 22
 - Välja och spela upp filer från namnlistan 23
 - Funktionsinställningar 23
 - Introduktion till åtgärder för uppspelning av stillbilder som ett bildspel 24
- Bluetooth-telefon 25
 - Användning av anslutningsmenyn 25
 - Användning av telefonmenyn 27
 - Funktion och användning 28
- Justering av ljudinställningarna 28
- Systeminställningar 30
- Inställningar för underhållning 31
 - Anpassning av belysningsfärgen 31
- Grundinställningar 32
 - Auto EQ (auto-equalizer) 33
- Övriga funktioner 35
 - Använda en AUX-källa 35
 - Visa symboler och information på skärmen 36

04 Detaljerad information

- Ändra breddbilsläget 37

Val av undertextfil för DivX	37
Inställning av bildformat	37
Visa registreringskoden för DivX® VOD	37
Visa avregistreringskoden	38
Ändra bildinställningen	38

● Ytterligare information

Felsökning	39
Felmeddelanden	39
Tolkning av felmeddelanden för auto EQ	42
Indikatorlista	42
Riktlinjer för hantering	43
Kompatibilitet för komprimerat ljud/ komprimerad video (USB, SD)	44
iPod-kompatibilitet	46
Ljudfilernas ordning	46
Korrekt användning av bildskärmen	47
– Hantering av bildskärmen	47
– Bildskärm med flytande kristaller (LCD)	47
– Bakgrundsbelysning med lysdioder (LED; Light-Emitting Diode)	47
– Lysrör	48
Upphovsrätt och varumärken	48
Tekniska data	49

VIKTIGA SÄKERHETSFÖRESKRIFTER

Läs alla instruktioner om bildskärmen och förvara dem på en säker plats för framtida behov.

- 1 Läs igenom hela bruksanvisningen noggrant innan du börjar använda bildskärmen.
- 2 Ha alltid denna bruksanvisning nära till hands för att kunna läsa informationen om användning och säkerhet.
- 3 Iakttag noga alla varningar i denna bruksanvisning och följ instruktionerna noggrant.
- 4 Låt inte andra personer använda systemet innan de har läst och förstått instruktionerna i bruksanvisningen.
- 5 Installera inte bildskärmen på en plats där den kan (i) hindra sikten för föraren, (ii) förhindra att fordonets manöver- eller säkerhetssystem fungerar som de ska, inklusive krockkuddar, och knappar till varningslampor eller (iii) göra att föraren inte kan använda fordonet på ett säkert sätt.
- 6 Använd inte bildskärmen om den distraherar dig på något som helst sätt eller hindrar dig från säker användning av ditt fordon. Iakttag alltid reglerna för trafiksäkerhet och alla gällande trafikförordningar. Om du får problem med att använda systemet eller läsa informationen på bildskärmen, parkera först fordonet på en säker plats och gör därefter nödvändiga justeringar.
- 7 Ha alltid säkerhetsbältet på dig när du använder ditt fordon. Om du råkar ut för en olycka kan dina skador bli mycket allvarliga om du inte använder säkerhetsbälte.
- 8 Använd aldrig hörlurar under körningen.
- 9 För att göra systemet säkrare fungerar vissa av dess funktioner bara om parkeringsbromsen är åtdragen och fordonet står stilla.
- 10 Ställ aldrig volymen på bildskärmen så högt att du inte kan höra externa trafikljud och utryckningsfordon.



VARNING

Försök inte att själv installera eller underhålla bildskärmen. Om bildskärmen installeras eller underhålls av personer som saknar utbildning och fackkunskaper om elektronisk utrustning och biltillbehör, riskerar du att utsetta dig för elektriska stötar eller andra faror. 

Följ dessa instruktioner för att garantera en säker körning



VARNING

- DEN LJUSGRÖNA LEDNINGEN VID STRÖMKONTAKTEN ÄR UTFORMAD FÖR ATT KÄNNA AV OM BILEN ÄR PARKERAD ELLER INTE. DEN MÅSTE ANSLUTAS TILL PARKERINGSBROMSENS STRÖMKONTAKT, PÅ DEN SIDA DÄR STRÖMFÖRSÖRJNINGEN LIGGER. EN FELAKTIG ANSLUTNING ELLER ANVÄNDNING AV DENNA LEDNING KAN INNEBÄRA BROTT MOT TILLÄMPLIGA LAGAR OCH ORSAKA ALLVARLIGA MATERIELLA SKADOR ELLER PERSONSKADOR.
- För att undvika risken för materiella skador, personskador och ev. lagöverträdelser, får denna produkt inte användas med en videobildskärm som är synlig för föraren.
- För att undvika risken för olyckor och eventuella lagöverträdelser får den främre videoskärmen aldrig användas under körning.
- I vissa länder och stater kan visning av bilder på skärm i fordon, även om de visas för andra personer än föraren, vara olagligt. Där sådana bestämmelser gäller måste de följas.

Om du försöker se på videobilder på skärmen medan du kör visas varningen **Viewing of front seat video source while driving is strictly prohibited.** (Det är strikt förbjudet att titta på videobilder i framsätet vid körning) på den främre bildskärmen.

Försiktighetsåtgärder

För att se på videobilder på den främre bildskärmen, parkera fordonet på en säker plats och dra åt parkeringsbromsen. 

Hur du undviker att batteriet laddas ur

Låt motorn vara igång när du använder denna enhet så att inte batteriet laddas ur.

- Om ingen ström tillförs enheten på grund av byte av bilbatteriet eller liknande, återställs mikroprocessorn i enheten till ursprungsläget. Vi rekommenderar att du antecknar vilka ljudinställningar som används.



VARNING

Får ej användas i fordon som saknar ACC-läge. 

Innan du börjar använda denna enhet



Om du vill kassera produkten får du inte slänga den tillsammans med allmänt hushållsavfall. Det finns särskilda uppsamlingsystem för förbrukade elektronikprodukter. Det finns lagar och bestämmelser som kräver att produkterna behandlas, tas om hand om och återvinns på korrekt sätt.

Privata hushåll i EU:s medlemsländer samt i Schweiz och Norge, får utan extra kostnad returnera sina förbrukade elektronikprodukter till särskilt avsedda uppsamlingsplatser eller till en återförsäljare (om du köper en ny, liknande produkt).

För länder som inte nämns ovan, kontakta närmaste lokala myndighet för information om kassering av elektronikprodukter.

Genom att göra detta försäkras du dig om att din kasserade produkt behandlas, tas om hand om och återvinns på rätt sätt, vilket förhindrar negativ påverkan på miljön och människors hälsa.

Om denna enhet

Tunerfrekvenserna i denna enhet är inställda för mottagning i Västeuropa, Asien, Mellanöstern, Afrika och Oceanien. Användning i övriga regioner kan medföra sämre mottagningskvalitet. Funktionen RDS (Radio Data System) fungerar endast i regioner med FM-stationer som sänder RDS-signaler.



VARNING

- Låt inte denna enhet komma i kontakt med vätska. Det kan resultera i en elektrisk stöt. Denna enhet kan även skadas, avge rök eller överhettas vid kontakt med vätska.

- Pioneer CarStereo-Pass är endast avsett för användning i Tyskland.
- Håll alltid ljudvolymen så låg att du kan höra ljud utanför fordonet.
- Undvik att utsätta produkten för fukt.
- Om batteriet kopplas bort eller laddas ur raderas det förprogrammerade minnets innehåll.

Anmärkning

Funktionsinställningar utförs även om menyen stängs innan valen har bekräftats.

Driftsmiljö

Denna enhet bör endast användas inom de nedan angivna temperaturgränserna. Temperaturintervall för drift: -10 °C till $+60\text{ °C}$ EN300328 ETC testtemperatur: -20 °C och $+55\text{ °C}$

Om problem uppstår

Kontakta din återförsäljare eller närmaste auktoriserade servicecenter för Pioneer om den här produkten slutar att fungera som den ska.

Återställning av mikroprocessorn

Mikroprocessorn måste återställas i följande fall:

- Innan denna enhet används för första gången efter installation
- Ifall enheten inte fungerar korrekt
- När onormala eller felaktiga meddelanden visas på bildskärmen

Innan du börjar använda denna enhet

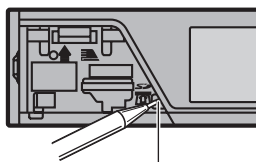

Knappen **RESET**

- 1 **Ta bort frontpanelen.**
- 2 **Tryck på knappen RESET med en pennspets eller något annat spetsigt föremål.**

spelare avses används benämningen "USB-lagringsenheter".

- I denna bruksanvisning kallas både iPod och iPhone för "iPod".

Demoläge

Viktigt

Om den röda ledningen (ACC) från denna enhet inte ansluts till en kontakt som är kopplad till tändningslåsets kontakt för på/av, kan det leda till att batteriet laddas ur.

Demoläget startar automatiskt när tändningen ställs i läget ACC eller ON medan strömmen till enheten är av. Demoläget avbryts inte även om enheten stängs av. För att avbryta demoläget måste du stänga av funktionen i grundinställningsmenyn. Om demoläget körs medan tändningen står på ACC kan det leda till att batteriet laddas ur.

Se **Demonstration** (*inställning för demovisning*) på sidan 32.

Om denna bruksanvisning

- I denna bruksanvisning ges instruktioner för hur man använder både MVH-8300BT och MVH-7300. Bluetooth-funktionerna finns bara på modellen MVH-8300BT och därför gäller anvisningarna om dessa funktioner inte för modellen MVH-7300.
- I de följande anvisningarna benämns USB-minnen, bärbara USB-ljudspelare och SD-minneskort med det gemensamma namnet "externa lagringsenheter (USB, SD)". Om endast USB-minnen och bärbara USB-ljud-

Huvudenhet

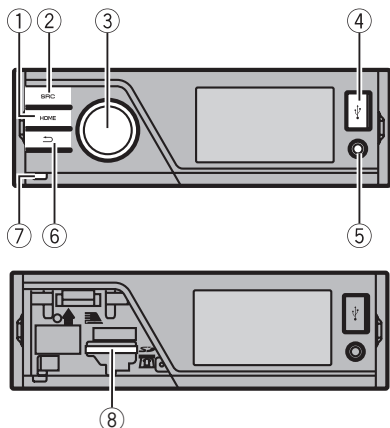

Del	Del
① HOME	⑤ Ingång AUX (3,5 mm stereo/videouttag) Mikrofonuttag för mätning med auto EQ
② SRC/OFF	⑥ ↵ (tillbaka/skärm av)
③ MULTI-CONTROL (M.C.)	⑦ Lossa-knappen
④ USB-port	⑧ Plats för SD-minneskort Ta bort frontpanelen om du vill komma åt kortplatsen för SD-minneskortet.

! VARNING

Använd en USB-kabel från Pioneer (CD-U50E, säljs separat) när du vill ansluta en ljudspelare med USB-uttag/ett USB-minne till USB-porten. Om en enhet ansluts direkt till enheten kommer den att sticka ut, vilket kan vara farligt. Använd ej icke godkända produkter. ■

Fjärrkontroll (tillval)

Fjärrkontrollen CD-R320 säljs separat.

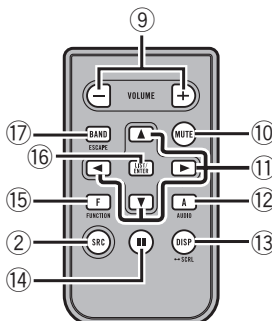

Del	Funktion
⑨ +/- (VOLUME)	Tryck för att höja eller sänka volymen.
⑩ MUTE	Tryck för att stänga av ljudet. Tryck igen för att sätta på ljudet igen.
⑪ ▲/▼/◀/▶	Tryck för att utföra en manuell stationsökning, snabbsökning framåt/bakåt och spårsökning.
⑫ AUDIO	Tryck för att visa en ljudfunktion. Tryck för att välja olika skärmbilder för ljudkällan. Tryck för att välja den grundläggande skärmen eller bildskärmen för videokällan.
⑬ DISP/SCRL	<ul style="list-style-type: none"> Om bakgrundsinställningen i underhållningsmenyn är inställd på OFF (av) så kan du växla mellan den grundläggande skärmen eller bildskärmen.
⑭ II	Tryck för att pausa eller för att återuppta uppspelningen.
⑮ FUNCTION	Tryck för att visa funktioner.

Använda denna enhet

Del	Funktion
16 LIST/ ENTER	Tryck för att visa listan beroende på källan. Tryck för att styra funktionerna i respektive meny.
17 BAND/ ESCAPE	Tryck för att välja mellan tre FM-band och MV/LV-bandet. När du spelar upp innehåll från externa lagringsenheter som innehåller en blandning av olika mediefiler, trycker du här för att växla mellan olika mediefiler som kan spelas upp. Music (komprimerat ljud)— Video (DivX-videofiler)— Photo (JPEG-bildfiler) Tryck för att återgå till den normala skärmbilden från listan/funktionsmenyn. Tryck för att stänga grundinställningsmenyn.

Anmärkning

Du kan inte styra funktionsinställningar, ljudjusteringar, listmenyer, etc. genom att trycka på ▲/▼/◀/▶ på fjärrkontrollen. Använd multikontrollen på huvudenheten istället. 

Grundläggande användning

Viktigt

- Var försiktig när du tar loss eller sätter fast frontpanelen.
- Skydda frontpanelen mot kraftiga stötar.
- Skydda frontpanelen mot direkt solljus och höga temperaturer.
- För att undvika skador på enheten och fordonets interiör bör du avlägsna alla kablar och enheter som är anslutna till denna enhet innan du tar loss frontpanelen.

Genom att ta bort frontpanelen skyddar du din enhet mot stöld

- 1 Tryck på lossa-knappen för att frigöra frontpanelen.
- 2 Ta tag i frontpanelen och ta bort den.
- 3 Förvara alltid den borttagna frontpanelen på en skyddad plats, till exempel i ett skyddshölje.

Fastsättning av frontpanelen

- 1 Skjut in frontpanelen uppåt tills det klickar till. Frontpanelen är ansluten till huvudenheten på ovansidan. Se till att frontpanelen har anslutits på rätt sätt och sitter ordentligt fast på huvudenheten.

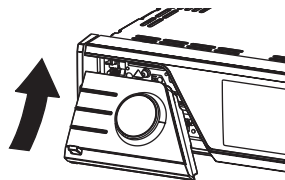

- 2 Tryck sedan in panelens nedre del tills den sitter fast ordentligt.
Om du inte lyckas sättas fast frontpanelen på huvudenheten, ta bort den och försök igen. Försök inte trycka fast frontpanelen med våld, då både frontpanelen och huvudenheten i så fall kan skadas.

Slå på enheten

- 1 Tryck på **SRC/OFF** för att slå på enheten.

Slå av enheten

- 1 Tryck på **SRC/OFF** och håll ner tills enheten slås av.

Val av källa

- 1 Tryck på **SRC/OFF** för att växla mellan följande: **Radio** (tuner)—**USB** (USB-lagringsenhet)—**iPod** (iPod ansluten via USB)—**SD** (SD-minneskort)—**AUX** (AUX)

Justering av volymen

- 1 Vrid på **M.C.** för att justera volymen.

Anmärkning

När denna enhets blå/vita ledning är ansluten till fordonets styrrelä för auto-antenn, skjuts fordonets antenn ut när källan till denna enhet kopplas på. Slå av källan om du vill dra in antennen. 

Grundläggande användning av menyerna

Du kan välja källa, använda listfunktionen, göra ljudjusteringar och mycket mer genom att använda **HOME**.

1 Tryck på **HOME**.

2 Tryck **M.C.** uppåt eller nedåt för att byta menyalternativ.

Home (hemmenyn)—**Custom** (användarvalsmenyn)—**Phone** (telefonmenyn)

- Telefonmenyn är endast tillgänglig på modellen MVH-8300BT.

3 Vrid på **M.C.** för att välja menyalternativ.

Följ följande anvisningar när du har gjort ditt val.

Home (hemmenyn)

Source (val av källa)

- 1 Tryck på **M.C.** för att visa inställningsläget.
- 2 Använd **M.C.** för att markera önskat källnamn. Vrid för att byta källa. Tryck för att göra ett val. Se *Val av källa* på föregående sida för mer information om vilka källor som kan väljas.

List (använda listmenyn)

- 1 Tryck på **M.C.** för att visa listan. Tryck för att visa mapplistan, fillistan eller listan över förinställda kanaler, beroende på vilken källa som är vald.

Audio (inställning av en ljudmeny)

- 1 Tryck på **M.C.** för att visa ljudmenyn. Se *Justering av ljudinställningarna* på sidan 28.

System (inställning av en systemmeny)

- 1 Tryck på **M.C.** för att visa systemmenyn. Se *Systeminställningar* på sidan 30.

Entertainment (inställning av en underhållningsmeny)

- 1 Tryck på **M.C.** för att visa underhållningsmenyn. Se *Inställningar för underhållning* på sidan 31.

Custom (användarvalsmeny)

Du kan välja menyer inom varje meny (ljudfunktionsmeny och så vidare) och registrera dem till denna användarvalsmeny. Se *Anpassa menyer* på denna sida.

Visa användarvalsmenyn

- 1 Tryck på **M.C.** för att visa inställningsläget.

Phone (telefonmenyn)

Visa telefonmenyn

- Se *Användning av telefonmenyn* på sidan 27.

Menygärder som är gemensamma för funktionsinställningar/ljudinställningar/grundinställningar/listor

Återgå till föregående skärmbild

Återgå till föregående lista/kategori (gå till mappen/kategorin en nivå över den aktuella)

- 1 Tryck på **↶**.

Återgå till den normala skärmbilden

Avbryta menyn för grundinställningar

- 1 Tryck på **HOME**.



Anpassa menyer

Du kan registrera menyposter som används ofta i en anpassad meny.

- De menykolumner som du kan registrera visas med runda indikatorer.

1 Visa menykolumnen för registrering.

Se *Grundläggande användning av menyerna* på denna sida.

Du kan visa menykolumnen i **Home (hemmenyn)**.

2 Tryck på och håll ner **M.C.** åt höger för att registrera en menykolumn.

De menykolumner som du har registrerat visas med stora, runda indikatorer.

Använda denna enhet

3 Visa anpassningsmenyn och välj en registrerad meny.

Se *Grundläggande användning av menyerna* på föregående sida.

Anmärkning

Du kan registrera upp till 12 kolumner.

Ta bort en registrerad meny

1 Visa anpassningsmenyn och välj en registrerad meny.

Se *Grundläggande användning av menyerna* på föregående sida.

2 Tryck på och håll ner M.C. åt höger för att ta bort en registrerad meny.

Om guideinformationen

Den här enheten visar guideinformation om hur man använder **M.C.** för var och en av funktionerna.





1 Visa systemmenyn.





Se *Grundläggande användning av menyerna* på föregående sida.

2 Använd M.C. för att välja Guide Info.

Vrid för att ändra menyalternativ. Tryck för att göra ett val.

Guideinformationen visas.

Funktion	
	Vrid på M.C.
	Tryck M.C. uppåt eller nedåt.
	Tryck M.C. åt vänster eller höger.
	Tryck på M.C.

Funktion	
	Tryck in och håll ned M.C.
	Tryck M.C. uppåt.
	Tryck M.C. nedåt.
	Tryck in M.C. uppåt och håll ner.

- Tryck på **M.C.** för att visa nästa sida. 

Använda en Bluetooth-telefon

Den här funktionen är endast tillgänglig för *MVH-8300BT*.

Viktigt

- Eftersom denna enhet befinner sig i standbyläge för att ansluta till din mobiltelefon med trådlös Bluetooth-teknik kan batteriet laddas ur om du använder denna enhet när motorn är avstängd.
- Funktionerna varierar beroende på vilken mobiltelefonmodell som används.
- Övrig användning av mobiltelefonen, som t.ex. slagning av nummer, användning av telefonboken och andra åtgärder som stör din uppmärksamhet, är strängt förbjudna under körning. Stanna och parkera fordonet på en säker plats innan du gör något av ovanstående!

Förberedelser för handsfreetelefoni

Innan du kan använda funktionen för handsfree-samtal måste du ställa in enheten för användning med mobiltelefonen.

Använda denna enhet

- 1 Anslutning
Använda Bluetooth-telefonens anslutningsmeny.
Se *Användning av anslutningsmenyn* på sidan 25.
- 2 Funktionsinställningar
Använda Bluetooth-telefonens funktionsmeny. Se
Användning av telefonmenyn på sidan 27.

Grundläggande användning

Ringa ett samtal 1 Se <i>Användning av telefonmenyn</i> på sidan 27.
Besvara inkommande samtal 1 Tryck på M.C. när ett samtal tas emot. • Du kan också utföra denna åtgärd genom att trycka M.C. uppåt.
Avsluta ett samtal 1 Tryck på M.C.
Avvisa inkommande samtal 1 Tryck M.C. nedåt när ett samtal tas emot.
Besvara ett väntande samtal 1 Tryck på M.C. när ett samtal tas emot. • Du kan också utföra denna åtgärd genom att trycka M.C. uppåt.
Växla mellan väntande samtal 1 Tryck M.C. uppåt.
Avbryta väntande samtal 1 Tryck M.C. nedåt.
Justera den uppringda partens lyssningsvolym 1 Tryck M.C. åt vänster eller höger medan du pratar i telefonen.
Slå på eller stänga av sekretessläget 1 Tryck och håll ner M.C. uppåt medan du pratar i telefonen.

Anmärkningar

- Om sekretessfunktionen är vald på mobiltelefonen kan du kanske inte använda handsfree-funktionen.
- Den uppskattade samtalstiden visas på bildskärmen (kan skilja sig något från den faktiska samtalstiden). 

Radio

Grundläggande användning

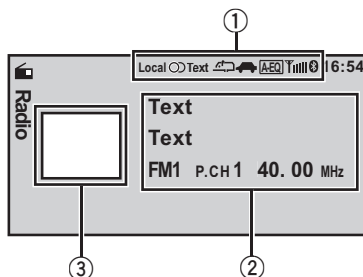

- 1 Visningsområde för indikatorer
Se *Indikatorlista* på sidan 42.
- 2 Textinformationsområde
 - PTY-namn
 - Programservicenamn
 - Band/Kortnummer/Frekvensindikator
- 3 Visning av källbild

Manuell stationssökning (stegvis)

- 1 Tryck **M.C.** åt vänster eller höger.

Sökning

- 1 Tryck in och håll ned **M.C.** åt vänster eller höger och släpp sedan knappen.
Du kan avbryta stationssökningen genom att trycka på **M.C.** åt vänster eller höger.
Genom att hålla **M.C.** intryckt åt vänster eller höger kan du hoppa över stationer. Stationssökningen börjar så snart du släpper upp **M.C.**

Anmärkning

Denna enhets AF-funktion (sökning av alternativa frekvenser) kan slås på och av. AF ska vara avstängd vid normal användning av tunern (se nästa sida).

Använda PI-sökning

Om tunern inte hittar en lämplig station, eller om mottagningen blir för dålig, söker enheten automatiskt efter en annan station som sänder samma typ av program. Under sökningen visas **PI SEEK** på skärmen och ljudet slås av.

Använda denna enhet

Använda Auto PI-sökning för förinställda stationer

När förinställda radiostationer inte kan tas emot kan enheten ställas in för PI-sökning under mottagning av förinställda stationer.

- Standardinställningen för Auto PI-sökning är av. Se **Auto PI** (*auto PI-sökning*) på sidan 32.

Lagring och hämtning av stationer för varje band

Använda skärmbilden för förinställda stationer

- 1 Tryck **M.C.** uppåt eller nedåt för att visa skärmbilden för förinställda stationer.
- 2 Tryck **M.C.** uppåt eller nedåt tills önskat band (**FM1**, **FM2**, **FM3** för FM eller **MW/LW**) visas.
- 3 Använd **M.C.** för att spara den valda frekvensen i minnet.
Vrid för att byta kortnummer. Tryck in och håll ned för att spara.
- 4 Använd **M.C.** för att välja önskad station.
Vrid för att byta station. Tryck för att göra ett val.
Du kan också visa skärmbilden för förinställda stationer genom att trycka på **HOME**. Se *Grundläggande användning av menyerna* på sidan 10.

Funktionsinställningar

1 Tryck på M.C. för att visa funktionsmenyn.

2 Vrid på M.C. för att välja funktion.

När du har gjort valet, utför följande åtgärder för att ställa in funktionen.

BSM (bästa stationsminne)

Funktionen BSM (bästa stationsminne) lagrar automatiskt de sex starkaste stationerna, ordnade efter signalstyrka.

- 1 Tryck på **M.C.** för att slå på BSM-funktionen.
Tryck på **M.C.** igen för att avbryta.

Regional (regional)

När du använder AF-funktionen begränsar regional-funktionen stationsvalet till stationer som sänder regionala program.

- 1 Tryck på **M.C.** för att slå på eller av regionalfunktionen.

Local (lokal stationssökning)

Med lokal stationssökning kan du välja endast de radiostationer som har en tillräckligt stark signal för god mottagning.

- 1 Tryck på **M.C.** för att visa inställningsläget.
- 2 Vrid på **M.C.** för att välja önskad inställning.
FM: **Off—Level1—Level2—Level3—Level4**
MV/LV: **Off—Level1—Level2**

Inställningen med högst nivå ger endast möjlighet till mottagning av de starkaste stationerna, medan de lägre nivåerna ger dig möjlighet till mottagning av svagare stationer.

- 3 Tryck på **M.C.** för att bekräfta valet.

PTY search (val av programtyp)

Du kan välja en station med hjälp av PTY-information (information om programtyp).

- 1 Tryck på **M.C.** för att visa inställningsläget.
- 2 Vrid på **M.C.** för att välja önskad inställning.
News&Info—Popular—Classics—Others
- 3 Tryck på **M.C.** för att påbörja sökningen.

Enheten söker efter en station som sänder den programtypen. När en station hittas visas dess programservicenamn.

En lista över PTY-information (programtypens ID-kod) återfinns i följande avsnitt. Se nästa sida.

Vissa stationer kan sända andra program än vad som anges i den utsända PTY-koden.

Om ingen station sänder den valda programtypen, visas **Not Found** i cirka fyra sekunder, varefter tunern återgår till den ursprungliga stationen.

Traffic Announce (standbyläge för trafikmeddelanden)

Med funktionen TA (standbyläge för trafikmeddelanden) kan du automatiskt ta emot trafikmeddelanden, oavsett vilken källa du lyssnar på.

- 1 Tryck på **M.C.** för att slå på eller av standbyläget för trafikmeddelanden.

Alternative FREQ (sökning av alternativa frekvenser)

När mottagningen inte är tillfredsställande söker enheten automatiskt efter en annan station i samma nätverk.

- 1 Tryck på **M.C.** för att slå på eller av AF-funktionen.

News Interrupt (avbrott för nyhetsprogram)

När en PTY-kodad nyhetsstation sänder ett nyhetsprogram, går denna enhet automatiskt över till den station som sänder nyhetsprogrammet. När nyhetsprogrammet är slut, återgår enheten till den kanal som du lyssnade på innan.

- 1 Tryck på **M.C.** för att slå på eller av funktionen NYHETER.

Radio Text (visning av radiotext)

Denna tuner kan visa radiotextdata som sänds ut av RDS-stationer, t.ex. stationsinformation, namnet på det aktuella låten och artistens namn.

- Tunern lagrar automatiskt de tre senast mottagna radiotextutsändningarna i minnet och ersätter den först mottagna med den senast mottagna texten.

- 1 Tryck på **M.C.** för att visa radiotext. Radiotext från den aktuella stationen visas.
 - 2 Vrid på **M.C.** för att hämta de tre senaste radiotexterna.
Se *Lagring och hämtning av radiotext* på denna sida.
- Om ingen radiotextdata har lagrats i minnet, ändras inte texten på skärmen.

Anmärkning

Om MW/LW-bandet är valt kan endast **BSM** eller **Local** väljas.

Lagring och hämtning av radiotext

Du kan spara data från upp till sex radiotexter.

1 Visa den radiotext som du vill spara i minnet.

Se **Radio Text** (*visning av radiotext*) på denna sida.

2 Tryck på M.C.

Skärmbilden för förinställda stationer visas.

3 Använd M.C. för att spara den valda radiotexten i minnet.

Vrid för att byta kortnummer. Tryck in och håll ned för att spara.

4 Använd M.C. till att välja önskad radiotext.

Vrid för att ändra radiotext. Tryck för att göra ett val.

PTY-lista**News&Info**

News (nyheter), **Affairs** (aktuella frågor), **Info** (information), **Sport** (sport), **Weather** (väder), **Finance** (ekonomi)

Popular

Pop Mus (populärmusik), **Rock Mus** (rock), **Easy Mus** (easy listening), **Oth Mus** (annan musik), **Jazz** (jazz), **Country** (country), **Nat Mus** (inhemsk musik), **Oldies** (äldre musik), **Folk mus** (folkmusik)

Classics

L. Class (lätt klassisk musik), **Classic** (klassisk musik)

Others

Educate (utbildning), **Drama** (drama), **Culture** (kultur), **Science** (vetenskap), **Varied** (blandat), **Children** (barnprogram), **Social** (samhällsfrågor), **Religion** (religion), **Phone In** (lyssnarprogram), **Touring** (resor), **Leisure** (nöje), **Document** (dokumentärer)



Använda denna enhet

Spela upp rörliga bilder

Grundläggande användning

Om en iPod med videofunktioner är ansluten till den här enheten via en gränssnittskabel (t.ex. CD-IU50V som säljs separat), så kan du titta på videoinnehållet från iPod:en som källan **iPod**. Du behöver inte ändra ställningen för **AUX**.

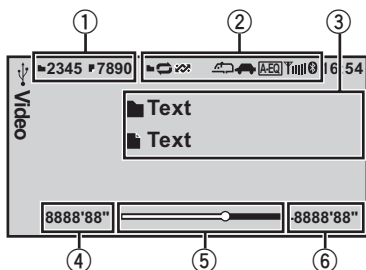

Du kan växla till den grundläggande skärmen eller bildskärmen.

Se **Display** (*bildskärmsinställning*) på sidan 17.

- ① Informationsfält för den fil som spelas just nu

Externa lagringsenheter (USB, SD)

- Indikator för mapp-/filnummer

iPod

- Indikator för låtnummer

- ② Visningsområde för indikatorer

Se *Indikatorlista* på sidan 42.

- ③ Textinformationsområde

Externa lagringsenheter (USB, SD)

- Mappnamn
- Filnamn

iPod

- Låttitel
- Artistnamn
- Albumtitel

- ④ Indikator för speltid

- ⑤ Draglist

- ⑥ Indikator för återstående speltid

Uppspelning av filer från en USB-lagringsenhet

- 1 Öppna locket till USB-porten.
- 2 Anslut USB-lagringsenheten med hjälp av en USB-kabel.

Stoppar uppspelningen av filer från en USB-lagringsenhet

- 1 USB-lagringsenheten kan kopplas ur när som helst.

Uppspelning av filer från ett SD-minneskort

- 1 Ta bort frontpanelen.
- 2 Sätt in ett SD-minneskort i öppningen för SD-minneskort.
Sätt in kortet med kontaktytan nedåt och tryck kortet tills det klickar till och låses fast på sin plats helt.
- 3 Sätt tillbaka frontpanelen.

Stoppa uppspelningen av filer från ett SD-minneskort

- 1 Ta bort frontpanelen.
- 2 Tryck på SD-minneskortet tills det hörs ett klick. SD-minneskortet skjuts ut.
- 3 Dra ut SD-minneskortet.
- 4 Sätt tillbaka frontpanelen.

Spela upp videor från en iPod

- 1 Öppna locket till USB-porten.
- 2 Med en gränssnittskabel (t.ex. CD-IU50V) ansluter du iPod:en till en USB-kabel och AUX-ingången med iPod-dockningskontakten (iPod Dock Connector).

Val av mapp

- 1 Tryck **M.C.** uppåt eller nedåt.

Val av en fil (kapitel)

- 1 Tryck **M.C.** åt vänster eller höger.

Snabbspolning framåt/bakåt

- 1 Tryck in och håll ned **M.C.** åt vänster eller höger.

Anmärkningar

- Koppla bort USB-lagringsenheterna från enheten när de inte används.
- Det kan hända att icke kompatibel text som lagrats ihop med videobildsfilen inte visas korrekt eller inte visas alls.
- Icke kompatibel text som sparats på iPod:en kommer inte att visas av enheten.
- Koppla bort hörlurarna från iPod:en innan du ansluter den till denna enhet.
- iPod:en kan inte sättas på eller stängas av om inte kontrolläget är inställt till **App**.

Använda denna enhet

- iPod:en stängs av efter cirka två minuter efter det att tändningen har ställts på OFF.
- När du spelar upp innehåll från externa lagringsenheter som innehåller en blandning av olika mediefiler, kan du växla mellan olika mediefilstyper när du spelar upp de olika filerna. Se **A/V Format** (växla mellan mediefilstyper) på nästa sida.

Välja och spela upp filer från namnlistan

1 Visa listmenyn.

Se *Grundläggande användning av menyerna* på sidan 10.

2 Använd M.C. till att välja det önskade filnamnet (eller mappnamnet).

Byta namn på en fil eller en mapp [1] Vrid på M.C.
Spela upp [1] När en fil är vald, tryck på M.C.
Visa en lista över filer (eller mappar) i den valda mappen [1] När en mapp är vald, tryck på M.C.
Ändra fil- eller mappnamnet (hoppa över 100 poster åt gången) [1] Tryck M.C. uppåt eller nedåt.
Ändra fil- eller mappnamnet (hoppa automatiskt över 100 poster åt gången) [1] Tryck och håll ner M.C. uppåt eller nedåt.

Söka efter en video på iPod:en

1 Visa listmenyn.

Se *Grundläggande användning av menyerna* på sidan 10.

2 Använd M.C. för att välja en kategori/video.

Byta namn på videon eller kategorin [1] Vrid på M.C.
Spela upp [1] När en video är vald, tryck på M.C.

Visa en lista över filer (eller mappar) i den valda mappen

[1] När en kategori är vald, tryck på **M.C.**

Alfabetisk sökning i listan

[1] När en lista för den valda kategorin visas trycker och håller ner **M.C.** åt vänster eller höger för att växla till läget för alfabetisk sökning.

[2] Vrid på **M.C.** för att välja en bokstav.

[3] Tryck på **M.C.** för att visa listan i bokstavsordning.

Ändra namnet på videon (hoppa över 100 poster åt gången)

[1] Tryck **M.C.** uppåt eller nedåt.

Ändra namnet på videon (hoppa automatiskt över 100 poster åt gången)

[1] Tryck och håll ner **M.C.** uppåt eller nedåt.

Uppspelning av DivX® VOD-innehåll

Viss DivX VOD-information (video on demand) kan endast spelas upp ett visst antal gånger. När du försöker spela upp den här typen av innehåll som sparats på en extern lagringsenhet, visas de kvarvarande antalet uppspelningar på skärmen. Du kan sedan bestämma om du vill spela upp innehållet från den externa lagringsenheten eller inte.

- Om DivX VOD-innehållet kan uppspelas ett obegränsat antal gånger kan du ansluta den externa lagringsenheten till din spelare och spela informationen hur ofta du vill, utan att något meddelande visas.
- Du kan bekräfta hur många gånger innehållet kan spelas upp genom att kontrollera numret som visas efter **Remaining Views**:

⚠ Viktigt

- För att kunna spela DivX VOD-innehåll på denna enhet, måste du först registrera enheten hos leverantören av DivX VOD-innehållet. Se *Visa registreringskoden för DivX® VOD* på sidan 37 för mer information om registreringskoden.
- DivX VOD-innehållet skyddas av DRM-systemet (Digital Rights Management). Detta begränsar uppspelningen av innehållet till särskilda registrerade enheter.

Använda denna enhet

- Om ett meddelande visas efter att du anslutit den externa lagringsenheten där DivX VOD-innehållet finns, använder du **M.C.** för att välja det läge du vill använda.

Vrid för att ändra läget och tryck för att välja.

- **Play** – Uppspelning av DivX VOD-innehållet
- **Next Play** – Gå vidare till nästa fil
- **Stop** – Om du inte vill spela DivX VOD-innehållet

Funktionsinställningar

1 Tryck på M.C. för att visa funktionsmenyn.

2 Vrid på M.C. för att välja funktion.

När du har gjort valet, utför följande åtgärder för att ställa in funktionen.

Externa lagringsenheter (USB, SD)

Play/Pause (spela upp/paus)

- 1 Tryck på **M.C.** för att visa inställningsläget.
- 2 Vrid på **M.C.** för att välja önskad inställning.
Play—Pause
- 3 Tryck på **M.C.** för att bekräfta valet.

Play Mode (repetitionsuppspelning)

- 1 Tryck på **M.C.** för att visa inställningsläget.
- 2 Vrid på **M.C.** för att välja ett område för repetitionsuppspelning.
 - **All** – Repetition av alla filer
 - **File** – Repetition av den aktuella filen
 - **Folder** – Repetition av den aktuella mappen
- 3 Tryck på **M.C.** för att bekräfta valet.

Stop (stoppa uppspelningen)

- 1 Tryck på **M.C.** för att stoppa uppspelningen.

Time Search (tidssökning)

- 1 Tryck på **M.C.** för att visa inställningsläget.
- 2 Vrid på **M.C.** för att söka efter den del du vill spela upp.
- 3 Tryck på **M.C.** för att bekräfta valet.

Wide Mode (växla över till bredbildaformatet)

- 1 Tryck på **M.C.** för att visa inställningsläget.
- 2 Vrid på **M.C.** för att välja önskad inställning.

Full (full)—**Just** (justerad)—**Cinema** (film)—**Zoom** (zoom)—**Normal** (normal)

För mer information om inställningarna, se *Ändra bredbildsläget* på sidan 37.

- 3 Tryck på **M.C.** för att bekräfta valet.

Display (bildskärmsinställning)

Du kan växla till den grundläggande skärmen eller bildskärmen.

- 1 Tryck på **M.C.** för att visa inställningsläget.
- 2 Tryck på **M.C.** för att välja önskad inställning.

A/V Format (växla mellan mediefiltyper)

- 1 Tryck på **M.C.** för att visa inställningsläget.
- 2 Vrid på **M.C.** för att välja önskad inställning.
Music (komprimerat ljud)—**Video** (DivX-videofiler)—**Photo** (JPEG-bildfiler)
- 3 Tryck på **M.C.** för att bekräfta valet.

DivX® Subtitle (inställningar för DivX-undertextfil)

- 1 Tryck på **M.C.** för att visa inställningsläget.
- 2 Vrid på **M.C.** för att välja önskad inställning.
Original (undertexter för DivX) — **Custom** (externa undertexter för DivX)
För mer information om inställningarna, se *Val av undertextfil för DivX* på sidan 37.
- 3 Tryck på **M.C.** för att bekräfta valet.

TV Aspect (inställningar för bildformat)

- 1 Tryck på **M.C.** för att visa inställningsläget.
- 2 Vrid på **M.C.** för att välja önskad inställning.
16 : 9 — **Letter Box** — **Pan Scan**
För mer information om inställningarna, se *Inställning av bildformat* på sidan 37.
- 3 Tryck på **M.C.** för att bekräfta valet.

DivX® VOD (DivX® VOD-registreringskod)

- 1 Tryck på **M.C.** för att visa inställningsläget.
- 2 Använd **M.C.** för att visa önskad kod.
Vrid för att ändra menyalternativ. Tryck för att göra ett val.
Registration – Se *Visa registreringskoden för DivX® VOD* på sidan 37.
Deregistration – Se *Visa avregistreringskoden* på sidan 38.

Audio Lang. (inställningar för dialogspråk)

Använda denna enhet

Du kan byta dialogspråk under pågående uppspelning av en fil inspelad med dialog på två eller fler språk.

- 1 Tryck på **M.C.** för att visa inställningsläget.
- 2 Vrid på **M.C.** för att välja önskad inställning.
- 3 Tryck på **M.C.** för att bekräfta valet.

Subtitle Lang. (inställningar för undertextspråk)

Du kan byta textspråk under pågående uppspelning av en fil inspelad med undertext på ett eller fler språk.

- 1 Tryck på **M.C.** för att visa inställningsläget.
- 2 Vrid på **M.C.** för att välja önskad inställning.
- 3 Tryck på **M.C.** för att bekräfta valet.

iPod

Play/Pause (paus)

- 1 Tryck på **M.C.** för att pausa eller för att fortsätta efter att ha pausat.

Shuffle Mode (slumpvis uppspelning)

- 1 Tryck på **M.C.** för att visa inställningsläget.
- 2 Vrid på **M.C.** för att välja önskad inställning.
 - **Songs** – Slumpvis uppspelning av låtar i den valda listan.
 - **Albums** – Uppspelning av låtar i ordning från slumpvist valt album.
 - **Off** – Avbryt slumpvis uppspelning.
- 3 Tryck på **M.C.** för att bekräfta valet.

Play Mode (repetitionsuppspelning)

- 1 Tryck på **M.C.** för att visa inställningsläget.
- 2 Vrid på **M.C.** för att välja ett område för repetitionsuppspelning.
 - **One** – Repetition av den aktuella låten
 - **All** – Repetition av alla låtar i den valda listan
- 3 Tryck på **M.C.** för att bekräfta valet.

Control Mode (kontrolläge)

Denna funktion är inte kompatibel med följande iPod-modeller.

- iPod nano 1:a generationen
 - iPod 5:e generationen
- 1 Tryck på **M.C.** för att välja önskad inställning.
 - **App** – Denna enhets iPod-funktioner kan styras från den anslutna iPod:en.
 - **Audio** – Denna enhets iPod-funktioner kan styras från denna enhet.

Time Search (tidssökning)

- 1 Tryck på **M.C.** för att visa inställningsläget.
- 2 Vrid på **M.C.** för att söka efter den del du vill spela upp.
- 3 Tryck på **M.C.** för att bekräfta valet.

Wide Mode (växla över till bredbilsformatet)

- 1 Tryck på **M.C.** för att visa inställningsläget.
- 2 Vrid på **M.C.** för att välja önskad inställning.

Full (full)—**Just** (justerad)—**Cinema** (film)—**Zoom** (zoom)—**Normal** (normal)

För mer information om inställningarna, se *Ändra bredbilsläget* på sidan 37.
- 3 Tryck på **M.C.** för att bekräfta valet.

Display (bildskärmsinställning)

Du kan växla till den grundläggande skärmen eller bildskärmen.

- 1 Tryck på **M.C.** för att visa inställningsläget.
- 2 Tryck på **M.C.** för att välja önskad inställning.

ABC Search (inställning för det alfabetiska sökläget)

När den här inställningen är aktiverad så kan du gå över till läget för alfabetisk sökning genom att vrida på **M.C.** två gånger samtidigt som du använder iPod:ens bläddringsfunktion. Se *Alfabetisk sökning i listan* på sidan 16.

- 1 Tryck på **M.C.** för att slå av och på inställningen när du vrider på **M.C.** en eller två gånger.

Sound Retriever (ljudåterskapning)

Förbättrar automatiskt det komprimerade ljudet och ger ett klart och äkta ljud.

- 1 Tryck på **M.C.** för att visa inställningsläget.
- 2 Vrid på **M.C.** för att välja önskad inställning.

Off (av)—1—2

1 är effektivt vid låg komprimeringsgrad, och 2 är effektivt vid hög komprimeringsgrad.

- 3 Tryck på **M.C.** för att bekräfta valet.

Anmärkningar

- Om du byter kontrolläge till **App** pausas uppspelningen av låten. Använd iPod:en för att starta uppspelningen igen.
- Du kan fortfarande komma åt följande funktioner från enheten även om kontrolläget står på **App**.
 - Volym, snabbsökning framåt/bakåt, spår upp/ned, paus
- Om kontrolläget är inställt på **App** är användningen begränsad enligt följande:

Använda denna enhet

- Endast funktionerna **Play/Pause** (paus), **Control Mode** (kontrolläge), **Wide Mode** (växla breddbilsformatet) och **Display** (bildskärmsinställning) kan väljas.
- Bläddringsfunktionen kan inte användas från denna enhet.
- Du kan välja följande funktioner om bakgrundsinställningen i underhållningsmenyn är inställd på OFF (av).
 - **Wide Mode** (växla över till breddbilsformatet)
 - **Display** (bildskärmsinställning)
 - **DivX® Subtitle** (inställningar för DivX-undertextfil)
 - **TV Aspect** (inställningar för bildformat)
 - **Subtitle Lang.** (inställningar för undertextspråk)

Uppspelning av ljud

Grundläggande användning

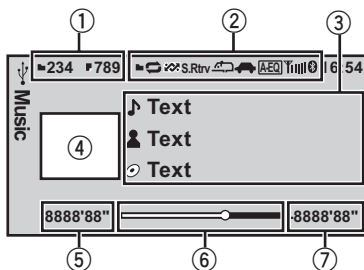

- ① Informationsfält för den fil som spelas just nu
 - Externa lagringsenheter (USB, SD)**
 - Indikator för mapp-/filnummer
 - iPod**
 - Indikator för låtnummer
- ② Visningsområde för indikatorer
Se *Indikatorlista* på sidan 42.
- ③ Textinformationsområde
 - Externa lagringsenheter (USB, SD)**
 - Låttitel/artistnamn/albumtitel—mapp-/filnamn
 - iPod**
 - Låttitel
 - Artistnamn
 - Albumtitel
- ④ Område för visning av omslagsbild/källbild
 - iPod**
 - Visning av omslagsbild eller källbild
 - Externa lagringsenheter (USB, SD)**
 - Visning av källbild
- ⑤ Indikator för speltid
- ⑥ Draglist
- ⑦ Indikator för återstående speltid

Uppspelning av låtar på en USB-lagringsenhet

① Öppna locket till USB-porten.

② Anslut USB-lagringsenheten med hjälp av en USB-kabel.

Stoppar uppspelningen av filer från en USB-lagringsenhet

① USB-lagringsenheten kan kopplas ur när som helst.

Använda denna enhet

Uppspelning av låtar från ett SD-minneskort

- 1 Ta bort frontpanelen.
- 2 Sätt in ett SD-minneskort i öppningen för SD-minneskort.
Sätt in kortet med kontaktytan nedåt och tryck kortet tills det klickar till och låses fast på sin plats helt.
- 3 Sätt tillbaka frontpanelen.

Stoppa uppspelningen av filer från ett SD-minneskort

- 1 Ta bort frontpanelen.
- 2 Tryck på SD-minneskortet tills det hörs ett klick. SD-minneskortet skjuts ut.
- 3 Dra ut SD-minneskortet.
- 4 Sätt tillbaka frontpanelen.

Uppspelning av låtar från en iPod

- 1 Öppna locket till USB-porten.
- 2 Anslut en iPod till USB-kabeln med hjälp av en iPod-dockningskontakt (iPod Dock Connector).

Val av mapp

- 1 Tryck **M.C.** uppåt eller nedåt.

Val av spår (kapitel)

- 1 Tryck **M.C.** åt vänster eller höger.

Snabbspolning framåt/bakåt

- 1 Tryck in och håll ned **M.C.** åt vänster eller höger.

Spela upp en låt i den valda mappen

- 1 När en mapp är vald, tryck in och håll ned **M.C.**

Söka efter en låt på iPod:en

Funktionerna är samma som dem för rörliga bilder. (Se *Söka efter en video på iPod:en* på sidan 16.)

Följande funktioner finns tillgängliga.

Spela upp en låt i den valda kategorin

- 1 När en kategori är vald, tryck in och håll ned **M.C.**

Kategorierna på nivån högst upp skiljer sig dock från de som används för rörliga bilder.

- **Video** (video)
- **Playlists** (spellistor)
- **Artists** (artister)
- **Albums** (album)
- **Songs** (låtar)
- **Podcasts** (poddsändningar)
- **Genres** (genrer)
- **Composers** (kompositörer)
- **Audiobooks** (ljudböcker)

Anmärkningar

- Koppla bort USB-lagringsenheterna från enheten när de inte används.
- Beroende på vilken version av iTunes som använts för att bränna MP3-filerna på skivan eller typen av mediafil kan det hända att inkompatibel text i en ljudfil inte visas korrekt.
- Koppla bort hörlurarna från iPod:en innan du ansluter den till denna enhet.
- iPod:en kan inte sättas på eller stängas av om inte kontrolläget är inställt till **App**.
- iPod:en stängs av efter cirka två minuter efter det att tändningen har ställts på OFF.

Välja och spela upp filer/spår från namnlistan

Funktionerna är samma som dem för rörliga bilder. (Se *Välja och spela upp filer från namnlistan* på sidan 16.)

Följande funktioner finns tillgängliga.

Funktionsinställningar

1 Tryck på M.C. för att visa funktionsmenyn.

2 Vrid på M.C. för att välja funktion.

När du har gjort valet, utför följande åtgärder för att ställa in funktionen.

Externa lagringsenheter (USB, SD)

Play/Pause (paus)

- 1 Tryck på **M.C.** för att pausa eller för att fortsätta efter att ha pausat.

Random (slumpvis uppspelning)

- 1 Tryck på **M.C.** för att slå på eller av slumpvis uppspelning.

Play Mode (repetitionsuppspelning)

Använda denna enhet

- 1 Tryck på **M.C.** för att visa inställningsläget.
- 2 Vrid på **M.C.** för att välja ett område för repetitionsuppspelning.
 - **All** – Repetition av alla filer
 - **File** – Repetition av den aktuella filen
 - **Folder** – Repetition av den aktuella mappen
- 3 Tryck på **M.C.** för att bekräfta valet.

Sound Retriever (ljudåterskapning)

Förbättrar automatiskt det komprimerade ljudet och ger ett klart och äkta ljud.

- 1 Tryck på **M.C.** för att visa inställningsläget.
- 2 Vrid på **M.C.** för att välja önskad inställning.

Off (av)—1—2

1 är effektivt vid låg komprimeringsgrad, och 2 är effektivt vid hög komprimeringsgrad.
- 3 Tryck på **M.C.** för att bekräfta valet.

Time Search (tidssökning)

- 1 Tryck på **M.C.** för att visa inställningsläget.
- 2 Vrid på **M.C.** för att söka efter den del du vill spela upp.
- 3 Tryck på **M.C.** för att bekräfta valet.

Display (bildskärmsinställning)

Du kan växla över till önskad textinformation.

- 1 Tryck på **M.C.** för att visa inställningsläget.
- 2 Tryck på **M.C.** för att välja önskad inställning.

A/V Format (växla mellan mediefiltyper)

- 1 Tryck på **M.C.** för att visa inställningsläget.
- 2 Vrid på **M.C.** för att välja önskad inställning.

Music (komprimerat ljud)—**Video** (DivX-videofiler)—**Photo** (JPEG-bildfiler)
- 3 Tryck på **M.C.** för att bekräfta valet.

iPod

Play/Pause (paus)

- 1 Tryck på **M.C.** för att pausa eller för att fortsätta efter att ha pausat.

Shuffle All (slumpvis uppspelning av alla låtar)

- 1 Tryck på **M.C.** för att aktivera slumpvis uppspelning av alla låtar. För att slå av den, ställ in **Shuffle Mode** i meny **Function** på OFF.

Shuffle Mode (slumpvis uppspelning)

- 1 Tryck på **M.C.** för att visa inställningsläget.
- 2 Vrid på **M.C.** för att välja önskad inställning.
 - **Songs** – Slumpvis uppspelning av låtar i den valda listan.
 - **Albums** – Uppspelning av låtar i ordning från slumpvist valt album.
 - **Off** – Avbryt slumpvis uppspelning.
- 3 Tryck på **M.C.** för att bekräfta valet.

Play Mode (repetitionsuppspelning)

- 1 Tryck på **M.C.** för att visa inställningsläget.
- 2 Vrid på **M.C.** för att välja ett område för repetitionsuppspelning.
 - **One** – Repetition av den aktuella låten
 - **All** – Repetition av alla låtar i den valda listan
- 3 Tryck på **M.C.** för att bekräfta valet.

Link Search (länksökning)

Låtar kan spelas upp från följande listor.

- **Albumlista** för den artist som spelas just nu
 - **Låtlista** för det album som spelas just nu
 - **Albumlista** för den genre som spelas just nu
- 1 Tryck på **M.C.** för att visa inställningsläget.
 - 2 Vrid på **M.C.** för att byta läge och tryck för att välja.
 - **Artists** – Tar fram albumlistan för den artist som spelas upp just nu.
 - **Albums** – Visar en låtlista för det album som spelas just nu.
 - **Genres** – Visar en albumlista för den genre som spelas just nu.
 - 3 Använd **M.C.** till att välja ett album eller en låt från listan.

Se *Söka efter en video på iPod:en* på sidan 16 för mer information om urvalsåtgärderna.

Control Mode (kontrolläge)

Denna funktion är inte kompatibel med följande iPod-modeller.

- iPod nano 1:a generationen
 - iPod 5:e generationen
- 1 Tryck på **M.C.** för att välja önskad inställning.
 - **App** – Denna enhets iPod-funktioner kan styras från den anslutna iPod:en.
 - **Audio** – Denna enhets iPod-funktioner kan styras från denna enhet.

Audiobooks (ändring av hastighet för ljudböcker)

- 1 Tryck på **M.C.** för att visa inställningsläget.
- 2 Vrid på **M.C.** för att välja önskad inställning.
 - **Faster** – Snabbare uppspelning än med normal hastighet
 - **Normal** – Uppspelning med normal hastighet
 - **Slower** – Långsammare uppspelning än med normal hastighet
- 3 Tryck på **M.C.** för att bekräfta valet.

Sound Retriever (ljudåterskapning)

Förbättrar automatiskt det komprimerade ljudet och ger ett klart och äkta ljud.

- 1 Tryck på **M.C.** för att visa inställningsläget.
- 2 Vrid på **M.C.** för att välja önskad inställning.
 - Off** (av)—1—2
 - 1 är effektivt vid låg komprimeringsgrad, och 2 är effektivt vid hög komprimeringsgrad.
- 3 Tryck på **M.C.** för att bekräfta valet.

Time Search (tidssökning)

- 1 Tryck på **M.C.** för att visa inställningsläget.
- 2 Vrid på **M.C.** för att söka efter den del du vill spela upp.
- 3 Tryck på **M.C.** för att bekräfta valet.

ABC Search (inställning för det alfabetiska sökläget)

När den här inställningen är aktiverad så kan du gå över till läget för alfabetisk sökning genom att vrida på **M.C.** två gånger samtidigt som du använder iPod:ens bläddringsfunktion. Se *Alfabetisk sökning i listan* på sidan 16.

- 1 Tryck på **M.C.** för att slå av och på inställningen när du vrider på **M.C.** en eller två gånger.

Anmärkingar

- Om du byter kontrolläge till **App** pausas uppspelningen av låten. Använd iPod:en för att starta uppspelningen igen.
- Du kan fortfarande komma åt följande funktioner från enheten även om kontrolläget står på **App**.
 - Volym, snabbsökning framåt/bakåt, spår upp/ned, paus
- Om kontrolläget är inställt på **App** är användningen begränsad enligt följande:
 - Endast funktionerna **Play/Pause** (paus), **Control Mode** (kontrolläge), **Wide Mode** (växla breddbilsformatet) och **Display** (bildskärmsinställning) kan väljas.
 - Bläddringsfunktionen kan inte användas från denna enhet.

Uppspelning av stillbilder

När en USB-/SD-enhet med JPEG-bildfiler är ansluten startar denna enhet automatiskt ett bildspel från och med första mappen/bilden på enheten. Spelaren visar bilderna i varje mapp i bokstavsordning.

Grundläggande användning

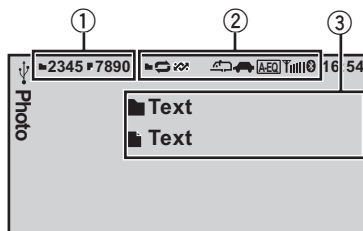

Du kan växla till den grundläggande skärmen eller bildskärmen.

Se **Display** (*bildskärmsinställning*) på sidan 24.

- 1 Indikator för mapp-/filnummer
- 2 Visningsområde för indikatorer
 - Se *Indikatorlista* på sidan 42.
- 3 Textinformationsområde
 - Mappnamn
 - Filnamn

Uppspelning av filer från en USB-lagringsenhet

- 1 Öppna locket till USB-porten.
- 2 Anslut USB-lagringsenheten med hjälp av en USB-kabel.

Stoppar uppspelningen av filer från en USB-lagringsenhet

- 1 USB-lagringsenheten kan kopplas ur när som helst.

Uppspelning av filer från ett SD-minneskort

- 1 Ta bort frontpanelen.
- 2 Sätt in ett SD-minneskort i öppningen för SD-minneskort.
 - Sätt in kortet med kontaktytan nedåt och tryck kortet tills det klickar till och låses fast på sin plats helt.
- 3 Sätt tillbaka frontpanelen.

Använda denna enhet

Stoppa uppspelningen av filer från ett SD-minneskort

- 1 Ta bort frontpanelen.
- 2 Tryck på SD-minneskortet tills det hörs ett klick. SD-minneskortet skjuts ut.
- 3 Dra ut SD-minneskortet.
- 4 Sätt tillbaka frontpanelen.

Val av mapp

- 1 Tryck **M.C.** uppåt eller nedåt.

Val av en fil

- 1 Tryck **M.C.** åt vänster eller höger.

Söker var 10:e fil

- 1 Tryck in och håll ned **M.C.** åt vänster eller höger.

Anmärkningar

- Koppla bort USB-lagringsenheterna från enheten när de inte används.
- Det kan hända att icke kompatibel text som lagrats ihop med videobildsfilen inte visas korrekt eller inte visas alls.
- När du spelar upp innehåll från externa lagringsenheter som innehåller en blandning av olika mediefiler, kan du växla mellan olika mediefilstyper när du spelar upp de olika filerna. För mer information om inställningarna, se **A/V Format** (växla mellan mediefilstyper) på sidan 21.

Välja och spela upp filer från namnlistan

Funktionerna är samma som dem för rörliga bilder. (Se *Välja och spela upp filer från namnlistan* på sidan 16.)

Funktionsinställningar

1 Tryck på M.C. för att visa funktionsmenyn.

2 Vrid på M.C. för att välja funktion.

När du har gjort valet, utför följande åtgärder för att ställa in funktionen.

Play/Pause (paus)

- 1 Tryck på **M.C.** för att pausa eller för att fortsätta efter att ha pausat.

Random (slumpvis uppspelning)

- 1 Tryck på **M.C.** för att slå på eller av slumpvis uppspelning.

Play Mode (repetitionsuppspelning)

- 1 Tryck på **M.C.** för att visa inställningsläget.
- 2 Vrid på **M.C.** för att välja ett område för repetitionsuppspelning.
 - **All** – Repetition av alla filer
 - **Folder** – Repetition av den aktuella mappen
- 3 Tryck på **M.C.** för att bekräfta valet.

Capture (infångning av en bild från JPEG-filer)

Bilddata kan fångas in för att användas som bakgrund. Bilder kan sparas i denna enhet och enkelt hämtas.

- Denna enhet kan endast lagra data för en bild i taget. De nya bilderna skriver över de gamla.
- 1 Tryck på **M.C.** för att visa inställningsläget.
 - 2 Vrid på **M.C.** för att välja önskad inställning.
 - 3 Tryck på **M.C.** för att bekräfta valet.

Rotate (bildrotering)

- 1 Tryck på **M.C.** för att visa inställningsläget.
- 2 Tryck på **M.C.** för att roterar bilden på skärmen 90° medurs.

Wide Mode (växla över till bredbilsformatet)

- 1 Tryck på **M.C.** för att visa inställningsläget.
- 2 Vrid på **M.C.** för att välja önskad inställning.

Full (full)—**Just** (justerad)—**Cinema** (film)—**Zoom** (zoom)—**Normal** (normal)

För mer information om inställningarna, se *Ändra bredbildsläget* på sidan 37.
- 3 Tryck på **M.C.** för att bekräfta valet.

Time Per Slide (inställning för bildspelets tidsintervall)

Bildspelsvisning av JPEG-filer kan utföras av denna enhet. Använd denna inställning till att välja visningsintervall för bilderna.

- 1 Tryck på **M.C.** för att visa inställningsläget.
- 2 Vrid på **M.C.** för att välja önskad inställning.
 - **5sec** – JPEG-bilder växlas med 5 sekunders intervall
 - **10sec** – JPEG-bilder växlas med 10 sekunders intervall
 - **15sec** – JPEG-bilder växlas med 15 sekunders intervall
 - **Manual** – JPEG-bilder kan växlas manuellt
- 3 Tryck på **M.C.** för att bekräfta valet.

Använda denna enhet

Display (bildskärmsinställning)

Du kan växla till den grundläggande skärmen eller bildskärmen.

- 1 Tryck på **M.C.** för att visa inställningsläget.
- 2 Tryck på **M.C.** för att välja önskad inställning.

A/V Format (växla mellan mediefiltyper)

- 1 Tryck på **M.C.** för att visa inställningsläget.
- 2 Vrid på **M.C.** för att välja önskad inställning.
För mer information om inställningarna, se **A/V Format (växla mellan mediefiltyper)** på sidan 21.
- 3 Tryck på **M.C.** för att bekräfta valet.

Anmärkning

Du kan välja följande funktioner om bakgrundsinställningen i underhållningsmenyn är inställd på OFF (av).

- **Capture** (infångning av en bild från JPEG-filer)
- **Rotate** (bildrotering)
- **Wide Mode** (växla över till bredbildsformatet)
- **Display** (bildskärmsinställning)

Introduktion till åtgärder för uppspelning av stillbilder som ett bildspel

Du kan visa stillbilder som sparats på en USB-/SD-enhet som ett bildspel medan du lyssnar på en annan källa.

För mer information om inställningarna, se **Slide Show (visning av bildspel)** på sidan 31.

Funktionsinställningar

1 Tryck på M.C. för att visa funktionsmenyn.

2 Vrid på M.C. för att välja funktion.

När du har gjort valet, utför följande åtgärder för att ställa in funktionen.

Return (avsluta bildspel)

- 1 Tryck på **M.C.** för att avsluta bildspelet.

Photo Selection (val av foton)

- 1 Tryck på **M.C.** för att visa inställningsläget.
- 2 Välj en fil.
Följande funktioner finns tillgängliga. Fungerar på samma sätt som den grundläggande användningen. Se *Grundläggande användning* på sidan 22.

- Val av mapp
- Val av en fil
- Söker var 10:e fil

Play/Pause (paus)

- 1 Tryck på **M.C.** för att pausa eller för att fortsätta efter att ha pausat.

Random (slumpvis uppspelning)

- 1 Tryck på **M.C.** för att slå på eller av slumpvis uppspelning.

Play Mode (repetitionsuppspelning)

- 1 Tryck på **M.C.** för att visa inställningsläget.
- 2 Vrid på **M.C.** för att välja ett område för repetitionsuppspelning.
 - **All** – Repetition av alla filer
 - **Folder** – Repetition av den aktuella mappen
- 3 Tryck på **M.C.** för att bekräfta valet.

Capture (infångning av en bild från JPEG-filer)

För mer information om inställningarna, se **Capture (infångning av en bild från JPEG-filer)** på föregående sida.

- 1 Tryck på **M.C.** för att visa inställningsläget.
- 2 Vrid på **M.C.** för att välja önskad inställning.
- 3 Tryck på **M.C.** för att bekräfta valet.

Rotate (bildrotering)

- 1 Tryck på **M.C.** för att visa inställningsläget.
- 2 Tryck på **M.C.** för att roterar bilden på skärmen 90° medurs.

Wide Mode (växla över till bredbildsformatet)

- 1 Tryck på **M.C.** för att visa inställningsläget.
- 2 Vrid på **M.C.** för att välja önskad inställning.
Full (full)—**Just** (justerad)—**Cinema** (film)—**Zoom** (zoom)—**Normal** (normal)
För mer information om inställningarna, se *Ändra bredbildsläget* på sidan 37.
- 3 Tryck på **M.C.** för att bekräfta valet.

Använda denna enhet

Time Per Slide (inställning för bildspelets tidsintervall)

För mer information om inställningarna, se

Time Per Slide (inställning för bildspelets tidsintervall) på sidan 23.

- 1 Tryck på **M.C.** för att visa inställningsläget.
- 2 Vrid på **M.C.** för att välja önskad inställning.
- 3 Tryck på **M.C.** för att bekräfta valet.

Anmärkning

Om du väljer USB eller SD som källa så kan den här enheten inte visa stillbilder från USB/SD som ett bildspel. 

Bluetooth-telefon

Den här funktionen är endast tillgänglig för MVH-8300BT.

Se *Använda en Bluetooth-telefon* på sidan 11 för mer information om grundläggande användning efter att du anslutit en mobiltelefon.

- PIN-koden är **0000** som standard. Du kan ändra denna kod. Se **PIN Code** (inmatning av PIN-kod) på sidan 27.

Användning av anslutningsmenyn

Viktigt

Parkera fordonet på en säker plats och lägg i parkeringsbromsen innan du använder denna funktion!

1 Visa telefonmenyn.

Se *Grundläggande användning av menyerna* på sidan 10.

2 Använd M.C. för att välja Connection.

Vrid för att ändra menyalternativ. Tryck för att göra ett val.

3 Vrid på M.C. för att välja funktion.

När du har gjort valet, utför följande åtgärder för att ställa in funktionen.

Device List (ansluta eller koppla bort en mobiltelefon från enhetslistan)

- 1 Tryck på **M.C.** för att visa inställningsläget.
- 2 Vrid på **M.C.** för att markera namnet på den enhet som du vill ansluta.
- 3 Tryck på och håll ned **M.C.** för att växla Bluetooth-enhetsadressen och enhetsnamnet.
- 4 Tryck på **M.C.** för att ansluta den valda mobiltelefonen.

Under anslutningen blinkar den runda indikatorn. Slutför anslutningen genom att kontrollera enhetsnamnet (**MVH-8300BT**) och ange PIN-koden på mobiltelefonen. Om anslutningen har upprättats på rätt sätt så visas en rund indikator vid enhetsnamnet.

Delete Device (radera en mobiltelefon från enhetslistan)

Använda denna enhet

- 1 Tryck på **M.C.** för att visa inställningsläget.
- 2 Vrid på **M.C.** för att markera namnet på den enhet som du vill radera.
- 3 Tryck på **M.C.** för att markera den enhet som du vill radera.
Tryck på och håll ned **M.C.** för att växla Bluetooth-enhetsadressen och enhetsnamnet.
- 4 Använd **M.C.** för att välja **Yes**.
Vrid för att ändra menyalternativ. Tryck för att göra ett val.
Välj **No** om du vill avbryta.
 - Slå inte av motorn medan du använder den här funktionen.

Add Device (ansluta en ny mobiltelefon)

- 1 Tryck på **M.C.** för att påbörja sökningen.
 - Tryck på **M.C.** under sökningen för att avbryta.
- 2 Vrid på **M.C.** för att markera en enhet i enhetslistan.
 - Välj **Search Again** om enheten inte visas i listan.
 - Om det redan finns fem ihopparade enheter visas **Memory Full** och det går inte att utföra denna åtgärd. Om detta inträffar måste du radera en ihopparad enhet först.
- 3 Tryck på och håll ned **M.C.** för att växla Bluetooth-enhetsadressen och enhetsnamnet.
- 4 Tryck på **M.C.** för att ansluta den valda mobiltelefonen.
Under anslutningen blinkar **Pairing**. Slutför anslutningen genom att kontrollera enhetsnamnet (**MVH-8300BT**) och ange PIN-koden på mobiltelefonen. Om anslutningen har upprättats på rätt sätt så visas **Paired** och telefonmenyn kommer fram.

Special Device (inställning av en specialenhet)

En Bluetooth-enhet som det är svårt att upprätta anslutning med kallas för 'speciell enhet'. Om din Bluetooth-enhet listas under speciella enheter väljer du den enhet som du vill använda.

- 1 Tryck på **M.C.** för att visa inställningsläget.
- 2 Använd **M.C.** för att markera en specialenhet.
Vrid för att ändra menyalternativ. Tryck för att göra ett val.
- 3 Använd en mobiltelefon för att ansluta till denna enhet.
Slutför anslutningen genom att kontrollera enhetsnamnet (**MVH-8300BT**) och ange PIN-koden på mobiltelefonen. Om anslutningen har upprättats på rätt sätt så visas en rund indikator vid enhetsnamnet.
 - Om det redan finns fem ihopparade enheter visas **Memory Full** och det går inte att utföra denna åtgärd. Om detta inträffar måste du radera en ihopparad enhet först.

Auto Connect (ansluta till en Bluetooth-enhet automatiskt)

- 1 Tryck på **M.C.** för att slå på eller av den automatiska anslutningen.

Visibility (inställning av enhetens synlighet)

Du kan slå på den här enhetens Bluetooth-funktion så att den blir synlig från andra enheter.

- 1 Tryck på **M.C.** för att slå på eller av den här enhetens Bluetooth-funktion (så att den blir synlig).
 - Medan du gör inställningar för **Special Device** så slås den här enhetens Bluetooth-funktion på tillfälligt.

Device Information (visning av Bluetooth-enhetsadressen)

- 1 Tryck på **M.C.** för att visa Bluetooth-enhetsadressen och enhetsnamnet.

Använda denna enhet

PIN Code (inmatning av PIN-kod)

För att kunna ansluta din mobiltelefon till denna enhet via trådlös Bluetooth-teknik, måste du ange en PIN-kod på telefonen för att bekräfta anslutningen. Standardkoden är **0000**, men du kan ändra den med den här funktionen.

- 1 Tryck på **M.C.** för att visa inställningsläget.
- 2 Vrid på **M.C.** för att välja en bokstav.
- 3 Tryck på **M.C.** för att flytta markören till nästa position.
- 4 Tryck på **M.C.** när du har matat in PIN-koden (upp till 8 siffror).
PIN-koden kan sparas i minnet.
 - Om du trycker på och håller ner **M.C.** medan samma skärmbild visas så sparas den angivna PIN-koden i denna enhet.
 - Genom att trycka på **M.C.** när skärmbilden för bekräftelse visas, så återgår du till skärmbilden för inmatning av PIN-kod och du kan då ändra PIN-koden.

Användning av telefonmenyn

Viktigt

Parkera fordonet på en säker plats och lägg i parkeringsbromsen innan du använder denna funktion!

1 Visa telefonmenyn.

Se *Grundläggande användning av menyerna* på sidan 10.

2 Vrid på M.C. för att välja funktion.

När du har gjort valet, utför följande åtgärder för att ställa in funktionen.

Recent (senast ringda och mottagna samtal)

Du kan ringa ett samtal genom att välja ett nummer från de senast slagna, mottagna och missade samtalen i den här meny.

- 1 Tryck på **M.C.** för att visa **Missed Calls** (historik för missade samtal), **Dialled Calls** (historik för uppringda nummer) **Received Calls** (historik för mottagna samtal).
- 2 Använd **M.C.** till att välja önskad lista.
Vrid för att ändra menyalternativ. Tryck för att göra ett val.
- 3 Tryck på **M.C.** för att ringa ett samtal.
- 4 Tryck och håll ner **M.C.** åt höger när du hittar ett telefonnummer som du vill lagra i minnet.

Phone Book (telefonbok)

- Telefonboken i din mobiltelefon kommer att föras över automatiskt när telefonen är ansluten till den här enheten.
- Den automatiska överföringen av telefonboken kanske inte fungerar med alla mobiltelefonmodeller. Om detta inträffar ska du använda mobiltelefonen för att föra över telefonboken. Den här enhetens Bluetooth-funktion måste vara påslagen så att den blir synlig för andra enheter. Se **Visibility** (*inställning av enhetens synlighet*) på föregående sida.
 - 1 Tryck på **M.C.** för att visa listan i bokstavsordning.
 - 2 Vrid **M.C.** för att välja den första bokstaven i det namn som du letar efter.
 - Tryck på och håll ner **M.C.** för att välja önskad teckentyp.
alfabetet–kyrilliska alfabetet
 - 3 Tryck på **M.C.** för att visa en registrerad namnlista.
 - 4 Vrid på **M.C.** för att markera det namn som du letar efter.
 - 5 Tryck på **M.C.** för att visa listan med telefonnummer.
 - 6 Använd **M.C.** för att markera det telefonnummer som du vill ringa upp.
Vrid för att ändra telefonnumret och tryck för att välja.
 - 7 Tryck på **M.C.** för att ringa ett samtal.
 - 8 Tryck och håll ner **M.C.** åt höger när du hittar ett telefonnummer som du vill lagra i minnet.

Preset Dial (kortnummer)

- 1 Tryck på **M.C.** för att visa inställningsläget.
- 2 Använd **M.C.** till att välja önskat kortnummer.
Vrid för att ändra menyalternativ. Tryck för att göra ett val.
- 3 Tryck på **M.C.** för att ringa ett samtal.

Phone Function (telefonfunktionen)

Du kan ställa in **Auto Answer** och **Ring Tone** från den här meny. Se *Funktion och användning* på nästa sida för mer information.

Connection (telefonanslutning)

Använda Bluetooth-telefonens anslutningsmeny. Se *Användning av anslutningsmenyn* på sidan 25.

Funktion och användning

1 Visa Phone Function.

Se **Phone Function** (*telefonfunktionen*) på föregående sida.

2 Tryck på **M.C.** för att visa funktionsmenyn.

3 Vrid på **M.C.** för att välja funktion.

När du har gjort valet, utför följande åtgärder för att ställa in funktionen.

Auto Answer (autosvar)

- Tryck på **M.C.** för att slå på eller av autosvarsfunktionen.

Ring Tone (val av ringsignal)

- Tryck på **M.C.** för att slå på eller av ringsignalen.



Justering av ljudinställningarna

1 Visa ljudmenyn.

Se *Grundläggande användning av menyerna* på sidan 10.

2 Vrid på **M.C.** för att välja ljudfunktion.

När du har gjort valet, utför följande åtgärder för att ställa in ljudfunktionen.

Fader/Balance (fader/balansjustering)

- Tryck på **M.C.** för att visa inställningsläget.
- Tryck **M.C.** uppåt eller nedåt för att justera balansen mellan de främre och bakre högtalarna. Justeringsintervall (främre/bakre): **Front 15** till

Rear 15

- Tryck **M.C.** åt vänster eller höger för att justera balansen mellan vänster/höger högtalare. Justeringsintervall (vänster/höger): **Left 15** till **Right 15**

- Välj **F/R 0** om du enbart använder två högtalare.
- Om inställningen för den bakre utgången och inställningen för förstärkare är **Subwoofer**, kan du inte justera balansen mellan de främre och bakre högtalarna.

Sonic Center Control (Sonic Center Control)

Ljud som är lämplig för lyssnarpositionen kan enkelt skapas med den här funktionen.

- Tryck på **M.C.** för att visa inställningsläget.
- Tryck **M.C.** åt vänster eller höger för att välja en lyssnarposition. Justeringsintervall: **Left:7** till **Right:7**

Auto EQ (auto-equalizer på/av)

Funktionen auto-equalizer är en equalizerkurva som skapas med funktionen auto-EQ (se *Auto EQ (auto-equalizer)* på sidan 33).

Du kan slå på och av funktionen auto-equalizer.

- Tryck på **M.C.** för att slå på eller av auto-equalizern.

Du kan inte använda denna funktion om inställningarna för auto-EQ inte har genomförts.

Graphic EQ (justering av equalizerkurvan)

Använda denna enhet

Du kan ändra inställningen för den valda equalizerkurvan efter önskemål. Ändrade inställningar för equalizerkurvan lagras i **Custom1** eller **Custom2**.

- En separat **Custom1**-kurva kan skapas för varje källa. Om du gör justeringar då en annan kurva än **Custom2** är vald, kommer inställningarna för equalizerkurvan att lagras i **Custom1**.
- En **Custom2**-kurva kan skapas gemensamt för alla källor. Om du gör justeringar då **Custom2**-kurvan är vald kommer **Custom2**-kurvan att uppdateras.

- 1 Tryck på **M.C.** för att visa inställningsläget.
- 2 Vrid på **M.C.** för att välja en equalizerkurva.
Powerful—Natural—Vocal—Custom1—Custom2—Flat—Super Bass
- 3 Tryck **M.C.** åt vänster eller höger för att välja vilket equalizerband som ska justeras.
40Hz—80Hz—200Hz—400Hz—1kHz—2.5kHz—8kHz—10kHz
- 4 Tryck **M.C.** uppåt eller nedåt för att justera nivån på equalizerbandet.
Justeringsintervall: **+12dB till -12dB**

Loudness (ljudstyrka)

Ljudstyrkefunktionen kompenserar för brister inom låga och höga frekvensområden vid låga ljudvolym.

- 1 Tryck på **M.C.** för att visa inställningsläget.
- 2 Vrid på **M.C.** för att välja önskad inställning.
Off (av)—Low (låg)—Mid (mellan)—High (hög)
- 3 Tryck på **M.C.** för att bekräfta valet.

Subwoofer1 (inställning för på- och avslagning av subwoofern)

Denna enhet har en subwooferutgång som du kan koppla på eller stänga av.

- 1 Tryck på **M.C.** för att koppla på eller stänga av subwooferutgången.

Subwoofer2 (subwooferjustering)

När subwooferutgången är på kan du justera subwoofers brytningsfrekvens och utgångsnivå. Endast frekvenser som är lägre än dem inom det valda området matas ut från subwoofern.

- 1 Tryck på **M.C.** för att visa inställningsläget.
- 2 Vrid på **M.C.** för att välja fas på subwooferutgången.
Normal (normal fas)—Reverse (omvänd fas)
- 3 Tryck **M.C.** uppåt eller nedåt om du vill justera subwoofers utgångsnivå.
Justeringsintervall: **+6 till -24**
- 4 Tryck **M.C.** åt vänster eller höger för att välja brytningsfrekvens.
50Hz—63Hz—80Hz—100Hz—125Hz

Bass Booster (basförstärkning)

- 1 Tryck på **M.C.** för att visa inställningsläget.
- 2 Vrid på **M.C.** för att justera nivån.
Justeringsintervall: **0 till +6**
- 3 Tryck på **M.C.** för att bekräfta valet.

High Pass Filter (justering av högpasfilter)

Koppla in HPF (högpasfiltret) när du vill dämpa allt lågfrekvent ljud inom subwooferutgångens frekvensområde från de främre eller bakre högtalarna. Endast de frekvenser som är högre än frekvenserna inom det valda området återges från de främre eller bakre högtalarna.

- 1 Tryck på **M.C.** för att visa inställningsläget.
- 2 Vrid på **M.C.** för att välja brytningsfrekvens.
Off (av)—50Hz—63Hz—80Hz—100Hz—125Hz
- 3 Tryck på **M.C.** för att bekräfta valet.

SLA (justering av källnivå)

Med funktionen **SLA** (justering av källnivå) kan du justera ljudnivån för varje källa för att förhindra plötsliga volymändringar vid omkoppling mellan olika källor.

- Om FM-radio väljs som källa, kan du inte byta till **SLA**.
 - Inställningarna baseras på FM-volymnivån, som förblir oförändrad.
 - Du kan även justera volymnivån för MV/LV-mottagning med hjälp av denna funktion.
- 1 Tryck på **M.C.** för att visa inställningsläget.
 - 2 Tryck **M.C.** uppåt eller nedåt för att justera källvolymen.
Justeringsintervall: **+4 till -4**

Anmärkning

Du kan inte välja **Custom1** eller **Custom2** när du använder auto-equalizern.

Systeminställningar

1 Visa systemmenyn.

Se *Grundläggande användning av menyerna* på sidan 10.

2 Vrid på M.C. för att välja systemfunktion.

När du har gjort valet, utför följande åtgärder för att ställa in systemfunktionen.

Guide Info (guideinformation)

- Tryck på **M.C.** för att visa guideinformationen. Se *Om guideinformationen* på sidan 11.

Clock ADJ (datum och tid)

- Tryck på **M.C.** för att visa inställningsläget.
- Tryck på **M.C.** för att välja vilken del av datumet/lockan du vill justera.
Dag—Månad—År—Timmar—Minuter—AM/PM
- Vrid på **M.C.** för att ställa in datum och tid.

Picture ADJ (bildjustering)

- Tryck på **M.C.** för att visa inställningsläget.
- Vrid på **M.C.** för att välja vilken funktion som ska justeras. Tryck för att välja.
Brightness—Contrast—Color—Hue—Dimmer—Temperature—Black Level
För mer information om inställningarna, se *Ändra bildinställningen* på sidan 38.
Tryck på **M.C.** för att slå på eller av inställningen när du väljer **Black Level**.
- Vrid på **M.C.** för att öka eller sänka nivån för den valda posten.

Justeringsintervall: **+24** till **-24**

- Dimmer** kan justeras från **+48** till **+1**.
- Temperature** kan justeras från **+3** till **-3**.

System Lang. (inställningar för menyspråk)

- Språket kan ändras för följande:
 - Funktionsmenyer
 - Systemmenyn
 - Grundinställningsmenyn
 - OSD (skärmbildning)
 - Flerspråksinställning för DivX
- Om det språk som förekommer på skivan och vald språkinställning inte överensstämmer kan det hända att textinformation inte visas korrekt.
- En del tecken kanske inte visas korrekt.
- När du har gjort denna inställning måste du slå av tändningen och sedan vrida på den igen för att avsluta denna åtgärd.

- Tryck på **M.C.** för att visa inställningsläget.

- Vrid på **M.C.** för att välja önskat språk.

English (engelska)—**Español** (spanska)—**Português** (portugisiska)—**РУССКИЙ** (ryska)

- Tryck på **M.C.** för att bekräfta valet.

Detach Warning (inställning för varningston)

Om frontpanelen inte avlägsnas från huvudenheten inom fyra sekunder efter att du har slagit av tändningen hörs en varningston. Varningstonen kan stängas av.

- Tryck på **M.C.** för att slå på eller av varningstonen.

AUX Input (ingång för extrautrustning)

Aktivera den här inställningen när extrautrustning är ansluten till denna enhet.

- Tryck på **M.C.** för att slå på eller av **AUX Input**.

Mute/ATT (stänga av/dämpa ljudet)

Ljudet från detta system slås av (mute) eller dämpas (attenuate) automatiskt vid mottagning av en signal från utrustning som använder ljuddämpning/ljudavstängning.

- Ljudet från detta system återgår till normalläget när ljudavstängningen eller dämpningen avbryts.
- Tryck på **M.C.** för att visa inställningsläget.
 - Vrid på **M.C.** för att välja önskad inställning.
 - Mute** – Avstängning av ljud
 - ATT -20dB** – Dämpning (**ATT -20dB** har en kraftigare effekt än **ATT -10dB**)
 - ATT -10dB** – Dämpning
 - Off** – Stänger av funktionen ljudavstängning/dämpning
 - Tryck på **M.C.** för att bekräfta valet.



Använda denna enhet

Inställningar för underhållning

1 Visa underhållningsmenyn.

Se *Grundläggande användning av menyerna* på sidan 10.

2 Vrid på M.C. för att välja underhållningsfunktion.

När du har gjort valet, utför följande åtgärder för att ställa in underhållningsfunktionen.

Background (inställning för bakgrundsbild)

- 1 Tryck på **M.C.** för att visa inställningsläget.
- 2 Vrid på **M.C.** för att välja önskad inställning.
BGP1 (bakgrundsbild 1)—**BGP2** (bakgrundsbild 2)—**BGP3** (bakgrundsbild 3)—**BGV** (bakgrundsvisning)—**Photo** (foto)—**SPEANA** (sspektrumanalyserare)—**Off** (skärm av)
- 3 Tryck på **M.C.** för att bekräfta valet.

Clock (underhållningsklocka)

- 1 Tryck på **M.C.** för att slå på eller av visningen av underhållningsklockan.
Om inställningen är på så växlar systemet automatiskt över till visning av underhållningsklockan.

Slide Show (visning av bildspel)

- 1 Tryck på **M.C.** för att visa inställningsläget.
- 2 Vrid på **M.C.** för att välja extern lagringsenhet.
USB (USB-lagringsenhet)—**SD** (SD-minneskort)
Bildspelet startar.

Appearance (skärm/belysningsfärg)

- 1 Tryck på **M.C.** för att visa inställningsläget.
- 2 Vrid på **M.C.** för att byta till önskad skärm/belysningsfärg. Tryck för att välja.
Screen (skärmfärg)—**Illumi** (belysningsfärg)—**Color Setting** (anpassad färg)
Se *Anpassning av belysningsfärgen* på denna sida för mer information om **Color Setting** (anpassad färg).
- 3 Vrid på **M.C.** för att byta till önskad belysningsfärg. Tryck för att välja.



Belysningsfärgen ändras med jämna mellanrum.



Den anpassade färgen ställs in som belysningsfärg.

Anmärkningar

- Om **SPEANA** (spektrumanalyserare) väljs så kommer spektrumanalyseraren att visas istället för visningen av omslagsbild eller källbild.
- Om du väljer **USB** i **SD** som källa kan du inte välja **Slide Show**.

Anpassning av belysningsfärgen

1 Använd M.C. för att välja Color Setting under Appearance (belysningsfärg).

Se *Appearance (skärm/belysningsfärg)* på denna sida.

2 Använd M.C. för att anpassa färgen.

Vrid för att finjustera. Tryck åt vänster eller höger för att justera nästa färg.

3 Tryck på M.C. för att lagra den anpassade färgen i minnet.

Belysningsfärgen kommer att ändras till den anpassade färgen. 

Grundinställningar

1 Tryck på SRC/OFF och håll ner tills enheten slås av.

2 Tryck på M.C. för att visa grundinställningsmenyn.

3 Vrid på M.C. för att välja grundinställningen.

När du har gjort valet, utför följande åtgärder för att välja grundinställningen.

FM step (FM-sökningssteg)

Vanligen används frekvensen 50 kHz som FM-sökningssteg vid stationssökning. När AF (alternativa frekvenser) eller TA (trafikmeddelanden) är på ändras sökningssteget automatiskt till 100 kHz. När AF är på kan det vara lämpligare att ställa in sökningssteget på 50 kHz.

- 1 Tryck på **M.C.** för att visa inställningsläget.
- 2 Vrid på **M.C.** för att välja FM-sökningssteg. **100kHz** (100 kHz)—**50kHz** (50 kHz)
- 3 Tryck på **M.C.** för att bekräfta valet.

Auto PI (auto PI-sökning)

Enheten kan automatiskt söka efter en annan station som sänder samma program, även under mottagning av förinställda stationer.

- 1 Tryck på **M.C.** för att slå på eller av Auto PI-sökningen.

A-EQ Measurement (auto-equalizer)

Funktionen auto-equalizer är en equalizerkurva som skapas med funktionen auto-EQ (se *Auto EQ (auto-equalizer)* på nästa sida).

Du kan slå på och av funktionen auto-equalizer.

Rear Speaker (bakre utgång och subwooferinställning)

Den bakre utgången på denna enhet (utgången till bakre högtalarledningar och den bakre RCA-utgången) kan användas för anslutning till fullområdeshögtalare (**Full**) eller subwoofer (**Subwoofer**). Om du väljer **Subwoofer** för den bakre högtalarutgången kan du ansluta en bakre högtalarledning direkt till en subwoofer, utan att använda en separat förstärkare. Enheten är grundinställd för anslutning av en bakre fullområdeshögtalare (**Full**).

- 1 Tryck på **M.C.** för att visa inställningsläget.
- 2 Vrid på **M.C.** för att ändra inställningen.

Subwoofer (subwoofer)—**Full** (fullområdeshögtalare)

- Även om du ändrar denna inställning får du ingen uteffekt om du inte ställer in subwooferutgången i läget ON (se **Subwoofer1** (*inställning för på- och avslagning av subwoofern*) på sidan 29).
- Om du ändrar denna inställning, så återgår subwooferutgången på ljudmenyn till fabriksinställningen.

- 3 Tryck på **M.C.** för att bekräfta valet.

Demonstration (inställning för demovisning)

- 1 Tryck på **M.C.** för att slå på eller av demovisningen.

Video Signal (inställning för videosignal)

Se till att justera inställningen för videosignal så att den passar ditt land.

- 1 Tryck på **M.C.** för att visa inställningsläget.
- 2 Vrid på **M.C.** för att välja en lämplig videosignal.

PAL—NTSC

- 3 Tryck på **M.C.** för att bekräfta valet.

BT Memory Clear (återställning av modulen för trådlös Bluetooth-teknik)

Använda denna enhet

Den här funktionen är endast tillgänglig för MVH-8300BT.

Bluetooth-data som används för telefoni kan raderas. Vi rekommenderar att du raderar dessa data innan du lämnar över eller säljer denna enhet till en annan person, för att skydda din personliga information. Följande data kommer att raderas.

- telefonboksposter från Bluetooth-telefonen
- kortnummer från Bluetooth-telefonen
- registreringsposterna från Bluetooth-telefonen
- samtalsloggen från Bluetooth-telefonen
- information om den anslutna Bluetooth-telefonen
- PIN-kod

1 Tryck på **M.C.** för att visa inställningsläget.

2 Använd **M.C.** för att välja **Yes**.

Vrid för att ändra läget och tryck för att välja.

Cleared visas och inställningarna raderas.

Välj **No** om du vill avbryta.

- Slå inte av motorn medan du använder den här funktionen.

BT Ver. Info. (visning av Bluetooth-versionen)

Den här funktionen är endast tillgänglig för MVH-8300BT.

1 Tryck på **M.C.** för att visa denna enhets Bluetooth-version (mikroprocessorversion).

Software Update (uppdatering av programvaran)

Den här funktionen är endast tillgänglig för MVH-8300BT.

Denna funktion används för att uppdatera denna enhet med den senaste programvaran. Gå till vår webbplats för att få mer information om programvara och uppdateringar.

1 Tryck på **M.C.** för att visa inställningsläget.

2 Använd **M.C.** för att välja **Yes** och visa skärmbilden för bekräftelse.

Vrid för att ändra läget och tryck för att välja.

Välj **No** om du vill avbryta.

Följ instruktionerna på skärmen för att avsluta uppdateringen.

Ever Scroll (inställning för rullningsläge)

Om funktionen kontinuerlig rullning (ever scroll) är inställd på **On** (på), så rullar textinformation kontinuerligt på bildskärmen. Ställ in den på **OFF** (av) om du vill att informationen ska rullas fram endast en gång.

1 Tryck på **M.C.** för att slå på eller av kontinuerlig rullning.

Auto EQ (auto-equalizer)

Auto-equalizern mäter automatiskt bilens inre akustikegenskaper och skapar sedan en auto-korrigeringskurva med hjälp av denna information.

- För att kunna utföra denna åtgärd måste du använda en mikrofon (t.ex. CD-MC20).

! VARNING

När denna funktion mäter bilens inre akustikegenskaper kan en kraftig ton (ett högt och störande ljud) höras från högtalarna. Utför därför aldrig auto EQ medan du kör.

! VARNING

- Kontrollera noggrant följande innan du använder funktionen auto EQ eftersom högtalarna kan skadas vid följande omständigheter:
 - Högtalarna är felaktigt anslutna. (T.ex. om en bakre högtalare är ansluten till en subwooferutgång.)
 - Om en högtalare är ansluten till ett slutsteg vars uteffekt är högre än högtalarens maximala ingångskapacitet.
- Om mikrofonen är placerad i en olämplig position kan mätningstonen bli kraftig och mätningen ta lång tid, vilket leder till att batteriet laddas ur. Se till att du placerar mikrofonen på det angivna stället.

Innan du använder auto EQ-funktionen

- Utför funktionen auto EQ på en så tyst plats som möjligt, med bilens motor och luftkonditionering avstängda. Slå även av strömmen till bil- eller mobiltelefoner i bilen, eller ta ut dem ur bilen innan du utför funktionen. Andra ljud än mätningstonen (omgivande ljud, motorljud, ringande telefoner, osv.) kan göra att mätningen av bilens inre akustikegenskaper störs och ge felaktiga resultat.

Använda denna enhet

- Var noga med att utföra auto EQ med tillvalsmikrofonen. Användning av en annan mikrofon kan göra att mätningen inte utförs eller ge en felaktig mätning av bilens inre akustikegenskaper.
- För att kunna utföra auto EQ måste den främre högtalaren vara ansluten.
- Auto EQ kan eventuellt inte utföras om du har anslutit ett slutsteg med ingångseffektstyrning om du sänker ingångseffekten på slutsteget under dess standardnivå.
- Om denna enhet är ansluten till ett slutsteg med lågpassfilter (LPF), stäng av lågpassfiltret på slutsteget innan du utför auto EQ. Brytningsfrekvensen för den inbyggda LPF-funktionen på en aktiv subwoofer bör dessutom ställas in på den högsta frekvensen.
- Datorn har beräknat avståndet med hänsyn till optimal fördröjning och bästa resultat för de aktuella förhållandena, så fortsatt att använda detta värde.
 - Ljudet reflekteras kraftigt i bilen och det förekommer fördröjningar.
 - LPF på aktiva subwoofrar eller externa förstärkare fördröjer de lägre ljuden.
- Funktionerna auto EQ ändrar ljudinställningarna på följande sätt:
 - Fader-/balansinställningarna återgår till mittläget. (Se **Fader/Balance** (*fader/balansjustering*) på sidan 28.)
 - Equalizerkurvan ändras till **Flat**. (Se **Graphic EQ** (*justering av equalizerkurvan*) på sidan 28.)
 - De främre, mitt- och bakre högtalarna justeras automatiskt till en högpassfilterinställning.
- Tidigare inställningar för auto EQ skrivs över.

Använda auto EQ-funktionen

1 Stanna bilen på en plats där det är så tyst som möjligt, stäng alla dörrar och fönster samt soltaket och stäng av motorn.

Om bilmotorn är i gång, kan motorljudet störa funktionen auto EQ.

2 Fäst tillvalsmikrofonen, vänd framåt, mitt på förarsätets nackstöd.

Resultatet av auto EQ kan variera beroende på var du placerar mikrofonen. Om du vill, kan du placera mikrofonen på det främre passagerarsätet när du utför auto EQ-mätningen.

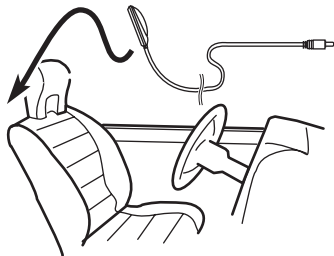

3 Vrid tändningsnyckeln till läget ON (på eller ACC).

Om bilens luftkonditionerings- eller klimatanläggning är påslagen, stäng av den. Ljud från luftkonditionerings- eller klimatanläggning kan störa funktionerna för auto EQ.

- Tryck på **SRC/OFF** för att slå på källan om denna enhet är avstängd.

4 Visa grundinställningsmenyn.

Se *Grundinställningar* på sidan 32.

5 Använd M.C. för att gå till mätläget för auto EQ.

Vrid för att ändra menyalternativ. Tryck för att göra ett val.

6 Anslut mikrofonen till mikrofonuttaget på den här enheten.

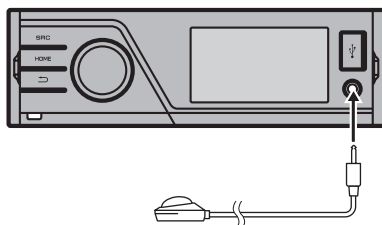

7 Tryck på M.C. för att starta auto EQ.

Använda denna enhet

8 En 10-sekunders nedräkning startar. Stig ur bilen och stäng dörren inom dessa 10 sekunder.

Mät ljudet (ett högt ljud) matas ut från högtalarna och mätningen för auto EQ börjar.

- Det tar cirka nio minuter för auto EQ-mätningen att utföras om alla högtalare är anslutna.
- Tryck på **M.C.** för att stoppa auto EQ-mätningen.

9 När mätningarna för auto EQ är färdiga visas Complete.

När bilens inre akustiska egenskaper inte kan mätas på rätt sätt kommer ett felmeddelande att visas. (Se *Tolkning av felmeddelanden för auto EQ* på sidan 42.)

10 Förvara mikrofonen i handskfacket eller på någon annan plats där den inte kan utsättas för stötar.

Om mikrofonen utsätts för direkt solljus eller hög värme under en längre tid finns det risk för att det uppstår ljudförvrängningar eller andra tekniska fel. Mikrofonen kan också förlora färgen.

Övriga funktioner

Använda en AUX-källa

Vid anslutning av externa enheter till den främre AUX-ingången.

- Du måste aktivera AUX-inställningen i grundinställningsmenyn. Se **AUX Input** (*ingång för extrautrustning*) på sidan 30.
- Om en iPod med videofunktioner ansluts till den här enheten med en 3,5 mm-kontakt (4-stifts) (t.ex. CD-V150M), kan du titta på videoinnehållet från iPod:en.
- Du kan ansluta en bärbar ljud-/videospelare med en 3,5 mm-kontakt (4-stifts) till RCA-kabel, som säljs separat. Beroende på kabeln kan det emellertid krävas omvänd anslutning mellan den röda kabeln (ljudet på höger sida) och den gula kabeln (video).

● Sätt i minikontakten i enhetens AUX-ingång.

Se *Huvudenhet* på sidan 8 för mer information.

Denna externa enhet ställs automatiskt in som **AUX**.

Funktionsinställningar

1 Tryck på M.C. för att visa funktionsmenyn.

2 Vrid på M.C. för att välja funktion.

När du har gjort valet, utför följande åtgärder för att ställa in funktionen.

A/V Change (signalinställning för extrautrustning)

- 1 Tryck på **M.C.** för att visa inställningsläget.
- 2 Vrid på **M.C.** för att välja önskad inställning.
 - **Audio** – extrautrustning som anslutits med en stereokabel med minikontakt
 - **Video** – extern videoenhet som anslutits med en minikontaktkabel med 4 stift (t.ex. CD-V150M)
- 3 Tryck på **M.C.** för att bekräfta valet.

Display (bildskärmsinställning)

Använda denna enhet

Du kan växla till den grundläggande skärmen eller bildskärmen.

- 1 Tryck på **M.C.** för att visa inställningsläget.
- 2 Tryck på **M.C.** för att välja önskad inställning.

Wide Mode (växla över till bredbilsformatet)



- 1 Tryck på **M.C.** för att visa inställningsläget.
- 2 Vrid på **M.C.** för att välja önskad inställning.
Full (full)—**Just** (justerad)—**Cinema** (film)—
Zoom (zoom)—**Normal** (normal)
För mer information om inställningarna, se *Ändra
bredbilsläget* på nästa sida.
- 3 Tryck på **M.C.** för att bekräfta valet.

Anmärkningar

- Du kan välja **Display** eller **Wide Mode** om alternativet **Video** har valts.
- Du kan välja följande funktioner om bakgrundsinställningen i underhållningsmenyn är inställd på OFF (av).
 - **Wide Mode** (växla över till bredbilsformatet)
 - **Display** (bildskärmsinställning)

Visa symboler och information på skärmen

Du kan välja om symboler och information ska visas på skärmen eller inte.

- **Tryck in och håll ned** .
 - Om du trycker på en av knapparna så slås symbolvisningen på. 

Detaljerad information

Ändra bredbildsläget

Du kan välja ett läge som förstorar en 4:3-bild till 16:9-format.

● Visa bildskärmläget.

Se **Wide Mode** (växla över till bredbildsformatet) på sidan 17.

Full (fullskärm)

4:3-bilden förstoras endast i vågrät riktning för att ge dig en obesuren 4:3 TV-bild (normal bild).

Just (justera)

Bildens centrum förstoras något och förstoringsgraden ökar vågrätt mot kanterna av skärmen. Du får då en 4:3-bild som inte ger intryck av någon avvikelse även om du tittar på bilderna på en bredskärm.

Cinema (film)

Bilden förstoras vågrätt i samma storleksförhållande som **Full** eller **Zoom** i vågrät riktning och i ett mellanförhållande mellan **Full** och **Zoom** i lodrät riktning. Detta är idealiskt för bilder i filmformat (bredbild) där filmtexten lämnas utanför bilden.

Zoom (zoom)

4:3-bilden förstoras i samma förhållande både lodrätt och vågrätt. Idealiskt för bilder i filmformat (bredbild).

Normal (normal)

4:3-bilden visas som den är, det vill säga den inte ger intryck av någon avvikelse eftersom den har samma proportioner som en normal bild.

Anmärkningar

- Olika inställningar kan sparas i minnet för varje bildkälla.
- Om du ser på bilder i ett bredbildsläge som är annorlunda än det ursprungliga sidförhållandet, kan bilderna eventuellt se konstiga ut.
- Kom ihåg att användning av bredbildsformatet med detta system i kommersiella syften eller för offentlig visning kan innebära ett brott mot den upphovsrätt som skyddas av upphovsrättslagen.
- Bilden blir kornigare när den visas i läget **Cinema** eller **Zoom**.

Val av undertextfil för DivX

Du kan välja om du vill visa externa DivX-undertexter eller inte.

- DivX-undertexterna visas även om **Custom** är vald och det inte finns någon extern DivX-undertextfil.
- Du kan välja följande funktioner om bakgrundsinställningen i underhållningsmenyn är inställd på OFF (av).

● Visa inställningsläget för DivX-undertextfiler.

Se **DivX® Subtitle** (inställningar för DivX-undertextfil) på sidan 17.

- **Original** – Visar DivX-undertexterna
- **Custom** – Visar de externa DivX-undertexterna

Anmärkningar

- Upp till 42 tecken kan visas på en rad. Om fler än 42 tecken anges bryts raden och tecknen visas på nästa rad.
- Upp till 126 tecken kan visas på skärmen. Om det finns fler än 126 tecken, visas inte de tecknen som blir över.

Inställning av bildformat

● Visa inställningsläget för bildformat.

Se **TV Aspect** (inställningar för bildformat) på sidan 17.

- **16:9** – Breddbildsformatet (16:9) visas som det är (grundinställning)
- **Letter Box** – Bilden har formen av en brevlåda med svarta band överst och nederst på bildskärmen
- **Pan Scan** – Bilden beskärs på bildskärmens högra och vänstra sida

Visa registreringskoden för DivX® VOD

För att kunna spela DivX VOD-innehåll (Video On Demand) på denna enhet, måste du först registrera enheten hos leverantören av DivX VOD-innehållet. Detta gör du genom att skapa en DivX VOD-registreringskod, som du skickar till leverantören.

Detaljerad information

- Anteckna koden eftersom du kommer att behöva den när du registrerar enheten hos en DivX VOD-leverantör.

● Välj Registration.

Se **DivX® VOD** (*DivX® VOD-registreringskod*) på sidan 17.

Din registreringskod visas.

- **Temperature** – Justerar färgtemperaturen, vilket ger en bättre vitbalans
- **Black Level** – Förstärker bildens mörka delar så att skillnaden mellan ljusa och mörka delar blir tydligare

Visa avregistreringskoden

Om enheten redan är registrerad kan den avregistreras genom att man matar in avregistreringskoden.

1 Välj Deregistration.

Se **DivX® VOD** (*DivX® VOD-registreringskod*) på sidan 17.

2 Använd M.C. för att välja Yes.

Vrid för att ändra menyalternativ. Tryck för att göra ett val.

Avregistreringen är slutförd.

- För att avbryta avregistreringen, välj **No**.

Ändra bildinställningen

Du kan justera **Brightness** (ljusstyrka), **Contrast** (kontrast), **Color** (färg), **Hue** (färgton), **Dimmer** (dimmer), **Temperature** (temperatur) och **Black Level** (svärtans nivå) för varje källa.

- Du kan inte justera **Color**, **Hue** eller **Black Level** för ljudkällan.
- Om färgsystemet inte är inställt på NTSC kan du inte justera **Hue**.
- Om färgsystemet är inställt på PAL kan du inte justera **Hue**.

Se **Video Signal** (*inställning för videosignal*) på sidan 32.

● Visa bildjusteringsläget.

Se **Picture ADJ** (*bildjustering*) på sidan 30.

- **Brightness** – Justerar svärtans intensitet
- **Contrast** – Justerar kontrasten
- **Color** – Justerar färgmättnaden
- **Hue** – Justerar färgtonen (den röda eller gröna färgen framhävs)
- **Dimmer** – Justerar skärmens ljusstyrka

Ytterligare information

Felsökning

Allmänna problem

Symptom	Orsak	Åtgärd
Det går inte att slå på strömmen. Det går inte att starta enheten.	Kablarna och kontaktarna har inte anslutits på rätt sätt. Säkringen har gått. Den inbyggda mikroprocessorn fungerar inte som den ska på grund av störningar och/eller andra orsaker.	Kontrollera på nytt att alla anslutningar har gjorts på rätt sätt. Åtgärda orsaken och byt sedan säkring. Var noga med att sätta dit en säkring med samma märkdata. Tryck på RESET .
Enheten kan inte användas med fjärrkontrollen. Enheten fungerar ej korrekt även när du trycker på de rätta knapparna på fjärrkontrollen.	Batterinivån håller på att ta slut.	Byt batteri.
Inget ljud hörs. Det går inte att höja volymen.	Kablarna är inte rätt anslutna.	Anslut kablarna på rätt sätt.
Felaktigt bildformat, bilden är avlång.	Skärmen är inställd på fel bildformat.	Välj rätt inställning för din bildskärm.
Ingen bild visas.	Kabeln till parkeringsbromsen är inte ansluten. Parkeringsbromsen är inte åtdragen.	Anslut kabeln till parkeringsbromsen och dra åt parkeringsbromsen. Anslut kabeln till parkeringsbromsen och dra åt parkeringsbromsen.
Bilden stannar (pausas) och enheten kan inte användas.	Data kunde inte läsas under uppspelningen.	Stoppa uppspelningen en gång, och starta den sedan igen.

Symptom	Orsak	Åtgärd
Inget ljud hörs. Volymen är låg.	Volymen är låg. Ljuddämpningsfunktionen är på.	Justera volymen. Slå av ljuddämpningsfunktionen.
Ljud och bild hoppar.	Enheten är inte ordentligt fastmonterad.	Montera fast enheten ordentligt.
NO XXXX visas när en skärmbild ändras (t.ex. NO TITLE).	Det finns ingen lagrad textinformation.	Ändra skärmbilden eller spela upp ett annat spår eller en annan fil.
Det går inte att spela upp undermappar.	Repetitionsuppspelning av mapp har valts.	Välj repetitionsområde igen.
Repetitionsområdet ändras automatiskt.	En annan mapp valdes under repetitionsuppspelning. Spårsökning eller snabbspolning framåt/bakåt utfördes under repetitionsuppspelning av fil.	Välj repetitionsområde igen. Välj repetitionsområde igen.

Problem under uppspelningen med iPod

Symptom	Orsak	Åtgärd
iPod:en fungerar inte korrekt.	Kablarna är felaktigt anslutna. Du använder en gammal iPod-version.	Koppla bort kabeln från iPod:en. När iPod:ens huvudmeny visas, anslut kabeln igen och återställ iPod:en. Uppdatera iPod-versionen.



Felmeddelanden

Notera vilket felmeddelande det rör sig om, och ha det till hands när du kontaktar din återförsäljare eller ditt närmaste servicecenter för Pioneer.

Ytterligare information

Externa lagringsenheter (USB, SD)

Meddelande	Orsak	Åtgärd
No Device	USB-lagringsenheten är inte ansluten.	Anslut en kompatibel USB-lagringsenhet.
Unplayable File	Aktuell typ av fil kan inte spelas med denna enhet.	Välj en fil som kan spelas upp.
	Det finns inga låtar.	Överför ljudfilerna till den externa lagringsenheten och anslut den.
	Den anslutna USB-lagringsenheten har säkerhetsfunktionen aktiverad	Följ anvisningarna i USB-minnets bruksanvisning för att slå av säkerhetsfunktionen.
Format Read	Det förekommer ibland en fördröjning från när uppspelningen startas till dess att ljudet hörs.	Vänta tills meddelandet försvinner och ljud börjar höras.
Skipped	Den externa lagringsenheten som används innehåller WMA-filer som är skyddade med Windows Media™ DRM 9/10	Spela upp ljudfiler som inte är skyddade med Windows Media DRM 9/10.
Protect	Alla filer på den externa lagringsenheten är skyddade med Windows Media DRM 9/10	För över ljudfiler som inte är skyddade med Windows Media DRM 9/10 till den externa lagringsenheten och anslut den.
Incompatible USB	Den anslutna USB-enheten är inte kompatibel med denna enhet.	Anslut en enhet som uppfyller kraven i standarden USB MSC (Mass Storage Class).
	USB-enheten har inte formaterats med FAT16 eller FAT32.	Den anslutna USB-enheten måste formateras med FAT16 eller FAT32.
Incompatible SD	SD-lagringsenheten är inte kompatibel	Ta bort enheten och anslut en kompatibel SD-lagringsenhet istället.

Meddelande	Orsak	Åtgärd
Check USB	USB-kontakten eller USB-kabeln har blivit kortslutna.	Kontrollera att USB-kontakten eller USB-kabeln inte har hamnat i kläm eller blivit skadad.
	Den anslutna bärbara ljudspe-laren med USB-uttag/USB-minnet förbrukar mer än maximalt tillåten strömstyrka.	Koppla bort USB-lagringsenheten och använd den inte. Vrid tändningen till läget OFF, sedan till ACC eller ON, och anslut därefter endast USB-lagringsenheten som uppfyller kraven.
Error-02-9X/-DX	Kommunikationsfel.	Utför en av följande åtgärder. –Slå av tändningen och slå sedan på den igen. –Koppla bort eller ta ut den externa lagringsenheten. –Byt till en annan källa. Gå sedan tillbaka till USB- eller SD-källan.
Rental expired.	Den anslutna externa lagringsenheten innehåller DivX VOD-innehåll som har förfallit.	<ul style="list-style-type: none"> • Byt ut den externa lagringsenheten. • Välj en fil som kan spelas upp.
File Not Playable-High Definition	Den anslutna externa lagringsenheten innehåller en högupplöst DivX-fil.	<ul style="list-style-type: none"> • Denna enhet kan inte spela upp DivX HD-filer. Byt ut den externa lagringsenheten mot en som kan spelas på denna enhet. • Välj en fil som kan spelas upp.
It is not possible to write it in the flash.	Denna enhets flashminne, som används för tillfällig lagring, är fullt.	Välj en fil som kan spelas upp.

Ytterligare information

Meddelande	Orsak	Åtgärd
Authorization Error	Denna enhets DivX-registreringskod har inte auktoriserats av en leverantör av DivX VOD-innehåll.	Registrera denna enhet hos en leverantör av DivX VOD-innehåll.
Video frame rate not supported	Den externa lagringsenhetens hastighet för bildrutor är högre än 30 fps (frame rate per second).	Byt ut den externa lagringsenheten.
Audio Format not supported	Denna typ av fil stöds inte av denna enhet.	Välj en fil som kan spelas upp.
Not Found	Inga relaterade filer	För över en fil som kan spelas upp.

iPod

Meddelande	Orsak	Åtgärd
No Device	USB-lagringsenheten eller iPod:en är inte anslutna.	Anslut en kompatibel iPod.
Incompatible USB	iPod-modellen är inte kompatibel	Koppla bort enheten och anslut en kompatibel iPod-modell.
Check USB	iPod:en fungerar som den ska men laddas inte	Försäkra dig om att anslutningskabeln till iPod:en inte har kortslutits (t.ex. på grund av att den fastnat i metallföremål). När du kontrollerat det, slå av tändningen (OFF) och slå sedan på den igen (ON), eller koppla bort iPod:en och anslut den igen.
Format Read/Ready	Det förekommer ibland en fördröjning från när uppspelningen startas till dess att ljudet hörs.	Vänta tills meddelandet försvinner och ljud börjar höras.

Meddelande	Orsak	Åtgärd
Error-02-6X/-9X/-DX	Kommunikationsfel.	Koppla bort kabeln från iPod:en. När iPod:ens huvudmeny visas, anslut kabeln igen och återställ iPod:en.
	iPod-fel	Koppla bort kabeln från iPod:en. När iPod:ens huvudmeny visas, anslut kabeln igen och återställ iPod:en.
Error-02-67	Versionen av iPod:ens fasta programvara är föråldrad	Uppdatera iPod-versionen.
Stop	Det finns inga låtar.	För över låtar till iPod:en.
	Inga låtar i den aktuella listan.	Välj en lista som innehåller låtar.
No xxxx	Det finns ingen information.	Spela in information på iPod:en.
Not Found	Inga relaterade låtar	För över låtar till iPod:en.

Bluetooth-telefon

Meddelande	Orsak	Åtgärd
Error-10	Strömförsörjningsfel i den här enhetens Bluetooth-modul.	Vrid tändningsnyckeln till läget OFF och sedan till läget ACC eller ON. Kontakta din återförsäljare eller närmaste auktoriserade servicecenter för Pioneer om problemet kvarstår och felmeddelandet fortfarande visas efter att denna åtgärd har utförts.



Ytterligare information

Tolkning av felmeddelanden för auto EQ

Om det inte går att utföra en korrekt mätning av bilens inre akustikegenskaper med hjälp av auto EQ-funktionen, kan det visas ett felmeddelande på bildskärmen. Om ett felmeddelande visas, kan du använda nedanstående tabell för att identifiera och åtgärda problemet. Efter att ha kontrollerat felet kan du försöka igen.

Meddelande	Orsak	Åtgärd
Error. Please check MIC.	Mikrofonen är inte ansluten.	Anslut tillvalsmikrofonen till uttaget på rätt sätt.
Error. Please check xxxx speaker.	Mikrofonen fångar inte upp mättonen från en högtalare.	<ul style="list-style-type: none"> • Kontrollera att högtalarna är korrekt anslutna. • Ställ in ingångsnivån för det slutsteg som du har anslutit till högtalarna. • Ställ in och placera mikrofonen på rätt sätt.
Error. Please check noise.	Det finns för mycket störande ljud i omgivningen.	<ul style="list-style-type: none"> • Stanna bilen på en plats där det är så tyst som möjligt och stäng av motor, luftkonditionering och värme-/klimatanläggning. • Ställ in och placera mikrofonen på rätt sätt.
Error. Please check battery.	Denna enhet får ingen ström från batteriet.	<ul style="list-style-type: none"> • Stanna bilen på en plats där det är så tyst som möjligt och stäng av motor, luftkonditionering och värme-/klimatanläggning. • Anslut kablarna på rätt sätt.



Indikatorlista

Allmänna problem



(endast MVH-8300BT)
Visar när en Bluetooth-telefon är ansluten.



(endast MVH-8300BT)
Visar mobiltelefonens signalstyrka (täckningen).

A-EQ

Visar när auto EQ är på.



Visar när funktionen TA (standbyläge för trafikmeddelanden) är påslagen.



Visar när det inställda nyhetsprogrammet har mottagits.

iPod



Visar när repetitionsuppspelningen är inställd på **One** eller **All**.



Visar om funktionen för slumpvis uppspelning är påslagen.

S.Rtrv

Visar när ljudåterskapningsfunktionen är påslagen.

Externa lagringsenheter (USB, SD)



Visar när repetitionsområdet är valt för den aktuella filen.



Visar när repetitionsområdet är valt för den aktuella mappen.

Ytterligare information



Visas om slumpvis uppspelning är påslagen.



Visas när ljudåterskapingfunktionen är påslagen.

Tuner



Visas när den lokala stationssökningen är påslagen.



Visas när den frekvens som valts sänds i stereo.



Visas när en radiotext har mottagits.



Riktlinjer för hantering

Externa lagringsenheter (USB, SD)

Ställ alla eventuella frågor om externa lagringsenheter (USB, SD) till tillverkaren av enheten.

Utsätt inte den externa lagringsenheten (USB, SD) för höga temperaturer.

Beroende på den externa lagringsenheten (USB, SD) kan följande problem uppstå.

- Funktionerna kan variera.
- Lagringsenheten kanske inte kan kännas igen.
- Filer kanske inte spelas upp ordentligt.

USB-lagringsenhet

Stöd saknas för anslutningar via USB-hubb.

Anslut ingenting annat än USB-lagringsenheter.

Se till att USB-lagringsenheten sitter fast ordentligt under körning. Låt inte USB-lagringsenheten falla ner på bilgolvet, då den där kan fastna under kopplings-, broms- eller gaspedalen.

Beroende på USB-lagringsenheten kan enheten ge upphov till brus på radion.

- Enheten kan ge upphov till brus på radion.

Denna enhet kan spela upp filer från en bärbar ljudspelare med USB-uttag/ett USB-minne som är av USB MSC-klass (masslagringsklass). Upphovsrätts-skyddade filer som har lagrats på USB-enheterna kan dock inte spelas upp.

Du kan inte ansluta en bärbar ljudspelare med USB-uttag/ett USB-minne till denna enhet via en USB-hubb.

Partitionerade USB-minnen är inte kompatibla med denna enhet.

Beroende på vilken typ av bärbar ljudspelare med USB-uttag/USB-minne du använder är det möjligt att denna enhet inte känner igen den bärbara ljudspelaren med USB-uttag/USB-minnet eller så kanske inte ljudfilerna spelas upp på rätt sätt.

Låt inte den bärbara ljudspelaren med USB-uttag/USB-minnet ligga i direkt solljus under en längre tid. Långa perioder av direkt solljus kan leda till funktionsfel på grund av för hög värme.

SD-minneskort

Denna enhet stödjer endast följande typer av SD-minneskort.

- SD
- SDHC

Förvara SD-minneskortet utom räckhåll för barn. Om ett barn skulle råka svälja SD-minneskortet, kontakta genast en läkare.

Vidrör inte SD-minneskortets kontaktbleck med fingrarna eller med något metallföremål.

Sätt inte in något annat än SD-minneskort i öppningen för SD-minneskort. Om metallföremål (som t.ex. mynt) sätts in i öppningen kan kretsarna gå sönder och sluta fungera.

Sätt inte in skadade SD-minneskort (som t.ex. skeva minneskort eller minneskort vars etikett skavts bort) eftersom det kan hända att de inte matas ut från öppningen.

Försök inte att med våld föra in SD-minneskortet i öppningen, eftersom kortet eller denna enhet då kan ta skada.

När du ska mata ut ett SD-minneskort, tryck på det och håll det inne tills ett klick hörs. Det är farligt att trycka på SD-minneskortet och sedan släppa det direkt, eftersom SD-minneskortet då kan sprätta ut ur öppningen och träffa dig i ansiktet bl.a. Om SD-minneskortet sprätter ut ur öppningen kan det även hamna så att du inte kan hitta det.

Ytterligare information

iPod

Låt inte iPod:en ligga i direkt solljus under en längre tid. Långa perioder av direkt solljus kan leda till funktionsfel på grund av för hög värme.

Utsätt inte iPod:en för höga temperaturer.

För att iPod:en ska fungera korrekt, anslut kabeln med dockningskontakten direkt mellan iPod:en och denna enhet.

Se till att iPod:en sitter fast ordentligt under körning. Om iPod:en faller ner på bilgolvet kan den fastna under kopplings-, broms- eller gaspedalen.

Se bruksanvisningen som medföljer iPod:en för mer information.

Om iPod-inställningar

- När en iPod ansluts ändrar den här enheten iPod:ens equalizerinställning (EQ) till Off (av) för att optimera akustiken. När du kopplar bort iPod:en återgår EQ till den ursprungliga inställningen.
- Det går inte att stänga av funktionen Repetition (Repeat) på iPod:en när denna enhet används. Repetera ändras automatiskt till Alla (All) när iPod:en ansluts till denna enhet.

JPEG-bildfiler

JPEG står för Joint Photographic Experts Group och är en standardiserad teknik för komprimering av stillbilder.

Filer är kompatibla med Baseline JPEG- och EXIF 2.1-stillbilder med en upplösning på upp till 8 192 × 7 680. (EXIF-format används oftast till digitala stillbildskameror.)

EXIF-format som har behandlats av en dator kan kanske inte spelas upp.

Ingen kompatibilitet med progressiv JPEG finns.

DivX-videofiler

Beroende på filinformationens konfiguration, som exempelvis antalet ljudströmmar eller filstorleken, kan det eventuellt uppstå en liten fördröjning i uppspelningen om data spelas upp från en externa lagringsenhet.

Vissa specialfunktioner kan eventuellt inte utföras på grund av DivX-filernas konfiguration.

Endast DivX-filer som laddats ned från en godkänd DivX-webbplats kan garanteras korrekt funktion. Ej godkända DivX-filer fungerar eventuellt inte korrekt.

En DRM-hyrfil kan inte användas förrän uppspelningen startas.

Rekommenderad filstorlek: 2 Mbps eller mindre med en överföringshastighet på 2 GB eller lägre.

För att kunna spela DivX VOD-innehåll (Video On Demand) på denna enhet, måste du först registrera enhetens ID-kod hos leverantören av DivX VOD-innehållet. Se *Visa registreringskoden för DivX® VOD* på sidan 37 för information om ID-koder.

För mer information om DivX, besök följande webbplats:

<http://www.divx.com/>

Viktigt

- Lägg till motsvarande filnamnställning (.jpg, .jpeg, .jpe eller .jif) vid namngivning av en JPEG-bildfil.
- Denna enhet medger uppspelning av JPEG-bildfiler med ett korrekt filnamnställning (.jpg, .jpeg, .jpe eller .jif). Använd inte dessa filtillägg till andra filer än JPEG-bildfiler för att undvika funktionsfel.

Kompatibilitet för komprimerat ljud/ komprimerad video (USB, SD)

WMA

Filtillägg: .wma

Bithastighet: 5 kbps till 320 kbps (CBR), VBR

Samplingsfrekvens: 8 kHz till 48 kHz

Windows Media Audio Professional, Lossless, Voice/DRM Stream/Stream med video: Ej kompatibelt

MP3

Filtillägg: .mp3

Bithastighet: 8 kbps till 320 kbps (CBR), VBR

Samplingsfrekvens: 8 kHz till 48 kHz (32 kHz, 44,1 kHz, 48 kHz för förstärkning)

Kompatibel ID3-tag-version: 1.0, 1.1, 2.2, 2.3 (ID3-tag version 2.x ges prioritet över version 1.x.)

Ytterligare information

M3u-spellista: Ej kompatibel

MP3i (MP3 interaktiv), mp3 PRO: Ej kompatibel

AAC

Kompatibelt format: AAC-data kodat av iTunes

Filtillägg: .m4a

Bithastighet: 8 kbps till 320 kbps

Samplingsfrekvens: 8 kHz till 44,1 kHz

Apple Lossless: Ej kompatibel

AAC-fil som köpts från iTunes Store (med filtillägget .m4p): Ej kompatibel

DivX-kompatibilitet

Kompatibelt format: DivX-videoformat som implementerats efter DivX-standarder

Filtillägg: .avi eller .divx

DivX Ultra-format: Ej kompatibel

DivX HD-format: Ej kompatibel

DivX-filer utan videodata: Ej kompatibla

Kompatibla ljudomkodare (codec): MP2, MP3, Dolby Digital

LPCM: Ej kompatibel

Bithastighet: 8 kbps till 320 kbps (CBR), VBR

Samplingsfrekvens: 32 kHz, 44,1 kHz, 48 kHz

Filtillägg för kompatibla externa undertextfiler: .srt

Tilläggsinformation

Endast de första 32 tecknen kan visas som ett filnamn (inklusive filtillägget) eller ett mappnamn.

Denna enhet fungerar eventuellt inte korrekt beroende på vilket program som använts till att koda WMA-filer.

Uppspelningen av ljudfiler kan fördröjas något om de innefattar bilddata.

Rysk text som ska visas på denna enhet måste vara kodad med en av följande teckenuppsättningar:

- Unicode (UTF-8, UTF-16)
- Annan teckenuppsättning än Unicode som används med Windows och är inställd på ryska under flerspråksinställningen

Externa lagringsenheter (USB, SD)

Hierarki för spelbara mappar: upp till åtta nivåer (en praktisk hierarki är mindre än två nivåer).

Spelbara mappar: upp till 6 000

Spelbara filer: upp till 65 535

Uppspelning av upphovsrättsskyddade filer: Ej kompatibel

Partitionerade externa lagringsenheter (USB, SD): endast den första spelbara partitionen kan spelas upp.

Det kan uppstå en viss fördröjning när du börjar spela upp ljudfiler från en extern lagringsenhet (USB, SD) som har hierarkier med många mappar.

SD-minneskort

Kompatibilitet med MultiMediaCard (MMC) saknas.

Kompatibilitet med samtliga SD-minneskort kan inte garanteras.

Denna enhet är inte kompatibel med SD-Audio/SD-Video.

VARNING

Pioneer fransäger sig allt ansvar vad gäller data som förlorats i USB-minnet/den bärbara ljudspelaren med USB-uttag/SD-minneskortet, även om dessa data förlorades under användningen av denna enhet. 

Ytterligare information

iPod-kompatibilitet

Denna enhet stödjer endast följande iPod-modeller. Nedan visas de programversioner för iPod som stöds. Äldre programversioner kanske inte stöds.

- iPhone 4 (programversion 4.1)
- iPhone 3GS (programversion 4.1)
- iPhone 3G (programversion 4.1)
- iPhone (programversion 3.1.3)
- iPod nano 6:e generationen (programversion 1.0)
- iPod nano 5:e generationen (programversion 1.0.2)
- iPod nano 4:e generationen (programversion 1.0.4)
- iPod nano 3:e generationen (programversion 1.1.3)
- iPod nano 2:a generationen (programversion 1.1.3)
- iPod nano 1:a generationen (programversion 1.3.1)
- iPod touch 4:e generationen (programversion 4.1)
- iPod touch 3:e generationen (programversion 4.0)
- iPod touch 2:a generationen (programversion 4.0)
- iPod touch 1:a generationen (programversion 3.1.3)
- iPod classic 160GB (programversion 2.0.4)
- iPod classic 120GB (programversion 2.0.1)
- iPod classic (programversion 1.1.2)
- iPod 5:e generationen (programversion 1.3)

Beroende på iPod:ens generation eller version kanske vissa funktioner inte finns tillgängliga.

Funktionerna kan variera beroende på vilken programversion för iPod som används.

Vid anslutning av en iPod måste du använda en kabel med en iPod-dockningskontakt i ena ändan och en USB-kontakt i andra ändan (iPod Dock Connector to USB).

Du kan även använda gränssnittskabeln CD-IU50 från Pioneer. Kontakta återförsäljaren för mer information.

Läs bruksanvisningen som medföljde iPod:en för mer information om kompatibilitet vad gäller filer/format.

Ljudbok, poddsändning: Kompatibla

VARNING

Pioneer fransäger sig allt ansvar vad gäller data som förlorats på iPod:en, även om dessa data förlorades under användningen av denna enhet. 

Ljudfilernas ordning

Användaren kan inte själv tilldela mappnummer och ange uppspelningsordningen med denna enhet.

Exempel på en hierarki

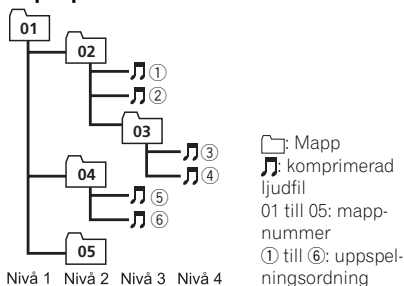

Externa lagringsenheter (USB, SD)

Uppspelningsordningen är densamma som inspelningsordningen på den externa lagringsenheten (USB, SD).

Följande metod rekommenderas för att fastställa en uppspelningsordning.

- 1 Skapa filnamn som inleds med nummer som anger uppspelningsordningen (t.ex. 01xxx.mp3 och 099yyy.mp3).
- 2 Placera dessa filer i en mapp.
- 3 Spara mappen med filerna på den externa lagringsenheten (USB, SD).

Beroende på systemmiljön kan det dock hända att uppspelningsordningen inte kan anges.

För bärbara ljudspelare med USB-uttag är uppspelningsordningen olika, och beror på vilken spelare som används. 

Ytterligare information

Korrekt användning av bildskärmen

VARNING

- Om vätska eller främmande föremål tränger in i produkten, slå av strömmen omedelbart och kontakta din återförsäljare eller närmaste auktoriserade servicecenter för PIONEER. Använd inte enheten i detta skick, eftersom det kan orsaka brand, elektrisk stöt eller någon annan felfunktion.
- Om enheten avger rök, onormalt ljud eller lukt eller om du ser onormala symboler på skärmen, slå av strömmen omedelbart och kontakta din återförsäljare eller närmaste auktoriserade servicecenter för PIONEER. Att använda enheten i detta skick kan orsaka permanenta skador på systemet.
- Ta ej isär eller ändra denna enhet, eftersom den innehåller högspänningskomponenter som kan orsaka elektriska stötar. Se till att kontakta din återförsäljare eller närmaste auktoriserade servicecenter för PIONEER för inspektion av inre delar, justering eller reparation.

Hantering av bildskärmen

- Om bildskärmen utsätts för direkt solljus under en längre tid kan den bli mycket het vilket kan leda till att bildskärmen skadas. Undvik att utsätta bildskärmenheten för direkt solljus i så hög grad som möjligt.
- Bildskärmen bör endast användas inom temperaturområdet -10 °C till $+60\text{ °C}$. Det finns risk för att bildskärmen inte fungerar normalt vid temperaturer utanför de angivna gränsvärdena för användning.

Bildskärm med flytande kristaller (LCD)

- Varm luft kan skada bildskärmen och sval luft från luftkylningssystemet kan orsaka kondens i den. Båda sakerna kan skada bildskärmen och orsaka tekniska fel. Om

bildskärmen kyls ner av kylsystemet riskerar du att bildrutans ljusstyrka försvagas eller att det lilla lysröret inne i bildskärmen får en kortare livslängd.

- Eventuellt kan små svarta eller vita (ljusa) prickar uppträda på bildskärmen. Detta beror på LCD-skärmens egenskaper och är således normalt.
- Då en mobiltelefon används, se till att mobiltelefonens antenn är riktad bort från skärmen för att undvika störningar i bilden, som till exempel prickar, färgremsor, osv.

Bakgrundsbelysning med lysdioder (LED; Light-Emitting Diode)

- Vid låga temperaturer kan tekniken med bakgrundsbelysningen via lysdioder öka bildfördröjningen och göra så att bildkvaliteten blir sämre. Detta beror på LCD-skärmens tekniska egenskaper. Bildkvaliteten blir bättre när temperaturen höjs.
- För att skydda skärmens bakgrundsbelysning kommer den att bli mörkare i följande förhållanden:
 - I direkt solljus
 - Nära varmluftsutblåsen
- Livstiden för skärmens bakgrundsbelysning uppskattas till mer än 10 000 timmar. Den kan dock förkortas om skärmen används i höga temperaturer.
- Om skärmens bakgrundsbelysning når slutet av sin livstid kommer skärmen att bli svart och inga bilder kommer att visas på den. Kontakta din återförsäljare eller närmaste auktoriserade servicecenter för PIONEER om detta inträffar.

Ytterligare information

Lysrör

- Ett litet lysrör används inne i skärmen för att lysa upp bildrutan.
 - Lysrörets normala livslängd är cirka 10 000 timmar, beroende på användningsförhållandena. (Användning av bildskärmen vid låga temperaturer förkortar lysrörets livslängd.)
 - När lysröret når slutet av sin livstid kommer skärmen att bli svart och inga bilder kommer att visas på den. Kontakta din återförsäljare eller närmaste auktoriserade servicecenter för PIONEER om detta inträffar. 

Upphovsrätt och varumärken

Denna produkt innehåller kopieringsskyddsteknik som skyddas av USA-patent och andra immateriella äganderätter tillhörande Rovi Corporation. Reverse engineering (bakåttveckling) och isärtagning är förbjuden.

Bluetooth

Märket Bluetooth® och Bluetooth-logotyperna är registrerade varumärken som tillhör Bluetooth SIG, Inc. och Pioneer Corporation använder dessa märken och logotyper på licens. Övriga varumärken och varunamn tillhör sina respektive ägare.

iTunes

Apple och iTunes är varumärken som tillhör Apple Inc. registrerade i USA och andra länder.

MP3

Vid leverans av denna produkt medföljer endast en licens för privat, icke-kommersiellt bruk, som inte berättigar till användning av denna produkt för någon som helst kommersiell (d.v.s. inkomstbringande) realtidsutsändning (markbunden, via satellit eller kabel och/eller något annat medium), sändning/streaming via internet, intranät och/eller andra nätverk eller andra elektroniska

distributionssystem, t.ex. system för avgiftsbelagt ljudmaterial eller audio-on-demand-program. En separat licens erfordras för sådant bruk. För mer information, gå till: <http://www.mp3licensing.com>.

WMA

Windows Media är ett registrerat varumärke eller varumärke som tillhör Microsoft Corporation i USA och/eller andra länder. Den här produkten innehåller teknik som ägs av Microsoft Corporation och som inte får användas eller distribueras utan licens från Microsoft Licensing, Inc.

SD-minneskort

SD-logotypen är ett varumärke som tillhör SD-3C, LLC. SDHC-logotypen är ett varumärke som tillhör SD-3C, LLC.

iPod & iPhone

iPhone, iPod, iPod classic, iPod nano, och iPod touch är varumärken som tillhör Apple Inc. och som är registrerade i USA och andra länder.

"Made for iPod" och "Made for iPhone" betyder att ett elektroniskt tillbehör har utformats specifikt för att anslutas till iPod respektive iPhone, och har certifierats av tillverkaren för att uppfylla Apple:s kvalitetsstandarder. Apple ansvarar inte för funktionen på denna apparat eller för att den uppfyller säkerhetsnormer och föreskrifter.

Observera att användning av detta tillbehör med iPod eller iPhone kan påverka den trådlösa prestandan.

DivX

DivX® är ett registrerat varumärke som tillhör DivX, Inc. och används under licens.

OM DIVX VIDEO: DivX® är ett digitalt videoformat som skapats av DivX Inc. Detta är en officiell DivX Certified®-produkt som kan användas för att spela upp DivX-video. Gå till divx.com om du vill få mer information. På denna webbplats finns även programvara för att konvertera dina filer till DivX-video.

Ytterligare information

OM DIVX VIDEO-ON-DEMAND: Denna enhet är DivX Certified® och måste registreras för att du ska kunna spela upp köpta filmer av typen DivX Video-on-Demand (VOD). Om du vill få din registreringskod så måste du leta upp DivX VOD-avsnittet i *Spela upp rörliga bilder*. Gå till vod.divx.com för att få mer information om hur du slutför din registrering.

Dolby Digital

Tillverkad under licens från Dolby Laboratories. "Dolby" och symbolen med dubbla D:n är varumärken som tillhör Dolby Laboratories. 

Tekniska data

Allmänt

Märkströmkälla	14,4 V DC (tillåtet spänningsområde: 10,8 V till 15,1 V DC)
Jordningssystem	Negativ typ
Maximal strömförbrukning	10,0 A
Mått (B × H × D):	
DIN	
Chassi	178 mm × 50 mm × 162 mm
Front	188 mm × 58 mm × 17 mm
D	
Chassi	178 mm × 50 mm × 162 mm
Front	188 mm × 58 mm × 17 mm
Vikt	1,1 kg (MVH-8300BT)
Vikt	1,0 kg (MVH-7300)

Bildskärm

Skärmstorlek/bildformat	3,0 tum (bredd)/16:9 (effektivt visningsområde: 66,8 mm × 36,7 mm)
Bildpunkter (pixlar)	345 600 (1 440 × 240)
Visningsmetod	TFT aktiv matris
Färgsystem	Kompatibel med PAL/SECAM
Användningstemperatur (strömmen avstängd)	-20 °C till +80 °C

Ljud

Max uteffekt	50 W × 4 70 W × 1/2 Ω (för subwoofer)
Kontinuerlig uteffekt	22 W × 4 (50 Hz till 15 000 Hz, 5% övertonsdistorsion, 4 Ω belastning, båda kanalerna används)
Belastningsimpedans	4 Ω (4 Ω till 8 Ω (2 Ω för 1 ch) tillåtet)
Maximal utnivå för förstärkarutgång	4,0 V
Equalizer (8-bands grafisk equalizer):	
Frekvens	40 Hz/80 Hz/200 Hz/400 Hz/ 1 kHz/2,5 kHz/8 kHz/10 kHz
Förstärkning	± 12 dB
Högpasfilter:	
Frekvens	50 Hz/63 Hz/80 Hz/100 Hz/ 125 Hz
Branthet	-12 dB/okt

Ytterligare information

Subwoofer (mono):

Frekvens	50 Hz/63 Hz/80 Hz/100 Hz/ 125 Hz
Branthet	-18 dB/okt
Förstärkning	+6 dB till -24 dB
Fas	Normal/Omvänd

Basförstärkning:

Förstärkning	+12 dB till 0 dB
--------------------	------------------

USB

Specifikation för USB-standard

.....	USB 1.1, USB 2.0 full hastighet
Max strömtillförsel	500 mA
USB-klass	MSC (Mass Storage Class)
Filsystem	FAT16, FAT32
Avkodningsformat för MP3	MPEG-1 & 2 Audio Layer 3
Avkodningsformat för WMA	Ver. 7, 7.1, 8, 9, 10, 11, 12 (2-kanalsljud) (Windows Media Player)
Avkodningsformat för AAC	MPEG-4 AAC (endast iTunes-kodning) (ver. 9,0,3 och äldre)
Avkodningsformat för DivX	Home Theater Ver. 3, 4, 5, 2, 6 (.avi, .divx)

SD

Kompatibelt fysiskt format

.....	Version 1.10
Filsystem	FAT12, FAT16, FAT32
Avkodningsformat för MP3	MPEG-1 & 2 Audio Layer 3
Avkodningsformat för WMA	Ver. 7, 7.1, 8, 9, 10, 11, 12 (2-kanalsljud) (Windows Media Player)
Avkodningsformat för AAC	MPEG-4 AAC (endast iTunes-kodning) (ver. 9,0,3 och äldre)
Avkodningsformat för DivX	Home Theater Ver. 3, 4, 5, 2, 6 (.avi, .divx)

FM-tuner

Frekvensområde	87,5 MHz till 108,0 MHz
Användbar känslighet	9 dBf (0,8 μ V/75 Ω , mono, signal/brusförhållande: 30 dB)
Signal-/brusförhållande	72 dB (IEC-A-nätverk)

MV-tuner

Frekvensområde	531 kHz till 1 602 kHz (9 kHz)
Användbar känslighet	25 μ V (signal/brusförhållande: 20 dB)
Signal-/brusförhållande	62 dB (IEC-A-nätverk)

LV-tuner

Frekvensområde	153 kHz till 281 kHz
Användbar känslighet	28 μ V (signal/brusförhållande: 20 dB)
Signal-/brusförhållande	62 dB (IEC-A-nätverk)

Bluetooth

(MVH-8300BT)

Version	Bluetooth 2.0-certifierad
Uteffekt	+4 dBm Max. (Effektclass 2)

Anmärkning

Tekniska data och utförande kan ändras utan föregående meddelande.

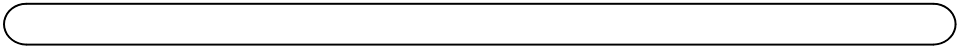

<http://www.pioneer.eu>

Glöm inte att registrera produkten på www.pioneer.se (eller www.pioneer.eu)

PIONEER CORPORATION

28-8, Honkomagome 2-chome, Bunkyo-ku,
Tokyo 113-0021, JAPAN

PIONEER ELECTRONICS (USA) INC.

P.O. Box 1540, Long Beach, California 90801-1540, U.S.A.
TEL: (800) 421-1404

PIONEER EUROPE NV

Haven 1087, Keetberglaan 1, B-9120 Melsele, Belgium/Belgique
TEL: (0) 3/570.05.11

PIONEER ELECTRONICS ASIACENTRE PTE. LTD.

2 Jalan Kilang Barat, #07-01, Singapore 159346
TEL: 65-6378-7888

PIONEER ELECTRONICS AUSTRALIA PTY. LTD.

5 Arco Lane, Heatherton, Victoria, 3202 Australia
TEL: (03) 9586-6300

PIONEER ELECTRONICS OF CANADA, INC.

300 Allstate Parkway, Markham, Ontario L3R 0P2, Canada
TEL: 1-877-283-5901
TEL: 905-479-4411

PIONEER ELECTRONICS DE MÉXICO S.A. de C.V.

Blvd.Manuel Ávila Camacho 138, 10 piso
Col.Lomas de Chapultepec, México, D.F. 11000
TEL: 52-55-9178-4270
FAX: 52-55-5202-3714

先鋒股份有限公司

台北市內湖區瑞光路407號8樓
電話：(02) 2657-3588

先鋒電子（香港）有限公司

香港九龍尖沙咀海港城世界商業中心
9樓901-6室
電話：(0852) 2848-6488

Utgiven av Pioneer Corporation.
Copyright © 2010-2016 av Pioneer
Corporation. Eftertryck förbjudes.