

Pioneer

Bruksanvisning

MOTTAKER FOR RDS MEDIASENTER

MVH-8300BT MVH-7300



Made for



iPod



iPhone

Norsk

Takk for at du kjøpte dette PIONEER-produktet.

Les gjennom denne håndboken før du bruker dette produktet for å sikre korrekt bruk. Det er spesielt viktig at du leser og følger det som står i avsnitt merket med **ADVARSEL** og **OBS!** i denne håndboken. *Ta vare på denne håndboken på et sikkert og tilgjengelig sted slik at den kan tas frem ved fremtidig behov.*

01 Forholdsregler

VIKTIGE SIKKERHETSTILTAK 4

Sikre forsvarlig kjøring 4

Slik unngår du flate batterier 5

02 Før du begynner

Om denne enheten 6

Bruksmiljø 6

Hvis det skulle oppstå problemer 6

Tilbakestille mikroprosessoren 6

Demomodus 7

Om denne håndboken 7

03 Betjene enheten

Hovedenhet 8

Valgfri fjernkontroll 8

Grunnleggende funksjoner 9

Grunnleggende menyfunksjoner 10

- Identiske menyfunksjoner for funksjonsinnstillinger/lydjusteringer/startinnstillinger/lister 10

Tilpasse menyer 10

- Avbryte en registrert meny 11

Mer om veiledende informasjon 11

Bruk av Bluetooth-telefon 11

- Konfigurere håndfri telefonbruk 11
- Grunnleggende funksjoner 12

Radio 12

- Grunnleggende funksjoner 12
- Bruke PI-søk 12
- Bruke automatisk PI-søk for forhåndsinnstilte stasjoner 13
- Lagre og hente frem stasjoner for hvert bånd 13
- Funksjonsinnstillinger 13
- Lagre og hente frem radiotekst 14
- PTY-liste (liste over programtyper) 14

Spille av videoer 15

- Grunnleggende funksjoner 15

- Velge og spille av filer fra navnelisten 16

- Bla gjennom etter en video på iPod-en 16

- Spille av DivX® VOD-innhold 16

- Funksjonsinnstillinger 17

Spille av lyd 19

- Grunnleggende funksjoner 19

- Velge og spille av filer/spor fra navnelisten 20

- Bla gjennom etter en sang på iPod-en 20

- Funksjonsinnstillinger 20

Spille av stillbilder 22

- Grunnleggende funksjoner 22

- Velge og spille av filer fra navnelisten 23

- Funksjonsinnstillinger 23

- Innføring i betjening av avspilling av stillbilder som lysbildeframvisning 24

Bluetooth-telefon 25

- Betjening av tilkoblingsmenyen 25

- Betjening av telefonmenyen 26

- Funksjon og betjening 27

Justere lyd 27

Systeminnstillinger 29

Underholdningsinnstillinger 30

- Tilpasse belysningsfargen 30

Startinnstillinger 31

- Auto EQ (automatisk equalizer) 32

Andre funksjoner 34

- Bruke en ekstern kilde (AUX) 34

- Skifte visningsindikasjonen 35

04 Detaljerte instruksjoner

Endre bredskjermmodusen 36

Velge DivX-tekstingsfil 36

Velge bredde/høydeforholdet 36

Vise DivX® VOD-registreringskoden 37

Vise deaktiveringskoden 37

Endre bildeinnstillingene **37**

● **Tilleggsinformasjon**

Feilsøking **38**

Feilmeldinger **38**

Forstå feilmeldinger for automatisk EQ **40**

Indikatorliste **41**

Håndteringsveiledning **42**

Kompatibel komprimert lyd/video (USB, SD) **43**

iPod-kompatibilitet **44**

Rekkefølge på lydfiler **45**

Bruke skjermen på korrekt måte **45**

- Håndtere skjermen **45**
- LCD-skjerm (skjerm med flytende krystaller) **46**
- LED-lys (light-emitting diode / lysdiode) **46**
- Lysstoffrør **46**

Opphavsrett og varemerking **46**

Tekniske data **48**

VIKTIGE SIKKERHETSTILTAK

Du bør lese samtlige anvisninger vedrørende skjermen og ta vare på dem, slik at du kan slå opp i dem ved behov.

- 1 Les denne brukerhåndboken grundig og i sin helhet før du betjener skjermen.
- 2 Oppbevar denne brukerhåndboken lett tilgjengelig, slik at du kan slå opp i den om betjening og sikkerhetsopplysninger.
- 3 Ta hensyn til alle advarsler i brukerhåndboken, og følg anvisningene nøye.
- 4 Du bør ikke andre la personer bruke systemet før de har lest og forstått betjeningsanvisningene.
- 5 Unngå å montere skjermen på et sted hvor det kan (i) hindre sikten for føreren, (ii) svekke ytelsen til bilens driftssystemer eller sikkerhetsutstyr, inkludert luftputer og knapper for varsellys, eller (iii) redusere førerens evne til å kjøre bilen på en forsvarlig måte.
- 6 Ikke betjen denne skjermen hvis det på noen måte vil avlede oppmerksomheten fra sikker bruk av kjøretøyet. Følg alltid regler for sikker kjøring og alle gjeldende trafikkregler. Hvis du får problemer med å betjene systemet eller lese skjermen, må du parkere kjøretøyet på et trygt sted og foreta de nødvendige justeringene.
- 7 Husk alltid på å bruke sikkerhetsbeltet når du kjører. Hvis du noen gang skulle bli utsatt for en ulykke, risikerer du å få større skader hvis du ikke har tatt på sikkerhetsbeltet skikkelig.
- 8 Bruk aldri hodetelefoner under kjøring.
- 9 For å øke sikkerheten vil enkelte funksjoner være deaktivert hvis ikke parkeringsbremsen er satt på og kjøretøyet ikke er i bevegelse.
- 10 Du må aldri stille inn lydvolument på skjermen så høyt at du ikke kan høre trafikken og utrykningskjøretøyer utenfor.



ADVARSEL

Ikke forsøk å montere eller foreta service på skjermen på egen hånd. Det kan være farlig å la personer uten opplæring og erfaring med elektronisk utstyr og automatiske systemer montere eller foreta service på skjermen, og det kan forårsake elektrisk støt eller andre farer. 

Sikre forsvarlig kjøring



ADVARSEL

- **DEN LYSEGRØNNE LEDNINGEN I STRØMKONTAKTEN ER KONSTRUERT FOR Å OPPDAGE PARKERINGSSTATUSEN, OG DEN MÅ KOBLES TIL KRAFT-FORSYNINGSSIDEN AV BRYTEREN FOR PARKERINGSBREMSEN. FEIL TILKOBLING ELLER BRUK AV DENNE LEDNINGEN KAN FØRE TIL BRUDD PÅ GJELDENE LOVVERK OG TIL ALVORLIG PERSONSKADE ELLER MATERIELL SKADE.**
 - For å redusere faren for materiell skade og personskade og unngå å bryte gjeldende lovverk må denne enheten ikke brukes med en video som er synlig for sjåføren.
 - For å redusere faren for ulykker og å unngå å bryte gjeldende lovverk må det ikke forekomme visning av videoer i forsetet mens bilen kjøres.
 - I noen land eller stater er det ulovlig å se på bilder på en skjerm også for andre personer enn sjåføren. Der slike bestemmelser gjelder, må de følges.

Hvis du prøver å se på en video mens du kjører, viser frontskjermen advarselen **Viewing of front seat video source while driving is strictly prohibited.** (det er strengt forbudt å vise video på videokilden i forsetet under kjøring).

Hvis du vil se på video på frontskjermen, må du parkere kjøretøyet på et sikkert sted og sette på parkeringsbremsen. 

Slik unngår du flate batterier

For å unngå tapping av batteriet når du bruker denne enheten bør motoren holdes i gang.

- Når enheten ikke får tilført strøm, som for eksempel på grunn av at bilbatteriet skiftes ut, tilbakestilles mikroprosessen til sin opprinnelige tilstand. Vi anbefaler at du noterer lydjusteringsinnstillingene.



ADVARSEL

Må ikke brukes i biler som ikke har en ACC-stilling. 



Hvis du vil avhende dette produktet, må du ikke kaste det i husholdningsavfallet. Det finnes et eget innsamlingssystem for brukte elektroniske produkter ifølge lovgivning som krever riktig behandling, gjenvinning og resirkulering.

Private husholdninger i medlemslandene i EU, i Sveits og i Norge kan returnere sine brukte elektroniske produkter gratis til utpekte innsamlingssteder eller til en forhandler (hvis du kjøper et lignende nytt produkt).

I land som ikke er nevnt ovenfor, ber vi deg kontakte de lokale myndighetene for å få vite riktig avhendingsmetode.

Ved å gjøre det sikrer du at kasserte produkter gjennomgår den nødvendige behandlingen, gjenvinningen og resirkuleringen og hindrer dermed potensielle negative virkninger på miljø og helse. ▣

Om denne enheten

Mottakerfrekvensene på denne enheten er tildelet for bruk i Vest-Europa, Asia, Midtøsten, Afrika og Oseania. Bruk i andre områder kan medføre dårlige mottaksforhold. RDS-funksjonen (radiodatasystem) fungerer bare i områder med FM-stasjoner som sender RDS-signaler.

! OBS!

- Du må ikke la denne enheten komme i kontakt med væsker. Det kan føre til elektrisk støt. Kontakt med væsker kan også føre til skade på enheten, røykutvikling og overoppheting.
- Pioneer CarStereo-Pass er bare for bruk i Tyskland.
- Juster alltid lydvolümet lavt nok til at du kan høre lyder utenfra.
- Enheten må ikke utsettes for fuktighet.

- Hvis batteriet kobles fra eller utlades, blir forhåndsinnstillingene i minnet slettet.

Merk

Funksjonsinnstillinger endres selv om menyen avbrytes før de bekreftes. ▣

Bruksmiljø

Enheden bør brukes innenfor temperaturområdet som er angitt nedenfor.

Temperaturområde for drift: -10 til +60 °C
EN300328 ETC-testtemperatur: -20 °C og +55 °C ▣

Hvis det skulle oppstå problemer

Hvis dette produktet ikke virker som det skal, må du ta kontakt med forhandleren eller nærmeste autoriserte Pioneer-servicesenter. ▣

Tilbakestille mikroprosessen

Mikroprosessen må tilbakestilles i følgende situasjoner:

- før enheten brukes for første gang etter montering
- når enheten ikke virker som den skal
- når det vises merkelige eller uriktige meldinger på skjermen

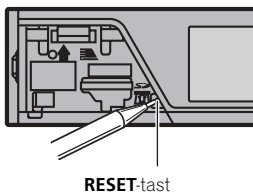

1 Ta av frontpanelet.

2 Trykk på RESET med en pennespiss eller en annen spiss gjenstand. ▣

Før du begynner

Demomodus

Viktig

Hvis den røde ledningen (ACC) på denne enheten ikke er koblet til en kontakt på tenningen, kan det føre til tapping av batteriet.

Demoen starter automatisk når tenningen er vridd til ACC eller ON mens enheten er slått av. Demomodusen blir ikke avbrutt selv om du slår av enheten. For å avbryte demomodusen, betjen funksjonen i startinnstillingsmenyen.

Hvis du betjener demoen mens tenningen er vridd til ACC, kan batteriet tappes.

Se **Demonstration** (*innstilling av demovising*) på side 31. 

Om denne håndboken

- Denne håndboken beskriver betjening av både MVH-8300BT og MVH-7300. Kun MVH-8300BT har bluetooth-funksjoner, så forklaringene av disse funksjonene gjelder ikke for MVH-7300.
- I de påfølgende anvisningene omtales USB-minner, bærbare USB-lydspillere og SD-minnekort samlet som "eksterne lagringsenheter (USB, SD)". Hvis det bare vises til USB-minner og bærbare USB-lydspillere, kalles de samlet for "USB-lagringsenheter".
- I denne håndboken blir iPod og iPhone referert til som "iPod". 

Hovedenhet

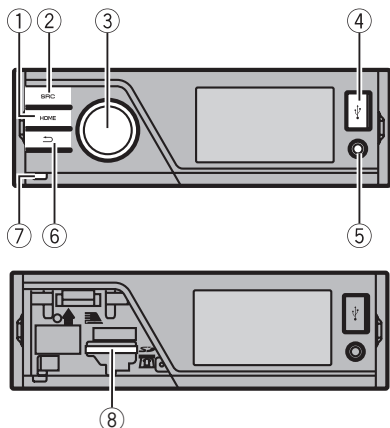

Del	Del
① HOME	⑤ AUX-inngang (for 3,5 mm stereo/video-plugg) Mikrofoninngang for automatisk EQ-måling
② SRC/OFF	⑥ ↶ (tilbake/skjerm av)
③ MULTI-CONTROL (M.C.)	⑦ Koble fra-knapp
④ USB-port	⑧ Spor for SD-minnekort Fjern frontpanelet for å få tilgang til SD-minnekortsporet.

! OBS!

Bruk en Pioneer USB-kabel (CD-U50E) (ekstrautstyr) til å koble til USB-lydspilleren/USB-minnet, da enheter som er koblet direkte til enheten vil stikke ut fra den, noe som kan være farlig. Ikke bruk uautoriserte produkter. ■

Valgfri fjernkontroll

Fjernkontrollen CD-R320 selges separat.

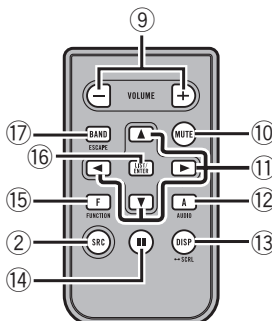

Del	Betjening
⑨ +/- (VOLUME)	Trykk her for å øke eller redusere volumet.
⑩ MUTE	Trykk her for å dempe volumet. Trykk om igjen for å oppheve dempingen.
⑪ ▲/▼/◀/▶	Trykk for å foreta manuelt søk, spoling frem og tilbake og sporsøk.
⑫ AUDIO	Trykk her for å vise en lydfunksjon. Trykk her for å velge forskjellige visninger for lyd-kilden. Trykk her for å velge grunnskjermen eller bildeskjermen for videokilden.
⑬ DISP/SCRL	<ul style="list-style-type: none"> Hvis bakgrunnsinnstillingen på underholdningsmenyen er slått av, kan du skifte mellom grunnskjermen og bildeskjermen.
⑭ II	Trykk her for å sette på pause eller fortsette avspilling.
⑮ FUNCTION	Trykk her for å vise funksjoner.

Betjene enheten

Del	Betjening
16 LIST/ENTER	Trykk her for å vise listen avhengig av kilden. Når du er i betjeningsmenyen, trykker du her for å styre funksjoner.
17 BAND/ESCAPE	Trykk her for å velge mellom tre FM-bånd og MW/LW-bånd. Under avspilling fra eksterne lagringsenheter som inneholder forskjellige medietyper, trykk her for å skifte mellom mediefiltypene som skal spilles av. Music (komprimert lyd)— Video (DivX-videofiler)— Photo (JPEG-bildefiler) Trykk her for å gå tilbake til normalvisning fra listen/funksjonsmenyen. Trykk her for å avbryte startinnstillingsmenyen.

Merk

Du kan ikke betjene funksjonsinnstillinger, lydjusteringer, listemenyer, osv. ved hjelp av ▲/▼/◀/▶ på fjernkontrollen. Du må bruke flerbetjeningen på hovedenheten i stedet. ■

Grunnleggende funksjoner

⚠ Viktig

- Vær forsiktig når du tar av eller setter på frontpanelet.
- Ikke utsett frontpanelet for kraftige støt.
- Ikke utsett frontpanelet for direkte sollys eller høye temperaturer.
- For å unngå skade på enheten eller kjøretøyets interiør, fjern kabler og enheter som er koblet til frontpanelet før du tar det av.

Ta av frontpanelet for å beskytte enheten mot å bli stjålet

- 1 Trykk på koble fra-knappen for å løsne frontpanelet.
- 2 Ta tak i frontpanelet og ta det av.
- 3 Ta alltid vare på det utløste frontpanelet i en beskyttende beholder, som for eksempel en beskyttelsesveske.

Sette frontpanelet tilbake på plass

- 1 Skyv frontpanelet opp til du hører et klikk.
Frontpanelet og hovedenheten er koblet sammen på den øvre siden. Sjekk at frontpanelet er riktig sammenkoblet med hovedenheten.



- 2 Trykk inn den nedre siden av frontpanelet til det sitter som det skal.
Hvis du ikke klarer å koble frontpanelet skikkelig til hovedenheten, prøv på nytt. Hvis du prøver å tvinge frontpanelet på plass, kan dette føre til skade.

Slå på enheten

- 1 Trykk på **SRC/OFF** for å slå på enheten.

Slå av enheten

- 1 Trykk og hold inne **SRC/OFF** til enheten slås av.

Velge en kilde

- 1 Trykk på **SRC/OFF** for å skifte mellom:
Radio (mottaker)—**USB** (USB-lagringsenhet)/**iPod** (iPod tilkoblet via USB-port)—**SD** (SD-minnekort)—**AUX** (AUX)

Justere volumet

- 1 Vri **M.C.** for å justere volumet.

Merk

Når den blå/hvite ledningen på enheten er koblet til kjøretøyets kontakt for automatisk relestyring av antennen, kjøres antennen ut når enhetens strømkilde blir slått på. Slå av kilden for å kjøre antennen inn igjen. ■

Grunnleggende menyfunksjoner

Du kan betjene kildevalg, listefunksjon, lydjustering osv. ved hjelp av **HOME**.

1 Trykk på HOME.

2 Skyv M.C. opp eller ned for å endre menyalternativ.

Home (hjem-meny)—**Custom** (tilpasset meny)
—**Phone** (telefonmeny)

- Telefonmenyen er kun tilgjengelig for MVH-8300BT.

3 Vri på M.C. for å velge menyalternativ.

Etterpå utfører du følgende prosedyrer.

Home (hjem-meny)

Source (velge en kilde)

- 1 Trykk på **M.C.** for å vise modusen for innstillinger.
- 2 Bruk **M.C.** for å angi ønsket kildenavn. Vri den for å endre kilden. Trykk for å velge. For tilgjengelige kilder, se *Velge en kilde* på forrige side.

List (betjene listemenyen)

- 1 Trykk på **M.C.** for å vise listen. Trykk for å vise mappelisten, fillisten eller listen over forhåndsinnstilte kanaler, avhengig av kilden.

Audio (stille inn en lydmeny)

- 1 Trykk på **M.C.** for å vise lydmenyen. Se *Justere lyd* på side 27.

System (stille inn en systemmeny)

- 1 Trykk på **M.C.** for å vise systemmenyen. Se *Systeminnstillinger* på side 29.

Entertainment (stille inn en underholdningsmeny)

- 1 Trykk på **M.C.** for å vise underholdningsmenyen. Se *Underholdningsinnstillinger* på side 30.

Custom (tilpasset meny)

Du kan velge menyer fra hver meny (lydfunksjonsmeny osv.) og registrere dem i denne egendefinerte menyen.

Se *Tilpasse menyer* på denne siden.

Vise tilpasset meny

- 1 Trykk på **M.C.** for å vise modusen for innstillinger.

Phone (telefonmeny)

Vise telefonmenyen

- Se *Betjening av telefonmenyen* på side 26.

Identiske menyfunksjoner for funksjonsinnstillinger/ lydjusteringer/ startinnstillinger/lister

Går tilbake til det forrige skjermbildet

Går tilbake til den forrige listen/kategorien (mappen/kategorien ett nivå høyere)

- 1 Trykk på .

Går tilbake til normalvisning

Avbryter startinnstillingsmenyen

- 1 Trykk på **HOME**.



Tilpasse menyer

Du kan lagre menyelementer som du bruker ofte på en tilpasset meny.

- Menykolonnene du kan registrere, vises i sirkeltegn.

1 Vis menykolonnen som skal registreres.

Se *Grunnleggende menyfunksjoner* på denne siden.

Du kan vise menykolonnen i **Home (hjem-meny)**.

2 Trykk ned og hold M.C. inne mot høyre for å registrere menykolonnen.

Menykolonnene du har registrert, vises i store sirkeltegn.

3 Vis den tilpassede menyen og velg en registrert meny.

Se *Grunnleggende menyfunksjoner* på denne siden.

Betjene enheten

Merk

Du kan registrere opptil 12 kolonner.

Avbryte en registrert meny

1 Vis den tilpassede menyen og velg en registrert meny.

Se *Grunnleggende menyfunksjoner* på forrige side.

2 Trykk ned og hold M.C. inne mot høyre for å avbryte den registrerte menyen.

Mer om veiledende informasjon

Denne enheten viser veiledende informasjon om hvordan du skal bruke **M.C.** for hver funksjon.







1 Vis systemmenyen.

Se *Grunnleggende menyfunksjoner* på forrige side.

2 Bruk M.C. til å velge Guide Info.

Vri den for å endre menyalternativet. Trykk for å velge.

Veiledende informasjon vises.

Betjening	
	Vri M.C.
	Skv M.C. opp eller ned.
	Skv M.C. mot venstre eller høyre.
	Trykk på M.C.
	Trykk på og hold inne M.C.
	Skv M.C. opp.

Betjening	
	Skv M.C. ned.
	Trykk og hold M.C. opp.

- Trykk på **M.C.** for å vise neste side. 

Bruk av Bluetooth-telefon

Denne funksjonen er kun tilgjengelig for MVH-8300BT.

Viktig

- Når enheten er i ventemodus for tilkobling til en mobiltelefon via trådløs Bluetooth-teknologi, kan bruk av enheten uten at motoren går, føre til at bilbatteriet tappes.
- Betjeningen kan variere avhengig av mobiltefontypen.
- Mens du kjører, er det ikke tillatt å foreta avansert betjening som krever din oppmerksomhet, f.eks. å slå et nummer på skjermen, bruke telefonlisten osv. Du må først stoppe bilen på et trygt sted hvis du vil bruke disse avanserte funksjonene.

Konfigurere håndfri telefonbruk

Før du kan bruke funksjonen for håndfri telefonbetjening, må du konfigurere enheten for bruk med mobiltelefonen din.

- Tilkobling
Betjene tilkoblingsmeny for Bluetooth-telefoner.
Se *Betjening av tilkoblingsmenyen* på side 25.
- Funksjonsinnstillinger
Betjene funksjonsmeny for Bluetooth-telefoner.
Se *Betjening av telefonmenyen* på side 26.

Grunnleggende funksjoner

Foreta et anrop ① Se <i>Betjening av telefonmenyen</i> på side 26.
Svare på en innkommende samtale ① Trykk M.C. når du mottar en samtale. <ul style="list-style-type: none"> Du kan også utføre denne handlingen ved å skyve M.C. opp.
Avslutte en samtale ① Trykk på M.C.
Avvise en innkommende samtale ① Skyv M.C. ned når du mottar en samtale.
Svare på en samtale på vent ① Trykk M.C. når du mottar en samtale. <ul style="list-style-type: none"> Du kan også utføre denne handlingen ved å skyve M.C. opp.
Veksling mellom oppringere på vent ① Skyv M.C. opp.
Avbryte ventende samtale ① Skyv M.C. ned.
Justere samtalepartnerens lyttevolum ① Skyv M.C. til venstre eller høyre mens du snakker i telefonen.
Slå av/på privatmodus ① Skyv M.C. opp og hold inne mens du snakker i telefonen.

Merknader

- Det er ikke sikkert at telefonen kan brukes håndfritt hvis privatmodus er valgt på mobiltelefonen.
- Den beregnede ringetiden vises på skjermen (denne kan være litt forskjellig fra den faktiske ringetiden). ■

Radio

Grunnleggende funksjoner

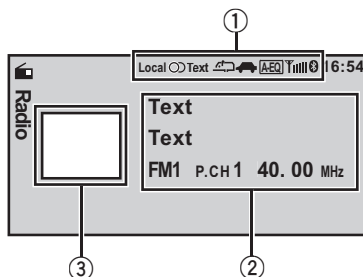

- Indikatorvisningsområde
Se *Indikatorliste* på side 41.
- Tekstinformasjonsområde
 - PTY-navn
 - Navn på programtjeneste
 - Indikator for bånd / forhåndsinnstilt nummer / frekvens
- Vise kildebilde

Manuelt stasjonssøk (trinn for trinn)

- Skyv **M.C.** mot venstre eller høyre.

Søking

- Skyv og hold **M.C.** mot venstre eller høyre og slipp den.
Du kan avbryte det automatiske stasjonssøket ved å skyve **M.C.** mot venstre eller høyre.
Du kan hoppe over stasjoner mens du skyver og holder **M.C.** mot venstre eller høyre. Det automatiske stasjonssøket starter så snart du slipper **M.C.**

Merk

AF-funksjonen (alternativt frekvenssøk) til denne enheten kan slås av og på. AF må være av ved vanlig stasjonssøk (se neste side).

Bruke PI-søk

Hvis mottakeren ikke finner en egnet stasjon, eller mottaksforholdene blir dårlige, søker enheten automatisk etter en annen stasjon med samme program. Mens søket pågår, vises skjermbildet **PI SEEK**, og lyden dempes.

Betjene enheten

Bruke automatisk PI-søk for forhåndsinnstilte stasjoner

Hvis det ikke er mulig å hente fram forhåndsinnstilte stasjoner, kan enheten innstilles slik at den foretar PI-søk mens du henter fram forhåndsinnstilte stasjoner.

- Standardinnstillingen for automatisk PI-søk er av. Se **Auto PI (automatisk PI-søk)** på side 31.

Lagre og hente frem stasjoner for hvert bånd

Bruke skjermbildet for forhåndsinnstilte stasjoner

- 1 Skv **M.C.** opp eller ned for å vise skjermbildet for forhåndsinnstilte stasjoner.
- 2 Skv **M.C.** opp eller ned til skjermen viser det radiobåndet du vil lytte til (**FM1, FM2, FM3** for FM eller **MW/LW**).
- 3 Bruk **M.C.** til å lagre den valgte frekvensen i minnet.
Vri den for å endre nummeret på den forhåndsinnstilte stasjonen. Trykk og hold for å lagre.
- 4 Bruk **M.C.** til å velge ønsket stasjon.
Vri den for å endre stasjon. Trykk for å velge.
Du kan også vise skjermbildet for forhåndsinnstilte stasjoner ved å trykke på **HOME**. Se *Grunnleggende menyfunksjoner* på side 10.

Funksjonsinnstillinger

1 Trykk på M.C. for å vise funksjonsmenyen.

2 Vri på M.C. for å velge funksjonen.

Etter at den er valgt, utfør følgende prosedyre for å stille inn funksjonen.

BSM (minne for beste stasjoner)

BSM (minne for beste stasjoner) lagrer automatisk de seks sterkeste stasjonene i en rekkefølge som tilsvarer signalstyrken.

- 1 Trykk på **M.C.** for å slå på BSM.
Hvis du vil avbryte, trykker du på **M.C.** på nytt.

Regional (regional)

Når AF-funksjonen benyttes, begrenser regionalfunksjonen valget til stasjoner som sender nærradioprogrammer.

- 1 Trykk på **M.C.** for å slå av/på regionalfunksjonen.

Local (lokalt stasjonssøk)

Med localsøk kan du søke etter bare de stasjonene som har sterke nok signaler til å gi et godt mottak.

- 1 Trykk på **M.C.** for å vise modusen for innstillinger.
- 2 Vri **M.C.** for å velge den ønskede innstillingen.
FM: **Off—Level1—Level2—Level3—Level4**
MW/LW: **Off—Level1—Level2**

Det høyeste innstillingsnivået gjør at du bare mottar stasjoner med de sterkeste signalene. Lavere nivåer lar deg motta stasjoner med svakere signaler.

- 3 Trykk på **M.C.** for å bekrefte valget.

PTY search (programtypevalg)

Du kan stille inn en stasjon ved hjelp av PTY-informasjon (programtypeinformasjon).

- 1 Trykk på **M.C.** for å vise modusen for innstillinger.
- 2 Vri **M.C.** for å velge den ønskede innstillingen.

News&Info—Popular—Classics—Others

- 3 Trykk på **M.C.** for å starte søket.

Enheden søker etter en stasjon som kringkaster denne programtypen. Når en stasjon blir funnet, viser skjermbildet programtjenestens navn.

PTY-informasjon (programtype-ID) vises i følgende avsnitt. Se neste side.

Enkelte programmer på noen stasjoner kan være forskjellige fra det PTY-koden angir.

Hvis det ikke finnes noen stasjoner som sender den valgte programtypen, viser skjermbildet **Not Found** (ikke funnet) i ca. fire sekunder, og mottakeren går tilbake til den opprinnelige stasjonen.

Traffic Announce (ventemodus for trafikkmeldinger)

Uavhengig av hvilken kilde du lytter til, vil TA-funksjonen (ventemodus for trafikkmeldinger) la deg motta trafikkmeldinger automatisk.

- 1 Trykk på **M.C.** for å slå av/på ventemodus for trafikkmeldinger.

Alternative FREQ (alternativt frekvenssøk)

Når mottakeren ikke kan oppnå godt mottak, søker enheten automatisk etter en annen stasjon i det samme nettverket.

- 1 Trykk **M.C.** for å slå AF av eller på.

News Interrupt (avbrudd for mottak av nyheter)

Når et nyhetsprogram sendes fra en nyhetsstasjon med PTY-kode, skifter enheten automatisk til nyhetsstasjonen. Når nyhetsprogrammet slutter, gjenopptas mottaket av det foregående programmet.

- Trykk på **M.C.** for å slå NYHETER-funksjonen av eller på.

Radio Text (viser radiotekst)

Denne mottakeren kan vise radiotekst som overføres av RDS-stasjoner, for eksempel opplysninger om stasjonen, navnet på melodien som spilles for øyeblikket, og navnet på artisten.

- Mottakeren lagrer automatisk de tre siste RDS-meldingene som er mottatt, og skifter ut den eldste med den nyeste meldingen.
- Trykk på **M.C.** for å vise radiotekst. Radioteksten for den gjeldende radiostasjonen vises.
 - Vri på **M.C.** for å hente frem de tre sist mottatte radiotekstene.
Se *Lagre og hente frem radiotekst* på denne siden. Hvis det ikke er noe radiotekstdata lagret i minnet, endres ikke skjermbildet.

Merk

Hvis MW/LW-bånd er valgt, er kun **BSM** eller **Local** tilgjengelig.

Lagre og hente frem radiotekst

Du kan lagre data fra opptil seks overføringer av radiotekst.

1 Vis radioteksten du vil lagre i minnet.

Se **Radio Text** (*viser radiotekst*) på denne siden.

2 Trykk på M.C.

Skjermbildet for forhåndsinnstilte stasjoner vises.

3 Bruk M.C. til å lagre den valgte radioteksten i minnet.

Vri den for å endre nummeret på den forhåndsinnstilte stasjonen. Trykk og hold for å lagre.

4 Bruk M.C. til å velge ønsket radiotekst.

Vri den for å endre radioteksten. Trykk for å velge.

PTY-liste (liste over programtyper)

News&Info

News (Nyheter), **Affairs** (Aktuelle saker), **Info** (Informasjon), **Sport** (Sport), **Weather** (Vær), **Finance** (Økonomi)

Popular

Pop Mus (Populærmusikk), **Rock Mus** (Rock), **Easy Mus** (Lett musikk), **Oth Mus** (Annen musikk), **Jazz** (Jazz), **Country** (Countrymusikk), **Nat Mus** (Nasjonal musikk), **Oldies** (Gamle slagere), **Folk mus** (Folkemusikk)

Classics

L. Class (Lett klassisk musikk), **Classic** (Klassisk)

Others

Educate (Undervisning), **Drama** (Drama), **Culture** (Kultur), **Science** (Vitenskap), **Varied** (Variert), **Children** (Barneprogrammer), **Social** (Programmer om samfunnsspørsmål), **Religion** (Religion), **Phone In** (Innringsprogrammer), **Touring** (Reise), **Leisure** (Fritid), **Document** (Dokumentarer)



Betjene enheten

Spille av videoer

Grunnleggende funksjoner

Hvis en iPod med videomuligheter er koblet til denne enheten med en kabel, for eksempel CD-IU50V (selges separat), kan du se på videoinnhold fra iPod-en som **iPod**-kilde. Du trenger ikke å endre **AUX**-innstilling.

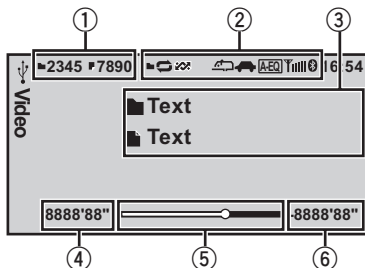

Du kan skifte til grunnskjerm eller bilde-skjerm.

Se **Display** (innstilling av display) på side 17.

- 1 Filinformasjonsområde for filen som spilles for øyeblikket

Ekstern lagringsenhet (USB, SD)

- Indikator for mappe/filnummer

iPod

- Indikator for sangnummer

- 2 Indikatorvisningsområde
Se *Indikatorliste* på side 41.
- 3 Tekstinformasjonsområde

Ekstern lagringsenhet (USB, SD)

- Mappenavn
- Filnavn

iPod

- Sangtittel
- Artistnavn
- Albumtittel

- 4 Spilletidsindikator
- 5 Statuslinje
- 6 Indikator for gjenstående tid

Spille av filer fra en USB-lagringsenhet

- 1 Åpne dekselet til USB-porten.
- 2 Plugg inn USB-lagringsenheten ved hjelp av en USB-ledning.

Stanse avspilling av filer fra en USB-lagringsenhet

- 1 Du kan koble fra USB-lagringsenheten når som helst.

Spille av filer fra et SD-minnekort

- 1 Ta av frontpanelet.
- 2 Sett inn et SD-minnekort i SD-kortsporet.
Sett det inn med kontaktflatene vendende ned, og skyv inn kortet til det låses på plass med et klikk.
- 3 Sett frontpanelet tilbake på plass.

Stanse avspilling av filer fra et SD-minnekort

- 1 Ta av frontpanelet.
- 2 Trykk på SD-minnekortet til du hører et klikk.
SD-minnekortet løses ut.
- 3 Trekk ut SD-minnekortet.
- 4 Sett frontpanelet tilbake på plass.

Spille av videoer på en iPod

- 1 Åpne dekselet til USB-porten.
- 2 Ved hjelp av en grensesnittkabel (f.eks. CD-IU50V), koble iPod-en til en USB-kabel og AUX-inngang ved hjelp av iPod-ens dokkingskontakt.

Velge en mappe

- 1 Skyv **M.C.** opp eller ned.

Velge en fil (kapittel)

- 1 Skyv **M.C.** mot venstre eller høyre.

Spole fram eller tilbake

- 1 Skyv og hold **M.C.** mot venstre eller høyre.

Merknader

- Koble fra USB-lagringsenheter fra enheten når de ikke er i bruk.
- Tekst som er lagret med videofilen og som ikke er kompatibel, kan ikke vises, eller vises feil.
- Inkompatibel tekst som er lagret på iPod-en, vil ikke vises av enheten.
- Koble fra hodetelefoner fra iPod-en før du kobler til denne enheten.
- iPod-en kan ikke slås av/på hvis ikke kontrollmodusen er angitt til **App**.
- iPod-en slås av ca. to minutter etter at teningsbryteren er vridd til OFF.

Betjene enheten

- Under avspilling fra eksterne lagringsenheter som inneholder forskjellige medietyper, skift mellom mediefiltypene som skal spilles av under avspilling av forskjellige filer. Se **A/V Format** (*skifte mediefiltyper*) på neste side.

Velge og spille av filer fra navnelisten

1 Vis listemenyen.

Se *Grunnleggende menyfunksjoner* på side 10.

2 Bruk M.C. til å velge ønsket filnavn (eller mappenavn).

Gi nytt navn til en fil eller mappe 1 Vri M.C.
Spille av 1 Trykk M.C. når du har valgt en fil.
Vise en liste med filer (eller mapper) i den valgte mappen 1 Trykk M.C. når du har valgt en mappe.
Endre fil- eller mappenavn (hopp over 100 elementer om gangen) 1 Skyv M.C. opp eller ned.
Endre fil- eller mappenavn (hopp automatisk over 100 elementer om gangen) 1 Trykk og hold M.C. opp eller ned.

Bla gjennom etter en video på iPod-en

1 Vis listemenyen.

Se *Grunnleggende menyfunksjoner* på side 10.

2 Bruk M.C. til å velge en kategori/video.

Endre navnet på en video eller kategori 1 Vri M.C.
Spille av 1 Trykk M.C. når du har valgt en video.
Vise en liste med filer (eller mapper) i den valgte mappen 1 Trykk M.C. når du har valgt en kategori.

Søke alfabetisk i listen

- 1 Når en liste for den valgte kategorien vises, trykk og hold **M.C.** til venstre eller høyre for å skifte til alfabetisk søkemodus.
- 2 Vri **M.C.** for å velge en bokstav.
- 3 Trykk på **M.C.** for å vise den alfabetiske listen.

Endre navnet på videoen (hopp over 100 elementer om gangen)

- 1 Skyv **M.C.** opp eller ned.

Endre navnet på videoen (hopp automatisk over 100 elementer om gangen)

- 1 Trykk og hold **M.C.** opp eller ned.

Spille av DivX® VOD-innhold

En del DivX VOD-innhold (Video On Demand) kan bare spilles av et bestemt antall ganger. Når du forsøker å spille av denne typen innhold som er lagret på en ekstern lagringsenhet, vises det gjenstående antallet avspillinger på skjermen. Du kan deretter velge om du vil spille av innholdet på den eksterne lagringsenheten.

- Hvis det ikke finnes noen begrensninger for hvor mange ganger DivX VOD-innholdet kan vises, kan du sette inn den eksterne lagringsenheten i spilleren og spille den av så mange ganger du vil, og det vises ingen melding.
- Du kan bekrefte antall ganger innholdet kan vises ved å sjekke nummeret som vises etter **Remaining Views:**

⚠ Viktig

- For å spille av DivX VOD-innhold på denne enheten må du først registrere enheten hos leverandøren av DivX VOD-innholdet. Se *Vise DivX® VOD-registreringskoden* på side 37 for informasjon om registreringskoden.
- DivX VOD-innhold er beskyttet av et DRM-system (Digital Rights Management). Dette systemet begrenser avspilling av innhold til bestemte, registrerte enheter.

Betjene enheten

- Hvis det vises en melding når du har satt inn den eksterne lagringsenheten med DivX VOD-innhold, bruk **M.C.** for å velge ønsket modus.

Vri den for å endre modus. Trykk på den for å velge.

- **Play** – Avspilling av DivX VOD-innhold
- **Next Play** – Hopp til neste fil
- **Stop** – Hvis du ikke vil spille av DivX VOD-innholdet

Funksjonsinnstillinger

1 Trykk på **M.C.** for å vise funksjonsmenyen.

2 Vri på **M.C.** for å velge funksjonen.

Etter at den er valgt, utfør følgende prosedyre for å stille inn funksjonen.

Ekstern lagringsenhet (USB, SD)

Play/Pause (avspilling/pause)

- 1 Trykk på **M.C.** for å vise modusen for innstillinger.
- 2 Vri **M.C.** for å velge den ønskede innstillingen.
Play—Pause
- 3 Trykk på **M.C.** for å bekrefte valget.

Play Mode (repetisjon av avspilling)

- 1 Trykk på **M.C.** for å vise modusen for innstillinger.
- 2 Vri på **M.C.** for å velge et repetisjonsområde for avspilling.
 - **All** – gjenta alle filer
 - **File** – gjenta gjeldende fil
 - **Folder** – gjenta gjeldende mappe
- 3 Trykk på **M.C.** for å bekrefte valget.

Stop (stoppe avspilling)

- 1 Trykk **M.C.** for å stoppe avspillingen.

Time Search (tidssøk)

- 1 Trykk på **M.C.** for å vise modusen for innstillinger.
- 2 Vri **M.C.** for å finne delen du vil spille av.
- 3 Trykk på **M.C.** for å bekrefte valget.

Wide Mode (skifte bredskjermmodus)

- 1 Trykk på **M.C.** for å vise modusen for innstillinger.
- 2 Vri **M.C.** for å velge den ønskede innstillingen.
Full (full)—**Just** (riktig)—**Cinema** (kino)—**Zoom** (zoom)—**Normal** (normal)
For detaljer om innstillingene, se *Endre bredskjermmodus* på side 36.
- 3 Trykk på **M.C.** for å bekrefte valget.

Display (innstilling av display)

Du kan skifte til grunnskjerm eller bildeskjerm.

- 1 Trykk på **M.C.** for å vise modusen for innstillinger.
- 2 Trykk på **M.C.** for å velge den ønskede innstillingen.

A/V Format (skifte mediefiltyper)

- 1 Trykk på **M.C.** for å vise modusen for innstillinger.
- 2 Vri **M.C.** for å velge den ønskede innstillingen.
Music (komprimert lyd)—**Video** (DivX-videofiler)
—**Photo** (JPEG-bildefiler)
- 3 Trykk på **M.C.** for å bekrefte valget.

DivX® Subtitle (innstillinger for DivX-tekstingsfil)

- 1 Trykk på **M.C.** for å vise modusen for innstillinger.
- 2 Vri **M.C.** for å velge den ønskede innstillingen.
Original (DivX-teksting) — **Custom** (ekstern DivX-teksting)
For detaljer om innstillingene, se *Velge DivX-tekstingsfil* på side 36.
- 3 Trykk på **M.C.** for å bekrefte valget.

TV Aspect (innstillinger for bredde-/høydeforhold)

- 1 Trykk på **M.C.** for å vise modusen for innstillinger.
- 2 Vri **M.C.** for å velge den ønskede innstillingen.
16 : 9 — **Letter Box** — **Pan Scan**
For detaljer om innstillingene, se *Velge bredde-/høydeforholdet* på side 36.
- 3 Trykk på **M.C.** for å bekrefte valget.

DivX® VOD (DivX® VOD-registreringskode)

- 1 Trykk på **M.C.** for å vise modusen for innstillinger.
- 2 Bruk **M.C.** til å vise ønsket kode.
Vri den for å endre menyalternativet. Trykk for å velge.
Registration – Se *Vise DivX® VOD-registreringskoden* på side 37.
Deregistration – Se *Vise deaktiveringskoden* på side 37.

Audio Lang. (innstillinger for lydsspråk)

Betjene enheten

Du kan bytte lydsspråk ved avspilling når du spiller av filer som er spilt inn med dialog på to eller flere språk.

- 1 Trykk på **M.C.** for å vise modusen for innstillinger.
- 2 Vri **M.C.** for å velge den ønskede innstillingen.
- 3 Trykk på **M.C.** for å bekrefte valget.

Subtitle Lang. (innstillinger for tekstingsspråk)

Du kan bytte tekstingsspråk ved avspilling når du spiller av filer som er spilt inn med teksting på ett eller flere språk.

- 1 Trykk på **M.C.** for å vise modusen for innstillinger.
- 2 Vri **M.C.** for å velge den ønskede innstillingen.
- 3 Trykk på **M.C.** for å bekrefte valget.

iPod

Play/Pause (pause)

- 1 Trykk **M.C.** for å sette på pause eller fortsette.

Shuffle Mode (avspilling i tilfeldig rekkefølge)

- 1 Trykk på **M.C.** for å vise modusen for innstillinger.
- 2 Trykk på **M.C.** for å velge favorittinnstillingen din.
 - **Songs** – spille av sanger i tilfeldig rekkefølge fra den valgte listen
 - **Albums** – velge et tilfeldig album og deretter spille av sangene fra det i rekkefølge
 - **Off** – avbryt avspilling i tilfeldig rekkefølge.
- 3 Trykk på **M.C.** for å bekrefte valget.

Play Mode (repetisjon av avspilling)

- 1 Trykk på **M.C.** for å vise modusen for innstillinger.
- 2 Vri på **M.C.** for å velge et repetisjonsområde for avspilling.
 - **One** – gjenta gjeldende sang
 - **All** – gjenta alle sanger i den valgte listen
- 3 Trykk på **M.C.** for å bekrefte valget.

Control Mode (kontrollmodus)

Denne funksjonen er ikke kompatibel med følgende iPod-modeller:

- Første generasjons iPod nano
 - Femte generasjons iPod
- 1 Trykk på **M.C.** for å velge favorittinnstillingen din.
 - **App** – denne enhetens iPod-funksjon kan betjenes fra iPod-en som er tilkoblet
 - **Audio** – denne enhetens iPod-funksjon kan betjenes fra enheten

Time Search (tidssøk)

- 1 Trykk på **M.C.** for å vise modusen for innstillinger.
- 2 Vri **M.C.** for å finne delen du vil spille av.
- 3 Trykk på **M.C.** for å bekrefte valget.

Wide Mode (skifte bredskjermmodus)

- 1 Trykk på **M.C.** for å vise modusen for innstillinger.
- 2 Vri **M.C.** for å velge den ønskede innstillingen.

Full (full)—**Just** (riktig)—**Cinema** (kino)—**Zoom** (zoom)—**Normal** (normal)

For detaljer om innstillingene, se *Endre bredskjermmodus* på side 36.
- 3 Trykk på **M.C.** for å bekrefte valget.

Display (innstilling av display)

Du kan skifte til grunnskjerm eller bildeskjerm.

- 1 Trykk på **M.C.** for å vise modusen for innstillinger.
- 2 Trykk på **M.C.** for å velge den ønskede innstillingen.

ABC Search (innstilling for alfabetisk søkemodus)

Når denne innstillingen er på, kan du skifte til alfabetisk søkemodus ved å vri **M.C.** to ganger mens du bruker bla gjennom-funksjonen på iPod-en. Se *Søke alfabetisk i listen* på side 16.

- 1 Trykk på **M.C.** for å slå av/på innstillingen når **M.C.** vris to ganger.

Sound Retriever (lydhenter)

Forbedrer automatisk komprimert lyd og gjenoppretter et rikt lydbylde.

- 1 Trykk på **M.C.** for å vise modusen for innstillinger.
- 2 Vri **M.C.** for å velge den ønskede innstillingen.

Off (av)—**1**—**2**

1 er effektiv for lav komprimeringsfaktor, og **2** er effektiv for høy komprimeringsfaktor.
- 3 Trykk på **M.C.** for å bekrefte valget.

Merknader

- Ved å endre kontrollmodusen til **App** settes avspillingen av sanger på pause. Bruk iPod-en til å fortsette avspillingen.
- Følgende funksjoner er fortsatt tilgjengelige fra enheten, selv om kontrollmodusen er satt til **App**.
 - Volum, spoling frem/tilbake, spor opp/ned, pause
- Når kontrollmodusen er satt til **App**, er funksjonene begrenset som følger:
 - Bare funksjonene **Play/Pause** (pause), **Control Mode** (kontrollmodus) **Wide Mode** (skifte bredskjermmodus) og **Display** (vis innstilling) er tilgjengelige.
 - Funksjonen for å bla gjennom kan ikke betjenes fra enheten.

Betjene enheten

- Du kan velge følgende funksjoner dersom bakgrunnsinnstillingen på underholdningsmenyen er slått av.
 - **Wide Mode** (skifte bredskjermmodus)
 - **Display** (innstilling av display)
 - **DivX® Subtitle** (innstillinger for DivX-tekstingsfil)
 - **TV Aspect** (innstillinger for bredde-/høydeforhold)
 - **Subtitle Lang.** (innstillinger for tekstingsspråk)

Spille av lyd

Grunnleggende funksjoner

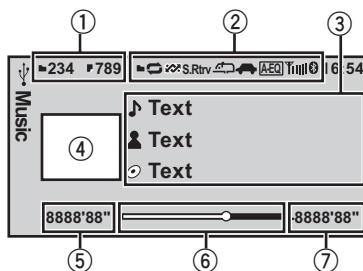

- ① Filinformasjonsområde for filen som spilles for øyeblikket

Ekstern lagringsenhet (USB, SD)

- Indikator for mappe-/filnummer

iPod

- Indikator for sangnummer

- ② Indikatorvisningsområde
Se *Indikatorliste* på side 41.

- ③ Tekstinformasjonsområde

Ekstern lagringsenhet (USB, SD)

- Sangtittel/artistnavn/albumtittel—mappe-/filnavn

iPod

- Sangtittel
- Artistnavn
- Albumtittel

- ④ Visningsområde for plateomslag/kildebilde

iPod

- Visning av plateomslag eller kildebilde

Ekstern lagringsenhet (USB, SD)

- Vis kildebilde

- ⑤ Spilletidsindikator

- ⑥ Statuslinje

- ⑦ Indikator for gjenstående tid

Spille av sanger fra en USB-lagringsenhet

- 1 Åpne dekselet til USB-porten.
- 2 Plugg inn USB-lagringsenheten ved hjelp av en USB-ledning.

Stanse avspilling av filer fra en USB-lagringsenhet

- 1 Du kan koble fra USB-lagringsenheten når som helst.

Betjene enheten

Spille av sanger fra et SD-minnekort

- 1 Ta av frontpanelet.
- 2 Sett inn et SD-minnekort i SD-kortsporet. Sett det inn med kontaktflatene vendende ned, og skyv inn kortet til det låses på plass med et klikk.
- 3 Sett frontpanelet tilbake på plass.

Stanse avspilling av filer fra et SD-minnekort

- 1 Ta av frontpanelet.
- 2 Trykk på SD-minnekortet til du hører et klikk. SD-minnekortet løses ut.
- 3 Trekk ut SD-minnekortet.
- 4 Sett frontpanelet tilbake på plass.

Spille av sanger på en iPod

- 1 Åpne dekselet til USB-porten.
- 2 Koble en iPod til USB-kabelen ved hjelp av en dokningskontakt for iPod.

Velge en mappe

- 1 Skyv **M.C.** opp eller ned.

Velge et spor (kapittel)

- 1 Skyv **M.C.** mot venstre eller høyre.

Spole fram eller tilbake

- 1 Skyv og hold **M.C.** mot venstre eller høyre.

Merknader

- Koble fra USB-lagringsenheter fra enheten når de ikke er i bruk.
- Avhengig av hvilken versjon av iTunes som er brukt til å lagre MP3-filer på en plate eller mediefiltyten, kan det hende at ikke-kompatibel tekst lagret i lydfilen vises feil.
- Koble fra hodetelefoner fra iPod-en før du kobler til denne enheten.
- iPod-en kan ikke slås av/på hvis ikke kontrollmodusen er angitt til **App**.
- iPod-en slås av ca. to minutter etter at tenningsbryteren er vridd til OFF.

Velge og spille av filer/spor fra navnelisten

Betjeningen er den samme som for videoer. (Se *Velge og spille av filer fra navnelisten* på side 16.)

Følgende funksjon er tilgjengelig.

Spille av en sang i den valgte mappen

- 1 Trykk og hold **M.C.** når du har valgt en mappe.

Bla gjennom etter en sang på iPod-en

Betjeningen er den samme som for videoer. (Se *Bla gjennom etter en video på iPod-en* på side 16.)

Følgende funksjon er tilgjengelig.

Spille av en sang i den valgte kategorien

- 1 Trykk og hold **M.C.** når du har valgt en kategori.

Kategoriene i det øvre sjiktet er imidlertid annerledes enn for videoer.

- **Video** (video)
- **Playlists** (spillelister)
- **Artists** (artister)
- **Albums** (album)
- **Songs** (sanger)
- **Podcasts** (podkaster)
- **Genres** (sjangere)
- **Composers** (komponister)
- **Audiobooks** (lydbøker)

Funksjonsinnstillinger

1 Trykk på **M.C.** for å vise funksjonsmenyen.

2 Vri på **M.C.** for å velge funksjonen.

Etter at den er valgt, utfør følgende prosedyre for å stille inn funksjonen.

Ekstern lagringsenhet (USB, SD)

Play/Pause (pause)

- 1 Trykk **M.C.** for å sette på pause eller fortsette.

Random (tilfeldig avspilling)

- 1 Trykk på **M.C.** for å slå av/på avspilling i tilfeldig rekkefølge.

Play Mode (repetisjon av avspilling)

- 1 Trykk på **M.C.** for å vise modusen for innstillinger.
- 2 Vri på **M.C.** for å velge et repetisjonsområde for avspilling.
 - **All** – gjenta alle filer
 - **File** – gjenta gjeldende fil
 - **Folder** – gjenta gjeldende mappe
- 3 Trykk på **M.C.** for å bekrefte valget.

Sound Retriever (lydhenter)

Betjene enheten

Forbedrer automatisk komprimert lyd og gjenoppretter et rikt lydbilde.

- 1 Trykk på **M.C.** for å vise modusen for innstillinger.
- 2 Vri **M.C.** for å velge den ønskede innstillingen.
 - Off (av)**—1—2
 - 1 er effektiv for lav komprimeringsfaktor, og 2 er effektiv for høy komprimeringsfaktor.
- 3 Trykk på **M.C.** for å bekrefte valget.

Time Search (tidssøk)

- 1 Trykk på **M.C.** for å vise modusen for innstillinger.
- 2 Vri **M.C.** for å finne delen du vil spille av.
- 3 Trykk på **M.C.** for å bekrefte valget.

Display (innstilling av display)

Du kan skifte til ønsket tekstinformasjon.

- 1 Trykk på **M.C.** for å vise modusen for innstillinger.
- 2 Trykk på **M.C.** for å velge den ønskede innstillingen.

A/V Format (skifte mediefiltyper)

- 1 Trykk på **M.C.** for å vise modusen for innstillinger.
- 2 Vri **M.C.** for å velge den ønskede innstillingen.
 - Music** (komprimert lyd)—**Video** (DivX-videofiler)—**Photo** (JPEG-bildefiler)
- 3 Trykk på **M.C.** for å bekrefte valget.

iPod

Play/Pause (pause)

- 1 Trykk **M.C.** for å sette på pause eller fortsette.

Shuffle All (avspilling av alle sanger i tilfeldig rekkefølge)

- 1 Trykk på **M.C.** for å slå på avspilling av alle sanger i tilfeldig rekkefølge.
 - For å slå den av setter du **Shuffle Mode** i menyen **Function** til av.

Shuffle Mode (avspilling i tilfeldig rekkefølge)

- 1 Trykk på **M.C.** for å vise modusen for innstillinger.
- 2 Trykk på **M.C.** for å velge favorittinnstillingen din.
 - **Songs** – spille av sanger i tilfeldig rekkefølge fra den valgte listen
 - **Albums** – velge et tilfeldig album og deretter spille av sangene fra det i rekkefølge
 - **Off** – avbryt avspilling i tilfeldig rekkefølge.
- 3 Trykk på **M.C.** for å bekrefte valget.

Play Mode (repetisjon av avspilling)

- 1 Trykk på **M.C.** for å vise modusen for innstillinger.
- 2 Vri på **M.C.** for å velge et repetisjonsområde for avspilling.
 - **One** – gjenta gjeldende sang
 - **All** – gjenta alle sanger i den valgte listen
- 3 Trykk på **M.C.** for å bekrefte valget.

Link Search (koblingssøk)

Du kan spille av sanger fra følgende lister.

- Albumlisten til artisten som spilles
 - Sanglisten til albumet som spilles
 - Albumlisten for sjangeren som spilles
- 1 Trykk på **M.C.** for å vise modusen for innstillinger.
 - 2 Vri **M.C.** for å endre modus. Trykk på den for å velge.
 - **Artists** – Viser albumlisten til artisten som spilles.
 - **Albums** – viser en liste med sanger fra albumet som spilles.
 - **Genres** – viser en liste med album fra sjangeren som spilles.
 - 3 Bruk **M.C.** til å velge et album eller en sang fra listen.
 - For nærmere informasjon om valg, se *Bla gjennom etter en video på iPod-en* på side 16.

Control Mode (kontrollmodus)

Denne funksjonen er ikke kompatibel med følgende iPod-modeller:

- Første generasjons iPod nano
 - Femte generasjons iPod
- 1 Trykk på **M.C.** for å velge favorittinnstillingen din.
 - **App** – denne enhetens iPod-funksjon kan betjenes fra iPod-en som er tilkoblet
 - **Audio** – denne enhetens iPod-funksjon kan betjenes fra enheten

Audiobooks (endring av lydbokhastighet)

- 1 Trykk på **M.C.** for å vise modusen for innstillinger.
- 2 Trykk på **M.C.** for å velge favorittinnstillingen din.
 - **Faster** – spill av raskere enn normal hastighet
 - **Normal** – spill av i normal hastighet
 - **Slower** – spill av saktere enn normal hastighet
- 3 Trykk på **M.C.** for å bekrefte valget.

Sound Retriever (lydhenter)

Betjene enheten

Forbedrer automatisk komprimert lyd og gjenoppretter et rikt lydbylde.

- Trykk på **M.C.** for å vise modusen for innstillinger.
- Vri **M.C.** for å velge den ønskede innstillingen.

Off (av)—1—2

1 er effektiv for lav komprimeringsfaktor, og **2** er effektiv for høy komprimeringsfaktor.

- Trykk på **M.C.** for å bekrefte valget.

Time Search (tidssøk)

- Trykk på **M.C.** for å vise modusen for innstillinger.
- Vri **M.C.** for å finne delen du vil spille av.
- Trykk på **M.C.** for å bekrefte valget.

ABC Search (innstilling for alfabetisk søkemodus)

Når denne innstillingen er på, kan du skifte til alfabetisk søkemodus ved å vri **M.C.** to ganger mens du bruker bla gjennom-funksjonen på iPod-en. Se *Søke alfabetisk i listen* på side 16.

- Trykk på **M.C.** for å slå av/på innstillingen for når **M.C.** vris to ganger.

Merknader

- Ved å endre kontrollmodusen til **App** settes avspillingen av sanger på pause. Bruk iPod-en til å fortsette avspillingen.
- Følgende funksjoner er fortsatt tilgjengelige fra enheten, selv om kontrollmodusen er satt til **App**.
 - Volum, spoling frem/tilbake, spor opp/ned, pause
- Når kontrollmodusen er satt til **App**, er funksjonene begrenset som følger:
 - Bare funksjonene **Play/Pause** (pause), **Control Mode** (kontrollmodus) **Wide Mode** (skifte bredskjermmodus) og **Display** (vis innstilling) er tilgjengelige.
 - Funksjonen for å bla gjennom kan ikke betjenes fra enheten. ■

Spille av stillbilder

Når en USB/SD-enhet som inneholder JPEG-bildefiler tilkobles, starter enheten en lysbildeframvisning fra den første mappen / det første bildet på enheten. Spilleren viser bildene i hver mappe i alfabetisk rekkefølge.

Grunnleggende funksjoner

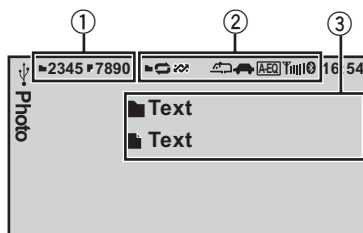

Du kan skifte til grunnskjerm eller bildeskjerm.

Se **Display** (*innstilling av display*) på neste side.

- Indikator for mappe-/filnummer
- Indikatorvisningsområde
Se *Indikatorliste* på side 41.
- Tekstinformasjonsområde
 - Mappenavn
 - Filnavn

Spille av filer fra en USB-lagringsenhet

- Åpne dekelet til USB-porten.
- Plugg inn USB-lagringsenheten ved hjelp av en USB-ledning.

Stanse avspilling av filer fra en USB-lagringsenhet

- Du kan koble fra USB-lagringsenheten når som helst.

Spille av filer fra et SD-minnekort

- Ta av frontpanelet.
- Sett inn et SD-minnekort i SD-kortsporet.
Sett det inn med kontaktflatene vendende ned, og skyv inn kortet til det låses på plass med et klikk.
- Sett frontpanelet tilbake på plass.

Stanse avspilling av filer fra et SD-minnekort

- Ta av frontpanelet.
- Trykk på SD-minnekortet til du hører et klikk.
SD-minnekortet løses ut.
- Trekk ut SD-minnekortet.
- Sett frontpanelet tilbake på plass.

Betjene enheten

Velge en mappe

- 1 Skyv **M.C.** opp eller ned.

Velge en fil

- 1 Skyv **M.C.** mot venstre eller høyre.

Søke hver tiende fil

- 1 Skyv og hold **M.C.** mot venstre eller høyre.

Merknader

- Koble fra USB-lagringsenheter fra enheten når de ikke er i bruk.
- Tekst som er lagret med videofilen og som ikke er kompatibel, kan ikke vises, eller vises feil.
- Under avspilling fra eksterne lagringsenheter som inneholder forskjellige medietyper, skift mellom mediefiltypene som skal spilles av under avspilling av forskjellige filer. For detaljer om innstillingene, se **A/V Format (skifte mediefiltyp)** på side 21.

Velge og spille av filer fra navnelisten

Betjeningen er den samme som for videoer. (Se *Velge og spille av filer fra navnelisten* på side 16.)

Funksjonsinnstillinger

1 Trykk på M.C. for å vise funksjonsmenyen.

2 Vri på M.C. for å velge funksjonen.

Etter at den er valgt, utfør følgende prosedyre for å stille inn funksjonen.

Play/Pause (pause)

- 1 Trykk **M.C.** for å sette på pause eller fortsette.

Random (tilfeldig avspilling)

- 1 Trykk på **M.C.** for å slå av/på avspilling i tilfeldig rekkefølge.

Play Mode (repetisjon av avspilling)

- 1 Trykk på **M.C.** for å vise modusen for innstillinger.
- 2 Vri på **M.C.** for å velge et repetisjonsområde for avspilling.
 - **All** – gjenta alle filer
 - **Folde** – gjenta gjeldende mappe
- 3 Trykk på **M.C.** for å bekrefte valget.

Capture (fange opp bilder i JPEG-filer)

Du kan fange opp bildedata og bruke det som et bakgrunnsbilde. Bilder kan enkelt lagres og hentes fram med denne enheten.

- Kun ett bilde kan lagres på denne enheten. Gamle bilder overskrives av nye.
- 1 Trykk på **M.C.** for å vise modusen for innstillinger.
 - 2 Vri **M.C.** for å velge den ønskede innstillingen.
 - 3 Trykk på **M.C.** for å bekrefte valget.

Rotate (bilderotering)

- 1 Trykk på **M.C.** for å vise modusen for innstillinger.
- 2 Trykk på **M.C.** for å rotere det viste bildet 90° med klokken.

Wide Mode (skifte bredskjermmodus)

- 1 Trykk på **M.C.** for å vise modusen for innstillinger.
- 2 Vri **M.C.** for å velge den ønskede innstillingen.

Full (full)—**Just** (riktig)—**Cinema** (kino)—**Zoom** (zoom)—**Normal** (normal)

For detaljer om innstillingene, se *Endre bredskjermmodus* på side 36.
- 3 Trykk på **M.C.** for å bekrefte valget.

Time Per Slide (tidsinnstilling, intervall for lysbildefvisning)

JPEG-filer kan vises som en lysbildeframvisning på denne enheten. I denne innstillingen kan du angi intervaller mellom hvert bilde.

- 1 Trykk på **M.C.** for å vise modusen for innstillinger.
- 2 Vri **M.C.** for å velge den ønskede innstillingen.
 - **5sec** – JPEG-bilder veksles med et intervall på 5 sekunder
 - **10sec** – JPEG-bilder veksles med et intervall på 10 sekunder
 - **15sec** – JPEG-bilder veksles med et intervall på 15 sekunder
 - **Manual** – JPEG-bilder veksles manuelt
- 3 Trykk på **M.C.** for å bekrefte valget.

Display (innstilling av display)

Du kan skifte til grunnskjerm eller bildeskjerm.

- 1 Trykk på **M.C.** for å vise modusen for innstillinger.
- 2 Trykk på **M.C.** for å velge den ønskede innstillingen.

Betjene enheten

A/V Format (skifte mediefiltpyer)

- 1 Trykk på **M.C.** for å vise modusen for innstillinger.
- 2 Vri **M.C.** for å velge den ønskede innstillingen.
For detaljer om innstillingene, se **A/V Format (skifte mediefiltpyer)** på side 21.
- 3 Trykk på **M.C.** for å bekrefte valget.

Merk

Du kan velge følgende funksjoner dersom bakgrunnsinnstillingen på underholdningsmenyen er slått av.

- **Capture** (fange opp bilder i JPEG-filer)
- **Rotate** (bilderotering)
- **Wide Mode** (skifte bredskjermmodus)
- **Display** (innstilling av display)

Innføring i betjening av avspilling av stillbilder som lysbildeframvisning

Du kan vise stillbilder lagret på USB/SD som en lysbildeframvisning mens du lytter på en annen kilde.

For detaljer om innstillingene, se **Slide Show (lysbildevisning)** på side 30.

Funksjonsinnstillinger

1 Trykk på M.C. for å vise funksjonsmenyen.

2 Vri på M.C. for å velge funksjonen.

Etter at den er valgt, utfør følgende prosedyre for å stille inn funksjonen.

Return (avslutte lysbildeframvisning)

- 1 Trykk på **M.C.** for å avslutte lysbildeframvisningen.

Photo Selection (velge bilder)

- 1 Trykk på **M.C.** for å vise modusen for innstillinger.
- 2 Velg en fil.
Følgende funksjoner er tilgjengelige. De betjenes på samme måte som de grunnleggende funksjonene. Se *Grunnleggende funksjoner* på side 22.
 - Velge en mappe
 - Velge en fil
 - Søke hver tiende fil

Play/Pause (pause)

- 1 Trykk **M.C.** for å sette på pause eller fortsette.

Random (tilfeldig avspilling)

- 1 Trykk på **M.C.** for å slå av/på avspilling i tilfeldig rekkefølge.

Play Mode (repetisjon av avspilling)

- 1 Trykk på **M.C.** for å vise modusen for innstillinger.
- 2 Vri på **M.C.** for å velge et repetisjonsområde for avspilling.
 - **All** – gjenta alle filer
 - **Folder** – gjenta gjeldende mappe
- 3 Trykk på **M.C.** for å bekrefte valget.

Capture (fange opp bilder i JPEG-filer)

For detaljer om innstillingene, se **Capture (fange opp bilder i JPEG-filer)** på forrige side.

- 1 Trykk på **M.C.** for å vise modusen for innstillinger.
- 2 Vri **M.C.** for å velge den ønskede innstillingen.
- 3 Trykk på **M.C.** for å bekrefte valget.

Rotate (bilderotering)

- 1 Trykk på **M.C.** for å vise modusen for innstillinger.
- 2 Trykk på **M.C.** for å rotere det viste bildet 90° med klokken.

Wide Mode (skifte bredskjermmodus)

- 1 Trykk på **M.C.** for å vise modusen for innstillinger.
- 2 Vri **M.C.** for å velge den ønskede innstillingen.
Full (full)—**Just** (riktig)—**Cinema** (kino)—**Zoom** (zoom)—**Normal** (normal)
For detaljer om innstillingene, se *Endre bredskjermmodusen* på side 36.
- 3 Trykk på **M.C.** for å bekrefte valget.

Time Per Slide (tidsinnstilling, intervall for lysbildevi- sning)

For detaljer om innstillingene, se **Time Per Slide (tidsinnstilling, intervall for lysbildevi-
sning)** på forrige side.

- 1 Trykk på **M.C.** for å vise modusen for innstillinger.
- 2 Vri **M.C.** for å velge den ønskede innstillingen.
- 3 Trykk på **M.C.** for å bekrefte valget.

Merk

Hvis USB- eller SD-kilden er valgt, kan ikke denne enheten vise stillbilder på USB/SD som en lysbildeframvisning.

Betjene enheten

Bluetooth-telefon

Denne funksjonen er kun tilgjengelig for MVH-8300BT.

For mer informasjon om grunnleggende betjening etter at du har koblet til en mobiltelefon, se *Bruk av Bluetooth-telefon* på side 11.

- Standard PIN-kode er **0000**. Du kan endre denne koden. Se **PIN Code** (*inntasting av PIN-kode*) på neste side.

Betjening av tilkoblingsmenyen

Viktig

Når du skal utføre denne handlingen, må du parkere kjøretøyet på et trygt sted og sette på håndbremsen.

1 Vis telefonmenyen.

Se *Grunnleggende menyfunksjoner* på side 10.

2 Bruk M.C. til å velge Connection.

Vri den for å endre menyalternativet. Trykk for å velge.

3 Vri på M.C. for å velge funksjonen.

Etter at den er valgt, utfør følgende prosedyre for å stille inn funksjonen.

Device List (koble til eller fra en mobiltelefon fra enhetslisten)

- 1 Trykk på **M.C.** for å vise modusen for innstillinger.
- 2 Vri på **M.C.** for å velge et enhetsnavn du ønsker å koble til.
- 3 Trykk på **M.C.** og hold den nede for å skifte Bluetooth-enhetsadresse og -enhetsnavn.
- 4 Trykk på **M.C.** for å koble til den valgte mobiltelefonen.
Sirkeltegnet blinker mens tilkoblingen opprettes. Kontroller enhetsnavnet (**MVH-8300BT**) og oppgi PIN-koden på mobiltelefonen for å fullføre tilkoblingen. Hvis forbindelse opprettes, kommer et sirkeltegn opp ved siden av enhetsnavnet.

Delete Device (slette en mobiltelefon fra enhetslisten)

- 1 Trykk på **M.C.** for å vise modusen for innstillinger.
 - 2 Vri på **M.C.** for å velge et enhetsnavn du ønsker å slette.
 - 3 Trykk på **M.C.** for å velge enheten du ønsker å slette.
Trykk på **M.C.** og hold den nede for å skifte Bluetooth-enhetsadresse og -enhetsnavn.
 - 4 Bruk **M.C.** til å velge **Yes**.
Vri den for å endre menyalternativet. Trykk for å velge.
Velg **No** for å avbryte.
- Ikke slå av motoren mens denne funksjonen er i bruk.

Add Device (koble til en ny mobiltelefon)

- 1 Trykk på **M.C.** for å starte søket.
 - Hvis du vil avbryte, trykker du på **M.C.** mens søket pågår.
- 2 Vri på **M.C.** for å velge en enhet fra enhetslisten.
 - Hvis ønsket enhet ikke vises, velg **Search Again**.
 - Hvis fem enheter alt er forbundet, vises **Memory Full**, og det er ikke mulig å utføre denne funksjonen. Hvis dette er tilfelle, slett en forbundet enhet først.
- 3 Trykk på **M.C.** og hold den nede for å skifte Bluetooth-enhetsadresse og -enhetsnavn.
- 4 Trykk på **M.C.** for å koble til den valgte mobiltelefonen.
Pairing blinker mens tilkoblingen skjer. Kontroller enhetsnavnet (**MVH-8300BT**) og oppgi tilkoblingskoden på mobiltelefonen for å fullføre tilkoblingen. Hvis tilkoblingen opprettes, vises **Paired** og telefonmenyen.

Special Device (konfigurere en spesialenhet)

Bluetooth-enheter som er vanskelige å koble til, kalles spesialenheter. Hvis Bluetooth-enheten din finnes i listen med spesialenheter, velger du den som passer.

- 1 Trykk på **M.C.** for å vise modusen for innstillinger.
- 2 Bruk **M.C.** for å velge en spesialenhet.
Vri den for å endre menyalternativet. Trykk for å velge.
- 3 Bruk en mobiltelefon til å koble til denne enheten. Kontroller enhetsnavnet (**MVH-8300BT**) og oppgi PIN-koden på mobiltelefonen for å fullføre tilkoblingen. Hvis forbindelse opprettes, kommer et sirkeltegn opp ved siden av enhetsnavnet.
 - Hvis fem enheter alt er forbundet, vises **Memory Full**, og det er ikke mulig å utføre denne funksjonen. Hvis dette er tilfelle, slett en forbundet enhet først.

Auto Connect (koble til en Bluetooth-enhet automatisk)

Betjene enheten

- Trykk på **M.C.** for å slå på eller av automatisk tilkobling.

Visibility (stille inn denne enhetens synlighet)

For å kontrollere denne enhetens tilgjengelighet i forhold til andre enheter kan du slå på Bluetooth-synlighet for denne enheten.

- Trykk på **M.C.** for å slå synligheten for denne enheten på eller av.
 - Mens du stiller inn **Special Device**, slås Bluetooth-synligheten for denne enheten midlertidig på.

Device Information (visning av adresse for Bluetooth-enhet)

- Trykk på **M.C.** for å vise Bluetooth-enhetsadressen og enhetsnavnet.

PIN Code (inntasting av PIN-kode)

Hvis du skal koble en mobiltelefon til denne enheten via trådløs Bluetooth-teknologi, må du oppgi PIN-koden på telefonen for å bekrefte tilkoblingen. Standardkoden er **0000**, men du kan endre den med denne funksjonen.

- Trykk på **M.C.** for å vise modusen for innstillinger.
- Vri **M.C.** for å velge et tall.
- Trykk på **M.C.** for å flytte markøren til neste posisjon.
- Etter at du har tastet inn PIN-koden (opptil 8 sifre), trykker du på **M.C.**
PIN-koden kan lagres i minnet.
 - Når du trykker **M.C.** og holder den inne i det samme skjermbildet, lagres PIN-koden du oppga, i denne enheten.
 - Når du trykker på **M.C.** i bekreftelsesmeldingen, kommer du tilbake til visningen for inntasting av PIN-kode, og du kan endre PIN-koden.

Betjening av telefonmenyen

🔔 Viktig

Når du skal utføre denne handlingen, må du parkere kjøretøyet på et trygt sted og sette på håndbremsen.

1 Vis telefonmenyen.

Se *Grunnleggende menyfunksjoner* på side 10.

2 Vri på **M.C.** for å velge funksjonen.

Etter at den er valgt, utfør følgende prosedyre for å stille inn funksjonen.

Recent (logg over nylige anrop)

Du kan ringe ved å velge mellom oppringte numre, besvarte anrop og tapte anrop i denne menyen.

- Trykk på **M.C.** for å vise **Missed Calls** (logg over tapte anrop), **Dialled Calls** (logg over oppringte numre) eller **Received Calls** (logg over besvarte anrop).
- Bruk **M.C.** til å velge ønsket liste.
Vri den for å endre menyalternativet. Trykk for å velge.
- Trykk på **M.C.** for å foreta en samtale.
- Når du finner et telefonnummer som du ønsker å lagre i minnet, trykk og hold **M.C.** mot høyre.

Phone Book (telefonliste)

- Telefonlisten på mobiltelefonen vil overføres automatisk når telefonen kobler til denne enheten.
- Det er ikke alltid mulig å overføre telefonlisten automatisk – dette avhenger av mobiltelefonen. Hvis dette ikke er mulig, bruker du mobiltelefonen for å overføre telefonlisten. Denne enhetens synlighet skal også være på. Se *Visibility (stille inn denne enhetens synlighet)* på denne siden.

- Trykk på **M.C.** for å vise den alfabetiske listen.
- Vri **M.C.** for å velge den første bokstaven i navnet du leter etter.
 - Trykk ned og hold inne **M.C.** for å velge den ønskede tegntypen.
alfabet–kyrillisk alfabet
- Trykk på **M.C.** for å vise en registrert navneliste.
- Vri på **M.C.** for å velge navnet du ser etter.
- Trykk på **M.C.** for å vise telefonnummerlisten.
- Bruk **M.C.** for å velge telefonnummeret du vil ringe.
Vri den for å endre telefonnummeret. Trykk for å velge.
- Trykk på **M.C.** for å foreta en samtale.
- Når du finner et telefonnummer som du ønsker å lagre i minnet, trykk og hold **M.C.** mot høyre.

Preset Dial (hurtigtastnumre)

- Trykk på **M.C.** for å vise modusen for innstillinger.
- Bruk **M.C.** til å velge ønsket forhåndsinnstilt nummer.
Vri den for å endre menyalternativet. Trykk for å velge.
- Trykk på **M.C.** for å foreta en samtale.

Phone Function (telefonfunksjon)

Du kan stille inn **Auto Answer** og **Ring Tone** fra denne menyen. Se *Funksjon og betjening* på neste side for ytterligere opplysninger.

Betjene enheten

Connection (telefonilkobling)

Betjene tilkoblingsmeny for Bluetooth-telefoner. Se *Betjening av tilkoblingsmenyen* på side 25.

Funksjon og betjening

1 Vis Phone Function.

Se **Phone Function** (*telefonfunksjon*) på forrige side.

2 Trykk på M.C. for å vise funksjonsmenyen.

3 Vri på M.C. for å velge funksjonen.

Etter at den er valgt, utfør følgende prosedyre for å stille inn funksjonen.

Auto Answer (automatisk svar)

- Trykk på **M.C.** for å slå automatisk svar på eller av.

Ring Tone (valg av ringetone)

- Trykk på **M.C.** for å slå ringetonen på eller av.



Justere lyd

1 Vis lydmenyen.

Se *Grunnleggende menyfunksjoner* på side 10.

2 Vri M.C. for å velge lydfunksjonen.

Etter at den er valgt, utfør følgende prosedyre for å stille inn lydfunksjonen.

Fader/Balance (justere dempingsfilter/balanse)

- Trykk på **M.C.** for å vise modusen for innstillinger.
- Skyv **M.C.** opp eller ned for å justere foran-/bakbalanse for høyttalere.
Justeringsområde (foran/bak): **Front 15** til **Rear 15**
- Skyv **M.C.** mot venstre eller høyre for å justere venstre-/høyre-balanse for høyttalere.
Justeringsområde (venstre/høyre): **Left 15** til **Right 15**
 - Velg **F/R 0** når du bare bruker to høyttalere.
 - Når innstillingen for den bakre utgangen og preout-innstillingen er **Subwoofer**, kan du ikke justere foran-/bak-balanse for høyttalere.

Sonic Center Control (lydsenterkontroll)

Med denne funksjonen kan du lett lage lyd som er tilpasset lytterposisjonen.

- Trykk på **M.C.** for å vise modusen for innstillinger.
- Skyv **M.C.** mot venstre eller høyre for å velge en lytteposisjon.
Justeringsområde: **Left:7** til **Right:7**

Auto EQ (automatisk equalizer på/av)

Den automatiske equalizerkurven er en kurve som lages når automatisk EQ brukes (se *Auto EQ (automatisk equalizer)* på side 32).

Du kan slå den automatiske equalizeren på eller av.

- Trykk på **M.C.** for å slå den automatiske equalizeren på eller av.

Du kan bare bruke denne funksjonen hvis automatisk EQ ikke har blitt utført.

Graphic EQ (equalizerjustering)

Betjene enheten

Du kan justere den valgte innstillingen for equalizerkurven ettersom du ønsker. Justerte innstillinger for equalizerkurver lagres i **Custom1** eller **Custom2**.

- Det er mulig å lage en separat **Custom1**-kurve for hver enkelt kilde. Hvis du foretar justeringer når en annen kurve enn **Custom2**-kurven er valgt, lagres innstillingene i **Custom1**.
- Det kan lages en **Custom2**-kurve som er felles for alle kilder. Hvis du foretar justeringer når **Custom2**-kurven er valgt, oppdateres **Custom2**-kurven.

1 Trykk på **M.C.** for å vise modusen for innstillinger.

2 Vri på **M.C.** for å velge en equalizerkurve.

Powerful—Natural—Vocal—Custom1—Custom2—Flat—Super Bass

3 Skyv **M.C.** mot venstre eller høyre for å velge equalizerbåndet du vil justere.

40Hz—80Hz—200Hz—400Hz—1kHz—2.5kHz—8kHz—10kHz

4 Skyv **M.C.** opp eller ned for å justere nivået på equalizerbåndet.

Justeringsområde: **+12dB** til **-12dB**

Loudness (loudness)

Loudness kompenserer for mangler i lyden ved lave og høye frekvensområder når volumet er lavt.

1 Trykk på **M.C.** for å vise modusen for innstillinger.

2 Vri **M.C.** for å velge den ønskede innstillingen.

Off (av)—Low (lav)—Mid (middels)—High (høy)

3 Trykk på **M.C.** for å bekrefte valget.

Subwoofer1 (av/på-innstilling for subwoofer)

Denne enheten er utstyrt med en subwooferutgang som kan slås på eller av.

1 Trykk på **M.C.** for å slå av/på subwooferutgangen.

Subwoofer2 (subwooferjustering)

Grensefrekvensen og utgangsnivået kan justeres når subwooferutgangen er på.

Bare lavere frekvenser enn de som finnes i det valgte området, blir sendt ut fra subwooferen.

1 Trykk på **M.C.** for å vise modusen for innstillinger.

2 Vri på **M.C.** for å velge fase på subwooferutgangen.

Normal (normal fase)—**Reverse** (reversfase)

3 Skyv **M.C.** opp eller ned for å justere subwoofereens utgangsnivå.

Justeringsområde: **+6** til **-24**

4 Skyv **M.C.** mot venstre eller høyre for å velge grensefrekvensen.

50Hz—63Hz—80Hz—100Hz—125Hz

Bass Booster (bassforsterkning)

1 Trykk på **M.C.** for å vise modusen for innstillinger.

2 Vri **M.C.** for å justere nivået.

Justeringsområde: **0** til **+6**

3 Trykk på **M.C.** for å bekrefte valget.

High Pass Filter (høypassfilterjustering)

Når du ikke vil at lave toner i frekvensområdet til subwooferutgangen skal spilles av fra de fremre eller bakre høyttalerne, slår du på HPF (høypassfilteret). Da sendes bare høyere frekvenser enn de som finnes i det valgte området, ut fra de fremre eller bakre høyttalerne.

1 Trykk på **M.C.** for å vise modusen for innstillinger.

2 Vri på **M.C.** for å velge grensefrekvens.

Off (av)—50Hz—63Hz—80Hz—100Hz—125Hz

3 Trykk på **M.C.** for å bekrefte valget.

SLA (kildnivåjustering)

SLA (Kildnivåjustering) lar deg justere volumnivået for hver kilde for å hindre store endringer i volumet når du veksler mellom kildene.

- Hvis du velger FM som kilde, kan du ikke veksle til **SLA**.
- Innstillingene er basert på FM-volumnivået, som forblir uendret.
- MW/LW-volumnivået kan også justeres med denne funksjonen.

1 Trykk på **M.C.** for å vise modusen for innstillinger.

2 Skyv **M.C.** opp eller ned for å justere kildevolumet. Justeringsområde: **+4** til **-4**

Merk

Du kan ikke velge **Custom1** og **Custom2** når du bruker den automatiske equalizerkurven. ■

Betjene enheten

Systeminnstillinger

1 Vis systemmenyen.

Se *Grunnleggende menyfunksjoner* på side 10.

2 Vri på M.C. for å velge systemfunksjonen.

Etter at den er valgt, utfør følgende prosedyre for å stille inn systemfunksjonen.

Guide Info (veiledende informasjon)

- 1 Trykk på **M.C.** for å vise den veiledende informasjonen.
Se *Mer om veiledende informasjon* på side 11.

Clock ADJ (dato og klokke)

- 1 Trykk på **M.C.** for å vise modusen for innstillinger.
- 2 Trykk på **M.C.** for å velge den delen av klokkeslettet du vil justere.
Dag—Måned—År—Time—Minutt—AM/PM
- 3 Vri på **M.C.** for å stille inn dato og klokkeslett.

Picture ADJ (bildejustering)

- 1 Trykk på **M.C.** for å vise modusen for innstillinger.
- 2 Vri på **M.C.** for å velge funksjonen som skal justeres. Trykk for å velge.

Brightness—Contrast—Color—Hue—Dimmer—Temperature—Black Level

For detaljer om innstillingene, se *Endre bildeinnstillingene* på side 37.

Når du velger **Black Level**, trykk på **M.C.** for å slå innstillingen på eller av.

- 3 Vri på **M.C.** for å øke eller redusere nivået på det valgte elementet.
Justeringsområde: **+24 til -24**
 - **Dimmer** kan justeres fra **+48** til **+1**.
 - **Temperature** kan justeres fra **+3** til **-3**.

System Lang. (innstillinger for menyspråk)

- Språket kan endres for følgende:
 - Funksjonsmenyer
 - Systemmeny
 - Startinnstillingsmeny
 - Skjermmeny
 - Flerspråklige innstillinger for DivX
 - Hvis det innlagte språket og det valgte språket ikke er det samme, kan det hende at tekstinformasjonen vises feil.
 - Det kan hende at enkelte tegn ikke vises riktig.
 - For å utføre denne funksjonen, slå tenningen av og på etter at du har angitt innstillingen.
- 1 Trykk på **M.C.** for å vise modusen for innstillinger.
 - 2 Vri **M.C.** for å velge ønsket språk.
English (engelsk)—**Español** (spansk)—**Português** (portugisisk)—**РУССКИЙ** (russisk)
 - 3 Trykk på **M.C.** for å bekrefte valget.

Detach Warning (innstilling for alarmsignal)

Hvis ikke frontpanelet tas av hovedenheten innen fem sekunder etter at tenningen er slått av, lyder det et alarmsignal. Alarmsignalet kan slås av.

- 1 Trykk på **M.C.** for å slå av/på alarmsignalet.

AUX Input (inngang for ekstrastyr)

Aktiver denne innstillingen når du bruker ekstrastyr som er tilkoblet enheten.

- 1 Trykk **M.C.** for å slå **AUX Input** på eller av.

Mute/ATT (stille inn lyddemping/signalsvekking)

Lyd fra dette systemet dempes eller svekkes automatisk når signal fra utstyr med dempingsfunksjon mottas.

- Lyd fra dette systemet går tilbake til normale innstillinger når dempingen eller svekkingen avbrytes.
- 1 Trykk på **M.C.** for å vise modusen for innstillinger.
 - 2 Vri **M.C.** for å velge den ønskede innstillingen.
 - **Mute** – demping
 - **ATT-20dB** – signalsvekking (**ATT-20dB** har større virkning enn **ATT-10dB**)
 - **ATT-10dB** – signalsvekking
 - **Off** – slår av lyddemping/signalsvekking
 - 3 Trykk på **M.C.** for å bekrefte valget.



Underholdningsinnstillinger

1 Vis underholdningsmenyen.

Se *Grunnleggende menyfunksjoner* på side 10.

2 Vri på M.C. for å velge underholdningsfunksjonen.

Etter at den er valgt, utfør følgende prosedyre for å stille inn underholdningsfunksjonen.

Background (innstilling av bakgrunnsvisning)

- 1 Trykk på **M.C.** for å vise modusen for innstillinger.
- 2 Vri **M.C.** for å velge den ønskede innstillingen.
BGP1 (bakgrunnsbilde 1)—**BGP2** (bakgrunnsbilde 2)—**BGP3** (bakgrunnsbilde 3)—**BGV** (visuell bakgrunn)—**Photo** (foto)—**SPEANA** (spektrumanalysator)—**Off** (display av)
- 3 Trykk på **M.C.** for å bekrefte valget.

Clock (underholdningsklokke)

- 1 Trykk på **M.C.** for å slå underholdningsklokkevisning på eller av.
Hvis innstillingen er på, skiftes den automatisk til underholdningsklokkevisning.

Slide Show (lysbildevisning)

- 1 Trykk på **M.C.** for å vise modusen for innstillinger.
- 2 Vri på **M.C.** for å velge den eksterne lagringsenheten.
USB (USB-lagringsenhet)—**SD** (SD-minnekort)
Lysbildefremvisningen starter.

Appearance (skjerm-/belysningsfarge)

- 1 Trykk på **M.C.** for å vise modusen for innstillinger.
- 2 Vri på **M.C.** for å endre ønsket skjerm-/belysningsfarge. Trykk for å velge.
Screen (skjermfarge)—**Illumi** (belysningsfarge)—**Color Setting** (tilpasse farge)
For detaljer om **Color Setting** (tilpasse farge), se *Tilpasse belysningsfargen* på denne siden.
- 3 Vri på **M.C.** for å endre ønsket belysningsfarge.
Trykk for å velge.



Belysningsfargen endres ved et regelmessig intervall.



Den tilpassede fargen angis som belysningsfargen.

Merknader

- Hvis **SPEANA** (spektrumanalysator) er valgt, vises spektrumanalysatoren i stedet for kildebildet eller plateomslaget.
- Hvis du velger **USB** eller **SD** som kilde, kan du ikke velge **Slide Show**.

Tilpasse belysningsfargen

1 Bruk M.C. til å velge Color Setting i Appearance (belysningsfarge).

Se *Appearance (skjerm-/belysningsfarge)* på denne siden.

2 Bruk M.C. for å tilpasse fargen.

Vri for fininnstilling. Skyv til venstre eller høyre for å justere neste farge.

3 Trykk på M.C. for å lagre den tilpassede fargen i minnet.

Belysningsfargen vil skiftes til tilpasset farge. 

Betjene enheten

Startinnstillinger

1 Trykk og hold inne SRC/OFF til enheten slås av.

2 Trykk på M.C. for å vise startinnstillingsmenyen.

3 Vri M.C. for å velge startinnstillingene.

Etter at de er valgt, utfør følgende prosedyre for å konfigurere dem.

FM step (FM-søketrinn)

Vanligvis er FM-søketrinnnet ved automatisk stasjons-søk satt til 50 kHz. Når AF eller TA er på, endres søketrinnnet automatisk til 100 kHz. Det kan være ønskelig å stille inn søketrinnnet til 50 kHz når AF er på.

- 1 Trykk på **M.C.** for å vise modusen for innstillinger.
- 2 Vri **M.C.** for å velge FM-søketrinnnet.
100kHz (100 kHz)—**50kHz** (50 kHz)
- 3 Trykk på **M.C.** for å bekrefte valget.

Auto PI (automatisk PI-søk)

Enheden kan søke etter en annen stasjon med det samme programmet, også når du henter frem en forhåndsinnstilling.

- 1 Trykk på **M.C.** for å slå av/på automatisk PI-søk.

A-EQ Measurement (automatisk equalizer)

Den automatiske equalizerkurven er en kurve som lages når automatisk EQ brukes (se *Auto EQ (automatisk equalizer)* på neste side).

Du kan slå den automatiske equalizeren på eller av.

Rear Speaker (innstilling for utgang bak og subwoofer)

Denne enhetens utgang bak (for høyttalerledninger og RCA) kan brukes til å koble til høyttalere med fulltonelyd (**Full**) eller en subwoofer (**Subwoofer**). Hvis du setter innstillingen for utgang bak til **Subwoofer**, kan du koble en bakre høyttalerledning direkte til en subwoofer uten å bruke en ekstra forsterker. Enheden er i utgangspunktet innstilt for tilkobling av høyttalere med fulltonelyd (**Full**).

- 1 Trykk på **M.C.** for å vise modusen for innstillinger.
- 2 Vri på **M.C.** for å endre innstillingen.

Subwoofer (subwoofer)—**Full** (høyttaler med fulltonelyd)

- Selv om du endrer denne innstillingen, kommer det ikke lyd med mindre du slår på subwooferutgangen (se **Subwoofer1** (av-/påinnstilling for subwoofer) på side 28).
- Hvis du endrer denne innstillingen, går subwooferutgangen i lydmenyen tilbake til fabrikkinnstillingene.

- 3 Trykk på **M.C.** for å bekrefte valget.

Demonstration (innstilling av demovising)

- 1 Trykk på **M.C.** for å slå demovising av eller på.

Video Signal (videosignalinntstilling)

Sørg for å justere videosignalinntstillingen til en som er egnet for ditt land.

- 1 Trykk på **M.C.** for å vise modusen for innstillinger.
- 2 Vri på **M.C.** for å velge et passende videosignal.

PAL—NTSC

- 3 Trykk på **M.C.** for å bekrefte valget.

BT Memory Clear (tilbakestill modulen for trådløs Bluetooth-teknologi)

Betjene enheten

Denne funksjonen er kun tilgjengelig for MVH-8300BT.

Data for Bluetooth-telefoner kan slettes. For å beskytte personlige opplysninger anbefaler vi at du sletter slike data før du overlater enheten til andre personer. Følgende innstillinger vil slettes:

- telefonlisteoppføringer i Bluetooth-telefonen
- hurtigtaster i Bluetooth-telefonen
- registreringstilordning av Bluetooth-telefonen
- anropsloggen til Bluetooth-telefonen
- informasjon om den tilkoblede Bluetooth-telefonen
- PIN-kode

1 Trykk på **M.C.** for å vise modusen for innstillinger.

2 Bruk **M.C.** til å velge **Yes**.

Vri den for å endre modus. Trykk på den for å velge.

Cleared vises, og innstillingene slettes.

Velg **No** for å avbryte.

- Ikke slå av motoren mens denne funksjonen er i bruk.

BT Ver. Info. (visning av Bluetooth-versjon)

Denne funksjonen er kun tilgjengelig for MVH-8300BT.

1 Trykk på **M.C.** for å vise Bluetooth-versjonen (mikroprosessor) for denne enheten.

Software Update (oppdatere programvaren)

Denne funksjonen er kun tilgjengelig for MVH-8300BT.

Denne funksjonen brukes til å oppdatere enheten med den nyeste programvaren. Besøk nettstedet vårt for opplysninger om programvare og oppdatering.

1 Trykk på **M.C.** for å vise modusen for innstillinger.

2 Bruk **M.C.** for å velge **Yes** til å vise en bekreftelsesmelding.

Vri den for å endre modus. Trykk på den for å velge.

Velg **No** for å avbryte.

Følg anvisningene på skjermen for å fullføre oppdateringen av programvaren.

Ever Scroll (innstilling for rullemodus)

Når kontinuerlig rulling er angitt til **On**, vil innspilt tekstinformasjon rulle kontinuerlig over skjermen. Slå av funksjonen hvis du vil at informasjonen bare skal rulle én gang.

1 Trykk på **M.C.** for å slå av/på kontinuerlig rulling.

Auto EQ (automatisk equalizer)

Den automatiske equalizeren måler de akustiske egenskapene til bilen, og oppretter deretter en automatisk equalizerkurve basert på disse opplysningene.

- En egen mikrofon (f.eks. CD-MC20) er nødvendig for å utføre denne funksjonen.

! ADVARSEL

For di en høy tone (støy) kan sendes ut fra høyttalerne under måling av bilens akustiske egenskaper, må du aldri utføre automatisk EQ mens du kjører.

! OBS!

- Sjekk forholdene grundig før du utfører automatisk EQ, siden høyttalerne kan bli skadet hvis funksjonen utføres når:
 - høyttalerne er feil tilkoblet. (F.eks. hvis en høyttaler bak er koblet til en subwooferutgang.)
 - en høyttaler er koblet til en forsterker som har høyere utgangseffekt enn høyttalerens maksimale inngangskapasitet.
- Hvis mikrofonen er plassert på et uegnet sted, kan måletonen bli høy og målingen ta lang tid, noe som medfører at batteriet tømmes. Sørg for å plassere mikrofonen på det stedet som er angitt.

Før du betjener funksjonen for automatisk EQ

- Utfør automatisk EQ på et så rolig sted som mulig, og med bilmotoren og klimaanlegget slått av. Slå også av strømmen til eventuelle telefoner i bilen, eller fjern disse fra bilen før du utfører automatisk EQ. Andre lyder enn måletonen (fra omgivelsene rundt, motorstøy, telefoner som ringer osv.) kan hindre riktig måling av bilens innvendige akustiske egenskaper.

Betjene enheten

- Sørg for å utføre automatisk EQ ved hjelp av den valgfrie mikrofonen. Bruk av en annen mikrofon kan hindre at målingen blir utført, eller føre til feilaktig måling av bilens innvendige akustiske egenskaper.
- Fronthøytaleren må være tilkoblet for å utføre automatisk EQ.
- Hvis enheten er koblet til en forsterker med inngangsnivåkontroll, er det ikke sikkert du kan bruke automatisk EQ hvis forsterkerens inngangsnivå er angitt lavere enn standardnivået.
- Når enheten er koblet til en forsterker med et lavpassfilter (LPF), må du slå av lavpassfilteret på forsterkeren før du utfører automatisk EQ. I tillegg må grensefrekvensen for det innebygde lavpassfilteret på en aktiv subwoofer stilles inn til den høyeste frekvensen.
- Avstanden er beregnet av datamaskinen til å være den optimale forsinkelsen, som gir nøyaktige resultater under de bestemte forholdene, så fortsett å bruke denne verdien.
 - den reflekterte lyden i et kjøretøy er sterk, og det inntreffer forsinkelser.
 - lavpassfilteret på aktive subwoofere eller eksterne forsterkere forsinkes lavere frekvenser.
- Automatisk EQ endrer lydinnstillingene som følger:
 - Innstillingene for dempingsfilter/balanse tilbakestilles til midtstillingen. (Se **Fader/Balance** (justere dempingsfilter/balanse) på side 27.)
 - Equalizerkurven endres til **Flat**. (Se **Graphic EQ** (equalizerjustering) på side 27.)
 - Fremre, midtre og bakre høyttalere justeres automatisk til en høypassfilterinnstilling.
- Tidligere innstillinger for automatisk EQ vil bli overskrevet.

Utføre automatisk EQ

1 Stopp bilen på et stille sted, lukk alle dører, vinduer og ev. soltak, og slå av motoren.

Hvis du lar motoren gå, kan støyen den lager, hindre korrekt automatisk EQ.

2 Fest den valgfrie mikrofonen midt på nakkestøtten til førersetet slik at den peker fremover.

Resultatet av automatisk EQ kan variere avhengig av hvor du plasserer mikrofonen. Du kan om ønskelig plassere mikrofonen på passasjeretset foran når automatisk EQ utføres.

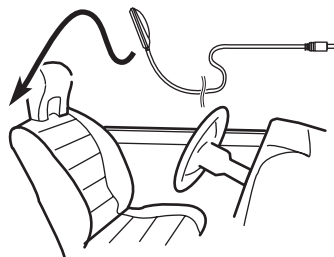

3 Sett tenningsbryteren til ON eller ACC.

Hvis bilens klimaanlegg eller varmeapparat er på, må du slå det av. Støy fra viften til klimaanlegget eller varmeapparatet kan hindre at automatisk EQ gir riktig resultat.

- Hvis enheten er slått av, trykk på **SRC/OFF** for å slå på kilden.

4 Vis startinnstillingsmenyen.

Se *Startinnstillinger* på side 31.

5 Bruk M.C. for å starte modusen for måling med automatisk EQ.

Vri den for å endre menyalternativet. Trykk for å velge.

6 Plugg inn mikrofonen i mikrofoninngangen på enheten.

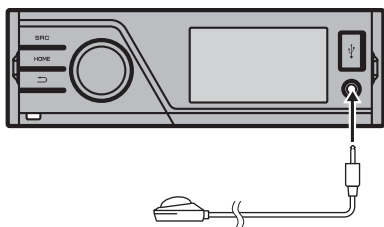

7 Trykk på **M.C.** for å starte automatisk EQ.

8 Når nedtellingen på ti sekunder starter, gå ut av bilen og lukk døren innen ti sekunder.

En måletone (støy) sendes ut fra høyttalerne, og automatisk EQ-måling starter.

- Automatisk EQ-måling fullføres i løpet av ca. ni minutter når alle høyttalerne er tilkoblet.
- Trykk på **M.C.** for å stoppe automatisk EQ.

9 Complete vises når automatisk EQ er fullført.

Når bilens innvendige akustiske egenskaper ikke kan måles ordentlig, vil en feilmelding vises (Se *Forstå feilmeldinger for automatisk EQ* på side 40.)

10 Oppbevar mikrofonen forsvarlig i hanskerommet eller på et annet trygt sted.

Hvis mikrofonen utsettes for direkte sollys over lengre tid, kan den høye temperaturen føre til at den blir deformert, endrer farge eller at feil oppstår.

Andre funksjoner

Bruke en ekstern kilde (AUX)

Ved tilkobling av ekstrastyr ved hjelp av AUX-inngangen foran.

- Du trenger å aktivere AUX-innstillingen i startinnstillingsmenyen. Se **AUX Input (inngang for ekstrastyr)** på side 29.
- Hvis du kobler en iPod med videomuligheter til enheten via en (4-polet) kabel med 3,5 mm plugg (f.eks. CD-V150M), kan du vise videoinnhold fra iPod-en.
- Det er mulig å koble til en bærbar lyd-/videospiller ved å bruke en (4-polet) 3,5 mm plugg til RCA-kabel, som selges separat. Avhengig av kabelen kan det imidlertid kreves en tilbakekobling mellom rød kabel (lyd på høyre side) og gul kabel (video) for at lyden og videoen skal reproduseres riktig.

● Sett inn minipluggen i AUX-inngangen på denne enheten.

Se *Hovedenhet* på side 8 for flere opplysninger.

Dette ekstrastyret settes automatisk til **AUX**.

Funksjonsinnstillinger

1 Trykk på **M.C.** for å vise funksjonsmenyen.

2 Vri på **M.C.** for å velge funksjonen.

Etter at den er valgt, utfør følgende prosedyre for å stille inn funksjonen.

A/V Change (signalinnstilling for ekstrastyr)

- 1 Trykk på **M.C.** for å vise modusen for innstillinger.
- 2 Vri **M.C.** for å velge den ønskede innstillingen.
 - **Audio** – ekstrastyr tilkoblet med en stereo-minipluggkabel
 - **Video** – ekstra videoenhet som er tilkoblet med en 4-polet minipluggkabel (f.eks. CD-V150M)
- 3 Trykk på **M.C.** for å bekrefte valget.

Display (innstilling av display)

Betjene enheten

Du kan skifte til grunnskjerm eller bildeskjerm.

- 1 Trykk på **M.C.** for å vise modusen for innstillinger.
- 2 Trykk på **M.C.** for å velge den ønskede innstillingen.

Wide Mode (skifte bredskjermmodus)

- 1 Trykk på **M.C.** for å vise modusen for innstillinger.
- 2 Vri **M.C.** for å velge den ønskede innstillingen.

Full (full)—**Just** (riktig)—**Cinema** (kino)—**Zoom** (zoom)—**Normal** (normal)

For detaljer om innstillingene, se *Endre bredskjermmodusen* på neste side.



- 3 Trykk på **M.C.** for å bekrefte valget.

Merknader

- Du kan velge **Display** eller **Wide Mode** når **Video** er valgt.
- Du kan velge følgende funksjoner dersom bakgrunnsinnstillingen på underholdningsmenyen er slått av.
 - **Wide Mode** (skifte bredskjermmodus)
 - **Display** (innstilling av display)

Skifte visningsindikasjonen

Visningsindikatorer kan slås av eller på.

- **Trykk på og hold inne** .
- Du kan trykke på en av knappene for å slå på visningsindikasjon. .

Endre bredskjermmodusen

Du kan velge en modus for å forstørre et bilde fra formatet 4:3 til formatet 16:9.

● Vise skjermmodusen.

Se **Wide Mode** (*skifte bredskjermmodus*) på side 17.

Full (full skjerm)

Et 4:3-bilde forstørres bare i horisontal retning, slik at du får et 4:3 TV-bilde (normalt bilde) uten å miste noe.

Just (riktig)

Bildet forstørres litt i midten, og graden av forstørrelse øker horisontalt mot kantene av skjermen, slik at du får et 4:3-bilde uten at du legger merke til noe misforhold, selv på en bred skjerm.

Cinema (kino)

Bildet forstørres i samme forhold som **Full** eller **Zoom** i horisontal retning og med et middels forhold mellom **Full** og **Zoom** i vertikal retning – ideelt for bilder med kinostørrelse (bredskjermbilder), hvor bildeteksten kommer utenfor bildet.

Zoom (zoom)

Et 4:3-bilde forstørres i samme forhold både vertikalt og horisontalt – ideelt for bilder med kinostørrelse (bredskjermbilder).

Normal (normal)

Et 4:3-bilde vises som det er, og fordi proporsjonene er de samme som på det normale bildet, gir det ingen følelse av misforhold.

Merknader

- Det kan lagres forskjellige innstillinger i minnet for hver videokilde.
- Når en video vises i en bredskjermmodus som ikke stemmer med det originale bredde-/høydeforholdet, kan den vises feil.
- Husk at det kan føre til krenkelse av utgiverens opphavsrettigheter hvis bredskjermmodusen i dette systemet brukes til kommersiell eller offentlig visning.
- Videovisningen blir kornet når den vises i **Cinema-** eller **Zoom-**modus.

Velge DivX-tekstingsfil

Du kan velge om du vil vise eksternt DivX-teksting eller ikke.

- DivX-tekstingen vises også når **Custom** er valgt, hvis det ikke finnes noen eksterne DivX-tekstingsfiler.
- Du kan velge følgende funksjoner dersom bakgrunnsinnstillingen på underholdningsmenyen er slått av.

● Vis innstillingsmodus for DivX-tekstingsfil.

Se **DivX® Subtitle** (*innstillinger for DivX-tekstingsfil*) på side 17.

- **Original** – viser DivX-teksting
- **Custom** – viser eksternt DivX-teksting

Merknader

- Opptil 42 tegn kan vises på én linje. Hvis det er flere enn 42 tegn, brytes linjen og de ekstra tegnene vises på neste linje.
- Opptil 126 tegn kan vises på ett skjerm bilde. Hvis det er flere enn 126 tegn, vises ikke de overskytende tegnene.

Velge bredde-/høydeforholdet

● Velg innstillingsmodus for bredde-/høydeforhold.

Se **TV Aspect** (*innstillinger for bredde-/høydeforhold*) på side 17.

- **16:9** – Bredskjermbildet (16:9) vises som det er (startinnstilling)
- **Letter Box** – Bildet får form av et felt med svarte kanter øverst og nederst på skjermen
- **Pan Scan** – Høyre og venstre side av skjermbildet er skåret av

Detaljerte instruksjoner

Vise DivX® VOD-registreringskoden

For å spille av DivX VOD-innhold (video on demand (video på forespørsel)) på denne enheten må den først registreres hos en leverandør av DivX-VOD-innhold. Dette gjør du ved å generere en DivX-VOD-registreringskode som du sender til leverandøren.

- Noter deg koden. Du trenger den for å registrere deg hos en DivX VOD-leverandør.

● Velg Registration.

Se **DivX® VOD** (*DivX® VOD-registreringskode*) på side 17.

Registreringskoden vises.

Vise deaktiveringsskoden

Hvis enheten allerede er registrert, kan du fjerne registreringen ved å oppgi deaktiveringsskoden.

1 Velg Deregistration.

Se **DivX® VOD** (*DivX® VOD-registreringskode*) på side 17.

2 Bruk M.C. til å velge Yes.

Vri den for å endre menyalternativet. Trykk for å velge.

Deaktiveringen er fullført.

- Velg **No** for å avbryte deaktiveringen.

Endre bildeinnstillingene

Du kan stille inn **Brightness** (lysstyrke), **Contrast** (kontrast), **Color** (farge) og **Hue** (nyanse), **Dimmer** (dimmer), **Temperature** (temperatur) og **Black Level** (sortnivå) for hver kilde.

- Du kan ikke justere **Color**, **Hue** og **Black Level** for lydquellen.
- Hvis fargesystemet er stilt inn på NTSC, kan du ikke justere **Hue**.
- Hvis fargesystemet er stilt inn på PAL, kan du ikke justere **Hue**.

Se **Video Signal** (*videosignalinnstilling*) på side 31.

● Vis bildejusteringsmodusen.

Se **Picture ADJ** (*bildejustering*) på side 29.

- **Brightness** – justerer svart/hvitt-intensiteten
- **Contrast** – justerer kontrasten
- **Color** – justerer fargemetningen
- **Hue** – justerer fargetonen (rødt eller grønt fremheves)
- **Dimmer** – justerer lysstyrken på skjermen
- **Temperature** – justerer fargetemperaturen, hvilket fører til bedre hvitbalanse
- **Black Level** – Fremhever de mørke delene av bilder slik at forskjellen mellom lyst og mørkt blir mer tydelig

Tilleggsinformasjon

Feilsøking

Vanlig

Symptom	Årsak	Tiltak
Strømmen slås ikke på. Enheten fungerer ikke.	Ledninger og kontakter er feil tilkoblet. Sikringen har gått.	Undersøk nok en gang at alle tilkoblinger er i riktige. Rett opp årsaken, og skift deretter sikringen. Vær påpasselig med å bruke en sikring av samme type.
	Støy og/eller andre faktorer fører til at den innebygde mikroprosessen fungerer på feil måte.	Trykk på RESET .
Det er ikke mulig med betjening fra fjernkontrollen. Enheten virker ikke som den skal selv om jeg trykker på de riktige knappene på fjernkontrollen.	Batteriet er svakt.	Sett i nytt batteri.
Det høres ingen lyd. Volumnivået kan ikke økes.	Kablene er ikke riktig tilkoblet.	Koble til kablene på korrekt måte.
Bredde-/høydeforholdet er feil, og bildet er strukket ut.	Bredde-/høydeforholdet er feil for skjermen.	Velg riktig innstilling for skjermen.
Det er ikke noe bilde.	Ledningen til parkeringsbremsen er ikke koblet til. Parkeringsbremsen er ikke satt på.	Koble ledningen til parkeringsbremsen, og sett på parkeringsbremsen. Koble ledningen til parkeringsbremsen, og sett på parkeringsbremsen.
Bildet som vises stoppes (settes på pause), og enheten kan ikke betjenes.	Dataene kunne ikke leses under avspilling.	Stopp avspillingen og start den på nytt.

Symptom	Årsak	Tiltak
Det er ingen lyd. Volumnivået er lavt.	Volumnivået er lavt.	Juster volumnivået.
Volumnivået er lavt.	Dempeleddet er på.	Slå av dempeleddet.
Lyden og bildet hopper.	Enheten er ikke skikkelig festet.	Fest enheten skikkelig.
NO XXXX vises når et skjermbilde endres (f.eks. NO TITLE).	Ingen tekstinformasjon er innebygget.	Skift skjermbilde eller spill av et annet spor/fil.
Underordnede mapper kan ikke spilles av.	Repetisjon av mapper har blitt valgt.	Velg repetisjonsområdet på nytt.
Repetisjonsområdet endres automatisk.	En annen mappe ble valgt under repetisjonsavspilling.	Velg repetisjonsområdet på nytt.
	Spørsøk eller spoling fremover/bakover ble utført under repetisjonsavspilling.	Velg repetisjonsområdet på nytt.

Problemer med avspilling fra iPod

Symptom	Årsak	Tiltak
iPod-en fungerer ikke som den skal.	Kablene er feil tilkoblet.	Koble kabelen fra iPod-en. Når hovedmenyen for iPod-en vises, koble du til kabelen igjen og tilbakestiller iPod-en.
	iPod-versjonen er gammel.	Oppdater iPod-versjonen.



Feilmeldinger

Ha feilmeldingen tilgjengelig når du tar kontakt med forhandleren eller nærmeste Pioneer-servicesenter.

Tilleggsinformasjon

Ekstern lagringsenhet (USB, SD)

Melding	Årsak	Tiltak
No Device	USB-lagringsenheten er ikke tilkoblet.	Koble til en kompatibel USB-lagringsenhet.
Unplayable File	Denne filtypen kan ikke spilles av på denne enheten.	Velg en fil som kan spilles av.
	Det er ikke noen sanger.	Overfør lydfiler til den eksterne lagringsenheten og koble til.
	Den tilkoblede USB-lagringsenheten har sikkerhet aktivert	Følg anvisningene til USB-minnet for å deaktivere beskyttelsen.
Format Read	Av og til er det en forsinkelse fra avspillingen starter til du hører lyden.	Vent til meldingen forsvinner og du hører lyd.
Skipped	Den eksterne lagringsenheten som brukes, inneholder WMA-filer som har innebygget Windows Media™ DRM 9/10	Spill av en lydfil som ikke har innebygget Windows Media DRM 9/10.
Protect	Alle filene i den eksterne lagringsenheten har innebygget Windows Media DRM 9/10	Overfør lydfiler som ikke har innebygget Windows Media DRM 9/10, til den eksterne lagringsenheten og koble til.
Incompatible USB	Den tilkoblede USB-enheten støttes ikke av denne enheten.	Koble til en USB-lagringsenhet som er kompatibel med USB Mass Storage Class.
	USB-enheten er ikke formatert med FAT16 eller FAT32.	USB-enheten må være formatert med FAT16 eller FAT32.
Incompatible SD	Ikke-kompatibel SD-lagringsenhet	Fjern enheten og bruk en kompatibel SD-lagringsenhet.

Melding	Årsak	Tiltak
Check USB	USB-kontakten eller -kabelen har kortsluttet.	Kontroller at USB-kontakten eller -kabelen ikke sitter fast i noe, eller er skadet.
	Den tilkoblede bærbare USB-lydspilleren/USB-minnet forbruker mer enn maksimalt tillatt effekt.	Koble fra USB-lagringsenheten og ikke bruk den. Vri tenningsbryteren til OFF og deretter til ACC eller ON, og koble bare til kompatible USB-lagringsenheter.
Error-02-9X/-DX	Kommunikasjonsfeil.	Utfør en av følgende handlinger: – Vri tenningen til OFF og tilbake til ON. – Koble fra eller løs ut den eksterne lagringsenheten. – Skift til en annen kilde. Gå så tilbake til USB- eller SD-kilden.
Rental expired.	Den tilkoblede eksterne lagringsenheten inneholder utgått DivX VOD-innhold.	<ul style="list-style-type: none"> • Bytt ut den eksterne lagringsenheten. • Velg en fil som kan spilles av.
File Not Playable-High Definition	Den tilkoblede eksterne lagringsenheten inneholder en DivX HD-fil.	<ul style="list-style-type: none"> • Denne enheten kan ikke spille av DivX HD-filer. Bytt ut den eksterne lagringsenheten med en som enheten kan spille av. • Velg en fil som kan spilles av.
It is not possible to write it in the flash.	Enhetsens flashminne som brukes til midlertidig lagringsområde, er fullt.	Velg en fil som kan spilles av.
Authorization Error	Enhetsens DivX-registreringskode er ikke godkjent av DivX VOD-leverandøren.	Registrer denne enheten hos DivX VOD-leverandøren.

Tilleggsinformasjon

Melding	Årsak	Tiltak
Video frame rate not supported	Den eksterne lagringsenhets bildehastighet er mer enn 30 bilder per sekund.	Bytt ut den eksterne lagringsenheten.
Audio Format not supported	Denne filtypen støttes ikke av denne enheten.	Velg en fil som kan spilles av.
Not Found	Ingen tilknyttede filer	Overfør en fil som kan spilles av.

iPod

Melding	Årsak	Tiltak
No Device	USB-lagringsenhet eller iPod er ikke tilkoblet.	Koble til en kompatibel iPod.
Incompatible USB	Ikke-kompatibel iPod	Koble fra enheten og bruk en kompatibel iPod.
Check USB	iPod-en virker, men lades ikke opp	Kontroller om det er kortslutning på tilkoblingskabelen til iPod-en (f.eks. klemt fast i metalgjenstander). Når du har kontrollert dette, vrir du tenningen til OFF og tilbake til ON, eller kobler fra iPod-en og kobler til igjen.

Format Read/Ready	Av og til er det en forsinkelse fra avspillingen starter til du hører lyden.	Vent til meldingen forsvinner og du hører lyd.
--------------------------	--	--

Error-02-6X/-9X/-DX	Kommunikasjonsfeil.	Koble kabelen fra iPod-en. Når hovedmenyen for iPod-en vises, kobler du til kabelen igjen og tilbakestill iPod-en.
----------------------------	---------------------	--

iPod-feil	Koble kabelen fra iPod-en. Når hovedmenyen for iPod-en vises, kobler du til kabelen igjen og tilbakestill iPod-en.
-----------	--

Melding	Årsak	Tiltak
Error-02-67	iPod-fastvareversjonen er gammel	Oppdater iPod-versjonen.
Stop	Det er ikke noen sanger.	Overfør sanger til iPod-en.
	Det er ingen sanger i den gjeldende listen.	Velg en liste som inneholder sanger.
No xxxx	Det vises ingen informasjon.	Registrer informasjon på iPod-en.
Not Found	Ingen tilknyttede sanger	Overfør sanger til iPod-en.

Bluetooth-telefon

Melding	Årsak	Tiltak
Error-10	Strømbrudd på Bluetooth-modulen i denne enheten.	Vri tenningsbryteren til OFF (av), og deretter til ACC eller ON (på). Hvis feilmeldingen vises igjen etter dette, kontakt forhandleren eller et autorisert Pioneer-servicesenter.



Forstå feilmeldinger for automatisk EQ

Når det ikke er mulig å måle bilens innvendige akustiske egenskaper riktig ved hjelp av automatisk EQ, kan det vises en feilmelding på skjermen. I så fall kan du se i tabellen nedenfor hva problemet er og hvilken metode du kan bruke for å korrigere det. Forsøk på nytt etter at du har foretatt en kontroll.

Melding	Årsak	Tiltak
Error. Please check MIC.	Mikrofonen er ikke koblet til.	Plugg den valgfrie mikrofonen godt inn i kontakten.





Tilleggsinformasjon

Melding	Årsak	Tiltak
Error. Please check xxxx speaker.	Mikrofonen kan ikke fange opp måletonen til en høyttaler.	<ul style="list-style-type: none"> • Kontroller at høyttalerne er riktig tilkoblet. • Korrigjer innstillingen av inngangsnivået til forsterkeren som er koblet til høyttalerne. • Still mikrofonen inn på korrekt måte.
Error. Please check noise.	Støynivået rundt er for høyt.	<ul style="list-style-type: none"> • Stopp bilen på et rolig sted og slå av motoren, klimaanlegget eller varmeapparatet. • Still mikrofonen inn på korrekt måte.
Error. Please check battery.	Enheden får ikke strøm fra batteriet.	<ul style="list-style-type: none"> • Stopp bilen på et rolig sted og slå av motoren, klimaanlegget eller varmeapparatet. • Koble til batteriet på korrekt måte.



Indikatorliste

Vanlig



	(bare MVH-8300BT) Angir at en Bluetooth-telefon er tilkoblet.
	(bare MVH-8300BT) Angir signalstyrken på mobiltelefonen.
A-EQ	Angir at automatisk EQ er på.
	Angir at TA-funksjonen (ventemodus for trafikkmeldinger) er på.
	Angir at et angitt nyhetsprogram har blitt mottatt.



iPod

	Vises når repetisjon av avspilling er satt til One eller All .
	Vises når funksjonen for avspilling i tilfeldig rekkefølge er på.
S.Rtrv	Vises når funksjonen for lydheader er på.

Ekstern lagringsenhet (USB, SD)

	Vises når repetisjonsområdet er valgt for gjeldende fil.
	
	Vises når repetisjonsområdet er valgt for gjeldende mappe.
	
	Vises når avspilling i tilfeldig rekkefølge er på.
S.Rtrv	Vises når funksjonen for lydheader er på.

Mottaker

Local	Vises når lokalsøk er slått på.
	Angir at den valgte frekvensen kringkastes i stereo.
Text	Angir at radiotekst har blitt mottatt.



Tilleggsinformasjon

Håndteringsveiledning

Ekstern lagringsenhet (USB, SD)

Hvis du har spørsmål om den eksterne lagringsenheten (USB, SD), ta kontakt med produsenten av enheten.

Ikke plasser den eksterne lagringsenheten (USB, SD) på steder der den kan utsettes for høy temperatur.

Avhengig av den eksterne lagringsenheten (USB, SD), kan følgende problemer oppstå.

- Betjeningen kan variere.
- Det kan hende at lagringsenheten ikke kjennes igjen.
- Filer spilles ikke av på riktig måte.

USB-lagringsenhet

Tilkoblinger via en USB-hub støttes ikke.

Ikke koble til noe annet enn en USB-lagringsenhet.

Sett USB-lagringsenheten godt fast under kjøring. Du må ikke la USB-lagringsenheten falle på gulvet, der den kan sette seg fast under bremse- eller gasspedalen.

Avhengig av USB-lagringsenheten, kan det oppstå støy fra radioen.

- Enheten kan forårsake støy fra radioen.

Denne enheten kan spille av filer på bærbare USB-spillere/USB-minner som er av masselagringsklassen USB Mass Storage Class. Opphavsrettbeskyttede filer som er lagret på USB-enheter, kan imidlertid ikke spilles av.

Du kan ikke koble en bærbar USB-lydspiller / et USB-minne til denne enheten via en USB-hub.

Partisjonert USB-minne er ikke kompatibelt med denne enheten.

Avhengig av hvilken type bærbar USB-lydspiller/USB-minne som brukes, kan det hende at denne enheten ikke gjenkjennes, eller at lydfilene ikke spilles av på riktig måte.

La ikke den bærbare USB-lydspilleren/USB-minnet ligge i direkte sollys over lengre tid. Hvis du gjør dette, kan det føre til funksjonssvikt på enheten på grunn av den høye temperaturen.

SD-minnekort

Denne enheten støtter bare følgende typer SD-minnekort.

- SD
- SDHC

Oppbevar SD-minnekortet utilgjengelig for barn. Hvis det svelges, må du øyeblikkelig kontakte lege.

Ikke berør kontaktene på SD-minnekortet direkte med fingrene eller et metallobjekt.

Ikke sett inn noe annet enn et SD-minnekort i minnekortsporet. Hvis et metallobjekt (f.eks. en mynt) settes inn i sporet, kan de interne kretsene ødelegges og forårsake feil.

Ikke sett inn et skadet SD-minnekort (vridt, etikett som er tatt av), siden det kan sette seg fast i sporet og ikke løses ut.

Ikke bruk makt når du setter inn SD-minnekortet i kortsporet, siden kortet eller enheten kan bli skadet.

Når du løser ut et SD-minnekort, trykk inn og hold det til du hører et klikk. Det er farlig å slippe med fingrene med én gang, siden kortet kan skytes ut og treffe deg i ansiktet osv. Hvis kortet skytes ut, kan du også miste det.

iPod

La ikke iPod-en ligge i direkte sollys over lengre tid. Hvis du gjør dette, kan det føre til funksjonssvikt på iPod-en på grunn av den høye temperaturen.

Utsett ikke iPod-en for høy temperatur.

For å sikre korrekt bruk, koble dokkingskabelen fra iPod-en direkte til enheten.

Sett iPod-en godt fast under kjøring. Du må ikke la iPod-en falle på gulvet, der den kan sette seg fast under bremse- eller gasspedalen.

Du finner flere opplysninger i bruksanvisningene som følger med iPod-en.

Om iPod-innstillinger

- Når en iPod er tilkoblet, vil denne enheten endre EQ-innstillingene (equalizer) til iPod-en til "av" for å optimere akustikken. Når du kobler fra iPod-en igjen, vil EQ-innstillingene bli tilbakestilt til originalinnstillingene.
- Du kan ikke slå av repetisjon på iPod-en når du bruker denne enheten. Repetisjon endres automatisk til Gjenta alle når iPod-en kobles til denne enheten.

Tilleggsinformasjon

JPEG-bildefiler

JPEG er en forkortelse for Joint Photographic Experts Group og henviser til en teknologistandard for stillbildekomprimering.

Filene er kompatible med grunnlinje-JPEG og -EXIF 2.1 stillbilder inntil en oppløsning på 8 192 × 7 680. (EXIF-format brukes oftest i digitale fotoapparater.)

Avspilling av filer i EXIF-format som har vært behandlet på en PC, kan være umulig.

Enheten er ikke kompatibel med progressive JPEG-filer.

DivX-videofiler

Avhengig av sammensetningen av filinformasjonen, som antall lydspor eller filstørrelsen, kan det oppstå en liten forsinkelse når data spilles av fra en ekstern lagringsenhet.

Enkelte spesialfunksjoner kan være forhindret på grunn av sammensetningen av DivX-filer.

Bare DivX-filer som er lastet ned fra nettstedet for DivX-partnere, er garantert å fungere på korrekt måte. Det er ikke sikkert at uautoriserte DivX-filer fungerer som de skal.

DRM-leiefiler kan ikke betjenes før avspillingen starter.

Anbefalt filstørrelse: mindre enn 2 GB og overføringshastighet på 2 Mbps eller mindre.

ID-koden på denne enheten må være registrert til en DivX VOD-leverandør for at du skal kunne spille av DivX VOD-filer. Se *Vise DivX® VOD-registreringskoden* på side 37 for mer informasjon om ID-koder.

Du finner flere detaljer om DivX på følgende nettsted: <http://www.divx.com/>

ⓘ Viktig

- Legg til den riktige filtypen (.jpg, .jpeg, .jpe eller .jfif) når du lagrer en JPEG-bildefil.
- Denne enheten spiller av filer av filtypen (.jpg, .jpeg, .jpe eller .jfif) som en JPEG-bildefil. For å forhindre feil, ikke bruk disse filtypene for filer som ikke er JPEG-bildefiler.

Kompatibel komprimert lyd/video (USB, SD)

WMA

Filtype: .wma

Bithastighet: 5 kbps til 320 kbps (CBR), VBR

Samplingsfrekvens: 8 kHz til 48 kHz

Windows Media Audio Professional, Lossless, Voice-/DRM-direkteavspilling / direkteavspilling med video: Ikke-kompatibel

MP3

Filtype: .mp3

Bithastighet: 8 kbps til 320 kbps (CBR), VBR

Samplingsfrekvens: 8 kHz til 48 kHz (32 kHz, 44,1 kHz, 48 kHz for ettertrykk)

Kompatibel ID3-kodeversjon: 1.0, 1.1, 2.2, 2.3 (ID3-kodeversjon 2.x har høyere prioritet enn versjon 1.x.)

M3u-spilleliste: Ikke-kompatibel

MP3i (MP3 interaktiv), mp3 PRO: Ikke-kompatibel

AAC

Kompatibelt format: AAC kodet med iTunes

Filtype: .m4a

Bithastighet: 8 kbps til 320 kbps

Samplingsfrekvens: 8 kHz til 44,1 kHz

Apple Lossless: Ikke-kompatibel

AAC-filer kjøpt i iTunes Store (filtype .m4p): Ikke-kompatibel

DivX-kompatibilitet

Kompatibelt format: DivX-videoformat implementert i relasjon til DivX-standarder

Filtyper: .avi eller .divx

DivX Ultra-format: Ikke-kompatibel

DivX HD format: Ikke-kompatibel

DivX-filer uten videodata: Ikke-kompatibel

Kompatibel lydkodek: MP2, MP3, Dolby Digital

Tilleggsinformasjon

LPCM: Ikke-kompatibel

Bit hastighet: 8 kbps til 320 kbps (CBR), VBR

Samplingsfrekvens: 32 kHz, 44,1 kHz, 48 kHz

Kompatibel filtype for ekstern tekstingsfil: .srt

Tilleggsinformasjon

Bare de første 32 tegnene kan vises som filnavn (inkludert filtypen) eller mappenavn.

Det er ikke sikkert at WMA-filer vil bli spilt av på korrekt måte på enheten, avhengig av programmet som er brukt til å kode filene.

Det kan oppstå en liten forsinkelse når du spiller av lydfiler som har innebygget billeddata.

Russisk tekst som skal vises på denne enheten, må være kodet med følgende tegnsett:

- Unicode (UTF-8, UTF-16)
- Andre tegnsett enn Unicode som brukes i et Windows-miljø og er satt til russisk i innstillingen for flere språk

Ekstern lagringsenhet (USB, SD)

Spillbart mappehierarki: kan ha opptil åtte nivåer (et praktisk hierarki består av mindre enn to nivåer).

Spillbare mapper: opptil 6 000

Spillbare filer: opptil 65 535

Avspilling av opphavsrettsbeskyttede filer: Ikke-kompatibel

Partisjonert ekstern lagringsenhet (USB, SD): Bare den første spillbare partisjonen kan spilles av.

Det kan være en liten forsinkelse ved avspilling av lyd-filer på en ekstern lagringsenhet (USB, SD) med flere mappehierarkier.

SD-minnekort

Enheten er ikke kompatibel med MMC (Multi Media Cards)-standarden.

Vi garanterer ikke kompatibilitet med alle SD-minnekort.

Denne enheten er ikke kompatibel med SD-Audio/SD-Video.



OBS!

Pioneer tar ikke på seg noe ansvar for data som måtte gå tapt på bærbare USB-lydspillere/USB-minner/SD-minnekort, selv om dataene skulle gå tapt mens denne enheten brukes.

iPod-kompatibilitet

Enheten har bare støtte for de iPod-modellene som er oppført nedenfor. Støttede iPod-programvareversjoner vises nedenfor. Eldre versjoner er kanskje ikke støttet.

- iPhone 4 (programvareversjon 4.1)
- iPhone 3GS (programvareversjon 4.1)
- iPhone 3G (programvareversjon 4.1)
- iPhone (programvareversjon 3.1.3)
- iPod nano, sjette generasjon (programvareversjon 1.0)
- iPod nano, femte generasjon (programvareversjon 1.0.2)
- iPod nano, fjerde generasjon (programvareversjon 1.0.4)
- iPod nano, tredje generasjon (programvareversjon 1.1.3)
- iPod nano, andre generasjon (programvareversjon 1.1.3)
- iPod nano, første generasjon (programvareversjon 1.3.1)
- iPod touch, fjerde generasjon (programvareversjon 4.1)
- iPod touch, tredje generasjon (programvareversjon 4.0)
- iPod touch, andre generasjon (programvareversjon 4.0)
- iPod touch, første generasjon (programvareversjon 3.1.3)
- iPod classic 160GB (programvareversjon 2.0.4)
- iPod classic 120GB (programvareversjon 2.0.1)
- iPod classic (programvareversjon 1.1.2)
- iPod, femte generasjon (programvareversjon 1.3)

Avhengig av iPod-ens generasjon eller versjon, er det ikke sikkert at alle funksjoner er tilgjengelige.

Betjeningen kan variere, avhengig av programvareversjonen på iPod-en.

Du må ha en kabel fra iPod-ens dokkingskontakt til enhetens USB-port for å kunne bruke en iPod.

Pioneer-kabelen CD-IU50 er også tilgjengelig. Kontakt den lokale forhandleren for flere opplysninger.

Tilleggsinformasjon

Les i iPod-bruksanvisningene for mer informasjon om kompatibilitet med filer/formater.

Lydbok, podkast: Kompatibel

! OBS!

Pioneer tar ikke på seg noe ansvar for data som måtte gå tapt på en iPod, selv om dataene skulle gå tapt mens denne enheten brukes. □

Rekkefølge på lydfiler

Brukeren kan ikke angi mappenummer og avspillingsrekkefølge med denne enheten.

Eksempel på et hierarki

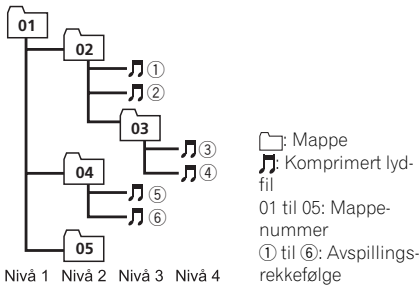

Ekstern lagringsenhet (USB, SD)

Avspillingssekvensen er den samme som for innspillingssekvensen i den eksterne lagringsenheten (USB, SD).

Følgende metode anbefales for å angi avspillingsrekkefølgen:

- 1 Opprett filnavn som inkluderer tall som angir avspillingsrekkefølgen (f.eks. 01xxx.mp3 og 099yyy.mp3).
- 2 Legg disse filene i en mappe.
- 3 Lagre mappen som inneholder filene, på den eksterne lagringsenheten (USB, SD).

Det kan imidlertid hende at du ikke kan angi avspillingsrekkefølgen. Dette er avhengig av systemmiljøet.

For bærbare USB-lydspillere er rekkefølgen forskjellig, og avhenger av spilleren. □

Bruke skjermen på korrekt måte

! OBS!

- Hvis det skulle komme væske eller fremmedlegemer inn i enheten, må du øyeblikkelig slå av strømmen og ta kontakt med forhandleren eller nærmeste autoriserte PIONEER-service-senter. Du må ikke bruke enheten i denne tilstanden. Det kan føre til brann, elektrisk støt eller eventuelt andre feil.
- Hvis du oppdager røyk, merkelige lyder, rar lukt eller andre unormale symptomer fra skjermen, må du øyeblikkelig slå av strømmen og ta kontakt med forhandleren eller nærmeste autoriserte PIONEER-servicesenter. Hvis enheten blir brukt i denne tilstanden, kan det oppstå varig skade på systemet.
- Du må ikke demontere eller modifisere enheten, da det er høyspentkomponenter innvendig som kan gi elektrisk støt. Ta kontakt med forhandleren eller nærmeste autoriserte PIONEER-servicesenter når det gjelder innvendig inspeksjon, justeringer eller reparasjoner.

Håndtere skjermen

- Hvis skjermen blir utsatt for direkte sollys over en lengre periode, blir den svært varm, noe som kan medføre skade på LCD-skjermen. I den grad det er mulig, bør du unngå å utsette den for direkte sollys.
- Skjermen bør brukes innenfor temperaturområdet fra -10 °C til $+60\text{ °C}$. Ved høyere eller lavere temperatur enn det som er angitt for bruk, kan det hende at skjermen ikke fungerer på normal måte.

Tilleggsinformasjon

LCD-skjerm (skjerm med flytende krystaller)

- Varme fra varmeanlegget kan skade LCD-skjermen, og kald luft fra kjøleanlegget kan gjøre at det dannes seg fuktighet inne på skjermen, noe som kan forårsake skade. Hvis skjermen blir avkjølt av kjøleanlegget, kan dette også medføre at skjermen blir mørk eller at levetiden til det lille lysstoffrøret inne i skjermen blir redusert.
- Små svarte prikker eller hvite prikker (lyse prikker) kan forekomme på LCD-skjermen. Disse skyldes LCD-skjermens spesielle egenskaper, og indikerer ikke at det er noen feil på skjermen.
- Når du bruker en mobiltelefon, må du holde antennen borte fra skjermen for å hindre bildeforstyrrelser i form av prikker, fargestriper osv.

LED-lys (light-emitting diode / lysdiode)

- Ved lave temperaturer kan bruk av LED-lyset øke bilders responstid og redusere bildekvaliteten på grunn av LCD-skjermens karakteristikk. Bildekvaliteten vil forbedres ved økt temperatur.
- For å beskytte LED-lyset vil skjermen bli mørkere i følgende miljøer:
 - I direkte sollys
 - Nær varmeventilen
- Levetiden for LED-lyset er mer enn 10 000 timer. Den kan imidlertid være kortere hvis det brukes i høye temperaturer.
- Når det nærmer seg tiden for å skifte LED-lys, blir skjermen mørk, og bildet synes ikke lenger. Hvis dette skjer, må du ta kontakt med forhandleren eller nærmeste autoriserte PIONEER-servicesenter.

Lysstoffrør

- Inne i skjermen finnes det et lite lysstoffrør som lyser opp LCD-skjermen.

- Lysstoffrøret skal ha en levetid på ca. 10 000 timer, avhengig av driftsforholdene. (Når skjermen brukes ved lav temperatur, bidrar dette til å redusere lysstoffrørets levetid.)
- Når det nærmer seg tiden for å skifte lysstoffrør, blir skjermen mørk, og bildet synes ikke lenger. Hvis det skjer, må du ta kontakt med forhandleren eller nærmeste autoriserte PIONEER-servicesenter. 

Opphavsrett og varemerking

Dette elementet har innebygd kopibeskyttelsesteknologi som er beskyttet av amerikanske patenter og andre immaterielle rettigheter som tilhører Rovi Corporation. Omvendt utvikling eller demontering er ikke tillatt.

Bluetooth

Bluetooth®-navnet og -logoer er registrerte varemerker som eies av Bluetooth SIG, Inc., og Pioneer Corporation bruker disse merkene under lisens. Andre varemerker og handelsnavn tilhører sine respektive eiere.

iTunes

Apple og iTunes er varemerker som tilhører Apple Inc., registrert i USA og andre land.

MP3

Det følger en lisens for privat, ikke-kommersiell bruk med dette produktet, og det gis ingen lisens eller rettigheter til å bruke produktet i noen form for kommersiell (det vil si inntektsbringende) direktekringkasting (landbasert eller via satellitt, kabel og/eller eventuelt andre medier), kringkasting/streaming via Internett, intranett og/eller andre nettverk eller i andre systemer som distribuerer elektronisk innhold, som for eksempel anvendelse til betalingslyd (pay-audio) eller lyd på forespørsel (audio-on-demand). For slik bruk kreves det en lisens som er uavhengig av den som gis her. Du finner detaljer om dette på <http://www.mp3licensing.com>.

Tilleggsinformasjon

WMA

Windows Media er enten et registrert varemerke eller et varemerke tilhørende Microsoft Corporation i USA og/eller andre land.

Dette produktet inneholder teknologi som eies av Microsoft Corporation og kan ikke brukes eller distribueres uten en lisens fra Microsoft Licensing, Inc.

SD-minnekort

SD-logoen er et varemerke for SD-3C, LLC.

SDHC-logoen er et varemerke for SD-3C, LLC.

iPod og iPhone

iPhone, iPod, iPod classic, iPod nano og iPod touch er varemerker for Apple Inc., registrert i USA og andre land.

“Made for iPod” og “Made for iPhone” betyr at et tilleggsutstyr er konstruert spesielt for å koble til en iPod eller iPhone, og det har blitt sertifisert av utvikleren at det tilfredsstillende ytelsesstandardene til Apple.

Apple er ikke ansvarlig for bruk av denne enheten eller dens overholdelse av standarder for sikkerhet og regelverk.

Merk at bruk av dette tilbehøret sammen med en iPod eller iPhone kan påvirke trådløs ytelse.

DivX

DivX[®] er et registrert varemerke som tilhører DivX, Inc. og brukes lisensiert.

OM DIVX-VIDEO: DivX[®] er et digitalt videoformat opprettet av DivX, Inc. Dette er en offisiell DivX Certified-enhet som spiller av DivX-video. Se divx.com for mer informasjon og programvare for å konvertere filene dine til DivX-video.

OM DIVX VIDEO-ON-DEMAND: Denne DivX Certified[®]-enheten må registreres for å kunne spille av DivX Video-on-Demand (VOD)-filmer. For å få en registreringskode, finn DivX VOD-avsnittet i *Spille av videoer*. Gå til vod.divx.com for mer informasjon om hvordan du fullfører registreringen.

Dolby Digital

Produsert med lisens fra Dolby Laboratories. Dolby og det doble D-symbolet er varemerker for Dolby Laboratories. 

Tilleggsinformasjon

Tekniske data

Generelt

Strømkilde	14,4 V likestrøm (tillatt spenningsområde: 10,8 V til 15,1 V likestrøm)
Jordingsssystem	Negativ type
Maksimalt strømtrekk	10,0 A
Mål (B × H × D): DIN	
Kabinett	178 mm × 50 mm × 162 mm
Nese	188 mm × 58 mm × 17 mm
D	
Kabinett	178 mm × 50 mm × 162 mm
Nese	188 mm × 58 mm × 17 mm
Vekt	1,1 kg
(MVH-8300BT)	
Vekt	1,0 kg
(MVH-7300)	

Visning

Skjermstørrelse / bredde/høydeforhold	3,0 tommer bred / 16:9 (effektivt skjermområde: 66,8 mm × 36,7 mm)
Piksler	345 600 (1 440 × 240)
Visningsmetode	TFT-aktiv matrise
Fargesystem	PAL/SECAM-kompatibel
Temperaturområde (strøm av)	-20 til +80 °C

Lyd

Maks. utgangseffekt	50 W × 4 70 W × 1/2 Ω (for subwoofer)
Kontinuerlig utgangseffekt	22 W × 4 (50 Hz til 15 000 Hz, 5 % THD, 4 Ω last, begge kanaler drevet)
Belastningsimpedans	4 Ω (4 Ω til 8 Ω (2 Ω for 1 kanal) tillatt)
Maksimum utgangs nivå fra Preout	4,0 V
Equalizer (8-bånds grafisk equalizer):	
Frekvens	40 Hz / 80 Hz / 200 Hz / 400 Hz / 1 kHz / 2,5 kHz / 8 kHz / 10 kHz
Forsterkning	± 12 dB
Høypassfilter:	
Frekvens	50 Hz/63 Hz/80 Hz/100 Hz/ 125 Hz
Helling	-12 dB/okt.

Subwoofer (mono):

Frekvens	50 Hz/63 Hz/80 Hz/100 Hz/ 125 Hz
Helling	-18 dB/okt.
Forsterkning	+6 dB til -24 dB
Fase	Normal/motsatt

Basforsterkning:

Forsterkning	+12 dB til 0 dB
--------------------	-----------------

USB

Standard USB-spesifikasjon

.....	USB 1.1, USB 2.0 full speed
Maksimal strømtilførsel	500 mA
USB-klasse	MSC (Mass Storage Class)
Filsystem	FAT16, FAT32
MP3-kodeformat	MPEG-1 og 2 Audio Layer 3
WMA-kodeformat	Ver. 7, 7.1, 8, 9, 10, 11, 12 (2-kanallyd) (Windows Media Player)
AAC-kodeformat	MPEG-4 AAC (bare iTunes-kodet) (Ver. 9.0,3 og tidligere)
DivX-dekodingsformat	Home Theater Ver. 3, 4, 5, 2, 6 (.avi, .divx)

SD

Kompatibelt fysisk format ...	Versjon 1.10
Filsystem	FAT12, FAT16, FAT32
MP3-kodeformat	MPEG-1 og 2 Audio Layer 3
WMA-kodeformat	Ver. 7, 7.1, 8, 9, 10, 11, 12 (2-kanallyd) (Windows Media Player)
AAC-kodeformat	MPEG-4 AAC (bare iTunes-kodet) (Ver. 9.0,3 og tidligere)
DivX-dekodingsformat	Home Theater Ver. 3, 4, 5, 2, 6 (.avi, .divx)

FM-mottaker

Frekvensområde	87,5 til 108,0 MHz
Utnyttbar følsomhet	9 dBf (0,8 μV/75 Ω mono, S/N: 30 dB)
Signal-/støyforhold	72 dB (IEC-A-nettverk)

MW-mottaker

Frekvensområde	531 til 1602 kHz (9 kHz)
Utnyttbar følsomhet	25 μV (S/N: 20 dB)
Signal-/støyforhold	62 dB (IEC-A-nettverk)

LW-mottaker

Frekvensområde	153 til 281 kHz
Utnyttbar følsomhet	28 μV (S/N: 20 dB)
Signal-/støyforhold	62 dB (IEC-A-nettverk)

Bluetooth

(MVH-8300BT)

Tilleggsinformasjon

Versjon Bluetooth 2.0-sertifisert
Utgangseffekt +4 dBm maks.
(Effektklasse 2)

Merk

De tekniske dataene og utformingen kan endres uten varsel.

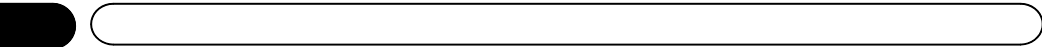

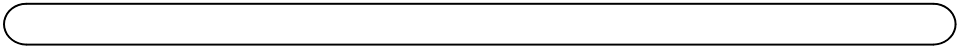

<http://www.pioneer.eu>

Ikke glem å registrere produktet ditt på www.pioneer.no (eller www.pioneer.eu)

PIONEER CORPORATION

28-8, Honkomagome 2-chome, Bunkyo-ku,
Tokyo 113-0021, JAPAN

PIONEER ELECTRONICS (USA) INC.

P.O. Box 1540, Long Beach, California 90801-1540, U.S.A.
TEL: (800) 421-1404

PIONEER EUROPE NV

Haven 1087, Keetberglaan 1, B-9120 Melsele, Belgium/Belgique
TEL: (0) 3/570.05.11

PIONEER ELECTRONICS ASIACENTRE PTE. LTD.

2 Jalan Kilang Barat, #07-01, Singapore 159346
TEL: 65-6378-7888

PIONEER ELECTRONICS AUSTRALIA PTY. LTD.

5 Arco Lane, Heatherton, Victoria, 3202 Australia
TEL: (03) 9586-6300

PIONEER ELECTRONICS OF CANADA, INC.

300 Allstate Parkway, Markham, Ontario L3R 0P2, Canada
TEL: 1-877-283-5901
TEL: 905-479-4411

PIONEER ELECTRONICS DE MÉXICO S.A. de C.V.

Bldv.Manuel Ávila Camacho 138, 10 piso
Col.Lomas de Chapultepec, México, D.F. 11000
TEL: 52-55-9178-4270
FAX: 52-55-5202-3714

先鋒股份有限公司

台北市內湖區瑞光路407號8樓
電話：(02) 2657-3588

先鋒電子（香港）有限公司

香港九龍尖沙咀海港城世界商業中心
9樓901-6室
電話：(0852) 2848-6488

Utgitt av Pioneer Corporation. Copyright ©
2010-2016 av Pioneer Corporation. Alle
rettigheter forbeholdes.