

# Pioneer

---

## Manual de operação

RECEPTOR CENTRAL DE MULTIMÉDIA COM RDS

# MVH-8300BT MVH-7300



Made for



iPod



iPhone

---

*Português*

## Obrigado por adquirir este produto PIONEER.

Para assegurar uma utilização adequada, leia atentamente o manual antes de utilizar este produto. É particularmente importante que leia e cumpra as indicações de **AVISO** e **ATENÇÃO** deste manual. *Guarde o manual num local seguro e acessível para consulta futura.*

### 01 Precauções

- AVISOS IMPORTANTES 4
- Para assegurar uma condução segura 4
- Para evitar descarregar a bateria 5

### 02 Antes de começar

- Informações sobre este equipamento 6
- Ambiente para funcionamento 6
- Em caso de problemas 6
- Reiniciar o microprocessador 6
- Modo de demonstração 7
- Informações sobre este manual 7

### 03 Utilizar este equipamento

- Unidade principal 8
- Controlo remoto opcional 8
- Operações básicas 9
- Operações de menu básicas 10
  - Operações de menu idênticas para definições de funções/regulações de áudio/definições iniciais/listas 10
- Personalizar menus 10
  - Cancelar um Menu Registrado 11
- Sobre as informações de orientação 11
- Utilizar o telefone Bluetooth 11
  - Configurar as chamadas mãos livres 11
  - Operações básicas 12
- Rádio 12
  - Operações básicas 12
  - Utilizar a busca PI 13
  - Utilizar a busca PI automática para estações pré-programadas 13
  - Memorizar e voltar a seleccionar as estações para cada banda 13
  - Definições das funções 13
  - Memorizar e voltar a seleccionar texto de rádio 14
  - Lista PTY 15
- Ler imagens em movimento 15

- Operações básicas 15
- Seleccionar e ler ficheiros a partir da lista de nomes 16
- Procurar um vídeo no iPod 16
- Reproduzir conteúdos DivX® VOD 17
- Definições das funções 17

#### Ler áudio 20

- Operações básicas 20
- Seleccionar e reproduzir ficheiros/faixas a partir da lista de nomes 21
- Procurar uma música do iPod 21
- Definições das funções 21

#### Ler imagens fixas 24

- Operações básicas 24
- Seleccionar e ler ficheiros a partir da lista de nomes 24
- Definições das funções 24
- Introdução às operações para leitura de imagens fixas como uma apresentação de diapositivos 26

#### Telefone Bluetooth 27

- Operação do menu de ligação 27
- Operação do menu do telefone 28
- Função e operação 29

#### Regulações de áudio 30

#### Definições do sistema 32

#### Definições de entretenimento 33

- Personalizar a cor de iluminação 33

#### Definições iniciais 34

- EQ automático (equalizador automático) 35

#### Outras funções 38

- Utilizar uma fonte AUX 38
- Activar/desactivar as indicações do ecrã 38

### 04 Instruções detalhadas

- Mudar o modo de ecrã panorâmico 39
- Definir o ficheiro de legendas DivX 39
- Definir o formato 40

Ver o código de registo DivX® VOD **40**

Ver o código de anulação do registo **40**

Alterar o ajuste da imagem **40**

## ● **Informações adicionais**

Resolução de problemas **41**

Mensagens de erro **41**

Compreender as mensagens de erro relativas

ao equalizador (EQ) automático **44**

Lista de indicadores **44**

Instruções de manuseamento **45**

Compatibilidade com áudio/vídeo

comprimido (USB, SD) **47**

Compatibilidade com iPod **48**

Sequência de ficheiros de áudio **49**

Utilizar o ecrã correctamente **49**

– Manusear o ecrã **49**

– Ecrã de cristais líquidos (LCD) **50**

– LED (diodos emissores de luz) de luz  
posterior **50**

– Tubo fluorescente **50**

Direitos de autor e marcas comerciais **50**

Especificações **52**

## AVISOS IMPORTANTES

Por favor, leia todas estas instruções sobre o ecrã e guarde-as para consulta futura.

- 1 **Leia cuidadosamente este manual até ao fim, antes de utilizar o ecrã.**
- 2 **Tenha este manual sempre à mão e consulte-o para obter informações sobre o funcionamento e informações de segurança.**
- 3 **Leia atentamente todos os avisos deste manual e siga cuidadosamente as instruções.**
- 4 **Não deixe que outras pessoas usem este sistema antes de lerem e compreenderem as instruções de funcionamento.**
- 5 **Não coloque o ecrã num sítio onde possa (i) impedir a visibilidade do condutor, (ii) prejudicar a eficácia de qualquer sistema ou dispositivo de segurança do veículo, incluindo airbags e indicadores luminosos de perigo ou (iii) prejudicar a capacidade do condutor para conduzir o veículo com segurança.**
- 6 **Não utilize este ecrã se isso o fizer desviar a atenção da condução segura do veículo. Cumpra sempre as regras de uma condução segura e respeite todas as regras de trânsito em vigor. Se tiver dificuldades em utilizar o sistema ou em ler o ecrã, estacione o veículo num local seguro antes de fazer os ajustes necessários.**
- 7 **Não se esqueça de usar sempre o cinto de segurança quando utilizar o veículo. Se tiver um acidente, os ferimentos podem ser muito mais graves se não tiver o cinto de segurança colocado.**
- 8 **Nunca utilize auscultadores durante a condução.**
- 9 **Para promover a segurança, algumas funções só são activadas quando o veículo estiver travado com o travão de mão e imobilizado.**
- 10 **Nunca regule o volume de som do ecrã para um nível tão alto que o impeça de ouvir o trânsito e os veículos de emergência.**



### AVISO

**Não tente instalar ou reparar o ecrã pessoalmente. A instalação ou reparação do ecrã por pessoas sem formação e experiência em equipamento electrónico e acessórios para automóveis pode ser perigosa e expô-lo ao risco de choques eléctricos ou outros perigos.** ■

## Para assegurar uma condução segura



### AVISO

- **O FIO VERDE-CLARO DO CONECTOR DE ALIMENTAÇÃO DESTINA-SE A DETECTAR O ESTADO DO TRAVÃO DE MÃO E TEM DE SER LIGADO AO LADO DE ALIMENTAÇÃO DE CORRENTE DO INTERRUPTOR DO TRAVÃO DE MÃO. A LIGAÇÃO OU UTILIZAÇÃO INCORRECTA DESTES FIOS PODE VIOLAR A LEI APLICÁVEL E PROVOCAR FERIMENTOS OU DANOS GRAVES.**
  - Para evitar o risco de danos, ferimentos e a possível violação das leis em vigor, este equipamento não deve ser utilizado com vídeo que possa ser visto pelo condutor.
  - Para evitar o risco de acidente e a possível violação das leis em vigor, os passageiros dos bancos da frente não devem nunca ver o vídeo durante a condução do veículo.
  - Em alguns países ou estados, a visualização de imagens dentro de um veículo, mesmo por outras pessoas que não o condutor, pode ser ilegal. Deve cumprir tais leis nos locais em que elas sejam aplicáveis.

Se tentar ver uma imagem de vídeo enquanto conduz, aparece no ecrã da frente o aviso **Viewing of front seat video source while driving is strictly prohibited.**

Para ver uma imagem de vídeo no ecrã da frente, estacione o veículo num local seguro e trave-o com o travão de mão. ■

## Precauções

### Para evitar descarregar a bateria

Não desligue o motor do veículo quando utilizar este equipamento para não descarregar a bateria.

- Se o equipamento não estiver a receber corrente eléctrica, como durante a substituição da bateria do veículo, o microcomputador do equipamento volta ao estado inicial. Recomendamos que tome nota dos dados do ajuste de áudio.



#### **AVISO**

Não utilizar em veículos que não tenham uma posição ACC (acessórios) na chave de ignição. 



Quando se desfizer deste equipamento, não o deite fora juntamente com o lixo doméstico. De acordo com a legislação que obriga a um tratamento, recuperação e reciclagem adequados dos produtos electrónicos usados, existe um sistema de recolha específico dos mesmos.

Os utilizadores privados nos países membros da UE, na Suíça e Noruega podem enviar, sem encargos, os seus produtos electrónicos usados para as instalações de recolha indicadas ou para um retalhista (se adquirir um produto novo semelhante).

Nos países não mencionados atrás, por favor contacte as suas autoridades locais para se informar sobre o método de eliminação correcto.

Ao proceder desta forma, assegura que o seu produto recebe o tratamento necessário, recuperação e reciclagem, e assim impede potenciais efeitos negativos sobre o ambiente e a saúde humana. ■

## Informações sobre este equipamento

As frequências do sintonizador deste equipamento correspondem às atribuídas à Europa Ocidental, Ásia, Médio Oriente, África e Oceânia. A utilização noutras regiões pode originar uma recepção deficiente. A função RDS (sistema de dados de rádio) funciona apenas em áreas com estações FM que transmitam sinais RDS.

### ⚠ ATENÇÃO

- Não deixe cair líquidos no equipamento. Pode provocar um choque eléctrico. Além disso, se

o equipamento se molhar, pode ficar avariado, deitar fumo ou sobreaquecer.

- O CarStereo-Pass Pioneer destina-se a ser usado apenas na Alemanha.
- Mantenha sempre o volume suficientemente baixo para poder ouvir os sons do exterior.
- Evite a exposição à humidade.
- Se a bateria for desligada ou se descarregar, os dados memorizados são apagados.

### Nota

As operações de definição de uma função ficam concluídas mesmo que o menu seja cancelado antes de as operações serem confirmadas. ■

## Ambiente para funcionamento

Deve utilizar o equipamento dentro dos limites de temperatura indicados abaixo.

Intervalo de temperatura de funcionamento:  
-10 °C a +60 °C

Temperatura de teste ETC EN300328: -20 °C e +55 °C ■

## Em caso de problemas

Se o produto tiver problemas de funcionamento, contacte o distribuidor ou o centro de Assistência Técnica Pioneer autorizado mais próximo. ■

## Reiniciar o microprocessador

Tem de reiniciar o microprocessador nas seguintes situações:

- Após a instalação, antes de utilizar o equipamento pela primeira vez
- Se o equipamento não funcionar correctamente
- Se aparecerem mensagens estranhas ou incorrectas no ecrã

## Antes de começar

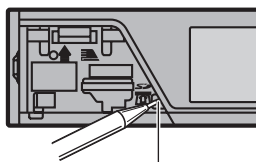

Botão **RESET**

- 1 **Retire o painel frontal.**
- 2 **Prima o botão RESET com a ponta de uma caneta ou outro instrumento pontiagudo.**

## Modo de demonstração

### **Importante**

Se não ligar o fio vermelho (ACC) deste equipamento a um terminal sincronizado com as operações de ligar/desligar da chave de ignição, pode descarregar a bateria.

A demonstração começa automaticamente quando coloca a chave de ignição na posição ACC ou ON com o equipamento desligado. O facto de desligar o equipamento não cancela o modo de demonstração. Para cancelar o modo de demonstração, utilize a função no menu de definições iniciais. Se utilizar o modo de demonstração com a chave de ignição na posição ACC pode descarregar a bateria. Consulte **Demonstration** (*definição do ecrã de demonstração*) na página 34.

## Informações sobre este manual

- Este manual descreve o funcionamento do MVH-8300BT e do MVH-7300. Apenas o MVH-8300BT possui funções Bluetooth, pelo que as explicações relativas a essas funções não se aplicam ao MVH-7300.
- Nas instruções seguintes, as memórias USB, os leitores de áudio portáteis USB e os cartões de memória SD são designados

colectivamente como “dispositivos de armazenamento externos (USB, SD)”. Se forem indicadas unicamente as memórias e os leitores de áudio portáteis USB, são referidos colectivamente como “dispositivos de armazenamento USB”.

- Neste manual, iPod e iPhone são designados como “iPod”.

# 03 Utilizar este equipamento

## Unidade principal

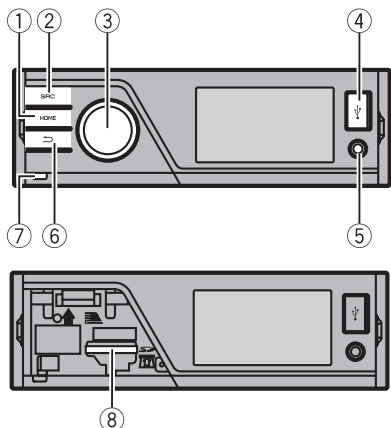

Peça	Peça
① HOME	⑤ Entrada AUX (entrada de vídeo/estéreo de 3,5 mm)
② SRC/OFF	⑥ Entrada de microfone para medição do EQ automático
③ MULTI-CONTROL (M.C.)	⑦ ↵ (anterior/desligar ecrã)
④ Porta USB	⑧ Botão Retirar
	⑧ Ranhura para cartão de memória SD
	⑧ Retire o painel frontal para aceder à ranhura para cartão de memória SD.

### ⚠ ATENÇÃO

Utilize um cabo USB Pioneer opcional (CD-U50E) para ligar o leitor de áudio USB/dispositivo de memória USB, pois qualquer dispositivo ligado directamente ao equipamento ficará saliente e pode ser perigoso.

Não utilize produtos não autorizados.

## Controlo remoto opcional

O controlo remoto CD-R320 é vendido separadamente.

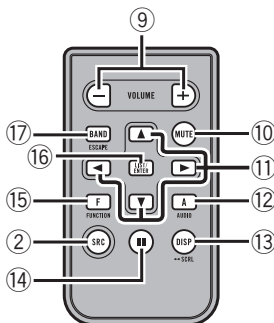

Peça	Operação
⑨ +/- (VOLUME)	Prima este botão para aumentar ou diminuir o volume.
⑩ MUTE	Prima este botão para silenciar o som. Prima novamente para voltar a ouvir o som.
⑪ ▲/▼/◀▶	Prima para sintonizar manualmente, avançar/retroceder rapidamente e procurar faixas.
⑫ AUDIO	Prima para visualizar uma função de áudio.
⑬ DISP/SCRL	Prima este botão para seleccionar ecrãs diferentes para a fonte de áudio. Prima este botão para seleccionar o ecrã básico ou o ecrã de imagem para a fonte de vídeo. <ul style="list-style-type: none"> <li>Se a definição de fundo do menu de entretenimento estiver desactivada, pode alternar entre o ecrã básico e o ecrã de imagem.</li> </ul>
⑭	Prima este botão para fazer uma pausa ou retomar a reprodução.
⑮ FUNCTION	Prima para visualizar funções.

## Utilizar este equipamento

Peça	Operação
16 LIST/ /ENTER	Prima este botão para ver a lista em função da fonte. Enquanto estiver no menu de utilização, prima para controlar as funções.
17 BAND/ES- CAPE	Prima este botão para seleccionar uma das três bandas FM ou as bandas MW/LW. Quando estiver a ler dispositivos de armazenamento externos com vários tipos de ficheiros de media, prima o botão para alternar entre os tipos de ficheiros de media a ler. <b>Music</b> (áudio comprimido)— <b>Video</b> (ficheiros de vídeo DivX)— <b>Photo</b> (ficheiros de imagem JPEG) Prima este botão para voltar ao ecrã normal a partir do menu da lista/funções. Prima o botão para cancelar o menu de definições iniciais.

### Nota

Não é possível efectuar definições de funções, regulações de áudio, menus de listas, etc. premindo ▲/▼/◀/▶ do controlo remoto. Utilize o controlo múltiplo da unidade principal. ■

## Operações básicas

### ⚠ Importante

- Manuseie o painel frontal com cuidado quando o retirar ou colocar.
- Evite submeter o painel frontal a choques excessivos.
- Evite expor o painel frontal à luz solar directa e a temperaturas elevadas.
- Para evitar danificar o dispositivo ou o interior do veículo, desligue todos os cabos e dispositivos ligados ao painel frontal antes de o retirar.

Remover o painel frontal para impedir que o equipamento seja roubado

- 1 Prima o botão Retirar para soltar o painel frontal.
- 2 Agarre no painel frontal e retire-o.
- 3 Quando retirar o painel frontal mantenha-o sempre dentro de um dispositivo de protecção como, por exemplo, uma caixa protectora.

Voltar a colocar o painel frontal

- 1 Faça deslizar o painel frontal para cima até ouvir um estalido.

Na parte superior, existe um ponto de ligação do painel frontal à unidade principal. Certifique-se de que o painel frontal fica correctamente ligado à unidade principal.



- 2 Prima a parte inferior do painel frontal até este ficar bem encaixado.  
Se não conseguir encaixar bem o painel frontal na unidade principal, tente novamente. Se tentar encaixar o painel frontal à força, pode danificá-lo.

Ligar o equipamento

- 1 Prima **SRC/OFF** para ligar o equipamento.

Desligar o equipamento

- 1 Mantenha premido o botão **SRC/OFF** até o equipamento desligar.

Seleccionar uma fonte

- 1 Prima **SRC/OFF** para percorrer ciclicamente:  
**Radio** (sintonizador)—**USB** (dispositivo de armazenamento USB)/**iPod** (iPod ligado utilizando a entrada USB)—**SD** (cartão de memória SD)—**AUX** (AUX)

Regular o volume

- 1 Rode **M.C.** para regular o volume.

### Nota

Se o fio azul/branco deste equipamento estiver ligado ao terminal de controlo do relé da antena automática do veículo, a antena sobe quando ligar a fonte deste equipamento. Para recolher a antena, desligue a fonte. ■

## Utilizar este equipamento

### Operações de menu básicas

Pode seleccionar a fonte, utilizar a função de lista, regular definições de áudio, etc., utilizando **HOME**.

#### 1 Prima **HOME**.

#### 2 Prima **M.C.** para cima ou para baixo para mudar a opção do menu.

**Home** (menu inicial)—**Custom** (menu personalizado)—**Phone** (menu do telefone)

- O menu do telefone está disponível apenas para o MVH-8300BT.

#### 3 Rode **M.C.** para seleccionar a opção do menu.

Depois de seleccionar, execute as operações seguintes.

##### Home (menu inicial)

###### Source (seleccionar uma fonte)

- 1 Prima **M.C.** para mostrar o modo de definição.
- 2 Utilize **M.C.** para seleccionar o nome da fonte pretendida.  
Rode para mudar a fonte. Prima para seleccionar. Para saber quais as fontes que pode seleccionar, consulte *Seleccionar uma fonte* na página anterior.

###### List (utilizar o menu de listas)

- 1 Prima **M.C.** para ver a lista.  
Prima para ver a lista de pastas, a lista de ficheiros ou a lista de canais pré-programados em função da fonte.

###### Audio (definir um menu de áudio)

- 1 Prima **M.C.** para ver o menu de áudio.  
Consulte *Regulações de áudio* na página 30.

###### System (definir um menu do sistema)

- 1 Prima **M.C.** para ver o menu do sistema.  
Consulte *Definições do sistema* na página 32.

###### Entertainment (definir um menu de entretenimento)

- 1 Prima **M.C.** para ver o menu de entretenimento.  
Consulte *Definições de entretenimento* na página 33.

### Custom (menu personalizado)

Pode escolher menus dentro de cada menu (menu das funções de áudio, etc.) e registá-los neste menu personalizado.

Consulte *Personalizar menus* nesta página.

Ver o menu personalizado

- 1 Prima **M.C.** para mostrar o modo de definição.

### Phone (menu do telefone)

Ver o menu de telefone

- Consulte *Operação do menu do telefone* na página 28.

### Operações de menu idênticas para definições de funções/regulações de áudio/definições iniciais/listas

Voltar ao ecrã anterior

Voltar à lista/categoria anterior (a pasta/categoria no nível acima)

- 1 Prima .

Voltar ao ecrã normal

Cancelar o menu de definições iniciais

- 1 Prima **HOME**.



### Personalizar menus

Pode registar itens de menus que utiliza com frequência num menu personalizado.

- As colunas do menu que pode registar aparecem em indicadores circulares.

#### 1 Aceda à coluna do menu a registar.

Consulte *Operações de menu básicas* nesta página.

Pode aceder à coluna do menu em **Home (menu inicial)**.

#### 2 Mantenha **M.C.** premido para a direita para registar a coluna do menu.

As colunas do menu que registou aparecem em indicadores circulares e grandes.

## Utilizar este equipamento

### 3 Aceda ao menu personalizado e escolha um menu registado.

Consulte *Operações de menu básicas* na página anterior.

#### Nota

Pode registar até 12 colunas.

### Cancelar um Menu Registado

#### 1 Aceda ao menu personalizado e escolha um menu registado.

Consulte *Operações de menu básicas* na página anterior.

#### 2 Mantenha M.C. premido para a direita para cancelar o menu registado.

## Sobre as informações de orientação

Este equipamento apresenta informações que explicam como utilizar o **M.C.** para cada função.



#### 1 Aceda ao menu do sistema.





Consulte *Operações de menu básicas* na página anterior.

#### 2 Utilize o M.C. para seleccionar **Guide Info.**

Rode para mudar a opção do menu. Prima para seleccionar.

Aparecem as informações de orientação.

Operação	
	Rode <b>M.C.</b>
	Prima <b>M.C.</b> para cima ou para baixo.
	Prima <b>M.C.</b> para a esquerda ou para a direita.

Operação	
	Prima <b>M.C.</b>
	Mantenha o botão <b>M.C.</b> premido.
	Prima <b>M.C.</b> para cima.
	Prima <b>M.C.</b> para baixo.
	Mantenha <b>M.C.</b> premido para cima.

- Prima **M.C.** para ver a página seguinte. 

## Utilizar o telefone Bluetooth

*Esta função está disponível apenas para o MVH-8300BT.*

#### Importante

- Como o equipamento está no modo de espera para ligação ao telemóvel através da tecnologia sem fios Bluetooth, a sua utilização com o motor desligado pode descarregar a bateria.
- As operações podem variar consoante o tipo de telemóvel.
- As operações avançadas que requerem atenção, como a marcação de números no monitor, a utilização da lista telefónica, etc., são proibidas durante a condução. Quando precisar de as utilizar, estacione o veículo num local seguro.

## Configurar as chamadas mãos livres

Antes de poder utilizar a função de chamadas mãos livres, tem de configurar o equipamento para utilização com o telemóvel.

## Utilizar este equipamento

- 1 Ligação  
Utilize o menu de ligação telefónica Bluetooth.  
Consulte *Operação do menu de ligação* na página 27.
- 2 Definições das funções  
Utilize o menu de funções do telefone Bluetooth.  
Consulte *Operação do menu do telefone* na página 28.

### Operações básicas

Efectuar uma chamada telefónica

- 1 Consulte *Operação do menu do telefone* na página 28.

Atender uma chamada recebida

- 1 Quando recebe uma chamada, prima **M.C.**
  - Também pode executar esta operação pre-  
mindo o **M.C.** para cima.

Terminar uma chamada

- 1 Prima **M.C.**

Rejeitar uma chamada recebida

- 1 Quando recebe uma chamada, prima **M.C.** para baixo.

Atender uma chamada em espera

- 1 Quando recebe uma chamada, prima **M.C.**
  - Também pode executar esta operação pre-  
mindo o **M.C.** para cima.

Alternar entre interlocutores em espera

- 1 Prima **M.C.** para cima.

Cancelar uma chamada em espera

- 1 Prima **M.C.** para baixo.

Regular o volume de audição do interlocutor

- 1 Prima **M.C.** para a esquerda ou para a direita enquanto está a falar ao telefone.

Activar ou desactivar o modo privado

- 1 Mantenha **M.C.** premido para cima enquanto está a falar ao telefone.

#### Notas

- Se o modo privado estiver seleccionado no telemóvel, a opção mãos livres pode não estar disponível.
- A duração estimada da chamada aparece no ecrã (pode diferir ligeiramente da duração real da chamada). ■

## Rádio

### Operações básicas

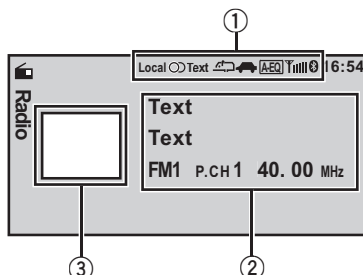

- 1 Área de visualização do indicador  
Consulte *Lista de indicadores* na página 44.
- 2 Área de informação de texto
  - Nome PTY
  - Nome da estação de rádio
  - Indicador da banda/número pré-programado/frequência
- 3 Ecrã de imagem da fonte

Sintonização manual (passo a passo)

- 1 Prima **M.C.** para a esquerda ou para a direita.

Busca

- 1 Mantenha **M.C.** premido para a esquerda ou para a direita e depois solte-o.  
Pode cancelar a sintonização por busca pre-  
mindo **M.C.** para a esquerda ou para a direita.  
Mantendo **M.C.** premido para a esquerda ou para a direita, pode saltar estações. A sintonização por busca começa assim que soltar **M.C.**

#### Nota

A função AF (procura de frequências alternativas) do equipamento pode ser activada ou desactivada. A função AF deverá estar desactivada durante a operação normal de sintonização (consulte a página 14).

## Utilizar este equipamento

### Utilizar a busca PI

Se o sintonizador não conseguir encontrar uma estação adequada, ou se a qualidade da recepção se deteriorar, o equipamento procura automaticamente uma estação diferente com a mesma programação. Durante a procura, aparece a indicação **PI SEEK** e o som é silenciado.

### Utilizar a busca PI automática para estações pré-programadas

Quando não é possível voltar a chamar estações pré-programadas, pode configurar o equipamento para que efectue uma busca PI durante a chamada de estações pré-programadas.

- Por predefinição, a busca PI automática está desactivada. Consulte **Auto PI** (*busca PI automática*) na página 34.

### Memorizar e voltar a seleccionar as estações para cada banda

Utilizar o ecrã de pré-programações

- 1 Prima **M.C.** para cima ou para baixo para ver o ecrã de pré-programações.
- 2 Prima **M.C.** para cima ou para baixo até aparecer a banda pretendida (**FM1**, **FM2**, **FM3** para FM ou **MW/LW**).
- 3 Utilize **M.C.** para memorizar a frequência seleccionada.  
Rode para mudar o número pré-programado.  
Mantenha premido para memorizar.
- 4 Utilize **M.C.** para seleccionar a estação pretendida.  
Rode para mudar a estação. Prima para seleccionar.

Também pode ver o ecrã de pré-programações premindo **HOME**. Consulte *Operações de menu básicas* na página 10.

### 2 Rode M.C. para seleccionar a função.

Depois de seleccionar, execute as operações seguintes para definir a função.

#### BSM (memória das melhores estações)

A função BSM (memória das melhores estações) memoriza automaticamente as seis estações com sinais mais fortes pela ordem da força do sinal.

- 1 Prima **M.C.** para activar a função BSM.  
Para cancelar, prima novamente **M.C.**

#### Regional (regional)

Se utilizar a função AF, a função regional limita a selecção de estações às que transmitem programas regionais.

- 1 Prima **M.C.** para activar ou desactivar a função regional.

#### Local (sintonização por busca local)

A sintonização por busca local permite sintonizar apenas as estações de rádio cujo sinal seja suficientemente forte para garantir uma boa recepção.

- 1 Prima **M.C.** para mostrar o modo de definição.
- 2 Rode **M.C.** para seleccionar a definição pretendida.

FM: **Off—Level1—Level2—Level3—Level4**

MW/LW: **Off—Level1—Level2**

A definição do nível mais alto permite unicamente a recepção das estações com o sinal mais forte, enquanto que os níveis inferiores permitem a recepção de estações com um sinal mais fraco.

- 3 Prima **M.C.** para confirmar a selecção.

#### PTY search (selecção do tipo de programa)

## Definições das funções

### 1 Prima M.C. para ver o menu de funções.

## Utilizar este equipamento

Pode sintonizar uma estação utilizando a informação PTY (tipo de programa).

- 1 Prima **M.C.** para mostrar o modo de definição.
- 2 Rode **M.C.** para seleccionar a definição pretendida.

### News&Info—Popular—Classics—Others

- 3 Prima **M.C.** para iniciar a procura.

O equipamento procura uma estação que transmita o tipo de programa seleccionado. Quando encontra uma estação, aparece o respectivo nome do serviço de programa.

Na secção que se segue, encontra uma lista com a informação PTY (código de identificação do tipo de programa). Consulte a próxima página.

O programa de algumas estações pode ser diferente do indicado pelo PTY transmitido.

Se nenhuma estação estiver a transmitir o tipo de programa que estava a procurar, a indicação **Not Found** aparece durante cerca de quatro segundos e o sintonizador volta à estação inicial.

**Traffic Announce** (modo de espera de boletins de trânsito)

A função TA (modo de espera de boletins de trânsito) permite receber automaticamente boletins de trânsito, independentemente da fonte que está a ouvir.

- 1 Prima **M.C.** para activar ou desactivar o modo de espera de boletins de trânsito.

**Alternative FREQ** (procura de frequências alternativas)

Se o sintonizador não conseguir obter uma boa recepção, o equipamento procura automaticamente uma estação diferente na mesma rede.

- 1 Prima **M.C.** para activar ou desactivar a função AF.

**News Interrupt** (interrupção para programa de notícias)

Quando uma estação de notícias com código PTY transmitir um programa de notícias, o equipamento muda automaticamente para a estação que está a transmitir as notícias. Quando o programa de notícias terminar, é retomada a recepção do programa anterior.

- 1 Prima **M.C.** para activar/desactivar a função NOTÍCIAS.

**Radio Text** (ver texto de rádio)

Este sintonizador permite ver dados de texto de rádio transmitidos por estações RDS, como informações sobre a estação, o nome da música que está a ser transmitida e o nome do intérprete.

- O sintonizador guarda automaticamente as três últimas emissões de texto de rádio recebidas, substituindo o texto mais antigo pelo novo texto.

- 1 Prima **M.C.** para ver o texto de rádio. Aparece o texto de rádio da estação emissora que está a ser transmitida.
- 2 Rode **M.C.** para voltar a seleccionar os três textos de rádio mais recentes. Consulte *Memorizar e voltar a seleccionar texto de rádio* nesta página.

Se não existir informação de texto de rádio na memória, o ecrã não muda.

### Nota

Se estiver seleccionada a banda MW/LW, está disponível apenas **BSM** ou **Local**.

## Memorizar e voltar a seleccionar texto de rádio

Pode memorizar dados de até seis textos de rádio.

### 1 Escolha o texto de rádio que quer memorizar.

Consulte **Radio Text** (ver texto de rádio) nesta página.

### 2 Prima M.C.

Aparece o ecrã das pré-programações.

### 3 Utilize M.C. para memorizar o texto de rádio seleccionado.

Rode para mudar o número pré-programado. Mantenha premido para memorizar.

### 4 Utilize M.C. para seleccionar o texto de rádio pretendido.

Rode para mudar o texto de rádio. Prima para seleccionar.

## Utilizar este equipamento

### Lista PTY

#### News&Info

**News** (Notícias), **Affairs** (Temas actuais), **Info** (Informação), **Sport** (Desporto), **Weather** (Meteorologia), **Finance** (Finanças)

#### Popular

**Pop Mus** (Música pop), **Rock Mus** (Música rock), **Easy Mus** (Ligeira), **Oth Mus** (Outra música), **Jazz** (Jazz), **Country** (Música country), **Nat Mus** (Música nacional), **Oldies** (Música de outras décadas), **Folk mus** (Música folk)

#### Classics

**L. Class** (Clássica ligeira), **Classic** (Clássica)

#### Others

**Educate** (Educativos), **Drama** (Teatro), **Culture** (Cultura), **Science** (Ciência), **Varied** (Vários), **Children** (Infantil), **Social** (Assuntos sociais), **Religion** (Religiosos), **Phone In** (Participação de ouvintes), **Touring** (Viagem), **Leisure** (Lazer), **Document** (Documentários)



## Ler imagens em movimento

### Operações básicas

Se ligar um iPod com funções de vídeo a este equipamento através de um cabo de interface, como o CD-IU50V (vendido separadamente), pode desfrutar dos conteúdos de vídeo do iPod, como uma fonte **iPod**. Não é necessário mudar a definição de **AUX**.

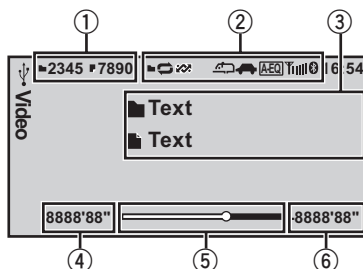

Pode mudar para o ecrã básico ou o ecrã de imagem.

Consulte **Display** (*definição do ecrã*) na página 18.

- ① Área de informação do ficheiro que está a ser lido

#### Dispositivo de armazenamento externo (USB, SD)

- Indicador do número da pasta/ficheiro **iPod**

- Indicador do número da música

- ② Área de visualização do indicador  
Consulte *Lista de indicadores* na página 44.

- ③ Área de informação de texto

#### Dispositivo de armazenamento externo (USB, SD)

- Nome da pasta
- Nome do ficheiro

#### iPod

- Título da música
- Nome do intérprete
- Título do álbum

- ④ Indicador do tempo de reprodução

- ⑤ Barra de leitura

- ⑥ Indicador do tempo restante

## Utilizar este equipamento

<p>Ler ficheiros de um dispositivo de armazenamento USB</p> <ol style="list-style-type: none"> <li>1 Abra a tampa da porta USB.</li> <li>2 Ligue o dispositivo de armazenamento USB com um cabo USB.</li> </ol>
<p>Parar a reprodução de ficheiros de um dispositivo de armazenamento USB</p> <ol style="list-style-type: none"> <li>1 Pode desligar o dispositivo de armazenamento USB em qualquer altura.</li> </ol>
<p>Ler ficheiros de um cartão de memória SD</p> <ol style="list-style-type: none"> <li>1 Retire o painel frontal.</li> <li>2 Introduza um cartão de memória SD na ranhura respectiva. Introduza-o com a superfície de contacto virada para baixo e prima o cartão até ele encaixar completamente com um estalido.</li> <li>3 Volte a colocar o painel frontal.</li> </ol>
<p>Parar a reprodução de ficheiros de um cartão de memória SD</p> <ol style="list-style-type: none"> <li>1 Retire o painel frontal.</li> <li>2 Prima o cartão de memória SD até ouvir um estalido. O cartão de memória SD é ejectado.</li> <li>3 Puxe o cartão de memória SD para fora.</li> <li>4 Volte a colocar o painel frontal.</li> </ol>
<p>Ler vídeos de um iPod</p> <ol style="list-style-type: none"> <li>1 Abra a tampa da porta USB.</li> <li>2 Com um cabo de interface (por exemplo, CD-IU50V), ligue o iPod a um cabo USB e à entrada AUX utilizando a ligação da estação de ancoragem do iPod.</li> </ol>
<p>Seleccionar uma pasta</p> <ol style="list-style-type: none"> <li>1 Prima <b>M.C.</b> para cima ou para baixo.</li> </ol>
<p>Seleccionar um ficheiro (capítulo)</p> <ol style="list-style-type: none"> <li>1 Prima <b>M.C.</b> para a esquerda ou para a direita.</li> </ol>
<p>Retrocesso ou avanço rápido</p> <ol style="list-style-type: none"> <li>1 Mantenha <b>M.C.</b> premido para a esquerda ou para a direita.</li> </ol>

### Notas

- Desligue os dispositivos de armazenamento USB do equipamento quando não estiver a utilizá-los.
- O texto incompatível guardado com o ficheiro de imagem de vídeo pode não aparecer ou aparecer incorrectamente.
- O texto incompatível guardado no iPod não aparece no equipamento.

- Desligue os auscultadores do iPod antes de ligar a este equipamento.
- Só é possível ligar ou desligar o iPod se o modo de controlo estiver definido para **App**.
- O iPod desliga-se cerca de dois minutos depois de colocar a chave de ignição na posição OFF.
- Quando estiver a ler dispositivos de armazenamento externos com vários tipos de ficheiros de media, alterne entre os tipos de ficheiros de media quando ler ficheiros diferentes.  
Consulte **A/V Format** (*alternar entre tipos de ficheiros de media*) na página 18.

## Seleccionar e ler ficheiros a partir da lista de nomes

### 1 Aceda ao menu de lista.

Consulte *Operações de menu básicas* na página 10.

### 2 Utilize M.C. para seleccionar o nome do ficheiro (ou nome da pasta) pretendido.

<p>Alterar o nome do ficheiro ou pasta</p> <ol style="list-style-type: none"> <li>1 Rode <b>M.C.</b></li> </ol>
<p>Reproduzir</p> <ol style="list-style-type: none"> <li>1 Quando selecciona um ficheiro, prima <b>M.C.</b></li> </ol>
<p>Ver uma lista de ficheiros (ou pastas) da pasta seleccionada</p> <ol style="list-style-type: none"> <li>1 Quando selecciona uma pasta, prima <b>M.C.</b></li> </ol>
<p>Alterar o nome do ficheiro ou pasta (saltar 100 itens de uma só vez)</p> <ol style="list-style-type: none"> <li>1 Prima <b>M.C.</b> para cima ou para baixo.</li> </ol>
<p>Alterar o nome do ficheiro ou pasta (saltar automaticamente 100 itens de cada vez)</p> <ol style="list-style-type: none"> <li>1 Mantenha <b>M.C.</b> premido para cima ou para baixo.</li> </ol>

## Procurar um vídeo no iPod

### 1 Aceda ao menu de lista.

Consulte *Operações de menu básicas* na página 10.

## Utilizar este equipamento

### 2 Utilize M.C. para seleccionar uma categoria/vídeo.

Alterar o nome do vídeo ou categoria [1] Rode <b>M.C.</b>
Reproduzir [1] Quando selecciona um vídeo, prima <b>M.C.</b>
Ver uma lista de ficheiros (ou pastas) da pasta seleccionada [1] Quando selecciona uma categoria, prima <b>M.C.</b>
Procurar por ordem alfabética na lista [1] Quando aparecer uma lista da categoria seleccionada, mantenha <b>M.C.</b> premido para a esquerda ou para a direita para mudar para o modo de procura alfabética. [2] Rode <b>M.C.</b> para seleccionar uma letra. [3] Prima <b>M.C.</b> para mostrar a lista alfabética.
Alterar o nome do vídeo (saltar 100 itens de uma só vez) [1] Prima <b>M.C.</b> para cima ou para baixo.
Alterar o nome do vídeo (saltar automaticamente 100 itens de cada vez) [1] Mantenha <b>M.C.</b> premido para cima ou para baixo.

### Reproduzir conteúdos DivX® VOD

Alguns conteúdos DivX VOD (vídeo on demand) só podem ser lidos um determinado número de vezes. Quando tenta efectuar a leitura deste tipo de conteúdo guardado num dispositivo de armazenamento externo, aparece no ecrã o número de leituras restantes permitidas. Pode então decidir se deseja ou não ler o conteúdo do dispositivo de armazenamento externo.

- Se não houver nenhum limite para o número de leituras do conteúdo DivX VOD, pode introduzir o dispositivo de armazenamento externo no leitor e efectuar a leitura do conteúdo as vezes que desejar, não aparecendo qualquer mensagem.
- Pode confirmar o número de vezes que o conteúdo pode ser lido, verificando o número mostrado depois de **Remaining Views**:

### Importante

- Para poder ler conteúdos DivX VOD neste equipamento, tem primeiro de o registar junto do seu fornecedor de conteúdos DivX VOD. Para obter informações sobre o código de registo, consulte *Ver o código de registo DivX® VOD* na página 40.
- Os conteúdos DivX VOD são protegidos por um sistema de DRM (gestão de direitos digitais). Este sistema restringe a reprodução de conteúdos a dispositivos registados específicos.

### Se aparecer uma mensagem depois de introduzir o dispositivo de armazenamento externo com um conteúdo DivX VOD, utilize M.C. para seleccionar um modo pretendido.

Rode para mudar de modo. Prima para seleccionar.

- **Play** – Leitura do conteúdo DivX VO
- **Next Play** – Salta para o ficheiro seguinte
- **Stop** – Se não pretender ler o conteúdo DivX VOD

### Definições das funções

#### 1 Prima M.C. para ver o menu de funções.

#### 2 Rode M.C. para seleccionar a função.

Depois de seleccionar, execute as operações seguintes para definir a função.

#### Dispositivo de armazenamento externo (USB, SD)

##### Play/Pause (ler/fazer uma pausa)

- [1] Prima **M.C.** para mostrar o modo de definição.
- [2] Rode **M.C.** para seleccionar a definição pretendida.

##### Play—Pause

- [3] Prima **M.C.** para confirmar a selecção.

##### Play Mode (reprodução repetida)

## Utilizar este equipamento

- 1 Prima **M.C.** para mostrar o modo de definição.
- 2 Rode **M.C.** para seleccionar um tipo de reprodução repetida.
  - **All** – Repete todos os ficheiros
  - **File** – Repete o ficheiro que está a ser reproduzido
  - **Folder** – Repete a pasta que está a ser reproduzida
- 3 Prima **M.C.** para confirmar a selecção.

### Stop (parar a leitura)

- 1 Prima **M.C.** para parar a leitura.

### Time Search (procura do tempo)

- 1 Prima **M.C.** para mostrar o modo de definição.
- 2 Rode **M.C.** para encontrar a parte que pretende ler.
- 3 Prima **M.C.** para confirmar a selecção.

### Wide Mode (mudar o modo panorâmico)

- 1 Prima **M.C.** para mostrar o modo de definição.
- 2 Rode **M.C.** para seleccionar a definição pretendida.
 

**Full** (total)—**Just** (exacta)—**Cinema** (cinema)—**Zoom** (zoom)—**Normal** (normal)

Para mais informações sobre as definições, consulte *Mudar o modo de ecrã panorâmico* na página 39.
- 3 Prima **M.C.** para confirmar a selecção.

### Display (definição do ecrã)

Pode mudar para o ecrã básico ou o ecrã de imagem.

- 1 Prima **M.C.** para mostrar o modo de definição.
- 2 Prima **M.C.** para seleccionar a definição pretendida.

### A/V Format (alternar entre tipos de ficheiros de media)

- 1 Prima **M.C.** para mostrar o modo de definição.
- 2 Rode **M.C.** para seleccionar a definição pretendida.
 

**Music** (áudio comprimido)—**Vídeo** (ficheiros de vídeo DivX)—**Photo** (ficheiros de imagem JPEG)
- 3 Prima **M.C.** para confirmar a selecção.

### DivX® Subtitle (definições de ficheiro de legendas DivX)

- 1 Prima **M.C.** para mostrar o modo de definição.
- 2 Rode **M.C.** para seleccionar a definição pretendida.
 

**Original** (legendas DivX) — **Custom** (legendas externas DivX)

Para mais informações sobre as definições, consulte *Definir o ficheiro de legendas DivX* na página 39.
- 3 Prima **M.C.** para confirmar a selecção.

### TV Aspect (definições do formato)

- 1 Prima **M.C.** para mostrar o modo de definição.
- 2 Rode **M.C.** para seleccionar a definição pretendida.
 

**16: 9** — **Letter Box** — **Pan Scan**

Para mais informações sobre as definições, consulte *Definir o formato* na página 40.
- 3 Prima **M.C.** para confirmar a selecção.

### DivX® VOD (código de registo DivX® VOD)

- 1 Prima **M.C.** para mostrar o modo de definição.
- 2 Utilize **M.C.** para ver o código pretendido. Rode para mudar a opção do menu. Prima para seleccionar.
 

**Registration** – Consulte *Ver o código de registo DivX® VOD* na página 40.

**Deregistration** – Consulte *Ver o código de anulação do registo* na página 40.

### Audio Lang. (definições do idioma de áudio)

Pode mudar o idioma do áudio durante a leitura se estiver a ler um ficheiro gravado com diálogo em dois ou mais idiomas.

- 1 Prima **M.C.** para mostrar o modo de definição.
- 2 Rode **M.C.** para seleccionar a definição pretendida.
- 3 Prima **M.C.** para confirmar a selecção.

### Subtitle Lang. (definições do idioma das legendas)

Pode mudar o idioma das legendas durante a leitura quando estiver a ler um ficheiro gravado com legendas em um ou mais idiomas.

- 1 Prima **M.C.** para mostrar o modo de definição.
- 2 Rode **M.C.** para seleccionar a definição pretendida.
- 3 Prima **M.C.** para confirmar a selecção.

## iPod

### Play/Pause (pausa)

- 1 Prima **M.C.** para fazer uma pausa ou retomar.

## Utilizar este equipamento

### Shuffle Mode (reprodução aleatória)

- 1 Prima **M.C.** para mostrar o modo de definição.
- 2 Rode **M.C.** para seleccionar a sua definição preferida.
  - **Songs** – Reproduz as músicas da lista seleccionada por ordem aleatória.
  - **Albums** – Reproduz por ordem as músicas de um álbum seleccionado aleatoriamente.
  - **Off** – Cancela a reprodução aleatória.
- 3 Prima **M.C.** para confirmar a selecção.

### Play Mode (reprodução repetida)

- 1 Prima **M.C.** para mostrar o modo de definição.
- 2 Rode **M.C.** para seleccionar um tipo de reprodução repetida.
  - **One** – Repete a música que está a ser reproduzida
  - **All** – Repete todas as músicas da lista seleccionada
- 3 Prima **M.C.** para confirmar a selecção.

### Control Mode (modo de controlo)

Esta função não é compatível com os seguintes modelos de iPod.

- iPod nano de 1ª geração
  - iPod de 5ª geração
- 1 Prima **M.C.** para seleccionar a sua definição preferida.
    - **App** – É possível utilizar a função de iPod deste equipamento a partir do iPod ligado.
    - **Audio** – É possível utilizar a função de iPod deste equipamento a partir do equipamento.

### Time Search (procura do tempo)

- 1 Prima **M.C.** para mostrar o modo de definição.
- 2 Rode **M.C.** para encontrar a parte que pretende ler.
- 3 Prima **M.C.** para confirmar a selecção.

### Wide Mode (mudar o modo panorâmico)

- 1 Prima **M.C.** para mostrar o modo de definição.
- 2 Rode **M.C.** para seleccionar a definição pretendida.
 

**Full** (total)—**Just** (exacta)—**Cinema** (cinema)—**Zoom** (zoom)—**Normal** (normal)

Para mais informações sobre as definições, consulte *Mudar o modo de ecrã panorâmico* na página 39.
- 3 Prima **M.C.** para confirmar a selecção.

### Display (definição do ecrã)

Pode mudar para o ecrã básico ou o ecrã de imagem.

- 1 Prima **M.C.** para mostrar o modo de definição.
- 2 Prima **M.C.** para seleccionar a definição pretendida.

### ABC Search (definição do modo de procura alfabética)

Quando esta definição está activada, pode mudar para o modo de procura alfabética rodando **M.C.** duas vezes enquanto executa a função de procura do iPod. Consulte *Procurar por ordem alfabética na lista* na página 17.

- 1 Prima **M.C.** para activar/desactivar a definição efectuada quando roda duas vezes **M.C.**

### Sound Retriever (recuperador de som)

Melhora automaticamente o áudio comprimido e repõe o som de elevada qualidade.

- 1 Prima **M.C.** para mostrar o modo de definição.
- 2 Rode **M.C.** para seleccionar a definição pretendida.

**Off** (desactivada)—**1—2**

**1** é eficaz para taxas de compressão baixas e **2** é eficaz para taxas de compressão altas.

- 3 Prima **M.C.** para confirmar a selecção.

### Notas

- Se mudar o modo de controlo para **App**, a reprodução da música é interrompida. Utilize o iPod para retomar a reprodução.
- Mesmo que o modo de controlo esteja definido para **App**, pode continuar a utilizar as funções indicadas a seguir no equipamento.
  - Volume, retrocesso/avanço rápido, faixa acima/abaixo, pausa
- Quando o modo de controlo está definido para **App**, as operações ficam limitadas ao seguinte:
  - Só estão disponíveis as funções **Play/Pause** (pausa), **Control Mode** (modo de controlo), **Wide Mode** (mudar o modo panorâmico) e **Display** (definição do ecrã).
  - Não é possível utilizar a função de procura a partir deste equipamento.
- Pode seleccionar as funções indicadas a seguir se a definição de fundo do menu de entretenimento estiver desactivada.
  - **Wide Mode** (mudar o modo panorâmico)
  - **Display** (definição do ecrã)

## Utilizar este equipamento

- **DivX® Subtitle** (definições de ficheiro de legendas DivX)
- **TV Aspect** (definições do formato)
- **Subtitle Lang.** (definições do idioma das legendas) 

## Ler áudio

### Operações básicas

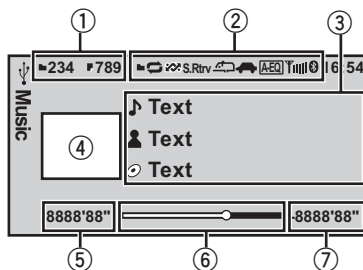

- ① Área de informação do ficheiro que está a ser lido

#### Dispositivo de armazenamento externo (USB, SD)

- Indicador do número da pasta/ficheiro
- **iPod**
- Indicador do número da música

- ② Área de visualização do indicador  
Consulte *Lista de indicadores* na página 44.

- ③ Área de informação de texto

#### Dispositivo de armazenamento externo (USB, SD)

- Título da música/nome do intérprete/título do álbum—nome da pasta/ficheiro
- **iPod**

- Título da música
- Nome do intérprete
- Título do álbum

- ④ Área de visualização da imagem de ilustrações/fonte

#### iPod

- Ecrã de ilustrações ou Ecrã de imagem da fonte

#### Dispositivo de armazenamento externo (USB, SD)

- Ecrã de imagem da fonte

- ⑤ Indicador do tempo de reprodução

- ⑥ Barra de leitura

- ⑦ Indicador do tempo restante

## Utilizar este equipamento

Reproduzir músicas num dispositivo de armazenamento USB

- 1 Abra a tampa da porta USB.
- 2 Ligue o dispositivo de armazenamento USB com um cabo USB.

Parar a reprodução de ficheiros de um dispositivo de armazenamento USB

- 1 Pode desligar o dispositivo de armazenamento USB em qualquer altura.

Reproduzir músicas de um cartão de memória SD

- 1 Retire o painel frontal.
- 2 Introduza um cartão de memória SD na ranhura respectiva.  
Introduza-o com a superfície de contacto virada para baixo e prima o cartão até ele encaixar completamente com um estalido.
- 3 Volte a colocar o painel frontal.

Parar a reprodução de ficheiros de um cartão de memória SD

- 1 Retire o painel frontal.
- 2 Prima o cartão de memória SD até ouvir um estalido.  
O cartão de memória SD é ejectado.
- 3 Puxe o cartão de memória SD para fora.
- 4 Volte a colocar o painel frontal.

Reproduzir músicas num iPod

- 1 Abra a tampa da porta USB.
- 2 Ligue um iPod ao cabo USB utilizando uma ligação da estação de ancoragem do iPod.

Seleccionar uma pasta

- 1 Prima **M.C.** para cima ou para baixo.

Seleccionar uma faixa (capítulo)

- 1 Prima **M.C.** para a esquerda ou para a direita.

Retrocesso ou avanço rápido

- 1 Mantenha **M.C.** premido para a esquerda ou para a direita.

### Notas

- Desligue os dispositivos de armazenamento USB do equipamento quando não estiver a utilizá-los.
- Dependendo da versão do iTunes utilizada para gravar ficheiros MP3 num disco ou tipos de ficheiros de media, o texto incompatível guardado com um ficheiro de áudio pode aparecer incorrectamente.
- Desligue os auscultadores do iPod antes de o ligar a este equipamento.

- Só é possível ligar ou desligar o iPod se o modo de controlo estiver definido para **App**.
- O iPod desliga-se cerca de dois minutos depois de colocar a chave de ignição na posição OFF.

### Seleccionar e reproduzir ficheiros/ faixas a partir da lista de nomes

As operações são as mesmas do que as usadas para imagens em movimento. (Consulte *Seleccionar e ler ficheiros a partir da lista de nomes* na página 16.)

Está disponível a seguinte operação.

Reproduzir uma música da pasta seleccionada

- 1 Quando selecciona uma pasta, mantenha **M.C.** premido.

### Procurar uma música do iPod

As operações são as mesmas do que as usadas para imagens em movimento. (Consulte *Procurar um vídeo no iPod* na página 16.)

Está disponível a seguinte operação.

Reproduzir uma música da categoria seleccionada

- 1 Quando selecciona uma categoria, mantenha **M.C.** premido.

No entanto, as categorias do nível superior são diferentes das utilizadas para imagens em movimento.

- **Vídeo** (vídeo)
- **Playlists** (listas de leitura)
- **Artists** (intérpretes)
- **Albums** (álbuns)
- **Songs** (músicas)
- **Podcasts** (podcasts)
- **Genres** (géneros)
- **Composers** (compositores)
- **Audiobooks** (livros áudio)

### Definições das funções

- 1 **Prima M.C. para ver o menu de funções.**

## Utilizar este equipamento

### 2 Rode M.C. para seleccionar a função.

Depois de seleccionar, execute as operações seguintes para definir a função.

#### Dispositivo de armazenamento externo (USB, SD)

##### Play/Pause (pausa)

- 1 Prima **M.C.** para fazer uma pausa ou retomar.

##### Random (reprodução aleatória)

- 1 Prima **M.C.** para activar ou desactivar a reprodução aleatória.

##### Play Mode (reprodução repetida)

- 1 Prima **M.C.** para mostrar o modo de definição.
- 2 Rode **M.C.** para seleccionar um tipo de reprodução repetida.
  - **All** – Repete todos os ficheiros
  - **File** – Repete o ficheiro que está a ser reproduzido
  - **Folder** – Repete a pasta que está a ser reproduzida
- 3 Prima **M.C.** para confirmar a selecção.

##### Sound Retriever (recuperador de som)

Melhora automaticamente o áudio comprimido e repõe o som de elevada qualidade.

- 1 Prima **M.C.** para mostrar o modo de definição.
- 2 Rode **M.C.** para seleccionar a definição pretendida.
 

**Off** (desactivada)—**1—2**  
**1** é eficaz para taxas de compressão baixas e **2** é eficaz para taxas de compressão altas.
- 3 Prima **M.C.** para confirmar a selecção.

##### Time Search (procura do tempo)

- 1 Prima **M.C.** para mostrar o modo de definição.
- 2 Rode **M.C.** para encontrar a parte que pretende ler.
- 3 Prima **M.C.** para confirmar a selecção.

##### Display (definição do ecrã)

Pode mudar para a informação de texto pretendida.

- 1 Prima **M.C.** para mostrar o modo de definição.
- 2 Prima **M.C.** para seleccionar a definição pretendida.

##### A/V Format (alternar entre tipos de ficheiros de media)

- 1 Prima **M.C.** para mostrar o modo de definição.
- 2 Rode **M.C.** para seleccionar a definição pretendida.
 

**Music** (áudio comprimido)—**Vídeo** (ficheiros de vídeo DivX)—**Photo** (ficheiros de imagem JPEG)
- 3 Prima **M.C.** para confirmar a selecção.

### iPod

##### Play/Pause (pausa)

- 1 Prima **M.C.** para fazer uma pausa ou retomar.

##### Shuffle All (reprodução aleatória de todas as músicas)

- 1 Prima **M.C.** para activar a reprodução aleatória de todas as músicas.  
 Para a desactivar, defina **Shuffle Mode** no menu **Function** para desligada.

##### Shuffle Mode (reprodução aleatória)

- 1 Prima **M.C.** para mostrar o modo de definição.
- 2 Rode **M.C.** para seleccionar a sua definição preferida.
  - **Songs** – Reproduz as músicas da lista seleccionada por ordem aleatória.
  - **Albums** – Reproduz por ordem as músicas de um álbum seleccionado aleatoriamente.
  - **Off** – Cancela a reprodução aleatória.
- 3 Prima **M.C.** para confirmar a selecção.

##### Play Mode (reprodução repetida)

- 1 Prima **M.C.** para mostrar o modo de definição.
- 2 Rode **M.C.** para seleccionar um tipo de reprodução repetida.
  - **One** – Repete a música que está a ser reproduzida
  - **All** – Repete todas as músicas da lista seleccionada
- 3 Prima **M.C.** para confirmar a selecção.

##### Link Search (procura de ligações)

## Utilizar este equipamento

Pode reproduzir músicas das listas indicadas a seguir.

- Lista de álbuns do intérprete que está a ser reproduzido
- Lista de músicas do álbum que está a ser reproduzido
- Lista de álbuns do género que está a ser reproduzido

1 Prima **M.C.** para mostrar o modo de definição.

2 Rode **M.C.** para mudar de modo; prima para seleccionar.

- **Artists** – Apresenta a lista de álbuns do intérprete que está a ser lido.
- **Albums** – Apresenta uma lista de músicas do álbum que está a ser reproduzido.
- **Genres** – Apresenta uma lista de álbuns do género que está a ser reproduzido.

3 Utilize o **M.C.** para seleccionar um álbum ou uma música da lista.

Para mais informações sobre a operação de selecção, consulte *Procurar um vídeo no iPod* na página 16.

### Control Mode (modo de controlo)

Esta função não é compatível com os seguintes modelos de iPod.

- iPod nano de 1ª geração
- iPod de 5ª geração

1 Prima **M.C.** para seleccionar a sua definição preferida.

- **App** – É possível utilizar a função de iPod deste equipamento a partir do iPod ligado.
- **Audio** – É possível utilizar a função de iPod deste equipamento a partir do equipamento.

### Audiobooks (alterar velocidade do livro áudio)

1 Prima **M.C.** para mostrar o modo de definição.

2 Rode **M.C.** para seleccionar a sua definição preferida.

- **Faster** – Reprodução a uma velocidade mais rápida do que a normal
- **Normal** – Reprodução à velocidade normal
- **Slower** – Reprodução a uma velocidade mais lenta do que a normal

3 Prima **M.C.** para confirmar a selecção.

### Sound Retriever (recuperador de som)

Melhora automaticamente o áudio comprimido e repõe o som de elevada qualidade.

1 Prima **M.C.** para mostrar o modo de definição.

2 Rode **M.C.** para seleccionar a definição pretendida.

**Off** (desactivada)—1—2

1 é eficaz para taxas de compressão baixas e 2 é eficaz para taxas de compressão altas.

3 Prima **M.C.** para confirmar a selecção.

### Time Search (procura do tempo)

1 Prima **M.C.** para mostrar o modo de definição.

2 Rode **M.C.** para encontrar a parte que pretende ler.

3 Prima **M.C.** para confirmar a selecção.

### ABC Search (definição do modo de procura alfabética)

Quando esta definição está activada, pode mudar para o modo de procura alfabética rodando **M.C.** duas vezes enquanto executa a função de procura do iPod. Consulte *Procurar por ordem alfabética na lista* na página 17.

1 Prima **M.C.** para activar/desactivar a definição efectuada quando roda duas vezes **M.C.**

### Notas

- Se mudar o modo de controlo para **App**, a reprodução da música é interrompida. Utilize o iPod para retomar a reprodução.
- Mesmo que o modo de controlo esteja definido para **App**, pode continuar a utilizar as funções indicadas a seguir no equipamento.
  - Volume, retrocesso/avanço rápido, faixa acima/abaixo, pausa
- Quando o modo de controlo está definido para **App**, as operações ficam limitadas ao seguinte:
  - Só estão disponíveis as funções **Play/Pause** (pausa), **Control Mode** (modo de controlo), **Wide Mode** (mudar o modo panorâmico) e **Display** (definição do ecrã).
  - Não é possível utilizar a função de procura a partir deste equipamento. □

## Ler imagens fixas

Quando liga um dispositivo USB/SD que contenha ficheiros de imagem JPEG, o equipamento inicia uma apresentação de dispositivos a partir da primeira pasta/imagem do dispositivo. O leitor apresenta as imagens de cada pasta por ordem alfabética.

## Operações básicas

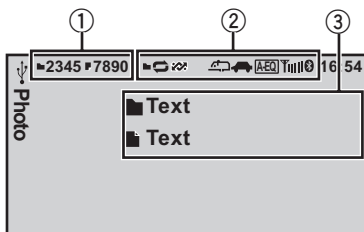

Pode mudar para o ecrã básico ou o ecrã de imagem.

Consulte **Display** (*definição do ecrã*) na próxima página.

- ① Indicador do número da pasta/ficheiro
- ② Área de visualização do indicador  
Consulte *Lista de indicadores* na página 44.
- ③ Área de informação de texto
  - Nome da pasta
  - Nome do ficheiro

Ler ficheiros de um dispositivo de armazenamento USB

- ① Abra a tampa da porta USB.
- ② Ligue o dispositivo de armazenamento USB com um cabo USB.

Parar a reprodução de ficheiros de um dispositivo de armazenamento USB

- ① Pode desligar o dispositivo de armazenamento USB em qualquer altura.

Ler ficheiros de um cartão de memória SD

- ① Retire o painel frontal.
- ② Introduza um cartão de memória SD na ranhura respectiva.  
Introduza-o com a superfície de contacto virada para baixo e prima o cartão até ele encaixar completamente com um estalido.
- ③ Volte a colocar o painel frontal.

Parar a reprodução de ficheiros de um cartão de memória SD

- ① Retire o painel frontal.
- ② Prima o cartão de memória SD até ouvir um estalido.  
O cartão de memória SD é ejectado.
- ③ Puxe o cartão de memória SD para fora.
- ④ Volte a colocar o painel frontal.

Seleccionar uma pasta

- ① Prima **M.C.** para cima ou para baixo.

Seleccionar um ficheiro

- ① Prima **M.C.** para a esquerda ou para a direita.

Procurar cada 10 ficheiros

- ① Mantenha **M.C.** premido para a esquerda ou para a direita.

## Notas

- Desligue os dispositivos de armazenamento USB do equipamento quando não estiver a utilizá-los.
- O texto incompatível guardado com o ficheiro de imagem de vídeo pode não aparecer ou aparecer incorrectamente.
- Quando estiver a ler dispositivos de armazenamento externos com vários tipos de ficheiros de media, alterne entre os tipos de ficheiros de media quando ler ficheiros diferentes.  
Para mais informações sobre as definições, consulte **A/V Format** (*alternar entre tipos de ficheiros de media*) na página 22.

## Seleccionar e ler ficheiros a partir da lista de nomes

As operações são as mesmas do que as usadas para imagens em movimento. (Consulte *Seleccionar e ler ficheiros a partir da lista de nomes* na página 16.)

## Definições das funções

**1 Prima M.C. para ver o menu de funções.**

**2 Rode M.C. para seleccionar a função.**

Depois de seleccionar, execute as operações seguintes para definir a função.

## Utilizar este equipamento

### Play/Pause (pausa)

- 1 Prima **M.C.** para fazer uma pausa ou retomar.

### Random (reprodução aleatória)

- 1 Prima **M.C.** para activar ou desactivar a reprodução aleatória.

### Play Mode (reprodução repetida)

- 1 Prima **M.C.** para mostrar o modo de definição.
- 2 Rode **M.C.** para seleccionar um tipo de reprodução repetida.
  - **All** – Repete todos os ficheiros
  - **Folder** – Repete a pasta que está a ser reproduzida
- 3 Prima **M.C.** para confirmar a selecção.

### Capture (capturar uma imagem de ficheiros JPEG)

Pode capturar dados de imagem para serem utilizados como fundo. Pode guardar e voltar a aceder facilmente às imagens contidas neste equipamento.

- Só pode guardar uma imagem neste equipamento. As imagens antigas são substituídas pelas novas.
- 1 Prima **M.C.** para mostrar o modo de definição.
  - 2 Rode **M.C.** para seleccionar a definição pretendida.
  - 3 Prima **M.C.** para confirmar a selecção.

### Rotate (rotação da imagem)

- 1 Prima **M.C.** para mostrar o modo de definição.
- 2 Prima **M.C.** para rodar a imagem apresentada 90° no sentido dos ponteiros do relógio.

### Wide Mode (mudar o modo panorâmico)

- 1 Prima **M.C.** para mostrar o modo de definição.
- 2 Rode **M.C.** para seleccionar a definição pretendida.
 

**Full** (total)—**Just** (exacta)—**Cinema** (cinema)—**Zoom** (zoom)—**Normal** (normal)

Para mais informações sobre as definições, consulte *Mudar o modo de ecrã panorâmico* na página 39.
- 3 Prima **M.C.** para confirmar a selecção.

### Time Per Slide (definição do tempo do intervalo de apresentação dos diapositivos)

Pode visualizar ficheiros JPEG como uma apresentação de diapositivos neste equipamento. Nesta definição, é possível especificar o intervalo entre cada imagem.

- 1 Prima **M.C.** para mostrar o modo de definição.
- 2 Rode **M.C.** para seleccionar a definição pretendida.
  - **5sec** – As imagens JPEG mudam em intervalos de 5 segundos
  - **10sec** – As imagens JPEG mudam em intervalos de 10 segundos
  - **15sec** – As imagens JPEG mudam em intervalos de 15 segundos
  - **Manual** – As imagens JPEG podem ser mudadas manualmente
- 3 Prima **M.C.** para confirmar a selecção.

### Display (definição do ecrã)

Pode mudar para o ecrã básico ou o ecrã de imagem.

- 1 Prima **M.C.** para mostrar o modo de definição.
- 2 Prima **M.C.** para seleccionar a definição pretendida.

### A/V Format (alternar entre tipos de ficheiros de media)

- 1 Prima **M.C.** para mostrar o modo de definição.
- 2 Rode **M.C.** para seleccionar a definição pretendida.
 

Para mais informações sobre as definições, consulte *A/V Format (alternar entre tipos de ficheiros de media)* na página 22.
- 3 Prima **M.C.** para confirmar a selecção.

### Nota

Pode seleccionar as funções indicadas a seguir se a definição de fundo do menu de entretenimento estiver desactivada.

- **Capture** (capturar uma imagem de ficheiros JPEG)
- **Rotate** (rotação da imagem)
- **Wide Mode** (mudar o modo panorâmico)
- **Display** (definição do ecrã)

## Utilizar este equipamento

### Introdução às operações para leitura de imagens fixas como uma apresentação de diapositivos

Pode ver imagens fixas guardadas num dispositivo USB/SD como uma apresentação de diapositivos enquanto ouve áudio de outra fonte.

Para mais informações sobre as definições, consulte **Slide Show** (*visualização da apresentação de diapositivos*) na página 33.

### Definições das funções

#### 1 Prima **M.C.** para ver o menu de funções.

#### 2 Rode **M.C.** para seleccionar a função.

Depois de seleccionar, execute as operações seguintes para definir a função.

#### Return (terminar a apresentação de diapositivos)

- 1 Prima **M.C.** para terminar a apresentação de diapositivos.

#### Photo Selection (seleccionar fotografias)

- 1 Prima **M.C.** para mostrar o modo de definição.
- 2 Selecciona um ficheiro.  
Estão disponíveis as seguintes operações. O método de funcionamento é o mesmo que para as operações básicas. Consulte *Operações básicas* na página 24.
  - Seleccionar uma pasta
  - Seleccionar um ficheiro
  - Procurar cada 10 ficheiros

#### Play/Pause (pausa)

- 1 Prima **M.C.** para fazer uma pausa ou retomar.

#### Random (reprodução aleatória)

- 1 Prima **M.C.** para activar ou desactivar a reprodução aleatória.

#### Play Mode (reprodução repetida)

- 1 Prima **M.C.** para mostrar o modo de definição.
- 2 Rode **M.C.** para seleccionar um tipo de reprodução repetida.
  - **All** – Repete todos os ficheiros
  - **Folder** – Repete a pasta que está a ser reproduzida
- 3 Prima **M.C.** para confirmar a selecção.

#### Capture (capturar uma imagem de ficheiros JPEG)

Para mais informações sobre as definições, consulte **Capture** (*capturar uma imagem de ficheiros JPEG*) na página anterior.

- 1 Prima **M.C.** para mostrar o modo de definição.
- 2 Rode **M.C.** para seleccionar a definição pretendida.
- 3 Prima **M.C.** para confirmar a selecção.

#### Rotate (rotação da imagem)

- 1 Prima **M.C.** para mostrar o modo de definição.
- 2 Prima **M.C.** para rodar a imagem apresentada 90° no sentido dos ponteiros do relógio.

#### Wide Mode (mudar o modo panorâmico)

- 1 Prima **M.C.** para mostrar o modo de definição.
- 2 Rode **M.C.** para seleccionar a definição pretendida.  
**Full** (total)—**Just** (exacta)—**Cinema** (cinema)—**Zoom** (zoom)—**Normal** (normal)  
Para mais informações sobre as definições, consulte *Mudar o modo de ecrã panorâmico* na página 39.
- 3 Prima **M.C.** para confirmar a selecção.

#### Time Per Slide (definição do tempo do intervalo de apresentação dos diapositivos)

Para mais informações sobre as definições, consulte **Time Per Slide** (*definição do tempo do intervalo de apresentação dos diapositivos*) na página anterior.

- 1 Prima **M.C.** para mostrar o modo de definição.
- 2 Rode **M.C.** para seleccionar a definição pretendida.
- 3 Prima **M.C.** para confirmar a selecção.

### Nota

Quando estiver seleccionada a fonte USB ou SD, este equipamento não permite ver imagens fixas da fonte USB/SD como uma apresentação de diapositivos. 

## Utilizar este equipamento

### Telefone Bluetooth

Esta função está disponível apenas para o MVH-8300BT.

Para mais informações sobre as operações básicas a efectuar após a ligação a um telemóvel, consulte *Utilizar o telefone Bluetooth* na página 11.

- O código PIN predefinido é **0000**. É possível alterar este código. Consulte **PIN Code** (*introdução do código PIN*) na próxima página.

### Operação do menu de ligação

#### Importante

Para executar esta operação, estacione o veículo num local seguro e accione o travão de mão.

#### 1 Aceda ao menu do telefone.

Consulte *Operações de menu básicas* na página 10.

#### 2 Utilize M.C. para seleccionar Connection.

Rode para mudar a opção do menu. Prima para seleccionar.

#### 3 Rode M.C. para seleccionar a função.

Depois de seleccionar, execute as operações seguintes para definir a função.

**Device List** (ligar ou desligar um telemóvel da lista de dispositivos)

- 1 Prima **M.C.** para mostrar o modo de definição.
- 2 Rode **M.C.** para seleccionar o nome de um dispositivo que pretenda ligar.
- 3 Mantenha **M.C.** premido para mudar o endereço do dispositivo Bluetooth e o nome do dispositivo.
- 4 Prima **M.C.** para ligar o telemóvel seleccionado. Durante a ligação, o indicador circular pisca. Para concluir a ligação, verifique o nome do dispositivo (**MVH-8300BT**) e introduza o código PIN no telemóvel. Se a ligação for estabelecida, aparece um indicador circular ao lado do nome do dispositivo.

**Delete Device** (apagar um telemóvel da lista de dispositivos)

- 1 Prima **M.C.** para mostrar o modo de definição.
  - 2 Rode **M.C.** para seleccionar o nome de um dispositivo que pretenda apagar.
  - 3 Prima **M.C.** para seleccionar o dispositivo que pretende apagar. Mantenha **M.C.** premido para mudar o endereço do dispositivo Bluetooth e o nome do dispositivo.
  - 4 Utilize **M.C.** para seleccionar **Yes**. Rode para mudar a opção do menu. Prima para seleccionar. Para cancelar, seleccione **No**.
- Enquanto estiver a utilizar esta função, não desligue o motor.

**Add Device** (ligar um novo telemóvel)

- 1 Prima **M.C.** para iniciar a procura.
  - Para cancelar, prima **M.C.** durante a procura.
- 2 Rode **M.C.** para seleccionar um dispositivo da lista de dispositivos.
  - Se o dispositivo pretendido não aparecer, seleccione **Search Again**.
  - Se já estiverem emparelhados cinco dispositivos, aparece a indicação **Memory Full** e não é possível efectuar esta operação. Nesse caso, apague primeiro um dispositivo emparelhado.
- 3 Mantenha **M.C.** premido para mudar o endereço do dispositivo Bluetooth e o nome do dispositivo.
- 4 Prima **M.C.** para ligar o telemóvel seleccionado. Durante a ligação, a indicação **Pairing** pisca. Para concluir a ligação, verifique o nome do dispositivo (**MVH-8300BT**) e introduza o código PIN no telemóvel. Se a ligação for estabelecida, é apresentada a indicação **Paired** e aparece o menu de telefone.

**Special Device** (definir um dispositivo especial)

## Utilizar este equipamento

Dá-se o nome de dispositivo especial a um dispositivo Bluetooth com o qual seja difícil estabelecer uma ligação. Se o seu dispositivo Bluetooth estiver listado como dispositivo especial, seleccione o adequado.

- 1 Prima **M.C.** para mostrar o modo de definição.
- 2 Utilize **M.C.** para seleccionar um dispositivo especial.

Rode para mudar a opção do menu. Prima para seleccionar.

- 3 Utilize o telemóvel para estabelecer a ligação ao equipamento.

Para concluir a ligação, verifique o nome do dispositivo (**MVH-8300BT**) e introduza o código PIN no telemóvel. Se a ligação for estabelecida, aparece um indicador circular ao lado do nome do dispositivo.

- Se já estiverem emparelhados cinco dispositivos, aparece a indicação **Memory Full** e não é possível efectuar esta operação. Nesse caso, apague primeiro um dispositivo emparelhado.

**Auto Connect** (estabelecer ligação com um dispositivo Bluetooth automaticamente)

- 1 Prima **M.C.** para activar/desactivar a ligação automática.

**Visibility** (definir a visibilidade deste equipamento)

Para verificar a disponibilidade deste equipamento a partir de outros dispositivos, é possível activar a visibilidade Bluetooth deste equipamento.

- 1 Prima **M.C.** para activar/desactivar a visibilidade deste equipamento.
  - Enquanto efectua a definição **Special Device**, a visibilidade Bluetooth deste equipamento mantém-se activada temporariamente.

**Device Information** (visualização do endereço do dispositivo Bluetooth)

- 1 Prima **M.C.** para ver o endereço do dispositivo Bluetooth e o nome do dispositivo.

**PIN Code** (introdução do código PIN)

Para ligar o seu telemóvel a este equipamento através da tecnologia sem fios Bluetooth, terá de introduzir um código PIN no telefone para confirmar a ligação. O código predefinido é **0000**, mas é possível alterá-lo com esta função.

- 1 Prima **M.C.** para mostrar o modo de definição.
- 2 Rode **M.C.** para seleccionar um número.
- 3 Prima **M.C.** para mover o cursor para a posição seguinte.
- 4 Depois de introduzir o código PIN (até 8 dígitos), prima **M.C.**

O código PIN pode ser memorizado.

  - Quando mantém **M.C.** premido no mesmo ecrã, o código PIN introduzido é memorizado no equipamento.
  - Se premir **M.C.** no ecrã de confirmação, volta ao ecrã de introdução do código PIN, onde pode alterar o código PIN.

## Operação do menu do telefone

### ↻ Importante

Para executar esta operação, estacione o veículo num local seguro e accione o travão de mão.

### 1 Aceda ao menu do telefone.

Consulte *Operações de menu básicas* na página 10.

### 2 Rode M.C. para seleccionar a função.

Depois de seleccionar, execute as operações seguintes para definir a função.

**Recent** (histórico de chamadas recentes)

A partir deste menu pode efectuar uma chamada telefónica seleccionando entre chamadas efectuadas, chamadas recebidas e chamadas não atendidas.

- 1 Prima **M.C.** para ver **Missed Calls** (histórico de chamadas não atendidas), **Dialled Calls** (histórico de chamadas efectuadas) ou **Received Calls** (histórico de chamadas recebidas).
- 2 Utilize **M.C.** para seleccionar a lista pretendida. Rode para mudar a opção do menu. Prima para seleccionar.
- 3 Prima **M.C.** para efectuar uma chamada.
- 4 Quando encontrar um número de telefone que queira memorizar, mantenha **M.C.** premido para a direita.

**Phone Book** (lista telefónica)

## Utilizar este equipamento

- A lista telefónica do telemóvel será transferida automaticamente quando ligar o telemóvel a este equipamento.
  - Dependendo do telemóvel, a lista telefónica pode não ser transferida automaticamente. Nesse caso, utilize o telemóvel para efectuar a transferência da lista telefónica. A visibilidade deste equipamento deve estar activada. Consulte **Visibility** (*definir a visibilidade deste equipamento*) na página anterior.
- 1 Prima **M.C.** para mostrar a lista alfabética.
  - 2 Rode **M.C.** para seleccionar a primeira letra do nome que procura.
    - Mantenha premido **M.C.** para seleccionar o tipo de caracteres pretendido.  
alfabeto–alfabeto cirílico
  - 3 Prima **M.C.** para ver uma lista de nomes registados.
  - 4 Rode **M.C.** para seleccionar o nome que procura.
  - 5 Prima **M.C.** para ver a lista de números de telefone.
  - 6 Utilize **M.C.** para seleccionar o número de telefone para o qual pretende ligar.  
Rode para mudar o número de telefone. Prima para seleccionar.
  - 7 Prima **M.C.** para efectuar uma chamada.
  - 8 Quando encontrar um número de telefone que queira memorizar, mantenha **M.C.** premido para a direita.

### Preset Dial (números de telefone pré-programados)

- 1 Prima **M.C.** para mostrar o modo de definição.
- 2 Utilize **M.C.** para seleccionar o número pré-programado pretendido.  
Rode para mudar a opção do menu. Prima para seleccionar.
- 3 Prima **M.C.** para efectuar uma chamada.

### Phone Function (função de telefone)

Pode definir **Auto Answer** e **Ring Tone** a partir deste menu. Para mais informações, consulte *Função e operação* nesta página.

### Connection (ligação telefónica)

Utilize o menu de ligação telefónica Bluetooth. Consulte *Operação do menu de ligação* na página 27.

## Função e operação

### 1 Aceda a Phone Function.

Consulte **Phone Function** (*função de telefone*) nesta página.

### 2 Prima M.C. para ver o menu de funções.

### 3 Rode M.C. para seleccionar a função.

Depois de seleccionar, execute as operações seguintes para definir a função.

#### Auto Answer (atendimento automático)

- 1 Prima **M.C.** para activar/desactivar o atendimento automático.

#### Ring Tone (selecção do toque de chamada)

- 1 Prima **M.C.** para activar/desactivar o toque de chamada.



## Regulações de áudio

### 1 Aceda ao menu de áudio.

Consulte *Operações de menu básicas* na página 10.

### 2 Rode M.C. para seleccionar a função de áudio.

Depois de seleccionar, execute as operações seguintes para definir a função de áudio.

#### Fader/Balance (regulação do balanço frente-trás/balanço)

- 1 Prima **M.C.** para mostrar o modo de definição.
- 2 Prima **M.C.** para cima ou para baixo para regular o balanço das colunas dianteiras/traseiras. Intervalo de regulação (dianteira/traseira): **Front 15 a Rear 15**
- 3 Prima **M.C.** para a esquerda ou para a direita para regular o balanço das colunas do lado esquerdo/direito. Intervalo de regulação (esquerda/direita): **Left 15 a Right 15**
  - Selecione **F/R 0** se estiver a utilizar apenas duas colunas.
  - Se a definição de saída traseira e a definição de pré-out forem **Subwoofer**, não é possível regular o balanço das colunas dianteiras/traseiras.

#### Sonic Center Control (controlo central de som)

Com esta função, é possível criar facilmente o som adequado para a posição de audição.

- 1 Prima **M.C.** para mostrar o modo de definição.
- 2 Prima **M.C.** para a esquerda ou para a direita para seleccionar uma posição de audição. Intervalo de regulação: **Left:7 a Right:7**

#### Auto EQ (equalizador automático activado/desactivado)

O equalizador automático é uma curva de equalizador criada pelo equalizador (EQ) automático (consulte *EQ automático (equalizador automático)* na página 35).

Pode activar ou desactivar o equalizador automático.

- 1 Prima **M.C.** para activar/desactivar o equalizador automático.

Não pode utilizar esta função se não tiver executado a função de equalizador (EQ) automático.

#### Graphic EQ (regulação do equalizador)

Pode regular a definição da curva do equalizador que está seleccionada como pretender. As definições da curva do equalizador reguladas são memorizadas em **Custom1** ou **Custom2**.

- Pode criar uma curva **Custom1** separada para cada uma das fontes. Se fizer regulações com uma curva diferente da **Custom2** seleccionada, as definições da curva do equalizador serão memorizadas em **Custom1**.
- É possível criar uma curva **Custom2** comum a todas as fontes. Se fizer regulações com a curva **Custom2** seleccionada, a curva **Custom2** é actualizada.

- 1 Prima **M.C.** para mostrar o modo de definição.
- 2 Rode **M.C.** para seleccionar uma curva do equalizador.
 

**Powerful—Natural—Vocal—Custom1—Custom2—Flat—Super Bass**
- 3 Prima **M.C.** para a esquerda ou para a direita para seleccionar a banda do equalizador que pretende regular.
 

**40Hz—80Hz—200Hz—400Hz—1kHz—2.5kHz—8kHz—10kHz**
- 4 Prima **M.C.** para cima ou para baixo para regular o nível da banda do equalizador. Intervalo de regulação: **+12dB a -12dB**

#### Loudness (intensidade do som)

A intensidade do som compensa deficiências nas gamas de frequências baixas e altas quando o volume está baixo.

- 1 Prima **M.C.** para mostrar o modo de definição.
- 2 Rode **M.C.** para seleccionar a definição pretendida.
 

**Off** (desligada)—**Low** (baixa)—**Mid** (média)—**High** (alta)
- 3 Prima **M.C.** para confirmar a selecção.

#### Subwoofer1 (definição de subwoofer activado/desactivado)

O equipamento tem uma saída de subwoofer que pode ser activada ou desactivada.

- 1 Prima **M.C.** para activar/desactivar a saída do subwoofer.

#### Subwoofer2 (regulação do subwoofer)

## Utilizar este equipamento

A frequência de corte e o nível de saída podem ser regulados quando a saída do subwoofer está activada. Só são emitidas pelo subwoofer frequências mais baixas do que as do intervalo seleccionado.

- 1 Prima **M.C.** para mostrar o modo de definição.
- 2 Rode **M.C.** para seleccionar a fase da saída do subwoofer.

**Normal** (fase normal)—**Reverse** (fase inversa)

- 3 Prima **M.C.** para cima ou para baixo para regular o nível de saída do subwoofer.

Intervalo de regulação: **+6 a -24**

- 4 Prima **M.C.** para a esquerda ou para a direita para seleccionar a frequência de corte.

**50Hz—63Hz—80Hz—100Hz—125Hz**

### Bass Booster (intensificação de graves)

- 1 Prima **M.C.** para mostrar o modo de definição.
- 2 Rode **M.C.** para regular o nível respectivo.  
Intervalo de regulação: **0 a +6**
- 3 Prima **M.C.** para confirmar a selecção.

### High Pass Filter (regulação do filtro de passagem de frequências altas)

Quando não pretender ouvir nas colunas dianteiras ou traseiras os sons graves da gama de frequências emitida pelo subwoofer, active o HPF (filtro de passagem de frequências altas). Serão emitidas pelas colunas dianteiras ou traseiras apenas as frequências que sejam mais altas do que as do intervalo seleccionado.

- 1 Prima **M.C.** para mostrar o modo de definição.
- 2 Rode **M.C.** para seleccionar a frequência de corte.

**Off** (desactivada)—**50Hz—63Hz—80Hz—100Hz—125Hz**

- 3 Prima **M.C.** para confirmar a selecção.

### SLA (regulação do nível da fonte)

A função **SLA** (Regulação do Nível da Fonte) permite regular o nível de volume de cada fonte para evitar alterações extremas no volume quando estiver a alternar entre fontes.

- Se seleccionar FM como fonte, não pode mudar para **SLA**.
- As definições baseiam-se no nível de volume do modo FM, que permanece inalterado.
- Com esta função, também é possível regular o nível de volume do modo MW/LW.

- 1 Prima **M.C.** para mostrar o modo de definição.
- 2 Prima **M.C.** para cima ou para baixo para regular o volume da fonte.

Intervalo de regulação: **+4 a -4**

### Nota

Não pode seleccionar **Custom1** e **Custom2** quando estiver a utilizar o equalizador automático.

## Utilizar este equipamento

### Definições do sistema

#### 1 Aceda ao menu do sistema.

Consulte *Operações de menu básicas* na página 10.

#### 2 Rode M.C. para seleccionar a função do sistema.

Depois de seleccionar, execute as operações seguintes para definir a função do sistema.

##### Guide Info (informações de orientação)

- 1 Prima **M.C.** para visualizar as informações de orientação.  
Consulte *Sobre as informações de orientação* na página 11.

##### Clock ADJ (data e relógio)

- 1 Prima **M.C.** para mostrar o modo de definição.
- 2 Prima **M.C.** para seleccionar o segmento do ecrã do relógio que pretende acertar.  
Dia—Mês—Ano—Hora—Minutos—AM/PM
- 3 Rode **M.C.** para acertar a data e a hora.

##### Picture ADJ (ajuste da imagem)

- 1 Prima **M.C.** para mostrar o modo de definição.
- 2 Rode **M.C.** para seleccionar a função que pretende regular. Prima para seleccionar.

**Brightness—Contrast—Color—Hue—Dimmer—Temperature—Black Level**

Para mais informações sobre as definições, consulte *Alterar o ajuste da imagem* na página 40.

Se seleccionar **Black Level**, prima **M.C.** para activar/desactivar a definição.

- 3 Rode **M.C.** para aumentar ou diminuir o nível do item seleccionado.  
Intervalo de regulação: **+24 a -24**
  - Pode regular **Dimmer** de **+48 a +1**.
  - Pode regular **Temperature** de **+3 a -3**.

##### System Lang. (definições do idioma do menu)

- É possível alterar o idioma para:
  - Menus de funções
  - Menu do sistema
  - Menu inicial
  - Visualização no ecrã
  - Definição de vários idiomas para DivX
- Se o idioma incorporado e o idioma seleccionado na definição não forem iguais, a informação de texto pode não ser mostrada correctamente.
- Alguns caracteres podem não ser mostrados correctamente.
- Para completar esta operação, desligue e volte a ligar a chave da ignição depois de especificar esta definição.

- 1 Prima **M.C.** para mostrar o modo de definição.
- 2 Rode **M.C.** para seleccionar o idioma pretendido.

**English** (Inglês)—**Español** (Espanhol)—**Português** (Português)—**РУССКИЙ** (Russo)

- 3 Prima **M.C.** para confirmar a selecção.

##### Detach Warning (definição do sinal de aviso)

Se não retirar o painel frontal da unidade principal no espaço de quatro segundos após desligar a ignição, é emitido um sinal de aviso. É possível desactivar o sinal de aviso.

- 1 Prima **M.C.** para activar/desactivar o sinal de aviso.

##### AUX Input (entrada auxiliar)

Active esta definição quando utilizar um dispositivo auxiliar ligado a este equipamento.

- 1 Prima **M.C.** para activar ou desactivar **AUX Input**.

##### Mute/ATT (silenciamento/atenuação do som)

O som emitido por este sistema é automaticamente silenciado ou atenuado quando é recebido um sinal de um equipamento com função de silenciamento.

- O som do sistema volta ao normal quando a função de silenciamento ou atenuação é cancelada.

- 1 Prima **M.C.** para mostrar o modo de definição.
- 2 Rode **M.C.** para seleccionar a definição pretendida.

- **Mute** – Silenciamento
- **ATT-20dB** – Atenuação (**ATT-20dB** tem um efeito mais forte do que **ATT-10dB**)
- **ATT-10dB** – Atenuação
- **Off** – Desactiva o silenciamento/atenuação do som

- 3 Prima **M.C.** para confirmar a selecção.



## Utilizar este equipamento

### Definições de entretenimento

#### 1 Aceda ao menu de entretenimento.

Consulte *Operações de menu básicas* na página 10.

#### 2 Rode M.C. para seleccionar a função de entretenimento.

Depois de seleccionar, execute as operações seguintes para definir a função de entretenimento.

##### Background (definição de visualização do fundo)

- 1 Prima **M.C.** para mostrar o modo de definição.
- 2 Rode **M.C.** para seleccionar a definição pretendida.

**BGP1** (imagem de fundo 1)—**BGP2** (imagem de fundo 2)—**BGP3** (imagem de fundo 3)—**BGV** (apresentação visual de fundo)—**Photo** (fotografia)—**SPEANA** (analisador de espectro)—**Off** (visualização desactivada)

- 3 Prima **M.C.** para confirmar a selecção.

##### Clock (relógio de entretenimento)

- 1 Prima **M.C.** para activar/desactivar a apresentação do relógio de entretenimento.  
Se a definição estiver activada, muda automaticamente para a apresentação do relógio de entretenimento.

##### Slide Show (visualização da apresentação de diapositivos)

- 1 Prima **M.C.** para mostrar o modo de definição.
- 2 Rode **M.C.** para seleccionar o dispositivo de armazenamento externo.

**USB** (dispositivo de armazenamento USB)—**SD** (cartão de memória SD)  
A apresentação de diapositivos inicia-se.

##### Appearance (cor de iluminação/ecrã)

- 1 Prima **M.C.** para mostrar o modo de definição.
- 2 Rode **M.C.** para mudar para a cor de iluminação/ecrã pretendida. Prima para seleccionar.  
**Screen** (cor do ecrã)—**Illumi** (cor de iluminação)—**Color Setting** (personalizar a cor)  
Para mais informações sobre **Color Setting** (personalizar a cor), consulte *Personalizar a cor de iluminação* nesta página.
- 3 Rode **M.C.** para mudar para a cor de iluminação pretendida. Prima para seleccionar.



A cor de iluminação muda em intervalos regulares.



A cor personalizada é definida como a cor de iluminação.

#### Notas

- Se seleccionar **SPEANA** (analisador de espectro), será apresentado o analisador de espectro em vez do Ecrã de imagem da fonte ou do Ecrã de ilustrações.
- Se seleccionar **USB, SD** como fonte, não pode seleccionar **Slide Show**.

### Personalizar a cor de iluminação

#### 1 Utilize M.C. para seleccionar Color Setting na Appearance (cor de iluminação).

Consulte **Appearance** (cor de iluminação/ecrã) nesta página.

#### 2 Utilize M.C. para personalizar a cor.

Rode para uma regulação precisa. Prima para a esquerda ou para a direita para regular a cor seguinte.

#### 3 Prima M.C. para memorizar a cor personalizada.

A cor de iluminação irá mudar para a cor personalizada.

## Definições iniciais

**1 Mantenha premido o botão SRC/OFF até o equipamento desligar.**

**2 Prima M.C. para ver o menu de definições iniciais.**

**3 Rode M.C. para seleccionar a definição inicial.**

Depois de seleccionar, execute as operações seguintes para definir a definição inicial.

### FM step (passo de sintonização FM)

Normalmente, o passo de sintonização FM utilizado na sintonização por busca é de 50 kHz. Se as funções AF ou TA estiverem activadas, o passo de sintonização muda automaticamente para 100 kHz. Pode ser preferível definir o passo de sintonização para 50 kHz quando a função AF estiver activada.

- 1 Prima **M.C.** para mostrar o modo de definição.
- 2 Rode **M.C.** para seleccionar o passo de sintonização FM.
- 3 Prima **M.C.** para confirmar a selecção.

### Auto PI (busca PI automática)

O equipamento pode procurar automaticamente uma estação diferente com a mesma programação, mesmo durante a chamada de estações pré-programadas.

- 1 Prima **M.C.** para activar ou desactivar a busca PI automática.

### A-EQ Measurement (equalizador automático)

O equalizador automático é uma curva de equalizador criada pelo equalizador (EQ) automático (consulte *EQ automático (equalizador automático)* na próxima página).

Pode activar ou desactivar o equalizador automático.

### Rear Speaker (definição de saída traseira e de subwoofer)

A saída traseira do equipamento (saída dos fios da coluna traseira e saída traseira RCA) pode ser utilizada para ligação de uma coluna de amplitude máxima (**Full**) ou do subwoofer (**Subwoofer**). Se mudar a definição de saída traseira para **Subwoofer**, pode ligar o fio de uma coluna traseira directamente a um subwoofer sem utilizar um amplificador auxiliar. O equipamento encontra-se definido inicialmente para ligação de coluna traseira de amplitude máxima (**Full**).

- 1 Prima **M.C.** para mostrar o modo de definição.
- 2 Rode **M.C.** para alterar a definição.

**Subwoofer** (subwoofer)—**Full** (coluna de amplitude máxima)

- Mesmo que altere esta definição, não será emitido som se não activar a saída do subwoofer (consulte **Subwoofer1** (*definição de subwoofer activado/desactivado*) na página 30).
- Se alterar esta definição, a saída do subwoofer no menu de áudio volta às definições de fábrica.

- 3 Prima **M.C.** para confirmar a selecção.

### Demonstration (definição do ecrã de demonstração)

- 1 Prima **M.C.** para activar/desactivar o ecrã de demonstração.

### Video Signal (definição do sinal de vídeo)

Certifique-se de que regula a definição do sinal de vídeo para uma que corresponda ao sinal de vídeo do seu país.

- 1 Prima **M.C.** para mostrar o modo de definição.
- 2 Rode **M.C.** para seleccionar um sinal de vídeo adequado.

**PAL—NTSC**

- 3 Prima **M.C.** para confirmar a selecção.

### BT Memory Clear (reiniciar o módulo da tecnologia sem fios Bluetooth)

## Utilizar este equipamento

Esta função está disponível apenas para o MVH-8300BT.

É possível apagar os dados do telefone Bluetooth. Para proteger informações pessoais, recomendamos que apague estes dados antes de ceder ou vender o equipamento a outras pessoas. Serão apagadas as seguintes definições.

- entradas da lista telefónica no telefone Bluetooth
- números pré-programados no telefone Bluetooth
- atribuição de registo do telefone Bluetooth
- histórico de chamadas do telefone Bluetooth
- informação do telefone Bluetooth ligado
- Código PIN

1 Prima **M.C.** para mostrar o modo de definição.

2 Utilize **M.C.** para seleccionar **Yes**.

Rode para mudar de modo. Prima para seleccionar.

Aparece a indicação **Cleared** e as definições são apagadas.

Para cancelar, seleccione **No**.

- Enquanto estiver a utilizar esta função, não desligue o motor.

### BT Ver. Info. (visualização da versão Bluetooth)

Esta função está disponível apenas para o MVH-8300BT.

1 Prima **M.C.** para ver a versão Bluetooth (micro-processor) deste equipamento.

### Software Update (actualizar o software)

Esta função está disponível apenas para o MVH-8300BT.

Esta função é utilizada para actualizar o equipamento com o software mais recente. Para mais informações sobre software e actualização, consulte o nosso web-site.

1 Prima **M.C.** para mostrar o modo de definição.

2 Utilize **M.C.** para seleccionar **Yes** para ver um ecrã de confirmação.

Rode para mudar de modo. Prima para seleccionar.

Para cancelar, seleccione **No**.

Para concluir a actualização do software, siga as instruções apresentadas no ecrã.

### Ever Scroll (definição do modo de deslocamento)

Sempre que o deslocamento contínuo estiver definido para **On**, a informação de texto gravada é mostrada de forma contínua no ecrã. Desactive o deslocamento contínuo se preferir que a informação se desloque no ecrã uma só vez.

1 Prima **M.C.** para activar/desactivar o deslocamento contínuo.

## EQ automático (equalizador automático)

O equalizador automático avalia automaticamente as características acústicas do interior do carro e depois cria uma curva com base nessa informação.

- Para executar esta função, é necessário um microfone dedicado (por exemplo, CD-MC20).

### AVISO

Como as colunas podem emitir um tom alto (ruído) durante a medição das características acústicas do interior do carro, nunca execute o EQ automático quando estiver a conduzir.

### ATENÇÃO

- Verifique cuidadosamente as condições antes de executar o EQ automático, uma vez que as colunas podem ficar danificadas se executar estas funções com:
  - as colunas incorrectamente ligadas. (Por exemplo, quando uma coluna traseira está ligada a uma saída do subwoofer.)
  - uma coluna ligada a um amplificador de potência, cuja capacidade de saída seja superior à potência máxima de entrada da coluna.
- Se o microfone estiver colocado numa posição não adequada, o tom de medição pode ficar demasiado alto e a medição pode demorar muito tempo, o que resulta na diminuição da capacidade da bateria. Coloque o microfone no local especificado.

### Antes de executar a função de EQ automático

- Execute o equalizador (EQ) automático num local o mais silencioso possível, com o motor do carro e o ar condicionado desligados. Desligue igualmente a alimentação dos telefones do carro ou telefones portáteis no carro, ou retire-os do carro antes de executar o equalizador (EQ) automático. Se forem captados sons que não sejam os provenientes do tom de medição (sons circundantes, barulho do motor do carro, telefones a tocar, etc.), a medição das características acústicas do interior do carro pode não ser bem efectuada.
- Execute o equalizador (EQ) automático utilizando o microfone opcional. A utilização de outro microfone pode impedir a medição ou resultar numa medição incorrecta das características acústicas do interior do carro.
- Para poder executar o EQ automático, tem de ligar a coluna dianteira.
- Se este equipamento estiver ligado a um amplificador de potência com controlo do nível de entrada, pode não conseguir executar o EQ automático, se o nível de entrada do amplificador de potência for inferior ao nível normal.
- Se este equipamento estiver ligado a um amplificador de potência com LPF, desactive o LPF antes de executar o EQ automático. Além disso, deve definir a frequência de corte do LPF incorporado de um subwoofer activo para a frequência mais alta.
- A distância foi calculada por computador de forma a obter o atraso ideal para proporcionar resultados precisos em função das circunstâncias e por isso deve continuar a utilizar o valor obtido.
  - o som reflectido dentro do veículo for forte e ocorrerem atrasos.
  - o LPF dos subwoofers ou amplificadores externos activos provocar um atraso nos sons mais baixos.

- O EQ automático altera as definições de áudio da seguinte forma:
  - as definições de balanço frente-trás/balanço voltam à posição central. (Consulte **Fader/Balance** (regulação do balanço frente-trás/balanço) na página 30.)
  - A curva do equalizador muda para **Flat**. (Consulte **Graphic EQ** (regulação do equalizador) na página 30.)
  - as colunas dianteira, central e traseira são automaticamente reguladas para a definição de filtro de passagem de frequências altas.
- As definições anteriores do EQ automático serão substituídas.

### Executar o EQ automático

#### 1 Estacione o carro num local silencioso, feche todas as portas, janelas e tecto de abrir, e depois desligue o motor.

Se deixar o motor a trabalhar, o ruído respectivo pode prejudicar a execução correcta do EQ automático.

#### 2 Coloque o microfone opcional no centro do apoio da cabeça do banco do condutor, virado para a frente.

O equalizador (EQ) automático pode diferir em função do local onde coloca o microfone. Se o desejar, coloque o microfone no banco do passageiro da frente para executar o EQ automático.

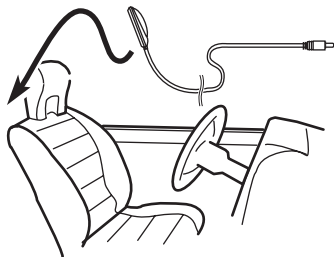

## Utilizar este equipamento

### 3 Coloque a chave de ignição na posição ON ou ACC.

Se o ar condicionado ou o aquecimento do carro estiverem ligados, desligue-os. O ruído proveniente da ventoinha do ar condicionado ou do aquecimento pode prejudicar a execução correcta do EQ automático.

- Prima **SRC/OFF** para ligar a fonte, se este equipamento estiver desligado.

### 4 Aceda ao menu de definições iniciais.

Consulte *Definições iniciais* na página 34.

### 5 Utilize M.C. para aceder ao modo de medição do EQ automático.

Rode para mudar a opção do menu. Prima para seleccionar.

### 6 Introduza a ficha do microfone na entrada respectiva neste equipamento.

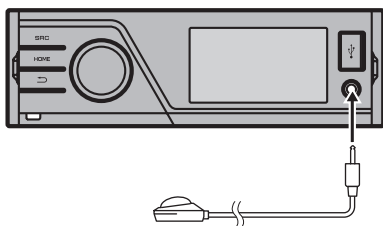

### 7 Prima M.C. para iniciar a execução do EQ automático.

### 8 Quando começar a contagem decrescente de 10 segundos, saia do carro e feche a porta no espaço de 10 segundos.

O tom (ruído) de medição é emitido pelas colunas e começa a execução do EQ automático.

- Se estiverem ligadas todas as colunas, a medição do EQ automático estará terminada em cerca de nove minutos.
- Para parar a execução do EQ automático, prima **M.C.**

### 9 Quando terminar a execução do EQ automático, aparece a indicação Complete.

Se não for possível medir correctamente as características acústicas do interior do carro,

aparece uma mensagem de erro. (Consulte *Compreender as mensagens de erro relativas ao equalizador (EQ) automático* na página 44.)

### 10 Guarde o microfone cuidadosamente no porta-luvas ou noutra local seguro.

Se o microfone estiver exposto à luz solar durante um período prolongado, as temperaturas elevadas podem provocar distorção, alteração das cores ou avarias. □

## Outras funções

### Utilizar uma fonte AUX

Se ligar o dispositivo auxiliar utilizando a entrada AUX frontal.

- Tem de activar a definição AUX no menu de definições iniciais. Consulte **AUX Input** (*entrada auxiliar*) na página 32.
- Se ligar um iPod com funções de vídeo a este equipamento, através de um cabo com uma ficha de 3,5 mm (4 pólos) (p. ex., CD-V150M), pode ver os conteúdos de vídeo do iPod.
- É possível ligar um leitor de áudio/vídeo portátil utilizando uma ficha de 3,5 mm (4 pólos) ligada a um cabo RCA, que é vendido separadamente. No entanto, dependendo do cabo, é necessária uma ligação inversa entre o cabo vermelho (áudio do lado direito) e o cabo amarelo (vídeo), para que a imagem de vídeo e o som sejam lidos correctamente.

- **Introduza a mini-ficha na tomada da entrada AUX do equipamento.**

Para mais informações, consulte *Unidade principal* na página 8.

O dispositivo auxiliar é definido automaticamente para **AUX**.

### Definições das funções

#### 1 Prima M.C. para ver o menu de funções.

#### 2 Rode M.C. para seleccionar a função.

Depois de seleccionar, execute as operações seguintes para definir a função.

#### A/V Change (definição do sinal do dispositivo auxiliar)

- 1 Prima **M.C.** para mostrar o modo de definição.
- 2 Rode **M.C.** para seleccionar a definição pretendida.
  - **Audio** – dispositivo auxiliar ligado através de um cabo com minificha estéreo
  - **Video** – dispositivo de vídeo auxiliar ligado através de um cabo de 4 pólos com minificha (p. ex., CD-V150M)
- 3 Prima **M.C.** para confirmar a selecção.

#### Display (definição do ecrã)

Pode mudar para o ecrã básico ou o ecrã de imagem.

- 1 Prima **M.C.** para mostrar o modo de definição.
- 2 Prima **M.C.** para seleccionar a definição pretendida.

#### Wide Mode (mudar o modo panorâmico)

- 1 Prima **M.C.** para mostrar o modo de definição.
- 2 Rode **M.C.** para seleccionar a definição pretendida.

**Full** (total)—**Just** (exacta)—**Cinema** (cinema)—**Zoom** (zoom)—**Normal** (normal)

Para mais informações sobre as definições, consulte *Mudar o modo de ecrã panorâmico* na próxima página.

- 3 Prima **M.C.** para confirmar a selecção.

### Notas

- Pode seleccionar **Display** e **Wide Mode** se a opção **Video** tiver sido seleccionada.
- Pode seleccionar as funções indicadas a seguir se a definição de fundo do menu de entretenimento estiver desactivada.
  - **Wide Mode** (mudar o modo panorâmico)
  - **Display** (definição do ecrã)

## Activar/desactivar as indicações do ecrã

As indicações do ecrã podem ser activadas ou desactivadas.

- **Mantenha o botão ↵ premido.**

- Premir um dos botões irá activar as indicações do ecrã. ◻

## Instruções detalhadas

### Mudar o modo de ecrã panorâmico

Pode seleccionar um modo pretendido para ampliar uma imagem em formato 4:3 para uma em formato 16:9.

- **Aceda ao modo de ecrã.**

Consulte **Wide Mode** (*mudar o modo panorâmico*) na página 18.

- **Full (ecrã inteiro)**

A imagem 4:3 é ampliada apenas na horizontal, proporcionando uma imagem de ecrã de televisão em formato 4:3 (imagem normal) sem qualquer omissão.

- **Just (exacta)**

A imagem é ligeiramente ampliada no centro e a ampliação aumenta na horizontal para as extremidades do ecrã, o que lhe permite desfrutar de uma imagem 4:3 sem notar qualquer diferença, mesmo quando está a visualizar num ecrã panorâmico.

- **Cinema (cinema)**

A imagem é ampliada com a mesma proporção de **Full** ou **Zoom** na horizontal e com uma proporção intermédia entre **Full** e **Zoom** na vertical; é a definição ideal para uma imagem de tamanho cinematográfico (imagem panorâmica) onde as legendas ficam fora da imagem.

- **Zoom (zoom)**

A imagem 4:3 é ampliada na mesma proporção tanto na vertical como na horizontal; ideal para uma imagem cinematográfica (imagem panorâmica).

- **Normal (normal)**

A imagem 4:3 é visualizada tal como está, não sendo notória qualquer diferença visto que as proporções são iguais às da imagem normal.

- **Notas**

- É possível memorizar definições diferentes para cada fonte de vídeo.

- Se vir um vídeo num modo de ecrã panorâmico que não corresponda ao formato original do vídeo, a imagem pode parecer diferente.
- Lembre-se de que a utilização da função de modo panorâmico deste sistema para fins de visionamento comercial ou público pode constituir uma infracção dos direitos de autor protegidos pelas leis de direitos de autor.
- A imagem do vídeo fica menos nítida quando é visionada no modo **Cinema** ou **Zoom**.

### Definir o ficheiro de legendas DivX

Pode definir se pretende ou não visualizar legendas externas de DivX.

- No caso de não existirem ficheiros de legendas externas de DivX, as legendas de DivX serão visualizadas mesmo que esteja seleccionada a opção **Custom**.
- Pode seleccionar as funções indicadas a seguir se a definição de fundo do menu de entretenimento estiver desactivada.

- **Aceda ao modo de definições do ficheiro de legendas DivX.**

Consulte **DivX® Subtitle** (*definições de ficheiro de legendas DivX*) na página 18.

- **Original** – Visualizar as legendas de DivX
- **Custom** – Visualizar as legendas externas de DivX

- **Notas**

- É possível visualizar até 42 caracteres por linha. Se forem definidos mais de 42 caracteres, a linha divide-se e os caracteres são visualizados na linha seguinte.
- É possível visualizar até 126 caracteres num ecrã. Se forem definidos mais de 126 caracteres, os caracteres excedentes não são visualizados.

## Definir o formato

### ● **Aceda ao modo de definição do formato.**

Consulte **TV Aspect** (*definições do formato*) na página 18.

- **16:9** – A imagem panorâmica (16:9) é visualizada tal como está (definição inicial)
- **Letter Box** – A imagem tem a forma de uma caixa com bandas pretas na parte superior e inferior do ecrã
- **Pan Scan** – A imagem é cortada nos lados direito e esquerdo do ecrã

## Ver o código de registo DivX® VOD

Para poder reproduzir conteúdos DivX VOD (video on demand) neste equipamento, tem primeiro de registá-lo junto do seu fornecedor de conteúdos DivX VOD. Para isso, terá de gerar um código de registo DivX VOD e enviá-lo ao fornecedor.

- Anote o código, uma vez que irá precisar dele para efectuar o registo junto do fornecedor de DivX VOD.

### ● **Selecione Registration.**

Consulte **DivX® VOD** (*código de registo DivX® VOD*) na página 18.

Aparece no ecrã o seu código de registo.

## Ver o código de anulação do registo

Se o seu dispositivo já estiver registado, anule o registo introduzindo o código de anulação do registo.

### 1 **Selecione Deregistration.**

Consulte **DivX® VOD** (*código de registo DivX® VOD*) na página 18.

### 2 **Utilize M.C. para seleccionar Yes.**

Rode para mudar a opção do menu. Prima para seleccionar.

A anulação do registo está concluída.

- Para cancelar a anulação do registo, seleccione **No**.

## Alterar o ajuste da imagem

Pode ajustar as definições **Brightness** (luminosidade), **Contrast** (contraste), **Color** (cor), **Hue** (tonalidade), **Dimmer** (regulador de luminosidade), **Temperature** (temperatura) e **Black Level** (nível de preto) de cada fonte.

- Não é possível ajustar **Color**, **Hue** e **Black Level** para a fonte de áudio.
- Se o sistema de cor não for NTSC, não é possível ajustar **Hue**.
- Se o sistema de cor estiver definido para PAL, não é possível ajustar **Hue**.

Consulte **Video Signal** (*definição do sinal de vídeo*) na página 34.

### ● **Aceda ao modo de ajuste da imagem.**

Consulte **Picture ADJ** (*ajuste da imagem*) na página 32.

- **Brightness** – Ajusta a intensidade do preto
- **Contrast** – Ajusta o contraste
- **Color** – Ajusta a saturação da cor
- **Hue** – Ajusta a tonalidade da cor (ênfase no vermelho ou no verde)
- **Dimmer** – Ajusta a luminosidade do ecrã
- **Temperature** – Ajusta a temperatura de cor, o que resulta num melhor equilíbrio de brancos
- **Black Level** – Realça as secções escuras das imagens de forma a intensificar o contraste entre claro e escuro

## Informações adicionais

### Resolução de problemas

#### Comuns

Sintoma	Causa	Ação
A corrente não liga. O equipamento não funciona.	Os fios e os conectores estão mal ligados. O fusível está fundido.	Verifique uma vez mais se as ligações estão bem feitas. Corrija a causa e substitua o fusível. Tem de instalar um fusível com a mesma tensão.
	O microprocessador incorporado não está a funcionar bem devido a ruído e/ou outros factores.	Prima <b>RESET</b> .
Não é possível utilizar o controlo remoto. O equipamento não funciona correctamente mesmo que prima os botões apropriados no controlo remoto.	A pilha está gasta.	Coloque uma pilha nova.
Não é emitido nenhum som. O nível do volume não aumenta.	Os cabos não estão bem ligados.	Ligue os cabos correctamente.
O formato não está correcto e a imagem aparece estreita.	A definição do formato não é a correcta para o ecrã.	Selecione a definição adequada para o ecrã.
Não aparece qualquer imagem.	O cabo do travão de mão não está ligado. O veículo não está travado com o travão de mão.	Ligue o cabo do travão de mão e accione o travão. Ligue o cabo do travão de mão e accione o travão.
A imagem visualizada pára (pausa) e o equipamento não funciona.	Já não é possível ler os dados.	Pare a reprodução uma vez e inicie-a novamente.

Sintoma	Causa	Ação
Não é emitido nenhum som. O nível de volume está baixo.	O nível de volume está baixo. O atenuador está activado.	Regule o nível do volume. Desactive o atenuador.
Há saltos no som e no vídeo.	O equipamento não está bem fixo.	Fixe bem o equipamento.
<b>NO XXXX</b> aparece quando um ecrã muda (por exemplo, <b>NO TITLE</b> ).	Não há informação de texto incorporada.	Mude de ecrã ou reproduza outra faixa/ficheiro.
Não é possível ler subpastas.	Foi seleccionada a leitura repetida de pastas.	Selecione novamente o intervalo de repetição.
O intervalo de repetição muda automaticamente.	Foi seleccionada outra pasta durante a reprodução repetida. A procura de faixas ou o retrocesso/avanço rápido foi executado durante a reprodução repetida de ficheiros.	Selecione novamente o intervalo de repetição. Selecione novamente o intervalo de repetição.

#### Problemas durante a leitura do iPod

Sintoma	Causa	Ação
O iPod não funciona bem.	Os cabos não estão bem ligados.	Desligue o cabo do iPod. Quando aparecer o menu principal do iPod, ligue novamente o cabo e reinicie o iPod.
	A versão do iPod é antiga.	Actualize a versão do iPod.



### Mensagens de erro

Quando contactar o distribuidor ou o centro de Assistência Técnica Pioneer mais próximo, certifique-se de que anotou a mensagem de erro.

## Informações adicionais

### Dispositivo de armazenamento externo (USB, SD)

Mensagem	Causa	Acção
<b>No Device</b>	O dispositivo de armazenamento USB não está ligado.	Ligue um dispositivo de armazenamento USB compatível.
<b>Unplayable File</b>	Não é possível reproduzir este tipo de ficheiro neste equipamento.	Selecione um ficheiro que possa ser lido.
	Não há músicas.	Transfira os ficheiros de áudio para o dispositivo de armazenamento externo e ligue.
	O dispositivo de armazenamento USB ligado tem a função de segurança activada	Siga as instruções da memória USB para desactivar a segurança.
<b>Format Read</b>	Às vezes, há um atraso entre o início da reprodução e o momento em que começa a ouvir o som.	Espere até a mensagem desaparecer e ouvir o som.
<b>Skipped</b>	O dispositivo de armazenamento externo que está a utilizar contém ficheiros WMA com o DRM 9/10 do Windows Media™ incorporado	Reproduza um ficheiro de áudio que não tenha o DRM 9/10 do Windows Media incorporado.
<b>Protect</b>	Todos os ficheiros do dispositivo de armazenamento externo têm o DRM 9/10 do Windows Media incorporado	Transfira ficheiros de áudio que não tenham o DRM 9/10 do Windows Media incorporado para o dispositivo de armazenamento externo e ligue.
<b>Incompatible USB</b>	O equipamento não suporta o dispositivo USB ligado.	Ligue um dispositivo de armazenamento USB de classe compatível.
	O dispositivo USB não está formatado para FAT16 ou FAT32.	O dispositivo USB ligado deve ser formatado para FAT16 ou FAT32.

Mensagem	Causa	Acção
<b>Incompatible SD</b>	Dispositivo de armazenamento SD não compatível	Desligue o dispositivo e substitua-o por um dispositivo de armazenamento SD compatível.
<b>Check USB</b>	O conector USB ou o cabo USB está em curto-circuito.	Certifique-se de que o conector USB ou o cabo USB não está preso nem danificado.
	O leitor de áudio portátil USB/dispositivo de memória USB ligado consome mais do que a corrente máxima permitida.	Desligue o dispositivo de armazenamento USB e não o utilize. Coloque a chave de ignição na posição OFF e depois na posição ACC ou ON. Ligue apenas dispositivos de armazenamento USB compatíveis.
<b>Error-02-9X/-DX</b>	Falha na comunicação.	<p>Execute uma das seguintes operações.</p> <p>–Coloque a chave de ignição em OFF e depois em ON.</p> <p>–Desligue ou ejecte o dispositivo de armazenamento externo.</p> <p>–Mude para uma fonte diferente.</p> <p>Em seguida, volte à fonte USB ou SD.</p>
<b>Rental expired.</b>	O dispositivo de armazenamento externo que está ligado inclui conteúdos DivX VOD expirados.	<ul style="list-style-type: none"> <li>• Substitua o dispositivo de armazenamento externo.</li> <li>• Selecione um ficheiro que possa ser lido.</li> </ul>

## Informações adicionais

Mensagem	Causa	Ação
<b>File Not Playable-High Definition</b>	O dispositivo de armazenamento externo que está ligado contém um ficheiro DivX de alta definição.	<ul style="list-style-type: none"> <li>• Não é possível ler ficheiros DivX de alta definição neste equipamento. Substitua o dispositivo de armazenamento externo por um que possa ser lido no equipamento.</li> <li>• Seleccione um ficheiro que possa ser lido.</li> </ul>
<b>It is not possible to write it in the flash.</b>	A memória flash deste equipamento, utilizada para armazenamento temporário, está cheia.	Seleccione um ficheiro que possa ser lido.
<b>Authorization Error</b>	O código de registo DivX deste equipamento não foi autorizado pelo fornecedor de conteúdos DivX VOD.	Registe este equipamento junto do fornecedor de conteúdos DivX VOD.
<b>Video frame rate not supported</b>	A taxa de fotografias do dispositivo de armazenamento externo é superior a 30 fps.	Substitua o dispositivo de armazenamento externo.
<b>Audio Format not supported</b>	Este tipo de ficheiro não é suportado por este equipamento.	Seleccione um ficheiro que possa ser lido.
<b>Not Found</b>	Nenhum ficheiro relacionado	Transfira um ficheiro que possa ser lido.
<b>iPod</b>		
Mensagem	Causa	Ação
<b>No Device</b>	O dispositivo de armazenamento USB ou o iPod não está ligado.	Ligue um iPod compatível.
<b>Incompatible USB</b>	iPod não compatível	Desligue o dispositivo e substitua-o por um iPod compatível.

Mensagem	Causa	Ação
<b>Check USB</b>	O iPod funciona correctamente mas não carrega	Certifique-se de que o cabo de ligação do iPod não sofreu um curto-circuito (por exemplo, se não ficou preso em objectos metálicos). Depois de verificar, coloque a chave de ignição na posição OFF e depois em ON ou desligue o iPod e ligue-o novamente.
<b>Format Read/Ready</b>	Às vezes, há um atraso entre o início da reprodução e o momento em que começa a ouvir o som.	Esperar até a mensagem desaparecer e ouvir o som.
<b>Error-02-6X/-9X/-DX</b>	Falha na comunicação.	Desligue o cabo do iPod. Quando aparecer o menu principal do iPod, ligue novamente o cabo e reinicie o iPod.
	Falha no iPod	Desligue o cabo do iPod. Quando aparecer o menu principal do iPod, ligue novamente o cabo e reinicie o iPod.
<b>Error-02-67</b>	A versão do firmware do iPod é antiga.	Atualize a versão do iPod.
<b>Stop</b>	Não há músicas.	Transfira músicas para o iPod.
	Não há músicas na lista actual.	Seleccione uma lista que tenha músicas.
<b>No xxxx</b>	Não há nenhuma informação.	Grave informações no iPod.
<b>Not Found</b>	Nenhuma música relacionada	Transfira músicas para o iPod.

## Informações adicionais

### Telefone Bluetooth

Mensagem	Causa	Acção
<b>Error-10</b>	Falhou a alimentação para o módulo Bluetooth deste equipamento.	Desligue a chave de ignição e volte a colocá-la na posição ACC ou ON. Se a mensagem de erro persistir depois de executar a acção acima, contacte o seu distribuidor ou um centro de Assistência Técnica Pioneer autorizado.



## Compreender as mensagens de erro relativas ao equalizador (EQ) automático

Se não for possível medir correctamente as características acústicas do interior do carro utilizando o EQ automático, pode aparecer uma mensagem de erro no ecrã. Nesse caso, consulte a tabela abaixo para identificar o problema e ver como pode corrigi-lo. Depois de verificar, tente novamente.

Mensagem	Causa	Acção
<b>Error. Please check MIC.</b>	O microfone não está ligado.	Introduza bem a ficha do microfone opcional na tomada.
<b>Error. Please check xxxx speaker.</b>	O microfone não consegue captar o tom de medição de uma das colunas.	<ul style="list-style-type: none"> <li>• Certifique-se de que as colunas estão ligadas correctamente.</li> <li>• Corrija o nível de entrada do amplificador de potência ligado às colunas.</li> <li>• Coloque correctamente o microfone.</li> </ul>

Mensagem	Causa	Acção
<b>Error. Please check noise.</b>	O nível do ruído envolvente é demasiado elevado.	<ul style="list-style-type: none"> <li>• Estacione o carro num local silencioso e desligue o motor, o ar condicionado e o aquecimento.</li> <li>• Coloque correctamente o microfone.</li> </ul>
<b>Error. Please check battery.</b>	Este equipamento não está a ser alimentado pela bateria.	<ul style="list-style-type: none"> <li>• Estacione o carro num local silencioso e desligue o motor, o ar condicionado e o aquecimento.</li> <li>• Ligue correctamente a bateria.</li> </ul>



## Lista de indicadores

### Comuns



(MVH-8300BT apenas)  
Indica que está ligado um telefone com Bluetooth.



(MVH-8300BT apenas)  
Indica a intensidade do sinal do telemóvel.

**A-EQ**

Indica que o EQ automático está activado.



Indica que o modo TA (modo de espera de boletins de trânsito) está activado.



Indica que foi recebido um programa de notícias.

## Informações adicionais

### iPod



Aparece quando a leitura repetida está definida para **One** ou **All**.



Aparece quando a função de leitura aleatória está activada.



Aparece quando a função de recuperador de som está activada.

### Dispositivo de armazenamento externo (USB, SD)



Aparece quando o tipo de leitura repetida está seleccionado para o ficheiro que está a ser lido.



Aparece quando o tipo de leitura repetida está seleccionado para a pasta que está a ser lida.



Aparece quando a leitura aleatória está activada.



Aparece quando a função de recuperador de som está activada.

### Sintonizador



Aparece quando a sintonização por busca local está activada.



Indica que a frequência seleccionada está a ser emitida em estéreo.



Indica que foi recebido um texto de rádio.

## Instruções de manuseamento

### Dispositivo de armazenamento externo (USB, SD)

Envie as perguntas que tiver sobre o seu dispositivo de armazenamento externo (USB, SD) para o respectivo fabricante.

Não deixe o dispositivo de armazenamento externo (USB, SD) em locais com temperaturas altas.

Dependendo do dispositivo de armazenamento externo (USB, SD), podem ocorrer os problemas indicados a seguir.

- O funcionamento pode variar.
- O dispositivo de armazenamento pode não ser reconhecido.
- Os ficheiros podem não ser reproduzidos correctamente.

### Dispositivo de armazenamento USB

As ligações via hub USB não são suportadas.

Não ligue nada excepto um dispositivo de armazenamento USB.

Fixe bem o dispositivo de armazenamento USB durante a condução. Não deixe que caia ao chão pois pode ficar preso por baixo do pedal do travão ou do acelerador.

Dependendo dos dispositivos de armazenamento USB ligados, pode haver interferências no rádio.

- O dispositivo pode gerar interferências no rádio.

Este equipamento pode ler ficheiros contidos num leitor de áudio portátil USB/dispositivo de memória USB de classe de armazenamento de massa USB. No entanto, os ficheiros contidos nesses dispositivos USB que estejam protegidos por direitos de autor não poderão ser lidos.

Não é possível ligar um leitor de áudio portátil USB/ /dispositivo de memória USB ao equipamento através de um hub USB.

Os dispositivos de memória USB com partições não são compatíveis com o equipamento.



## Informações adicionais

Dependendo do tipo de leitor de áudio portátil USB/dispositivo de memória USB utilizado, o dispositivo pode não ser reconhecido ou os ficheiros de áudio não serem lidos correctamente.

Não deixe o leitor de áudio portátil USB/dispositivo de memória USB exposto à luz solar directa durante períodos de tempo muito prolongados. Se o fizer o aumento de temperatura provocada por uma exposição prolongada à luz solar directa pode causar o mau funcionamento do dispositivo.

### Cartão de memória SD

Este equipamento só é compatível com os seguintes tipos de cartões de memória SD.

- SD
- SDHC

Mantenha o cartão de memória SD fora do alcance de crianças. Se o cartão SD for engolido, consulte um médico de imediato.

Não toque nos conectores do cartão de memória SD directamente com os dedos ou com um objecto de metal.

Não introduza nada, excepto um cartão de memória SD, na ranhura do cartão. Se introduzir um objecto metálico (como uma moeda) na ranhura, pode danificar os circuitos internos e provocar uma avaria.

Não insira um cartão de memória SD danificado (por exemplo, deformado, com a etiqueta descolada) pois pode não ser ejectado da ranhura.

Não tente inserir um cartão de memória SD à força na respectiva ranhura pois pode danificar o cartão ou o equipamento.

Ao ejectar um cartão de memória SD, mantenha-o premido até ouvir um estalido. É perigoso para si retirar o dedo imediatamente depois de premir o cartão pois este pode ser projectado da ranhura e bater-lhe na cara, etc. Se o cartão for projectado da ranhura, pode perder-se.

### iPod

Não deixe o iPod exposto a luz solar directa durante períodos de tempo muito prolongados. Se o fizer, o aumento de temperatura provocado por uma exposição prolongada à luz solar directa pode causar o mau funcionamento do iPod.

Não deixe o iPod em locais com temperaturas elevadas.

Para garantir um funcionamento seguro, ligue o cabo da estação de ancoragem do iPod directamente ao equipamento.

Fixe bem o iPod durante a condução. Não deixe que o iPod caia ao chão pois pode ficar preso por baixo do pedal do travão ou do acelerador.

Para mais informações, consulte os manuais do iPod.

Informações sobre as definições do iPod

- Quando ligar um iPod, o equipamento muda a definição de EQ (equalizador) do iPod para desligado, para otimizar a acústica. Quando desligar o iPod, o EQ volta à definição original.
- Não é possível desactivar a função de repetição no iPod quando utilizar este equipamento. A repetição muda automaticamente para All (todas) quando liga o iPod ao equipamento.

### Ficheiros de imagem JPEG

JPEG é a abreviatura de Joint Photographic Experts Group e refere-se a uma norma tecnológica de compressão de imagens fixas.

Os ficheiros são compatíveis com imagens fixas Baseline JPEG e EXIF 2.1 até uma resolução de 8 192 × 7 680. (O formato EXIF é utilizado mais frequentemente em máquinas fotográficas digitais.)

Pode não conseguir reproduzir ficheiros no formato EXIF se tiverem sido processados num computador.

Não existe compatibilidade JPEG progressiva.

### Ficheiros de vídeo DivX

Dependendo da composição da informação do ficheiro, como o número de streams de áudio ou o tamanho do ficheiro, pode ocorrer um ligeiro atraso na leitura se os dados estiverem a ser lidos a partir de um dispositivo de armazenamento externo.

Algumas operações especiais podem não ser permitidas devido à composição dos ficheiros DivX.

Só é garantido o bom funcionamento de ficheiros DivX descarregados a partir de sítios de parceiros DivX. Os ficheiros DivX não autorizados podem não funcionar correctamente.

Os ficheiros de aluguer DRM não podem ser utilizados até ser iniciada a reprodução.

Tamanho de ficheiro recomendado: 2 Mbps ou menos com uma velocidade de transmissão de 2 GB ou inferior.

## Informações adicionais

Para poder reproduzir ficheiros DivX VOD, é necessário registar o código ID deste equipamento num fornecedor de DivX VOD. Para informações sobre os códigos ID, consulte *Ver o código de registo DivX® VOD* na página 40.

Para mais informações sobre DivX, visite o seguinte sítio Web:  
<http://www.divx.com/>

### Importante

- Ao atribuir um nome a um ficheiro de imagem JPEG, acrescente a extensão de nome de ficheiro correspondente (.jpg, .jpeg, .jpe ou .jfif).
- Este equipamento reproduz ficheiros que tenham estas extensões de nome de ficheiro (.jpg, .jpeg, .jpe ou .jfif) como ficheiros de imagem JPEG. Para evitar problemas de funcionamento, não utilize estas extensões em ficheiros que não sejam ficheiros de imagem JPEG. 

## Compatibilidade com áudio/vídeo comprimido (USB, SD)

### WMA

Extensão de ficheiro: .wma

Velocidade de transferência: 5 kbps a 320 kbps (CBR), VBR

Frequência de amostragem: 8 kHz a 48 kHz

Windows Media Audio Professional, Lossless, Voice/DRM Stream/Stream com vídeo: Não compatível

### MP3

Extensão de ficheiro: .mp3

Velocidade de transferência: 8 kbps a 320 kbps (CBR), VBR

Frequência de amostragem: 8 kHz a 48 kHz (ênfase: 32 kHz, 44,1 kHz, 48 kHz)

Versão de etiqueta ID3 compatível: 1.0, 1.1, 2.2, 2.3 (a etiqueta ID3 Versão 2.x tem prioridade sobre a Versão 1.x.)

Lista de reprodução M3u: Não compatível

MP3i (MP3 interativo), mp3 PRO: Não compatível

### AAC

Formato compatível: AAC codificado pelo iTunes

Extensão de ficheiro: .m4a

Velocidade de transferência: 8 kbps a 320 kbps

Frequência de amostragem: 8 kHz a 44,1 kHz

Apple Lossless: Não compatível

Ficheiro AAC adquirido na loja iTunes (extensão de ficheiro .m4p): Não compatível

### Compatibilidade com DivX

Formato compatível: Formato de vídeo DivX implementado conforme as normas DivX

Extensões de ficheiro: .avi ou .divx

Formato DivX Ultra: Não compatível

Formato DivX HD: Não compatível

Ficheiros DivX sem dados de vídeo: Não compatível

Codec de áudio compatível: MP2, MP3, Dolby Digital

LPCM: Não compatível

Velocidade de transferência: 8 kbps a 320 kbps (CBR), VBR

Frequência de amostragem: 32 kHz, 44,1 kHz, 48 kHz

Extensão de ficheiro de legendas externas compatível: .srt

### Informação adicional

Só é possível visualizar os primeiros 32 caracteres do nome do ficheiro (incluindo a extensão de ficheiro) ou do nome da pasta.

Este equipamento pode não funcionar correctamente dependendo da aplicação utilizada para codificar ficheiros WMA.

## Informações adicionais

Pode existir um pequeno atraso quando é iniciada a reprodução de ficheiros de áudio com dados de imagem incorporados.

O texto em russo a ser mostrado no equipamento deve estar codificado com um dos seguintes conjuntos de caracteres:

- Unicode (UTF-8, UTF-16)
- Um conjunto de caracteres, excepto Unicode, que seja utilizado num ambiente Windows e que esteja definido para russo na definição de vários idiomas

### Dispositivo de armazenamento externo (USB, SD)

Hierarquia de pastas de reprodução permitida: até oito níveis (uma hierarquia de pastas prática deve ter menos de dois níveis.)

Pastas que é possível ler: até 6 000

Ficheiros que é possível ler: até 65 535

Reprodução de ficheiros protegidos por direitos de autor: Não compatível

Dispositivo de armazenamento externo (USB, SD) com partições: só pode ser reproduzida a primeira partição legível.

Pode existir um ligeiro atraso ao iniciar a leitura de ficheiros de áudio contidos num dispositivo de armazenamento externo (USB, SD) que tenha várias hierarquias de pastas.

### Cartão de memória SD

Não há compatibilidade para Multi Media Cards (MMC).

A compatibilidade com todos os cartões de memória SD não é garantida.

Este equipamento não é compatível com SD-Audio/SD-Video.

### ATENÇÃO

A Pioneer não assume qualquer responsabilidade pela perda de dados do dispositivo de memória USB/leitor de áudio USB portátil/cartão de memória SD mesmo que a perda de dados ocorra durante a utilização do equipamento. 

## Compatibilidade com iPod

Este equipamento suporta apenas os modelos iPod seguintes. As versões de software de iPod suportadas são mostradas em seguida. As versões anteriores podem não ser suportadas.

- iPhone 4 (versão de software 4.1)
- iPhone 3GS (versão de software 4.1)
- iPhone 3G (versão de software 4.1)
- iPhone (versão de software 3.1.3)
- iPod nano de 6ª geração (versão de software 1.0)
- iPod nano de 5ª geração (versão de software 1.0.2)
- iPod nano de 4ª geração (versão de software 1.0.4)
- iPod nano de 3ª geração (versão de software 1.1.3)
- iPod nano de 2ª geração (versão de software 1.1.3)
- iPod nano de 1ª geração (versão de software 1.3.1)
- iPod touch de 4ª geração (versão de software 4.1)
- iPod touch de 3ª geração (versão de software 4.0)
- iPod touch de 2ª geração (versão de software 4.0)
- iPod touch de 1ª geração (versão de software 3.1.3)
- iPod classic 160GB (versão de software 2.0.4)
- iPod classic 120GB (versão de software 2.0.1)
- iPod classic (versão de software 1.1.2)
- iPod de 5ª geração (versão de software 1.3)

Dependendo da geração ou versão do iPod, algumas funções podem não estar disponíveis.

As operações podem variar consoante a versão do software do iPod.

Quando utilizar um iPod, é necessária uma ligação de cabo USB através da estação de ancoragem do iPod.

Também está disponível o cabo de interface CD-IU50 da Pioneer. Para mais informações, contacte o seu distribuidor.

Para mais informações sobre a compatibilidade do ficheiro/formato, consulte os manuais do iPod.

Livro de áudio, Podcast: Compatível

### ATENÇÃO

A Pioneer não assume qualquer responsabilidade pela perda de dados no iPod, mesmo que a perda de dados ocorra durante a utilização do equipamento. 

## Informações adicionais

### Sequência de ficheiros de áudio

O utilizador não pode atribuir números de pastas nem especificar seqüências de reprodução neste equipamento.

#### Exemplo de uma hierarquia

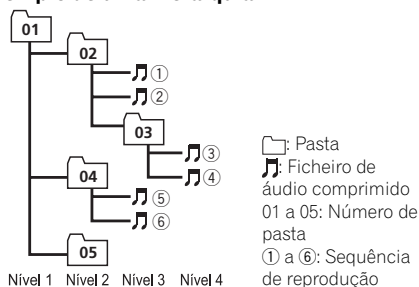

### Dispositivo de armazenamento externo (USB, SD)

A seqüência de reprodução é igual à seqüência de gravação no dispositivo de armazenamento externo (USB, SD).

Para especificar a seqüência de reprodução, recomenda-se a utilização do seguinte método:

- 1 Crie um nome para os ficheiros que inclua números que especifiquem a seqüência de reprodução (por exemplo, 01xxx.mp3 e 099yyy.mp3).
- 2 Coloque esses ficheiros numa pasta.
- 3 Guarde a pasta que contém os ficheiros no dispositivo de armazenamento externo (USB, SD).

No entanto, dependendo do ambiente do sistema, pode não conseguir especificar a seqüência de reprodução.

Para leitores de áudio portátil USB, a seqüência é diferente e depende do leitor.

### Utilizar o ecrã correctamente



#### ATENÇÃO

- Se deixar cair líquidos ou alguma substância estranha no interior do equipamento, desligue

de imediato a corrente e consulte o distribuidor ou o centro de Assistência Técnica PIONEER autorizado mais próximo. Não utilize o equipamento nestas condições, pois pode provocar um incêndio, choque eléctrico ou outras falhas.

- Se notar a existência de fumo, ruídos ou odores estranhos ou outros sinais anormais no ecrã, desligue de imediato a corrente e contacte o distribuidor ou o centro de Assistência Técnica PIONEER autorizado mais próximo. A utilização do equipamento nestas condições pode resultar em danos permanentes no sistema.
- Não desmonte nem modifique o equipamento, visto que existem componentes de alta voltagem no interior que podem provocar um choque eléctrico. Contacte o distribuidor ou o centro de Assistência Técnica PIONEER autorizado mais próximo para efectuar uma inspecção interna, ajustes ou reparações.

### Manusear o ecrã

- Se o ecrã for exposto à luz solar directa durante um período prolongado de tempo, pode sobreaquecer demasiado o que pode resultar em danos no LCD. Na medida do possível, deve evitar expor o ecrã à luz solar directa.
- Deve utilizar o ecrã a temperaturas entre  $-10^{\circ}\text{C}$  e  $+60^{\circ}\text{C}$ .

O ecrã pode não funcionar correctamente com temperaturas de funcionamento acima ou abaixo dos limites indicados.

## Informações adicionais

### Ecrã de cristais líquidos (LCD)

- O calor do aquecedor pode danificar o LCD e o ar frio do ar condicionado pode provocar a formação de humidade no interior do ecrã e danificá-lo. Além disso, se o ecrã arrefecer com o ar frio, pode ficar escuro ou o tempo de vida útil do pequeno tubo fluorescente no interior do ecrã diminuir.
- Podem aparecer pequenos pontos pretos ou brancos (pontos brilhantes) no LCD. Isso deve-se às características do LCD e não é sinal de avaria.
- Quando utilizar um telemóvel, mantenha a antena respectiva afastada do ecrã para evitar a distorção da imagem de vídeo devido ao aparecimento de pontos, riscos coloridos, etc.

### LED (diodos emissores de luz) de luz posterior

- Se utilizar o LED de luz posterior com temperaturas baixas pode aumentar o atraso na imagem e degradar a qualidade respectiva, devido às características do LCD. A qualidade de imagem melhora com o aumento da temperatura.
- Para proteger o LED de luz posterior, o ecrã escurece nos seguintes ambientes:
  - Sob a luz solar directa
  - Perto da ventoinha do aquecedor
- A vida útil do LED de luz posterior é superior a 10 000 horas. No entanto, pode diminuir quando utilizado em altas temperaturas.
- Se o LED de luz posterior chegar ao fim da sua vida útil, o ecrã fica escuro e a imagem deixa de ser projectada. Neste caso, contacte o distribuidor ou o centro de Assistência Técnica PIONEER autorizado mais próximo.

### Tubo fluorescente

- Existe um pequeno tubo fluorescente no interior do ecrã que é utilizado para iluminar o LCD.
  - O tubo fluorescente deverá durar cerca de 10 000 horas, dependendo das condições de funcionamento. (A utilização do ecrã com temperaturas baixas reduz a duração do tubo fluorescente.)
  - Quando o tubo fluorescente deixar de funcionar, o ecrã fica escuro e a imagem deixa de ser projectada. Se isso acontecer, contacte o distribuidor ou o centro de Assistência Técnica PIONEER autorizado mais próximo. 

### Direitos de autor e marcas comerciais

Este item integra uma tecnologia de protecção contra cópias que é protegida por direitos de patentes dos E.U.A. e outros direitos de propriedade intelectual. São proibidas a reestruturação reversa e a desmontagem.

#### Bluetooth

A palavra e os logótipos Bluetooth® são marcas registadas propriedade da Bluetooth SIG, Inc. e qualquer utilização dessas marcas por parte da Pioneer Corporation é feita sob licença. Outras marcas comerciais e designações comerciais são propriedade dos seus respectivos proprietários.

#### iTunes

Apple e iTunes são marcas comerciais da Apple Inc., registadas nos E.U.A. e noutros países.

## Informações adicionais

### MP3

A aquisição deste produto apenas comporta uma licença para utilização privada e não comercial, não comportando uma licença, nem implicando qualquer direito a utilizar este produto em qualquer radiodifusão comercial (isto é, com fins lucrativos) em tempo real (por meio terrestre, por satélite, cabo e/ou qualquer outro meio), difusão/transmissão via Internet, Intranets e/ou outras redes ou através de outros sistemas electrónicos de distribuição de conteúdos, tais como aplicações de rádio pagas ou aplicações áudio a pedido. É necessária uma licença independente para esse tipo de utilização. Para mais informações, visite <http://www.mp3licensing.com>.

### WMA

Windows Media é uma marca comercial ou uma marca comercial registada da Microsoft Corporation nos Estados Unidos e/ou noutros países. Este produto incorpora tecnologia detida pela Microsoft Corporation e não pode ser utilizado ou distribuído sem licença da Microsoft Licensing, Inc.

### Cartão de memória SD

O logótipo SD é uma marca comercial da SD-3C, LLC.

O logótipo SDHC é uma marca comercial da SD-3C, LLC.

### iPod e iPhone

iPhone, iPod, iPod classic, iPod nano e iPod touch são marcas comerciais da Apple Inc., registadas nos E.U.A. e noutros países. “Fabricado para iPod” e “Fabricado para iPhone” significam que um acessório electrónico foi projectado para se ligar especificamente a um iPod ou iPhone, respectivamente, e que foi certificado pelo desenvolvedor para estar de acordo com os padrões de desempenho Apple.

A Apple não se responsabiliza pelo funcionamento deste dispositivo ou pela sua compati-

bilidade com normas de segurança e regulamentares.

Tenha em atenção que a utilização deste acessório com o iPod ou iPhone pode afectar o desempenho da função sem fios.

### DivX

DivX® é uma marca comercial registada da DivX, Inc., sendo utilizada sob licença.

### INFORMAÇÕES SOBRE VÍDEO DIVX:

DivX® é um formato de vídeo digital criado pela DivX, Inc. Este é um dispositivo DivX Certificado® oficial que lê vídeo DivX. Visite o sítio [divx.com](http://divx.com) para obter mais informações e ferramentas de software para converter os seus ficheiros em vídeo DivX.

### INFORMAÇÕES SOBRE DIVX VOD

**(video on demand):** Este dispositivo DivX Certificado® tem de estar registado para ler filmes DivX VOD (video on demand) adquiridos. Para obter o seu código de registo, localize a secção DivX VOD em *Ler imagens em movimento*. Aceda a [vod.divx.com](http://vod.divx.com) para obter mais informações sobre como concluir o processo de registo.

### Dolby Digital

Fabricado sob licença da Dolby Laboratories. “Dolby” e o símbolo DD são marcas comerciais da Dolby Laboratories. ▣

# Informações adicionais

## Especificações

### Geral

Fonte de alimentação nominal	14,4 V CC
	(faixa de tensão admitida: 10,8 V a 15,1 V CC)
Sistema de ligação à terra	Tipo negativo
Consumo máximo de corrente	10,0 A
Dimensões (L × A × P):	
DIN	
Chassis	178 mm × 50 mm × 162 mm
Painel frontal	188 mm × 58 mm × 17 mm
D	
Chassis	178 mm × 50 mm × 162 mm
Painel frontal	188 mm × 58 mm × 17 mm
Peso (MVH-8300BT)	1,1 kg
Peso (MVH-7300)	1,0 kg

### Ecrã

Tamanho do ecrã/formato	3,0 polegadas de largura/16:9 (área efectiva de visualização: 66,8 mm × 36,7 mm)
Pixéis	345 600 (1 440 × 240)
Método de visualização	TFT matriz activa
Sistema de cor	Compatível com PAL/SECAM
Limites de temperatura de armazenamento (corrente desligada)	-20 °C a +80 °C

### Áudio

Saída de potência máxima	50 W × 4 70 W × 1/2 Ω (para o subwoofer)
Saída de potência contínua	22 W × 4 (50 Hz a 15 000 Hz, 5 % THD, carga de 4 Ω, ambos os canais accionados)
Impedância de carga	4 Ω (4 Ω a 8 Ω (2 Ω para 1 canal) admitidos)
Nível máximo da saída pré-out	4,0 V
Equalizador (equalizador gráfico de 8 bandas):	
Frequência	40 Hz/80 Hz/200 Hz/400 Hz/1 kHz/2,5 kHz/8 kHz/10 kHz

Ganho	±12 dB
Filtro de passagem de frequências altas:	
Frequência	50 Hz/63 Hz/80 Hz/100 Hz/125 Hz
Declive	-12 dB/oct
Subwoofer (mono):	
Frequência	50 Hz/63 Hz/80 Hz/100 Hz/125 Hz
Declive	-18 dB/oct
Ganho	+6 dB a -24 dB
Fase	Normal/Inversa
Intensificador de graves:	
Ganho	+12 dB a 0 dB

### USB

Especificação de norma USB	USB 1.1, USB 2.0 de velocidade total
Alimentação máxima de corrente	500 mA
Classe USB	MSC (classe de armazenamento de massa)
Sistema de ficheiros	FAT16, FAT32
Formato de decodificação MP3	MPEG 1 e 2 Audio Layer 3
Formato de decodificação WMA	Ver. 7, 7.1, 8, 9, 10, 11, 12 (áudio de 2 canais) (Windows Media Player)
Formato de decodificação AAC	MPEG-4 AAC (codificado apenas por iTunes) (Ver. 9.0,3 e anterior)
Formato de decodificação DivX	Home Theater Ver. 3, 4, 5, 2, 6 (.avi, .divx)

### SD

Formato físico compatível	... Versão 1.10
Sistema de ficheiros	FAT12, FAT16, FAT32
Formato de decodificação MP3	MPEG 1 e 2 Audio Layer 3
Formato de decodificação WMA	Ver. 7, 7.1, 8, 9, 10, 11, 12 (áudio de 2 canais) (Windows Media Player)
Formato de decodificação AAC	MPEG-4 AAC (codificado apenas por iTunes) (Ver. 9.0,3 e anterior)
Formato de decodificação DivX	Home Theater Ver. 3, 4, 5, 2, 6 (.avi, .divx)

## Informações adicionais

### Sintonizador FM

Gama de frequências ..... 87,5 MHz a 108,0 MHz  
 Sensibilidade utilizável ..... 9 dBf (0,8  $\mu$ V/75  $\Omega$  mono,  
 S/N: 30 dB)  
 Relação sinal-ruído ..... 72 dB (rede IEC-A)

### Sintonizador MW

Gama de frequências ..... 531 kHz a 1 602 kHz (9 kHz)  
 Sensibilidade utilizável ..... 25  $\mu$ V (S/N: 20 dB)  
 Relação sinal-ruído ..... 62 dB (rede IEC-A)

### Sintonizador LW

Gama de frequências ..... 153 kHz a 281 kHz  
 Sensibilidade utilizável ..... 28  $\mu$ V (S/N: 20 dB)  
 Relação sinal-ruído ..... 62 dB (rede IEC-A)

### Bluetooth

(MVH-8300BT)  
 Versão ..... Bluetooth 2.0 certificado  
 Potência de saída ..... +4 dBm Máx.  
 (Classe de potência 2)

### Nota

As especificações e o design estão sujeitos a modificações sem aviso prévio.

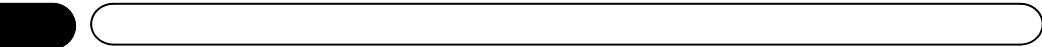

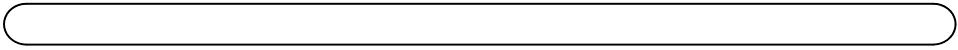

<http://www.pioneer.eu>

Não se esqueça de registar o seu produto em [www.pioneer.pt](http://www.pioneer.pt) (ou [www.pioneer.eu](http://www.pioneer.eu))

#### **PIONEER CORPORATION**

28-8, Honkomagome 2-chome, Bunkyo-ku,  
Tokyo 113-0021, JAPAN

#### **PIONEER ELECTRONICS (USA) INC.**

P.O. Box 1540, Long Beach, California 90801-1540, U.S.A.  
TEL: (800) 421-1404

#### **PIONEER EUROPE NV**

Haven 1087, Keetberglaan 1, B-9120 Melsele, Belgium/Belgique  
TEL: (0) 3/570.05.11

#### **PIONEER ELECTRONICS ASIACENTRE PTE. LTD.**

2 Jalan Kilang Barat, #07-01, Singapore 159346  
TEL: 65-6378-7888

#### **PIONEER ELECTRONICS AUSTRALIA PTY. LTD.**

5 Arco Lane, Heatherton, Victoria, 3202 Australia  
TEL: (03) 9586-6300

#### **PIONEER ELECTRONICS OF CANADA, INC.**

300 Allstate Parkway, Markham, Ontario L3R 0P2, Canada  
TEL: 1-877-283-5901  
TEL: 905-479-4411

#### **PIONEER ELECTRONICS DE MÉXICO S.A. de C.V.**

Blvd.Manuel Ávila Camacho 138, 10 piso  
Col.Lomas de Chapultepec, México, D.F. 11000  
TEL: 52-55-9178-4270  
FAX: 52-55-5202-3714

#### **先鋒股份有限公司**

台北市內湖區瑞光路407號8樓  
電話：(02) 2657-3588

#### **先鋒電子（香港）有限公司**

香港九龍尖沙咀海港城世界商業中心  
9樓901-6室  
電話：(0852) 2848-6488

Publicado pela Pioneer Corporation.  
Copyright © 2010-2016 por Pioneer  
Corporation. Todos os direitos  
reservados.