

Pioneer

Kullanım Kılavuzu

RDS MEDIA CENTER ALICI

MVH-8300BT MVH-7300



Türkçe

Bu PIONEER ürününü satın aldığınız için *teşekkür ederiz.*

Doğru kullanım için, lütfen bu ürünü kullanmadan önce kullanım kılavuzunu tamamen okuyun. Bu kılavuzdaki **UYARI** ve **DİKKAT** bölümlerini okumanız ve bu bölümlerde anlatılanlara uymanız özellikle önemlidir. *Lütfen kılavuzu referans amacıyla güvenli ve erişilebilir bir yerde muhafaza edin.*

01 Önlemler

- ÖNEMLİ KORUYUCU BİLGİLER 4
- Güvenli sürüş için yapılacaklar 4
- Akünün tükenmesinin engellenmesi 5

02 Başlamadan Önce

- Ünite hakkında 6
- Çalışma ortamı 6
- Sorunla karşılaşıldığında yapılacaklar 6
- Mikroişlemcinin sıfırlanması 6
- Demo modu 7
- Kılavuz hakkında 7

03 Cihazın çalıştırılması

- Kafa ünitesi 8
- İsteğe bağlı uzaktan kumanda 8
- Temel İşlemler 9
- Temel menü işlemleri 10
 - İşlev ayarları/ses ayarları/başlangıç ayarları/listeler için benzer menü işlemleri 10
- Menülerin özelleştirilmesi 10
 - Kayıtlı Bir Menü'nün İptal Edilmesi 11
- Yol gösterme bilgisi hakkında 11
- Bluetooth telefonun kullanımı 11
 - Hands-free telefon görüşmesi işlevinin ayarlanması 11
 - Temel İşlemler 12
- Radyo 12
 - Temel İşlemler 12
 - PI Arama işlevinin kullanılması 12
 - Ön ayarlı istasyonlar için otomatik PI arama işlevinin kullanılması 13
 - Her bir bant için istasyonların saklanması ve geri çağırılması 13
 - İşlev ayarları 13
 - Radyo metninin saklanması ve geri çağırılması 14
 - PTY listesi 14
- Hareket eden görüntülerin oynatılması 15

- Temel İşlemler 15
- Ad listesinden dosya seçilmesi ve yürütülmesi 16
- iPod üzerinde video aranması 16
- DivX® VOD içeriğinin yürütülmesi 16
- İşlev ayarları 17
- Ses/müzik çalma 20
 - Temel İşlemler 20
 - Ad listesinden dosya/parça seçilmesi ve yürütülmesi 20
 - iPod üzerinde şarkı aranması 21
 - İşlev ayarları 21
- Hareketsiz görüntülerin yürütülmesi 23
 - Temel İşlemler 23
 - Ad listesinden dosya seçilmesi ve yürütülmesi 24
 - İşlev ayarları 24
 - Slayt gösterisi olarak hareketsiz görüntüleri yürütme işlemlerine giriş 25
- Bluetooth Telefon 26
 - Bağlantı menüsü işlemi 26
 - Telefon menüsü işlemi 28
 - İşlev ve çalışma şekli 29
- Ses Ayarları 29
- Sistem ayarları 31
- Eğlence ayarları 32
 - Işık renginin özelleştirilmesi 33
- Başlangıç Ayarları 33
 - Otomatik EQ (otomatik ekolayzır) 34
- Diğer İşlevler 37
 - AUX kaynağının kullanılması 37
 - Ekran göstergesinin değiştirilmesi 37

04 Ayrıntılı talimatlar

- Geniş ekran modunun değiştirilmesi 38
- DivX altyazı dosyasının ayarlanması 38
- En-boy oranının ayarlanması 38
- DivX® VOD kayıt kodunun görüntülenmesi 39

Kayıt devre dışı bırakma kodunun
gösterilmesi **39**
Görüntü ayarının değiştirilmesi **39**

● İlave Bilgiler

Sorunların giderilmesi **40**
Hata mesajları **40**
Otomatik EQ hata mesajlarını anlama **43**
Gösterge listesi **43**
Kullanım talimatları **44**
Sıkıştırılmış ses/video uyumluluğu (USB,
SD) **45**
iPod uyumluluğu **46**
Müzik dosyalarının sırası **47**
Ekranın doğru kullanılması **47**
– Ekranın kullanılması **47**
– Likit kristal gösterge (LCD) ekranı **48**
– LED (ışık yayan diyot) arka ışığı **48**
– Flüoresan tüp **48**
Telif hakkı ve ticari marka **48**
Özellikler **50**

ÖNEMLİ KORUYUCU BİLGİLER

Lütfen ekran ile ilgili tüm talimatları okuyun ve ileride başvurabilmek için bu talimatları saklayın.

- 1 Ekranı çalıştırmadan önce bu kılavuzu sonuna kadar dikkatlice okuyun.
- 2 Kullanım talimatları ve güvenlik bilgileri ile ilgili başvurmak üzere bu kılavuzu elinizin altında bulundurun.
- 3 Bu kılavuzdaki tüm uyarılara mutlaka uyun ve talimatları dikkatlice izleyin.
- 4 Diğer kişilerin, kullanım talimatlarını okumadan ve anlatılanları tam olarak anlamadan sistemi kullanmalarına izin vermeyin.
- 5 Ekranı (i) sürücünün görüşünü engelleyecek yerlere, (ii) aracın işletim sistemleri ile veya hava yastığı, dörtlü flaşör gibi güvenlik özellikleri ile çakışabilecek yerlere ya da (iii) sürücünün aracı güvenli bir şekilde kullanmasını engelleyebilecek yerlere monte etmeyin.
- 6 Bu ekranı, aracınızı güvenli bir şekilde kullanmanızı engelleyecek bir biçimde ilginizi çekebileceği durumlarda çalıştırmayın. Her zaman güvenli sürüş kurallarına ve yürürlükteki trafik düzenlemelerine uyun. Sistemi çalıştırırken veya ekranı okurken herhangi bir zorluk yaşarsanız, aracınızı güvenli bir alana park edin ve gerekli ayarları yapın.
- 7 Lütfen aracınızı kullanırken emniyet kemerinizi bağlı bulundurun. Herhangi bir kaza anında, emniyet kemeri takmamış olmanız nispeten daha ciddi yaralanmanıza sebep olabilir.
- 8 Aracınızı kullanırken asla kulaklık takmayın.
- 9 Güvenliği sağlamak amacıyla, el freni çekili olmadığında veya araç hareket halindeyken bazı işlevler devre dışı bırakılmaktadır.
- 10 Ekranın sesini, dışarıdaki trafiğin ve acil durum araçlarının sesini duymanızı engelleyebilecek seviyelere ayarlamayın.



UYARI

Ekranı kendiniz takmaya veya tamir etmeye çalışmayın. Elektronik cihazlar ve otomotiv aksesuarlarının montajı konusunda eğitimi veya tecrübesi bulunmayan kişilerin ekranı monte etmeyi veya tamir etmeyi denemesi tehlikeli olabilir ve sizi elektrik çarptırabilir veya farklı şekillerde zarar görebilirsiniz. ■

Güvenli sürüş için yapılacaklar



UYARI

- **GÜÇ KONNEKTÖRÜNDEKİ AÇIK YEŞİL UÇ PARK DURUMUNU BELİRLEMEK İÇİN KULLANILIR, BU NEDENLE EL FRENİ ANAHTARININ GÜÇ KAYNAĞI TARAFINA BAĞLANMALIDIR. BU UCUN YANLIŞ BAĞLANMASI VEYA KULLANILMASI YÜRÜRLÜKTEKİ YASALARA AYKIRI BİR DURUM OLUŞTURABİLİR VE CİDDİ YARALANMALARLA VEYA HASSAS YOL AÇABİLİR.**
- Kaza ve yaralanma riskini ortadan kaldırmak ve yürürlükteki kanunlara aykırı hareket etmemek için bu cihaz, sürücünün video ekranını görebileceği şekilde kullanılmamalıdır.
- Kaza riskini ortadan kaldırmak ve yürürlükteki kanunlara aykırı hareket etmemek için, ön koltukta video izleme sürüş esnasında asla yapılmamalıdır.
- Bazı ülkelerde ve eyaletlerde araç içinde bir ekranda görüntü izlenmesi sürücü dışındaki kişiler için de kanuna aykırı olabilir. Bu tür uygulamaların olduğu yerlerde, bu kurallara uyulmalıdır.

Sürüş esnasında video görüntüsü izlemek istediğinizde ön ekranda **Viewing of front seat video source while driving is strictly prohibited.** uyarısı belirecektir.

Ön ekranda video görüntüsü izlemek için aracınızı güvenli bir yere park edin ve el frenini çekin. ■

Önlemler

Akünün tükenmesinin engellenmesi

Bu cihazı kullanırken akünün boşalmasını önlemek için araç motorunu çalışır durumda tutun.

- Araç aküsünün değiştirilmesi gibi bir nedenle cihazın güç alamaması durumunda, cihazın içindeki mikrobilgisayar başlangıç konumuna geri döner. Ses ayarı verilerini bir yere not etmenizi öneririz.



UYARI

ACC konumu bulunmayan araçlarda kullanmayın.



Ürünü çöpe atmak isterseniz, genel ev çöpleri ile aynı yere atmayın. Elektronik ürünlerin çöpe atılması, geri kazanımı ve geri dönüşümü özel bir işlemdir ve düzenlemeler ışığında özel bir toplama sistemi ile yürütülür.

AB üyesi olan ülkelerdeki, İsviçre'deki ve Norveç'teki son kullanıcılar, kullanılmış elektronik ürünlerini ücretsiz olarak belirlenmiş toplama alanlarına veya satış merkezlerine (benzer bir yeni ürün satın almaları halinde) geri götürülebirlirler.

Yukarıda belirtilmeyen ülkelerdeki çöpe atma yöntemleri ile ilgili yerel yetkililere başvurun. Bu sayede, çöpe attığınız ürünün özel geri kazanım ve geri dönüşüm işlemlerine tabi tutulmasını sağlarken, çevre ve insan sağlığı üzerinde negatif etki oluşturma potansiyelini de engellemiş olursunuz.

Ünite hakkında

Bu ünite üzerindeki radyo frekansları Batı Avrupa, Asya, Orta Doğu, Afrika ve Okyanusya'da kullanım amaçlıdır. Diğer bölgelerde kullanım zayıf sinyal alımına sebep olabilir. RDS (radyo veri sistemi) işlevi sadece FM istasyonları için RDS sinyallerinin yayınlandığı alanlarda çalışır.

DİKKAT

- Bu ünitenin sıvı ile temas etmesine izin vermayın. Elektrik çarparabilir. Sıvı ile temas cihazın hasar görmesine, duman çıkartmasına ve aşırı ısınmasına da yol açabilir.
- Pioneer CarStereo-Pass sadece Almanya'da kullanılabilir.
- Ses seviyesini her zaman dışarıdaki sesleri duyabileceğiniz kadar açın.

- Rutubete maruz bırakmayın.
- Akü bağlantısı kesilirse veya akü deşarj olursa, ön ayarlı bellek silinecektir.

Not

İşlemler onaylanmadan önce menü iptal edilse bile işlem ayar işlemleri tamamlanır.

Çalışma ortamı

Bu cihaz aşağıdaki sıcaklık aralıkları içinde kullanılmalıdır.

Çalışma sıcaklık aralığı: -10 °C ila +60 °C
EN300328 ETC test sıcaklığı: -20 °C ve +55 °C

Sorunla karşılaştığınızda yapılacaklar

Bu ürünün çalışması ile ilgili bir sorun oluşursa, lütfen satıcınızla veya en yakın Pioneer Servis İstasyonu ile iletişim kurun.

Mikroişlemcinin sıfırlanması

Mikroişlemci aşağıdaki durumlarda sıfırlanmalıdır:

- Montajdan sonra cihazın ilk kullanımından önce
- Cihaz doğru çalışmıyorsa
- Ekranda tuhaf veya yanlış iletiler beliriyorsa

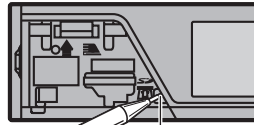

RESET düğmesi

1 Ön paneli çıkartın.

2 Kalem ucu veya başka bir sivri uçlu alet kullanarak RESET düğmesine basın.

Başlamadan Önce

Demo modu

🔔 Önemli

Bu cihazın kırmızı kablosunun (ACC) kontak anahtarı açma/kapama işlemlerine bağlı bir terminale takılmaması akünün boşalmasına yol açabilir.

Cihaz kapalıyken kontak anahtarı ACC veya ON konumuna getirildiğinde demo otomatik olarak başlar. Cihazın kapatılması demo modunu iptal etmez. Demo modunu iptal etmek için, başlangıç ayar menüsündeki işlevi kullanın. Kontak anahtarı ACC konumundayken demonun çalıştırılması akü gücünü boşaltabilir. Bkz. 34. sayfadaki **Demonstration** (demo ekran ayarı) konusuna.

Kılavuz hakkında

- Bu kılavuz MVH-8300BT ve MVH-7300 kullanıcılarının her ikisini de açıklar. Ancak MVH-8300BT bluetooth işlevleri özelliğine sahiptir, bu yüzden bu işlemlere ait açıklamalar MVH-7300 için geçerli değildir.
- Aşağıdaki açıklamalarda, USB bellekler, USB taşınabilir müzik çalarlar ve SD bellek kartları toplu olarak “harici depolama aygıtları (USB, SD)” olarak adlandırılmıştır. Sadece USB bellekler ve USB taşınabilir müzik çalarlar belirtilmişse, toplu olarak “USB depolama aygıtları” olarak adlandırılmıştır.
- Bu kılavuzda iPod ve iPhone, “iPod” olarak adlandırılacaktır.

Kafa ünitesi

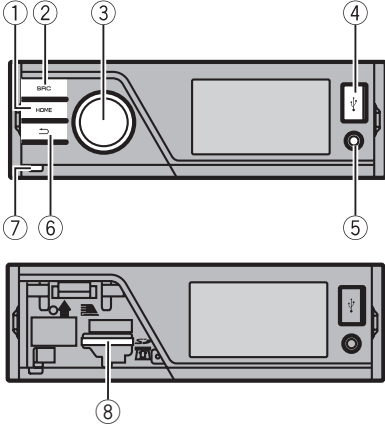

Bölüm	Bölüm
① HOME	⑤ AUX giriş yuvası (3,5 mm stereo/video girişi) Otomatik EQ ölçümü için mikروفon giriş yuvası
② SRC/OFF	⑥ ↵ (arka/ekran kapalı)
③ MULTI-CONTROL (M.C.)	⑦ Çözme düğmesi
④ USB portu	⑧ SD bellek kartı yuvası SD bellek kartı yuvasına erişim için ön paneli çıkartın.

⚠ DİKKAT

Cihaza doğrudan bağlı herhangi bir aygıt cihazdan dışarı çıkararak tehlike oluşturabileceğinden, USB müzik çaları/USB belleği bağlamak için isteğe bağlı bir Pioneer USB kablo (CD-U50E) kullanın.

Yetkisiz ürünleri kullanmayın. □

İsteğe bağlı uzaktan kumanda

Uzaktan kumanda CD-R320 ayrı olarak satılır.

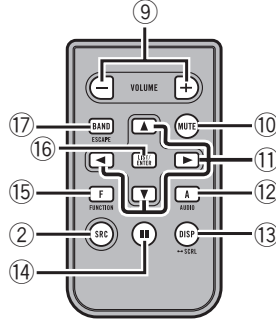

Bölüm	Çalışma şekli
⑨ +/- (VOLUME)	Ses seviyesini arttırmak veya azaltmak için bu düğmelere basın.
⑩ MUTE	Sessize almak için basın. Sesi açmak için tekrar basın.
⑪ ▲/▼/▶	Manüel arama ile ayarlamayı yapmak, hızlı ileri almak, geri almak ve parça arama denetimleri için bu düğmeye basın.
⑫ AUDIO	Ses işlevi görüntülemek için basın.
⑬ DISP/SCRL	Ses kaynağı için farklı ekranlar seçmek üzere basın. Video kaynağı için temel ekran veya görüntü ekranını seçmek üzere basın. • Eğlence menüsünde arkaplan ayarı kapalı ise, temel ekran ve görüntü ekranı arasında geçiş yapabilirsiniz.
⑭ II	Duraklatmak veya oynatma işlemine devam etmek için basın.
⑮ FUNCTION	İşlevleri görüntülemek için bu düğmeye basın.

Cihazın çalıştırılması

Bölüm	Çalışma şekli
16 LIST/ ENTER	Kaynağa bağlı olarak listeyi görüntülemek için basın. Çalıştırma menüsündeyken işlemleri denetlemek için basın.
17 BAND/ES- CAPE	Üç FM bandı ile MW/LW bantlarından birini seçmek için bu düğmeye basın. Çeşitli ortam dosya türlerinin bir karışımını içeren harici depolama aygıtlarını yürütürken, ortam dosya türleri arasında geçiş yapmak için basın. Music (sıkıştırılmış ses)— Video (DivX video dosyaları)— Photo (JPEG resim dosyaları) Liste/işlev menüsünden normal ekrana dönmek için basın. Başlangıç ayar menüsünü iptal etmek için basın.

Not

İşlev ayarları, ses ayarları, liste menüleri uzaktan kumandanın ▲/▼/◀/▶ düğmesine basarak çalıştırılmaz. Bunların yerine kafa ünitesinin çoklu denetimini kullanın. [■]

Temel İşlemler

Önemli

- Ön paneli çıkartırken veya takarken nazik davranın.
- Ön paneli aşırı darbeye maruz bırakmayın.
- Ön paneli doğrudan güneş ışığından ve yüksek sıcaklıklardan uzak tutun.
- Cihazın veya araç içinin hasar görmesini önlemek için ön paneli çıkarmadan önce panele bağlı kablo ve aygıtları sökün.

Cihazınızı hırsızlığa karşı korumak için ön panelin çıkartılması

- 1 Ön paneli ayırmak için çözme düğmesine basın.
- 2 Ön paneli tutup çıkarın.
- 3 Sökülen ön paneli daima koruma kabı gibi koruyucu bir ağıt içinde saklayın.

Ön panelin yerine takılması

- 1 Ön paneli yerine oturana kadar yukarı kaydırın. Ön panel ile kafa ünitesi üst taraftan bağlıdır. Ön panelin kafa ünitesine tam olarak bağlı olduğundan emin olun.

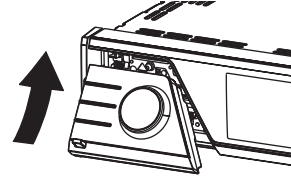

- 2 Sıkıca oturana kadar ön panelin alt tarafına bastırın. Ön paneli kafa ünitesine takmayı başaramazsanız, yeniden deneyin. Ön panelin takılmaya zorlanması hasarla sonuçlanabilir.

Cihazın açık konuma getirilmesi

- 1 Cihazı açmak için **SRC/OFF** düğmesine basın.

Cihazın kapalı konuma getirilmesi

- 1 Cihaz kapalı konuma gelinceye kadar **SRC/OFF** düğmesini basılı tutun.

Kaynak seçimi

- 1 Aşağıdaki seçenekler arasında dolaşmak için **SRC/OFF** düğmesine basın:
Radio (radyo)—**USB** (USB depolama aygıtı)—**iPod** (USB girişi kullanılarak bağlanmış iPod)—**SD** (SD bellek kartı)—**AUX** (AUX)

Ses seviyesinin ayarlanması

- 1 Ses seviyesini ayarlamak için **M.C.** düğmesini çevirin.

Not

Bu cihazın mavi/beyaz kablosu aracın otomatik anten çıkartma terminaline bağlandığında, cihazın kaynağı açık konuma geldiğinde aracın anteni açılır (uzar). Anteni kapatmak için kaynağı kapalı konuma getirin. [■]

Temel menü işlemleri

HOME kullanılarak kaynak seçimi, liste işlevi, ses ayarı, vb. işlemler yapılabilir.

1 HOME düğmesine basın.

2 Menü seçeneğini değiştirmek için M.C. düğmesine yukarı veya aşağı yönde basın.

Home (ana menü)—**Custom** (özel menü)—**Phone** (telefon menüsü)

- Telefon menüsü yalnız MVH-8300BT için kullanılabilir.

3 Menü seçeneğini seçmek için M.C. düğmesini çevirin.

Seçtikten sonra aşağıdaki işlemleri gerçekleştirin.

Home (ana menü)

Source (kaynak seçimi)

- 1 Ayar modunu görüntülemek için **M.C.** düğmesine basın.
- 2 Tercih ettiğiniz kaynak adını seçmek için **M.C.** düğmesini kullanın. Kaynağı değiştirmek için çevirin. Seçmek için basın. Seçebileceğiniz kaynaklar için, bkz. bir önceki sayfadaki *Kaynak seçimi* konusuna.

List (liste menüsünün kullanma)

- 1 Listeyi görüntülemek için **M.C.** düğmesine basın. Klasör listesini, dosya listesini veya ön ayarlı kanal listesini kaynağa bağlı olarak görüntülemek için bu düğmeye basın.

Audio (ses menüsü ayarlama)

- 1 Ses menüsünü görüntülemek için **M.C.** düğmesine basın. Bkz. 29. sayfadaki *Ses Ayarları* konusuna.

System (sistem menüsü ayarlama)

- 1 Sistem menüsünü görüntülemek için **M.C.** düğmesine basın. Bkz. 31. sayfadaki *Sistem ayarları* konusuna.

Entertainment (eğlence menüsü ayarlama)

- 1 Eğlence menüsünü görüntülemek için **M.C.** düğmesine basın. Bkz. 32. sayfadaki *Eğlence ayarları* konusuna.

Custom (özel menü)

Her menü içinde menüler seçebilir (Ses işlevi menüsü, vb.) ve menüleri bu özel menüye kaydedebilirsiniz.

Bkz. bu sayfadaki *Menülerin özelleştirilmesi* konusuna.

Özel menünün görüntülenmesi

- 1 Ayar modunu görüntülemek için **M.C.** düğmesine basın.

Phone (telefon menüsü)

Telefon menüsünün görüntülenmesi

- Bkz. 28. sayfadaki *Telefon menüsü işlemi* konusuna.

İşlev ayarları/ses ayarları/başlangıç ayarları/listeler için benzer menü işlemleri

Önceki ekrana dönme

Önceki liste/kategoriye (klasör/kategori bir seviye yukarı) dönme

- 1 ↵ düğmesine basın.

Normal ekrana dönme

Başlangıç ayarı menüsünün iptal etme

- 1 **HOME** düğmesine basın.



Menülerin özelleştirilmesi

Sık kullanılan menü öğelerini bir özel menüye kaydedebilirsiniz.

- Kaydedebileceğiniz menü sütunları daire biçimindeki belirteçlerle gösterilir.

1 Kaydedilecek menü sütununu görüntüleyin.

Bkz. bu sayfadaki *Temel menü işlemleri* konusuna.

Home (ana menü) içinde menü sütununu görüntüleyebilirsiniz.

Cihazın çalıştırılması

2 Menü sütununu kaydetmek için M.C. düğmesini sağ yönde basılı tutun.

Kaydettiğiniz menü sütunları daire biçimindeki büyük belirteçlerle gösterilir.

3 Özel menüyü görüntüleyin ve kayıtlı bir menü seçin.

Bkz. bir önceki sayfadaki *Temel menü işlemleri* konusuna.

Not

12 sütuna kadar kayıt yapabilirsiniz.

Kayıtlı Bir Menünün İptal Edilmesi

1 Özel menüyü görüntüleyin ve kayıtlı bir menü seçin.

Bkz. bir önceki sayfadaki *Temel menü işlemleri* konusuna.

2 Kayıtlı menüyü iptal etmek için M.C. düğmesini sağ yönde basılı tutun.

Yol gösterme bilgisi hakkında

Bu cihaz **M.C.** düğmesinin herbir işlev için nasıl kullanılacağına dair yol gösterme bilgisi görüntüler.

1 Sistem menüsünü görüntüleyin.

Bkz. bir önceki sayfadaki *Temel menü işlemleri* konusuna.

2 M.C. düğmesini kullanarak Guide Info işlevini seçin.

Menü seçeneğini değiştirmek için çevirin. Seçim yapmak için basın. Yol gösterme bilgisi görüntülenir.

Çalışma şekli



M.C. düğmesini çevirin.



M.C. düğmesine yukarı veya aşağı yönde basın.

Çalışma şekli



M.C. düğmesine sol veya sağ yönde basın.



M.C. düğmesine basın.



M.C. tuşunu basılı tutun.



M.C. düğmesine yukarı yönde basın.



M.C. düğmesine aşağı yönde basın.



M.C. düğmesini yukarı yönde basılı tutun.

- Sonraki sayfayı görüntülemek için **M.C.** düğmesine basın. 

Bluetooth telefonun kullanımı

Bu işlev sadece MVH-8300BT için kullanılabilir.

Önemli

- Bu cihaz Bluetooth kablosuz teknoloji aracılığıyla cep telefonunuza bağlanmaya hazır olduğundan, motoru çalıştırmadan cihazın kullanımı aracin aküsünü boşaltabilir.
- Çalışma şekilleri cep telefonunun türüne bağlı olarak farklılık gösterebilir.
- Monitörde numaraların çevrilmesi, telefon rehberinin kullanılması vb. gibi dikkat gerektiren gelişmiş işlemler sürüş sırasında yasaklanmıştır. Bu gelişmiş işlemleri kullanırken aracınızı güvenli bir yere park edin.

Hands-free telefon görüşmesi işlevinin ayarlanması

Handsfree telefon işlevini kullanmadan önce, cihazı cep telefonu ile birlikte kullanmak üzere ayarlamamız gerekir.

- 1 Bağlantı
Bluetooth telefon bağlantı menüsünü çalıştırın. Bkz. 26. sayfadaki *Bağlantı menüsü işlemi* konusuna.
- 2 İşlev ayarları
Bluetooth telefon işlevi menüsünü çalıştırın. Bkz. 28. sayfadaki *Telefon menüsü işlemi* konusuna.

Temel İşlemler

Telefon görüşmesi yapılması

- 1 Bkz. 28. sayfadaki *Telefon menüsü işlemi* konusuna.

Gelen bir çağrıyı cevaplama

- 1 Bir çağrı alındığında, **M.C.** düğmesine basın.
 - Bu işlemi **M.C.** düğmesine yukarı yönde basarak da gerçekleştirebilirsiniz.

Çağrının sonlandırılması

- 1 **M.C.** düğmesine basın.

Gelen bir çağrıyı reddetme

- 1 Bir çağrı alındığında, **M.C.** düğmesine aşağı yönde basın.

Bekleyen bir çağrıyı cevaplama

- 1 Bir çağrı alındığında, **M.C.** düğmesine basın.
 - Bu işlemi **M.C.** düğmesine yukarı yönde basarak da gerçekleştirebilirsiniz.

Bekleyen arayanlar arasında seçim yapılması

- 1 **M.C.** düğmesine yukarı yönde basın.

Bekleyen çağrının iptal edilmesi

- 1 **M.C.** düğmesine aşağı yönde basın.

Karşı tarafa ait dinleme sesinin ayarlanması

- 1 Telefonda konuşurken **M.C.** düğmesine sol veya sağ yönde basın.

Özel modun açılması veya kapatılması

- 1 Telefonda konuşurken **M.C.** düğmesine yukarı yönde basın.

Notlar

- Cep telefonunda özel mod seçiliyse, handsfree görüşme yapılamaz.
- Ekranda tahmini çağrı süresi belirir (bu değer, gerçek çağrı süresinden biraz farklı olabilir).

Radyo

Temel İşlemler

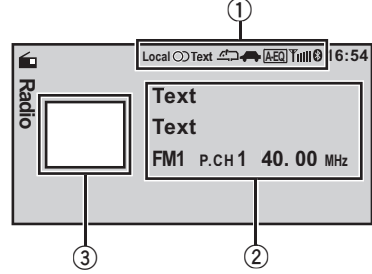

- 1 Gösterge görüntüleme alanı
Bkz. 43. sayfadaki *Gösterge listesi* konusuna.
- 2 Metin bilgi alanı
 - PTY adı
 - Program servis adı
 - Bant/Ön ayar numarası/Frekans göstergesi
- 3 Kaynak görüntü ekranı

Manüel istasyon arama (adım adım)

- 1 **M.C.** düğmesine sol veya sağ yönde basın.

Arama

- 1 **M.C.** düğmesini sol veya sağ yönde basılı tutun ve sonra bırakın. Arama ile ayarlamayı **M.C.** düğmesine sol veya sağ yönde basarak iptal edebilirsiniz. **M.C.** düğmesini sol veya sağ yönde basılı tutarken, istasyonları atlayabilirsiniz. Arama ile ayarlama, elinizi **M.C.** düğmesinden çektiğiniz anda başlar.

Not

Bu cihazın AF (alternatif frekans arama) işlevi kapalı veya açık konuma getirilebilir. Normal ayarlama işlemi için, AF işlevinin kapatılması gerekir (bkz. bir sonraki sayfa).

PI Arama işlevinin kullanılması

Radyo uygun bir istasyon bulamazsa veya alımı kötü olursa, cihaz aynı programlamayla otomatik olarak farklı bir istasyon arar. Arama anında **PI SEEK** görüntülenir ve dışarı verilen ses kesilir.

Cihazın çalıştırılması

Ön ayarlı istasyonlar için otomatik PI arama işlevinin kullanılması

Ön ayarlı istasyonlar yeniden bulunamıyorsa cihaz ön ayarlı istasyonların geri çağırılmasında PI arama yapmak üzere ayarlanabilir.

- Otomatik PI Arama varsayılan olarak kapalıdır. Bkz. 33. sayfadaki **Auto PI** (otomatik PI arama) konusuna.

Her bir bant için istasyonların saklanması ve geri çağırılması

Ön ayar ekranının kullanımı

- 1 Ön ayar ekranını görüntülemek için **M.C.** düğmesine yukarı veya aşağı yönde basın.
- 2 Tercih ettiğiniz bant (FM için **FM1**, **FM2**, **FM3** veya **MW/LW**) görününceye kadar **M.C.** düğmesine basın.
- 3 Seçilen frekansı belleğe kaydetmek için **M.C.** düğmesini kullanın.
Ön ayar numarasını değiştirmek için döndürün. Saklamak için basılı tutun.
- 4 Tercih ettiğiniz istasyonu seçmek için, **M.C.** düğmesini kullanın.
İstasyonu değiştirmek için çevirin. Seçmek için basın.

Ön ayar ekranını **HOME** düğmesine basarak da görüntüleyebilirsiniz. Bkz. 10. sayfadaki *Temel menü işlemleri* konusuna.

İşlev ayarları

1 İşlev menüsünü görüntülemek için M.C. düğmesine basın.

2 İşlevi seçmek için M.C. düğmesini çevirin.

Seçimden sonra işlevi ayarlamak için aşağıdaki prosedürleri uygulayın.

BSM (en iyi istasyon belleği)

BSM (en iyi istasyon belleği) en güçlü altı istasyonu sinyal güçlerine göre sıralayarak otomatik olarak saklar.

- 1 BSM'yi açmak için **M.C.** düğmesine basın.
İptal etmek için, tekrar **M.C.** düğmesine basın.

Regional (bölgesel)

AF kullanıldığında, bölgesel işlevi istasyon seçimini bölgesel yayın yapan istasyonlarla kısıtlar.

- 1 Bölgesel işlevini açmak veya kapatmak için **M.C.** düğmesine basın.

Local (yerel istasyon arama ayarı)

Yerel istasyon arama ayarı, radyonuzu sadece alımı iyi sağlayacak derecede güçlü sinyallere sahip radyo istasyonlarına ayarlamanızı sağlar.

- 1 Ayar modunu görüntülemek için **M.C.** düğmesine basın.
- 2 Tercih ettiğiniz ayarı seçmek için **M.C.** düğmesini çevirin.
FM: **Off—Level1—Level2—Level3—Level4**
MW/LW: **Off—Level1—Level2**
En yüksek seviye ayarı sadece en güçlü istasyonların alımına izin verirken, daha düşük seviyeler daha zayıf olan istasyonların alımına da izin verir.
- 3 Seçimi onaylamak için **M.C.** düğmesine basın.

PTY search (program türü seçimi)

PTY (program türü) bilgilerini kullanan bir istasyonu ayarlayabilirsiniz.

- 1 Ayar modunu görüntülemek için **M.C.** düğmesine basın.
- 2 Tercih ettiğiniz ayarı seçmek için **M.C.** düğmesini çevirin.

News&Info—Popular—Classics—Others

- 3 Aramayı başlatmak için **M.C.** düğmesine basın.
Cihaz o program türünde yayın yapan bir istasyonu arar. İstasyon bulunduğu, programın servisi adı görüntülenir.
PTY (program türü ID kodu) bilgileri aşağıdaki bölümde listelenmiştir. Bkz. bir sonraki sayfa.
Bazı istasyonların programları, yayınlanan PTY ile belirtilenden farklı olabilir.
Aradığınız program türünü yayınlayan bir istasyon bulunmazsa, yaklaşık dört saniye boyunca **Not Found** iletisi görüntülenir ve radyo orijinal istasyona geri döner.

Traffic Announce (trafik anonsu bekleme)

TA (trafik anonsu bekleme) işlevi ile hangi kaynağı dinlediğinize bakmaksızın, trafik anonslarını otomatik olarak alabilirsiniz.

- 1 Trafik anonsu beklemeyi açmak veya kapatmak için **M.C.** düğmesine basın.

Alternative FREQ (alternatif frekans arama)

Radyonun alımı iyi değilse, cihaz aynı ağ üzerinde otomatik olarak farklı bir istasyon arar.

- 1 AF'yi açmak veya kapatmak için **M.C.** düğmesine basın.

Cihazın çalıştırılması

News Interrupt (haber programına öncelik verme)

Bir haber programı PTY kodlu bir haber istasyonundan yayınlanıyorsa, cihaz haber yayını yapan istasyona otomatik olarak geçer. Haber programı bittiğinde, önceki program alınmaya devam eder.

- 1 NEWS işlevini açmak veya kapatmak için **M.C.** düğmesine basın.

Radio Text (radyo metninin görüntülenmesi)

İstasyon bilgileri, çalmakta olan şarkının ve sanatçısının adı gibi RDS istasyonları tarafından yayınlanan radyo metni verileri bu alıcıda görüntülenebilir.

- Alıcı en son alınan üç radyo metni yayını otomatik olarak saklar ve en önce alınan metni en yeni metinle değiştirir.

- 1 Radyo metnini görüntülemek için **M.C.** düğmesine basın.
Yayında olan istasyonun radyo metni görüntülenir.
 - 2 En son alınan üç radyo metnini bellekten geri çağırmak için, **M.C.** düğmesini çevirin.
Bkz. bu sayfadaki *Radyo metninin saklanması ve geri çağırılması* konusuna.
- Bellekte kayıtlı bir radyo metni yoksa gösterge değişmez.

Not

MW/LW bandı seçilirse, sadece **BSM** veya **Local** kullanılabilir.

Radyo metninin saklanması ve geri çağırılması

Altı adede kadar radyo metninden veri kaydedebilirsiniz.

1 Belleğe kaydetmek istediğiniz radyo metnini görüntüleyin.

Bkz. bu sayfadaki **Radio Text** (*radyo metninin görüntülenmesi*) konusuna.

2 M.C. düğmesine basın.

Ön ayar ekranı görüntülenir.

3 Seçilen radyo metnini bellekte saklamak için M.C. düğmesini kullanın.

Ön ayar numarasını değiştirmek için döndürün. Saklamak için basılı tutun.

4 Tercih ettiğiniz radyo metnini seçmek için, M.C. düğmesini kullanın.

Radyo metnini değiştirmek için çevirin. Seçim yapmak için basın.

PTY listesi

News&Info

News (Haberler), **Affairs** (Güncel olaylar), **Info** (Bilgi), **Sport** (Spor), **Weather** (Hava durumu), **Finance** (Finans)

Popular

Pop Mus (Popüler müzik), **Rock Mus** (Rock müzik), **Easy Mus** (Dinlendirici müzik), **Oth Mus** (Diğer müzik), **Jazz** (Caz), **Country** (Amerikan kovboy müziği), **Nat Mus** (Ulusal müzik), **Oldies** (Eski hitler), **Folk mus** (Halk müziği)

Classics

L. Class (Hafif klasik), **Classic** (Klasik)

Others

Educate (Eğitim), **Drama** (Dram), **Culture** (Kültür), **Science** (Bilim), **Varied** (Çeşitli), **Children** (Çocuk programları), **Social** (Sosyal olaylar), **Religion** (Din), **Phone In** (Telefon bağlantılı program), **Touring** (Seyahat), **Leisure** (Hobi), **Document** (Belgeseller)



Cihazın çalıştırılması

Hareket eden görüntülerin oynatılması

Temel İşlemler

Video özelliği bulunan bir iPod, CD-IU50V gibi bir arabirim kablosu (ayrı olarak satılır) kullanılarak bu cihaza bağlanırsa, iPod içindeki video içeriklerini bir **iPod** kaynağı olarak izleyebilirsiniz. **AUX** ayarını değiştirmeniz gerekmez.

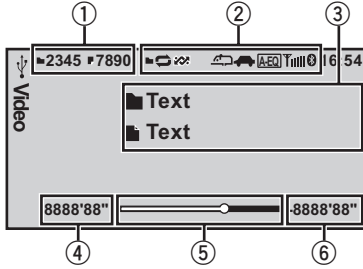

Temel ekrana veya görüntü ekranına geçiş yapabilirsiniz.

Bkz. 17. sayfadaki **Display** (ekran ayarı) konusuna.

- ① Çalmakta olan dosya için dosya bilgisi alanı
 - Harici depolama aygıtı (USB, SD)**
 - Klasör/dosya numarası göstergesi
 - iPod**
 - Şarkı numarası göstergesi
- ② Gösterge görüntüleme alanı

Bkz. 43. sayfadaki *Gösterge listesi* konusuna.
- ③ Metin bilgi alanı
 - Harici depolama aygıtı (USB, SD)**
 - Klasör adı
 - Dosya adı
 - iPod**
 - Şarkı başlığı
 - Sanatçının ismi
 - Albüm başlığı
- ④ Çalma süresi göstergesi
- ⑤ Scrubber çubuğu
- ⑥ Kalan süre göstergesi

USB depolama aygıtındaki dosyaların yürütülmesi

- ① USB port kapağını açın.
- ② Bir USB kablosu kullanarak USB depolama aygıtını takın.

USB saklama cihazında dosya yürütmenin durdurulması

- ① Herhangi bir zamanda USB depolama aygıtının bağlantısını kesebilirsiniz.

SD bellek kartındaki dosyaların yürütülmesi

- ① Ön paneli çıkartın.
- ② SD kart yuvasına bir SD bellek kartı yerleştirin. Kartın temas yüzeyi aşağıya gelecek şekilde kartı yerleştirin ve klik sesi gelinceye ve yerine tam olarak kilitleninceye kadar itin.
- ③ Ön paneli yerine takın.

SD bellek kartındaki dosyaların yürütülmesini durdurma

- ① Ön paneli çıkartın.
- ② Klik sesi gelinceye kadar SD bellek kartına bastırın. SD bellek kartı çıkarılır.
- ③ SD bellek kartını dışarıya çekin.
- ④ Ön paneli yerine takın.

iPod'daki videoların yürütülmesi

- ① USB port kapağını açın.
- ② Bir arayüz kablosu ile (örn., CD-IU50V), iPod Dock Konnektörünü kullanarak iPod'u bir USB kablosuna ve AUX girişine bağlayın.

Klasörün seçilmesi

- ① **M.C.** düğmesine yukarı veya aşağı yönde basın.

Dosya (bölüm) seçme

- ① **M.C.** düğmesine sol veya sağ yönde basın.

Hızlı ileri alma veya geri alma

- ① **M.C.** düğmesini sol veya sağ yönde basılı tutun.

Notlar

- Kullanılmadıklarında USB depolama aygıtını cihazdan ayırın.
- Video görüntü dosyası ile saklanan uyumsuz metin görüntülenmez veya yanlış görüntülenebilir.
- iPod'da kaydedilen uyumsuz metin cihaz tarafından görüntülenmez.
- iPod'u bu cihaza bağlamadan önce iPod'dan kulaklığı çıkarın.
- Denetim modu **App** olarak ayarlanmadıkça, iPod açık veya kapalı konuma getirilemez.

Cihazın çalıştırılması

- Kontak anahtarı kapatıldıktan yaklaşık iki dakika sonra, iPod kapalı konuma geçer.
- Çeşitli ortam dosya türlerinin bir karışımını içeren harici depolama aygıtlarını yürütürken, farklı dosyalar yürütüldüğünde ortam dosya türleri arasında geçiş yapın.
Bkz. bir sonraki sayfadaki **A/V Format** (*ortam dosya türlerinin değiştirilmesi*) konusuna.

Ad listesinden dosya seçilmesi ve yürütülmesi

1 Liste menüsünü görüntüleyin.

Bkz. 10. sayfadaki *Temel menü işlemleri* konusuna.

2 Tercih ettiğiniz dosya adını (veya klasör adını) seçmek için M.C. düğmesini kullanın.

Dosya veya klasör adının değiştirilmesi 1 M.C. düğmesini çevirin.
Yürütme 1 Bir dosya seçildiğinde, M.C. düğmesine basın.
Seçilen klasördeki dosya (veya klasör) listesini görme 1 Bir klasör seçildiğinde, M.C. düğmesine basın.
Dosya veya klasör adının değiştirilmesi (bir kerede 100 öğe atla) 1 M.C. düğmesine yukarı veya aşağı yönde basın.
Dosya veya klasör adının değiştirilmesi (her seferinde otomatik olarak 100 öğe atla) 1 M.C. düğmesini yukarı veya aşağı yönde basılı tutun.

iPod üzerinde video aranması

1 Liste menüsünü görüntüleyin.

Bkz. 10. sayfadaki *Temel menü işlemleri* konusuna.

2 Bir kategori/video seçmek için M.C. düğmesini kullanın.

Video veya kategori adının değiştirilmesi 1 M.C. düğmesini çevirin.
Yürütme 1 Bir video seçildiğinde, M.C. düğmesine basın.

Seçilen klasördeki dosya (veya klasör) listesini görme
1 Bir kategori seçildiğinde, M.C. düğmesine basın.

Alfabeğe göre liste arama

1 Seçilen kategori için bir liste görüntülediğinde, alfabetik arama moduna geçiş yapmak için M.C. düğmesini basılı tutun.

2 Bir harf seçmek için M.C. düğmesini çevirin.

3 Alfabetik listeyi görüntülemek için M.C. düğmesine basın.

Video adının değiştirilmesi (bir kerede 100 öğe atla)

1 M.C. düğmesine yukarı veya aşağı yönde basın.

Video adının değiştirilmesi (her seferinde otomatik olarak 100 öğe atla)

1 M.C. düğmesini yukarı veya aşağı yönde basılı tutun.

DivX® VOD içeriğinin yürütülmesi

Bazı DivX VOD (talep üzerine video) içerikleri sadece sınırlı bir gösterim sayısına sahip olabilir. Harici bir depolama aygıtına kaydedilmiş bu tür içeriği yürütmeyi denediğinizde, yürütülebilen kalan sayı ekranda gösterilir. Daha sonra harici depolama aygıtının içeriğini yürütüp yürütmeyeceğinize karar verebilirsiniz.

- DivX VOD içeriğinin görüntülenme sayısında sınır yoksa, harici depolama aygıtını yürütücünüze yerleştirebilir ve hiçbir ileti almadan içeriği istediğiniz kadar yürütebilirsiniz.
- **Remaining Views:** dan sonra gösterilen sayıyı kontrol ederek içeriğin kaç kez yürütülebileceğini teyit edebilirsiniz.

Önemli

- Bu cihazda DivX VOD içeriğini yürütmek için, önce cihazı DivX VOD içerik sağlayıcınıza kaydetmeniz gerekmektedir. Kayıt kodunuz ile ilgili ayrıntılı bilgi için, bkz. 39. sayfadaki *DivX® VOD kayıt kodunun görüntülenmesi* konusuna.
- DivX VOD içeriği, DRM (Dijital Haklar Yönetimi) sistemi tarafından korunmaktadır. Bu korumaya ile içeriğin yürütülmesi, özel ve kayıtlı cihazlarla sınırlandırılmaktadır.

Cihazın çalıştırılması

- **DivX VOD içeriğini ihtiva eden harici depolama aygıtını taktıktan sonra bir mesaj görüntülenirse, istenen modu seçmek için M.C. düğmesini kullanın.**

Modu değiştirmek için çevirin. Seçmek için basın.

- **Play** – DivX VOD içeriğinin yürütülmesi
- **Next Play** – Sonraki dosyaya atlama
- **Stop** – DivX VOD içeriğini yürütmek istemezseniz

İşlev ayarları

1 İşlev menüsünü görüntülemek için M.C. düğmesine basın.

2 İşlevi seçmek için M.C. düğmesini çevirin.

Seçimden sonra işlevi ayarlamak için aşağıdaki prosedürleri uygulayın.

Harici depolama aygıtı (USB, SD)

Play/Pause (yürüt/duraklat)

- 1 Ayar modunu görüntülemek için **M.C.** düğmesine basın.
- 2 Tercih ettiğiniz ayarı seçmek için **M.C.** düğmesini çevirin.
Play—Pause
- 3 Seçimi onaylamak için **M.C.** düğmesine basın.

Play Mode (tekrar yürütme)

- 1 Ayar modunu görüntülemek için **M.C.** düğmesine basın.
- 2 Bir tekrar yürütme aralığı seçmek için **M.C.** düğmesini çevirin.
 - **All** – Tüm dosyaları tekrarlar
 - **File** – Geçerli dosyayı tekrarlar
 - **Folder** – Geçerli klasörü tekrarlar
- 3 Seçimi onaylamak için **M.C.** düğmesine basın.

Stop (yürütme işleminin durdurulması)

- 1 Yürütme işlemini durdurmak için **M.C.** düğmesine basın.

Time Search (zaman arama)

- 1 Ayar modunu görüntülemek için **M.C.** düğmesine basın.
- 2 Çalmak istediğiniz bölümü bulmak için **M.C.** düğmesini çevirin.
- 3 Seçimi onaylamak için **M.C.** düğmesine basın.

Wide Mode (geniş moda geçiş)

- 1 Ayar modunu görüntülemek için **M.C.** düğmesine basın.
- 2 Tercih ettiğiniz ayarı seçmek için **M.C.** düğmesini çevirin.
Full (dolü)—**Just** (tam)—**Cinema** (sinema)—**Zoom** (yakınlaştır)—**Normal** (normal)
Ayarlar ile ilgili daha fazla bilgi edinmek için, bkz. 38. sayfadaki *Geniş ekran modunun değiştirilmesi* konusuna.
- 3 Seçimi onaylamak için **M.C.** düğmesine basın.

Display (ekran ayarı)

Temel ekrana veya görüntü ekranına geçiş yapabilirsiniz.

- 1 Ayar modunu görüntülemek için **M.C.** düğmesine basın.
- 2 Tercih edilen ayarı seçmek için, **M.C.** düğmesine basın.

A/V Format (ortam dosya türlerinin değiştirilmesi)

- 1 Ayar modunu görüntülemek için **M.C.** düğmesine basın.
- 2 Tercih ettiğiniz ayarı seçmek için **M.C.** düğmesini çevirin.
Music (sıkıştırılmış ses)—**Video** (DivX video dosyaları)—**Photo** (JPEG resim dosyaları)
- 3 Seçimi onaylamak için **M.C.** düğmesine basın.

DivX® Subtitle (DivX altyazı dosyası ayarları)

- 1 Ayar modunu görüntülemek için **M.C.** düğmesine basın.
- 2 Tercih ettiğiniz ayarı seçmek için **M.C.** düğmesini çevirin.
Original (DivX altyazıları) — **Custom** (DivX harici altyazılar)
Ayarlar ile ilgili daha fazla bilgi edinmek için, bkz. 38. sayfadaki *DivX altyazı dosyasının ayarlanması* konusuna.
- 3 Seçimi onaylamak için **M.C.** düğmesine basın.

TV Aspect (en/boy oranı ayarları)

Cihazın çalıştırılması

- 1 Ayar modunu görüntülemek için **M.C.** düğmesine basın.
- 2 Tercih ettiğiniz ayarı seçmek için **M.C.** düğmesini çevirin.
16:9 — Letter Box — Pan Scan
Ayarlar ile ilgili daha fazla bilgi edinmek için, bkz. 38. sayfadaki *En-boy oranının ayarlanması* konusuna.
- 3 Seçimi onaylamak için **M.C.** düğmesine basın.

DivX® VOD (DivX® VOD kayıt kodu)

- 1 Ayar modunu görüntülemek için **M.C.** düğmesine basın.
- 2 Tercih ettiğiniz kodu görüntülemek için **M.C.** düğmesini kullanın.
Menü seçeneğini değiştirmek için çevirin. Seçim yapmak için basın.
Registration – Bkz. 39. sayfadaki *DivX® VOD kayıt kodunun görüntülenmesi* konusuna.
Deregistration – Bkz. 39. sayfadaki *Kayıt devre dışı bırakma kodunun gösterilmesi* konusuna.

Audio Lang. (ses dili ayarları)

İki veya daha fazla dilde kaydedilmiş bir dosyayı oynatırken, yürütme sırasında ses dilleri arasında geçiş yapabilirsiniz.

- 1 Ayar modunu görüntülemek için **M.C.** düğmesine basın.
- 2 Tercih ettiğiniz ayarı seçmek için **M.C.** düğmesini çevirin.
- 3 Seçimi onaylamak için **M.C.** düğmesine basın.

Subtitle Lang. (altyazı dili ayarları)

Bir veya daha fazla dilde altyazı kaydedilmiş bir dosyayı oynatırken, yürütme sırasında altyazı dilleri arasında geçiş yapabilirsiniz.

- 1 Ayar modunu görüntülemek için **M.C.** düğmesine basın.
- 2 Tercih ettiğiniz ayarı seçmek için **M.C.** düğmesini çevirin.
- 3 Seçimi onaylamak için **M.C.** düğmesine basın.

iPod

Play/Pause (duraklat)

- 1 Duraklatmak veya devam etmek için **M.C.** düğmesine basın.

Shuffle Mode (karıştır)

- 1 Ayar modunu görüntülemek için **M.C.** düğmesine basın.
- 2 Tercih ettiğiniz ayarı seçmek için, **M.C.** düğmesini çevirin.
 - **Songs** – Seçilen listedeki şarkıları rasgele sırayla çalar.
 - **Albums** – Şarkıları rasgele seçilen bir albümdeki sıralarına göre çalar.
 - **Off** – Rasgele çalmayı iptal eder.
- 3 Seçimi onaylamak için **M.C.** düğmesine basın.

Play Mode (tekrar yürütme)

- 1 Ayar modunu görüntülemek için **M.C.** düğmesine basın.
- 2 Bir tekrar yürütme aralığı seçmek için **M.C.** düğmesini çevirin.
 - **One** – Geçerli şarkıyı tekrarlar
 - **All** – Seçilen listedeki tüm şarkıları tekrarlar
- 3 Seçimi onaylamak için **M.C.** düğmesine basın.

Control Mode (denetim modu)

- Bu işlev aşağıdaki iPod modelleriyle uyumlu değildir.
- iPod nano 1inci nesil
 - iPod 5inci nesil
- 1 Tercih ettiğiniz ayarı seçmek için, **M.C.** düğmesine basın.
 - **App** – Cihazın iPod işlevi bağlı olan iPod'dan çalıştırılabilir.
 - **Audio** – Cihazın iPod işlevi bu cihazdan çalıştırılabilir.

Time Search (zaman arama)

- 1 Ayar modunu görüntülemek için **M.C.** düğmesine basın.
- 2 Çalmak istediğiniz bölümü bulmak için **M.C.** düğmesini çevirin.
- 3 Seçimi onaylamak için **M.C.** düğmesine basın.

Wide Mode (geniş moda geçiş)

- 1 Ayar modunu görüntülemek için **M.C.** düğmesine basın.
- 2 Tercih ettiğiniz ayarı seçmek için **M.C.** düğmesini çevirin.
Full (dolü)—**Just** (tam)—**Cinema** (sinema)—**Zoom** (yakınlaştır)—**Normal** (normal)
Ayarlar ile ilgili daha fazla bilgi edinmek için, bkz. 38. sayfadaki *Geniş ekran modunun değiştirilmesi* konusuna.
- 3 Seçimi onaylamak için **M.C.** düğmesine basın.

Display (ekran ayarı)

Cihazın çalıştırılması

Temel ekrana veya görüntü ekranına geçiş yapabilirsiniz.

- 1 Ayar modunu görüntülemek için **M.C.** düğmesine basın.
- 2 Tercih edilen ayarı seçmek için, **M.C.** düğmesine basın.

ABC Search (alfabetik arama modu ayarı)

Bu ayar açıkken, iPod'un tarama işlevini kullanırken **M.C.** düğmesini iki kez döndürerek alfabetik arama moduna geçiş yapabilirsiniz. Bkz. 16. sayfadaki *Alfabe-ye göre liste arama* konusuna.

- 1 Açmak veya kapatmak için **M.C.** düğmesi iki kez çevirdiğinde ayarı değiştirmek için **M.C.** düğmesine basın.

Sound Retriever (ses alıcısı)

Sıkıştırılmış sesi otomatik olarak zenginleştirir ve ses kalitesini artırır.

- 1 Ayar modunu görüntülemek için **M.C.** düğmesine basın.
- 2 Tercih ettiğiniz ayarı seçmek için **M.C.** düğmesini çevirin.
Off (kapalı)—1—2
1 düşük sıkıştırma oranları için ve 2 yüksek sıkıştırma oranları için etkindir.
- 3 Seçimi onaylamak için **M.C.** düğmesine basın.

Notlar

- Denetim modunu **App** olarak değiştirmek şarkı yürütmeyi duraklatır. Yürütme işlemini kaldığı yerden başlatmak için iPod'u çalıştırın.
- Denetim modu **App** olarak ayarlanırsa bile aşağıdaki işlevlere yine de cihazdan erişilebilir.
 - Ses seviyesi, hızlı ileri/geri, parça yukarı/aşağı, duraklatma
- Denetim modu **App** olarak ayarlandığında, işlemler aşağıdaki şekilde sınırlandırılır:
 - Sadece **Play/Pause** (duraklat), **Control Mode** (denetim modu), **Wide Mode** (geniş moda geçiş) ve **Display** (ayar görüntüle) işlevleri kullanılabilir.
 - Tarama işlevi bu cihazdan gerçekleştirilemez.
- Eğlence menüsünde arkaplan ayarı kapalı ise aşağıdaki işlevleri seçebilirsiniz.
 - **Wide Mode** (geniş moda geçiş)
 - **Display** (ekran ayarı)

- **DivX® Subtitle** (DivX altyazı dosyası ayarları)
- **TV Aspect** (en/boy oranı ayarları)
- **Subtitle Lang.** (altyazı dili ayarları)

Ses/müzik çalma

Temel İşlemler

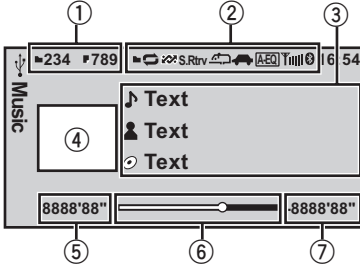

- ① Çalmakta olan dosya için dosya bilgisi alanı

Harici depolama aygıtı (USB, SD)

- Klasör/dosya numarası göstergesi

iPod

- Şarkı numarası göstergesi

- ② Gösterge görüntüleme alanı

Bkz. 43. sayfadaki *Gösterge listesi* konusuna.

- ③ Metin bilgi alanı

Harici depolama aygıtı (USB, SD)

- Şarkı başlığı/sanatçı ismi/album başlığı—klasör/dosya adı

iPod

- Şarkı başlığı
- Sanatçının ismi
- Album başlığı

- ④ Görsel öge/Kaynak görüntü ekran alanı

iPod

- Görsel öge ekranı veya Kaynak görüntü ekranı

Harici depolama aygıtı (USB, SD)

- Kaynak görüntü ekranı

- ⑤ Çalma süresi göstergesi

- ⑥ Scrubber çubuğu

- ⑦ Kalan süre göstergesi

USB depolama aygıtındaki şarkıların çalınması

- 1 USB port kapağını açın.
- 2 Bir USB kablosu kullanarak USB depolama aygıtını takın.

USB saklama cihazında dosya yürütmenin durdurulması

- 1 Herhangi bir zamanda USB depolama aygıtının bağlantısını kesebilirsiniz.

Bir SD bellek kartındaki şarkıların çalınması

- 1 Ön paneli çıkartın.
- 2 SD kart yuvasına bir SD bellek kartı yerleştirin. Kartın temas yüzeyi aşağıya gelecek şekilde kartı yerleştirin ve klik sesi gelinceye ve yerine tam olarak kilitleninceye kadar itin.
- 3 Ön paneli yerine takın.

SD bellek kartındaki dosyaların yürütülmesini durdurma

- 1 Ön paneli çıkartın.
- 2 Klik sesi gelinceye kadar SD bellek kartına bastırın. SD bellek kartı çıkarılır.
- 3 SD bellek kartını dışarıya çekin.
- 4 Ön paneli yerine takın.

iPod'daki şarkıların çalınması

- 1 USB port kapağını açın.
- 2 USB kablosuna iPod Dock Konnektörü kullanarak bir iPod takın.

Klasörün seçilmesi

- 1 **M.C.** düğmesine yukarı veya aşağı yönde basın.

Parça (bölüm) seçme

- 1 **M.C.** düğmesine sol veya sağ yönde basın.

Hızlı ileri alma veya geri alma

- 1 **M.C.** düğmesini sol veya sağ yönde basılı tutun.

Notlar

- Kullanılmadıklarında USB depolama aygıtlarını cihazdan ayırın.
- Diskle MP3 dosyaları yazmak için kullanılan iTunes sürümüne veya ortam dosya türlerine bağlı olarak, bir ses dosyası içinde saklanan uyumsuz metin yanlış görüntülenebilir.
- iPod'u bu cihaza bağlamadan önce iPod'dan kulaklığı çıkarın.
- Denetim modu **App** olarak ayarlanmadıkça, iPod açık veya kapalı konuma getirilemez.
- Kontak anahtarı kapatıldıktan yaklaşık iki dakika sonra, iPod kapalı konuma geçer.

Ad listesinden dosya/parça seçilmesi ve yürütülmesi

İşlemler hareketli görüntüler için olanlarla aynıdır. (Bkz. 16. sayfadaki *Ad listesinden dosya seçilmesi ve yürütülmesi* konusuna.) Aşağıdaki işlem kullanılabilir.

Cihazın çalıştırılması

Seçilen klasördeki bir şarkının çalınması

- 1 Bir klasör seçildiğinde, **M.C.** düğmesine basın ve basılı tutun.

iPod üzerinde şarkı aranması

İşlemler hareketli görüntüler için olanlarla aynıdır. (Bkz. 16. sayfadaki *iPod üzerinde video aranması* konusuna.)

Aşağıdaki işlem kullanılabilir.

Seçilen kategorideki bir şarkının çalınması

- 1 Bir kategori seçildiğinde, **M.C.** düğmesine basın ve basılı tutun.

Ancak, en üst kademedeki kategoriler hareketli görüntüler için olanlardan farklıdır.

- **Video** (video)
- **Playlists** (yürütme listeleri)
- **Artists** (sanatçılar)
- **Albums** (albümler)
- **Songs** (şarkılar)
- **Podcasts** (podcast'ler)
- **Genres** (türler)
- **Composers** (besteciler)
- **Audiobooks** (sesli kitaplar)

İşlev ayarları

1 İşlev menüsünü görüntülemek için M.C. düğmesine basın.

2 İşlevi seçmek için M.C. düğmesini çevirin.

Seçimden sonra işlevi ayarlamak için aşağıdaki prosedürleri uygulayın.

Harici depolama aygıtı (USB, SD)

Play/Pause (duraklat)

- 1 Duraklatmak veya devam etmek için **M.C.** düğmesine basın.

Random (rastgele çalma)

- 1 Rasgele çalma işlevini açmak veya kapatmak için **M.C.** düğmesine basın.

Play Mode (tekrar yürütme)

- 1 Ayar modunu görüntülemek için **M.C.** düğmesine basın.
- 2 Bir tekrar yürütme aralığı seçmek için **M.C.** düğmesini çevirin.
 - **All** – Tüm dosyaları tekrarlar
 - **File** – Geçerli dosyayı tekrarlar
 - **Folder** – Geçerli klasörü tekrarlar
- 3 Seçimi onaylamak için **M.C.** düğmesine basın.

Sound Retriever (ses alıcısı)

Sıkıştırılmış sesi otomatik olarak zenginleştirir ve ses kalitesini artırır.

- 1 Ayar modunu görüntülemek için **M.C.** düğmesine basın.
- 2 Tercih ettiğiniz ayarı seçmek için **M.C.** düğmesini çevirin.

Off (kapalı)—**1—2**

1 düşük sıkıştırma oranları için ve **2** yüksek sıkıştırma oranları için etkindir.
- 3 Seçimi onaylamak için **M.C.** düğmesine basın.

Time Search (zaman arama)

- 1 Ayar modunu görüntülemek için **M.C.** düğmesine basın.
- 2 Çalmak istediğiniz bölümü bulmak için **M.C.** düğmesini çevirin.
- 3 Seçimi onaylamak için **M.C.** düğmesine basın.

Display (ekran ayarı)

Arzu edilen metin bilgisine geçiş yapabilirsiniz.

- 1 Ayar modunu görüntülemek için **M.C.** düğmesine basın.
- 2 Tercih edilen ayarı seçmek için, **M.C.** düğmesine basın.

A/V Format (ortam dosya türlerinin değiştirilmesi)

- 1 Ayar modunu görüntülemek için **M.C.** düğmesine basın.
- 2 Tercih ettiğiniz ayarı seçmek için **M.C.** düğmesini çevirin.

Music (sıkıştırılmış ses)—**Video** (DivX video dosyaları)—**Photo** (JPEG resim dosyaları)
- 3 Seçimi onaylamak için **M.C.** düğmesine basın.

iPod

Play/Pause (duraklat)

- 1 Duraklatmak veya devam etmek için **M.C.** düğmesine basın.

Shuffle All (tümünü karıştır)

Cihazın çalıştırılması

- 1 Tümü karışık işlevini açık konuma getirmek için **M.C.** düğmesine basın. Kapatmak için, **Shuffle Mode** seçeneğini **Function** menüsünde kapalı konuma getirin.

Shuffle Mode (karıştır)

- 1 Ayar modunu görüntülemek için **M.C.** düğmesine basın.
- 2 Tercih ettiğiniz ayarı seçmek için, **M.C.** düğmesini çevirin.
 - **Songs** – Seçilen listedeki şarkıları rasgele sırayla çalar.
 - **Albums** – Şarkıları rasgele seçilen bir albümdeki sıralarına göre çalar.
 - **Off** – Rasgele çalmayı iptal eder.
- 3 Seçimi onaylamak için **M.C.** düğmesine basın.

Play Mode (tekrar yürütme)

- 1 Ayar modunu görüntülemek için **M.C.** düğmesine basın.
- 2 Bir tekrar yürütme aralığı seçmek için **M.C.** düğmesini çevirin.
 - **One** – Geçerli şarkıyı tekrarlar
 - **All** – Seçilen listedeki tüm şarkıları tekrarlar
- 3 Seçimi onaylamak için **M.C.** düğmesine basın.

Link Search (link arama)

Şu listelerden şarkı çalabilirsiniz.

- Dinlenmekte olan sanatçının albüm listesi
 - Dinlenmekte olan albümün şarkı listesi
 - Dinlenmekte olan müzik türünün albüm listesi
- 1 Ayar modunu görüntülemek için **M.C.** düğmesine basın.
 - 2 Modu değiştirmek için **M.C.** düğmesini çevirin; seçmek için basın.
 - **Artists** – Dinlenmekte olan sanatçının albüm listesini gösterir.
 - **Albums** – Dinlenmekte olan albümden bir şarkı listesi görüntüler.
 - **Genres** – Dinlenmekte olan türden bir albüm listesi görüntüler.
 - 3 Listeden bir albüm veya şarkı seçmek için **M.C.** düğmesini kullanın. Seçim işlemi ile ilgili daha fazla bilgi edinmek için, bkz. 16. sayfadaki *iPod üzerinde video aranması* konusuna.

Control Mode (denetim modu)

Bu işlev aşağıdaki iPod modelleriyle uyumlu değildir.

- iPod nano 1inci nesil
- iPod 5inci nesil

- 1 Tercih ettiğiniz ayarı seçmek için, **M.C.** düğmesine basın.
 - **App** – Cihazın iPod işlevi bağlı olan iPod'dan çalıştırılabilir.
 - **Audio** – Cihazın iPod işlevi bu cihazdan çalıştırılabilir.

Audiobooks (sesli kitap hızının değiştirilmesi)

- 1 Ayar modunu görüntülemek için **M.C.** düğmesine basın.
- 2 Tercih ettiğiniz ayarı seçmek için, **M.C.** düğmesini çevirin.
 - **Faster** – Normalden daha hızlı yürütme
 - **Normal** – Normal hızda yürütme
 - **Slower** – Normalden daha yavaş hızda yürütme
- 3 Seçimi onaylamak için **M.C.** düğmesine basın.

Sound Retriever (ses alıcısı)

Sıkıştırılmış sesi otomatik olarak zenginleştirir ve ses kalitesini artırır.

- 1 Ayar modunu görüntülemek için **M.C.** düğmesine basın.
- 2 Tercih ettiğiniz ayarı seçmek için **M.C.** düğmesini çevirin.
 - **Off** (kapalı)—**1—2**
1 düşük sıkıştırma oranları için ve 2 yüksek sıkıştırma oranları için etkindir.
- 3 Seçimi onaylamak için **M.C.** düğmesine basın.

Time Search (zaman arama)

- 1 Ayar modunu görüntülemek için **M.C.** düğmesine basın.
- 2 Çalmak istediğiniz bölümü bulmak için **M.C.** düğmesini çevirin.
- 3 Seçimi onaylamak için **M.C.** düğmesine basın.

ABC Search (alfabetik arama modu ayarı)

Bu ayar açıkken, iPod'un tarama işlevini kullanırken **M.C.** düğmesini iki kez döndürerek alfabetik arama moduna geçiş yapabilirsiniz. Bkz. 16. sayfadaki *Alfabeğe göre liste arama* konusuna.

- 1 Açmak veya kapatmak için **M.C.** düğmesi iki kez çevrildiğinde ayarı değiştirmek için **M.C.** düğmesine basın.

Cihazın çalıştırılması

Notlar

- Denetim modunu **App** olarak değiştirmek şarkı yürütmeyi duraklatır. Yürütme işlemi kaldığı yerden başlatmak için iPod'u çalıştırın.
- Denetim modu **App** olarak ayarlanırsa bile aşağıdaki işlemlere yine de cihazdan erişilebilir.
 - Ses seviyesi, hızlı ileri/geri, parça yukarı/aşağı, duraklatma
- Denetim modu **App** olarak ayarlandığında, işlemler aşağıdaki şekilde sınırlandırılır:
 - Sadece **Play/Pause** (duraklat), **Control Mode** (denetim modu), **Wide Mode** (geniş moda geçiş) ve **Display** (ayar görüntüle) işlemleri kullanılabilir.
 - Tarama işlevi bu cihazdan gerçekleştirilemez. 

Hareketsiz görüntülerin yürütülmesi

JPEG resim dosyaları içeren bir USB/SD aygıtı bağlandığında, bu cihaz aygıt üzerindeki birinci klasörden/resimden itibaren bir slayt gösterisi başlatır. Oynatıcı her bir klasördeki resimleri alfabetik sırayla görüntüler.

Temel İşlemler

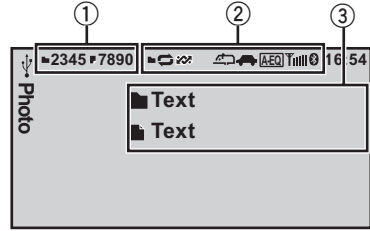

Temel ekrana veya görüntü ekranına geçiş yapabilirsiniz.

Bkz. 25. sayfadaki **Display** (ekran ayarı) konusuna.

- Klasör/dosya numarası göstergesi
- Gösterge görüntüleme alanı
Bkz. 43. sayfadaki *Gösterge listesi* konusuna.
- Metin bilgi alanı
 - Klasör adı
 - Dosya adı

<p>USB depolama aygıtındaki dosyaların yürütülmesi</p> <ol style="list-style-type: none"> USB port kapağını açın. Bir USB kablosu kullanarak USB depolama aygıtını takın.
<p>USB saklama cihazında dosya yürütmenin durdurulması</p> <ol style="list-style-type: none"> Herhangi bir zamanda USB depolama aygıtının bağlantısını kesebilirsiniz.
<p>SD bellek kartındaki dosyaların yürütülmesi</p> <ol style="list-style-type: none"> Ön paneli çıkartın. SD kart yuvasına bir SD bellek kartı yerleştirin. Kartın temas yüzeyi aşağıya gelecek şekilde kartı yerleştirin ve klik sesi gelinceye ve yerine tam olarak kilitleninceye kadar itin. Ön paneli yerine takın.

Cihazın çalıştırılması

SD bellek kartındaki dosyaların yürütülmesini durdurma

- 1 Ön paneli çıkartın.
- 2 Klık sesi gelinceye kadar SD bellek kartına bastırın.
SD bellek kartı çıkarılır.
- 3 SD bellek kartını dışarıya çekin.
- 4 Ön paneli yerine takın.

Klasörün seçilmesi

- 1 **M.C.** düğmesine yukarı veya aşağı yönde basın.

Dosya seçimi

- 1 **M.C.** düğmesine sol veya sağ yönde basın.

10 dosya olarak arama

- 1 **M.C.** düğmesini sol veya sağ yönde basılı tutun.

Notlar

- Kullanılmadıklarında USB depolama aygıtlarını cihazdan ayırın.
- Video görüntü dosyası ile saklanan uyumsuz metin görüntülenmez veya yanlış görüntülenebilir.
- Çeşitli ortam dosya türlerinin bir karışımını içeren harici depolama aygıtlarını yürütürken, farklı dosyalar yürütüldüğünde ortam dosya türleri arasında geçiş yapın.
Ayarlar ile ilgili daha fazla bilgi edinmek için, bkz. 21. sayfadaki **A/V Format** (*ortam dosya türlerinin değiştirilmesi*) konusuna.

Ad listesinden dosya seçilmesi ve yürütülmesi

İşlemler hareketli görüntüler için olanlarla aynıdır. (Bkz. 16. sayfadaki *Ad listesinden dosya seçilmesi ve yürütülmesi* konusuna.)

İşlev ayarları

1 İşlev menüsünü görüntülemek için M.C. düğmesine basın.

2 İşlevi seçmek için M.C. düğmesini çevirin.

Seçimden sonra işlevi ayarlamak için aşağıdaki prosedürleri uygulayın.

Play/Pause (duraklat)

- 1 Duraklatmak veya devam etmek için **M.C.** düğmesine basın.

Random (rastgele çalma)

- 1 Rastgele çalma işlevini açmak veya kapatmak için **M.C.** düğmesine basın.

Play Mode (tekrar yürütme)

- 1 Ayar modunu görüntülemek için **M.C.** düğmesine basın.
- 2 Bir tekrar yürütme aralığı seçmek için **M.C.** düğmesini çevirin.
 - **All** – Tüm dosyaları tekrarlar
 - **Folder** – Geçerli klasörü tekrarlar
- 3 Seçimi onaylamak için **M.C.** düğmesine basın.

Capture (JPEG dosyalarındaki bir görüntüyü yakalama)

Görüntü verilerini yakalayabilir ve duvar kağıdı olarak kullanabilirsiniz. Görüntüler bu cihazda saklanarak kolayca geri çağrılabilir.

- Bu cihazda sadece bir adet görüntü saklanabilir. Yeni görüntüler eskilerin üzerine yazılır.
- 1 Ayar modunu görüntülemek için **M.C.** düğmesine basın.
 - 2 Tercih ettiğiniz ayarı seçmek için **M.C.** düğmesini çevirin.
 - 3 Seçimi onaylamak için **M.C.** düğmesine basın.

Rotate (resim döndürme)

- 1 Ayar modunu görüntülemek için **M.C.** düğmesine basın.
- 2 Görüntülenen resmi saat yönünde 90° döndürmek için **M.C.** düğmesine basın.

Wide Mode (geniş moda geçiş)

- 1 Ayar modunu görüntülemek için **M.C.** düğmesine basın.
- 2 Tercih ettiğiniz ayarı seçmek için **M.C.** düğmesini çevirin.
Full (dolu)—**Just** (tam)—**Cinema** (sinema)—**Zoom** (yakınlaştır)—**Normal** (normal)
Ayarlar ile ilgili daha fazla bilgi edinmek için, bkz. 38. sayfadaki *Geniş ekran modunun değiştirilmesi* konusuna.
- 3 Seçimi onaylamak için **M.C.** düğmesine basın.

Time Per Slide (slayt gösterisi zaman ayarı)

Cihazın çalıştırılması

Bu cihazda JPEG dosyalar slayt gösterisi olarak görüntülenebilir. Bu ayarda, her bir resim arasındaki süre ayarlanabilir.

- 1 Ayar modunu görüntülemek için **M.C.** düğmesine basın.
- 2 Tercih ettiğiniz ayarı seçmek için **M.C.** düğmesini çevirin.
 - **5sec** – JPEG görüntüleri 5 saniyelik aralıklarla değişir
 - **10sec** – JPEG görüntüleri 10 saniyelik aralıklarla değişir
 - **15sec** – JPEG görüntüleri 15 saniyelik aralıklarla değişir
 - **Manual** – JPEG görüntüleri manuel olarak değiştirilebilir
- 3 Seçimi onaylamak için **M.C.** düğmesine basın.

Display (ekran ayarı)

Temel ekrana veya görüntü ekranına geçiş yapabilirsiniz.

- 1 Ayar modunu görüntülemek için **M.C.** düğmesine basın.
- 2 Tercih edilen ayarı seçmek için, **M.C.** düğmesine basın.

A/V Format (ortam dosya türlerinin değiştirilmesi)

- 1 Ayar modunu görüntülemek için **M.C.** düğmesine basın.
- 2 Tercih ettiğiniz ayarı seçmek için **M.C.** düğmesini çevirin.
Ayarlar ile ilgili daha fazla bilgi edinmek için, bkz. 21. sayfadaki **A/V Format (ortam dosya türlerinin değiştirilmesi)** konusuna.
- 3 Seçimi onaylamak için **M.C.** düğmesine basın.

Not

Eğlence menüsünde arkaplan ayarı kapalı ise aşağıdaki işlevleri seçebilirsiniz.

- **Capture** (JPEG dosyalarındaki bir görüntüyü yakalama)
- **Rotate** (resim döndürme)
- **Wide Mode** (geniş moda geçiş)
- **Display** (ekran ayarı)

Slayt gösterisi olarak hareketsiz görüntüleri yürütme işlemlerine giriş

Başka bir kaynak dinlerken, USB/SD üzerinde kayıtlı hareketsiz görüntüleri slayt gösterisi olarak izleyebilirsiniz.

Ayarlar ile ilgili daha fazla bilgi edinmek için, bkz. 32. sayfadaki **Slide Show (slayt gösterisi izleme)** konusuna.

İşlev ayarları

1 İşlev menüsünü görüntülemek için M.C. düğmesine basın.

2 İşlevi seçmek için M.C. düğmesini çevirin.

Seçimden sonra işlevi ayarlamak için aşağıdaki prosedürleri uygulayın.

Return (slayt gösterisinin sonlandırılması)

- 1 Slayt gösterisini sonlandırmak için **M.C.** düğmesine basın.

Photo Selection (fotoğrafların seçilmesi)

- 1 Ayar modunu görüntülemek için **M.C.** düğmesine basın.
- 2 Bir dosya seçin.
Aşağıdaki işlemler kullanılabilir. Çalıştırma yöntemi temel işlemlere ait çalıştırma yöntemi ile aynıdır. Bkz. 23. sayfadaki **Temel İşlemler** konusuna.
 - Klasörün seçilmesi
 - Dosya seçimi
 - 10 dosya olarak arama

Play/Pause (duraklat)

- 1 Duraklatmak veya devam etmek için **M.C.** düğmesine basın.

Random (rastgele çalma)

- 1 Rasgele çalma işlevini açmak veya kapatmak için **M.C.** düğmesine basın.

Play Mode (tekrar yürütme)

- 1 Ayar modunu görüntülemek için **M.C.** düğmesine basın.
- 2 Bir tekrar yürütme aralığı seçmek için **M.C.** düğmesini çevirin.
 - **All** – Tüm dosyaları tekrarlar
 - **Folder** – Geçerli klasörü tekrarlar
- 3 Seçimi onaylamak için **M.C.** düğmesine basın.

Capture (JPEG dosyalarındaki bir görüntüyü yakalama)

Ayarlar ile ilgili daha fazla bilgi edinmek için, bkz. 24. sayfadaki **Capture** (JPEG dosyalarındaki bir görüntüyü yakalama) konusuna.

- 1 Ayar modunu görüntülemek için **M.C.** düğmesine basın.
- 2 Tercih ettiğiniz ayarı seçmek için **M.C.** düğmesini çevirin.
- 3 Seçimi onaylamak için **M.C.** düğmesine basın.

Rotate (resim döndürme)

- 1 Ayar modunu görüntülemek için **M.C.** düğmesine basın.
- 2 Görüntülenen resmi saat yönünde 90° döndürmek için **M.C.** düğmesine basın.

Wide Mode (geniş moda geçiş)

- 1 Ayar modunu görüntülemek için **M.C.** düğmesine basın.
- 2 Tercih ettiğiniz ayarı seçmek için **M.C.** düğmesini çevirin.

Full (dolu)—**Just** (tam)—**Cinema** (sinema)—**Zoom** (yakınlaştır)—**Normal** (normal)

Ayarlar ile ilgili daha fazla bilgi edinmek için, bkz. 38. sayfadaki *Geniş ekran modunun değiştirilmesi* konusuna.
- 3 Seçimi onaylamak için **M.C.** düğmesine basın.

Time Per Slide (slayt gösterisi zaman ayarı)

Ayarlar ile ilgili daha fazla bilgi edinmek için, bkz. 24. sayfadaki **Time Per Slide** (slayt gösterisi zaman ayarı) konusuna.

- 1 Ayar modunu görüntülemek için **M.C.** düğmesine basın.
- 2 Tercih ettiğiniz ayarı seçmek için **M.C.** düğmesini çevirin.
- 3 Seçimi onaylamak için **M.C.** düğmesine basın.

Not

USB veya SD kaynağı seçildiğinde, bu cihaz USB/SD üzerindeki hareketsiz görüntüleri slayt gösterisi olarak görüntüleyemez. ■

Bluetooth Telefon

Bu işlev sadece MVH-8300BT için kullanılabilir. Bir cep telefonuna bağladıktan sonraki temel işlemler ile ilgili bilgi almak için, bkz. 11. sayfadaki *Bluetooth telefonun kullanımı* konusuna.

- Varsayılan PIN kodu, **0000** olarak ayarlanmıştır. Bu kodu değiştirebilirsiniz. Bkz. 28. sayfadaki **PIN Code** (PIN kodu girişi) konusuna.

Bağlantı menüsü işlemi

Önemli

Bu işlemi gerçekleştirirken, aracınızı güvenli bir yere park etmeyi ve el frenini çekmeyi unutmayın.

1 Telefon menüsünü görüntüleyin.

Bkz. 10. sayfadaki *Temel menü işlemleri* konusuna.

2 M.C. düğmesini kullanarak Connection işlevini seçin.

Menü seçeneğini değiştirmek için çevirin. Seçim yapmak için basın.

3 İşlevi seçmek için M.C. düğmesini çevirin.

Seçimden sonra işlevi ayarlamak için aşağıdaki prosedürleri uygulayın.

Device List (aygıt listesinden bir cep telefonunun bağlantısını kurma veya kaldırma)

- 1 Ayar modunu görüntülemek için **M.C.** düğmesine basın.
- 2 Bağlamak istediğiniz aygıtın adını seçmek için **M.C.** düğmesini çevirin.
- 3 Bluetooth cihaz adresi ve aygıt adını değiştirmek için **M.C.** düğmesini basılı tutun.
- 4 Seçilen cep telefonunu bağlamak için **M.C.** düğmesine basın.

Bağlantı gerçekleştirilirken daire şeklindeki belirteç yanıp söner. Bağlantı işlemini tamamlamak için, cihazın ismini (**MVH-8300BT**) kontrol edin ve cep telefonunuzdan PIN kodunu girin. Bağlantı kurulursa, cihaz isminin yanında daire şeklinde bir belirteç görünür.

Delete Device (aygıt listesinden bir cep telefonu silme)

Cihazın çalıştırılması

- 1 Ayar modunu görüntülemek için **M.C.** düğmesine basın.
 - 2 Silmek istediğiniz aygıtın adını seçmek için **M.C.** düğmesini çevirin.
 - 3 Silmek istediğiniz aygıtı seçmek için **M.C.** düğmesine basın.
- Bluetooth cihaz adresi ve aygıt adını değiştirmek için **M.C.** düğmesini basılı tutun.
- 4 **M.C.** düğmesini kullanarak **Yes** işlevini seçin. Menü seçeneğini değiştirmek için çevirin. Seçim yapmak için basın.
- İptal etmek için, **No** seçeneğini seçin.
- Bu işlem kullanımdayken, motoru durdurmayın.

Add Device (yeni bir cep telefonu bağlama)

- 1 **M.C.** düğmesine basarak aramayı başlatın.
 - İptal etmek için, arama yaparken **M.C.** düğmesine basın.
- 2 Aygıt listesinden bir aygıt adı seçmek için **M.C.** düğmesini çevirin.
 - İstenen aygıt görüntülenmezse, **Search Again** seçimini yapın.
 - Daha önce beş cihaz eşleştirilmişse, **Memory Full** iletisi görüntülenir ve bu işlem gerçekleştirilemez. Bu durumda, önce eşleştirilmiş bir cihazı silin.
- 3 Bluetooth cihaz adresi ve aygıt adını değiştirmek için **M.C.** düğmesini basılı tutun.
- 4 Seçilen cep telefonunu bağlamak için **M.C.** düğmesine basın.

Bağlantı gerçekleştirilirken **Pairing** yanıp söner. Bağlantı işlemini tamamlamak için, cihaz adını (**MVH-8300BT**) kontrol edin ve cep telefonunuzdan PIN kodunu girin. Bağlantı kurulursa, **Paired** görüntülenir ve telefon menüsü belirir.

Special Device (özel bir cihaz ayarlama)

Bağlantı kurulması zor olan Bluetooth cihazlar özel cihaz olarak adlandırılır. Bluetooth cihazınız özel cihaz listesinde ise uygun olanı seçin.

- 1 Ayar modunu görüntülemek için **M.C.** düğmesine basın.
- 2 Özel bir cihaz seçmek için **M.C.** düğmesini kullanın. Menü seçeneğini değiştirmek için çevirin. Seçim yapmak için basın.
- 3 Cihaza bağlanmak için bir cep telefonu kullanın. Bağlantı işlemini tamamlamak için, cihaz adını (**MVH-8300BT**) kontrol edin ve cep telefonunuzdan PIN kodunu girin. Bağlantı kurulursa, cihaz adının yanında daire şeklinde bir belirteç görünür.
 - Daha önce beş cihaz eşleştirilmişse, **Memory Full** iletisi görüntülenir ve bu işlem gerçekleştirilemez. Bu durumda, önce eşleştirilmiş bir cihazı silin.

Auto Connect (bir Bluetooth cihazına otomatik olarak bağlanma)

- 1 Otomatik bağlantıyı açmak veya kapatmak için **M.C.** düğmesine basın.

Visibility (cihazın görünürlüğü ayarlama)

Bu cihazın diğer cihazlardan kullanılabilirliğini kontrol etmek için, bu cihazın Bluetooth görünürlüğü açılabilir.

- 1 Bu cihazın görünürlüğü açmak veya kapatmak için **M.C.** düğmesine basın.
 - **Special Device** ayarlanırken bu cihazın Bluetooth görünürlüğü geçici olarak açılır.

Device Information (Bluetooth cihazı adres ekranı)

- 1 Bluetooth cihaz adresini ve cihaz adını görüntülemek için **M.C.** düğmesine basın.

PIN Code (PIN kodu girişi)

Bluetooth kablosuz teknoloji ile cep telefonunuzu bu cihaza bağlamak için, bağlantıyı teyit etmek amacıyla telefonunuza PIN kodunu girmeniz gerekir. Varsayılan kod **0000** olarak ayarlanmıştır; ancak, bu işlevi kullanarak kodu değiştirebilirsiniz.

- 1 Aynı modunu görüntülemek için **M.C.** düğmesine basın.
- 2 Bir sayı seçmek için **M.C.** düğmesini çevirin.
- 3 İmleci bir sonraki konuma getirmek için **M.C.** düğmesine basın.
- 4 PIN kodunu girdikten sonra (maksimum 8 basamak), **M.C.** düğmesine basın. PIN kodu bellekte saklanabilir.
 - Aynı ekranda tekrar **M.C.** düğmesini basılı tuttuğunuzda, girdiğiniz PIN kodu bu cihazda depolanır.
 - Onay ekranında **M.C.** düğmesine sağ yönde basarsanız, PIN kodu giriş ekranına geri dönlür, PIN kodunu buradan değiştirebilirsiniz.

Telefon menüsü işlemi**Önemli**

Bu işlemi gerçekleştirirken, aracınızı güvenli bir yere park etmeyi ve el frenini çekmeyi unutmayın.

1 Telefon menüsünü görüntüleyin.

Bkz. 10. sayfadaki *Temel menü işlemleri* konusuna.

2 İşlevi seçmek için M.C. düğmesini çevirin.

Seçimden sonra işlevi ayarlamak için aşağıdaki prosedürleri uygulayın.

Recent (en son çağrı geçmişi)

Yapılan çağrılar, alınan çağrılar ve cevapsız çağrılardan seçerek telefon araması ayapabilirsiniz.

- 1 **M.C.** düğmesine basarak **Missed Calls** (cevapsız çağrı geçmişi), **Dialled Calls** (yapılan çağrı geçmişi) veya **Received Calls** (alınan çağrı geçmişi) görüntülenir.
- 2 Tercih ettiğiniz listeyi seçmek için, **M.C.** düğmesini kullanın. Menü seçeneğini değiştirmek için çevirin. Seçim yapmak için basın.
- 3 Çağrıyı başlatmak için, **M.C.** düğmesine basın.
- 4 Bellekte saklamak istediğiniz bir telefon numarası bulunduğunuzda, **M.C.** düğmesini sağ yönde basılı tutun.

Phone Book (telefon rehberi)

- Telefon bu cihaza bağlandığında cep telefonunuzdaki telefon defteri otomatik olarak aktarılacaktır.
- Cep telefonuna bağlı olarak telefon rehberi otomatik olarak aktarılamayabilir. Bu durumda, telefon rehberini aktarmak için cep telefonunuzu çalıştırın. Bu cihazın görünürlüğü açık olmalıdır. Bkz. bir önceki sayfadaki **Visibility** (cihazın görünürlüğü ayarlama) konusuna.

- 1 Alfabetik listeyi görüntülemek için **M.C.** düğmesine basın.
- 2 Aradığınız ismin ilk harfini seçmek için, **M.C.** düğmesini döndürün.
 - Arzu edilen karakter türünü seçmek için **M.C.** düğmesine basın ve basılı tutun. alfabe–kiril alfabeti
- 3 Kayıtlı bir isim listesi görüntülemek için **M.C.** düğmesine basın.
- 4 Aradığınız ismi seçmek için **M.C.** düğmesini çevirin.
- 5 Telefon numarası listesini görüntülemek için **M.C.** düğmesine basın.
- 6 Aramak istediğiniz telefon numarasını seçmek için **M.C.** düğmesini kullanın. Telefon numarasını değiştirmek için çevirin. Seçmek için basın.
- 7 Çağrıyı başlatmak için, **M.C.** düğmesine basın.
- 8 Bellekte saklamak istediğiniz bir telefon numarası bulunduğunuzda, **M.C.** düğmesini sağ yönde basılı tutun.

Preset Dial (hızlı arama numaraları)

- 1 Aray modunu görüntülemek için **M.C.** düğmesine basın.
- 2 Arzu edilen ön ayar numarasını seçmek için **M.C.** düğmesini kullanın. Menü seçeneğini değiştirmek için çevirin. Seçim yapmak için basın.
- 3 Çağrıyı başlatmak için, **M.C.** düğmesine basın.

Phone Function (telefon işlevi)

Bu menüden **Auto Answer** ve **Ring Tone** ayarını yapabilirsiniz. Ayrıntılar için bkz. bir sonraki sayfadaki *İşlev ve çalışma şekli* konusuna.

Connection (telefon bağlantısı)

Bluetooth telefon bağlantı menüsünü çalıştırın. Bkz. 26. sayfadaki *Bağlantı menüsü işlemi* konusuna.

Cihazın çalıştırılması

İşlev ve çalışma şekli

1 Phone Function ekranını görüntüleyin.
Bkz. bir önceki sayfadaki **Phone Function (telefon işlevi)** konusuna.

2 İşlev menüsünü görüntülemek için M.C. düğmesine basın.

3 İşlevi seçmek için M.C. düğmesini çevirin.

Seçimden sonra işlevi ayarlamak için aşağıdaki prosedürleri uygulayın.

Auto Answer (otomatik cevaplama)

1 Otomatik cevaplamayı açmak veya kapatmak için **M.C.** düğmesine basın.

Ring Tone (zil sesi seçimi)

1 Zil sesini açmak veya kapatmak için **M.C.** düğmesine basın.



Ses Ayarları

1 Ses menüsünü görüntüleyin.

Bkz. 10. sayfadaki *Temel menü işlemleri* konusuna.

2 Ses işlevi seçmek için M.C. düğmesini çevirin.

Seçimden sonra, ses işlevini ayarlamak için aşağıdaki prosedürleri uygulayın.

Fader/Balance (fader/balans ayarı)

- 1 Ayar modunu görüntülemek için **M.C.** düğmesine basın.
- 2 Ön/arka hoparlör balansını ayarlamak için, **M.C.** düğmesine yukarı veya aşağı yönde basın.
Ayar aralığı (ön/arka): **Front 15** ila **Rear 15**
- 3 Sol/sağ hoparlör balansını ayarlamak için, **M.C.** düğmesine sol veya sağ yönde basın.
Ayar aralığı (sol/sağ): **Left 15** ila **Right 15**
 - Sadece iki hoparlör kullanırken **F/R 0'**ı seçin.
 - Arka çıkış ve çıkış öncesi **Subwoofer** olarak ayarlıyken, ön/arka hoparlör balans ayarını yapamazsınız.

Sonic Center Control (ses merkezi denetimi)

Dinleme konumu için uygun olan ses, bu işlevle kolayca oluşturulabilir.

- 1 Ayar modunu görüntülemek için **M.C.** düğmesine basın.
- 2 Bir dinleme konumu seçmek için **M.C.** düğmesine sol veya sağ yönde basın.
Ayar aralığı: **Left:7** ila **Right:7**

Auto EQ (otomatik ekolayzır açık/kapalı)

Otomatik ekolayzır, otomatik EQ tarafından oluşturulan bir ekolayzır eğrisidir (bkz. 34. sayfadaki *Otomatik EQ (otomatik ekolayzır)* konusuna).

Otomatik ekolayzır açıp kapatabilirsiniz.

- 1 Otomatik ekolayzır açık veya kapalı konuma getirmek için, **M.C.** düğmesine basın.

Otomatik EQ işlemi yapılmadıysa, bu işlevi kullanamazsınız.

Graphic EQ (ekolayzır ayarı)

Cihazın çalıştırılması

Seçilen ekolayzır eğri ayarını dilediğiniz gibi yapabilirsiniz. Yapılan ekolayzır eğri ayarları **Custom1** veya **Custom2** içinde saklanır.

- Her kaynak için ayrı bir **Custom1** eğrisi oluşturulabilir. **Custom2** dışında bir eğri seçerek ayar yaparsanız, ekolayzır eğri ayarları **Custom1** içinde saklanır.
- Tüm kaynaklar için ortak bir **Custom2** eğrisi oluşturulabilir. **Custom2** eğrisi seçiliyken ayar yaparsanız **Custom2** eğrisi güncellenecektir.

- 1 Ayar modunu görüntülemek için **M.C.** düğmesine basın.
- 2 Bir ekolayzır eğrisi seçmek için **M.C.** düğmesini çevirin.
Powerful—Natural—Vocal—Custom1—Custom2—Flat—Super Bass
- 3 Ayarlayacağınız ekolayzır bandını seçmek için **M.C.** düğmesine sol veya sağ yönde basın.
40Hz—80Hz—200Hz—400Hz—1kHz—2.5kHz—8kHz—10kHz
- 4 Ekolayzır bandının seviyesini ayarlamak için **M.C.** düğmesine yukarı veya aşağı yönde basın.
Ayar aralığı: **+12dB** ila **-12dB**

Loudness (yüksek ses)

Yüksek ses işlevi kısık seste, düşük ve yüksek frekans düzeylerindeki yetersizlikleri dengeler.

- 1 Ayar modunu görüntülemek için **M.C.** düğmesine basın.
- 2 Tercih ettiğiniz ayarı seçmek için **M.C.** düğmesini çevirin.
Off (kapalı)—**Low** (düşük)—**Mid** (orta)—**High** (yüksek)
- 3 Seçimi onaylamak için **M.C.** düğmesine basın.

Subwoofer1 (subwoofer açma/kapatma ayarı)

Cihazın, açılıp kapatılabilen bir subwoofer çıkışı vardır.

- 1 Subwoofer çıkışını açmak veya kapatmak için **M.C.** düğmesine basın.

Subwoofer2 (subwoofer ayarı)

Subwoofer çıkışı açıkken kesme frekansı ve çıkış seviyesi ayarlanabilir. Subwoofer'dan, sadece seçilen aralığın altındaki frekanslar çıkış yapar.

- 1 Ayar modunu görüntülemek için **M.C.** düğmesine basın.
- 2 Subwoofer çıkışının fazını seçmek için **M.C.** düğmesini çevirin.
Normal (normal faz)—**Reverse** (ters faz)
- 3 Subwoofer'ın çıkış seviyesini belirlemek için, **M.C.** düğmesine aşağı veya yukarı yönde basın.
Ayar aralığı: **+6** ila **-24**
- 4 Kesme frekansını seçmek için, **M.C.** düğmesine sol veya sağ yönde basın.
50Hz—63Hz—80Hz—100Hz—125Hz

Bass Booster (bas artırma)

- 1 Ayar modunu görüntülemek için **M.C.** düğmesine basın.
- 2 Ses seviyesini ayarlamak için **M.C.** düğmesini çevirin.
Ayar aralığı: **0** ila **+6**
- 3 Seçimi onaylamak için **M.C.** düğmesine basın.

High Pass Filter (yüksek geçiş filtresi ayarı)

Subwoofer çıkış frekans aralığından düşük seviyeli sesleri ön veya arka hoparlörlerden duymak istemezseniz, HPF (yüksek geçiş filtresi) işlevini açık konuma getirin. Sadece seçilen frekans aralığındaki frekanslardan daha yüksek frekanslar ön veya arka hoparlörlerden duyulur.

- 1 Ayar modunu görüntülemek için **M.C.** düğmesine basın.
- 2 Kesme frekansını seçmek için **M.C.** düğmesini çevirin.
Off (kapalı)—**50Hz—63Hz—80Hz—100Hz—125Hz**
- 3 Seçimi onaylamak için **M.C.** düğmesine basın.

SLA (kaynak seviyesi ayarı)

SLA (Kaynak Seviyesi Ayarı) kaynaklar arasında geçiş yaparken ses seviyesinde oluşan ani değişiklikleri önlemek için her kaynağın ses düzeyini ayarlamayı sağlar.

- Kaynak olarak FM seçilirse, **SLA**'ya geçemezsiniz.
 - Ayarlar değişmeden kalan FM ses seviyesine göre yapılır.
 - MW/LW ses seviyesi de bu işlev ile ayarlanabilir.
- 1 Ayar modunu görüntülemek için **M.C.** düğmesine basın.
 - 2 Kaynak ses seviyesini ayarlamak için, **M.C.** düğmesine yukarı veya aşağı yönde basın.
Ayar aralığı: **+4** ila **-4**

Cihazın çalıştırılması

Not

Otomatik ekolajı kullandığınızda **Custom1** ve **Custom2** seçeneklerini seçemezsiniz. 

Sistem ayarları

1 Sistem menüsünü görüntüleyin.

Bkz. 10. sayfadaki *Temel menü işlemleri* konusuna.

2 Sistem işlevini seçmek için M.C. düğmesini çevirin.

Seçimden sonra sistem işlevini ayarlamak için aşağıdaki prosedürleri uygulayın.

Guide Info (yol gösterme bilgisi)

- 1 Yol gösterme bilgisini görüntülemek için **M.C.** düğmesine basın.
Bkz. 11. sayfadaki *Yol gösterme bilgisi hakkında* konusuna.

Clock ADJ (tarih ve saat)

- 1 Ayar modunu görüntülemek için **M.C.** düğmesine basın.
- 2 Saatin ayarlamak istediğiniz bölümünü seçmek için **M.C.** düğmesine basın.
Gün—Ay—Yıl—Saat—Dakika—AM/PM
- 3 Tarih ve saati ayarlamak için **M.C.** düğmesini çevirin.

Picture ADJ (görüntü ayarı)

- 1 Ayar modunu görüntülemek için **M.C.** düğmesine basın.
- 2 Ayarlanacak işlevi seçmek için **M.C.** düğmesini çevirin. Seçmek için basın.

Brightness—Contrast—Color—Hue—Dimmer—Temperature—Black Level

Ayarlar ile ilgili daha fazla bilgi edinmek için, bkz. 39. sayfadaki *Görüntü ayarının değiştirilmesi* konusuna.

Black Level seçtiğinizde, ayarı açık veya kapalı konuma getirmek için **M.C.** düğmesine basın.

- 3 Seçili öğenin seviyesini artırmak veya azaltmak için **M.C.** düğmesini çevirin.

Ayar aralığı: **+24** ila **-24**

- **Dimmer** ayarı, **+48** ile **+1** arasından seçilebilir.
- **Temperature** ayarı, **+3** ile **-3** arasından seçilebilir.

System Lang. (menü dili ayarları)

- Dil aşağıdaki için değiştirilebilir:
 - İşlev menüleri
 - Sistem menüsü
 - Başlangıç menüsü
 - Ekran gösterimi
 - DivX için çoklu dil ayarı
 - Yüklü dil ve seçili dil ayarı aynı değilse, metin bilgileri düzgün görüntülenemeyebilir.
 - Bazı karakterler düzgün görüntülenemeyebilir.
 - İşlemi tamamlamak için, bu ayarı belirledikten sonra kontak anahtarını kapatın ve açın.
- 1 Ayar modunu görüntülemek için **M.C.** düğmesine basın.
 - 2 Tercih edilen dili seçmek için **M.C.** düğmesini çevirin.

English (İngilizce)—**Español** (İspanyolca)—**Português** (Portekizce)—**РУССКИЙ** (Rusça)
 - 3 Seçimi onaylamak için **M.C.** düğmesine basın.

Detach Warning (uyarı tonu ayarı)

Kontakt kapatıldıktan dört saniye sonra ön panel ana cihazdan sökülmezse, bir uyarı tonu duyulur. Uyarı tonunu kapatabilirsiniz.

- 1 Uyarı tonunu açmak veya kapatmak için **M.C.** düğmesine basın.

AUX Input (yardımcı giriş)

Bu cihaza bağlı bir yardımcı cihaz kullanırken bu ayarı etkinleştirin.

- 1 **M.C.** düğmesine basarak **AUX Input** açık veya kapalı konuma getirilir.

Mute/ATT (ses kapatma/ses kısma)

Sesi kesme özelliği bulunan bir cihazdan sinyal alındığında sistemin sesi otomatik olarak kesilir veya kısılır.

- Ses kesme veya kısma işlevi iptal edildiğinde, sistemden gelen ses de normale döner.
- 1 Ayar modunu görüntülemek için **M.C.** düğmesine basın.
 - 2 Tercih ettiğiniz ayarı seçmek için **M.C.** düğmesini çevirin.
 - **Mute** – Sesi kesme
 - **ATT-20dB** – Sesi kısma (**ATT-20dB**, **ATT-10dB**'den daha etkilidir.)
 - **ATT-10dB** – Sesi kısma
 - **Off** – Sesin kesilmesi/kısılması işlevini kapatır
 - 3 Seçimi onaylamak için **M.C.** düğmesine basın.



Eğlence ayarları

1 Eğlence menüsünü görüntüleyin.

Bkz. 10. sayfadaki *Temel menü işlemleri* konusuna.

2 Eğlence işlevini seçmek için **M.C.** düğmesini çevirin.

Seçimden sonra eğlence işlevini ayarlamak için aşağıdaki prosedürleri uygulayın.

Background (arkaplan görüntü ayarı)

- 1 Ayar modunu görüntülemek için **M.C.** düğmesine basın.
- 2 Tercih ettiğiniz ayarı seçmek için **M.C.** düğmesini çevirin.

BGP1 (arka plan resmi 1)—**BGP2** (arka plan resmi 2)—**BGP3** (arka plan resmi 3)—**BGV** (arkaplan görüntüsü)—**Photo** (fotoğraf)—**SPEANA** (spektrum analizcisi)—**Off** (ekran kapalı)
- 3 Seçimi onaylamak için **M.C.** düğmesine basın.

Clock (eğlence saati)

- 1 Eğlence saat görüntüsünü açık veya kapalı duruma getirmek için, **M.C.** düğmesine basın. Ayar açık durumda ise, otomatik olarak eğlence saati ekranı gelir.

Slide Show (slayt gösterisi izleme)

- 1 Ayar modunu görüntülemek için **M.C.** düğmesine basın.
- 2 Harici depolama aygıtını seçmek için **M.C.** düğmesini çevirin.

USB (USB saklama cihazı device)—**SD** (SD bellek kartı)

Slayt gösterisi başlatılır.

Appearance (ekran/ışık rengi)

- 1 Ayar modunu görüntülemek için **M.C.** düğmesine basın.
- 2 Tercih edilen ekran/ışık rengine değiştirmek için **M.C.** düğmesini çevirin. Seçmek için basın.

Screen (ekran rengi)—**Illumi** (ışık rengi)—**Color Setting** (özelleştirilmiş renk)

Color Setting (özelleştirilmiş renk) hakkındaki ayrıntılar için, bkz. bir sonraki sayfadaki *Işık renginin özelleştirilmesi* konusuna.
- 3 Tercih edilen ışık rengine değiştirmek için **M.C.** düğmesini çevirin. Seçmek için basın.

Cihazın çalıştırılması



Işık rengi düzenli aralıklarla değişir.



Özelleştirilmiş renk ışık rengi olarak ayarlanır.

Notlar

- **SPEANA** (spektrum analizcisi) seçilirse, Kaynak görüntü ekranı veya Görsel öge ekranı yerine spektrum analizcisi görüntülenecektir.
- Kaynak olarak **USB, SD** seçerseniz, **Slide Show** seçeneğini seçemezsiniz.

Işık renginin özelleştirilmesi

1 Appearance (Işık rengi) içinde Color Setting seçeneğini seçmek için M.C. düğmesini kullanın.

Bkz. bir önceki sayfadaki **Appearance** (ekran/ışık rengi) konusuna.

2 M.C. düğmesini kullanarak rengi özelleştirin.

Hassas ayar için çevirin. Sonraki rengi ayarlamak için sol veya sağ yönde basın.

3 Özelleştirilmiş rengi bellekte saklamak için M.C. düğmesine basın.

Işık rengi özelleştirilmiş renge dönüşür.

Başlangıç Ayarları

1 Cihaz kapalı konuma gelinceye kadar SRC/OFF düğmesini basılı tutun.

2 Başlangıç ayar menüsünü görüntülemek için M.C. düğmesine basın.

3 Başlangıç ayarını seçmek için M.C. düğmesini çevirin.

Seçimden sonra, başlangıç ayarını yapmak için aşağıdaki prosedürleri uygulayın.

FM step (FM istasyonu ayarlama aralığı)

Arama ile ayarlama kullanılan FM istasyonu ayarlama aralığı normalde 50 kHz'dir. AF veya TA işlevi açıkken, ayarlama aralığı otomatik olarak 100 kHz olur. AF işlevi açıkken ayarlama aralığını 50 kHz olarak belirlemek daha iyi sonuç verebilir.

- 1 Ayar modunu görüntülemek için **M.C.** düğmesine basın.
- 2 FM istasyonu ayarlama aralığını seçmek için **M.C.** düğmesini çevirin.
100kHz (100 kHz)—**50kHz** (50 kHz)
- 3 Seçimi onaylamak için **M.C.** düğmesine basın.

Auto PI (otomatik PI arama)

Cihaz ön ayarlı istasyonların bellekten geri çağırılması sırasında bile aynı programlamaya sahip farklı bir istasyonu otomatik olarak arayabilir.

- 1 Otomatik PI Arama işlevini açmak veya kapatmak için, **M.C.** düğmesine basın.

A-EQ Measurement (otomatik ekolayzır)

Otomatik ekolayzır, otomatik EQ tarafından oluşturulan bir ekolayzır eğrisidir (bkz. bir sonraki sayfadaki *Otomatik EQ (otomatik ekolayzır)* konusuna). Otomatik ekolayzırı açıp kapatabilirsiniz.

Rear Speaker (arka çıkış ve subwoofer ayarı)

Cihazın çalıştırılması

Bu cihazın arka çıkışı (arka hoparlör kablolarının çıkışı ve RCA arka çıkışı) tam donanımlı hoparlör (**Full**) veya subwoofer (**Subwoofer**) bağlantısı için kullanılabilir. Arka çıkış ayarını **Subwoofer** olarak değiştirirseniz, arka hoparlör kablosunu bir subwoofer'a yardımcı bir amplifikatör kullanmadan doğrudan takabilirsiniz. Başlangıçta, cihaz arka tam donanımlı hoparlör bağlantısına ayarlanmıştır (**Full**).

- 1 Ayar modunu görüntülemek için **M.C.** düğmesine basın.
- 2 Ayarı değiştirmek için **M.C.** düğmesini çevirin. **Subwoofer** (subwoofer)—**Full** (tam donanımlı hoparlör)
 - Bu ayarı değiştirirseniz dahi, subwoofer çıkışı açık konuma getirmedığınız sürece (bkz. 30. sayfadaki **Subwoofer1** (*subwoofer açma/kapatma ayarı*) konusuna) hoparlörlerden ses duyulmaz.
 - Bu ayarı değiştirirseniz, ses menüsündeki subwoofer çıkışı fabrika ayarlarına geri döner.
- 3 Seçimi onaylamak için **M.C.** düğmesine basın.

Demonstration (demo ekran ayarı)

- 1 Demo ekranını açmak veya kapatmak için **M.C.** düğmesine basın.

Video Signal (video sinyal ayarı)

Video sinyal ayarını ülkeniz için uygun olan bir ayara getirmeyi unutmayın.

- 1 Ayar modunu görüntülemek için **M.C.** düğmesine basın.
- 2 Uygun video sinyalini seçmek için, **M.C.** düğmesini çevirin. **PAL—NTSC**
- 3 Seçimi onaylamak için **M.C.** düğmesine basın.

BT Memory Clear (Bluetooth kablosuz teknoloji modülünün sıfırlanması)

Bu işlev sadece MVH-8300BT için kullanılabilir. Bluetooth telefon verileri silinebilir. Kişisel bilgilerinizi korumak için, cihazı bir başkasına vermeden önce bu verileri silmenizi öneririz. Aşağıdaki ayarlar silinir.

- Bluetooth telefondaki telefon rehberi kayıtları
- Bluetooth telefondaki ön ayarlı numaralar
- Bluetooth telefonun kayıt görevleri
- Bluetooth telefonun çağrı geçmişi
- bağlı olan Bluetooth telefon bilgisi
- PIN kodu

- 1 Ayar modunu görüntülemek için **M.C.** düğmesine basın.
- 2 **M.C.** düğmesini kullanarak **Yes** işlevini seçin. Modu değiştirmek için çevirin. Seçmek için basın. **Cleared** görüntülenir ve ayarlar silinir. İptal etmek için, **No** seçeneğini seçin.
 - Bu işlev kullanımdayken, motoru durdurmayın.

BT Ver. Info. (Bluetooth sürüm ekranı)

Bu işlev sadece MVH-8300BT için kullanılabilir.

- 1 Bu cihazın Bluetooth (mikroişlemci) sürümünü görüntülemek için **M.C.** düğmesine basın.

Software Update (yazılımın güncellenmesi)

Bu işlev sadece MVH-8300BT için kullanılabilir.

Bu işlev, cihazı en yeni yazılımla güncellemek için kullanılır. Yazılım ve güncelleme ile ilgili bilgi almak için, web sitemizi ziyaret edin.

- 1 Ayar modunu görüntülemek için **M.C.** düğmesine basın.
- 2 Onay ekranını görüntülemek için **Yes** seçimini yapmak üzere **M.C.** düğmesini kullanın. Modu değiştirmek için çevirin. Seçmek için basın. İptal etmek için, **No** seçeneğini seçin. Yazılım güncelleme işlemini tamamlamak için ekrandaki talimatları takip edin.

Ever Scroll (kaydırma modu ayarı)

Ever scroll **On** olarak ayarlandığında, kayıtlı metin bilgisi ekranda sürekli olarak akar. Bilginin sadece bir kez akmasını istiyorsanız, ayarı kapalı konuma getirin.

- 1 Ever scroll özelliğini açmak veya kapatmak için **M.C.** düğmesine basın.

Otomatik EQ (otomatik ekolajır)

Otomatik ekolajır, aracınızın iç akustik özelliklerini otomatik olarak ölçer ve ardından bu bilgileri esas alan bir otomatik ekolajır eğrisi oluşturur.

Cihazın çalıştırılması

- Bu işlevi yerine getirmek için, bu iş için özel mikrofon (örn. CD-MC20) gereklidir.

! UYARI

Araç içi akustik özellikler ölçülürken hoparlörlerden yüksek tonda ses (gürültü) yayılabileceği için, sürüş sırasında asla otomatik EQ işlemini gerçekleştirmeyin.

! DİKKAT

- Bu işlemler gerçekleştirilirse aşağıdaki durumlarda hoparlörler zarar görebileceği için otomatik EQ işlemini gerçekleştirmeden önce şartları tam olarak kontrol edin:
 - Hoparlörler yanlış bağlandığında. (Örn. arka hoparlör subwoofer çıkışı olarak bağlandığında.)
 - Bir hoparlör, hoparlörün maksimum giriş gücü kapasitesinden daha yüksek bir akım sağlayan bir güç amplifikatörüne bağlandığında.
- Mikrofon uygun olmayan bir konuma yerleştirilmişse, ölçüm tonu yükselebilir ve ölçüm işlemi uzun zaman alarak akünün bitmesine neden olabilir. Mikrofonu belirtilen konuma yerleştirdiğinizden emin olun.

Otomatik EQ işlevini çalıştırmadan önce

- Otomatik EQ işlemini olabildiğince sessiz bir yerde, aracın motorunun ve klimasının kapalı olduğu bir durumda yapın. Ayrıca, otomatik EQ işlemini yapmadan önce aracınızdaki araç telefonlarına ve taşınır telefonlara giden akımı kesin veya bu telefonları aracınızdan çıkartın. Ölçüm tonunun dışındaki sesler (çevreden gelen sesler, motor sesi, telefon zili, vb.), aracın iç akustik özelliklerinin ölçümlerinin doğru yapılmasını engelleyebilir.
- Otomatik EQ işlemini isteğe bağlı mikrofonu kullanarak yaptığınızdan emin olun. Farklı bir mikrofonun kullanılması ölçümlerini engelleyebilir veya aracın iç akustik özelliklerinin yanlış ölçülmesine yol açabilir.

- Otomatik EQ işlemini gerçekleştirmek için ön hoparlörler bağlanmalıdır.
- Bu cihaz giriş seviyesi denetimi olan bir güç amplifikatörüne takıldığında, güç amplifikatörünün giriş seviyesi standart seviyenin altında ayarlanırsa, otomatik EQ işlevini gerçekleştirmek mümkün olmayabilir.
- Bu cihaz LPF özelliği olan bir güç amplifikatörüne bağlandığında, otomatik EQ işlemi gerçekleştirmeden önce LPF özelliğini kapatın. Ayrıca, aktif bir subwoofer'in dahili LPF'si için kesme frekansını da en üst frekansa ayarlayın.
- Mesafe, mevcut koşullar için doğru sonuçları sağlamak üzere bilgisayar tarafından optimum gecikme olarak hesaplanmıştır. Bu nedenle, bu değeri kullanmaya devam edin.
 - Araç içinde yansıtılan ses güçlüyse ve gecikmeler oluşuyorsa.
 - Aktif subwoofer'lar veya harici amplifikatörlerdeki LPF alt sesleri geciktiriyorsa.
- Otomatik EQ işlemi ses ayarlarını aşağıdaki gibi değiştirir:
 - Fader/balans ayarları merkez konuma geri döner. (Bkz. 29. sayfadaki **Fader/Balance** (*fader/balans ayarı*) konusuna.)
 - Ekolayzır eğrisi **Flat** olarak değişir. (Bkz. 29. sayfadaki **Graphic EQ** (*ekolayzır ayarı*) konusuna.)
 - Ön, orta ve arka hoparlörler otomatik olarak yüksek geçiş filtresi değerine ayarlanır.
- Otomatik EQ için önceki ayarların üzerine yazılır.

Otomatik EQ gerçekleştirilmesi

1 Aracı sessiz bir yerde durdurun, tüm kapıları, pencereleri, tavan penceresini ve motoru kapatın.

Motoru kapatmazsanız, motor sesi otomatik EQ işleminin doğru yapılmasını engelleyebilir.

Cihazın çalıştırılması

2 İsteğe bağlı mikrofonu ileriye bakacak şekilde sürücü koltuğu kafa yastığının ortasına takın.

Otomatik EQ mikrofonu taktığınız yere göre farklılık gösterir. İsterseniz, otomatik EQ işlemini gerçekleştirmek için mikrofonu ön yolcu koltuğuna takın.

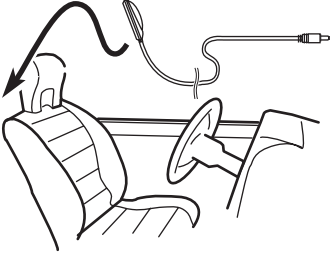

3 Kontakları ON veya ACC konumuna getirin.

Aracın kliması veya ısıtıcısı açıksa kapatın. Klima ya da ısıtıcı fanının gürültüsü doğru otomatik EQ işlemi yapılmasını engelleyebilir.

- Bu cihaz kapatılırsa, kaynağı açmak için **SRC/OFF** üzerine basın.

4 İlk ayarlar menüsünü görüntüleyin.

Bkz. 33. sayfadaki *Başlangıç Ayarları* konusuna.

5 Otomatik EQ ölçüm moduna girmek için M.C. düğmesine kullanın.

Menü seçeneğini değiştirmek için çevirin. Seçim yapmak için basın.

6 Mikrofonu cihaz üzerindeki mikrofon giriş yakına takın.

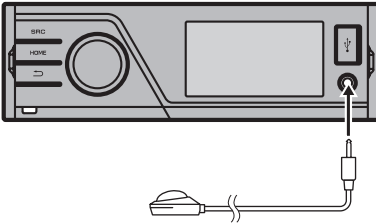

7 Otomatik EQ işlevini başlatmak için M.C. düğmesine basın.

8 10 saniyeden geriye sayım başladığında aracı terk edin ve 10 saniye içinde kapıyı kapatın.

Hoparlörlerden bir ölçüm tonu (sesi) duyulur ve otomatik EQ ölçümü başlar.

- Tüm hoparlörler bağlıken otomatik EQ ölçümünün tamamlanması yaklaşık dokuz dakika sürer.
- Otomatik EQ işlemini durdurmak için, **M.C.** düğmesine basın.

9 Otomatik EQ tamamlandığında, Complete görüntülenir.

Aracın iç akustik özellikleri doğru ölçülemediğinde hata mesajı ekrana gelir. (Bkz. 43. sayfadaki *Otomatik EQ hata mesajlarını anlama* konusuna.)

10 Mikrofonu torpido gözünde veya güvenli başka bir yerde özenli bir şekilde saklayın.

Mikrofon, uzun bir süre doğrudan güneş ışığına maruz kalırsa, yüksek sıcaklıklar mikrofonun şeklinin bozulmasına, renginin değişmesine veya yanlış çalışmasına sebep olabilir.

Cihazın çalıştırılması

Diğer İşlevler

AUX kaynağının kullanılması

Yardımcı cihazı ön AUX girişini kullanarak bağlarken.

- Başlangıç ayarı menüsünde AUX ayarını etkinleştirmeniz gerekir. Bkz. 32. sayfadaki **AUX Input** (yardımcı giriş) konusuna.
- Video özelliği bulunan bir iPod, 3,5 mm'lik bir fiş kablosu (4 kutuplu) aracılığıyla bu cihaza bağlanırsa (örn. CD-V150M), bağlı iPod'un video içeriğini zevkle izleyebilirsiniz.
- 3,5 mm'lik bir fiş (4 kutuplu) kullanarak taşınabilir müzik çaları/video oynatıcısını RCA kablosu (ayrı olarak satılır) ile bağlayabilirsiniz. Ancak bu durumda, kabloya bağlı olarak ses ve görüntünün doğru olarak üretilmesi için kırmızı (sağ taraftaki ses) kablo ile sarı (video) kablo arasında ters bağlantı gerekebilir.

• Mini fişi, cihazın AUX girişi yuvasına takın.

Ayrıntılı bilgi almak için, bkz. 8. sayfadaki *Kafa ünitesi* konusuna.

Bu yardımcı cihaz otomatik olarak **AUX** şekilde ayarlanır.

İşlev ayarları

1 İşlev menüsünü görüntülemek için M.C. düğmesine basın.

2 İşlevi seçmek için M.C. düğmesini çevirin.

Seçimden sonra işlevi ayarlamak için aşağıdaki prosedürleri uygulayın.

A/V Change (yardımcı cihaz sinyal ayarı)

- 1 Ayar modunu görüntülemek için **M.C.** düğmesine basın.
- 2 Tercih ettiğiniz ayarı seçmek için **M.C.** düğmesini çevirin.
 - **Audio** – stereo mini fiş kablosu ile bağlanan yardımcı cihaz
 - **Video** – 4-kutuplu mini fiş kablosuyla (örneğin, CD-V150M) bağlı bulunan yardımcı video cihazı
- 3 Seçimi onaylamak için **M.C.** düğmesine basın.

Display (ekran ayarı)

Temel ekrana veya görüntü ekranına geçiş yapabilirsiniz.

- 1 Ayar modunu görüntülemek için **M.C.** düğmesine basın.
- 2 Tercih edilen ayarı seçmek için, **M.C.** düğmesine basın.

Wide Mode (geniş moda geçiş)

- 1 Ayar modunu görüntülemek için **M.C.** düğmesine basın.
- 2 Tercih ettiğiniz ayarı seçmek için **M.C.** düğmesini çevirin.
 - Full** (dolü)—**Just** (tam)—**Cinema** (sinema)—**Zoom** (yakınlaştır)—**Normal** (normal)

Ayarlar ile ilgili daha fazla bilgi edinmek için, bkz. bir sonraki sayfadaki *Geniş ekran modunun değiştirilmesi* konusuna.
- 3 Seçimi onaylamak için **M.C.** düğmesine basın.

Notlar

- **Video** seçiliyken, **Display** ve **Wide Mode** seçeneğini seçebilirsiniz.
- Eğlence menüsünde arkaplan ayarı kapalı ise aşağıdaki işlevleri seçebilirsiniz.
 - **Wide Mode** (geniş moda geçiş)
 - **Display** (ekran ayarı)

Ekran göstergesinin değiştirilmesi

Ekran göstergesi açık veya kapalı olarak değiştirilebilir.

• ➡ tuşunu basılı tutun.

- Düğmelerden birine basıldığında ekran göstergesi açılacaktır. ■

Geniş ekran modunun değiştirilmesi

4:3 ekran görüntüsünü 16:9 olarak büyütme için tercih ettiğiniz bir modu seçebilirsiniz.

● Ekran modunu görüntüleyin.

Bkz. 17. sayfadaki **Wide Mode** (*geniş moda geçiş*) konusuna.

Full (dolu ekran)

4:3 ekran görüntüsü sadece yatay yönde büyütülerek, eksiksiz bir 4:3 TV ekran görüntüsü (normal ekran görüntüsü) verir.

Just (tam)

Görüntü hafifçe ortasından büyütülür ve büyütme miktarı yatay olarak kenarlara doğru artarak, 4:3 görüntüyü geniş bir ekranda izlerken bile görüntüyü hiç dağıtmadan izlemenizi sağlar.

Cinema (sinema)

Görüntü yatay yönde **Full** veya **Zoom** işlevleriyle aynı oranda genişletilir ve dikey yönde de **Full** ve **Zoom** işlevleri arasında orta oranda genişletilir; altyazıların görüntü dışında kaldığı sinema boyutlu görüntüler (geniş ekran görüntüleri) için idealdir.

Zoom (yakınlaştır)

4:3 görüntü dikey ve yatay yönlerde aynı oranda genişletilir; sinema boyutlu görüntüler (geniş ekran görüntüleri) için idealdir.

Normal (normal)

4:3 görüntü olduğu gibi görüntülenir ve oranları normal görüntü oranları ile aynı olduğundan size görüntüde bir eşitsizlik olduğu hissini vermez.

Notlar

- Her video kaynağının farklı ayarları belleğe alınabilir.
- Video, en/boy oranına uymayan bir geniş ekran modunda görüntülediğinde farklı görünebilir.
- Bu sistemin geniş mod özelliğini, ticari veya halka açık alanlarda görüntülemek, yazanın

Telif hakkı Kanunları ile korunan haklarını ihlal edebilir.

- Video görüntüsü, **Cinema** veya **Zoom** modunda görüntülediğinde net olmayabilir.

DivX altyazı dosyasının ayarlanması

DivX harici altyazılarını görüntülemeyi veya görüntülememeyi seçebilirsiniz.

- DivX harici altyazı dosyası bulunmadığında, **Custom** seçili olsa bile DivX altyazıları görüntülenir.
- Eğlence menüsünde arkaplan ayarı kapalı ise aşağıdaki işlevleri seçebilirsiniz.

● DivX altyazı dosyası ayar modunu görüntüleyin.

Bkz. 17. sayfadaki **DivX® Subtitle** (*DivX altyazı dosyası ayarları*) konusuna.

- Original** – DivX altyazılarını görüntüler
- Custom** – DivX harici altyazılarını görüntüler

Notlar

- Bir satırda 42 karaktere kadar görüntüleme yapılabilir. 42 karakterden fazlası ayarlanırsa, satır sonuna sığmayan öğeler ve karakterler bir sonraki satırda görüntülenir.
- Bir ekranda maksimum 126 karakter görüntülenebilir. 126 karakterden fazlası ayarlanırsa, fazla karakterler görüntülenmez.

En-boy oranının ayarlanması

● En/boy oranı ayar modunu görüntüleyin.

Bkz. 17. sayfadaki **TV Aspect** (*en/boy oranı ayarları*) konusuna.

- 16:9** – Geniş ekran görünümü (16:9) olduğu gibi görüntülenir (başlangıç ayarı)
- Letter Box** – Ekrandaki görüntü, ekranın üst ve alt tarafında siyah bantların olduğu bir mektup zarfı şeklindedir

Ayrıntılı talimatlar

- **Pan Scan** – Ekrandaki görüntü, ekranın sağında ve solunda kısa kesilmiştir.

DivX® VOD kayıt kodunun görüntülenmesi

Bu cihazda DivX VOD (talep üzerine video) içeriğini yürütmek için, cihazın önce DivX VOD içerik sağlayıcınıza kaydedilmesi gerekir. Kayıt için bir DivX VOD kayıt kodu oluşturun ve sağlayıcınıza sunun.

- DivX VOD sağlayıcınız ile yapacağınız kayıt sırasında kullanmak üzere bu kodu not edin.

● **Registration seçeneğini seçin.**

Bkz. 18. sayfadaki **DivX® VOD** (*DivX® VOD kayıt kodu*) konusuna.

Kayıt kodunuz görüntülenir.

Kayıt devre dışı bırakma kodunun gösterilmesi

Cihazınız kayıtlı ise, kayıt devre dışı bırakma kodunu girerek kaydı devre dışı bırakın.

1 **Deregistration seçeneğini seçin.**

Bkz. 18. sayfadaki **DivX® VOD** (*DivX® VOD kayıt kodu*) konusuna.

2 **M.C. düğmesini kullanarak Yes işlevini seçin.**

Menü seçeneğini değiştirmek için çevirin.

Seçim yapmak için basın.

Kayıt devre dışı bırakma tamamlanmıştır.

- Kayıt devre dışı bırakmayı iptal etmek için, **No** seçeneğini seçin.

Görüntü ayarının değiştirilmesi

Her kaynağın **Brightness** (parlaklık), **Contrast** (kontrast), **Color** (renk), **Hue** (renk tonu), **Dimmer** (karartıcı), **Temperature** (sıcaklık) ve

Black Level (siyah düzeyi) ayarlarını yapabilirsiniz.

- Ses kaynağı için **Color**, **Hue** ve **Black Level** ayarlarını yapamazsınız.
- Renk sistemi NTSC değilse, **Hue** ayarını yapamazsınız.
- Renk sistemi PAL olarak ayarlanmışsa, **Hue** ayarını yapamazsınız.
Bkz. 34. sayfadaki **Video Signal** (*video sinyal ayarı*) konusuna.

● **Görüntü ayarlama modunu görüntüleyin.**

Bkz. 31. sayfadaki **Picture ADJ** (*görüntü ayarı*) konusuna.

- **Brightness** – Siyah renk yoğunluğunu ayarlar
- **Contrast** – Kontrastı ayarlar
- **Color** – Renk doygunluğunu ayarlar
- **Hue** – Renk tonunu ayarlar (kırmızı veya yeşil vurgulanır)
- **Dimmer** – Ekranın parlaklığını ayarlar
- **Temperature** – Renk ısısını ayarlayarak daha iyi bir beyaz dengesi sağlar
- **Black Level** – Görüntülerin karanlık kısımlarını vurgulayarak aydınlık ve karanlık arasındaki farkı daha belirgin hale getirir.

İlave Bilgiler

Sorunların giderilmesi

Genel

Belirti	Sebebi	Aksiyon
Güç açılmıyor. Cihaz çalışmıyor.	Kablo uçları ve bağlantı noktaları yanlış bağlanmış. Sigorta yanmıştır.	Tüm bağlantıların doğru olarak yapıldığını bir kez daha kontrol edin. Nedeni ortadan kaldırmak için arızalı sigortayı değiştirin. Aynı değerlerde yeni bir sigorta taktığınızdan emin olun.
	Gürültü ve/veya diğer etmenler dahili mikroişlemcinin hatalı çalışmasına neden oluyor.	RESET düğmesine basın.
Uzaktan kumanda çalışmıyor. Doğru uzaktan kumanda düğmelerine basılırsa dahi cihaz doğru çalışmıyor.	Pil zayıf.	Yeni bir pil takın.
Ses duyulmuyor. Ses seviyesi artmıyor.	Kablolar doğru bağlanmamış.	Kabloları doğru bağlayın.
En-boy oranı doğru değil ve görüntü genişletilmiş.	Ekranın en-boy oran ayarı yanlış.	Ekranınıza uygun olan ayarı seçin.
Görüntü yok.	El freni kablosu bağlı değil. El freni çekilmedi.	El freni kablosunu takın ve el frenini çekin. El freni kablosunu takın ve el frenini çekin.
Ekrandaki görüntü duruyor (duraklıyor) ve cihaz çalıştırılmıyor.	Yürütme sırasında veri okunmıyor.	Yürütmeyi bir defa durdurduktan sonra tekrar başlatın.

Belirti	Sebebi	Aksiyon
Ses yok. Ses seviyesi düşük.	Ses seviyesi kısık. Ses kısıcı açık.	Ses seviyesini ayarlayın. Ses kısıcıyı kapatın.
Ses ve görüntü atlıyor.	Cihaz sıkıca sabitlenmemiş.	Cihazı sıkıca sabitleyin.
Bir ekran değiştiğinde NO XXXX görüntüsü (örn., NO TITLE).	Katıştırılmış metin bilgisi yok.	Ekranı değiştirin veya başka bir parça/dosya yükünüz.
Alt klasörler yürütülemiyor.	Klasör tekrar çalma seçilmiştir.	Tekrar yürütme aralığını tekrar seçin.
Tekrar yürütme aralığı otomatik olarak değişiyor.	Tekrar yürütme sırasında başka bir klasör seçilmiştir. Dosya tekrar yürütme sırasında parça arama veya hızlı ileri/geri işlemleri gerçekleştirilmiştir.	Tekrar yürütme aralığını tekrar seçin. Tekerar yürütme aralığını tekrar seçin.

iPod yürütme sırasındaki problemler

Belirti	Sebebi	Aksiyon
iPod doğru çalışmıyor.	Kablolar yanlış bağlanmış.	Kabloyu iPod'dan çıkartın. iPod'un ana menüsü görüntülendiğinde, kabloyu tekrar takın ve iPod'u sıfırlayın.
	iPod'un sürümü eski.	iPod sürümünü güncelleyin.



Hata mesajları

Satıcınızla veya en yakın Pioneer Servis Merkezi ile iletişim kurmadan önce, hata mesajlarını kaydetmeyi unutmayın.

İlave Bilgiler

Harici depolama aygıtı (USB, SD)

Mesaj	Sebebi	Aksiyon
No Device	USB saklama cihazı bağlı değil.	Uyumlu bir USB depolama aygıtı bağlayın.
Unplayable File	Bu tür dosyayı bu cihazda oynatamazsınız.	Yürütülebilen bir dosya seçin.
	Şarkı yoktur.	Ses dosyalarını USB depolama aygıtına transfer edin ve bağlayın.
	Bağlı USB depolama aygıtının güvenliği etkinleştirilmiş	Güvenliği devre dışı bırakmak için USB belleğin talimatlarını takip edin.
Format Read	Bazen yürütmenin başlangıcı ile ses duymaya başladığımız arasında bir gecikme olur.	Mesaj kaybolunca ya ve ses duyunca ya kadar bekleyin.
Skipped	Kullanılan harici depolama aygıtı Windows Media™ DRM 9/10 ile katıştırılmış WMA dosyalar içeriyor	Windows Media DRM 9/10 ile katıştırılmamış bir müzik dosyası yürütün.
Protect	Harici depolama aygıtındaki tüm dosyalar Windows Media DRM 9/10 ile katıştırılmış	Harici depolama aygıtına Windows Media DRM 9/10 ile katıştırılmamış ses dosyalarını transfer edin ve bağlayın.
Incompatible USB	Bağlanan USB cihaz, bu cihaz tarafından desteklenmiyor.	USB Yiğın Depolama Sınıfı uyumlu bir aygıt bağlayın.
	USB cihaz FAT16 veya FAT32 ile biçimlendirilmemiş.	Bağlı olan USB cihaz FAT16 veya FAT32 ile biçimlendirilmelidir.
Incompatible SD	Uyumlu olmayan SD depolama aygıtı	Aygıtınızı çıkarın ve uyumlu bir SD depolama aygıtı ile değiştirin.

Mesaj	Sebebi	Aksiyon
Check USB	USB konektör veya USB kablo kısa devre yapılmıştır.	USB konektörünün veya USB kablosunun bir yere sıkışmadığını veya hasarlı olmadığını kontrol edin.
	Bağlanan USB taşınabilir müzik çalar/USB bellek, izin verilen maksimum akımdan daha fazla tüketimde bulunuyor.	USB depolama aygıtının bağlantısını kesin ve aygıtı kullanmayın. Kontak anahtarını OFF konumuna ve ardından ACC veya ON konumuna getirin, sadece uyumlu USB depolama aygıtlarını bağlayın.
Error-02-9X/-DX	İletişim hatası.	Aşağıdaki işlemlerden birini gerçekleştirin. -Kontaklı önce OFF, daha sonra ON konumuna getirin. -Harici depolama aygıtının bağlantısını kesin veya aygıtı çıkarın. -Farklı bir kaynağa geçin. Ardından, USB veya SD kaynağına geri dönün.
Rental expired.	Bağlı olan harici depolama aygıtında süresi dolmuş DivX VOD içeriği var.	<ul style="list-style-type: none"> Harici depolama aygıtını değiştirin. Yürütülebilen bir dosya seçin.
File Not Playable-High Definition	Bağlı olan harici depolama aygıtında yüksek tanımlı DivX dosyası var.	<ul style="list-style-type: none"> Bu cihaz DivX HD dosyalarını yürütmemez. Harici depolama aygıtını bu cihazın yürütebileceği bir aygıta değiştirin. Yürütülebilen bir dosya seçin.
It is not possible to write it in the flash.	Bu cihazın geçici saklama alanı olarak kullanılan flash belleği dolu.	Yürütülebilen bir dosya seçin.

İlave Bilgiler

Mesaj	Sebebi	Aksiyon
Authorization Error	Bu cihazın DivX kayıt kodu DivX VOD içerik sağlayıcısı tarafından onaylanmamış.	Bu cihazı DivX VOD içerik sağlayıcısına kaydedtirin.
Video frame rate not supported	Harici depolama aygıtının kare hızı 30 ft/sn değerinden daha fazla.	Harici depolama aygıtını değiştirin.
Audio Format not supported	Bu tür dosya bu cihazda desteklenmiyor.	Yürütülebilen bir dosya seçin.
Not Found	İlgili dosya yok	Yürütülebilen bir dosya aktarın.

iPod

Mesaj	Sebebi	Aksiyon
No Device	USB saklama cihazı veya iPod bağlı değil.	Uyumlu bir iPod bağlayın.
Incompatible USB	Uyumsuz iPod	Aygıtınızın bağlantısını kesin ve uyumlu bir iPod ile değiştirin.
Check USB	iPod düzgün çalışıyor fakat şarj olmuyor	iPod bağlantı kablusunun kısa devre yapmadığından (örn. metal nesneler arasına sıkışmadığından) emin olun. Kontrol ettikten sonra, kontağı OFF ve ardından ON konumuna getirin veya iPod'un bağlantısını kesin ve tekrar bağlayın.
Format Read/Ready	Bazen yürütmenin başlangıcı ile ses duymaya başladığınız an arasında bir gecikme olur.	Mesaj kaybolunca ve ses duyulmaya kadar bekleyin.

Mesaj	Sebebi	Aksiyon
Error-02-6X/-9X/-DX	İletişim hatası.	Kabloyu iPod'dan çıkarın. iPod'un ana menüsü görüntülendiğinde, kabloyu tekrar takın ve iPod'u sıfırlayın.
	iPod hatası	Kabloyu iPod'dan çıkarın. iPod'un ana menüsü görüntülendiğinde, kabloyu tekrar takın ve iPod'u sıfırlayın.
Error-02-67	iPod'un sürümü eski	iPod sürümünü güncelleyin.
Stop	Şarkı yoktur.	iPod'a şarkıları aktarın.
	Geçerli listede şarkı yok.	Şarkı içeren bir liste seçin.
No xxxxx	Bilgi yok.	iPod'a bilgi kaydedin.
Not Found	İlgili şarkı yok	iPod'a şarkıları aktarın.

Bluetooth Telefon

Mesaj	Sebebi	Aksiyon
Error-10	Bu cihazın Bluetooth modülüne ait güç arızası.	Kontağı OFF konumuna getirin ve ardından ACC veya ON konumuna getirin. Yukarıdaki işlemten sonra hata mesajı hala görüntülenirse, lütfen satıcınıza veya yetkili bir Pioneer Servis İstasyonuna başvurun.



İlave Bilgiler

Otomatik EQ hata mesajlarını anlama





Otomatik EQ kullanarak aracın iç akustik özelliklerinin doğru olarak ölçülmesi mümkün değilse, bir hata mesajı görüntülenebilir. Bu durumda sorunun ne olduğunu ve nasıl düzeltilebileceğini görmek için aşağıdaki tabloya bakın. Kontrolden sonra tekrar deneyin.

Mesaj	Sebebi	Aksiyon
Error. Please check MIC.	Mikrofon takılı değil.	İsteğe bağlı mikrofonu yuvasına iyice oturtun.
Error. Please check xxxx speaker.	Mikrofon hoparlörün ölçüm tonunu alamıyor.	<ul style="list-style-type: none"> • Hoparlörlerin doğru şekilde bağlandıklarından emin olun. • Hoparlörlere bağlı olan güç amplifikatörünün giriş seviyesini ayarını düzeltin. • Mikrofonu doğru şekilde ayarlayın.
Error. Please check noise.	Çevreden gelen gürültü seviyesi çok yüksek.	<ul style="list-style-type: none"> • Aracınızı sessiz bir yerde park edin, motoru, klimayı veya kaloriferi durdurun. • Mikrofonu doğru şekilde ayarlayın.
Error. Please check battery.	Aküden bu cihaza güç gelmiyor.	<ul style="list-style-type: none"> • Aracınızı sessiz bir yerde park edin, motoru, klimayı veya kaloriferi durdurun. • Aküyü doğru bağlayın.





Gösterge listesi

Genel

	(sadece MVH-8300BT) Bir Bluetooth telefonun bağlı olduğunu gösterir.
	(sadece MVH-8300BT) Cep telefonunun sinyal gücünü gösterir.
	Otomatik EQ işlevinin açık olduğunu gösterir.
	TA (trafik anonsu bekleme) işlevi açık olduğunu gösterir.
	Ayarlanan haber programının alındığını gösterir.

iPod

	Tekrar yürütme One veya All olarak ayarlandığında görünür.
	Karışık işlevi açık iken gösterilir.
	Ses alıcısı işlevi açık olduğunda görünür.

Harici depolama aygıtı (USB, SD)

	Geçerli dosya için tekrar yürütme aralığı seçildiğinde görünür.
	Geçerli klasör için tekrar yürütme aralığı seçildiğinde görünür.

İlave Bilgiler



Rastgele çalma açık iken belirir.



Ses alıcısı işlevi açık olduğunda görünür.

Radio



Yerel istasyon arama ayarı açıkken görünür.



Seçilen frekansın stereo yayını yapıldığını gösterir.



Radio metninin alındığını gösterir.



Kullanım talimatları

Harici depolama aygıtı (USB, SD)

Harici depolama aygıtı (USB, SD) hakkındaki sorularınızı aygıt üreticisine yönlendirin.

Harici depolama aygıtını (USB, SD) yüksek sıcaklığa sahip yerlerde bırakmayın.

Harici depolama aygıtına (USB, SD) bağlı olarak aşağıdaki sorunlar meydana gelebilir.

- Çalışma şekilleri farklılık gösterebilir.
- Depolama aygıtı tanınmayabilir.
- Dosyalar düzgün yürütülmeyebilir.

USB depolama aygıtı

USB hub üzerinden yapılan bağlantılar desteklenmemektedir.

USB depolama aygıtı dışında herhangi bir aygıt bağlamayın.

Araç sürerken USB depolama aygıtını sıkıca yerine oturtun. USB depolama aygıtını yere düşürmeyin, gaz veya fren pedalının altına sıkışabilir.

USB depolama aygıtına bağlı olarak cihaz radyoda parazite neden olabilir.

- Aygıt, radyoda gürültü üretebilir.

Bu cihaz, USB Yiğın Depolama Sınıfındaki USB taşınabilir müzik çalar/USB bellek içindeki dosyaları yürütebilir. Ancak, USB cihazlardaki telif hakları ile korunan dosyalar yürütülemez.

Bu cihaza USB hub ile bir USB taşınabilir müzik çalar/USB bellek bağlayamazsınız.

Bölümlemiş USB bellekler, bu cihazla uyumlu değildir.

Kullandığınız USB taşınabilir müzik çaların/USB belleğin türüne bağlı olarak, cihaz tanınmayabilir veya ses dosyaları düzgün şekilde çalınmayabilir.

USB taşınabilir müzik çaları/USB belleği uzun süre doğrudan güneş ışığına maruz bırakmayın. Aksi halde aşırı sıcaklık yükselmesi nedeniyle cihaz arızalanabilir.

SD bellek kartı

Bu cihaz sadece aşağıda belirtilen SD bellek kartlarını destekler.

- SD
- SDHC

SD bellek kartını çocukların ulaşamayacakları yerlerde muhafaza edin. SD bellek kartının yutulması durumunda, hemen bir doktora başvurun.

SD bellek kartının konnektörlerine parmaklarınızla veya diğer metal cihazlarla dokunmayın.

SD kart yuvasına SD bellek kartı dışında başka bir şey takmayın. Yuvasına bir metal nesne (örn. bozuk para) yerleştirilmesi durumunda dahili devreler bozulabilir ve hatalı çalışmaya neden olabilir.

Hasar görmüş bir SD bellek kartını (örn. eğrilmiş, etiketi sökülmüş) yerleştirmeyin, yuvadan çıkartılmayabilir.

SD bellek kartını SD kart yuvasına takmak için zorlamayın, kart veya cihaz hasar görebilir.

SD bellek kartını çıkarırken karta bastırın ve klik sesi gelinceye kadar basılı tutun. Karta bastırarak ve parmaklarınızı derhal serbest bırakmak tehlikelidir, zira kart yuvasından fırlayabilir ve yüzünüze vb. çarpabilir. Kart yuvadan fırlarsa kaybolabilir.

iPod

iPod'u uzun süre doğrudan güneş ışığına maruz bırakmayın. Aksi halde aşırı sıcaklık yükselmesi nedeniyle iPod arızalanabilir.

iPod'u yüksek sıcaklıklara sahip yerlere bırakmayın.

İlave Bilgiler

Düzgün çalıştırmayı sağlamak için, iPod'dan gelen yuva konektör kablosunu doğrudan bu cihaza bağlayın.

Aracınızı sürerken iPod'u sıkıca yerine oturtun. iPod'u yere düşürmeyin, gaz veya fren pedalının altına sıkışabilir.

Ayrıntılı bilgi almak için, iPod'un kılavuzlarına bakın.

iPod ayarları hakkında

- Bir iPod bağlıyken, bu cihaz akustikleri en iyi hale getirmek için iPod'un EQ (ekolayzır) ayarını kapalı olarak değiştirir. iPod bağlantısını ayırdığınızda, EQ orijinal ayarına geri döner.
- Bu cihazı kullanırken iPod üzerindeki "Repeat" (Tekrar) işlevini kapalı konuma alamazsınız. iPod'u bu cihaza bağlarken "Repeat" işlevi kendiliğinden "All" (Tümü) olarak ayarlanır.

JPEG resim dosyaları

JPEG, Joint Photographic Experts Group kelimelerinin kısaltılmış halidir ve görüntü sıkıştırma teknolojisi standardını ifade eder.

Dosyalar, çözünürlüğü 8 192 × 7 680 değerine kadar olan Baseline JPEG ve EXIF 2.1 resimlerle uyumludur. (EXIF biçimi daha çok dijital fotoğraf makineleri ile kullanılır.)

Kişisel bilgisayar tarafından işlenmiş EXIF biçimindeki dosyalasın yürütülmesi mümkün olmayabilir.

Aşamalı JPEG uyumluluğu yoktur.

DivX video dosyaları

Ses akış numarası veya dosya boyutu gibi dosya bilgileri düzenine bağlı olarak, verilerin harici bir depolama aygıtından yürütülmesi durumunda yürütme işleminde biraz gecikme olabilir.

DivX dosyalarının düzeni nedeniyle bazı özel işlemler gerçekleştirilemez.

Sadece DivX ortaklarının sitelerinden indirilen DivX dosyalarının düzgün çalışması garanti edilir. Yetkilendirilmeyen DivX dosyaları düzgün çalışmayabilir.

DRM kiralama dosyaları, yürütme işlemi başlayınca kadar çalıştırmaz.

Önerilen dosya boyutu: 2 Mbps veya daha az aktarım hızı ile 2 GB veya daha az.

DivX VOD dosyalarını yürütmek için bu cihazın ID kodu bir DivX VOD sağlayıcıya kaydedilmelidir. ID kodları hakkında bilgi için bkz. 39. sayfadaki *DivX® VOD kayıt kodunun görüntülenmesi* konusuna.

DivX ile ilgili ayrıntılı bilgi almak için, aşağıdaki siteyi ziyaret edin:
<http://www.divx.com/>

Önemi

- Bir JPEG resim dosyasına isim verirken ilgili dosya ismi uzantısını ekleyin (.jpg, .jpeg, .jpe veya .jif).
- Bu cihaz, dosya ismi uzantıları (.jpg, .jpeg, .jpe veya .jif) olan dosyaları JPEG resim dosyası olarak yürütür. Düzgün çalışması için, JPEG resim dosyaları dışındaki diğer dosyalar için bu uzantıları kullanmayın. 

Sıkıştırılmış ses/video uyumluluğu (USB, SD)

WMA

Dosya uzantısı: .wma

Bit oranı: 5 kb/s ila 320 kb/s (CBR), VBR

Örnekleme frekansı: 8 kHz ila 48 kHz

Windows Media Audio Professional, Kayıpsız, Ses/DRM Akış/Videolu akış: Uyumlu değil

MP3

Dosya uzantısı: .mp3

Bit oranı: 8 kb/s ila 320 kb/s (CBR), VBR

Örnekleme frekansı: 8 kHz ila 48 kHz (vurgu için 32 kHz, 44,1 kHz, 48 kHz)

Uyumlu ID3 etiketi sürümü: 1.0, 1.1, 2.2, 2.3 (ID3 etiketi Sürüm 2.x, Sürüm 1.x'ten daha önceliklidir.)

M3u çalma listesi: Uyumlu değil

MP3i (MP3 interaktif), mp3 PRO: Uyumlu değil

AAC

Uyumlu format: iTunes ile kodlanan AAC

Dosya uzantısı: .m4a

İlave Bilgiler

Bit oranı: 8 kb/s ila 320 kb/s

Örneklem frekansı: 8 kHz ila 44,1 kHz

Apple Lossless: Uyumlu değil

iTunes Store'dan alınan AAC dosyası (.m4p dosya uzantısı): Uyumlu değil

DivX uyumluluğu

Uyumlu format: DivX standartları ile ilgili olarak uygulanan DivX video formatı

Dosya uzantıları: .avi veya .divx

DivX Ultra formatı: Uyumlu değil

DivX HD formatı: Uyumlu değil

Video verileri olmayan DivX dosyaları: Uyumlu değil

Uyumlu ses kodlayıcı: MP2, MP3, Dolby Digital

LPCM: Uyumlu değil

Bit oranı: 8 kb/s ila 320 kb/s (CBR), VBR

Örneklem frekansı: 32 kHz, 44,1 kHz, 48 kHz

Uyumlu harici altyazı dosya uzantısı: .srt

Destekleyici bilgiler

Sadece ilk 32 karakter dosya adı (dosya uzantısı dahil olmak üzere) veya klasör adı olarak görüntülenebilir.

Bu cihaz, WMA dosyalarının kodlanması için kullanılan uygulamaya bağlı olarak doğru çalışmayabilir.

İmaj verileri ile katıştırılmış ses dosyaları çalınırken, hafif bir gecikme yaşanabilir.

Bu cihazda görüntülenecek Rusça metin aşağıdaki karakter setlerinden birinde kodlanmalıdır:

- Unicode (UTF-8, UTF-16)
- Unicode dışında Windows ortamında kullanılan ve çoklu dil ayarında Rusça'ya ayarlanan bir karakter seti

Harici depolama aygıtı (USB, SD)

Yürütülebilir klasör hiyerarşisi: sekiz katmana kadar (Pratik bir hiyerarşi iki katmandan daha azdır.)

Yürütülebilir klasörler: 6 000'e kadar

Yürütülebilir dosyalar: 65 535'e kadar

Telif hakları ile korunan dosyaların yürütülmesi: Uyumlu değil

Bölümlenmiş harici depolama aygıtı (USB, SD): Sadece ilk yürütülebilir bölüm yürütülebilir.

Çok fazla klasör hiyerarşisine sahip olan bir harici depolama aygıtındaki (USB, SD) müzik dosyaları çalınmaya başlandığında biraz gecikme olabilir.

SD bellek kartı

Multi Media Kartlar (MMC) için uyumluluk yoktur.

Tüm SD bellek kartları ile uyumluluk garanti edilemez.

Bu cihaz SD-Audio/SD-Video ile uyumlu değildir.



DİKKAT

Pioneer, veriler bu cihazla kullanılırken kaybolursa bile, USB bellekteki/USB taşınabilir müzik çalarındaki/SD bellek kartındaki veri kaybı konusunda hiçbir sorumluluk kabul etmez.

iPod uyumluluğu

Bu cihaz, yalnız aşağıda belirtilen iPod modellerini destekler. Desteklenen iPod yazılım sürümleri aşağıda belirtilmiştir. Eski sürümler desteklenmeyebilir.

- iPhone 4 (yazılım sürümü 4.1)
- iPhone 3GS (yazılım sürümü 4.1)
- iPhone 3G (yazılım sürümü 4.1)
- iPhone (yazılım sürümü 3.1.3)
- iPod nano 6nci nesil (yazılım sürümü 1.0)
- iPod nano 5inci nesil (yazılım sürümü 1.0.2)
- iPod nano 4üncü nesil (yazılım sürümü 1.0.4)
- iPod nano 3üncü nesil (yazılım sürümü 1.1.3)
- iPod nano 2nci nesil (yazılım sürümü 1.1.3)
- iPod nano 1inci nesil (yazılım sürümü 1.3.1)
- iPod touch 4üncü nesil (yazılım sürümü 4.1)
- iPod touch 3üncü nesil (yazılım sürümü 4.0)
- iPod touch 2nci nesil (yazılım sürümü 1.1.2)
- iPod touch 1inci nesil (yazılım sürümü 3.1.3)
- iPod classic 160GB (yazılım sürümü 2.0.4)
- iPod classic 120GB (yazılım sürümü 2.0.1)
- iPod classic (yazılım sürümü 1.1.2)
- iPod 5inci nesil (yazılım sürümü 1.3)

iPod nesline veya sürümüne bağlı olarak, bazı işlevler kullanılamayabilir.

Çalışma şekilleri iPod'un yazılım sürümüne bağlı olarak farklılık gösterebilir.

İlave Bilgiler

iPod kullanırken, USB kablosuna iPod Dock Bağlantısı gerekmektedir.

Pioneer CD-IU50 arayüz kablosu da kullanılabilir. Ayırtırlı bilgi almak için, satıcınıza danışın.

Dosya/biçim uyumluluğu için iPod kılavuzlarına bakın.

Sesli Kitap, Podcast: Uyumlu

⚠ DİKKAT

Pioneer, veriler bu cihaz kullanılırken kaybolrsa bile iPod'da veri kaybı konusunda hiçbir sorumluluk kabul etmez.

Müzik dosyalarının sırası

Kullanıcı klasör numaralarını ve bu cihazdaki yürütme sıralarını belirleyemez.

Hiyerarşi örneği

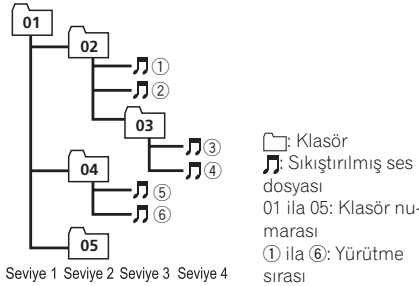

Harici depolama aygıtı (USB, SD)

Yürütme sırası, harici depolama aygıtındaki (USB, SD) kaydedilme sırasıyla aynıdır. Yürütme sırasını belirlemek için, aşağıdaki yöntemi öneririz.

- 1 Dosya adlarını, yürütme sırasını belirleyecek şekilde sayılar katarak oluşturun (örn., 01xxx.mp3 ve 099yyy.mp3).
- 2 Bu dosyaları bir klasöre yerleştirin.
- 3 Dosyaları içeren klasörü harici depolama aygıtına (USB, SD) kaydedin.

Ancak, sistem ortamına bağlı olarak yürütme sırasını belirleyemeyebilirsiniz.

USB taşınabilir müzik çalarların sırası farklıdır ve müzik çalara göre değişir.

Ekranın doğru kullanılması

⚠ DİKKAT

- Cihazın içine sıvı veya yabancı bir cisim kaçarsa, cihazı derhal kapatın ve bayiinize veya en yakın yetkili PIONEER Servis İstasyonu'na başvurun. Cihazı bu durumdayken kullanmayın, aksi takdirde yangın çıkabilir, elektrik çarparabilir veya başka arızalar oluşabilir.
- Ekrandan duman çıktığını, garip bir ses veya koku geldiğini veya diğer anormal şeylerin olduğunu fark ederseniz, cihazı derhal kapatın ve bayiinize veya en yakın yetkili PIONEER Servis İstasyonu'na başvurun. Cihazın bu halde kullanılması sistemin bir daha onarılmayacak derecede arızalanmasına neden olabilir.
- İçinde elektrik çarpmasına neden olabilecek yüksek gerilimli parçalar bulunduğu için, cihazı parçalarına ayırmayın veya üzerinde değişiklik yapmayın. Muayene, ayar veya onarım işlemleri için mutlaka bayiinize veya en yakın yetkili PIONEER Servis İstasyonuna başvurun.

Ekranın kullanılması

- Ekran uzun bir süre doğrudan güneş ışığına maruz bırakılırsa çok ısınacak ve LCD ekranının zarar görmesine neden olacaktır. Görüntü birimini doğrudan güneş ışığına maruz bırakmaktan olabildiğince sakınmalısınız.
- Ekran -10 °C ila +60°C arasındaki sıcaklık aralığında kullanılmalıdır. Bu çalışma sıcaklık aralığının üstündeki veya altındaki sıcaklıklarda ekran normal çalışmayabilir.

İlave Bilgiler

Likit kristal gösterge (LCD) ekranı

- Sıcak hava üfleyen klimanın ısısı LCD ekranına zarar verebilir ve soğuk hava üfleyen klimanın soğuşu ekranın içinde nem oluşmasına sebep olarak, ekranın arızalanmasına neden olabilir. Ayrıca, ekran soğuk hava üfleyen klimayla soğutulursa, kararabilir veya ekranın içindeki küçük flüoresan tüpünün ömrü kısalabilir.
- LCD ekranında küçük siyah veya beyaz (parlak) noktalar belirebilir. Bunlar LCD ekranın özelliği nedeniyle ve bir arıza durumunu göstermez.
- Cep telefonu kullanırken, noktalar, renkli çizgiler, v.s. ile video görüntüsünün bozulmaması için telefonun antenini ekrandan uzak tutun.

LED (ışık yayan diyot) arka ışığı

- Düşük sıcaklıklarda, LCD ekranın genel özelliğinden dolayı LED arka ışığının kullanımını görüntü gecikmesini artırabilir ve görüntü kalitesini düşürebilir. Görüntü kalitesi sıcaklıktaki artışla düzelecektir.
- LED arka ışığını korumak için aşağıdaki ortamlarda ekran karacaktır:
 - Doğrudan güneş ışığında
 - Isıtıcı hava çıkışı yakınında
- LED arka ışığının ürün ömrü 10 000 saatten fazladır. Ancak yüksek sıcaklıklarda kullanılması halinde azalma gösterebilir.
- LED arka ışığı ürün ömrünü doldurursa, ekran kararır ve artık görüntü yansıtılmaz. Bu durumda, lütfen satıcınızla veya en yakın yetkili PIONEER Servis İstasyonu ile iletişim kurun.

Flüoresan tüp

- LCD ekranı aydınlatmak için içinde küçük bir flüoresan tüp bulunur.
 - Flüoresan tüp çalıştırma şartlarına bağlı olarak yaklaşık 10 000 saat dayanabilir. (Ekranın düşük sıcaklıklarda kullanılması)

si flüoresan tüpün kullanım ömrünü azaltır.)

- Flüoresan tüp ürün ömrünü doldurduğunda, ekran kararır ve artık görüntü yansıtılmaz. Bu durumda, lütfen satıcınızla veya en yakın yetkili PIONEER Servis İstasyonu ile iletişim kurun. ▣

Telif hakkı ve ticari marka

Bu ürün, ABD patentleri ve Rovi Corporation şirketinin diğer fikri mülkiyet hakları ile korunan kopya koruma teknolojisi içerir. Ters mühendislik işlemine tabi tutulması ve parçalarına ayrılması yasaktır.

Bluetooth

Bluetooth® logosu ve amblemi Bluetooth SIG, Inc. şirketine ait tescilli markalardır ve bu işaretle Pioneer Corporation tarafından kullanımı lisansa tabidir. Diğer ticari markalar ve ticari isimler, kendi sahiplerine aittir.

iTunes

Apple ve iTunes; Apple Inc.'in ABD ve diğer ülkelerde tescilli ticari markalarıdır.

MP3

Bu ürünün sağlanması sadece özel, ticari olmayan bir kullanım lisansı hakkını verir ve bu ürünün hiçbir şekilde ticari (mesela kar getiren) olarak yayınlanması (karasal, uydu, kablo ve diğer herhangi bir şekilde), İnternet'te, İnternetlerde ve/veya diğer ağlarda veya "pay-audio" veya "audio-on-demand" uygulamaları gibi diğer elektronik içerikli dağıtım sistemlerinde yayınlanması için bir lisans veya hak vermez. Böyle bir kullanım için ayrı bir lisans gereklidir. Ayrıntılı bilgi için, lütfen <http://www.mp3licensing.com> sitesini ziyaret edin.

WMA

Windows Media, Amerika Birleşik Devletleri ve/veya başka ülkelerdeki Microsoft Corporation'ın bir tescilli ticari markası ya da ticari markasıdır.

İlave Bilgiler

Bu ürün, Microsoft Corporation'ın sahip olduğu teknolojiyi içerir ve Microsoft Licensing, Inc.'dan alınan bir lisans olmaksızın kullanılabilir veya dağıtılamaz.

SD bellek kartı

SD Logo SD-3C, LLC,'nin ticari bir markasıdır. SDHC Logo SD-3C, LLC'nin ticari bir markasıdır.

iPod & iPhone

iPhone, iPod, iPod classic, iPod nano ve iPod touch ABD ve diğer ülkelerde tescilli bulunan Apple Inc., kuruluşunun ticari markalarıdır. "Made for iPod" ve "Made for iPhone" ibareleri, iPod veya iPhone'a özel olarak bağlanan bir elektronik aksesuarın tasarlandığını ve bu aksesuarın Apple performans standartlarını karşılayacak şekilde geliştirici tarafından onaylandığını gösterir.

Apple firması bu cihazın çalıştırılmasından veya cihazın güvenlik ve düzenleyici standartlarla uyumluluğundan sorumlu değildir. Lütfen bu aksesuarın iPod veya iPhone ile kullanılmasının kablosuz performansını etkileyeceğine dikkat edin.

DivX

DivX®; DivX, Inc.'ın bir ticari markası olup bu lisans altında kullanılmaktadır.

DIVX VIDEO HAKKINDA: DivX®, DivX Inc tarafından oluşturulan bir dijital video biçimidir. Bu cihaz, DivX video oynatan resmi DivX Onaylı® bir cihazdır. Daha fazla bilgi ve dosyalarınızı DivX videoya dönüştüren yazılım araçları için divx.com adresini ziyaret edin.

DIVX VIDEO-ON-DEMAND HAKKINDA:

Bu DivX Onaylı® cihaz, satın alınan DivX Video-on-Demand (VOD) filmleri oynatmak için kaydedilmelidir. Kayıt kodunuzu almak için, *Hareket eden görüntülerin oynatılması* içinde DivX VOD bölümünü konumlandırın. Kayıt işlemini tamamlama hakkında daha fazla bilgi için vod.divx.com adresini ziyaret edin.

Dolby Digital

Dolby Laboratories'in lisansı ile üretilmiştir. "Dolby" ve çift D sembolü, Dolby Laboratories'in ticari markalarıdır. □

İlave Bilgiler

Özellikler

Genel

Tasarım güç kaynağı	14,4 V DC (izin verilen voltaj aralığı: 10,8 V ila 15,1 V DC)
Topraklama sistemi	Negatif tür
Maksimum akım tüketimi ...	10,0 A
Boyutlar (G × Y × D):	
DIN	
Şasi	178 mm × 50 mm × 162 mm
Burun	188 mm × 58 mm × 17 mm
D	
Şasi	178 mm × 50 mm × 162 mm
Burun	188 mm × 58 mm × 17 mm
Ağırlık	1,1 kg (MVH-8300BT)
Ağırlık	1,0 kg (MVH-7300)

Ekran

Ekran boyutu/en boy oranı	3,0 inç genişlik/16:9 (etkin görüntüleme alanı: 66,8 mm × 36,7 mm)
Piksel sayısı	345 600 (1 440 × 240)
Görüntüleme yöntemi	TFT aktif matris
Renk sistemi	PAL/SECAM uyumlu
Bulundurma ısısı (kapalı konumda)	-20 °C ila +80 °C

Ses

Maksimum güç çıkışı	50 W × 4 70 W × 1/2 Ω (subwoofer için)
Sürekli güç çıkışı	22 W × 4 (60 Hz ila 15 000 Hz, 5 % THD, 4 Ω yük, her iki kanaldan)
Yük empedansı	4 Ω (4 Ω ila 8 Ω (1 knl için 2 Ω) izin verilebilir)
Çıkış öncesi maksimum çıkış seviyesi	4,0 V
Ekolayzır (8-Bantlı Grafik Ekolayzır):	
Frekans	40 Hz/80 Hz/200 Hz/400 Hz/ 1 kHz/2,5 kHz/8 kHz/10 kHz
Kazanç	± 12 dB
Yüksek geçiş filtresi:	
Frekans	50 Hz/63 Hz/80 Hz/100 Hz/ 125 Hz
Eğim	-12 dB/oct
Subwoofer (mono):	
Frekans	50 Hz/63 Hz/80 Hz/100 Hz/ 125 Hz
Eğim	-18 dB/oct

Kazanç	+6 dB ila -24 dB
Faz	Normal/Ters

Bas artırma:

Kazanç	+12 dB ila 0 dB
--------------	-----------------

USB

USB standart özellikleri	USB 1.1, USB 2.0 tam hız
Maksimum akım girişi	500 mA
USB Sınıfı	MSC (Yığın Depolama Sını- fı)
Dosya sistemi	FAT16, FAT32
MP3 kod çözümü formatı ...	MPEG-1 & 2 Audio Layer 3
WMA kod çözümü formatı	Sürüm 7, 7.1, 8, 9, 10, 11, 12 (2kanal ses) (Windows Media Player)
AAC kod çözme biçimi	MPEG-4 AAC (sadece iTunes kodlamalı) (Sür: 9,0,3 ve daha öncesi)
DivX kod çözüm formatı	Home Theater Sürüm 3, 4, 5.2, 6 (.avi, .divx)

SD

Uyumlu fiziksel biçim	Sürüm 1.10
Dosya sistemi	FAT12, FAT16, FAT32
MP3 kod çözümü formatı ...	MPEG-1 & 2 Audio Layer 3
WMA kod çözümü formatı	Sürüm 7, 7.1, 8, 9, 10, 11, 12 (2kanal ses) (Windows Media Player)
AAC kod çözme biçimi	MPEG-4 AAC (sadece iTunes kodlamalı) (Sür: 9,0,3 ve daha öncesi)
DivX kod çözüm formatı	Home Theater Sürüm 3, 4, 5.2, 6 (.avi, .divx)

FM alıcısı

Frekans aralığı	87,5 MHz ila 108,0 MHz
Kullanılabilen hassasiyet	9 dBf (0,8 μV/75 Ω mono, S/N: 30 dB)
Sinyal/parazit oranı	72 dB (IEC-A ağı)

MW alıcısı

Frekans aralığı	531 kHz ila 1 602 kHz (9 kHz)
Kullanılabilen hassasiyet	25 μV (S/N: 20 dB)
Sinyal/parazit oranı	62 dB (IEC-A ağı)

LW alıcısı

Frekans aralığı	153 kHz ila 281 kHz
Kullanılabilen hassasiyet	28 μV (S/N: 20 dB)
Sinyal/parazit oranı	62 dB (IEC-A ağı)

Bluetooth

(MVH-8300BT)	
Sürüm	Bluetooth 2.0 onaylı

İlave Bilgiler

Çıkış gücü +4 dBm Maks.
(Güç sınıfı 2)

Not

Teknik özellikler ve tasarım, önceden haber verilmeden değiştirilebilir.

<http://www.pioneer.eu>

Ürününüzü kaydetmek için www.pioneer.com.tr (ya da www.pioneer.eu) adresini ziyaret edin.

PIONEER CORPORATION

28-8, Honkomagome 2-chome, Bunkyo-ku,
Tokyo 113-0021, JAPAN

PIONEER ELECTRONICS (USA) INC.

P.O. Box 1540, Long Beach, California 90801-1540, U.S.A.
TEL: (800) 421-1404

PIONEER EUROPE NV

Haven 1087, Keetberglaan 1, B-9120 Melsele, Belgium/Belgique
TEL: (0) 3/570.05.11

PIONEER ELECTRONICS ASIACENTRE PTE. LTD.

2 Jalan Kilang Barat, #07-01, Singapore 159346
TEL: 65-6378-7888

PIONEER ELECTRONICS AUSTRALIA PTY. LTD.

5 Arco Lane, Heatherton, Victoria, 3202 Australia
TEL: (03) 9586-6300

PIONEER ELECTRONICS OF CANADA, INC.

300 Allstate Parkway, Markham, Ontario L3R 0P2, Canada
TEL: 1-877-283-5901
TEL: 905-479-4411

PIONEER ELECTRONICS DE MÉXICO S.A. de C.V.

Bldv.Manuel Ávila Camacho 138, 10 piso
Col.Lomas de Chapultepec, México, D.F. 11000
TEL: 52-55-9178-4270
FAX: 52-55-5202-3714

先鋒股份有限公司

台北市內湖區瑞光路407號8樓
電話：(02) 2657-3588

先鋒電子（香港）有限公司

香港九龍尖沙咀海港城世界商業中心
9樓901-6室
電話：(0852) 2848-6488

Pioneer Corporation tarafından
basılmıştır. Telif Hakkı © 2010-2016,
Pioneer Corporation. Tüm hakları saklıdır.