

Pioneer

BRIDGEABLE TWO-CHANNEL POWER AMPLIFIER

AMPLIFICATEUR DE PUISSANCE PONTABLE A

DEUX CANAUX

AMPLIFICATORE DI POTENZA A DUE CANALI

COLLEGABILE A PONTE

AMPLIFICADOR DE POTENCIA DE DOS CANALES

PUENTEABLE

BRÜCKBARER ZWEI-KANAL-LEISTUNGSVER-

STÄRKER

SCHAKELBARE 2-KANAALSVERSTERKER

ДВУХКАНАЛЬНЫЙ УСИЛИТЕЛЬ МОЩНОСТИ С

ВОЗМОЖНОСТЬЮ МОСТОВОГО ВКЛЮЧЕНИЯ

PRS-D800

Owner's Manual

Mode d'emploi

Manuale d'istruzioni

Manual de instrucciones

Bedienungsanleitung

Handleiding

Руководство пользователя

English

Français

Italiano

Español

Deutsch

Nederlands

Русский

Before you start

Thank you for purchasing this PIONEER product

To ensure proper use, please read through this manual before using this product. It is especially important that you read and observe **WARNINGS** and **CAUTIONS** in this manual. Please keep the manual in a safe and accessible place for future reference.



If you want to dispose this product, do not mix it with general household waste. There is a separate collection system for used electronic products in accordance with legislation that requires proper treatment, recovery and recycling.

Private households in the member states of the EU, in Switzerland and Norway may return their used electronic products free of charge to designated collection facilities or to a retailer (if you purchase a similar new one).

For countries not mentioned above, please contact your local authorities for the correct method of disposal.

By doing so you will ensure that your disposed product undergoes the necessary treatment, recovery and recycling and thus prevent potential negative effects on the environment and human health. 

Visit our website

Visit us at the following site:

<http://www.pioneer.co.uk>

- Register your product. We will keep the details of your purchase on file to help you refer to this information in the event of an insurance claim such as loss or theft.

- We offer the latest information about PIONEER CORPORATION on our website. 

In case of trouble

Should this product fail to operate properly, please contact your dealer or nearest authorized Pioneer Service Station. 

Before connecting/ installing the amplifier

WARNING

- This unit is for vehicles with a 12V battery and negative grounding. Before installing in recreational vehicles, trucks or buses, check the battery voltage.
- Always use a fuse of the rating prescribed. The use of an improper fuse could result in overheating and smoke, damage to the product and injury, including burns.
- Check the connections of the power supply and speakers if the fuse of the separately sold battery wire or the amplifier fuse blows. Determine and resolve the cause, then replace the fuse with an identical equivalent.
- Do not allow this unit to come into contact with liquids. Electrical shock could result. Also, damage to this unit, smoke, and overheating could result from contact with liquids. The surfaces of the amplifier and any attached speakers may also heat up and cause minor burns.
- In the event of any abnormality, the power supply to the amplifier is cut off to prevent equipment malfunction. If this occurs, switch the system power off and check the power supply and speaker connections. If you are unable to determine the cause, please contact your dealer.

Before you start

- Always disconnect the negative \ominus terminal of the battery beforehand to avoid the risk of electric shock or short circuit during installation.
- Do not attempt to disassemble or modify this unit. Doing so may result in fire, electric shock or other malfunction.

CAUTION

- Always keep the volume low enough to hear outside sounds.
- Extended use of the car stereo while the engine is at rest or idling may exhaust the battery.

About the protection function

The protection function will operate in the conditions outlined below. If the protection function is turned on, the power indicator will turn off, and the amplifier will shut down.

- The output will be muted in the situations outlined below.
 - If a DC voltage is applied to the speaker output terminal.
 - If the speaker output terminal and speaker wire are short-circuited.
 - If there is an error in the internal power supply voltage.
- The power indicator will turn off and the amplifier shut down in the situations outlined below.
 - If the temperature inside the amplifier gets too high.
 - If the input voltage becomes irregular. 

What's what

Right side

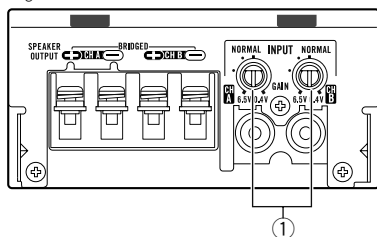

Front side

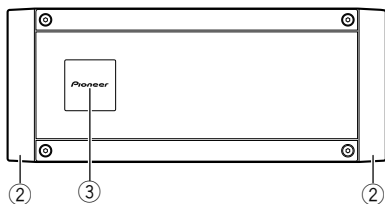

Back side

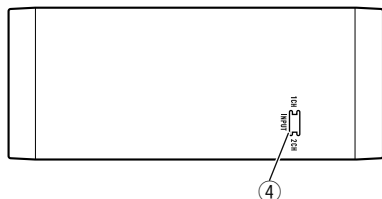

To adjust the switch, use a flathead screwdriver if needed.

① GAIN (gain) control

If output remains low, even when the car stereo volume is turned up, turn controls to lower level. If distortion occurs when the car stereo volume is turned up, turn these controls to higher level.

- For use with an RCA equipped car stereo (standard output of 500 mV), set to the **NORMAL** position. For use with an RCA equipped Pioneer car stereo, with maximum output of 4V or more, adjust level to match that of the car stereo output.
- If you hear too much noise when using the speaker input terminals, turn the gain control to higher level.

- If using only one input plug, set the gain controls for speaker outputs A and B to the same position.

② Terminal cover

Remove the cover before connecting the amplifier. For details, refer to *Before connecting the amplifier* on page 6.

③ Power indicator

The power indicator lights up to indicate power ON.

④ INPUT (input) switch

Select **2CH** for two-channel input and **1CH** for one-channel input.

Setting the unit

Setting gain properly

- Protective function included to prevent malfunction of the unit and/or speakers due to excessive output, improper use or improper connection.
- When outputting high volume sound etc., this function cuts off the output for a few seconds as a normal function, but output is restored when the volume of the head unit is turned down.
- A cut in sound output may indicate improper setting of the gain control. To ensure continuous sound output with the head unit at a high volume, set amplifier gain control to a level appropriate for the preout maximum output level of the head unit, so that volume can remain unchanged and to control excess output.
- Despite correct volume and gain settings, the unit sound still cuts out periodically. In such cases, please contact the nearest authorized Pioneer Service Station.

If amplifier gain is raised improperly, this will simply increase distortion, with little increase in power.

Signal waveform when outputting at high volume using amplifier gain control

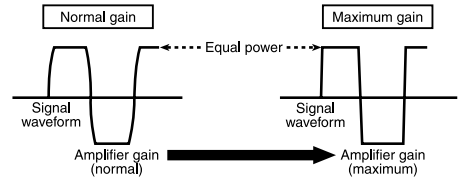

Signal waveform distorted with high output, if you raise the gain of the amplifier the power changes only slightly. ■

Gain control of this unit

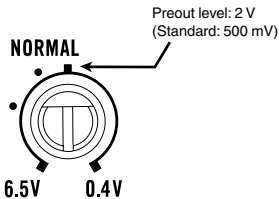

Above illustration shows **NORMAL** gain setting.

Relationship between amplifier gain and head unit output power

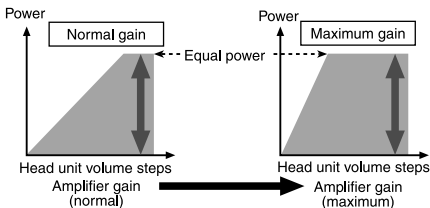

Connection diagram

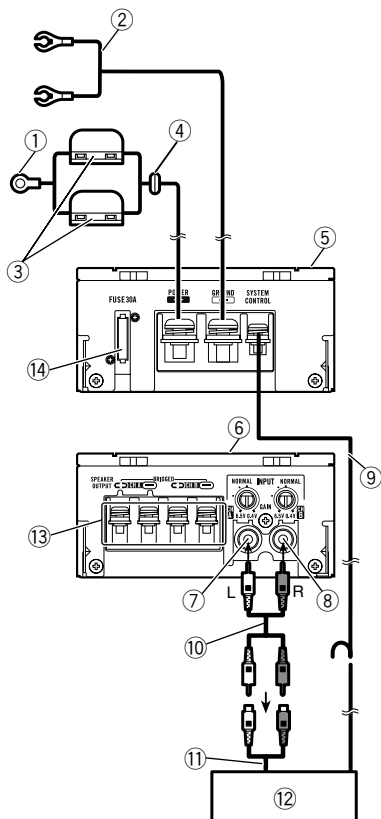

- ① Special red battery wire RD-223 (sold separately)
After completing all other amplifier connections, finally connect the battery wire terminal of the amplifier to the positive (⊕) battery terminal.
- ② Ground wire (Black) RD-223 (sold separately)
Connect to metal body or chassis.
- ③ Fuse (30 A) × 2
- ④ Grommet
- ⑤ Left side
- ⑥ Right side
- ⑦ RCA input jack A
- ⑧ RCA input jack B

- ⑨ System remote control wire (sold separately)
Connect male terminal of this wire to the system remote control terminal of the car stereo. The female terminal can be connected to the auto-antenna relay control terminal. If the car stereo lacks a system remote control terminal, connect the male terminal to the power terminal via the ignition switch.
- ⑩ Connecting wire with RCA pin plugs (sold separately)
Please see the following section for RCA input connection instruction. Refer to *Connecting the speakers and RCA input* on page 8.
- ⑪ External output
- ⑫ Car stereo with RCA output jacks (sold separately)
- ⑬ Speaker output terminals
Please see the following section for speaker connection instructions. Refer to *Connecting the speakers and RCA input* on page 8.
- ⑭ Fuse (30 A) ■

Before connecting the amplifier

⚠ WARNING

- Secure the wiring with cable clamps or adhesive tape. To protect the wiring, wrap sections in contact with metal parts in adhesive tape.
- Never cut the insulation of the power supply to feed power to other equipment. Current capacity of the wire is limited.

⚠ CAUTION

- Never shorten any wires, the protection circuit may malfunction.
- Never ground speaker wire directly or band together multiple speakers' negative (⊖) lead wires.
- If the system remote control wire of the amplifier is connected to the power terminal via the ignition switch (12V DC), the amplifier will remain on with the ignition whether the car stereo is on or off, which may exhaust battery if the engine is at rest or idling.

Connecting the units

- Install and route the separately sold battery wire as far as possible from the speaker wires. Install and route the separately sold battery wire, ground wire, speaker wires and the amplifier as far away as possible from the antenna, antenna cable and tuner.
- Avoid routing wires through hot areas, such as near the heater outlet. Heat may damage the insulation, resulting in a short-circuit through the vehicle body.

Removal of the terminal cover

Before connecting and installing the amplifier, you need to remove the terminal cover.

- 1 Slide the terminal cover outward (I) and pull it toward (II) you.

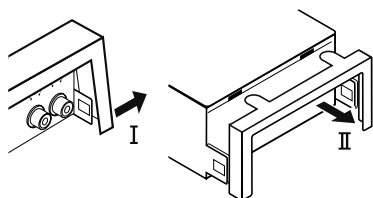

Reattachment of the terminal cover

- 1 With the terminal cover slid open, attach the cover as shown in the illustration below.

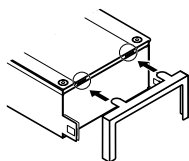

- 2 Press on the upper sides of the terminal cover to make sure that the cover is firmly attached to this unit.
- 3 Press on the lower sides of the terminal cover.

Make sure that the hook on the terminal cover has been inserted firmly into this unit. Refer to the illustration for details.

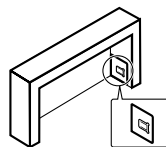

About bridged mode

Diagram A - Proper

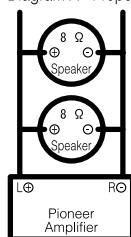

4 Ω Bridged Mode

Diagram B - Improper

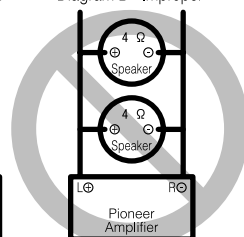

2 Ω Bridged Mode

The maximum speaker impedance is 4 Ω. Please carefully check. Improper connection to the amplifier may result in malfunction or personal injury due to burns from overheating.

For bridged mode for a two-channel amplifier, with a 4 Ω load, either wire two 8 Ω speakers in parallel, Left ⊕ and Right ⊖ (Diagram A) or use a single 4 Ω speaker. For other amplifiers, please follow the speaker output connection diagram for bridging shown on rear: two 8 Ω speakers in parallel for a 4 Ω load or a single 4 Ω speaker per channel.

For any further enquiries, contact your local authorized Pioneer dealer or customer service. ■

About suitable specification of speaker

Ensure speakers conform to the following standards, otherwise there is a risk of fire, smoke or damage. Speaker impedance is 2Ω to 8Ω for stereo connection, or 4Ω to 8Ω for monaural and other bridge connection.

Subwoofer

Speaker channel	Power
Two-channel output	Nominal input: Min. 125 W
One-channel output	Nominal input: Min. 300 W

Other than subwoofer

Speaker channel	Power
Two-channel output	MAX input: Min. 250 W
One-channel output	MAX input: Min. 600 W

Connecting the speakers and RCA input

The RCA input mode can be two-channel (stereo) or one-channel (mono). The figures below show examples of connection. Connect the speaker leads and RCA input accordingly to suit the mode.

Two-channel input (Stereo) When connecting two speakers (Left and right)

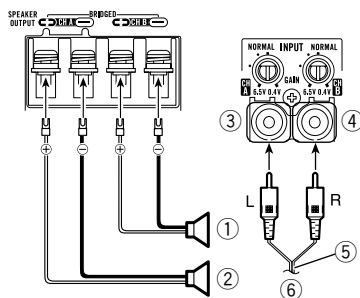

- 1 Speaker output (Right)
- 2 Speaker output (Left)
- 3 RCA input jack A
- 4 RCA input jack B
- 5 RCA cable (sold separately)
- 6 From car stereo (RCA output)

Two-channel input (Stereo) When connecting a speaker (Bridge)

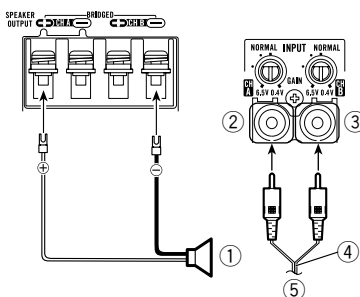

- 1 Speaker output
- 2 RCA input jack A
- 3 RCA input jack B
- 4 RCA cable (sold separately)
- 5 From car stereo (RCA output)

One-channel input (Mono) When connecting two speakers (front left and rear left)

- Slide **INPUT** (input) switch to **1CH** position.
- Audio from RCA input A will be output from the speakers.

Connecting the units

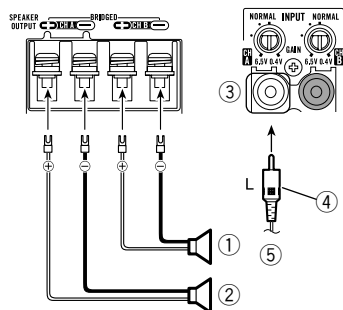

- ① Front speaker output (Left)
- ② Rear speaker output (Left)
- ③ RCA input jack A
- ④ RCA cable (sold separately)
- ⑤ From car stereo (RCA output)

One-channel input (Mono)

When connecting a speaker (Bridge)

- Slide **INPUT** (input) switch to **1CH** position.

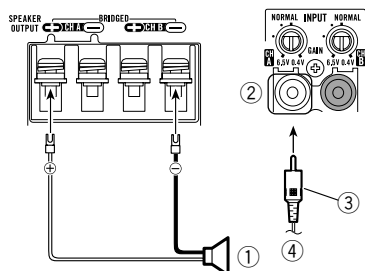

- ① Speaker output
- ② RCA input jack A
- ③ RCA cable (sold separately)
- ④ From car stereo (RCA output)

Connecting the power terminal

The use of a special red battery and ground wire RD-223 (sold separately), is recommended. Connect the battery wire directly to the car battery positive terminal \oplus and the ground wire to the car body.

⚠ WARNING

If the battery wire is not securely fixed to the terminal using the terminal screws, there is a risk of overheating, malfunction and injury, including minor burns.

1 Route battery wire from engine compartment to the vehicle interior.

After completing all other amplifier connections, finally connect the battery wire terminal of the amplifier to the positive (\oplus) battery terminal.

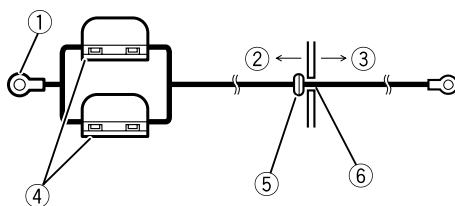

- ① Positive (\oplus) terminal
- ② Engine compartment
- ③ Vehicle interior
- ④ Fuse (30 A) \times 2
- ⑤ Insert the O-ring rubber grommet into the vehicle body.
- ⑥ Drill a 14 mm hole into the vehicle body.

2 Connect the wires to the terminal.

Fix the wires securely with the terminal screws.

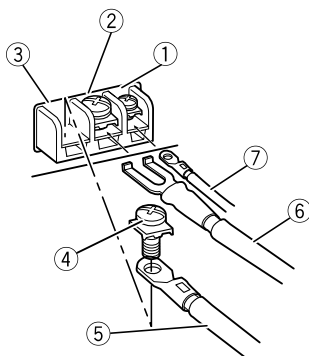

- ① System remote control terminal

- ② Ground terminal
- ③ Power terminal
- ④ Terminal screws
- ⑤ Battery wire
- ⑥ Ground wire
- ⑦ System remote control wire

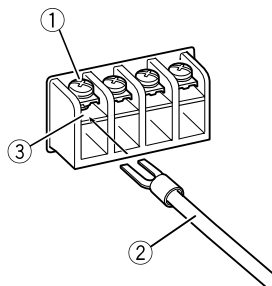

- ① Terminal screws
- ② Speaker wires
- ③ Speaker output terminals

Connecting the speaker output terminals

1 Use wire cutters or a utility knife to strip the end of the speaker wires to expose about 10 mm of wire and then twist the wire.

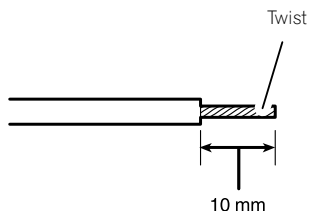

2 Attach lugs to wire ends.

Use pliers, etc., to crimp lugs to wires.

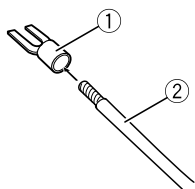

- ① Lug (sold separately)
- ② Speaker wire

3 Connect the speaker wires to the speaker output terminals.

Fix the speaker wires securely with the terminal screws.

Installation

Before installing the amplifier

⚠ WARNING

- To ensure proper installation, use the supplied parts in the manner specified. If any parts other than those supplied are used, they may damage internal parts of the amplifier, or become loose causing the amplifier to shut down.
- Do not install in:
 - Places where it could injure the driver or passengers if the vehicle stops suddenly.
 - Places where it may interfere with the driver, such as on the floor in front of the driver's seat.
- Install tapping screws in such a way that the screw tip does not touch any wire. This is important to prevent wires from being cut by vibration of the car, which can result in fire.
- Make sure that wires do not get caught in the sliding mechanism of the seats or touch the legs of a person in the vehicle as short-circuit may result.
- When drilling to install the amplifier, always confirm no parts are behind the panel and protect all cables and important equipment (e.g. fuel/brake lines, wiring) from damage.

⚠ CAUTION

- To ensure proper heat dissipation of the amplifier, ensure the following during installation:
 - Allow adequate space above the amplifier for proper ventilation.
 - Do not cover the amplifier with a floor mat or carpet.
- Always install the amplifier on a flat surface. Do not install the amplifier on a surface that is not flat or on a surface with a protrusion. Doing so could result in malfunction.
- When installing the amplifier, do not allow parts such as extra screws to get caught between the amplifier and the automobile. Doing so could cause malfunction.
- Protection function may activate to protect the amplifier against overheating due to installation in locations where sufficient heat cannot

be dissipated, continuous use under high-volume conditions, etc. In such cases, the amplifier shuts down until it has cooled to a certain designated temperature.

- The optimal installation location differs depending on the car model. Secure the amplifier at a sufficiently rigid location.
- Firstly make temporary connections and check to ensure the amplifier and system operate properly.
- After installing the amplifier, confirm that the spare tire, jack and tools can be easily removed.
- Make sure to hold the middle part of the unit when carrying. If the terminal cover is held to lift the unit, the cover may come off and cause the unit to fall, and result in injury. ▣

Example of installation on the floor mat or chassis

1 Install the brackets to the bottom of the unit.

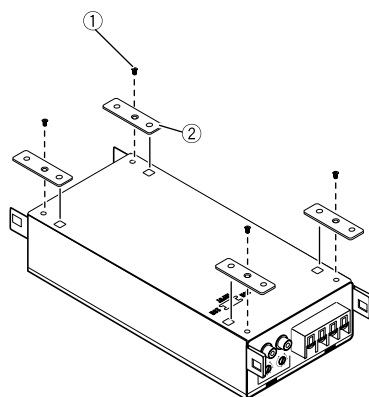

- ① Screws (3 mm × 8 mm)
- ② Mounting bracket

2 Install the unit.

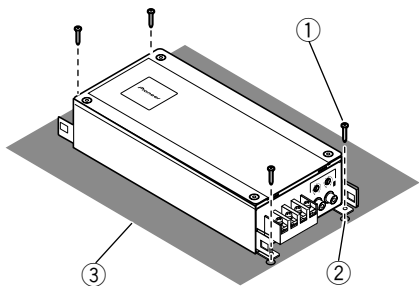

- ① Tapping-screws (4 mm × 18 mm)
- ② Drill a 2.5 mm diameter hole
- ③ Floor mat or chassis

Additional information

Specifications

Power source	14.4 V DC (10.8 V to 15.1 V allowable)
Grounding system	Negative type
Current consumption	23 A (at continuous power, 4 Ω)
Average current consumption	6.4 A (4 Ω for two channels) 4.1 A (4 Ω for one channel) 8 A (2 Ω for two channels)
Fuse	30 A
Dimensions (W × H × D) ...	255 mm × 50 mm × 104 mm
Weight	1.6 kg
Maximum power output	250 W × 2 (at 14.4 V, 4 Ω , 2 ch) / 600 W × 1 (at 14.4 V, 4 Ω , 1 ch BRIDGE)
Continuous power output ...	125 W × 2 (at 14.4 V, 4 Ω , 20 Hz to 20 kHz, \leq 0.8 % THD) 300 W × 1 (at 14.4 V, 4 Ω BRIDGE 1 kHz, \leq 0.8 % THD) 150 W × 2 (at 14.4 V, 2 Ω , 1 kHz, \leq 0.8 % THD)
Load impedance	4 Ω (2 Ω to 8 Ω allowable)
Frequency response	10 Hz to 30 kHz (+0 dB, -3 dB)
Signal-to-noise ratio	105 dB (IEC-A network)
Distortion	0.004 % (4 W, 1 kHz)
Separation	70 dB (10 W, 1 kHz) 65 dB (10 W, 100 Hz to 10 kHz)
Gain control	400 mV to 6.5 V
Maximum input level / impedance:	
RCA	6.5 V / 22 k Ω

Notes

- Specifications and the design are subject to modifications without notice.
- The average current drawn is nearly the maximum current drawn by this unit when an audio signal is input. Use this value when working out total current drawn by multiple power amplifiers. \blacksquare

Avant de commencer

Nous vous remercions d'avoir acheté cet appareil PIONEER

Pour garantir une utilisation correcte, lisez bien ce mode d'emploi avant d'utiliser cet appareil. Il est particulièrement important que vous lisiez et respectiez les indications **ATTENTION** et **PRÉCAUTION** de ce mode d'emploi. *Conservez-le dans un endroit sûr et facilement accessible pour toute consultation ultérieure.*



Si vous souhaitez vous débarrasser de cet appareil, ne le mettez pas à la poubelle avec vos ordures ménagères. Il existe un système de collecte séparé pour les appareils électroniques usagés, qui doivent être récupérés, traités et recyclés conformément à la législation.

Dans les états membres de l'UE, en Suisse et en Norvège, les foyers domestiques peuvent rapporter leurs produits électroniques usagés gratuitement à des points de collecte spécifiés ou à un revendeur (sous réserve d'achat d'un produit similaire).

Dans les pays qui ne sont pas mentionnés ci-dessus, veuillez contacter les autorités locales pour vous informer de la méthode correcte de mise au rebut.

En agissant ainsi vous assurerez que le produit que vous mettez au rebut est soumis au processus de traitement, de récupération et de recyclage nécessaire et éviterez ainsi les effets négatifs potentiels sur l'environnement et la santé publique.

<http://www.pioneer.fr>

- Enregistrez votre produit. Nous conserverons les détails de votre achat dans nos fichiers pour vous aider à faire référence à ces informations pour une déclaration d'assurance en cas de perte ou de vol.
- Notre site Web fournit les informations les plus récentes sur PIONEER CORPORATION.

En cas d'anomalie

En cas d'anomalie, consultez le distributeur ou le service d'entretien agréé par Pioneer le plus proche.

Avant de connecter/ d'installer l'amplificateur

ATTENTION

- Cet appareil est utilisable sur des véhicules équipés d'une batterie 12 V avec mise à la masse du négatif. Vérifiez la tension de la batterie avant l'installation dans des véhicules de caravanning, des camions ou des bus.
- Utilisez toujours un fusible correspondant aux caractéristiques spécifiées. L'utilisation d'un fusible incorrect peut entraîner une surchauffe et de la fumée, des dommages au niveau du produit et des blessures, incluant des brûlures.
- Vérifiez les connexions de l'alimentation et des haut-parleurs en cas de rupture du fusible du fil de batterie vendu séparément ou de l'amplificateur. Déterminez la cause et résolvez le problème, puis remplacez le fusible par un fusible identique.

Visitez notre site Web

Rendez-nous visite sur le site suivant :

Avant de commencer

- Ne laissez pas cet appareil entrer en contact avec des liquides. Cela pourrait provoquer une électrocution. Tout contact avec des liquides pourrait aussi provoquer des dommages, de la fumée et une surchauffe de l'appareil. Les surfaces de l'amplificateur et des haut-parleurs connectés peuvent également chauffer et entraîner des brûlures mineures.
 - En cas d'événement anormal, l'alimentation de l'amplificateur est coupée de manière à éviter tout dysfonctionnement de l'équipement. Dans ce cas, coupez l'alimentation du système et vérifiez les connexions de l'alimentation et des haut-parleurs. Si vous n'êtes pas en mesure de déterminer la cause, veuillez contacter votre revendeur.
 - Déconnectez toujours la borne négative \ominus de la batterie préalablement, de manière à éviter tout risque de choc électrique ou de court-circuit lors de l'installation.
 - N'essayez pas de démonter ou de modifier cet appareil. Ceci pourrait provoquer un incendie, une électrocution ou tout autre dysfonctionnement.
- S'il y a une erreur au niveau de la tension d'alimentation interne.
 - L'indicateur de mise sous tension s'éteint et l'amplificateur se met hors service dans les situations indiquées ci-dessous.
 - Si la température à l'intérieur de l'amplificateur est trop élevée.
 - Si la tension d'entrée devient irrégulière.

PRÉCAUTION

- Maintenez le niveau d'écoute à une valeur telle que vous puissiez entendre les sons provenant de l'extérieur.
- L'utilisation prolongée du système stéréo du véhicule lorsque le moteur est à l'arrêt ou au ralenti peut épuiser la batterie.

Quelques mots sur la fonction de protection

La fonction de protection fonctionnera selon les conditions indiquées ci-dessous. Si la fonction de protection est activée, l'indicateur de mise sous tension s'éteint et l'amplificateur se met hors service.

- Le son sera coupé dans les situations indiquées ci-dessous.
 - Si une tension CC est appliquée à la borne de sortie des haut-parleurs.
 - Si la borne de sortie des haut-parleurs et le fil du haut-parleur sont en court-circuit.

Description de l'appareil

Côté droit

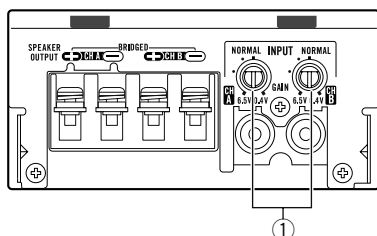

Face avant

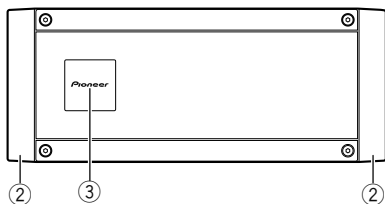

Face arrière

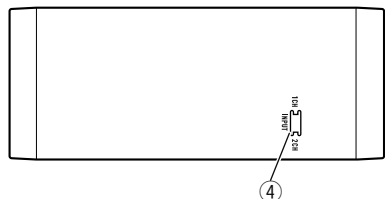

Si nécessaire, utilisez un tournevis plat pour régler le commutateur.

① Commande GAIN (gain)

Si la sortie reste faible alors que le volume du système stéréo du véhicule a été augmenté, tournez les commandes vers un niveau plus faible. En cas de distorsion lors de l'augmentation du volume du système stéréo du véhicule, tournez les commandes vers un niveau plus élevé.

- Procédez au réglage sur la position **NORMAL** pour l'utilisation avec un système stéréo de véhicule équipé d'une sortie RCA (sortie standard de 500 mV). Pour l'utilisation avec un système stéréo de véhicule Pioneer équipé d'une sortie RCA, dont la sortie maximale est de 4 V

ou plus, réglez le niveau en fonction de celui de sortie du système stéréo du véhicule.

- Si la quantité de parasites est trop importante lors de l'utilisation des bornes d'entrée des haut-parleurs, tournez la commande de gain à un niveau plus élevé.
- Si vous n'utilisez qu'une seule prise d'entrée, réglez les commandes de gain des sorties de haut-parleurs A et B sur la même position.

② Couvercle du bornier

Retirez le couvercle avant de connecter l'amplificateur. Pour les détails, reportez-vous à la page 18, *Avant de connecter l'amplificateur.*

③ Indicateur de mise sous tension

L'indicateur de mise sous tension s'allume pour indiquer la mise sous tension.

④ Commutateur INPUT (entrée)

Sélectionnez **2CH** pour l'entrée deux canaux et **1CH** pour l'entrée un canal.

Réglage de l'appareil

Réglage correct du gain

- Fonction de protection incluse pour éviter tout dysfonctionnement de l'appareil et/ou des haut-parleurs lié à une sortie excessive ou à une utilisation ou une connexion incorrecte.
- Lors de l'émission de sons à haut volume, etc., cette fonction coupe l'émission pendant quelques secondes. L'émission est cependant rétablie une fois le volume de l'appareil central baissé.
- Une coupure de la sortie son peut indiquer un réglage incorrect de la commande de gain. Afin de garantir une émission sonore continue lorsque le volume de l'appareil central est élevé, réglez la commande de gain de l'amplificateur à un niveau adapté au niveau de sortie maximal de la sortie préamp de l'appareil central de manière à ce que le volume ne nécessite aucune modification et à ce que les sorties excessives soient contrôlées.
- Le son de l'appareil est régulièrement coupé alors que les réglages du gain et du volume sont corrects. Dans de tels cas, veuillez contacter le Centre d'entretien agréé par Pioneer le plus proche.

Commande de gain de l'appareil

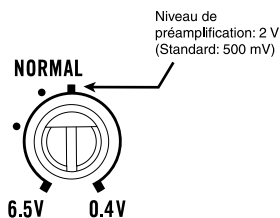

L'illustration ci-dessus représente le réglage de gain **NORMAL**.

Relation entre le gain de l'amplificateur et la puissance de sortie de l'appareil central

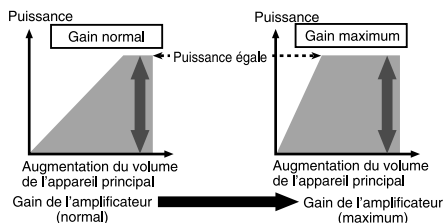

Si le gain de l'amplificateur est augmenté de manière incorrecte, les distorsions augmentent sans que la puissance soit beaucoup plus importante.

Forme de signal lors de l'émission à volume élevé avec la commande de gain de l'amplificateur

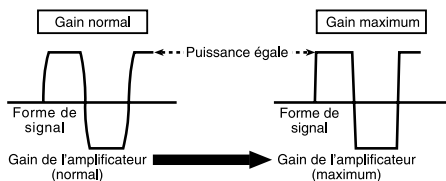

Forme de signal distordu avec sortie élevée, si vous augmentez le gain de l'amplificateur, la puissance n'est que légèrement modifiée. ▣

Schéma de connexion

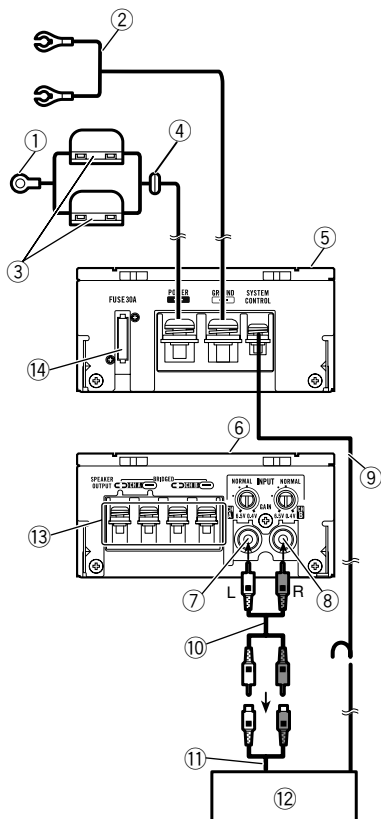

- ① Fil de batterie rouge spécial RD-223 (vendu séparément)
Une fois toutes les autres connexions de l'amplificateur effectuées, connectez la borne du fil de batterie de l'amplificateur à la borne positive (+) de la batterie.
- ② Fil de terre (noir) RD-223 (vendu séparément)
À connecter au châssis ou à la carrosserie en métal.
- ③ Fusible (30 A) × 2
- ④ Rondelle
- ⑤ Côté gauche
- ⑥ Côté droit
- ⑦ Jack d'entrée RCA A

- ⑧ Jack d'entrée RCA B
- ⑨ Fil de la télécommande du système (vendu séparément)
Connectez la borne mâle du fil à la borne de la télécommande du système stéréo du véhicule. La borne femelle peut être connectée à la prise de commande du relais de l'antenne motorisée. Si le système stéréo du véhicule ne dispose pas d'une borne de télécommande, connectez la borne mâle à la borne d'alimentation via le contact d'allumage.
- ⑩ Fil de connexion avec prises RCA (vendu séparément)
Veuillez vous reporter à la section suivante pour les instructions de connexion des entrées RCA. Reportez-vous à la page 20, *Connexion de l'entrée RCA et de l'entrée des haut-parleurs*.
- ⑪ Sortie externe
- ⑫ Système stéréo de véhicule avec jacks de sortie RCA (vendu séparément)
- ⑬ Bornes de sortie des haut-parleurs
Veuillez vous reporter à la section suivante pour les instructions de connexion des haut-parleurs. Reportez-vous à la page 20, *Connexion de l'entrée RCA et de l'entrée des haut-parleurs*.
- ⑭ Fusible (30 A) ▣

Avant de connecter l'amplificateur

⚠ ATTENTION

- Fixez le câblage avec des serre-fils ou de la bande adhésive. Pour protéger le câblage, enroulez les sections en contact avec des pièces en métal dans du ruban adhésif.
- Ne découpez jamais l'isolation de l'alimentation pour alimenter d'autres équipements. La capacité en courant du fil est limitée.

⚠ PRÉCAUTION

- Ne raccourcissez jamais aucun fil, faute de quoi le circuit de protection risque de fonctionner de manière incorrecte.

Connexion des appareils

- Ne mettez jamais le fil du haut-parleur directement à la terre et ne regroupez jamais les fils de sortie négatifs (⊖) de plusieurs haut-parleurs.
- Si le fil de la télécommande du système de l'amplificateur est connecté à la borne d'alimentation via le contact d'allumage (12 V CC), l'amplificateur reste sous tension que le système stéréo du véhicule soit allumé ou non, ce qui peut épuiser la batterie lorsque le moteur est à l'arrêt ou au ralenti.
- Installez et positionnez le fil de batterie vendu séparément aussi loin que possible des fils de haut-parleurs. Installez et positionnez le fil de batterie vendu séparément, le fil de terre, les fils de haut-parleurs et l'amplificateur aussi loin que possible de l'antenne, du câble d'antenne et du syntoniseur.
- Ne positionnez pas les fils dans des zones chaudes, à proximité de la sortie du chauffage, par exemple. La chaleur peut endommager l'isolation, ce qui entraînerait un court-circuit au niveau de la carrosserie du véhicule.

Retrait du couvercle du bornier

Vous devez retirer le couvercle du bornier avant de connecter et d'installer l'amplificateur.

- 1 Faites glisser le couvercle du bornier vers l'extérieur (I) et tirez-le vers vous (II).

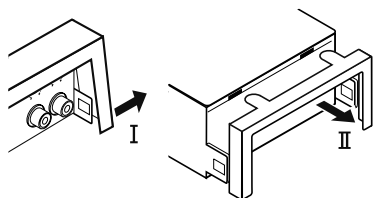

Remontage du couvercle du bornier

- 1 Après avoir retiré le couvercle du bornier en le faisant glisser, fixez-le comme indiqué sur l'illustration ci-dessous.

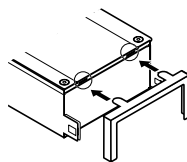

- 2 Appuyez sur les côtés supérieurs du couvercle du bornier pour vérifier qu'il est fermement fixé à l'appareil.
- 3 Appuyez sur les côtés inférieurs du couvercle du bornier.

Assurez-vous que le crochet sur le couvercle du bornier est bien inséré dans l'appareil. Reportez-vous à l'illustration pour les détails.

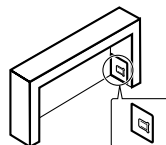

À propos du mode ponté

Diagramme A - Correct

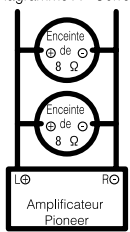

Branchement en pont de 4 Ω

Diagramme B - Incorrect

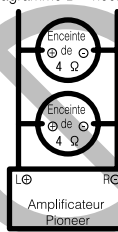

Branchement en pont de 2 Ω

L'impédance maximum des haut-parleurs est de 4 Ω. Veuillez vérifier soigneusement. Une connexion incorrecte de l'amplificateur peut entraîner des anomalies de fonctionnement ou des blessures liées aux brûlures occasionnées par la surchauffe.

Connexion des appareils

Pour le mode ponté d'un amplificateur deux canaux avec une charge de 4Ω , câblez deux haut-parleurs de 8Ω en parallèle, \oplus gauche et \ominus droit (schéma A) ou utilisez un haut-parleur de 4Ω . Pour les autres amplificateurs, veuillez respecter le schéma de connexion des sorties de haut-parleurs pour le pontage indiqué à l'arrière : deux haut-parleurs de 8Ω en parallèle pour une charge de 4Ω ou un seul haut-parleur de 4Ω par canal. Pour toute autre requête, veuillez contacter le service clientèle ou votre revendeur Pioneer agréé local. \blacksquare

À propos de la spécification adaptée des haut-parleurs

Vérifiez que les haut-parleurs sont conformes aux normes suivantes, faute de quoi ils présenteront un risque d'incendie, de fumée ou de dommages. L'impédance des haut-parleurs est de 2Ω à 8Ω pour les connexions stéréo ou de 4Ω à 8Ω pour les connexions pontées monaurales et autres.

Haut-parleur d'extrêmes graves

Canal du haut-parleur	Alimentation
Sortie deux canaux	Entrée nominale : 125 W min.
Sortie un canal	Entrée nominale : 300 W min.

Haut-parleur autre que le haut-parleur d'extrêmes graves

Canal du haut-parleur	Alimentation
Sortie deux canaux	Entrée max. : 250 W min.
Sortie un canal	Entrée max. : 600 W min.



Connexion de l'entrée RCA et de l'entrée des haut-parleurs

Le mode d'entrée RCA peut être deux canaux (stéréo) ou un canal (mono).

Les illustrations ci-dessous sont des exemples de connexion. Connectez les fils des haut-parleurs et de l'entrée RCA en fonction du mode.

Entrée deux canaux (stéréo) Lors de la connexion de deux haut-parleurs (gauche et droit)

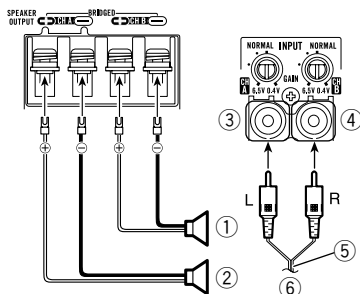

- 1 Sortie du haut-parleur (droit)
- 2 Sortie du haut-parleur (gauche)
- 3 Jack d'entrée RCA A
- 4 Jack d'entrée RCA B
- 5 Câble RCA (vendu séparément)
- 6 Depuis le système stéréo du véhicule (sortie RCA)

Entrée deux canaux (stéréo) Lors de la connexion d'un haut-parleur (en pont)

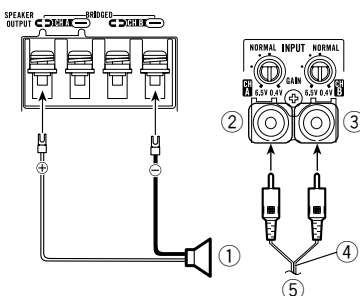

- 1 Sortie des haut-parleurs
- 2 Jack d'entrée RCA A

Connexion des appareils

- ③ Jack d'entrée RCA B
- ④ Câble RCA (vendu séparément)
- ⑤ Depuis le système stéréo du véhicule (sortie RCA)

Entrée un canal (mono)

Lors de la connexion de deux haut-parleurs (avant gauche et arrière gauche)

- Faites glisser le commutateur **INPUT** (entrée) en position **1CH**.
- L'audio de l'entrée RCA A sera émis par les haut-parleurs.

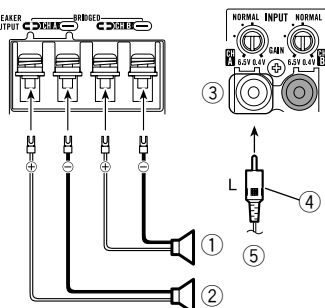

- ① Sortie du haut-parleur avant (gauche)
- ② Sortie du haut-parleur arrière (gauche)
- ③ Jack d'entrée RCA A
- ④ Câble RCA (vendu séparément)
- ⑤ Depuis le système stéréo du véhicule (sortie RCA)

Entrée un canal (mono)

Lors de la connexion d'un haut-parleur (en pont)

- Faites glisser le commutateur **INPUT** (entrée) en position **1CH**.

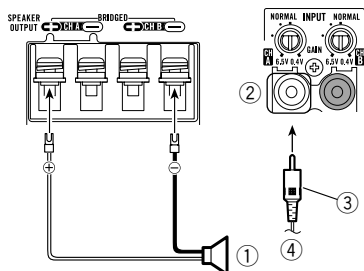

- ① Sortie des haut-parleurs
- ② Jack d'entrée RCA A
- ③ Câble RCA (vendu séparément)
- ④ Depuis le système stéréo du véhicule (sortie RCA) □

Connexion de la borne d'alimentation

L'utilisation d'un fil de batterie rouge spécial et d'un fil de terre RD-223 (vendus séparément) est recommandée. Connectez le fil de la batterie directement sur la borne positive ⊕ de la batterie du véhicule et le fil de terre sur la carrosserie du véhicule.

⚠ ATTENTION

Si le fil de la batterie n'est pas fermement fixé à la borne à l'aide des vis de la borne, des risques de surchauffe, d'anomalie de fonctionnement et de blessures, brûlures mineures incluses, existent.

1 Positionnez le fil de la batterie du compartiment du moteur jusqu'à l'intérieur du véhicule.

Une fois toutes les autres connexions de l'amplificateur effectuées, connectez la borne du fil de batterie de l'amplificateur à la borne positive (⊕) de la batterie.

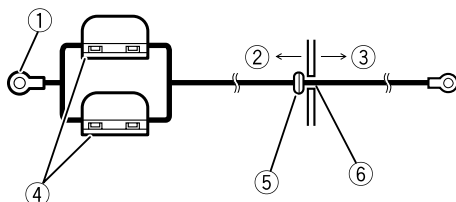

- ① Borne positive (⊕)
- ② Compartiment du moteur
- ③ Intérieur du véhicule
- ④ Fusible (30 A) × 2
- ⑤ Insérez la rondelle en caoutchouc du joint torique dans la carrosserie du véhicule.
- ⑥ Percez un trou de 14 mm dans la carrosserie du véhicule.

Connexion des appareils

2 Connectez les fils à la borne.

Fixez fermement les fils à l'aide des vis de la borne.

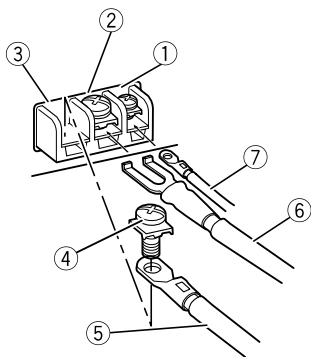

- ① Borne de la télécommande du système
- ② Borne de masse
- ③ Borne d'alimentation
- ④ Vis de la borne
- ⑤ Fil de la batterie
- ⑥ Fil de terre
- ⑦ Fil de la télécommande du système ■

Connexion des bornes de sortie des haut-parleurs

1 Utilisez une pince coupante ou un couteau à lame rétractable pour dénuder l'extrémité des fils des haut-parleurs et exposer environ 10 mm de fil, puis torsadez le fil.

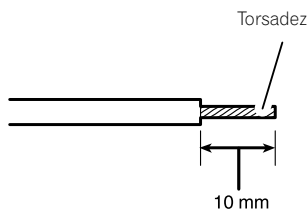

2 Fixez les cosses aux extrémités des fils.

Utilisez des pinces, etc. pour serrer les cosses sur les fils.

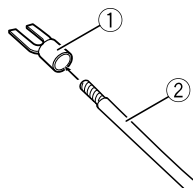

- ① Cosse (vendue séparément)
- ② Fil du haut-parleur

3 Connectez les fils des haut-parleurs aux bornes de sortie des haut-parleurs.

Fixez fermement les fils des haut-parleurs à l'aide des vis de la borne.

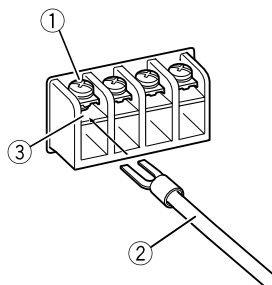

- ① Vis de la borne
- ② Fils des haut-parleurs
- ③ Bornes de sortie des haut-parleurs ■

Installation

Avant d'installer l'amplificateur

ATTENTION

- Afin de garantir une installation correcte, utilisez les pièces fournies de la manière indiquée. Si vous utilisez des pièces autres que celles fournies, celles-ci risquent d'endommager des pièces internes de l'amplificateur ou peuvent se desserrer, ce qui entraînerait l'arrêt de l'amplificateur.
- Ne procédez pas à l'installation dans :
 - Des emplacements où l'appareil peut blesser le conducteur ou les passagers en cas d'arrêt soudain du véhicule.
 - Des emplacements où l'appareil peut gêner le conducteur, tels que sur le sol devant le siège du conducteur.
- Installez les vis autotaraudeuses de telle manière que la pointe des vis n'entre en contact avec aucun fil. Cela est important pour éviter toute coupure des fils par les vibrations du véhicule, ce qui pourrait entraîner un incendie.
- Assurez-vous que les fils ne sont pas coincés dans le mécanisme coulissant des sièges ou ne touchent pas les jambes d'un passager, car cela pourrait entraîner un court-circuit.
- Lorsque vous percez pour installer l'amplificateur, vérifiez toujours qu'il n'y a aucune pièce derrière le panneau et que tous les câbles et équipements importants (conduites de carburant/freinage, câblage, par exemple) sont protégés des dommages.

PRÉCAUTION

- Afin de garantir une dissipation de la chaleur correcte au niveau de l'amplificateur, vérifiez les points suivants lors de l'installation :
 - Laissez suffisamment de place au-dessus de l'amplificateur pour permettre une ventilation correcte.
 - Ne couvrez pas l'amplificateur avec un tapis de sol ou de la moquette.
- Installez toujours l'amplificateur sur une surface plane. N'installez pas l'amplificateur sur une surface qui n'est pas plane ou sur une

surface présentant une saillie. Ceci pourrait entraîner un dysfonctionnement.

- Lors de l'installation de l'amplificateur, ne laissez pas des pièces telles que des vis supplémentaires se coincer entre l'amplificateur et l'automobile. Ceci pourrait entraîner un dysfonctionnement.
- La fonction de protection peut s'activer afin de protéger l'amplificateur contre une surchauffe causée par une installation dans un emplacement dans lequel la chaleur ne peut pas se dissiper suffisamment, une utilisation continue à un volume élevé, etc. Le cas échéant, l'amplificateur se met hors service jusqu'à ce qu'il se soit refroidi et atteint une certaine température.
- L'emplacement d'installation optimal varie en fonction du modèle de véhicule. Fixez l'amplificateur à un emplacement suffisamment rigide.
- Commencez par effectuer des connexions temporaires, puis vérifiez que l'amplificateur et le système fonctionnent correctement.
- Une fois l'amplificateur installé, vérifiez que la roue de secours, le cric et les outils peuvent facilement être retirés.
- Assurez-vous de tenir l'appareil par le milieu lors du transport. Si vous tenez le couvercle du bornier lorsque vous soulevez l'appareil, le couvercle risque de s'enlever et de provoquer la chute de l'appareil et d'entraîner des blessures. 

Exemple d'installation sur le tapis de sol ou le châssis

1 Installez le support au bas de l'appareil.

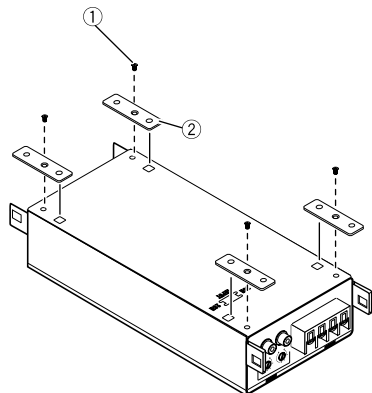

- ① Vis (3 mm × 8 mm)
- ② Support de montage

2 Installez l'appareil.

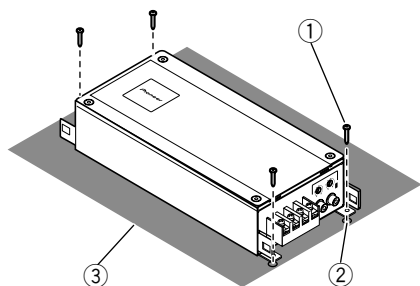

- ① Vis autotaraudeuses (4 mm × 18 mm)
- ② Percez un trou de 2,5 mm de diamètre.
- ③ Tapis de sol ou châssis

Informations complémentaires

Caractéristiques techniques

Tension d'alimentation	14,4 V CC (10,8 V à 15,1 V acceptable)
Mise à la masse	Pôle négatif
Consommation électrique	23 A (4 Ω en alimentation en continu)
Courant extrait en moyenne	6,4 A (4 Ω pour deux canaux) 4,1 A (4 Ω pour un canal) 8 A (2 Ω pour deux canaux)
Fusible	30 A
Dimensions (L \times H \times P)	255 mm \times 50 mm \times 104 mm
Poids	1,6 kg
Puissance de sortie maximale	250 W \times 2 (à 14,4 V, 4 Ω , 2 canaux) / 600 W \times 1 (à 14,4 V, 4 Ω , 1 canal PONTÉ)
Puissance de sortie continue	125 W \times 2 (à 14,4 V, 4 Ω , 20 Hz à 20 kHz, \leq 0,8 % THD) 300 W \times 1 (à 14,4 V, 4 Ω , PONTÉ 1 kHz, \leq 0,8 % THD) 150 W \times 2 (à 14,4 V, 2 Ω , 1 kHz, \leq 0,8 % THD)
Impédance de charge	4 Ω (2 Ω à 8 Ω acceptable)
Réponse en fréquence	10 Hz à 30 kHz (+0 dB, -3 dB)
Rapport signal/bruit	105 dB (réseau IEC-A)
Distorsion	0,004 % (4 W, 1 kHz)
Séparation	70 dB (10 W, 1 kHz) 65 dB (10 W, 100 Hz à 10 kHz)
Commande de gain	400 mV à 6,5 V
Niveau d'entrée maximal/impédance :	
RCA	6,5 V/22 k Ω

Remarques

- Les caractéristiques et la présentation peuvent être modifiées sans avis préalable.
- Le courant extrait moyen correspond quasiment au courant maximal extrait par cet appareil lors de l'entrée d'un signal audio. Utilisez cette valeur lors du calcul du courant total extrait par plusieurs amplificateurs. \blacksquare

Grazie per aver acquistato questo prodotto PIONEER

Leggere attentamente questo manuale prima di utilizzare il prodotto, per assicurarne il corretto utilizzo. È particolarmente importante leggere e osservare le precauzioni contrassegnate da **AVVERTENZA** e **ATTENZIONE** in questo manuale. *Conservare questo manuale in un luogo sicuro e accessibile, per consultazione futura.*



Se si vuole eliminare questo prodotto, non gettarlo insieme ai rifiuti domestici. Esiste un sistema di raccolta differenziata in conformità alle leggi che richiedono appositi trattamenti, recupero e riciclo.

Gli utenti privati dei Paesi membri dell'Unione Europea, della Svizzera e della Norvegia possono portare i propri prodotti elettronici gratuitamente presso i centri di raccolta specificati o presso il rivenditore al dettaglio (se l'acquisto è stato eseguito presso un rivenditore di questo tipo).

Per i Paesi non specificati in precedenza, contattare le autorità locali per informazioni sul corretto metodo di smaltimento.

In questo modo si garantirà che il prodotto smaltito subisca i processi di trattamento, recupero e riciclaggio necessari per prevenire i potenziali effetti negativi per l'ambiente e la salute umana. ▣

Visita il nostro sito Web

Visita il seguente sito Web:

<http://www.pioneer.it>

- Sarà possibile registrare il prodotto. Pioneer conserverà i dettagli dell'acquisto per agevolare il riferimento a tali informa-

zioni nel caso di una richiesta di risarcimento assicurativa, come in caso di furto o smarrimento.

- Sul nostro sito Web sono disponibili le informazioni più recenti su PIONEER CORPORATION. ▣

In caso di problemi

Nel caso che questo prodotto non funzioni correttamente, contattare il rivenditore o il Centro di assistenza autorizzato Pioneer più vicino. ▣

Prima di collegare/ installare l'amplificatore



AVVERTENZA

- Questa unità è compatibile con i veicoli dotati di batteria da 12 volt e messa a terra negativa. Prima di installarla in un veicolo ricreazionale, su un camion o un bus, controllare la tensione della batteria.
- Utilizzare esclusivamente fusibili della portata prescritta. L'uso di fusibili non corretti potrebbe provocare surriscaldamento e emissione di fumo, danni al prodotto e lesioni personali, come ustioni.
- Se un fusibile del cavo speciale batteria venduto a parte o dell'amplificatore si brucia, verificare i collegamenti della sorgente di alimentazione e degli altoparlanti. Determinare e risolvere la causa del problema, quindi sostituire il fusibile con un equivalente identico.
- Non lasciare che questa unità entri in contatto con liquidi, in caso contrario possono verificarsi scosse elettriche. Inoltre, in caso di contatto con liquidi, possono verificarsi surriscaldamento, emissione di fumo, e danni all'unità. Inoltre potrebbero surriscaldarsi le superfici dell'amplificatore e degli altoparlanti collegati, con conseguenti pericoli di ustioni.

Prima di iniziare

- In caso di anomalie, l'alimentazione verso l'amplificatore viene scollegata per impedire malfunzionamenti del prodotto. In questo caso, scollegare l'alimentazione dell'intero sistema e verificare i collegamenti della sorgente di alimentazione e degli altoparlanti. Se non si riesce a determinare la causa del problema, contattare il rivenditore.
- Durante l'installazione, verificare sempre preventivamente che il terminale negativo della batteria \ominus sia scollegato, per evitare il rischio di folgorazione o corto circuito.
- Non tentare di smontare o modificare questa unità. Ciò potrebbe causare incendi, scosse elettriche o altri malfunzionamenti.

ATTENZIONE

- Mantenere sempre il volume basso abbastanza da poter udire i suoni provenienti dall'esterno.
- L'uso prolungato del car stereo mentre il motore del veicolo è spento o la marcia è in folle, potrebbe scaricare la batteria.

Informazioni sulla funzione di protezione

La funzione di protezione non è operativa nelle condizioni descritte di seguito. Se si attiva la funzione di protezione, l'indicatore di accensione e l'amplificatore si spegneranno.

- Nelle situazioni descritte di seguito l'uscita verrà silenziata.
 - Se al terminale di uscita altoparlanti viene applicata tensione CC.
 - Se il terminale di uscita altoparlanti o il cavo altoparlanti sono in corto circuito.
 - In caso di errore della tensione di alimentazione interna.
- Nelle situazioni descritte di seguito l'indicatore di accensione e l'amplificatore si spegneranno.
 - Se la temperatura all'interno dell'amplificatore diventa troppo alta.
 - Se la tensione in entrata diventa irregolare. 

Nomenclatura

Lato destro

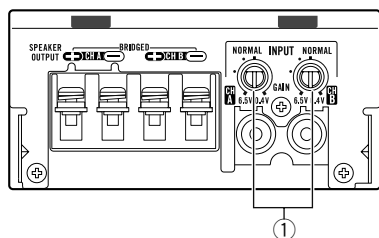

Lato frontale

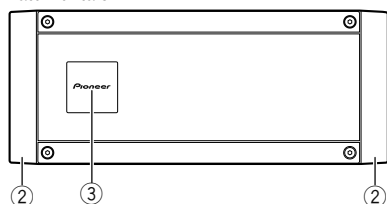

Lato posteriore

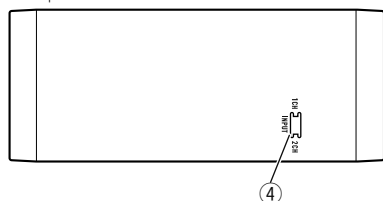

Se è necessario regolare la posizione dell'interruttore, utilizzare un cacciavite a testa piatta.

① Comando GAIN (guadagno)

Se il suono in uscita rimane basso anche quando si aumenta il volume del car stereo, portare i comandi su un livello inferiore. Se quando si aumenta il volume del car stereo il suono risulta distorto, portare i comandi su un livello superiore.

- In caso di uso in combinazione con un car stereo dotato di presa di tipo RCA (uscita standard di 500 mV), portare i comandi sulla posizione **NORMAL**. In caso di uso in combinazione con un car stereo Pioneer dotato di presa di tipo RCA con potenza di uscita massima di 4 V, o più,

regolare il livello in modo che si adegui al livello di uscita del car stereo.

- Se l'utilizzo del terminale d'ingresso altoparlanti genera una grande quantità di rumore, portare il comando del guadagno ad un livello superiore.
- Se si usa una sola spina di ingresso, disporre i comandi del guadagno per le uscite degli altoparlanti A e B sulla stessa posizione.

② Copertura dei terminali

Rimuovere la copertura prima di collegare l'amplificatore. Per ulteriori dettagli, vedere *Prima di collegare l'amplificatore* a pagina 30.

③ Indicatore di accensione

L'indicatore di accensione si illumina per indicare che l'alimentazione è collegata.

④ Interruttore INPUT (ingresso)

Selezionare **2CH** per l'ingresso a due canali o selezionare **1CH** per l'ingresso a un canale.

Impostazione dell'unità

Impostazione corretta del guadagno

- È inclusa una funzione di protezione per impedire malfunzionamenti dell'unità e/o degli altoparlanti dovuti a livelli di uscita eccessivi, o a uso o collegamenti non corretti.
- Se l'audio viene emesso a volume eccessivo, e in altre condizioni di questo tipo, questa funzione interrompe l'uscita per alcuni secondi. L'uscita dell'audio riprende quando il volume sull'unità principale viene ridotto.
- Se l'uscita dell'audio viene interrotta, i comandi del guadagno potrebbero essere stati regolati in modo non corretto. Per assicurare che l'audio venga emesso costantemente anche se il volume dell'unità principale è alto, regolare il comando del guadagno dell'amplificatore su un livello adatto al livello massimo di uscita preamplificato dell'unità principale, in modo che il volume non subisca variazioni e che si limitino le emissioni audio eccessive.
- Anche se il volume e il guadagno sono regolati correttamente, l'audio dell'unità potrebbe venire periodicamente interrotto. In questi casi, contattare la stazione assistenza Pioneer più vicina.

Comando del guadagno di questa unità

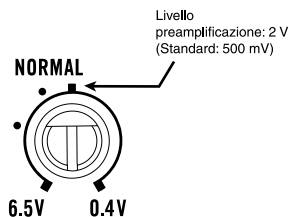

L'illustrazione in alto mostra l'impostazione **NORMAL** del guadagno.

Relazione tra il guadagno dell'amplificatore e la potenza di uscita dell'unità principale

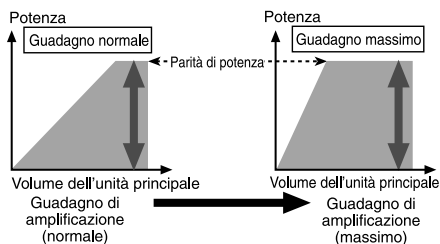

Se il guadagno dell'amplificatore viene regolato su un livello eccessivo, si aumenterà la distorsione, non la potenza.

Forma d'onda del segnale con volume di uscita eccessivo e comando del guadagno dell'amplificatore

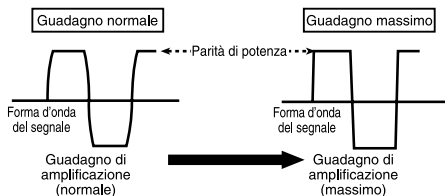

Forma d'onda del segnale distorta con livello di uscita eccessivo, se si aumenta il guadagno dell'amplificatore non si riesce ad ottenere un aumento apprezzabile della potenza di uscita. ■

Schema di collegamento

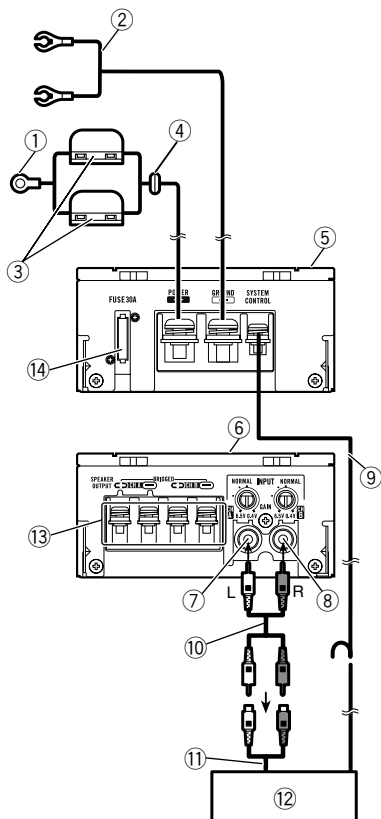

- ① Cavo batteria rosso speciale RD-223 (venduto a parte)
Dopo aver eseguito tutti gli altri collegamenti all'amplificatore, collegare il terminale del cavo batteria al terminale positivo (+) della batteria.
- ② Cavo di messa a terra (nero) RD-223 (venduto a parte)
Collegare alla scocca metallica o al telaio.
- ③ Fusibile (30 A) × 2
- ④ Anello
- ⑤ Lato sinistro
- ⑥ Lato destro
- ⑦ Connettore di ingresso RCA A
- ⑧ Connettore di ingresso RCA B
- ⑨ Cavo telecomando sistema (venduto a parte)

Collegare il terminale maschio di questo cavo al terminale del telecomando del sistema car stereo. Il terminale femmina può essere collegato al terminale di controllo del relè dell'antenna automatica. Se il car stereo non è dotato di terminale per il telecomando del sistema, collegare il terminale maschio al terminale di alimentazione tramite l'interruttore della chiave di avviamento.

- ⑩ Cavi di collegamento con spine RCA (venduti a parte)
Vedere la sezione seguente per istruzioni sul collegamento del connettore di ingresso RCA. Vedere *Collegamento degli altoparlanti e dell'uscita RCA* a pagina 32.
- ⑪ Uscita esterna
- ⑫ Car stereo con connettori di uscita RCA (venduto a parte)
- ⑬ Terminali di uscita altoparlanti
Vedere la sezione seguente per istruzioni sul collegamento degli altoparlanti. Vedere *Collegamento degli altoparlanti e dell'uscita RCA* a pagina 32.
- ⑭ Fusibile (30 A)

Prima di collegare l'amplificatore

⚠ AVVERTENZA

- Assicurare i cavi con morsetti per cavi o nastro adesivo. Per proteggere il cablaggio, avvolgere il nastro adesivo intorno al cablaggio nei punti in cui esso si trova a contatto con parti metalliche.
- Non tagliare mai l'isolante della sorgente di alimentazione per collegare l'alimentazione ad altri apparecchi. La capacità di carico di corrente del cavo è limitata.

⚠ ATTENZIONE

- Non cortocircuitare mai i cavi, altrimenti il circuito di protezione potrebbe non funzionare correttamente.
- Non mettere mai a terra direttamente i cavi degli altoparlanti o riunire in fascio i cavi conduttori negativi (⊖) di più altoparlanti.

Collegamento delle unità

- Se il cavo del telecomando di sistema dell'amplificatore viene collegato al terminale di alimentazione tramite l'interruttore della chiave di avviamento (12 V c.c.), l'amplificatore rimarrà sempre acceso quando l'interruttore della chiave di avviamento è attivato, indipendentemente da se il car stereo è acceso o spento. Pertanto la batteria potrebbe scaricarsi se il motore del veicolo rimane a lungo al minimo o con la marcia in folle.
- Installare e instradare il cavo batteria venduto a parte quanto più lontano possibile dai cavi degli altoparlanti. Installare e instradare il cavo batteria venduto a parte, il cavo di messa a terra e i cavi degli altoparlanti e dell'amplificatore quanto più lontano possibile dall'antenna, dal cavo dell'antenna e dal sintonizzatore.
- Evitare di instradare i cavi lungo aree calde, ad esempio, in prossimità delle bocchette di riscaldamento. Il calore potrebbe danneggiare le guaine isolanti, provocando, a contatto della scocca, cortocircuiti.

Rimozione della copertura dei terminali

Prima di collegare e installare l'amplificatore, è necessario rimuovere la copertura dei terminali.

- 1 Far scorrere la copertura dei terminali verso l'esterno (I) e quindi tirarla verso l'esterno (II).

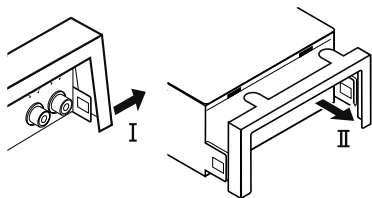

Rimontaggio della copertura dei terminali

- 1 Con la copertura dei terminali aperta, fissare la copertura come mostrato nell'illustrazione in basso.

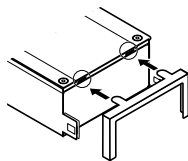

- 2 Premere sulla parte superiore della copertura dei terminali per assicurarsi che sia collegata saldamente all'unità.
- 3 Premere sul lato inferiore della copertura dei terminali.

Accertarsi che il gancio della copertura dei terminali sia inserito saldamente nell'unità. Vedere l'illustrazione per i dettagli.

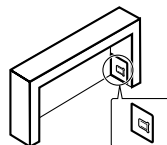

Informazioni sulla modalità di collegamento a ponte

Diagramma A - Appropriato Diagramma B - Non appropriato

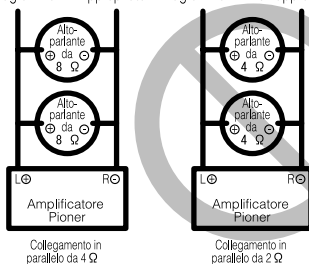

L'impedenza massima degli altoparlanti è 4 Ω . Eseguire i collegamenti con attenzione. Collegamenti all'amplificatore non corretti potrebbero provocare malfunzionamenti o lesioni personali provocate da surriscaldamento.

Per la modalità di collegamento a ponte con amplificatore a due canali, con carico di $4\ \Omega$, collegare due altoparlanti da $8\ \Omega$ in parallelo, sinistro \oplus e destro \ominus (diagramma A) o utilizzare un unico altoparlante da $4\ \Omega$. Per gli amplificatori di altro tipo, osservare il diagramma di collegamento a ponte sulla parte posteriore dell'unità: due altoparlanti da $8\ \Omega$ in parallelo per un amplificatore con carico da $4\ \Omega$ o un unico altoparlante da $4\ \Omega$ per canale.

Per eventuali altre domande, contattare un rivenditore locale autorizzato Pioneer o l'assistenza clienti. \blacksquare

Informazioni sulle specifiche compatibili degli altoparlanti

Assicurarsi che gli altoparlanti siano conformi ai seguenti standard, altrimenti sussisterà il rischio di incendi, emissione di fumo o danni. L'impedenza degli altoparlanti deve essere compresa tra $2\ \Omega$ e $8\ \Omega$ per i collegamenti stereo, oppure tra $4\ \Omega$ e $8\ \Omega$ per i collegamenti mono e gli altri collegamenti a ponte.

Subwoofer

Canale altoparlante	Potenza
Uscita a due canali	Ingresso nominale: 125 W min.
Uscita ad un canale	Ingresso nominale: 300 W min.

Altoparlanti diversi dal subwoofer

Canale altoparlante	Potenza
Uscita a due canali	Ingresso massimo: 250 W min.
Uscita ad un canale	Ingresso massimo: 600 W min.



Collegamento degli altoparlanti e dell'uscita RCA

La modalità di ingresso RCA può essere di due canali (stereo) o di un canale (mono). Le seguenti figure mostrano esempi di collegamento. Collegare i cavi degli altoparlanti e dell'ingresso RCA a seconda del modo.

Ingresso a due canali (stereo) Quando si collegano due altoparlanti (sinistro e destro)

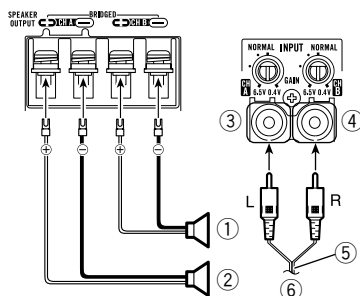

- 1 Uscita altoparlante (destra)
- 2 Uscita altoparlante (sinistra)
- 3 Connettore di ingresso RCA A
- 4 Connettore di ingresso RCA B
- 5 Cavo RCA (venduto a parte)
- 6 Dal car stereo (uscita RCA)

Ingresso a due canali (stereo) Quando si collega un altoparlante (ponte)

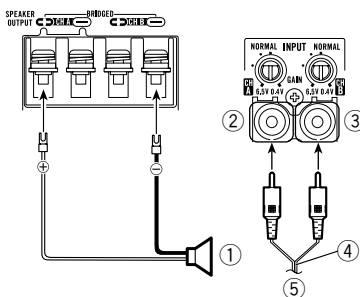

- 1 Uscita altoparlanti
- 2 Connettore di ingresso RCA A
- 3 Connettore di ingresso RCA B
- 4 Cavo RCA (venduto a parte)

Collegamento delle unità

⑤ Dal car stereo (uscita RCA)

Ingresso a un canale (mono)

Quando si collegano due altoparlanti (anteriore sinistro e posteriore sinistro)

- Far scorrere l'interruttore **INPUT** (ingresso) sulla posizione **1CH**.
- L'audio proveniente dall'ingresso RCA A verrà emesso dagli altoparlanti.

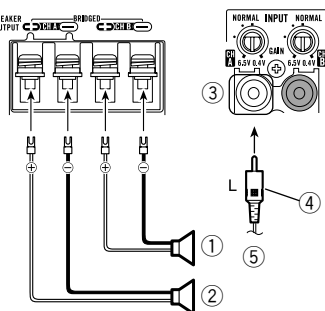

- ① Uscita altoparlante anteriore (sinistro)
- ② Uscita altoparlante posteriore (sinistro)
- ③ Connettore di ingresso RCA A
- ④ Cavo RCA (venduto a parte)
- ⑤ Dal car stereo (uscita RCA)

Ingresso a un canale (stereo)

Quando si collega un altoparlante (ponte)

- Far scorrere l'interruttore **INPUT** (ingresso) sulla posizione **1CH**.

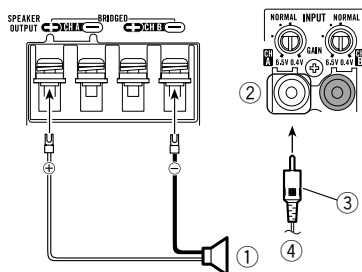

- ① Uscita altoparlanti
- ② Connettore di ingresso RCA A
- ③ Cavo RCA (venduto a parte)
- ④ Dal car stereo (uscita RCA) ■

Collegamento del terminale di alimentazione

Si consiglia di utilizzare un cavo batteria rosso speciale e un cavo di messa a terra RD-223, venduti a parte. Collegare il cavo batteria direttamente al terminale positivo della batteria (+) e il cavo di messa a terra alla scocca del veicolo.

⚠ AVVERTENZA

Se il cavo della batteria non viene saldamente fissato al terminale utilizzando le apposite viti, sussisterà il rischio di surriscaldamento, malfunzionamento e lesioni personali, come ustioni lievi.

1 Instradare il cavo batteria dal vano motore all'interno del veicolo.

Dopo aver eseguito tutti gli altri collegamenti all'amplificatore, collegare il terminale del cavo batteria al terminale positivo (+) della batteria.

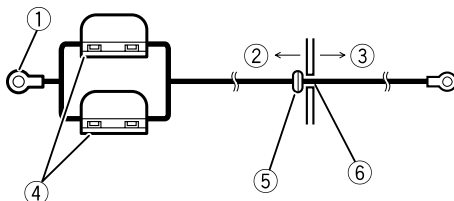

- ① Terminale positivo (+)
- ② Vano motore
- ③ Interno del veicolo
- ④ Fusibile (30 A) x 2
- ⑤ Inserire l'anello di tenuta toroidale in gomma nella scocca del veicolo.
- ⑥ Praticare un foro da 14 mm nella scocca del veicolo.

2 Collegare i cavi al terminale.

Fissare saldamente i cavi con le viti terminali.

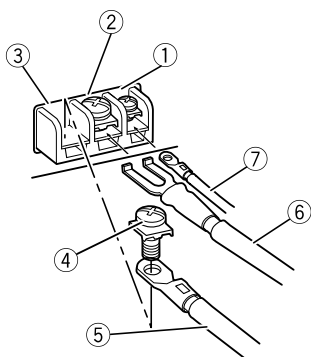

- ① Terminale telecomando sistema
- ② Terminale di terra
- ③ Terminale di alimentazione
- ④ Viti terminali
- ⑤ Cavo batteria
- ⑥ Cavo di messa a terra
- ⑦ Cavo telecomando sistema ■

Collegamento dei terminali di uscita altoparlanti

1 Utilizzando pinze o una taglierina, esporre le estremità dei cavi degli altoparlanti di circa 10 mm, quindi torcere i cavi.

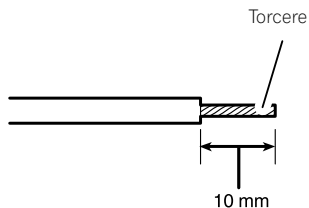

2 Applicare i capocorda alle estremità dei cavi.

Utilizzare pinze o un altro utensile per crimpare i capocorda ai cavi.

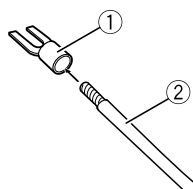

- ① Capocorda (venduto a parte)
- ② Cavo altoparlanti

3 Collegare i cavi degli altoparlanti ai terminali di uscita altoparlanti.

Fissare saldamente i cavi degli altoparlanti con le viti terminali.

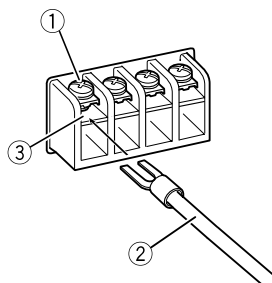

- ① Viti terminali
- ② Cavi altoparlanti
- ③ Terminali di uscita altoparlanti ■

Installazione

Prima di installare l'amplificatore



AVVERTENZA

- Per assicurare un'installazione corretta, utilizzare i componenti forniti nel modo indicato. Se vengono utilizzati componenti diversi da quelli forniti, le parti interne dell'amplificatore potrebbero subire danni, o allentarsi, provocando lo spegnimento dell'amplificatore.
- Non eseguire l'installazione in:
 - Posizioni in cui l'unità potrebbe ferire il conducente o i passeggeri se il veicolo frena improvvisamente.
 - Posizioni che potrebbero interferire con la guida, come il pianale di fronte al sedile del conducente.
- Installare le viti autofilettanti in modo tale che le estremità delle viti non entrino a contatto con alcun cavo. Questa precauzione è importante per impedire che i cavi vengano tagliati dall'vibrazione del veicolo, con conseguente pericolo di incendio.
- Accertarsi che i cavi non si impiglino nel meccanismo di scorrimento dei sedili o tocchino le game dei passeggeri del veicolo, provocando cortocircuiti.
- Quando si praticano fori per installare l'amplificatore, verificare sempre che dietro il pannello non si trovi alcun componente. Proteggere tutti i cavi e gli organi importanti (ad esempio, linee del carburante o dei freni, cavi).



ATTENZIONE

- Per assicurare la corretta dissipazione del calore dall'amplificatore, osservare quanto segue durante l'installazione:
 - Riservare uno spazio adeguato per la corretta ventilazione al di sopra dell'amplificatore.
 - Non coprire l'amplificatore con tappetini di alcun tipo.
- Installare sempre l'amplificatore su una superficie piatta. Evitare di installarlo su superfici non piate o con sporgenze. In caso

contrario, possono verificarsi malfunzionamenti.

- Durante l'installazione dell'amplificatore, evitare che parti come viti in eccesso rimangano incastrate tra l'amplificatore e il veicolo. In caso contrario, possono verificarsi malfunzionamenti.
- La funzione di protezione potrebbe attivarsi per proteggere l'amplificatore da surriscaldamento dovuto all'installazione in posizioni in cui non è possibile disperdere sufficientemente il calore, da uso continuo con volume eccessivo, ecc. In questi casi, l'amplificatore rimane spento fino a quando non si raffredda e raggiunge una temperatura prestabilita.
- La posizione di installazione ottimale varia a seconda del modello del veicolo. Fissare l'amplificatore in una posizione sufficientemente rigida.
- Inizialmente, eseguire collegamenti temporanei per verificare che l'amplificatore e il sistema funzionino correttamente.
- Dopo aver installato l'amplificatore, verificare che la ruota di scorta, il martinetto e gli attrezzi siano agevolmente accessibili.
- Assicurarsi di tenere la parte centrale del gruppo durante il trasporto. Se il coperchio dei terminali è tenuto a sollevare l'unità, la copertura potrebbe staccarsi e causare problemi di caduta e causare lesioni. 

Esempio di installazione sul pianale o sul telaio

1 Installare le staffe sulla parte inferiore dell'unità.

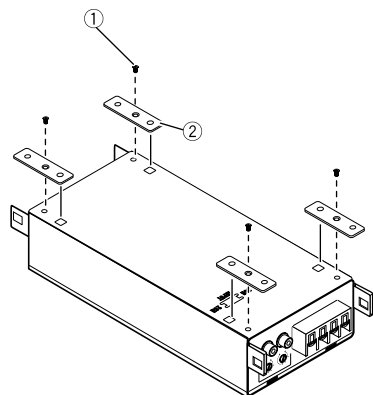

- ① Viti (3 mm × 8 mm)
- ② Staffa di montaggio

2 Installazione dell'unità.

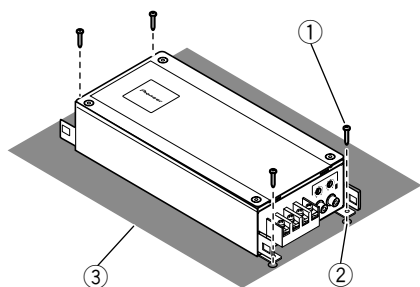

- ① Viti autofilettanti (4 mm × 18 mm)
- ② Praticare un foro di 2,5 mm di diametro
- ③ Tappezzeria o telaio

Informazioni supplementari

Dati tecnici

Alimentazione	14,4 V di c.c. (variazioni consentite da 10,8 V a 15,1 V)
Messa a terra	Negativa
Consumo	23 A (con potenza continua, 4 Ω)
Corrente media consumata	6,4 A (4 Ω per due canali) 4,1 A (4 Ω per un canale) 8 A (2 Ω per due canali)
Fusibile	30 A
Dimensioni (L x A x P)	255 mm x 50 mm x 104 mm
Peso	1,6 kg
Potenza massima prodotta	250 W x 2 (a 14,4 V, 4 Ω , 2 canali) / 600 W x 1 (a 14,4 V, 4 Ω , 1 canale BRIDGE)
Potenza d'uscita continua	125 W x 2 (a 14,4 V, 4 Ω , da 20 Hz a 20 kHz, \leq 0,8% THD) 300 W x 1 (a 14,4 V, 4 Ω BRIDGE 1 kHz, \leq 0,8% THD) 150 W x 2 (a 14,4 V, 2 Ω , 1 kHz, \leq 0,8% THD)
Impedenza di carico	4 Ω (variazioni consentite da 2 Ω a 8 Ω)
Risposta in frequenza	da 10 Hz a 30 kHz (+0 dB, -3 dB)
Rapporto segnale/rumore ...	105 dB (rete IEC-A)
Distorsione	0,004% (4 W, 1 kHz)
Separazione	70 dB (10 W, 1 kHz) 65 dB (10 W, da 100 Hz a 10 kHz)
Comando guadagno	da 400 mV a 6,5 V
Livello di ingresso massimo / impedenza:	
RCA	6,5 V / 22 k Ω

Note

- Caratteristiche tecniche e design sono soggetti a eventuali modifiche senza preavviso.
- La corrente media consumata è uguale circa alla corrente massima consumata da questa unità quando viene ricevuto un segnale audio. Utilizzare questo valore per il calcolo della corrente totale consumata da più amplificatori di potenza.

Gracias por haber adquirido este producto PIONEER

Lea con detenimiento este manual antes de utilizar el producto por primera vez para que pueda darle el mejor uso posible. Es muy importante que lea y cumpla con la información que aparece bajo los mensajes de **ADVERTENCIA** y **PRECAUCIÓN** en este manual.

Una vez leído, guarde el manual en un lugar seguro y a mano para poder consultarlo en el futuro.



Si desea deshacerse de este producto, no lo mezcle con los residuos generales de su hogar. De conformidad con la legislación vigente, existe un sistema de recogida distinto para los productos electrónicos que requieren un procedimiento adecuado de tratamiento, recuperación y reciclado.

Las viviendas privadas en los estados miembros de la UE, en Suiza y Noruega pueden devolver gratuitamente sus productos electrónicos usados en los centros de recolección previstos o bien en una tienda minorista (si adquieren un producto similar nuevo). En el caso de los países que no se han mencionado en el párrafo anterior, póngase en contacto con las autoridades locales a fin de conocer el método de eliminación correcto. Al actuar siguiendo estas instrucciones, se asegurará de que el producto eliminado se someta a los procesos de tratamiento, recuperación y reciclaje necesarios, evitando de este modo efectos potencialmente negativos en el entorno y la salud humana. 

<http://www.pioneer.es>

- Registre su producto. Los datos de su compra permanecerán archivados para que pueda consultar esta información en caso de reclamar a la compañía de seguros por pérdida o robo.
- En nuestro sitio Web ofrecemos la información más reciente acerca de PIONEER CORPORATION. 

En caso de problemas

En caso de que este producto no funcione correctamente, contacte con su distribuidor o con el servicio técnico oficial Pioneer más próximo a su domicilio. 

Antes de conectar/instalar el amplificador

ADVERTENCIA

- Esta unidad es para vehículos con una batería de 12 V y conexión a tierra negativa. Antes de instalarla en una caravana, un camión o un autobús, compruebe el voltaje de la batería.
- Utilice siempre un fusible de la corriente nominal indicada. El uso de un fusible inadecuado podría provocar sobrecalentamiento y humo, daños personales y materiales, lesiones e incluso quemaduras.
- Compruebe las conexiones de la fuente de alimentación y los altavoces si se funde el fusible del cable de la batería vendido por separado o el fusible del amplificador. Determine y solucione el problema y después reemplace el fusible por otro de características idénticas.

Visite nuestro sitio Web

Visítenos en la siguiente dirección:

Antes de comenzar

- No permita que esta unidad entre en contacto con líquidos, ya que puede producir una descarga eléctrica. Además, el contacto con líquidos puede causar daños en la unidad, humo y recalentamiento.
Las superficies del amplificador y cualquier altavoz acoplado pueden calentarse y ocasionar quemaduras.
- Ante cualquier anomalía, la fuente de alimentación del amplificador se desconecta para evitar averías en el equipo. Si esto ocurre, desconecte el sistema y compruebe las conexiones de la fuente de alimentación y del altavoz. Si no consigue determinar el problema, contacte con su distribuidor.
- Desconecte siempre primero el terminal negativo \ominus de la batería para evitar riesgos de descarga eléctrica o un cortocircuito durante la instalación.
- No intente desarmar ni modificar esta unidad, de lo contrario, podría provocar un incendio, una descarga eléctrica u otros fallos en el funcionamiento.
- El indicador de encendido se desactivará y el amplificador se apagará en las situaciones que se indican a continuación.
 - Si sube demasiado la temperatura del interior del amplificador.
 - Si el voltaje de entrada se vuelve irregular. \blacksquare

PRECAUCIÓN

- Mantenga siempre el volumen lo suficientemente bajo como para poder escuchar los sonidos que provienen del exterior.
- El uso prolongado del estéreo del vehículo mientras el motor permanece inactivo o en marcha al ralentí puede agotar la batería.

Acerca de la función de protección

La función de protección funcionará en las condiciones que se indican a continuación. Si se activa la función de protección, se desactivará el indicador de encendido y el amplificador se apagará.

- La emisión se silenciará en las situaciones que se indican a continuación.
 - Si se aplica un voltaje CC al terminal de salida del altavoz.
 - Si se encuentran cortocircuitados el terminal de salida del altavoz y el cable del altavoz.
 - Si se da un error en el voltaje interno de alimentación de potencia.

Qué es cada cosa

Lado derecho

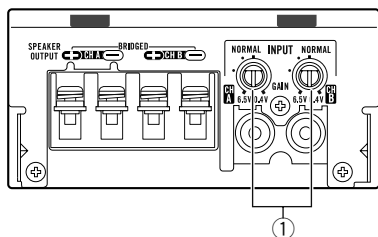

Parte delantera

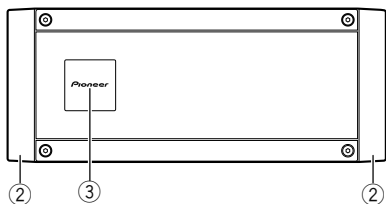

Parte trasera

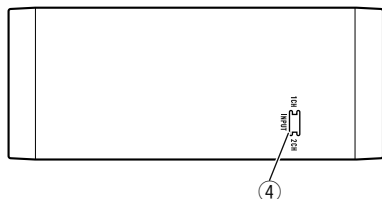

Para ajustar el interruptor, si es preciso utilice un destornillador de cabeza plana.

① Control de GAIN (ganancia)

Si la salida sigue siendo baja, incluso al subir el volumen del estéreo del vehículo, posicione los controles en un nivel más bajo. Si se escucha cierta distorsión al subir el volumen del vehículo, posicione estos controles en un nivel superior.

- Para el uso con un estéreo de vehículo provisto de RCA (salida estándar de 500 mV), posicóñese en **NORMAL**. Para el uso con un estéreo de vehículo Pioneer provisto de RCA, con una salida máxima de 4 V o superior, ajuste el nivel para que coincida con la salida de estéreo del vehículo.

- Si se oye ruido excesivo cuando se usan los terminales de entrada de altavoz, gire el control de ganancia a un nivel superior.
- Si sólo utiliza un conector de entrada, configure los controles de ganancia en las salidas del altavoz A y B en la misma posición.

② Cubierta del terminal

Retire la cubierta antes de conectar el amplificador. Para obtener más información, consulte *Antes de conectar el amplificador* en la página 42.

③ Indicador de encendido

El indicador de encendido se ilumina para indicar que está activado (ON).

④ Interruptor INPUT (entrada)

Seleccione **2CH** para la entrada de dos canales y **1CH** para la entrada de un canal.

Configuración de la unidad

Configuración correcta de la ganancia

- Función de protección incluida para evitar posibles fallos en la unidad y/o altavoces debido a una salida excesiva, al uso indebido o a una conexión inadecuada.
- Al reproducir sonidos demasiado altos, etc., esta función interrumpe la reproducción durante unos segundos como una función normal, y retoma la reproducción cuando se baja el volumen de la unidad principal.
- Una interrupción en la salida del sonido puede indicar un ajuste incorrecto del control de ganancia. Para garantizar una reproducción continua cuando el volumen de la unidad es alto, configure el control de ganancia del amplificador en un nivel adecuado para el nivel de salida máxima del preamplificador (pre-out), de manera que el volumen permanezca sin cambios y le permita controlar la salida excesiva.
- Una vez corregido el volumen y los ajustes de ganancia, el sonido de la unidad aún se interrumpe cada cierto tiempo. De presentarse esta situación, contacte con el servicio técnico oficial Pioneer más cercano a su domicilio.

Control de ganancia de esta unidad

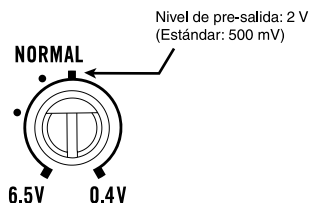

La imagen anterior muestra un ajuste de ganancia **NORMAL**.

Relación entre ganancia del amplificador y corriente de salida de la unidad principal

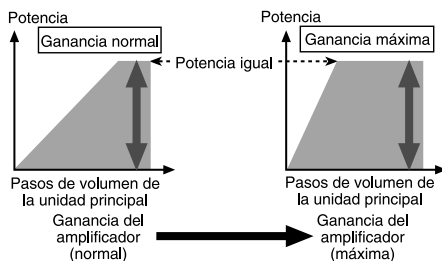

Si la ganancia del amplificador se aumenta incorrectamente, sólo incrementará la distorsión, con un ligero aumento de la potencia.

Forma de onda de la señal en la reproducción con el volumen alto utilizando el control de ganancia del amplificador

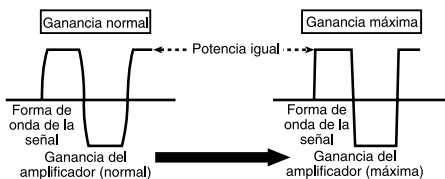

Forma de onda distorsionada con salida alta, si se aumenta la ganancia del amplificador sólo se modifica ligeramente la potencia. ▣

Diagrama de conexión

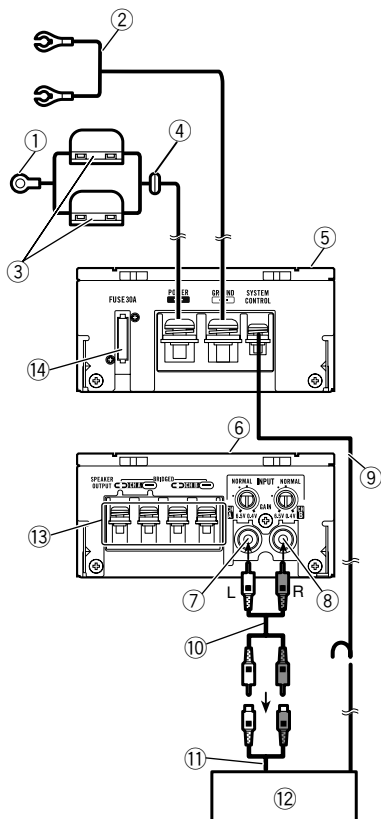

- ① Cable de batería rojo especial RD-223 (se vende por separado)
Tras completar el resto de conexiones del amplificador, finalmente conecte el terminal del cable de la batería del amplificador al terminal positivo (+) de la batería.
- ② Cable de puesta a tierra (negro) RD-223 (se vende por separado)
Conecte a la carrocería metálica o chasis.
- ③ Fusible (30 A) × 2
- ④ Ojal
- ⑤ Lado izquierdo
- ⑥ Lado derecho
- ⑦ Toma de entrada RCA A
- ⑧ Toma de entrada RCA B

- ⑨ Cable de control a distancia del sistema (se vende por separado)
Conecte el terminal macho de este cable al terminal del control a distancia del sistema en el estero del vehículo. El terminal hembra se puede conectar al terminal del control de relé de la antena del automóvil. Si el estero del vehículo no dispone de un terminal para el control a distancia del sistema, conecte el terminal macho al terminal de potencia a través de la llave de encendido.
- ⑩ Conexión de cable con conectores de terminal RCA (se venden por separado)
Consulte en la siguiente sección las instrucciones sobre la conexión de entrada de RCA. Consulte *Cómo conectar los altavoces y la entrada RCA* en la página 44.
- ⑪ Salida externa
- ⑫ Estero del vehículo con tomas de salida RCA (se venden por separado)
- ⑬ Terminales de salida del altavoz
Consulte la siguiente sección para instrucciones sobre la conexión del altavoz. Consulte *Cómo conectar los altavoces y la entrada RCA* en la página 44.
- ⑭ Fusible (30 A) ■

Antes de conectar el amplificador

⚠ ADVERTENCIA

- Asegure el cableado con pinzas para cables o cinta adhesiva. Para proteger el cableado, envuelva con cinta adhesiva las partes que estén en contacto con piezas metálicas.
- Nunca corte el aislamiento de la fuente de alimentación para suministrar energía otros equipos. La capacidad de corriente del cable es limitada.

⚠ PRECAUCIÓN

- Nunca acorte ningún cable, ya que el circuito de protección podría no funcionar correctamente.

Conexión de las unidades

- Nunca ponga directamente a tierra el cable del altavoz ni junte varios cables conductores negativos (\ominus).
- Si el cable de control a distancia del sistema del amplificador está conectado a un terminal de potencia a través de la llave de encendido (12 V de CC), el amplificador permanecerá activo tanto si el estéreo del vehículo está apagado como encendido, lo que puede agotar la batería si el motor permanece inactivo o en marcha al ralentí.
- Instale y pase el cable de la batería (adquirido por separado) lo más lejos posible de los cables del altavoz. Instale y pase el cable de la batería (adquirido por separado), junto con el cable de puesta a tierra, los cables del altavoz y el amplificador lo más lejos posible de la antena, del cable de la antena y del sintonizador.
- Evite que los cables pasen a través de zonas calientes, como las salidas del calentador. El calor puede dañar el aislamiento, ocasionando un cortocircuito en el vehículo.

Extracción de la cubierta del terminal

Antes de conectar e instalar el amplificador, se debe extraer la cubierta del terminal.

- 1 Deslice la cubierta del terminal hacia fuera (I) y tire de ella hacia (II) sí.

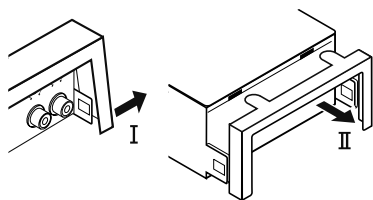

Recolocación de la cubierta del terminal

- 1 Con la cubierta del terminal abierta, coloque la cubierta como se muestra en la siguiente ilustración.

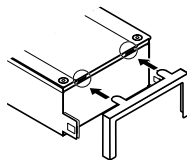

- 2 Presiones los lados superiores de la cubierta del terminal para asegurarse de que ésta está colocada firmemente en la unidad.
- 3 Presiones en los lados inferiores de la cubierta del terminal. Asegúrese de que el enganche de la cubierta del terminal se haya introducido firmemente en la unidad. Para obtener más información, consulte la ilustración.

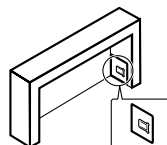

Acerca del modo en puente

Diagrama A - Correcto

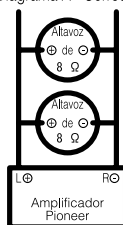

Modo de conexión en puente de 4 Ω

Diagrama B - Incorrecto

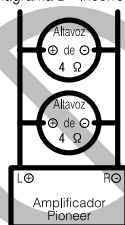

Modo de conexión en puente de 2 Ω

La impedancia máxima del altavoz es de 4Ω ; por favor, compruébelo detenidamente. La conexión incorrecta al amplificador puede resultar en un funcionamiento defectuoso o causar lesiones debido a quemaduras por sobrecalentamiento.

El modo en puente en un amplificador de dos canales, con una carga de 4Ω , permite disponer de dos altavoces de 8Ω en paralelo, izquierdo \oplus y derecho \ominus (diagrama A) o utilizar un único altavoz de 4Ω . En el caso de otros amplificadores, siga el diagrama de conexión de salida del altavoz para la unión en puente que se indica: dos altavoces de 8Ω en paralelo para una carga de 4Ω o un único altavoz de 4Ω por canal.

Para cualquier otra consulta, contacte con el distribuidor oficial de Pioneer o diríjase al servicio de atención al cliente. ■

Acerca de una especificación adecuada del altavoz

Asegúrese de que los altavoces cumplen con los siguientes estándares; en caso contrario, existe cierto riesgo de incendio, humo y otros daños. La impedancia del altavoz es de 2Ω a 8Ω en la conexión de estéreo, o de 4Ω a 8Ω en la conexión monoaural y en otra conexión de puente.

Altavoz de subgraves

Canal del altavoz	Potencia
Salida de dos canales	Entrada nominal: Mín. 125 W
Salida de un canal	Entrada nominal: Mín. 300 W

Aparte del altavoz de subgraves

Canal del altavoz	Potencia
Salida de dos canales	Entrada MÁX.: Mín. 250 W
Salida de un canal	Entrada MÁX.: Mín. 600 W



Cómo conectar los altavoces y la entrada RCA

El modo de entrada RCA puede ser de dos canales (estéreo) o de un canal (mono).

Las siguientes imágenes muestran ejemplos de conexión. Conecte los cables de los altavoces y la entrada de RCA según el modo elegido.

Entrada de dos canales (estéreo) Al conectar dos altavoces (izquierdo y derecho)

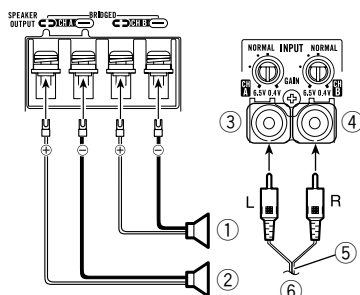

- 1 Salida del altavoz (derecho)
- 2 Salida del altavoz (izquierdo)
- 3 Toma de entrada RCA A
- 4 Toma de entrada RCA B
- 5 Cable RCA (se vende por separado)
- 6 Desde el estéreo del vehículo (salida RCA)

Entrada de dos canales (estéreo) Al conectar un altavoz (puente)

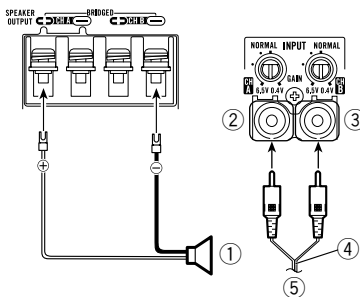

- 1 Salida del altavoz
- 2 Toma de entrada RCA A
- 3 Toma de entrada RCA B

Conexión de las unidades

- ④ Cable RCA (se vende por separado)
- ⑤ Desde el estéreo del vehículo (salida RCA)

Entrada de un canal (mono)

Al conectar dos altavoces (delantero izquierdo y trasero izquierdo)

- Deslice el interruptor de **INPUT** (entrada) a la posición **1CH**.
- El audio procedente de RCA entrada A se emitirá por los altavoces.

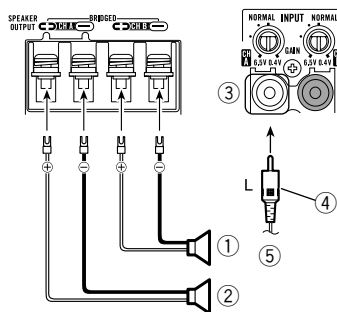

- ① Salida del altavoz delantero (izquierdo)
- ② Salida del altavoz trasero (izquierdo)
- ③ Toma de entrada RCA A
- ④ Cable RCA (se vende por separado)
- ⑤ Desde el estéreo del vehículo (salida RCA)

Entrada de un canal (mono)

Al conectar un altavoz (puente)

- Deslice el interruptor de **INPUT** (entrada) a la posición **1CH**.

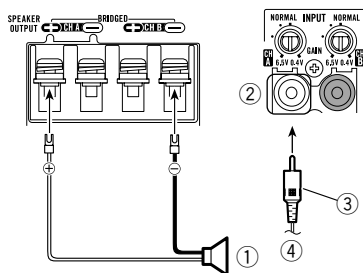

- ① Salida del altavoz
- ② Toma de entrada RCA A
- ③ Cable RCA (se vende por separado)
- ④ Desde el estéreo del vehículo (salida RCA)

Conexión del terminal de potencia

Se recomienda el uso del cable de batería rojo especial y el de toma a tierra RD-223 (disponibles por separado). Conecte el cable de la batería directamente al terminal positivo \oplus y el cable de toma a tierra a la carrocería del automóvil.

⚠ ADVERTENCIA

Si el cable de la batería no está correctamente fijado al terminal mediante los tornillos para terminales, existe cierto riesgo de sobrecalentamiento, funcionamiento defectuoso y daños, incluyendo pequeñas quemaduras.

1 Pase el cable de la batería desde el compartimento del motor hasta el interior del vehículo.

Tras completar el resto de conexiones del amplificador, finalmente conecte el terminal del cable de la batería del amplificador al terminal positivo \oplus de la batería.

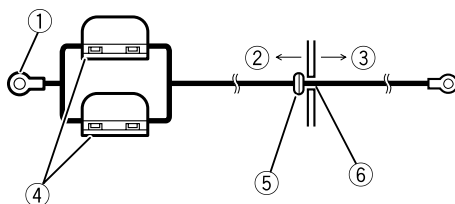

- ① Terminal positivo \oplus
- ② Compartimento del motor
- ③ Interior del vehículo
- ④ Fusible (30 A) \times 2
- ⑤ Inserte el ojal elástico de la junta tórica en la carrocería.
- ⑥ Perfore un agujero de 14 mm en la carrocería del vehículo.

2 Conecte los cables al terminal.

Fije los cables firmemente utilizando los tornillos para terminales.

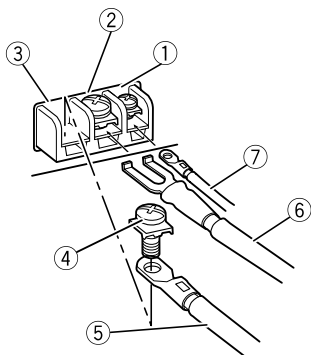

- ① Terminal de control a distancia del sistema
- ② Terminal de puesta a tierra
- ③ Terminal de potencia
- ④ Tornillos para terminales
- ⑤ Cable de batería
- ⑥ Cable de puesta a tierra
- ⑦ Cable de control a distancia del sistema ■

Conexión de los terminales de salida del altavoz

1 Utilice un cortaalambres o un cúter para pelar los extremos de los cables de los altavoces aproximadamente 10 mm y trence el cable.

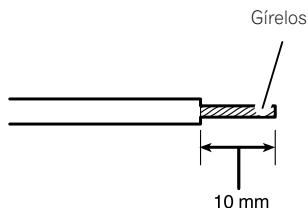

2 Acople las lengüetas a los extremos del cable.

Utilice alicates, etc. para fijar las lengüetas a los cables.

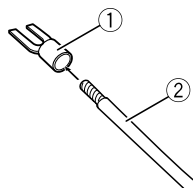

- ① Lengüeta (se vende por separado)
- ② Cable del altavoz

3 Conecte los cables del altavoz a los terminales de salida del altavoz.

Fije los cables del altavoz firmemente utilizando los tornillos para terminales.

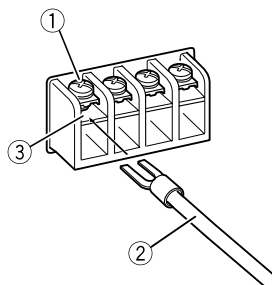

- ① Tornillos para terminales
- ② Cables del altavoz
- ③ Terminales de salida del altavoz ■

Instalación

Antes de instalar el amplificador



ADVERTENCIA

- Para garantizar una instalación correcta, utilice las piezas facilitadas del modo indicado. El uso de otras piezas diferentes a las facilitadas, puede dañar las partes internas del amplificador o aflojarse haciendo que éste se apague.
- No instalar en:
 - Lugares donde pueda lesionar al conductor o a los pasajeros en caso de detener el vehículo de repente.
 - Lugares donde pueda interferir con la conducción, como es la zona situada en frente del asiento del conductor.
- Coloque tornillos de rosca cortante de tal manera que el extremo del tornillo no toque ningún cable. Esto es muy importante para evitar que los cables terminen cortándose por la vibración del vehículo, lo que podría ocasionar un incendio.
- Asegúrese de que los cables no quedan atrapados en el mecanismo de deslizamiento de los asientos o toquen las piernas de los pasajeros en un vehículo ya que esto podría producir un cortocircuito.
- Cuando realice un agujero para instalar el amplificador, asegúrese siempre de que no haya ninguna pieza detrás del panel y proteja todos los cables y equipos importantes (p. ej. líneas de freno/combustible, cableado eléctrico) para evitar daños.



PRECAUCIÓN

- Para garantizar una disipación térmica adecuada del amplificador, asegúrese de lo siguiente durante la instalación:
 - Deje suficiente espacio sobre el amplificador para que la ventilación sea adecuada.
 - No cubra el amplificador con una alfombra o moqueta.
- El amplificador debe instalarse en una superficie plana. Instalarlo en una superficie que no sea plana o con protuberancias puede resultar en un funcionamiento defectuoso.

- Cuando instale el amplificador, no deje que ninguna pieza o tornillo extra quede atrapada entre el amplificador y el automóvil. De lo contrario, puede producirse un fallo en su funcionamiento.
- La función de protección puede activarse para proteger al amplificador de un sobrecalentamiento por estar instalado en un lugar donde el calor no puede disiparse bien, por utilizarlo continuamente con un volumen alto, etc. De presentarse esta situación, el amplificador se apaga hasta lograr enfriarse a una cierta temperatura designada.
- El lugar idóneo para la instalación difiere según el modelo del vehículo. Fije el amplificador a un lugar lo suficientemente rígido.
- En primer lugar, realice conexiones temporales y compruebe que el amplificador y el sistema funcionan correctamente.
- Después de instalar el amplificador, confirme que la rueda de repuesto, las tomas y demás herramientas pueden retirarse fácilmente.
- Asegúrese de que sujete esta unidad por el medio cuando vaya a transportarla. Si se sujeta la cubierta del terminal para elevar la unidad, es posible que se salga y provoque la caída de ésta, lo que podría resultar en daños personales.

Ejemplo de instalación en la alfombra o chasis

1 Instale las carcasas en la parte inferior de la unidad.

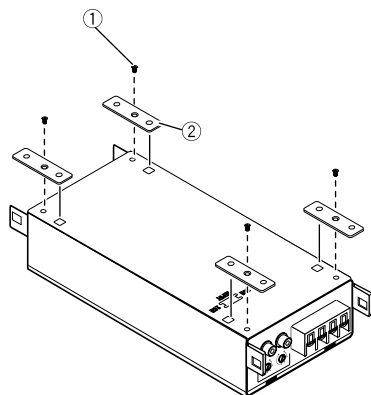

- ① Tornillos (3 mm x 8 mm)
- ② Carcasa

2 Instale la unidad.

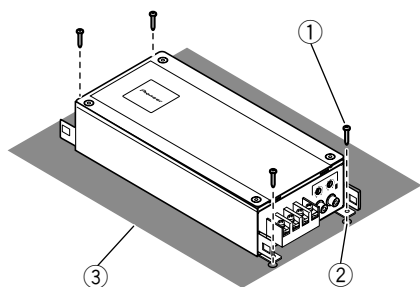

- ① Tornillos de rosca cortante (4 mm x 18 mm)
- ② Perfore un agujero de 2,5 mm de diámetro
- ③ Moqueta o chasis del automóvil

Información adicional

Especificaciones

Fuente de alimentación	14,4 V cc (10,8 V a 15,1 V permisible)
Sistema de derivación a tierra	Tipo negativo
Consumo actual	23 A (a potencia continua, 4 Ω)
Consumo medio de corriente	6,4 A (4 Ω para dos canales) 4,1 A (4 Ω para un canal) 8 A (2 Ω para dos canales)
Fusible	30 A
Dimensiones (An \times Al \times Pr)	255 mm \times 50 mm \times 104 mm
Peso	1,6 kg
Potencia de salida máxima	250 W \times 2 (a 14,4 V, 4 Ω , 2 canales) / 600 W \times 1 (a 14,4 V, 4 Ω , 1 canal PUENTE)
Potencia de salida continua	125 W \times 2 (a 14,4 V, 4 Ω , 20 Hz a 20 kHz, \leq 0,8% THD) 300 W \times 1 (a 14,4 V, 4 Ω , PUENTE 1 kHz, \leq 0,8% THD) 150 W \times 2 (a 14,4 V, 2 Ω , 1 kHz, \leq 0,8% THD)
Impedancia de carga	4 Ω (2 Ω a 8 Ω permisibles)
Respuesta de frecuencia	10 Hz a 30 kHz (+0 dB, -3 dB)
Relación de señal a ruido	105 dB (red IEC-A)
Distorsión	0,004% (4 W, 1 kHz)
Separación	70 dB (10 W, 1 kHz) 65 dB (10 W, 100 Hz a 10 kHz)
Control de ganancia	400 mV a 6,5 V
Nivel de entrada máximo / impedancia:	
RCA	6,5 V / 22 k Ω

Notas

- Las especificaciones y el diseño están sujetos a modificaciones sin previo aviso.
- El consumo medio de corriente se aproxima al consumo de corriente máximo de esta unidad cuando recibe una señal de audio. Utilice este valor cuando tenga que trabajar con la corriente total consumida por varios amplificadores de potencia. \blacksquare

Bevor Sie beginnen

Vielen Dank, dass Sie sich für dieses PIONEER-Produkt entschieden haben

Bitte lesen Sie diese Anleitung vor der Verwendung dieses Produkts zur Gewährleistung seiner ordnungsgemäßen Verwendung durch. Lesen und befolgen Sie dabei insbesondere die Hinweise **WARNUNG** und **VORSICHT**. *Bewahren Sie die Anleitung zur zukünftigen Bezugnahme sicher und griffbereit auf.*



Mischen Sie dieses Produkt, wenn Sie es entsorgen wollen, nicht mit gewöhnlichen Haushaltsabfällen. Es gibt ein getrenntes Sammelsystem für gebrauchte elektronische Produkte, über das die richtige Behandlung, Rückgewinnung und Wiederverwertung gemäß der bestehenden Gesetzgebung gewährleistet wird.

Privathaushalte in den Mitgliedstaaten der EU, in der Schweiz und in Norwegen können ihre gebrauchten elektronischen Produkte kostenfrei bei speziell dafür eingerichteten Sammelstellen abgeben oder zu einem Fachhändler zurückbringen (sofern sie ein vergleichbares neues Produkt kaufen).

In den Ländern, die hier nicht aufgeführt sind, wenden Sie sich hinsichtlich der zu beachtenden Entsorgungsweise bitte an die zuständige Gemeindeverwaltung.

Auf diese Weise stellen Sie sicher, dass das zu entsorgende Produkt der erforderlichen Verarbeitung, Rückgewinnung und Wiederverwertung zugeführt wird, und verhindern damit potenziell negative Auswirkungen auf die Umwelt sowie Gesundheitsschäden.

Unsere Website

Besuchen Sie uns auf folgender Website:

<http://www.pioneer.de>

- Registrieren Sie Ihr Produkt. Wir speichern die Detaildaten Ihres Produktkaufs in einer Datei, sodass wir Ihnen diese Informationen bei Verlust oder Diebstahl des Produkts jederzeit für Ihre Versicherung bereitstellen können.
- Auf unserer Website finden Sie die jeweils neuesten Informationen der PIONEER CORPORATION.

Im Störfall

Sollte dieses Produkt nicht ordnungsgemäß funktionieren, wenden Sie sich bitte an Ihren Händler oder an die nächstgelegene Pioneer-Kundendienststelle.

Vor dem Anschluss bzw. der Installation des Verstärkers

WARNUNG

- Dieses Gerät wurde für den Einsatz in Fahrzeugen mit 12-V-Batterie und negativer Erdung konzipiert. Vor der Installation des Geräts in einem Wohnmobil, Lkw oder Bus muss die Batteriespannung überprüft werden.
- Verwenden Sie stets eine Sicherung, die den vorgegebenen Leistungsmerkmalen entspricht. Die Verwendung einer ungeeigneten Sicherung kann zu Überhitzung und Rauchbildung führen und eine Beschädigung des Produkts sowie Körperverletzung, u. a. Verbrennungen, zur Folge haben.
- Prüfen Sie die Anschlüsse der Spannungsversorgung und der Lautsprecher, wenn die Sicherung der separat erhältlichen Batterie oder des Verstärkers durchbrennen sollte. Identifizieren und beheben Sie die Ursache des Problems und tauschen Sie dann die Sicherung durch eine identische bzw. gleichwertige aus.

Bevor Sie beginnen

- Dieses Gerät darf nicht mit Flüssigkeiten in Kontakt kommen. Dies könnte einen Stromschlag verursachen. Der Kontakt mit Flüssigkeiten kann darüber hinaus eine Beschädigung dieses Geräts, Rauchbildung und Überhitzung zur Folge haben. Zudem könnte sich die Oberfläche des Verstärkers und der angeschlossenen Lautsprecher erhitzen und dadurch leichte Verbrennungen verursachen.
- Bei Auftreten einer Funktionsstörung wird die Spannungsversorgung des Verstärkers unterbrochen, um eine Beeinträchtigung des Gerätebetriebs zu verhindern. Schalten Sie in diesem Fall das System aus und überprüfen Sie die Anschlüsse der Spannungsversorgung und der Lautsprecher. Wenden Sie sich an Ihren Händler, falls Sie die Fehlerursache nicht identifizieren können.
- Trennen Sie stets zuerst die Verbindung des negativen Pols \ominus der Batterie, um jede Gefahr eines elektrischen Schlags oder eines Kurzschlusses während der Installation zu vermeiden.
- Versuchen Sie nicht, dieses Gerät in seine Einzelteile zu zerlegen oder zu verändern, da dies zu Brand, Stromschlag oder anderen Störungen führen kann.
- Die Ausgabe schaltet sich unter den nachfolgend beschriebenen Bedingungen auf stumm:
 - Wenn an die Lautsprecherausgangsklemme eine Gleichspannung angelegt wird.
 - Wenn sich die Lautsprecherausgangsklemme und das Lautsprecherkabel kurzschließen.
 - Wenn ein Fehler mit der internen Versorgungsspannung vorliegt.
- Die Betriebsanzeige erlischt und der Verstärker schaltet sich unter den nachfolgend beschriebenen Bedingungen aus:
 - Wenn die Temperatur im Inneren des Verstärkers zu hoch ist.
 - Wenn die Eingangsspannung unregelmäßig wird. \blacksquare

VORSICHT

- Wählen Sie stets eine Lautstärke, bei der Sie Umgebungsgeräusche noch deutlich wahrnehmen können.
- Die längere Verwendung der Kfz-Stereoanlage bei ausgeschaltetem oder im Leerlauf befindlichen Motor kann zur Entleerung der Fahrzeugbatterie führen.

Zur Schutzfunktion

Die Schutzfunktion aktiviert sich unter den nachfolgend beschriebenen Bedingungen. Wenn sich die Schutzfunktion einschaltet, erlischt die Betriebsanzeige und der Verstärker schaltet sich aus.

Die einzelnen Teile

Rechte Seite

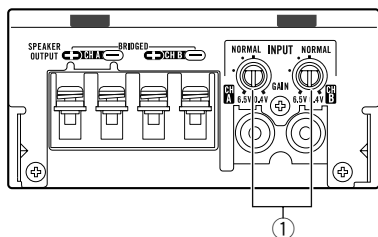

Frontseite

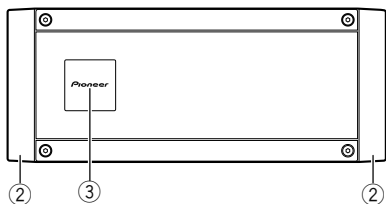

Rückseite

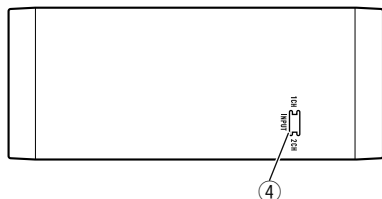

Für die Einstellung des Schalters ist ggf. ein Flachkopfschraubendreher zu verwenden.

① GAIN-Steuerung (Verstärkung)

Wenn der Ausgabepegel niedrig bleibt, auch wenn der Lautstärkepegel der Kfz-Stereoanlage erhöht wird, dann stellen Sie die Steuerungen auf einen niedrigeren Pegel ein. Sollten bei einer Erhöhung der Lautstärke der Kfz-Stereoanlage Klangverzerrungen auftreten, dann setzen Sie die Steuerungen auf einen höheren Pegel.

- Bei einer Kfz-Stereoanlage mit Cinch-Anschluss (Standardausgabe 500 mV) ist die Position **NORMAL** zu wählen. Wenn Sie eine Kfz-Stereoanlage von Pioneer mit Cinch-Anschluss verwenden, die eine max. Ausgabe von 4V oder höher

aufweist, dann passen Sie den Pegel an die Ausgabe der Kfz-Stereoanlage an.

- Wenn bei der Verwendung der Lautsprechereingänge zu viele Störgeräusche zu vernehmen sind, erhöhen Sie die Verstärkungssteuerung.
- Wenn Sie nur einen Eingang verwenden, stellen Sie die Verstärkungsregler für die Lautsprecherausgänge A und B auf dieselbe Position ein.

② Klemmenabdeckung

Entfernen Sie die Abdeckung, bevor Sie den Verstärker anschließen. Für detaillierte Informationen hierzu siehe *Vor dem Anschluss des Verstärkers* auf Seite 54.

③ Betriebsanzeige

Die Betriebsanzeige leuchtet bei eingeschalteter Stromzufuhr.

④ INPUT-Schalter (Eingang)

Wählen Sie **2CH** für einen Zweikanal-Eingang und **1CH** für einen Einkanal-Eingang.

Einstellen des Geräts

Bedarfsgerechtes Einstellen der Verstärkung

- Die integrierte Schutzfunktion verhindert eine Betriebsstörung des Geräts und/oder der Lautsprecher aufgrund eines zu hohen Ausgabepiegels, einer unsachgemäßen Verwendung oder nicht ordnungsgemäßer Anschlüsse.
- Bei der Ausgabe eines zu hohen Lautstärkepegels unterbricht die Funktion die Ausgabe für ein paar Sekunden. Das ist vollkommen normal. Die Ausgabe wird fortgesetzt, sobald der Lautstärkepegel des Hauptgeräts reduziert wird.
- Eine Unterbrechung der Tonausgabe kann auf eine ungeeignete Einstellung der Verstärkungsregler hinweisen. Zur Gewährleistung einer kontinuierlichen Tonausgabe bei hohem Lautstärkepegel des Hauptgeräts stellen Sie die Verstärkungsreglung des Verstärkers auf einen geeigneten Pegel für den maximalen Preout-Ausgabepiegel des Hauptgeräts ein, sodass die Lautstärke beibehalten werden und ein zu hoher Ausgabepiegel kontrolliert werden kann.
- Trotz richtiger Lautstärke- und Verstärkungseinstellungen kommt es regelmäßig zu Unterbrechungen der Tonausgabe des Geräts. In diesem Fall sollten Sie sich an eine autorisierte Pioneer-Kundendienststelle in Ihrer Nähe wenden.

Verstärkungsreglung für dieses Gerät

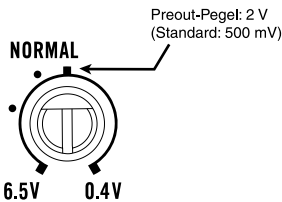

Die obige Abbildung zeigt die Verstärkungseinstellung **NORMAL**.

Beziehung zwischen der Verstärkung durch den Verstärker und der Ausgangsleistung des Hauptgeräts

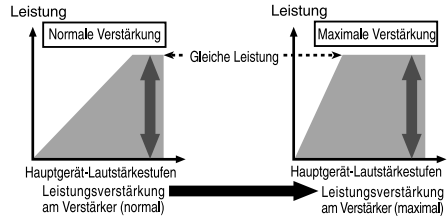

Das unsachgemäße Erhöhen der Verstärkung durch den Verstärker resultiert einfach in mehr Verzerrungen bei geringer Leistungssteigerung.

Signalwellenform bei der Ausgabe mit hohem Lautstärkepegel unter Verwendung der Verstärkungsreglung des Verstärkers

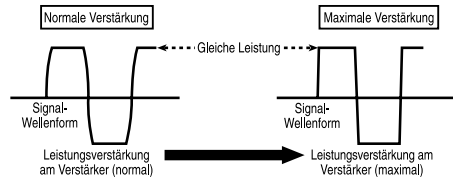

Die Signalwellenform wird bei hohem Ausgabepiegel verzerrt. Wenn Sie die Verstärkung durch den Verstärker erhöhen, wird nur eine geringfügige Leistungsänderung erzielt. ▣

Anschlussschema

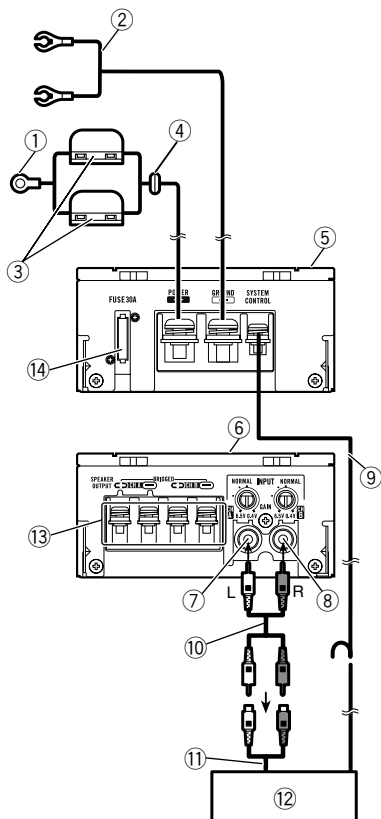

- ① Kabel der roten Spezialbatterie RD-223 (als Sonderzubehör erhältlich)
Wenn Sie alle anderen Verstärkeranschlüsse vorgenommen haben, schließen Sie die Batterieanschlussklemme des Verstärkers am positiven Pol (+) der Batterie an.
- ② Erdungskabel (schwarz) RD-223 (als Sonderzubehör erhältlich)
Verbinden Sie das Erdungskabel mit einem Metallkörper oder -gehäuse.
- ③ Sicherung (30 A) × 2
- ④ Durchführungsdichtung
- ⑤ Linke Seite
- ⑥ Rechte Seite
- ⑦ Cinch-Eingang A
- ⑧ Cinch-Eingang B

- ⑨ Kabel der Systemfernbedienung (als Sonderzubehör erhältlich)
Verbinden Sie den Klemmenstecker dieses Kabels mit der Klemme der Systemfernbedienung der Kfz-Stereoanlage. Die Klemmenbuchse kann mit der Automatikantennenrelais-Steuerklemme verbunden werden. Wenn die Kfz-Stereoanlage über keine Systemfernbedienungsklemme verfügt, verbinden Sie den Klemmenstecker über die Zündung mit der Stromklemme.
- ⑩ Anschlusskabel mit Cinch-Steckanschlüssen (als Sonderzubehör erhältlich)
Anweisungen zum Verwenden des Cinch-Eingangs finden Sie im nachfolgenden Abschnitt. Siehe *Verbinden der Lautsprecher und des Cinch-Eingangs* auf Seite 56.
- ⑪ Externer Ausgang
- ⑫ Kfz-Stereoanlage mit Cinch-Ausgängen (als Sonderzubehör erhältlich)
- ⑬ Lautsprecherausgangsklemmen
Anweisungen zum Anschließen des Lautsprechers finden Sie im nachfolgenden Abschnitt. Siehe *Verbinden der Lautsprecher und des Cinch-Eingangs* auf Seite 56.
- ⑭ Sicherung (30 A) ▣

Vor dem Anschluss des Verstärkers

⚠ WARNUNG

- Sichern Sie die Kabel mit Kabelklemmen oder Klebeband. Zum Schutz der Kabel sollten Sie Kabelabschnitte, die mit Metallteilen in Berührung kommen, mit Klebeband umwickeln.
- Durchtrennen Sie niemals die Isolierung der Spannungsversorgung, um ein anderes Gerät mit Strom zu versorgen. Das Kabel hat eine begrenzte Stromkapazität.

⚠ VORSICHT

- Kürzen Sie die Kabel nicht, da dies eine Funktionsstörung der Schutzschaltung zur Folge haben kann.
- Nehmen Sie niemals eine direkte Erdung der Lautsprecherkabel vor und gruppieren Sie keinesfalls die negativen (⊖) Leitungsdrahte mehrerer Lautsprecher.

Anschließen der Geräte

- Wenn das Systemfernbedienungskabel des Verstärkers über die Zündung (12 V Gleichspannung) mit der Stromklemme verbunden wird, bleibt der Verstärker unabhängig davon, ob die Kfz-Stereoanlage ein- oder ausgeschaltet ist, mit der Zündung eingeschaltet. Dies kann bei ausgeschaltetem oder im Leerlauf befindlichen Motor zu einer Entleerung der Fahrzeugbatterie führen.
- Installieren und verlegen Sie das separat erhältliche Batteriekabel möglichst weit von den Lautsprecherkabeln entfernt. Installieren und verlegen Sie das separat erhältliche Batteriekabel, das Erdungskabel, die Lautsprecherkabel und den Verstärker möglichst weit von der Antenne, vom Antennenkabel und vom Tuner entfernt.
- Verlegen Sie keine Kabel in Bereichen, die sich erwärmen, wie z. B. in der Nähe von Heizöffnungen. Hitze kann zu einer Beschädigung der Isolierung führen und dadurch einen Kurzschluss über die Karosserie verursachen.

Abnehmen der Klemmenabdeckung

Bevor Sie den Verstärker anschließen und installieren, müssen Sie die Abdeckung entfernen.

- 1 Schieben Sie die Klemmenabdeckung nach außen (I) und ziehen Sie sie in Ihre Richtung (II).

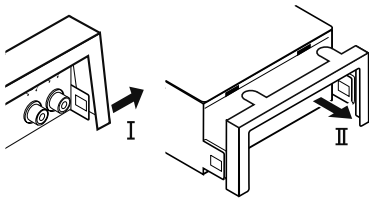

Wiederanbringen der Klemmenabdeckung

- 1 Befestigen Sie die Abdeckung wie in der unten stehenden Abbildung angezeigt, wenn die Klemmenabdeckung beiseite geschoben wurde.

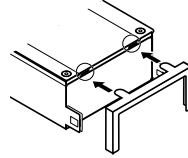

- 2 Drücken Sie auf die oberen Seitenbereiche der Klemmenabdeckung, um sicherzustellen, dass die Abdeckung fest an diesem Gerät angebracht wurde.
- 3 Drücken Sie auf die unteren Seitenbereiche der Klemmenabdeckung. Stellen Sie sicher, dass der Haken der Klemmenabdeckung fest in dieses Gerät eingearbeitet ist. Entnehmen Sie detaillierte Informationen der Abbildung.

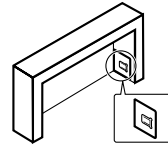

Deutsch

Zum Überbrückungsmodus

Diagramm A - Richtig





Diagramm B - Falsch

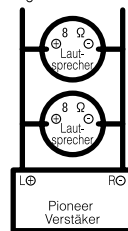
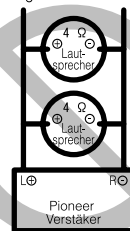

Die Lautsprecherimpedanz beträgt max. 4 Ω . Bitte sorgfältig überprüfen. Ein nicht ordnungsgemäßer Anschluss an den Verstärker kann eine Betriebsstörung oder Körperverletzungen aufgrund einer Verbrennung wegen Überhitzung zur Folge haben.

Für den Überbrückungsmodus mit einem Zweikanal-Verstärker mit 4- Ω -Last sind entweder zwei 8- Ω -Lautsprecher parallel zu schalten, links \oplus und rechts \ominus (Schema A), oder es ist ein einzelner 4- Ω -Lautsprecher zu verwenden. Für andere Verstärker halten Sie sich an das an der Rückseite dargestellte Anschlussschema zum Überbrücken der Lautsprecheranschlüsse: Zwei 8- Ω -Lautsprecher in Parallelschaltung für 4- Ω -Last oder ein einzelner 4- Ω -Lautsprecher pro Kanal.

Wenden Sie sich bei weiteren Fragen an Ihren örtlichen Pioneer-Händler oder den Kundendienst. 

Zur geeigneten Lautspechterspezifikation

Stellen Sie sicher, dass die Lautsprecher den folgenden Standards entsprechen. Andernfalls besteht ein Risiko von Feuer, Rauchentwicklung oder Beschädigung. Die Lautsprecherimpedanz beträgt 2 Ω bis 8 Ω für Stereoanschlüsse bzw. 4 Ω bis 8 Ω für Mono- und andere Brückenanschlüsse.

Subwoofer

Lautsprecherkanal	Strom
Zweikanal-Ausgang	Eingangsnennleistung: Min. 125 W
1-Kanal-Ausgang	Eingangsnennleistung: Min. 300 W

Anderer Lautsprecher als Subwoofer

Lautsprecherkanal	Strom
Zweikanal-Ausgang	Max. Eingangsleistung: Min. 250 W
1-Kanal-Ausgang	Max. Eingangsleistung: Min. 600 W



Verbinden der Lautsprecher und des Cinch-Eingangs

Der Cinch-Eingangsmodus kann auf 2-Kanal (Stereo) oder 1-Kanal (Mono) eingestellt werden.

Die unten stehenden Abbildungen zeigen Anschlussbeispiele. Verbinden Sie die Lautsprecherkabel und den Cinch-Eingang entsprechend des notwendigen Modus.

Zwei-Kanal-Eingang (Stereo) Beim Anschluss von zwei Lautsprechern (links und rechts)

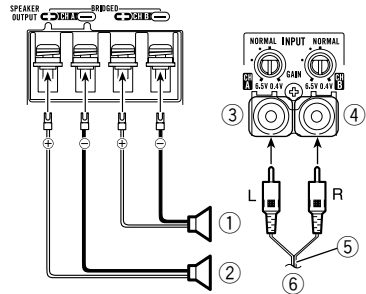

- ① Lautsprecheranschluss (Rechts)
- ② Lautsprecheranschluss (Links)
- ③ Cinch-Eingang A
- ④ Cinch-Eingang B
- ⑤ Cinch-Kabel (als Sonderzubehör erhältlich)
- ⑥ Von der Kfz-Stereoanlage (Cinch-Ausgang)

Zwei-Kanal-Eingang (Stereo) Beim Anschluss eines Lautspechters (Brücke)

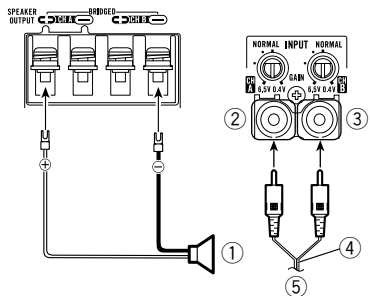

- ① Lautsprecheranschluss
- ② Cinch-Eingang A

Anschließen der Geräte

- ③ Cinch-Eingang B
- ④ Cinch-Kabel (als Sonderzubehör erhältlich)
- ⑤ Von der Kfz-Stereoanlage (Cinch-Ausgang)

Ein-Kanal-Eingang (Mono) Beim Anschluss zweier Lautspechers (vorn links und hinten rechts)

- Setzen Sie den **INPUT**-Schalter (Eingang) in die Position **1CH**.
- Audiosignale vom Cinch-Eingang A werden über die Lautsprecher ausgegeben.

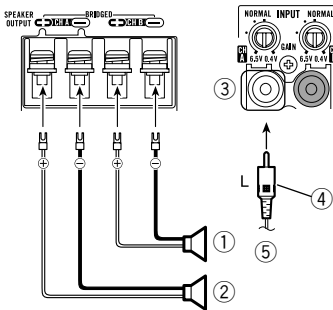

- ① Vorderer Lautsprecherausgang (links)
- ② Hecklautsprecherausgang (links)
- ③ Cinch-Eingang A
- ④ Cinch-Kabel (als Sonderzubehör erhältlich)
- ⑤ Von der Kfz-Stereoanlage (Cinch-Ausgang)

Ein-Kanal-Eingang (Mono) Beim Anschluss eines Lautspechers (Brücke)

- Setzen Sie den **INPUT**-Schalter (Eingang) in die Position **1CH**.

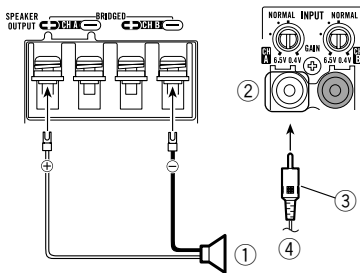

- ① Lautsprecherausgang
- ② Cinch-Eingang A
- ③ Cinch-Kabel (als Sonderzubehör erhältlich)
- ④ Von der Kfz-Stereoanlage (Cinch-Ausgang) ■

Anschließen der Stromklemme

Die Verwendung einer roten Spezialbatterie und eines Erdungskabels RD-223 (als Sonderzubehör erhältlich) wird empfohlen. Verbinden Sie das Batteriekabel direkt mit dem positiven Pol \oplus der Autobatterie und das Erdungskabel mit der Fahrzeugkarosserie.

! WARNING

Wenn das Batteriekabel nicht sicher mit Hilfe der Klemmschrauben an der Klemme befestigt wird, besteht die Gefahr von Überhitzung, Betriebsstörungen und Verletzungen, u. a. von leichten Verbrennungen.

1 Führen Sie das Batteriekabel vom Motorraum in das Fahrzeuginnere.

Wenn Sie alle anderen Verstärkeranschlüsse vorgenommen haben, schließen Sie die Batteriekabelklemme des Verstärkers am positiven Pol \oplus der Batterie an.

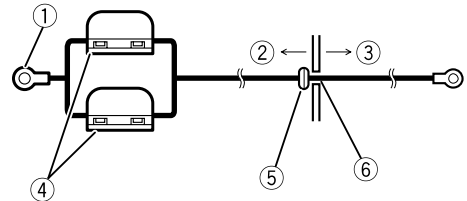

- ① Positiver Pol (\oplus)
- ② Motorraum
- ③ Fahrzeuginnerraum
- ④ Sicherung (30 A) \times 2
- ⑤ Führen Sie die O-Ring-Gummidichtung in die Karosserie ein.
- ⑥ Bohren Sie ein 14-mm-Loch in die Karosserie.

2 Schließen Sie die Kabel an die Klemmen an.

Befestigen Sie die Kabel sicher mit Hilfe der Klemmschrauben.

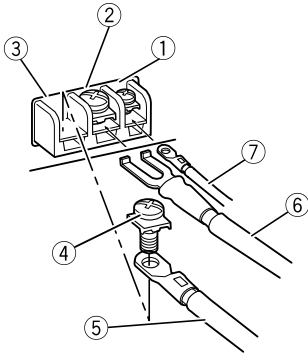

- ① Klemme der Systemfernbedienung
- ② Erdungsklemme
- ③ Stromklemme
- ④ Klemmenschrauben
- ⑤ Batteriekabel
- ⑥ Erdungskabel
- ⑦ Kabel der Systemfernbedienung

Anschließen der Lautsprecherausgangsklemmen

1 Verwenden Sie eine Drahtzange oder ein Universalmesser, um circa 10 mm der Enden des Lautsprecherkabels freizulegen und verdrehen Sie dann die Drähte.

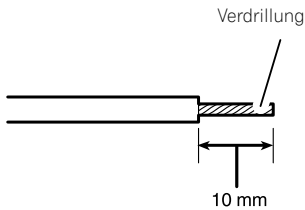

2 Bringen Sie Kabelschuhe an den Kabelenden an.

Verwenden Sie Zangen oder ähnliches Werkzeug, um die Kabelschuhe fest an die Kabel anzupressen.

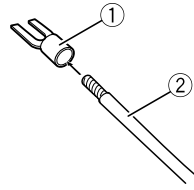

- ① Kabelschuh (als Sonderzubehör erhältlich)
- ② Lautsprecherkabel

3 Schließen Sie die Lautsprecherkabel an die Lautsprecherausgangsklemmen an. Befestigen Sie die Lautsprecherkabel sicher mit Hilfe der Klemmenschrauben.

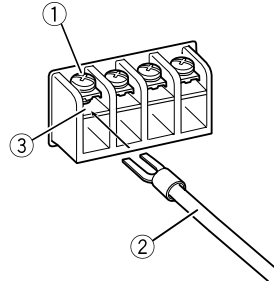

- ① Klemmenschrauben
- ② Lautsprecherkabel
- ③ Lautsprecherausgangsklemmen

Installation

Vor der Installation des Verstärkers

! WARNUNG

- Um eine ordnungsgemäße Installation zu gewährleisten, verwenden Sie die mitgelieferten Einzelteile in der angegebenen Weise. Wenn andere als die im Lieferumfang enthaltenen Teile verwendet werden, könnten interne Bestandteile des Verstärkers beschädigt oder gelockert werden, was die Außerbetriebsetzung des Verstärkers zur Folge haben kann.
 - Nehmen Sie keine Installation an folgenden Stellen vor:
 - Stellen, an denen der Fahrer oder die Beifahrer bei einem plötzlichen Halt des Fahrzeugs verletzt werden könnten.
 - Stellen, an denen das Gerät den Fahrer behindern könnte, z. B. auf dem Boden vor dem Fahrersitz.
 - Bringen Sie Blechschrauben so an, dass die Schraubenspitze nicht mit Kabeln in Berührung kommt. Dies ist wichtig, um das Durchtrennen von Kabeln durch Vibrationen des Fahrzeugs zu verhindern, da dies in einem Brand resultieren könnte.
 - Stellen Sie sicher, dass Kabel nicht in den Gleitmechanismus der Sitze geraten oder die Beine einer sich im Fahrzeug befindlichen Person berühren, da anderenfalls die Gefahr eines Kurzschlusses besteht.
 - Beim Bohren zur Installation des Verstärkers ist stets sicherzustellen, dass keine Teile hinter dem Blech liegen und alle Kabel und wichtigen Fahrzeugteile (z. B. Benzin-/Bremsleitung, Verkabelung) vor einer Beschädigung geschützt sind.
- Decken Sie den Verstärker nicht mit einer Bodenmatte oder einem Teppich ab.
 - Installieren Sie den Verstärker immer auf einer ebenen Fläche. Installieren Sie den Verstärker nicht auf einer gekrümmten Fläche oder einer Fläche mit Erhebungen. Andernfalls könnten Funktionsstörungen auftreten.
 - Verhindern Sie beim Installieren des Verstärkers, dass Teile wie zum Beispiel lose Schrauben zwischen dem Verstärker und dem Fahrzeug eingeschlossen werden. Andernfalls könnten Funktionsstörungen auftreten.
 - Die Schutzfunktion aktiviert sich möglicherweise, um den Verstärker vor Überhitzung zu schützen, welche aufgrund einer Installation an Orten mit unzureichender Wärmeabfuhr oder bei fortwährender Verwendung mit einem hohen Pegel etc. auftreten kann. In diesem Fall schaltet sich der Verstärker aus und bleibt so lange ausgeschaltet, bis er auf eine festgelegte Temperatur abgekühlt ist.
 - Der beste Installationsort ist vom jeweiligen Fahrzeugmodell abhängig. Bringen Sie den Verstärker sicher an einer ausreichend steifen Stelle an.
 - Nehmen Sie zunächst nur temporäre Anschlüsse vor und prüfen Sie diese, um einen ordnungsgemäßen Betrieb des Verstärkers und des Systems sicherzustellen.
 - Nach der Installation des Verstärkers ist sicherzustellen, dass Ersatzrad, Wagenheber und Werkzeuge problemlos entnommen werden können.
 - Achten Sie darauf, das Gerät beim Tragen in der Mitte festzuhalten. Wenn das Gerät an der Klemmenabdeckung gehoben wird, kann sich diese lösen und das Gerät herunterfallen und Verletzungen verursachen. ▣

! VORSICHT

- Um eine ordnungsgemäße Wärmeableitung für den Verstärker zu gewährleisten, ist bei der Installation auf Folgendes zu achten:
 - Sorgen Sie für ausreichend Freiraum über dem Verstärker, um eine ordnungsgemäße Lüftung zu gewährleisten.

Beispiel für die Installation auf einer Bodenmatte oder an der Karosserie

1 Befestigen Sie die Klammern an der Unterseite des Geräts.

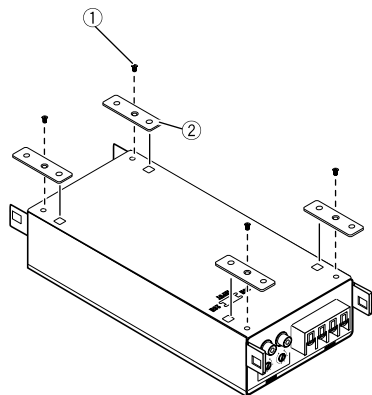

- ① Schrauben (3 × 8 mm)
- ② Montageklammer

2 Installieren Sie dieses Gerät.

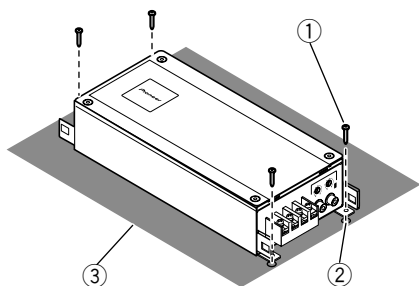

- ① Blechschrauben (4 mm × 18 mm)
- ② Bohren Sie ein Loch mit einem Durchmesser von 2,5 mm.
- ③ Fußmatte oder Karosserie

Zusätzliche Informationen

Technische Daten

Stromversorgung	14,4 V Gleichspannung (Toleranz 10,8 V bis 15,1 V)
Erdungssystem	Negativ
Stromaufnahme	23 A (bei kontinuierlicher Versorgung 4 Ω)
Durchschnittliche Stromaufnahme	6,4 A (4 Ω für zwei Kanäle) 4,1 A (4 Ω für einen Kanal) 8 A (2 Ω für zwei Kanäle)
Sicherung	30 A
Abmessungen (B \times H \times T)	255 mm \times 50 mm \times 104 mm
Gewicht	1,6 kg
Max. Ausgangsleistung	250 W \times 2 (bei 14,4 V, 4 Ω 2-Kanal) / 600 W \times 1 (bei 14,4 V, 4 Ω 1-Kanal GEBRÜCKT)
Dauerausgangsleistung	125 W \times 2 (bei 14,4 V, 4 Ω 20 Hz bis 20 kHz, \leq 0,8% THD) 300 W \times 1 (bei 14,4 V, 4 Ω GEBRÜCKT 1 kHz, \leq 0,8% THD) 150 W \times 2 (bei 14,4 V, 2 Ω 1 kHz, \leq 0,8% THD)
Lastimpedanz	4 Ω (2 Ω bis 8 Ω zulässig)
Frequenzgang	10 Hz bis 30 kHz (+0 dB, -3 dB)
Signal-Rauschabstand	105 dB (IEC-A-Netz)
Verzerrung	0,004 % (4 W, 1 kHz)
Trennung	70 dB (10 W, 1 kHz) 65 dB (10 W, 100 Hz bis 10 kHz)
Verstärkungsregler	400 mV bis 6,5 V
Maximaler Eingangspegel / Impedanz:	
Cinch	6,5 V / 22 k Ω

Hinweise

- Änderungen der technischen Daten und des Designs vorbehalten.
- Die durchschnittliche Stromaufnahme entspricht nahezu der maximalen Stromaufnahme dieses Geräts bei Eingabe eines Audiosignals. Verwenden Sie diesen Wert zum Ermitteln der Gesamtstromaufnahme mehrerer Leistungsverstärker.

Hartelijk dank voor uw vertrouwen in ons bij de aankoop van dit Pioneer-product

Lees deze handleiding voordat u het product in gebruik neemt zodat u het goed leert gebruiken. Lees vooral de gedeelten die met **WAARSCHUWING** en **LET OP** gemarkeerd zijn aandachtig. *Bewaar deze handleiding na het lezen op een veilige, voor de hand liggende plaats zodat u hem indien nodig altijd kunt raadplegen.*



Deponeer dit product niet bij het gewone huishoudelijk afval wanneer u het wilt verwijderen. Er bestaat een speciaal wettelijk voorgeschreven verzamelstelsel voor de juiste behandeling, het opnieuw bruikbaar maken en de recycling van gebruikte elektronische producten.

In de lidstaten van de EU en in Zwitserland en Noorwegen kunnen particulieren afgedankte elektronische producten gratis bij de daarvoor bestemde verzamelplaatsen inleveren. Als u een soortgelijk nieuw product koopt, kunt u het afgedankte product ook bij uw verkooppunt inleveren.

Als u in een ander land woont, neem dan contact op met de plaatselijke overheid voor informatie over het weggooien van afgedankte producten.

Op die manier zorgt u ervoor dat uw afgedankte product op de juiste wijze wordt verwerkt, hergebruikt en gerecycled, zonder schadelijke gevolgen voor het milieu en de volksgezondheid.

Bezoek onze website

Hier vindt u onze site:

<http://www.pioneer.nl>

- Registreer uw product. Wij bewaren de gegevens van het product dat u hebt aangeschaft zodat u deze eenvoudig kunt opvragen als u die nodig mocht hebben voor de verzekering, bijvoorbeeld na verlies of diefstal.
- Op onze website vindt u de laatste informatie over PIONEER CORPORATION.

Bij problemen

Als dit product niet naar behoren functioneert, kunt u contact opnemen met uw leverancier of het dichtstbijzijnde erkende Pioneer-servicecentrum.

Vóór u de versterker aansluit of installeert

WAARSCHUWING

- Dit toestel is bedoeld voor voertuigen met een accu van 12 volt en negatieve aarding. Voordat u het toestel in een camper, recreatievoertuig, vrachtwagen of bus installeert, moet u het voltage van de accu controleren.
- Gebruik alleen zekeringen van de aangegeven waarde. Het gebruik van ongeschikte zekeringen kan oververhitting, rookontwikkeling, schade aan het product en lichamelijk letsel zoals brandwonden veroorzaken.
- Indien de zekering van de los verkrijgbare accudraad of de versterker smelt, moet u de aansluitingen van de voeding en de luidsprekers controleren. Verhelp eerst de oorzaak van het probleem en vervang de zekering vervolgens door een nieuwe, gelijkwaardige zekering.
- Zorg ervoor dat het toestel niet met vloeistof in aanraking komt. Dat kan een elektrische schok of rookvorming, oververhitting en schade aan het toestel veroorzaken.
De behuizing van de versterker en de erop aangesloten luidsprekers kunnen ook heet worden en lichte brandwonden veroorzaken.

Vóór u begint

- Bij een storing wordt de stroomvoorziening naar de versterker afgesneden om schade te voorkomen. Schakel als dat gebeurt het systeem uit en controleer de stroomvoorziening en de luidsprekeraansluitingen. Als u de oorzaak van het probleem niet zelf kunt bepalen, neemt u contact op met uw leverancier.
- Ontkoppel altijd eerst de negatieve \ominus pool van de accu om een elektrische schok of kortsluiting te voorkomen tijdens de installatie.
- Probeer niet het toestel uit elkaar te halen of te wijzigen. Daardoor kunt u brand, een elektrische schok of andere storingen veroorzaken.

LET OP

- Zet het volume nooit zo hoog dat u geluiden buiten het voertuig niet meer kunt horen.
- Langdurig gebruik van het audiosysteem kan de accu uitputten wanneer de motor is uitgeschakeld of stationair draait.

Informatie over de beveiligingsfunctie

In de volgende gevallen treedt de beveiligingsfunctie in werking. Als deze ingeschakeld wordt, gaan het voedingslampje en de versterker uit.

- In de volgende gevallen wordt het uitgangssignaal gedempt:
 - Als er gelijkspanning wordt gezet op de luidsprekeruitgang.
 - Als er kortsluiting optreedt tussen de luidsprekeruitgang en de luidsprekerkabel.
 - Als er een fout optreedt in de interne voedingsspanning.
- In de volgende gevallen gaat het voedingslampje uit en wordt de versterker uitgeschakeld:
 - Als de temperatuur in de versterker te hoog oploopt.
 - Als de ingangsspanning onregelmatig is. 

Wat is wat

Rechterzijde

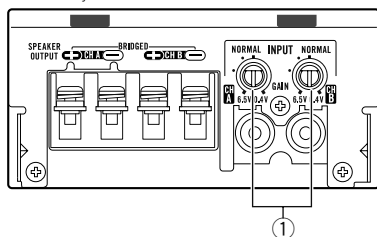

Voorzijde

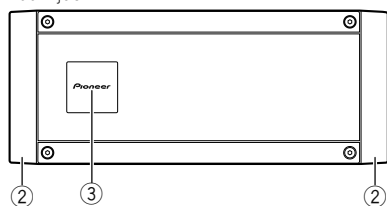

Achterzijde

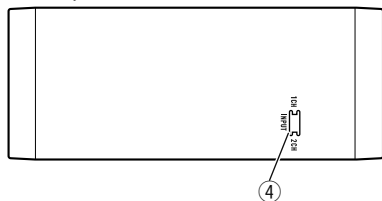

Gebruik indien nodig een platte schroevendraaier om de schakelaar te verzetten.

① GAIN-regelknoppen (versterkingsfactor)

Als het geluidsniveau laag blijft hoewel u de autoradio luider zet, zet u de regelknoppen lager. Als het geluid vervormd wordt wanneer de autoradio luider wordt gezet, zet u de regelknoppen hoger.

- Voor gebruik met een autoradiosysteem met RCA (standaarduitgang van 500 mV) stelt u de knoppen af op **NORMAL**. Voor gebruik met een Pioneer-autoradiosysteem met RCA en een maximale uitgangsspanning van 4 V of hoger, stemt u het niveau af op de uitgang van de autoradio.

- Als er te veel ruis klinkt wanneer de luidsprekeruitgangen gebruikt worden, draait u de regelknoppen hoger.
- Als u maar één ingang gebruikt, zet u de regelknoppen voor luidsprekeruitgangen A en B op dezelfde waarde.

② Deksel van het aansluitingenblok

Verwijder het deksel voordat u de versterker aansluit. Raadpleeg voor meer informatie *Vóór u de versterker aansluit* op bladzijde 66.

③ Voedingslampje

Het voedingslampje brandt wanneer de voeding is ingeschakeld (ON).

④ INPUT-schakelaar (ingang)

Selecteer **2CH** voor een tweekanaalsingang en **1CH** voor een éénkanaalsingang.

Het toestel installeren

De versterkingsfactor correct instellen

- Een correcte instelling van de versterkingsfactor beschermt het toestel en/of de luidsprekers tegen storing door een te hoog uitgangsniveau, onjuist gebruik of een verkeerde aansluiting.
- Als het geluidsniveau enz. te hoog wordt, sluit deze functie het uitgangssignaal enkele seconden af. Het signaal wordt weer doorgelaten wanneer het volume op het hoofdtoestel daalt.
- Onderbrekingen in de geluidswaergave kunnen erop duiden dat de versterkingsfactor niet juist is afgesteld. Om geluidsonderbrekingen bij een hoog volume van het hoofdtoestel te vermijden, moet u de versterkingsfactor van de versterker aanpassen aan het maximale preout-uitgangsniveau van het hoofdtoestel, zodat het volume ongewijzigd blijft en een te sterk uitgangssignaal wordt voorkomen.
- Het kan gebeuren dat het geluid toch wordt afgebroken als de versterkingsfactor en het volume correct zijn ingesteld. Neem in dat geval contact op met het dichtstbijzijnde erkende servicecentrum van Pioneer.

De gain-regelknop op dit toestel

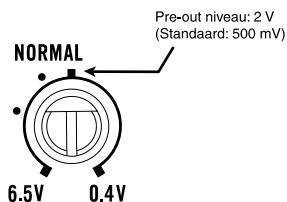

Op de afbeelding hierboven ziet u de instelling **NORMAL**.

Verband tussen de versterkingsfactor van de versterker en het uitgangsvermogen van het hoofdtoestel

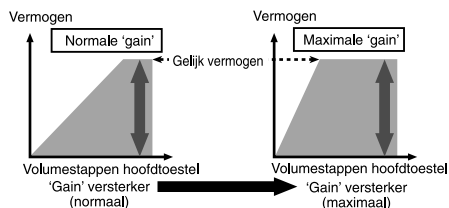

Een onjuiste verhoging van de versterkingsfactor van de versterker resulteert slechts in meer vervorming en weinig vermogenstoename.

Golfvormig signaal bij hoog uitgangsvolume met versterkingsregeling voor de versterker

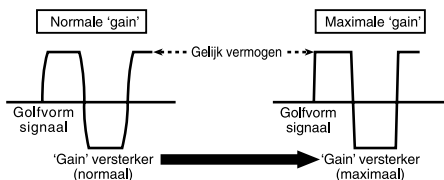

De golfvorm wordt vervormd bij een hoog uitgangsniveau. Het vermogen wijzigt nauwelijks als u de versterkingsfactor van de versterker verhoogt. ■

Aansluitschema

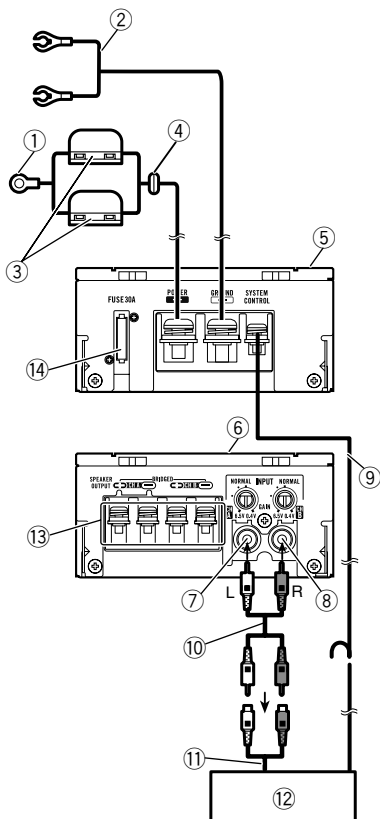

- ① Speciale rode accukabel RD-223 (apart verkrijgbaar)
Pas nadat u alle andere aansluitingen op de versterker hebt voltooid, verbindt u het accu-aansluitpunt op de versterker met de positieve (+) accupool.
- ② Aardkabel (zwart) RD-223 (apart verkrijgbaar)
Sluit deze aan op een metalen gedeelte van de carrosserie of het chassis.
- ③ Zekering (30 A) × 2
- ④ Doorvoerring
- ⑤ Linkerzijde
- ⑥ Rechterzijde
- ⑦ RCA-ingang A

- ⑧ RCA-ingang B
- ⑨ Kabel van systeemafstandsbediening (apart verkrijgbaar)
Verbind het mannelijke aansluitpunt van deze kabel met het aansluitpunt voor de systeemafstandsbediening van de autoradio. Het vrouwelijke aansluitpunt kan worden verbonden met de bedieningsaansluiting van de automatische antenne. Indien de autoradio niet is voorzien van een aansluiting voor de systeemafstandsbediening, verbindt u het mannelijke aansluitpunt via de contactschakelaar met de voedingsaansluiting.
- ⑩ Aansluitkabel met RCA-stekkers (apart verkrijgbaar)
Raadpleeg het volgende gedeelte voor instructies over het aansluiten van de RCA-ingang: *De luidsprekers en de RCA-ingang aansluiten* op bladzijde 68.
- ⑪ Externe uitgang
- ⑫ Autoradio met RCA-uitgangen (apart verkrijgbaar)
- ⑬ Luidsprekeraansluitingen
Raadpleeg het volgende gedeelte voor meer informatie over het aansluiten van de luidsprekers. Raadpleeg *De luidsprekers en de RCA-ingang aansluiten* op bladzijde 68.
- ⑭ Zekering (30 A) ■

Vóór u de versterker aansluit

⚠ WAARSCHUWING

- Gebruik kabelklemmen of plakband om de bekabeling veilig aan te brengen. Wikkel kabels die tegen metalen onderdelen liggen ter bescherming in met tape.
- Snijd in geen geval de isolatie van de voedingskabel open om andere apparatuur van stroom te voorzien. De stroomcapaciteit van de voedingskabel is beperkt.

⚠ LET OP

- U mag kabels nooit inkorten omdat daardoor storing kan optreden in het beveiligingscircuit.

De toestellen aansluiten

- Luidsprekerkabels mogen niet rechtstreeks worden geaard. Negatieve (\ominus) fasedraden van verschillende luidsprekers mogen niet samen worden gebundeld.
- Als de systeemafstandsbedieningskabel van de versterker met de voeding is verbonden via de contactschakelaar (12 V gelijkstroom), blijft de versterker ingeschakeld zolang het contact aan staat (ongeacht of de autoradio is in- of uitgeschakeld). Hierdoor kan de accu worden uitgeput wanneer de motor uit staat of stationair draait.
- Installeer de apart verkrijgbare accukabel zo ver mogelijk van de luidsprekerkabels. Installeer de apart verkrijgbare accukabel, aardkabel, luidsprekerkabels en de versterker zelf zo ver mogelijk van de antenne, de antennekabel en de tuner.
- Trek de kabels niet door zones die warm worden, bijvoorbeeld langs een verwarmingsrooster. Door de warmte kan de isolatie worden beschadigd, wat kan leiden tot kortsluiting naar de carrosserie.

Het deksel van het aansluitingenblok verwijderen

Verwijder het deksel van het aansluitingenblok voordat u de versterker aansluit en installeert.

- 1 Schuif het deksel naar buiten (I) en trek het naar u toe (II).

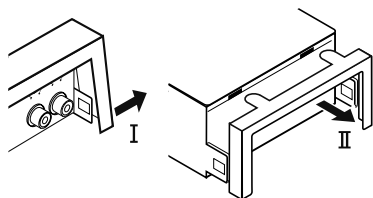

Het deksel van het aansluitingenblok terugplaatsen

- 1 Bevestig het deksel op het open aansluitingenblok zoals in de illustratie wordt getoond.

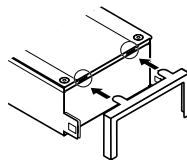

- 2 Druk op de bovenkant van het deksel en vergeet u ervan dat het goed op het toestel bevestigd is.
- 3 Druk op de onderkant van het deksel.

Vergeet u ervan dat de haak op het deksel stevig in het toestel geplaatst is. Zie de illustratie voor details.

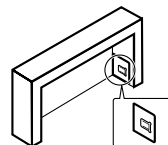

Informatie over de brugschakeling

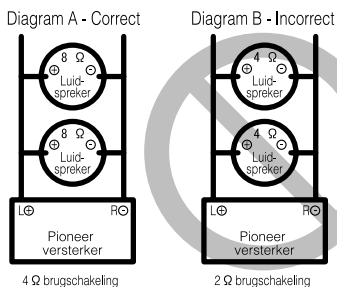

De maximale luidsprekerimpedantie bedraagt 4 Ω . Controleer dit zorgvuldig. Een foutieve aansluiting op de versterker kan storingen of lichamelijk letsel (brandwonden door oververhitting) veroorzaken.

Voor een brugschakeling voor een 2-kanaalsversterker met een belasting van $4\ \Omega$ sluit u ofwel twee luidsprekers van $8\ \Omega$ parallel aan, met links \oplus en rechts \ominus (zie schema A), ofwel gebruikt u één $4\ \Omega$ -luidspreker. Voor andere versterkers volgt u het volgende aansluitschema voor brugschakelingen: twee luidsprekers van $8\ \Omega$ parallel geschakeld voor een belasting van $4\ \Omega$ of één luidspreker van $4\ \Omega$ per kanaal.

Voor meer inlichtingen kunt u contact opnemen met uw erkende Pioneer-leverancier of -klantendienst. ■

Luidsprekerspecificaties

De gebruikte luidsprekers moeten aan de volgende vereisten voldoen, anders bestaat er een risico op rookontwikkeling, brand of andere schade. De luidsprekerimpedantie bedraagt $2\ \Omega$ tot $8\ \Omega$ voor een stereo-aansluiting, of $4\ \Omega$ tot $8\ \Omega$ voor mono of een andere brugschakeling.

Subwoofer

Luidsprekerkanaal	Vermogen
2-kanaalsuitgang	Nominale ingang: Min. 125 W
1-kanaalsuitgang	Nominale ingang: Min. 300 W

Andere dan de subwoofer

Luidsprekerkanaal	Vermogen
2-kanaalsuitgang	Maximale ingang: Min. 250 W
1-kanaalsuitgang	Maximale ingang: Min. 600 W

De luidsprekers en de RCA-ingang aansluiten

De RCA-ingang kan in een tweekanaals (stereo) of éénkanaals (mono) stand gebruikt worden.

In de volgende schema's ziet u aansluitvoorbeelden. Sluit de luidsprekerdraden en de RCA-ingang aan volgens de gebruikte stand.

Tweekanaalsingang (stereo) Twee luidsprekers aansluiten (links en rechts)

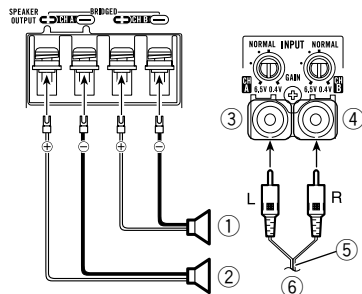

- ① Luidsprekeruitgang (rechts)
- ② Luidsprekeruitgang (links)
- ③ RCA-ingang A
- ④ RCA-ingang B
- ⑤ RCA-kabel (los verkrijgbaar)
- ⑥ Vanuit autoradio (RCA-uitgang)

Tweekanaalsingang (stereo) Een luidspreker aansluiten (brug)

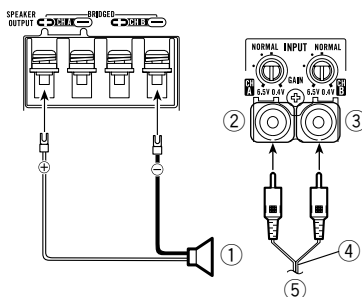

- ① Luidsprekeruitgang
- ② RCA-ingang A
- ③ RCA-ingang B
- ④ RCA-kabel (los verkrijgbaar)
- ⑤ Vanuit autoradio (RCA-uitgang)

De toestellen aansluiten

Eenkanaalsingang (mono) Twee luidsprekers aansluiten (links voor en links achter)

- Schuif schakelaar **INPUT** (ingang) naar de positie **1CH**.
- Audio van RCA-ingang A wordt weergegeven via de luidsprekers.

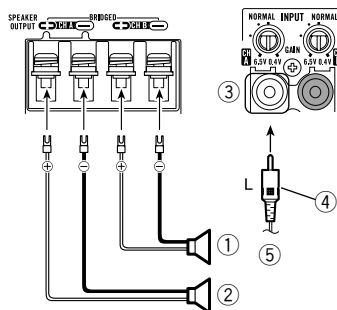

- 1 Uitgang luidspreker voor (links)
- 2 Uitgang luidspreker achter (links)
- 3 RCA-ingang A
- 4 RCA-kabel (los verkrijgbaar)
- 5 Vanuit autoradio (RCA-uitgang)

Eenkanaalsingang (mono) Een luidspreker aansluiten (brug)

- Schuif schakelaar **INPUT** (ingang) naar de positie **1CH**.

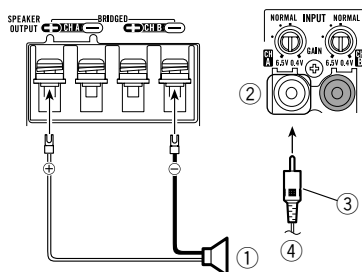

- 1 Luidsprekeruitgang
- 2 RCA-ingang A
- 3 RCA-kabel (los verkrijgbaar)
- 4 Vanuit autoradio (RCA-uitgang) ■

De voedingsaansluiting verbinden

Aanbevolen wordt gebruik te maken van de speciale rode accu- en aardkabels RD-223 (afzonderlijk verkrijgbaar). Sluit de accukabel rechtstreeks aan op de positieve (+) pool van de accu van het voertuig, en de aardkabel op de carrosserie.

⚠ WAARSCHUWING

Indien de accukabel niet goed (met de aansluit-schroeven) wordt aangesloten, bestaat er een risico op oververhitting, storingen en lichamelijk letsel zoals lichte brandwonden.

1 Trek de accukabel vanuit het motorcompartiment door naar het voertuiginterieur.

Pas nadat u alle andere aansluitingen op de versterker hebt voltooid, verbindt u het accu-aansluitpunt op de versterker met de positieve (+) accupool.

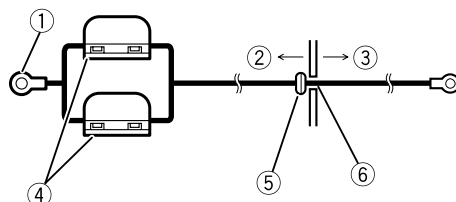

- 1 Positieve (+) pool
- 2 Motorcompartiment
- 3 Voertuiginterieur
- 4 Zekering (30 A) × 2
- 5 Plaats de rubberen doorvoerring in de carrosserie van het voertuig.
- 6 Boor een opening van 14 mm in de carrosserie.

2 Sluit de kabels aan.

Schroef de kabels stevig vast.

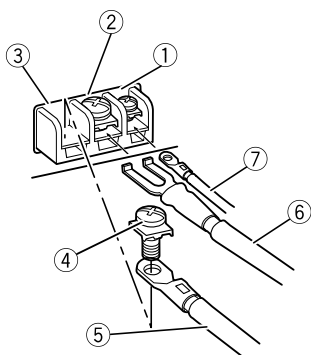

- ① Aansluiting systeemafstandsbediening
- ② Aardaansluiting
- ③ Voedingsaansluiting
- ④ Aansluit Schroeven
- ⑤ Accukabel
- ⑥ Aardkabel
- ⑦ Kabel systeemafstandsbediening

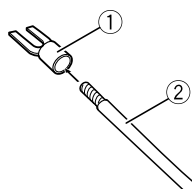

- ① Verbindingslip (los verkrijgbaar)
- ② Luidsprekerkabel

3 Sluit de luidsprekerkabels op de luidsprekeruitgangen aan.

Schroef de luidsprekerkabels stevig vast.

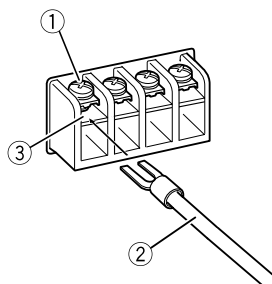

- ① Aansluit Schroeven
- ② Luidsprekerkabel
- ③ Luidspreker aansluitingen

De luidsprekeraansluitingen

1 Strip met een draadknijptang of geschikt mes het uiteinde van de luidsprekerkabel. Leg ongeveer 10 mm kabel bloot en vlecht het uiteinde.

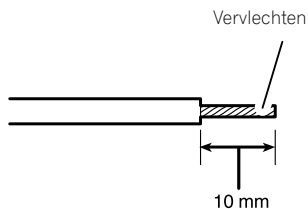

2 Bevestig verbindingslippen aan de kabeluiteinden.

Gebruik een tang om de lippen stevig op de kabels vast te zetten.

Installatie

Vóór u de versterker installeert



WAARSCHUWING

- Voor een correcte installatie moet u de geleverde onderdelen op de aangegeven wijze gebruiken. Andere onderdelen dan de geleverde kunnen het binnenwerk van de versterker beschadigen of los raken en de versterker alle dienst doen weigeren.
- Installeer het toestel niet:
 - op plaatsen waar de bestuurder of passagiers erdoor verwond kunnen raken wanneer het voertuig plotseling stopt.
 - op plaatsen waar het de bestuurder kan hinderen, bijvoorbeeld op de vloer bij de bestuurdersplaats.
- Plaats zelftappende schroeven zo dat de punt van de schroef geen kabels raakt. Dit is belangrijk omdat de kabel anders door voertuigtrillingen door de schroef kan worden ingesneden, wat brand kan veroorzaken.
- Let erop dat de kabels niet vast kunnen komen te zitten in de stoelrails of een lichaamsdeel van een inzittende kunnen raken. Dit kan kortsluiting veroorzaken.
- Let er bij het boren op dat zich aan de achterkant van het paneel geen onderdelen bevinden. Scherm alle kabels en belangrijke onderdelen (bijvoorbeeld brandstof- en remleidingen, andere bekabeling) eerst zorgvuldig af.



LET OP

- Let tijdens de installatie op de volgende punten om te zorgen dat de versterker voldoende warmte kan afgeven:
 - Laat voldoende ventilatieruimte vrij boven de versterker.
 - Leg geen mat of ander materiaal over de versterker.
- Installeer de versterker altijd op een vlak oppervlak. Installeer de versterker niet op een oppervlak dat niet effen is of uitsteeksels heeft omdat dat tot storing kan leiden.

- Let er bij het installeren van de versterker op dat er geen onderdelen (zoals extra schroeven) tussen het toestel en het voertuig ingeklemd raken. Dat kan storing veroorzaken.
- De beveiligingsfunctie kan in werking treden om de versterker te beschermen tegen oververhitting wanneer het toestel door zijn opstelling of door zware belasting enz. te warm wordt. Als dat gebeurt, wordt de versterker automatisch uitgeschakeld tot deze voldoende afgekoeld is.
- De optimale installatieplek verschilt van voertuig tot voertuig. Plaats de versterker op een plek die voldoende sterk en stijf is.
- Maak eerst tijdelijke verbindingen en controleer of de versterker en het audiosysteem goed functioneren.
- Controleer, nadat u de versterker hebt geïnstalleerd, of het reservewiel en het bijbehorende gereedschap nog ongehinderd bereikbaar zijn.
- Houd het toestel in het midden vast wanneer u het in de hand neemt. Als u het bij het deksel van het aansluitblok vasthoudt, kan dat loskomen en kan het toestel vallen en uzelf of iemand anders verwonden. 

Voorbeeld van een installatie op de vloermat of het chassis

1 Installeer de beugels aan de onderzijde van het toestel.

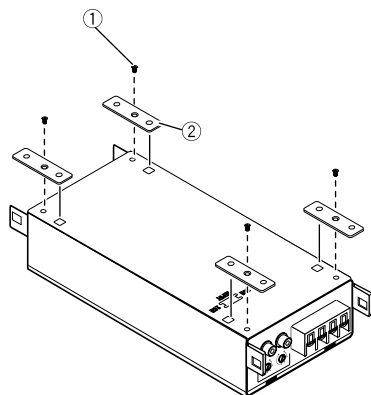

- ① Schroeven (3 mm × 8 mm)
- ② Bevestigingsklem

2 Installeer het toestel.

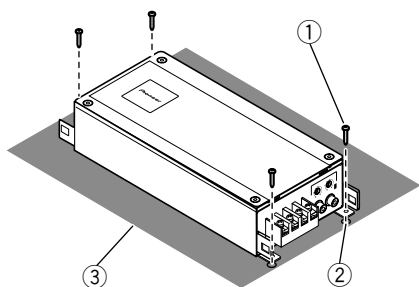

- ① Zelftappende schroeven (4 mm × 18 mm)
- ② Boor een gat met een diameter van 2,5 mm
- ③ Vloermat of chassis

Aanvullende informatie

Technische gegevens

Spanningsbron	14,4 V gelijkstroom (10,8 tot 15,1 V toelaatbaar)
Aarding	Negatief
Stroomverbruik	23 A (bij continuvermogen, 4 Ω)
Gemiddelde stroomafname	6,4 A (4 Ω voor twee kanalen)
	4,1 A (4 Ω voor een kanaal)
	8 A (2 Ω voor twee kanalen)
Zekering	30 A
Afmetingen (B \times H \times D)	255 mm \times 50 mm \times 104 mm
Gewicht	1,6 kg
Maximaal uitgangsvermogen	250 W \times 2 (bij 14,4 V, 4 Ω , 2 kan.) / 600 W \times 1 (bij 14,4 V, 4 Ω , 1-kan. BRIDGE)
Continu uitgangsvermogen	125 W \times 2 (bij 14,4 V, 4 Ω , 20 Hz tot 20 kHz, \leq 0,8% THD)
	300 W \times 1 (bij 14,4 V, 4 Ω BRIDGE 1 kHz, \leq 0,8% THD)
	150 W \times 2 (bij 14,4 V, 2 Ω , 1 kHz, \leq 0,8% THD)
Belastingimpedantie	4 Ω (2 Ω tot 8 Ω toegestaan)
Frequentierespons	10 Hz tot 30 kHz (+0 dB, -3 dB)
Signaal-tot-ruisverhouding	105 dB (IEC-A-netwerk)
Vervorming	0,004% (4 W, 1 kHz)
Scheiding	70 dB (10 W, 1 kHz)
	65 dB (10 W, 100 Hz tot 10 kHz)
Versterkingsregeling	400 mV tot 6,5 V
Maximaal ingangsniveau / impedantie:	
RCA	6,5 V / 22 k Ω

Opmerkingen

- Technische gegevens en ontwerp kunnen zonder voorafgaande kennisgeving worden gewijzigd.
- De gemiddelde stroomafname van dit toestel benadert de maximale stroomafname wanneer een geluidssignaal wordt ingevoerd. Gebruik deze waarde om de totale stroomafname te berekenen bij gebruik van meerdere versterkers. 

Благодарим Вас за покупку этого изделия компании **PIONEER**.

Для обеспечения правильности эксплуатации внимательно прочитайте данное руководство перед началом использования изделия. Особенно важно, чтобы Вы прочли и соблюдали инструкции, помеченные в данном руководстве заголовками **ПРЕДУПРЕЖДЕНИЕ** и **ВНИМАНИЕ**. *Держите данное руководство под рукой для обращения к нему в будущем.*



Если вы желаете утилизировать данное изделие, не выбрасывайте его вместе с обычным бытовым мусором. Существует отдельная система сбора использованных электронных изделий в соответствии с законодательством, которая предполагает соответствующее обращение, возврат и переработку.

Частные лица в странах Евросоюза, Швейцарии и Норвегии могут бесплатно возвращать использованные электронные изделия в специализированные пункты приема или в магазин (при покупке аналогичного нового устройства).

Если Ваша страна не указана в приведенном выше перечне, обращайтесь в органы местного управления за инструкциями по правильной утилизации продукта.

Тем самым Вы обеспечите утилизацию Вашего изделия с соблюдением обязательных процедур по обработке, утилизации и вторичной переработке и, таким образом, предотвратите потенциальное негативное воздействие на окружающую среду и здоровье людей. ■

Посетите наш сайт

Посетите наш сайт:

<http://www.pioneer-rus.ru>

- Зарегистрируйте приобретенное изделие. Мы сохраним сведения о Вашей покупке, что поможет Вам ссылаться на эту информацию в случае страхового требования по причине потери или кражи.
- Самую свежую информацию о PIONEER CORPORATION можно получить на нашем веб-сайте. ■

В случае возникновения неполадок

При неполадках в работе этого изделия свяжитесь с торговым представителем компании-производителя или с ближайшим сервисным пунктом Pioneer. ■

Перед подключением/ установкой усилителя

ПРЕДУПРЕЖДЕНИЕ

- Данное устройство предназначено для транспортных средств с 12-вольтовым аккумулятором и заземлением отрицательного полюса. Перед установкой данного устройства в жилом автофургоне, грузовике или автобусе проверьте напряжение аккумулятора.
- Используйте только предохранители указанного номинала. Использование предохранителя с другими характеристиками может стать причиной перегрева, задымления, повреждения устройства, а также травм, включая ожоги.

Перед началом эксплуатации

- Если перегорел предохранитель приобретенного отдельно провода для подключения к аккумулятору или предохранитель усилителя, проверьте правильность подключения проводов и громкоговорителей. Выявите и устраните причину, а затем замените предохранитель на новый с идентичными номинальными параметрами.
- Не допускайте попадания жидкости на данное устройство. Это может повлечь поражение электрическим током. Кроме того, попадание жидкости в устройство может стать причиной его выхода из строя, перегрева и появления дыма. Наружные поверхности усилителя и подключенных громкоговорителей также могут нагреваться и при прикосновении к ним вызывать небольшие ожоги.
- При возникновении каких-либо отклонений от нормального режима работы необходимо отключить питание усилителя, чтобы избежать возникновения серьезных неисправностей. В таких случаях следует установить переключатель питания системы в положение “выкл.” и проверить соединения проводов подачи питания и громкоговорителей. Если Вам не удалось выявить причину самостоятельно, обратитесь к своему дилеру.
- Перед установкой всегда отключайте отрицательную \ominus клемму аккумулятора во избежание поражения электрическим током или короткого замыкания.
- Не пытайтесь разбирать или видоизменять данное устройство. Это может привести к пожару, поражению электрическим током или стать причиной иных неполадок.

ВНИМАНИЕ

- Всегда сохраняйте уровень громкости достаточно низким, чтобы были слышны звуки извне.
- Работа усилителя на повышенной мощности в режиме стерео при выключенном или работающем на холостом ходу двига-

теле может привести к разрядке аккумулятора.

Функция защиты

Функция защиты срабатывает при условиях, описанных ниже. При включенной функции защиты индикатор питания гаснет и усилитель мощности отключается.

- Сигнал на выходе будет отключен в следующих ситуациях.
 - При подаче на выходную клемму громкоговорителя напряжения постоянного тока.
 - При наличии короткого замыкания между выходной клеммой и проводом громкоговорителя.
 - При наличии ошибки напряжения во внутренней цепи питания.
- В указанных ниже ситуациях индикатор питания гаснет и усилитель мощности отключается.
 - При превышении внутренней температуры усилителя.
 - Если напряжение на входе нестабильно. 

Описание элементов устройства

Правая сторона

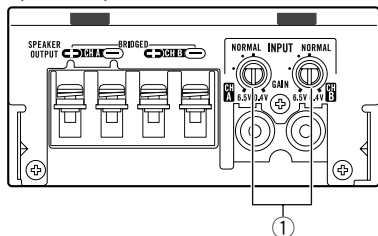

Передняя панель

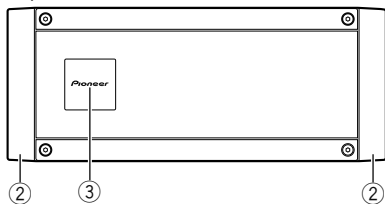

Задняя панель

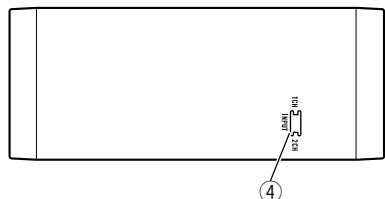

Для регулировки переключателя используйте отвертку с плоским жалом.

① Регулятор GAIN (уровня усиления)

Если выходная мощность остается низкой, даже когда регулятор громкости звука находится в максимальном положении, установите регуляторы мощности на более низкий уровень. Если при установке регулятора громкости в максимальное положение появляются искажения, установите регуляторы мощности на более высокий уровень.

- При использовании автомобильной аудиосистемы, оснащенной RCA (стандартная выходная мощность

500 мВ), установите регулятор в положение **NORMAL**. При использовании автомобильной аудиосистемы Pioneer, оснащенной RCA, с выходной мощностью 4 В и более установите уровень мощности усилителя так, чтобы он соответствовал уровню выходной мощности автомобильной аудиосистемы.

- Если при использовании входных разъемов для подключения громкоговорителей слышны шумы, увеличьте уровень усиления.
- При использовании только одного входного гнезда положение регуляторов мощности каналов А и В должно быть одинаково.

② Защитный кожух клеммы

Перед подключением усилителя снимите кожух. Подробнее см. в разделе *Перед подключением усилителя* на стр. 78.

③ Индикатор питания

При включении питания загорается индикатор питания.

④ Переключатель INPUT (вход)

Выберите **2CH** для двухканального входа и **1CH** для одноканального входа. ■

Настройка усилителя

Установка коэффициента усиления

- В устройстве предусмотрена функция защиты от установки слишком высокой мощности, неверного использования или неверного подключения, способных привести к выходу усилителя из строя.
- При установке слишком высокого уровня громкости и т. п. данная функция на несколько секунд отключает звук (это не является неисправностью) и вновь включает его при снижении уровня громкости на главном устройстве.
- Отключение звука может означать, что установлен неверный коэффициент усиления. Чтобы звук не отключался при установке максимального уровня громкости на основном устройстве, коэффициент усиления усилителя должен соответствовать максимальному уровню выходной мощности основного устройства. В этом случае уровень громкости не будет изменяться, а коэффициент усиления не будет превышать допустимого значения.
- Уровень громкости и коэффициент усиления установлены правильно, но звук все равно периодически отключается. В этом случае обратитесь в ближайший авторизованный сервисный центр Pioneer.

Регулировка коэффициента усиления данного устройства

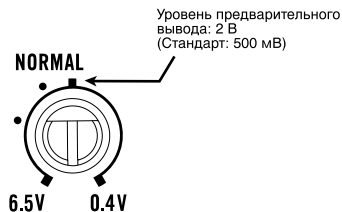

На рисунке выше показано положение регулятора усиления на уровне **NORMAL**.

Отношение коэффициента усиления усилителя и выходной мощности основного устройства

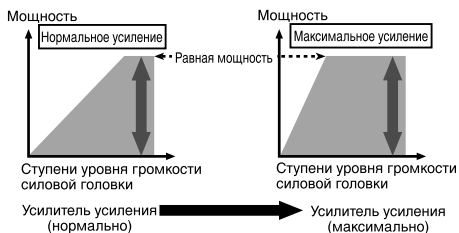

При чрезмерном повышении коэффициента усиления резко увеличиваются искажения, а мощность повышается незначительно.

Форма сигнала на выходе при высоком уровне громкости, созданном с помощью регулятора коэффициента усиления усилителя

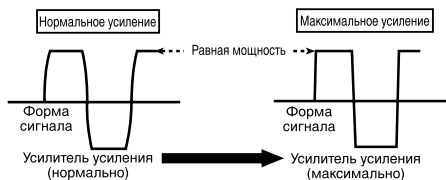

Искаженная форма сигнала при высоком уровне громкости. При повышении коэффициента усиления усилителя мощность изменяется незначительно. ■

Схема подключения

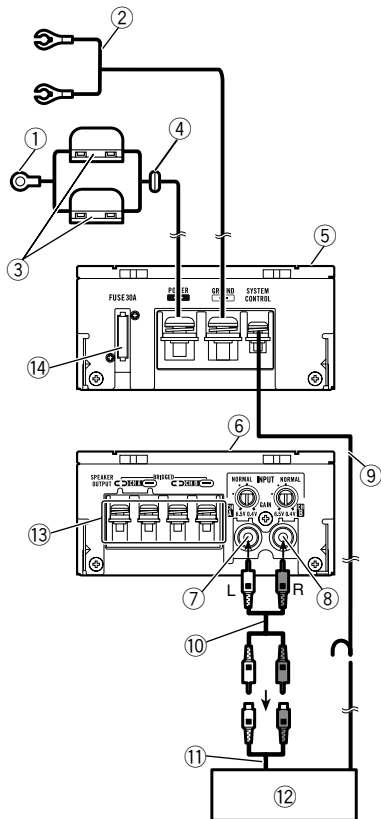

- ① Специальный красный провод для подключения к аккумулятору RD-223 (продается отдельно)
После подключения всех проводов усилителя последним подключите провод, идущий от клеммы усилителя к положительной (+) клемме аккумулятора.
- ② Провод заземления (черный)
RD-223 (приобретается отдельно)
Подсоедините к металлической поверхности или шасси.
- ③ Плавкий предохранитель (30 А) × 2
- ④ Проходная изолирующая втулка
- ⑤ Левая сторона
- ⑥ Правая сторона

- ⑦ Входное гнездо А для RCA
- ⑧ Входное гнездо В для RCA
- ⑨ Провод для подключения системы дистанционного управления (приобретается отдельно)
Подключите штекерный вывод провода к разъему системы дистанционного управления автомобильной аудиосистемой. Гнездовой вывод можно подключить к разъему реле управления антенной аудиосистемы. Если у автомобильной аудиосистемы отсутствует разъем для подключения системы дистанционного управления, подключите штекерный вывод к клемме питания через замок зажигания.
- ⑩ Соединительный провод с штекерами RCA (приобретается отдельно)
Инструкции по подключению по входу RCA приведены в соответствующем разделе. См. *Подключение громкоговорителей и вход RCA* на стр. 81.
- ⑪ Внешний выход
- ⑫ Автомобильная аудиосистема с выходными гнездами для подключения кабеля RCA (приобретается отдельно)
- ⑬ Выходные клеммы для подключения громкоговорителей
Инструкции по подключению громкоговорителей приведены в соответствующем разделе. См. *Подключение громкоговорителей и вход RCA* на стр. 81.
- ⑭ Плавкий предохранитель (30 А) ▣

Перед подключением усилителя

⚠ ПРЕДУПРЕЖДЕНИЕ

- Закрепите провода при помощи зажимов или изоляционной ленты. Для защиты проводки заизолируйте провода в местах их соприкосновения с металлическими деталями.

Подключение устройств

- Не нарушайте изоляцию проводов питания для подачи питания на другое оборудование. Провода имеют ограниченную допустимую нагрузку по току.

! ВНИМАНИЕ

- Запрещается укорачивать провода, цепь защиты может выйти из строя.
- Не подключайте провод громкоговорителя непосредственно к заземлению и не связывайте вместе несколько отрицательных (⊖) выводов проводов громкоговорителей.
- Если провод системы дистанционного управления усилителем подключен к клемме питания через замок зажигания (12 В пост. тока), то усилитель будет находиться в включенном состоянии при включенном зажигании вне зависимости от того, включена автомобильная аудиосистема или нет; это может привести к разрядке аккумулятора, если двигатель выключен или работает на холостых оборотах.
- Проложите и закрепите приобретаемый отдельно провод для подключения к аккумулятору как можно дальше от проводов громкоговорителей. Проложите и закрепите приобретаемый отдельно провод для подключения к аккумулятору, провод заземления, провода громкоговорителей и усилителя как можно дальше от антенны, кабеля антенны и тюнера.
- Не допускать прокладки проводов в местах с повышенной температурой, например, вблизи решетки обогревателя. Под воздействием высокой температуры может нарушиться изоляция проводов, что, в свою очередь, может вызвать короткое замыкание на корпус автомобиля.

Снятие защитного кожуха клеммы

Перед подключением и установкой усилителя необходимо снять защитный кожух клеммы.

- 1 Сдвиньте кожух по направлению вовне (I) и потяните на себя (II).

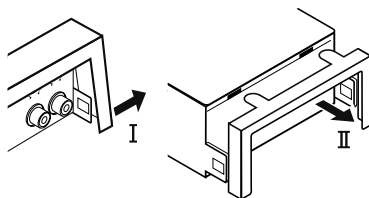

Установка защитного кожуха клеммы на место

- 1 При сдвинутом кожухе установите защитный кожух, как показано на рисунке ниже.

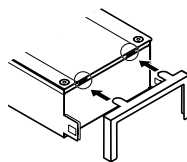

- 2 Нажмите на верхние стороны защитного кожуха, чтобы убедиться, что кожух надежно закреплен на устройстве.
- 3 Нажмите на нижние стороны защитного кожуха. Убедитесь, что крючок защитного кожуха плотно вошел в корпус устройства. Подробнее см. на рисунке.

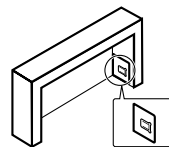

Режим мостового соединения

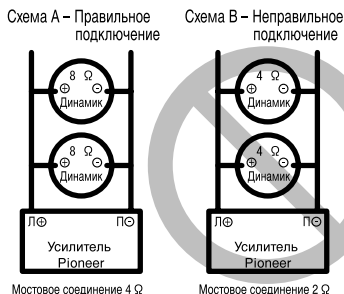

Максимальное сопротивление громкоговорителя не должно превышать 4 Ω. Убедитесь, что данное условие выполнено. Неверное подключение усилителя может привести к его повреждению или к травмам в виде ожогов, вызванных перегревом.

Мостовое соединение двухканального усилителя с нагрузкой 4 Ω представляет собой параллельное подключение двух громкоговорителей с сопротивлением 8 Ω каждый, левого ⊕ и правого ⊖ (Схема А), либо одного громкоговорителя с сопротивлением 4 Ω. Для других усилителей см. схему мостового подключения громкоговорителей на задней панели: два громкоговорителя с сопротивлением 8 Ω, подключенных параллельно, для нагрузки 4 Ω, либо один громкоговоритель с сопротивлением 4 Ω на каждый канал.

При возникновении вопросов обращайтесь к местному авторизованному дилеру Pioneer или в пункт сервисного обслуживания. ■

Технические характеристики громкоговорителя

Убедитесь, что характеристики громкоговорителей соответствуют указанным ниже требованиям. В противном случае существует опасность возгорания, задымления или повреждения устройства. Сопротивление громкоговорителей от 2 Ω до 8 Ω в режиме стерео, или от 4 Ω до 8 Ω для

монофонического или иного мостового соединения.

Сабвуфер

Канал громкоговорителя	Мощность
Двухканальный выход	Номинальная входная мощность: Не менее 125 Вт
Одноканальный выход	Номинальная входная мощность: Не менее 300 Вт

Прочее оборудование (кроме сабвуфера)

Канал громкоговорителя	Мощность
Двухканальный выход	Максимальная входная мощность: Не менее 250 Вт
Одноканальный выход	Максимальная входная мощность: Не менее 600 Вт



Подключение устройств

Подключение громкоговорителей и вход RCA

Выход RCA может работать в двухканальном (стерео) или одноканальном (моно) режиме.

Ниже показаны примеры подключения.

Подсоедините выводы громкоговорителей к входу RCA в соответствии с режимом.

Двухканальный выход (стерео) При подключении двух громкоговорителей (левого и правого)

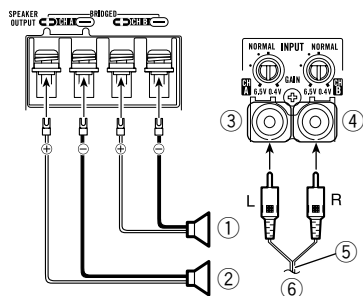

- ① Вывод громкоговорителя (правый)
- ② Вывод громкоговорителя (левый)
- ③ Входное гнездо A для RCA
- ④ Входное гнездо B для RCA
- ⑤ Кабель RCA (продается отдельно)
- ⑥ От автомобильной аудиосистемы (выход RCA)

Двухканальный выход (стерео) При подключении громкоговорителя (режим мостового включения)

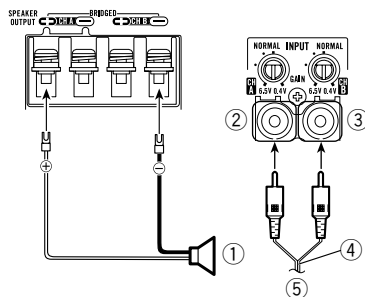

- ① Вывод громкоговорителя
- ② Входное гнездо A для RCA
- ③ Входное гнездо B для RCA
- ④ Кабель RCA (продается отдельно)
- ⑤ От автомобильной аудиосистемы (выход RCA)

Одноканальный выход (моно) При подключении двух громкоговорителей (переднего левого и заднего левого)

- Установите переключатель INPUT (вход) в положение 1CH.
- Звук по входу RCA A выводится через громкоговорители.

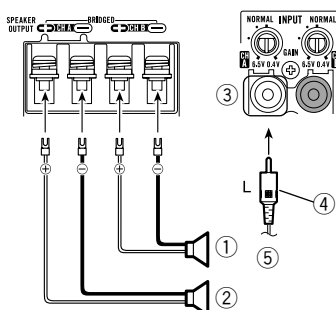

- ① Вывод переднего громкоговорителя (левый)
- ② Вывод заднего громкоговорителя (левый)
- ③ Входное гнездо A для RCA
- ④ Кабель RCA (продается отдельно)

Подключение устройств

- ⑤ От автомобильной аудиосистемы (выход RCA)

Одноканальный выход (моно) При подключении громкоговорителя (режим мостового включения)

- Установите переключатель INPUT (вход) в положение 1CH.

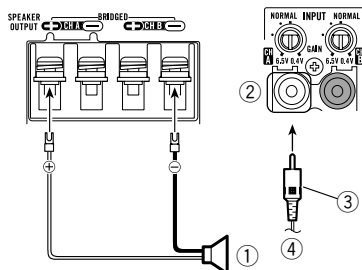

- ① Выход громкоговорителя
② Входное гнездо А для RCA
③ Кабель RCA (продается отдельно)
④ От автомобильной аудиосистемы (выход RCA) ■

Подключение клеммы питания

Рекомендуется использовать специальный красный провод для подключения к аккумулятору и провод заземления RD-223 (продаются отдельно). Подключите провод, предназначенный для подключения к аккумулятору, к положительной клемме ⊕ аккумулятора автомобиля, а провод заземления – к корпусу автомобиля.

⚠ ПРЕДУПРЕЖДЕНИЕ

Если провод, идущий от аккумулятора, слабо закреплен на клемме с помощью винтов, то это может вызвать перегрев, неполадки в работе устройства и травмы, включая небольшие ожоги.

1 Проложите провод, предназначенный для подключения к аккумулятору, из отсека двигателя в салон автомобиля.

После подключения всех проводов усилителя последним подключите провод, идущий от клеммы усилителя к положительной (⊕) клемме аккумулятора.

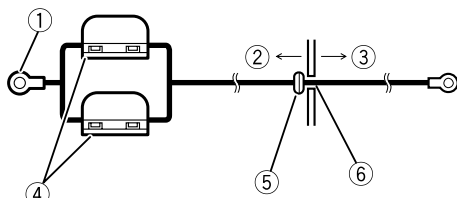

- ① Положительная (⊕) клемма
② Отсек двигателя
③ Салон автомобиля
④ Плавкий предохранитель (30 А) × 2
⑤ Вставьте кольцевое резиновое уплотнение в корпус автомобиля.
⑥ Просверлите в корпусе автомобиля отверстие диаметром 14 мм.

2 Подсоедините провода к клеммам.

Плотно закрепите провода на клеммах с помощью винтов.

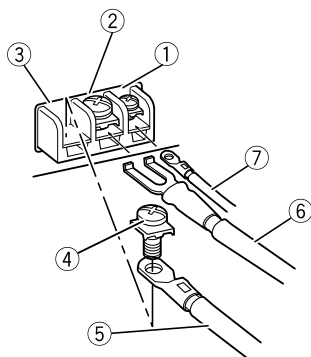

- ① Клемма системы дистанционного управления
② Клемма заземления
③ Клемма питания
④ Клеммные винты

Подключение устройств

- ⑤ Провод для подключения к аккумулятору
- ⑥ Провод заземления
- ⑦ Провод системы дистанционного управления

Подключение проводов к выходным клеммам громкоговорителей

1 С помощью кусачек или ножа зачистите концы проводов громкоговорителя примерно на 10 мм, а затем скрутите зачищенные концы.

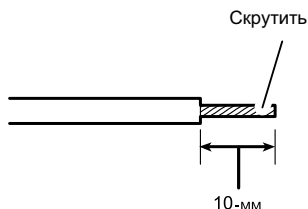

2 Наденьте наконечники на концы проводов.

С помощью плоскогубцев или аналогичного инструмента закрепите наконечники на проводах.

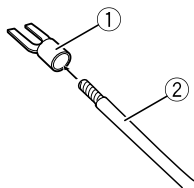

- ① Наконечник (продается отдельно)
- ② Провод громкоговорителя

3 Подключите провода громкоговорителя к выходным клеммам громкоговорителя.

Плотно закрепите провода громкоговорителя на клеммах с помощью винтов.

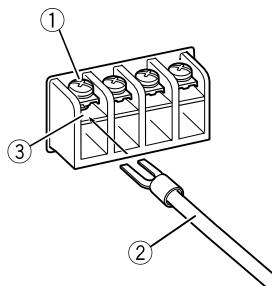

- ① Клеммные винты
- ② Провода громкоговорителей
- ③ Выходные клеммы для подключения громкоговорителей

Перед установкой усилителя

ПРЕДУПРЕЖДЕНИЕ

- Для обеспечения надлежащей установки используйте только детали, входящие в комплект поставки, в соответствии с инструкциями. Использование деталей, отличных от указанных, может стать причиной повреждения внутренних компонентов усилителя или выключения усилителя при ослаблении крепления этих деталей.
- Не устанавливайте усилитель:
 - В местах, где водитель или пассажир может получить травму при экстренном торможении автомобиля.
 - В местах, где он может мешать водителю во время движения, например, на полу перед сидением водителя.
- Самонарезающие винты необходимо устанавливать так, чтобы не касались проводов. Эти меры предосторожности позволят избежать обрыва проводов под воздействием вибрации, вызванной движением автомобиля, которые могут привести к возгоранию.
- Убедитесь, что провода не могут попасть в механизм регулировки положения сиденья и не касаются ног пассажира или водителя. Это может повлечь за собой короткое замыкание.
- При сверлении отверстий для установки усилителя убедитесь, что за панелью не находятся какие-либо детали, и обеспечьте защиту от повреждений всех проводов и важного оборудования (например, трубопроводов тормозной или топливной системы, проводки).
- Не закрывать усилитель напольным покрытием или ковриком.
- Устанавливайте усилитель только на ровной поверхности. Не устанавливайте на поверхностях с уклоном или неровностями. Это может стать причиной неисправности.
- При установке усилителя убедитесь, что никакие детали (например, винты) не попали в пространство между усилителем и автомобилем. Это может стать причиной неисправности.
- Функция защиты может сработать для предохранения усилителя от перегрева, если он установлен в месте, где не происходит достаточный отъем тепла, а также если он постоянно используется при большой громкости и т.п. В таких случаях усилитель отключается и включится только когда его температура упадет до определенного уровня.
- Оптимальное место установки усилителя зависит от конкретной модели автомобиля. Закрепите усилитель на достаточно жесткой поверхности.
- Прежде всего временно подсоедините все провода и проверьте, что усилитель и система работают надлежащим образом.
- После установки усилителя убедитесь, что запасное колесо, домкрат и инструменты извлекаются без помех.
- Для переноски устройства обязательно удерживайте его среднюю секцию. Если для подъема устройства удерживается защитный кожух клеммы, защитный кожух может отделяться. Это может привести к падению устройства и получению повреждений. .

ВНИМАНИЕ

- Для обеспечения надлежащей теплоотдачи усилителя при его установке необходимо обеспечить следующие условия:
 - Наличие достаточного свободного пространства над усилителем для обеспечения надлежащей вентиляции.

Установка

Пример установки усилителя на напольном коврик или шасси

1 Закрепите скобы на дне устройства.

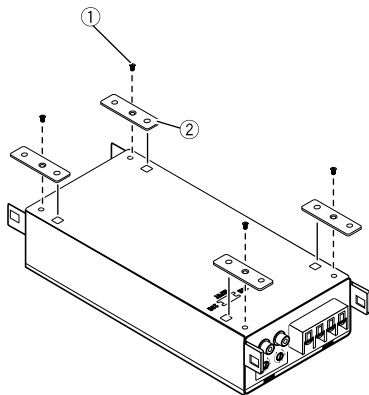

① Винты (3 мм × 8 мм)

② Монтажная рамка

2 Установите устройство.

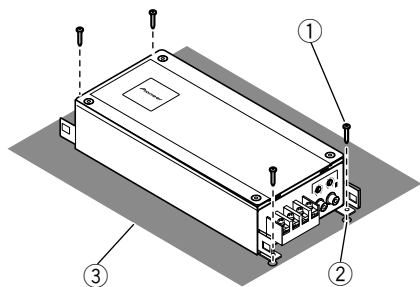

① Самонарезающие винты (4 мм × 18 мм)

② Просверлите отверстие диаметром 2,5 мм

③ Напольный коврик или шасси

Дополнительная информация

Технические характеристики

Источник питания	14,4 В постоянного тока (допустимый диапазон от 10,8 В до 15,1 В)
Система заземления	Заземление отрицательного полюса
Потребляемый ток	23 А (при номинальной выходной мощности, 4 Ω)
Среднее значение тока	6,4 А (4 Ω для двух каналов) 4,1 А (4 Ω для одного канала) 8 А (2 Ω для двух каналов)
Плавкий предохранитель	30 А
Размеры (Ш × В × Г)	255 мм × 50 мм × 104 мм
Масса	1,6 кг
Максимальная выходная мощность	250 Вт × 2 (при 14,4 В, 4 Ω , 2-канальный звук) / 600 Вт × 1 (при 14,4 В, 4 Ω , одноканальный звук, МОСТОВОЕ ВКЛЮЧЕНИЕ)
Номинальная выходная мощность	125 Вт × 2 (при 14,4 В, 4 Ω , от 20 Гц до 20 кГц, \leq 0,8 % суммарного значения коэффициента нелинейных искажений) 300 Вт × 1 (при 14,4 В, 4 Ω МОСТОВОЕ ВКЛЮЧЕНИЕ, 1 кГц, \leq 0,8 % суммарного значения коэффициента нелинейных искажений) 150 Вт × 2 (при 14,4 В, 2 Ω , 1 кГц, \leq 0,8 % суммарного значения коэффициента нелинейных искажений)
Сопротивление нагрузки	4 Ω (допустимо – от 2 Ω до 8 Ω)
Амплитудно-частотная характеристика	от 10 Гц до 30 кГц (+0 дБ, –3 дБ)
Отношение сигнал/шум	105 дБ (сеть IEC-A)
Искажение	0,004 % (4 Вт, 1 кГц)
Разделение	70 дБ (10 Вт, 1 кГц) 65 дБ (10 Вт, от 100 Гц до 10 кГц)
Регулировка коэффициента усиления	от 400 мВ до 6,5 В

Максимальная амплитуда входного сигнала / сопротивление:

RCA 6,5 В / 22 к Ω

Примечание

В соответствии со статьей 5 закона Российской Федерации «О защите прав потребителей» и постановлением правительства Российской Федерации № 720 от 16.06.97 компания Pioneer Europe NV оговаривает следующий срок службы изделий, официально поставляемых на российский рынок.
Автомобильная электроника: 6 лет
Прочие изделия (наушники, микрофоны и т.п.): 5 лет

Примечания

- Характеристики и конструкция могут быть изменены без предварительного уведомления.
- Среднее значение тока близко к максимальному значению тока, потребляемому данным устройством, когда на вход подается аудиосигнал. Используйте это значение при подсчете суммарного тока, потребляемого несколькими усилителями мощности.
- Данное устройство произведено в Китае. \blacksquare

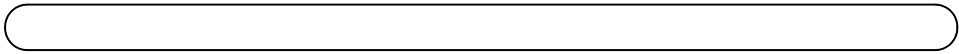

<http://www.pioneer.eu>

Visit **www.pioneer.co.uk** (or **www.pioneer.eu**) to register your product.

Visitez **www.pioneer.fr** (ou **www.pioneer.eu**) pour enregistrer votre appareil.
Si prega di visitare il sito **www.pioneer.it** (o **www.pioneer.eu**) per registrare il prodotto.

Visite **www.pioneer.es** (o **www.pioneer.eu**) para registrar su producto.

Zum Registrieren Ihres Produktes besuchen Sie bitte **www.pioneer.de** (oder **www.pioneer.eu**) .

Bezoek **www.pioneer.nl** (of **www.pioneer.eu**) om uw product te registreren.

Посетите **www.pioneer-rus.ru** (или **www.pioneer.eu**) для регистрации приобретенного Вами изделия.

PIONEER CORPORATION

28-8, Honkomagome 2-chome, Bunkyo-ku,
Tokyo 113-0021, JAPAN

Корпорация Пайонир

28-8, Хонкомагомэ 2-чоме, Бункё-ку,
Токио 113-0021, Япония

Импортер ООО “ПИОНЕР РУС”

105064, Россия, г. Москва, Нижний Сусальный переулок, дом 5,
строение 19
Тел.: +7(495) 956-89-01

PIONEER ELECTRONICS (USA) INC.

P.O. Box 1540, Long Beach, California 90801-1540, U.S.A.
TEL: (800) 421-1404

PIONEER EUROPE NV

Haven 1087, Keetberglaan 1, B-9120 Melsele, Belgium/Belgique
TEL: (0) 3/570.05.11

PIONEER ELECTRONICS ASIACENTRE PTE. LTD.

2 Jalan Kilang Barat, #07-01, Singapore 159346
TEL: 65-6378-7888

PIONEER ELECTRONICS AUSTRALIA PTY. LTD.

5 Arco Lane, Heatherton, Victoria, 3202 Australia
TEL: (03) 9586-6300

PIONEER ELECTRONICS OF CANADA, INC.

340 Ferrier Street, Unit 2, Markham, Ontario L3R 2Z5, Canada
TEL: 1-877-283-5901
TEL: 905-479-4411

PIONEER ELECTRONICS DE MÉXICO S.A. de C.V.

Bldv.Manuel Ávila Camacho 138, 10 piso
Col.Lomas de Chapultepec, México, D.F. 11000
TEL: 52-55-9178-4270
FAX: 52-55-5202-3714

先鋒股份有限公司

台北市內湖區瑞光路407號8樓
電話：886-(0)2-2657-3588

先鋒電子（香港）有限公司

香港九龍長沙灣道909號5樓
電話：852-2848-6488

© 2011-2016 PIONEER CORPORATION.
All rights reserved.

© 2011-2016 PIONEER CORPORATION.
Tous droits de reproduction et de
traduction réservés.

© PIONEER CORPORATION, 2011-
2016.
Все права защищены.