

Manuale di funzionamento

SISTEMA DI NAVIGAZIONE AV

AVIC-F40BT AVIC-F940BT AVIC-F840BT

Leggere prima **Informazioni importanti per l'utente**.
Informazioni importanti per l'utente contiene
informazioni importanti che devono essere comprese
prima di utilizzare il sistema di navigazione.

Grazie per aver acquistato questo prodotto Pioneer.

Leggere queste istruzioni per conoscere come utilizzare correttamente il proprio modello. *Una volta lette le istruzioni, conservare questo documento in un luogo sicuro per una futura consultazione.*



Importante

Le schermate mostrate negli esempi potrebbero differire da quelle effettive.

Le schermate effettive potrebbero essere soggette a modifiche senza preavviso a scopo di migliorarne le prestazioni e le funzionalità.

01 Introduzione

- Presentazione del manuale **10**
 - Uso del presente manuale **10**
 - Convenzioni utilizzate nel presente manuale **10**
 - Termini utilizzati nel presente manuale **11**
- Note riguardanti la visualizzazione video **11**
- Note riguardanti la visualizzazione DVD-Video **11**
- Note riguardanti l'uso dei file MP3 **11**
- Compatibilità con iPod **11**
- Copertura delle mappe **12**
- Protezione del pannello LCD e dello schermo **12**
- Note sulla memoria interna **12**
 - Prima di rimuovere la batteria del veicolo **12**
 - Dati soggetti a cancellazione **12**

02 Operazioni di base

- Verifica dei nomi delle parti e delle funzioni **14**
- Protezione del prodotto dal furto **16**
 - Smontaggio della mascherina rimovibile **16**
 - Rimontaggio della mascherina rimovibile **17**
- Regolazione dell'angolazione del pannello LCD **17**
- Inserimento ed espulsione di un disco **17**
 - Inserimento di un disco (per AVIC-F40BT) **17**

- Espulsione di un disco (per AVIC-F40BT) **18**
- Inserimento di un disco (per AVIC-F940BT e AVIC-F840BT) **18**
- Espulsione di un disco (per AVIC-F940BT e AVIC-F840BT) **18**

- Inserimento ed espulsione di una scheda di memoria SD **19**
 - Inserimento di una scheda di memoria SD (per AVIC-F40BT) **19**
 - Espulsione di una scheda di memoria SD (per AVIC-F40BT) **19**
 - Inserimento di una scheda di memoria SD (per AVIC-F940BT e AVIC-F840BT) **20**
 - Espulsione di una scheda di memoria SD (per AVIC-F940BT e AVIC-F840BT) **21**

- Collegamento e scollegamento di una periferica di archiviazione USB **22**
 - Collegamento di una periferica di archiviazione USB **22**
 - Scollegamento di una periferica di archiviazione USB **22**

- Collegamento e scollegamento di un iPod **22**
 - Collegamento di un iPod **22**
 - Scollegamento dell'iPod **23**

Avvio e spegnimento **23**

Primo avvio **23**

Avvio regolare **24**

- Messaggio sul database delle mappe **24**

Immagine dimostrativa **24**

03 Uso delle schermate dei menu di navigazione

- Passaggio da una schermata all'altra **26**
- Operazioni possibili nei vari menu **27**
- Menu di scelta rapida **27**
 - Selezione di una scelta rapida **27**
 - Rimozione di una scelta rapida **28**

- Utilizzo delle schermate di elenco (ad esempio, elenco di PDI) **28**
- Utilizzo della tastiera a schermo **28**
- 04** **Uso della mappa**
- Come leggere la schermata della mappa **30**
- Mappa ingrandita dell'incrocio **32**
 - Visualizzazione durante la guida in autostrada **32**
- Tipi di strade memorizzate nel database delle mappe **32**
- Uso della schermata della mappa **33**
- Modifica della scala della mappa **33**
 - Modifica dell'orientamento della mappa **33**
 - Scorrimento della mappa alla posizione desiderata **34**
 - Visualizzazione delle informazioni su una specifica posizione **34**
 - Utilizzo dei menu di scelta rapida sulla mappa **35**
- Cambio della modalità di visualizzazione **35**
- 05** **Funzioni di guida ecologica**
- Verifica dello stato di guida ecologica **37**
- Visualizzazione del livello di guida ecologica **38**
- Avviso di avvio improvviso **38**
- 06** **Ricerca e selezione di una posizione**
- Sequenza per la creazione di un itinerario **39**
- Ricerca di una posizione mediante l'indirizzo **40**
- Ricerca prima del nome di una strada **40**
 - Ricerca prima del nome di una città **41**
 - Individuazione della destinazione mediante il CAP **42**
 - Ricerca per cronologia di città selezionate **43**
- Impostazione dell'itinerario fino al domicilio **43**
- Ricerca dei punti di interesse (PDI) **44**
- Ricerca di PDI per categorie predefinite **44**
 - Ricerca di un PDI direttamente dal nome dei servizi **44**
 - Ricerca di un PDI nelle vicinanze **45**
 - Ricerca di PDI intorno al luogo di destinazione **45**
 - Ricerca di PDI intorno alla città **45**
- Selezione della destinazione da "Preferiti" **47**
- Ricerca di PDI utilizzando dati di una scheda di memoria SD **47**
- Selezione di una posizione cercata di recente **47**
- Ricerca di una posizione dalle coordinate **48**
- 07** **Dopo aver deciso la posizione**
- Impostazione dell'itinerario verso la destinazione **49**
- Visualizzazione di itinerari multipli **50**
- 08** **Verifica e modifica dell'itinerario attuale**
- Visualizzazione della schermata dell'itinerario **51**
- Modifica delle condizioni di calcolo dell'itinerario **51**
- Voci modificabili dagli utenti **51**
- Verifica dell'itinerario attuale **53**
- Modifica di punti intermedi **53**
- Aggiunta di punti intermedi **53**
 - Eliminazione di un punto intermedio **54**
 - Ordinamento dei punti intermedi **54**
- Annullamento delle indicazioni di guida **54**
- 09** **Registrazione e modifica delle posizioni**
- Memorizzazione delle posizioni preferite **56**
- Registrazione di una posizione tramite "Preferiti" **56**

- Registrazione di una posizione nella modalità scorrimento **56**

Modifica delle posizioni registrate **56**

- Modifica della posizione preferita nell'elenco **56**
- Modifica del domicilio **57**
- Ordinamento delle posizioni preferite nell'elenco **58**
- Cancellazione di una posizione preferita dall'elenco **58**

Esportazione e importazione delle posizioni preferite **59**

- Esportazione delle posizioni preferite **59**
- Importazione delle posizioni preferite **59**

Cancellazione della cronologia delle destinazioni dall'elenco **60**

10 Uso delle informazioni sul traffico

Verifica di tutte le informazioni sul traffico **61**

Verifica delle informazioni sul traffico lungo l'itinerario **62**

Come leggere le informazioni sul traffico sulla mappa **62**

Impostazione di un itinerario alternativo per evitare gli ingorghi **63**

- Verifica automatica della presenza di ingorghi **63**
- Controllo manuale delle informazioni sul traffico **64**

Selezione delle informazioni sul traffico da visualizzare **64**

Selezione manuale del fornitore di servizio RDS-TMC preferito **65**

11 Registrazione e connessione di una periferica Bluetooth

Preparazione delle periferiche di comunicazione **66**

Registrazione delle periferiche Bluetooth **66**

- Ricerca di periferiche Bluetooth disponibili nelle vicinanze **66**
- Accoppiamento dalle periferiche Bluetooth **67**
- Ricerca di una periferica Bluetooth specifica **68**
- Eliminazione di una periferica registrata **69**

Collegamento manuale di una periferica Bluetooth registrata **70**

- Impostazione della connessione prioritaria **71**

12 Uso delle chiamate vivavoce

Visualizzazione del menu telefono **72**

Esecuzione di una chiamata **72**

- Composizione diretta del numero **72**
- Composizione rapida di una chiamata a casa **73**
- Chiamata di un numero presente nella rubrica telefonica **73**
- Composizione partendo dalla cronologia delle chiamate **74**
- Composizione di una posizione preferita **74**
- Chiamata di un punto di interesse **75**
- Chiamata dalla mappa **75**

Accettazione di una telefonata **76**

- Risposta a una chiamata in arrivo **76**

Trasferimento della rubrica telefonica **76**

- Modifica dell'ordine dei nomi nella rubrica telefonica **77**
 - Eliminazione di contatti registrati **78**
- Modifica delle impostazioni del telefono **78**
- Modifica del nome del dispositivo **78**
 - Modifica della password **78**
 - Interruzione della trasmissione Bluetooth **79**
 - Eliminazione dell'eco e riduzione dei disturbi **79**

- Risposta automatica a una chiamata **79**

- Impostazione della funzione di rifiuto automatico **80**
 - Cancellazione della memoria **80**
 - Aggiornamento del software per tecnologia senza fili Bluetooth **81**
- Note sulle chiamate vivavoce **81**

13 Funzioni di base della sorgente AV

- Visualizzazione della schermata delle operazioni audio-video **83**
- Selezione di una sorgente **83**
- Utilizzo delle schermate di elenco (ad esempio, elenco iPod) **83**
- Passaggio tra la schermata delle operazioni audio-video e quella di elenco **83**
 - Selezione di una voce **84**
 - Ritorno alla visualizzazione precedente **84**

14 Uso della radio (FM)

- Procedura di avvio **85**
- Letture della schermata **85**
- Uso dei tasti del pannello tattile **86**
- Memorizzazione e richiamo delle frequenze di trasmissione **87**
 - Uso dei test radio **87**
- Utilizzo dei pulsanti hardware **88**
- Utilizzo delle funzioni avanzate **88**
- Memorizzazione delle frequenze di trasmissione più forti **88**
 - Sintonizzazione di segnali forti **89**
 - Limitazione delle stazioni alla programmazione regionale **89**
 - Ricerca di una stazione RDS tramite le informazioni PTY **89**
 - Ricezione dei notiziari sul traffico **90**
 - Sintonizzazione su frequenze alternative **90**
 - Uso dell'interruzione dei programmi per i notiziari **91**
 - Condizioni dell'icona di interruzione **91**

- Elenco PTY **92**

15 Uso della radio (AM)

- Procedura di avvio **93**
- Letture della schermata **93**
- Uso dei tasti del pannello tattile **94**
- Memorizzazione e richiamo delle frequenze di trasmissione **95**
- Utilizzo dei pulsanti hardware **95**
- Utilizzo delle funzioni avanzate **95**
- Memorizzazione delle frequenze di trasmissione più forti **95**
 - Sintonizzazione di segnali forti **96**

16 Riproduzione di CD audio

- Procedura di avvio **97**
- Letture della schermata **97**
- Uso dei tasti del pannello tattile **98**
- Utilizzo dei pulsanti hardware **99**
- Utilizzo delle funzioni avanzate **99**

17 Riproduzione di file musicali su disco ROM

- Procedura di avvio **100**
- Letture della schermata **100**
- Uso dei tasti del pannello tattile **102**
- Utilizzo dei pulsanti hardware **103**
- Utilizzo delle funzioni avanzate **103**

18 Riproduzione di un DVD-Video

- Procedura di avvio **105**
- Letture della schermata **105**
- Uso dei tasti del pannello tattile **106**
- Ripresa della riproduzione (segnalibro) **108**
 - Ricerca di una scena specifica e avvio della riproduzione a un orario specificato **108**
 - Ricerca numerica diretta **108**
 - Uso del menu DVD **108**
 - Uso del menu del DVD tramite i tasti del pannello tattile **109**
 - Riproduzione fotogramma per fotogramma **109**

- Riproduzione rallentata **109**
- Utilizzo dei pulsanti hardware **110**
- Utilizzo delle funzioni avanzate **110**
- 19 Riproduzione di un video DivX**
 - Procedura di avvio **111**
 - Lettura della schermata **111**
 - Uso dei tasti del pannello tattile **112**
 - Riproduzione fotogramma per fotogramma **113**
 - Riproduzione rallentata **114**
 - Avvio della riproduzione a un orario specificato **114**
 - Utilizzo dei pulsanti hardware **114**
 - Utilizzo delle funzioni avanzate **114**
- 20 Configurazione DVD-Video o DivX**
 - Visualizzazione del menu Impostazione DVD/DivX® **116**
 - Configurazione delle lingue prioritarie **116**
 - Visualizzazione dell'icona dell'angolazione **116**
 - Impostazione del rapporto d'aspetto **117**
 - Impostazione della protezione minori **117**
 - Impostazione del codice numerico e del livello di protezione **117**
 - Impostazione della riproduzione automatica **118**
 - Impostazione del file dei sottotitoli per DivX **118**
 - Grafico dei codici della lingua per i DVD **119**
- 21 Riproduzione di file musicali (da USB o SD)**
 - Procedura di avvio **120**
 - Lettura della schermata **120**
 - Uso dei tasti del pannello tattile (Musica) **122**
 - Utilizzo dei pulsanti hardware **123**
 - Utilizzo delle funzioni avanzate **123**
- 22 Riproduzione di file video (da USB o SD)**
 - Procedura di avvio **124**
 - Lettura della schermata **124**
 - Uso dei tasti del pannello tattile (Video) **125**
 - Ricerca di una scena specifica e avvio della riproduzione a un orario specificato **126**
 - Utilizzo dei pulsanti hardware **126**
 - Utilizzo delle funzioni avanzate **126**
- 23 Uso di un iPod (iPod)**
 - Procedura di avvio **128**
 - Lettura della schermata **128**
 - Uso dei tasti del pannello tattile **130**
 - Utilizzo dei pulsanti hardware **132**
 - Avvio della riproduzione dei video **132**
 - Limitazione della ricerca a un brano o un video dell'elenco **133**
 - Utilizzo di un'applicazione per iPhone dal sistema di navigazione **134**
 - Procedura di avvio **134**
 - Uso dei tasti del pannello tattile **135**
 - Uso della tastiera **135**
 - Quando si utilizza un'applicazione non compatibile con la Advanced App Mode **136**
 - Uso delle funzioni tramite l'iPod **136**
 - Procedura di avvio **137**
 - Uso dei tasti del pannello tattile **137**
 - Riproduzione mediante MusicSphere **138**
 - Procedura di avvio **138**
 - Lettura della schermata **138**
 - Uso dei tasti del pannello tattile **138**
 - Utilizzo delle funzioni avanzate **138**
- 24 Utilizzo di Aha Radio**
 - Procedura di avvio **140**
 - Per utenti di dispositivi Android **141**
 - Per utenti di iPhone **141**
 - Lettura della schermata **142**
 - Uso dei tasti del pannello tattile **143**
 - Funzioni associate ad Aha Radio e al sistema di navigazione **144**
 - Visualizzazione di PDI ottenuti tramite Aha Radio **144**

25 Utilizzo del lettore audio Bluetooth

- Procedura di avvio **146**
- Lettura della schermata **146**
- Uso dei tasti del pannello tattile **148**
- Utilizzo dei pulsanti hardware **148**
- Utilizzo delle funzioni avanzate **149**

26 Uso di un ingresso AV

- Lettura della schermata **150**
- Uso di AV1 **150**
- Uso di AV2 **150**
- Uso dei tasti del pannello tattile **151**

27 Personalizzazione delle preferenze

- Visualizzazione dello schermo per le impostazioni di navigazione **152**
- Verifica dei collegamenti dei cavi **152**
- Verifica dello stato di apprendimento e guida dei sensori **153**
 - Cancellazione dello stato **153**
- Utilizzo della funzione sui consumi di carburante **154**
 - Inserimento delle informazioni sui consumi di carburante per il calcolo dei costi **154**
 - Calcolo del consumo di carburante **155**
 - Esportazione dei dati sul costo del carburante **156**
- Registrazione della cronologia di viaggio **156**
- Uso della guida dimostrativa **157**
- Registrazione del domicilio **157**
- Correzione della posizione corrente **158**
- Modifica della funzione di guida ecologica **158**
 - Cancellazione delle informazioni sul consumo di carburante **159**
- Visualizzazione dello schermo per le impostazioni della mappa **159**
- Impostazione dello zoom automatico **159**
- Impostazione della mappa dettagliata della città **160**

- Impostazione del grafico limite per le mappe della città **160**
- Impostazione dell'indicazione del limite di velocità **161**
- Visualizzazione dell'icona di notifica del traffico **161**
- Visualizzazione dell'icona Bluetooth collegato **161**
- Visualizzazione del nome della strada corrente **162**
- Impostazione della visualizzazione di icone delle posizioni preferite **162**
- Visualizzazione dei riferimenti 3D **162**
- Visualizzazione delle manovre **163**
- Visualizzazione delle informazioni sul consumo di carburante **163**
- Visualizzazione dei PDI sulla mappa **163**
 - Visualizzazione dei PDI preinstallati sulla mappa **164**
 - Visualizzazione dei PDI personalizzati **165**
- Modifica della modalità di visualizzazione **165**
- Impostazione del cambiamento dei colori diurni/notturni della mappa **165**
- Modifica del colore della strada **166**
- Modifica dell'impostazione della schermata di interruzione della navigazione **166**
- Selezione delle voci del menu "Accesso rapido" **166**
- Visualizzazione dello schermo per le impostazioni del sistema **167**
 - Personalizzazione delle impostazioni locali **168**
 - Impostazione del volume per la guida vocale e il telefono **170**
 - Modifica della schermata introduttiva preinstallata **171**
 - Impostazione della schermata introduttiva memorizzata nella scheda di memoria SD **172**

- Impostazione della telecamera di visione posteriore **172**
- Regolazione delle posizioni di risposta del pannello tattile (calibrazione del pannello tattile) **173**
- Impostazione del colore di illuminazione **174**
- Verifica delle informazioni di versione **175**
- Inversione del display di stato del controllo climatico **175**

Selezione del video per il display posteriore **175**

Regolazione dell'immagine **176**

Visualizzazione dello schermo per le impostazioni del sistema AV **177**

- Impostazione dell'ingresso video 1 (AV1) **178**
- Impostazione dell'ingresso video 2 (AV2) **178**
- Modifica della modalità schermo panoramico **178**
- Impostazione dell'uscita posteriore **179**
- Cambiamento dell'impostazione di pre-uscita **180**
- Temporizzazione di disattivazione/attenuazione dell'audio **180**
- Selezione del livello di disattivazione/attenuazione dell'audio **181**
- Passaggio alla ricerca automatica PI **181**
- Impostazione dell'incremento di sintonizzazione FM **181**
- Visualizzazione del codice di registrazione dei contenuti DivX VOD **182**
- Visualizzazione del codice di cancellazione dei contenuti DivX VOD **182**
- Selezione del metodo di connessione dello smartphone **182**

Visualizzazione dello schermo per le impostazioni dell'audio AV **182**

- Uso della regolazione del bilanciamento **183**
- Uso dell'equalizzatore **184**
- Regolazione automatica della curva di equalizzazione (Auto EQ) **186**
- Utilizzo della funzione Controllo acustico centrale **188**
- Regolazione dell'intensità del suono **188**
- Uso dell'uscita subwoofer **188**
- Uso del filtro passa-alto **189**
- Regolazione del livello delle sorgenti **189**
- Potenziamento dei bassi (Enfasi bassi) **189**

Copia delle impostazioni **190**

Impostazione della modalità sicura **190**

Spegnimento dello schermo **190**

28 Visualizzazione dello stato di funzionamento delle apparecchiature del veicolo

Visualizzazione delle informazioni di rilevamento ostacoli **191**

Visualizzazione dello stato di funzionamento del pannello di controllo climatico **191**

29 Uso del sistema di navigazione mediante la voce

Per garantire una guida sicura **193**

Funzioni di base della gestione vocale **193**

- Sequenza della gestione vocale **193**
- Avvio della gestione vocale **194**
- Uso della gestione vocale **194**

Comandi vocali di base **195**

- Comandi di base **195**
- Gestione vocale per la sorgente AV **195**
- Comandi vocali relativi alle chiamate vivavoce **196**

Suggerimenti per la gestione vocale **196**

30 Altre funzioni

Impostazione della funzione antifurto **197**

- Impostazione della password **197**
- Inserimento della password **197**
- Eliminazione della password **197**
- Password dimenticata **198**

Ripristino delle impostazioni iniziali o di fabbrica del sistema di navigazione **198**

- Ripristino delle Impostazioni predefinite **198**
- Ripristino dello stato iniziale del sistema di navigazione **198**
- Impostazione di voci da eliminare **200**

● Appendice

Risoluzione dei problemi **202**

Messaggi relativi alle funzioni di navigazione **207**

Messaggi relativi alle funzioni audio **209**

Tecnologia di posizionamento **211**

- Posizionamento tramite sistema GPS **211**
- Posizionamento tramite navigazione stimata **211**
- Come funzionano insieme GPS e navigazione stimata? **211**

Gestione di errori notevoli **212**

- Quando il posizionamento tramite GPS è impossibile **212**
- Condizioni che possono causare marcati errori di posizionamento **213**

Informazioni sull'impostazione dell'itinerario **215**

- Specifiche della ricerca dell'itinerario **215**

Uso e cura dei dischi **216**

- Unità integrata e cura **216**
- Condizioni ambientali per la lettura dei dischi **217**

Dischi riproducibili **217**

- DVD-Video e CD **217**
- Dischi registrati AVCHD **217**
- Riproduzione di DualDisc **217**

- Dolby Digital **217**

Informazioni dettagliate sui contenuti multimediali riproducibili **218**

- Compatibilità **218**
- Grafico della compatibilità dei supporti **221**

Bluetooth **225**

Logo SD ed SDHC **225**

WMA/WMV **226**

DivX **226**

AAC **226**

Android™ **226**

Informazioni dettagliate riguardo i dispositivi iPod connessi **226**

- iPod e iPhone **227**
- iTunes **227**

Uso di contenuti connessi basati su applicazioni **227**

- Aha Radio **227**

Uso corretto dello schermo LCD **227**

- Uso dello schermo LCD **227**
- Schermo a cristalli liquidi (LCD) **228**
- Manutenzione dello schermo LCD **228**
- Retroilluminazione a LED (light-emitting diode, diodo ad emissione luminosa) **228**

Informazioni sulla visualizzazione **229**

- Menu destinazioni **229**
- Menu telefono **229**
- Menu impostazioni **230**
- Menu Impostazioni Navi **230**
- Menu Impostazioni del sistema **231**
- Menu Impostazioni mappa **231**
- Menu Impostazioni Bluetooth **232**
- Menu Impostazioni sistema AV **232**
- Menu Impostazioni suono AV **233**

Glossario **234**

Dati tecnici **237**

Presentazione del manuale

Prima di utilizzare questo prodotto, assicurarsi di leggere **Informazioni importanti per l'utente** (manuale a parte) in cui sono contenuti avvertimenti, precauzioni e altre informazioni importanti che dovrebbero essere tenute in conto.

Gli esempi di schermate illustrati nel presente manuale fanno riferimento a AVIC-F40BT. Se si utilizza un modello diverso, le schermate illustrate possono essere diverse rispetto agli esempi nel manuale.

Uso del presente manuale

Individuazione di una procedura di funzionamento per il tipo di operazione desiderato

La sezione *Sommario* offre una panoramica dei capitoli per facilitare la ricerca del tipo di operazione desiderato.

Individuazione di una procedura di funzionamento in base al nome del menu

Se si desidera verificare il significato di una voce visualizzata sullo schermo, in *Informazioni sulla visualizzazione* alla fine del manuale viene indicata la pagina esplicativa di ciascuna voce.

Glossario

Consultare il glossario per trovare il significato dei termini.

Convenzioni utilizzate nel presente manuale

Prima di procedere alle sezioni successive, è opportuno dedicare qualche minuto alla lettura delle seguenti informazioni sulle convenzioni adottate nel presente manuale. Una buona conoscenza di queste convenzioni permetterà

un apprendimento molto più facile dell'impiego di questo nuovo apparecchio.

- I pulsanti del sistema di navigazione sono identificati con **LETTERE MAIUSCOLE** in **GRASSETTO**:

Esempio:

Pulsante **HOME** e pulsante **MODE**.

- Le voci di menu, i titoli delle schermate e i componenti funzionali sono descritti in **grassetto** con virgolette doppie " ":

Esempio:

Schermata "**Menu destinazioni**" o schermata "**Fonte AV**"

- I tasti del pannello tattile sono indicati sullo schermo in **grassetto** tra parentesi quadre []:

Esempio:

[**Destinazione**], [**Impostazioni**].

- Informazioni extra, alternative e altre note sono presentate nel seguente formato:

Esempio:

☐ Se non è stato ancora memorizzato il domicilio, farlo ora.

- Le funzioni di altri tasti sulla stessa schermata vengono indicate con ■ all'inizio della descrizione:

Esempio:

■ Se si tocca [OK], il contatto viene eliminato.

- I riferimenti sono indicati in questo modo:

Esempio:

➔ Per informazioni sulle operazioni, vedere *Passaggio da una schermata all'altra* a pagina 26.

Introduzione

Termini utilizzati nel presente manuale

“Display anteriore” e “Display posteriore”

Nel presente manuale, si fa riferimento allo schermo attaccato al corpo di questa unità di navigazione come “Display anteriore”. Si fa riferimento a qualsiasi schermo aggiuntivo disponibile sul mercato e che può essere collegato a questa unità di navigazione come “Display posteriore”.

“Immagine video”

“Immagine video” in questo manuale indica le immagini in movimento di DVD-Video, DivX®, iPod e ogni altro apparecchio collegato a questo sistema mediante cavo RCA, come un apparecchio AV generico.

“Periferica di archiviazione esterna (USB, SD)”

La scheda di memoria SD, la scheda di memoria SDHC, la scheda microSD, la scheda microSDHC e la periferica di memoria USB sono definiti complessivamente “periferica di archiviazione esterna (USB, SD)”. Se si fa riferimento solo alla periferica di memoria USB, si utilizza il termine “periferica di archiviazione USB”.

“Scheda di memoria SD”

La scheda di memoria SD, la scheda di memoria SDHC, la scheda microSD e la scheda microSDHC sono definite complessivamente “scheda di memoria SD”. 

Note riguardanti la visualizzazione video

Tenere presente che l'uso di questo sistema per scopi commerciali o pubblici potrebbe costituire una violazione dei diritti d'autore protetti dalla legge sul copyright. 

Note riguardanti la visualizzazione DVD-Video

Questo prodotto incorpora una tecnologia di protezione dalla copia garantita da brevetti statunitensi e da altri diritti di proprietà intellettuale detenuti dalla Rovi Corporation. Il reverse engineering ed il disassemblaggio sono proibiti. 

Note riguardanti l'uso dei file MP3

Questo sistema di navigazione concede esclusivamente una licenza per uso privato non commerciale, ma non concede alcuna licenza né comporta alcun diritto all'uso di questo prodotto in qualsivoglia trasmissione commerciale (che genera profitto) in tempo reale (terrestre, via satellite, via cavo e/o altro supporto), trasmissione/diffusione via Internet, Intranet e/o altre reti o in altri sistemi di distribuzione di contenuti elettronici, come applicazioni audio a pagamento o su richiesta (“on demand”). Per tali usi è necessario disporre di una licenza indipendente. Per ulteriori informazioni visitare il sito <http://www.mp3licensing.com>. 

Compatibilità con iPod

Questo prodotto supporta solo i seguenti modelli di iPod e versioni software di iPod. Modelli e versioni di tipo diverso potrebbero non funzionare correttamente.

- iPod touch (4ª generazione): iOS 5.0
- iPod touch (3ª generazione): iOS 5.0
- iPod touch (2ª generazione): iOS 4.2.1
- iPod touch (1ª generazione): iOS 3.1.3
- iPod classic 120 GB: ver. 2.0.1
- iPod classic 160 GB (2009): ver. 2.0.4
- iPod classic 80 GB: ver. 1.1.2
- iPod classic 160 GB (2007): ver. 1.1.2
- iPod nano (6ª generazione): ver. 1.1
- iPod nano (5ª generazione): ver. 1.0.2

- iPod nano (4^a generazione): ver. 1.0.4
 - iPod nano (3^a generazione): ver. 1.1.3
 - iPhone 4S: iOS 5.0
 - iPhone 4: iOS 5.0
 - iPhone 3GS: iOS 5.0
 - iPhone 3G: iOS 4.2.1
 - iPhone: iOS 3.1.3
- ☐ In questo manuale, si fa riferimento a iPod e iPhone con il solo termine iPod.
 - ☐ Utilizzando questo sistema di navigazione con un cavo di interfaccia USB per iPod di Pioneer (CD-IU51V) (venduto separatamente), è possibile controllare un iPod compatibile.
 - ☐ I metodi di funzionamento possono variare a seconda dei modelli e delle versioni software di iPod.
 - ☐ A seconda della versione basata sul software dell'iPod, potrebbe non essere compatibile con questo apparecchio. Per ulteriori informazioni riguardo la compatibilità dell'iPod con questo sistema di navigazione, consultare le informazioni sul nostro sito Web. ☐

Copertura delle mappe

Per ulteriori informazioni riguardo la copertura delle mappe con questo sistema di navigazione, consultare le informazioni sul nostro sito Web. ☐

Protezione del pannello LCD e dello schermo

- ☐ Non esporre lo schermo LCD alla luce solare diretta quando questo prodotto non viene utilizzato. L'esposizione prolungata alla luce solare può provocare malfunzionamenti dello schermo LCD causati dalle temperature elevate.
- ☐ Quando si usa un telefono cellulare, occorre mantenerne l'antenna lontana dallo schermo LCD per evitare disturbi del video quali punti, strisce colorate e così via.

- ☐ Per proteggere lo schermo LCD da eventuali danni, assicurarsi di toccare i tasti del pannello tattile solo con le dita e toccare lo schermo con delicatezza. ☐

Note sulla memoria interna

Prima di rimuovere la batteria del veicolo

Quando la batteria è scollegata oppure scarica, la memoria si cancella e dovrà quindi essere riprogrammata.

- ☐ Alcuni dati non vengono cancellati. A tal proposito, accertarsi di leggere prima *Impostazione di voci da eliminare*.
 - ➔ Per ulteriori informazioni vedere *Impostazione di voci da eliminare* a pagina 200.

Dati soggetti a cancellazione

Scollegando il cavetto giallo dalla batteria (o togliendo la batteria stessa), i dati vengono cancellati.

- ☐ Alcuni dati non vengono cancellati. A tal proposito, accertarsi di leggere prima *Impostazione di voci da eliminare*.
 - ➔ Per ulteriori informazioni vedere *Impostazione di voci da eliminare* a pagina 200. ☐

Verifica dei nomi delle parti e delle funzioni

Questo capitolo fornisce informazioni sui nomi dei componenti e sulle funzionalità principali disponibili impiegando i pulsanti.

AVIC-F40BT (con il pannello LCD chiuso)

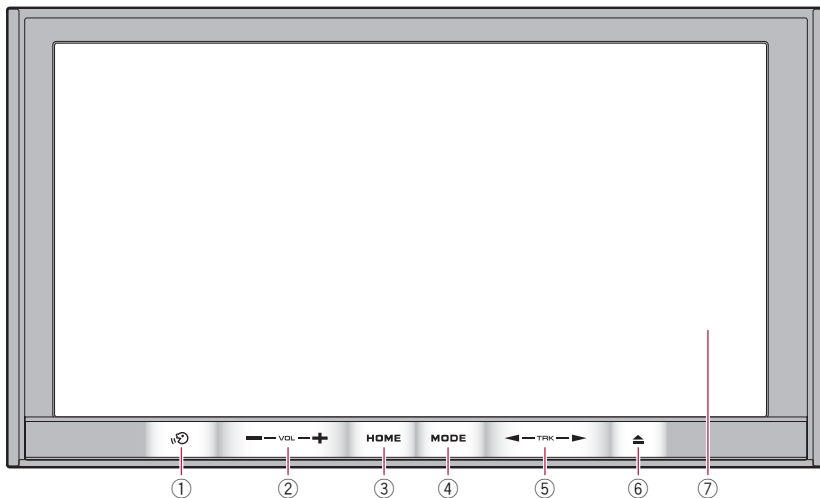

AVIC-F40BT (con il pannello LCD aperto)

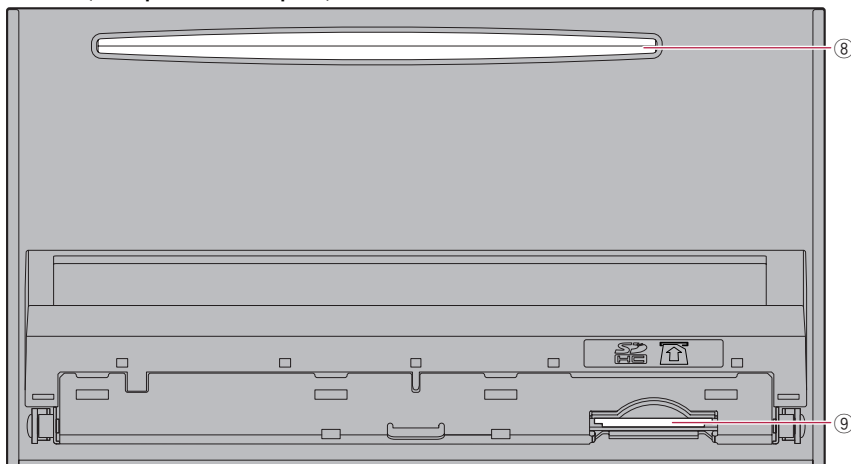

Operazioni di base

AVIC-F940BT, AVIC-F840BT

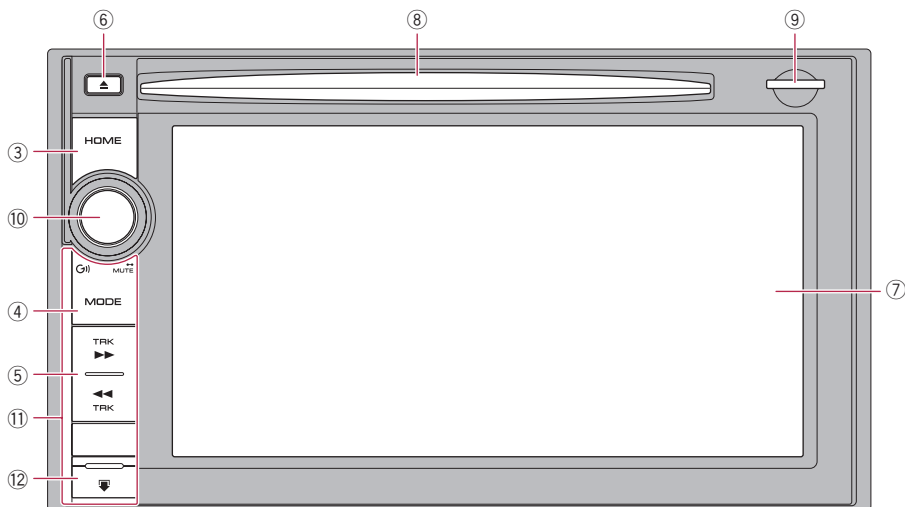

① Pulsante

- Premere il pulsante per attivare le operazioni vocali.
 - ➔ Per ulteriori informazioni vedere Capitolo 29.
- Tenere premuto il pulsante per disattivare l'audio della sorgente AV. Per annullare la disattivazione dell'audio, tenere nuovamente premuto il pulsante.

② Pulsante VOL (+/-)

Premere per regolare il volume della sorgente AV (Audio e Video).

③ Pulsante HOME

- Premere il pulsante **HOME** per visualizzare la schermata **"Menu top"**.
- Premere per passare tra il menu classico e il menu di scelta rapida mentre è visualizzato **"Menu top"**.
 - ➔ Per ulteriori informazioni vedere *Operazioni possibili nei vari menu* a pagina 27.
- Tenere premuto per spegnere la visualizzazione.

④ Pulsante MODE

- Premere per passare tra la schermata della mappa e quella delle operazioni audio-video.
- Premere per visualizzare la schermata della mappa mentre è visualizzata la schermata della funzione di navigazione.
- Tenere premuto per visualizzare la schermata **"Regolazione immagine"**.
 - ➔ Per ulteriori informazioni vedere *Regolazione dell'immagine* a pagina 176.

⑤ Pulsante TRK

Premere per eseguire la sintonizzazione con ricerca manuale, l'avanzamento rapido, il riavvolgimento e la ricerca tracce.

⑥ Pulsante ▲

⑦ Schermo LCD

⑧ Fessura del disco

Inserire un disco da riprodurre.

- ➔ Per ulteriori informazioni vedere *Inserimento ed espulsione di un disco* a pagina 17.

⑨ Slot per scheda SD

- ➔ Per ulteriori informazioni vedere *Inserimento ed espulsione di una scheda di memoria SD* a pagina 19.

⑩ Multi-controllo (manopola volume/G) /MUTE)

- Ruotare per regolare il volume della sorgente AV (Audio e Video).
- Premere il centro di Multi-controllo per ascoltare le indicazioni di guida.
- Tenere premuto il centro di Multi-controllo per disattivare l'audio della sorgente AV (Audio e Video). Per annullare la disattivazione dell'audio, tenerlo premuto nuovamente.

⑪ Mascherina rimovibile**⑫ Pulsante**

Premere per rimuovere la mascherina rimovibile dal sistema di navigazione.

- ➔ Per ulteriori informazioni vedere *Smontaggio della mascherina rimovibile* in questa pagina. ▣

Protezione del prodotto dal furto

- ▣ Questa funzione è disponibile per AVIC-F940BT e AVIC-F840BT.

È possibile staccare la mascherina rimovibile dal sistema di navigazione per scoraggiare i furti, come descritto di seguito.

⚠ ATTENZIONE

- Non esporre il frontalino estraibile a urti eccessivi e non smontarlo.
- Durante la rimozione o il collegamento evitare di afferrare i pulsanti o di esercitare troppa forza.
- Tenere il frontalino estraibile lontano dalla portata dei bambini per evitare che possano metterlo in bocca.

- Dopo aver staccato il frontalino estraibile, riporlo in un luogo sicuro per non graffiarlo o danneggiarlo.
- Non lasciare la mascherina rimovibile esposta alla luce solare diretta o a temperature eccessive.
- Quando si rimuove o si fissa il frontalino estraibile, eseguire l'operazione dopo aver disattivato l'interruttore di accensione (ACC OFF).

Smontaggio della mascherina rimovibile

- ▣ Il sistema di navigazione non può essere messo in funzione se la mascherina rimovibile è rimossa.

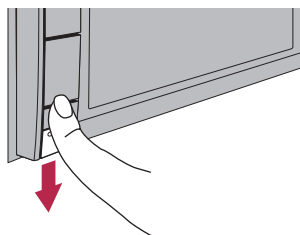
1 Tenere premuto il pulsante e farla scorrere.

Quando si rilascia il pulsante, la parte inferiore della mascherina rimovibile si separa leggermente dal sistema di navigazione.

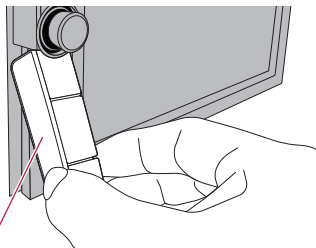
2 Afferrare delicatamente la parte inferiore della mascherina rimovibile e tirarla lentamente per estrarla.

Mascherina rimovibile

Operazioni di base

Rimontaggio della mascherina rimovibile

1 Far scorrere completamente la mascherina rimovibile nel sistema di navigazione.

Assicurarsi che la mascherina rimovibile sia collegata saldamente ai ganci di supporto del sistema di navigazione.

2 Spingere la parte inferiore della mascherina rimovibile fino a sentire un clic.

Se non si riesce a fissare correttamente la mascherina rimovibile al sistema di navigazione, riprovare prestando attenzione a non forzarla poiché potrebbe danneggiarsi. 

Regolazione dell'angolazione del pannello LCD

- Questa funzione è disponibile solo per AVIC-F40BT.



AVVERTENZA

Allontanare le mani e le dita dall'unità durante l'apertura, la chiusura o la regolazione del pannello LCD. Prestare particolare attenzione alle mani e dita dei bambini.



ATTENZIONE

Non aprire o chiudere il pannello LCD forzandolo. Ciò potrebbe causare malfunzionamenti.

1 Premere il pulsante .

Viene visualizzata la schermata "Impostazione monitor".

2 Toccare o per regolare l'angolazione.



3 Toccare .

- L'angolazione regolata del pannello LCD viene memorizzata e il pannello LCD torna automaticamente a tale angolazione alla successiva apertura o chiusura. 

Inserimento ed espulsione di un disco

Inserimento di un disco (per AVIC-F40BT)



AVVERTENZA

- Allontanare le mani e le dita dall'unità durante l'apertura, la chiusura o la regolazione del pannello LCD. Prestare particolare attenzione alle mani e dita dei bambini.
- Questo apparecchio non deve essere usato con il pannello LCD aperto. Ciò potrebbe causare lesioni in caso di incidente.



ATTENZIONE

- Non aprire o chiudere il pannello LCD forzandolo. Ciò potrebbe causare malfunzionamenti.
- Non utilizzare questo sistema di navigazione finché il pannello LCD non sia completamente aperto o chiuso. Ciò potrebbe fermare il pannello LCD a quell'angolazione per motivi di sicurezza.
- Non collocare alcun oggetto sul pannello LCD. Ciò può causare la rottura del sistema di navigazione.
- Inserire esclusivamente dischi nella fessura del disco.

1 Premere il pulsante ▲.

Viene visualizzata la schermata "Impostazione monitor".

2 Toccare [Aperto].

Il pannello LCD si apre e appare la fessura del disco.

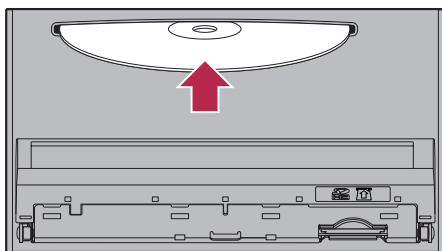
3 Inserire un disco nell'apposita fessura.

Il disco viene caricato e il pannello LCD si chiude.

Espulsione di un disco (per AVIC-F40BT)**1 Premere il pulsante ▲.**

Viene visualizzata la schermata "Impostazione monitor".

2 Toccare [Estrai disco].

Il pannello LCD si apre e il disco viene espulso.

3 Togliere il disco e premere il pulsante ▲.

Il pannello LCD si chiude.

Inserimento di un disco (per AVIC-F940BT e AVIC-F840BT)**! ATTENZIONE**

Inserire esclusivamente dischi nella fessura del disco.

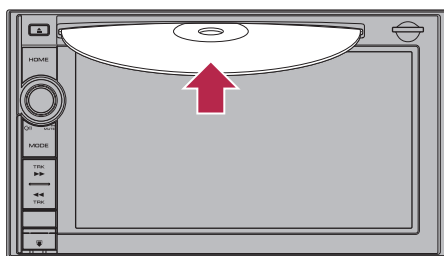
● Inserire un disco nell'apposita fessura.**Espulsione di un disco (per AVIC-F940BT e AVIC-F840BT)****1 Premere il pulsante ▲.**

Vengono visualizzati i tasti del pannello tattile per l'espulsione del supporto.

2 Toccare [Estrai disco].

Il disco viene espulso. ◻

Operazioni di base

Inserimento ed espulsione di una scheda di memoria SD

⚠ ATTENZIONE

- L'espulsione di una scheda di memoria SD durante il trasferimento di dati può danneggiare tale scheda. Assicurarsi di espellere la scheda di memoria SD secondo la procedura descritta in questo manuale.
 - Se per qualsiasi ragione si verifica una perdita di dati o la rottura della periferica di archiviazione, generalmente non è possibile ripristinare i dati persi. Pioneer declina ogni responsabilità per danni, costi o spese dovute alla perdita di dati.
 - Inserire solo schede di memoria SD.
- Questo sistema non supporta schede di tipo MMC (Multi Media Card).
 - Non è garantita la compatibilità con tutte le schede di memoria SD.
 - Con alcune schede di memoria SD l'unità potrebbe non avere prestazioni ottimali.

Inserimento di una scheda di memoria SD (per AVIC-F40BT)

⚠ ATTENZIONE

- Non premere il pulsante ▲ se la scheda di memoria SD non è completamente inserita. Ciò potrebbe danneggiare la scheda.
- Non premere il pulsante ▲ prima che la scheda di memoria SD sia stata completamente rimossa. Ciò potrebbe danneggiare la scheda.

1 Premere il pulsante ▲.

Viene visualizzata la schermata "Impostazione monitor".

2 Toccare [Inserimento SD].



Il pannello LCD si apre e appare lo slot per scheda SD.

3 Inserire una scheda di memoria SD nell'apposito slot.

Inserirla con la superficie con l'etichetta verso l'alto e premere la scheda fino al clic e al completo inserimento.

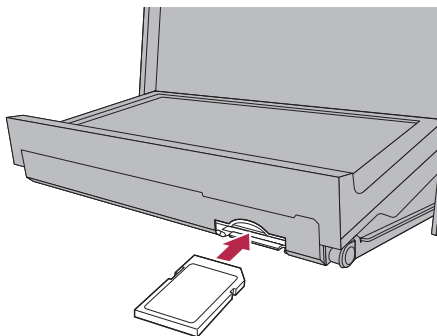

4 Premere il pulsante ▲.

Il pannello LCD si chiude.

- Se sulla scheda di memoria SD sono memorizzati dati relativi alle mappe, come dati di PDI personalizzati, il sistema di navigazione si riavvia.

Espulsione di una scheda di memoria SD (per AVIC-F40BT)

1 Premere il pulsante ▲.

Viene visualizzata la schermata "Impostazione monitor".

2 Toccare [Estrai SD].



Il pannello LCD si apre.

- 3 Premere delicatamente il centro della scheda di memoria SD fino al clic.

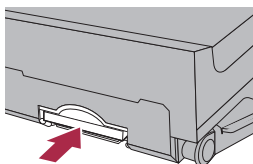

- 4 Estrarre la scheda di memoria SD tenendola diritta.

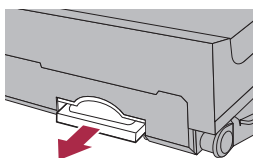

- 5 Premere il pulsante ▲.

Il pannello LCD si chiude.

- ☐ Quando si espelle la scheda di memoria SD toccando [Estrai SD], i dati sul modello in uso vengono automaticamente memorizzati sulla scheda di memoria SD. Il programma di utilità NavGate FEEDS utilizza queste informazioni per riconoscere il modello in uso.

Se sono memorizzati dati relativi alle mappe

- ☐ La presente descrizione si riferisce a AVIC-F40BT.

Se sulla scheda di memoria SD sono memorizzati dati relativi alle mappe, come dati di PDI personalizzati, le procedure di funzionamento sono leggermente diverse.

- 1 Premere il pulsante ▲ e quindi toccare [Estrai SD].

- 2 Toccare [Si].

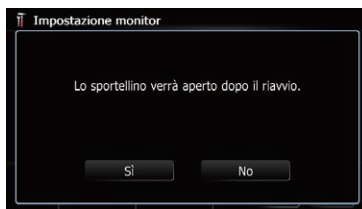

Il sistema di navigazione si riavvia e il pannello LCD si apre.

- 3 Espellere la scheda di memoria SD.

- 4 Premere il pulsante ▲.

Il pannello LCD si chiude.

Inserimento di una scheda di memoria SD (per AVIC-F940BT e AVIC-F840BT)

- **Inserire una scheda di memoria SD nell'apposito slot.**

Inserire la scheda di memoria SD con i contatti dei terminali rivolti verso il basso e premere la scheda fino al clic e al completo inserimento.

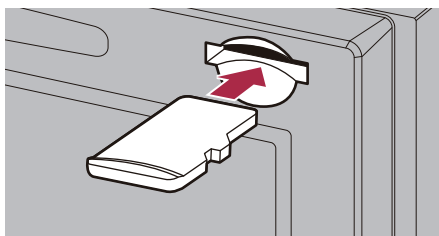

- ☐ Se sulla scheda di memoria SD sono memorizzati dati relativi alle mappe, come dati di PDI personalizzati, il sistema di navigazione si riavvia.

Operazioni di base

Espulsione di una scheda di memoria SD (per AVIC-F940BT e AVIC-F840BT)

1 Premere il pulsante ▲.

Vengono visualizzati i tasti del pannello tattile per l'espulsione del supporto.

2 Toccare [Estrai SD].



Viene visualizzato un messaggio in cui si chiede di rimuovere la scheda di memoria SD.

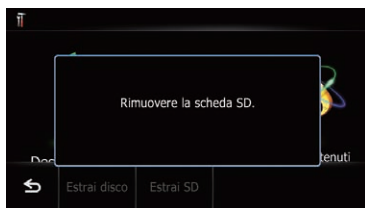

3 Premere delicatamente il centro della scheda di memoria SD fino al clic.



4 Estrarre la scheda di memoria SD tenendola diritta.



Se sono memorizzati dati relativi alle mappe

☐ La presente descrizione si riferisce a AVIC-F940BT e AVIC-F840BT.

Se sulla scheda di memoria SD sono memorizzati dati relativi alle mappe, come dati di PDI personalizzati, le procedure di funzionamento sono leggermente diverse.

1 Premere il pulsante ▲ e quindi toccare [Estrai SD].

2 Toccare [Si].

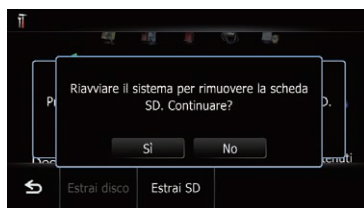

Il sistema di navigazione si riavvia e viene visualizzato un messaggio in cui si chiede di rimuovere la scheda di memoria SD.



3 Espellere la scheda di memoria SD mentre è visualizzato il messaggio.

Espellere la scheda di memoria SD prima di toccare [OK].

4 Toccare [OK].

Il sistema di navigazione si riavvia. ☐

Collegamento e scollegamento di una periferica di archiviazione USB

⚠ ATTENZIONE

- Per prevenire la perdita di dati e danni alla periferica di archiviazione, non rimuoverla mai dal sistema di navigazione durante il trasferimento di dati.
- Pioneer non garantisce la compatibilità con tutte le periferiche di archiviazione di massa USB e non assume alcuna responsabilità per eventuali perdite di dati nei lettori, negli smartphone o in altri dispositivi durante l'utilizzo di questo prodotto.

- Con alcune periferiche di archiviazione USB, il sistema di navigazione potrebbe non avere prestazioni ottimali.
- La connessione tramite hub USB non è possibile.

Collegamento di una periferica di archiviazione USB

- **Collegare una periferica di archiviazione USB nel connettore USB e mini-spinotto.**

Connettore USB e mini-spinotto

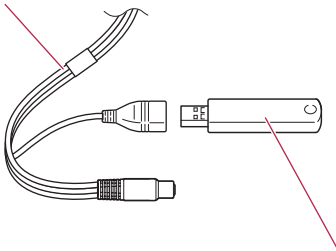

Periferica di archiviazione USB

Scollegamento di una periferica di archiviazione USB

- **Rimuovere la periferica di archiviazione USB dopo aver verificato che non sia in corso l'accesso ai dati.**

Collegamento e scollegamento di un iPod

⚠ ATTENZIONE

- Per prevenire la perdita di dati e danni alla periferica di archiviazione, non rimuoverla mai dal sistema di navigazione durante il trasferimento di dati.
- Pioneer non garantisce la compatibilità con tutte le periferiche di archiviazione di massa USB e non assume alcuna responsabilità per eventuali perdite di dati nei lettori, negli smartphone o in altri dispositivi durante l'utilizzo di questo prodotto.

Collegamento di un iPod

Mediante il cavo di interfaccia USB per iPod è possibile collegare un iPod al sistema di navigazione.

- Per il collegamento è necessario un cavo di interfaccia USB per iPod (CD-IU51V) (venduto separatamente).
- Per ulteriori informazioni riguardo la compatibilità dell'iPod con questo sistema di navigazione, consultare le informazioni sul nostro sito Web.
- La connessione tramite hub USB non è possibile.

- 1 Controllare che non sia collegata alcuna periferica di archiviazione USB.**

Operazioni di base

2 Collegare l'iPod.

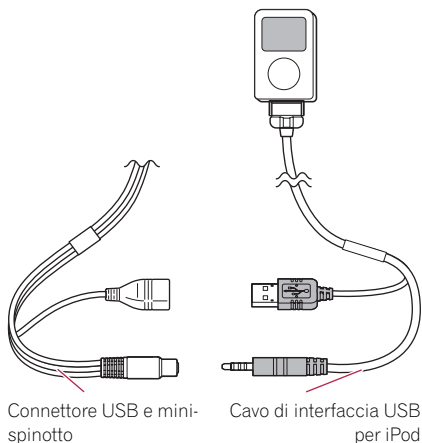

Connettore USB e mini-spinotto

Cavo di interfaccia USB per iPod

Scollegamento dell'iPod

- Rimuovere il cavo di interfaccia USB per l'iPod dopo aver verificato che non sia in corso l'accesso ai dati.

Avvio e spegnimento

1 Accendere il motore per avviare il sistema.

Dopo una breve pausa appare per alcuni secondi la schermata introduttiva.

- Per proteggere lo schermo LCD da eventuali danni, assicurarsi di toccare i tasti del pannello tattile solo con le dita e toccare lo schermo con delicatezza.

2 Spegner il motore per spegnere il sistema.

Si disattiva anche il sistema di navigazione.

Primo avvio

La prima volta che si usa il sistema di navigazione, selezionare la lingua desiderata.

1 Accendere il motore per avviare il sistema.

Dopo una breve pausa appare per alcuni secondi la schermata introduttiva.

2 Toccare la lingua desiderata sullo schermo.



3 Toccare la lingua desiderata per la guida vocale.



A questo punto, il sistema di navigazione si riavvia.

4 Leggere con attenzione l'esclusione di responsabilità, analizzarne i dettagli e quindi toccare [OK] per accettarne le condizioni.

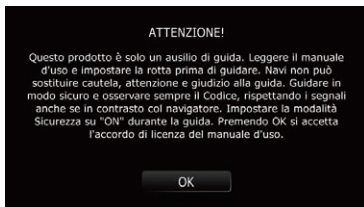

Viene visualizzata la schermata della mappa.

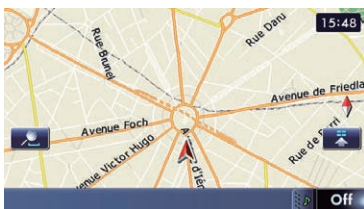

Messaggio sul database delle mappe

Quando si inizia a utilizzare il sistema di navigazione, è possibile che venga visualizzato un messaggio relativo ai dati della mappa.

- Questo messaggio viene visualizzato la prima volta che si accende il sistema di navigazione per ogni mese.
- Toccare il messaggio per chiuderlo oppure si chiuderà automaticamente dopo otto secondi.

Immagini dimostrative

Se non si utilizza il sistema di navigazione per due minuti, verranno visualizzate immagini dimostrative.

- Tali immagini non verranno visualizzate se si inizia a guidare dopo aver montato il sistema di navigazione.

Avvio regolare

● Accendere il motore per avviare il sistema.

Dopo una breve pausa appare per alcuni secondi la schermata introduttiva.

- La schermata mostrata differirà in base alle condizioni precedenti.
- Se non è presente alcun itinerario, dopo il riavvio del sistema di navigazione viene visualizzata l'esclusione di responsabilità. Leggere con attenzione l'esclusione di responsabilità, analizzarne i dettagli e quindi toccare [OK] per accettarne le condizioni.
- Se è attivata la funzione antifurto è necessario immettere la password. Leggere con attenzione l'esclusione di responsabilità, analizzarne i dettagli e quindi toccare [OK] per accettarne le condizioni.

Operazioni di base

Operazioni di base

Uso delle schermate dei menu di navigazione

Operazioni possibili nei vari menu

① Menu top

Premere il pulsante **HOME** per visualizzare la schermata "**Menu top**".

Questo è il menu iniziale per accedere alle schermate desiderate e avviare le varie funzioni.

Esistono due tipi di schermata "**Menu top**".



Menu classico



Menu di scelta rapida

☐ In questo manuale, si fa riferimento al menu classico come "**Menu top**".

② Menu destinazioni

In questo menu è possibile cercare una destinazione, verificare o cancellare gli itinerari impostati.

③ Menu telefono

Consente di accedere alla schermata per le chiamate vivavoce.

④ Schermata delle operazioni audio-video

Questa è la schermata che viene normalmente visualizzata durante la riproduzione della sorgente AV.

⑤ Menu impostazioni

Consente di accedere alla schermata per la personalizzazione delle impostazioni.

⑥ Schermata della mappa

È possibile utilizzare questa schermata per verificare le informazioni sulla posizione attuale del veicolo e l'itinerario per raggiungere la destinazione. ☐

Menu di scelta rapida

La registrazione delle voci di menu preferite in scelte rapide consente di passare rapidamente alla schermata di menu registrata mediante un semplice tocco sulla schermata del menu di scelta rapida.

Selezione di una scelta rapida

☐ È possibile registrare fino a 15 voci di menu come scelte rapide.

1 Premere ripetutamente il pulsante HOME per visualizzare la schermata del menu di scelta rapida.

☐ Quando si usa il sistema di navigazione per la prima volta o non è selezionata alcuna voce come scelta rapida, viene visualizzato un messaggio. Toccare **[Si]** per avanzare al passo successivo.

2 Toccare **[Scorciatoia]**.

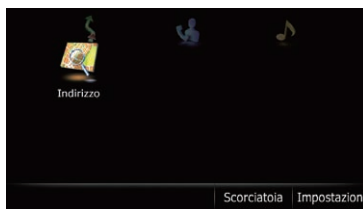

Viene visualizzata la schermata di selezione della scelta rapida.

3 Toccare la scheda sul margine destro o scorrere la barra per visualizzare l'icona che si desidera impostare come scelta rapida.



Barra di scorrimento

4 Toccare a lungo l'icona che si desidera aggiungere alle scelte rapide.

5 Spostare l'icona al lato sinistro dello schermo, quindi rilasciarla.

La voce selezionata viene aggiunta alle scelte rapide.

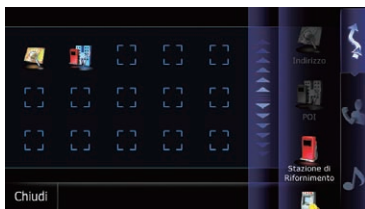

Rimozione di una scelta rapida

1 Toccare a lungo l'icona della scelta rapida che si desidera rimuovere.

2 Spostare l'icona al lato destro dello schermo, quindi rilasciarla.

Utilizzo delle schermate di elenco (ad esempio, elenco di PDI)

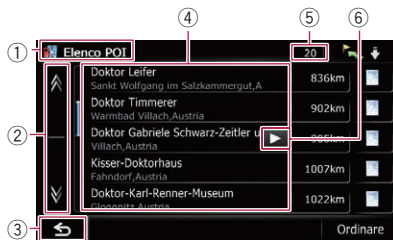

① **Titolo schermata**

②

Toccare o sulla barra per scorrere l'elenco, consentendo di visualizzare le voci rimanenti.

③

Viene visualizzata di nuovo la schermata precedente.

④ **Voci elencate**

Toccare una voce nell'elenco per restringere le opzioni e proseguire con l'operazione successiva.

⑤ **Numero di scelte possibili**

Se ci sono 10 000 o più scelte possibili, viene visualizzato "****".



⑥

Se non è possibile visualizzare tutti i caratteri nell'area visualizzata, toccare il tasto a destra della voce per visualizzare i caratteri rimanenti.

Utilizzo della tastiera a schermo



Uso delle schermate dei menu di navigazione

- ① **Titolo schermata**
Viene visualizzato il titolo della schermata.
- ② **Casella di testo**
Visualizza i caratteri immessi. Se non vi è testo nella casella, viene visualizzata una guida informativa.
- ③ **Tastiera**
Toccare i tasti per immettere i caratteri.
- ④ 
Viene visualizzata di nuovo la schermata precedente.
- ⑤ **Tasti**
Cambia il layout della tastiera a schermo.
- ⑥ **Simb., Altre, 0-9**
È possibile inserire altri caratteri dell'alfabeto o simboli quali [&], [+], e numeri.
Toccare per attivare/disattivare le selezioni.
 Anche se si utilizzano "A", "Ä", "Å", "Æ", il risultato visualizzato è lo stesso.
- ⑦ **OK**
Consente di confermare l'immissione e avanzare al passo successivo.
- ⑧ 
Elimina il testo immesso una lettera alla volta, iniziando dalla fine del testo. Se si continua a toccare il tasto viene eliminato l'intero testo.

La maggior parte delle informazioni fornite dal sistema di navigazione è visualizzabile sulla mappa. È necessario acquisire familiarità con il modo in cui le informazioni appaiono sulla mappa.

Come leggere la schermata della mappa

L'immagine mostra un esempio di mappa 2D.

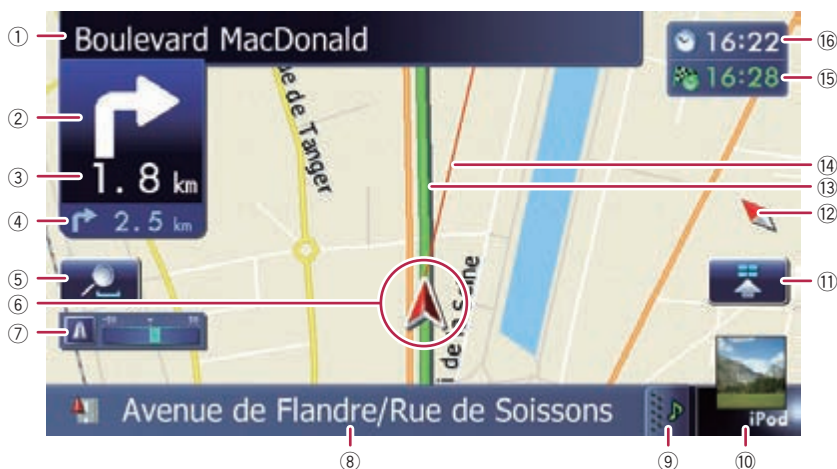

- ❑ Le informazioni con un asterisco (*) appaiono solo quando è impostato l'itinerario.
 - ❑ A seconda delle condizioni e delle impostazioni, alcune voci potrebbero non essere visualizzate.
- ① **Nome della via da percorrere (o punto di guida successivo)***
 - ② **Direzione di marcia successiva***
Man mano che ci si avvicina al punto di guida, il colore della voce diventa verde.
 - ❑ Toccando questa voce, è possibile riascoltare l'indicazione successiva.
 - ❑ È possibile scegliere se visualizzare o nascondere la voce.
 - ➔ Per ulteriori informazioni vedere *Visualizzazione delle manovre* a pagina 163.
 - ③ **Distanza al punto di guida***
Mostra la distanza fino al successivo punto di guida.
 - ④ **Freccia seconda manovra***
Mostra la direzione di svolta da seguire al successivo punto di guida e la distanza.
 - ➔ Per ulteriori informazioni vedere *Visualizzazione delle manovre* a pagina 163.
 - ⑤ **Controllo della mappa**
Toccare  per visualizzare i tasti del pannello tattile per cambiare la scala della mappa e l'orientamento della mappa.
 - ⑥ **Posizione corrente**
Indica la posizione corrente del veicolo. La punta del segno triangolare indica la direzione di marcia e la visualizzazione a schermo si sposta automaticamente mentre si procede.
 - ❑ La punta del segno triangolare indica la posizione corrente del veicolo.
 - ⑦ **Misuratore eco**
- ⑧ **Nome della via da percorrere (o punto di guida successivo)***
 - ⑨ **iPod**
 - ⑩ **iPod**
 - ⑪ **Controllo della mappa**
 - ⑫ **Compasso**
 - ⑬ **Nome della via da percorrere (o punto di guida successivo)***
 - ⑭ **Nome della via da percorrere (o punto di guida successivo)***
 - ⑮ **Ora**
 - ⑯ **Ora**

Uso della mappa

Visualizza un grafico che confronta il consumo medio di carburante passato e quello dall'ultimo avvio del sistema di navigazione.

➔ Per ulteriori informazioni vedere *Visualizzazione delle informazioni sul consumo di carburante* a pagina 163.

⑧ Nome della strada (o della città) che il veicolo sta percorrendo

➔ Per ulteriori informazioni vedere *Visualizzazione del nome della strada corrente* a pagina 162.

⑨ Tasto di estensione della barra delle informazioni AV

Toccando questo tasto si apre la barra delle informazioni AV che consente di visualizzare brevemente lo stato corrente sulla sorgente AV. Toccarla nuovamente per chiudere la barra.

⑩ Scelta rapida per la schermata delle operazioni audio-video

Viene visualizzata la sorgente AV correntemente selezionata. Toccando l'indicatore viene visualizzata direttamente la schermata delle operazioni audio-video della sorgente corrente.



☐ In base alla sorgente attualmente scelta, viene visualizzata un'immagine.

⑪ Icona **Accesso rapido**

Visualizza il menu "**Accesso rapido**".

➔ Per ulteriori informazioni vedere *Utilizzo dei menu di scelta rapida sulla mappa* a pagina 35.

⑫ Indicatore di orientamento della mappa

- Quando è selezionato "Nord in alto", viene visualizzato .
- Quando è selezionato "Direzione di marcia in alto", viene visualizzato .

☐ La freccia rossa indica il nord.

➔ Per ulteriori informazioni vedere *Modifica dell'orientamento della mappa* a pagina 33.

⑬ Itinerario attuale*

L'itinerario attualmente impostato è evidenziato a colori sulla mappa. Se sull'itinerario è impostato un punto intermedio, l'itinerario dopo il punto intermedio successivo è evidenziato in un colore diverso.

⑭ Linea di direzione*

La direzione verso la propria destinazione (punto intermedio successivo o la posizione di un cursore) viene indicata con una linea dritta.

⑮ Finestra Multi-Info

A ogni tocco della finestra Multi-Info, le informazioni sullo schermo cambiano come segue.

- **Distanza dalla destinazione (o dal punto intermedio)***
- **Ora stimata di arrivo alla destinazione o al punto intermedio***
L'ora stimata di arrivo è un valore ideale calcolato in base a quello impostato in "Velocità" e alla velocità di guida effettiva. Essa deve quindi essere considerata solo come valore di riferimento e come tale non garantisce che si arrivi proprio nel momento indicato.
- **Tempo di percorrenza fino alla destinazione o al punto intermedio***

⑯ Ora corrente

Significato delle bandierine di guida



Destinazione

La destinazione viene indicata da una bandierina a scacchi.



Punto intermedio

Il punto intermedio viene indicato da una bandierina blu.



Punto di guida

Il punto di guida successivo (ad esempio, il punto di svolta successivo) viene indicato da una bandierina gialla.

Mappa ingrandita dell'incrocio

Quando "Primo piano" nella schermata "Impostazioni mappa" è "On", viene visualizzata una mappa ingrandita dell'incrocio.



➔ Per ulteriori informazioni vedere *Impostazione dello zoom automatico* a pagina 159.

Visualizzazione durante la guida in autostrada

In alcuni punti dell'autostrada, sono disponibili informazioni sulle corsie. La mappa indica la corsia consigliata da percorrere per eseguire in modo facile l'indicazione successiva.



Durante la guida in autostrada, possono essere visualizzati i numeri di uscita dell'autostrada e le indicazioni autostradali in prossimità di scambi e uscite.



- ① **Informazioni sulle corsie**
- ② **Informazioni sulle uscite autostradali**
- ③ **Indicazioni autostradali**

Le indicazioni autostradali specificano il numero o il codice dell'autostrada e forniscono informazioni sulle direzioni.

- ❑ Se i dati di queste voci non sono contenuti nella memoria integrata, le informazioni non sono disponibili anche se i segnali sono presenti sulla strada effettiva. ❑

Tipi di strade memorizzate nel database delle mappe

Strade incluse nelle indicazioni di guida

Le strade percorribili passo passo contengono i dati completi e possono essere usate per indicazione di guida complete. Il sistema di navigazione Pioneer mostrerà le indicazioni di guida complete, includendo indicazioni vocali passo passo e icone a forma di freccia.

Strade senza indicazioni passo passo

Le strade percorribili (l'itinerario visualizzato ed evidenziato in viola) includono solo dati di base e possono essere utilizzate solo per tracciare un itinerario percorribile. Il sistema di navigazione Pioneer mostrerà soltanto un itinerario percorribile sulla mappa (è disponibile solo la guida di arrivo per la destinazione o un punto intermedio). Per la propria sicurezza, verificare e rispettare tutta la segnaletica stradale incontrata lungo l'itinerario evidenziato.

Per queste strade non saranno visualizzate le indicazioni passo passo.

Uso della mappa

Strade non percorribili (strade colorate in rosa)

Benché la visualizzazione di tali strade sulla mappa sia possibile, queste non possono essere impiegate per il calcolo dell'itinerario. Per la propria sicurezza, verificare e rispettare tutta la segnaletica stradale incontrata lungo l'itinerario evidenziato. 

Uso della schermata della mappa

Modifica della scala della mappa

È possibile modificare la scala della mappa tra 25 metri e 2 000 chilometri (25 iarde e 1 000 miglia).

1 Visualizzare la schermata della mappa.

- ➔ Per informazioni sulle operazioni, vedere *Passaggio da una schermata all'altra* a pagina 26.

2 Toccare sulla schermata della mappa.

Vengono visualizzati  e  con la scala della mappa.

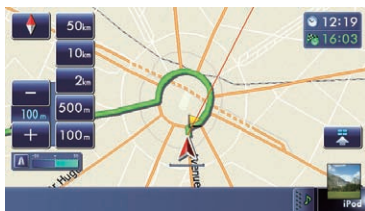

3 Toccare o per cambiare la scala della mappa.

- Se non si attiva la funzione per alcuni secondi, i tasti del pannello tattile per il controllo della visualizzazione della mappa scompaiono.
- Toccando il tasto della scala diretta, la mappa viene modificata direttamente con la scala selezionata.

Modifica dell'orientamento della mappa

È possibile modificare la modalità di visualizzazione della direzione del veicolo sulla mappa tra "Direzione di marcia in alto" e "Nord in alto".

- Direzione di marcia in alto:
La mappa mostra la direzione di marcia del veicolo sempre rivolta verso l'alto.
- Nord in alto:
La mappa mostra sempre il nord in alto.
- L'orientamento della mappa è fissato a "Nord in alto" quando la scala della mappa è 50 chilometri (25 miglia) o maggiore.
- L'orientamento della mappa è fissato a "Direzione di marcia in alto" quando è visualizzata la schermata della mappa 3D.

1 Visualizzare la schermata della mappa.

- ➔ Per informazioni sulle operazioni, vedere *Passaggio da una schermata all'altra* a pagina 26.

2 Toccare sulla schermata della mappa.

Viene visualizzato  o .

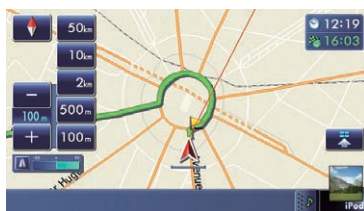

3 Toccare o per cambiare la modalità di visualizzazione della direzione del veicolo.

A ogni tocco del tasto, le impostazioni cambiano.

- Se non si attiva la funzione per alcuni secondi, i tasti del pannello tattile per il controllo della visualizzazione della mappa scompaiono.

Scorrimento della mappa alla posizione desiderata

1 Visualizzare la schermata della mappa.

- ➔ Per informazioni sulle operazioni, vedere *Passaggio da una schermata all'altra* a pagina 26.

2 Toccare e trascinare la mappa verso la direzione desiderata di scorrimento.

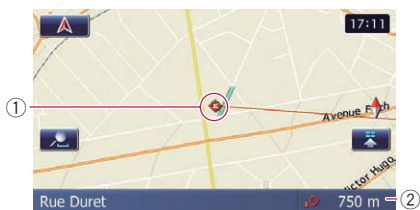

① Corsore

② Distanza dalla posizione corrente

Posizionando il cursore nella posizione desiderata, in fondo allo schermo viene visualizzata una breve schermata informativa sulla posizione, contenente il nome della strada e altre informazioni sulla posizione (le informazioni mostrate variano a seconda della posizione).

- ☐ La velocità di scorrimento dipende dall'ampiezza del trascinamento.
- Toccando , la mappa torna alla posizione corrente.
- ☐ Premere il pulsante **MODE** per riportare la mappa alla posizione corrente.

Visualizzazione delle informazioni su una specifica posizione

Nei luoghi registrati (domicilio, luoghi specifici, voci **Preferiti**) e nei luoghi in cui sono presenti le icone dei PDI e quelle delle informazioni sul traffico viene visualizzata un'icona. Per visualizzarne le informazioni dettagliate, posizionare il cursore di scorrimento sull'icona desiderata.

1 Scorrere la mappa e spostare il cursore sull'icona che si desidera visualizzare.

2 Toccare .

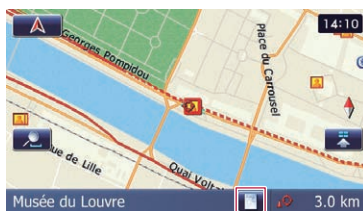

Viene visualizzata la schermata “**Elenco informazioni**”.

3 Toccare la voce per cui si desidera consultare informazioni dettagliate.

Vengono visualizzate informazioni relative alla posizione specificata.



Le informazioni visualizzate cambiano a seconda della posizione (potrebbero anche non essere disponibili informazioni).

- ➔ Per ulteriori informazioni vedere *Impostazione della visualizzazione di icone delle posizioni preferite* a pagina 162.
- ➔ Per ulteriori informazioni vedere *Visualizzazione dei PDI sulla mappa* a pagina 163.
- ➔ Per ulteriori informazioni vedere *Come leggere le informazioni sul traffico sulla mappa* a pagina 62.
- ☐ Toccando **[Chiama]** è possibile effettuare una chiamata se è disponibile un numero telefonico (è richiesto il collegamento con un telefono cellulare dotato di tecnologia senza fili Bluetooth).
- ➔ Per ulteriori informazioni vedere *Chiamata dalla mappa* a pagina 75.

Uso della mappa

Utilizzo dei menu di scelta rapida sulla mappa

Il menu “**Accesso rapido**” consente di eseguire varie operazioni, quali il calcolo dell'itinerario verso la posizione indicata dal cursore o la registrazione di una posizione in “**Preferiti**”, in modo più rapido rispetto al menu di navigazione.

È possibile personalizzare le voci di “**Accesso rapido**” visualizzate a schermo. Le voci di “**Accesso rapido**” sono descritte di seguito secondo le impostazioni predefinite.

- Per ulteriori informazioni vedere *Selezione delle voci del menu “Accesso rapido”* a pagina 166.
- ☐ Le voci contrassegnate da asterisco (*) non possono essere rimosse dal menu “**Accesso rapido**”.

- **Quando è visualizzata la mappa, toccare** .

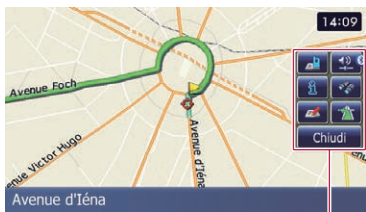

Menu **Accesso rapido**

Opzioni Itinerario*

Viene visualizzata quando non si fa scorrere la mappa. Questa voce è selezionabile esclusivamente quando sono attive le indicazioni di guida.

È possibile modificare le condizioni di calcolo dell'itinerario e ricalcolare quello attualmente in uso.

- Per ulteriori informazioni vedere *Modifica delle condizioni di calcolo dell'itinerario* a pagina 51.

Destinazione*

Viene visualizzata quando si fa scorrere la mappa. Con il cursore si può impostare l'itinerario verso il luogo specificato.

Registrazione

Registra i dati sulla posizione indicata dal cursore in “**Preferiti**”.

- Per ulteriori informazioni vedere *Registrazione di una posizione nella modalità scorrimento* a pagina 56.

Ricerca vicinanza

Individua i PDI (Punti di interesse) in prossimità del cursore.

- Per ulteriori informazioni vedere *Ricerca di un PDI nelle vicinanze* a pagina 45.

Sovrapponi POI

Visualizza sulla mappa le icone corrispondenti ai servizi nella zona (PDI).

- Per ulteriori informazioni vedere *Visualizzazione dei PDI sulla mappa* a pagina 163.

Volume

Visualizza la schermata “**Impostazioni volume**”.

- Per ulteriori informazioni vedere *Impostazione del volume per la guida vocale e il telefono* a pagina 170.

Contatti

Visualizza la schermata “**Elenco contatti**”.

- Per ulteriori informazioni vedere *Chiamata di un numero presente nella rubrica telefonica* a pagina 73.

Chiudi

Nasconde il menu “**Accesso rapido**”. ☐

Cambio della modalità di visualizzazione

Per le indicazioni di navigazione è possibile selezionare varie modalità di visualizzazione della schermata.

1 Visualizzare la schermata “**Impostazioni mappa**”.

- Per ulteriori informazioni vedere *Visualizzazione dello schermo per le impostazioni della mappa* a pagina 159.

2 Toccare [Mod. visualizz.].

Viene visualizzata la schermata “**Mod. visualizz.**”.

3 Toccare il nome della modalità di visualizzazione da impostare.

È possibile selezionare le seguenti modalità:

- **Vista 2D** (predefinito):
Visualizza una mappa normale (mappa 2D).



- **Vista in 3D:**
Visualizza una mappa con vista aerea (mappa 3D).



- **Visualizza strada:**
Le informazioni per i successivi quattro punti di guida più vicini alla posizione corrente appaiono in ordine dall'alto verso il basso sul lato sinistro dello schermo.



Vengono visualizzate le seguenti informazioni.

- Nome del successivo itinerario da percorrere
- Freccia indicante la direzione del veicolo
- Distanza dai punti di guida
- Questa modalità è disponibile solo se è stato impostato un itinerario.

- **Vista Posteriore:**
Visualizza l'immagine di visione posteriore sul lato sinistro dello schermo e la mappa sul lato destro.



- Questa modalità è disponibile quando la telecamera di visione posteriore è impostata su "On".
- ➔ Per ulteriori informazioni vedere *Impostazione della telecamera di visione posteriore* a pagina 172.

- **Grafico Eco:**
Visualizza un grafico di guida ecologica sul lato sinistro dello schermo e la mappa sul lato destro.

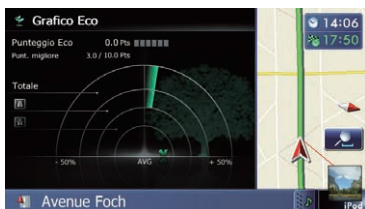

- ➔ Per ulteriori informazioni vedere *Verifica dello stato di guida ecologica* nella pagina seguente.

Funzioni di guida ecologica

Questo sistema di navigazione è dotato di funzioni di guida ecologica che possono essere utilizzate per valutare se si sta guidando in modo ecocompatibile.

Questo capitolo descrive tali funzioni.

- Il calcolo del consumo di carburante è basato su un valore teorico determinato dalla velocità del veicolo e dalle informazioni sulla posizione dal sistema di navigazione. Il consumo di carburante visualizzato deve essere considerato solo come valore di riferimento e non è garantito.
- Le funzioni di guida ecologica rappresentano una stima del consumo di carburante in tempo reale in base al rapporto di quello medio, e pertanto non corrispondono a un valore effettivo.
- Le funzioni di guida ecologica e i suoi calcoli prendono in considerazione la posizione GPS e la velocità del veicolo per determinare un valore.

Verifica dello stato di guida ecologica

Questa funzione calcola il consumo approssimativo di carburante sulla base della guida, lo confronta con quello passato e visualizza i risultati in forma di grafico.

Il grafico viene mostrato quando la visualizzazione della mappa è impostata su **"Grafico Eco"**.

1 Visualizzare la schermata "Impostazioni mappa".

- ➔ Per ulteriori informazioni vedere *Visualizzazione dello schermo per le impostazioni della mappa* a pagina 159.

2 Toccare [Mod. visualizz.].

Viene visualizzata la schermata **"Mod. visualizz."**.

3 Toccare [Grafico Eco].

Viene visualizzata la schermata **"Grafico Eco"**.



① Punteggio Eco

Il risultato del confronto tra il consumo di carburante medio passato e quello corrente viene visualizzato come un valore compreso tra **0.0 Pts** (punti) e **10.0 Pts**. Maggiore è il valore, minore è il consumo di carburante rispetto alle indicazioni di guida passate. L'indicatore verde indica il punteggio attuale mentre quello grigio indica il punteggio migliore complessivo.

Il valore **"Punteggio Eco"** viene aggiornato ogni 5 minuti.

- Non viene visualizzato quando **"Punteggio Eco"** è impostato su **"Off"** o quando non è impostato alcun itinerario.

② Punt. migliore

Visualizza il miglior punteggio complessivo.

- Non viene visualizzato quando **"Punteggio Eco"** è impostato su **"Off"** o quando non è impostato alcun itinerario.

③ Grafico di confronto del consumo medio di carburante

Visualizza un confronto tra il consumo medio di carburante fino alla posizione in cui il sistema di navigazione è stato spento l'ultima volta (consumo medio di carburante passato) e il consumo medio di carburante attuale. La visualizzazione viene aggiornata ogni 3 secondi. Più il valore si sposta in direzione di **+**, minore è il consumo di carburante. Sono presenti tre diverse barre del grafico.

• Totale

Un confronto del consumo di carburante medio passato e quello di guida corrente.

• Strada ordinaria

Un confronto tra il consumo medio di carburante passato e quello per 90 secondi in passato mentre il veicolo percorre una strada ordinaria.

- **Autostrada**

Un confronto tra il consumo medio di carburante passato e quello per 90 secondi in passato mentre il veicolo percorre una autostrada.

- ④ **Icone di animali**

Il numero di icone di animali visualizzate aumenta o diminuisce a seconda del valore di **"Punteggio Eco"**.

- Non viene visualizzato quando **"Punteggio Eco"** è impostato su **"Off"** o quando non è impostato alcun itinerario.
- Anche se si utilizza la funzione **"Grafico Eco"** subito dopo aver iniziato a utilizzare il sistema di navigazione per la prima volta, può essere visualizzato e la funzione può non essere disponibile.
- ➔ Per ulteriori informazioni vedere *Risoluzione dei problemi* a pagina 202.
- È possibile modificare le impostazioni di visualizzazione.
- ➔ Per ulteriori informazioni vedere *Modifica della funzione di guida ecologica* a pagina 158.

Visualizzazione del livello di guida ecologica

Questo sistema di navigazione è dotato di una funzione **"Livello guida Eco"** che determina se si sta guidando in modo ecocompatibile. I punti di **"Livello guida Eco"** cambiano a seconda di **"Punteggio Eco"** quando il veicolo raggiunge la destinazione. Quando viene raggiunto un certo numero di punti, il livello aumenta e viene visualizzato un messaggio.

Icona ad albero

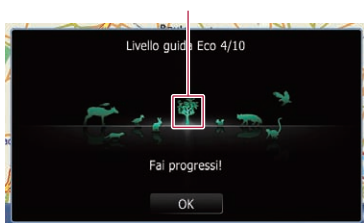

Con l'aumentare del livello, l'icona ad albero passa da un albero piccolo a uno grande.

- Se **"Livello guida Eco"** è impostato su **"Off"**, non viene visualizzato.
- ➔ Per informazioni sull'operazione, vedere *Modifica della funzione di guida ecologica* a pagina 158.

Avviso di avvio improvviso

Se la velocità del veicolo supera 41 km/h (25,5 mph) entro 5 secondi dall'avvio, viene visualizzato un messaggio e viene emesso un allarme acustico.



- ➔ Per informazioni sull'operazione, vedere *Modifica della funzione di guida ecologica* a pagina 158.

Ricerca e selezione di una posizione

ATTENZIONE

Per motivi di sicurezza, queste funzioni per l'impostazione dell'itinerario non sono disponibili mentre il veicolo è in movimento. Per abilitarle è necessario arrestare il veicolo in un luogo sicuro e innestare il freno di stazionamento prima di impostare l'itinerario.

- Alcune informazioni riguardo la regolamentazione stradale dipendono da quando l'itinerario viene calcolato. Pertanto, le informazioni potrebbero non coincidere con la regolamentazione stradale nel momento in cui si attraversa la posizione in questione. Inoltre, le informazioni fornite si riferiscono a un veicolo passeggeri e non a un tir o altri veicoli di trasporto. Seguire sempre la regolamentazione stradale in vigore mentre si guida.

Sequenza per la creazione di un itinerario

- 1 Parcheggiare il veicolo in un luogo sicuro e innestare il freno di stazionamento.



- 2 Visualizzare la schermata "**Menu destinazioni**".
 - Per informazioni sulle operazioni, vedere *Passaggio da una schermata all'altra* a pagina 26.



- 3 Selezionare il metodo di ricerca della destinazione.



- 4 Immettere le informazioni relative alla destinazione per calcolare l'itinerario.



- 5 Confermare la posizione sulla mappa.
 - Per ulteriori informazioni vedere *Impostazione dell'itinerario verso la destinazione* a pagina 49.



- 6 Il sistema di navigazione calcola l'itinerario sino alla destinazione desiderata, mostrandolo quindi sulla mappa.



- 7 Verificare e decidere l'itinerario.
 - Per ulteriori informazioni vedere *Impostazione dell'itinerario verso la destinazione* a pagina 49.



- 8 Il sistema di navigazione imposta l'itinerario sino alla destinazione e appare la mappa dell'area circostante.



- 9 Rilasciare il freno di stazionamento e guidare secondo le indicazioni di navigazione.



Ricerca di una posizione mediante l'indirizzo

La funzione usata più di frequente è **"Indirizzo"**, che consente di cercare la destinazione in base all'indirizzo specificato.

È possibile selezionare il metodo di ricerca di una posizione mediante l'indirizzo.

- Ricerca prima del nome di una strada
- Ricerca prima del nome di una città
- Individuazione della posizione specificando il CAP

Ricerca prima del nome di una strada

- ❑ A seconda dei risultati della ricerca, alcuni passi potrebbero essere saltati.
- ❑ Quando si immettono i caratteri, il sistema cerca automaticamente nel database tutte le opzioni possibili. Sono attivi solo i caratteri inseriti.
- ❑ Se il numero di candidati della ricerca è pari o inferiore a 20, la schermata passa automaticamente alla schermata dei risultati della ricerca.

1 Visualizzare la schermata "Menu destinazioni".

- ➔ Per informazioni sulle operazioni, vedere *Passaggio da una schermata all'altra* a pagina 26.

2 Toccare [Indirizzo].



3 Toccare il tasto accanto a "Zona" per visualizzare l'elenco dei Paesi.



4 Toccare una delle voci nell'elenco per impostare il Paese come area di ricerca.



Viene visualizzata di nuovo la schermata precedente.

5 Toccare [Via].

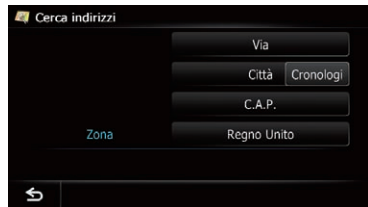

- Se si tocca **[Cronologia]**, viene visualizzato lo schermo **"Elenco cronologico città"**, che consente di eseguire ricerche in base alla cronologia di città selezionate in precedenza.

- ➔ Per ulteriori informazioni vedere *Ricerca per cronologia di città selezionate* a pagina 43.

Ricerca e selezione di una posizione

6 Immettere il nome della strada e toccare [OK].

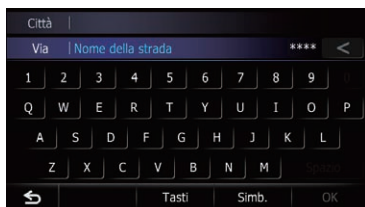

Viene visualizzata la schermata **“Selezione strada”**.

7 Toccare la strada desiderata.

8 Immettere il nome della città e toccare [OK].



Viene visualizzata la schermata **“Seleziona città”**.

9 Toccare il nome della città desiderata.

▪ Toccando , il centro geografico della città viene visualizzato sulla schermata della mappa.

10 Immettere il numero civico e toccare [OK].

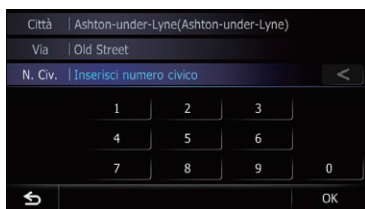

Viene visualizzata la schermata **“Selezione numero civico”**.

▪ Se toccate [OK] senza immettere il numero civico, viene visualizzata una posizione rappresentativa della strada nella città selezionata.

11 Toccare l'intervallo di numeri civici desiderato.

La posizione cercata viene visualizzata sulla schermata della mappa.

➔ Per le operazioni successive, vedere *Impostazione dell'itinerario verso la destinazione* a pagina 49.

Ricerca prima del nome di una città

- A seconda dei risultati della ricerca, alcuni passi potrebbero essere saltati.
- Quando si immettono i caratteri, il sistema cerca automaticamente nel database tutte le opzioni possibili. Sono attivi solo i caratteri inseriti.
- Se il numero di candidati della ricerca è pari o inferiore a 20, la schermata passa automaticamente alla schermata dei risultati della ricerca.

1 Visualizzare la schermata “Menu destinazioni”.

➔ Per informazioni sulle operazioni, vedere *Passaggio da una schermata all'altra* a pagina 26.

2 Toccare [Indirizzo].

Viene visualizzata la schermata **“Cerca indirizzi”**.

3 Toccare [Città].

4 Immettere il nome della città e toccare [OK].

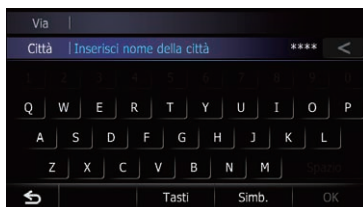

Viene visualizzata la schermata **“Seleziona città”**.

5 Toccare il nome della città desiderata.

▪ Toccando , il centro geografico della città viene visualizzato sulla schermata della mappa.

6 Immettere il nome della strada e toccare [OK].

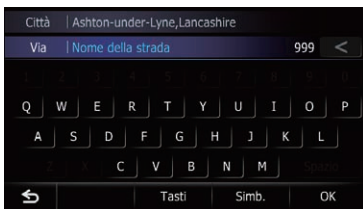

Viene visualizzata la schermata "Selezione strada".

7 Toccare la strada desiderata.

8 Immettere il numero civico e toccare [OK].



Viene visualizzata la schermata "Selezione numero civico".

- Se toccate [OK] senza immettere il numero civico, viene visualizzata una posizione rappresentativa della strada nella città selezionata.

9 Toccare l'intervallo di numeri civici desiderato.

La posizione cercata viene visualizzata sulla schermata della mappa.

➔ Per le operazioni successive, vedere *Impostazione dell'itinerario verso la destinazione* a pagina 49.

Individuazione della destinazione mediante il CAP

Se si conosce il CAP della destinazione desiderata, è possibile usarlo per individuare tale destinazione sulla mappa.

☐ A seconda dei risultati della ricerca, alcuni passi potrebbero essere saltati.

1 Visualizzare la schermata "Menu destinazioni".

➔ Per informazioni sulle operazioni, vedere *Passaggio da una schermata all'altra* a pagina 26.

2 Toccare [Indirizzo].

Viene visualizzata la schermata "Cerca indirizzi".

3 Toccare il tasto accanto a "Zona" per visualizzare l'elenco dei Paesi.

4 Toccare una delle voci nell'elenco per impostare il Paese come area di ricerca.

Viene visualizzata di nuovo la schermata precedente.

5 Toccare [C.A.P.].

Viene visualizzata la schermata "Inserisci codice postale".

6 Immettere il CAP.



Viene visualizzato l'elenco delle città con il CAP specificato (ad eccezione dei casi di seguito specificati).

CAP inglese:

La posizione cercata viene visualizzata sulla schermata della mappa.

CAP olandese:

Se si inserisce un CAP parziale (4 cifre) o completo (6 cifre) e si tocca [OK], viene visualizzato un elenco di città.

7 Toccare la città o la zona in cui si trova la destinazione.

- Toccando , il centro geografico della città viene visualizzato sulla schermata della mappa.

Ricerca e selezione di una posizione

8 Immettere il nome della strada e toccare [OK].

Viene visualizzata la schermata "**Selezione strada**".

- ❑ Se non si specifica il numero civico, la posizione cercata viene visualizzata sulla schermata della mappa.

9 Toccare la strada desiderata.

Viene visualizzata la schermata "**Inserisci numero civico**".

- ❑ Se nella strada selezionata è presente una sola posizione che soddisfa la ricerca, la posizione cercata viene visualizzata sulla schermata della mappa.

10 Immettere il numero civico e toccare [OK].

Viene visualizzata la schermata "**Selezione numero civico**".

- Se toccate [OK] senza immettere il numero civico, viene visualizzata una posizione rappresentativo della strada nella città selezionata.

11 Toccare l'intervallo di numeri civici desiderato.

La posizione cercata viene visualizzata sulla schermata della mappa.

- ➔ Per le operazioni successive, vedere *Impostazione dell'itinerario verso la destinazione* a pagina 49.

Ricerca per cronologia di città selezionate

È possibile cercare le città dalla cronologia delle ricerche effettuate immettendo il nome dalla tastiera e selezionare "**Indirizzo**", "**POI**" o "**Preferiti**".

- ❑ Nella cronologia possono essere registrate fino a 50 città.
- ❑ Le città sono elencate in base all'ordine della ricerca più recente.

1 Visualizzare la schermata "Menu destinazioni".

- ➔ Per informazioni sulle operazioni, vedere *Passaggio da una schermata all'altra* a pagina 26.

2 Toccare [Indirizzo].

Viene visualizzata la schermata "**Cerca indirizzi**".

3 Toccare [Cronologia].

Viene visualizzata la schermata "**Elenco cronologico città**".

4 Toccare il nome della città desiderata.

Viene visualizzata la schermata "**Nome della strada**".

- Toccando , il centro geografico della città viene visualizzato sulla schermata della mappa.

5 Immettere il nome della strada e toccare [OK].

Viene visualizzata la schermata "**Selezione strada**".

6 Toccare la strada desiderata.

Viene visualizzata la schermata "**Inserisci numero civico**".

- ❑ Se nella strada selezionata è presente una sola posizione che soddisfa la ricerca, la posizione cercata viene visualizzata sulla schermata della mappa.

7 Immettere il numero civico e toccare [OK].

Viene visualizzata la schermata "**Selezione numero civico**".

- Se toccate [OK] senza immettere il numero civico, viene visualizzata una posizione rappresentativo della strada nella città selezionata.

8 Toccare l'intervallo di numeri civici desiderato.

La posizione cercata viene visualizzata sulla schermata della mappa.

- ➔ Per le operazioni successive, vedere *Impostazione dell'itinerario verso la destinazione* a pagina 49. 

Impostazione dell'itinerario fino al domicilio

Se il proprio domicilio è stato memorizzato, è possibile calcolare il relativo itinerario toccando un solo tasto.

1 Visualizzare la schermata "Menu destinazioni".

- Per informazioni sulle operazioni, vedere *Passaggio da una schermata all'altra* a pagina 26.

2 Toccare [Ritorno a casa].

- ☐ Se il proprio domicilio non è registrato, viene visualizzato un messaggio. Toccare [Registra] per iniziare la registrazione.
- Per ulteriori informazioni vedere *Registrazione del domicilio* a pagina 157. ☐

Ricerca dei punti di interesse (PDI)

Sono disponibili informazioni su vari servizi (Punti di interesse, PDI), come stazioni di servizio, parcheggi o ristoranti. È possibile effettuare la ricerca di un PDI per categoria (o immettendo il nome del PDI).

Ricerca di PDI per categorie predefinite

È possibile eseguire la ricerca di PDI toccando una sola volta la categoria predefinita.

1 Visualizzare la schermata "Menu destinazioni".

- Per informazioni sulle operazioni, vedere *Passaggio da una schermata all'altra* a pagina 26.

2 Toccare [POI].

3 Toccare la categoria desiderata.



Viene visualizzata la schermata "Elenco POI".

4 Toccare il PDI desiderato.

La posizione cercata viene visualizzata sulla schermata della mappa.

- Per le operazioni successive, vedere *Impostazione dell'itinerario verso la destinazione* a pagina 49.

Ricerca di un PDI direttamente dal nome dei servizi

- ☐ Se il numero di candidati della ricerca è pari o inferiore a 20, la schermata passa automaticamente alla schermata dei risultati della ricerca.

1 Visualizzare la schermata "Menu destinazioni".

- Per informazioni sulle operazioni, vedere *Passaggio da una schermata all'altra* a pagina 26.

2 Toccare [POI].

Viene visualizzata la schermata "Cerca POI".

3 Toccare [Scandire il nome].

4 Immettere il nome del PDI e toccare [OK].

Viene visualizzata la schermata "Elenco POI".

- Se si modifica il Paese da cercare, toccare il tasto del Paese e visualizzare la schermata "Selezione zona" per modificare le impostazioni.

Tasto del Paese





- ☐ Dopo avere specificato il Paese, è necessario modificarlo solo quando la destinazione si trova al di fuori di quello specificato.

5 Toccare il PDI desiderato.

La posizione cercata viene visualizzata sulla schermata della mappa.

Ricerca e selezione di una posizione

- Toccando **[Ordinare]**, è possibile ordinare i PDI.
 - L'ordinamento attuale è indicato nella parte in alto a destra dello schermo.
 - : Ordina le voci nell'elenco per distanza dalla posizione del veicolo.
 - : Consente di ordinare gli elementi nell'elenco per grado di coerenza con il testo immesso.
 - : Ordina alfabeticamente le voci nell'elenco.
 - ➔ Per le operazioni successive, vedere *Impostazione dell'itinerario verso la destinazione* a pagina 49.

Ricerca di un PDI nelle vicinanze

- È possibile ricercare un PDI nelle vicinanze.
- Sono elencati fino a 300 PDI entro un raggio di 160 chilometri (100 miglia) per distanza dalla posizione del veicolo.

1 Visualizzare la schermata "Menu destinazioni".

- ➔ Per informazioni sulle operazioni, vedere *Passaggio da una schermata all'altra* a pagina 26.

2 Toccare [POI].

Viene visualizzata la schermata "Cerca POI".

3 Toccare [Accanto a me].

I PDI sono suddivisi in varie categorie.

4 Toccare la categoria desiderata.

Viene visualizzata la schermata "Elenco POI".

- Se vi sono più categorie specifiche all'interno della categoria selezionata, ripetere questo passo tutte le volte necessarie.

5 Toccare il PDI desiderato.

La posizione cercata viene visualizzata sulla schermata della mappa.

- ➔ Per le operazioni successive, vedere *Impostazione dell'itinerario verso la destinazione* a pagina 49.

Ricerca di PDI intorno al luogo di destinazione

- Questa funzione è disponibile solo se è stato impostato un itinerario.

1 Visualizzare la schermata "Menu destinazioni".

- ➔ Per informazioni sulle operazioni, vedere *Passaggio da una schermata all'altra* a pagina 26.

2 Toccare [POI].

Viene visualizzata la schermata "Cerca POI".

3 Toccare [Accanto alla destinazione].

I PDI sono suddivisi in varie categorie.

4 Toccare la categoria desiderata.

Viene visualizzata la schermata "Elenco POI".

- Se vi sono più categorie specifiche all'interno della categoria selezionata, ripetere questo passo tutte le volte necessarie.

5 Toccare il PDI desiderato.

La posizione cercata viene visualizzata sulla schermata della mappa.

- ➔ Per le operazioni successive, vedere *Impostazione dell'itinerario verso la destinazione* a pagina 49.

Ricerca di PDI intorno alla città

È possibile eseguire una ricerca di PDI attorno a una città specificata.

- Se il numero di candidati della ricerca è pari o inferiore a 20, la schermata passa automaticamente alla schermata dei risultati della ricerca.

1 Visualizzare la schermata "Menu destinazioni".

- ➔ Per informazioni sulle operazioni, vedere *Passaggio da una schermata all'altra* a pagina 26.

2 Toccare [POI].

Viene visualizzata la schermata "Cerca POI".

3 Toccare [In città].

4 Immettere il nome della città e toccare [OK].

Viene visualizzata la schermata "**Seleziona città**".

- Se si modifica il Paese da cercare, toccare il tasto del Paese e visualizzare la schermata "**Selezione zona**" per modificare le impostazioni.

Tasto del Paese

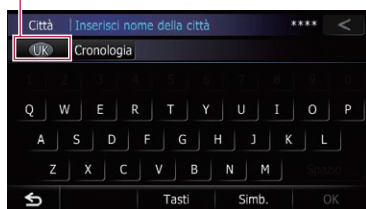

- Dopo avere specificato il Paese, è necessario modificarlo solo quando la destinazione si trova al di fuori di quello specificato.
- Se si tocca [**Cronologia**], viene visualizzato lo schermo "**Elenco cronologico città**", che consente di eseguire ricerche in base alla cronologia di città selezionate in precedenza.
 - ➔ Per ulteriori informazioni vedere *Ricerca per cronologia di città selezionate* a pagina 43.

5 Toccare il nome della città desiderata.

I PDI sono suddivisi in varie categorie.

- Toccando , il centro geografico della città viene visualizzato sulla schermata della mappa.

6 Toccare la categoria desiderata.

Viene visualizzata la schermata "**Elenco POI**".

- Se vi sono più categorie specifiche all'interno della categoria selezionata, ripetere questo passo tutte le volte necessarie.

7 Toccare il PDI desiderato.



La posizione cercata viene visualizzata sulla schermata della mappa.

- ➔ Per le operazioni successive, vedere *Impostazione dell'itinerario verso la destinazione* a pagina 49.

Come leggere la schermata "Elenco POI"

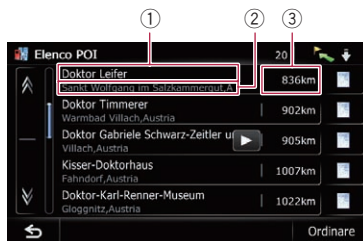
Le informazioni seguenti vengono visualizzate sulla schermata "**Elenco POI**".



- ① Nome servizio
- ② Indirizzo servizio
- ③ Distanza dalla posizione da cui ha inizio la ricerca
- Se si tocca , vengono visualizzate informazioni dettagliate del servizio. 

Ricerca e selezione di una posizione

Selezione della destinazione da "Preferiti"

Registrare posizioni che si visitano di frequente consente di velocizzarne e semplificarne la selezione.

Selezionando una voce dall'elenco è possibile specificare rapidamente la posizione.

- ❑ Questa funzione non è disponibile se non è stata registrata alcuna posizione in "Preferiti".
- Per ulteriori informazioni vedere *Memorizzazione delle posizioni preferite* a pagina 56.

1 Visualizzare la schermata "Menu destinazioni".

- Per informazioni sulle operazioni, vedere *Passaggio da una schermata all'altra* a pagina 26.

2 Toccare [Preferiti].

3 Toccare la voce desiderata.



La posizione cercata viene visualizzata sulla schermata della mappa.

- Per le operazioni successive, vedere *Impostazione dell'itinerario verso la destinazione* a pagina 49. ■

Ricerca di PDI utilizzando dati di una scheda di memoria SD

È possibile creare PDI personalizzati utilizzando il programma di utilità NavGate FEEDS nel PC, disponibile separatamente (NavGate FEEDS è disponibile sul sito Web Pioneer). Se si memorizzano in maniera adeguata i PDI personalizzati e si inserisce la scheda di me-

moria SD, il sistema potrà utilizzare questi dati per le ricerche.

1 Memorizzare la voce nella scheda di memoria SD utilizzando NavGate FEEDS.

2 Inserire una scheda di memoria SD nell'apposito slot.

- Per informazioni sull'operazione, vedere *Inserimento ed espulsione di una scheda di memoria SD* a pagina 19.

3 Visualizzare la schermata "Menu destinazioni".

- Per informazioni sulle operazioni, vedere *Passaggio da una schermata all'altra* a pagina 26.

4 Toccare [navgate FEEDS].

Viene visualizzata la schermata "Seleziona POI".

5 Toccare la voce desiderata.

6 Toccare il PDI desiderato.

La posizione cercata viene visualizzata sulla schermata della mappa.

- Per le operazioni successive, vedere *Impostazione dell'itinerario verso la destinazione* a pagina 49. ■

Selezione di una posizione cercata di recente

I luoghi impostati in passato come destinazione o come punti intermedi vengono automaticamente memorizzati in "Cronologia".

- ❑ Se nella cronologia delle destinazioni non vi sono posizioni memorizzate, non è possibile selezionare [Cronologia]. Se invece si esegue un calcolo dell'itinerario, è possibile selezionare [Cronologia].
- ❑ "Cronologia" è in grado di registrare fino a 100 posizioni. Se si raggiunge il numero massimo, la nuova immissione sovrascrive la più vecchia.

1 Visualizzare la schermata "Menu destinazioni".

- ➔ Per informazioni sulle operazioni, vedere *Passaggio da una schermata all'altra* a pagina 26.

2 Toccare [Cronologia].

3 Toccare la voce desiderata.



La posizione cercata viene visualizzata sulla schermata della mappa.

- ➔ Per le operazioni successive, vedere *Impostazione dell'itinerario verso la destinazione* nella pagina seguente. ■

Ricerca di una posizione dalle coordinate

Immettere latitudine e longitudine della posizione.

1 Visualizzare la schermata "Menu destinazioni".

- ➔ Per informazioni sulle operazioni, vedere *Passaggio da una schermata all'altra* a pagina 26.

2 Toccare [Coordinate].

3 Toccare [Est] o [Ovest], quindi immettere la longitudine.



Per immettere $0\ 50^{\circ}1'2.5''$ ad esempio, toccare [Ovest], [0], [5], [0], [0], [1], [0], [2] e [5].

4 Toccare [Nord] o [Sud], quindi immettere la latitudine.

Per immettere $N\ 5^{\circ}1'2.5''$ ad esempio, toccare [Nord], [0], [5], [0], [1], [0], [2] e [5].

5 Toccare [OK].

La posizione cercata viene visualizzata sulla schermata della mappa.

- ➔ Per le operazioni successive, vedere *Impostazione dell'itinerario verso la destinazione* nella pagina seguente. ■

Dopo aver deciso la posizione

Impostazione dell'itinerario verso la destinazione

1 Ricercare una posizione.

➔ Per ulteriori informazioni vedere Capitolo 6. Dopo aver cercato la destinazione, viene visualizzata la schermata di conferma della posizione.

2 Toccare [OK].

Schermata di conferma della posizione



La destinazione è impostata e ha inizio il calcolo dell'itinerario.

Una volta completato il calcolo dell'itinerario, viene visualizzata la schermata di conferma dell'itinerario.

- Se si preme il pulsante **MODE** durante il calcolo dell'itinerario, l'operazione viene annullata e viene visualizzata la schermata della mappa.

- Toccando **[Scorrere]**, la visualizzazione della mappa viene modificata in modalità scorrimento, che consente di visualizzare la posizione in modo più preciso per registrarla o per definire le impostazioni.

- Toccando **[Punto int.]**, la posizione viene aggiunta alla schermata "Elenco punti intermedi".

- ☐ Se non è impostata alcuna destinazione, **[Punto int.]** non è disponibile.

3 Toccare [OK].

Schermata di conferma dell'itinerario

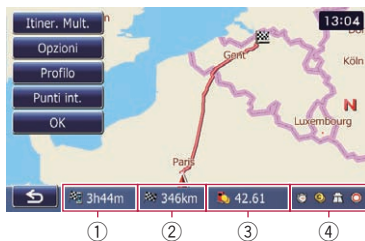

È possibile impostare l'itinerario visualizzato come quello da seguire e avviare le indicazioni di guida.

- ① Tempo di percorrenza fino alla destinazione
- ② Distanza dalla destinazione
- ③ Stima del costo del carburante fino a destinazione

➔ Per ulteriori informazioni vedere *Inserimento delle informazioni sui consumi di carburante per il calcolo dei costi* a pagina 154.

- ④ Condizione di calcolo dell'itinerario

- Toccando **[S]**, viene visualizzato un messaggio che richiede di confermare l'annullamento dell'itinerario calcolato.

Toccando **[Si]**, l'itinerario calcolato viene annullato e viene visualizzata la schermata della mappa.



① Itiner. Mult.

➔ Per ulteriori informazioni vedere *Visualizzazione di itinerari multipli* nella pagina seguente.

② Opzioni

➔ Per ulteriori informazioni vedere *Modifica delle condizioni di calcolo dell'itinerario* a pagina 51.

③ Profilo

➔ Per ulteriori informazioni vedere *Verifica dell'itinerario attuale* a pagina 53.

④ Punti int.

➔ Per ulteriori informazioni vedere *Modifica di punti intermedi* a pagina 53.

Visualizzazione di itinerari multipli

L'itinerario desiderato può essere selezionato tra più opzioni di itinerario. Gli itinerari calcolati vengono visualizzati in colori diversi.

☐ Se si impostano dei punti intermedi, non è possibile visualizzare itinerari multipli.

1 Toccare [Itiner. Mult.] sulla schermata di conferma dell'itinerario.

Vengono visualizzate più opzioni di itinerario.

2 Toccare da a .

Viene visualizzato un altro itinerario.

3 Toccare [OK].

Viene visualizzata la schermata di conferma dell'itinerario. 

Verifica e modifica dell'itinerario attuale

Visualizzazione della schermata dell'itinerario

□ L'opzione **"Panoramica itinerario"** è disponibile solo in presenza di un itinerario impostato.

1 Premere il pulsante HOME per visualizzare la schermata "Menu top".

2 Toccare [Destinazione].

Viene visualizzata la schermata **"Menu destinazioni"**.

3 Toccare [Panoramica itinerario].



1 Opzioni

➤ Per ulteriori informazioni vedere *Modifica delle condizioni di calcolo dell'itinerario* in questa pagina.

2 Profilo

➤ Per ulteriori informazioni vedere *Verifica dell'itinerario attuale* a pagina 53.

3 Punti int.

➤ Per ulteriori informazioni vedere *Modifica di punti intermedi* a pagina 53.

4 Toccare [OK]. □

Modifica delle condizioni di calcolo dell'itinerario

È possibile modificare le condizioni di calcolo dell'itinerario e ricalcolare quello attualmente in uso.

1 Visualizzare la schermata "Panoramica itinerario".

➤ Per ulteriori informazioni vedere *Visualizzazione della schermata dell'itinerario* in questa pagina.

2 Toccare [Opzioni].

3 Toccare le voci desiderate per modificare le condizioni di calcolo dell'itinerario e quindi toccare [OK].



L'itinerario viene ricalcolato e viene visualizzata la schermata di conferma dell'itinerario.

Voci modificabili dagli utenti

Le impostazioni contrassegnate da un asterisco (*) rappresentano impostazioni predefinite o di fabbrica.

Condizioni tragitto

Questa impostazione stabilisce la modalità di calcolo dell'itinerario prendendo in considerazione il tempo, la distanza o le strade principali.

Definisce la condizione che ha priorità per il calcolo dell'itinerario.

🚀 Veloce*:

Calcola un itinerario dando priorità al tempo di percorrenza più breve per raggiungere la destinazione desiderata.

Breve:

Calcola un itinerario dando priorità alla distanza più breve per raggiungere la destinazione desiderata.

Strada principale:

Calcola un itinerario dando priorità alle principali arterie stradali.

Evita Le Autostrade

Questa impostazione stabilisce se prendere in considerazione le strade con pedaggio (incluse le zone a pagamento).

Off*:

Calcola un itinerario che non esclude le strade con pedaggio (incluse le zone a pagamento).

On:

Calcola un itinerario che esclude le strade con pedaggio (incluse le zone a pagamento).

- Il sistema potrebbe calcolare un itinerario che include le strade con pedaggio anche se è selezionata l'opzione "On".

Evita Il Traghetto

Questa impostazione stabilisce se prendere in considerazione le traversate in traghetto.

Off*:

Calcola un itinerario che non esclude i traghetti.

On:

Calcola un itinerario che esclude i traghetti.

- Il sistema potrebbe calcolare un itinerario che include i traghetti anche se è selezionata l'opzione "On".

Evita le autostrade

Questa impostazione specifica se nel calcolo dell'itinerario il sistema deve considerare le autostrade.

Off*:

Calcola un itinerario che non esclude le autostrade.

On:

Calcola un itinerario che esclude le autostrade.

- Il sistema potrebbe calcolare un itinerario che include le autostrade anche se è selezionata l'opzione "On".

Limiti di tempo

Questa impostazione stabilisce se prendere in considerazione strade o ponti con limitazione del traffico in determinati periodi di tempo.

- Se si desidera escludere ponti levatoi sovrapprelati dal calcolo dell'itinerario, selezionare "On".

On*:

Calcola un itinerario escludendo le strade e i ponti con limitazioni del traffico in determinati periodi di tempo.

Off:

Calcola un itinerario ignorando le restrizioni del traffico.

- Il sistema potrebbe calcolare un itinerario che include strade o ponti con limitazione del traffico in determinati periodi di tempo anche se è selezionata l'opzione "On".

**ATTENZIONE**

Se non si imposta correttamente la differenza oraria, il sistema di navigazione non è in grado di considerare correttamente la regolamentazione stradale. Impostare correttamente la differenza oraria.

- ➔ Per ulteriori informazioni vedere *Impostazione della differenza oraria* a pagina 169.

Acquisizione itinerario

Il sistema memorizza gli itinerari già percorsi dal veicolo.

Questa impostazione specifica se il sistema deve prendere in considerazione la cronologia degli itinerari percorsi.

On*:

Calcola un itinerario prendendo in considerazione la cronologia degli itinerari percorsi.

Off:

Calcola un itinerario senza prendere in considerazione la cronologia degli itinerari percorsi.

Cancella:

Cancella la cronologia degli itinerari percorsi.

Verifica e modifica dell'itinerario attuale

Verifica dell'itinerario attuale

È possibile controllare i dettagli dell'itinerario.

1 Visualizzare la schermata "Panoramica itinerario".

- ➔ Per ulteriori informazioni vedere *Visualizzazione della schermata dell'itinerario* a pagina 51.

2 Toccare [Profilo].

Viene visualizzata la schermata "Profilo Itinerario".

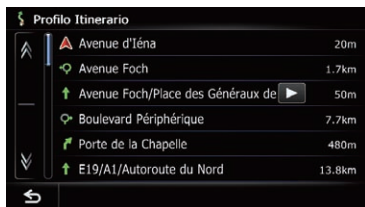

Modifica di punti intermedi

È possibile modificare i punti intermedi (posizioni che si desidera visitare lungo il percorso verso la destinazione) e ricalcolare l'itinerario in modo che passi attraverso tali posizioni.

Aggiunta di punti intermedi

È possibile impostare fino a un massimo di 5 punti intermedi. I punti intermedi e la destinazione finale possono essere ordinati in modo automatico o manuale.

1 Visualizzare la schermata "Panoramica itinerario".

- ➔ Per ulteriori informazioni vedere *Visualizzazione della schermata dell'itinerario* a pagina 51.

2 Toccare [Punti int.].

Viene visualizzata la schermata "Elenco punti intermedi".

3 Toccare [Agg.].

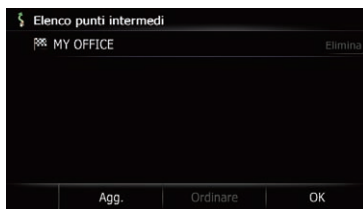

Viene visualizzata la schermata "Seleziona metodo di ricerca".

4 Ricercare una posizione.



- ➔ Per ulteriori informazioni vedere Capitolo 6.

5 Toccare [OK].

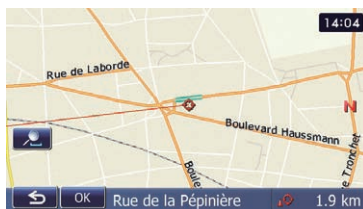

6 Toccare [OK] sulla schermata "Elenco punti intermedi".



L'itinerario viene ricalcolato e viene visualizzata la schermata di conferma dell'itinerario.

- ☐ Se si impostano dei punti intermedi, non è possibile visualizzare itinerari multipli.

Eliminazione di un punto intermedio

È possibile cancellare punti intermedi dall'itinerario e ricalcolarlo. È anche possibile cancellare punti intermedi consecutivi.

1 Visualizzare la schermata "Panoramica itinerario".

- ➔ Per ulteriori informazioni vedere *Visualizzazione della schermata dell'itinerario* a pagina 51.

2 Toccare [Punti int.].

Viene visualizzata la schermata "Elenco punti intermedi".

3 Toccare [Elimina] accanto al punto intermedio che si desidera eliminare.

Il punto intermedio toccato sarà eliminato dall'elenco.

4 Toccare [OK] sulla schermata "Elenco punti intermedi".

L'itinerario viene ricalcolato e viene visualizzata la schermata di conferma dell'itinerario.

5 Toccare [OK].

Viene visualizzata la mappa della posizione attuale.

Ordinamento dei punti intermedi

È possibile ordinare i punti intermedi e ricalcolare l'itinerario.

- Non è possibile ordinare i punti intermedi già passati.

1 Visualizzare la schermata "Panoramica itinerario".

- ➔ Per ulteriori informazioni vedere *Visualizzazione della schermata dell'itinerario* a pagina 51.

2 Toccare [Punti int.].

Viene visualizzata la schermata "Elenco punti intermedi".

3 Toccare [Ordinare].

Viene visualizzata la schermata "Ordina Punti intermedi".

4 Toccare il punto intermedio o la destinazione.

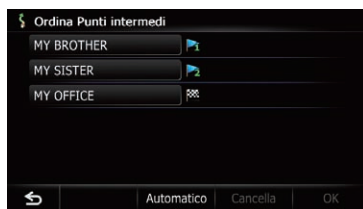

Metterli nell'ordine desiderato.

- Toccando **[Automatico]**, la destinazione e i punti intermedi vengono ordinati secondo il punto intermedio più vicino dalla posizione corrente nel percorso diretto dell'antenna.
- Toccando **[Cancella]**, il punto intermedio elencato viene annullato.

5 Toccare [OK].

Viene visualizzata la schermata "Elenco punti intermedi".

6 Toccare [OK] sulla schermata "Elenco punti intermedi".

L'itinerario viene ricalcolato e viene visualizzata la schermata di conferma dell'itinerario.

7 Toccare [OK].

Viene visualizzata la mappa della posizione attuale. 

Annullamento delle indicazioni di guida

Se non è più necessario raggiungere la destinazione, seguire i passi riportati di seguito per annullare le indicazioni di guida.

1 Visualizzare la schermata "Menu destinazioni".

- ➔ Per informazioni sulle operazioni, vedere *Passaggio da una schermata all'altra* a pagina 26.

2 Toccare [Annulla Itinerario].

Viene visualizzato un messaggio che conferma l'annullamento dell'itinerario attuale.

3 Toccare [Si].



L'itinerario attuale viene eliminato e viene visualizzata di nuovo la mappa dell'area circostante alla posizione corrente.

- Toccando **[Ignora]**, il punto intermedio successivo viene saltato e viene calcolato un nuovo itinerario. Tutti gli altri punti intermedi restano inalterati.

Una volta completato il calcolo dell'itinerario, viene visualizzata la schermata di conferma dell'itinerario.

- L'opzione **[Ignora]** è disponibile solo in presenza di un punto intermedio impostato.
- Toccando **[No]**, si torna alla schermata precedente senza eliminare l'itinerario.

Memorizzazione delle posizioni preferite

Memorizzando le posizioni preferite come **"Preferiti"** si evita la necessità di doverle immettere di nuovo. Le voci memorizzate possono essere rese disponibili in **"Preferiti"** in un secondo momento.

Registrazione di una posizione tramite "Preferiti"

"Preferiti" è in grado di registrare fino a 400 posizioni.

Il domicilio è considerato come una delle voci in **"Preferiti"**.

1 Visualizzare la schermata "Menu destinazioni".

- ☞ Per informazioni sulle operazioni, vedere *Passaggio da una schermata all'altra* a pagina 26.

2 Toccare [Preferiti].

Viene visualizzata la schermata **"Preferiti"**.

3 Toccare [Agg.].

Viene visualizzata la schermata **"Seleziona metodo di ricerca"**.

4 Ricercare una posizione.

- ☞ Per informazioni sui metodi di ricerca, vedere Capitolo 6.

5 Quando viene visualizzata la mappa della posizione da registrare, toccare [OK].

La posizione viene registrata e quindi viene visualizzata la schermata **"Modifica Preferiti"**.

- ☞ Per ulteriori informazioni vedere *Modifica della posizione preferita nell'elenco* in questa pagina.

6 Toccare [OK].

La registrazione è completa.

Registrazione di una posizione nella modalità scorrimento

- ☐ Questa funzione è disponibile quando **"Registrazione"** è impostato nel menu **"Accesso rapido"**.

- ☞ Per ulteriori informazioni vedere *Selezione delle voci del menu "Accesso rapido"* a pagina 166.

1 Toccare e trascinare lo schermo per scorrere la mappa fino alla posizione da registrare.

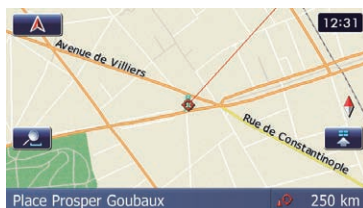

2 Toccare [Accesso rapido] per visualizzare il menu "Accesso rapido".

3 Toccare [OK].

La posizione viene registrata e quindi viene visualizzata la schermata **"Modifica Preferiti"**.

- ☞ Per ulteriori informazioni vedere *Modifica della posizione preferita nell'elenco* in questa pagina.

4 Toccare [OK].

La registrazione è completa. ☐

Modifica delle posizioni registrate

Modifica della posizione preferita nell'elenco

1 Visualizzare la schermata "Menu destinazioni".

- ☞ Per informazioni sulle operazioni, vedere *Passaggio da una schermata all'altra* a pagina 26.

Registrazione e modifica delle posizioni

2 Toccare [Preferiti].

Viene visualizzata la schermata "Preferiti".

3 Toccare accanto alla posizione che si desidera modificare.

Viene visualizzata la schermata "Modifica Preferiti".

4 Toccare la voce per cui si desidera modificare l'impostazione.



① Nome

In quest'area è possibile inserire il nome desiderato.

Per la composizione del nome si possono usare fino a 17 caratteri.

② N. tel.

È possibile modificare il numero di telefono registrato. Per comporre il numero, toccare [Chiama].

Il massimo numero di cifre consentite per la composizione del numero di telefono è 15.

③ Icona

È possibile cambiare il simbolo visualizzato sulla mappa e su "Preferiti".

④ Modifica posizione

È possibile cambiare la posizione registrata facendo scorrere la mappa.

5 Toccare [OK].

La registrazione è completa.

Modifica del domicilio

Quando il domicilio è già stato memorizzato, è possibile modificarne le informazioni.

1 Visualizzare la schermata "Menu destinazioni".

Per informazioni sulle operazioni, vedere *Passaggio da una schermata all'altra a pagina 26*.

2 Toccare [Preferiti].

La posizione del domicilio è visualizzata all'inizio dell'elenco.

3 Toccare accanto alla posizione del domicilio.



Viene visualizzata la schermata "Modifica Preferiti".

4 Toccare la voce per cui si desidera modificare l'impostazione.

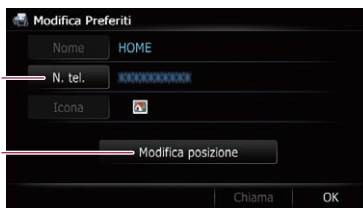

① N. tel.

Per comporre il numero, toccare [Chiama].

② Modifica posizione

È possibile cambiare la posizione registrata facendo scorrere la mappa.

Relativamente alle informazioni sul domicilio, le opzioni [Nome] e [Icona] non sono modificabili.

5 Toccare [OK].

La registrazione è completa.

Ordinamento delle posizioni preferite nell'elenco

1 Visualizzare la schermata "Menu destinazioni".



- ➔ Per informazioni sulle operazioni, vedere *Passaggio da una schermata all'altra* a pagina 26.

2 Toccare [Preferiti].

Viene visualizzata la schermata "Preferiti".

3 Toccare [Ordinare].

Ogni volta che si tocca [Ordinare], si passa a un ordinamento diverso.

- ☐ L'ordinamento attuale è indicato nella parte in alto a destra dello schermo.
- : Ordina le voci nell'elenco in base alla data in cui sono state utilizzate l'ultima volta.
- : Ordina alfabeticamente le voci nell'elenco.
- : Ordina le voci nell'elenco per distanza dalla posizione del veicolo.

Cancellazione di una posizione preferita dall'elenco

1 Visualizzare la schermata "Menu destinazioni".

- ➔ Per informazioni sulle operazioni, vedere *Passaggio da una schermata all'altra* a pagina 26.

2 Toccare [Preferiti].

Viene visualizzata la schermata "Preferiti".

3 Toccare [Elimina].

4 Selezionare la posizione che si desidera cancellare.



Accanto alla posizione selezionata viene visualizzato un segno di spunta.

- Toccando [Tutto], è possibile selezionare tutte le voci. Se si desidera deselezionare tutte le voci, toccare [Nessuno].

5 Toccare [Elimina].



Viene visualizzato un messaggio in cui si chiede conferma dell'eliminazione.

6 Toccare [Sì].

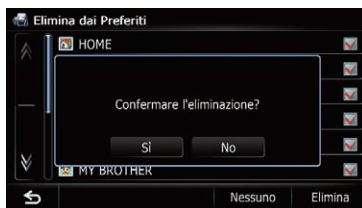

I dati selezionati vengono eliminati.

- Toccando [No], l'eliminazione viene annullata. ☐

Registrazione e modifica delle posizioni

Esportazione e importazione delle posizioni preferite

Esportazione delle posizioni preferite

È possibile esportare i dati "Preferiti" su una scheda di memoria SD per la modifica sul PC, utilizzando il programma di utilità NavGate FEEDS che è disponibile separatamente.

- ☐ Se sono presenti dati sulla scheda di memoria SD, i dati esistenti vengono sovrascritti dai nuovi.

1 Inserire una scheda di memoria SD nell'apposito slot.

- ☞ Per informazioni sull'operazione, vedere *Inserimento ed espulsione di una scheda di memoria SD* a pagina 19.

2 Visualizzare la schermata "Menu destinazioni".

- ☞ Per informazioni sulle operazioni, vedere *Passaggio da una schermata all'altra* a pagina 26.

3 Toccare [Preferiti].

Viene visualizzata la schermata "Preferiti".

4 Toccare .

Ha inizio l'esportazione dei dati. Una volta completata l'esportazione dei dati, viene visualizzato il messaggio di completamento.



5 Toccare [OK].

Viene visualizzata la schermata "Preferiti".

Importazione delle posizioni preferite

È possibile importare le posizioni modificate sul programma di utilità NavGate FEEDS in "Preferiti".

- ☐ Se si importa una posizione già registrata in "Preferiti", questa posizione viene sovrascritta.

1 Memorizzare la voce nella scheda di memoria SD utilizzando NavGate FEEDS.

2 Inserire una scheda di memoria SD nell'apposito slot.

- ☞ Per informazioni sull'operazione, vedere *Inserimento ed espulsione di una scheda di memoria SD* a pagina 19.

3 Visualizzare la schermata "Menu destinazioni".

- ☞ Per informazioni sulle operazioni, vedere *Passaggio da una schermata all'altra* a pagina 26.

4 Toccare [Preferiti].

Viene visualizzata la schermata "Preferiti".

5 Toccare .

Viene visualizzato un messaggio in cui si chiede di confermare la sostituzione delle voci già memorizzate.



6 Toccare [SI].

Ha inizio l'importazione dei dati. Una volta completata l'importazione dei dati, viene visualizzata la schermata "Preferiti". ☐

Cancellazione della cronologia delle destinazioni dall'elenco

È possibile cancellare le voci in "Cronologia". È anche possibile eliminare contemporaneamente tutte le voci in "Cronologia".

1 Visualizzare la schermata "Menu destinazioni".

- ➔ Per informazioni sulle operazioni, vedere *Passaggio da una schermata all'altra* a pagina 26.

2 Toccare [Cronologia].

Viene visualizzata la schermata "Elenco Cronologia destinazioni".

3 Toccare [Elimina].

Viene visualizzata la schermata "Elimina da Cronologia".

4 Selezionare la posizione che si desidera cancellare.



Accanto alla posizione selezionata viene visualizzato un segno di spunta.

- Toccando [Tutto], è possibile selezionare tutte le voci. Se si desidera deselezionare tutte le voci, toccare [Nessuno].

5 Toccare [Elimina].

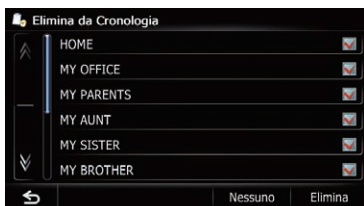

Viene visualizzato un messaggio in cui si chiede conferma dell'eliminazione.

6 Toccare [Sì].

I dati selezionati vengono eliminati.

- Toccando [No], l'eliminazione viene annullata.

Uso delle informazioni sul traffico

È possibile verificare in tempo reale sullo schermo le informazioni sul traffico trasmesse dalla stazione RDS-TMC (Radio Data System FM - Traffic Message Channel). Tali informazioni vengono aggiornate periodicamente. Quando vengono ricevute informazioni aggiornate sul traffico, il sistema di navigazione sovrascrive quelle già presenti sulla mappa e le mostra anche in forma testuale se disponibili. Se durante la guida il sistema riceve informazioni che riguardano l'itinerario attuale, viene chiesto al conducente se desidera essere dirottato su un altro percorso oppure lo ricalcola automaticamente.

- ❑ Il sistema acquisisce le informazioni sul traffico sino a 150 km di raggio dalla posizione del veicolo. Se nella zona in questione sono disponibili molte informazioni sul traffico, l'estensione sarà inferiore a 150 km.
- ❑ Il sistema di navigazione fornisce le seguenti funzioni usando le informazioni dal servizio RDS-TMC:
 - Visualizzazione di un elenco di informazioni sul traffico
 - Visualizzazione sulla mappa delle informazioni sul traffico
 - Suggerimento di un itinerario alternativo per evitare gli ingorghi utilizzando le informazioni sul traffico
- ❑ Il termine "ingorgo" in questa sezione indica i seguenti tipi di condizioni del traffico: traffico lento e immobile con code a causa di strade chiuse/bloccate. Queste informazioni vengono sempre prese in considerazione quando si controlla l'itinerario; i dati relativi a questi eventi non possono essere disabilitati. Se si selezionano altre informazioni sul traffico in "Impostazioni traffico", i dati vengono visualizzati in un'elenco o sulla mappa.
 - ➔ Per ulteriori informazioni vedere *Selezione delle informazioni sul traffico da visualizzare* a pagina 64.

Verifica di tutte le informazioni sul traffico

Le informazioni sul traffico vengono visualizzate su uno schermo in forma di elenco. In questo modo è possibile controllare quanti incidenti si sono verificati, in che luogo e la distanza dalla posizione corrente.

1 Visualizzare la schermata "Menu destinazioni".

- ➔ Per informazioni sulle operazioni, vedere *Passaggio da una schermata all'altra* a pagina 26.

2 Toccare [Traffico].

Viene visualizzata la schermata "Menu traffico".

3 Toccare [El. Traff.].



Viene visualizzata la schermata "Tutto traffico".

Viene visualizzato l'elenco delle informazioni sul traffico ricevute dal sistema.

4 Selezionare un incidente che si desidera visualizzare in dettaglio.



Vengono visualizzati i dettagli dell'incidente selezionato.

- ❑ Toccando un incidente, è possibile visualizzare le informazioni dettagliate. Se le informazioni non possono essere visualizzate in un'unica schermata, toccare  o  per vedere quelle rimanenti.
- ❑ Toccando  è possibile controllare un luogo sulla mappa. Non è tuttavia possibile controllare sulla mappa le informazioni sul traffico prive di informazioni di posizione.

- Toccando **[Ordinare]**, è possibile elencare le informazioni sul traffico.

A ogni tocco del tasto, le impostazioni cambiano.



Permette di ordinare le informazioni sul traffico in base alla distanza dalla posizione corrente.

Quando si tocca **[El. Traff.]**, l'elenco visualizzato verrà ordinato secondo la distanza lineare dalla posizione del veicolo rispetto alle informazioni sul traffico.

Quando si tocca **[Traffico su itinerario]**, l'elenco visualizzato verrà ordinato secondo la distanza dalla posizione del veicolo rispetto alle informazioni sul traffico.



Permette di ordinare le informazioni sul traffico in ordine alfabetico.



Permette di ordinare le informazioni sul traffico in base al tipo di incidente.

Le informazioni vengono elencate nel seguente ordine: le strade chiuse/bloccate, gli ingorghi, gli incidenti, i lavori in corso e altre condizioni.

L'ordinamento attuale è indicato nella parte in alto a destra dello schermo.

- Toccando **[Aggiorna]**, quando vengono ricevute nuove informazioni sul traffico, le informazioni attuali vengono modificate e le informazioni preesistenti vengono rimosse. L'elenco delle informazioni sul traffico viene aggiornato per rispecchiare la nuova situazione.

5 Toccare .

Viene visualizzata di nuovo la schermata precedente. .

Verifica delle informazioni sul traffico lungo l'itinerario

Tutte le informazioni sul traffico nell'itinerario attuale vengono visualizzate in un elenco sullo schermo.

1 Visualizzare la schermata "Menu destinazioni".

- Per informazioni sulle operazioni, vedere *Passaggio da una schermata all'altra* a pagina 26.

2 Toccare [Traffico].

Viene visualizzata la schermata "Menu traffico".

3 Toccare [Traffico su itinerario].

Viene visualizzata la schermata "Traffico su itinerario".

Il metodo per verificare i contenuti visualizzati sullo schermo è lo stesso descritto nella schermata "Tutto traffico".

- Per ulteriori informazioni vedere *Verifica di tutte le informazioni sul traffico* nella pagina precedente. .



Come leggere le informazioni sul traffico sulla mappa

Le informazioni relative al traffico visualizzate sulla mappa sono le seguenti.

- Viene visualizzata una linea solo quando la scala della mappa è 5 km (2,5 miglia) o meno.
- Le icone vengono visualizzate solo quando la scala della mappa è 20 km (10 miglia) o meno. Se viene cambiata la scala, le icone vengono ridimensionate in base al nuovo valore.

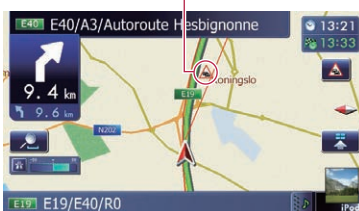
Icona dell'evento traffico



-   con linea gialla: Traffico lento e code
-  con linea rossa:

Uso delle informazioni sul traffico

- Traffico stazionario
 - con linea nera: Strade chiuse/bloccate
 -  e così via: Incidenti, lavori, ecc.
 - ☐ Per il significato delle icone, consultare lo schermo **"Impostazioni tipo traffico"**.
- Per informazioni dettagliate sulle operazioni, vedere *Selezione delle informazioni sul traffico da visualizzare* nella pagina seguente. ☐

Impostazione di un itinerario alternativo per evitare gli ingorghi

Il sistema di navigazione controlla a intervalli regolari la presenza di informazioni sul traffico lungo l'itinerario. Se il sistema di navigazione rileva ingorghi sull'itinerario attuale, cerca un percorso migliore in maniera invisibile all'utente.

- ☐ Il sistema verifica i seguenti tipi di problema lungo l'itinerario: traffico lento con code e stazionamenti, strade chiuse/bloccate ad eccezione delle entrate/uscite chiuse sulle autostrade.

Verifica automatica della presenza di ingorghi

Se vengono rilevati ingorghi sull'itinerario attuale ed è possibile individuare un percorso alternativo, il sistema di navigazione consiglia automaticamente la nuova soluzione. In tal caso, viene visualizzata la seguente schermata.

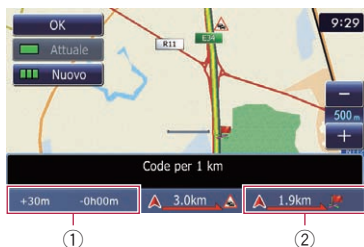

- ① Differenza nella distanza e nel tempo di percorrenza tra l'itinerario attuale e il nuovo itinerario.
 - ② Distanza dalla posizione attuale del veicolo al punto d'ingresso nel nuovo itinerario.
- ☐ Se tuttavia il sistema non riesce a trovare alcuna informazione sugli ingorghi o alcuna alternativa di percorso non suggerisce alcuna azione.

1 Toccare [Nuovo].

L'itinerario consigliato viene visualizzato sullo schermo.

- Toccando **[Attuale]** durante la visualizzazione dell'itinerario consigliato, la schermata passa alla visualizzazione dell'itinerario attuale.

2 Toccare [OK].

L'itinerario visualizzato viene impostato.

- ☐ Se non viene effettuata una selezione, la schermata torna a quella precedente.

Controllo manuale delle informazioni sul traffico

Se si tocca nella schermata della mappa l'icona di notifica, quando è visibile, si accede alle informazioni sul traffico lungo l'itinerario. L'icona di notifica viene visualizzata sulla schermata della mappa di navigazione solo quando sono presenti informazioni sul traffico lungo l'itinerario.

- ❑ L'icona di notifica non è disponibile se il veicolo esce dall'itinerario.

1 Impostare [Mostra ingorgo stradale] su "Visualizza".

- ➔ Per ulteriori informazioni vedere *Visualizzazione dell'icona di notifica del traffico* a pagina 161.

2 Visualizzare la schermata della mappa.

L'icona viene visualizzata quando il sistema acquisisce informazioni sul traffico lungo l'itinerario attuale.

- ➔ Per informazioni sulle operazioni, vedere *Passaggio da una schermata all'altra* a pagina 26.

3 Toccare l'icona di notifica mentre è visualizzata.

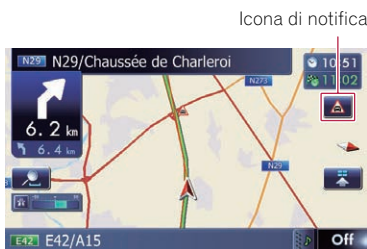

Le informazioni sul traffico nell'itinerario attuale vengono visualizzate nella schermata della mappa.

4 Toccare [Deviazione] per cercare un itinerario alternativo.



Dopo aver toccato **[Deviazione]**, il sistema ricalcola l'itinerario tenendo conto di tutti gli ingorghi presenti lungo l'itinerario attuale.

- ❑ L'opzione **[Deviazione]** è disponibile solo quando il sistema rileva ingorghi.
- ❑ L'icona di notifica mostra le informazioni sul traffico più vicine lungo l'itinerario. Tuttavia, se si tocca **[Deviazione]**, il percorso viene ricalcolato tenendo in considerazione non solo queste informazioni, ma tutte quelle che riguardano gli ingorghi lungo l'itinerario.
- ➔ Per ulteriori informazioni vedere *Verifica automatica della presenza di ingorghi* nella pagina precedente.
 - Toccando **[Elenco]**, viene visualizzata la schermata **"Traffico su itinerario"**.
 - Toccando **[S]**, il messaggio scompare e viene visualizzata di nuovo la schermata della mappa. ❑

Selezione delle informazioni sul traffico da visualizzare

Esistono diversi tipi di informazioni sul traffico che possono essere ricevute attraverso il servizio RDS-TMC ed è possibile selezionare quali incorporare e visualizzare nel sistema di navigazione.

1 Visualizzare la schermata "Menu destinazioni".

- ➔ Per informazioni sulle operazioni, vedere *Passaggio da una schermata all'altra* a pagina 26.

Uso delle informazioni sul traffico

2 Toccare [Traffico].

Viene visualizzata la schermata "Menu traffico".

3 Toccare [Impostazioni traffico].

Viene visualizzata la schermata "Impostazioni traffico".

4 Toccare [Infor. Traff. Vis.].

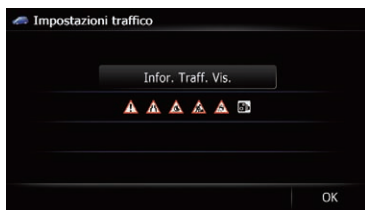

Viene visualizzata la schermata "Impostazioni tipo traffico".

5 Toccare la voce delle informazioni sul traffico da visualizzare.

Accanto alla voce delle informazioni sul traffico selezionata viene visualizzato un segno di spunta.

- Toccando [Tutto], è possibile selezionare tutte le voci. Se si desidera deselectionare tutte le voci, toccare [Nessuno].

6 Toccare [OK].

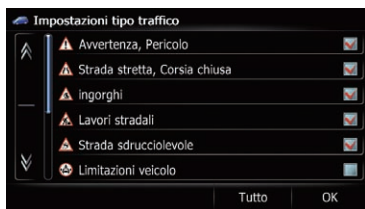

L'icona per la voce delle informazioni sul traffico selezionata viene aggiunta alla schermata.

7 Toccare [OK].

Selezione manuale del fornitore di servizio RDS-TMC preferito

Per ogni Paese è preimpostato un fornitore di servizio TMC preferito. Tra i fornitori di servizio RDS-TMC preferiti il sistema di navigazione sintonizza la stazione radio che offre una miglior ricezione. È tuttavia possibile impostare manualmente come preferito un diverso fornitore di servizio tra quelli già disponibili.

1 Visualizzare la schermata "Menu destinazioni".

- ➔ Per informazioni sulle operazioni, vedere *Passaggio da una schermata all'altra* a pagina 26.

2 Toccare [Traffico].

Viene visualizzata la schermata "Menu traffico".

3 Toccare [Seleziona Provider TMC].

4 Toccare nell'elenco il fornitore di servizio desiderato.

Dopo avere toccato il fornitore di servizio RDS-TMC, il sistema si sintonizza su quella stazione. Al completamento della sintonizzazione, il sistema ripristina la visualizzazione della mappa.

Registrazione e connessione di una periferica Bluetooth

Se si utilizzano periferiche dotate della tecnologia Bluetooth®, è possibile collegare il sistema di navigazione alle periferiche in modalità senza fili. In questa sezione è descritto come impostare una connessione Bluetooth.

Per maggiori informazioni sulla connettività con periferiche dotate della tecnologia senza fili Bluetooth, far riferimento alle informazioni sul sito Web Pioneer.

Preparazione delle periferiche di comunicazione

Questo sistema di navigazione dispone di una funzione integrata per l'uso di periferiche dotate di tecnologia senza fili Bluetooth.

➔ Per ulteriori informazioni vedere *Note sulle chiamate vivavoce* a pagina 81.

Con questo sistema di navigazione è possibile registrare e utilizzare periferiche che abbiano i seguenti profili.

- HFP (Hands Free Profile, profilo vivavoce)
- A2DP (Advanced Audio Distribution Profile, profilo di distribuzione audio avanzata)
- ☐ Se la periferica registrata è dotata di HFP e di A2DP, viene effettuata prima una connessione vivavoce e quindi una connessione audio Bluetooth.
- Se la periferica registrata è dotata di uno dei due profili, viene effettuata la connessione corrispondente.
- ☐ Quando il sistema di navigazione è spento, anche la connessione Bluetooth è disattivata. Al riavvio del sistema, esso tenta automaticamente di ristabilire una connessione con la periferica precedentemente connessa. Anche se la connessione si interrompe per qualche ragione, il sistema si ricollega automaticamente alla periferica specificata (tranne nei casi in cui la disconnessione è dovuta al funzionamento della periferica). ☐

Registrazione delle periferiche Bluetooth

Quando si effettua la prima connessione, è necessario registrare le periferiche dotate della tecnologia senza fili Bluetooth. È possibile registrare fino a 5 periferiche. Sono disponibili tre metodi di registrazione:

- Ricerca di periferiche Bluetooth disponibili nelle vicinanze
- Accoppiamento dalle periferiche Bluetooth
- Ricerca di una periferica Bluetooth specifica
- ☐ Se si tenta di registrare più di 5 periferiche, il sistema chiederà che venga selezionata una delle periferiche da eliminare.
 - ➔ Per ulteriori informazioni vedere *Eliminazione di una periferica registrata* a pagina 69.

Ricerca di periferiche Bluetooth disponibili nelle vicinanze

Il sistema di navigazione effettua una ricerca delle periferiche Bluetooth disponibili nei pressi del sistema, le visualizza in forma di elenco e le registra per la connessione.

1 Attivare la tecnologia senza fili Bluetooth sulle periferiche.

Per alcune periferiche Bluetooth, non è necessaria un'azione specifica per attivare la tecnologia senza fili Bluetooth. Per maggiori dettagli, consultare il manuale di istruzioni della periferica.

2 Visualizzare la schermata "Menu impostazioni".

- ➔ Per informazioni sulle operazioni, vedere *Passaggio da una schermata all'altra* a pagina 26.

3 Toccare [Impostazioni Bluetooth].

Viene visualizzata la schermata "Impostazioni Bluetooth".

Registrazione e connessione di una periferica Bluetooth

4 Toccare [Registrazione].

Viene visualizzata la schermata "Elenco dispositivi vicini".

Il sistema cerca le periferiche Bluetooth in attesa di collegamento e, se viene trovata una periferica, la visualizza nell'elenco.

- Possono essere elencate fino a 30 periferiche nell'ordine in cui sono state rilevate.

5 Attendere che la periferica Bluetooth venga visualizzata nell'elenco.

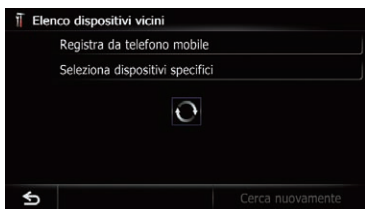

- Se la periferica Bluetooth che si desidera connettere non viene trovata, controllare che sia in attesa di connessione senza fili Bluetooth.

6 Toccare il nome della periferica Bluetooth che si desidera registrare.



- Toccando [Cerca nuovamente], il sistema inizia a cercare le periferiche Bluetooth in attesa di collegamento e le visualizza in formato elenco al rilevamento di una periferica.

7 Immettere la password (quella predefinita è "1111") usando la periferica Bluetooth.

Immettere la password mentre è visualizzato il messaggio "Seguire le istruzioni sul proprio telefono cellulare".

La periferica viene registrata nel sistema di navigazione.

Una volta registrata correttamente la periferica, il sistema di navigazione stabilisce la connessione Bluetooth.

Accoppiamento dalle periferiche Bluetooth

È possibile registrare la periferica Bluetooth impostando il sistema di navigazione in modalità standby e richiedendo la connessione dalla periferica.

1 Attivare la tecnologia senza fili Bluetooth sulle periferiche.

Per alcune periferiche Bluetooth, non è necessaria un'azione specifica per attivare la tecnologia senza fili Bluetooth. Per maggiori dettagli, consultare il manuale di istruzioni della periferica.

2 Visualizzare la schermata "Menu impostazioni".

- ☞ Per informazioni sulle operazioni, vedere *Passaggio da una schermata all'altra* a pagina 26.

Registrazione e connessione di una periferica Bluetooth

3 Toccare [Impostazioni Bluetooth].

Viene visualizzata la schermata "Impostazioni Bluetooth".

4 Toccare [Registrazione].

Viene visualizzata la schermata "Elenco dispositivi vicini".

5 Toccare [Registra da telefono mobile].

Il sistema di navigazione attende la connessione senza fili Bluetooth.

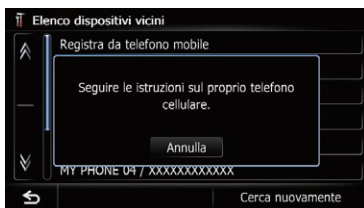

6 Registrare il sistema di navigazione sulla periferica Bluetooth.

Se la periferica richiede una password, immettere la password del sistema di navigazione. Una volta registrata correttamente la periferica, le impostazioni di connessione vengono effettuate dalla periferica.

- Se la registrazione non avviene con successo, ripetere la procedura dall'inizio.

Ricerca di una periferica Bluetooth specifica

Se non è possibile collegare la periferica Bluetooth utilizzando la ricerca dispositivi e se la periferica Bluetooth è presente nell'elenco, provare il metodo seguente.

1 Attivare la tecnologia senza fili Bluetooth sulle periferiche.

Per alcune periferiche Bluetooth, non è necessaria un'azione specifica per attivare la tecnologia senza fili Bluetooth. Per maggiori dettagli, consultare il manuale di istruzioni della periferica.

2 Visualizzare la schermata "Menu impostazioni".

- Per informazioni sulle operazioni, vedere *Pasaggio da una schermata all'altra* a pagina 26.

3 Toccare [Impostazioni Bluetooth].

Viene visualizzata la schermata "Impostazioni Bluetooth".

4 Toccare [Registrazione].

Viene visualizzata la schermata "Elenco dispositivi vicini".

5 Toccare [Seleziona dispositivi specifici].

Viene visualizzata la schermata "Seleziona dispositivi specifici".

6 Toccare il nome della periferica Bluetooth da collegare.

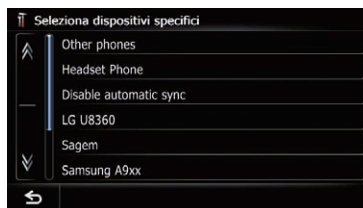

Il sistema cerca le periferiche Bluetooth in attesa di collegamento e, se viene trovata una periferica, la visualizza nell'elenco.

- Se non si trova il nome della periferica desiderata nell'elenco, toccare [**Other phones**] per cercare quelle disponibili nelle vicinanze.

7 Attendere che la periferica Bluetooth venga visualizzata nell'elenco.

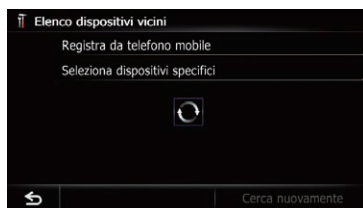

Registrazione e connessione di una periferica Bluetooth



- Se la periferica Bluetooth che si desidera connettere non viene trovata, controllare che sia in attesa di connessione senza fili Bluetooth.

8 Toccare il nome della periferica Bluetooth che si desidera registrare.

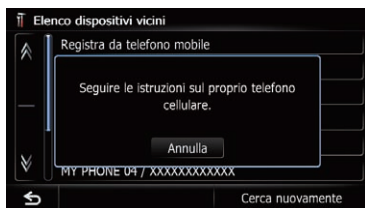

- Toccando **[Cerca nuovamente]**, il sistema inizia a cercare le periferiche Bluetooth in attesa di collegamento e le visualizza in formato elenco al rilevamento di una periferica.

9 Immettere la password (quella predefinita è "1111") usando la periferica Bluetooth.

Immettere la password mentre è visualizzato il messaggio "Seguire le istruzioni sul proprio telefono cellulare."

La periferica viene registrata nel sistema di navigazione.

Una volta registrata correttamente la periferica, il sistema di navigazione stabilisce la connessione Bluetooth.

Eliminazione di una periferica registrata

Se sono state già registrate 5 periferiche Bluetooth e si desidera aggiungerne un'altra, è necessario prima eliminare una delle periferiche registrate.

- Se un telefono cellulare registrato viene eliminato, verranno eliminate anche tutte le voci della rubrica telefonica e il registro delle chiamate relative a quel telefono.

1 Visualizzare la schermata "Menu impostazioni".

- Per informazioni sulle operazioni, vedere *Passaggio da una schermata all'altra* a pagina 26.

2 Toccare [Impostazioni Bluetooth].

Viene visualizzata la schermata "Impostazioni Bluetooth".

3 Toccare [Registrazione].

Viene visualizzato un messaggio in cui si chiede di eliminare una periferica registrata.

4 Toccare [OK].

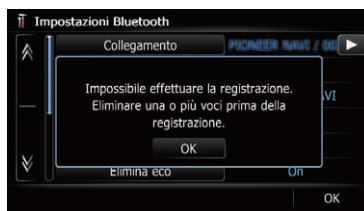

Viene visualizzata la schermata "Elimina dall'elenco contatti".

Registrazione e connessione di una periferica Bluetooth

5 Toccare il nome della periferica Bluetooth che si desidera eliminare.



La periferica viene eliminata. 

Collegamento manuale di una periferica Bluetooth registrata

Il sistema di navigazione connette automaticamente la periferica Bluetooth selezionata come destinataria della connessione. Nei seguenti casi, tuttavia, connetterla manualmente:

- Sono registrate due o più periferiche Bluetooth e si desidera selezionare manualmente la periferica da usare.
- Si desidera riconnettere una periferica Bluetooth disconnessa.
- Per alcune ragioni non è possibile stabilire automaticamente una connessione.

Se si avvia una connessione manualmente, atenersi alla procedura seguente. È anche possibile connettere la periferica Bluetooth facendola rilevare automaticamente dal sistema di navigazione.

1 Attivare la tecnologia senza fili Bluetooth sulle periferiche.

Per alcune periferiche Bluetooth, non è necessaria un'azione specifica per attivare la tecnologia senza fili Bluetooth. Per maggiori dettagli, consultare il manuale di istruzioni della periferica.

2 Visualizzare la schermata "Menu impostazioni".

- ➔ Per informazioni sulle operazioni, vedere *Passaggio da una schermata all'altra* a pagina 26.

3 Toccare [Impostazioni Bluetooth].

Viene visualizzata la schermata "Impostazioni Bluetooth".

4 Toccare [Collegamento].

Viene visualizzata la schermata "Elenco collegamento".

5 Toccare il nome della periferica che si desidera connettere.



Viene visualizzata la schermata "Seleziona profilo".

6 Toccare il profilo che si desidera connettere.

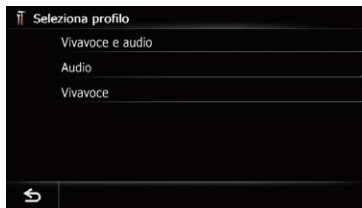

È possibile selezionare i seguenti profili:

- **Vivavoce e audio:**
Connette la periferica come telefono vivavoce e lettore audio Bluetooth.
- **Audio:**
Connette la periferica come lettore audio Bluetooth.
- **Vivavoce:**
Connette la periferica come telefono vivavoce.

Ha inizio la connessione.

Una volta stabilita la connessione, appare un messaggio di connessione completata e si torna alla schermata della mappa toccando [OK].



Registrazione e connessione di una periferica Bluetooth

- ❑ Per annullare la connessione con la periferica, toccare **[Annulla]**.
- ❑ Se la connessione fallisce, controllare se la periferica è in attesa della connessione e riprovare la connessione.

Impostazione della connessione prioritaria

La periferica selezionata viene impostata per la connessione prioritaria.

Una delle seguenti icone viene mostrata accanto al nome della periferica.

- :
Viene visualizzata quando la periferica è registrata in maniera che sarà accoppiata preferibilmente con la connessione vivavoce e audio Bluetooth.
- :
Viene visualizzata quando la periferica è registrata in maniera che sarà accoppiata preferibilmente con la connessione audio Bluetooth.
- :
Viene visualizzata quando la periferica è registrata in maniera che sarà accoppiata preferibilmente con la connessione vivavoce. 

⚠ ATTENZIONE

Per motivi di sicurezza, evitare il più possibile di parlare al telefono durante la guida.

Se il telefono cellulare in uso è dotato di tecnologia Bluetooth, è possibile collegarlo al sistema di navigazione. Usando il vivavoce, è possibile effettuare e ricevere telefonate con il sistema di navigazione. È anche possibile trasferire la rubrica telefonica dal telefono al sistema di navigazione. Questa sezione descrive come impostare la connessione Bluetooth e usare un telefono cellulare Bluetooth con il sistema di navigazione.

Per maggiori informazioni sulla connettività con periferiche dotate della tecnologia senza fili Bluetooth, far riferimento alle informazioni sul sito Web Pioneer.

Visualizzazione del menu telefono

Per connettere il telefono cellulare al sistema di navigazione, utilizzare **"Menu telefono"**.

➡ Per ulteriori informazioni vedere Capitolo 11.

1 Premere il pulsante HOME per visualizzare la schermata "Menu top".

2 Toccare [Telefono].

Viene visualizzata la schermata **"Menu telefono"**.



① Nome del telefono cellulare connesso

- ② Nome della rete della compagnia di telefonia cellulare
- ③ Potenza della connessione Bluetooth tra il sistema di navigazione e la periferica
- ④ Stato di ricezione del telefono cellulare
- ⑤ Stato della batteria del telefono cellulare

Esecuzione di una chiamata

Esistono diversi modi per eseguire una chiamata.

Composizione diretta del numero

1 Visualizzare la schermata "Menu telefono".

➡ Per ulteriori informazioni vedere *Visualizzazione del menu telefono* in questa pagina.

2 Toccare [Tastierino].

Viene visualizzata la schermata **"Immissione numero chiamata"**.

3 Toccare i tasti numerici per comporre il numero di telefono.



Viene visualizzato il numero immesso. Quando l'immissione è completa, [OK] diventa attivo.

- Toccando il numero immesso viene cancellato una cifra alla volta partendo dall'ultima. Tenere premuto per cancellare tutte le cifre.
- Toccando , si ritorna alla schermata precedente.

Uso delle chiamate vivavoce

4 Toccare [OK] per eseguire una chiamata.

- ☐ Per annullare la chiamata dopo che il sistema inizia la selezione numerica, toccare



5 Toccare per terminare la chiamata.

Composizione rapida di una chiamata a casa

È possibile eseguire una chiamata a casa senza dover immettere il numero telefonico, se è stato registrato.

1 Visualizzare la schermata “Menu telefono”.

- ☞ Per ulteriori informazioni vedere *Visualizzazione del menu telefono* nella pagina precedente.

2 Toccare [Telefona a casa].

Ha inizio la composizione del numero di casa.

- ☐ Se il numero di casa non è registrato, viene visualizzato un messaggio. Toccare [Registra] per iniziare la registrazione.
- ☞ Per ulteriori informazioni vedere *Registrazione del domicilio* a pagina 157.

Chiamata di un numero presente nella rubrica telefonica

È possibile selezionare e chiamare un contatto dalle voci della rubrica telefonica trasferite nel sistema di navigazione.

- ☐ Prima di utilizzare questa funzione, è necessario trasferire la rubrica telefonica dal telefono al sistema di navigazione.
- ☞ Per ulteriori informazioni vedere *Trasferimento della rubrica telefonica* a pagina 76.

Ricerca di un contatto da chiamare sui tasti alfabetici

1 Visualizzare la schermata “Menu telefono”.

- ☞ Per ulteriori informazioni vedere *Visualizzazione del menu telefono* nella pagina precedente.

2 Toccare [Contatti].

Viene visualizzata la schermata “Elenco contatti”.

3 Toccare uno dei tasti alfabetici.



La schermata si sposta all'inizio della pagina visualizzando le voci che iniziano con la lettera o il numero selezionato.

- ☐ Toccando [#ABCDE], si visualizzano tutte le voci che iniziano con simboli o numeri.
- ☐ Toccando [Altre] viene visualizzata anche la pagina in cui vi sono i nomi non assegnati ad alcuno degli altri tasti.

4 Toccare nell'elenco il nome desiderato.

Viene visualizzata la schermata “Selezione del tipo di contatto”.

5 Toccare la voce desiderata nell'elenco per eseguire una chiamata.

6 Toccare per terminare la chiamata.

Chiamata a un numero mediante ricerca per nome

1 Visualizzare la schermata “Menu telefono”.

- ☞ Per ulteriori informazioni vedere *Visualizzazione del menu telefono* nella pagina precedente.

2 Toccare [Contatti].

Viene visualizzata la schermata **"Elenco contatti"**.

3 Toccare [Cerca].

Viene visualizzata la schermata **"Cerca nome contatto"**.

È possibile eseguire una ricerca dei nomi registrati nella schermata **"Elenco contatti"**.

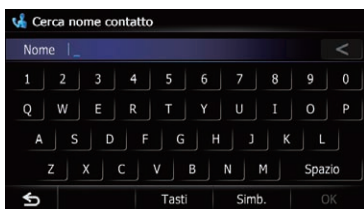
4 Immettere il nome desiderato e quindi toccare [OK].

Viene visualizzata la schermata **"Risultati della ricerca del nome contatto"**.

5 Toccare nell'elenco il nome desiderato.

Viene visualizzata la schermata **"Selezione dei tipi di contatto"**.

6 Toccare la voce desiderata nell'elenco per eseguire una chiamata.**7 Toccare  per terminare la chiamata.****Composizione partendo dalla cronologia delle chiamate**

Le chiamate effettuate, ricevute e perse di recente vengono memorizzate nella cronologia delle chiamate. È possibile sfogliare l'elenco della cronologia delle chiamate e chiamare direttamente i numeri presenti.

- Ogni cronologia delle chiamate registra 30 chiamate per ogni telefono cellulare registrato. Se le chiamate sono oltre 30, la più datata sarà cancellata.

1 Visualizzare la schermata "Menu telefono".

- Per ulteriori informazioni vedere *Visualizzazione del menu telefono* a pagina 72.

2 Toccare [Chiamate ricevute], [Chiamate effettuate] o [Chiamate perse].

Viene visualizzato l'elenco della cronologia delle chiamate.

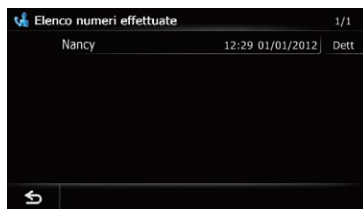
3 Toccare una voce nell'elenco.

Inizia la composizione del numero.

- Per annullare la chiamata dopo che il sistema inizia la selezione numerica, toccare .
- Toccando **[Dett]**, viene visualizzata la schermata **"Informazioni dettagliate"**.

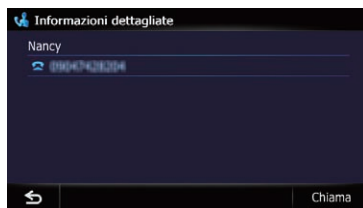

È possibile controllare i dettagli della persona prima di eseguire la chiamata.

4 Toccare  per terminare la chiamata.**Composizione di una posizione preferita**

È possibile chiamare a una voce memorizzata nell'elenco **"Preferiti"**.

Uso delle chiamate vivavoce

1 Visualizzare la schermata "Menu destinazioni".

- ➔ Per informazioni sulle operazioni, vedere *Passaggio da una schermata all'altra* a pagina 26.

2 Toccare [Preferiti].

Viene visualizzata la schermata "Preferiti".

3 Toccare accanto alla posizione che si desidera chiamare.

Viene visualizzata la schermata "Modifica Preferiti".

4 Toccare [Chiama] per eseguire una chiamata.

- Per annullare la chiamata dopo che il sistema inizia la selezione numerica, toccare



5 Toccare per terminare la chiamata.

Chiamata di un punto di interesse

È chiamare i punti di interesse utilizzando un numero di telefono registrato.

- Non è possibile chiamare posizioni e PDI il cui numero di telefono non sia stato registrato.

1 Visualizzare la schermata "Menu destinazioni".

- ➔ Per informazioni sulle operazioni, vedere *Passaggio da una schermata all'altra* a pagina 26.

2 Toccare [POI].

Viene visualizzata la schermata "Cerca POI".

3 Ricercare un PDI.

Viene visualizzata la schermata "Elenco POI".

- ➔ Per informazioni sull'operazione, vedere *Ricerca dei punti di interesse (PDI)* a pagina 44.

4 Toccare accanto al PDI che si desidera chiamare.

Viene visualizzata la schermata "Informazioni POI".

5 Toccare [Chiama] per eseguire una chiamata.

- Per annullare la chiamata dopo che il sistema inizia la selezione numerica, toccare



6 Toccare per terminare la chiamata.

Chiamata dalla mappa

Selezionando sullo schermo della mappa l'icona di una posizione registrata o l'icona PDI lo si può chiamare.

- Non è possibile chiamare posizioni e PDI il cui numero di telefono non sia stato registrato.

1 Fare scorrere la mappa e posizionare il cursore sull'icona desiderata.

2 Toccare .

Viene visualizzata la schermata "Elenco informazioni".

3 Toccare il PDI desiderato.

Viene visualizzata la schermata "Informazioni POI".

4 Toccare [Chiama] per eseguire una chiamata.

- Per annullare la chiamata dopo che il sistema inizia la selezione numerica, toccare



5 Toccare per terminare la chiamata.

Accettazione di una telefonata

Tramite il sistema di navigazione è possibile ricevere chiamate in vivavoce.

Risposta a una chiamata in arrivo

Il sistema informa l'utente dell'arrivo di una chiamata visualizzando un messaggio ed emettendo uno squillo.

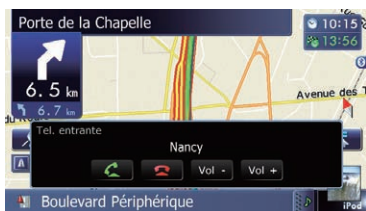

- ❑ È possibile impostare il sistema per rispondere automaticamente alle chiamate in arrivo. Se non è impostato per rispondere automaticamente alle chiamate in arrivo, sarà necessario rispondere manualmente.
 - ➔ Per ulteriori informazioni vedere *Risposta automatica a una chiamata* a pagina 79.
- ❑ Se la voce all'altro capo del telefono è troppo debole, si può regolarne il volume.
 - ➔ Per ulteriori informazioni vedere *Impostazione del volume per la guida vocale e il telefono* a pagina 170.
- ❑ Se il numero di telefono della chiamata ricevuta è già registrato in "Contatti", viene visualizzato il nome registrato.
- ❑ A seconda del servizio relativo all'ID del chiamante, il numero di telefono della chiamata ricevuta potrebbe non essere visualizzato e, al suo posto, verrà mostrato "Sconosciuto".

1 Per rispondere a una chiamata in arrivo, toccare .

Durante una chiamata viene visualizzato il menu operativo.

- Toccando [Vol -] o [Vol +], è possibile regolare il volume della suoneria.
- Toccando , si rifiuta una chiamata in arrivo.

Le chiamate respinte vengono memorizzate nella cronologia delle chiamate perse.

- ➔ Per ulteriori informazioni vedere *Composizione partendo dalla cronologia delle chiamate* a pagina 74.

2 Toccare per terminare la chiamata.

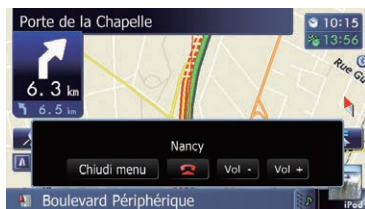

La chiamata termina.

- ❑ Quando si termina la chiamata, si potrebbero udire dei disturbi.
 - Toccando [Vol -] o [Vol +], è possibile regolare il volume durante la conversazione.
 - Toccando [Chiudi menu] durante una chiamata, si riduce a icona il menu operativo. Per visualizzare nuovamente il menu, toccare .



Trasferimento della rubrica telefonica

È possibile trasferire le voci della rubrica telefonica dal telefono cellulare alla rubrica telefonica del sistema di navigazione.

- ❑ A seconda del telefono cellulare, la rubrica telefonica può essere chiamata Contatti, Biglietto da visita o altro.

Uso delle chiamate vivavoce

- ❑ Con alcuni telefoni cellulari potrebbe non essere possibile trasferire l'intera rubrica telefonica in una singola operazione. In tal caso, trasferire gli indirizzi uno per volta dalla rubrica telefonica usando il telefono cellulare.
- ❑ Se si collega un telefono cellulare dotato di una funzione di sincronizzazione automatica, il trasferimento o la sincronizzazione della rubrica telefonica saranno eseguiti automaticamente.
- ❑ Per ogni telefono cellulare si possono trasferire un massimo di 1 000 voci. Se le voci sono più di 1 000, quelle eccedenti non verranno trasferite. Se si registra più di un numero per persona, come quello del lavoro e di casa, ogni numero potrebbe essere conteggiato separatamente.
- ❑ Ogni voce può contenere fino a 5 numeri telefonici.
- ❑ A seconda del telefono cellulare connesso al sistema di navigazione tramite tecnologia Bluetooth, quest'ultimo potrebbe non essere in grado di visualizzare correttamente la rubrica telefonica (alcuni caratteri potrebbero apparire illeggibili).
- ❑ Se la rubrica telefonica del telefono cellulare contiene immagini, potrebbe non essere trasferita correttamente.
- ❑ I dati trasferiti non possono essere modificati sul sistema di navigazione.

1 Connettere il telefono cellulare in cui è presente la rubrica telefonica da trasferire.

- ➔ Per ulteriori informazioni vedere *Collegamento manuale di una periferica Bluetooth registrata* a pagina 70.

2 Toccare [Trasferisci contatti] sulla schermata "Menu telefono".

3 Controllare se viene visualizzata la seguente schermata e trasferire le voci della rubrica telefonica con il telefono cellulare.



Al termine del trasferimento, viene visualizzato un messaggio in cui si chiede se si desidera trasferire altri dati.

Toccare [Sì] per continuare il trasferimento.

4 Toccare [No].



I dati trasferiti vengono importati nel sistema di navigazione.

Una volta importati correttamente i dati, viene visualizzato un messaggio di importazione completata e si passa alla schermata "Elenco contatti".

- ❑ A seconda del numero di voci da trasferire, il trasferimento potrebbe richiedere del tempo.

Modifica dell'ordine dei nomi nella rubrica telefonica

1 Visualizzare la schermata "Menu impostazioni".

- ➔ Per informazioni sulle operazioni, vedere *Passaggio da una schermata all'altra* a pagina 26.

2 Toccare [Impostazioni Bluetooth].

Viene visualizzata la schermata "Impostazioni Bluetooth".

3 Toccare [Ordinamento].

A ogni tocco di [Ordinamento], le impostazioni cambiano come segue:

- **Primo** (predefinito):
Consente di cambiare la visualizzazione delle voci dei contatti per nome/cognome e di ordinare le voci in base al nome.
- **Ultimo**:
Consente di cambiare la visualizzazione delle voci dei contatti per cognome/nome e di ordinare le voci in base al cognome.
- In base al tipo di telefono cellulare, è possibile che le impostazioni non siano disponibili.

Eliminazione di contatti registrati

1 Visualizzare la schermata "Menu telefono".

- ➔ Per ulteriori informazioni vedere *Visualizzazione del menu telefono* a pagina 72.

2 Toccare [Contatti].

Viene visualizzata la schermata "Elenco contatti".

3 Toccare [Elimina].

Viene visualizzata la schermata "Elimina dai contatti".

4 Toccare il contatto che si desidera eliminare.

Accanto alla voce viene visualizzato un segno di spunta.

- Toccando [Tutto], è possibile selezionare tutte le voci. Se si desidera deselezionare tutte le voci, toccare [Nessuno].

5 Toccare [Elimina].

Viene visualizzato un messaggio in cui si chiede di confermare l'eliminazione della voce.

6 Toccare [Sì].

La voce viene eliminata.

- Toccando [No], l'eliminazione viene annullata. □

Modifica delle impostazioni del telefono

Modifica del nome del dispositivo

È possibile modificare il nome del dispositivo che viene visualizzato sul telefono cellulare (quello predefinito è "PIONEER NAVI").

1 Visualizzare la schermata "Menu impostazioni".

- ➔ Per informazioni sulle operazioni, vedere *Passaggio da una schermata all'altra* a pagina 26.

2 Toccare [Impostazioni Bluetooth].

Viene visualizzata la schermata "Impostazioni Bluetooth".

3 Toccare [Nome dispositivo].

Viene visualizzata la tastiera per immettere il nome.

4 Toccare per eliminare il nome corrente e immettere il nuovo nome mediante tastiera.



- Il nome può contenere fino a 16 caratteri.

5 Toccare [OK].

Il nome viene modificato.

Modifica della password

È possibile modificare la password utilizzata per l'autenticazione sul telefono cellulare (quella predefinita è "1111").

- La password può contenere da quattro a otto caratteri.

Uso delle chiamate vivavoce

1 Visualizzare la schermata "Menu impostazioni".

- ➔ Per informazioni sulle operazioni, vedere *Passaggio da una schermata all'altra* a pagina 26.

2 Toccare [Impostazioni Bluetooth].

Viene visualizzata la schermata "Impostazioni Bluetooth".

3 Toccare [PW].

Viene visualizzata la schermata "Imposta Password".

4 Toccare per eliminare la password corrente e immettere la nuova password mediante tastiera.

5 Toccare [OK].

La password viene modificata.

Interruzione della trasmissione Bluetooth

È possibile interrompere la trasmissione di onde elettriche disattivando la funzione Bluetooth. Se non si utilizza la tecnologia senza fili Bluetooth, si consiglia di selezionare "Off".

1 Visualizzare la schermata "Menu impostazioni".

- ➔ Per informazioni sulle operazioni, vedere *Passaggio da una schermata all'altra* a pagina 26.

2 Toccare [Impostazioni Bluetooth].

Viene visualizzata la schermata "Impostazioni Bluetooth".

3 Toccare [Bluetooth On/Off].

A ogni tocco di [Bluetooth On/Off], le impostazioni cambiano come segue:

- **On** (predefinito):
Attiva la funzione Bluetooth.
- **Off**:
Disattiva la funzione Bluetooth.

Eliminazione dell'eco e riduzione dei disturbi

Quando si effettuano chiamate vivavoce nel veicolo, si potrebbe udire un'eco indesiderata. Questa funzione riduce l'eco e i disturbi durante le chiamate vivavoce e mantiene una certa qualità dell'audio.

1 Visualizzare la schermata "Menu impostazioni".

- ➔ Per informazioni sulle operazioni, vedere *Passaggio da una schermata all'altra* a pagina 26.

2 Toccare [Impostazioni Bluetooth].

Viene visualizzata la schermata "Impostazioni Bluetooth".

3 Toccare [Elimina eco].

A ogni tocco di [Elimina eco], le impostazioni cambiano come segue:

- **On** (predefinito):
Attiva l'eliminazione dell'eco e la riduzione dei disturbi.
- **Off**:
Disattiva l'eliminazione dell'eco e la riduzione dei disturbi.

Risposta automatica a una chiamata

Il sistema di navigazione risponde automaticamente alle chiamate in arrivo sul telefono cellulare, per cui è possibile rispondere a una chiamata continuando a guidare senza togliere le mani dal volante.

1 Visualizzare la schermata "Menu impostazioni".

- ➔ Per informazioni sulle operazioni, vedere *Passaggio da una schermata all'altra* a pagina 26.

2 Toccare [Impostazioni Bluetooth].

Viene visualizzata la schermata "Impostazioni Bluetooth".

3 Toccare [Preferenze risp. Auto.].

Viene visualizzata la schermata "Preferenze risp. Auto."

4 Toccare l'opzione desiderata.

In questa schermata è possibile selezionare le seguenti voci:

- **Off** (predefinito):
Nessuna risposta automatica. È necessario rispondere manualmente.
- **Immediatamente:**
Risponde immediatamente.
- **Dopo 3 secondi:**
Risponde dopo tre secondi.
- **Dopo 6 secondi:**
Risponde dopo sei secondi.
- **Dopo 10 secondi:**
Risponde dopo dieci secondi.

Impostazione della funzione di rifiuto automatico

Quando questa funzione è attiva, il sistema di navigazione respinge automaticamente tutte le chiamate in arrivo.

1 Visualizzare la schermata "Menu impostazioni".

- ➔ Per informazioni sulle operazioni, vedere *Passaggio da una schermata all'altra* a pagina 26.

2 Toccare [Impostazioni Bluetooth].

Viene visualizzata la schermata "Impostazioni Bluetooth".

3 Toccare [Rifiuta tutte le chiamate].

A ogni tocco di [Rifiuta tutte le chiamate], le impostazioni cambiano come segue:

- **Off** (predefinito):

Accetta tutte le chiamate in arrivo.

- **On:**
Rifiuta tutte le chiamate in arrivo.
- ☐ Se "Rifiuta tutte le chiamate" e "Preferenze risp. Auto." sono attivati, viene data priorità a "Rifiuta tutte le chiamate" e tutte le chiamate in arrivo vengono automaticamente respinte.
- ☐ Se "Rifiuta tutte le chiamate" è impostato su "On", le chiamate in arrivo rifiutate non saranno memorizzate nella cronologia delle chiamate perse.

Cancellazione della memoria

È possibile cancellare dalla memoria tutte le voci relative ai telefoni cellulari collegati: rubrica telefonica, cronologia delle chiamate effettuate/ricevute/perse e numeri preimpostati.

1 Visualizzare la schermata "Menu impostazioni".

- ➔ Per informazioni sulle operazioni, vedere *Passaggio da una schermata all'altra* a pagina 26.

2 Toccare [Impostazioni Bluetooth].

Viene visualizzata la schermata "Impostazioni Bluetooth".

3 Toccare [Cancella memoria].

Viene visualizzata la schermata "Cancella memoria".

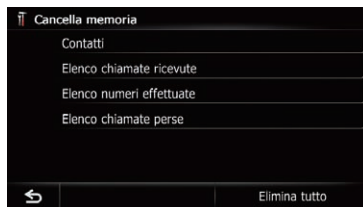
4 Toccare l'opzione desiderata.

In questa schermata è possibile selezionare le seguenti voci:

- **Contatti:**
Cancella la rubrica telefonica registrata.
- **Elenco chiamate ricevute:**

Uso delle chiamate vivavoce

Cancella l'elenco della cronologia delle chiamate ricevute.

• **Elenco numeri effettuate:**

Cancella l'elenco della cronologia delle chiamate effettuate.

• **Elenco chiamate perse:**

Cancella l'elenco della cronologia delle chiamate perse.

- Toccando **[Elimina tutto]**, vengono cancellati tutti i dati che corrispondono al telefono cellulare collegato.

5 Toccare **[Si]**.

I dati della voce selezionata vengono cancellati dalla memoria del sistema di navigazione.

- Per non cancellare la memoria selezionata, toccare **[No]**.

Aggiornamento del software per tecnologia senza fili Bluetooth

I file degli aggiornamenti saranno disponibili per il download in futuro. Sarà possibile effettuare il download degli ultimi aggiornamenti nel PC da un apposito sito Web.

- Prima di effettuare il download dei file e installare l'aggiornamento, leggere le istruzioni sul sito Web e seguirle fino all'attivazione di **[Aggiornamento firmware]**.

1 Memorizzare i file aggiornati nella scheda di memoria SD.

2 Inserire una scheda di memoria SD nell'apposito slot.

- ➔ Per informazioni sull'operazione, vedere *Inserimento ed espulsione di una scheda di memoria SD* a pagina 19.

3 Visualizzare la schermata "Menu impostazioni".

- ➔ Per informazioni sulle operazioni, vedere *Passaggio da una schermata all'altra* a pagina 26.

4 Toccare **[Impostazioni Bluetooth]**.

Viene visualizzata la schermata "Impostazioni Bluetooth".

5 Toccare **[Aggiornamento firmware]**.

Viene visualizzata la versione corrente.



6 Toccare **[Aggiornamento firmware]**.

Viene visualizzato un messaggio in cui si chiede di confermare l'avvio dell'aggiornamento.

7 Toccare **[Si]**.

Inizia l'aggiornamento.

8 Attendere il completamento della procedura di aggiornamento.

Viene visualizzato un messaggio al termine dell'aggiornamento.

9 Toccare **[OK]**.

Il messaggio viene chiuso e si torna alla schermata della mappa.

10 Espellere la scheda di memoria SD. □

Note sulle chiamate vivavoce

Note generali

- Non è garantita la connessione con tutti i telefoni cellulari dotati della tecnologia senza fili Bluetooth.
- Durante l'invio e la ricezione di dati e voce tramite la tecnologia Bluetooth, la distanza in linea d'aria tra il sistema di navigazione e il telefono cellulare deve essere di 10 metri al massimo. La distanza di trasmissione effettiva, tuttavia, potrebbe essere inferiore alla distanza stimata, a seconda dell'ambiente d'uso.
- Con alcuni telefoni cellulari, lo squillo potrebbe non essere prodotto dai diffusori.
- Se sul telefono cellulare si seleziona la modalità riservata, le chiamate vivavoce potrebbero essere disabilitate.

Registrazione e connessione

- La procedura varia a seconda del tipo di telefono cellulare. Per ulteriori informazioni a questo riguardo, vedere il manuale di istruzioni del telefono cellulare.
- Con alcuni telefoni cellulari, il trasferimento della rubrica telefonica potrebbe non funzionare anche se il telefono è accoppiato al sistema di navigazione. In tal caso, scollegare il telefono, ripetere la procedura di accoppiamento dal telefono al sistema di navigazione, quindi effettuare il trasferimento della rubrica telefonica.

Esecuzione e ricezione delle chiamate

- Nelle seguenti situazioni si potrebbero udire dei disturbi:
 - Quando si risponde alla chiamata tramite il pulsante sul telefono.
 - Quando l'altro interlocutore aggancia.
- Se l'interlocutore al telefono non riesce a sentire ciò che si dice per la presenza di un'eco, abbassare il volume per le chiamate vivavoce. Ciò potrebbe ridurre l'eco.
- Con alcuni telefoni cellulari, la chiamata vivavoce potrebbe non funzionare, anche se si preme il pulsante di accettazione sul telefono cellulare quando arriva una chiamata.
- Se il numero di telefono della chiamata ricevuta è già registrato nella rubrica del telefono, viene visualizzato il nome registrato. Se un numero telefonico è registrato sotto nomi diversi, viene visualizzato il primo nome che risulta nella rubrica telefonica.
- Se il numero della persona che chiama non è registrato nella rubrica telefonica, viene visualizzato solo il numero telefonico.

Cronologia delle chiamate ricevute e effettuate

- Le chiamate effettuate o le modifiche eseguite solo sul telefono cellulare non saranno riportate nella cronologia delle chiamate effettuate o nella rubrica telefonica del sistema di navigazione.
- Non è possibile chiamare una voce relativa a un numero sconosciuto (nessun numero

telefonico) della cronologia delle chiamate ricevute.

- Se le chiamate vengono effettuate mediante cellulare, non saranno registrati dati cronologici sul sistema di navigazione.

Trasferimenti della rubrica telefonica

- Se la rubrica telefonica del cellulare contiene più di 1 000 voci, potrebbero non essere scaricate completamente tutte le voci.
- Con alcuni telefoni cellulari potrebbe non essere possibile trasferire l'intera rubrica telefonica in una singola operazione. In tal caso, trasferire gli indirizzi uno per volta usando il telefono cellulare.
- Con alcuni telefoni cellulari il sistema di navigazione potrebbe non visualizzare correttamente la rubrica telefonica (alcuni caratteri potrebbero risultare illeggibili, oppure il nome e il cognome apparire in ordine inverso).
- Se la rubrica telefonica del telefono cellulare contiene immagini, potrebbe non essere possibile trasferire correttamente la rubrica (le immagini non possono essere trasferite dal telefono cellulare).
- La funzione di trasferimento della rubrica telefonica potrebbe non essere disponibile su alcuni telefoni cellulari. 

Funzioni di base della sorgente AV

Questo capitolo descrive le funzioni di base della sorgente AV.

È possibile riprodurre o utilizzare le seguenti sorgenti mediante il sistema di navigazione Pioneer.

- TUNER (FM, MW/LW)
- CD
- ROM (in MP3, AAC, WMA)
- DVD-Video
- DivX
- USB
- SD

È inoltre possibile riprodurre o utilizzare le seguenti sorgenti collegando un dispositivo ausiliario.

- iPod
- Applicazione smartphone (Aha Radio)
- Audio Bluetooth
- Ingresso AV 1 (AV1)
- Ingresso AV 2 (AV2)

- La connessione tramite l'ingresso AV2 non è disponibile per AVIC-F840BT. Inoltre AVIC-F840BT mostra "AV Input" come "Ingresso AV1".

Visualizzazione della schermata delle operazioni audio-video

- **Quando viene visualizzata la schermata della mappa, premere il pulsante MODE.**

- È possibile visualizzare la schermata delle operazioni audio-video anche toccando [Fonte e contenuti AV] nel "Menu top".

Selezione di una sorgente

Icone della sorgente



- 1 Toccare e trascinare un'icona della sorgente verso l'alto o verso il basso per visualizzare ulteriori icone della sorgente.**

Le icone della sorgente AV scorreranno e verranno visualizzate le icone precedentemente nascoste.

- 2 Toccare l'icona della sorgente che si desidera selezionare.**

Viene visualizzata la schermata delle operazioni della sorgente selezionata.

- L'icona della sorgente attualmente selezionata è evidenziata.

Utilizzo delle schermate di elenco (ad esempio, elenco iPod)

Questa sezione descrive le operazioni possibili quando è visualizzata una schermata di elenco.

- Per informazioni su come visualizzare la schermata di elenco, vedere le descrizioni all'interno del manuale nella sezione della sorgente desiderata.

Passaggio tra la schermata delle operazioni audio-video e quella di elenco

Nell'esempio seguente è descritto come passare tra la schermata delle operazioni audio-video e quella di elenco degli artisti dell'iPod.

1 Toccare il tasto appropriato per visualizzare l'elenco desiderato.



2 Toccare la voce.

- La voce attualmente selezionata viene evidenziata.

Ritorno alla visualizzazione precedente

- Toccare  per tornare alla schermata precedente. .

2 Toccare il tasto sul margine destro dello schermo.

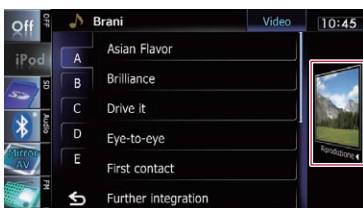

Viene visualizzata di nuovo la schermata delle operazioni audio-video.

Selezione di una voce

1 Scorrere l'elenco trascinando le voci verso l'alto o verso il basso in modo da visualizzare la voce che si desidera selezionare.



- Spostando rapidamente una voce dell'elenco è possibile scorrere velocemente l'elenco. Per fermare lo scorrimento, toccare l'elenco con delicatezza.

Uso della radio (FM)

È possibile ascoltare la radio tramite il sistema di navigazione. Questa sezione descrive le operazioni attinenti alla radio (FM).

Le funzioni relative al servizio RDS (Radio Data System) sono disponibili solo nelle aree coperte da segnali RDS che trasmettono stazioni in FM. Anche se il sistema di navigazione riceve una stazione RDS, non tutte le funzioni relative a questo servizio possono essere disponibili.

Procedura di avvio

1 Visualizzare la schermata delle operazioni audio-video.

- Per informazioni sulle operazioni, vedere *Visualizzazione della schermata delle operazioni audio-video* a pagina 83.

2 Toccare [FM] sul margine sinistro dello schermo per visualizzare la schermata "FM".

3 Utilizzare i tasti del pannello tattile per controllare la radio.

- Per ulteriori informazioni vedere *Uso dei tasti del pannello tattile* nella pagina seguente. 

Mostra il nome del programma (della stazione) per la stazione corrente.

③ Indicatore del livello del segnale

④ Indicatore della frequenza

⑤ Indicatore STEREO

Indica che la frequenza selezionata viene trasmessa in modalità stereo.

⑥ Indicatore TEXT

Indica la ricezione di testo radio.

⑦ Indicatore NEWS

Mostra lo stato dei notiziari.

⑧ Indicatore TRFC

Mostra lo stato dei notiziari sul traffico.

⑨ Ora corrente

⑩ Indicatore del nome del programma o della frequenza

Mostra la frequenza della preselezione. Se è possibile ottenere il nome del programma, tale nome viene visualizzato al posto della frequenza.

⑪ Indicatore del numero di preselezione

Mostra la preselezione selezionata.

⑫ Indicatore PTY

Mostra il tipo di programma della stazione corrente (se disponibile).

⑬ Area di visualizzazione del testo radio

Visualizza il testo della radio ricevuto.

⑭ Icona della sorgente

Mostra la sorgente selezionata. 

Letture della schermata

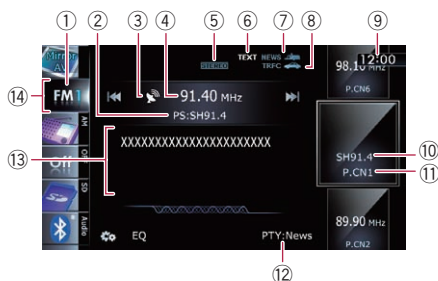

① Indicatore della banda

Mostra la banda su cui è sincronizzata la radio: da FM1 a FM3.

② Indicatore del nome del programma

Uso dei tasti del pannello tattile

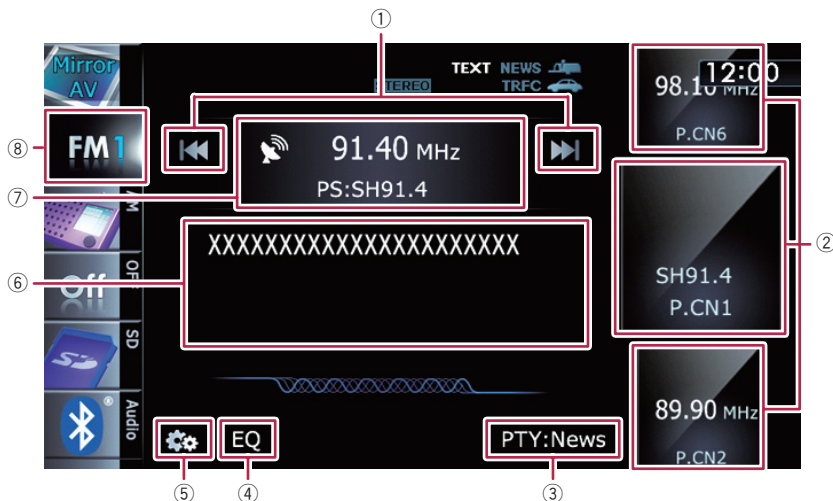

① Consente di eseguire la sintonizzazione manuale

Per eseguire la sintonizzazione manuale, toccare brevemente [◀◀] o [▶▶]. Le frequenze aumentano o diminuiscono di un livello per volta.

Consente di eseguire la sintonizzazione con ricerca

Per eseguire la sintonizzazione con ricerca, tenere premuto [◀◀] o [▶▶] per circa un secondo e rilasciarlo. Il sintonizzatore analizzerà le frequenze fino a trovare una trasmissione sufficientemente forte per una buona ricezione.

- ❑ Per annullare la sintonizzazione con ricerca, toccare brevemente [◀◀] o [▶▶].
- ❑ Se si tiene premuto [◀◀] o [▶▶], è possibile saltare le frequenze di trasmissione. La sintonizzazione con ricerca inizierà nel momento in cui i tasti vengono rilasciati.

② Seleziona un canale preselezionato

Questi tasti possono essere utilizzati per passare da un canale preselezionato all'altro.

Scorrere lo schermo trascinando i tasti verso l'alto o verso il basso per visualizzare il canale preselezionato che si desidera selezionare, quindi toccare il canale.

- ❑ I tasti inferiori e quelli superiori compaiono solo quando viene selezionato il canale preselezionato.

③ Cerca una stazione RDS tramite le informazioni PTY

➔ Per ulteriori informazioni vedere *Ricerca di una stazione RDS tramite le informazioni PTY* a pagina 89.

④ Richiama le curve di equalizzazione

➔ Per ulteriori informazioni vedere *Uso dell'equalizzatore* a pagina 184.

⑤ Visualizza il menu "Funzione"

➔ Per ulteriori informazioni vedere *Utilizzo delle funzioni avanzate* a pagina 88.

⑥ Visualizza la schermata del testo radio

⑦ Passa dalla schermata delle operazioni audio-video a quella dell'elenco di preselezioni

È possibile scegliere la schermata visualizzata in base alle proprie preferenze.

Uso della radio (FM)

- ➔ Per informazioni sull'operazione, vedere **Passaggio tra la schermata delle operazioni audio-video e quella di elenco** a pagina 83.
- ⑧ **Seleziona una banda FM**
Toccano ripetutamente questo tasto si selezionano le seguenti bande FM: **FM1, FM2 o FM3**.
 - ☐ Questa funzione è utile per preparare diversi elenchi di preselezioni per ogni banda.

Memorizzazione e richiamo delle frequenze di trasmissione

Toccano uno qualsiasi dei tasti di sintonizzazione delle preselezioni (da "P1" a "P6"), si possono facilmente memorizzare fino a sei frequenze di trasmissione, richiamabili successivamente con la singola pressione di un tasto.

1 Selezionare la frequenza da salvare in memoria.

2 Visualizzare l'elenco di canali preselezionati.

- ➔ Per ulteriori informazioni vedere **Passa dalla schermata delle operazioni audio-video a quella dell'elenco di preselezioni** nella pagina precedente.

3 Toccare a lungo uno dei tasti di sintonizzazione delle preselezioni da [P1] a [P6].

Schermata dell'elenco di preselezioni

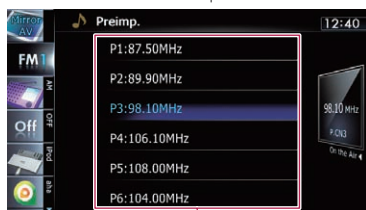

Tasti di sintonizzazione delle preselezioni

La stazione radio selezionata è stata memorizzata.

La volta successiva che si tocca lo stesso tasto di sintonizzazione delle preselezioni, da "P1" a "P6", la stazione radio corrispondente viene richiamata dalla memoria.

- ☐ È possibile memorizzare fino a 18 stazioni FM, sei per ognuna delle tre bande FM.
- ➔ Per informazioni sulle operazioni dell'elenco, vedere **Utilizzo delle schermate di elenco** (ad esempio, **elenco iPod**) a pagina 83.

Uso dei testi radio

Questo sintonizzatore consente di visualizzare il testo radio trasmesso dalle stazioni RDS, ad esempio informazioni sulla stazione, il titolo del brano trasmesso e il nome dell'artista.

- ☐ Il sintonizzatore memorizza automaticamente le ultime tre trasmissioni di testo radio ricevute, sostituendo il testo dall'ultima ricezione con il nuovo testo quando viene ricevuto.
- ☐ Quando non si riceve alcun testo radio, viene visualizzato "Nessun testo".

Visualizzazione delle ultime tre trasmissioni di testo radio

È possibile visualizzare il testo radio in ricezione e le tre trasmissioni di testi radio più recenti.

1 Visualizzare la schermata del testo radio.

- ➔ Per ulteriori informazioni vedere **Visualizza la schermata del testo radio** nella pagina precedente.

2 Premere il pulsante TRK.

Premendo il pulsante si passa dai contenuti di testo del testo radio corrente alle tre trasmissioni di testo radio più recenti.



- ❑ Se in memoria non è presente alcun testo radio, la visualizzazione non cambia.

Memorizzazione e richiamo dei testi radio

È possibile memorizzare dati per un massimo di sei trasmissioni di testo radio nei tasti del pannello tattile da "1" a "6".

1 Visualizzare il testo radio che si desidera salvare in memoria.

- ➔ Per ulteriori informazioni vedere *Visualizzazione delle ultime tre trasmissioni di testo radio* nella pagina precedente.

2 Toccare a lungo uno dei tasti compresi tra [1] e [6] per memorizzare i testi radio visualizzati.

Il testo radio selezionato viene salvato in memoria in modo che, la prossima volta che si premerà lo stesso tasto nella visualizzazione del testo radio, il testo salvato verrà richiamato dalla memoria.

- ❑ Se è già stato salvato testo radio per tutti i tasti, il nuovo testo sovrascriverà quello esistente. ❑

Utilizzo dei pulsanti hardware

Premere il pulsante TRK

È possibile spostare i canali preselezionati verso l'alto o verso il basso.

Tenere premuto il pulsante TRK

È possibile eseguire la sintonizzazione con ricerca. ❑

Utilizzo delle funzioni avanzate

- Toccare sulla schermata "FM". Viene visualizzato il menu "Funzione".

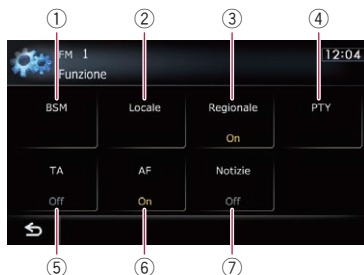

- 1 Memorizza le frequenze di trasmissione più forti
 - 2 Sintonizza i segnali forti
 - 3 Limita le stazioni alla programmazione regionale
 - 4 Cerca una stazione RDS tramite le informazioni PTY
 - 5 Consente di ricevere notiziari sul traffico
 - 6 Sintonizza su frequenze alternative
 - 7 Utilizza l'interruzione dei programmi per i notiziari
- ➔ Per informazioni sulle singole funzioni, vedere le sezioni specifiche seguenti.

Memorizzazione delle frequenze di trasmissione più forti

BSM (Best Stations Memory, memoria stazioni migliori) consente di memorizzare automaticamente le sei frequenze di trasmissione più forti nei tasti di sintonizzazione delle preselezioni da "P1" a "P6" e, dopo averle memorizzate, è possibile sintonizzarsi su queste frequenze con un semplice tocco.

- ❑ Se si memorizzano frequenze di trasmissione mediante BSM è possibile che vengano sostituite frequenze di trasmissione precedentemente salvate.

Uso della radio (FM)

1 Toccare sulla schermata "FM".

Viene visualizzato il menu "Funzione".

2 Toccare [BSM].

3 Toccare [Avvio] per iniziare una ricerca.

"BSM" inizia a lampeggiare. Mentre "BSM" lampeggia, le sei frequenze di trasmissione più forti vengono salvate nei tasti di sintonizzazione delle preselezioni da "P1" a "P6" in ordine di intensità del segnale. Quando l'operazione è completa, "BSM" smette di lampeggiare.

- Toccando [Stop], il processo di memorizzazione viene annullato.

Sintonizzazione di segnali forti

La sintonizzazione con ricerca locale consente di sintonizzarsi solo sulle stazioni radio con segnali sufficientemente forti da assicurare una buona ricezione.

1 Toccare sulla schermata "FM".

Viene visualizzato il menu "Funzione".

2 Toccare [Locale].

3 Toccare [On] per attivare la sintonizzazione con ricerca locale.

- Toccando [Off], la sintonizzazione con ricerca locale viene disattivata.

4 Toccare [◀Prec.] o [Avanti▶] per selezionare la sensibilità.

Esistono quattro livelli di sensibilità per la banda FM.

Livello: 1 — 2 — 3 — 4

- L'impostazione del livello "4" permette di ricevere soltanto le stazioni più forti, mentre valori d'impostazione più bassi consentono la ricezione di stazioni più deboli.

Limitazione delle stazioni alla programmazione regionale

Quando si usa la funzione AF per risintonizzare automaticamente le frequenze, la funzione

regionale limita la selezione alle stazioni che trasmettono programmi regionali.

1 Toccare sulla schermata "FM".

Viene visualizzato il menu "Funzione".

2 Toccare [Regionale].

Ogni volta che si tocca [Regionale] si attiva o disattiva la funzione.

- La programmazione regionale e le reti regionali sono organizzate diversamente a seconda del Paese (possono cioè variare in base all'ora, al Paese o alla zona di trasmissione).
- Il numero di preselezione può scomparire dal display se il sintonizzatore si sintonizza su una stazione regionale diversa da quella selezionata in origine.
- La funzione regionale può essere attivata o disattivata in modo indipendente per ogni banda FM.

Ricerca di una stazione RDS tramite le informazioni PTY

È possibile ricercare i programmi trasmessi per tipi generali.

- ➔ Per ulteriori informazioni vedere *Elenco PTY* a pagina 92.

1 Toccare sulla schermata "FM".

Viene visualizzato il menu "Funzione".

2 Toccare [PTY].

3 Toccare [◀Prec.] o [Avanti▶] per selezionare un tipo di programma.

Sono disponibili quattro tipi di programma: **NOTIZIE&INFO** — **Popolare** — **Classica** — **Altre**

4 Toccare [Avvio] per iniziare una ricerca.

Il sintonizzatore ricerca le stazioni che stanno trasmettendo quel tipo di programma.

- Toccando [Stop], la ricerca viene annullata.
 - I programmi di alcune stazioni potrebbero risultare diversi da quelli indicati dalle informazioni PTY trasmesse.

- ❑ Se nessuna stazione sta trasmettendo il tipo di programma cercato, viene visualizzato "Intr." per circa due secondi e quindi viene ripristinata la stazione originale.

Ricezione dei notiziari sul traffico

La funzione TA (Traffic Announcement standby) consente di ricevere automaticamente i notiziari sul traffico, indipendentemente dalla sorgente corrente. È possibile attivare questa funzione sia per una stazione TP (una stazione che trasmette informazioni sul traffico) che per una stazione TP con estensione alle altre stazioni della rete (una stazione che trasmette informazioni sulle stazioni TP).

1 Sintonizzare una stazione TP o una stazione TP con estensione alle altre stazioni della rete.

2 Toccare [TA] nel menu "Funzione" per attivare la ricezione dei notiziari sul traffico.

- ❑ Per disattivare la ricezione dei notiziari sul traffico, toccare nuovamente [TA].

3 Utilizzare il pulsante VOL (+/-) o Multi-controllo per regolare il volume TA all'inizio di un notiziario sul traffico.

Il volume appena impostato viene memorizzato e verrà richiamato per i successivi notiziari sul traffico.

4 Toccare [Annulla] durante l'ascolto di un notiziario sul traffico per annullarne la ricezione.

Il sintonizzatore ritorna alla sorgente originale ma rimane in modalità di attesa sino a quando non si tocca nuovamente [TA].

La ricezione del notiziario può essere annullata anche cambiando la sorgente o la banda.

- ❑ Dopo la ricezione di un notiziario sul traffico, il sistema torna alla sorgente originale.
- ❑ Durante la sintonizzazione con ricerca o la funzione BSM, quando è attiva la funzione TA, vengono sintonizzate soltanto le stazioni

TP o le stazioni TP con estensione alle altre stazioni della rete.

Sintonizzazione su frequenze alternative

Se si sta ascoltando una trasmissione e la ricezione diventa debole oppure si verificano altri problemi, il sistema di navigazione ricercherà automaticamente una stazione differente nella stessa rete che sta trasmettendo un segnale più forte.

1 Toccare sulla schermata "FM".

Viene visualizzato il menu "Funzione".

2 Toccare [AF].

Ogni volta che si tocca [AF] si attiva o disattiva la funzione.

- ❑ Durante la sintonizzazione con ricerca o la funzione BSM, quando è attiva la funzione AF, vengono sintonizzate soltanto le stazioni RDS.
- ❑ Quando si richiama una stazione preselezionata, il sintonizzatore la può aggiornare con una frequenza dall'elenco delle stazioni AF. Se i dati RDS della stazione ricevuta differiscono da quelli della stazione memorizzata in origine, il display non visualizza alcun numero di preselezione.
- ❑ Durante la ricerca di frequenza AF, l'audio può essere temporaneamente interrotto da un altro programma.
- ❑ La funzione AF può essere attivata o disattivata in modo indipendente per ogni banda FM.

Uso della radio (FM)

Ricerca PI

Se l'apparecchio non riesce a trovare una frequenza alternativa valida oppure se si sta ascoltando una trasmissione e la ricezione diventa debole, il sistema di navigazione ricercherà automaticamente una stazione differente con lo stesso tipo di programmazione. Durante la ricerca, viene visualizzato "Ric. PI" e l'audio viene disattivato. L'audio viene quindi riattivato al termine della ricerca PI, indipendentemente dal fatto che sia stata trovata o no una stazione diversa.

Attivazione della Ricerca automatica PI per le stazioni preselezionate

Quando non risulta possibile richiamare le stazioni preselezionate, ad esempio nel corso di lunghi viaggi, è possibile impostare l'apparecchio in modo che esegua la ricerca PI durante il richiamo delle stazioni preselezionate stesse.

- ❑ La funzione di ricerca automatica PI è disattivata per impostazione predefinita.
- ➔ Per ulteriori informazioni vedere *Passaggio alla ricerca automatica PI* a pagina 181.

Uso dell'interruzione dei programmi per i notiziari

Quando un notiziario viene trasmesso da una stazione con codice PTY, il sistema di navigazione può passare da una qualsiasi delle stazioni in corso di ricezione al notiziario stesso. Al termine del notiziario riprende la ricezione del programma precedente.

- 1 **Toccare  sulla schermata "FM".**
Viene visualizzato il menu "Funzione".

- 2 **Toccare [Notizie].**

Ogni volta che si tocca [Notizie] si attiva o disattiva la funzione.

I notiziari possono essere interrotti toccando [Annulla].



È inoltre possibile interrompere i notiziari cambiando sorgente o banda.

Condizioni dell'icona di interruzione



Quando l'impostazione di interruzione delle informazioni è attivata, viene visualizzata l'icona di interruzione. La visualizzazione dell'icona di interruzione può cambiare a seconda dello stato di ricezione del programma.

- ➔ Per informazioni sull'operazione, vedere *Ricezione dei notiziari sul traffico* nella pagina precedente.
- ➔ Per informazioni sulle operazioni, vedere *Uso dell'interruzione dei programmi per i notiziari* in questa pagina.
- ❑ L'icona di interruzione viene visualizzata su tutti gli schermi delle operazioni della sorgente audio-video.

Indicatore TRFC

Indicatore	Significato
	L'interruzione delle informazioni viene attivata ma non verranno ricevuti dati poiché non ve ne sono.
	L'interruzione delle informazioni è attivata e i dati vengono attualmente ricevuti.
(Nessuna icona visualizzata)	L'interruzione delle informazioni è disattivata.

Indicatore NEWS

Indicatore	Significato
	L'interruzione delle informazioni viene attivata ma non verranno ricevuti dati poiché non ve ne sono.
	L'interruzione delle informazioni è attivata e i dati vengono attualmente ricevuti.
(Nessuna icona visualizzata)	L'interruzione delle informazioni è disattivata.

Elenco PTY

Dati generali	Specifico	Tipo di programma
NOTIZIE&INFO	News	Notiziari
	Affairs	Attualità
	Info	Informazioni e consigli generali
	Sport	Sport
	Weather	Condizioni/informazioni meteo
	Finance	Indici di borsa, commercio, affari, ecc.
Popolare	Pop Mus	Musica pop
	Rock Mus	Musica moderna contemporanea
	Easy Mus	Musica leggera
	Oth Mus	Musica senza categoria
	Jazz	Jazz
	Country	Musica country
	Nat Mus	Musica nazionale
	Oldies	Musica del passato, vecchi successi
Classica	L. Class	Musica classica di facile ascolto
	Classic	Musica classica per appassionati
Altre	Educate	Programmi educativi
	Drama	Commedie e serie radiofoniche
	Culture	Cultura nazionale o regionale
	Science	Natura, scienza e tecnologia
	Varied	Intrattenimento leggero
	Children	Per bambini
	Social	Società
	Religion	Argomenti o servizi religiosi
	Phone In	Telefonata in arrivo
	Touring	Programmi di viaggi, non per notiziari sul traffico
	Leisure	Hobby e attività ricreative
	Document	Documentari



Uso della radio (AM)

È possibile ascoltare la radio tramite il sistema di navigazione. Questa sezione descrive le operazioni attinenti alla radio (MW/LW).

Procedura di avvio

1 Visualizzare la schermata delle operazioni audio-video.

- ➔ Per informazioni sulle operazioni, vedere *Visualizzazione della schermata delle operazioni audio-video* a pagina 83.

2 Toccare [AM] sul margine sinistro dello schermo per visualizzare la schermata "AM".

3 Utilizzare i tasti del pannello tattile per controllare la radio.

- ➔ Per ulteriori informazioni vedere *Uso dei tasti del pannello tattile* nella pagina seguente.

Letture della schermata

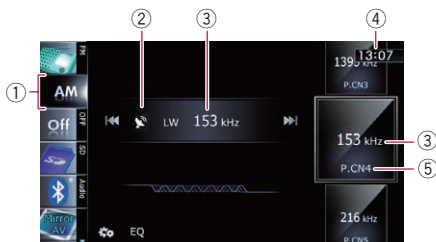

- Icona della sorgente**
Mostra la sorgente selezionata.
- Indicatore del livello del segnale**
- Indicatore della frequenza**
Mostra la frequenza corrente.
- Ora corrente**
- Indicatore del numero di preselezione**
Mostra la preselezione selezionata.

Uso dei tasti del pannello tattile

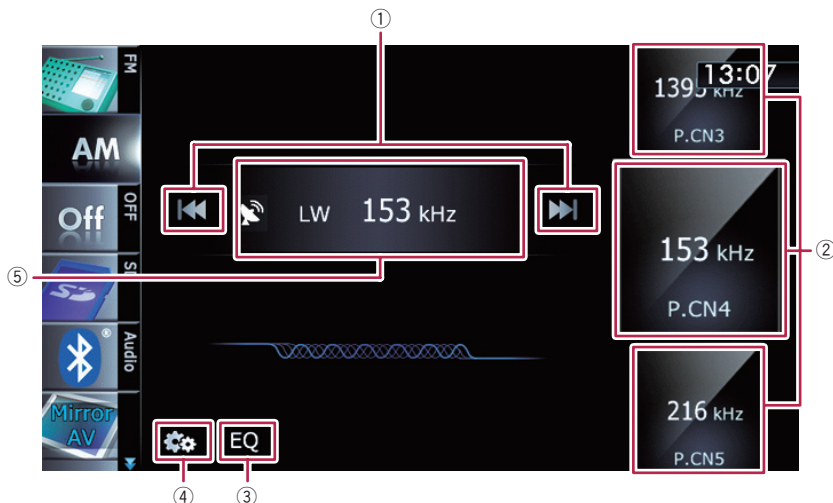

① Consente di eseguire la sintonizzazione manuale

Per eseguire la sintonizzazione manuale, toccare brevemente [◀◀] o [▶▶]. Le frequenze aumentano o diminuiscono di un livello per volta.

Consente di eseguire la sintonizzazione con ricerca

Per eseguire la sintonizzazione con ricerca, tenere premuto [◀◀] o [▶▶] per circa un secondo e rilasciarlo. Il sintonizzatore analizzerà le frequenze fino a trovare una trasmissione sufficientemente forte per una buona ricezione.

- ❑ Per annullare la sintonizzazione con ricerca, toccare brevemente [◀◀] o [▶▶].
- ❑ Se si tiene premuto [◀◀] o [▶▶], è possibile saltare le frequenze di trasmissione. La sintonizzazione con ricerca inizierà nel momento in cui i tasti vengono rilasciati.

② Seleziona un canale preselezionato

Questi tasti possono essere utilizzati per passare da un canale preselezionato all'altro.

Scorrere lo schermo trascinando i tasti verso l'alto o verso il basso per visualizzare il canale preselezionato che si desidera selezionare, quindi toccare il canale.

- ❑ I tasti inferiori e quelli superiori compaiono solo quando viene selezionato il canale preselezionato.

③ Richiama le curve di equalizzazione

- ➔ Per ulteriori informazioni vedere *Uso dell'equalizzatore* a pagina 184.

④ Visualizza il menu "Funzione"

- ➔ Per ulteriori informazioni vedere *Utilizzo delle funzioni avanzate* nella pagina seguente.

⑤ Passa dalla schermata delle operazioni audio-video a quella dell'elenco di preselezioni

È possibile scegliere la schermata visualizzata in base alle proprie preferenze.

- ➔ Per informazioni sull'operazione, vedere **Passaggio tra la schermata delle operazioni audio-video e quella di elenco** a pagina 83.

Uso della radio (AM)

Memorizzazione e richiamo delle frequenze di trasmissione

Toccando uno qualsiasi dei tasti di sintonizzazione delle preselezioni (da "P1" a "P6"), si possono facilmente memorizzare fino a sei frequenze di trasmissione, richiamabili successivamente con la singola pressione di un tasto.

1 Selezionare la frequenza da salvare in memoria.

2 Visualizzare l'elenco di canali preselezionati.

- Per ulteriori informazioni vedere **Passa dalla schermata delle operazioni audio-video a quella dell'elenco di preselezioni** nella pagina precedente.

3 Toccare a lungo uno dei tasti di sintonizzazione delle preselezioni da [P1] a [P6].

Schermata dell'elenco di preselezioni

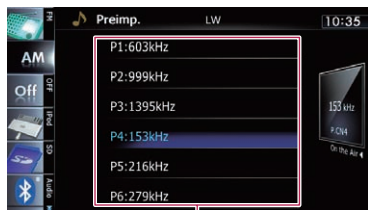

Tasti di sintonizzazione delle preselezioni

La stazione radio selezionata è stata memorizzata.

La volta successiva che si tocca lo stesso tasto di sintonizzazione delle preselezioni, da "P1" a "P6", la stazione radio corrispondente viene richiamata dalla memoria.

- Per informazioni sulle operazioni dell'elenco, vedere **Utilizzo delle schermate di elenco (ad esempio, elenco iPod)** a pagina 83.

Utilizzo dei pulsanti hardware

Premere il pulsante TRK

È possibile spostare i canali preselezionati verso l'alto o verso il basso.

Tenere premuto il pulsante TRK

È possibile eseguire la sintonizzazione con ricerca.

Utilizzo delle funzioni avanzate

- Toccare sulla schermata "AM". Viene visualizzato il menu "Funzione".

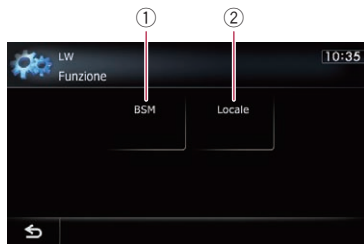

- ① **Memorizza le frequenze di trasmissione più forti**
- ② **Sintonizza i segnali forti**
- Per informazioni sulle singole funzioni, vedere le sezioni specifiche seguenti.

Memorizzazione delle frequenze di trasmissione più forti

BSM (Best Stations Memory, memoria stazioni migliori) consente di memorizzare automaticamente le sei frequenze di trasmissione più forti nei tasti di sintonizzazione delle preselezioni da "P1" a "P6" e, dopo averle memorizzate, è possibile sintonizzarsi su queste frequenze con un semplice tocco.

- Se si memorizzano frequenze di trasmissione mediante BSM è possibile che vengano sostituite frequenze di trasmissione precedentemente salvate.

1 Toccare  sulla schermata "AM".

Viene visualizzato il menu "Funzione".

2 Toccare [BSM].**3 Toccare [Avvio] per iniziare una ricerca.**

"BSM" inizia a lampeggiare. Mentre "BSM" lampeggia, le sei frequenze di trasmissione piú forti vengono salvate nei tasti di sintonizzazione delle preselezioni da "P1" a "P6" in ordine di intensità del segnale. Quando l'operazione è completa, "BSM" smette di lampeggiare.

- Toccando [Stop], il processo di memorizzazione viene annullato.

Sintonizzazione di segnali forti

La sintonizzazione con ricerca locale consente di sintonizzarsi solo sulle stazioni radio con segnali sufficientemente forti da assicurare una buona ricezione.

1 Toccare  sulla schermata "AM".

Viene visualizzato il menu "Funzione".

2 Toccare [Locale].**3 Toccare [On] per attivare la sintonizzazione con ricerca locale.**

- Toccando [Off], la sintonizzazione con ricerca locale viene disattivata.

4 Toccare [◀Prec.] o [Avanti▶] per selezionare la sensibilità.

Esistono due livelli di sensibilità per la banda MW/LW.

Livello: **1 — 2**

- L'impostazione del livello "2" permette di ricevere soltanto le stazioni piú forti, mentre valori d'impostazione piú bassi consentono la ricezione di stazioni piú deboli.

Riproduzione di CD audio

È possibile riprodurre un normale CD di musica mediante il lettore integrato nel sistema di navigazione. Questa sezione descrive le operazioni attinenti.

Procedura di avvio

1 Visualizzare la schermata delle operazioni audio-video.

- ➔ Per informazioni sulle operazioni, vedere *Visualizzazione della schermata delle operazioni audio-video* a pagina 83.

2 Inserire il disco che si desidera riprodurre nella fessura del disco.

La riproduzione inizia dalla prima traccia del CD.

- ➔ Per ulteriori informazioni vedere *Inserimento ed espulsione di un disco* a pagina 17.
- Se il disco è già inserito, toccare **[Disc]** sul margine sinistro dello schermo.
- ➔ Per ulteriori informazioni vedere *Selezione di una sorgente* a pagina 83.

3 Utilizzare i tasti del pannello tattile per controllare il disco.

- ➔ Per ulteriori informazioni vedere *Uso dei tasti del pannello tattile* nella pagina seguente.

Letture della schermata

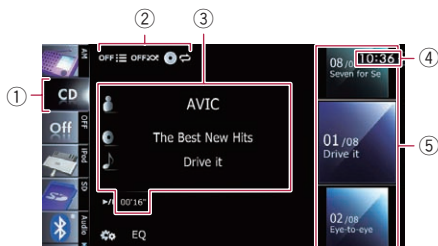

- 1 Icona della sorgente**
Mostra la sorgente selezionata.
- 2 Indicatore della condizione di riproduzione**
Indica la condizione di riproduzione corrente.

Riproduzione a scansione delle tracce di un CD

Indicatore	Significato
	Annulla la riproduzione a scansione.
	Riproduce l'inizio di ogni traccia nell'intervallo di ripetizione corrente per circa 10 secondi.

Riproduzione delle tracce in ordine casuale

Indicatore	Significato
	Non riproduce le tracce in ordine casuale.
	Riproduce tutte le tracce del disco corrente in ordine casuale.

Impostazione di un intervallo di riproduzione ripetuta

Indicatore	Significato
	Ripete il disco corrente.
	Ripete solo la traccia corrente.

③ Informazioni traccia corrente

- Nome artista**
Mostra il nome dell'artista della traccia attualmente in riproduzione (se disponibile).
- Titolo album**
Mostra il titolo dell'album della traccia corrente (se disponibile).
- Titolo traccia**
Mostra il titolo della traccia attualmente in riproduzione (se disponibile).
- Tempo di riproduzione**
Mostra il tempo di riproduzione trascorso della traccia attuale.
- Se non sono disponibili informazioni corrispondenti, viene visualizzato "-----".

④ Ora corrente

⑤ Informazioni sulle tracce

- Indicatore del numero della traccia**
Mostra il numero della traccia e il numero totale di tracce nell'intervallo di ripetizione corrente.
- Indicatore del titolo della traccia**

Uso dei tasti del pannello tattile

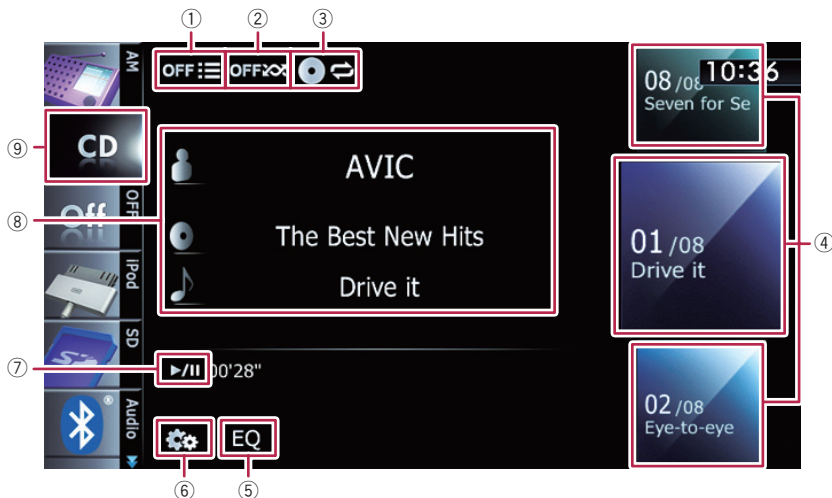

1 Riproduce a scansione le tracce di un CD

La riproduzione a scansione viene eseguita toccando un solo tasto.

➔ Per informazioni sull'operazione, vedere **Riproduce a scansione le tracce di un CD** nella pagina seguente.

2 Riproduce le tracce in ordine casuale

Tutte le tracce contenute nel disco possono essere riprodotte in ordine casuale toccando un solo tasto.

➔ Per informazioni sull'operazione, vedere **Riproduce le tracce in ordine casuale** nella pagina seguente.

3 Imposta un intervallo di riproduzione ripetuta

L'intervallo di riproduzione ripetuta può essere modificato toccando un solo tasto.

➔ Per ulteriori informazioni vedere **Cambia l'intervallo di ripetizione** nella pagina seguente.

4 Seleziona una traccia da riprodurre

Scorrendo i tasti verso l'alto o verso il basso vengono visualizzate le tracce, e toccando una traccia viene avviata la riproduzione.

Se si tocca il tasto inferiore durante la riproduzione casuale si passa alla traccia successiva.

Se invece si tocca il tasto superiore si torna all'inizio della traccia corrente.

5 Richiama le curve di equalizzazione

➔ Per ulteriori informazioni vedere **Uso dell'equalizzatore** a pagina 184.

6 Visualizza il menu "Funzione"

➔ Per ulteriori informazioni vedere **Utilizzo delle funzioni avanzate** nella pagina seguente.

7 Riproduzione e pausa

Toccano [▶/||] si commuta tra riproduzione e pausa.

8 Seleziona una traccia nell'elenco

Se si tocca il tasto viene visualizzato l'elenco di titoli delle tracce presenti sul disco. Toccare una traccia nell'elenco per riprodurla.



Riproduzione di CD audio

- ❑ Se non sono disponibili informazioni corrispondenti, viene visualizzato "-----".
- ➔ Per ulteriori informazioni vedere *Utilizzo delle schermate di elenco (ad esempio, elenco iPod)* a pagina 83.
- ⑨ **Cambia il tipo di file multimediale riprodotto**
 - ➔ Per ulteriori informazioni vedere **Cambia il tipo di file multimediale riprodotto** a pagina 103. 

Utilizzo dei pulsanti hardware

Premere il pulsante TRK

È possibile saltare le tracce in avanti o all'indietro.

Tenere premuto il pulsante TRK

È possibile eseguire il riavvolgimento rapido o l'avanzamento rapido. 

Utilizzo delle funzioni avanzate

- **Toccare  sulla schermata "CD".**
Viene visualizzato il menu "Funzione".

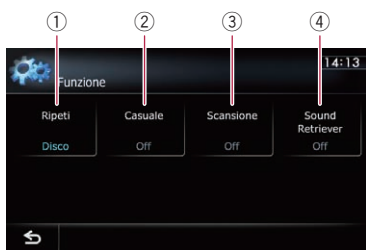

- ① **Cambia l'intervallo di ripetizione**
Ogni volta che si tocca [**Ripeti**], le impostazioni cambiano come segue:
 - **Disco**: ripete il disco corrente.
 - **Trk**: ripete solo la traccia corrente.
 - ❑ Se si esegue una ricerca della traccia oppure l'avanzamento o il riavvolgimento rapido, viene automaticamente annullata

la riproduzione ripetuta di una sola traccia.

- ② **Riproduce le tracce in ordine casuale**
Ogni volta che si tocca [**Casuale**] si attiva o disattiva la funzione.
 - ❑ Se si attiva la riproduzione casuale mentre l'intervallo della riproduzione ripetuta è impostato su "**Trk**", quest'ultimo diventa automaticamente "**Disco**".
- ③ **Riproduce a scansione le tracce di un CD**
Ogni volta che si tocca [**Scansione**] si attiva o disattiva la funzione. La riproduzione a scansione consente di ascoltare i primi 10 secondi di ciascuna traccia sul CD. Quando si trova la traccia desiderata, toccare [**Scansione**] per disattivare la riproduzione a scansione.
 - ❑ Una volta completata la scansione, riprende la normale riproduzione delle tracce.
 - ❑ Se si attiva la riproduzione a scansione mentre l'intervallo della riproduzione ripetuta è impostato su "**Trk**", quest'ultimo diventa automaticamente "**Disco**".
- ④ **Utilizza la funzione "Sound Retriever"**
La funzione "**Sound Retriever**" migliora automaticamente l'audio compresso e ripristina la qualità sonora dell'audio. Ogni volta che si tocca [**Sound Retriever**], le impostazioni cambiano come segue:
 - **MODO 1**: attiva la funzione "**Sound Retriever**".
 - **MODO 2**: attiva la funzione "**Sound Retriever**".
 - **Off**: disattiva la funzione "**Sound Retriever**".
 - ❑ "**MODO 2**" ha un effetto maggiore di "**MODO 1**" ed è più efficace quando si riproducono dati audio altamente compressi. 

È possibile riprodurre un disco contenente file audio compressi mediante il lettore integrato nel sistema di navigazione. Questa sezione descrive le operazioni attinenti.

- ❑ Nella descrizione seguente, i file MP3, WMA e AAC vengono indicati complessivamente come “file audio compressi”.

Procedura di avvio

1 Visualizzare la schermata delle operazioni audio-video.

- ➔ Per informazioni sulle operazioni, vedere *Visualizzazione della schermata delle operazioni audio-video* a pagina 83.

2 Inserire il disco che si desidera riprodurre nella fessura del disco.

La riproduzione inizia dal primo file del disco ROM.

- ➔ Per ulteriori informazioni vedere *Inserimento ed espulsione di un disco* a pagina 17.
- ❑ Se il disco è già inserito, toccare [Disc] sul margine sinistro dello schermo.
- ➔ Per ulteriori informazioni vedere *Selezione di una sorgente* a pagina 83.

3 Utilizzare i tasti del pannello tattile per controllare il disco.

- ➔ Per maggiori informazioni a questo riguardo, vedere *Uso dei tasti del pannello tattile* a pagina 102. ❑

Letture della schermata

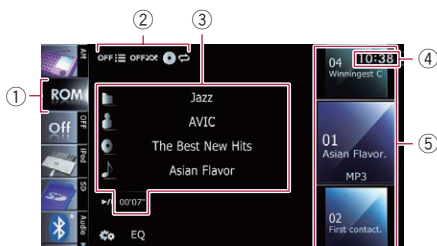

① Icona della sorgente

Mostra la sorgente selezionata.

② Indicatore della condizione di riproduzione

Indica la condizione di riproduzione corrente.

Riproduzione a scansione di cartelle e file

Indicatore	Significato
	Annulla la riproduzione a scansione.
	Riproduce il primo file audio di ogni cartella per circa 10 secondi quando l'intervallo di ripetizione è impostato su "Disco". Riproduce l'inizio di ciascun file audio della cartella corrente per circa 10 secondi quando l'intervallo di ripetizione è impostato su "Cartella".

Riproduzione di file in ordine casuale

Indicatore	Significato
	Non riproduce i file in ordine casuale.
	Riproduce tutti i file audio nell'intervallo di riproduzione ripetuta corrente in ordine casuale.

Impostazione di un intervallo di riproduzione ripetuta

Indicatore	Significato
	Ripete tutti i file audio compressi.
	Ripete solo il file corrente.
	Ripete la cartella corrente.

③ Informazioni sul file corrente

- : **Nome cartella**
Mostra il nome della cartella attualmente in riproduzione.
- : **Nome artista**
Mostra il nome dell'artista della traccia attualmente in riproduzione (se disponibile).
- : **Titolo album**
Mostra il titolo dell'album del file corrente (se disponibile).

Riproduzione di file musicali su disco ROM

- **■: Titolo traccia**
Mostra il titolo della traccia attualmente in riproduzione (se disponibile).
 - Se il titolo di una traccia non è disponibile, viene visualizzato il nome del file.
 - **Tempo di riproduzione**
Mostra il tempo di riproduzione trascorso per il file attuale.
 - Se non sono disponibili informazioni corrispondenti, viene visualizzato "-----".
- ④ **Ora corrente**
- ⑤ **Informazioni sul file**
- **Indicatore del numero del file**
 - **Indicatore del nome del file**
 - **Indicatore del tipo di file**
Mostra il tipo di file audio.

Uso dei tasti del pannello tattile

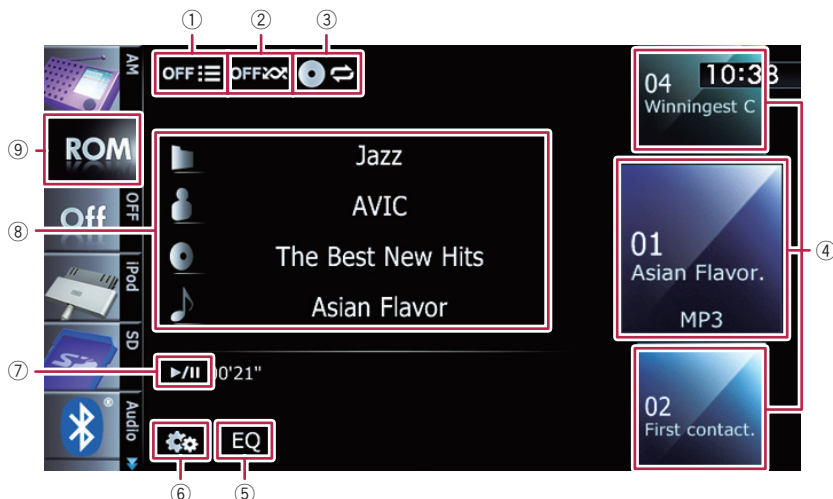

① Riproduce a scansione cartelle e file

La riproduzione a scansione viene eseguita toccando un solo tasto.

- ➔ Per informazioni sull'operazione, vedere **Riproduce a scansione cartelle e file** nella pagina seguente.

② Riproduce i file in ordine casuale

È possibile riprodurre casualmente i file nell'intervallo di riproduzione ripetuta corrente toccando un solo tasto.

- ☐ Se un disco contiene vari tipi di file multimediali, tutte le tracce o i file nella parte corrente ("CD" o disco "ROM") vengono riprodotti casualmente.

- ➔ Per ulteriori informazioni vedere **Riproduce i file in ordine casuale** nella pagina seguente.

③ Imposta un intervallo di riproduzione ripetuta

L'intervallo di riproduzione ripetuta può essere modificato toccando un solo tasto.

- ➔ Per ulteriori informazioni vedere **Cambia l'intervallo di ripetizione** nella pagina seguente.

④ Seleziona un file da riprodurre

Scorrendo i tasti verso l'alto o verso il basso vengono visualizzati i file e toccando un file viene avviata la riproduzione.

Se si tocca il tasto inferiore durante la riproduzione casuale si passa al file successivo. Se invece si tocca il tasto superiore si torna all'inizio del file corrente.

⑤ Richiama le curve di equalizzazione

- ➔ Per ulteriori informazioni vedere **Uso dell'equalizzatore** a pagina 184.

⑥ Visualizza il menu "Funzione"

- ➔ Per ulteriori informazioni vedere **Utilizzo delle funzioni avanzate** nella pagina seguente.

⑦ Riproduzione e pausa

Toccando [▶/||] si commuta tra riproduzione e pausa.

⑧ Seleziona un file nell'elenco

Se si tocca il tasto viene visualizzato l'elenco dei titoli delle tracce o i nomi delle cartelle presenti in un disco.

- ☐ Se il titolo di una traccia non è disponibile, viene visualizzato il nome del file.

Riproduzione di file musicali su disco ROM

Se si tocca una cartella nell'elenco, ne viene visualizzato il contenuto. Toccare un file nell'elenco per riprodurlo.



➔ Per ulteriori informazioni vedere *Utilizzo delle schermate di elenco (ad esempio, elenco iPod)* a pagina 83.

Toccare per visualizzare il contenuto della cartella superiore (cartella principale). Se nell'elenco è presente la cartella principale, non è possibile utilizzare .

⑨ Cambia il tipo di file multimediale riprodotto

Quando si riproduce un disco contenente vari tipi di file multimediali, è possibile cambiare i tipi di file da riprodurre.

Toccare ripetutamente il tasto per passare tra i seguenti tipi di file multimediali:

CD (dati audio (CD-DA)) — **ROM** (file audio compressi) — **DivX** (file video DivX)

Utilizzo dei pulsanti hardware

Premere il pulsante TRK

È possibile saltare i file in avanti o all'indietro.

Tenere premuto il pulsante TRK

È possibile eseguire il riavvolgimento rapido o l'avanzamento rapido.

Utilizzo delle funzioni avanzate

● Toccare sulla schermata "ROM".

Viene visualizzato il menu "Funzione".

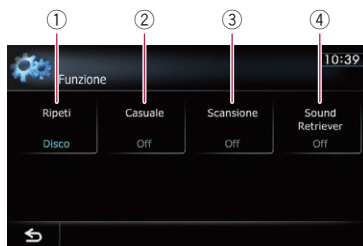

① Cambia l'intervallo di ripetizione

Ogni volta che si tocca **[Ripeti]**, le impostazioni cambiano come segue:

- **Disco**: ripete tutti i file audio compressi.
- **Trk**: ripete solo il file corrente.
- **Cartella**: ripete la cartella corrente.

Se si seleziona un'altra cartella durante la riproduzione ripetuta, l'intervallo di riproduzione ripetuta diventa "**Disco**".

Se si esegue l'avanzamento o il riavvolgimento rapido mentre l'intervallo della riproduzione ripetuta è impostato su "**Trk**", quest'ultimo diventa "**Cartella**".

Se si seleziona "**Cartella**", non è possibile riprodurre le sottocartelle della cartella selezionata.

Quando si riproducono dischi con file audio compressi e dati audio (CD-DA), la riproduzione ripetuta viene eseguita entro la sessione dati attualmente in riproduzione anche se "**Disco**" è selezionato.

② Riproduce i file in ordine casuale

Ogni volta che si tocca **[Casuale]** si attiva o disattiva la funzione. Se la riproduzione casuale è attiva, i file nell'intervallo di riproduzione ripetuta corrente vengono riprodotti casualmente.

Se si attiva la riproduzione casuale mentre l'intervallo della riproduzione ripetuta è impostato su "**Trk**", quest'ultimo diventa automaticamente "**Cartella**".

③ Riproduce a scansione cartelle e file

La riproduzione a scansione consente di ascoltare i primi 10 secondi di ogni file. Questo tipo di riproduzione viene eseguito nell'intervallo di riproduzione ripetuta corrente.

Ogni volta che si tocca [**Scansione**] si attiva o disattiva la funzione. Quando si trova il file desiderato, toccare [**Scansione**] per disattivare la riproduzione a scansione.

- ❑ Al termine della scansione dei file o della cartella, si avvia nuovamente la normale riproduzione dei file.
- ❑ Se si attiva la riproduzione a scansione mentre l'intervallo della riproduzione ripetuta è impostato su "**Trk**", quest'ultimo diventa automaticamente "**Cartella**".
- ❑ Se si attiva la riproduzione a scansione mentre l'intervallo della riproduzione ripetuta è impostato su "**Disco**", questo tipo di riproduzione viene eseguito solo per il primo file di ogni cartella.

④ **Utilizza la funzione "Sound Retriever"**

La funzione "**Sound Retriever**" migliora automaticamente l'audio compresso e ripristina la qualità sonora dell'audio.

Ogni volta che si tocca [**Sound Retriever**], le impostazioni cambiano come segue:

- **MODO 1**: attiva la funzione "**Sound Retriever**".
- **MODO 2**: attiva la funzione "**Sound Retriever**".
- **Off**: disattiva la funzione "**Sound Retriever**".
- ❑ "**MODO 2**" ha un effetto maggiore di "**MODO 1**" ed è più efficace quando si riproducono dati audio altamente compressi.

Riproduzione di un DVD-Video

È possibile riprodurre un DVD-Video mediante il lettore integrato nel sistema di navigazione. Questa sezione descrive le operazioni attinenti alla riproduzione di un DVD-Video.

Procedura di avvio

1 Visualizzare la schermata delle operazioni audio-video.

- ➔ Per informazioni sulle operazioni, vedere *Visualizzazione della schermata delle operazioni audio-video* a pagina 83.

2 Inserire il disco che si desidera riprodurre nella fessura del disco.

La sorgente cambia e quindi la riproduzione viene avviata.

- ➔ Per ulteriori informazioni vedere *Inserimento ed espulsione di un disco* a pagina 17.
- ☐ Se il disco è già inserito, toccare **[Disc]** sul margine sinistro dello schermo.
- ➔ Per ulteriori informazioni vedere *Selezione di una sorgente* a pagina 83.

3 Utilizzare i tasti del pannello tattile per controllare il disco.

- ➔ Per ulteriori informazioni vedere *Uso dei tasti del pannello tattile* nella pagina seguente. ☐

- ② **Indicatore della traccia audio**
Mostra il numero della traccia audio e la lingua dell'audio attualmente selezionata.
- ③ **Indicatore del numero del capitolo**
Mostra il numero del capitolo attualmente in riproduzione.
- ④ **Indicatore del canale audio**
Mostra il tipo di canale audio corrente, ad esempio "Mch" (multicanale).
- ⑤ **Indicatore del numero dei sottotitoli**
Mostra il numero dei sottotitoli attualmente selezionati.
- ⑥ **Indicatore della lingua dei sottotitoli**
Mostra la lingua dei sottotitoli attualmente selezionata.
- ⑦ **Indicatore dell'angolazione di visione**
Mostra l'angolazione di visione selezionata.
- ⑧ **Ora corrente**
- ⑨ **Indicatore del formato audio digitale**
Mostra il formato audio digitale (audio surround) attualmente selezionato.
- ⑩ **Indicatore del tempo di riproduzione**
Mostra il tempo di riproduzione trascorso per il titolo corrente.
- ⑪ **Icona della sorgente**
Mostra la sorgente selezionata. ☐

Letture della schermata



- ① **Indicatore del numero del titolo**
Mostra il numero del titolo attualmente in riproduzione.

Uso dei tasti del pannello tattile

Schermata di riproduzione (pagina 1)



Schermata di riproduzione (pagina 2)

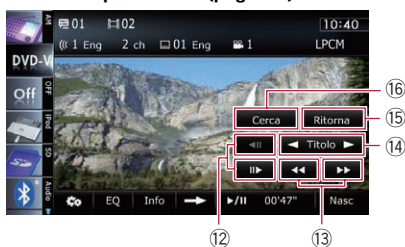

Schermata di riproduzione (pagina 3)

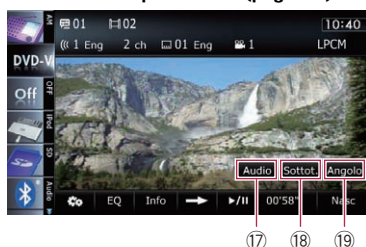

❑ Per alcuni dischi può essere visualizzata l'icona , per indicare che l'operazione non è valida.

① Visualizza il menu "Funzione"

➔ Per ulteriori informazioni vedere *Utilizzo delle funzioni avanzate* a pagina 110.

② Richiama le curve di equalizzazione

➔ Per ulteriori informazioni vedere *Uso dell'equalizzatore* a pagina 184.

③ Cambia la visualizzazione

Toccando [Info], le informazioni visualizzate cambiano come segue:
 Visualizzazione delle informazioni sul disco —
 Visualizzazione dell'intervallo di ripetizione e di selezione destra/sinistra

④ Passa alla pagina successiva dei tasti del pannello tattile

⑤ Visualizza il tastierino del menu DVD

➔ Per ulteriori informazioni vedere *Uso del menu del DVD tramite i tasti del pannello tattile* a pagina 109.

⑥ Riproduzione e pausa

Toccando [▶/||] si commuta tra riproduzione e pausa.

⑦ Nasconde i tasti del pannello tattile e le informazioni del video corrente

Toccando [Nasc], si mostra solo il video corrente.

Riproduzione di un DVD-Video

- ❑ Se si desidera visualizzare nuovamente i tasti del pannello tattile e le informazioni del video corrente, toccare in un punto qualsiasi dello schermo LCD.
- ⑧ **Salta in avanti o all'indietro**
Toccando [▶▶] si salta all'inizio del capitolo successivo. Toccando [◀◀] una volta si salta all'inizio del capitolo corrente, mentre toccandolo due volte si passa al capitolo precedente.
- ⑨ **Interrompe la riproduzione**
Se [■] viene toccato una volta per interrompere la riproduzione, la riproduzione può riprendere dalla posizione bloccata. Se [■] viene toccato due volte per interrompere la riproduzione, la riproduzione ritorna all'inizio.
- ⑩ **Visualizza il menu DVD**
Visualizzare il menu toccando [Menu] o [Menu Top] durante la riproduzione del disco. Toccando nuovamente uno di questi tasti, si avvia la riproduzione dalla posizione selezionata nel menu. Per ulteriori informazioni, vedere le istruzioni fornite con il disco.
- ⑪ **Riprende la riproduzione (segnalibro)**
➔ Per ulteriori informazioni vedere *Ripresa della riproduzione (segnalibro)* nella pagina seguente.
- ⑫ **Riproduzione fotogramma per fotogramma (o riproduzione rallentata)**
➔ Per ulteriori informazioni vedere *Riproduzione fotogramma per fotogramma* a pagina 109.
➔ Per ulteriori informazioni vedere *Riproduzione rallentata* a pagina 109.
- ⑬ **Riavvolgimento o avanzamento rapido**
Toccare a lungo [◀◀] o [▶▶] per eseguire l'avanzamento rapido o il riavvolgimento rapido. Se si tiene premuto [◀◀] o [▶▶] per cinque secondi, il riavvolgimento/avanzamento rapido continua, anche se uno dei tasti viene rilasciato. Per riprendere la riproduzione dal punto desiderato, toccare [▶/II] o il tasto opposto di [◀◀] o [▶▶] che si è toccato.
- ⑭ **Salta al titolo successivo o precedente**
Toccando [▶] si salta all'inizio del titolo successivo. Toccando [◀] si salta all'inizio del titolo precedente.
- ⑮ **Esegue un'operazione (come la ripresa) memorizzata nel disco**
Quando si utilizza un DVD con un punto registrato che indica dove tornare, si torna al punto specificato nel DVD e inizia la riproduzione da quel punto.
- ⑯ **Ricerca una scena desiderata e avvia la riproduzione a un orario specificato**
➔ Per ulteriori informazioni vedere *Ricerca di una scena specifica e avvio della riproduzione a un orario specificato* nella pagina seguente.
- ⑰ **Cambia la traccia audio (audio multiplo)**
Ogni volta che si tocca [Audio] si passa tra le tracce audio registrate nel disco.
❑ Non è possibile riprodurre il formato audio DTS, pertanto è necessario selezionare una traccia audio in un formato diverso da DTS.
❑ Le indicazioni visualizzate quali **MPEG-A** e **Mch** descrivono la traccia audio registrata nel DVD. Queste indicazioni possono non corrispondere all'audio attualmente riprodotto dal sistema di navigazione.
- ⑱ **Cambia il sottotitolo (sottotitoli multipli)**
Ogni volta che si tocca [Sottot.] si passa da una lingua dei sottotitoli registrata all'altra nel disco.
- ⑲ **Cambia l'angolazione di visione (angolazione multipla)**
Ogni volta che si tocca [Angolo] si cambia l'angolazione di visione.
❑ Durante la riproduzione di una scena ripresa da angolazioni multiple, viene visualizzata l'icona dell'angolazione . Attivare o disattivare la visualizzazione dell'icona dell'angolazione mediante il menu "Impostazione DVD/DivX®".
➔ Per ulteriori informazioni vedere *Visualizzazione dell'icona dell'angolazione* a pagina 116.

Ripresa della riproduzione (segnalibro)

La funzione segnalibro consente di riprendere la riproduzione da una scena selezionata al successivo caricamento del disco.

● Toccare [Segnalibro].



È possibile impostare come segnalibro un punto per un massimo di cinque dischi. Se si cerca di memorizzare un altro punto dello stesso disco, il vecchio segnalibro verrà sovrascritto da quello nuovo.

- Per eliminare il segnalibro da un disco, toccare a lungo [Segnalibro].

Ricerca di una scena specifica e avvio della riproduzione a un orario specificato

È possibile cercare la scena desiderata specificando un titolo o un capitolo e il tempo.

- La ricerca di capitoli e la ricerca temporale non sono disponibili quando la riproduzione del disco è stata interrotta.

1 Toccare [Cerca], quindi [Titolo] (titolo), [Capitolo] (capitolo) o [Tempo] (tempo).

2 Toccare i tasti per immettere il numero o il tempo desiderato, quindi toccare [Ins.].



Per titoli e capitoli

- Per selezionare 3, toccare nell'ordine [3] e [Ins.].
- Per selezionare 10, toccare nell'ordine [1], [0] e [Ins.].

Per il tempo (ricerca temporale)

- Per selezionare 5 minuti e 3 secondi, toccare nell'ordine [5], [min], [3], [sec] e [Ins.].
- Per selezionare 71 minuti e 00 secondi, toccare nell'ordine [7], [1], [min] e [Ins.].
- Per selezionare 100 minuti e 05 secondi, toccare nell'ordine [1], [0], [0], [5], [sec] e [Ins.].
- Per cancellare un numero immesso, toccare [Cancella].
Per cancellare i numeri immessi, toccare a lungo [Cancella].

Ricerca numerica diretta

È possibile utilizzare questa funzione quando è necessario immettere un comando numerico durante la riproduzione di un DVD.

1 Toccare [Cerca].

2 Toccare [10Tast.].

3 Toccare da [0] a [9] per immettere il numero desiderato.

4 Mentre è visualizzato il numero immesso, toccare [Ins.].

Uso del menu DVD

È possibile usare il menu del DVD toccando direttamente le voci del menu sullo schermo.

- Questa funzione può essere utilizzata quando è visualizzato il tasto [Cerca] nell'angolo inferiore destro dello schermo LCD.
- Con alcuni contenuti su DVD, questa caratteristica potrebbe non funzionare correttamente. In tal caso, utilizzare i tasti del pannello tattile per controllare il menu del DVD.

Riproduzione di un DVD-Video

- ❑ Se si tocca lo schermo mentre è visualizzata , i tasti del pannello tattile non vengono visualizzati.

1 Toccare lo schermo per visualizzare i tasti del pannello tattile.

2 Toccare [Menu Top] o [Menu] per visualizzare i tasti del pannello tattile in modo da usare il menu DVD.

3 Toccare la voce del menu desiderata.

- Toccando , vengono visualizzati i tasti del pannello tattile per la selezione delle voci di menu.

Uso del menu del DVD tramite i tasti del pannello tattile

Se le voci del menu del DVD sono visualizzate, i tasti del pannello tattile potrebbero nascondersi. In tal caso, selezionare una voce mediante i tasti del pannello tattile.

1 Toccare [▲], [▼], [◀] o [▶] per selezionare la voce del menu desiderata.

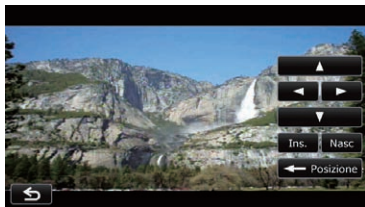

- ❑ Se i tasti del pannello tattile per la selezione del menu DVD scompaiono, toccare in un punto qualsiasi sullo schermo, quindi toccare . I tasti del pannello tattile vengono visualizzati nuovamente.

2 Toccare [Ins.].

La riproduzione si avvia dalla voce selezionata nel menu. La modalità di visualizzazione del menu varia in funzione del disco.

- Ogni volta che si tocca **[Posizione]**, la posizione dei tasti del pannello tattile viene modificata.

- Toccando **[Nasc]**, i tasti del pannello tattile scompaiono e viene visualizzata l'icona . È possibile selezionare una voce di menu toccando l'icona.

Riproduzione fotogramma per fotogramma

Questa funzione consente di avanzare di un fotogramma alla volta durante la pausa.

● **Toccare [II▶] durante la pausa.**

Ogni volta che si tocca **[II▶]**, la visualizzazione avanza di un fotogramma.

- ❑ Per ritornare alla riproduzione normale, toccare **[▶/II]**.
- ❑ Con alcuni dischi, le immagini potrebbero risultare non perfettamente chiare durante la riproduzione fotogramma per fotogramma.

Riproduzione rallentata

Questa funzione consente di rallentare la velocità di riproduzione.

1 Toccare a lungo [II▶] finché non viene visualizzato  durante la riproduzione.

Viene visualizzata l'icona  e ha inizio la riproduzione rallentata.

- ❑ Per ritornare alla riproduzione normale, toccare **[▶/II]**.

2 Toccare [◀II] o [II▶] per regolare la velocità durante la riproduzione rallentata.

Ogni volta che si tocca **[◀II]** o **[II▶]**, la velocità viene modificata in quattro passaggi nell'ordine seguente:

1/16 ↔ 1/8 ↔ 1/4 ↔ 1/2

- ❑ Durante la riproduzione rallentata, l'audio non viene emesso.
- ❑ Con alcuni dischi, le immagini potrebbero risultare non perfettamente chiare durante la riproduzione rallentata.
- ❑ La riproduzione rallentata al contrario non è disponibile. 

Utilizzo dei pulsanti hardware

Premere il pulsante TRK

È possibile saltare i capitoli in avanti o all'indietro.

Tenere premuto il pulsante TRK

È possibile eseguire il riavvolgimento rapido o l'avanzamento rapido.

Utilizzo delle funzioni avanzate

- Toccare  sulla schermata "DVD-V".

Viene visualizzato il menu "Funzione".



① Cambia l'intervallo di ripetizione

Ogni volta che si tocca **[Ripeti]**, le impostazioni cambiano come segue:

- **Disco**: riproduce completamente il disco corrente.
 - **Capitolo**: ripete solo il capitolo corrente.
 - **Titolo**: ripete solo il titolo corrente.
- Se si esegue la ricerca per capitolo (titolo), l'avanzamento rapido, il riavvolgimento rapido o la riproduzione rallentata, l'intervallo della riproduzione ripetuta diventa "**Disco**".
- Questa funzione è disponibile solamente durante la riproduzione del disco.

② Seleziona l'uscita audio

Durante la riproduzione di dischi DVD con audio LPCM, è possibile cambiare l'uscita audio. Toccare ripetutamente **[Selez. Sx/Dx]** fino a quando nel display non viene visualizzata l'uscita audio desiderata.

A ogni tocco di **[Selez. Sx/Dx]**, le impostazioni cambiano come segue:

- **S+D**: destra e sinistra
 - **Sx**: sinistra
 - **Dx**: destra
 - **Mix**: miscelazione di destra e sinistra
- Questa funzione è disponibile solamente durante la riproduzione del disco.

③ Regolazioni della configurazione del DVD

- ➔ Per ulteriori informazioni vedere *Visualizzazione del menu Impostazione DVD/DivX®* a pagina 116.

Riproduzione di un video DivX

È possibile riprodurre un disco DivX mediante il lettore integrato nel sistema di navigazione. Questa sezione descrive le operazioni attinenti.

Procedura di avvio

1 Visualizzare la schermata delle operazioni audio-video.

- ➔ Per informazioni sulle operazioni, vedere *Visualizzazione della schermata delle operazioni audio-video* a pagina 83.

2 Inserire il disco che si desidera riprodurre nella fessura del disco.

La sorgente cambia e quindi la riproduzione viene avviata.

- ➔ Per ulteriori informazioni vedere *Inserimento ed espulsione di un disco* a pagina 17.
- ☐ Se il disco è già inserito, toccare **[Disc]** sul margine sinistro dello schermo.
- ➔ Per ulteriori informazioni vedere *Selezione di una sorgente* a pagina 83.

3 Utilizzare i tasti del pannello tattile per controllare il disco.

- ➔ Per ulteriori informazioni vedere *Uso dei tasti del pannello tattile* nella pagina seguente. ☐

- ② **Indicatore della traccia audio**
Mostra il numero della traccia audio attualmente selezionata.
- ③ **Indicatore del numero del file**
Mostra il numero del file attualmente in riproduzione.
- ④ **Indicatore del canale audio**
Mostra il tipo di canale audio corrente, ad esempio "Mch" (multicanale).
- ⑤ **Indicatore del numero dei sottotitoli**
Mostra il numero dei sottotitoli attualmente selezionati.
- ⑥ **Indicatore dell'intervallo di ripetizione**
Mostra l'intervallo di ripetizione selezionato.
➔ Per ulteriori informazioni vedere *Cambia l'intervallo di ripetizione* a pagina 114.
- ⑦ **Ora corrente**
- ⑧ **Indicatore del formato audio digitale**
Mostra il formato audio digitale (audio surround) attualmente selezionato.
- ⑨ **Indicatore del tempo di riproduzione**
Mostra il tempo di riproduzione trascorso per il file attuale.
- ⑩ **Icona della sorgente**
Mostra la sorgente selezionata. ☐

Letture della schermata

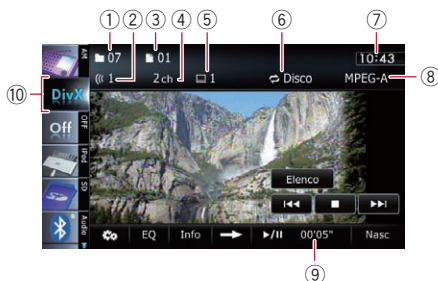

- ① **Indicatore del numero della cartella**
Mostra il numero della cartella attualmente in riproduzione.

Uso dei tasti del pannello tattile

Schermata di riproduzione (pagina 1)

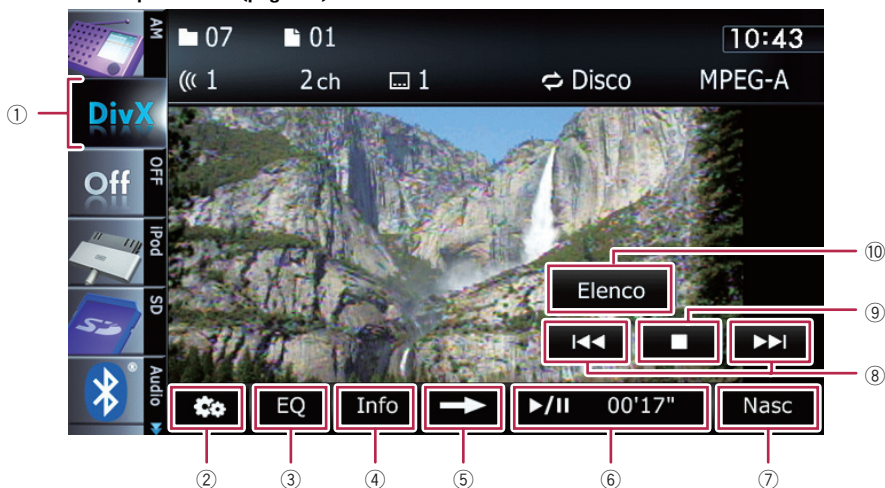

Schermata di riproduzione (pagina 2)

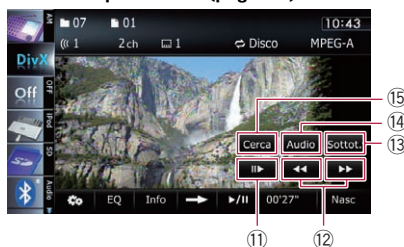

❑ Per alcuni dischi può essere visualizzata l'icona , per indicare che l'operazione non è valida.

① Cambia il tipo di file multimediale riprodotto

Quando si riproduce un disco contenente vari tipi di file multimediali, è possibile cambiare i tipi di file da riprodurre.

Toccare ripetutamente il tasto per passare tra i seguenti tipi di file multimediali:

CD (dati audio (CD-DA)) — **ROM** (file audio compressi) — **DivX** (file video DivX)

② Visualizza il menu "Funzione"

➔ Per ulteriori informazioni vedere *Utilizzo delle funzioni avanzate* a pagina 114.

③ Richiama le curve di equalizzazione

➔ Per ulteriori informazioni vedere *Uso dell'equalizzatore* a pagina 184.

④ Cambia le informazioni

Toccando **[Info]**, il contenuto del pannello delle informazioni cambia come segue:
 Visualizzazione delle informazioni sul disco —
 Visualizzazione del nome della cartella corrente —
 Visualizzazione del nome del file corrente

⑤ Passa alla pagina successiva dei tasti del pannello tattile

⑥ Riproduzione e pausa

Toccando **[▶/||]** si commuta tra riproduzione e pausa.

Riproduzione di un video DivX

7 Nasconde i tasti del pannello tattile e le informazioni del video corrente

Toccando [Nasc], si mostra solo il video corrente.

- Se si desidera visualizzare nuovamente i tasti del pannello tattile e le informazioni del video corrente, toccare in un punto qualsiasi dello schermo LCD.

8 Salta in avanti o all'indietro

Toccando [▶▶] si salta all'inizio del file successivo. Toccando [◀◀] una volta si salta all'inizio del file corrente, mentre toccandolo due volte si passa al file precedente.

9 Interrompe la riproduzione

Se [■] viene toccato una volta per interrompere la riproduzione, la riproduzione può riprendere dalla posizione bloccata. Se [■] viene toccato due volte per interrompere la riproduzione, la riproduzione ritorna all'inizio.

10 Seleziona un file nell'elenco

Toccando il tasto si visualizza l'elenco per trovare i nomi dei file o i nomi delle cartelle su un disco.

- Se non sono disponibili informazioni corrispondenti, viene visualizzato un trattino (-).

Se si tocca una cartella nell'elenco, ne viene visualizzato il contenuto. Toccare un file nell'elenco per riprodurlo.

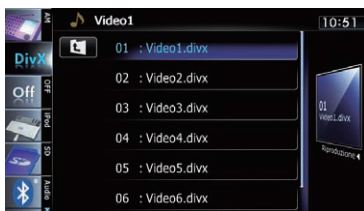

- ➔ Per ulteriori informazioni vedere *Utilizzo delle schermate di elenco (ad esempio, elenco iPod)* a pagina 83.

Viene visualizzato il contenuto della cartella in cui si trova il file attualmente in riproduzione. Toccare [□] per visualizzare il contenuto della cartella superiore (cartella principale). Se nell'elenco è presente la cartella principale, non è possibile utilizzare [□].

11 Riproduzione fotogramma per fotogramma (o riproduzione rallentata)

- ➔ Per ulteriori informazioni vedere *Riproduzione fotogramma per fotogramma* in questa pagina.
- ➔ Per ulteriori informazioni vedere *Riproduzione rallentata* nella pagina seguente.

12 Riavvolgimento o avanzamento rapido

Toccare a lungo [◀◀] o [▶▶] per eseguire l'avanzamento rapido o il riavvolgimento rapido. Se si tiene premuto [◀◀] o [▶▶] per cinque secondi, il riavvolgimento/avanzamento rapido continua, anche se uno dei tasti viene rilasciato. Per riprendere la riproduzione dal punto desiderato, toccare [▶/■] o il tasto opposto di [◀◀] o [▶▶] che si è toccato.

13 Cambia il sottotitolo (sottotitoli multipli)

Ogni volta che si tocca [Sottot.] si passa da una lingua dei sottotitoli registrata all'altra nel disco.

14 Cambia le tracce audio (audio multiplo)

Ogni volta che si tocca [Audio] si passa da una traccia audio all'altra.

15 Ricerca una scena desiderata e avvia la riproduzione a un orario specificato

- ➔ Per ulteriori informazioni vedere *Avvio della riproduzione a un orario specificato* nella pagina seguente.

Riproduzione fotogramma per fotogramma

Questa funzione consente di avanzare di un fotogramma alla volta durante la pausa.

● Toccare [■▶] durante la pausa.

Ogni volta che si tocca [■▶], la visualizzazione avanza di un fotogramma.

- Per ritornare alla riproduzione normale, toccare [▶/■].
- Con alcuni dischi, le immagini potrebbero risultare non perfettamente chiare durante la riproduzione fotogramma per fotogramma.

Riproduzione rallentata

Questa funzione consente di rallentare la velocità di riproduzione.

- **Toccare a lungo [II▶] finché non viene visualizzato II▶ durante la riproduzione.**

Viene visualizzata l'icona II▶ e ha inizio la riproduzione rallentata.

- Per ritornare alla riproduzione normale, toccare [▶▶] o [◀◀].
- Durante la riproduzione rallentata, l'audio non viene emesso.
- Con alcuni dischi, le immagini potrebbero risultare non perfettamente chiare durante la riproduzione rallentata.
- La riproduzione rallentata al contrario non è disponibile.

Avvio della riproduzione a un orario specificato

È possibile cercare una scena desiderata specificando l'orario.

- La ricerca temporale è disponibile solamente durante la riproduzione del disco.

1 Toccare [Cerca].

2 Toccare i tasti per immettere il numero o il tempo desiderato, quindi toccare [Ins.].



- Per selezionare 5 minuti e 3 secondi, toccare nell'ordine [5], [min], [3], [sec] e [Ins.].
- Per selezionare 71 minuti e 00 secondi, toccare nell'ordine [7], [1], [min] e [Ins.].
- Per selezionare 100 minuti e 05 secondi, toccare nell'ordine [1], [0], [0], [5], [sec] e [Ins.].

- Per cancellare un numero immesso, toccare [Cancella].
Per cancellare i numeri immessi, toccare a lungo [Cancella]. [■]

Utilizzo dei pulsanti hardware

Premere il pulsante TRK

È possibile saltare i file in avanti o all'indietro.

Tenere premuto il pulsante TRK

È possibile eseguire il riavvolgimento rapido o l'avanzamento rapido. [■]

Utilizzo delle funzioni avanzate

- **Toccare [■] sulla schermata "DivX".**
Viene visualizzato il menu "Funzione".



① Cambia l'intervallo di ripetizione

Ogni volta che si tocca [Ripeti], le impostazioni cambiano come segue:

- **Disco:** riproduce completamente il disco corrente.
- **File:** ripete solo il file corrente.
- **Cartella:** ripete solo la cartella corrente.
- Se si seleziona un'altra cartella durante la riproduzione ripetuta, l'intervallo di riproduzione ripetuta diventa "Disco".
- Se si esegue l'avanzamento o il riavvolgimento rapido mentre l'intervallo della riproduzione ripetuta è impostato su "File", quest'ultimo diventa "Cartella".

Riproduzione di un video DivX

- ❑ Se si seleziona "**Cartella**", non è possibile riprodurre le sottocartelle della cartella selezionata.
- ❑ Quando si riproducono dischi con file audio compressi e dati audio (CD-DA), la riproduzione ripetuta viene eseguita con video DivX anche se "**Disco**" è selezionato.

② **Regolazioni della configurazione del DVD**

- ➔ Per ulteriori informazioni vedere *Visualizzazione del menu* **Impostazione DVD/DivX®** nella pagina seguente.

In questo capitolo viene descritta la configurazione del lettore DVD-Video/DivX.

Visualizzazione del menu Impostazione DVD/DivX®

1 Riprodurre un disco DVD-Video o DivX.

2 Visualizzare la schermata delle operazioni audio-video.

- ➔ Per informazioni sulle operazioni, vedere *Visualizzazione della schermata delle operazioni audio-video* a pagina 83.

3 Toccare .

Viene visualizzato il menu "Funzione".

4 Toccare [Impostazione DVD/DivX®].

Viene visualizzata la schermata "Impostazione DVD/DivX®".

5 Toccare la funzione desiderata.



Configurazione delle lingue prioritarie

È possibile assegnare la lingua prioritaria ai sottotitoli, all'audio e al menu prioritari durante la riproduzione iniziale. Se la lingua selezionata è registrata sul disco, i sottotitoli, l'audio e il menu vengono visualizzati o riprodotti in tale lingua.

1 Visualizzare la schermata "Impostazione DVD/DivX®".

- ➔ Per ulteriori informazioni vedere *Visualizzazione del menu Impostazione DVD/DivX®* in questa pagina.

2 Toccare [Lingua sottotitoli], [Lingua audio] o [Lingua menu].

Viene visualizzato il menu della lingua in cui è selezionata la lingua corrente.

3 Toccare la lingua desiderata.

Se si seleziona "Altre", viene mostrata una schermata per inserire il codice della lingua. Immettere il codice di quattro cifre della lingua desiderata, quindi toccare [Ins.].

- ➔ Per ulteriori informazioni vedere *Grafico dei codici della lingua per i DVD* a pagina 119.
- Se la lingua selezionata non è registrata nel disco, il sistema usa e visualizza quella predefinita in esso specificata.
- La lingua dei sottotitoli e dell'audio può essere cambiata anche toccando [Sottot.] o [Audio] durante la riproduzione. Anche se si tocca [Sottot.] o [Audio] per passare ai sottotitoli o alla lingua dell'audio, questa impostazione non cambierà. 

Visualizzazione dell'icona dell'angolazione

È possibile configurare l'icona dell'angolazione  in modo che venga visualizzata durante le scene in cui tale funzionalità è disponibile.

1 Visualizzare la schermata "Impostazione DVD/DivX®".

- ➔ Per ulteriori informazioni vedere *Visualizzazione del menu Impostazione DVD/DivX®* in questa pagina.

2 Toccare [Multi Angolo].

A ogni tocco del tasto, le impostazioni cambiano.

- **On** (predefinito):
Visualizza l'icona dell'angolazione nelle scene in cui tale funzionalità è disponibile.
- **Off**:
Nasconde l'icona dell'angolazione. 

Configurazione DVD-Video o DivX

Impostazione del rapporto d'aspetto

Questo sistema dispone di due tipi di visualizzazione. Una panoramica con formato TV (rapporto larghezza/altezza) 16:9 e una normale con formato TV 4:3. Se si usa un normale display posteriore con un formato TV di 4:3, è possibile impostare il rapporto d'aspetto in modo conforme al display (è consigliabile utilizzare questa funzione solo quando si desidera adattarla al display posteriore).

- Se si utilizza un display regolare, selezionare "**Letter Box**" o "**Panscan**". La selezione di "**16:9**" può causare un'immagine innaturale.

1 Visualizzare la schermata "Impostazione DVD/DivX®".

- ➔ Per ulteriori informazioni vedere *Visualizzazione del menu Impostazione DVD/DivX®* nella pagina precedente.

2 Toccare [Aspetto TV].

Ogni volta che si tocca [Aspetto TV], le impostazioni cambiano come segue:

- **16:9**: viene visualizzata l'immagine a schermo panoramico (16:9) nelle condizioni esistenti (impostazione iniziale).
- **Letter Box**: l'immagine è a forma di buca delle lettere con bande nere sopra e sotto lo schermo.
- **Panscan**: l'immagine è tagliata a destra e a sinistra dello schermo.

- Se si riproducono dischi che non dispongono di un sistema panscan, viene utilizzata l'impostazione "**Letter Box**" anche se si seleziona "**Panscan**". Verificare che la custodia del disco presenti l'indicazione **16:9 LB**.
- Con alcuni dischi, non è possibile cambiare il formato dello schermo. Per ulteriori dettagli, vedere le istruzioni del disco.

Impostazione della protezione minori

Con alcuni dischi DVD-Video è possibile utilizzare la funzione di protezione minori per impostare delle limitazioni in modo che i bambini

non possano vedere scene violente o destinate a un pubblico adulto. È possibile impostare la protezione minori al livello desiderato.

- Quando viene impostato il livello della protezione minori e riprodotto un disco che supporta la relativa funzione, possono essere visualizzate indicazioni per l'inserimento di un codice numerico. In tal caso, la riproduzione potrà iniziare solamente dopo avere inserito il codice corretto.

Impostazione del codice numerico e del livello di protezione

Quando questa funzione viene usata per la prima volta, è necessario registrare il codice numerico. In caso contrario, la protezione minori non sarà disponibile.

1 Visualizzare la schermata "Impostazione DVD/DivX®".

- ➔ Per ulteriori informazioni vedere *Visualizzazione del menu Impostazione DVD/DivX®* nella pagina precedente.

2 Toccare [Livello blocco].

3 Toccare da [0] a [9] per immettere un numero di codice di quattro cifre.



4 Mentre è visualizzato il numero immesso, toccare [Ins.].

Il codice numerico viene quindi registrato e sarà possibile impostare il livello di protezione.

5 Toccare uno dei pulsanti da [1] a [8] per selezionare il livello di protezione desiderato.

Viene così impostato il livello della protezione minori.

- **Livello 8**: è possibile riprodurre l'intero disco (impostazione iniziale).
- Da **Livello 7** a **Livello 2**: è possibile riprodurre dischi per bambini e non destinati a un pubblico adulto.
- **Livello 1**: è possibile riprodurre solo dischi per bambini.
- Per modificare il livello della protezione minori già impostato, immettere il codice numerico e quindi selezionare il livello della protezione minori.

- ❑ Si consiglia di prendere nota del codice numerico utilizzato, nel caso venga dimenticato.
- ❑ Il livello di protezione minori è registrato sul disco. È possibile verificarlo sulla confezione del disco, sulla documentazione allegata o sul disco stesso. Non è possibile utilizzare la protezione minori con dischi non dotati di un livello di protezione minori registrato.
- ❑ Con alcuni dischi, la funzione protezione minori opera semplicemente saltando determinate scene, dopo le quale riprende la riproduzione normale. Per ulteriori informazioni, consultare le istruzioni del disco.
- ❑ Se si dimentica il codice numerico registrato, nella schermata di immissione del numero toccare 10 volte . In tal modo il codice numerico registrato viene cancellato e sarà possibile registrarne uno nuovo. 

Impostazione della riproduzione automatica

Quando si inserisce un disco DVD provvisto di menu DVD, l'apparecchio può escludere automaticamente il menu DVD e avviare direttamente la riproduzione dal primo capitolo del primo titolo.

- ❑ Questa funzione è disponibile per i DVD-Video.
- ❑ Alcuni DVD potrebbero non funzionare correttamente. Se questa funzione non può essere utilizzata in modo corretto, disattivarla e iniziare la riproduzione.

1 Visualizzare la schermata "Impostazione DVD/DivX®".

- ➔ Per ulteriori informazioni vedere *Visualizzazione del menu Impostazione DVD/DivX®* a pagina 116.

2 Toccare [Auto rip.].

A ogni tocco di [Auto rip.], le impostazioni cambiano come segue:

- **Off** (predefinito):
Disattiva la funzione di riproduzione automatica.
- **On**:

Attiva la funzione di riproduzione automatica.

- ❑ Se "**Auto rip.**" è impostato su "**On**", l'intervallo di ripetizione viene impostato automaticamente su "**Disco**". 

Impostazione del file dei sottotitoli per DivX

È possibile scegliere se visualizzare o meno i sottotitoli esterni al DivX.

- ❑ Se non sono disponibili file di sottotitoli esterni DivX, i sottotitoli DivX originali vengono visualizzati anche quando è selezionato "**Pers.**".

1 Visualizzare la schermata "Impostazione DVD/DivX®".

- ➔ Per ulteriori informazioni vedere *Visualizzazione del menu Impostazione DVD/DivX®* a pagina 116.

2 Toccare [File sottotitoli].

Toccando [File sottotitoli] si commuta questa impostazione tra "**Originale**" e "**Pers.**".

- ❑ Una riga di sottotitoli può contenere fino a 42 caratteri. Impostando un numero di caratteri superiore a 42, la riga si interrompe e i caratteri rimanenti vengono visualizzati nella riga successiva.
- ❑ Una schermata può contenere fino a 126 caratteri. Impostando un numero di caratteri superiore a 126, i caratteri in eccesso non vengono visualizzati.
- ❑ Se non sono disponibili file di sottotitoli, i sottotitoli DivX vengono visualizzati anche quando la relativa impostazione è attiva.
- ❑ Possono essere visualizzate fino a tre righe di sottotitoli per volta. 

Configurazione DVD-Video o DivX

Grafico dei codici della lingua per i DVD

Codice di due lettere, codice da immettere	Lingua	Codice di due lettere, codice da immettere	Lingua	Codice di due lettere, codice da immettere	Lingua
aa, 0101	Afar	ia, 0901	Interlingua	rn, 1814	Rundi
ab, 0102	Abkhaziano	ie, 0905	Interlingue	ro, 1815	Romeno
af, 0106	Afrikaans	ik, 0911	Inupiaq	ru, 1821	Russo
am, 0113	Amarico	in, 0914	Indonesiano	rw, 1823	Kinyarwanda
ar, 0118	Arabo	is, 0919	Islandese	sa, 1901	Sanscrito
as, 0119	Assamese	it, 0920	Italiano	sd, 1904	Sindhi
ay, 0125	Aymara	ja, 1001	Giapponese	sg, 1907	Sango
az, 0126	Azero	ji, 1009	Yiddish	sh, 1908	Serbocroato
ba, 0201	Bashkir	jw, 1023	Giavanese	si, 1909	Singalese
be, 0205	Bielorusso	ka, 1101	Georgiano	sk, 1911	Slovacco
bg, 0207	Bulgaro	kk, 1111	Kazako	sl, 1912	Sloveno
bh, 0208	Bihari	kl, 1112	Kalaallisut	sm, 1913	Samoano
bi, 0209	Bislama	km, 1113	Khmer centrale	sn, 1914	Shona
bn, 0214	Bengalese	kn, 1114	Kannada	so, 1915	Somalo
bo, 0215	Tibetano	ko, 1115	Coreano	sq, 1917	Albanese
br, 0218	Bretone	ks, 1119	Kashmiri	sr, 1918	Serbo
ca, 0301	Catalano	ku, 1121	Curdo	ss, 1919	Swati
co, 0315	Corso	ky, 1125	Kirghiso	st, 1920	Sesotho
cs, 0319	Ceco	la, 1201	Latino	su, 1921	Sondanese
cy, 0325	Gallese	ln, 1214	Lingala	sv, 1922	Svedese
da, 0401	Danese	lo, 1215	Laotiano	sw, 1923	Swahili
de, 0405	Tedesco	lt, 1220	Lituano	ta, 2001	Tamil
dz, 0426	Dzongkha	lv, 1222	Lettone	te, 2005	Telugu
ee, 0505	Ewe	mg, 1307	Malgascio	tg, 2007	Tajik
el, 0512	Greco	mi, 1309	Maori	th, 2008	Thai
en, 0514	Inglese	mk, 1311	Macedone	ti, 2009	Tigrino
eo, 0515	Esperanto	ml, 1312	Malayalam	tk, 2011	Turkmeno
es, 0519	Spagnolo	mn, 1314	Mongolo	tl, 2012	Tagalog
et, 0520	Estone	mo, 1315	Moldavo	tn, 2014	Tswana
eu, 0521	Basco	mr, 1318	Marathi	to, 2015	Tongano
fa, 0601	Persiano	ms, 1319	Malese	tr, 2018	Turco
fi, 0609	Finlandese	mt, 1320	Maltese	ts, 2019	Tsonga
fj, 0610	Fijiano	my, 1325	Birmano	tt, 2020	Tataro
fo, 0615	Faroese	na, 1401	Nauruano	tw, 2023	Twi
fr, 0618	Francese	ne, 1405	Nepalese	uk, 2111	Ucraino
fy, 0625	Frisone occidentale	nl, 1412	Olandese; Fiammingo	ur, 2118	Urdu
ga, 0701	Irlandese	no, 1415	Norvegese	uz, 2126	Usbeco
gd, 0704	Gaelico	oc, 1503	Occitano	vi, 2209	Vietnamita
gl, 0712	Galiziano	om, 1513	Oromo	vo, 2215	Volapük
gn, 0714	Guaraní	or, 1518	Oriya	wo, 2315	Wolof
gu, 0721	Gujarati	pa, 1601	Punjabi	xh, 2408	Xhosa
ha, 0801	Hausa	pl, 1612	Polacco	yo, 2515	Yoruba
hi, 0809	Hindi	ps, 1619	Pashtu	zh, 2608	Cinese
hr, 0818	Croato	pt, 1620	Portoghese	zu, 2621	Zulu
hu, 0821	Ungherese	qu, 1721	Quechua		
hy, 0825	Armeno	rm, 1813	Romancio		



È possibile riprodurre file audio compressi memorizzati nella periferica di archiviazione esterna (USB, SD).

- Nella descrizione seguente, la scheda di memoria SD e la periferica di memoria USB sono definiti complessivamente come “periferiche di archiviazione esterne (USB, SD)”. Se si fa riferimento solo alla periferica di memoria USB, si utilizza il termine “periferica di archiviazione USB”.

Procedura di avvio

1 Visualizzare la schermata delle operazioni audio-video.

- ➔ Per informazioni sulle operazioni, vedere *Visualizzazione della schermata delle operazioni audio-video* a pagina 83.

2 Inserire la scheda di memoria SD nello slot oppure collegare la periferica di archiviazione USB al connettore USB.

- ➔ Per ulteriori informazioni vedere *Collegamento di una periferica di archiviazione USB* a pagina 22.
- ➔ Per ulteriori informazioni vedere *Inserimento ed espulsione di una scheda di memoria SD* a pagina 19.

- La riproduzione viene eseguita in base all'ordine dei numeri delle cartelle. Le cartelle vengono saltate se non contengono file riproducibili. Se nella cartella 01 (principale) non sono presenti file riproducibili, la riproduzione inizia dalla cartella 02.

3 Toccare [USB] o [SD] nel margine sinistro dello schermo per visualizzare lo schermo “USB” o “SD”.

4 Utilizzare i tasti del pannello tattile per controllare la periferica di archiviazione esterna (USB, SD).

- ➔ Per ulteriori informazioni vedere *Uso dei tasti del pannello tattile (Musica)* a pagina 122. □

Letture della schermata

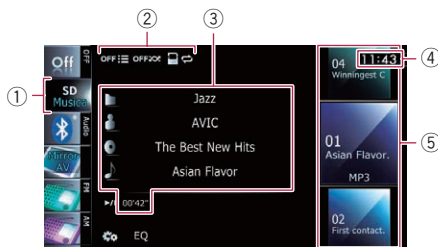

- Con alcune periferiche di archiviazione esterne, l'apparecchio potrebbe non avere prestazioni ottimali.
- È possibile riprodurre i file in una periferica di archiviazione USB compatibile con la classe della memoria di massa. Per i dettagli sulla classe USB, vedere il manuale fornito con la periferica di archiviazione USB.

① Icona della sorgente

Mostra la sorgente selezionata.

② Indicatore della condizione di riproduzione

Indica la condizione di riproduzione corrente.



Riproduzione a scansione di cartelle e file

Indicatore	Significato
	Annulla la riproduzione a scansione.
	Riproduce il primo file audio di ogni cartella per circa 10 secondi quando l'intervallo di ripetizione è impostato su “Tipo”. Riproduce l'inizio di ciascun file audio della cartella corrente per circa 10 secondi quando l'intervallo di ripetizione è impostato su “Cartella”.

Riproduzione di file in ordine casuale

Indicatore	Significato
	Non riproduce i file in ordine casuale.
	Riproduce tutti i file audio nell'intervallo di riproduzione ripetuta corrente in ordine casuale.

Impostazione di un intervallo di riproduzione ripetuta

Indicatore	Significato
	Ripete tutti i file audio compresi presenti nella periferica di archiviazione esterna (USB, SD) selezionata.
	Ripete solo il file corrente.
	Ripete la cartella corrente.

③ Informazioni sul file corrente

- : **Nome cartella**
Mostra il nome della cartella attualmente in riproduzione.
- : **Nome artista**
Mostra il nome dell'artista della traccia attualmente in riproduzione (se disponibile).
- : **Titolo album**
Mostra il titolo dell'album del file corrente (se disponibile).
- : **Titolo traccia**
Mostra il titolo della traccia attualmente in riproduzione (se disponibile).
 Se il titolo di una traccia non è disponibile, viene visualizzato il nome del file.
- **Tempo di riproduzione**
Mostra il tempo di riproduzione trascorso per il file attuale.
 Se non sono disponibili informazioni corrispondenti, viene visualizzato "-----".

④ Ora corrente

⑤ Informazioni sul file

- **Indicatore del numero del file**
- **Indicatore del nome del file**
- **Indicatore del tipo di file**
Mostra il tipo di file audio. 

Uso dei tasti del pannello tattile (Musica)

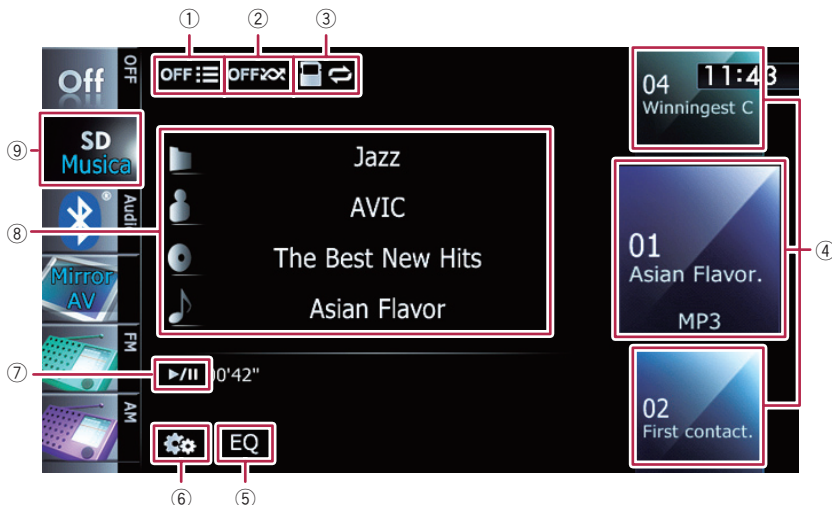

① Riproduce a scansione cartelle e file

La riproduzione a scansione viene eseguita toccando un solo tasto.

➔ Per informazioni sull'operazione, vedere **Riproduce a scansione cartelle e file** nella pagina seguente.

② Riproduce i file in ordine casuale

È possibile riprodurre casualmente i file nell'intervallo di riproduzione ripetuta corrente toccando un solo tasto.

➔ Per informazioni sull'operazione, vedere **Riproduce i file in ordine casuale** nella pagina seguente.

③ Imposta un intervallo di riproduzione ripetuta

L'intervallo di riproduzione ripetuta può essere modificato toccando un solo tasto.

➔ Per ulteriori informazioni vedere **Cambia l'intervallo di ripetizione** nella pagina seguente.

④ Seleziona un file da riprodurre

Scorrendo i tasti verso l'alto o verso il basso vengono visualizzati i file e toccando un file viene avviata la riproduzione.

Se si tocca il tasto inferiore durante la riproduzione casuale si passa al file successivo. Se invece si tocca il tasto superiore si torna all'inizio del file corrente.

⑤ Richiama le curve di equalizzazione

➔ Per ulteriori informazioni vedere **Uso dell'equalizzatore** a pagina 184.

⑥ Visualizza il menu "Funzione"

➔ Per ulteriori informazioni vedere **Utilizzo delle funzioni avanzate** nella pagina seguente.

⑦ Riproduzione e pausa

Toccando [▶/||] si commuta tra riproduzione e pausa.

⑧ Seleziona un file nell'elenco

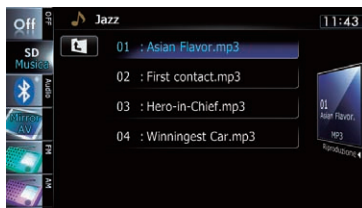

Toccando i tasti si visualizza l'elenco per trovare titoli di tracce o nomi di cartelle su una periferica di archiviazione esterna (USB, SD).

Se si tocca una cartella nell'elenco, ne viene visualizzato il contenuto. Toccare un file nell'elenco per riprodurlo.



Riproduzione di file musicali (da USB o SD)

➔ Per ulteriori informazioni vedere *Utilizzo delle schermate di elenco (ad esempio, elenco iPod)* a pagina 83.

Toccare  per visualizzare il contenuto della cartella superiore (cartella principale). Se nell'elenco è presente la cartella principale, non è possibile utilizzare .

⑨ Cambia la schermata delle operazioni

Toccando questo tasto si passa tra la schermata di riproduzione di file musicali e quella di riproduzione di file video. Questo tasto del pannello tattile è disponibile solo quando sulla periferica di archiviazione esterna (USB, SD) vi sono sia file audio sia video. .

Utilizzo dei pulsanti hardware

Premere il pulsante TRK

È possibile saltare i file in avanti o all'indietro.

Tenere premuto il pulsante TRK

È possibile eseguire il riavvolgimento rapido o l'avanzamento rapido. .

Utilizzo delle funzioni avanzate

● Toccare sulla schermata "USB" o "SD".

Viene visualizzato il menu "Funzione".

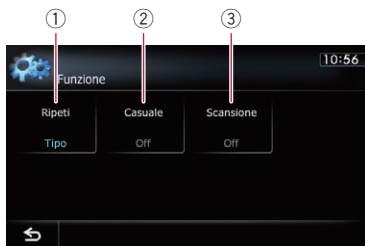

① Cambia l'intervallo di ripetizione

Ogni volta che si tocca **[Ripeti]**, le impostazioni cambiano come segue:

- **Tipo:** ripete tutti i file audio compressi presenti nella periferica di archiviazione esterna (USB, SD) selezionata.
- **Trk:** ripete solo il file corrente.
- **Cartella:** ripete la cartella corrente.

Se si salta al file precedente o successivamente mentre l'intervallo di riproduzione ripetuta è "Trk", quest'ultimo diventa "Cartella".

② Riproduce i file in ordine casuale

La riproduzione casuale consente di riprodurre i file in ordine casuale all'interno dell'intervallo di riproduzione ripetuta corrente. Ogni volta che si tocca **[Casuale]** si attiva o disattiva la funzione.

Se si attiva la riproduzione casuale mentre l'intervallo della riproduzione ripetuta è impostato su "Trk", quest'ultimo diventa automaticamente "Cartella".

③ Riproduce a scansione cartelle e file

La riproduzione a scansione consente di ascoltare i primi 10 secondi di ogni file. Questo tipo di riproduzione viene eseguito nell'intervallo di riproduzione ripetuta corrente.

Ogni volta che si tocca **[Scansione]** si attiva o disattiva la funzione. Quando si trova il file desiderato, toccare **[Scansione]** per disattivare la riproduzione a scansione.

Al termine della riproduzione a scansione di tutti i file o le cartelle, inizierà di nuovo la normale riproduzione.

Se si attiva la riproduzione a scansione mentre l'intervallo della riproduzione ripetuta è impostato su "Trk", quest'ultimo diventa automaticamente "Cartella". .

È possibile riprodurre file video compressi memorizzati nella periferica di archiviazione esterna (USB, SD).

- Nella descrizione seguente, la scheda di memoria SD e la periferica di memoria USB sono definiti complessivamente come “periferiche di archiviazione esterne (USB, SD)”. Se si fa riferimento solo alla periferica di memoria USB, si utilizza il termine “periferica di archiviazione USB”.

Procedura di avvio

1 Visualizzare la schermata delle operazioni audio-video.

- Per informazioni sulle operazioni, vedere *Visualizzazione della schermata delle operazioni audio-video* a pagina 83.

2 Inserire la scheda di memoria SD nello slot oppure collegare la periferica di archiviazione USB al connettore USB.

- Per ulteriori informazioni vedere *Collegamento di una periferica di archiviazione USB* a pagina 22.
- Per ulteriori informazioni vedere *Inserimento ed espulsione di una scheda di memoria SD* a pagina 19.
- La riproduzione viene eseguita in base all'ordine dei numeri delle cartelle. Le cartelle vengono saltate se non contengono file riproducibili. Se nella cartella 01 (principale) non sono presenti file riproducibili, la riproduzione inizia dalla cartella 02.

3 Toccare [USB] o [SD] nel margine sinistro dello schermo per visualizzare lo schermo “USB” o “SD”.

4 Toccare lo schermo per visualizzare i tasti del pannello tattile.

5 Utilizzare i tasti del pannello tattile per controllare la periferica di archiviazione esterna (USB, SD).

- Per ulteriori informazioni vedere *Uso dei tasti del pannello tattile (Video)* nella pagina seguente. ■

Letture della schermata



- Con alcune periferiche di archiviazione esterne, l'apparecchio potrebbe non avere prestazioni ottimali.
- È possibile riprodurre i file in una periferica di archiviazione USB compatibile con la classe della memoria di massa. Per i dettagli sulla classe USB, vedere il manuale fornito con la periferica di archiviazione USB.

① Indicatore del numero della cartella

② Indicatore del numero del file

③ Indicatore del nome della cartella corrente

Mostra il nome della cartella attualmente in riproduzione.

④ Indicatore del nome del file

Mostra il nome del file attualmente in riproduzione.

⑤ Ora corrente

⑥ Indicatore del tipo di file

Mostra il tipo di file audio attualmente in riproduzione.

⑦ Indicatore del tempo di riproduzione

Mostra il tempo di riproduzione trascorso per il file attuale.

⑧ Icona della sorgente

Mostra la sorgente selezionata. ■

Riproduzione di file video (da USB o SD)

Uso dei tasti del pannello tattile (Video)



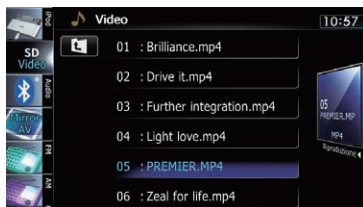

- ① **Cambia la schermata delle operazioni**
Toccando questo tasto si passa tra la schermata di riproduzione di file musicali e quella di riproduzione di file video. Questo tasto del pannello tattile è disponibile solo quando sulla periferica di archiviazione esterna (USB, SD) vi sono sia file audio sia video.
- ② **Visualizza il menu "Funzione"**
➔ Per ulteriori informazioni vedere *Utilizzo delle funzioni avanzate* nella pagina seguente.
- ③ **Richiama le curve di equalizzazione**
➔ Per ulteriori informazioni vedere *Uso dell'equalizzatore* a pagina 184.
- ④ **Ricerca una scena desiderata e avvia la riproduzione a un orario specificato**
➔ Per ulteriori informazioni vedere *Ricerca di una scena specifica e avvio della riproduzione a un orario specificato* nella pagina seguente.
- ⑤ **Riproduzione e pausa**
Toccando [▶/⏸] si commuta tra riproduzione e pausa.
- ⑥ **Nasconde i tasti del pannello tattile e le informazioni del video corrente**
Toccando [Nasc], si mostra solo il video corrente.

- ❑ Se si desidera visualizzare nuovamente i tasti del pannello tattile e le informazioni del video corrente, toccare in un punto qualsiasi dello schermo LCD.
- ⑦ **Salta in avanti o all'indietro**
Toccando [▶▶] si salta all'inizio del file successivo. Toccando [◀◀] una volta si salta all'inizio del file corrente, mentre toccandolo due volte si passa al file precedente.
Riavvolgimento o avanzamento rapido
Toccare a lungo [◀◀] o [▶▶] per eseguire l'avanzamento o il riavvolgimento rapido.
❑ Durante l'avanzamento e il riavvolgimento rapido non viene emesso alcun suono.
 - ⑧ **Selezione un file nell'elenco**
È possibile selezionare e riprodurre il titolo desiderato dall'elenco.



- ➔ Per ulteriori informazioni vedere *Utilizzo delle schermate di elenco* (ad esempio, *elenco iPod*) a pagina 83.

Viene visualizzato il contenuto della cartella in cui si trova il file attualmente in riproduzione.

Toccare  per visualizzare il contenuto della cartella superiore (cartella principale). Se nell'elenco è presente la cartella principale, non è possibile utilizzare .

⑨ Interrompe la riproduzione

Ricerca di una scena specifica e avvio della riproduzione a un orario specificato

È possibile cercare una scena desiderata specificando l'orario.

1 Toccare [Cerca].

2 Toccare i tasti per immettere il numero o il tempo desiderato, quindi toccare [Ins.].



- Per selezionare 5 minuti e 3 secondi, toccare nell'ordine **[5]**, **[min]**, **[3]**, **[sec]** e **[Ins.]**.
- Per selezionare 71 minuti e 00 secondi, toccare nell'ordine **[7]**, **[1]**, **[min]** e **[Ins.]**.
- Per selezionare 100 minuti e 05 secondi, toccare nell'ordine **[1]**, **[0]**, **[0]**, **[5]**, **[sec]** e **[Ins.]**.
- Per cancellare un numero immesso, toccare **[Cancella]**.
Per cancellare i numeri immessi, toccare a lungo **[Cancella]**. 

Utilizzo dei pulsanti hardware

Premere il pulsante TRK

È possibile saltare i file in avanti o all'indietro.

Tenere premuto il pulsante TRK

È possibile eseguire il riavvolgimento rapido o l'avanzamento rapido. 

Utilizzo delle funzioni avanzate

1 Toccare [USB] o [SD] nel margine sinistro dello schermo per visualizzare lo schermo "USB" o "SD".

- ➔ Per informazioni sulle operazioni, vedere *Visualizzazione della schermata delle operazioni audio-video* a pagina 83.

2 Toccare lo schermo per visualizzare i tasti del pannello tattile.

3 Toccare .

Viene visualizzato il menu "Funzione".

- Se i tasti del pannello tattile non sono visualizzati, toccare un punto qualunque dello schermo per visualizzarli.

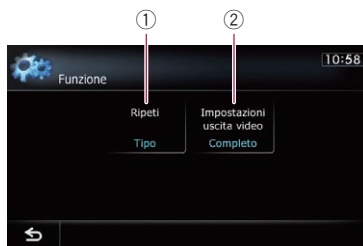

① Cambia l'intervallo di ripetizione

Ogni volta che si tocca **[Ripeti]**, le impostazioni cambiano come segue:

- **Tipo:** ripete tutti i file video presenti nella periferica di archiviazione esterna selezionata (USB, SD).
- **File:** ripete solo il file corrente.
- **Cartella:** ripete la cartella corrente.
- Se si salta al file precedente o successivo mentre l'intervallo di riproduzione ripetuta è "File", quest'ultimo diventa "Cartella".

② Modifica le dimensioni del video sullo schermo

Se si riproduce un file video, è possibile selezionare la modalità di visualizzazione normale e a tutto schermo.

Ogni volta che si tocca [**Impostazioni uscita video**], le impostazioni cambiano come segue:

- **Normale:** ingrandisce le dimensioni della visualizzazione conservando il rapporto d'aspetto.
- **Completo:** visualizza l'immagine a schermo intero anche se il rapporto d'aspetto può risultare modificate.

Mediante il cavo di interfaccia USB per iPod è possibile collegare un iPod al sistema di navigazione.

- Per il collegamento è necessario un cavo di interfaccia USB per iPod (CD-IU51V) (venduto separatamente).

Procedura di avvio

1 Visualizzare la schermata delle operazioni audio-video.

- ➔ Per informazioni sulle operazioni, vedere *Visualizzazione della schermata delle operazioni audio-video* a pagina 83.

2 Collegare l'iPod.

La sorgente cambia e quindi la riproduzione viene avviata.

- ➔ Per ulteriori informazioni vedere *Collegamento di un iPod* a pagina 22.
- Se l'iPod è già collegato, toccare **[iPod]** sul margine sinistro dello schermo.
 - ➔ Per ulteriori informazioni vedere **Selezione di una sorgente** a pagina 83.
- Se si collega l'iPhone o iPod touch, chiudere le applicazioni prima del collegamento.
- Se non viene riprodotto alcun video quando si seleziona l'iPod come sorgente AV, verificare le impostazioni in **"Ingresso AV1"** nel menu **"Impostazioni sistema AV"**.
 - ➔ Per ulteriori informazioni vedere *Impostazione dell'ingresso video 1 (AV1)* a pagina 178.

3 Utilizzare i tasti del pannello tattile per controllare l'iPod.

- ➔ Per informazioni sull'operazione, vedere *Uso dei tasti del pannello tattile* a pagina 130. □

Letture della schermata

Musica

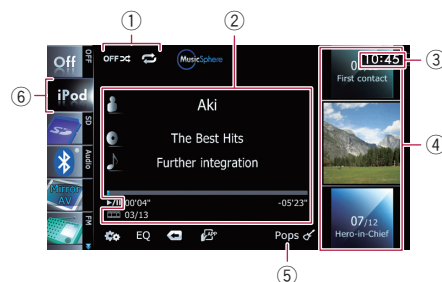

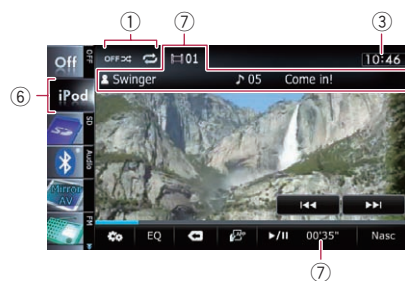

Video



① Indicatore della condizione di riproduzione



Indica la condizione di riproduzione corrente.

Impostazione della riproduzione casuale

Indicatore	Significato
	Annulla la riproduzione casuale.
	Riproduce i brani o i video in ordine casuale nell'elenco selezionato.
	Seleziona un album a caso e quindi riproduce tutti i brani dell'album in sequenza. Le azioni durante la visualizzazione di questo indicatore sulla schermata delle operazioni video possono cambiare a seconda dell'iPod collegato.

Uso di un iPod (iPod)

Impostazione di un intervallo di riproduzione ripetuta

Indicatore	Significato
	Ripete tutti i brani o video nell'elenco selezionato.
	Ripete solo il brano o video corrente.

② Informazioni sul brano (episodio) corrente

- : **Nome artista (titolo podcast)**
Mostra il nome dell'artista della traccia attualmente in riproduzione. Se è riprodotto un podcast, viene visualizzato il titolo del podcast (se disponibile).
 - : **Titolo album (data di rilascio)**
Mostra il titolo dell'album del brano. Se è riprodotto un podcast, viene visualizzata la data di rilascio (se disponibile).
 - : **Titolo del brano (episodio)**
Mostra il titolo del brano corrente. Se è riprodotto un podcast, viene visualizzato l'episodio (se disponibile).
 - : **Numero del capitolo**
Mostra il numero del capitolo corrente e il numero totale di capitoli quando si riproduce un file suddiviso in capitoli (se disponibile).
 - **Tempo di riproduzione**
Mostra il tempo di riproduzione trascorso per il brano (episodio) corrente.
- Se non sono disponibili informazioni corrispondenti, viene visualizzato "-----".

③ Ora corrente

④ Informazioni sul brano (episodio)

- **Indicatore del numero del brano**
Mostra il numero del brano e il numero totale dei brani nell'elenco selezionato.
- **Indicatore del titolo del brano (episodio)**
- **Copertina album**
Viene visualizzata la copertina dell'album per il brano corrente, se disponibile.





⑤ Indicatore del genere

Mostra il genere del brano corrente.

⑥ Icona della sorgente

Mostra la sorgente selezionata.

⑦ Informazioni sul video corrente

- : **Numero del capitolo**
Mostra il numero del capitolo corrente quando si riproduce un video suddiviso in capitoli (se disponibile).
 - : **Nome artista (titolo podcast)**
Mostra il nome dell'artista della traccia attualmente in riproduzione. Se è riprodotto un podcast, viene visualizzato il titolo del podcast (se disponibile).
 - : **Indicatore del numero del file**
Mostra il numero del file attualmente in riproduzione (se disponibile).
 - **Indicatore del nome del file**
Mostra il nome del file attualmente in riproduzione (se disponibile).
 - **Indicatore del tempo di riproduzione**
Mostra il tempo di riproduzione trascorso per il file attuale.
- Se non sono disponibili informazioni corrispondenti, viene visualizzato "-----".
- Se i caratteri registrati sull'iPod non sono compatibili con questo sistema di navigazione, è possibile che tali caratteri risultino illeggibili. .

Uso dei tasti del pannello tattile

Musica

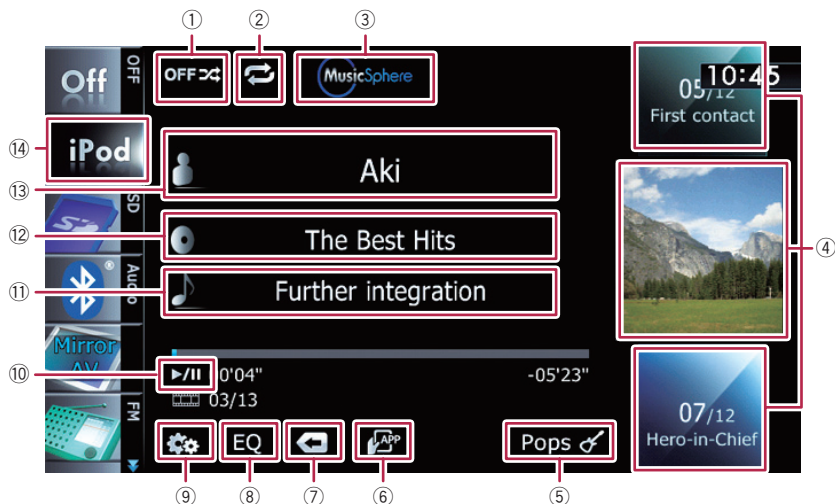

Video

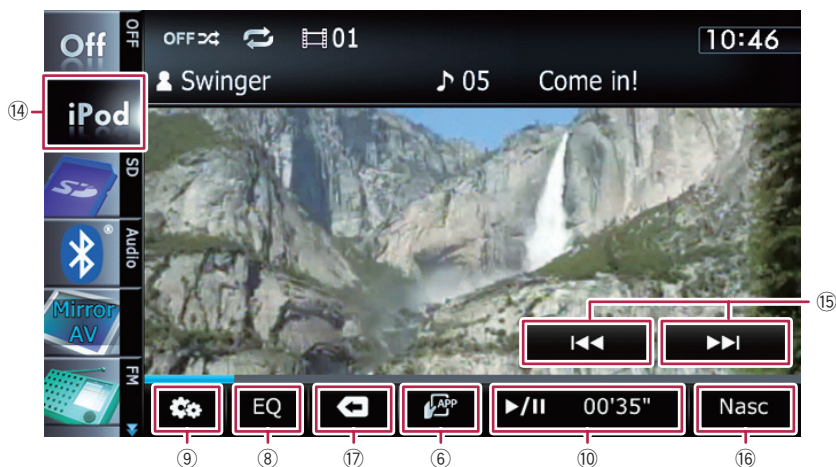

① Imposta la riproduzione casuale per la musica

L'impostazione di riproduzione casuale può essere modificata toccando un solo tasto.

➔ Per ulteriori informazioni vedere **Imposta la riproduzione casuale per la musica** a pagina 139.

② Imposta un intervallo di riproduzione ripetuta

L'intervallo di riproduzione ripetuta può essere modificato toccando un solo tasto.

➔ Per ulteriori informazioni vedere **Imposta la riproduzione ripetuta** a pagina 138.

Uso di un iPod (iPod)

③ Visualizza la schermata “MusicSphere”

Toccando il tasto viene visualizzata la schermata di **MusicSphere** e sarà possibile riprodurre un elenco di riproduzione creato sul PC con l'applicazione (**MusicSphere**).

➔ Per ulteriori informazioni vedere *Riproduzione mediante MusicSphere* a pagina 138.

④ Seleziona un brano da riprodurre

Scorrendo i tasti verso l'alto o verso il basso vengono visualizzati i brani e toccando un brano viene avviata la riproduzione.

Toccando il tasto inferiore durante la riproduzione casuale si salta al brano successivo.

Toccando il tasto superiore una volta si salta all'inizio del brano corrente, mentre toccandolo due volte si salta al brano precedente. Se si riproduce un brano suddiviso in capitoli, è possibile saltare al capitolo precedente o successivo.

⑤ Visualizza l'elenco di generi

⑥ Passa alla modalità di controllo delle funzioni dell'iPod

Toccando i tasti è possibile controllare le funzioni di un iPod collegato al sistema di navigazione dall'iPod stesso.

➔ Per ulteriori informazioni vedere *Uso delle funzioni tramite l'iPod* a pagina 136.

Visualizza lo schermo delle operazioni di un'applicazione per iPhone

➔ Per ulteriori informazioni vedere *Utilizzo di un'applicazione per iPhone dal sistema di navigazione* a pagina 134.

⑦ Visualizza il menu della categoria principale

Toccare il tasto per visualizzare la categoria principale per la riproduzione dei brani.

Visualizza l'elenco selezionato precedentemente

Se si seleziona il brano da riprodurre nell'elenco dopo aver toccato , toccando il tasto viene visualizzato l'elenco precedente.

⑧ Richiama le curve di equalizzazione

➔ Per ulteriori informazioni vedere *Uso dell'equalizzatore* a pagina 184.

⑨ Visualizza il menu “Funzione”

➔ Per ulteriori informazioni vedere *Utilizzo delle funzioni avanzate* a pagina 138.

⑩ Riproduzione e pausa

Toccando [**▶/||**] si commuta tra riproduzione e pausa.

⑪ Visualizza l'elenco di brani

⑫ Visualizza l'elenco di album

⑬ Visualizza l'elenco di artisti

⑭ Visualizza il menu della categoria principale

Toccare il tasto per visualizzare il menu della categoria principale per la riproduzione dei brani o dei video.

Cambia la schermata delle operazioni

Toccando questo tasto viene visualizzato il tasto del pannello tattile ([**Video**] o [**Musica**]) che consente di passare tra la schermata di riproduzione dei file video e quella dei file musicali.

➔ Per informazioni sull'operazione, vedere *Avvio della riproduzione dei video* nella pagina seguente.

Questo tasto del pannello tattile è disponibile solo quando sono presenti sia file audio che video nell'iPod.

Toccando [**Video**] o [**Musica**] nelle schermate dell'elenco è possibile eseguire l'operazione equivalente.

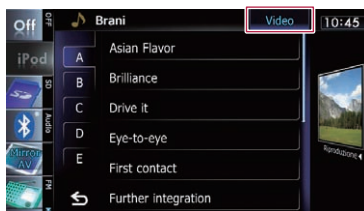

⑮ Salta a un altro video in avanti o all'indietro

Toccare [**▶▶**] per saltare all'inizio del video successivo. Toccando [**◀◀**] una volta si salta all'inizio del video corrente, mentre toccandolo di nuovo si passa al video precedente. Se si riproduce un video con i capitoli, è possibile saltare al capitolo precedente o successivo.

Riavvolgimento o avanzamento rapido

Toccare a lungo [◀◀] o [▶▶] per eseguire l'avanzamento o il riavvolgimento rapido.

Se si tiene premuto [◀◀] o [▶▶] per cinque secondi, il riavvolgimento/avanzamento rapido continua, anche se uno dei tasti viene rilasciato. Per riprendere la riproduzione dal punto desiderato, toccare [▶/||], [◀◀] o [▶▶].

16 Nasconde i tasti del pannello tattile e le informazioni del video corrente

Toccano [Nasc], si mostra solo il video corrente.

Se si desidera visualizzare nuovamente i tasti del pannello tattile e le informazioni del video corrente, toccare in un punto qualsiasi dello schermo LCD.

17 Visualizza il menu della categoria principale per i video

Toccare il tasto per visualizzare la categoria principale per la riproduzione dei video.

Visualizza l'elenco selezionato precedentemente

Se si seleziona il video da riprodurre nell'elenco dopo aver toccato [▶], toccando il tasto viene visualizzato l'elenco precedente.

Utilizzo dei pulsanti hardware

Premere il pulsante TRK

È possibile saltare i brani, i video o i podcast in avanti o all'indietro.

Se il brano, il video o il podcast sono in riproduzione con capitoli, è possibile saltare il capitolo in avanti o all'indietro.

Tenere premuto il pulsante TRK

È possibile eseguire il riavvolgimento rapido o l'avanzamento rapido.

Avvio della riproduzione dei video

Questo sistema di navigazione è in grado di riprodurre i video se si collega un iPod provvisto di tale funzionalità.

1 Toccare [iPod] sul margine sinistro dello schermo per visualizzare il tasto del pannello tattile che consente di passare a una sorgente video.

2 Toccare [Musica].

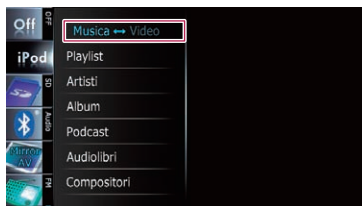

Viene visualizzato un elenco di video per categoria.

3 Toccare una delle categorie che contiene il video da riprodurre.

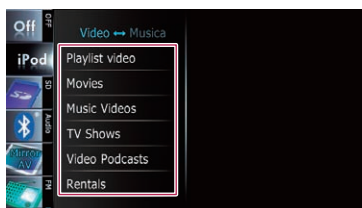

4 Toccare l'elemento desiderato nell'elenco per restringere la ricerca fino a visualizzare l'elenco di video.

➔ Per ulteriori informazioni vedere *Limitazione della ricerca a un brano o un video dell'elenco* nella pagina seguente.

5 Nell'elenco dei video, toccare quello da riprodurre.

La riproduzione del video verrà avviata.

6 Toccare lo schermo per visualizzare i tasti del pannello tattile.

➔ Per informazioni sull'operazione, vedere *Uso dei tasti del pannello tattile* a pagina 130.

Uso di un iPod (iPod)

Limitazione della ricerca a un brano o un video dell'elenco

Toccando una voce dell'elenco è possibile cercare un brano o un video e riprodurlo nell'iPod.

1 Visualizza una schermata di elenco.

- Per ulteriori informazioni vedere **Visualizza l'elenco di generi** a pagina 131.
- Per ulteriori informazioni vedere **Visualizza l'elenco di brani** a pagina 131.
- Per ulteriori informazioni vedere **Visualizza l'elenco di album** a pagina 131.
- Per ulteriori informazioni vedere **Visualizza l'elenco di artisti** a pagina 131.
- Toccando , viene visualizzato il menu della categoria principale. Toccare la categoria preferita.

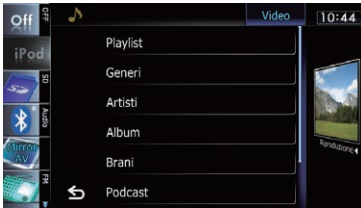

2 Scorrere lo schermo trascinando le schede verso l'alto o verso il basso in modo da visualizzare il carattere per il quale si desidera perfezionare la ricerca.



Colonna dei caratteri

3 Toccare una scheda per selezionare un carattere e visualizzare la pagina che include le opzioni attinenti.

- Gli articoli elencati di seguito e gli spazi all'inizio del nome dell'artista verranno igno-

rati e il successivo carattere verrà preso in considerazione per la ricerca.



- "A" o "a"
- "AN", "An" o "an"
- "THE", "The" o "the"

4 Scorrere l'elenco trascinando le voci verso l'alto o verso il basso in modo da visualizzare la voce che si desidera selezionare.

Perfezionare la ricerca fino a quando il titolo del brano (episodio) non viene visualizzato nell'elenco.

- Toccando **[All]** nell'elenco si includono tutte le opzioni dell'elenco corrente. Ad esempio, se si tocca **[All]** dopo aver toccato **[Artisti]**, è possibile passare alla schermata successiva con tutti gli artisti dell'elenco selezionati.
- Dopo aver selezionato artisti, album, generi, podcast o compositori, toccare uno degli elenchi per iniziare a riprodurre il primo brano dell'elenco selezionato e visualizzare la gerarchia successiva.

5 Nell'elenco di brani (episodi) o video, toccare il brano (episodio) o il video da riprodurre.

- Dopo aver selezionato il brano (episodio) o il video mediante questa funzione, toccare  per visualizzare l'elenco precedentemente selezionato. 

Utilizzo di un'applicazione per iPhone dal sistema di navigazione



AVVERTENZA

L'uso di alcune funzioni dello smartphone potrebbe non essere consentito durante la guida in determinate aree. Pertanto è necessario conoscere e seguire tutte le normative vigenti.

In caso di dubbi in merito a una funzione specifica, utilizzarla solo quando l'auto è parcheggiata.

Evitare di utilizzare qualsiasi funzione qualora possa comportare dei rischi nelle condizioni di guida esistenti.

Il sistema di navigazione consente di passare alla **Advanced App Mode**, che offre la possibilità di visualizzare e far funzionare l'applicazione per iPod sullo schermo.

In **Advanced App Mode** è possibile far funzionare le applicazioni mediante i movimenti delle dita, ad esempio toccando, trascinando, scorrendo o spostandosi rapidamente sullo schermo del sistema di navigazione.

☐ Leggere *Uso di contenuti connessi basati su applicazioni* prima di eseguire questa operazione.

➔ Per i dettagli, vedere *Uso di contenuti connessi basati su applicazioni* a pagina 227.

- Pioneer non è responsabile per eventuali problemi che possono insorgere in seguito all'uso improprio o errato del contenuto basato su applicazioni.
- Il contenuto e le funzionalità delle applicazioni supportate sono di responsabilità dei fornitori delle applicazioni.
- In **Advanced App Mode** le funzionalità offerte dal prodotto sono limitate durante la guida e la disponibilità è determinata dai fornitori delle applicazioni.
- La disponibilità delle funzionalità in **Advanced App Mode** è determinata dal fornitore dell'applicazione e non da Pioneer.
- La **Advanced App Mode** consente di accedere ad applicazioni diverse da quelle elencate (soggette a limitazioni durante la guida), ma il tipo di contenuti che possono essere utilizzati è determinato dai fornitori delle applicazioni.

Questa funzione può essere utilizzata con i seguenti modelli iPhone:

- iPod touch 4^a generazione
 - iPhone 4S
 - iPhone 4
- ☐ Le applicazioni utilizzabili passando il sistema di navigazione in **Advanced App Mode** sono solo quelle disponibili per **Advanced App Mode**.
Verificare le applicazioni per iPhone che supportano la **Advanced App Mode** nel sito <http://www.pioneer.eu/AdvancedApp-Mode>
- ☐ I movimenti delle dita compatibili variano in base all'applicazione per iPhone.

Procedura di avvio

1 Visualizzare lo schermo delle operazioni dell'iPhone.

- ➔ Per informazioni sull'operazione, vedere *Procedura di avvio* a pagina 128.

Uso di un iPod (iPod)

2 Avviare un'applicazione disponibile per la **Advanced App Mode** dall'iPhone.

Un'immagine dell'applicazione viene visualizzata sullo schermo del sistema di navigazione.

- È possibile avviare un'applicazione disponibile per la **Advanced App Mode** anche da un'applicazione di avvio.

3 Toccare **X** per nascondere le icone della sorgente AV oppure attendere che le icone scompaiano.

- Se le icone della sorgente sono visualizzate, non è possibile utilizzare l'applicazione sullo schermo.

4 Utilizzare l'applicazione.

5 Toccare il tasto **↩** per tornare allo schermo delle operazioni dell'iPhone.

Uso dei tasti del pannello tattile



- 1 **Visualizza il menu "Funzione"**
- 2 **Richiama le curve di equalizzazione**
 ➤ Per ulteriori informazioni vedere *Uso dell'equalizzatore* a pagina 184.
- 3 **Passa alla modalità normale**
 Toccando il tasto viene visualizzato lo schermo delle operazioni dell'iPhone.
- 4 **Viene avviata AppRadio app**
 Toccando il tasto viene avviata **AppRadio app**, ovvero un'applicazione di avvio per le applicazioni disponibili per la **Advanced App Mode**.
 □ Per utilizzare **AppRadio app** in questo sistema di navigazione, installare prima l'applicazione nell'iPhone.
 Per informazioni dettagliate su **AppRadio app**, visitare il sito seguente:

<http://www.pioneer.eu/AppRadio>

- In alcune modalità dell'iPhone, selezionando una sorgente è possibile che venga avviata un'applicazione per iPhone. Se viene visualizzato il messaggio "**Sbloccare lo schermo dell'iPhone quando questa operazione è sicura e legale.**", avviare l'applicazione dall'iPhone.

5 **Mostra le icone della sorgente AV**

Toccando il tasto si mostrano le icone della sorgente AV.

- Se si tocca **↑ ↑** passa a **X**. Se si tocca **X**, le icone della sorgente AV vengono nascoste e **X** passa a **↑**.

Uso della tastiera

⚠ ATTENZIONE

Per motivi di sicurezza, la funzionalità della tastiera è disponibile solo quando il veicolo è fermo e il freno di stazionamento è inserito.

- La tastiera è disponibile solo in **Advanced App Mode**.

Quando si tocca un'area di inserimento del testo di un'applicazione per iPod, viene visualizzata una tastiera a schermo. È possibile inserire il testo desiderato direttamente dal sistema di navigazione.

- La preferenza della lingua per la tastiera del sistema di navigazione deve corrispondere all'impostazione sull'iPhone. Se le impostazioni per questo prodotto e l'iPhone sono diverse, potrebbe risultare impossibile immettere correttamente i caratteri.

1 **Impostare la preferenza della lingua per la tastiera dell'iPhone.**

2 **Visualizzare lo schermo delle operazioni dell'iPhone.**

- Per informazioni sull'operazione, vedere *Procedura di avvio* a pagina 128.

Uso di un iPod (iPod)

3 Toccare .

4 Toccare .

Viene visualizzato il menu "Funzione".

5 Toccare [Tastiera].

Viene visualizzata la schermata "Selezionare tastiera".

6 Toccare la lingua desiderata.

Dopo aver selezionato la lingua, viene visualizzata di nuovo la schermata precedente.

7 Toccare l'are di inserimento del testo nello schermo dell'applicazione dell'iPhone.

Verrà visualizzata la tastiera per l'immissione del testo.

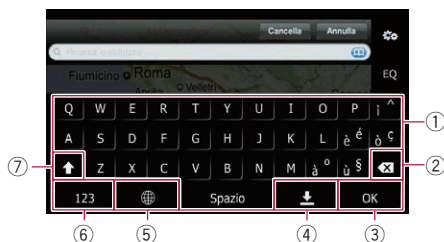

- ① Consente di immettere i caratteri
- ② Elimina il testo inserito una lettera alla volta, iniziando dalla fine
- ③ Consente di confermare l'immissione e avanzare al passo successivo
- ④ Consente di nascondere la tastiera e di immettere il testo utilizzando la tastiera dell'iPhone
- ⑤ Modifica il layout della tastiera dell'iPhone
 - Il layout della tastiera dell'iPhone che possono essere selezionati toccando  dipendono dall'impostazione Layout tastiera hardware dell'iPhone.
- ⑥ Consente di passare a una tastiera che include caratteri numerici e simboli
- ⑦ Consente di convertire i caratteri della tastiera in maiuscole o minuscole

Quando si utilizza un'applicazione non compatibile con la Advanced App Mode

Quando si avvia un'applicazione non compatibile con la **Advanced App Mode**, in base all'applicazione, è possibile utilizzarla visualizzando il tasto del pannello tattile. Il comportamento ottenuto quando si tocca il tasto dipende tuttavia dall'applicazione. Anche la visualizzazione delle immagini sullo schermo del sistema di navigazione dipende dall'applicazione.

1 Visualizzare lo schermo delle operazioni dell'iPhone.

- ➔ Per informazioni sull'operazione, vedere *Procedura di avvio* a pagina 128.

2 Toccare .

L'operazione di riproduzione delle sorgenti musicali e video viene passata all'iPhone.

3 Avviare un'applicazione dall'iPhone.

4 Toccare il tasto per tornare allo schermo delle operazioni dell'iPhone. .

Uso delle funzioni tramite l'iPod

È possibile passare l'operazione di riproduzione delle sorgenti musicali o video all'iPod.

- Le seguenti operazioni possono essere eseguite dal sistema di navigazione anche se vengono eseguite dall'iPod.
 - Riproduzione e pausa
 - Riavvolgimento o avanzamento rapido
 - Salto in avanti o all'indietro
 - Regolazione del volume
- L'audio viene riprodotto dai diffusori del veicolo anche le operazioni vengono eseguite dall'iPod.

Uso di un iPod (iPod)

Procedura di avvio

1 Visualizzare lo schermo delle operazioni dell'iPod.

- ➔ Per informazioni sull'operazione, vedere *Procedura di avvio* a pagina 128.

2 Toccare .

L'operazione di riproduzione delle sorgenti musicali e video viene passata all'iPod.

3 Riprodurre le sorgenti musicali e video con l'iPod.

4 Toccare il tasto per tornare allo schermo delle operazioni dell'iPod.



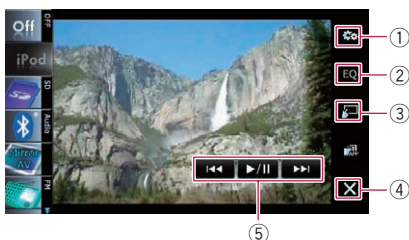



Uso dei tasti del pannello tattile



- 1 Visualizza il menu "Funzione"**
- 2 Richiama le curve di equalizzazione**
 - ➔ Per ulteriori informazioni vedere *Uso dell'equalizzatore* a pagina 184.
- 3 Passa alla modalità normale**

Toccando il tasto viene visualizzato lo schermo delle operazioni dell'iPod.
- 4 Nasconde le icone della sorgente AV**

Toccando il tasto viene visualizzata solo l'immagine corrente.

 - Se si tocca   passa a . Se si tocca  le icone della sorgente AV vengono visualizzate e  passa a .
- 5 Attiva l'iPod**

Le operazioni attivate mediante il tocco possono cambiare a seconda dell'iPod collegato.

Riproduzione mediante MusicSphere

È possibile eseguire gli elenchi di riproduzione creati con l'applicazione per PC (**MusicSphere**) utilizzando un'interessante interfaccia grafica.

- L'applicazione per PC (**MusicSphere**) sarà disponibile sul sito Web Pioneer.

Procedura di avvio

1 Visualizzare lo schermo delle operazioni musicali dell'iPod.

- ➔ Per informazioni sull'operazione, vedere *Procedura di avvio* a pagina 128.

2 Toccare .

- ➔ Per informazioni sulle operazioni, vedere *Visualizza la schermata "MusicSphere"* a pagina 131.

Letture della schermata

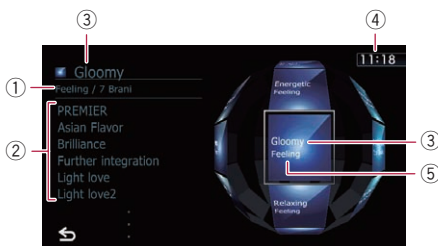

1 Nome della categoria e numero totale di brani

Mostra il nome della categoria e il numero totale di brani riproducibili nell'elenco di riproduzione attualmente selezionato.

2 Indicatore del titolo del brano

Mostra sei brani, tra cui il primo brano riprodotto dopo aver selezionato l'elenco di riproduzione.

3 Indicatore del nome dell'elenco di riproduzione

Mostra il nome dell'elenco di riproduzione attualmente selezionato.

4 Ora corrente

5 Nome categoria

Mostra il nome della categoria dell'elenco di riproduzione.

Uso dei tasti del pannello tattile

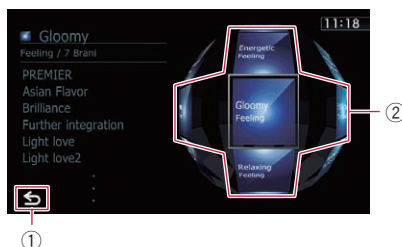

1 Passa alla schermata delle operazioni audio-video

2 Riproduce l'elenco di riproduzione

Toccano un tasto si sposta l'elenco di riproduzione al centro dello schermo, mentre toccando quello centrale viene avviata la riproduzione.

- Per modificare l'elenco di riproduzione da visualizzare, ruotare la sfera trascinando i tasti verso l'alto, il basso, a sinistra o a destra. □

Utilizzo delle funzioni avanzate

● Toccare sulla schermata "iPod".

Viene visualizzato il menu "Funzione".

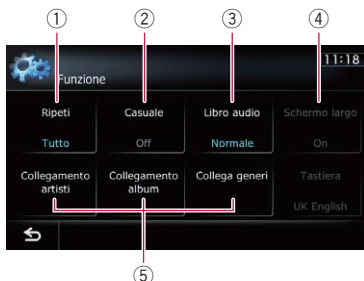

1 Imposta la riproduzione ripetuta

Uso di un iPod (iPod)

Sono disponibili due tipi di ripetizione per la riproduzione.

Ogni volta che si tocca [**Ripeti**], le impostazioni cambiano come segue:

- **Tutto**: ripete tutti i brani o video nell'elenco selezionato.
- **Uno**: ripete solo il brano o video corrente.

② Imposta la riproduzione casuale per la musica

Questa funzione riproduce i brani o gli album in ordine casuale.

Ogni volta che si tocca [**Casuale**], le impostazioni cambiano come segue:

- **Off**: nessuna riproduzione in ordine casuale.
- **Brani**: riproduce i brani o i video in ordine casuale nell'elenco selezionato.
- **Album**: seleziona un album a caso e quindi riproduce tutti i brani dell'album in sequenza.

③ Imposta la velocità di riproduzione dell'audiolibro

Durante l'ascolto di un audiolibro sull'iPod, è possibile cambiare la velocità di riproduzione.

Ogni volta che si tocca [**Libro audio**], le impostazioni cambiano come segue:

- **Normale**: riproduzione a velocità normale
- **Più veloce**: riproduzione a velocità superiore al normale
- **Più lenta**: riproduzione a velocità inferiore al normale

④ Riproduce video in modalità schermo panoramico

Se il video è compatibile con il formato dello schermo panoramico, impostare l'opzione "**Schermo largo**" su "**On**" per visualizzare le immagini video in tale formato.

Ogni volta che si tocca [**Schermo largo**], le impostazioni cambiano come segue:

- **On**: visualizza un video a schermo intero da un iPod.
- **Off**: visualizza un video a schermo normale da un iPod.

❑ Le dimensioni della visualizzazione vengono modificate quando si cambia l'impostazione "**Schermo largo**" e si seleziona il video da riprodurre.

❑ Questa impostazione è disponibile solo durante l'uso di video.

⑤ Riproduce brani correlati al brano attualmente in riproduzione

È possibile riprodurre brani correlati al brano attualmente in riproduzione utilizzando gli elenchi seguenti.

- **Collegamento artisti**: verranno riprodotti brani correlati all'artista attualmente in riproduzione nella sequenza dell'album.
- **Collegamento album**: verranno riprodotti brani correlati all'album attualmente in riproduzione.
- **Collega generi**: verranno riprodotti brani correlati al genere attualmente in riproduzione nella sequenza dell'artista.

⑥ Consente di selezionare la lingua di visualizzazione della tastiera

È possibile selezionare la lingua di visualizzazione della tastiera utilizzata in **Advanced App Mode**.

❑ Questa impostazione è disponibile solo quando si passa dallo schermo del sistema di navigazione allo schermo dell'applicazione per iPhone. ▣



AVVERTENZA

L'uso di alcune funzioni dello smartphone potrebbe non essere consentito durante la guida in determinate aree. Pertanto è necessario conoscere e seguire tutte le normative vigenti.

In caso di dubbi in merito a una funzione specifica, utilizzarla solo quando l'auto è parcheggiata.

Evitare di utilizzare qualsiasi funzione qualora possa comportare dei rischi nelle condizioni di guida esistenti.

Quando si collega uno smartphone in cui è installato Aha Radio, è possibile controllare, visualizzare e/o ascoltare il contenuto di Aha Radio dal sistema di navigazione. È anche possibile visualizzare informazioni sui PDI dall'applicazione Aha Radio sullo schermo della mappa e impostare l'itinerario su tali PDI.

- ❑ I seguenti smartphone possono utilizzare questa funzione.
 - iPhone e iPod touch con iOS 3.0 o versione successiva.
 - Dispositivo Android™ con Android 2.2 o versione successiva con supporto Bluetooth SPP (Serial Port Profile).
 - ❑ Non è garantita la compatibilità con tutti i dispositivi Android.
Per ulteriori informazioni riguardo la compatibilità dei dispositivi Android con questo sistema di navigazione, consultare le informazioni sul nostro sito Web.
- ❑ Il metodo di connessione varia in base al tipo di smartphone.
 - iPhone: connessione al sistema di navigazione tramite il cavo di interfaccia USB per iPod (CD-IU51V) (venduto separatamente)
 - Dispositivo Android: connessione al sistema di navigazione tramite tecnologia wireless Bluetooth
- ❑ In questo capitolo si farà riferimento a iPhone e iPod touch complessivamente come iPhone.

- ❑ Per informazioni dettagliate sulle operazioni, vedere la sezione relativa alla guida e ai suggerimenti nell'applicazione Aha Radio.
- ❑ Per poter accedere alle stazioni Aha Radio può essere necessaria una configurazione o un'accesso iniziale.
- ❑ Leggere *Uso di contenuti connessi basati su applicazioni* prima di eseguire questa operazione.
 - ➔ Per i dettagli, vedere *Uso di contenuti connessi basati su applicazioni* a pagina 227.

Nota:

- Alcune funzionalità del servizio Aha Radio potrebbero non essere disponibili quando si accede al servizio tramite il sistema di navigazione Pioneer, ad esempio la creazione di nuove stazioni Aha, l'eliminazione delle stazioni Aha, la registrazione di 'shouts' tramite la voce, la regolazione delle impostazioni dell'applicazione Aha Radio, l'accesso a Facebook, la creazione di un account di Facebook, l'accesso a Twitter o la creazione di un account di Twitter.
- Aha Radio è un servizio non affiliato a Pioneer. Per ulteriori informazioni, visitare il sito <http://www.ahamobile.com>.
- È necessario che una versione specifica dell'applicazione Aha Radio sia installata nello smartphone per poter usufruire dei contenuti Aha Radio in questo sistema di navigazione. Poiché l'applicazione per smartphone non è fornita da Pioneer, la versione richiesta dell'applicazione potrebbe non essere ancora disponibile al momento dell'acquisto del sistema di navigazione.
Informazioni sulla disponibilità, la versione e l'aggiornamento sono disponibili nel sito <http://www.pioneer.eu/aharadio>

Procedura di avvio

La procedura varia in base al tipo di smartphone.

Utilizzo di Aha Radio

Per utenti di dispositivi Android

1 Registrare il dispositivo nel sistema di navigazione.

- ❑ Quando si registra il dispositivo, è necessario selezionare **"Vivavoce e audio"** o **"Audio"**.
- ❑ Il dispositivo registrato deve essere configurato per la connessione prioritaria.
- ➔ Per ulteriori informazioni vedere *Registrazione delle periferiche Bluetooth* a pagina 66.

2 Visualizzare la schermata "Impostazioni sistema AV".

- ➔ Per ulteriori informazioni vedere *Visualizzazione dello schermo per le impostazioni del sistema AV* a pagina 177.

3 Toccare [Conness. app] e impostare su "Bluetooth".

- ❑ Questo tasto non è disponibile quando è già stata selezionata una sorgente Aha Radio.

4 Visualizzare la schermata delle operazioni audio-video.

- ➔ Per informazioni sulle operazioni, vedere *Visualizzazione della schermata delle operazioni audio-video* a pagina 83.

5 Toccare [aha] sul lato sinistro dello schermo per visualizzare lo schermo "aha".

Quando si tocca [aha], il sistema di navigazione tenta di stabilire la connessione Bluetooth. Quando la connessione è stata stabilita correttamente, i tasti del pannello tattile vengono attivati nello schermo "aha".

6 Utilizzare i tasti del pannello tattile per controllare l'applicazione Aha Radio.

- ➔ Per informazioni dettagliate, vedere *Uso dei tasti del pannello tattile* a pagina 143.

Per utenti di iPhone

1 Visualizzare la schermata "Impostazioni sistema AV".

- ➔ Per ulteriori informazioni vedere *Visualizzazione dello schermo per le impostazioni del sistema AV* a pagina 177.

2 Toccare [Conness. app] e impostare su "Cablato".

- ❑ Questo tasto non è disponibile quando è già stata selezionata una sorgente Aha Radio.

3 Avviare l'applicazione Aha Radio installata sull'iPhone.

- ❑ Prima dell'avvio, accedere ad Aha Radio dall'iPhone.

4 Visualizzare la schermata delle operazioni audio-video.

- ➔ Per informazioni sulle operazioni, vedere *Visualizzazione della schermata delle operazioni audio-video* a pagina 83.

5 Collegare l'iPhone.

La sorgente cambia e quindi la riproduzione viene avviata.

- ➔ Per ulteriori informazioni vedere *Collegamento di un iPod* a pagina 22.
- ❑ Se l'iPhone è già connesso, toccare [aha] sul margine sinistro dello schermo.
- ❑ In alcune modalità dell'iPhone, selezionando una sorgente è possibile che venga avviata un'applicazione dell'iPhone. Se viene visualizzato il messaggio **"Sbloccare lo schermo dell'iPhone quando questa operazione è sicura e legale."**, avviare l'applicazione dall'iPhone.
- ➔ Per ulteriori informazioni vedere *Selezione di una sorgente* a pagina 83.

6 Toccare [aha] sul lato sinistro dello schermo per visualizzare lo schermo "aha".

7 Utilizzare i tasti del pannello tattile per controllare l'applicazione Aha Radio.

- ➔ Per informazioni dettagliate, vedere *Uso dei tasti del pannello tattile* a pagina 143. 

Letture della schermata

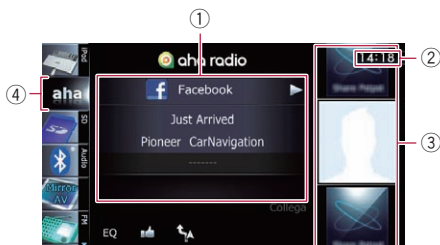

① Informazioni sulla stazione corrente

Mostra la sorgente selezionata.

- **Nome stazione**

Mostra il nome della stazione Aha Radio su cui è attualmente sintonizzato il sistema di navigazione.

- **Informazioni dettagliate**

Mostra le informazioni sul contenuto attualmente riprodotto.

Se non sono disponibili informazioni corrispondenti, viene visualizzato "-----".

- **Informazioni di valutazione**

Mostra il valore valutato del contenuto attualmente visualizzato (solo se applicabile).



② Ora corrente

③ Immagine del contenuto

Mostra un'immagine del contenuto corrente, se disponibile.

④ Icona della sorgente

Mostra la sorgente selezionata.

Utilizzo di Aha Radio

Uso dei tasti del pannello tattile

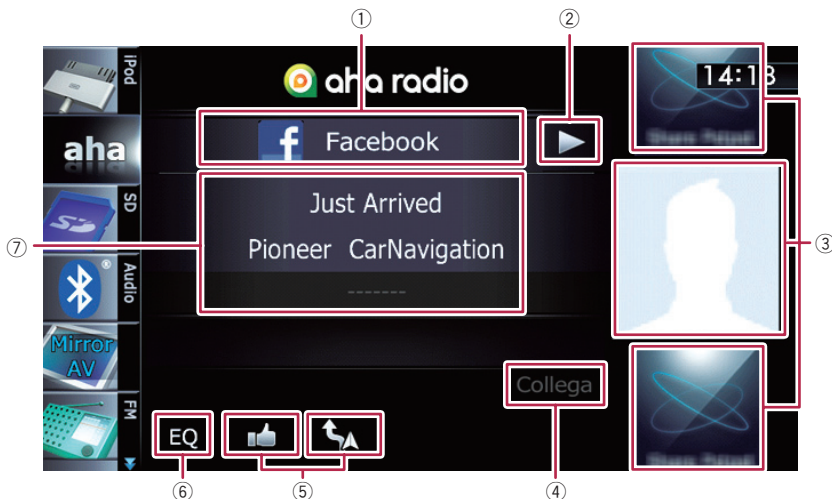

① Consente di selezionare una stazione Aha Radio dall'elenco

Toccando questo tasto viene visualizzato l'elenco delle stazioni Aha Radio disponibili. Toccare la stazione Aha Radio desiderata per cambiare le sorgenti Aha.



➔ Per informazioni sulle operazioni dell'elenco, vedere *Utilizzo delle schermate di elenco* (ad esempio, elenco iPod) a pagina 83.

Scorrere l'elenco trascinando le voci verso l'alto o verso il basso in modo da visualizzare la voce che si desidera selezionare.

② Riproduzione e pausa (o interruzione)

Toccare [▶] per iniziare la riproduzione. Se si tocca [⏸] durante la riproduzione, questa verrà sospesa o interrotta.

❑ La funzionalità del tasto di pausa (o interruzione) dipende dal contenuto.

③ Consente di selezionare il contenuto da riprodurre

Scorrendo con i tasti verso l'alto o verso il basso viene visualizzato il contenuto disponibile, mentre toccando un tasto si avvia la riproduzione.









④ Consente di connettere uno smartphone manualmente tramite la tecnologia wireless Bluetooth

❑ Questo tasto è disponibile solo quando "Connex. app" è impostato su "Bluetooth".

➔ Per ulteriori informazioni vedere *Procedura di avvio* a pagina 140.

⑤ Consente di eseguire funzioni aggiuntive per ogni stazione o contenuto attualmente in riproduzione

❑ Le icone visualizzate variano in base alla stazione o al contenuto.

Indicatore	Significato
	Toccando il tasto si comunica la posizione corrente dell'auto tramite Aha Radio.
	Toccando il tasto si ripubblica i tweet selezionati tramite l'account Twitter dell'utente.
	Toccando il tasto si esegue un rinvolgimento rapido del contenuto corrente per 30 secondi.
	Toccando il tasto si passa allo schermo di conferma della posizione del PDI selezionato per cercare l'itinerario desiderato. ➔ Per le operazioni successive, vedere <i>Impostazione dell'itinerario verso la destinazione</i> a pagina 49.
	Toccando il tasto si indica "Mi piace" per il contenuto corrente. <input type="checkbox"/> In base al contenuto, toccando  o  si annulla il commento "Mi piace".
	Toccando il tasto si indica "Non mi piace" per il contenuto corrente. <input type="checkbox"/> In base al contenuto, toccando  o  si annulla il commento "Non mi piace".
	Toccando il tasto si annulla la sottoscrizione per il contenuto selezionato, che verrà eliminato dalla stazione My Feeds.
	Toccando il tasto si segue il contenuto corrente. Il contenuto seguito verrà aggiunto alla stazione My Feeds.
	Toccando questo tasto è possibile chiamare un numero di telefono registrato nel contenuto corrente utilizzando la funzione di vivavoce.

- ⑥ **Richiama le curve di equalizzazione**
➔ Per ulteriori informazioni vedere *Uso dell'equalizzatore* a pagina 184.
- ⑦ **Sospende il contenuto attualmente in riproduzione e mostra uno schermo pop-up di testo**

- Se non sono disponibili informazioni corrispondenti, viene visualizzato "-----".

Schermo pop-up



- Toccando  si chiude lo schermo pop-up e si riproduce il contenuto.

Funzioni associate ad Aha Radio e al sistema di navigazione

In base alle stazioni, sono disponibili funzioni associate al sistema di navigazione.

Visualizzazione di PDI ottenuti tramite Aha Radio

Se si seleziona una stazione con contenuto che include informazioni di posizione PDI, le icone del PDI corrispondenti verranno visualizzate nello schermo della mappa. Possono essere visualizzate al massimo 30 icone di PDI contemporaneamente.



È possibile visualizzare informazioni dettagliate posizionando il cursore di scorrimento sull'icona del PDI.

Utilizzo di Aha Radio

- ➔ Per informazioni dettagliate si prega di vedere la sezione *Visualizzazione delle informazioni su una specifica posizione* a pagina 34.
- ☐ Le icone dei PDI nella mappa non vengono nascoste anche se si rimuove lo smartphone. Le icone vengono nascoste in seguito alle operazioni seguenti:
 - Spegnimento dell'interruttore di accensione (ACC OFF)
 - Inizializzazione di dati utenti
 - Aggiornamento della visualizzazione delle icone dei PDI Aha
- ☐ Le icone dei PDI Aha vengono aggiornate con i seguenti intervalli.
 - Quando si rifeleziona una stazione con contenuto che include informazioni di posizione
 - Quando si aggiornano gli elenchi di contenuto dell'applicazione Aha
 - Se sono selezionati 30 o più elementi di contenuto e viene letto il 31esimo PDI ☐

È possibile controllare il lettore audio Bluetooth.

- ❑ Prima di utilizzare il lettore audio Bluetooth, è necessario registrare e connettere il dispositivo al sistema di navigazione.
 - ➔ Per ulteriori informazioni vedere *Registrazione delle periferiche Bluetooth* a pagina 66.
- ❑ Il funzionamento può variare a seconda del tipo di lettore audio Bluetooth.
- ❑ A seconda del lettore audio Bluetooth collegato al sistema di navigazione, le operazioni disponibili con il sistema di navigazione sono limitate ai seguenti due livelli:
 - Profilo A2DP (Advanced Audio Distribution Profile): è possibile solo la riproduzione di brani sul lettore audio.
 - Profili A2DP e AVRCP (Audio/Video Remote Control Profile): è possibile riprodurre, sospendere, selezionare brani e così via.
- ❑ Poiché sono disponibili svariati lettori audio Bluetooth in commercio, le operazioni disponibili dal proprio lettore mediante questo sistema di navigazione possono variare in modo significativo. Vedere il manuale di istruzioni fornito con il lettore audio Bluetooth nonché il presente manuale per l'utilizzo del lettore con il sistema di navigazione.
- ❑ Mentre si ascoltano brani sul lettore audio Bluetooth, è sconsigliabile utilizzare il telefono cellulare. In caso contrario, il segnale del telefono cellulare potrebbe disturbare la riproduzione dei brani.
- ❑ Anche se si passa a un'altra sorgente mentre si ascolta un brano dal lettore audio Bluetooth, la riproduzione dei brani continua a scorrere.
- ❑ A seconda del lettore audio Bluetooth collegato al sistema di navigazione, è possibile che le operazioni per controllare il lettore dal sistema di navigazione differiscano da quelle illustrate nel presente manuale.
- ❑ Se si adopera un telefono cellulare collegato a questo apparecchio tramite la tecnolo-

gia wireless Bluetooth, la riproduzione del brano dal lettore audio Bluetooth collegato a questo apparecchio può essere sospesa.

Procedura di avvio

1 Visualizzare la schermata delle operazioni audio-video.

- ➔ Per informazioni sulle operazioni, vedere *Visualizzazione della schermata delle operazioni audio-video* a pagina 83.

2 Toccare [Audio] sul margine sinistro dello schermo per visualizzare la schermata "Audio".

3 Utilizzare i tasti del pannello tattile per controllare il lettore audio Bluetooth.

- ➔ Per ulteriori informazioni vedere *Uso dei tasti del pannello tattile* a pagina 148. 

Letture della schermata





① Indicatore della condizione di riproduzione

Indica la condizione di riproduzione corrente se il lettore audio Bluetooth collegato supporta AVRCP 1.3.

Utilizzo del lettore audio Bluetooth

Riproduzione di file in ordine casuale

Indicatore	Significato
	Non riproduce i file in ordine casuale.
	Riproduce tutti i file audio nell'intervallo di riproduzione ripetuta corrente in ordine casuale.

Impostazione di un intervallo di riproduzione ripetuta

Indicatore	Significato
	Non ripete la riproduzione.
	Ripete solo il file corrente.
	Ripete tutti i file audio nel lettore audio Bluetooth.

② Informazioni sul file corrente

Se il lettore audio Bluetooth collegato supporta AVRCP 1.3, verranno visualizzate le seguenti informazioni del file.

-  **Nome artista**
Mostra il nome dell'artista della traccia attualmente in riproduzione (se disponibile).
-  **Titolo album**
Mostra il titolo dell'album del file corrente (se disponibile).
-  **Titolo traccia**
Mostra il titolo della traccia attualmente in riproduzione (se disponibile).
- **Indicatore del tempo di riproduzione**
Mostra il tempo di riproduzione trascorso per il file attuale.
- **Indicatore del numero del file**
Mostra il numero del file attualmente in riproduzione (se disponibile).

☐ Nei casi seguenti, le informazioni sul file verranno visualizzate solo dopo l'avvio o la ripresa della riproduzione di un file:

- Si connette un lettore audio Bluetooth compatibile con AVRCP1.3 e si utilizza il lettore per avviare la riproduzione.

- Si seleziona un altro file mentre la riproduzione è sospesa.

③ Ora corrente

④ Icona della sorgente

Mostra la sorgente selezionata.

⑤ Indicatore del nome del dispositivo

⑥ Indicatore dello stato di connessione

Mostra se il dispositivo dotato di tecnologia Bluetooth è collegato o meno. ☐

Uso dei tasti del pannello tattile



① Riproduce i file in ordine casuale

È possibile riprodurre tutti i file nell'intervallo di riproduzione ripetuta toccando un solo tasto.

Questa funzione è disponibile solo quando il lettore audio Bluetooth collegato supporta AVRCP 1.3.

➔ Per ulteriori informazioni vedere **Riproduce i file in ordine casuale** nella pagina seguente.

② Imposta un intervallo di riproduzione ripetuta

L'intervallo di riproduzione ripetuta può essere modificato toccando un solo tasto.

Questa funzione è disponibile solo quando il lettore audio Bluetooth collegato supporta AVRCP 1.3.

➔ Per ulteriori informazioni vedere **Cambia l'intervallo di ripetizione** nella pagina seguente.

③ Riproduzione e pausa

Toccando [▶] o [||] si commuta tra riproduzione e pausa.

④ Connette il lettore audio Bluetooth

Toccando [Collega] viene visualizzata la schermata di standby della connessione e il siste-

ma di navigazione attende la richiesta di connessione wireless Bluetooth.

⑤ Richiama le curve di equalizzazione

➔ Per ulteriori informazioni vedere *Uso dell'equalizzatore* a pagina 184.

⑥ Visualizza il menu "Funzione"

➔ Per ulteriori informazioni vedere *Utilizzo delle funzioni avanzate* nella pagina seguente.

Utilizzo dei pulsanti hardware

Premere il pulsante TRK

È possibile saltare i file in avanti o all'indietro.

Tenere premuto il pulsante TRK

È possibile eseguire il riavvolgimento rapido o l'avanzamento rapido.

Utilizzo delle funzioni avanzate

❑ Questo menu è disponibile solo quando il lettore audio Bluetooth collegato supporta AVRCP 1.3.

● **Toccare  sulla schermata "Audio".**

Viene visualizzato il menu "Funzione".

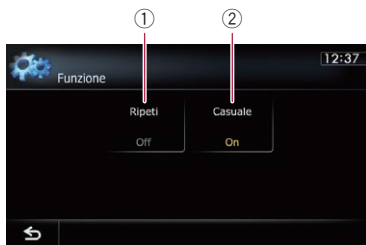

① Cambia l'intervallo di ripetizione

Ogni volta che si tocca **[Ripeti]**, le impostazioni cambiano come segue:

- **Tutto**: ripete tutti i file audio nel lettore audio Bluetooth.
- **Trk**: ripete solo il file corrente.
- **Off**: non ripete la riproduzione.

❑ Se si salta al file precedente o successivo mentre l'intervallo di riproduzione ripetuta è "Trk", quest'ultimo diventa "Tutto".

② Riproduce i file in ordine casuale

La riproduzione casuale consente di riprodurre i file in ordine casuale all'interno dell'intervallo di riproduzione ripetuta corrente. Ogni volta che si tocca **[Casuale]** si attiva o disattiva la funzione.

È possibile visualizzare l'immagine video tramite l'apparecchiatura collegata al sistema di navigazione. Per i dettagli sul metodo di connessione, vedere il manuale d'installazione.

- ❑ La connessione tramite l'ingresso AV2 non è disponibile per AVIC-F840BT. Inoltre AVIC-F840BT mostra "AV Input" come "Ingresso AV1".

⚠ ATTENZIONE

Per motivi di sicurezza, la visione delle immagini video non è consentita mentre il veicolo è in movimento. Per visualizzarle è necessario arrestare il veicolo in un luogo sicuro e innestare il freno di stazionamento.

Letture della schermata



① Ora corrente

② Icona della sorgente

Mostra la sorgente selezionata.

Uso di AV1

È possibile visualizzare le immagini video mediante l'apparecchiatura collegata all'ingresso video 1.

1 Toccare [Ingresso AV1] nel menu "Impostazioni sistema AV".

- ➔ Per ulteriori informazioni vedere *Impostazione dell'ingresso video 1 (AV1)* a pagina 178.

2 Visualizzare la schermata delle operazioni audio-video.

- ➔ Per informazioni sulle operazioni, vedere *Visualizzazione della schermata delle operazioni audio-video* a pagina 83.

3 Toccare [AV1] sul margine sinistro dello schermo.

L'immagine è visualizzata sullo schermo.

4 Toccare lo schermo per visualizzare i tasti del pannello tattile.

Uso di AV2

È possibile visualizzare le immagini video mediante l'apparecchiatura collegata all'ingresso video 2.

1 Toccare [Ingresso AV2] nel menu "Impostazioni sistema AV".

- ➔ Per ulteriori informazioni vedere *Impostazione dell'ingresso video 2 (AV2)* a pagina 178.

2 Visualizzare la schermata delle operazioni audio-video.

- ➔ Per informazioni sulle operazioni, vedere *Visualizzazione della schermata delle operazioni audio-video* a pagina 83.

3 Toccare [AV2] sul margine sinistro dello schermo.

L'immagine è visualizzata sullo schermo.

4 Toccare lo schermo per visualizzare i tasti del pannello tattile.

Uso dei tasti del pannello tattile

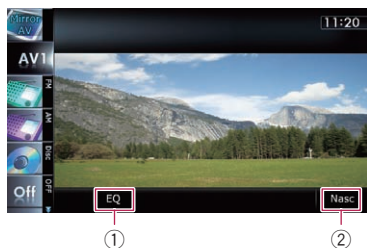

- ① **Richiama le curve di equalizzazione**
 - ➔ Per ulteriori informazioni vedere *Uso dell'equalizzatore* a pagina 184.
- ② **Nasconde i tasti del pannello tattile**

Toccando [Nasc] si nascondono i tasti del pannello tattile.

 - ☐ Se si desidera visualizzare nuovamente i tasti del pannello tattile, toccare in un punto qualsiasi dello schermo LCD. ☐

Visualizzazione dello schermo per le impostazioni di navigazione

1 Premere il pulsante HOME per visualizzare la schermata "Menu top".

2 Toccare [Impostazioni].

Viene visualizzata la schermata "Menu impostazioni".

- È anche possibile eseguire questa operazione tramite la schermata del "menu di scelta rapida".

3 Toccare [Impostazioni Navi].



Viene visualizzato il menu "Impostazioni Navi".

4 Toccare la voce per cui si desidera modificare l'impostazione.



- Toccando , si ritorna alla schermata precedente. 

Verifica dei collegamenti dei cavi

Verificare che i cavi siano collegati correttamente tra il sistema di navigazione e il veicolo. Accertarsi inoltre che siano inseriti nelle posizioni corrette.

1 Visualizzare la schermata "Impostazioni Navi".

- Per ulteriori informazioni vedere *Visualizzazione dello schermo per le impostazioni di navigazione* in questa pagina.

2 Toccare [Informazioni sui collegamenti].

Viene visualizzata la schermata "Informazioni sui collegamenti".

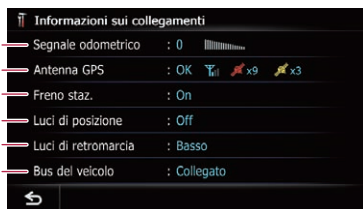

① Segnale odometrico

Viene visualizzato il valore di impulsi di velocità rilevato dal sistema di navigazione. Quando il veicolo è fermo, viene visualizzato "0".

② Antenna GPS

Indica lo stato di collegamento dell'antenna GPS, la sensibilità di ricezione e il numero di satelliti da cui si riceve il segnale.

Colore	Comunicazione segnale	Usato per il posizionamento
Arancione	Sì	Sì
Giallo	Sì	No

- Quando l'antenna GPS è collegata al sistema di navigazione, viene visualizzato "OK".

Quando l'antenna GPS non è collegata al sistema di navigazione, viene visualizzato "Err".

- Se la ricezione è scadente, cambiare la posizione di installazione dell'antenna GPS.

③ Freno staz.

Quando si innesta il freno di stazionamento, viene visualizzato "On", mentre quando viene rilasciato appare "Off".

④ Luci di posizione

Personalizzazione delle preferenze

Quando sono accesi i fari o le luci del veicolo, viene visualizzato "On", mentre quando le luci del veicolo sono spente viene visualizzato "Off". Se il cavetto arancione/bianco non è collegato, viene visualizzato "Off".

⑤ Luci di retromarcia

Quando il cambio viene posto in "R", il segnale passa a "Alto" o "Basso" (viene visualizzato uno di questi segnali in base al veicolo).

⑥ Bus del veicolo

Se l'adattatore Bus per veicolo opzionale è collegato, viene visualizzato "Collegato". Se non è collegato, viene visualizzato "-".

Verifica dello stato di apprendimento e guida dei sensori

Il sistema di navigazione è in grado di utilizzare automaticamente la memoria dei sensori in base alle dimensioni esterne dei pneumatici.

1 Visualizzare la schermata "Impostazioni Navi".

Per ulteriori informazioni vedere *Visualizzazione dello schermo per le impostazioni di navigazione* nella pagina precedente.

2 Toccare [Informazioni del sensore 3D].

Viene visualizzata la schermata "Informazioni del sensore 3D".

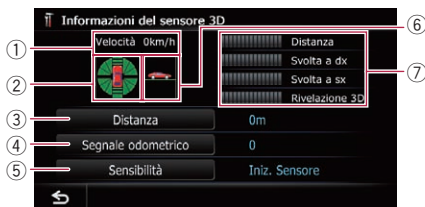

① Velocità

Indica la velocità rilevata dal sistema di navigazione. Tuttavia questa indicazioni potrebbe differire dalla velocità effettiva del

veicolo, pertanto non è consigliabile utilizzarla in sostituzione del contachilometri.

② Accelerazione o decelerazione/Velocità di rotazione

Indica la velocità di accelerazione o decelerazione del veicolo. Viene inoltre mostrata la velocità di rotazione quando il veicolo svolta a sinistra o a destra.

③ Distanza

Indica la distanza di guida.

④ Segnale odometrico

Indica il numero totale di impulsi di velocità.

⑤ Sensibilità

Indica la modalità di guida corrente.

⑥ Inclinazione

Indica il grado di pendenza della strada che si sta percorrendo.

⑦ Grado di apprendimento

Lo stato apprendimento dei sensori per la distanza (**Distanza**), la svolta a destra (**Svolta a dx**), la svolta a sinistra (**Svolta a sx**) e il rilevamento 3D (**Rivelazione 3D**) sono indicati dalla lunghezza delle barre.

Quando si cambiano i pneumatici o si applicano le catene, l'attivazione degli impulsi di velocità consente al sistema di rilevare il cambiamento del diametro del pneumatico e di sostituire automaticamente il valore per il calcolo della distanza.

Se si collega un generatore di impulsi venduto separatamente (ND-PG1), non è possibile sostituire automaticamente il valore per il calcolo della distanza.

Cancelazione dello stato

È possibile eliminare i risultati dell'apprendimento memorizzati in "Distanza", "Segnale odometrico" o "Sensibilità".

1 Toccare [Distanza] o [Segnale odometrico].

Viene visualizzato il messaggio seguente.



2 Toccare [Sì].

Cancella i risultati memorizzati in "Distanza" o "Segnale odometrico".

3 Toccare [Sensibilità].

Viene visualizzato il messaggio seguente.



4 Toccare [Tutto].

Cancella tutti i risultati dell'apprendimento.

- Toccare [Tutto] per i seguenti casi:
 - Dopo la modifica della posizione di installazione del sistema di navigazione
 - Dopo la modifica dell'angolo di installazione del sistema di navigazione
 - Dopo lo spostamento del sistema di navigazione in un altro veicolo
- Toccando [Distanza], vengono cancellati tutti i risultati dell'apprendimento memorizzati in "Distanza". ▣

Utilizzo della funzione sui consumi di carburante

Inserimento delle informazioni sui consumi di carburante per il calcolo dei costi

È possibile stimare il costo del carburante necessario per raggiungere la destinazione desiderata immettendo le informazioni sul

consumo di carburante nel sistema di navigazione.

- ☞ Per ulteriori informazioni vedere *Impostazione dell'itinerario verso la destinazione* a pagina 49.

1 Visualizzare la schermata "Impostazioni Navi".

- ☞ Per ulteriori informazioni vedere *Visualizzazione dello schermo per le impostazioni di navigazione* a pagina 152.

2 Toccare [Km benzina].

Viene visualizzata la schermata "Impostazione chilometraggio".

3 Immettere le informazioni sul consumo di carburante.

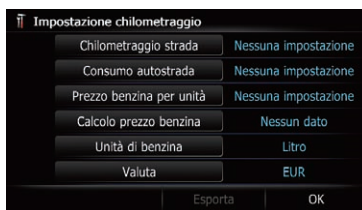

Immettere le seguenti voci:

- **Chilometraggio strada:**
Immettere il costo del carburante per la guida su strade ordinarie.
- **Consumo autostrada:**
Immettere il costo del carburante per la guida su autostrade.
- **Prezzo benzina per unità:**
Immettere il costo unitario del carburante.
- **Unità di benzina:**
Impostare l'unità di misura del carburante.
- **Valuta:**
Impostare la valuta.
- L'unità in "Chilometraggio strada" e "Consumo autostrada" dipende da quella scelta in "Unità di benzina".
 - Se "Unità di benzina" è impostato su "Litro",
Immettere la quantità di carburante necessaria per percorrere 100 chilometri (60 miglia).

Personalizzazione delle preferenze

- Se “**Unità di benzina**” è impostato su “**Gallone**”.

Immettere il numero di chilometri (miglia) percorsi con un gallone di carburante.

Dopo aver immesso tutte le voci, l'immissione delle informazioni sul consumo di carburante è completa.

Calcolo del consumo di carburante

Quando si immettono le informazioni relative al carburante nel sistema di navigazione e si esportano i dati nelle schede di memoria SD, è possibile verificare le informazioni sul consumo di carburante utilizzando il programma di utilità NavGate FEEDS sul PC, disponibile separatamente.

- È possibile memorizzare fino a 24 set di dati. È anche possibile esportare i dati, come descritto di seguito.

Se si raggiunge il numero massimo di voci, le nuove voci sovrascriveranno le più datate.

Questi calcoli sono basati solo sulle informazioni fornite, senza tener conto dei dati del veicolo. Il consumo di carburante visualizzato deve essere considerato solo come valore di riferimento e non è garantito.

1 Visualizzare la schermata “Impostazioni Navi”.

- ➔ Per ulteriori informazioni vedere *Visualizzazione dello schermo per le impostazioni di navigazione* a pagina 152.

2 Toccare [Km benzina].

Viene visualizzata la schermata “**Impostazione chilometraggio**”.

3 Toccare [Calcolo prezzo benzina].

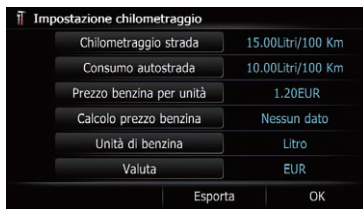

Viene visualizzata la schermata “**Calcolo prezzo benzina**”.

4 Immettere le informazioni sul consumo di carburante.

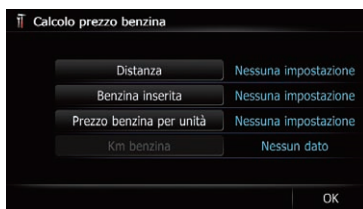

Immettere le seguenti voci:

- **Distanza:**
Immettere la distanza coperta dall'ultimo rifornimento.
 - La distanza viene immessa automaticamente solo quando la distanza coperta dall'ultimo rifornimento è stata registrata.
- **Benzina inserita:**
Immettere la quantità di carburante caricata.
- **Prezzo benzina per unità:**
Immettere il costo unitario del carburante.

Dopo aver immesso tutte le voci, il consumo di carburante viene visualizzato accanto a “**Km benzina**”.

5 Toccare [OK].



Viene visualizzata la schermata "Impostazione chilometraggio".

Esportazione dei dati sul costo del carburante

È possibile esportare i dati sul costo del carburante in una scheda di memoria SD.

- ☐ I dati memorizzati nel sistema di navigazione verranno cancellati se esportati nella scheda di memoria SD.
- ☐ Se sono presenti dati sulla scheda di memoria SD, i dati esistenti vengono sovrascritti dai nuovi.

1 Inserire una scheda di memoria SD nell'apposito slot.

- Per informazioni sull'operazione, vedere *Inserimento ed espulsione di una scheda di memoria SD* a pagina 19.

2 Visualizzare la schermata "Impostazioni Navi".

- Per ulteriori informazioni vedere *Visualizzazione dello schermo per le impostazioni di navigazione* a pagina 152.

3 Toccare [Km benzina].

Viene visualizzata la schermata "Impostazione chilometraggio".

4 Toccare [Esporta].

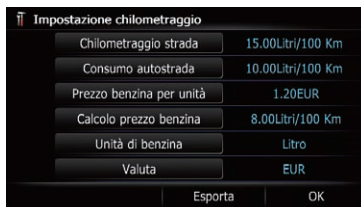

Dopo la visualizzazione di un messaggio di conferma dell'intenzione di esportare i dati, viene avviata l'esportazione dei dati nella scheda di memoria SD.

Al termine dell'operazione viene visualizzata la schermata "Impostazione chilometraggio". ☐

Registrazione della cronologia di viaggio

L'attivazione della registrazione del tracciato consente di registrare la cronologia di guida (chiamata "tracciato" nel seguito). È possibile rivedere la cronologia di viaggio in un momento successivo.

- ☐ Se nell'apposito slot è inserita una scheda di memoria SD, i tracciati verranno memorizzati in tale scheda.

1 Inserire una scheda di memoria SD nell'apposito slot.

- Per informazioni sull'operazione, vedere *Inserimento ed espulsione di una scheda di memoria SD* a pagina 19.

2 Visualizzare la schermata "Impostazioni Navi".

- Per ulteriori informazioni vedere *Visualizzazione dello schermo per le impostazioni di navigazione* a pagina 152.

3 Toccare [Crea Imp. registro].

Viene visualizzata la schermata "Crea Imp. registro".

Personalizzazione delle preferenze

4 Toccare [Crea Imp. registro].

A ogni tocco del tasto, le impostazioni cambiano.

- **Off** (predefinito):
Non è possibile esportare i tracciati nella scheda di memoria SD.
- **On**:
È possibile memorizzare i tracciati nella scheda di memoria SD.
- Fintanto che l'impostazione è "On", il sistema di navigazione continua a memorizzare i tracciati nella scheda di memoria SD inserita.

5 Toccare [Tipo].

A ogni tocco del tasto, le impostazioni cambiano.

- **Privato** (predefinito):
Cambia l'attributo del tracciato in "Privato".
- **Business**:
Cambia l'attributo del tracciato in "Business".
- **Altro**:
Cambia l'attributo del tracciato in "Altro".

Uso della guida dimostrativa

Questa è una funzione dimostrativa per i negozianti. Dopo aver impostato un itinerario, toccare questo tasto per iniziare la simulazione delle indicazioni di guida.

1 Visualizzare la schermata "Impostazioni Navi".

- Per ulteriori informazioni vedere *Visualizzazione dello schermo per le impostazioni di navigazione* a pagina 152.

2 Toccare [Modalità demo].

A ogni tocco del tasto, le impostazioni cambiano.

- **Off** (predefinito):
La guida dimostrativa è disattivata.
- **On**:
Ripete la guida dimostrativa.

3 Visualizzare la schermata della mappa.

La dimostrazione di guida ha inizio.

- Per informazioni sulle operazioni, vedere *Passaggio da una schermata all'altra* a pagina 26.

Registrazione del domicilio

Registrandone la posizione del domicilio si risparmi tempo e fatica. Inoltre, gli itinerari verso il domicilio possono essere calcolati facilmente con il semplice tocco di un tasto in "Menu destinazioni". La posizione del domicilio registrata può essere successivamente modificata.

1 Visualizzare la schermata "Impostazioni Navi".

- Per ulteriori informazioni vedere *Visualizzazione dello schermo per le impostazioni di navigazione* a pagina 152.

2 Toccare [Imposta casa].

Viene visualizzata la schermata "Imposta casa".

3 Toccare [Casa].

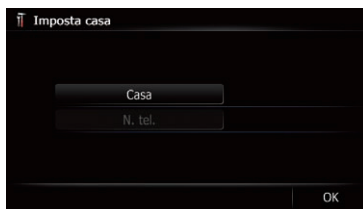

Viene visualizzata la schermata "Seleziona metodo di ricerca".

- Toccando [N. tel.], è possibile modificare il numero di telefono del domicilio.
- [N. tel.] è disponibile solo se è già stato registrato il numero di telefono del domicilio.

4 Ricercare una posizione.

➤ Per ulteriori informazioni vedere Capitolo 6. Dopo aver cercato un punto, viene visualizzata la mappa della posizione selezionata.

5 Toccare [OK].

La posizione viene registrata e quindi viene visualizzata la schermata "Imposta casa".

6 Toccare [OK].

La registrazione è completa. 

Correzione della posizione corrente

Toccare lo schermo per modificare la posizione corrente e la direzione del veicolo visualizzate sulla mappa.

1 Visualizzare la schermata "Impostazioni Navi".

- Per ulteriori informazioni vedere *Visualizzazione dello schermo per le impostazioni di navigazione* a pagina 152.

2 Toccare [Correzione manuale posizione].**3 Scorrere fino alla posizione da impostare, quindi toccare [OK].****4 Toccare il tasto freccia sullo schermo per impostare la direzione, quindi toccare [OK]. **

Modifica della funzione di guida ecologica

È possibile modificare l'impostazione della funzione di guida ecologica.

1 Visualizzare la schermata "Impostazioni Navi".

- Per ulteriori informazioni vedere *Visualizzazione dello schermo per le impostazioni di navigazione* a pagina 152.

2 Toccare [Impostazioni Eco].

Viene visualizzata la schermata "Impostazioni Eco".

3 Toccare ogni voce.

In questa schermata è possibile gestire le seguenti voci.

- **Punteggio Eco**
 - **On** (predefinito):
Visualizza "Punteggio Eco".
 - **Off**:
Nasconde "Punteggio Eco".
- Per ulteriori informazioni vedere *Verifica dello stato di guida ecologica* a pagina 37.
- **Livello guida Eco**
 - **On** (predefinito):
Se il livello di "Livello guida Eco" è aumentato o diminuito, viene visualizzato un messaggio ed emesso un segnale acustico dopo essere giunti a destinazione.
 - **Off**:
Quando il veicolo raggiunge la destinazione non viene visualizzato alcun messaggio né emesso un segnale acustico.
- Per ulteriori informazioni vedere *Visualizzazione del livello di guida ecologica* a pagina 38.
- **Avvertenza partenza rapida**
 - **Off** (predefinito):
Quando il veicolo subisce una partenza improvvisa, non viene visualizzato alcun messaggio né emesso un segnale acustico.
 - **On**:
Quando il veicolo subisce una partenza improvvisa, viene visualizzato un messaggio ed emesso un segnale acustico.
- Per ulteriori informazioni vedere *Avviso di avvio improvviso* a pagina 38.

4 Toccare [OK].

Le impostazioni sono complete.

Personalizzazione delle preferenze

Cancellazione delle informazioni sul consumo di carburante

È possibile cancellare le informazioni sul consumo di carburante accumulate in precedenza.

1 Visualizzare la schermata "Impostazioni Navi".

- ➔ Per ulteriori informazioni vedere *Visualizzazione dello schermo per le impostazioni di navigazione* a pagina 152.

2 Toccare [Impostazioni Eco].

Viene visualizzata la schermata "Impostazioni Eco".

3 Toccare [Cancella dati Eco].

Viene visualizzato il messaggio di conferma per cancella le informazioni sul consumo di carburante.

4 Toccare [Sì].

I dati sul consumo di carburante vengono cancellati.

Visualizzazione dello schermo per le impostazioni della mappa

1 Premere il pulsante HOME per visualizzare la schermata "Menu top".

2 Toccare [Impostazioni].



Viene visualizzata la schermata "Menu impostazioni".

3 Toccare [Impostazioni mappa].



Viene visualizzata la schermata "Impostazioni mappa".

4 Toccare la voce per cui si desidera modificare l'impostazione.



- Toccando , si ritorna alla schermata precedente.

Impostazione dello zoom automatico

Questa impostazione consente di ingrandire la mappa quando il veicolo si avvicina ad un incrocio, all'ingresso/uscita dell'autostrada o a un nodo stradale.

1 Visualizzare la schermata "Impostazioni mappa".

- ➔ Per ulteriori informazioni vedere *Visualizzazione dello schermo per le impostazioni della mappa* in questa pagina.

2 Toccare [Info visualizzate].

Viene visualizzata la schermata "Informazioni visualizzate".

3 Toccare [Primo piano].

A ogni tocco del tasto, le impostazioni cambiano.

- **On** (predefinito):
Passa a una mappa ingrandita.
- **Off**:
Non passa a una mappa ingrandita.

Impostazione della mappa dettagliata della città

- La mappa dettagliata della città e questa impostazione sono disponibili solo per AVIC-F40BT.

È possibile scegliere se visualizzare la mappa della città quando ci si trova in alcune aree metropolitane.

- La mappa della città viene visualizzata quando la scala della mappa non supera i 50 metri (0,05 miglia).

1 Visualizzare la schermata "Impostazioni mappa".

- ➔ Per ulteriori informazioni vedere *Visualizzazione dello schermo per le impostazioni della mappa* nella pagina precedente.

2 Toccare [Info visualizzate].

Viene visualizzata la schermata "Informazioni visualizzate".

3 Toccare [Mappa delle città].

A ogni tocco del tasto, le impostazioni cambiano.

- **On** (predefinito):
Passa automaticamente alla mappa della città quando si entra in un'area cittadina.
- **Off**:
Non passa alla mappa della città.
 - Anche se "Mappa delle città" è impostato su "On", la mappa della città non può essere visualizzata in aree in cui non sono disponibili dati specifici.

Impostazione del grafico limite per le mappe della città

- La mappa dettagliata della città e questa impostazione sono disponibili solo per AVIC-F40BT.

Nella schermata di una mappa è possibile visualizzare un grafico limite in cui non sono disponibili dati per la mappa della città allo scopo di evitare che venga visualizzata contemporaneamente una mappa normale in una scala diversa e, al contempo, di migliorare la chiarezza della mappa della città.

grafico limite



1 Visualizzare la schermata "Impostazioni mappa".

- ➔ Per ulteriori informazioni vedere *Visualizzazione dello schermo per le impostazioni della mappa* nella pagina precedente.

2 Toccare [Info visualizzate].

Viene visualizzata la schermata "Informazioni visualizzate".

3 Toccare [Confine mappa città].

A ogni tocco del tasto, le impostazioni cambiano.

- **On** (predefinito):
Visualizza il grafico limite per la mappa della città.
Quando la posizione del veicolo o del cursore entra nel grafico limite, la schermata della mappa ritorna a una mappa normale.
- **Off**:
Non visualizza il grafico limite per la mappa della città. Quando la posizione del veicolo o del cursore entra nell'area in cui non sono disponibili dati per la mappa della città, la schermata della mappa ritorna a una mappa normale.

Personalizzazione delle preferenze

Impostazione dell'indicazione del limite di velocità

È possibile scegliere se visualizzare o nascondere il limite di velocità della strada che si sta percorrendo.



Limite di velocità

1 Visualizzare la schermata "Impostazioni mappa".

- Per ulteriori informazioni vedere *Visualizzazione dello schermo per le impostazioni della mappa* a pagina 159.

2 Toccare [Info visualizzate].

Viene visualizzata la schermata "Informazioni visualizzate".

3 Toccare [Mostra Limite velocità].

A ogni tocco del tasto, le impostazioni cambiano.

- **Nasc** (predefinito):
Nasconde il limite di velocità sulla mappa.
- **Visualizza**:
Visualizza il limite di velocità sulla mappa.

Visualizzazione dell'icona di notifica del traffico

È possibile scegliere se visualizzare o nascondere le icone di notifica del traffico sulla mappa quando si verificano incidenti lungo il percorso.

- Per ulteriori informazioni vedere *Controllo manuale delle informazioni sul traffico* a pagina 64.

1 Visualizzare la schermata "Impostazioni mappa".

- Per ulteriori informazioni vedere *Visualizzazione dello schermo per le impostazioni della mappa* a pagina 159.

2 Toccare [Info visualizzate].

Viene visualizzata la schermata "Informazioni visualizzate".

3 Toccare [Mostra ingorgo stradale].

A ogni tocco del tasto, le impostazioni cambiano.

- **Visualizza** (predefinito):
Visualizza le icone sulla mappa.
- **Nasc**:
Nasconde le icone sulla mappa.

Visualizzazione dell'icona Bluetooth collegato

È possibile scegliere se visualizzare o nascondere l'icona per lo stato corrente della connessione telefonica tramite la tecnologia wireless Bluetooth.

Icona Bluetooth collegato

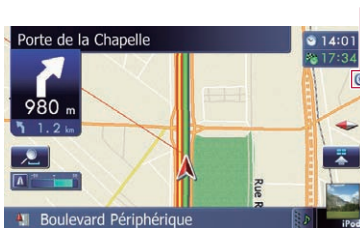

1 Visualizzare la schermata "Impostazioni mappa".

- Per ulteriori informazioni vedere *Visualizzazione dello schermo per le impostazioni della mappa* a pagina 159.

2 Toccare [Info visualizzate].

Viene visualizzata la schermata "Informazioni visualizzate".

3 Toccare [Bluetooth collegato].

A ogni tocco del tasto, le impostazioni cambiano.

- **Visualizza** (predefinito):
Visualizza l'icona della connessione Bluetooth sulla mappa.
- **Nasc:**
Nasconde l'icona della connessione Bluetooth sulla mappa.

Visualizzazione del nome della strada corrente

È possibile scegliere se visualizzare o nascondere il nome della strada (o della città) che il veicolo sta percorrendo.

1 Visualizzare la schermata "Impostazioni mappa".

- ➔ Per ulteriori informazioni vedere *Visualizzazione dello schermo per le impostazioni della mappa* a pagina 159.

2 Toccare [Info visualizzate].

Viene visualizzata la schermata "Informazioni visualizzate".

3 Toccare [Nome strada attuale].

A ogni tocco del tasto, le impostazioni cambiano.

- **Visualizza** (predefinito):
Visualizza il nome della strada (o della città) sulla mappa.
- **Nasc:**
Nasconde il nome della strada (o della città) sulla mappa.

Impostazione della visualizzazione di icone delle posizioni preferite

È possibile scegliere se visualizzare l'icona "Preferiti" sulla mappa.

- Le icone "Preferiti" vengono visualizzate quando la scala della mappa non supera i 20 chilometri (10 miglia).
- ➔ Per ulteriori informazioni vedere *Modifica della posizione preferita nell'elenco* a pagina 56.

1 Visualizzare la schermata "Impostazioni mappa".

- ➔ Per ulteriori informazioni vedere *Visualizzazione dello schermo per le impostazioni della mappa* a pagina 159.

2 Toccare [Info visualizzate].

Viene visualizzata la schermata "Informazioni visualizzate".

3 Toccare [Icona Preferiti].

A ogni tocco del tasto, le impostazioni cambiano.

- **On** (predefinito):
Visualizza l'icona "Preferiti" sulla mappa.
- **Off:**
Nasconde l'icona "Preferiti" sulla mappa.

Visualizzazione dei riferimenti 3D

- I riferimenti 3D e questa impostazione sono disponibili solo per AVIC-F40BT.

È possibile scegliere se visualizzare i riferimenti 3D sulla mappa.

- I riferimenti 3D vengono visualizzati solo quando la modalità di visualizzazione è "Vista in 3D" e la scala della mappa non supera i 200 m (0,25 miglia).

1 Visualizzare la schermata "Impostazioni mappa".

- ➔ Per ulteriori informazioni vedere *Visualizzazione dello schermo per le impostazioni della mappa* a pagina 159.

2 Toccare [Info visualizzate].

Viene visualizzata la schermata "Informazioni visualizzate".

3 Toccare [Mappe in 3D].

A ogni tocco del tasto, le impostazioni cambiano.

- **On** (predefinito):
Visualizza i riferimenti 3D sulla mappa.
- **Off:**
Nasconde i riferimenti 3D sulla mappa.

Personalizzazione delle preferenze

Visualizzazione delle manovre

È possibile scegliere se visualizzare o nascondere le manovre sulla mappa.

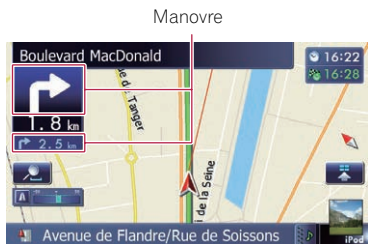

1 Visualizzare la schermata "Impostazioni mappa".

- ➔ Per ulteriori informazioni vedere *Visualizzazione dello schermo per le impostazioni della mappa* a pagina 159.

2 Toccare [Info visualizzate].

Viene visualizzata la schermata "Informazioni visualizzate".

3 Toccare [Mostra manovra].

A ogni tocco del tasto, le impostazioni cambiano.

- **Visualizza** (predefinito):
Visualizza le manovre sulla mappa.
- **Nasc:**
Nasconde le manovre sulla mappa.

Visualizzazione delle informazioni sul consumo di carburante

È possibile scegliere se visualizzare il misuratore eco, che indica il consumo di carburante, sulla mappa.

- Il misuratore eco viene visualizzato quando è selezionato "Vista 2D" o "Vista in 3D".

1 Visualizzare la schermata "Impostazioni mappa".

- ➔ Per ulteriori informazioni vedere *Visualizzazione dello schermo per le impostazioni della mappa* a pagina 159.

2 Toccare [Info visualizzate].

Viene visualizzata la schermata "Informazioni visualizzate".

3 Toccare [Mostra Misuratore eco].

A ogni tocco del tasto, le impostazioni cambiano.

- **Visualizza** (predefinito):
Visualizza il misuratore eco sulla mappa.
- **Nasc:**
Nasconde il misuratore eco sulla mappa.

Visualizzazione dei PDI sulla mappa

Visualizza sulla mappa le icone corrispondenti ai servizi nella zona (PDI).

- Le icone dei PDI non vengono visualizzate quando la scala della mappa è di 1 chilometro (0,75 miglia) o più.
- Sulla mappa vengono visualizzati fino a 200 elementi, 100 PDI preinstallati o 100 PDI personalizzati.

Visualizzazione dei PDI preinstallati sulla mappa

- ❑ È possibile selezionare fino a 10 voci dalle sottocategorie o dalle categorie dettagliate.

1 Visualizzare la schermata "Impostazioni mappa".

- ➔ Per ulteriori informazioni vedere *Visualizzazione dello schermo per le impostazioni della mappa* a pagina 159.

2 Toccare [Sovrapponi POI].

Viene visualizzata la schermata "Sovrapponi POI".

3 Toccare [Display] per cambiare l'impostazione in "On".

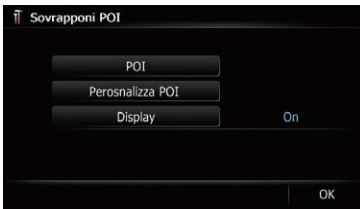

- ❑ Se non si desidera visualizzare l'icona PDI sulla mappa, toccare [Display] per impostarlo su "Off". Anche se "Display" è impostato su "Off", l'impostazione di selezione del PDI viene mantenuta.

4 Toccare [POI].

Viene visualizzata la schermata "Sovrapponi POI (Categoria principale)".

5 Toccare la categoria principale desiderata.

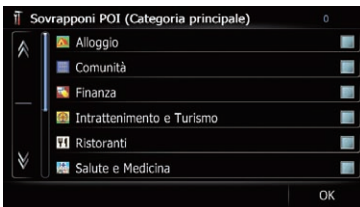

Viene visualizzato un elenco di sottocategorie al di sotto della categoria principale selezionata.

- ❑ Le categorie già selezionate saranno contrassegnate da un segno di spunta blu.

6 Toccare la sottocategoria da visualizzare.

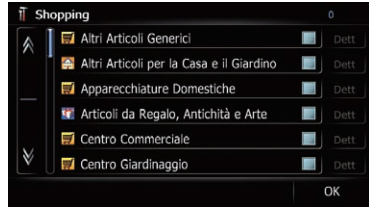

Accanto alla categoria selezionata viene visualizzato un segno di spunta rosso. Per annullare la selezione, toccare di nuovo la voce.

Se sono presenti più categorie dettagliate all'interno della sottocategoria, [Dett] è attivo. Se si seleziona una sottocategoria in particolare, verranno selezionate tutte le categorie dettagliate all'interno della sottocategoria e [Dett] diventa inattivo.

- Toccando [Dett], vengono visualizzate le categorie dettagliate all'interno delle sottocategorie. Selezionare una categoria dettagliata preferita e toccare [OK].

- ❑ Se vengono selezionate solo poche categorie dettagliate, accanto alla sottocategoria selezionata viene visualizzato un segno di spunta blu.

7 Toccare [OK].

Si ritorna alla schermata "Sovrapponi POI (Categoria principale)".

Se si desidera selezionare o deselezionare altre voci, ripetere la procedura tutte le volte.

8 Per completare la selezione, toccare [OK] nella schermata "Sovrapponi POI (Categoria principale)".

Personalizzazione delle preferenze

Visualizzazione dei PDI personalizzati

È possibile creare un PDI personalizzato usando il programma di utilità NavGate FEEDS, disponibile separatamente, sul PC (NavGate FEEDS disponibile sul sito Web Pioneer). Memorizzando correttamente il PDI personalizzato e inserendo la scheda di memoria SD, il sistema è in grado di visualizzare le icone nella schermata della mappa.

- È possibile selezionare fino a 10 voci dalle sottocategorie o dalle categorie dettagliate.

1 Inserire una scheda di memoria SD nell'apposito slot.

- ⇒ Per informazioni sull'operazione, vedere *Inserimento ed espulsione di una scheda di memoria SD* a pagina 19.

2 Visualizzare la schermata "Impostazioni mappa".

- ⇒ Per ulteriori informazioni vedere *Visualizzazione dello schermo per le impostazioni della mappa* a pagina 159.

3 Toccare [Sovrapponi POI].

Viene visualizzata la schermata "Sovrapponi POI".

4 Toccare [Display] per cambiare l'impostazione in "On".

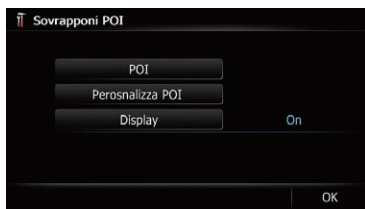

- Se non si desidera visualizzare l'icona PDI sulla mappa, toccare [Display] per impostarlo su "Off". Anche se "Display" è impostato su "Off", l'impostazione di selezione del PDI viene mantenuta.

5 Toccare [Personalizza POI].

Viene visualizzato l'elenco delle categorie di PDI.

6 Toccare la voce che si desidera visualizzare.



7 Per completare la selezione, toccare [OK].

Modifica della modalità di visualizzazione

Per le indicazioni di navigazione è possibile selezionare varie modalità di visualizzazione della schermata.

- ⇒ Per informazioni sull'operazione, vedere *Cambio della modalità di visualizzazione* a pagina 35.

Impostazione del cambiamento dei colori diurni/notturni della mappa

Per migliorare la visibilità della mappa di sera, è possibile impostare gli orari per il cambiamento della combinazione di colori della mappa.

1 Visualizzare la schermata "Impostazioni mappa".

- ⇒ Per ulteriori informazioni vedere *Visualizzazione dello schermo per le impostazioni della mappa* a pagina 159.

2 Toccare [Visual. giorno/notte].

A ogni tocco del tasto, le impostazioni cambiano.

- **Automatico** (predefinito):
È possibile cambiare i colori della mappa tra le ore diurne e quelle notturne in base all'accensione o meno delle luci del veicolo.

- **Giorno:**
La mappa viene sempre visualizzata con colori diurni.
- ☐ Per utilizzare questa funzione con **"Automatico"**, è necessario collegare correttamente il cavetto arancione/bianco del sistema di navigazione. ☐

Modifica del colore della strada

È possibile impostare il colore della strada sulle tonalità del blu o del rosso.

1 Visualizzare la schermata "Impostazioni mappa".

- ➔ Per ulteriori informazioni vedere *Visualizzazione dello schermo per le impostazioni della mappa* a pagina 159.

2 Toccare [Colore strada].

A ogni tocco del tasto, le impostazioni cambiano.

- **Rosso** (predefinito):
Applica colori della strada basati sul rosso.
- **Blu:**
Applica colori della strada basati sul blu. ☐

Modifica dell'impostazione della schermata di interruzione della navigazione

È possibile impostare se passare automaticamente alla schermata di navigazione dallo schermo AV quando il veicolo si avvicina a un punto di guida come un'intersezione.

1 Visualizzare la schermata "Impostazioni mappa".

- ➔ Per ulteriori informazioni vedere *Visualizzazione dello schermo per le impostazioni della mappa* a pagina 159.

2 Toccare [Mod. contr. AV].

A ogni tocco del tasto, le impostazioni cambiano.

- **On** (predefinito):

Passa dalla schermata delle operazioni audio-video a quella della mappa.

- **Off:**
Non cambia lo schermo.
- ☐ Questa impostazione viene applicata solo quando **"Primo piano"** è impostato su **"On"**. ☐

Selezione delle voci del menu "Accesso rapido"

Selezionare le voci da visualizzare nella schermata della mappa. Le voci contrassegnate da un segno di spunta rosso nell'elenco vengono visualizzate nella schermata della mappa. Toccare la voce che si desidera visualizzare e quindi toccare **[OK]** quando viene visualizzato un segno di spunta rosso. È possibile selezionare fino a cinque voci.

1 Visualizzare la schermata "Impostazioni mappa".



- ➔ Per ulteriori informazioni vedere *Visualizzazione dello schermo per le impostazioni della mappa* a pagina 159.

2 Toccare [Selezione accesso rapido].

Viene visualizzata la schermata **"Selezione accesso rapido"**.

3 Toccare la voce che si desidera impostare in "Accesso rapido".

È possibile selezionare le seguenti voci:

- ☐ Le impostazioni contrassegnate da un asterisco (*) rappresentano impostazioni predefinite o di fabbrica.
-  **Registrazione***
Registra i dati sulla posizione indicata dal cursore in **"Preferiti"**.
➔ Per ulteriori informazioni vedere *Registrazione di una posizione nella modalità scorrimento* a pagina 56.
-  **Ricerca vicinanza***
Individua i PDI (Punti di interesse) in prossimità del cursore.
➔ Per ulteriori informazioni vedere *Ricerca di un PDI nelle vicinanze* a pagina 45.
-  **Sovrapponi POI***

Personalizzazione delle preferenze

Visualizza sulla mappa le icone corrispondenti ai servizi nella zona (PDI).

➔ Per ulteriori informazioni vedere *Visualizzazione dei PDI sulla mappa* a pagina 163.

🔊 Volume*

Visualizza la schermata "Impostazioni volume".

➔ Per ulteriori informazioni vedere *Impostazione del volume per la guida vocale e il telefono* a pagina 170.

👤 Contatti*

Visualizza la schermata "Elenco contatti".

➔ Per ulteriori informazioni vedere *Chiamata di un numero presente nella rubrica telefonica* a pagina 73.

🗺️ Panoramica itinerario completo

Visualizza l'intero itinerario (attualmente impostato) con la schermata "Panoramica itinerario".

➔ Per ulteriori informazioni vedere *Visualizzazione della schermata dell'itinerario* a pagina 51.

🚗 Traffico su itinerario

Visualizza un elenco di informazioni sul traffico nell'itinerario.

➔ Per ulteriori informazioni vedere *Verifica delle informazioni sul traffico lungo l'itinerario* a pagina 62.

🚦 El. Traff.

Visualizza un elenco di informazioni relative agli eventi di traffico.

➔ Per ulteriori informazioni vedere *Verifica di tutte le informazioni sul traffico* a pagina 61.

🌙 Visual. giorno/notte

Commuta l'impostazione **Visual. giorno/notte**.

➔ Per ulteriori informazioni vedere *Impostazione del cambiamento dei colori diurni/notturni della mappa* a pagina 165.

📌 Icona Preferiti

Commuta l'impostazione **Icona Preferiti**.

➔ Per ulteriori informazioni vedere *Impostazione della visualizzazione di icone delle posizioni preferite* a pagina 162.

📍 Posizione Fissa

Se la posizione del veicolo è in una strada parallela diversa dalla strada che si sta percorrendo, la posizione del veicolo torna nella strada che si sta percorrendo.

4 Per completare l'impostazione, toccare [OK].

Visualizzazione dello schermo per le impostazioni del sistema

1 Premere il pulsante HOME per visualizzare la schermata "Menu top".

2 Toccare [Impostazioni].

Viene visualizzata la schermata "Menu impostazioni".

- ☐ È anche possibile eseguire questa operazione tramite la schermata del "menu di scelta rapida".

3 Toccare [Impostazioni del sistema].

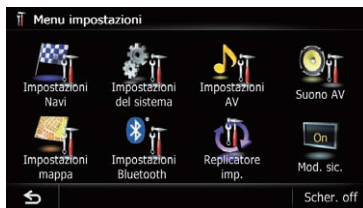

Viene visualizzata la schermata "Impostazioni del sistema".

4 Toccare la voce per cui si desidera modificare l'impostazione.

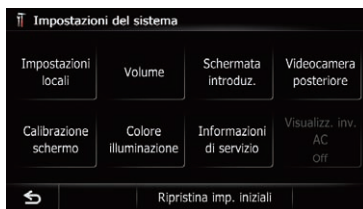

- Toccando , si ritorna alla schermata precedente.

Personalizzazione delle impostazioni locali

1 Visualizzare la schermata "Impostazioni del sistema".

- ➔ Per ulteriori informazioni vedere *Visualizzazione dello schermo per le impostazioni del sistema* nella pagina precedente.

2 Toccare [Impostazioni locali].

Viene visualizzata la schermata "Impostazioni locali".



Selezione della lingua

È possibile impostare le lingue usate dal programma e dalla guida vocale. Ogni lingua può essere impostata separatamente.

1 Visualizzare la schermata "Impostazioni del sistema".

- ➔ Per ulteriori informazioni vedere *Visualizzazione dello schermo per le impostazioni del sistema* nella pagina precedente.

2 Toccare [Impostazioni locali].

Viene visualizzata la schermata "Impostazioni locali".

3 Toccare [Lingua di programma].

Viene visualizzato lo schermo "Selezione lingua di programma".

4 Toccare la lingua desiderata.

Dopo aver selezionato la lingua, viene visualizzata di nuovo la schermata precedente.

5 Toccare [Lingua guida].

Viene visualizzata la schermata "Selezione lingua voce".

6 Toccare la lingua desiderata.

Dopo aver selezionato la lingua, viene visualizzata di nuovo la schermata precedente.

7 Toccare [OK] sulla schermata "Impostazioni locali".

Viene visualizzato un messaggio che chiede di confermare il riavvio del sistema di navigazione.

8 Toccare [OK].

Il sistema di navigazione si riavvia.

- Premendo il pulsante **MODE** o **HOME**, la procedura di impostazione viene annullata.

Installazione di file aggiuntivi per la guida vocale (file TTS)

I file TTS vengono utilizzati per annunciare il nome della strada nelle indicazioni di guida fornite dal sistema di navigazione. Se è disponibile un file TTS più aggiornato, è possibile sostituire il file TTS esistente con quest'ultimo.

- ☐ Per AVIC-F40BT, il file TTS verrà utilizzato anche nella guida vocale del riconoscimento vocale.

1 Utilizzare il PC per copiare la cartella denominata "Voice" nella directory principale della scheda di memoria SD.

La cartella "Voice" è memorizzata nel CD-ROM fornito in dotazione. Utilizzare il PC per copiarla.

2 Inserire una scheda di memoria SD nell'apposito slot.

- ➔ Per informazioni sull'operazione, vedere *Inserimento ed espulsione di una scheda di memoria SD* a pagina 19.

3 Toccare [Lingua guida].



Personalizzazione delle preferenze

Viene visualizzata la schermata “**Selezione lingua voce**”.

4 Toccare [Impost. voce].

Viene visualizzata la schermata “**Impostazione lingua voce**”.

5 Toccare [Cambia Lingua voce].

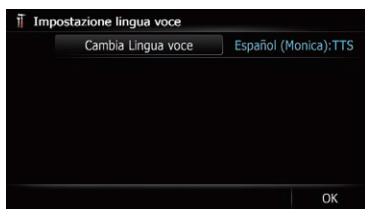

Viene visualizzata la schermata “**Selezione lingua voce (SD)**”.

6 Toccare la lingua desiderata.

Dopo un breve intervallo, il caricamento viene completato e viene visualizzata di nuovo la schermata “**Impostazioni locali**”.

7 Toccare [OK] sulla schermata “Impostazioni locali”.

Viene visualizzato un messaggio che chiede di confermare il riavvio del sistema di navigazione.

8 Toccare [OK].

Il sistema di navigazione si riavvia.

- Premendo il pulsante **MODE** o **HOME**, la procedura di impostazione viene annullata.

Impostazione della differenza oraria

È possibile regolare l'orologio del sistema. Impostare la differenza oraria (+, -) rispetto all'orario inizialmente impostato nel sistema di navigazione.

1 Visualizzare la schermata “Impostazioni del sistema”.

- ⇒ Per ulteriori informazioni vedere *Visualizzazione dello schermo per le impostazioni del sistema* a pagina 167.

2 Toccare [Impostazioni locali].

Viene visualizzata la schermata “**Impostazioni locali**”.

3 Toccare [Tempo].

Viene visualizzata la schermata “**Impostaz. ora**”.

4 Per regolare la differenza oraria, toccare [+] o [-].



La differenza oraria mostra quante ore di differenza ci sono rispetto all'ora impostata originariamente nel sistema di navigazione (Ora dell'Europa Centrale) e la posizione corrente del proprio veicolo. Toccando [+] o [-] si modifica la visualizzazione della differenza oraria con incrementi di mezz'ora.

La differenza oraria può essere impostata da “-4” a “+9” ore.

5 Toccare [Ora legale].

Per impostazione predefinita, l'ora legale è disattivata. Toccare **[Ora legale]** per modificare l'impostazione durante il periodo in cui è in vigore l'ora legale.

6 Toccare [Formato ora].

A ogni tocco del tasto, le impostazioni cambiano.

- **24H** (predefinito):
Passa alla visualizzazione nel formato 24 ore.
- **12H**:
Passa alla visualizzazione nel formato 12 ore con indicazione am/pm.

Commutazione dell'unità di misura tra chilometri e miglia

Questa impostazione controlla l'unità di misura per la distanza e la velocità visualizzata nel sistema di navigazione.

1 Visualizzare la schermata "Impostazioni del sistema".

- ➔ Per ulteriori informazioni vedere *Visualizzazione dello schermo per le impostazioni del sistema* a pagina 167.

2 Toccare [Impostazioni locali].

Viene visualizzata la schermata "Impostazioni locali".

3 Toccare [km/miglia].

Viene visualizzato un messaggio che chiede di confermare la modifica dell'impostazione.

4 Toccare [Si].

A ogni tocco del tasto, le impostazioni cambiano.

- **km** (predefinito):
Mostra la distanza in chilometri.
- **miglia**:
Mostra la distanza in miglia.
- **Miglia e iarde**:
Mostra la distanza in miglia e iarde.
- Toccando [No], l'impostazione viene annullata.

Modifica della velocità virtuale del veicolo

Per calcolare l'ora di arrivo prevista e il tempo di percorrenza fino alla destinazione, impostare la velocità media per l'autostrada o le strade ordinarie utilizzando [+] e [-].

1 Visualizzare la schermata "Impostazioni del sistema".

- ➔ Per ulteriori informazioni vedere *Visualizzazione dello schermo per le impostazioni del sistema* a pagina 167.

2 Toccare [Impostazioni locali].

Viene visualizzata la schermata "Impostazioni locali".

3 Toccare [Velocità].

Viene visualizzata la schermata "Impostazioni velocità media".

4 Toccare [+] o [-] per selezionare la velocità.



- L'ora stimata di arrivo può non prendere in considerazione altri parametri oltre al valore della velocità.

5 Toccare [OK].

Le impostazioni sono complete.

Impostazione del volume per la guida vocale e il telefono

È possibile impostare il volume dell'audio per la navigazione. Il volume può inoltre essere impostato separatamente per le indicazioni di guida e i segnali acustici.

1 Visualizzare la schermata "Impostazioni del sistema".

- ➔ Per ulteriori informazioni vedere *Visualizzazione dello schermo per le impostazioni del sistema* a pagina 167.

2 Toccare [Volume].



Viene visualizzata la schermata "Impostazioni volume".

3 Toccare [+] o [-] per regolare il volume.



Personalizzazione delle preferenze

In questa schermata è possibile gestire le seguenti voci.

- **Guida**
Questa impostazione controlla il volume della guida vocale per la navigazione.
 - Se impostata su , la guida vocale è attivata. Se impostata su , la guida vocale è disattivata.
 - **Suoneria**
Questa impostazione controlla il volume dello squillo delle chiamate in arrivo.
 - **Voce telefono**
Questa impostazione controlla il volume della voce delle chiamate in arrivo.
 - Le regolazioni "**Suoneria**" e "**Voce telefono**" sono necessarie solo se il telefono cellulare dotato di tecnologia Bluetooth è collegato.
 - Il volume della sorgente AV può essere regolato mediante il pulsante **VOL (+/-)** o mediante Multi-controllo.
 - ➔ Per ulteriori informazioni vedere *Verifica dei nomi delle parti e delle funzioni* a pagina 14.
 - Toccando il tasto accanto a "**Bip**", l'impostazione viene modificata.
 - **On** (predefinito):
Viene emesso un segnale acustico.
 - **Off**:
Il segnale acustico viene disattivato.
 - Toccando il tasto accanto a "**Bip RV**", l'impostazione viene modificata.
 - Questa funzione è disponibile solo per AVIC-F40BT.
- A ogni tocco del tasto, le impostazioni cambiano.
- **On** (predefinito):
Il segnale acustico per il riconoscimento vocale è attivato.
 - **Off**:
Il segnale acustico per il riconoscimento vocale è disattivato.

4 Per completare l'impostazione, toccare [OK].

Modifica della schermata introduttiva preinstallata

È possibile modificare la schermata introduttiva con le altre immagini preinstallate nel sistema di navigazione.

1 Visualizzare la schermata "Impostazioni del sistema".

- ➔ Per ulteriori informazioni vedere *Visualizzazione dello schermo per le impostazioni del sistema* a pagina 167.

2 Toccare [Schermata introduz.].

Viene visualizzata la schermata "**Seleziona schermata d'avvio**".

3 Toccare l'immagine da utilizzare come schermata introduttiva scegliendo tra quelle in elenco.

L'immagine è visualizzata sullo schermo.

4 Toccare [OK].

L'immagine viene impostata come schermata introduttiva e viene visualizzata di nuovo la schermata "**Impostazioni del sistema**".

Impostazione della schermata introduttiva memorizzata nella scheda di memoria SD

È possibile modificare la schermata introduttiva con altre immagini memorizzate nella scheda di memoria SD. Copiare l'immagine scelta nella scheda di memoria SD e selezionare l'immagine da importare.

- ❑ Le immagini della schermata introduttiva devono essere nei seguenti formati:
 - File BMP o JPEG
 - Le dimensioni orizzontali e verticali consentite sono 2 592 pixel x 1 944 pixel o inferiori
 - Le dimensioni dei dati consentite sono 6 MB o inferiori
- ❑ Non è garantita la compatibilità con i file consentiti.
- ❑ Le immagini originali importate verranno memorizzate nella memoria integrata ma non è possibile garantire completamente la capacità di salvare tali immagini. Se i dati immagine originali vengono eliminati, inserire nuovamente la scheda di memoria SD e reimportare l'immagine originale.
- ❑ Il numero massimo di immagini, incluse le immagini nella memoria integrata, che possono essere importate e visualizzate nell'elenco è 200.

1 Creare una cartella nominata "Pictures" nella directory principale della scheda di memoria SD.

2 Memorizzare i file dell'immagine nella cartella "Pictures".

3 Inserire una scheda di memoria SD nell'apposito slot.

- Per informazioni sull'operazione, vedere *Inserimento ed espulsione di una scheda di memoria SD* a pagina 19.

4 Visualizzare la schermata "Impostazioni del sistema".

- Per ulteriori informazioni vedere *Visualizzazione dello schermo per le impostazioni del sistema* a pagina 167.

5 Toccare [Schermata introdutz.].

Viene visualizzata la schermata "Seleziona schermata d'avvio".

6 Toccare [Selez. da SD].

Viene visualizzata la schermata "Seleziona schermata d'avvio".

7 Toccare l'immagine da utilizzare come schermata introduttiva scegliendo tra quelle in elenco.

L'immagine è visualizzata sullo schermo.

8 Toccare [OK].

L'immagine viene impostata come schermata introduttiva e viene visualizzata di nuovo la schermata "Impostazioni del sistema".

- ❑ Le immagini importate dalla scheda di memoria SD vengono aggiunte all'elenco in "Seleziona schermata d'avvio".

Impostazione della telecamera di visione posteriore

Sono disponibili le due seguenti funzioni. La funzione telecamera di visione posteriore richiede una telecamera di visione posteriore acquistata separatamente (ad esempio ND-BC5). Per ulteriori informazioni, consultare il proprio rivenditore.

Telecamera di visione posteriore

Il sistema di navigazione dispone di una funzione che consente di passare automaticamente all'immagine a schermo intero della telecamera di visione posteriore installata nel veicolo. Quando la leva del cambio è in posizione di retromarcia (R), lo schermo passa automaticamente all'immagine a schermo intero della telecamera di visione posteriore.

Personalizzazione delle preferenze

Passaggio alla schermata "Assistente parcheggio"

Se si verificano le seguenti condizioni, toccare  sullo schermo della telecamera di visione posteriore per passare alla schermata "Assistente parcheggio".

- L'adattatore Bus per veicolo deve essere collegato.
 - Il veicolo deve essere dotato di sensore per il parcheggio.
- Per informazioni sulle operazioni, vedere *Visualizzazione delle informazioni di rilevamento ostacoli* a pagina 191.

Telecamera per la modalità di visione posteriore

La visione posteriore può essere visualizzata sempre (ad esempio, per controllare un rimorchio) come schermo frammentato in cui le informazioni sulla mappa vengono visualizzate parzialmente. Prestare attenzione, poiché con questa impostazione l'immagine della videocamera non è adattata allo schermo e una parte di quello che si riprende con la videocamera non è visibile.

- Per ulteriori informazioni vedere *Impostazione della telecamera di visione posteriore* nella pagina precedente.

ATTENZIONE

Pioneer consiglia l'utilizzo di una telecamera in grado di riprodurre immagini speculari; in caso contrario, l'immagine sullo schermo apparirà invertita.

- Verificare immediatamente se il display passa alla visualizzazione dell'immagine della telecamera di visione posteriore quando la leva del cambio è spostata sulla retromarcia (R) da un'altra posizione.
- Quando lo schermo passa all'immagine a schermo intero della telecamera di visione posteriore durante la guida normale, passare all'impostazione opposta in "Polarità".

1 Visualizzare la schermata "Impostazioni del sistema".

- Per ulteriori informazioni vedere *Visualizzazione dello schermo per le impostazioni del sistema* a pagina 167.

2 Toccare [Videocamera posteriore].

Viene visualizzata la schermata "Impostazioni videocamera posteriore".

3 Toccare [Videocamera].

In questo modo si cambia l'impostazione in "On".

- Se questa impostazione è "On" è possibile passare solo a "Vista Posteriore".

4 Toccare [Polarità] per selezionare la corretta impostazione della polarità.

Ad ogni tocco di [Polarità] si passa tra le seguenti polarità:

- **Batteria:** se la polarità del cavetto collegato è positiva mentre la leva del cambio è in posizione di retromarcia (R)
- **Massa:** se la polarità del cavetto collegato è negativa mentre la leva del cambio è in posizione di retromarcia (R)

Regolazione delle posizioni di risposta del pannello tattile (calibrazione del pannello tattile)

Se i tasti del pannello tattile deviano dalla posizione corrispondente al punto effettivo di tocco occorre regolare le posizioni di risposta del pannello stesso.

- Non utilizzare uno strumento affilato appuntito come una penna a sfera o meccanica, che potrebbe danneggiare lo schermo.

1 Visualizzare la schermata "Impostazioni del sistema".

- Per ulteriori informazioni vedere *Visualizzazione dello schermo per le impostazioni del sistema* a pagina 167.

2 Toccare [Calibrazione schermo].

Viene visualizzato un messaggio che chiede di confermare l'inizio del processo di calibrazione.

3 Toccare delicatamente il centro del segno + visualizzato sullo schermo.

Il bersaglio indica l'ordine.

Dopo aver toccato tutti i segni, i dati relativi alla posizione regolata vengono salvati.

- ❑ Non spegnere il motore durante il salvataggio dei dati relativi alla posizione regolata.
- Premendo il pulsante **MODE**, si ritorna alla posizione di regolazione precedente.
- Tenendo premuto il pulsante **MODE**, la regolazione viene annullata.

Impostazione del colore di illuminazione

È possibile selezionare il colore di illuminazione tra 8 diversi colori. Inoltre, è possibile cambiare questi 8 colori in sequenza.

Selezionare il colore tra quelli disponibili

1 Visualizzare la schermata "Impostazioni del sistema".

- ➔ Per ulteriori informazioni vedere *Visualizzazione dello schermo per le impostazioni del sistema* a pagina 167.

2 Toccare [Colore illuminazione].

Viene visualizzata la schermata "Colore illuminazione".

3 Toccare il colore desiderato.



Opzioni disponibili:

- Tasti colorati: seleziona il colore preimpostato
- **Memoria 1/Memoria 2**: colori registrati in memoria
 - ➔ Per ulteriori informazioni vedere *Creazione di colori definiti dall'utente e registrazione in memoria* in questa pagina.
- **Scansione**: cambia gradualmente in sequenza otto colori predefiniti.
- **Eco**: i colori cambiano da bianco a rosso, ambra, giallo, verde e blu man mano che il numero di punti in "Punteggio Eco" aumenta.
 - ❑ L'illuminazione si accende di bianco quando "Punteggio Eco" è impostato a "Off" o quando non è impostato alcun itinerario.

Creazione di colori definiti dall'utente e registrazione in memoria

È possibile creare un colore definito dall'utente e impostarlo come colore di illuminazione.

1 Visualizzare la schermata "Impostazioni del sistema".

- ➔ Per ulteriori informazioni vedere *Visualizzazione dello schermo per le impostazioni del sistema* a pagina 167.

2 Toccare [Colore illuminazione].

Viene visualizzata la schermata "Colore illuminazione".

3 Toccare [Pers.].

Viene visualizzata la schermata "Colore illuminazione".

- ❑ Quando si imposta [Scansione] non è possibile selezionare [Pers.].

Personalizzazione delle preferenze

4 Toccare [+] o [-] per regolare le componenti cromatiche del rosso, verde e blu e creare così un colore preferito.



Osservare l'illuminazione dei tasti hardware mentre si regola il colore.

Ogni volta che si tocca [+] o [-] si incrementa o si riduce il valore della voce selezionata. All'aumentare o al diminuire del valore viene visualizzato da +31 a +00.

- ❑ Non è possibile memorizzare un'impostazione con tutti i valori impostati su "+00".

5 Toccare [Memoria 1] o [Memoria 2] per registrarvi il colore di illuminazione appena creato.

6 Toccare [OK] per tornare alla schermata precedente.

Verifica delle informazioni di versione

1 Visualizzare la schermata "Impostazioni del sistema".

- ➔ Per ulteriori informazioni vedere *Visualizzazione dello schermo per le impostazioni del sistema* a pagina 167.

2 Toccare [Informazioni di servizio].

Viene visualizzata la schermata "Schermata informazioni sull'assistenza".

3 Verificare le informazioni di versione.

Inversione del display di stato del controllo climatico

Se il display di sinistra/destra della schermata di stato del controllo climatico non corrispon-

de a quello del veicolo, il display può essere invertito.

- ❑ Per configurare questa impostazione, l'adattatore Bus per veicolo deve essere collegato.
- ➔ Per informazioni sulle operazioni, vedere *Visualizzazione dello stato di funzionamento del pannello di controllo climatico* a pagina 191.

1 Visualizzare la schermata "Impostazioni del sistema".

- ➔ Per ulteriori informazioni vedere *Visualizzazione dello schermo per le impostazioni del sistema* a pagina 167.

2 Toccare [Visualizz. inv. AC].

A ogni tocco del tasto, le impostazioni cambiano.

- **Off** (predefinito):
Il display di stato del controllo climatico non è invertito.
- **On**:
Il display di stato del controllo climatico è invertito.

Selezione del video per il display posteriore

- ❑ Questa funzione è disponibile solo per AVIC-F40BT.

Questa impostazione è fissa su "Mirror AV" per AVIC-F940BT e AVIC-F840BT.

È possibile scegliere se mostrare la stessa immagine dello schermo anteriore o se mostrare la sorgente selezionata sul display posteriore.

1 Visualizzare la schermata delle operazioni audio-video.

- ➔ Per informazioni sulle operazioni, vedere *Visualizzazione della schermata delle operazioni audio-video* a pagina 83.

2 Toccare sul margine sinistro dello schermo.

- L'aspetto di questo tasto cambia secondo l'impostazione corrente.
- Durante la ricezione da parte del sintonizzatore di un annuncio di emergenza, un notiziario sul traffico o un notiziario, l'impostazione corrente non può essere modificata.

Ogni volta che si tocca  le impostazioni cambiano come segue:

- **Mirror AV:** il video sullo schermo anteriore dell'unità di navigazione viene trasmesso al display posteriore
- **DISC:** il video e l'audio del DVD vengono trasmessi al display posteriore
- **iPod:** il video e l'audio dell'iPod vengono trasmessi al display posteriore
- **AV1:** il video e l'audio di **AV1** vengono trasmessi al display posteriore
- **AV2:** il video e l'audio di **AV2** vengono trasmessi al display posteriore
- Se viene selezionato "**Mirror AV**", vengono applicate le seguenti restrizioni al display posteriore.
 - Se si seleziona "**Vista Posteriore**" nella visualizzazione della mappa, non viene visualizzato nulla.
 - L'audio non può essere trasmesso al display posteriore.
 - L'immagine video non viene emessa durante la riproduzione dei file video sulla periferica di archiviazione esterna (USB, SD).
- Se viene selezionato "**DISC**", viene applicata la seguente restrizione al display posteriore.
 - Se nel lettore DVD integrato è inserito un CD o un disco MP3/WMA/AAC, viene riprodotto solo l'audio.
- Se viene selezionato "**iPod**", viene applicata la seguente restrizione al display posteriore.
 - L'immagine video e l'audio vengono trasmessi solo quando l'impostazione corrispondente su "**Ingresso AV1**" è "**iPod**".
- Se viene selezionato "**AV1**" o "**AV2**", vengono applicate le seguenti restrizioni al display posteriore.

- L'immagine video e l'audio vengono trasmessi solo quando "**AV1**" o "**AV2**" dispone sia della funzione video che audio.
- L'immagine video e l'audio vengono trasmessi solo quando l'impostazione corrispondente su "**Ingresso AV1**" o "**Ingresso AV2**" è "**Video**". 

Regolazione dell'immagine

ATTENZIONE

Per motivi di sicurezza, non è possibile utilizzare queste funzioni di navigazione mentre il veicolo è in movimento. Per abilitare queste funzioni, è necessario fermarsi in un posto sicuro e innestare il freno di stazionamento. Consultare le Informazioni importanti per l'utente (un manuale a parte).

È possibile regolare l'immagine di ogni sorgente e telecamera di visione posteriore.

1 Tenere premuto il pulsante **MODE**.

Viene visualizzata la schermata "**Regolazione immagine**".

2 Toccare **[+]** o **[-]** per regolare la voce desiderata.



- **Luminosità:** regola l'intensità del nero.
- **Contrasto:** regola il contrasto.
- **Colore:** regola la saturazione del colore.
- **Temp. Colore:** regola la sfumatura di colore (quale colore è accentuato, rosso o blu).
- **Attenuazione:** regola la luminosità dello schermo.
- Toccando **[Videocamera]** si passa alla schermata di regolazione dell'immagine per la telecamera di visione posteriore.

Personalizzazione delle preferenze

- ❑ Toccando **[Fonte]** mentre si regola l'immagine della telecamera di visione posteriore si torna alla schermata precedente.
- ❑ Le regolazioni di "**Luminosità**" e "**Contrasto**" vengono memorizzate separatamente quando i fari del veicolo sono spenti (diurno) e quando sono accesi (notturno). Il passaggio tra queste impostazioni avviene automaticamente in relazione all'accensione o spegnimento dei fari.
- ❑ La regolazione di "**Attenualuce**" viene memorizzata separatamente quando i fari del veicolo sono spenti (diurno) e quando sono accesi (notturno). Il passaggio di "**Attenualuce**" avviene automaticamente solo quando il valore notturno è inferiore del valore diurno.
- ❑ Non è possibile regolare "**Colore**" per la sorgente senza uno schermo video e della mappa di navigazione.
- ❑ Il contenuto dell'impostazione può essere memorizzato separatamente per la schermata seguente e l'immagine video.
 - **Sorgente audio**
 - **AM/FM/CD/ROM/iPod** (musica)/**SD** (audio)/**USB** (audio)/**Bluetooth audio**/schermata sorgente non attiva/schermate menu/altro
 - **Sorgente video**
 - **AV1** e **iPod** (video)
 - **DVD-V** e **DivX**
 - **SD** (video) e **USB** (video)
 - **AV2** (video)
 - Immagine della telecamera di visione posteriore
 - ❑ Con AVIC-F840BT, **AV2** non è disponibile. Mentre AVIC-F840BT mostra "**AV Input**" come "**Ingresso AV1**".
- **Schermata della mappa**
 - ❑ La regolazione dell'immagine potrebbe non essere disponibile per alcune telecamere di visione posteriore.
 - ❑ A causa delle caratteristiche dello schermo LCD, la regolazione dello schermo potrebbe risultare impossibile a basse temperature.

3 Toccare **[+]** o **[-]** per regolare la voce desiderata.

Ogni volta che si tocca **[+]** o **[-]** si incrementa o si riduce il livello della voce desiderata.

4 Toccare **[5]**.

Viene visualizzata di nuovo la schermata precedente. **[■]**

Visualizzazione dello schermo per le impostazioni del sistema AV

1 Premere il pulsante HOME per visualizzare la schermata "Menu top".

2 Toccare **[Impostazioni]**.



Viene visualizzata la schermata "**Menu impostazioni**".

3 Toccare **[Impostazioni AV]**.



Viene visualizzato il menu "**Impostazioni sistema AV**".

4 Toccare la voce per cui si desidera modificare l'impostazione.



- Toccando **[S]**, si ritorna alla schermata precedente.

Impostazione dell'ingresso video 1 (AV1)

Questa impostazione è abilitata in base al componente collegato.

- ☐ Questa impostazione si applica all'ingresso mini-spinotto.

1 Visualizzare la schermata "Impostazioni sistema AV".

- Per ulteriori informazioni vedere *Visualizzazione dello schermo per le impostazioni del sistema AV* nella pagina precedente.

2 Toccare [Ingresso AV1].

Ogni volta che si tocca **[Ingresso AV1]**, le impostazioni cambiano come segue:

- **iPod:** iPod collegato con il cavo di interfaccia USB per iPod (CD-IU51V) (venduto separatamente)
- **Video:** componente video esterno
- **Off:** nessun componente video collegato.
- ☐ AVIC-F840BT mostra "AV Input" come "Ingresso AV1".
- ☐ Utilizzare "Ingresso AV1" quando, come componente video esterno, si collega CD-RM10 (venduto separatamente).

Impostazione dell'ingresso video 2 (AV2)

- ☐ Questa funzione è disponibile per AVIC-F40BT e AVIC-F940BT.

Questa impostazione è abilitata in base al componente collegato.

- ☐ Questa impostazione si applica agli ingressi RCA (AUDIO INPUT e VIDEO INPUT) sul retro del sistema.

1 Visualizzare la schermata "Impostazioni sistema AV".

- Per ulteriori informazioni vedere *Visualizzazione dello schermo per le impostazioni del sistema AV* nella pagina precedente.

2 Toccare [Ingresso AV2].

Ogni volta che si tocca **[Ingresso AV2]**, le impostazioni cambiano come segue:

- **Off:** nessun componente video collegato.
- **Video:** componente video esterno

Modifica della modalità schermo panoramico

- ☐ Durante la selezione di una sorgente AV con video è possibile regolare solo "Modalità Wide".

1 Visualizzare la schermata "Impostazioni sistema AV".

- Per ulteriori informazioni vedere *Visualizzazione dello schermo per le impostazioni del sistema AV* nella pagina precedente.

2 Toccare [Modalità Wide].

Ogni volta che si tocca **[Modalità Wide]**, le impostazioni cambiano come segue:

- **Completo (completo)**
L'immagine in formato 4:3 viene estesa solo in direzione orizzontale, consentendo la visione delle immagini TV in 4:3 (immagini normali) senza alcuna omissione.
- **Cinema (cinema)**
L'immagine viene estesa con la stessa proporzione di "Completo" o "Zoom" in direzione orizzontale e con una proporzione intermedia tra "Completo" e "Zoom" in direzione verticale; ideale per un'immagine in formato cinema (immagine panoramica) in cui le didascalie sono all'esterno del riquadro.

Personalizzazione delle preferenze

- **Zoom (zoom)**

L'immagine in formato 4:3 viene estesa con la stessa proporzione in verticale e orizzontale; ideale per un'immagine in formato cinema (immagine panoramica).

- **Normale (normale)**

L'immagine in formato 4:3 viene visualizzata normalmente, senza modificarne in alcun modo le proporzioni.

- ❑ Per ciascuna sorgente video è possibile memorizzare diverse impostazioni.
- ❑ Le stesse impostazioni sono applicate automaticamente per i seguenti raggruppamenti.
 - **DVD-V e DivX**
 - **AV1 e AV2**
 - ❑ Con AVIC-F840BT, **AV2** non è disponibile. Mentre AVIC-F840BT mostra "**AV Input**" come "**Ingresso AV1**".
- ❑ Durante la visione di video, selezionare una modalità di schermo panoramico appropriata che corrisponda al rapporto d'aspetto originale per vederlo comodamente.
- ❑ Si tenga presente che l'uso di questo sistema per scopi commerciali o pubblici potrebbe costituire una violazione dei diritti d'autore protetti dalla legge sul copyright.
- ❑ Gli elementi seguenti vengono sempre visualizzati a "**Completo**".
 - Schermata della mappa
 - Immagine della telecamera di visione posteriore
 - Schermo di un'applicazione disponibile per la **Advanced App Mode**

Impostazione dell'uscita posteriore

L'uscita posteriore del sistema di navigazione può essere usata per il collegamento di un diffusore a banda larga o di un subwoofer. Se si imposta "**Altop. Poster.**" su "**Sub.W**", è possibile collegare il cavetto del diffusore posteriore direttamente a un subwoofer senza la necessità di un amplificatore ausiliario.

Inizialmente, il sistema di navigazione è impo-

stato per il collegamento di un diffusore posteriore a banda larga ("**Completo**").

- ❑ L'uscita dei cavi dei diffusori posteriori e l'uscita posteriore RCA passano simultaneamente a questa impostazione (se si utilizza il prodotto senza uscita posteriore RCA, questa impostazione si applica ai soli cavi dei diffusori posteriori).
- ❑ È possibile impostare "**Altop. Poster.**" solo quando la sorgente selezionata è "**Off**".
- ❑ AVIC-F840BT non è compatibile con il cablaggio di collegamento diretto del subwoofer ai cavi dei diffusori posteriori. Utilizzare sempre l'impostazione con "**Completo**".

1 Visualizzare la schermata "Impostazioni sistema AV".

- Per ulteriori informazioni vedere *Visualizzazione dello schermo per le impostazioni del sistema AV* a pagina 177.

2 Toccare [Altop. Poster.].

A ogni tocco di [Altop. Poster.], le impostazioni cambiano come segue:

- **Completo**
Se non è collegato un subwoofer all'uscita posteriore, selezionare "**Completo**".
- **Sub.W**
Se è collegato un subwoofer all'uscita posteriore, selezionare "**Sub.W**".

Cambiamento dell'impostazione di pre-uscita

ATTENZIONE

Verificare che l'impostazione di uscita di "Pre-out" corrisponda a quella del diffusore collegato.

- Questa funzione è disponibile solo per AVIC-F840BT.

È possibile modificare l'impostazione di uscita della pre-uscita di questo sistema di navigazione con il subwoofer o il diffusore posteriore.

- È possibile impostare "Pre-out" solo quando la sorgente selezionata è "Off".
- Se si imposta "Altop. Poster." su "Sub.W", non è possibile utilizzare l'impostazione di "Pre-out".

1 Visualizzare la schermata "Impostazioni sistema AV".

- Per ulteriori informazioni vedere *Visualizzazione dello schermo per le impostazioni del sistema AV* a pagina 177.

2 Toccare [Pre-out].

Ogni volta che si tocca [Pre-out] le impostazioni cambiano come segue:

- **Sub.W** (predefinito):
Se un subwoofer è collegato alle uscite di pre-uscita (SWL, SWR), selezionare "Sub.W".
- **Post**
Se il diffusore posteriore è collegato alle uscite di pre-uscita (SWL, SWR), selezionare "Post".

Temporizzazione di disattivazione/attenuazione dell'audio

È possibile disattivare il volume della sorgente AV o attenuare il segnale in uscita.

- Anche se questa impostazione si trova su "Off", il sistema di navigazione disattiverà l'audio o attenuerà il volume della sorgente AV quando il segnale di muto viene trasmesso mediante il cavetto MUTE.

1 Visualizzare la schermata "Impostazioni sistema AV".

- Per ulteriori informazioni vedere *Visualizzazione dello schermo per le impostazioni del sistema AV* a pagina 177.

2 Toccare [Silenzioso].

A ogni tocco di [Silenzioso], le impostazioni cambiano come segue:

AVIC-F40BT

- **Guida/Tel/VR**: il volume viene disattivato o attenuato nelle seguenti condizioni.
 - Quando viene riprodotta la guida vocale.
 - Quando si utilizza un telefono cellulare collegato con tecnologia Bluetooth (composizione, conversazione, chiamata in arrivo).
 - Quando è attivata la modalità di riconoscimento vocale.
- **Tel/VR**: il volume viene disattivato o attenuato nelle seguenti condizioni.
 - Quando si utilizza un telefono cellulare collegato con tecnologia Bluetooth (composizione, conversazione, chiamata in arrivo).
 - Quando è attivata la modalità di riconoscimento vocale.
- **Off**: il volume rimane invariato.

AVIC-F940BT, AVIC-F840BT

- **Guida/Tel**: il volume viene disattivato o attenuato nelle seguenti condizioni.
 - Quando viene riprodotta la guida vocale.
 - Quando si utilizza un telefono cellulare collegato con tecnologia Bluetooth (composizione, conversazione, chiamata in arrivo).
- **Tel**: il volume viene disattivato o attenuato quando si utilizza un telefono cellulare collegato con tecnologia Bluetooth (composizione, conversazione, chiamata in arrivo).
- **Off**: il volume rimane invariato.
- L'audio della sorgente AV ritorna normale quando l'azione corrispondente termina.

Personalizzazione delle preferenze

Selezione del livello di disattivazione/attenuazione dell'audio

È possibile selezionare il livello di disattivazione/attenuazione dell'audio di "Silenzioso".

Questa impostazione ha effetto anche sul segnale silenziato ricevuto attraverso il cavetto Silenzioso collegato all'unità di navigazione.

- Questo menu non è disponibile quando la sorgente AV è "Off".

1 Visualizzare la schermata "Impostazioni sistema AV".

- Per ulteriori informazioni vedere *Visualizzazione dello schermo per le impostazioni del sistema AV* a pagina 177.

2 Toccare [Livello attenuaz.].

A ogni tocco di [Livello attenuaz.], le impostazioni cambiano come segue:

- **20dB**: il volume diventa 1/10.
- **10dB**: il volume diventa 1/3.
- **Tutto**: il volume diventa 0.

- Quando si seleziona "Tutto", non sono possibili regolazioni dell'audio mentre il suono è disattivato.
- Quando si seleziona "20dB" o "10dB", non sono possibili regolazioni dell'audio mentre il suono è attenuato.
- L'audio della sorgente AV ritorna normale quando l'azione corrispondente termina.
- Anche quando si riceve un segnale silenziato dal cavetto Silenzioso collegato all'unità di navigazione, non è possibile disattivare o attenuare l'audio della guida vocale.

Passaggio alla ricerca automatica PI

Il sistema di navigazione può ricercare automaticamente una stazione diversa con la stessa programmazione, anche durante il richiamo delle stazioni preselezionate.

- È possibile impostare "Auto PI" solo quando la sorgente selezionata è "Off".

1 Visualizzare la schermata "Impostazioni sistema AV".

- Per ulteriori informazioni vedere *Visualizzazione dello schermo per le impostazioni del sistema AV* a pagina 177.

2 Toccare [Auto PI].

A ogni tocco di [Auto PI], le impostazioni cambiano come segue:

- **Off** (predefinito):
Disattiva la funzione di ricerca automatica PI.
- **On**:
Attiva la funzione di ricerca automatica PI.

Impostazione dell'incremento di sintonizzazione FM

Normalmente l'incremento di sintonizzazione FM impiegato dalla sintonizzazione con ricerca è 50 kHz. Quando "AF" o "TA" è attivo, l'incremento di sintonizzazione cambia automaticamente a 100 kHz, ma è possibile impostare l'incremento di sintonizzazione su 50 kHz quando "AF" o "TA" è attivo.

- È possibile impostare "Passo FM" solo quando la sorgente selezionata è "Off".

1 Visualizzare la schermata "Impostazioni sistema AV".

- Per ulteriori informazioni vedere *Visualizzazione dello schermo per le impostazioni del sistema AV* a pagina 177.

2 Toccare [Passo FM].

Ogni volta che si tocca [Passo FM] mentre la funzione "AF" o "TA" è attiva si imposta l'intervallo di sintonizzazione FM tra 50 kHz e 100 kHz.

- L'incremento di sintonizzazione rimane a 50 kHz durante la sintonizzazione manuale.

Visualizzazione del codice di registrazione dei contenuti DivX VOD

Per riprodurre i contenuti DivX VOD (acronimo di "video on demand" o video a richiesta) con questo sistema di navigazione, è necessario innanzitutto registrare l'unità stessa presso il fornitore dei contenuti DivX VOD. Questa operazione consiste nel generare un codice di registrazione DivX VOD da inviare al fornitore.

- ❑ Questa funzione è disponibile quando la sorgente selezionata è **CD, ROM, DivX o DVD-V**.

1 Visualizzare la schermata "Impostazioni sistema AV".

- ➔ Per ulteriori informazioni vedere *Visualizzazione dello schermo per le impostazioni del sistema AV* a pagina 177.

2 Toccare [DivX® VOD].

Viene visualizzata la schermata nella quale scegliere di visualizzare un codice di registrazione o di cancellazione.

- ❑ Se è già stato attivato un codice di registrazione, non è possibile visualizzarlo.

3 Toccare [Codice registrazione].

Viene visualizzato il proprio codice di registrazione a 10 cifre.

- ❑ Prendere nota del codice, in quanto sarà richiesto per la registrazione presso il fornitore di contenuti DivX VOD.

Visualizzazione del codice di cancellazione dei contenuti DivX VOD

Un codice di registrazione registrato con un codice di cancellazione può essere annullato.

- ❑ Questa funzione è disponibile quando la sorgente selezionata è **CD, ROM, DivX o DVD-V**.

1 Visualizzare la schermata "Impostazioni sistema AV".

- ➔ Per ulteriori informazioni vedere *Visualizzazione dello schermo per le impostazioni del sistema AV* a pagina 177.

2 Toccare [DivX® VOD].

Viene visualizzata la schermata nella quale scegliere di visualizzare un codice di registrazione o di cancellazione.

- ❑ Se non è stato ancora attivato un codice di registrazione, il codice di cancellazione non viene visualizzato.

3 Toccare [Cod. annull. registr.].

Viene visualizzato il proprio codice di cancellazione a 8 cifre.

- ❑ Prendere nota del codice, in quanto sarà richiesto per la cancellazione presso il fornitore di contenuti DivX VOD.

Selezione del metodo di connessione dello smartphone

Affinché sia possibile utilizzare l'applicazione dello smartphone nel sistema di navigazione, è necessario selezionare il metodo di connessione dello smartphone.

- ➔ Per ulteriori informazioni vedere *Procedura di avvio* a pagina 140. ▣

Visualizzazione dello schermo per le impostazioni dell'audio AV

1 Premere il pulsante HOME per visualizzare la schermata "Menu top".

Personalizzazione delle preferenze

2 Toccare [Impostazioni].



Viene visualizzata la schermata "Menu impostazioni".

3 Toccare [Suono AV].



Viene visualizzata la schermata "Impostazioni suono AV".

- Non è possibile eseguire regolazioni nelle seguenti situazioni:
 - La sorgente AV è "Off".
 - Durante la disattivazione/attenuazione dell'audio

4 Toccare la voce per cui si desidera modificare l'impostazione.



- Toccando , si ritorna alla schermata precedente.

Uso della regolazione del bilanciamento

È possibile selezionare un'impostazione di dissolvenza/bilanciamento in grado di offrire un ambiente di ascolto ideale per tutti i posti occupati del veicolo.

1 Visualizzare la schermata "Impostazioni suono AV".

- ☞ Per ulteriori informazioni vedere *Visualizzazione dello schermo per le impostazioni dell'audio AV* nella pagina precedente.

2 Toccare [FAD/BAL].

Se "Sub.W" è selezionato in "Altop. Poster.", viene visualizzato [Bilanciam.] anziché [FAD/BAL] e non è possibile regolare il bilanciamento anteriore/posteriore dei diffusori.

- ☞ Per ulteriori informazioni vedere *Impostazione dell'uscita posteriore* a pagina 179.

3 Toccare [▲] o [▼] per regolare il bilanciamento anteriore/posteriore dei diffusori.

Ogni volta che si tocca [▲] o [▼], il bilanciamento anteriore/posteriore dei diffusori si sposta tra la parte anteriore e quella posteriore. Mentre il bilanciamento anteriore/posteriore dei diffusori si sposta dalla parte anteriore a quella posteriore, vengono visualizzate le indicazioni da "Avanti: 15" a "Post: 15". Se si utilizza un impianto a due diffusori, impostare "Avanti:" e "Post:" su "0".

4 Toccare [◀] o [▶] per regolare il bilanciamento sinistro/destro dei diffusori.

Ogni volta che si tocca [◀] o [▶], il bilanciamento sinistro/destro dei diffusori si sposta tra la parte sinistra e quella destra.



Mentre il bilanciamento sinistro/destro dei diffusori si sposta da sinistra a destra, vengono visualizzate le indicazioni da "Sx: 15" a "Destra: 15".

Uso dell'equalizzatore

L'equalizzatore consente di regolare l'equalizzazione per soddisfare le caratteristiche acustiche interne del veicolo.

Richiamo delle curve di equalizzazione

In qualsiasi momento è possibile richiamare una delle sette curve di equalizzazione memorizzate. Di seguito è riportato un elenco delle curve di equalizzazione:

Curva di equalizzazione

S.Bass (Super Bass) è una curva in cui vengono potenziati solo i toni più bassi.

Potente è una curva in cui vengono potenziati i toni alti e bassi.

Naturale è una curva in cui vengono leggermente potenziati i toni alti e bassi.

Vocale è una curva in cui vengono potenziati i toni medi, tipici della voce umana.

Piatto è una curva piatta che non potenzia alcun tipo di tono.

Pers1 è una curva di equalizzazione personalizzabile dall'utente. Per ogni sorgente è possibile creare una diversa curva personalizzata.

Pers2 è una curva di equalizzazione personalizzabile dall'utente. Se si seleziona questa curva, l'effetto si riflette su tutte le sorgenti AV.

- Se si seleziona "Piatto", non viene apportata alcuna aggiunta o correzione al suono. Ciò è utile per controllare l'effetto delle curve di equalizzazione passando alternativamente tra "Piatto" e una curva di equalizzazione impostata.
- Non è possibile selezionare "Pers1" e "Pers2" se "EQ auto" è impostato su "On".
 - Per ulteriori informazioni vedere *Utilizzo dell'equalizzazione automatica* nella pagina seguente.

1 Visualizzare la schermata "Impostazioni suono AV".

- Per ulteriori informazioni vedere *Visualizzazione dello schermo per le impostazioni dell'audio AV* a pagina 182.

2 Toccare [EQ].



3 Toccare l'equalizzatore desiderato.



- Se **EQ auto** è stato impostato su "On", compare un'immagine corrispondente a ciascuna curva di equalizzazione selezionata.

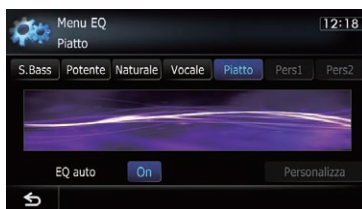

- Per informazioni sulle operazioni, vedere *Regolazione automatica della curva di equalizzazione (Auto EQ)* a pagina 186.

Personalizzazione delle preferenze

Personalizzazione delle curve di equalizzazione

La curva di equalizzazione attualmente selezionata può essere regolata come si desidera. Le regolazioni possono essere fatte tramite un equalizzatore grafico a 8 bande.

- Questa funzione non è disponibile quando "EQ auto" è "On".
 - ➔ Per ulteriori informazioni vedere *Utilizzo dell'equalizzazione automatica* in questa pagina.

Differenza tra "Pers1" e "Pers2"

- Per ogni sorgente è possibile creare una diversa curva personalizzata "Pers1". Se si apportano modifiche quando è selezionata una curva "S.Bass" (Super Bass), "Potente", "Naturale", "Vocale", "Piatto" o "Pers1", le impostazioni della curva di equalizzazione saranno memorizzate in "Pers1".
- È possibile creare una curva "Pers2" comune a tutte le sorgenti. Se vengono eseguite delle regolazioni quando è selezionata la curva "Pers2", la stessa curva "Pers2" sarà aggiornata.
- La curva "Pers1" viene applicata a ciascuna delle sorgenti selezionate, ma è possibile applicare la stessa curva alle seguenti sorgenti.
 - AM e FM
 - AV1 e AV2
 - CD, ROM, DVD-V e DivX
 - SD e USB
 - Audio (audio Bluetooth) e aha (connessione Bluetooth)
 - iPod e aha (iPhone)
- Con AVIC-F840BT, AV2 non è disponibile. Mentre AVIC-F840BT mostra "AV Input" come "Ingresso AV1".
- Tra iPod e USB è possibile memorizzare una curva diversa.

1 Visualizzare la schermata "Impostazioni suono AV".

- ➔ Per ulteriori informazioni vedere *Visualizzazione dello schermo per le impostazioni dell'audio AV* a pagina 182.

2 Toccare [EQ].

3 Toccare uno dei tasti per selezionare una curva da utilizzare come base per la personalizzazione.

4 Toccare [Personalizza].

5 Toccare la frequenza di cui si desidera regolare il livello.



6 Toccare [▲] o [▼] per regolare il livello della banda di equalizzazione.

Ogni volta che si tocca [▲] o [▼], si incrementa o si riduce il livello della banda di equalizzazione.

Utilizzo dell'equalizzazione automatica

È possibile impostare l'equalizzazione automatica per adattarla alle caratteristiche acustiche del veicolo. Per utilizzare questa funzione, le caratteristiche acustiche del veicolo devono essere misurate in anticipo.

- ➔ Per informazioni sulle operazioni, vedere *Regolazione automatica della curva di equalizzazione (Auto EQ)* nella pagina seguente.
- Per regolare manualmente la curva di equalizzazione, impostare "EQ auto" su "Off".

1 Visualizzare la schermata "Impostazioni suono AV".

- ➔ Per ulteriori informazioni vedere *Visualizzazione dello schermo per le impostazioni dell'audio AV* a pagina 182.

2 Toccare [EQ].

3 Toccare il tasto accanto a "EQ auto" per attivare o disattivare l'equalizzazione automatica.

4 Selezionare una curva di equalizzazione.

Regolazione automatica della curva di equalizzazione (Auto EQ)

Misurando le caratteristiche acustiche del veicolo, è possibile regolare la curva di equalizzazione automaticamente per adattarla all'interno del veicolo.



AVVERTENZA

Dai diffusori può essere emesso un tono alto (rumore) quando si misurano le caratteristiche acustiche del veicolo. Non eseguire mai la misurazione Auto EQ durante la guida.



ATTENZIONE

- Verificare accuratamente le condizioni prima di eseguire la misurazione Auto EQ in quanto i diffusori possono danneggiarsi se eseguita con le seguenti condizioni:
 - Quando i diffusori non sono collegati correttamente (ad esempio, quando un diffusore posteriore è collegato come uscita subwoofer).
 - Quando un diffusore è collegato a un amplificatore di potenza con uscita maggiore rispetto alla capacità massima di potenza del diffusore.
- Se il microfono per la misurazione acustica (venduto separatamente) non è posizionato in un luogo adeguato, il tono di misurazione può diventare alto e la misurazione può impiegare molto tempo con conseguente consumo delle batterie. Assicurarsi di posizionare il microfono nella posizione specificata.

Prima di attivare la funzione Auto EQ

- Eseguire la funzione Auto EQ in un posto che sia più tranquillo possibile, con il motore e l'aria condizionata del veicolo spenti. Inoltre, togliere l'alimentazione ai telefoni in auto e ai telefoni cellulari nel veicolo o rimuoverli dal veicolo prima di eseguire l'Auto EQ. Suoni diversi dal tono di misurazione (suoni circostanti, suono del motore, suonerie del telefono, ecc.) possono impedire la corretta misurazione delle caratteristiche acustiche del veicolo.
- Assicurarsi di eseguire l'Auto EQ utilizzando il microfono per la misurazione acustica

(venduto separatamente). L'utilizzo di un altro microfono può impedire la misurazione o portare a una misurazione non corretta delle caratteristiche acustiche del veicolo.

- Per eseguire l'Auto EQ, i diffusori anteriori devono essere collegati.
- Quando questo sistema di navigazione è collegato a un amplificatore di potenza con controllo del livello di immissione, l'Auto EQ può non essere eseguito se il livello di immissione dell'amplificatore di potenza è impostato al di sotto del livello standard.
- Se questo sistema di navigazione è collegato a un amplificatore di potenza con LPF, disattivare l'LPF prima di eseguire l'Auto EQ. Inoltre, impostare la frequenza di taglio per l'LPF integrato di un subwoofer attivo alla frequenza più elevata.
- La distanza è stata calcolata mediante computer per fornire un ritardo ottimale per assicurare risultati accurati. Non modificare questo valore.
 - Il riverbero acustico all'interno del veicolo è forte e si verifica un ritardo.
 - L'LPF sui subwoofer attivi o sugli amplificatori esterni ritarda i suoni più bassi.
- Se durante la misurazione si verifica un errore, compare un messaggio e la misurazione viene annullata. Controllare quanto segue prima di effettuare la misurazione delle caratteristiche acustiche del veicolo.
 - Diffusori anteriori (sinistra/destra)
 - Diffusori posteriori (sinistra/destra)
 - Rumore
 - Microfono per la misurazione acustica (venduto separatamente)
 - Batteria scarica

Esecuzione di Auto EQ

- Auto EQ modifica le impostazioni audio come segue:
 - "EQ auto" è impostato su "On" nella schermata "Menu EQ".
 - ➔ Per ulteriori informazioni vedere *Utilizzo dell'equalizzazione automatica* nella pagina precedente.
 - Le impostazioni di dissolvenza/bilanciamento ritornano alla posizione centrale.

Personalizzazione delle preferenze

- Per ulteriori informazioni vedere *Uso della regolazione del bilanciamento* a pagina 183.
- La curva di equalizzazione passa su "Piatto".
 - Per ulteriori informazioni vedere *Uso dell'equalizzatore* a pagina 184.
- I diffusori anteriori e posteriori verranno regolati automaticamente a un'impostazione filtro passa-alto.
- Le impostazioni precedenti di Auto EQ verranno sovrascritte.
- Per gli utenti di AVIC-F40BT
 - Non premere il pulsante ▲ per aprire o chiudere il pannello durante l'utilizzo del microfono.

1 Fermare il veicolo in un luogo tranquillo, chiudere tutte le porte, i finestrini e il tettuccio, quindi spegnere il motore.

Se si lascia il motore acceso, il rumore del motore può impedire una corretta misurazione Auto EQ.

- Se vengono rilevate restrizioni di guida durante la misurazione, la misurazione viene annullata.

2 Fissare il microfono per la misurazione acustica (venduto separatamente) al centro del poggiatesta del lato guidatore, rivolto in avanti.

L'Auto EQ può cambiare a seconda di dove si posiziona il microfono. Se si desidera, posizionare il microfono sul lato passeggero ed eseguire l'Auto EQ.

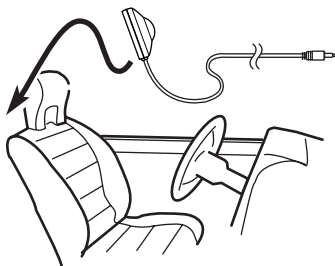

3 Impostare l'interruttore di accensione su ON o ACC.

Se l'aria condizionata o il sistema di riscaldamento del veicolo sono accesi, spegnerli. Il ru-

more dalla ventola dell'aria condizionata o dal sistema di riscaldamento può impedire una corretta misurazione Auto EQ.

4 Passare la sorgente AV su "Off".

- Per informazioni sulle operazioni, vedere *Visualizzazione della schermata delle operazioni audio-video* a pagina 83.

5 Configurare l'impostazione video del display posteriore su "Mirror AV".

- Per informazioni sulle operazioni, vedere *Selezione del video per il display posteriore* a pagina 175.
- Questa funzione è disponibile solo per AVIC-F40BT.

6 Visualizzare la schermata "Impostazioni sistema AV".

- Per ulteriori informazioni vedere *Visualizzazione dello schermo per le impostazioni del sistema AV* a pagina 177.

7 Toccare [Misura EQ auto].

Viene visualizzata la schermata "Misura EQ auto".

8 Collegare il microfono nel connettore mini-spinotto.

Connettore USB e mini-spinotto

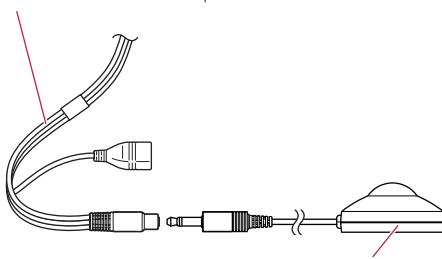

Microfono per la misurazione acustica (venduto separatamente)

9 Toccare [Avvio].

Inizia un conto alla rovescia di 10 secondi.

10 Uscire dal veicolo e tenere le porte chiuse fino al termine del conto alla rovescia.

Al termine del conto alla rovescia, viene emesso un tono di misurazione (rumore) dai diffusori e la misurazione Auto EQ inizia.

11 Attendere fino al completamento della misurazione.

Al termine della misurazione Auto EQ, viene visualizzato un messaggio che indica che la misurazione è completa.

- ❑ Se non è possibile misurare correttamente le caratteristiche acustiche del veicolo, viene visualizzato un messaggio di errore.
- ❑ Il tempo di misurazione varia a seconda del tipo di veicolo.
- ❑ Per interrompere la misurazione, toccare **[Stop]**.

12 Toccare **[OK]**.

13 Conservare con attenzione il microfono nel vano portaoggetti o in altro posto sicuro.

Se il microfono viene esposto alla luce solare diretta per molto tempo, le temperature elevate possono causare distorsione, scolorimento o malfunzionamento.

Utilizzo della funzione Controllo acustico centrale

Il suono adattato alla posizione di ascolto può essere facilmente regolato mediante questa funzione.

1 Visualizzare la schermata "Impostazioni suono AV".

- ➔ Per ulteriori informazioni vedere *Visualizzazione dello schermo per le impostazioni dell'audio AV* a pagina 182.

2 Toccare **[Sonic Center Control]**.

3 Toccare **[◀]** o **[▶]** per selezionare una posizione di ascolto.

- ❑ Maggiore è il valore dell'intervallo: impostazione da "**Sinistro7**" a "**Destro7**", maggiore sarà il ritardo dell'uscita del diffusore.
- ❑ Se è impostato "**Sinistro**", l'uscita del diffusore sinistro è ritardata. Se è impostato "**Destro**", l'uscita del diffusore destro è ritardata.

Regolazione dell'intensità del suono

L'intensità del suono compensa le deficienze dei toni bassi e alti a basso volume.

1 Visualizzare la schermata "Impostazioni suono AV".

- ➔ Per ulteriori informazioni vedere *Visualizzazione dello schermo per le impostazioni dell'audio AV* a pagina 182.

2 Toccare **[Loudness]**.

A ogni tocco di **[Loudness]**, si seleziona il livello nel seguente ordine:

Off — Basso — Medio — Alto

Uso dell'uscita subwoofer

Il sistema di navigazione è dotato di un'uscita subwoofer che può essere attivata o disattivata.

- ❑ Questa funzione non è disponibile quando "**Sub Woofer**" è "**Off**".
- ❑ Con AVIC-F840BT, questa impostazione non è disponibile quando "**Altop. Poster.**" è impostato su "**Completo**" e "**Pre-out**" è impostato su "**Post**".
 - ➔ Per ulteriori informazioni vedere *Impostazione dell'uscita posteriore* a pagina 179.
 - ➔ Per ulteriori informazioni vedere *Cambiamento dell'impostazione di pre-uscita* a pagina 180.

1 Visualizzare la schermata "Impostazioni suono AV".

- ➔ Per ulteriori informazioni vedere *Visualizzazione dello schermo per le impostazioni dell'audio AV* a pagina 182.

2 Toccare **[Sub Woofer]**.

3 Toccare **[On]**.

L'uscita subwoofer è attiva.

Personalizzazione delle preferenze



■ Toccando **[Off]**, l'uscita subwoofer viene disattivata.

4 Toccare [Indietro] o [Normale] per selezionare la fase dell'uscita del subwoofer.

5 Toccare [+] o [-] vicino a "Livello" per regolare il livello di uscita.

All'aumentare o al diminuire del livello, vengono visualizzate le indicazioni da "+6" a "-24".

6 Toccare [◀] o [▶] vicino a "Frequenza(Hz)" per selezionare la frequenza di taglio.

Ogni volta che si tocca [◀] o [▶], si selezionano le frequenze di taglio nel seguente ordine:

50Hz — 63Hz — 80Hz — 100Hz — 125Hz

Il subwoofer emette solamente le frequenze inferiori a quelle della gamma selezionata.

Uso del filtro passa-alto

Se si tagliano i suoni più bassi dalla frequenza di uscita subwoofer, attivare **HPF** (filtro passa-alto). Solo le frequenze più elevate di quelle presenti nell'intervallo selezionato vengono trasmesse dai diffusori anteriori o posteriori.

1 Visualizzare la schermata "Impostazioni suono AV".

☞ Per ulteriori informazioni vedere *Visualizzazione dello schermo per le impostazioni dell'audio AV* a pagina 182.

2 Toccare [HPF].

A ogni tocco di **[HPF]** si selezionano le frequenze di taglio nel seguente ordine:

Off — 50Hz — 63Hz — 80Hz — 100Hz — 125Hz

Regolazione del livello delle sorgenti

La funzione **SLA** (regolazione livello sorgente) consente di regolare il livello del volume di ciascuna sorgente, al fine di evitare sbalzi di volume eccessivi quando si passa da una sorgente all'altra.

- ☐ Le impostazioni sono basate sul livello di volume del sintonizzatore FM, il quale rimane inalterato.
- ☐ Non è possibile selezionare **[SLA]** quando come sorgente AV è selezionato il sintonizzatore FM.

1 Confrontare il livello del volume del sintonizzatore FM con il livello della sorgente che si desidera regolare.

2 Visualizzare la schermata "Impostazioni suono AV".

☞ Per ulteriori informazioni vedere *Visualizzazione dello schermo per le impostazioni dell'audio AV* a pagina 182.

3 Toccare [SLA].

4 Toccare [+] o [-] per regolare il volume della sorgente.

Man mano che il volume della sorgente aumenta o diminuisce viene visualizzato da "+8dB" a "-8dB".

Le seguenti sorgenti AV sono impostate automaticamente allo stesso volume di regolazione del livello sorgente.

- **CD, ROM e DivX**
- **SD e USB**
- **Audio** (audio Bluetooth) e **aha** (connessione Bluetooth)
- **iPod e aha** (iPhone)
- **AV1 e AV2**
- ☐ Con **AVIC-F840BT**, **AV2** non è disponibile. Mentre **AVIC-F840BT** mostra "**AV Input**" come "**Ingresso AV1**".
- ☐ Tra **iPod** e **USB** è possibile impostare livelli di volume diversi.

Potenziamento dei bassi (Enfasi bassi)

È possibile potenziare i bassi che vengono spesso coperti dai rumori del veicolo.

1 Visualizzare la schermata "Impostazioni suono AV".

- ➔ Per ulteriori informazioni vedere *Visualizzazione dello schermo per le impostazioni dell'audio AV* a pagina 182.

2 Toccare [Enfasi bassi].

3 Se si tocca [+] o [-], si regola questa impostazione tra 0 e 6.

Copia delle impostazioni

È possibile importare le impostazioni definite nel programma di utilità NavGate FEEDS, disponibile separatamente, nel sistema di navigazione.

1 Utilizzare NavGate FEEDS per replicare le impostazioni e memorizzarle su una scheda di memoria SD.

2 Inserire una scheda di memoria SD nell'apposito slot.

- ➔ Per informazioni sull'operazione, vedere *Inserimento ed espulsione di una scheda di memoria SD* a pagina 19.

3 Premere il pulsante HOME per visualizzare la schermata "Menu top".

4 Toccare [Impostazioni].

Viene visualizzata la schermata "Menu impostazioni".

5 Toccare [Replicatore imp.].

Viene visualizzato un messaggio che chiede di confermare l'aggiornamento delle impostazioni.

6 Toccare [Si].

Inizia l'aggiornamento. Dopo l'aggiornamento delle impostazioni, viene visualizzato un messaggio che chiede di confermare il riavvio del sistema di navigazione.

7 Toccare [OK].

Il sistema di navigazione si riavvia.

Impostazione della modalità sicura

Per motivi di sicurezza, è possibile limitare le funzioni disponibili mentre il veicolo è in movimento.

1 Premere il pulsante HOME per visualizzare la schermata "Menu top".

2 Toccare [Impostazioni].

Viene visualizzata la schermata "Menu impostazioni".

3 Toccare [Mod. sic.].

A ogni tocco del tasto, le impostazioni cambiano.

- **On** (predefinito):
Attiva la modalità sicura.
- **Off**:
Disattiva la modalità sicura.

Spegnimento dello schermo

Disattivando la retroilluminazione dello schermo LCD, è possibile spegnere lo schermo senza disattivare la guida vocale.

1 Premere il pulsante HOME per visualizzare la schermata "Menu top".

2 Toccare [Impostazioni].

Viene visualizzata la schermata "Menu impostazioni".

3 Toccare [Scher. off].

Lo schermo viene spento.

- Toccare un punto qualsiasi dello schermo per riaccenderlo.

Visualizzazione dello stato di funzionamento delle apparecchiature del veicolo

Collegando l'adattatore Bus per veicolo opzionale, è possibile visualizzare lo stato di funzionamento del sensore di parcheggio del veicolo e il pannello di controllo climatico sulla schermata di navigazione.

ATTENZIONE

- Per informazioni sull'installazione dell'adattatore Bus per veicolo, consultare il manuale di funzionamento dell'adattatore Bus per veicolo.
- Dopo aver installato l'adattatore Bus per veicolo, assicurarsi di verificare il funzionamento.
- Per dettagli sui veicoli compatibili con gli adattatori Bus per veicolo, vedere la sezione informazioni sul nostro sito web.
- Le funzioni e le visualizzazioni cambiano a seconda del veicolo. Per dettagli sulle funzioni disponibili secondo il modello, vedere la sezione informazioni sul nostro sito web.

Visualizzazione delle informazioni di rilevamento ostacoli

ATTENZIONE

Questa funzione ha lo scopo di assistere la visuale del guidatore e non rileva tutti i pericoli o gli ostacoli. Non può pertanto essere utilizzata in sostituzione di un controllo attento e accurato durante le manovre di parcheggio del veicolo.

Attivare il sensore di assistenza per il parcheggio sul proprio veicolo e la schermata di navigazione passerà alla schermata "**Assistente parcheggio**".

- Questa funzione è disponibile solo per i veicoli dotati di sensore per il parcheggio.
- La schermata "**Assistente parcheggio**" non viene visualizzata fino a quando non si avvia la schermata di navigazione.

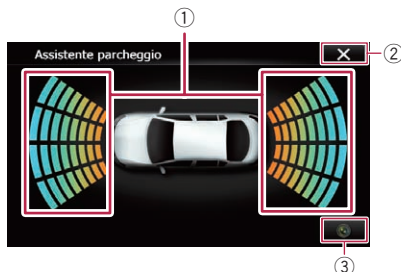

- ① Visualizza la posizione degli ostacoli rilevati.
- ② Viene visualizzata di nuovo la schermata precedente.
- ③ Passa alla visualizzazione dell'immagine della telecamera di visione posteriore.
 - Il display cambia solo se la telecamera di visione posteriore è impostata su "On" e la leva del cambio è nella posizione di retromarcia (R).

Visualizzazione dello stato di funzionamento del pannello di controllo climatico

Se si attiva il pannello di controllo climatico del veicolo, la schermata di navigazione passa automaticamente alla schermata "**Clima**".

- Le impostazioni del pannello di controllo climatico attivate prima dell'avvio del sistema di navigazione non vengono visualizzate sullo schermo.
- Le impostazioni del pannello di controllo climatico del veicolo non attivate non vengono visualizzate sullo schermo.
- Se le informazioni visualizzate sulla schermata di navigazione dei lati destro e sinistro del veicolo sono invertite, modificare l'impostazione "**Visualizz. inv. AC**" su "On".
 - ➔ Per informazioni sulle operazioni, vedere *Inversione del display di stato del controllo climatico* a pagina 175.

Visualizzazione dello stato di funzionamento delle apparecchiature del veicolo

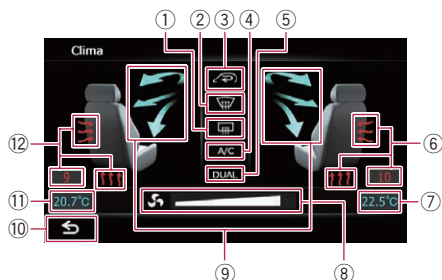

- ① Visualizza che l'impostazione di riscaldamento del lunotto posteriore è attiva.
- ② Visualizza che l'impostazione di riscaldamento del lunotto anteriore è attiva.
- ③ Visualizza che l'impostazione di modalità circolazione interna è attiva.
- ④ Visualizza che l'impostazione di aria condizionata è attiva.
- ⑤ Visualizza che l'impostazione di doppio controllo climatico è attiva.
- ⑥ Visualizza l'impostazione di riscaldamento sedile lato destro.
- ⑦ Visualizza l'impostazione di temperatura interna del sedile lato destro.
- ⑧ Visualizza la velocità della ventola.
- ⑨ Visualizza la direzione della ventola.
- ⑩ Viene visualizzata di nuovo la schermata precedente.
 - Se il pannello di controllo climatico non è in funzione per alcuni secondi, la schermata precedente viene visualizzata automaticamente.
- ⑪ Visualizza l'impostazione di temperatura interna del sedile lato sinistro.
- ⑫ Visualizza l'impostazione di riscaldamento del sedile lato sinistro.

Uso del sistema di navigazione mediante la voce

- ❑ Questa funzione è disponibile solo per AVIC-F40BT.

Per garantire una guida sicura

ATTENZIONE

Per motivi di sicurezza, evitare quanto più possibile di guardare lo schermo mentre si guida quando è attiva la gestione vocale.

La gestione vocale è disponibile quando **"Lingua guida"** è impostato su una delle seguenti lingue:

- UK English/UK English (Serena):TTS
- Español/Español (Monica):TTS
- Deutsch/Deutsch (Steffi):TTS
- Français/Français (Virginie):TTS
- Italiano/Italiano (Silvia):TTS
- Nederlands/Nederlands (Claire):TTS
- Per ulteriori informazioni vedere *Selezione della lingua* a pagina 168.



Funzioni di base della gestione vocale

Il sistema di navigazione Pioneer utilizza la più avanzata tecnologia di riconoscimento vocale. È possibile utilizzare i comandi vocali per gestire molte delle funzioni disponibili. Questo capitolo descrive in quali casi è possibile utilizzare i comandi vocali e quali comandi sono accettati dal sistema.

È possibile utilizzare i comandi vocali per gestire le seguenti funzioni:

- Chiamate vivavoce
- Commutazione della sorgente AV

Sequenza della gestione vocale

È possibile utilizzare la gestione vocale in qualsiasi momento quando è visualizzata la schermata della mappa o delle operazioni audio-video (alcune operazioni non sono disponibili). I passaggi base della gestione vocale sono elencati di seguito.

- 1 Passare alla schermata della mappa o delle operazioni audio-video.
- ↓
- 2 Premere il pulsante per attivare le operazioni vocali.
- ↓
- 3 Pronunciare un comando nel microfono dopo il segnale acustico. Quando il comando viene riconosciuto, il sistema di navigazione mostra la successiva opzione sullo schermo e, in alcuni casi, la indica tramite guida vocale.
- ↓
- 4 Ripetere il passaggio precedente se necessario.
- ↓
- 5 L'operazione richiesta viene eseguita.

- ❑ La gestione vocale potrebbe non essere utilizzabile per un minuto dopo l'avvio del sistema di navigazione.
- ❑ La gestione vocale viene attivata 30 secondi dopo la visualizzazione della schermata della mappa. Se il pulsante non risponde, aprire la schermata delle clausole di esclusione della responsabilità e toccare **[OK]**. Viene visualizzata la schermata della mappa.

Avvio della gestione vocale

- Premere il pulsante  quando viene visualizzata la schermata della mappa o delle operazioni audio-video.

Viene visualizzata la schermata della gestione vocale.

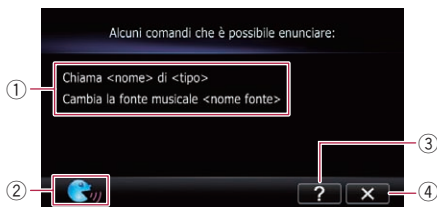

① Menu della guida vocale

Visualizza un elenco di comandi per la gestione vocale.

② Indicatore della condizione della gestione vocale

Quando è indicato , il sistema di navigazione è in grado di riconoscere i comandi vocali.

③

Toccare questo tasto per ascoltare una breve presentazione delle operazioni.

④

Toccare questo tasto per annullare la gestione vocale.

- È possibile annullare la funzione di gestione vocale in qualsiasi momento pronunciando la parola "annulla". Dopo l'annullamento della gestione vocale, viene visualizzata di nuovo la schermata che era aperta prima di visualizzare la schermata della gestione vocale.

1 Premere il pulsante MODE per visualizzare la schermata della mappa o delle operazioni audio-video.

2 Premere il pulsante  per attivare le operazioni vocali.

3 Pronunciare "chiama Nancy" per effettuare una chiamata.

Viene visualizzato un messaggio che chiede di confermare la chiamata.

4 Pronunciare "sì".

Inizia la composizione del numero. 

Uso della gestione vocale

Chiamata di una voce presente sulla rubrica telefonica

Di seguito si illustra un metodo per chiamare la voce denominata "Nancy", insieme a un esempio operativo.

Uso del sistema di navigazione mediante la voce

Comandi vocali di base

Il sistema di navigazione è anche in grado di riconoscere le parole incluse nell'elenco seguente.

□ I termini in corsivo sono comandi vocali.

Comandi di base

Comandi vocali e operazioni

indietro → Viene visualizzata di nuovo la schermata precedente.

annulla → Annulla la gestione vocale.

aiuto → Riproduce vocalmente le brevi istruzioni operative.

prossima pagina, pagina precedente → Cambia pagina.

ultima pagina, prima pagina → Passa all'ultima o alla prima pagina.

Gestione vocale per la sorgente AV

Selezione della sorgente AV

Comandi vocali e operazioni

Cambia la fonte musicale Disco → Commuta la sorgente AV in **Disc**.

Cambia la fonte musicale FM → Commuta la sorgente AV in **FM**.

Cambia la fonte musicale AM → Commuta la sorgente AV in **AM**.

Cambia la fonte musicale SD → Commuta la sorgente AV in **SD**.

Cambia la fonte musicale USB → Commuta la sorgente AV in **USB**.

Cambia la fonte musicale iPod → Commuta la sorgente AV in **iPod**.

Cambia la fonte musicale Bluetooth Audio → Commuta la sorgente AV in **Audio** (audio Bluetooth).

Letture DVD integrato, periferica di archiviazione esterna (USB, SD)

Comandi vocali e operazioni

suona la musica → Riproduce tutti i brani in ordine casuale.

metti in pausa → Sospende la riproduzione della traccia o del file corrente.

continua → Riprende la riproduzione della traccia o del file corrente.

suona il prossimo brano → Riproduce la traccia o il file successivo.

suona il brano precedente → Riproduce la traccia o il file precedente, o torna all'inizio della traccia o del file in riproduzione.

Comandi vocali relativi alle chiamate vivavoce

- ❑ È possibile effettuare una telefonata mediante la composizione vocale se il telefono cellulare dotato della tecnologia wireless Bluetooth è accoppiato al sistema di navigazione.
- ❑ Per <nome voce> nel grafico seguente, pronunciare il nome della voce memorizzata in "Contatti".
- ❑ Per <numero di telefono> nel grafico seguente, pronunciare il numero di telefono desiderato.

Comandi vocali e operazioni

Chiama <nome della voce> → Effettua una chiamata alla voce (*1).

Chiama <nome della voce> Informazioni generali → Viene visualizzato il messaggio di conferma della composizione → Pronunciare *si* → Compone il numero di telefono generale della voce (*2).

Chiama <nome della voce> Portatile → Viene visualizzato il messaggio di conferma della composizione → Pronunciare *si* → Compone il numero di telefono cellulare della voce (*2).

Chiama <nome della voce> Casa → Viene visualizzato il messaggio di conferma della composizione → Pronunciare *si* → Compone il numero di telefono di casa della voce (*2).

Chiama <nome della voce> Ufficio → Viene visualizzato il messaggio di conferma della composizione → Pronunciare *si* → Compone il numero di telefono dell'ufficio della voce (*2).

Chiama <nome della voce> Altro → Viene visualizzato il messaggio di conferma della composizione → Pronunciare *si* → Compone l'altro numero di telefono della voce (*2).

Chiama <numero di telefono> → Viene visualizzato il messaggio di conferma della composizione → Pronunciare *si* → Compone il numero di telefono.

Telefonare → Pronunciare il numero di telefono da chiamare → Viene visualizzato il messaggio di conferma della composizione → Pronunciare *si* → Il sistema inizia a comporre il numero.

Telefonare → Pronunciare il nome della voce memorizzata in "Contatti" da chiamare → Viene visualizzato il messaggio di conferma della composizione → Pronunciare *si* → Il sistema inizia a comporre il numero (*1).

(*1) Se la voce è associata a più numeri di telefono, è possibile che venga visualizzato un elenco di selezione. In tal caso, pronunciare il tipo di numero di telefono.

(*2) Se non è presente un tipo corrispondente per la voce, il sistema può suggerire altri numeri di telefono della voce. In tal caso, pronunciare il tipo di numero di telefono.



Suggerimenti per la gestione vocale

Affinché i comandi vocali vengano riconosciuti e interpretati correttamente, verificare che le condizioni siano adatte al riconoscimento.

Chiudere tutti i finestrini del veicolo

Il vento che passa attraverso i finestrini o rumori vari provenienti dall'esterno del veicolo possono interferire con la gestione vocale.

Posizionare con cura il microfono

Per un rilevamento ottimale, il microfono deve essere posizionato a una distanza appropriata, davanti al guidatore.

Attendere qualche secondo prima di pronunciare un comando

Se si parla troppo presto è possibile che il riconoscimento abbia esito negativo.

Pronunciare i comandi con cura

Parlare lentamente e con chiarezza. 

Altre funzioni

Impostazione della funzione antifurto

È possibile impostare una password per il sistema di navigazione. Se il cavetto di backup viene tagliato dopo aver impostato la password, al successivo riavvio il sistema di navigazione richiede la password.

Impostazione della password

1 Premere il pulsante HOME per visualizzare la schermata "Menu top".

2 Toccare [Impostazioni].

Viene visualizzata la schermata "Menu impostazioni".

- È anche possibile eseguire questa operazione tramite la schermata del "menu di scelta rapida".

3 Toccare Area1, quindi Area2 e infine toccare a lungo Area3.

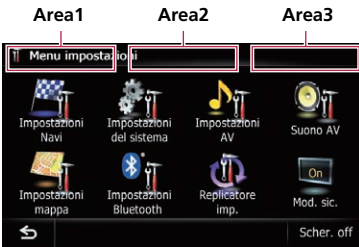

4 Toccare [Imposta Password].

Viene visualizzata la schermata di impostazione della password.

- Se viene installato AVIC-F940BT o AVIC-F840BT e non è stata impostata una password, la schermata di impostazione della password viene visualizzata quando la mascherina rimovibile viene scollegata e ricollegata.

5 Immettere la password che si desidera impostare.

- La password può avere una lunghezza compresa tra 5 e 16 caratteri.

6 Toccare [OK].

7 Immettere nuovamente la password per confermarla.

8 Toccare [OK].

Viene applicata la protezione con password.

- Se si desidera cambiare la password, inserire la password corrente e poi quella nuova.

Inserimento della password

Nella schermata di immissione della password, immettere la password corrente. Se si immette una password errata per tre volte, lo schermo viene bloccato e le operazioni tramite i tasti del pannello tattile sono disabilitate.

1 Immettere la password.

2 Toccare [OK].

Se si inserisce la password corretta, il sistema di navigazione si sblocca.

Eliminazione della password

È possibile eliminare la password corrente.

1 Premere il pulsante HOME per visualizzare la schermata "Menu top".

2 Toccare [Impostazioni] su "Menu top".

3 Toccare Area1, quindi Area2 e infine toccare a lungo Area3.

4 Toccare [Cancella password].

Viene visualizzata la schermata di impostazione della password.

5 Immettere la password corrente.

6 Toccare [OK].

7 Toccare [Si].

È visualizzato il messaggio di eliminazione e la password corrente viene eliminata.

Password dimenticata

Rivolgersi al più vicino centro di assistenza autorizzato Pioneer. 

Ripristino delle impostazioni iniziali o di fabbrica del sistema di navigazione

È possibile riportare le impostazioni o il contenuto registrato ai valori iniziali o di fabbrica. Esistono alcuni metodi per cancellare i dati utente, e le situazioni e il contenuto cancellato variano per ogni metodo. Per informazioni sul contenuto cancellato dai singoli metodi, vedere l'elenco riportato di seguito.

Metodo 1: rimuovere la batteria del veicolo

In questo modo viene ripristinato lo stato precedente all'installazione del sistema di navigazione.

Metodo 2: toccare [Ripristina imp. iniziali]

➔ Per ulteriori informazioni vedere *Ripristino delle Impostazioni predefinite* in questa pagina.

Metodo 3: toccare [Cancella info utente] nella schermata "Selezionare le voci da resettare"

➔ Per ulteriori informazioni vedere *Ripristino dello stato iniziale del sistema di navigazione* in questa pagina.

Metodo 4: toccare [Reset] nella schermata "Selezionare le voci da resettare"

➔ Per ulteriori informazioni vedere *Ripristino dello stato iniziale del sistema di navigazione* in questa pagina.

Ripristino delle Impostazioni predefinite

Azzerare le varie impostazioni registrate nel sistema di navigazione e ripristina le impostazioni predefinite o di fabbrica.

- Leggere "*Impostazione di voci da eliminare*" prima di eseguire questa operazione.
 - ➔ Per ulteriori informazioni vedere *Impostazione di voci da eliminare* a pagina 200.

1 Visualizzare la schermata "Impostazioni del sistema".

- ➔ Per ulteriori informazioni vedere *Visualizzazione dello schermo per le impostazioni del sistema* a pagina 167.

2 Toccare [Ripristina imp. iniziali].

Viene visualizzato un messaggio che chiede di confermare il ripristino delle impostazioni.

3 Toccare [Si].

Ripristino dello stato iniziale del sistema di navigazione

È possibile ripristinare le impostazioni o i contenuti registrati alle impostazioni predefinite o di fabbrica.

- Leggere "*Impostazione di voci da eliminare*" prima di eseguire questa operazione.
 - ➔ Per ulteriori informazioni vedere *Impostazione di voci da eliminare* a pagina 200.

1 Parcheggiare il veicolo in un luogo sicuro e innestare il freno di stazionamento.

2 Spegnerne il motore e riaccenderlo.

Il sistema di navigazione viene riavviato e appare la schermata introduttiva.

3 Tenere premuto il pulsante MODE insieme al pulsante TRK (◀◀) mentre viene visualizzata la schermata introduttiva.

- Per gli utenti di AVIC-F40BT, premere il pulsante **MODE** insieme al pulsante **TRK** (◀).

Altre funzioni

Viene visualizzata la schermata "**Selezionare le voci da resettare**".

4 Toccare [Cancella info utente] o [Reset].



Viene visualizzato un messaggio che chiede di confermare la cancellazione dei dati.

5 Toccare [Sì].

Il contenuto registrato viene cancellato.

Impostazione di voci da eliminare

Le voci eliminabili cambiano a seconda del metodo di ripristino scelto. Le voci elencate nella seguente tabella ritornano ai valori iniziali o di fabbrica. Eventuali voci non elencate restano invariate.

—: L'impostazione sarà mantenuta.

✓: L'impostazione sarà cancellata e verrà ripristinato il valore iniziale o di fabbrica.

☐ Il grassetto indica funzioni o nomi di comandi.

b>

- **Metodo 1: rimuovere la batteria del veicolo**
- **Metodo 2: toccare [Ripristina imp. iniziali]**
- **Metodo 3: toccare [Cancella info utente] nella schermata "Selezionare le voci da resettare"**
- **Metodo 4: toccare [Reset] nella schermata "Selezionare le voci da resettare"**

Funzioni di navigazione		Metodo 1	Metodo 2	Metodo 3	Metodo 4
Funzione della mappa	Modalità di visualizzazione e impostazione della scala sulla mappa	—	—	✓	✓
	Direzione della mappa	—	—	✓	✓
	Ultima posizione del cursore sulla schermata della mappa	—	✓	✓	✓
Impostazione dell'itinerario	Itinerario attuale	✓	—	✓	✓
	Stato di guida dell'itinerario attuale	—	—	✓	✓
	Informazioni sulla posizione del veicolo	—	—	✓	✓
	Opzioni	—	✓	✓	✓
Altre	Tastiera	—	✓	✓	✓
	Dati appresi usati in Acquisizione itinerario	✓	—	✓	✓
	Menu di scelta rapida	—	✓	✓	✓
	Mod. sic.	—	✓	✓	✓
Destinazione	Punto registrato in Preferiti	—	—	✓	—
	Cronologia	—	—	✓	—
	Cronologia delle città memorizzate	—	—	✓	—
Impostazioni traffico	Infor. Traff. Vis.	—	✓	✓	✓
Impostazioni mappa	Mod. visualizz.	—	—	✓	✓
	Altre impostazioni	—	✓	✓	✓

Altre funzioni

Funzioni di navigazione		Metodo 1	Metodo 2	Metodo 3	Metodo 4
Impostazioni Navi	Informazioni del sensore 3D	—	—	—	—
	Modalità demo	✓	✓	✓	✓
	Imposta casa	—	—	✓	—
	Correzione manuale posizione	—	—	✓	✓
	Altre impostazioni	—	✓	✓	✓
Impostazioni del sistema	Lingua di programma, Lingua guida	—	—	✓	✓
	Tempo	—	—	✓	✓
	Videocamera posteriore	✓	—	—	—
	Altre impostazioni	—	✓	✓	✓
Impostazioni Bluetooth	Tutte le impostazioni (*1)	—	✓	✓	✓
Menu telefono	Tutte le impostazioni (*1)	—	✓	✓	✓
Altre funzioni	Password antifurto	—	—	—	—

(*1) Tutti i dati memorizzati di 5 utenti vengono eliminati.

Funzioni audio-video		Metodo 1	Metodo 2	Metodo 3	Metodo 4
	Volume	✓	—	—	—
Impostazioni AV	Modalità Wide, Silenzioso	✓	—	✓	✓
	Altre impostazioni	✓	—	—	—
Suono AV	Tutte le impostazioni	✓	—	—	—
CD, ROM, DVD-V, DivX, FM, AM, Audio (audio Bluetooth)	Tutte le impostazioni (*2)	✓	—	—	—
SD, USB	Tutte le impostazioni (*2)	✓	—	✓	✓
Altre funzioni	Regolazione immagine	✓	—	—	—
	Incl.	✓	—	—	—

(*2) Vengono eliminate tutte le impostazioni, comprese quelle del menu "Funzione".



Risoluzione dei problemi

Fare riferimento a questa sezione se si incontrano difficoltà nell'uso del sistema di navigazione. I problemi più comuni sono elencati sotto, insieme alle probabili cause e ai relativi rimedi. Se in queste pagine non si trova una soluzione al problema incontrato, rivolgersi al proprio rivenditore o al più vicino centro di assistenza autorizzato Pioneer.

Problemi con la schermata di navigazione

Sintomo	Causa	Azione (Riferimento)
Il sistema di navigazione non si accende o non funziona.	I cavi e i connettori non sono collegati correttamente.	Verificare nuovamente che tutti i collegamenti siano corretti.
	Il fusibile è bruciato.	Correggere la causa della bruciatura del fusibile, quindi sostituirlo. Accertarsi di aver installato un fusibile corretto di pari potenza.
	Disturbi o altri fattori compromettono il funzionamento del microprocessore integrato.	Parcheggiare il veicolo in un luogo sicuro e spegnere il motore. Girare la chiave di accensione su off (ACC OFF). Quindi riaccendere il motore, e poi il sistema di navigazione.
Non è possibile posizionare il veicolo sulla mappa senza un errore di posizionamento significativo.	L'antenna GPS è in una posizione non adatta.	I segnali provenienti dai satelliti GPS sono deboli e ciò riduce la precisione di posizionamento. Se necessario, verificare la ricezione del segnale GPS e la posizione dell'antenna GPS.
	Vi sono ostacoli che bloccano il segnale dai satelliti.	La qualità dei segnali provenienti dai satelliti GPS è debole, riducendo la precisione di posizionamento. Se necessario, verificare la ricezione del segnale GPS e la posizione dell'antenna GPS o continuare a guidare fino a quando la ricezione non migliora. Tenere l'antenna pulita.
	La posizione dei satelliti rispetto al veicolo non è buona.	I segnali provenienti dai satelliti GPS sono deboli e ciò riduce la precisione di posizionamento. Proseguire con la guida sino a quando la ricezione non migliora.
	Il segnale proveniente dai satelliti GPS è stata modificata per ridurne la precisione. I satelliti GPS sono gestiti dal Dipartimento della Difesa degli Stati Uniti e il governo statunitense si riserva il diritto di distorcere i dati di posizionamento per ragioni militari. Ciò può causare considerevoli errori di posizionamento.	I segnali provenienti dai satelliti GPS sono deboli e ciò riduce la precisione di posizionamento. Aspettare fino a quando la ricezione non migliora.
Se si usa un telefono veicolare o un telefono cellulare nei pressi dell'antenna GPS, la ricezione GPS potrebbe temporaneamente interrompersi.	I segnali provenienti dai satelliti GPS sono deboli e ciò riduce la precisione di posizionamento. Quando si utilizza un telefono cellulare, tenere la sua antenna lontana dall'antenna GPS.	

Appendice

Sintomo	Causa	Azione (Riferimento)
Non è possibile posizionare il veicolo sulla mappa senza un errore di posizionamento significativo.	Qualcosa copre l'antenna GPS.	Non rivestire l'antenna GPS con vernice spray o cera per auto, in quanto ciò potrebbe bloccare la ricezione dei segnali GPS. Anche un accumulo di neve può degradare i segnali.
	I segnali degli impulsi di velocità del veicolo non vengono ricevuti correttamente.	Verificare che i cavi siano collegati correttamente. Se necessario, rivolgersi al rivenditore che ha installato il sistema.
	Il sistema di navigazione potrebbe non essere stato installato correttamente nel veicolo.	Verificare che il sistema di navigazione sia stato installato correttamente e, se necessario, rivolgersi al rivenditore che ha eseguito l'installazione.
	Il sistema di navigazione è installato secondo un angolo che eccede quello previsto per l'installazione.	Verificare l'angolo di installazione. Il sistema di navigazione deve essere installato entro l'angolo consentito. Per i dettagli, fare riferimento al manuale d'installazione.
	L'indicazione della posizione del veicolo dopo un'inversione a U o la retromarcia non è corretta.	Verificare che il cavetto d'ingresso del segnale di retromarcia (viola) sia collegato correttamente. Il sistema di navigazione funziona correttamente anche senza collegare questo cavetto, ma la precisione di posizionamento del veicolo ne potrebbe risentire.
"Grafico Eco" non è disponibile.	Il sistema di navigazione non riesce a ottenere i dati relativi al precedente consumo di carburante, per cui è impossibile visualizzare "Grafico Eco".	Guidare circa 10 km su una strada senza ostacoli. Quindi, parcheggiare il veicolo in un luogo sicuro, spegnere il sistema di navigazione e riaccenderlo.
Il colore della mappa non cambia automaticamente tra visione diurna e quella notturna.	"Visual. giorno/notte" è impostato su "Giorno".	Verificare l'impostazione di "Visual. giorno/notte" e accertarsi che sia selezionata l'opzione "Automatico". (Pagina 165)
	Il cavetto arancione/bianco non è collegato.	Verificare il collegamento.
Lo schermo è troppo luminoso.	La qualità delle immagini dello schermo non è regolata correttamente.	Regolare la qualità dell'immagine. (Pagina 176)
Il display è molto fioco.	Le luci del veicolo sono accese e "Visual. giorno/notte" è impostato a "Automatico".	Fare riferimento all'impostazione di "Visual. giorno/notte" e, se si desidera, selezionare "Giorno". (Pagina 165)
	La qualità delle immagini dello schermo non è regolata correttamente.	Regolare la qualità dell'immagine. (Pagina 176)
La sorgente AV non produce alcun suono. Il livello del volume non si alza.	Il livello del volume è basso.	Regolare il livello del volume.
	L'audio è disattivato o attenuato.	Riattivare l'audio o disattivare l'attenuazione.
	Un cavetto del diffusore è scollegato.	Verificare il collegamento.
Non è possibile regolare il volume della guida di navigazione e dei segnali acustici.	Il pulsante VOL (+/-) o Multi-controllo è utilizzato per regolare il volume.	Aumentare o diminuire il volume utilizzando "Volume" nel menu "Impostazioni del sistema". (Pagina 170)

Appendice

Sintomo	Causa	Azione (Riferimento)
L'interlocutore al telefono non riesce a sentire ciò che si dice per la presenza di un'eco.	La voce dell'interlocutore al telefono proviene dai diffusori e viene quindi raccolta nuovamente dal microfono, creando così un effetto eco.	Utilizzare i metodi seguenti per ridurre l'eco: —Abbassare il volume sul ricevitore —Insieme all'interlocutore, fare delle brevi pause prima di parlare
Non viene visualizzata alcuna immagine.	Il cavo del freno di stazionamento non è collegato.	Collegare il cavo e innestare il freno di stazionamento.
	Il freno di stazionamento non è innestato.	Collegare il cavo e innestare il freno di stazionamento.
	La retroilluminazione del pannello LCD è disattivata.	Attivare la retroilluminazione. (Pagina 190)
Le immagini del display posteriore scompaiono.	È stato espulso il disco della sorgente in ascolto con il sistema di navigazione.	Prima di espellere il disco, cambiare la sorgente. Questo problema può verificarsi quando si utilizzano alcuni metodi di connessione.
	Si è verificato un problema nel display posteriore, ad esempio vi è un cavo di collegamento difettoso.	Verificare il display posteriore e i relativi collegamenti.
	È selezionata una sorgente AV che non è in grado di emettere sul display posteriore.	Selezionare una sorgente AV appropriata.
Non viene visualizzato nulla e i tasti del pannello tattile non sono utilizzabili.	L'impostazione della telecamera di visione posteriore non è corretta.	Selezionare l'impostazione più appropriata per la telecamera di visione posteriore.
	Il cambio è stato posto in retromarcia [R] mentre la telecamera di visione posteriore non era collegata.	Selezionare la corretta impostazione della polarità per "Videocamera posteriore". (Pagina 172)
Il pannello tattile non risponde, oppure risponde un tasto diverso.	Per qualche motivo la posizione dei tasti del pannello tattile non coincide con i punti da toccare per ottenere risposta.	Eseguire la calibrazione del pannello tattile. (Pagina 173)
La periferica di archiviazione esterna (USB, SD) non può essere utilizzata.	La periferica di archiviazione USB è stata rimossa subito dopo essere stata collegata.	Parcheggiare il veicolo in un luogo sicuro e spegnere il motore. Girare la chiave di accensione su off (ACC OFF). Quindi riaccendere il motore, e poi il sistema di navigazione.

Problemi con lo schermo AV

Sintomo	Causa	Azione (Riferimento)
La riproduzione dei CD o dei DVD non è possibile.	Il disco è stato inserito capovolto.	Inserire il disco con l'etichetta rivolta verso l'alto.
	Il disco è sporco.	Pulire il disco.
	Il disco è incrinato o danneggiato in altro modo.	Inserire un disco normale di forma rotonda.
	I file contenuti sul disco sono di formato non compatibile.	Verificare il formato dei file.
	Non è possibile riprodurre il formato del disco.	Sostituire il disco.
	Il disco inserito è di tipo non compatibile con questo sistema.	Verificare il tipo di disco. (Pagina 218)

Appendice

Sintomo	Causa	Azione (Riferimento)
Lo schermo è coperto da un messaggio di precauzione e non è possibile visualizzare il video.	Il cavetto del freno di stazionamento non è collegato, oppure il freno stesso non è innestato. L'interblocco del freno di stazionamento è attivato.	Collegare il cavetto correttamente e innestare il freno di stazionamento. Parcheggiare il veicolo in un luogo sicuro e innestare il freno di stazionamento.
Nessuna uscita video dalla periferica collegata. Nessuna uscita video dall'iPod collegato.	L'impostazione di " Ingresso AV1 " o " Ingresso AV2 " è errata. La connessione del cavo di interfaccia USB per iPod è errata.	Verificare le impostazioni. (Pagina 150) Collegare sia la spina USB sia il cavo RCA (se viene effettuata una sola connessione, l'iPod non funziona correttamente). (Pagina 22)
Audio o video saltano.	Il sistema di navigazione non è fissato saldamente in posizione.	Installare saldamente il sistema di navigazione.
Non è riprodotto alcun suono. Il livello del volume non si alza.	I cavi non sono collegati correttamente. È in corso la riproduzione di immagini, al rallentatore o fotogramma per fotogramma di un DVD-Video.	Collegare correttamente i cavi. Durante la riproduzione di immagini, al rallentatore o fotogramma per fotogramma dei DVD-Video non viene emesso alcun suono.
	Il sistema è in pausa o sta eseguendo l'avanzamento o il riavvolgimento rapido durante la riproduzione di un disco.	Per supporti diversi dai CD di musica (CD-DA) non è previsto alcun audio durante l'avanzamento o il riavvolgimento rapido.
Viene visualizzata l'icona  e l'operazione non è possibile.	L'operazione desiderata non è compatibile con la configurazione video.	Questa operazione non è possibile (ad esempio il DVD in fase di riproduzione non contiene quell'angolazione di visione, sistema audio, lingua dei sottotitoli, ecc.).
Le immagini si interrompono (vengono messe in pausa) e non è possibile usare il sistema di navigazione.	Durante la riproduzione di un disco il sistema non legge i file.	Arrestare la riproduzione una volta e avviarla nuovamente.
L'immagine è allungata, con rapporto d'aspetto non corretto.	Il formato di visualizzazione impostato non è corretto.	Selezionare l'impostazione più appropriata per le immagini visualizzate. (Pagina 178, Pagina 117)
Viene visualizzato un messaggio della funzione protezione minori e la riproduzione del DVD non è possibile.	La funzione di protezione minori è attivata.	Disattivare la protezione minori o modificarne il livello. (Pagina 117)
La protezione minori per la riproduzione dei DVD non può essere annullata.	Il codice numerico immesso non è corretto.	Immettere il codice numerico corretto. (Pagina 117)
La lingua audio e dei sottotitoli in fase di riproduzione non è quella selezionata in " Impostazione DVD/DivX® ".	La riproduzione del DVD non presenta dialoghi o sottotitoli nella lingua selezionata in " Impostazione DVD/DivX® ".	Il passaggio alla lingua selezionata se quella scelta in " Impostazione DVD/DivX® " non è registrata sul disco. (Pagina 116)

Appendice

Sintomo	Causa	Azione (Riferimento)
Durante la riproduzione, le immagini risultano estremamente indefinite/distorte e oscure.	Il disco contiene un segnale che impedisce la copia (alcuni dischi di spongono di tale segnale).	Poiché il sistema di navigazione è compatibile con il sistema di protezione anticopia di tipo analogico copyguard, se si visione un disco dotato di tale tipo di segnale di protezione su alcuni display l'immagine potrebbe presentare delle strisce orizzontali o altre imperfezioni. Ciò non indica un malfunzionamento del sistema di navigazione.
Non è possibile utilizzare l'iPod.	L'iPod è bloccato.	<ul style="list-style-type: none"> • Ricollegare l'iPod con cavo di interfaccia USB per iPod. • Aggiornare la versione software iPod.
	Si è verificato un errore.	<ul style="list-style-type: none"> • Ricollegare l'iPod con cavo di interfaccia USB per iPod. • Parcheggiare il veicolo in un luogo sicuro e spegnere il motore. Girare la chiave di accensione su off (ACC OFF). Quindi riaccendere il motore, e poi il sistema di navigazione. • Aggiornare la versione software iPod.

Problemi con la schermata del telefono

Sintomo	Causa	Azione (Riferimento)
La composizione del numero non è possibile a causa dell'inattività dei tasti del pannello tattile.	Il telefono in uso è fuori portata. Al momento non è possibile stabilire una connessione tra il telefono cellulare e il sistema di navigazione.	Riprovare non appena rientrati nella portata. Eseguire la procedura di connessione.

Se lo schermo si blocca...

Parcheggiare il veicolo in un luogo sicuro e spegnere il motore. Girare la chiave di accensione su off (ACC OFF). Quindi riaccendere il motore, e poi il sistema di navigazione.



Appendice

Messaggi relativi alle funzioni di navigazione

Il sistema di navigazione potrebbe visualizzare i seguenti messaggi. Vedere la tabella seguente per identificare il problema, quindi eseguire l'azione correttiva consigliata.

In alcuni casi potrebbero anche apparire messaggi diversi da questi. Se dovesse accadere, seguire le istruzioni visualizzate sullo schermo.

Messaggio	Causa	Azione (Riferimento)
Calcolo itinerario impossibile.	Il calcolo dell'itinerario non è riuscito a causa di un problema riscontrato nei dati di mappa, nel programma o dell'hardware.	<ul style="list-style-type: none"> • Cambiare la destinazione. • Se il messaggio persiste si raccomanda di rivolgersi al proprio rivenditore Pioneer.
Calcolo itinerario impossibile. Destinazione troppo lontana.	La destinazione è troppo lontana.	Impostare una destinazione più vicina al punto di partenza.
Calcolo itinerario impossibile. Destinazione troppo vicina.	La destinazione è troppo vicina.	Impostare una destinazione più lontana dal punto di partenza.
Calcolo itinerario impossibile per assenza di notizie sul punto di arrivo o di partenza.	La destinazione, i punti intermedi o il punto di partenza si trovano in una zona senza strade (ad esempio in montagna) e, pertanto, il calcolo dell'itinerario non è possibile.	<ul style="list-style-type: none"> • Impostare sia la destinazione sia i punti intermedi su strade reali. • Dopo avere ricondotto il veicolo su strada, impostare la destinazione di nuovo.
Impossibile calcolare un itinerario verso la destinazione.	La destinazione o i punti intermedi si trovano su un'isola o altre aree senza possibilità di raggiungerla con un traghetto e, pertanto, il calcolo dell'itinerario non è possibile. Questo messaggio appare anche quando non esiste alcuna connessione stradale al punto di partenza o alla destinazione.	Cambiare la destinazione.
Creazione profilo itinerario non riuscita.	In rari casi si potrebbe verificare un errore di calcolo dell'itinerario.	<ul style="list-style-type: none"> • Riprovare. • Se il messaggio persiste si raccomanda di rivolgersi al proprio rivenditore Pioneer.
Non vi sono cartelle di immagini. Creare /Immagini/cartella e archiviare i file JPEG.	Non è possibile caricare l'immagine perché la periferica di archiviazione esterna non contiene la cartella "Pictures".	Utilizzare dati appropriati e memorizzarli correttamente. (Pagina 172)
	La cartella "Pictures" è presente sulla scheda di memoria SD ma non contiene dati caricabili.	Utilizzare dati appropriati e memorizzarli correttamente. (Pagina 172)
Errore lettura dati.	Per qualche motivo è fallita la lettura dei dati.	Utilizzare dati appropriati e memorizzarli correttamente. (Pagina 172)
Il file è corrotto.	I dati sono danneggiati oppure si è tentato di impostare come schermata introduttiva un file di immagine non conforme alle specifiche.	Utilizzare dati appropriati e memorizzarli correttamente. (Pagina 172)

Appendice

Messaggio	Causa	Azione (Riferimento)
Collegamento non riuscito.	La funzione Bluetooth del telefono cellulare è disabilitata.	Attivare la funzione Bluetooth del telefono di destinazione.
	Il telefono è già accoppiato (connesso) a un'altra periferica.	Annullare l'accoppiamento (connessione) e riprovare.
	Il sistema ha ricevuto un segnale di rifiuto dal telefono cellulare.	Con il telefono di destinazione, accettare la richiesta di connessione proveniente dal sistema di navigazione (verificare inoltre che le impostazioni di connessione del telefono siano corrette).
	Il sistema non trova il telefono cellulare di destinazione.	Verificare che il telefono non sia spento e che non si trovi a una distanza eccessiva.
Impossibile trovare un telefono disponibile.	Quando si effettua la ricerca di telefoni cellulari per la connessione con tecnologia senza fili Bluetooth, nessun telefono è disponibile nelle vicinanze.	<ul style="list-style-type: none"> • Attivare la funzione Bluetooth del telefono di destinazione. • Verificare che il telefono non sia spento e che non si trovi a una distanza eccessiva.
Registrazione non riuscita.	La funzione Bluetooth del telefono cellulare è disabilitata durante la fase di registrazione.	Durante la procedura di registrazione è necessario mantenere attiva la funzione Bluetooth del telefono di destinazione.
	Il sistema ha ricevuto dal cellulare il segnale di rifiuto.	Con il telefono di destinazione, accettare la richiesta di registrazione proveniente dal sistema di navigazione (verificare inoltre che le impostazioni di connessione del telefono siano corrette).
	Per qualche ragione la procedura di registrazione non è riuscita.	Provare a eseguire nuovamente la registrazione e, qualora ancora non riesca, tentarla dal telefono.



Appendice

Messaggi relativi alle funzioni audio

Se si verifica un problema con la riproduzione di una sorgente AV, sul display appare un messaggio di errore. Vedere la tabella seguente per identificare il problema, quindi eseguire l'azione correttiva consigliata. Se l'errore persiste, registrare il messaggio di errore e contattare il rivenditore o il più vicino centro di assistenza Pioneer.

I messaggi tra “()” vengono visualizzati sul display posteriore.

Lettores DVD integrato

Messaggio	Causa	Azione (Riferimento)
Errore di lettura (ERROR-02-XX)	Disco sporco	Pulire il disco.
	Disco graffiato	Sostituire il disco.
	Il disco è stato inserito capovolto.	Verificare che il disco sia stato inserito correttamente.
Errore di riproduzione. Rimuovere il disco.	C'è un errore elettrico o meccanico.	<ul style="list-style-type: none"> • Sostituire il disco. • Girare la chiave di accensione su off e quindi nuovamente su on.
Il codice della regione non corrisponde. (DIFFERENT REGION DISC)	Il disco non ha lo stesso codice regionale del sistema di navigazione.	Sostituire il DVD-Video con uno avente il codice regionale corretto.
Disco illeggibile (UNPLAYABLE DISC)	Questo tipo di disco non può essere riprodotto dal sistema di navigazione.	Sostituire il disco con uno che possa essere riprodotto dal sistema di navigazione. (Pagina 221, Pagina 237)
Errore di riproduzione da temperatura irregolare. Rimuovere il disco. (THERMAL PROTECTION IN MOTION)	La temperatura del sistema di navigazione è al di fuori del normale intervallo operativo.	Attendere che la temperatura dell'unità torni entro i limiti operativi normali.
Le tracce che non possono essere riprodotte vengono saltate. (FILE SKIPPED)	File protetti dalla funzione DRM (digital rights management - gestione dei diritti digitali).	I file protetti vengono saltati.
Impossibile riprodurre tutte le tracce. (PROTECTED DISC)	Tutti i file del disco inserito sono protetti dalla funzione DRM.	Sostituire il disco.
Errore scrittura flash. Impossibile scrivere su flash (CAN NOT SAVE DATA)	Per qualche motivo non è stato possibile salvare la cronologia di riproduzione dei contenuti VOD.	<ul style="list-style-type: none"> • Riprovare. • Se il messaggio appare frequentemente, rivolgersi al proprio rivenditore.
Il dispositivo non è autorizzato alla riproduzione di questo video DivX protetto. (YOUR DEVICE IS NOT AUTHORIZED TO PLAY THIS DivX PROTECTED VIDEO)	Il dispositivo non corrisponde quello registrato presso il fornitore di contenuti VOD. Pertanto, non è possibile riprodurre contenuti VOD.	Accertarsi che l'apparecchio sia stato registrato presso il fornitore di contenuti VOD.
Risoluzione video non supportata. (VIDEO RESOLUTION NOT SUPPORTED)	I video DivX in alta definizione (HD) non possono essere riprodotti.	Crearene uno riproducibile e ritentare.

Appendice

SD/USB/iPod

Messaggio	Causa	Azione (Riferimento)
Le tracce che non possono essere riprodotte vengono saltate.	File protetti dalla funzione DRM (digital rights management - gestione dei diritti digitali).	I file protetti vengono saltati.
	Questo tipo di file non può essere riprodotto da questo apparecchio.	Sostituirlo con un file riproducibile. (Pagina 221, Pagina 237)
Impossibile riprodurre tutte le tracce.	Tutti i file della periferica di archiviazione esterna inserita sono protetti dalla funzione DRM.	Memorizzare file riproducibili.
	Tutti i file non possono essere riprodotti da questo apparecchio.	Sostituirlo con un file riproducibile. (Pagina 221, Pagina 237)
Il dispositivo USB è stato scollegato per protezione. Non collegare questo dispositivo USB all'unità. Riavviare il sistema per ripristinare l'USB.	Il connettore oppure il cavo USB è in corto circuito.	Verificare che il connettore o il cavo USB non sia impigliato da qualche parte o danneggiato.
	La periferica di archiviazione USB collegata consuma più della corrente massima consentita.	Scollegare la periferica di archiviazione USB e non utilizzarla. Disattivare l'interruttore di accensione, quindi riattivare ACC o riattivare l'interruttore di accensione e quindi collegare la periferica di archiviazione USB compatibile.
	Il cavo di interfaccia USB per iPod è in corto circuito.	Verificare che il cavo di interfaccia USB per iPod oppure il cavo USB non sia impigliato da qualche parte o danneggiato.
Autorizzazione non riuscita. L'iPod non può essere utilizzato.	L'iPod non è compatibile con questo sistema di navigazione.	Utilizzare un iPod in versione compatibile.
	Errore di comunicazione	<ul style="list-style-type: none"> • Scollegare il cavo dall'iPod. Quando è visualizzato il menu principale dell'iPod, collegare nuovamente il cavo. • Se il messaggio appare frequentemente, rivolgersi al proprio rivenditore.



Appendice

Tecnologia di posizionamento

Posizionamento tramite sistema GPS

Il sistema GPS (Global Positioning System) impiega una rete di satelliti che orbitano attorno alla Terra. Ciascun satellite, che staziona a una quota di 21 000 km, trasmette in continuazione segnali radio convertibili in informazioni temporali e di posizione. Il sistema è concepito affinché i segnali provenienti da almeno tre satelliti possano essere acquisiti in qualsiasi spazio aperto sulla superficie terrestre.

La precisione delle informazioni GPS dipende dalla qualità di ricezione dei segnali. Quando i segnali sono forti e la ricezione è buona, il sistema GPS può determinare latitudine, longitudine e altitudine per fornire un posizionamento preciso in tre dimensioni. Se invece la qualità del segnale non è buona, è possibile ottenere solamente due dimensioni, latitudine e longitudine, con conseguenti errori di posizionamento di maggiore entità.

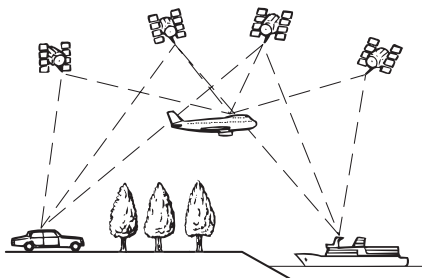

Posizionamento tramite navigazione stimata

Il sensore integrato nel sistema di navigazione è in grado di calcolare la posizione del veicolo. La posizione corrente è misurata rilevando la distanza percorsa con gli impulsi di velocità, la direzione di svolta con il sensore giroscopico e l'inclinazione della strada con il sensore G.

Il sensore integrato può anche calcolare le variazioni di altitudine e correggere gli errori

nella distanza percorsa causati dalla guida lungo strade ventilate o in pendenza.

Se si utilizza questo sistema di navigazione con il collegamento di impulsi di velocità, il sistema diventa più accurato rispetto a che lo stesso sia privo di relativo collegamento. Assicurarsi di collegare l'impulso di velocità per migliorare la precisione del posizionamento.

- ❑ La posizione del circuito di rilevamento della velocità può dipendere dal modello del veicolo. Per i dettagli, rivolgersi al proprio rivenditore autorizzato Pioneer oppure a un tecnico installatore.
- ❑ Alcuni tipi di veicoli potrebbero non emettere un segnale di velocità durante la guida a pochi chilometri all'ora. In tal caso, in una congestione di traffico o in un parcheggio la posizione corrente del veicolo potrebbe non essere visualizzata correttamente.

Come funzionano insieme GPS e navigazione stimata?

Per offrire la massima precisione possibile, il sistema di navigazione confronta continuamente i dati GPS con la posizione stimata calcolata con i dati del sensore integrato.

Tuttavia, se per lungo tempo sono disponibili soltanto i dati dal sensore integrato, gli errori di posizionamento si sommano rendendo alquanto inaffidabile la posizione stimata. Per questo motivo, ogni volta che sono disponibili i segnali GPS, essi vengono combinati con i dati del sensore integrato e usati quindi per correggerli e offrire una maggiore precisione di posizionamento.

- ❑ Quando si usano le catene da neve per la guida invernale o si monta la ruota di scorta, gli errori possono aumentare improvvisamente a causa della conseguente differenza di diametro delle ruote. In tal caso, inizializzare lo stato di sensore e riportare la precisione ai livelli normali.
- ➔ Per ulteriori informazioni vedere *Cancelazione dello stato* a pagina 153.

Appendice

Corrispondenza con la mappa

Come già detto, i sistemi di posizionamento adoperati dal sistema di navigazione sono suscettibili di alcuni errori. Il loro calcolo potrebbe, a volte, posizionare il veicolo sulla mappa in un punto in cui non appaiono affatto strade. In tale situazione, poiché il sistema di elaborazione sa che i veicoli viaggiano solo su strada, è in grado di correggere la posizione riportandola su una strada adiacente. Questa funzionalità è chiamata "corrispondenza con la mappa".

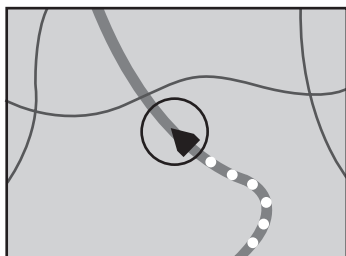

Con corrispondenza con la mappa



Senza corrispondenza con la mappa



Gestione di errori notevoli

Gli errori di posizionamento sono minimizzati grazie alla combinazione di GPS, dead reckoning e corrispondenza con la mappa. Tuttavia, in alcune situazioni, queste funzioni potrebbero non funzionare correttamente, e l'errore potrebbe aumentare.

Quando il posizionamento tramite GPS è impossibile

- Il posizionamento GPS è disabilitato se non è possibile ricevere segnali da più di due satelliti GPS.
- In determinate situazioni di guida, i segnali dei satelliti GPS potrebbero non raggiungere il veicolo. In tal caso il sistema non è in grado di usare il posizionamento GPS.



Nelle gallerie o nei parcheggi chiusi

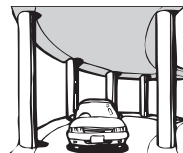

Sotto strade sopraelevate o strutture analoghe



Durante la guida tra edifici alti



Durante la guida attraverso foreste molto dense e con alberi molto alti

- Se si usa un telefono veicolare o un telefono cellulare nei pressi dell'antenna GPS, la ricezione GPS potrebbe temporaneamente interrompersi.
- Non rivestire l'antenna GPS con vernice spray o cera per auto, in quanto ciò potrebbe bloccare la ricezione dei segnali GPS. Anche un accumulo di neve può degradare i segnali; pertanto, è importante mantenere sempre pulita l'antenna.
- ❑ Se per lungo tempo non viene ricevuto il segnale GPS, la posizione effettiva del veicolo e il simbolo attuale sulla mappa potrebbero differire notevolmente o potrebbero non essere aggiornati. In tal caso, la precisione sarà ripristinata al ricevimento del segnale GPS.

Appendice

Condizioni che possono causare marcati errori di posizionamento

Per diversi motivi, come ad esempio lo stato della strada che si sta percorrendo e lo stato di ricezione del segnale GPS, la posizione effettiva del veicolo potrebbe differire dalla posizione visualizzata sulla mappa.

- Se si svolta leggermente.

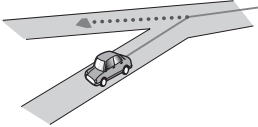

- In presenza di una strada parallela.

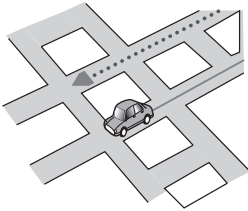

- Quando vi è un'altra strada nelle immediate vicinanze, ad esempio una superstrada sopraelevata.

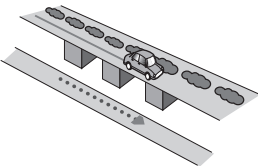

- Quando si percorre una strada aperta di recente e non ancora registrata nella mappa.

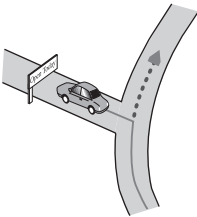

- Quando si guida a zig-zag.

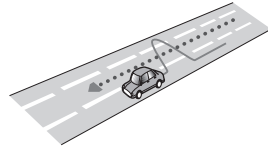

- Se la strada ha una serie di curve a gomito.

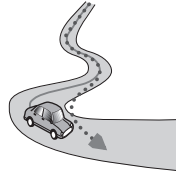

- Su un raccordo ad anello o una configurazione stradale analoga.

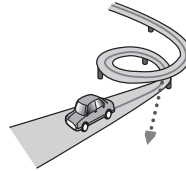

- Quando si prende un traghetto.

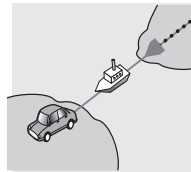

- Quando si guida su un lungo rettilineo o su una strada con curve poco pronunciate.

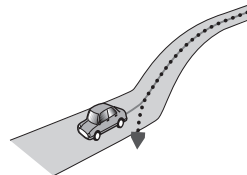

Appendice

- Lungo una strada di montagna ripida con molte variazioni di altitudine.

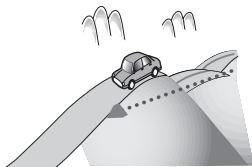

- Quando si entra o si esce da un parcheggio multilivello o da strutture con rampe a spirale analoghe.

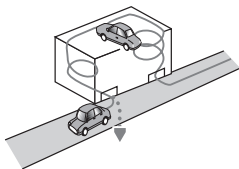

- Quando il veicolo ruota su una piattaforma girevole o una struttura analoga.

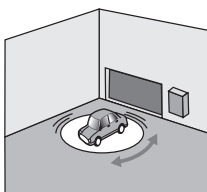

- Se le ruote del veicolo slittano, come su una strada di ghiaia o sulla neve.



- Quando si montano le catene da neve o si sostituiscono gli pneumatici con altri di diversa misura.

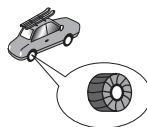

- Quando alberi o altri ostacoli bloccano a lungo i segnali GPS.

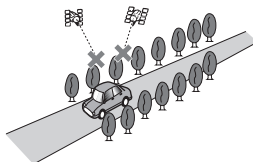

- Quando si guida molto lentamente o con frequenti arresti e partenze, ad esempio negli ingorghi stradali.

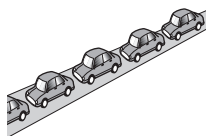

- Quando si raggiunge la strada dopo avere guidato in un grande parcheggio.

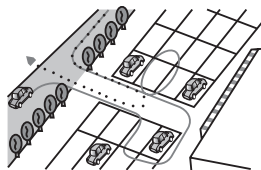

- Quando si guida attorno a una rotonda.

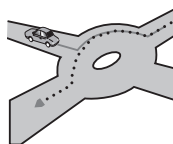

- Quando si inizia a guidare subito dopo avere acceso il motore. ■

Appendice

Informazioni sull'impostazione dell'itinerario

Specifiche della ricerca dell'itinerario

Il sistema di navigazione imposta un itinerario per raggiungere la destinazione specificata applicando ai dati della mappa alcune regole predefinite. Questa sezione fornisce alcune informazioni utili sull'impostazione dell'itinerario.



ATTENZIONE

Quando si calcola un itinerario, vengono automaticamente impostate la guida dell'itinerario e la guida vocale. Inoltre, relativamente alle normative giornaliera o orario del traffico, si considerano solo quelle applicabili nel momento in cui viene calcolato l'itinerario. Le strade a senso unico e quelle chiuse non possono essere prese in considerazione. Ad esempio, se una strada è aperta solo di mattina, ma ci si arriva più tardi, ci si ritroverebbe a violare le normative del traffico, per cui non sarebbe possibile seguire l'itinerario impostato. Ad esempio, se una strada è aperta solo di mattina, ma ci si arriva più tardi, ci si ritroverebbe a violare le normative del traffico, per cui non sarebbe possibile seguire l'itinerario impostato. Inoltre, il sistema potrebbe non essere a conoscenza di alcune normative del traffico.

- L'itinerario calcolato è un esempio di itinerario verso la destinazione deciso dal sistema di navigazione considerando il tipo di strade o le regolamentazioni del traffico. Esso non è necessariamente un itinerario ottimale. In alcuni casi, potrebbe non essere possibile impostare le strade desiderate. Se occorre prendere una determinata strada, impostarvi un punto intermedio.
- Quando la destinazione è eccessivamente lontana, il sistema potrebbe anche non riuscire a stabilire l'itinerario. Per impostare un itinerario di lunga percorrenza attraverso

sando diverse aree si suggerisce d'impostare anche dei punti intermedi.

- La guida vocale annuncia le svolte e le intersezioni delle autostrade. Tuttavia quando si superano tali punti di svolta, di raccordo e di guida in rapida successione il sistema potrebbe non riuscire ad annunciarli tutti.
- Può succedere che le istruzioni di guida indichino di uscire da un'autostrada e in seguito di rientrarvi.
- In alcuni casi, l'itinerario impostato può richiedere l'avanzamento in direzione opposta a quella verso cui è attualmente rivolto il veicolo. In questi casi, poiché il sistema chiede d'invertire il senso di marcia, si raccomanda di procedere con estrema cautela osservando il regolamento stradale in atto.
- In alcuni casi, un itinerario può cominciare dal lato opposto di una ferrovia o di un fiume rispetto alla posizione corrente. Se dovesse accadere, procedere per un po' verso la destinazione e quindi provare a calcolare nuovamente l'itinerario.
- Quando si è in presenza di un ingorgo di traffico, potrebbe non essere suggerito un itinerario alternativo se il sistema ritiene che attraversarlo sia meglio che deviare.
- Si potrebbero presentare casi in cui il punto di partenza, il punto intermedio e quello di destinazione non appaiono nell'itinerario evidenziato.
- Il numero di uscite da una rotonda visualizzato sullo schermo potrebbe differire da quello effettivo.

Evidenziazione dell'itinerario

- Una volta impostato l'itinerario, questo viene evidenziato sulla mappa con colori brillanti.
- Le immediate vicinanze del punto di partenza e della destinazione potrebbero non essere evidenziate, come pure le zone con sistemi stradali particolarmente complessi. Di conseguenza, l'itinerario potrebbe sembrare interrotto sullo schermo, ma la guida vocale continua ugualmente.

Appendice

Funzione di ricalcolo automatico dell'itinerario

- Se si devia dall'itinerario impostato, il sistema lo ricalcola da quel punto in modo che il veicolo continui comunque a proseguire verso la destinazione.
- Questa funzione potrebbe non funzionare in determinate aree. 

Uso e cura dei dischi

L'uso dei dischi richiede di osservare alcune precauzioni basilari.

Unità integrata e cura

- Utilizzare solo dischi convenzionali tondi. Non inserire dischi con forme particolari.

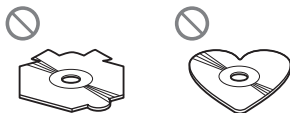

- Non utilizzare dischi incrinati, scheggiati, deformati o altrimenti danneggiati; si potrebbero creare seri problemi al lettore integrato.
- In caso di utilizzo di dischi che possono essere stampati su una superficie etichettata, controllare le istruzioni e gli avvertimenti dei dischi. A seconda dei dischi, l'inserimento e l'espulsione possono non essere possibili. L'utilizzo di tali dischi può danneggiare l'apparecchiatura.
- Non toccare la superficie registrata dei dischi.
- Quando non sono in uso, conservare i dischi nelle apposite custodie.
- Evitare di lasciare i dischi in ambienti eccessivamente caldi o sotto la luce diretta del sole.
- Non applicare etichette adesive, scrivere o applicare prodotti chimici sulla superficie dei dischi.
- Non attaccare etichette disponibili in commercio o altri materiali sui dischi.

- I dischi possono deformarsi rendendo il disco non più riproducibile.
- Le etichette possono staccarsi durante la riproduzione e impedire l'espulsione dei dischi, fattore che può danneggiare l'apparecchiatura.
- Per pulire un disco, strofinarlo con un panno morbido, dal centro verso l'esterno.



- La condensa potrebbe compromettere temporaneamente le prestazioni del lettore integrato. Lasciar asciugare la condensa in un ambiente riscaldato per circa un'ora. Inoltre, asciugare i dischi umidi con un panno morbido.
- Le caratteristiche di un disco, il formato, l'applicazione utilizzata per la registrazione, l'ambiente di riproduzione, le condizioni di conservazione e altri fattori potrebbero renderne impossibile la riproduzione.
- I movimenti bruschi dovuti alle cattive condizioni del manto stradale possono interrompere la riproduzione del disco.
- Prima di usare un disco, leggere le precauzioni.

Appendice

Condizioni ambientali per la lettura dei dischi

- Questo prodotto dispone di un dispositivo di sicurezza che lo spegne automaticamente quando la temperatura diviene troppo alta.
- Nonostante l'attenta progettazione di questo prodotto, a causa dell'usura meccanica, delle condizioni ambientali o della manipolazione dei dischi, sulla loro superficie potrebbero formarsi piccoli graffi, che non ne pregiudicano comunque la lettura. Non si tratta di un malfunzionamento di questo prodotto. Ciò è piuttosto da considerare come un normale segno di usura.

Dischi riproducibili

DVD-Video e CD

Dischi DVD e CD che riportano i loghi indicati di seguito generalmente vengono riprodotti senza problemi con questo lettore DVD integrato.

DVD-Video



CD



- DVD** è un marchio di fabbrica della DVD Format/Logo Licensing Corporation.
- Non è possibile riprodurre DVD-Audio. Questo lettore DVD potrebbe non essere in grado di riprodurre tutti i dischi che riportano i marchi mostrati sopra.

Dischi registrati AVCHD

Questa unità non è compatibile con i dischi registrati in formato AVCHD (Advanced Video Codec High Definition). Non inserire dischi AVCHD. Se inserito, il disco potrebbe non essere espulso.

Riproduzione di DualDisc

- I DualDisc sono dischi con due lati registrabili, uno di tipo CD per i file audio e l'altro di tipo DVD per i file video.
- Questo sistema di navigazione è in grado di riprodurre il lato DVD. Dal momento che il lato CD dei DualDisc non è fisicamente compatibile con lo standard CD generale, il sistema di navigazione potrebbe non riuscire a riprodurlo.
- Inserimenti ed espulsioni frequenti potrebbero graffiare il disco DualDisc.
- La presenza di graffi potrebbe comportare problemi di riproduzione con questo sistema di navigazione. In alcuni casi un DualDisc potrebbe bloccarsi nella fessura del disco e non riuscire a essere espulso. Per evitare questa condizione è consigliabile evitare l'uso di DualDisc con questo sistema di navigazione.
- Per maggiori informazioni al riguardo, rivolgersi al produttore dei DualDisc.

Dolby Digital

Questo prodotto esegue il down-mixing dei segnali Dolby Digital internamente e l'audio viene emesso in stereo.

- Prodotto su licenza dei Dolby Laboratories. "Dolby" e il simbolo della doppia D sono marchi dei Dolby Laboratories.



Informazioni dettagliate sui contenuti multimediali riproducibili

Compatibilità

Note generali riguardo la compatibilità dei dischi

- Vi sono funzioni di questo prodotto che potrebbero non essere disponibili per alcuni dischi.
- Non è garantita la compatibilità con tutti i dischi.
- Non è possibile riprodurre dischi DVD-ROM/DVD-RAM.
- La riproduzione dei dischi potrebbe divenire impossibile qualora siano stati esposti alla luce solare diretta, ad alte temperature o ad altre condizioni estreme all'interno della vettura.

Dischi DVD-Video

- Questo prodotto non riproduce i dischi DVD-Video aventi un codice regionale incompatibile. Il codice regionale del lettore è riportato sul fondo del prodotto.

Dischi DVD-R/DVD-RW/DVD-R DL (Dual Layer)

- I dischi non finalizzati registrati in formato video (modalità video) non possono essere riprodotti.
- I dischi registrati in formato Video Recording (modalità VR) non possono essere riprodotti.
- I dischi DVD-R DL (Dual Layer) registrati in modalità Layer Jump non possono essere riprodotti.
- Per informazioni dettagliate sulla modalità di registrazione, contattare il produttore dei supporti, dei masterizzatori o dei software di registrazione.

Dischi CD-R/CD-RW

- I dischi non finalizzati non possono essere riprodotti.
- La riproduzione dei dischi CD-R/CD-RW registrati con un masterizzatore di CD di musica o con un personal computer potrebbe non essere possibile a causa delle caratteristiche dei dischi, della presenza di graffi o sporco sui dischi stessi, oppure di sporco o condensa sulla lente del lettore integrato.
- La riproduzione dei dischi registrati con un personal computer potrebbe non essere possibile a seconda del dispositivo di registrazione, del software di scrittura, delle impostazioni e di altri fattori ambientali.
- Registrare nel formato corretto. Per i dettagli, contattare il produttore dei supporti, dei masterizzatori o dei software di registrazione.
- Questo prodotto potrebbe non visualizzare i titoli e le altre informazioni di testo registrate sul disco CD-R/CD-RW (in caso di dati audio (CD-DA)).
- Prima di usare un disco CD-R/CD-RW, leggere le precauzioni.

Note generali relative alla periferica di archiviazione esterna (USB, SD)

- Non lasciare la periferica di archiviazione esterna (USB, SD) in posizioni sottoposte a temperature elevate.
- A seconda del tipo di periferica di archiviazione esterna (USB, SD) adoperata, questo sistema di navigazione potrebbe non riconoscere la periferica di archiviazione esterna oppure potrebbe non riprodurre correttamente i file.
- Le informazioni testuali di alcuni file audio e video potrebbero non essere visualizzate correttamente.
- Utilizzare in maniera corretta le estensioni dei file.
- Si potrebbero verificare leggeri ritardi all'avvio della riproduzione di file audio su una periferica di archiviazione esterna (USB, SD) con gerarchie complesse di cartelle.

Appendice

- Il funzionamento può variare a seconda del tipo di periferica di archiviazione esterna (USB, SD).
- Alcuni file musicali da scheda SD o USB potrebbero non essere riproducibili a causa delle caratteristiche o del formato dei file, dell'applicazione usata per registrarli, dell'ambiente di riproduzione, delle condizioni di conservazione e così via.

Compatibilità con le periferiche di archiviazione USB

- ➔ Per dettagli sulla compatibilità delle periferiche di archiviazione USB con questo sistema di navigazione, vedere *Dati tecnici* a pagina 237.
- Protocollo: bulk
- Non è possibile collegare una periferica di archiviazione USB a questo sistema di navigazione tramite hub USB.
- Periferiche di archiviazione USB con partizione non sono compatibili con questo sistema di navigazione.
- Fissare saldamente la periferica di archiviazione USB durante la guida. Evitare che la periferica di archiviazione USB cada sul pavimento della vettura, bloccandosi sotto il pedale dei freni o dell'acceleratore.
- Si potrebbero verificare leggeri ritardi all'avvio della riproduzione di file audio codificati con immagini.
- Alcune periferiche di archiviazione USB collegate a questo sistema di navigazione possono generare disturbi alla radio.
- Collegare esclusivamente la periferica di archiviazione USB.

La sequenza dei file audio su una periferica di archiviazione USB

Per la periferica di archiviazione USB, la sequenza è diversa da quella della periferica di archiviazione USB.

Schede di memoria SD e SDHC

- ➔ Per dettagli sulla compatibilità delle schede di memoria SD con questo sistema di navigazione, vedere *Dati tecnici* a pagina 237.

Linee guida e informazioni aggiuntive

- Questo sistema non supporta schede di tipo MMC (Multi Media Card).
- I file protetti da copyright non possono essere riprodotti.

Note specifiche per i file DivX

- Si garantisce il corretto funzionamento solo di file DivX scaricati da siti partner DivX. File DivX non autorizzati potrebbero non funzionare correttamente.
- I file DRM a noleggio non possono essere utilizzati fin quando non inizia la riproduzione.
- Il sistema di navigazione è in grado di riprodurre file DivX della durata non superiore a 1.590 minuti e 43 secondi. Le operazioni di ricerca oltre questo limite di tempo non sono consentite.
- La riproduzione di file VOD DivX richiede la comunicazione del codice ID del sistema di navigazione al fornitore VOD DivX. Per maggiori informazioni riguardo al codice ID, vedere *Visualizzazione del codice di registrazione dei contenuti DivX VOD* a pagina 182.
- È consentita la riproduzione standard di file multimediali DivX in tutte le versioni di video DivX, tranne DivX 7.
- Per ulteriori informazioni sui file DivX, visitare il sito Web: <http://www.divx.com/>

File di sottotitoli DivX

- Questo dispositivo è compatibile con i file di sottotitoli in formato Srt aventi estensione “.srt”.
- Per ciascun file DivX è possibile usare un solo file di sottotitoli. Non è possibile associare più file di sottotitoli.

Appendice

- Il nome assegnato al file dei sottotitoli deve essere uguale al nome del file DivX, esclusa l'estensione. Le stringhe di caratteri che precedono l'estensione devono essere esattamente le stesse. Tuttavia, se è presente un solo file DivX e un solo file di sottotitoli in una singola cartella, i file sono associati correttamente, anche se i nomi non sono uguali.
- Il file dei sottotitoli deve essere memorizzato nella stessa cartella del file DivX.
- Sono consentiti fino a 255 file di sottotitoli. I file in eccedenza non saranno considerati.
- Per la composizione del nome del file dei sottotitoli è possibile usare fino a un massimo di 64 caratteri, compresa l'estensione. Se il nome del file ha più di 64 caratteri, potrebbe non venire riconosciuto.
- Il codice di caratteri dei file dei sottotitoli deve essere conforme allo standard ISO-8859-1. L'uso di caratteri diversi potrebbe causare una visualizzazione non corretta.
- I sottotitoli potrebbero non essere visualizzati correttamente se i caratteri visualizzati nel relativo file includono il codice di controllo.
- La completa sincronizzazione dei sottotitoli con il file video potrebbe non riuscire qualora in origine sia stata usata un'elevata velocità di trasferimento.
- Quando è prevista la visualizzazione di più sottotitoli in un intervallo di tempo molto breve, ad esempio 0,1 secondi, essi potrebbero non venire visualizzati nel momento corretto.

Appendice

Grafico della compatibilità dei supporti

Dati generali

Supporto	CD-R/-RW	DVD-R/-RW/-R DL	Periferica di archiviazione USB	Scheda di memoria SD
File system	ISO9660 livello 1, ISO9660 livello 2, Romeo e Joliet	ISO9660 livello 1, ISO9660 livello 2, Romeo, Joliet e UDF 1.02	FAT16/FAT32	
Numero massimo di cartelle	700		300	
Numero massimo di file	999	3 500	2 500	
Tipi di file riproducibili	MP3, WMA, AAC, DivX		MP3, WMA, AAC, WAVE, H.264, MPEG4, WMV	
Nota: Tempo massimo di riproduzione dei file audio memorizzati nella periferica di archiviazione esterna (USB, SD): 7,5 h (450 minuti)				

Compatibilità MP3

Supporto	CD-R/-RW	DVD-R/-RW/-R DL	Periferica di archiviazione USB	Scheda di memoria SD
Estensione del file	.mp3			
Velocità in bit	Da 8 kbps a 320 kbps (CBR), VBR			
Frequenza di campionamento	Da 16 kHz a 48 kHz (32 kHz, 44,1 kHz, 48 kHz per enfasi)		Da 8 kHz a 48 kHz	
Tag ID3	Tag ID3 Ver. 1.0, 1.1, 2.2, 2.3		Tag ID3 Ver. 1.0, 1.1, 2.2, 2.3, 2.4	
Note:				
<ul style="list-style-type: none"> • Alla Ver. 2.x del tag ID3 è data priorità quando esistono sia la Ver. 1.x che la Ver. 2.x. • Il sistema di navigazione non è compatibile con: Elenco di riproduzione MP3i (MP3 interattivo), mp3 PRO, m3u 				

Appendice

Compatibilità WMA

Supporto	CD-R/-RW	DVD-R/-RW/-R DL	Periferica di archiviazione USB	Scheda di memoria SD
Estensione del file	.wma			
Velocità in bit	Da 5 kbps a 320 kbps (CBR), VBR			
Frequenza di campionamento	Da 8 kHz a 48 kHz			
Nota: Il sistema di navigazione non è compatibile con: Windows Media™ Audio 9 Professional, Lossless, Voice				

Compatibilità WAV

Supporto	CD-R/-RW	DVD-R/-RW/-R DL	Periferica di archiviazione USB	Scheda di memoria SD
Estensione del file	I file WAV su CD-R/-RW, DVD-R/-RW/-R DL non possono essere riprodotti.		.wav	
Formato			PCM lineare (LPCM), IMA-ADPCM	
Frequenza di campionamento			LPCM: da 16 kHz a 48 kHz IMA-ADPCM: da 22,05 kHz a 44,1 kHz	
Bit di quantizzazione			LPCM: da 8 bit a 16 bit MS ADPCM: 4 bit	
Nota: La frequenza di campionamento mostrata sul display potrebbe essere arrotondata.				

Compatibilità AAC

Supporto	CD-R/-RW	DVD-R/-RW/-R DL	Periferica di archiviazione USB	Scheda di memoria SD
Estensione del file	.m4a			
Velocità in bit	Da 8 kbps a 320 kbps (CBR)			
Frequenza di campionamento	Da 8 kHz a 44,1 kHz		Da 8 kHz a 48 kHz	
Nota: Il sistema di navigazione riproduce i file AAC codificati con iTunes.				

Appendice

Compatibilità DivX

Supporto	CD-R/-RW	DVD-R/-RW/-R DL	Periferica di archiviazione USB	Scheda di memoria SD
Estensione del file	.avi/.divx		I file DivX sulla periferica di archiviazione esterna (USB, SD) non possono essere riprodotti.	
Profilo (versione DivX)	Home Theater Ver. 3.11/Ver. 4.x/Ver. 5.x/Ver. 6.x			
Codec audio compatibile	MP3, Dolby Digital			
Velocità in bit (MP3)	Da 8 kbps a 320 kbps (CBR), VBR			
Frequenza di campionamento (MP3)	Da 16 kHz a 48 kHz (32 kHz, 44,1 kHz, 48 kHz per enfasi)			
Massima dimensione dell'immagine	720 pixel × 576 pixel			
Massima dimensione del file	4 GB			
Note:				
<ul style="list-style-type: none"> • Il sistema di navigazione non è compatibile con: formato DivX Ultra, file DivX senza dati video, file DivX codificati con il codec audio LPCM (PCM lineare) • A seconda della composizione delle informazioni sui file, come il numero di flussi audio, potrebbe esservi un lieve ritardo nell'avvio della riproduzione sui dischi. • Se un file contiene più di 4 GB, la riproduzione si interrompe prima della fine. • Alcune operazioni speciali potrebbero essere inibite a seconda della composizione dei file DivX. • I file con un'elevata velocità di trasferimento potrebbero non essere riprodotti correttamente. La velocità di trasferimento standard è di 4 Mbps per i CD e di 10,08 Mbps per i DVD. 				

Appendice

Compatibilità dei file video (USB, SD)

Estensione del file		.avi	.mp4, .m4v		.wmv
Formato		MPEG-4	MPEG-4	H.264	WMV
Codec video compatibile		MPEG-4	MPEG-4	H.264	WMV
Codec audio compatibile		PCM lineare (LPCM), IMA-ADPCM MP3	AAC	AAC	WMA
Specifiche video consigliate	Dimensione dell'immagine: QVGA (320 pixel x 240 pixel)	Velocità in bit: 768 kbps Fotogrammi al secondo: 30 fps	Velocità in bit: 768 kbps Fotogrammi al secondo: 30 fps	Velocità in bit: 384 kbps Fotogrammi al secondo: 30 fps	Velocità in bit: 384 kbps Fotogrammi al secondo: 30 fps
Massima velocità in bit:	Dimensione dell'immagine: WQVGA (400 pixel x 240 pixel)	Velocità in bit: 2 Mbps Fotogrammi al secondo: 30 fps	Velocità in bit: 2 Mbps Fotogrammi al secondo: 30 fps	Velocità in bit: 1 Mbps Fotogrammi al secondo: 30 fps	Velocità in bit: 768 kbps Fotogrammi al secondo: 30 fps
	Dimensione dell'immagine: VGA (640 pixel x 480 pixel)	Velocità in bit: 1 Mbps Fotogrammi al secondo: 30 fps	Velocità in bit: 1 Mbps Fotogrammi al secondo: 30 fps	Velocità in bit: 576 kbps Fotogrammi al secondo: 30 fps	Velocità in bit: 576 kbps Fotogrammi al secondo: 30 fps
Massima dimensione del file		2 GB			
Tempo massimo di riproduzione		150 minuti			



Note generali

- Il sistema di navigazione potrebbe non funzionare correttamente, a seconda dell'applicazione usata per la codifica dei file WMA.
- A seconda della versione di Windows Media™ Player utilizzata per codificare i file WMA, i nomi degli album e le altre informazioni testuali potrebbero non apparire correttamente.
- Si potrebbero verificare leggeri ritardi all'avvio della riproduzione di file audio codificati con immagini.
- Il sistema di navigazione non supporta il trasferimento di dati di scrittura a pacchetti.
- Questo sistema di navigazione è in grado di riconoscere fino a 32 caratteri, iniziando dal primo carattere, inclusa l'estensione del file e il nome cartella. A seconda dell'area di visualizzazione, il sistema di navigazione potrebbe tentare di visualizzarli con caratteri di misura ridotta. Tuttavia, il numero massimo di caratteri che è possibile visualizzare varia a seconda della larghezza di ciascun carattere e dell'area di visualizzazione.
- La sequenza di selezione delle cartelle o altre operazioni potrebbero essere alterate, a seconda del software di scrittura o della codifica.
- Indipendentemente dalla durata del silenzio tra le canzoni nella registrazione originale, i dischi audio compressi vengono riprodotti con una breve pausa tra i brani.

Appendice

Esempio di gerarchia

La figura che segue mostra un esempio della struttura a livelli del disco. I numeri indicano l'ordine in cui essi vengono assegnati alle cartelle, nonché l'ordine di riproduzione.

 Cartella
 File

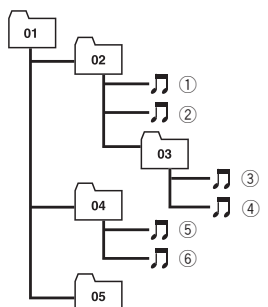

Livello 1 Livello 2 Livello 3 Livello 4

Note

- I numeri alle cartelle vengono assegnati da questo prodotto. L'utente non può assegnare i numeri alle cartelle.
- Se vi è una cartella che non contiene alcun file riproducibile, la cartella stessa apparirà nell'elenco delle cartelle ma non sarà possibile selezionarvi alcun file (apparirà un'elenco vuoto). Inoltre, queste cartelle saranno saltate senza visualizzare il numero di cartella. 

Bluetooth



Bluetooth è una tecnologia di connettività senza fili a breve raggio sviluppata come sostituzione dei cavi per telefoni cellulari, PC palmari e altre periferiche. La tecnologia Bluetooth opera in un intervallo di frequenze di 2,4 GHz e trasmette voce e dati a velocità

fino a 1 megabit per secondo. La tecnologia Bluetooth è stata lanciata da uno Special Interest Group (SIG) comprendente Ericsson Inc., Intel Corp., Nokia Corp., Toshiba e IBM nel 1998 ed è attualmente sviluppata da quasi 2 000 aziende di tutto il mondo.

- Il marchio nominale e il logo *Bluetooth*[®] sono marchi registrati di proprietà di Bluetooth SIG, Inc. e sono utilizzati in licenza da PIONEER CORPORATION. Tutti gli altri marchi registrati e marchi nominali sono marchi dei rispettivi proprietari. 

Logo SD ed SDHC



Il logo SD è un marchio di SD-3C, LLC.



Il logo SDHC è un marchio di SD-3C, LLC.



Il logo microSD è un marchio di SD-3C, LLC.



Il logo microSDHC è un marchio di SD-3C, LLC. 

Appendice

WMA/WMV

Windows Media è un marchio di fabbrica o marchio di fabbrica depositato della Microsoft Corporation negli Stati Uniti ed in altri paesi.

- ❑ Questo prodotto include tecnologie di proprietà della Microsoft Corporation e non è utilizzabile senza licenza della Microsoft Licensing, Inc. 

DivX



DivX è un formato video digitale compresso creato con codifica video DivX da DivX, LLC, una consociata di Rovi Corporation. Questo apparecchio è in grado di riprodurre file video DivX registrati su dischi CD-R/RW/ROM e DVD-R/RW/ROM. Mantenendo la stessa terminologia dei DVD-video, i singoli file video DivX sono chiamati "titoli". Quando si nominano file/titoli sui dischi CD-R/RW o DVD-R/RW prima della registrazione, tenere presente che essi saranno poi riprodotti nell'ordine scritto per impostazione predefinita.

- ❑ DivX®, DivX Certified® e i relativi logo sono marchi di fabbrica di Rovi Corporation o sue consociate e sono usati su licenza.

INFORMAZIONI SUL FORMATO DIVX

VIDEO: DivX® è un formato video digitale creato da DivX, LLC, una società controllata da Rovi Corporation. Questa unità è un dispositivo con certificazione ufficiale DivX Certified®, in grado di riprodurre video DivX. Visitare divx.com per ulteriori informazioni e per le utilità software per la conversione dei file in DivX video.

INFORMAZIONI SUI CONTENUTI DIVX

VIDEO-ON-DEMAND: Per riprodurre contenuti DivX Video-on-Demand (VOD), è necessario registrare questo dispositivo dotato di certificazione DivX Certified®. Per ottenere il codice di registrazione, vedere la sezione DivX VOD in *Visualizzazione del codice di registrazione dei contenuti DivX VOD*. Visitare vod.divx.com.

com per ulteriori informazioni su come completare la registrazione.

- ➔ Per ulteriori informazioni vedere *Visualizzazione del codice di registrazione dei contenuti DivX VOD* a pagina 182. 

AAC

AAC è l'acronimo di Advanced Audio Coding e si riferisce a uno standard tecnologico per la compressione audio MPEG-2 e MPEG-4. Mentre è possibile utilizzare diverse applicazioni per codificare i file AAC, i formati e le estensioni dei file si presentano in modo diverso a seconda delle applicazioni impiegate per la codifica. Questo apparecchio riproduce i file AAC codificati con iTunes. 

Android™

Android è un marchio di fabbrica di Google Inc. 

Informazioni dettagliate riguardo i dispositivi iPod connessi

ATTENZIONE

- Pioneer declina ogni responsabilità per la perdita di dati da iPod, anche se tali dati vanno persi durante l'uso del sistema di navigazione. Eseguire regolarmente copie di riserva dei dati dell'iPod.
- Non lasciare l'iPod alla luce diretta del sole per un tempo prolungato. Un'esposizione prolungata alla luce diretta del sole potrebbe provocare malfunzionamenti dell'iPod dovuti alla temperatura elevata.
- Non lasciare l'iPod in posizioni sottoposte a temperature elevate.
- Fissare saldamente l'iPod durante la guida. Evitare che l'iPod cada sul pavimento della vettura, bloccandosi sotto il pedale dei freni o dell'acceleratore.

Per i dettagli, vedere il manuale dell'iPod.

Appendice

iPod e iPhone



“Fatto per l’iPod” e “Fatto per l’iPhone” significano che un accessorio elettronico è stato progettato specificamente rispettivamente per il collegamento con l’iPod o l’iPhone ed è stato certificato dal suo sviluppatore corrispondere agli standard operativi stabiliti da Apple.

Apple non può essere considerata responsabile di questo dispositivo o della sua osservanza delle norme di sicurezza e dei vari regolamenti.

Tenere presente che l’uso di questo accessorio con l’iPod o l’iPhone può peggiorare le prestazioni wireless.

iPhone, iPod, iPod classic, iPod nano, e iPod touch sono marchi di Apple Inc., registrati negli Stati Uniti e in altri Paesi.

iTunes

iTunes è un marchio di Apple, Inc., registrato negli USA e in altri Paesi. 

Uso di contenuti connessi basati su applicazioni

IMPORTANTE

Requisiti per accedere ai servizi di contenuti connessi basati su applicazioni tramite questo prodotto:

- Versioni più recenti delle applicazioni di contenuto connesso compatibili con Pioneer per smartphone, fornite dal fornitore di servizio, scaricate nello smartphone.
- Account corrente con il fornitore di servizio che offre il contenuto.
- Piano tariffario smartphone.

Nota: se il piano tariffario per lo smartphone non consente un uso illimitato dei dati, è pos-

sibile che vengano applicati costi aggiuntivi per accedere ai contenuti connessi basati su applicazioni tramite reti 3G e/o EDGE.

- Connessione a Internet tramite rete 3G, EDGE o Wi-Fi.
- Cavo adattatore Pioneer opzionale che collega l’iPhone al sistema di navigazione Pioneer.

Limitazioni:

- L’accesso ai contenuti connessi basati su applicazioni dipenderà dalla disponibilità della copertura di rete cellulare e/o Wi-Fi per consentire allo smartphone di connettersi a Internet.
- La disponibilità del servizio può essere soggetta a limiti geografici. Per ulteriori informazioni consultare il fornitore di servizio del contenuto connesso.
- La capacità di questo prodotto di accedere a contenuti connessi è soggetta a modifiche senza preavviso e può essere influenzata dai seguenti aspetti: problemi di compatibilità con versioni future del firmware dello smartphone, problemi di compatibilità con versioni future delle applicazioni dei contenuti connessi per lo smartphone, modifiche o sospensione delle applicazioni dei contenuti connessi da parte del fornitore.

Aha Radio

Aha, Aha Radio e i logo Aha e Aha Radio sono marchi o marchi registrati di Harman International Industries, Incorporated. 

Uso corretto dello schermo LCD

Uso dello schermo LCD

- Quando lo schermo LCD viene esposto alla luce solare diretta per un lungo periodo di tempo, esso diventa molto caldo e si può danneggiare. Quando il sistema di navigazione non viene usato, evitare per quanto possibile di esporlo alla luce solare diretta.
- Lo schermo LCD dovrebbe essere utilizzato nell’intervallo di temperatura indicato in *Dati tecnici*.

Appendice

- Non utilizzare lo schermo LCD a temperature superiori o inferiori all'intervallo delle temperature di esercizio poiché lo schermo LCD potrebbe non funzionare correttamente e subire dei danni.
- Lo schermo LCD è esposto in modo da risultare ben visibile all'interno dell'abitacolo. Evitare di premerlo con forza, in quanto ciò lo potrebbe danneggiare.
- Evitare di toccare lo schermo LCD con forza eccessiva, in quanto ciò ne potrebbe graffiare la superficie.
- Per usare le funzioni del pannello tattile, toccare lo schermo LCD unicamente con le dita e non impiegare mai alcun altro oggetto. Lo schermo LCD si può graffiare molto facilmente.

Schermo a cristalli liquidi (LCD)

- Se lo schermo LCD si trova vicino alla bocchetta di aerazione del condizionatore, accertarsi che l'aria non lo colpisca direttamente. Il calore del sistema di riscaldamento del veicolo potrebbe causarne la rottura, mentre l'aria fredda del condizionatore potrebbe causare la formazione di umidità all'interno dell'unità di navigazione, danneggiandola.
- Sullo schermo LCD potrebbero apparire dei piccoli puntini bianchi o neri (puntini luminosi) dovuti alle caratteristiche dello schermo stesso e non indicanti un malfunzionamento.
- Lo schermo LCD potrebbe risultare difficile da vedere se esposto alla luce solare diretta.
- Quando si usa un telefono cellulare, occorre mantenerne l'antenna lontana dallo schermo LCD per evitare di disturbare il video con punti o strisce colorate.

Manutenzione dello schermo LCD

- Per rimuovere la polvere dallo schermo LCD, spegnere prima l'alimentazione, poi strofinare con un panno asciutto morbido.
- Quando si pulisce lo schermo LCD, prestare attenzione a non graffiarne la superficie.

Non utilizzare detergenti chimici aggressivi o abrasivi.

Retroilluminazione a LED (light-emitting diode, diodo ad emissione luminosa)

Per illuminare lo schermo LCD è utilizzato un LED installato internamente.

- A basse temperature, l'uso della retroilluminazione a LED potrebbe aumentare la permanenza dell'immagine e compromettere la qualità delle immagini a causa delle caratteristiche dello schermo LCD. La qualità dell'immagine migliora a temperature più alte.
- La durata della retroilluminazione a LED del prodotto è superiore a 10 000 ore, ma può ridursi a temperature elevate.
- Se la retroilluminazione a LED raggiunge la fine del suo ciclo di vita, lo schermo diventa poco luminoso e l'immagine non è più visibile. In questo caso, rivolgersi al proprio rivenditore oppure al più vicino centro di assistenza autorizzato Pioneer. 

Appendice

Informazioni sulla visualizzazione

Menu destinazioni



	Pagina
Indirizzo	40
Ritorno a casa	43
POI	
Stazione di Rifornimento	
Parcheggio all'aperto	44
Bancomat	
Albergo o Motel	
Scandire il nome	44
Accanto a me	45
Accanto alla destinazione	45
In città	45
navigare FEEDS	47
Preferiti	47, 56
Cronologia	47, 60
Annulla Itinerario	54
Traffico	61
Coordinate	48
Panoramica itinerario	51

Menu telefono



	Pagina
Tastierino	72
Telefono a casa	73
Contatti	73
Trasferisci contatti	76
Chiamate ricevute	74
Chiamate effettuate	74
Chiamate perse	74

Appendice

Menu impostazioni



	Pagina
Impostazioni Navi	152
Impostazioni del sistema	167
Impostazioni AV	177
Suono AV	182
Impostazioni mappa	159
Impostazioni Bluetooth	78
Replicatore imp.	190
Mod. sic.	190

Menu Impostazioni Navi



	Pagina
Informazioni sui collegamenti	152
Informazioni del sensore 3D	153
Km benzina	154
Crea Imp. registro	156
Modalità demo	157
Imposta casa	157
Correzione manuale posizione	158
Impostazioni Eco	158

Appendice

Menu Impostazioni del sistema



	Pagina
Impostazioni locali	
Lingua di programma	168
Lingua guida	168
Tempo	169
km/miglia	170
Velocità	170
Volume	170
Schermata introduz.	171
Videocamera posteriore	172
Calibrazione schermo	173
Colore illuminazione	174
Informazioni di servizio	175
Visualizz. inv. AC	175
Ripristina imp. iniziali	198

Menu Impostazioni mappa



	Pagina
Info visualizzate	
Primo piano	159
Mappa delle città	160
Confine mappa città	160
Mostra Limite velocità	161
Mostra ingorgo stradale	161
Bluetooth collegato	161
Nome strada attuale	162
Icona Preferiti	162
Mappe in 3D	162
Mostra manovra	163
Mostra Misuratore eco	163
Selezione accesso rapido	166
Sovrapponi POI	163
Mod. visualizz.	35
Visual. giorno/notte	165
Mod. contr. AV	166
Colore strada	166

Appendice

Menu Impostazioni Bluetooth



	Pagina
Collegamento	70
Registrazione	66
Nome dispositivo	78
PW	78
Bluetooth On/Off	79
Elimina eco	79



	Pagina
Preferenze risp. Auto.	79
Rifiuta tutte le chiamate	80
Ordinamento	77
Cancella memoria	80
Aggiornamento firmware	81

Menu Impostazioni sistema AV



	Pagina
Ingresso AV1 (*1)	178
Ingresso AV2 (*1)	178
AV Input (*2)	178
Pre-out (*2)	180
Modalità Wide	178
Misura EQ auto	186
Silenzioso	180
Livello attenuaz.	181
Altop. Poster.	179
DivX® VOD	182



	Pagina
Auto PI	181
Passo FM	181
Connex. app	140

- ❑ (*1) Queste funzioni sono disponibili per AVIC-F40BT e AVIC-F940BT.
- ❑ (*2) Queste funzioni sono disponibili per AVIC-F840BT.

Appendice

Menu Impostazioni suono AV



	Pagina
FAD/BAL (Bilanciam.)	183
EQ	184
Loudness	188
Sub Woofer	188
HPF	189
SLA	189
Enfasi bassi	189
Sonic Center Control	188



Glossario

AAC

AAC è l'abbreviazione di Advanced Audio Coding e si riferisce a uno standard tecnologico per la compressione audio MPEG-2 e MPEG-4.

Angolazione multipla

Nei normali programmi TV, anche se registrati con più telecamere per riprendere simultaneamente le scene, al televisore giungono soltanto le immagini riprese da una telecamera alla volta. Alcuni DVD contengono scene riprese da angolazioni multiple, consentendo di scegliere l'angolazione di visione desiderata.

Audio multiplo (dialogo multilingue)

Alcuni video sono dotati di dialoghi registrati in più lingue o di audio registrato su più tracce. Ad esempio, su un singolo DVD-Video possono essere registrati i dialoghi in un massimo di otto lingue, consentendo di selezionare quella desiderata.

Capitolo

I titoli dei DVD-Video sono divisi in capitoli, numerati nello stesso modo dei capitoli di un libro. Grazie ai capitoli, è possibile spostarsi rapidamente alla scena desiderata con l'apposita funzione di ricerca.

CD-DA

Indica un CD di musica generico (CD audio di rilascio commerciale). In questo manuale, questo termine talvolta è usato per fare una distinzione tra i CD di dati (che includono file audio compressi) e i CD di musica generici.

Codice regionale

I lettori DVD e i dischi DVD dispongono di un codice regionale che indica la zona in cui sono stati acquistati. La riproduzione dei DVD è possibile solo quando dispongono dello stesso codice regionale del lettore DVD.

Destinazione

È la posizione selezionata come punto di arrivo del viaggio.

DivX

DivX è una popolare tecnologia multimediale creata da DivX, LLC, una consociata di Rovi Corporation. I file multimediali DivX contengono video altamente compressi ad alta qualità dell'immagine nonostante le dimensioni relativamente contenute dei file stessi. I file DivX possono includere anche funzioni multimediali avanzate come menu, sottotitoli e tracce audio alternative. Molti file DivX sono disponibili da scaricare online ed è possibile anche creare i propri file DivX usando un contenuto personale con strumenti di facile utilizzo disponibili nel sito DivX.com.

DivX Certified®

I prodotti "DivX Certified®" sono testati ufficialmente dai creatori di DivX e garantiti per la riproduzione di tutti i video DivX, tranne che DivX 7.

Domicilio

La posizione registrata del proprio domicilio.

Formato ISO 9660

È lo standard internazionale per la logica dei formati di cartelle e file di DVD/CD-ROM. Il formato ISO9660 è regolamentato nei seguenti due livelli:

- **Livello 1:**

Il nome del file è in formato 8.3 (il nome è composto al massimo da 8 caratteri, lettere alfabetiche maiuscole, numeri e il simbolo "_", con un'estensione di file da tre caratteri).

- **Livello 2:**

Il nome del file può avere fino a 31 caratteri (compreso il segno di separazione "." e un'estensione di file). Ogni cartella contiene meno di otto gerarchie.

- **Formati estesi**

Joliet:

Il nome dei file può avere fino a 64 caratteri.

Romeo:

Il nome dei file può avere fino a 128 caratteri.

Appendice

GPS

È l'acronimo di Global Positioning System (sistema di posizionamento globale), la rete di satelliti che forniscono segnali di navigazione per una varietà di impieghi.

Guida vocale

È l'indicazione vocale delle istruzioni di guida fornite dal sistema di navigazione.

Impostazione dell'itinerario

È il processo di determinazione dell'itinerario ideale per raggiungere una data posizione; l'impostazione dell'itinerario viene eseguita automaticamente dal sistema quando viene specificata la destinazione desiderata.

Itinerario impostato

È l'itinerario tracciato dal sistema di navigazione e che porta alla destinazione desiderata. Viene evidenziato sulla mappa con colori brillanti.

JPEG

È l'acronimo di Joint Photographic Experts Group ed è uno standard internazionale di compressione delle immagini fisse.

MP3

MP3 è un'abbreviazione per MPEG Audio Layer 3. Si tratta di uno standard di compressione audio definito da un gruppo di lavoro (MPEG) dell'ISO (International Organization for Standardization). MP3 è in grado di comprimere dati fino a quasi 1/10 della dimensione di un disco convenzionale.

MPEG

È l'acronimo di Moving Pictures Experts Group ed è uno standard internazionale di compressione delle immagini video.

Multisessione

Multisessione è un metodo di registrazione che consente di aggiungere dati in un tempo successivo. Quando si registra su un CD-ROM, CD-R o CD-RW, ecc., tutti i dati dall'inizio alla fine sono trattati come una singola

unità o sessione. Multisessione è un metodo per registrare più di due sessioni su un disco.

Posizione corrente

È la posizione corrente del veicolo, visualizzata sulla mappa con un triangolo rosso.

Preferiti

È una posizione visitata di frequente (come il luogo di lavoro o il domicilio di un parente) che è possibile registrare per facilitare il calcolo dell'itinerario.

Protezione minori

Alcuni DVD-Video con scene violente o destinate agli adulti dispongono della funzione di protezione minori, che impedisce la visione di tali scene da parte dei bambini. Con questo tipo di dischi, impostando un determinato livello di protezione minori, la riproduzione delle scene non adatte ai bambini viene disabilitata oppure viene direttamente saltata.

Punto di guida

È un indicatore importante lungo l'itinerario, generalmente un incrocio. Il punto di guida successivo lungo l'itinerario è indicato sulla mappa con un'icona a bandierina gialla.

Punto di Interesse (PDI)

Una posizione memorizzata nei dati, come le stazioni ferroviarie, i negozi, i ristoranti e i parchi dei divertimenti.

Punto intermedio

Una posizione che si sceglie di visitare prima della destinazione; un viaggio può essere costituito da vari punti intermedi e dalla destinazione.

Rapporto d'aspetto

Si tratta del rapporto larghezza/altezza di uno schermo televisivo. Un normale display ha il rapporto d'aspetto 4:3. I display panoramici hanno il rapporto d'aspetto 16:9 e visualizzano immagini più grandi, creando una presenza e un'atmosfera migliori.

Appendice

Rubrica telefonica

Una rubrica indirizzi sul telefono di un utente è normalmente indicata come "rubrica telefonica". A seconda del telefono cellulare, la rubrica telefonica potrebbe essere chiamata "Contatti", "Biglietto da visita" o altro.

Scrittura a pacchetti

Questo è un termine generico indicante un metodo di scrittura di singoli file su un CD-R, ecc. ogni qualvolta necessario, esattamente come avviene con i file su un disco floppy o un disco rigido.

Sensore integrato

Il sensore integrato nel sistema di navigazione è in grado di calcolare la posizione del veicolo.

Sottotitoli multipli

Ad esempio, su un singolo DVD-Video possono essere registrati i sottotitoli in un massimo di 32 lingue, consentendo di selezionare quella desiderata.

Tag ID3

Si tratta di un metodo per inglobare informazioni relative alla traccia in un file MP3. Tali informazioni possono comprendere il titolo della traccia, il nome dell'artista, il titolo dell'album, il genere musicale, l'anno di produzione, i commenti e altri dati. I contenuti possono essere liberamente modificati adoperando software con funzioni di modifica dei tag ID3. Sebbene i tag siano limitati in termini di numero di caratteri, forniscono informazioni utili visualizzate durante la riproduzione della traccia.

Titolo

I DVD-Video hanno un'alta capacità di dati e permettono quindi la registrazione di più di un video su un unico disco. Se, ad esempio, un disco contiene tre video diversi, essi sono divisi in titolo 1, titolo 2 e titolo 3. Ciò permette di utilizzare la funzione di ricerca per titolo e anche altre funzioni.

Tracciato

Se la registrazione del tracciato è attivata, il sistema di navigazione registra itinerari già passati. Questo itinerario registrato è chiamato "tracciato" ed è comodo quando si desidera verificare un itinerario percorso o durante il ritorno da un itinerario complesso.

VBR

VBR è l'acronimo di Variable Bit Rate (velocità in bit variabile). In generale, il CBR (velocità in bit costante) è più utilizzato, ma regolando in modo flessibile la velocità in bit secondo le esigenze della compressione audio, è possibile produrre dati con priorità di compressione.

Velocità in bit

Esprime la quantità di dati per secondo, o bps (bit per secondo). Maggiore è la velocità, più informazioni sono disponibili per la riproduzione dell'audio. A parità di metodo di codifica (come MP3), più alta è la velocità, migliore sarà l'audio.

WMA

WMA è l'acronimo di Windows Media™ Audio e si riferisce a uno standard tecnologico per la compressione audio sviluppato da Microsoft Corporation. I file WMA possono essere codificati usando la versione 7 o superiore di Windows Media Player. ■

Appendice

Dati tecnici

Dati generali

Alimentazione nominale	14,4 V DC
	(gamma di tensione consentita: da 12,0 V a 14,4 V DC)
Sistema di messa a terra	sul negativo
Consumo massimo di corrente	10,0 A
Dimensioni (largh x alt x prof):	
AVIC-F40BT	
DIN	
Corpo	188 mm × 118 mm × 157 mm
Supporto	170 mm × 96 mm × 28 mm
D	
Corpo	178 mm × 100 mm × 165 mm
Supporto	170 mm × 96 mm × 20 mm
AVIC-F940BT	
DIN	
Corpo	188 mm × 118 mm × 157 mm
Supporto	170 mm × 96 mm × 20 mm
D	
Corpo	178 mm × 100 mm × 165 mm
Supporto	170 mm × 96 mm × 12 mm
AVIC-F840BT	
DIN	
Corpo	188 mm × 118 mm × 157 mm
Supporto	170 mm × 96 mm × 20 mm
D	
Corpo	178 mm × 100 mm × 165 mm
Supporto	170 mm × 96 mm × 12 mm
Peso:	
AVIC-F40BT	2,7 kg
AVIC-F940BT	2,4 kg
AVIC-F840BT	2,4 kg
Memoria flash NAND	4 GB

Navigazione

Ricevitore GPS:	
Sistema	L1, C/Acode GPS SPS (Standard Positioning Service - Servizio Posizionamento Standard)
Sistema di ricezione	Sistema ricezione multicanale a 32 canali
Frequenza di ricezione	1 575,42 MHz

Sensibilità	-140 dBm (typ)
Frequenza di aggiornamento della posizione	Circa una volta al secondo
Antenna GPS:	
Antenna	Piatta micro strip/polarizzazione elicoidale destrorsa
Cavo antenna	3,55 m
Dimensioni (largh × alt × prof)	33 mm × 14,7 mm × 36 mm
Peso	73,7 g

Schermo

Dimensioni dello schermo/rapporti d'aspetto:	
AVIC-F40BT	7 pollici in larghezza/16:9
AVIC-F940BT	6,1 pollici in larghezza/16:9
AVIC-F840BT	6,1 pollici in larghezza/16:9
Area effettiva di visualizzazione:	
AVIC-F40BT	156,6 mm × 81,6 mm
AVIC-F940BT	136,2 mm × 72 mm
AVIC-F840BT	136,2 mm × 72 mm
Pixel	384 000 (800 × 480)
Metodo del display	TFT a matrice attiva
Retroilluminazione	LED
Sistema colore	compatibile con PAL/NTSC
Intervallo di temperatura tollerabile:	
Acceso	da -10°C a +60°C
Spento	da -20°C a +80°C
Regolazione dell'angolo	
AVIC-F40BT	da 0° a 22°
AVIC-F940BT	0°
AVIC-F840BT	0°

Audio

Potenza massima in uscita	50 W × 4
	50 W × 2 can/4Ω + 70 W × 1 can/2Ω (subwoofer)
Potenza continua in uscita	22 W × 4 (da 50 Hz a 15 kHz, distorsione armonica totale 5%, carico 4Ω, entrambi i canali)
Impedenza di carico	4Ω (da 4Ω a 8Ω [2Ω per 1 canale] ammessa)
Livello di pre-uscita (max):	
AVIC-F40BT	4,0 V
AVIC-F940BT	2,2 V
AVIC-F840BT	2,2 V
Impedenza pre-uscita:	
AVIC-F40BT	100Ω
AVIC-F940BT	1 kΩ
AVIC-F840BT	1 kΩ

Appendice

Equalizzatore (grafico da 8 bande):

Frequenza 40 Hz/80 Hz/200 Hz/400 Hz/
1 kHz/2,5 kHz/8 kHz/10 kHz

Guadagno ± 12 dB

Contorno livello sonoro:

Bassi +3,5 dB (100 Hz), +3 dB
(10 kHz)

Medi +10 dB (100 Hz), +6,5 dB
(10 kHz)

Alti +11 dB (100 Hz), +11 dB
(10 kHz)
(volume: -30 dB)

Filtro passa-alto:

Frequenza 50 Hz/63 Hz/80 Hz/100 Hz/
125 Hz

Pendenza -12 dB/ott

Subwoofer:

Frequenza 50 Hz/63 Hz/80 Hz/100 Hz/
125 Hz

Pendenza -18 dB/ott

Guadagno -24/+6 dB

Fase Normale/Inversa

Potenziamento bassi:

Guadagno da 0 dB a +12 dB

Unità DVD

Sistema Sistema DVD-Video, CD,
MP3, WMA, AAC, DivX

Dischi utilizzabili DVD-Video, DVD-R(DL),
DVD-RW, CD-ROM, CD-DA,
CD-R/RW

Codice regionale 2

Formato segnale:

Frequenza di campionamento
..... 44,1 kHz/48 kHz/96 kHz

Bit di quantizzazione lineare
..... 16 bit/20 bit/24 bit; lineare

Risposta in frequenza da 5 Hz a 44 000 Hz (con
DVD, alla frequenza di cam-
pionamento di 96 kHz)

Rapporto segnale-rumore ... 97 dB (1 kHz) (IEC-A rete)
(CD: 96 dB (1 kHz) (IEC-A
rete))

Gamma dinamica 95 dB (1 kHz) (CD: 94 dB
(1 kHz))

Distorsione 0,008 % (1 kHz)

Livello di uscita:

Video 1,0 Vp-p/75 Ω ($\pm 0,2$ V)

Audio 1,0 V (1 kHz, 0 dB)

Numero di canali 2 (stereo)

Formato di decodifica MP3
..... MPEG-1, 2 & 2.5 Audio Layer
3

Formato di decodifica WMA
..... Ver. 7, 8 & 9

Formato decodifica AAC MPEG-4 AAC (codificato
solo con iTunes):
.m4a

Formato decodifica DivX Home Theater Ver.3.11,
Ver.4.X, Ver.5.X, Ver.6.X:
.avi, .divx

USB

Spec. standard USB USB 2.0 alta velocità

Massima corrente fornita 1 A

File system FAT16, FAT32

Classe USB Classe della memoria di
massa

Formato di decodifica MP3/WMA/AAC/WAVE/
H.264/MPEG4/WMV

SD (AVIC-F40BT)

Schede di memoria SD e SDHC

Formato fisico compatibile
..... Versione 2.00

File system FAT16, FAT32

Formato di decodifica
..... MP3/WMA/AAC/WAVE/
H.264/MPEG4/WMV

SD (AVIC-F940BT e AVIC-F840BT)

Schede microSD e microSDHC

Formato fisico compatibile
..... Versione 2.00

File system FAT16, FAT32

Formato di decodifica
..... MP3/WMA/AAC/WAVE/
H.264/MPEG4/WMV

Bluetooth

Versione Bluetooth 2.0+EDR

Potenza in uscita +4 dBm Max.
(Classe di alimentazione 2)

Sintonizzatore FM

Gamma di frequenza da 87,5 MHz a 108,0 MHz

Sensibilità utile 9 dBf (0,8 μ V/75 Ω , mono,
S/N: 30 dB)

Rapporto segnale-rumore ... 72 dB (rete IEC-A)

Distorsione 0,3 % (a 65 dBf, 1 kHz, ste-
reo)
0,1 % (a 65 dBf, 1 kHz,
mono)

Risposta in frequenza da 30 Hz a 15 000 Hz
(± 3 dB)

Separazione stereo 45 dB (a 65 dBf, 1 kHz)

Appendice

Sintonizzatore MW

Gamma di frequenza da 531 kHz a 1 602 kHz
(9 Hz)

Sensibilità utile 25 μ V (S/N: 20 dB)

Rapporto segnale-rumore ... 62 dB (rete IEC-A)

Sintonizzatore LW

Gamma di frequenza da 153 kHz a 281 kHz

Sensibilità utile 28 μ V (S/N: 20 dB)

Rapporto segnale-rumore ... 62 dB (rete IEC-A)

Sintonizzatore RDS-TMC

Alimentazione nominale 13,8 V DC
(gamma di tensione consentita: da 10,0 V a 14,5 V DC)

Sistema di messa a terra sul negativo

Consumo massimo di corrente
..... 60 mA

Dimensioni (largh \times alt \times prof)

..... 68 mm \times 49 mm \times 19 mm

Peso 180 g



Nota

Le caratteristiche tecniche e l'aspetto del sistema di navigazione sono soggetti a modifiche senza preavviso a scopo migliorativo.

È possibile aggiornare periodicamente il sistema di navigazione
con i dati di navigazione più recenti.

Per maggiori dettagli, visitare il sito Web Pioneer.

<http://www.pioneer.eu>

Visit **www.pioneer.co.uk** (or **www.pioneer.eu**) to register your product.

Visitez **www.pioneer.fr** (ou **www.pioneer.eu**) pour enregistrer votre appareil.

Si prega di visitare il sito **www.pioneer.it** (o **www.pioneer.eu**) per registrare il prodotto.

Visite **www.pioneer.es** (o **www.pioneer.eu**) para registrar su producto.

Zum Registrieren Ihres Produktes besuchen Sie bitte **www.pioneer.de** (oder **www.pioneer.eu**).

Bezoek **www.pioneer.nl** (of **www.pioneer.eu**) om uw product te registreren.

PIONEER CORPORATION

1-1, Shin-ogura, Saiwai-ku, Kawasaki-shi,
Kanagawa 212-0031, JAPAN

PIONEER ELECTRONICS (USA) INC.

P.O. Box 1540, Long Beach, California 90801-1540, U.S.A.
TEL: (800) 421-1404

PIONEER EUROPE NV

Haven 1087, Keetberglaan 1, B-9120 Melsele, Belgium/Belgique
TEL: (0) 3/570.05.11

© 2011-2012 PIONEER CORPORATION.
Tutti i diritti riservati.