

Pioneer

Mode d'emploi

AUTORADIO CD RDS

FH-X700BT

Made for



iPod



iPhone



Bluetooth®

Français

Avant de commencer

Nous vous remercions d'avoir acheté cet appareil PIONEER.

Pour garantir une utilisation correcte, lisez bien ce mode d'emploi avant d'utiliser cet appareil. Il est particulièrement important que vous lisiez et respectiez les indications **ATTENTION** et **PRÉCAUTION** de ce mode d'emploi. *Conservez-le dans un endroit sûr et facilement accessible pour toute consultation ultérieure.*



Si vous souhaitez vous débarrasser de cet appareil, ne le mettez pas à la poubelle avec vos ordures ménagères. Il existe un système de collecte séparé pour les appareils électroniques usagés, qui doivent être récupérés, traités et recyclés conformément à la législation.

Dans les états membres de l'UE, en Suisse et en Norvège, les foyers domestiques peuvent rapporter leurs produits électroniques usagés gratuitement à des points de collecte spécifiés ou à un revendeur (sous réserve d'achat d'un produit similaire).

Dans les pays qui ne sont pas mentionnés ci-dessus, veuillez contacter les autorités locales pour vous informer de la méthode correcte de mise au rebut.

En agissant ainsi vous assurerez que le produit que vous mettez au rebut est soumis au processus de traitement, de récupération et de recyclage nécessaire et éviterez ainsi les effets négatifs potentiels sur l'environnement et la santé publique.

Quelques mots sur cet appareil

Les fréquences du syntoniseur de cet appareil sont attribuées pour une utilisation en Europe de l'Ouest, Asie, Moyen Orient, Afrique et Océ-

anie. Son utilisation dans d'autres régions peut se traduire par une réception de mauvaise qualité. La fonction RDS (radio data system) n'est opérationnelle que dans les régions où des signaux RDS sont diffusés pour les stations FM.

PRÉCAUTION

Cet appareil est un produit laser de Classe 1, classé selon l'article IEC 60825-1:2007 relatif à la Sécurité des produits laser.

APPAREIL À LASER DE CLASSE 1



PRÉCAUTION

- Ne laissez pas cet appareil entrer en contact avec des liquides. Cela pourrait provoquer une électrocution. Tout contact avec des liquides pourrait également provoquer des dommages, de la fumée et une surchauffe de l'appareil.
- Le Pioneer CarStereo-Pass est utilisable seulement en Allemagne.
- Maintenez le niveau d'écoute à une valeur telle que vous puissiez entendre les sons provenant de l'extérieur.
- Évitez tout contact avec l'humidité.
- Si la batterie est débranchée ou déchargée, le contenu de la mémoire sera effacé.

Remarque

Les opérations de réglage des fonctions sont validées même si le menu est annulé avant la confirmation des opérations.

Quelques mots sur ce mode d'emploi

- Dans les instructions suivantes, les mémoires USB et les lecteurs audio USB sont collectivement appelés "périphériques de stockage USB".
- Dans ce mode d'emploi, iPod et iPhone sont désignés par le terme "iPod".

En cas d'anomalie

En cas d'anomalie, veuillez contacter votre revendeur ou le centre d'entretien agréé par PIONEER le plus proche. 

Appareil central

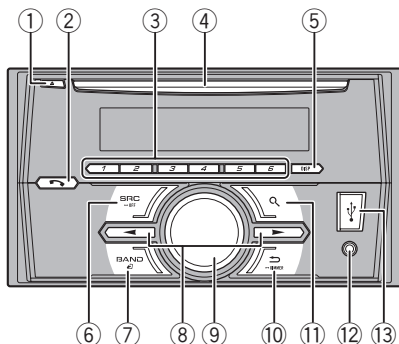

Partie	Partie
① ▲ (éjection)	⑧ ◀▶
② 📞 (téléphone)	⑨ MULTI-CONTROL (M.C.)
③ 1/∧ à 6/↔	⑩ ↶ (retour)/ DIMMER (atténuateur de luminosité)
④ Fente de chargement des disques	⑪ 🔍 (liste)
⑤ DISP	⑫ Jack d'entrée AUX (jack stéréo 3,5 mm)
⑥ SRC/OFF	⑬ Port USB
⑦ BAND / 📶 (contrôle de l'iPod)	

⚠ PRÉCAUTION

- Utilisez un câble USB Pioneer optionnel (CD-U50E) pour connecter le périphérique de stockage USB, faute de quoi ce dernier, comme n'importe quel périphérique relié directement à l'appareil, dépasserait de l'appareil et pourrait s'avérer dangereux.
- N'utilisez pas de produits non autorisés. □

Télécommande en option

La télécommande CD-SR110 est vendue séparément.

Les touches de la télécommande portant les mêmes numéros que l'appareil fonctionnent comme la touche correspondante de l'appareil, quel que soit le nom de la touche.

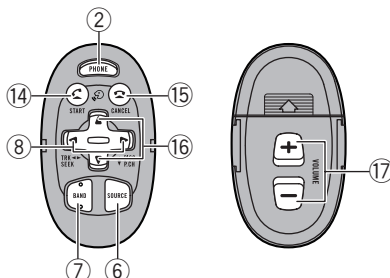





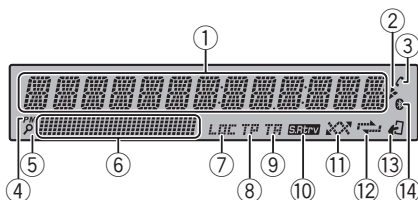





Partie	Utilisation
⑭ 📞	Appuyez sur cette touche pour commencer à parler dans le téléphone lors de l'utilisation d'un téléphone.
⑮ 📞	Appuyez pour terminer un appel, rejeter un appel entrant ou rejeter un appel en attente pendant un autre appel.
⑯ ▲▼	Appuyez sur cette touche pour rappeler des stations en mémoire. Appuyez sur cette touche pour choisir le dossier suivant/précédent.
⑰ VOLUME	Appuyez sur ces touches pour augmenter ou diminuer le niveau sonore.

Indications affichées



Utilisation de l'appareil

Indicateur	État
①	Section d'informations principales <ul style="list-style-type: none"> • Syntoniseur : gamme et fréquence • RDS : nom du service de programme, informations PTY et autres informations textuelles • Lecteur de CD, périphérique de stockage USB et iPod : temps de lecture écoulé et informations textuelles
②	 Apparaît lorsqu'un niveau inférieur de dossier ou de menu existe.
③	 (réponse automatique) Indique quand la fonction réponse automatique est en service.
④	 PM S'affiche lorsque 12H est sélectionné sous 12H/24H et que CLOCK est sélectionné sous INFO DISPLAY .
⑤	 (liste) La fonction liste est utilisée.
⑥	Section d'informations secondaires Les informations secondaires sont affichées.
⑦	LOC L'accord automatique sur une station locale est en service.
⑧	 (TP (identification des programmes d'informations routières)) L'appareil est accordé sur une station TP.
⑨	 (bulletins d'informations routières) La fonction TA est en service.
⑩	 S.Rtrvr (sound retriever) La fonction Sound Retriever est activée.
⑪	 (lecture aléatoire) La lecture aléatoire est activée. La source iPod est sélectionnée et la fonction de lecture aléatoire ou lecture aléatoire de toutes les plages est activée.
⑫	 (répétition de la lecture) La fonction de répétition d'une plage ou d'un dossier est activée.

Indicateur	État
⑬	 (contrôle de l'iPod) La fonction iPod de cet appareil est utilisée à partir de votre iPod.
⑭	 (indicateur Bluetooth) Connecté à un périphérique Bluetooth. La ligne est en attente.

Menu de configuration

Lorsque vous mettez le contact d'allumage sur ON après l'installation, le menu de configuration s'affiche sur l'écran.

Vous pouvez configurer les options de menu ci-dessous.

1 Après avoir installé l'appareil, mettez le contact d'allumage sur ON. SET UP s'affiche.

2 Tournez M.C. pour passer à YES.

- Si vous n'effectuez aucune opération dans les 30 secondes environ, le menu de configuration ne s'affichera pas.

- Si vous préférez ne pas effectuer la configuration pour l'instant, tournez **M.C.** pour passer à **NO**. Appuyez pour sélectionner.

Si vous sélectionnez **NO**, vous ne pouvez pas effectuer de réglage dans le menu de configuration.

3 Appuyez sur M.C. pour sélectionner.

4 Effectuez les procédures suivantes pour configurer le menu.

Pour passer à la prochaine option de menu, vous devez confirmer votre sélection.

Utilisation de l'appareil

LANGUAGE (multilingue)

Cet appareil peut afficher les informations textuelles d'un fichier audio compressé même si elles sont incorporées en anglais ou en russe.

- Si la langue incorporée et la langue sélectionnée sont différentes, les informations textuelles peuvent ne pas s'afficher correctement.
- Certains caractères peuvent ne pas s'afficher correctement.

1 Tournez **M.C.** pour sélectionner le réglage souhaité.

ENG (Anglais)—**PYC** (Russe)

2 Appuyez sur **M.C.** pour confirmer la sélection.

CLOCK SET (réglage de l'horloge)

1 Tournez **M.C.** pour régler l'heure.

2 Appuyez sur **M.C.** pour sélectionner les minutes.

3 Tournez **M.C.** pour régler les minutes.

4 Appuyez sur **M.C.** pour confirmer la sélection.

FM STEP (incrément d'accord FM)

Normalement, l'incrément d'accord FM employé par l'accord automatique est 50 kHz. Quand la fonction AF ou TA est en service, l'incrément d'accord passe automatiquement à 100 kHz. Il peut être préférable de régler l'incrément d'accord à 50 kHz quand la fonction AF est en service.

- Pendant l'accord manuel, l'incrément d'accord est maintenu à 50 kHz.

1 Tournez **M.C.** pour choisir l'incrément d'accord FM.

50 (50 kHz)—**100** (100 kHz)

2 Appuyez sur **M.C.** pour confirmer la sélection. **QUIT** s'affiche.

5 Pour terminer la configuration, tournez M.C. pour sélectionner YES.

- Si vous souhaitez modifier à nouveau le réglage, tournez **M.C.** pour passer à **NO**. Appuyez pour sélectionner.

6 Appuyez sur M.C. pour sélectionner.

Remarques

- Vous pouvez configurer les options de menu à partir du menu système. Pour des détails sur les réglages, reportez-vous à la page 21, *Menu système*.
- Vous pouvez annuler le menu de configuration en appuyant sur **SRC/OFF**. 

Opérations de base

Mise en service de l'appareil

- 1 Appuyez sur **SRC/OFF** pour mettre en service l'appareil.

Mise hors service de l'appareil

- 1 Maintenez la pression sur **SRC/OFF** jusqu'à ce que l'appareil soit mis hors tension.

Choix d'une source

- 1 Appuyez sur **SRC/OFF** pour parcourir les options disponibles :

TUNER (syntoniseur)—**CD** (lecteur de CD)—**USB** (USB)/**iPod** (iPod)—**AUX** (AUX)—**BT AUDIO** (audio Bluetooth)

Réglage du volume

- 1 Tournez **M.C.** pour régler le volume.



PRÉCAUTION

Pour des raisons de sécurité, gardez votre véhicule pour retirer la face avant.

Remarque

Si le fil bleu/blanc de l'appareil est relié à la prise de commande du relais de l'antenne motorisée du véhicule, celle-ci se déploie lorsque la source est mise en service. Pour rétracter l'antenne, mettez la source hors service. 

Opérations de menu fréquemment utilisées

Retour à l'affichage précédent

Retour à la liste précédente (le dossier de niveau immédiatement supérieur)

- 1 Appuyez sur **⇨/DIMMER**.

Retour à l'affichage ordinaire

Annulation du menu principal

- 1 Appuyez sur **BAND/Ⓜ**.

Retour à l'affichage ordinaire à partir de la liste

- 1 Appuyez sur **BAND/Ⓜ**. 

Utilisation de l'appareil

Syntoniseur

Opérations de base

<p>Sélection d'une gamme</p> <p>1 Appuyez sur BAND/ jusqu'à ce que la gamme désirée (FM1, FM2, FM3 en FM ou MW/LW (PO/GO)) s'affiche.</p>
<p>Changement de fréquence en mémoire</p> <p>1 Appuyez sur ◀ ou ▶.</p> <ul style="list-style-type: none"> Sélectionnez PCH (canal présélectionné) sous SEEK pour utiliser cette fonction. Pour des détails sur les réglages, reportez-vous à la page 9, SEEK (<i>réglage de la touche droite/gauche</i>).
<p>Accord manuel (pas à pas)</p> <p>1 Appuyez sur ◀ ou ▶.</p> <ul style="list-style-type: none"> Sélectionnez MAN (accord manuel) sous SEEK pour utiliser cette fonction. Pour des détails sur les réglages, reportez-vous à la page 9, SEEK (<i>réglage de la touche droite/gauche</i>).
<p>Recherche</p> <p>1 Appuyez de manière prolongée sur ◀ ou ▶, puis relâchez.</p> <p>Vous pouvez annuler l'accord automatique en appuyant brièvement sur ◀ ou ▶.</p> <p>Lorsque vous appuyez de manière prolongée sur ◀ ou ▶, vous pouvez sauter des stations. L'accord automatique démarre dès que vous relâchez ◀ ou ▶.</p>

Remarque

La fonction AF (recherche des autres fréquences possibles) de cet appareil peut être mise en service ou hors service. La fonction AF doit être hors service pendant une opération d'accord normal (reportez-vous à la page 9, **AF** (*recherche des autres fréquences possibles*)).

Enregistrement et rappel des stations pour chaque gamme

Utilisation des touches de présélection

1 Lorsque se présente une station que vous souhaitez mettre en mémoire, appuyez de manière prolongée sur l'une des touches de présélection (1/∧ à 6/⇌) jusqu'à ce que le numéro de la présélection cesse de clignoter.

2 Appuyez sur l'une des touches de présélection (1/∧ à 6/⇌) pour sélectionner la station souhaitée.

Changement de l'affichage

Sélection des informations textuelles souhaitées

1 Appuyez sur **DISP** pour parcourir les options disponibles :

- FREQUENCY** (nom du service de programme ou fréquence)
- BRDCST INFO** (nom du service de programme/informations PTY)
- CLOCK** (nom de la source et horloge)

Remarques

- Si le nom du service de programme ne peut pas être acquis dans **FREQUENCY**, la fréquence d'émission s'affiche alors. Si le nom du service de programme est détecté, celui-ci s'affiche.
- Les informations textuelles **BRDCST INFO** changent automatiquement.
- En fonction de la gamme sélectionnée, les informations textuelles peuvent être différentes.
- Les informations textuelles pouvant être modifiées dépendent de la région.

Utilisation des fonctions PTY

Vous pouvez rechercher une station à l'aide de son code PTY (type de programme).

Utilisation de l'appareil

Recherche d'une station RDS en utilisant le code PTY
Vous pouvez rechercher une station qui diffuse un type général de programme mentionné dans la liste de la section suivante. Reportez-vous à cette page.

- 1 Appuyez sur **Q** (liste).
- 2 Tournez **M.C.** pour sélectionner le type de programme.
NEWS/INFO—POPULAR—CLASSICS—OTHERS
- 3 Appuyez sur **M.C.** pour lancer la recherche. Cet appareil recherche une station qui diffuse ce type de programme. Quand une station est trouvée, son nom de service de programme est affiché.
 - Appuyez à nouveau sur **M.C.** pour abandonner la recherche.
 - Le type de l'émission captée peut différer de celui indiqué par le code PTY transmis.
 - Si aucune station ne diffuse d'émission du type choisi, l'indication **NOT FOUND** s'affiche pendant environ deux secondes puis le synthétiseur s'accorde sur la fréquence d'origine.

Liste des codes PTY

NEWS/INFO (actualités et informations)

NEWS (Bulletin d'informations), **AFFAIRS** (Actualités), **INFO** (Informations), **SPORT** (Sports), **WEATHER** (Météo), **FINANCE** (Finance)

POPULAR (populaire)

POP MUS (Musique populaire), **ROCK MUS** (Rock), **EASY MUS** (Musique légère), **OTH MUS** (Autre musique), **JAZZ** (Jazz), **COUNTRY** (Country), **NAT MUS** (Musique nationale), **OLDIES** (Musique du bon vieux temps), **FOLK MUS** (Folk)

CLASSICS (classique)

L. CLASS (Musique classique légère), **CLASSIC** (Musique classique)

OTHERS (autres)

EDUCATE (Éducation), **DRAMA** (Drame), **CULTURE** (Culture), **SCIENCE** (Science), **VARIED** (Programmes variés), **CHILDREN** (Émissions destinées aux enfants), **SOCIAL** (Sujets de société), **RELIGION** (Religion), **PHONE IN** (Programmes à ligne ouverte), **TOURING** (Voyages), **LEISURE** (Loisirs), **DOCUMENT** (Documentaires)

Réglages des fonctions

1 Appuyez sur M.C. pour afficher le menu principal.

2 Tournez M.C. pour changer l'option de menu et appuyez pour sélectionner FUNCTION.

3 Tournez M.C. pour sélectionner la fonction.

Une fois sélectionnées, les fonctions suivantes peuvent être ajustées.

- Si la gamme MW/LW (PO/GO) est sélectionnée, seuls **BSM**, **LOCAL** et **SEEK** sont disponibles.

BSM (mémoire des meilleures stations)

La fonction BSM (mémoire des meilleures stations) mémorise automatiquement les six stations les plus fortes dans l'ordre de la force du signal.

- 1 Appuyez sur **M.C.** pour mettre la fonction BSM en service.
Pour annuler, appuyez à nouveau sur **M.C.**

REGION (stations régionales)

Quand la fonction AF est utilisée, la fonction de recherche des stations régionales limite la sélection aux stations qui diffusent des programmes régionaux.

- 1 Appuyez sur **M.C.** pour mettre la fonction de recherche des stations régionales en service ou hors service.

LOCAL (accord automatique sur une station locale)

L'accord automatique sur une station locale ne s'intéresse qu'aux stations de radio dont le signal reçu est suffisamment puissant pour garantir une réception de bonne qualité.

- 1 Appuyez sur **M.C.** pour sélectionner le réglage souhaité.

FM : **OFF—LV1—LV2—LV3—LV4**
MW/LW (PO/GO) : **OFF—LV1—LV2**

La valeur la plus élevée permet la réception des seules stations très puissantes ; les autres valeurs autorisent la réception de stations moins puissantes.

TA (attente de bulletins d'informations routières)

- 1 Appuyez sur **M.C.** pour mettre en service ou hors service l'attente d'un bulletin d'informations routières.

Utilisation de l'appareil

AF (recherche des autres fréquences possibles)

- 1 Appuyez sur **M.C.** pour mettre la fonction AF en service ou hors service.

NEWS (interruption pour réception d'un bulletin d'informations)

- 1 Appuyez sur **M.C.** pour mettre la fonction NEWS (bulletin d'informations) en service ou hors service.

SEEK (réglage de la touche droite/gauche)

Vous pouvez assigner une fonction aux touches droite et gauche de l'appareil.

Sélectionnez **MAN** (accord manuel) pour effectuer un accord de fréquence manuellement ou sélectionnez **PCH** (canaux présélectionnés) pour changer de canal présélectionné.

- 1 Appuyez sur **M.C.** pour sélectionner **MAN** ou **PCH**.



CD/CD-R/CD-RW et périphériques de stockage USB

Opérations de base

Lecture d'un CD/CD-R/CD-RW

- 1 Introduisez un disque, l'étiquette vers le haut, dans le logement de chargement des disques.

Éjection d'un CD/CD-R/CD-RW

- 1 Appuyez sur **▲**.

Lecture de plages musicales sur un périphérique de stockage USB

- 1 Ouvrez le capot du port USB.
2 Branchez le périphérique de stockage USB en utilisant un câble USB.
La lecture s'effectue automatiquement.

Arrêt de la lecture de fichiers sur un périphérique de stockage USB

- 1 Vous pouvez débrancher le périphérique de stockage USB à tout moment.
L'appareil arrête la lecture.

Sélection d'un dossier

- 1 Appuyez sur **1/▲** ou **2/▼**.

Sélection d'une plage

- 1 Appuyez sur **◀** ou **▶**.

Avance ou retour rapide

- 1 Appuyez de manière prolongée sur **◀** ou **▶**.
- Lors de la lecture d'un disque d'audio compressé, aucun son n'est émis pendant l'avance ou le retour rapide.

Retour au dossier racine

- 1 Appuyez sur **BAND/↵** de façon prolongée.

Commutation entre les modes audio compressé et CD-DA

- 1 Appuyez sur **BAND/↵**.

Changement de périphérique de mémoire de lecture
Vous pouvez basculer entre les périphériques de mémoire sur les périphériques de stockage USB ayant plus d'un périphérique de mémoire compatible avec la norme Mass Storage Class pour effectuer la lecture.

- 1 Appuyez sur **BAND/↵**.
- Vous pouvez basculer entre 32 différents périphériques de mémoire maximum.

Remarque

Débranchez les périphériques de stockage USB de l'appareil lorsque vous ne l'utilisez pas.

Opérations à l'aide de la touche MIXTRAX

Mise en service ou hors service de MIXTRAX

Vous pouvez utiliser cette fonction lorsque **USB** est sélectionné comme source.

- 1 Appuyez sur **3/MIX** pour mettre MIXTRAX en service ou hors service.
- Pour plus de détails sur MIXTRAX, reportez-vous à la page 25, *À propos de MIXTRAX*.
 - Pour plus de détails sur les fonctions MIXTRAX, reportez-vous à la page 25, *Menu MIXTRAX*.
 - Lors de l'utilisation de MIXTRAX, la fonction de correction du son est désactivée.

Changement de l'affichage

Sélection des informations textuelles souhaitées

1 Appuyez sur **DISP** pour parcourir les options disponibles :

CD-DA

- **ELAPSED TIME** (numéro de plage et temps de lecture)
- **CLOCK** (nom de la source et horloge)
- **SPEANA** (analyseur de spectre)

CD-TEXT

- **TRACK INFO** (titre de la plage/interprète de la plage/titre du disque)
- **ELAPSED TIME** (numéro de plage et temps de lecture)
- **CLOCK** (nom de la source et horloge)
- **SPEANA** (analyseur de spectre)

MP3/WMA/WAV

- **TRACK INFO** (titre de la plage/nom de l'interprète/nom de l'album)
- **FILE INFO** (nom du fichier/nom du dossier)
- **ELAPSED TIME** (numéro de plage et temps de lecture)
- **CLOCK** (nom de la source et horloge)
- **SPEANA** (analyseur de spectre)

Remarques

- Les informations textuelles **TRACK INFO** et **FILE INFO** changent automatiquement.
- Selon la version de iTunes utilisée pour enregistrer les fichiers MP3 sur un disque ou les types de fichiers média, des informations textuelles incompatibles enregistrées dans le fichier audio peuvent ne pas s'afficher correctement.
- Les informations textuelles pouvant être modifiées dépendent du média.

Sélection et lecture des fichiers/plages à partir de la liste des noms

1 Appuyez sur  pour passer en mode liste des noms de fichiers/plages.

2 Utilisez **M.C.** pour sélectionner le nom de fichier (ou nom de dossier) souhaité.

Sélection d'un fichier ou d'un dossier

1 Tournez **M.C.**

Lecture

1 Lorsqu'un fichier ou une plage est sélectionné(e), appuyez sur **M.C.**

Affichage d'une liste des fichiers (ou des dossiers) dans le dossier sélectionné

1 Quand un dossier est sélectionné, appuyez sur **M.C.**

Lecture d'une plage musicale dans le dossier sélectionné

1 Quand un dossier est sélectionné, appuyez de manière prolongée sur **M.C.**

Opérations à l'aide de touches spéciales

Sélection d'une étendue de répétition de lecture

1 Appuyez sur  pour parcourir les options disponibles :

CD/CD-R/CD-RW

- **ALL** – Répétition de toutes les plages
- **ONE** – Répétition de la plage en cours de lecture
- **FLD** – Répétition du dossier en cours de lecture



Périphérique de stockage USB

- **ALL** – Répétition de tous les fichiers
- **ONE** – Répétition du fichier en cours de lecture
- **FLD** – Répétition du dossier en cours de lecture

Lecture des plages dans un ordre aléatoire

1 Appuyez sur  pour activer ou désactiver la lecture aléatoire.

Les plages d'une étendue de répétition sélectionnée sont lues dans un ordre aléatoire.

- Pour changer de plage musicale pendant une lecture aléatoire, appuyez sur  pour passer à la plage suivante. Appuyez sur  pour redémarrer la lecture de la plage en cours au début de la plage musicale.

Pause de la lecture

1 Appuyez sur **4/PAUSE** pour mettre en pause ou reprendre la lecture.

Utilisation de l'appareil

Réglages des fonctions

1 Appuyez sur M.C. pour afficher le menu principal.

2 Tournez M.C. pour changer l'option de menu et appuyez pour sélectionner FUNCTION.

Une fois sélectionnée, la fonction ci-dessous peut être ajustée.

- **S.RTRV** n'est pas disponible lorsque la fonction MIXTRAX est en service.

S.RTRV (sound retriever)

Améliore automatiquement l'audio compressé et restaure un son riche.

1 Appuyez sur **M.C.** pour sélectionner le réglage souhaité.

1—2—OFF (hors service)

1 est efficace pour les faibles taux de compression et **2** est efficace pour les taux de compression élevés.



iPod

Opérations de base

Lecture de plages musicales sur un iPod

- 1 Ouvrez le capot du port USB.
- 2 Connecter un iPod au câble USB à l'aide d'un connecteur Dock iPod.
La lecture s'effectue automatiquement.

Sélection d'une plage musicale (d'un chapitre)

- 1 Appuyez sur ◀ ou ▶.

Sélection d'un album

- 1 Appuyez sur 1/∧ ou 2/∨.

Avance ou retour rapide

- 1 Appuyez de manière prolongée sur ◀ ou ▶.

Remarques

- L'iPod ne peut pas être mis en service ou hors service lorsque le mode de commande est réglé sur **CONTROL AUDIO**.
- Débranchez les écouteurs de l'iPod avant de le connecter à cet appareil.

- L'iPod sera mis hors service environ deux minutes après que le contact d'allumage est mis en position OFF (coupé).

Opérations à l'aide de la touche MIXTRAX

Mise en service ou hors service de MIXTRAX

- 1 Appuyez sur **3/MIX** pour mettre MIXTRAX en service ou hors service.
- Pour plus de détails sur MIXTRAX, reportez-vous à la page 25, *À propos de MIXTRAX*.
- Pour plus de détails sur les fonctions MIXTRAX, reportez-vous à la page 25, *Menu MIXTRAX*.

Changement de l'affichage

Sélection des informations textuelles souhaitées

- 1 Appuyez sur **DISP** pour parcourir les options disponibles :

CONTROL AUDIO/CONTROL iPod

- **TRACK INFO** (titre de la plage/nom de l'interprète/nom de l'album)
- **ELAPSED TIME** (numéro de plage et temps de lecture)
- **CLOCK** (nom de la source et horloge)
- **SPEANA** (analyseur de spectre)

CONTROL APP

- **CONTROL APP** (**APP MODE** est affiché)
- **CLOCK** (nom de la source et horloge)
- **SPEANA** (analyseur de spectre)

Remarque

Les informations textuelles **TRACK INFO** changent automatiquement.

Recherche d'une plage musicale

1 Appuyez sur 🔍 pour passer au menu principal de la recherche par liste.

2 Utilisez M.C. pour sélectionner une catégorie/plage musicale.

<p>Modification du nom d'une plage musicale/catégorie</p> <p>1 Tournez M.C.</p> <p>Listes de lecture—interprètes—albums—plages musicales—podcasts—genres—compositeurs—livres audio</p>
<p>Lecture</p> <p>1 Quand une plage musicale est sélectionnée, appuyez sur M.C.</p>
<p>Affichage d'une liste des plages musicales dans la catégorie sélectionnée</p> <p>1 Quand une catégorie est sélectionnée, appuyez sur M.C.</p>
<p>Lecture d'une plage musicale dans la catégorie sélectionnée</p> <p>1 Quand une catégorie est sélectionnée, appuyez sur M.C. de façon prolongée.</p>
<p>Recherche par ordre alphabétique dans la liste</p> <p>1 Lorsque la liste de la catégorie sélectionnée s'affiche, appuyez sur Q pour activer le mode de recherche par ordre alphabétique.</p> <ul style="list-style-type: none"> Vous pouvez également passer en mode de recherche par ordre alphabétique en tournant M.C. deux fois. <p>2 Tournez M.C. pour sélectionner une lettre.</p> <p>3 Appuyez sur M.C. pour afficher la liste alphabétique.</p> <ul style="list-style-type: none"> Pour annuler la recherche, appuyez sur ⇨ /DIMMER.

Remarques

- Vous pouvez lire les listes de lecture créées à l'aide de l'application PC (MusicSphere). L'application sera disponible sur notre site web.
- Les listes de lecture créées à l'aide de l'application PC (MusicSphere) sont affichées sous forme abrégée.

Opérations à l'aide de touches spéciales

<p>Sélection d'une étendue de répétition de lecture</p> <p>1 Appuyez sur 6/↶ pour parcourir les options disponibles :</p> <ul style="list-style-type: none"> ONE – Répétition de la plage musicale en cours de lecture ALL – Répétition de toutes les plages musicales de la liste sélectionnée Lorsque le mode de commande est défini sur CONTROL iPod/CONTROL APP, l'étendue de répétition de lecture reste identique à celle définie pour l'iPod connecté.
<p>Sélection d'une plage de lecture aléatoire (shuffle)</p> <p>1 Appuyez sur 5/↻ pour parcourir les options disponibles :</p> <ul style="list-style-type: none"> SNG – Lecture des plages musicales dans un ordre aléatoire à l'intérieur de la liste sélectionnée. ALB – Lecture dans l'ordre de plages musicales à partir d'un album sélectionné au hasard. OFF – Pas de lecture dans un ordre aléatoire.
<p>Lecture de toutes les plages musicales dans un ordre aléatoire (lecture aléatoire de toutes les plages)</p> <p>1 Appuyez de façon prolongée sur 5/↻ pour mettre en service la fonction de lecture aléatoire de toutes les plages.</p> <ul style="list-style-type: none"> Pour mettre hors service la lecture aléatoire de toutes les plages, sélectionnez OFF pour la lecture aléatoire. Pour les détails, reportez-vous à cette page, <i>Sélection d'une plage de lecture aléatoire (shuffle)</i>.
<p>Pause de la lecture</p> <p>1 Appuyez sur 4/PAUSE pour mettre en pause ou reprendre la lecture.</p>

Lecture de plages musicales liées à la plage musicale en cours de lecture

Vous pouvez lire des plages musicales dans les listes suivantes.

- Liste d'albums de l'interprète en cours de lecture
- Liste de plages musicales de l'album en cours de lecture
- Liste d'albums du genre en cours de lecture

Utilisation de l'appareil

1 Appuyez de façon prolongée sur  pour activer le mode de lecture en liaison.

2 Tournez M.C. pour changer le mode, appuyez pour sélectionner.

- **ARTIST** – Lit un album de l'interprète en cours de lecture.
- **ALBUM** – Lit une plage musicale de l'album en cours de lecture.
- **GENRE** – Lit un album du genre en cours de lecture.

La plage musicale/l'album sélectionné sera lu après la lecture de la plage musicale en cours.

Remarques

- La plage musicale/l'album sélectionné peut être annulé si vous utilisez d'autres fonctions que la fonction de recherche de liaison (retour rapide et avance rapide, par exemple).
- En fonction de la plage musicale sélectionnée pour la lecture, la fin de la plage en cours de lecture et le début de la plage musicale/de l'album sélectionné peuvent être tronqués.

Utilisation de la fonction iPod de cet appareil à partir de votre iPod

La fonction iPod de cet appareil peut être utilisée à partir d'un iPod connecté.

Si vous passez en mode APP, l'audio des applications de votre iPod peut être émis depuis les haut-parleurs de votre véhicule.

CONTROL iPod n'est pas compatible avec les modèles d'iPod suivants.

- iPod nano 1ère génération
- iPod avec vidéo

CONTROL APP est compatible avec les modèles d'iPod suivants.

- iPod touch 4ème génération
- iPod touch 3ème génération
- iPod touch 2ème génération
- iPod touch 1ère génération
- iPhone 4S
- iPhone 4
- iPhone 3GS
- iPhone 3G
- iPhone

● **Appuyez sur BAND/ pour changer le mode de commande.**

- **CONTROL iPod** – La fonction iPod de cet appareil peut être utilisée à partir de l'iPod connecté.
- **CONTROL APP** – La fonction iPod de cet appareil peut être utilisée à partir de l'iPod connecté. L'appareil lit l'audio des applications de votre iPod.
- **CONTROL AUDIO** – La fonction iPod de cet appareil peut être utilisée à partir de cet appareil.

Remarques

- Régler le mode de commande sur **CONTROL iPod/CONTROL APP** met en pause la lecture d'une plage musicale. Utilisez l'iPod pour reprendre la lecture.
- Les opérations suivantes sont toujours accessibles à partir de l'appareil même si le mode de commande est réglé sur **CONTROL iPod/CONTROL APP**.
 - Pause
 - Avance/retour rapide
 - Sélection d'une plage musicale (d'un chapitre)
- Le volume ne peut être réglé qu'à partir de cet appareil.

Réglages des fonctions

1 Appuyez sur M.C. pour afficher le menu principal.

2 Tournez M.C. pour changer l'option de menu et appuyez pour sélectionner FUNCTION.

3 Tournez M.C. pour sélectionner la fonction.

Une fois sélectionnées, les fonctions suivantes peuvent être ajustées.

Utilisation de l'appareil

- **AUDIO BOOK** n'est pas disponible lorsque **CONTROL iPod/CONTROL APP** est sélectionné en mode de commande. Pour les détails, reportez-vous à la page précédente, *Utilisation de la fonction iPod de cet appareil à partir de votre iPod.*

AUDIO BOOK (vitesse du livre audio)

- 1 Appuyez sur **M.C.** pour afficher le mode de réglage.
- 2 Tournez **M.C.** pour choisir le réglage désiré.
 - **FASTER** – Lecture plus rapide que la vitesse normale
 - **NORMAL** – Lecture à la vitesse normale
 - **SLOWER** – Lecture plus lente que la vitesse normale

S.RTRV (sound retriever)

Améliore automatiquement l'audio compressé et restaure un son riche.

- 1 Appuyez sur **M.C.** pour sélectionner le réglage souhaité.
 - 1—2—OFF (hors service)
 - 1 est efficace pour les faibles taux de compression et 2 est efficace pour les taux de compression élevés.



Utilisation de la technologie sans fil Bluetooth

Utilisation du téléphone Bluetooth

Important

- Comme cet appareil est en attente d'une connexion avec votre téléphone cellulaire via la technologie sans fil Bluetooth, son utilisation avec le moteur arrêté peut décharger la batterie.
- Les opérations peuvent différer selon le type de téléphone cellulaire.
- Les opérations avancées qui requièrent votre attention, telles que composer des numéros sur le moniteur, utiliser l'annuaire, etc. sont interdites pendant que vous conduisez. Garez correctement votre voiture lorsque vous utilisez ces opérations avancées.









- Lorsque vous effectuez cette opération, assurez-vous de garer votre véhicule dans un endroit sûr et de mettre le frein à main.

Réglage pour la téléphonie mains libres

Avant de pouvoir utiliser la fonction téléphonie mains libres, vous devez préparer l'appareil pour une utilisation avec votre téléphone cellulaire.

- 1 Connexion
Utilisez le menu de connexion du téléphone Bluetooth. Reportez-vous à la page suivante, *Utilisation du menu de connexion.*
- 2 Réglages des fonctions
Utilisez le menu des fonctions du téléphone Bluetooth. Reportez-vous à la page 17, *Utilisation du menu du téléphone.*

Opérations de base

- | |
|--|
| Exécution d'un appel |
| 1 Reportez-vous à la page 17, <i>Utilisation du menu du téléphone.</i> |
| Réponse à un appel entrant |
| 1 Lors de la réception d'un appel, appuyez sur  . |
| Fin d'un appel |
| 1 Appuyez sur  . |
| Rejet d'un appel entrant |
| 1 Lors de la réception d'un appel, appuyez de façon prolongée sur  . |
| Réponse à un appel en attente |
| 1 Lors de la réception d'un appel, appuyez sur  . |
| Commutation entre les appelants en attente |
| 1 Appuyez sur M.C. |
| Annulation des appels en attente |
| 1 Appuyez de façon prolongée sur  . |
| Réglage du volume d'écoute du destinataire |
| 1 Appuyez sur  ou  pendant que vous parlez au téléphone. |
| <ul style="list-style-type: none"> • Quand le mode privé est sélectionné, cette fonction n'est pas disponible. |
| Mise en ou hors service du mode privé |
| 1 Appuyez sur BAND /  pendant que vous parlez au téléphone. |

Utilisation de l'appareil

Remarques

- Si le mode privé est sélectionné sur le téléphone cellulaire, la téléphonie mains libres peut ne pas être disponible.
- La durée estimée de l'appel est affichée (elle peut différer légèrement de la durée réelle de l'appel).

Enregistrement et rappel de numéros de téléphone

1 Si vous trouvez un numéro de téléphone que vous souhaitez enregistrer en mémoire, appuyez de façon prolongée sur l'une des touches de présélection (1/∧ à 6/↔) pour l'enregistrer sur la touche de présélection appropriée.

Les fonctions ci-dessous peuvent être utilisées pour enregistrer des numéros de téléphone en mémoire. Pour les détails, reportez-vous à la page 17, *Utilisation du menu du téléphone*.

- **MISSED** (historique des appels manqués)
- **DIALLED** (historique des appels effectués)
- **RECEIVED** (historique des appels reçus)
- **PHONE BOOK** (annuaire)

2 Appuyez sur l'une des touches de présélection (1/∧ à 6/↔) pour rappeler le numéro de téléphone souhaité.

3 Appuyez sur M.C. pour effectuer un appel.

Changement de l'affichage

Sélection des informations textuelles souhaitées
Vous pouvez changer l'affichage pendant un appel téléphonique.

I Appuyez sur **DISP** pour parcourir les options disponibles :

- Durée de l'appel
- Nom du destinataire
- Numéro du destinataire

Utilisation de la reconnaissance vocale

Cette fonction peut être utilisée sur un iPod doté de la reconnaissance vocale et connecté

via Bluetooth à la source définie sur **iPod** ou **BT AUDIO**.

● **Appuyez de façon prolongée sur M.C. pour passer en mode de reconnaissance vocale.**

Les commandes disponibles avec cet appareil sont répertoriées ci-dessous.

- Lecture d'une plage musicale
- Exécution d'un appel

Remarque

Pour plus de détails sur les fonctions de reconnaissance vocale, consultez le mode d'emploi de l'iPod utilisé.

Utilisation du menu de connexion

Important

- Lorsque vous effectuez cette opération, assurez-vous de garer votre véhicule dans un endroit sûr et de mettre le frein à main.
- Les périphériques connectés peuvent ne pas fonctionner correctement si plusieurs périphériques Bluetooth sont connectés simultanément (un téléphone et un lecteur audio connectés simultanément par exemple).

1 Appuyez de façon prolongée sur  pour afficher le menu de connexion.

- Vous ne pouvez pas effectuer cette étape pendant un appel téléphonique.

2 Tournez M.C. pour sélectionner la fonction.

Une fois sélectionnées, les fonctions suivantes peuvent être ajustées.

Utilisation de l'appareil

DEVICELIST (connexion ou déconnexion d'un périphérique de la liste des périphériques)

- Quand aucun périphérique n'est sélectionné dans la liste des périphériques, la fonction n'est pas disponible.
- 1 Appuyez sur **M.C.** pour afficher le mode de réglage.
 - 2 Tournez **M.C.** pour sélectionner le nom de l'appareil que vous voulez connecter/déconnecter.
 - Appuyez de façon prolongée sur **M.C.** pour changer l'adresse de l'appareil Bluetooth et le nom d'appareil.
 - 3 Appuyez sur **M.C.** pour connecter/déconnecter l'appareil sélectionné.
Si la connexion est établie, * s'affiche sur le nom d'appareil.

DEL DEVICE (suppression d'un périphérique de la liste des périphériques)

- Quand aucun périphérique n'est sélectionné dans la liste des périphériques, la fonction n'est pas disponible.
- 1 Appuyez sur **M.C.** pour afficher le mode de réglage.
 - 2 Tournez **M.C.** pour sélectionner le nom de l'appareil que vous voulez supprimer.
 - Appuyez de façon prolongée sur **M.C.** pour changer l'adresse de l'appareil Bluetooth et le nom d'appareil.
 - 3 Appuyez sur **M.C.** pour afficher **DELETE YES**.
 - 4 Appuyez sur **M.C.** pour supprimer des informations sur un appareil de la liste des périphériques.
- Ne coupez pas le moteur pendant l'utilisation de cette fonction.

ADD DEVICE (connexion d'un nouveau périphérique)

- 1 Appuyez sur **M.C.** pour commencer la recherche.
 - Pour annuler, appuyez sur **M.C.** pendant la recherche.
 - Si l'appareil ne trouve aucun téléphone cellulaire disponible, **NOT FOUND** est affiché.
- 2 Tournez **M.C.** pour sélectionner un téléphone de la liste.
 - Si le téléphone souhaité n'est pas affiché, sélectionnez **RE-SEARCH**.
 - Appuyez de façon prolongée sur **M.C.** pour changer l'adresse de l'appareil Bluetooth et le nom d'appareil.
- 3 Appuyez sur **M.C.** pour connecter le téléphone sélectionné.
 - Pour terminer la connexion, vérifiez le nom de l'appareil (**Pioneer BT Unit**) et entrez le code PIN sur votre appareil.
 - Par défaut, le code PIN est fixé à **0000**. Vous pouvez changer ce code.
 - Le nombre de 6 chiffres s'affiche sur l'écran de l'appareil. Une fois la connexion établie, ce nombre disparaît.
 - Si vous ne parvenez pas à exécuter la connexion à l'aide de cet appareil, utilisez le périphérique à connecter à l'appareil.
 - Si trois appareils sont déjà appairés, **DEVICE-FULL** s'affiche et il est impossible de réaliser cette opération. Dans ce cas, supprimez d'abord un appareil appairé.

A. CONN (connexion automatique à un appareil Bluetooth)

- 1 Appuyez sur **M.C.** pour activer ou désactiver la connexion automatique.

VISIBLE (réglage de la visibilité de cet appareil)

Pour vérifier la disponibilité de cet appareil à partir d'autres appareils, la visibilité Bluetooth de cet appareil peut être activée.

- 1 Appuyez **M.C.** pour activer ou désactiver la visibilité de cet appareil.

PIN CODE (saisie du code PIN)

Utilisation de l'appareil

Pour connecter votre périphérique à cet appareil via la technologie sans fil Bluetooth, vous devez entrer un code PIN sur votre périphérique pour vérifier la connexion. Le code par défaut est **0000**, mais vous pouvez le modifier en utilisant cette fonction.

- 1 Appuyez sur **M.C.** pour afficher le mode de réglage.
- 2 Tournez **M.C.** pour sélectionner un numéro.
- 3 Appuyez sur **M.C.** pour placer le curseur sur la position suivante.
- 4 Après avoir saisi le code PIN, appuyez de façon prolongée sur **M.C.**
 - Une fois la saisie effectuée, appuyez sur **M.C.** vous ramène à l'écran de saisie du code PIN, et vous pouvez changer le code PIN.

DEV. INFO (affichage de l'adresse de l'appareil Bluetooth)

- 1 Appuyez sur **M.C.** pour afficher le mode de réglage.
- 2 Tournez **M.C.** pour afficher les informations sur l'appareil.
Nom de l'appareil—Adresse du périphérique Bluetooth

Utilisation du menu du téléphone

Important

Lorsque vous effectuez cette opération, assurez-vous de garer votre véhicule dans un endroit sûr et de mettre le frein à main.

1 Appuyez sur pour afficher le menu du téléphone.

▪ Lorsque **PW SAVE** est activé, vous ne pouvez pas afficher le menu du téléphone. Pour des détails sur les réglages, reportez-vous à la page 22, **PW SAVE** (*économie d'énergie*).

2 Tournez M.C. pour sélectionner la fonction.

Une fois sélectionnées, les fonctions suivantes peuvent être ajustées.

MISSED (historique des appels manqués)
DIALLED (historique des appels effectués)
RECEIVED (historique des appels reçus)

- 1 Appuyez sur **M.C.** pour afficher la liste des numéros de téléphone.
- 2 Tournez **M.C.** pour sélectionner un nom ou un numéro de téléphone.
- 3 Appuyez sur **M.C.** pour effectuer un appel.

PHONE BOOK (annuaire)

- L'annuaire de votre téléphone cellulaire sera transféré automatiquement lorsque le téléphone est connecté à cet appareil.
- En fonction du téléphone cellulaire, l'annuaire risque de ne pas être transféré automatiquement. Dans ce cas, utilisez votre téléphone cellulaire pour transférer l'annuaire. La visibilité de cet appareil doit être activée. Reportez-vous à la page précédente, **VISIBLE** (*réglage de la visibilité de cet appareil*).

- 1 Appuyez sur **M.C.** pour afficher **SEARCH** (liste alphabétique).
- 2 Poussez **M.C.** pour sélectionner la première lettre du nom que vous recherchez.
 - Appuyez sur **M.C.** de façon prolongée pour choisir le type des caractères à utiliser.
TOP (alphabet)—**OAA** (alphabet grec)—**BCE** (alphabet cyrillique)
- 3 Appuyez sur **M.C.** pour afficher une liste de noms enregistré.
- 4 Tournez **M.C.** pour sélectionner le nom que vous recherchez.
- 5 Appuyez sur **M.C.** pour afficher la liste des numéros de téléphone.
- 6 Tournez **M.C.** pour sélectionner le numéro de téléphone à appeler.
- 7 Appuyez sur **M.C.** pour effectuer un appel.

PRESET 1-6 (numéros de téléphone présélectionnés)

- 1 Appuyez sur **M.C.** pour afficher le mode de réglage.
- 2 Tournez **M.C.** pour choisir le numéro de présélection désiré.
- 3 Appuyez sur **M.C.** pour effectuer un appel.
 - Vous pouvez également utiliser les touches de présélection **1/∧** à **6/↔** pour rappeler un numéro de téléphone présélectionné. Pour plus de détails sur l'enregistrement des numéros de téléphone, reportez-vous à la page 15, *Enregistrement et rappel de numéros de téléphone*.

PHONE FUNC (fonction téléphone)

Vous pouvez régler **A. ANSR**, **R.TONE** et **PB INVT** à partir de ce menu. Pour les détails, reportez-vous à cette page, *Fonction et utilisation*.

Fonction et utilisation**1 Affichez PHONE FUNC.**

Reportez-vous à cette page, **PHONE FUNC** (*fonction téléphone*).

2 Appuyez sur M.C. pour afficher le menu des fonctions.**3 Tournez M.C. pour sélectionner la fonction.**

Une fois sélectionnées, les fonctions suivantes peuvent être ajustées.

A. ANSR (réponse automatique)

Appuyez sur **M.C.** pour activer ou désactiver la réponse automatique.

R.TONE (sélection de la sonnerie)

Appuyez sur **M.C.** pour activer ou désactiver la sonnerie.

PB INVT (affichage des noms de l'annuaire)

Appuyez sur **M.C.** pour inverser l'ordre des noms dans l'annuaire.

la lecture, sélectionner des plages musicales, etc.

- Comme il existe un certain nombre de lecteurs audio Bluetooth disponibles sur le marché, les opérations disponibles varient sensiblement. Lorsque vous utilisez votre lecteur avec cet appareil, référez-vous au mode d'emploi livré avec votre lecteur audio Bluetooth ainsi qu'au présent mode d'emploi.
- Le signal provenant de votre téléphone cellulaire pouvant occasionner des interférences, évitez de l'utiliser lorsque vous écoutez des plages musicales sur votre lecteur audio Bluetooth.
- Lorsque vous passez un appel avec le téléphone cellulaire connecté à cet appareil via la technologie sans fil Bluetooth, le son du lecteur audio Bluetooth connecté à cet appareil est coupé.
- Lors de l'utilisation du lecteur audio Bluetooth, vous ne pouvez pas vous connecter automatiquement à un téléphone Bluetooth.
- La lecture continue même si vous basculez de votre lecteur audio Bluetooth vers une autre source pendant l'écoute d'une plage musicale.
- Selon le type de lecteur audio Bluetooth connecté à cet appareil, l'affichage des opérations et informations de certaines fonctions peut ne pas être disponible.

Audio Bluetooth **Important**

- Selon le lecteur audio Bluetooth connecté à cet appareil, les opérations disponibles sont limitées aux deux niveaux suivants :
 - Profil A2DP (Advanced Audio Distribution Profile) : Vous pouvez seulement écouter des plages musicales sur votre lecteur audio. Vous ne pouvez pas utiliser la connexion A2DP lorsque **iPod** est sélectionné comme source.
 - Profil AVRCP (Audio/Video Remote Control Profile) : Vous pouvez écouter, interrompre

Réglage de l'audio Bluetooth

Avant de pouvoir utiliser la fonction audio Bluetooth, vous devez régler l'appareil pour utiliser votre lecteur audio Bluetooth. Ceci implique d'établir une connexion sans fil Bluetooth entre l'appareil et votre lecteur audio Bluetooth et d'appairer votre lecteur audio Bluetooth avec cet appareil.

Connexion
Utilisez le menu de connexion du téléphone Bluetooth. Reportez-vous à la page 15, *Utilisation du menu de connexion*.

Utilisation de l'appareil

Opérations de base

Avance ou retour rapide 1 Appuyez de manière prolongée sur ◀ ou ▶.
Sélection d'une page 1 Appuyez sur ◀ ou ▶.
Démarrage de la lecture 1 Appuyez sur BAND /◀.

Changement de l'affichage

Sélection des informations textuelles souhaitées 1 Appuyez sur DISP pour parcourir les options disponibles :
<ul style="list-style-type: none"> • DEVICE INFO (nom de l'appareil) • TRACK INFO (titre de la plage/nom de l'interprète/nom de l'album) • ELAPSED TIME (numéro de plage et temps de lecture) • CLOCK (nom de la source et horloge) • SPEANA (analyseur de spectre)

Remarques

- Les informations textuelles **TRACK INFO** changent automatiquement.
- Les informations textuelles peuvent être différentes en fonction de l'appareil sélectionné.

Opérations à l'aide de touches spéciales

Sélection d'une étendue de répétition de lecture 1 Appuyez sur 6 /↔ pour sélectionner une ou toutes les étendues de répétition de lecture. <ul style="list-style-type: none"> • Cette fonction peut ne pas être disponible en fonction du type de lecteur audio Bluetooth connecté. • L'étendue de répétition de lecture varie en fonction du lecteur audio Bluetooth utilisé.
Lecture des plages dans un ordre aléatoire 1 Appuyez sur 5 /🎲 pour activer ou désactiver la lecture aléatoire. <ul style="list-style-type: none"> • La plage de lecture aléatoire varie en fonction du lecteur audio Bluetooth utilisé.
Pause de la lecture 1 Appuyez sur 4 /PAUSE pour mettre en pause ou reprendre la lecture.

Réglages des fonctions

1 Appuyez sur M.C. pour afficher le menu principal.

2 Tournez M.C. pour changer l'option de menu et appuyez pour sélectionner FUNCTION.

3 Tournez M.C. pour sélectionner la fonction.

Une fois sélectionnées, les fonctions suivantes peuvent être ajustées.

PLAY (lecture)

1 Appuyez sur **M.C.** pour commencer la lecture.

STOP (arrêt)

1 Appuyez sur **M.C.** pour arrêter la lecture.

S.RTRV (sound retriever)

Améliore automatiquement l'audio compressé et restaure un son riche.

1 Appuyez sur **M.C.** pour sélectionner le réglage souhaité.

1—2—OFF (hors service)

1 est efficace pour les faibles taux de compression et **2** est efficace pour les taux de compression élevés.



Réglages sonores

1 Appuyez sur M.C. pour afficher le menu principal.

2 Tournez M.C. pour changer l'option de menu et appuyez pour sélectionner AUDIO.

3 Tournez M.C. pour sélectionner la fonction audio.

Une fois sélectionnées, les fonctions audio suivantes peuvent être ajustées.

Utilisation de l'appareil

- **FADER** n'est pas disponible lorsque **SUB.W/SUB.W** est sélectionné dans **SP-P/O MODE**. Pour les détails, reportez-vous à la page 26, **SP-P/O MODE** (*réglage de la sortie arrière et du préamp*).
- **SUB.W**, **SUB.W CTRL** et **HPF SETTING** ne sont pas disponibles lorsque **REAR/REAR** est sélectionné dans **SP-P/O MODE**. Pour les détails, reportez-vous à la page 26, **SP-P/O MODE** (*réglage de la sortie arrière et du préamp*).
- **SUB.W CTRL** et **HPF SETTING** ne sont pas disponibles lorsque **SUB.W** est sélectionné dans **OFF**. Pour les détails, reportez-vous à cette page, **SUB.W** (*réglage en service/hors service du haut-parleur d'extrêmes graves*).

FADER (réglage de l'équilibre avant-arrière)

- 1 Appuyez sur **M.C.** pour afficher le mode de réglage.
- 2 Tournez **M.C.** pour régler l'équilibre sonore entre les haut-parleurs avant et arrière.

BALANCE (réglage d'équilibre sonore)

- 1 Appuyez sur **M.C.** pour afficher le mode de réglage.
- 2 Tournez **M.C.** pour régler l'équilibre sonore entre les haut-parleurs gauche/droite.

EQ SETTING (rappel de l'égaliseur)

- 1 Appuyez sur **M.C.** pour afficher le mode de réglage.
- 2 Tournez **M.C.** pour sélectionner l'égaliseur.
POWERFUL—NATURAL—VOCAL—CUSTOM1—CUSTOM2—FLAT—SUPER BASS
La bande et le niveau de l'égalisateur peuvent être personnalisés lorsque **CUSTOM1** ou **CUSTOM2** est sélectionné.
Si **CUSTOM1** ou **CUSTOM2** est sélectionné, suivez les procédures décrites ci-dessous. Si d'autres options sont sélectionnées, appuyez sur **M.C.** pour revenir à l'affichage précédent.
 - **CUSTOM1** peut être réglé séparément pour chaque source. Toutefois, **USB** et **iPod** sont automatiquement définis sur le même réglage.
 - **CUSTOM2** est un réglage partagé et commun à toutes les sources.
- 3 Appuyez sur **M.C.** pour afficher le mode de réglage.
- 4 Appuyez sur **M.C.** pour parcourir les options disponibles :
Bande de l'égaliseur—Niveau de l'égaliseur
- 5 Tournez **M.C.** pour sélectionner le réglage souhaité.
Bande de l'égaliseur : **80HZ—250HZ—800HZ—2.5KHZ—8KHZ**
Niveau de l'égaliseur : **+6 à -6**

LOUDNESS (correction physiologique)

La correction physiologique a pour objet d'accentuer les hautes et les basses fréquences à bas niveaux d'écoute.

- 1 Appuyez sur **M.C.** pour sélectionner le réglage souhaité.
OFF (hors service)—**LOW** (faible)—**MID** (moyen)—**HI** (élevé)

SUB.W (réglage en service/hors service du haut-parleur d'extrêmes graves)

Cet appareil est équipé d'une sortie haut-parleur d'extrêmes graves qui peut être mise en service ou hors service.

- 1 Appuyez sur **M.C.** pour sélectionner le réglage souhaité.
NOR (phase normale) — **REV** (phase inversée) — **OFF** (haut-parleur d'extrêmes graves désactivé)

SUB.W CTRL (réglage du haut-parleur d'extrêmes graves)

Utilisation de l'appareil

Seules les fréquences inférieures à celles de la plage sélectionnée sont produites par le haut-parleur d'extrêmes graves.

- 1 Appuyez sur **M.C.** pour afficher le mode de réglage.
- 2 Appuyez sur **M.C.** pour parcourir les options disponibles :
Fréquence de coupure—Niveau de sortie—Niveau de pente
Les débits pouvant être réglés clignotent.
- 3 Tournez **M.C.** pour sélectionner le réglage souhaité.
Fréquence de coupure : **50HZ—63HZ—80HZ—100HZ—125HZ—160HZ—200HZ**
Niveau de sortie : **-24 à +6**
Niveau de pente : **-6—-12**

BASS BOOST (accentuation des graves)

- 1 Appuyez sur **M.C.** pour afficher le mode de réglage.
- 2 Tournez **M.C.** pour sélectionner le niveau désiré.
0 à +6 sont les valeurs affichées tandis que le niveau augmente ou diminue.

HPF SETTING (réglage du filtre passe-haut)

Quand vous ne voulez pas que les sons graves de la gamme de fréquence de la sortie haut-parleur d'extrêmes graves soient émis par les haut-parleurs avant ou arrière, mettez le filtre passe-haut (HPF) en service. Seules les fréquences supérieures à celles de la plage sélectionnée sont émises par les haut-parleurs avant ou arrière.

- 1 Appuyez sur **M.C.** pour afficher le mode de réglage.
- 2 Appuyez sur **M.C.** pour parcourir les options disponibles :
Fréquence de coupure—Niveau de pente
- 3 Tournez **M.C.** pour sélectionner le réglage souhaité.
Fréquence de coupure : **OFF—50HZ—63HZ—80HZ—100HZ—125HZ—160HZ—200HZ**
Niveau de pente : **-6—-12**

SLA (réglage du niveau de la source)

La fonction **SLA** (réglage du niveau de la source) permet d'ajuster les niveaux sonores de chaque source afin d'éviter que ne se produisent de fortes variations d'amplitude sonore lorsque vous passez d'une source à l'autre.

- Les réglages sont basés sur le niveau du volume FM qui lui, demeure inchangé.
- Le niveau du volume MW/LW (PO/GO) peut également être réglé avec cette fonction.
- Si FM a été choisie comme source, vous ne pouvez pas afficher la fonction **SLA**.
- **USB** et **iPod** sont automatiquement définis sur le même réglage.

- 1 Appuyez sur **M.C.** pour afficher le mode de réglage.
- 2 Tournez **M.C.** pour régler le volume de la source.
Plage de réglage : **+4 à -4**



Menu système

Important

La fonction **PW SAVE** (économie d'énergie) est annulée si la batterie du véhicule est déconnectée et devra être réactivée une fois la batterie reconnectée. Quand **PW SAVE** est hors service, il est possible que selon la méthode de connexion utilisée l'appareil continue à consommer du courant de la batterie si le commutateur de contact de votre véhicule ne possède pas de position ACC (accessoire).

1 Appuyez sur M.C. pour afficher le menu principal.

2 Tournez M.C. pour changer l'option de menu et appuyez pour sélectionner SYSTEM.

3 Tournez M.C. pour sélectionner la fonction du menu système.

Une fois sélectionnées, les fonctions du menu système suivantes peuvent être ajustées.

Utilisation de l'appareil

LANGUAGE (multilingue)

Cet appareil peut afficher les informations textuelles d'un fichier audio compressé même si elles sont incorporées en anglais ou en russe.

- Si la langue incorporée et la langue sélectionnée sont différentes, les informations textuelles peuvent ne pas s'afficher correctement.
- Certains caractères peuvent ne pas s'afficher correctement.

- 1 Tournez **M.C.** pour sélectionner le réglage souhaité.

ENG (Anglais)—**PYC** (Russe)

CLOCK SET (réglage de l'horloge)

- 1 Appuyez sur **M.C.** pour afficher le mode de réglage.
- 2 Appuyez sur **M.C.** pour sélectionner le segment de l'affichage de l'horloge que vous souhaitez régler.
Heure—Minute
- 3 Tournez **M.C.** pour régler l'horloge.

12H/24H (notation temporelle)

- 1 Appuyez sur **M.C.** pour sélectionner le réglage souhaité.
12H (horloge 12 heures)—**24H** (horloge 24 heures)

INFO DISPLAY (informations secondaires)

Le type d'informations textuelles affichées dans la section des informations secondaires peut être changé.

- 1 Appuyez sur **M.C.** pour afficher le mode de réglage.
- 2 Tournez **M.C.** pour sélectionner le réglage souhaité.
SPEANA—**LEVEL METER**—**SOURCE**—**CLOCK**—**OFF**
- L'indicateur de signal s'affiche pour **SPEANA** ou **LEVEL METER** lorsque la source est réglée sur **TUNER**.

AUTO PI (recherche automatique PI)

L'appareil peut rechercher automatiquement une autre station avec le même type de programme, y compris si l'accord a été obtenu par le rappel d'une fréquence en mémoire.

- 1 Appuyez sur **M.C.** pour mettre en service ou hors service la recherche automatique PI.

AUX (entrée auxiliaire)

Activez ce réglage lorsque vous utilisez un appareil auxiliaire connecté à cet appareil.

- 1 Appuyez sur **M.C.** pour mettre **AUX** en service ou hors service.

BT AUDIO (activation audio Bluetooth)

Pour utiliser un lecteur audio Bluetooth, vous devez activer la source **BT AUDIO**.

- 1 Appuyez sur **M.C.** pour mettre la source **BT AUDIO** en service ou hors service.

PW SAVE (économie d'énergie)

Activer cette fonction vous permet de réduire la consommation de la batterie.

- La mise en service de la source est la seule opération permise quand cette fonction est en service.
- 1 Appuyez sur **M.C.** pour mettre l'économie d'énergie en service ou hors service.

BT MEM CLEAR (suppression des données du périphérique Bluetooth enregistrés sur cet appareil)

Les données du périphérique Bluetooth enregistrées sur cet appareil peuvent être supprimées. Pour protéger vos informations personnelles, nous vous recommandons de supprimer ces données avant de transmettre cet appareil à d'autres personnes. Dans ce cas, les types de données suivants sur cet appareil seront supprimés.

- Liste des périphériques
- Code PIN
- Historique des appels
- Annuaire
- Numéros de téléphone présélectionnés

- 1 Appuyez sur **M.C.** pour afficher l'écran de confirmation.

YES s'affiche. L'effacement de la mémoire est maintenant en attente.

Si vous ne souhaitez pas supprimer les données du périphérique Bluetooth enregistrées sur cet appareil, tournez **M.C.** pour afficher **CANCEL** et appuyez à nouveau pour sélectionner.

- 2 Appuyez sur **M.C.** pour effacer la mémoire. **CLEARED** est affiché et les données du périphérique Bluetooth sont supprimées.

- Ne coupez pas le moteur pendant l'utilisation de cette fonction.

BT VERSION (affichage de la version Bluetooth)

Vous pouvez afficher les versions du système de cet appareil et du module Bluetooth.

- 1 Appuyez sur **M.C.** pour afficher les informations.



Utilisation de l'appareil

Choix de la couleur des touches

Vous pouvez sélectionner les couleurs souhaitées pour les touches de cet appareil.

1 Appuyez sur M.C. pour afficher le menu principal.

2 Tournez M.C. pour afficher ILLUMI, puis appuyez pour sélectionner.

3 Tournez M.C. pour afficher KEY COLOUR, puis appuyez pour sélectionner.

4 Tournez M.C. pour choisir la couleur d'éclairage.

Vous pouvez sélectionner l'une des options de la liste suivante :

- Couleurs présélectionnées (de **WHITE** à **ROSE**)
- **SCAN** (parcourir les différentes couleurs)
- Catégories de couleurs (**WARM, AMBIENT, CALM**)
- **CUSTOM** (couleur d'éclairage personnalisée)

Remarques

- Quand **SCAN** est sélectionné, le système parcourt automatiquement les couleurs présélectionnées.
- Quand **WARM** est sélectionné, le système parcourt automatiquement les couleurs chaudes.
- Quand **AMBIENT** est sélectionné, le système parcourt automatiquement les couleurs ambiantes.
- Quand **CALM** est sélectionné, le système parcourt automatiquement les couleurs douces.
- Quand **CUSTOM** est sélectionné, la couleur personnalisée enregistrée est sélectionnée. 

Choix de la couleur de l'écran

Vous pouvez sélectionner les couleurs souhaitées pour l'afficheur de cet appareil.

1 Appuyez sur M.C. pour afficher le menu principal.

2 Tournez M.C. pour afficher ILLUMI, puis appuyez pour sélectionner.

3 Tournez M.C. pour afficher DISP COLOUR, puis appuyez pour sélectionner.

4 Tournez M.C. pour choisir la couleur d'éclairage.

Vous pouvez sélectionner l'une des options de la liste suivante :

- Couleurs présélectionnées (de **WHITE** à **ROSE**)
- **SCAN** (parcourir les différentes couleurs)
- Catégories de couleurs (**WARM, AMBIENT, CALM**)
- **CUSTOM** (couleur d'éclairage personnalisée)

Remarque

Pour des détails sur les couleurs de la liste, reportez-vous à cette page, *Choix de la couleur des touches*. 

Choix de la couleur des touches et de l'écran

Vous pouvez sélectionner les couleurs souhaitées pour les touches et l'afficheur de cet appareil.

1 Appuyez sur M.C. pour afficher le menu principal.

2 Tournez M.C. pour afficher ILLUMI, puis appuyez pour sélectionner.

3 Tournez M.C. pour afficher BOTH COLOUR, puis appuyez pour sélectionner.

4 Tournez M.C. pour choisir la couleur d'éclairage.

Vous pouvez sélectionner l'une des options de la liste suivante :

Utilisation de l'appareil

- Couleurs présélectionnées (de **WHITE** à **ROSE**)
- **SCAN** (parcourir les différentes couleurs)

Remarques

- Lorsque vous avez sélectionné une couleur dans cette fonction, les touches et de l'écran de cet appareil prennent automatiquement la couleur sélectionnée.
- Pour des détails sur les couleurs de la liste, reportez-vous à la page précédente, *Choix de la couleur des touches*. 

Choix des couleurs des touches affichées lorsqu'un appel est reçu

Vous pouvez sélectionner les couleurs des touches à afficher lorsqu'un appel entrant est reçu.



- 1 Appuyez sur **M.C.** pour afficher le menu principal.
- 2 Tournez **M.C.** pour afficher **ILLUMI**, puis appuyez pour sélectionner.
- 3 Tournez **M.C.** pour afficher **PHONE COLOUR**, puis appuyez pour sélectionner.
- 4 Tournez **M.C.** pour choisir la couleur d'éclairage.

Vous pouvez sélectionner l'une des options de la liste suivante :

- **FLASHING** – La couleur sélectionnée dans **KEY COLOUR** clignote.
- **FLASH MODE1** à **FLASH MODE6** – Le système parcourt automatiquement toutes les couleurs de touches disponibles pour cet appareil. Sélectionnez le mode désiré.
- **OFF** – La couleur des touches ne change pas lorsqu'un appel entrant est reçu. 

Mise en service ou hors service de l'atténuateur de luminosité

Vous pouvez régler la luminosité d'éclairage.

- 1 Appuyez sur **M.C.** pour afficher le menu principal.
 - 2 Tournez **M.C.** pour afficher **ILLUMI**, puis appuyez pour sélectionner.
 - 3 Tournez **M.C.** pour afficher **DIMMER**, puis appuyez pour sélectionner le réglage souhaité.
- OFF** (hors service)—**ON** (en service)
- Vous pouvez également changer le réglage de l'atténuateur de luminosité en appuyant de façon prolongée sur /**DIMMER**. 

Personnalisation de la couleur d'éclairage

Vous pouvez personnaliser les couleurs d'éclairage pour **KEY COLOUR** et **DISP COLOUR**.

- 1 Appuyez sur **M.C.** pour afficher le menu principal.
- 2 Tournez **M.C.** pour afficher **ILLUMI**, puis appuyez pour sélectionner.
- 3 Tournez **M.C.** pour afficher **KEY COLOUR** ou **DISP COLOUR**. Appuyez pour sélectionner.
- 4 Appuyez sur **M.C.** jusqu'à ce que le réglage de la couleur d'éclairage personnalisée apparaisse sur l'afficheur.
- 5 Appuyez sur **M.C.** pour sélectionner la couleur primaire.
R (rouge)—**G** (vert)—**B** (bleu)
- 6 Tournez **M.C.** pour régler le niveau de la luminosité.
Plage de réglage : **0** à **60**

Utilisation de l'appareil

- Vous ne pouvez pas sélectionner un niveau en-dessous de **20** pour les trois couleurs **R** (rouge), **G** (vert) et **B** (bleu) en même temps.
- Vous pouvez aussi effectuer la même opération sur d'autres couleurs.

Remarque

Vous ne pouvez pas créer de couleur d'éclairage personnalisée lorsque **SCAN**, **WARM**, **AMBIENT** ou **CALM** est sélectionné. 

À propos de MIXTRAX

La technologie MIXTRAX permet d'insérer divers effets sonores entre les plages musicales, vous permettant ainsi de profiter d'un mixage en boucle complet de votre musique avec des effets d'éclairage et visuels.

Remarques

- Selon le fichier/la plage musicale, des effets sonores peuvent ne pas être ajoutés.
- MIXTRAX comprend un mode de couleurs clignotantes MIXTRAX qui, lorsqu'il est activé, permet de mettre en service et hors service les couleurs clignotantes en même temps que la plage audio. Si cette fonction constitue une distraction pendant la conduite, mettez MIXTRAX hors service. Reportez-vous à la page 9, *Opérations à l'aide de la touche MIXTRAX*. 

Menu MIXTRAX

1 Appuyez sur M.C. pour afficher le menu principal.

2 Tournez M.C. pour changer l'option de menu et appuyez pour sélectionner MIXTRAX.

3 Tournez M.C. pour sélectionner la fonction MIXTRAX.

Une fois sélectionnées, les fonctions MIXTRAX suivantes peuvent être ajustées. La fonction est activée lorsque la technologie MIXTRAX est en service.

SHORT PLAYBACK (mode de lecture courte)

Vous pouvez sélectionner la longueur de la durée de lecture.

- 1 Appuyez sur **M.C.** pour afficher le mode de réglage.
 - 2 Tournez **M.C.** pour sélectionner le réglage souhaité.
 - 1.0 MIN** (1,0 minute)—**1.5 MIN** (1,5 minutes)—**2.0 MIN** (2,0 minutes)—**2.5 MIN** (2,5 minutes)—**3.0 MIN** (3,0 minutes)—**OFF** (hors service)
- Tournez cette option **OFF** si vous souhaitez lire l'ensemble d'une sélection, du début à la fin.

FLASH AREA (zone de clignotement)

Vous pouvez sélectionner des zones pour les couleurs clignotantes.

- 1 Appuyez sur **M.C.** pour afficher le mode de réglage.
 - 2 Tournez **M.C.** pour sélectionner le réglage souhaité.
 - KEY/DISPLAY** (touches et écran)—**KEY** (touches)—**OFF** (hors service)
- Lorsque **OFF** est sélectionné, la couleur définie sous **ILLUMI** est utilisée pour l'écran.

FLASH PATTERN (modèle de clignotement)

Vous pouvez sélectionner des modèles de couleurs clignotantes.

- 1 Appuyez sur **M.C.** pour afficher le mode de réglage.
- 2 Tournez **M.C.** pour sélectionner le réglage souhaité.

Vous pouvez sélectionner l'une des options de la liste suivante :

- **SOUND LEVEL 1 à SOUND LEVEL 6** – Les couleurs clignotantes sont activées en synchronisation avec le niveau sonore d'une plage musicale. Sélectionnez le mode désiré.
- **LOW PASS 1 à LOW PASS 6** – Les couleurs clignotantes sont activées en synchronisation avec le niveau des graves d'une plage musicale. Sélectionnez le mode désiré.
- **RANDOM 1** – Le modèle des couleurs clignotantes est sélectionné de manière aléatoire à partir du mode niveau sonore et mode passe-bas.
- **RANDOM 2** – Le modèle des couleurs clignotantes est sélectionné de manière aléatoire à partir du mode niveau sonore.
- **RANDOM 3** – Le modèle des couleurs clignotantes est sélectionné de manière aléatoire à partir du mode passe-bas.

DISPLAY FX (effet d'écran)

Utilisation de l'appareil

L'écran d'effets spéciaux MIXTRAX peut être mis en ou hors service.

- 1 Appuyez sur **M.C.** pour sélectionner le réglage souhaité.
ON (écran d'effets spéciaux MIXTRAX)—**OFF** (affichage normal)

CUT IN FX (effet de coupure manuelle)

Vous pouvez activer ou désactiver les effets sonores MIXTRAX pendant le changement manuel de plage.

- 1 Appuyez sur **M.C.** pour sélectionner le réglage souhaité.
ON (en service)—**OFF** (hors service)



Menu initial

1 Maintenez la pression sur SRC/OFF jusqu'à ce que l'appareil soit mis hors tension.

2 Appuyez de façon prolongée sur SRC/OFF jusqu'à ce que le menu principal apparaisse sur l'afficheur.

3 Tournez M.C. pour changer l'option de menu et appuyez pour sélectionner INITIAL.

4 Tournez M.C. pour sélectionner la fonction du menu initial.

Une fois sélectionnées, les fonctions du menu initial suivantes peuvent être ajustées.

FM STEP (incrément d'accord FM)

Normalement, l'incrément d'accord FM employé par l'accord automatique est 50 kHz. Quand la fonction AF ou TA est en service, l'incrément d'accord passe automatiquement à 100 kHz. Il peut être préférable de régler l'incrément d'accord à 50 kHz quand la fonction AF est en service.

- Pendant l'accord manuel, l'incrément d'accord est maintenu à 50 kHz.
- 1 Appuyez sur **M.C.** pour choisir l'incrément d'accord FM.
50 (50 kHz)—**100** (100 kHz)

SP-P/O MODE (réglage de la sortie arrière et du pré-amp)

La sortie des bornes du haut-parleur arrière et la sortie RCA de cet appareil peuvent être utilisées pour connecter un haut-parleur pleine gamme ou un haut-parleur d'extrêmes graves. Sélectionnez l'option appropriée à votre connexion.

- 1 Appuyez sur **M.C.** pour afficher le mode de réglage.
 2 Tournez **M.C.** pour sélectionner le réglage souhaité.

Vous pouvez sélectionner l'une des options de la liste suivante :

- **REAR/SUB.W** – Sélectionnez cette option lorsqu'un haut-parleur pleine gamme est connecté aux bornes du haut-parleur arrière et qu'un haut-parleur d'extrêmes graves est connecté à la sortie RCA.
- **SUB.W/SUB.W** – Sélectionnez cette option lorsqu'un haut-parleur d'extrêmes graves est connecté directement aux bornes du haut-parleur arrière sans amplificateur auxiliaire et qu'un haut-parleur d'extrêmes graves est connecté à la sortie RCA.
- **REAR/REAR** – Sélectionnez cette option lorsqu'un haut-parleur pleine gamme est connecté aux bornes du haut-parleur arrière et à la sortie RCA.
 Si un haut-parleur pleine gamme est connecté à la sortie des bornes du haut-parleur arrière et que la sortie RCA n'est pas utilisée, vous pouvez sélectionner **REAR/SUB.W** ou **REAR/REAR**.

S/W UPDATE (mise à jour du logiciel)

Cette fonction est utilisée pour effectuer une mise à jour de cet appareil avec le logiciel Bluetooth le plus récent. Pour plus de détails sur le logiciel Bluetooth et la mise à jour, consultez notre site Web.

- Ne mettez jamais l'appareil hors service lors de la mise à jour du logiciel Bluetooth.
- 1 Appuyez sur **M.C.** pour afficher le mode de transfert des données.
 Suivez les instructions à l'écran pour finir la mise à jour du logiciel Bluetooth.



Menu système

1 Maintenez la pression sur SRC/OFF jusqu'à ce que l'appareil soit mis hors tension.

Utilisation de l'appareil

2 Appuyez de façon prolongée sur **SRC/OFF** jusqu'à ce que le menu principal apparaisse sur l'afficheur.

3 Tournez M.C. pour changer l'option de menu et appuyez pour sélectionner **SYSTEM**.

4 Tournez M.C. pour sélectionner la fonction du menu système.

Pour les détails, reportez-vous à la page 21, *Menu système*.

2 Tournez M.C. pour changer l'option de menu et appuyez pour sélectionner **SYSTEM**.

3 Tournez M.C. pour afficher **DEMO OFF**, puis appuyez pour sélectionner.

4 Tournez M.C. pour passer à **YES**.

5 Appuyez sur M.C. pour sélectionner.

Utilisation d'une source AUX

1 Insérez la mini prise stéréo dans le jack d'entrée **AUX**.

2 Appuyez sur **SRC/OFF** pour choisir **AUX** comme source.

Remarque

Vous ne pouvez pas sélectionner **AUX** à moins que le réglage auxiliaire soit activé. Pour plus de détails, reportez-vous à la page 22, **AUX** (*entrée auxiliaire*).

Changement de l'affichage

Sélection des informations textuelles souhaitées

Appuyez sur **DISP** pour parcourir les options disponibles :

- Nom de la source
- Nom de la source et horloge



Si un écran non souhaité s'affiche

Mettez l'écran non souhaité hors service à l'aide des procédures répertoriées ci-dessous.

1 Appuyez sur M.C. pour afficher le menu principal.

Informations complémentaires

Dépannage

Symptôme	Causes possibles	Action corrective
L'écran revient automatiquement à l'affichage ordinaire.	Vous n'avez exécuté aucune opération pendant 30 secondes.	Réexécutez l'opération.
L'étendue de répétition de lecture change de manière inattendue.	En fonction de l'étendue de répétition de lecture, l'étendue sélectionnée peut changer lors de la sélection d'un autre dossier ou d'une autre plage ou pendant l'avance ou le retour rapide.	Resélectionnez l'étendue de répétition de lecture.
Un sous-dossier n'est pas lu.	Il est impossible de lire les sous-dossiers lorsque FLD (répétition du dossier) est sélectionné.	Sélectionnez une autre étendue de répétition de lecture.
NO XXXX s'affiche lors de la modification de l'affichage (par exemple NO TITLE).	Aucune information textuelle n'est intégrée.	Basculez l'affichage ou la lecture sur une autre plage/un autre fichier.
L'appareil ne fonctionne pas correctement. Il y a des interférences.	Vous utilisez un autre appareil, tel qu'un téléphone cellulaire, qui transmet des ondes électromagnétiques à proximité de l'appareil.	Éloignez tous les appareils électriques qui pourrait provoquer des interférences.

Symptôme	Causes possibles	Action corrective
Le son de la source audio Bluetooth n'est pas lu.	Un appel est en cours sur un téléphone portable Bluetooth connecté.	Le son sera lu quand la communication sera terminée.
	Un téléphone portable Bluetooth connecté est en cours d'utilisation.	N'utilisez pas le téléphone portable pour l'instant.
	Un appel a été fait avec un téléphone portable Bluetooth connecté puis immédiatement coupé. Il en résulte que la communication entre cet appareil et le téléphone portable n'a pas été coupée correctement.	Refaites la connexion Bluetooth entre cet appareil et le téléphone portable.



Messages d'erreur

Quand vous contactez votre distributeur ou le Service d'entretien agréé par Pioneer le plus proche, n'oubliez pas de noter le message d'erreur.

Commun

Message	Causes possibles	Action corrective
AMP ERROR	Une anomalie de fonctionnement de l'appareil s'est produite ou la connexion des haut-parleurs est incorrecte. Le circuit de protection est activé.	Vérifiez la connexion des haut-parleurs. Si le message ne disparaît pas même après avoir éteint puis démarré le moteur, consultez votre distributeur ou un centre d'entretien agréé par Pioneer.

Informations complémentaires

Lecteur de CD

Message	Causes possibles	Action corrective
ERROR-07, 11, 12, 17, 30	Le disque est sale.	Nettoyez le disque.
	Le disque est rayé.	Utilisez un autre disque.
ERROR-07, 10, 11, 12, 15, 17, 30, A0	Une erreur mécanique ou électrique est survenue.	Coupez et remettez le contact d'allumage ou choisissez une autre source, puis revenez au lecteur de CD.
ERROR-15	Le disque inséré est vierge.	Utilisez un autre disque.
ERROR-23	Format CD non pris en charge.	Utilisez un autre disque.
FORMAT READ	Le début de la lecture et le début de l'émission des sons sont parfois décalés.	Attendez que le message disparaisse pour entendre les sons.
NO AUDIO	Le disque inséré ne contient pas de fichiers pouvant être lus.	Utilisez un autre disque.
SKIPPED	Le disque inséré contient des fichiers protégés par DRM.	Utilisez un autre disque.
PROTECT	Tous les fichiers sur le disque inséré intègrent la protection par DRM.	Utilisez un autre disque.

Périphérique de stockage USB/iPod

Message	Causes possibles	Action corrective
FORMAT READ	Le début de la lecture et le début de l'émission des sons sont parfois décalés.	Attendez que le message disparaisse pour entendre les sons.

Message	Causes possibles	Action corrective
NO AUDIO	Absence de plages musicales.	Transférez les fichiers audio vers le périphérique de stockage USB et procédez à la connexion.
	La sécurité est activée sur le périphérique de stockage USB.	Suivez les instructions du périphérique de stockage USB pour désactiver la sécurité.
SKIPPED	Le périphérique de stockage USB connecté contient des fichiers intégrant la protection Windows Media™ DRM 9/10.	Lisez un fichier audio n'intégrant pas la protection Windows Media DRM 9/10.
	Tous les fichiers du périphérique de stockage USB intègrent la protection Windows Media DRM 9/10.	Transférez des fichiers audio n'intégrant pas la protection Windows Media DRM 9/10 vers le périphérique de stockage USB et procédez à la connexion.
N/A USB	L'appareil USB connecté n'est pas pris en charge par cet appareil.	<ul style="list-style-type: none"> Connectez un périphérique de stockage de masse USB compatible. Déconnectez votre périphérique et remplacez-le par un périphérique de stockage USB compatible.
CHECK USB	Le connecteur USB ou le câble USB est en court-circuit.	Vérifiez que le connecteur USB ou le câble USB n'est pas coincé ou endommagé.

Informations complémentaires

Message	Causes possibles	Action corrective
CHECK USB	Le périphérique de stockage USB connecté consomme plus que le courant maximal autorisé.	Déconnectez le périphérique de stockage USB et ne l'utilisez pas. Mettez le contact sur OFF, puis sur ACC ou ON, et ne connectez que des périphériques de stockage USB compatibles.
CHECK USB	L'iPod fonctionne correctement mais n'est pas chargé.	Assurez-vous que le câble de connexion de l'iPod n'est pas en court-circuit (par exemple, qu'il n'est pas coincé dans des objets métalliques). Après avoir vérifié, mettez le contact d'allumage sur OFF puis sur ON, ou déconnectez l'iPod et reconnectez-le.
ERROR-19	Panne de communication.	Effectuez une des opérations suivantes. –Coupez et remettez le contact d'allumage. –Déconnectez le périphérique de stockage USB. –Choisissez une autre source. Revenez ensuite à la source USB.
	Panne iPod.	Déconnectez le câble de l'iPod. Quand le menu principal de l'iPod est affiché, reconnectez et réinitialisez l'iPod.
ERROR-23	Le périphérique de stockage USB n'a pas été formaté avec FAT12, FAT16 ou FAT32.	Le périphérique de stockage USB doit être formaté avec FAT12, FAT16 ou FAT32.

Message	Causes possibles	Action corrective
ERROR-16	La version du firmware de l'iPod est ancienne.	Mettez à jour la version de l'iPod.
	Panne iPod.	Déconnectez le câble de l'iPod. Quand le menu principal de l'iPod est affiché, reconnectez et réinitialisez l'iPod.
STOP	Aucune plage musicale dans la liste en cours.	Sélectionnez une liste qui contient les plages musicales.
NOT FOUND	Aucune plage musicale connexe.	Transférez les plages musicales sur l'iPod.

Périphérique Bluetooth

Message	Causes possibles	Action corrective
ERROR-10	Coupure de courant au niveau du module Bluetooth de cet appareil.	Mettez le contact sur OFF, puis sur ACC ou ON. Si le message d'erreur s'affiche encore après l'exécution de cette action, consultez votre distributeur ou un centre d'entretien agréé par Pioneer.



Informations complémentaires

Conseils sur la manipulation

Disques et lecteur

Utilisez uniquement des disques affichant l'un ou l'autre des logos suivants.



Utilisez des disques 12 cm. N'utilisez pas de disques 8 cm ni un adaptateur pour disques 8 cm.

Utilisez seulement des disques conventionnels de forme circulaire. N'utilisez pas de disques ayant une forme particulière.



N'introduisez aucun objet dans le logement pour CD autre qu'un CD.

N'utilisez pas de disques fendillés, ébréchés, voilés ou présentant d'autres défauts, car ils peuvent endommager le lecteur.

Les disques CD-R/RW non finalisés ne peuvent pas être lus.

Ne touchez pas la surface enregistrée des disques.

Rangez les disques dans leur coffret dès que vous ne les écoutez plus.

Ne posez aucune étiquette sur la surface des disques, n'écrivez pas sur un disque, n'appliquez aucun agent chimique sur un disque.

Pour nettoyer un CD, essuyez le disque avec un chiffon doux en partant du centre vers l'extérieur.

La condensation peut perturber temporairement le fonctionnement du lecteur. Laissez celui-ci s'adapter à la température plus élevée pendant une heure environ. Essayez également les disques humides avec un chiffon doux.

La lecture de certains disques peut être impossible en raison des caractéristiques du disque, de son format, de l'application qui l'a enregistré, de l'environnement de lecture, des conditions de stockage ou d'autres conditions.

Les cahots de la route peuvent interrompre la lecture d'un disque.

Lisez les précautions d'emploi des disques avant de les utiliser.

Lors de l'utilisation de disques dont la surface de l'étiquette est imprimable, vérifiez les instructions et les avertissements des disques. L'insertion et l'éjection peuvent ne pas être possibles selon les disques. L'utilisation d'un tel disque risque d'endommager cet appareil.

Ne posez aucune étiquette disponible dans le commerce ou tout autre matériau sur la surface des disques.

- Les disques pourraient se déformer et devenir injouables.
- Les étiquettes pourraient se décoller pendant la lecture et empêcher l'éjection des disques, ce qui pourrait endommager l'appareil.

Périphérique de stockage USB

Posez toutes les questions utiles concernant votre périphérique de stockage USB au fabricant du périphérique.

Les connexions via un concentrateur USB ne sont pas prises en charge.

Ne connectez aucun périphérique autre qu'un périphérique de stockage USB.

Fixez fermement le périphérique de stockage USB lors de la conduite. Ne laissez pas le périphérique de stockage USB tomber sur le plancher, où il pourrait gêner le bon fonctionnement de la pédale de frein ou d'accélérateur.

En fonction du périphérique de stockage USB, les problèmes suivants peuvent survenir.

- Le fonctionnement peut varier.
- Le périphérique de stockage peut ne pas être reconnu.
- Les fichiers peuvent ne pas être lus correctement.
- Le périphérique peut générer des parasites radio.

iPod

Ne laissez pas l'iPod dans un endroit soumis à une température élevée.

Pour garantir un fonctionnement correct, reliez le câble du connecteur de la station d'accueil de l'iPod directement à cet appareil.

Informations complémentaires

Attachez fermement l'iPod pendant que vous conduisez. Ne laissez pas l'iPod tomber sur le plancher, où il pourrait gêner le bon fonctionnement de la pédale de frein ou d'accélérateur.

Quelques mots sur les réglages de l'iPod

- Lorsqu'un iPod est connecté, cet appareil désactive le réglage EQ (égaliseur) de l'iPod afin d'optimiser l'acoustique. Le réglage EQ original est rétabli lorsque l'iPod est déconnecté.
- Vous ne pouvez pas mettre la fonction de répétition hors service sur l'iPod quand vous utilisez cet appareil. La fonction de répétition est positionnée automatiquement sur répétition de toutes les plages quand vous connectez l'iPod à cet appareil.

Tout texte incompatible enregistré sur l'iPod ne sera pas affiché par cet appareil.

DualDiscs

Les DualDiscs sont des disques à deux faces avec un CD enregistrable pour l'audio sur une face et un DVD enregistrable pour la vidéo sur l'autre.

Comme la face CD des DualDiscs n'est pas physiquement compatible avec le standard CD général, la lecture de la face CD sur cet appareil peut ne pas être possible.

Charger et éjecter fréquemment un DualDisc peut provoquer des rayures sur le disque. Des rayures importantes peuvent entraîner des problèmes de lecture sur cet appareil. Dans certains cas, un DualDisc peut se retrouver bloqué dans le logement pour CD et ne sera pas éjecté. Pour éviter cela, nous vous recommandons de vous abstenir d'utiliser des DualDiscs avec cet appareil.

Pour des informations plus détaillées sur les DualDiscs, veuillez vous reporter aux informations fournies par le fabricant des disques.



Formats audio compressés compatibles (disque, USB)

WMA

Extension de fichier : .wma

Débit binaire : 48 kbit/s à 320 kbit/s (CBR), 48 kbit/s à 384 kbit/s (VBR)

Fréquence d'échantillonnage : 32 kHz, 44,1 kHz, 48 kHz

Windows Media Audio Professional, Lossless, Voice/DRM Stream/Stream avec vidéo : incompatible

MP3

Extension de fichier : .mp3

Débit binaire : 8 kbit/s à 320 kbit/s (CBR), VBR

Fréquence d'échantillonnage : 8 kHz à 48 kHz (32 kHz, 44,1 kHz, 48 kHz pour accentuation)

Version étiquette ID3 compatible : 1.0, 1.1, 2.2, 2.3, 2.4 (la Version 2.x de l'étiquette ID3 a priorité sur la Version 1.x.)

Liste de lecture m3u : incompatible

MP3i (MP3 interactif), mp3 PRO : incompatible

WAV

Extension de fichier : .wav

Bits de quantification : 8 et 16 (LPCM), 4 (MS ADPCM)

Fréquence d'échantillonnage : 16 kHz à 48 kHz (LPCM), 22,05 kHz et 44,1 kHz (MS ADPCM)

Informations supplémentaires

Seuls les 32 premiers caractères d'un nom de fichier (incluant l'extension de fichier) ou d'un nom de dossier peuvent être affichés.

Les textes russes à afficher sur cet appareil doivent être codés avec un des jeux de caractères suivants :

- Unicode (UTF-8, UTF-16)
- Un jeu de caractères autre que Unicode qui est utilisé dans un environnement Windows et qui est paramétré sur Russe dans le réglage multilingue

Cet appareil peut ne pas fonctionner correctement selon l'application utilisée pour encoder les fichiers WMA.

Il peut se produire un léger retard au début de la lecture de fichiers audio intégrés avec des données image ou de fichiers audio stockés sur un périphérique de stockage USB avec de nombreuses hiérarchies de dossiers.

Informations complémentaires

Disque

Hiérarchie des dossiers pouvant être lus : jusqu'à 8 niveaux (dans la pratique, la hiérarchie compte moins de 2 niveaux).

Dossiers pouvant être lus : jusqu'à 99

Fichiers pouvant être lus : jusqu'à 999

Système de fichiers : ISO 9660 Niveau 1 et 2, Romeo, Joliet

Lecture multi-session : compatible

Transfert des données en écriture par paquet : incompatible

Quelle que soit la durée du silence entre les plages musicales de l'enregistrement original, la lecture des disques d'audio compressé s'effectue avec une courte pause entre les plages musicales.

Périphérique de stockage USB

Hiérarchie des dossiers pouvant être lus : jusqu'à 8 niveaux (dans la pratique, la hiérarchie compte moins de 2 niveaux).

Dossiers pouvant être lus : jusqu'à 500

Fichiers pouvant être lus : jusqu'à 15 000

Lecture des fichiers protégés par des droits d'auteur : incompatible

Périphérique de stockage USB partitionné : Seule la première partition peut être lue.

Il peut se produire un léger retard au début de la lecture de fichiers audio sur un périphérique de stockage USB avec de nombreuses hiérarchies de dossiers.

PRÉCAUTION

- Pioneer ne garantit pas la compatibilité avec tous les périphériques de stockage de masse USB et décline toute responsabilité en cas de perte de données sur des lecteurs multimédia, smartphones ou autres périphériques lors de l'utilisation de ce produit.
- Ne laissez pas de disques ou un périphérique de stockage USB dans un lieu où les températures sont élevées. 

Compatibilité iPod

Cet appareil prend en charge uniquement les modèles d'iPod suivants. Les versions du logiciel iPod prises en charge sont indiquées ci-dessous. Les versions antérieures ne sont pas prises en charge.

Conçu pour

- iPod touch 4ème génération (version logicielle 5.1.1)
- iPod touch 3ème génération (version logicielle 5.1.1)
- iPod touch 2ème génération (version logicielle 4.2.1)
- iPod touch 1ère génération (version logicielle 3.1.3)
- iPod classic 160 Go (version logicielle 2.0.4)
- iPod classic 120 Go (version logicielle 2.0.1)
- iPod classic (version logicielle 1.1.2)
- iPod avec vidéo (version logicielle 1.3.0)
- iPod nano 6ème génération (version logicielle 1.2)
- iPod nano 5ème génération (version logicielle 1.0.2)
- iPod nano 4ème génération (version logicielle 1.0.4)
- iPod nano 3ème génération (version logicielle 1.1.3)
- iPod nano 2ème génération (version logicielle 1.1.3)
- iPod nano 1ère génération (version logicielle 1.3.1)
- iPhone 4S (version logicielle 5.1.1)
- iPhone 4 (version logicielle 5.1.1)
- iPhone 3GS (version logicielle 5.1.1)
- iPhone 3G (version logicielle 4.2.1)
- iPhone (version logicielle 3.1.2)

Selon la génération ou la version de l'iPod, certaines fonctions peuvent ne pas être disponibles.

Les opérations peuvent différer selon la version du logiciel iPod.

Quand vous utilisez un iPod, un câble iPod Dock Connector vers USB est requis.

Un câble d'interface CD-IU51 Pioneer est également disponible. Pour plus de détails, consultez votre revendeur.

Informations complémentaires

Pour des détails sur la compatibilité fichier/format, reportez-vous aux manuels de l'iPod.

Livre audio, podcast : compatible

⚠ PRÉCAUTION

Pioneer n'accepte aucune responsabilité en cas de perte de données sur l'iPod, même si la perte de données se produit pendant l'utilisation de cet appareil.

Séquence des fichiers audio

Sur cet appareil, l'utilisateur ne peut pas affecter de numéros de dossier ni spécifier les séquences de lecture.

Exemple de hiérarchie

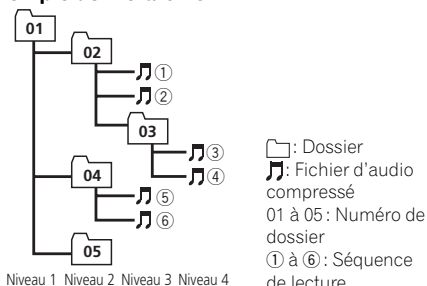

Disque

La séquence de sélection des dossiers ou d'autres opérations peut différer en fonction du logiciel de codage ou d'écriture.

Périphérique de stockage USB

La séquence de lecture est identique à la séquence enregistrée dans le périphérique de stockage USB.

Pour spécifier la séquence de lecture, la méthode suivante est recommandée.

- 1 Créez un nom de fichier en incluant des nombres qui spécifient la séquence de lecture (par exemple, 001xxx.mp3 et 099yyy.mp3).
- 2 Placez ces fichiers dans un dossier.
- 3 Enregistrez le dossier contenant les fichiers sur le périphérique de stockage USB.

Toutefois, avec certains environnements système, vous ne pouvez pas spécifier la séquence de lecture.

Pour les lecteurs audio portables USB, la séquence est différente et dépend du lecteur.

Tableau des caractères cyrilliques

D: C	D: C	D: C	D: C	D: C
А: A	Б: Б	В: В	Г: Г	Д: Д
Е: Е, Ё	Ж: Ж	З: З	И: И, Ы	К: К
Л: Л	М: М	Н: Н	О: О	П: П
Р: Р	С: С	Т: Т	У: У	Ф: Ф
Х: Х	Ц: Ц	Ч: Ч	Ш: Ш, Щ	Ъ: Ъ
Ы: Ы	Ь: Ь	Э: Э	Ю: Ю	Я: Я

D: Affichage C: Caractère



Profils Bluetooth

Pour utiliser la technologie sans fil Bluetooth, les appareils doivent pouvoir interpréter certains profils. Cet appareil est compatible avec les profils suivants.

- GAP (Generic Access Profile)
- OPP (Object Push Profile)
- HFP (Hands Free Profile) 1.5
- HSP (Head Set Profile)
- PBAP (Phone Book Access Profile)
- A2DP (Advanced Audio Distribution Profile)
- AVRCP (Audio/Video Remote Control Profile) 1.3

Informations complémentaires

Droits d'auteur et marques commerciales

Bluetooth

La marque de mot et les logos *Bluetooth*[®] sont des marques déposées appartenant à Bluetooth SIG, Inc. et toute utilisation de ces marques par PIONEER CORPORATION est faite sous licence. Les autres marques de commerce ou noms commerciaux sont la propriété de leur propriétaire respectif.

iTunes

Apple et iTunes sont des marques commerciales d'Apple Inc., enregistrées aux États-Unis et dans d'autres pays.

MP3

La vente de ce produit comporte seulement une licence d'utilisation privée, non commerciale, et ne comporte pas de licence ni n'implique aucun droit d'utilisation de ce produit pour une diffusion commerciale (c'est-à-dire générant des revenus) en temps réel (terrestre, par satellite, câble et/ou tout autre média), diffusion/streaming via internet, des intranets et/ou d'autres systèmes électroniques de distribution de contenu, telles que les applications audio payante ou audio à la demande. Une licence indépendante est requise pour de telles utilisations. Pour les détails, veuillez visiter le site <http://www.mp3licensing.com>.

WMA

Windows Media est une marque déposée ou une marque commerciale de Microsoft Corporation aux États-Unis et/ou dans d'autres pays.

Ce produit intègre une technologie détenue par Microsoft Corporation, qui ne peut être utilisée et distribuée que sous licence de Microsoft Licensing, Inc.

iPod et iPhone

iPhone, iPod, iPod classic, iPod nano et iPod touch sont des marques commerciales

d'Apple Inc., déposées aux États-Unis et dans d'autres pays.

Les accessoires électroniques portant la mention « Made for iPod » et « Made for iPhone » ont été conçus pour fonctionner respectivement avec un iPod ou un iPhone et sont certifiés conformes aux exigences d'Apple par le fabricant. Apple n'est pas responsable pour le fonctionnement de cet appareil ou de sa compatibilité avec les normes réglementaires et de sécurité. Veuillez noter que l'emploi de cet accessoire avec un iPod ou un iPhone peut affecter les performances sans fil.

MIXTRAX

MIXTRAX est une marque commerciale de PIONEER CORPORATION. 

Informations complémentaires

Caractéristiques techniques

Généralités

Tension d'alimentation	14,4 V CC (10,8 V à 15,1 V acceptable)
Mise à la masse	Pôle négatif
Consommation maximale ...	10,0 A
Dimensions (L × H × P):	
DIN	
Châssis	178 mm × 100 mm × 157 mm
Panneau avant	188 mm × 118 mm × 25 mm
D	
Châssis	178 mm × 100 mm × 165 mm
Panneau avant	170 mm × 96 mm × 17 mm
Poids	1,2 kg

Audio

Puissance de sortie maximale	50 W × 4
.....	70 W × 1/2 Ω (pour le haut-parleur d'extrêmes graves)
Puissance de sortie continue	22 W × 4 (50 Hz à 15 000 Hz, DHT 5%, impédance de charge 4 Ω, avec les deux canaux entraînés)
Impédance de charge	4 Ω (4 Ω à 8 Ω acceptable)
Niveau de sortie maximum de la sortie préamp	2,0 V
Correction physiologique ...	+10 dB (100 Hz), +6,5 dB (10 kHz) (volume: -30 dB)
Égaliseur (Égaliseur graphique à 5 bandes):	
Fréquence	80 Hz/250 Hz/800 Hz/2,5 kHz/8 kHz
Plage d'égalisation	±12 dB (par pas de 2 dB)
Haut-parleur d'extrêmes graves (mono):	
Fréquence	50 Hz/63 Hz/80 Hz/100 Hz/125 Hz/160 Hz/200 Hz
Pente	-6 dB/oct, -12 dB/oct
Gain	+6 dB à -24 dB
Phase	Normale/Inverse

Lecteur de CD

Système	Compact Disc Digital Audio
Disques utilisables	Disques compacts
Rapport signal/bruit	94 dB (1 kHz) (réseau IEC-A)
Nombre de canaux	2 (stéréo)
Format de décodage MP3 ...	MPEG-1 & 2 Couche Audio 3

Format de décodage WMA

.....	Ver. 7, 7.1, 8, 9, 10, 11, 12 (2 canaux audio) (Windows Media Player)
-------	---

Format du signal WAV

PCM Linéaire & MS ADPCM (Non compressé)

USB

Spécification standard USB

.....	USB 2.0 vitesse pleine
-------	------------------------

Alimentation maximale

1 A

Classe USB

MSC (Mass Storage Class)

Système de fichiers

FAT12, FAT16, FAT32

Format de décodage MP3 ...

MPEG-1 & 2 Couche Audio 3

Format de décodage WMA

.....	Ver. 7, 7.1, 8, 9, 10, 11, 12 (2 canaux audio) (Windows Media Player)
-------	---

Format du signal WAV

PCM Linéaire & MS ADPCM (Non compressé)

Syntoniseur FM

Gamme de fréquence

87,5 MHz à 108,0 MHz

Sensibilité utile

9 dBf (0,8 μV/75 Ω, mono, S/B: 30 dB)

Rapport signal/bruit

72 dB (réseau IEC-A)

Syntoniseur MW (PO)

Gamme de fréquence

531 kHz à 1 602 kHz

Sensibilité utile

25 μV (S/B: 20 dB)

Rapport signal/bruit

62 dB (réseau IEC-A)

Syntoniseur LW (GO)

Gamme de fréquence

153 kHz à 281 kHz

Sensibilité utile

28 μV (S/B: 20 dB)

Rapport signal/bruit

62 dB (réseau IEC-A)

Bluetooth

Version

Certifié Bluetooth 3.0

Puissance de sortie

+4 dBm maximum (Classe de puissance 2)

Remarque

Les caractéristiques et la présentation peuvent être modifiées sans avis préalable.

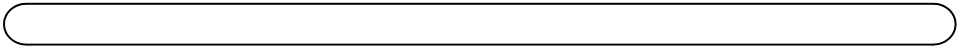

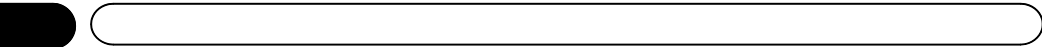

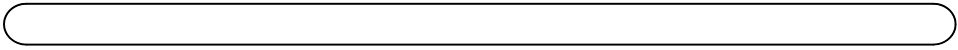

<http://www.pioneer.eu>

Visitez www.pioneer.fr (ou www.pioneer.eu) pour enregistrer votre appareil.

PIONEER CORPORATION

1-1, Shin-ogura, Saiwai-ku, Kawasaki-shi,
Kanagawa 212-0031, JAPAN

PIONEER EUROPE NV

Haven 1087, Keetberglaan 1, B-9120 Melsele, Belgium/Belgique
TEL: (0) 3/570.05.11

PIONEER ELECTRONICS (USA) INC.

P.O. Box 1540, Long Beach, California 90801-1540, U.S.A.
TEL: (800) 421-1404

PIONEER ELECTRONICS OF CANADA, INC.

340 Ferrier Street, Unit 2, Markham, Ontario L3R 2Z5, Canada
TEL: 1-877-283-5901
TEL: 905-479-4411

PIONEER ELECTRONICS ASIACENTRE PTE. LTD.

253 Alexandra Road, #04-01, Singapore 159936
TEL: 65-6472-7555

PIONEER ELECTRONICS AUSTRALIA PTY. LTD.

5 Arco Lane, Heatherton, Victoria, 3202 Australia
TEL: (03) 9586-6300

PIONEER ELECTRONICS DE MEXICO, S.A. de C.V.

Blvd.Manuel Avila Camacho 138 10 piso
Col.Lomas de Chapultepec, Mexico, D.F. 11000
TEL: 55-9178-4270

先鋒股份有限公司

台北市內湖區瑞光路407號8樓
電話：886-(0)2-2657-3588

先鋒電子（香港）有限公司

香港九龍長沙灣道909號5樓
電話：852-2848-6488

© 2012 PIONEER CORPORATION.
Tous droits de reproduction et de
traduction réservés.