

# Pioneer

---

## Bedienungsanleitung

CD RDS-EMPFÄNGER

# FH-X700BT

Made for



iPod



iPhone



Bluetooth®

---

*Deutsch*

## Bevor Sie beginnen

### Vielen Dank, dass Sie sich für dieses PIONEER-Produkt entschieden haben.

Bitte lesen Sie diese Anleitung vor der Verwendung dieses Produkts zur Gewährleistung seiner ordnungsgemäßen Verwendung durch. Lesen und befolgen Sie dabei insbesondere die Hinweise **WARNUNG** und **VORSICHT**. *Bewahren Sie die Anleitung zur zukünftigen Bezugnahme sicher und griffbereit auf.*



Mischen Sie dieses Produkt, wenn Sie es entsorgen wollen, nicht mit gewöhnlichen Haushaltsabfällen. Es gibt ein getrenntes Sammelsystem für gebrauchte elektronische Produkte, über das die richtige Behandlung, Rückgewinnung und Wiederverwertung gemäß der bestehenden Gesetzgebung gewährleistet wird.

Privathaushalte in den Mitgliedstaaten der EU, in der Schweiz und in Norwegen können ihre gebrauchten elektronischen Produkte kostenfrei bei speziell dafür eingerichteten Sammelstellen abgeben oder zu einem Fachhändler zurückbringen (sofern sie ein vergleichbares neues Produkt kaufen).

In den Ländern, die hier nicht aufgeführt sind, wenden Sie sich hinsichtlich der zu beachtenden Entsorgungsweise bitte an die zuständige Gemeindeverwaltung.

Auf diese Weise stellen Sie sicher, dass das zu entsorgende Produkt der erforderlichen Verarbeitung, Rückgewinnung und Wiederverwertung zugeführt wird, und verhindern damit potenziell negative Auswirkungen auf die Umwelt sowie Gesundheitsschäden. □

### Zu diesem Gerät

Die Tuner-Frequenzen dieses Geräts sind für Westeuropa, Asien, den Mittleren Osten, Afrika und Ozeanien bestimmt. Der Gebrauch in anderen Gebieten kann zu mangelhaftem Empfang führen. Die RDS-Funktion (Radio-Datensystem) ist nur in Gebieten mit UKW-Sendern verfügbar, die RDS-Signale ausstrahlen.

#### Wichtig

Bitte tragen Sie die folgenden Informationen in das dafür vorgesehene Formular in der „Schnellstartanleitung“ ein.

- 14-stellige Seriennummer (an der Unterseite des Geräts angegeben)
- Kaufdatum (Datum der Quittung)
- Stempel des Händlers

Diese Informationen dienen als Eigentumsnachweis. Im Fall eines Diebstahls teilen Sie der Polizei die 14-stellige Seriennummer und das Kaufdatum des Geräts mit.

Bewahren Sie die „Schnellstartanleitung“ an einem sicheren Ort auf.

#### VORSICHT

Bei diesem Gerät handelt es sich zwar um ein Laserprodukt der Klasse 1, das entsprechend dem Standard Sicherheit für Laserprodukte IEC 60825-1:2007 klassifiziert ist.

**LASER KLASSE 1**

#### ! VORSICHT

- Dieses Gerät darf nicht mit Flüssigkeiten in Kontakt kommen. Dies könnte einen Stromschlag verursachen. Darüber hinaus kann der Kontakt mit Flüssigkeit eine Beschädigung des Geräts, Rauchentwicklung und Überhitzung nach sich ziehen.
- Wählen Sie stets eine Lautstärke, bei der Sie Umgebungsgeräusche noch deutlich wahrnehmen können.

## Bevor Sie beginnen

- Setzen Sie dieses Gerät keiner Feuchtigkeit aus.
- Beim Abtrennen oder Entladen der Batterie werden sämtliche vorprogrammierten Speicher gelöscht.

### Hinweis

Funktionseinstellungen werden selbst dann abgeschlossen, wenn das Menü vor dem Bestätigen geschlossen wird. 

## Zu dieser Anleitung

- In den folgenden Anweisungen werden USB-Speichergeräte und USB-Audio-Player unter dem Sammelbegriff „USB-Speichermedium“ zusammengefasst.
- In dieser Anleitung werden iPod und iPhone unter dem Begriff iPod zusammengefasst. 

## Im Störfall

Sollte dieses Gerät nicht ordnungsgemäß funktionieren, dann wenden Sie sich an Ihren Händler oder an die nächstgelegene PIONEER-Kundendienststelle. 

## Hauptgerät

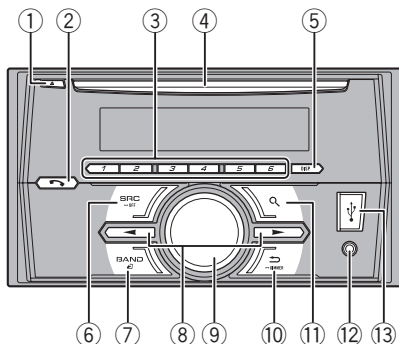

| Bezeichnung                      | Bezeichnung                            |
|----------------------------------|--|
| ① ▲ (Auswurf)                    | ⑧ ◀▶                                   |
| ② ☎ (Telefon)                    | ⑨ <b>MULTI-CONTROL (M.C.)</b>          |
| ③ 1/▲ bis 6/▶                    | ⑩ ↶ (Zurück)/ <b>DIMMER</b> (Dimmer)   |
| ④ Disc-Ladeschacht               | ⑪ 🔍 (Liste)                            |
| ⑤ <b>DISP</b>                    | ⑫ AUX-Eingang (3,5-mm-Stereoanschluss) |
| ⑥ <b>SRC/OFF</b>                 | ⑬ USB-Anschluss                        |
| ⑦ <b>BAND/⏮</b> (iPod-Steuerung) |  |

### ! VORSICHT

- Verwenden Sie für den Anschluss eines USB-Speichergeräts ein optionales USB-Kabel von Pioneer (CD-U50E), da direkt an diese Einheit angeschlossene Zusatzgeräte hervorstehen und eine Gefahr darstellen könnten.
- Verwenden Sie ausschließlich autorisierte Produkte.

## Optionale Fernbedienung

Die Fernbedienung CD-SR110 wird separat verkauft.

Die Tasten der Fernbedienung, die mit denselben Zahlen gekennzeichnet sind, wie die des Geräts, haben unabhängig von ihrem Namen die gleiche Funktion, wie die des Geräts.

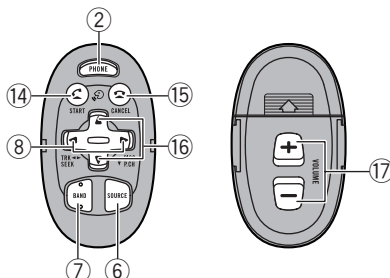





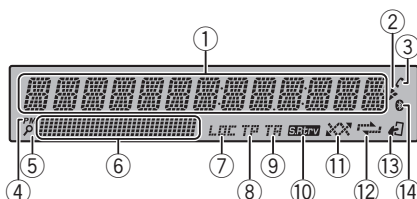

| Bezeichnung     | Bedienung   |
|-----------------|---|
| ⑭ ☎             | Drücken Sie diese Taste, wenn Sie während der Telefonverwendung ein Telefongespräch beginnen möchten.   |
| ⑮ ☎             | Drücken Sie diese Taste, um einen Anruf zu beenden, einen eingehenden Anruf abzuweisen oder um einen anklopfenden Anruf abzuweisen, während Sie schon telefonieren. |
| ⑯ ▲/▼           | Zum Aufrufen programmierter Stationen.<br>Zum Wählen des nächsten/vorherigen Ordners.   |
| ⑰ <b>VOLUME</b> | Drücken Sie diese Tasten, um die Lautstärke zu erhöhen oder zu vermindern.  |





## Display-Anzeige



# Bedienung des Geräts

| Anzeige  | Status   |
|--|--|
| ① Hauptinfor-<br>mationsbe-<br>reich   | <ul style="list-style-type: none"> <li>• Tuner: Frequenzband und Fre-<br/>quenz</li> <li>• RDS: Programm-Service-<br/>Name, PTY-Information und<br/>andere Textinformationen</li> <li>• CD-Player, USB-Speicherme-<br/>dium und iPod: verstrichene<br/>Wiedergabezeit und Textinfor-<br/>mationen</li> </ul> |
| ②   | Erscheint, wenn eine untergeord-<br>nete Ordner- oder Menüebene<br>vorhanden ist.  |
| ③  (Auto-<br>matische<br>Rufannah-<br>me) | Erscheint, wenn die Funktion zur<br>automatischen Rufannahme ein-<br>geschaltet ist.   |
| ④ <b>PM</b>  | Erscheint, wenn <b>12H</b> unter <b>12H/<br/>24H</b> und <b>CLOCK</b> unter <b>INFO DI-<br/>SPLAY</b> gewählt wurde.   |
| ⑤  (Liste)                                | Die Listenfunktion wird bedient.   |
| ⑥ Unterinfor-<br>mationsbe-<br>reich   | Zum Anzeigen von Unterinforma-<br>tionen.  |
| ⑦ <b>LOC</b>   | Die Lokal-Suchlaufabstimmung<br>ist aktiviert.   |
| ⑧ TP (Ver-<br>kehrspro-<br>gramm-<br>Identifizie-<br>rung)   | Es ist ein Sender, der Verkehrs-<br>funk anbietet, abgestimmt.   |
| ⑨ TA (Ver-<br>kehrsdurch-<br>sagen)  | Die Verkehrsdurchsage ist aktivi-<br>ert.  |
| ⑩  (S.Rtrvr)<br>(Sound Re-<br>triever)  | Die „Sound Retriever“-Funktion ist<br>aktiviert.   |
| ⑪  (Zufall/<br>Shuffle)                 | Die zufallsgesteuerte Wiedergabe<br>ist eingeschaltet.<br>Der iPod ist als Programmquelle<br>gewählt und die Funktionen zufäl-<br>lige Wiedergabe (Shuffle) oder zu-<br>fällige Wiedergabe aller Titel<br>(Shuffle all) ist aktiviert.   |
| ⑫  (Wie-<br>derholwie-<br>dergabe)      | Die Titel- oder Ordner-Wiederhol-<br>wiedergabe ist eingeschaltet.   |

| Anzeige   | Status  |
|---|---|
| ⑬  (iPod-<br>Steuerung)    | Die iPod-Funktionen dieses Ge-<br>räts werden über Ihren iPod be-<br>dient.           |
| ⑭  (Bluetooth-<br>Anzeige) | Das Gerät ist an ein Bluetooth-<br>Gerät angeschlossen.<br>Die Leitung wird gehalten. |

## Setup-Menü

Wenn Sie nach der Installation den Zü-  
ndscharter in die Position EIN drehen, wird  
das Setup-Menü auf dem Display angezeigt.  
In diesem Menü können Sie folgende Optio-  
nen einstellen.

### 1 Drehen Sie nach der Installation des Ge- räts den Zündschalter auf EIN.

Die Angabe **SET UP** erscheint.

### 2 Drehen Sie M.C., um zu YES umzuschal- ten.

- Bedienen Sie das Gerät nicht innerhalb von  
30 Sekunden, wird das Setup-Menü nicht ange-  
zeigt.
- Wenn Sie diese Einstellung jetzt nicht vorneh-  
men möchten, drehen Sie **M.C.**, auf **NO**. Drücken  
Sie den Regler, um die Auswahl zu bestätigen.  
Wenn Sie **NO** wählen, können Sie keine Einstel-  
lungen im Setup-Menü vornehmen.

### 3 Drücken Sie zur Auswahl M.C.

### 4 Gehen Sie zur Einstellung des Menüs folgendermaßen vor.

Sie müssen Ihre Auswahl bestätigen, um die  
nächste Menüoption aufrufen zu können.

## Bedienung des Geräts

### LANGUAGE (Spracheinstellung)

Das Gerät kann Textinformationen komprimierter Audiodateien auch dann anzeigen, wenn sie entweder in einem lateinischen oder kyrillischen Alphabet aufgezichnet wurden.

- Falls die für die Aufzeichnung verwendete Sprache und die gewählte Spracheinstellung nicht übereinstimmen, werden die Textinformationen ggf. nicht richtig angezeigt.
- Bestimmte Zeichen werden ggf. nicht ordnungsgemäß angezeigt.

1 Drehen Sie **M.C.**, um die gewünschte Einstellung zu wählen.

**ENG** (Englisch)—**PYC** (Russisch)

2 Drücken Sie **M.C.**, um die Auswahl zu bestätigen.

### CLOCK SET (Einstellen der Uhrzeit)

1 Drehen Sie **M.C.**, um die Stunde einzustellen.

2 Drücken Sie auf **M.C.**, um die Minuten auszuwählen.

3 Drehen Sie **M.C.**, um die Minuten einzustellen.

4 Drücken Sie **M.C.**, um die Auswahl zu bestätigen.

### FM STEP (UKW-Kanalraster)

Bei der Suchlaufabstimmung wird normalerweise das 50-kHz-UKW-Kanalraster verwendet. Wenn der Alternativfrequenzsuchlauf (AF) oder die Verkehrsmeldungen (TA) eingeschaltet sind, ändert sich das Kanalraster automatisch zu 100 kHz. Es kann jedoch vorteilhaft sein, das Kanalraster für den Alternativfrequenzsuchlauf auf 50 kHz einzustellen.

- Bei der manuellen Abstimmung bleibt das Kanalraster auf 50 kHz eingestellt.

1 Drehen Sie **M.C.**, um die UKW-Kanalraster-Funktion zu wählen.

**50** (50 kHz)—**100** (100 kHz)

2 Drücken Sie **M.C.**, um die Auswahl zu bestätigen. Die Angabe **QUIT** erscheint.

## 5 Um die Einstellungen abzuschließen, drehen Sie M.C., um zu YES zu wechseln.

- Wenn Sie die Einstellung erneut vornehmen möchten, drehen Sie **M.C.**, um zu **NO** zu wechseln. Drücken Sie den Regler, um die Auswahl zu bestätigen.

## 6 Drücken Sie zur Auswahl M.C.

### Hinweise

- Sie können die Menüoptionen über das Systemmenü einstellen. Für Details zu den Einstellungen siehe *Systemmenü* auf Seite 22.
- Das Einstellmenü kann durch Drücken von **SRC/OFF** abgebrochen werden. 

## Grundlegende Bedienvorgänge

### Einschalten des Geräts

1 Drücken Sie die Taste **SRC/OFF**, um das Gerät einzuschalten.

### Ausschalten des Geräts

1 Drücken und halten Sie **SRC/OFF** gedrückt, bis sich das Gerät ausschaltet.

### Wählen einer Programmquelle

1 Drücken Sie **SRC/OFF**, um zwischen den folgenden Optionen umzuschalten:

**TUNER** (Tuner)—**CD** (CD-Player)—**USB** (USB)/**iPod** (iPod)—**AUX** (AUX)—**BT AUDIO** (Bluetooth-Audio)

### Regeln der Lautstärke

1 Drehen Sie **M.C.**, um die Lautstärke anzupassen.



### VORSICHT

Parken Sie Ihr Fahrzeug aus Sicherheitsgründen zum Abnehmen der Frontplatte.

### Hinweis

Wenn das blau/weiße Kabel dieses Geräts an die Steuerklemme des Automatikantennenrelais des Kraftfahrzeugs angeschlossen wird, wird die Antenne ausgefahren, sobald das Gerät eingeschaltet wird. Zum Einfahren der Antenne schalten Sie die Programmquelle aus. 

# Bedienung des Geräts

## Häufig verwendete Menüschritte

Zurückschalten zur vorherigen Anzeige  
Zum Zurückschalten zur vorherigen Liste (bzw. zum übergeordneten Ordner)

1 Drücken Sie **↵**/DIMMER.

Zurückschalten zur normalen Anzeige  
Beenden des Hauptmenüs

1 Drücken Sie **BAND**/**↵**.

Zurückschalten zur normalen Anzeige von der Liste

1 Drücken Sie **BAND**/**↵**.



## Tuner

### Grundlegende Bedienvorgänge

Wahl eines Bands (Wellenbereich)

1 Drücken Sie **BAND**/**↵**, bis der gewünschte Wellenbereich angezeigt wird (**FM1**, **FM2**, **FM3** für UKW bzw. **MW/LW**).

Wechseln der voreingestellten Sender

1 Drücken Sie **◀** oder **▶**.

- Wählen Sie **PCH** (voreingestellter Kanal) unter **SEEK**, um diese Funktion verwenden zu können. Für Details zu den Einstellungen siehe **SEEK** (*Einstellen der linken/rechten Tasten*) auf Seite 9.

Manuelle (schrittweise) Abstimmung

1 Drücken Sie **◀** oder **▶**.

- Wählen Sie **MAN** (manuelle Abstimmung) unter **SEEK**, um diese Funktion verwenden zu können. Für Details zu den Einstellungen siehe **SEEK** (*Einstellen der linken/rechten Tasten*) auf Seite 9.

Suchlauf

1 Drücken und halten Sie **◀** oder **▶** gedrückt und lassen Sie die Taste dann wieder los.  
Durch kurzes Drücken von **◀** oder **▶** kann die Suchlaufabstimmung aufgehoben werden.  
Durch Drücken und Gedrückthalten von **◀** oder **▶** können Sender übersprungen werden. Die Suchlaufabstimmung beginnt, sobald **◀** bzw. **▶** losgelassen wird.

### Hinweis

Der Alternativfrequenz-Suchlauf (AF) dieses Geräts kann ein- und ausgeschaltet werden. Für den normalen Abstimmbetrieb sollte AF ausgeschal-

tet sein (siehe **AF** (*Alternativfrequenz-Suchlauf*) auf Seite 9).

## Speichern und Abrufen von Radiostationen für jedes Band Verwendung der Stationstasten

1 Zum Speichern eines abgestimmten Senders drücken Sie eine der Stationstasten (**1/∧** bis **6/↵**) und halten diese gedrückt, bis die Stationsnummer nicht mehr blinkt.

2 Drücken Sie eine der Stationstasten (**1/∧** bis **6/↵**) zur Auswahl der gewünschten Station.

## Umschalten der Anzeige

Wählen der gewünschten Textinformationen

1 Drücken Sie auf **DISP**, um zwischen den folgenden Optionen umzuschalten:

- **FREQUENCY** (Programm-Service-Name oder Frequenz)
- **BRDCST INFO** (Programm-Service-Name/PTY-Information)
- **CLOCK** (Programmquellname und Uhr)

### Hinweise

- Wenn der Programm-Service-Name nicht unter **FREQUENCY** abgerufen werden kann, wird stattdessen die Sendefrequenz angezeigt. Der Programm-Service-Name wird bei einer Erkennung angezeigt.
- Die Textinformation **BRDCST INFO** ändert sich automatisch.
- Je nach dem Band kann die Textinformation geändert werden.
- Welche Textinformationen geändert werden können, hängt vom Bereich ab.

## Bedienung des Geräts

### Gebrauch der Programmtyp-Funktionen (PTY)

Sie können einen Sender anhand eines Programmtyps (PTY) abstimmen.

Suchen nach RDS-Stationen anhand eines Programmtyps  
Sie können nach Programmen eines allgemeinen Typs suchen, wie die, die nachfolgend aufgelistet sind. Siehe Seite 8.

- 1 Drücken Sie auf **Q** (Liste).
- 2 Drehen Sie **M.C.**, um einen Programmtyp zu wählen.  
**NEWS/INFO—POPULAR—CLASSICS—OTHERS**
- 3 Drücken Sie **M.C.**, um die Suche zu starten.  
Das Gerät sucht nach einer Station, die ein Programm des gewählten Typs ausstrahlt. Wenn eine solche Station gefunden wird, wird deren Stationsname angezeigt.
  - Zum Aufheben des Suchlaufs drücken Sie **M.C.** erneut.
  - Das Programm mancher Sender kann von dem tatsächlich übertragenen Programmtyp (PTY) abweichen.
  - Wird kein Sender gefunden, der ein Programm des gewählten Typs ausstrahlt, dann erscheint zwei Sekunden lang **NOT FOUND** und der Tuner schaltet auf die ursprüngliche Station zurück.

### PTY-Liste

**NEWS/INFO** (Nachrichten und Informationen)

**NEWS** (Nachrichten), **AFFAIRS** (Tagesereignisse), **INFO** (Information), **SPORT** (Sport), **WEATHER** (Wetter), **FINANCE** (Finanzen)

**POPULAR** (Pop)

**POP MUS** (Popmusik), **ROCK MUS** (Rockmusik), **EASY MUS** (Leichte Hörmusik), **OTH MUS** (Andere Musik), **JAZZ** (Jazz), **COUNTRY** (Countrymusik), **NAT MUS** (Landesmusik), **OLDIES** (Oldies), **FOLK MUS** (Volksmusik)

**CLASSICS** (Klassik)

**L. CLASS** (Leichte klassische Musik), **CLASSIC** (Klassische Musik)

**OTHERS** (Sonstiges)

**EDUCATE** (Bildung), **DRAMA** (Drama), **CULTURE** (Kultur), **SCIENCE** (Wissenschaft), **VARIED** (Gemischtes), **CHILDREN** (Kinderprogramme), **SOCIAL** (Soziales), **RELIGION** (Religion), **PHONE IN** (Telefongesprächsprogramme), **TOURING** (Reisen), **LEISURE** (Freizeit), **DOCUMENT** (Dokumentarsendungen)

### Funktionseinstellungen

**1 Drücken Sie auf M.C., um das Hauptmenü anzuzeigen.**

**2 Drehen Sie M.C., um die Menüoption zu wechseln, und drücken Sie auf FUNCTION, um die angezeigte Option zu wählen.**

**3 Drehen Sie M.C., um die gewünschte Funktion zu wählen.**

Nach der Auswahl können die folgenden Funktionen angepasst werden.

- Wenn das MW/LW-Band gewählt ist, stehen nur **BSM**, **LOCAL** und **SEEK** zur Verfügung.

**BSM** (Best-Sender-Memory)

BSM (Best-Sender-Memory) speichert die sechs stärksten Sender automatisch in der Reihenfolge ihrer Signalstärke.

- 1 Drücken Sie **M.C.**, um BSM einzuschalten.  
Zum Abbrechen des Speichervorgangs drücken Sie **M.C.** erneut.

**REGION** (Regional)

Bei Verwendung des Alternativfrequenz-Suchlaufs beschränkt die Regionalfunktion die Auswahl auf Sender, die regionale Programme ausstrahlen.

- 1 Drücken Sie **M.C.**, um die Regionalfunktion ein- oder auszuschalten.

**LOCAL** (Lokal-Suchlaufabstimmung)



## Bedienung des Geräts

Mit der Lokal-Suchlaufabstimmung wird nur nach Stationen mit ausreichender Signalstärke für einen guten Empfang gesucht.

- 1 Drücken Sie auf **M.C.**, um die gewünschte Einstellung zu wählen.

UKW: **OFF—LV1—LV2—LV3—LV4**

MW/LW: **OFF—LV1—LV2**

Bei Auswahl der höchsten Stufe werden nur die stärksten Sender empfangen, während bei Auswahl der niedrigeren Stufen schwächere Sender zugelassen werden.

### TA (Verkehrsdurchsagebereitschaft)

- 1 Drücken Sie **M.C.**, um die Verkehrsdurchsagebereitschaft ein- oder auszuschalten.

### AF (Alternativfrequenz-Suchlauf)

- 1 Drücken Sie **M.C.**, um den Alternativfrequenz-Suchlauf ein- oder auszuschalten.

### NEWS (Nachrichtenunterbrechung)

- 1 Drücken Sie **M.C.**, um die Nachrichtenfunktion ein- oder auszuschalten.

### SEEK (Einstellen der linken/rechten Tasten)

Sie können den linken und rechten Tasten des Gerät eine Funktion zuweisen.

Wählen Sie **MAN** (manuelle Abstimmung) zur manuellen Abstimmung oder **PCH** (vorprogrammierter Kanal) zum Umschalten zwischen den vorprogrammierten Kanälen.

- 1 Drücken Sie **M.C.**, um **MAN** oder **PCH** zu wählen.



## CD/CD-R/CD-RW-Discs und USB-Speichermedien

### Grundlegende Bedienvorgänge

Wiedergabe einer CD/CD-R/CD-RW-Disc

- 1 Legen Sie die Disc mit der Etikettenseite nach oben in den Ladeschacht.

Auswerfen einer CD/CD-R/CD-RW-Disc

- 1 Drücken Sie auf **▲**.

Wiedergabe von Musiktiteln eines USB-Speichermediums

- 1 Öffnen Sie die Abdeckung des USB-Anschlusses.  
2 Schließen Sie das USB-Speichermedium über ein USB-Kabel an.  
Die Wiedergabe erfolgt automatisch.

Wiedergabe der Musiktitel auf einem USB-Speichermedium abbrechen

- 1 Das USB-Speichermedium kann jederzeit vom Gerät getrennt werden.  
Das Gerät beendet die Wiedergabe.

Wählen eines Ordners

- 1 Drücken Sie **1/▲** oder **2/▼**.

Wahl eines Titels

- 1 Drücken Sie **◀** oder **▶**.

Schnellvorlauf bzw. -rücklauf

- 1 Drücken und halten Sie **◀** oder **▶** gedrückt.  
• Bei der Wiedergabe von Dateien im komprimierten Audio-Format wird beim schnellen Vor- und Rücklauf kein Ton ausgegeben.

Rückkehr zum Stammordner

- 1 Drücken und halten Sie **BAND/↵** gedrückt.

Umschalten zwischen dem komprimierten Audioformat und CD-DA

- 1 Drücken Sie **BAND/↵**.

Umschalten zwischen Wiedergabespeichergeräten  
Sie können zwischen Wiedergabespeichereinheiten eines USB-Speichermediums wechseln, welches über mehrere Massenspeicherklasse kompatible Einheiten verfügt.

- 1 Drücken Sie **BAND/↵**.  
• Sie können zwischen bis zu 32 verschiedenen Speichergeräten wechseln.

### Hinweis

Trennen Sie USB-Speichermedien bei Nichtverwendung von diesem Gerät ab.

## Bedienung mithilfe der MIXTRAX-Taste

MIXTRAX ein- oder ausschalten

Sie können diese Funktion verwenden, wenn **USB** als Programmquelle gewählt ist.

- Drücken Sie **3/MIX**, um MIXTRAX ein- oder auszuschalten.
- Für weitere Einzelheiten zu MIXTRAX siehe *Über MIXTRAX* auf Seite 25.
  - Für weitere Einzelheiten zu den MIXTRAX-Funktionen siehe *MIXTRAX-Menü* auf Seite 26.
  - Wenn MIXTRAX verwendet wird, ist die „Sound Retriever“-Funktion deaktiviert.

## Umschalten der Anzeige

Wählen der gewünschten Textinformationen

- Drücken Sie auf **DISP**, um zwischen den folgenden Optionen umzuschalten:

### CD-DA

- **ELAPSED TIME** (Titelnummer und Wiedergabezeit)
- **CLOCK** (Programmquellname und Uhr)
- **SPEANA** (Spektralanalysator)

### CD-TEXT

- **TRACK INFO** (Titelname/Titel-Künstler/Disc-Titel)
- **ELAPSED TIME** (Titelnummer und Wiedergabezeit)
- **CLOCK** (Programmquellname und Uhr)
- **SPEANA** (Spektralanalysator)

### MP3/WMA/WAV

- **TRACK INFO** (Titelname/Künstlername/Albumtitel)
- **FILE INFO** (Dateiname/Ordnername)
- **ELAPSED TIME** (Titelnummer und Wiedergabezeit)
- **CLOCK** (Programmquellname und Uhr)
- **SPEANA** (Spektralanalysator)

### Hinweise

- Die Textinformation **TRACK INFO** und **FILE INFO** ändert sich automatisch.
- Abhängig vom Mediadataityp bzw. der für das Schreiben der MP3-Dateien auf eine Disc verwendeten Version von iTunes werden die mit den Audiodateien gespeicherten Textinformationen ggf. nicht richtig angezeigt.
- Welche Textinformationen geändert werden können, hängt vom Medium ab.

## Auswählen und Wiedergeben von Dateien/Titeln der Namensliste

**1 Drücken Sie  $\mathcal{Q}$ , um in den Datei-/Titellistenmodus umzuschalten.**

**2 Verwenden Sie M.C., um den Namen der gewünschten Datei (bzw. des gewünschten Ordners) zu wählen.**

Auswählen einer Datei oder eines Ordners

- Drehen Sie **M.C.**

Wiedergabe

- Drücken Sie nach Auswahl einer Datei oder eines Titels auf **M.C.**

Anzeige einer Liste der Dateien (oder Ordner) im gewählten Ordner

- Drücken Sie nach Auswahl eines Ordners auf **M.C.**

Wiedergabe eines Musiktitels im gewählten Ordner

- Drücken und halten Sie **M.C.** nach Auswahl des Ordners gedrückt.

# Bedienung des Geräts

## Bedienvorgänge mit speziellen Tasten

Wählen eines Wiederholbereichs

- 1 Drücken Sie **6/↔**, um zwischen den folgenden Optionen umzuschalten:

### CD/CD-R/CD-RW-Discs

- **ALL** – Wiederholung aller Titel
- **ONE** – Wiederholung des momentanen Titels
- **FLD** – Wiederholung des momentanen Ordners

### USB-Speichermedium

- **ALL** – Wiederholung aller Dateien
- **ONE** – Wiederholung der momentanen Datei
- **FLD** – Wiederholung des momentanen Ordners

Abspielen von Titeln in zufälliger Reihenfolge

- 1 Drücken Sie **5/⌘**, um die zufallsgesteuerte Wiedergabe ein- oder auszuschalten.

Die Titel innerhalb des gewählten Wiederholbereichs werden in einer zufälligen Reihenfolge gespielt.

- Um Titel während der zufälligen Wiedergabe zu ändern, drücken Sie auf **▶**, um zum nächsten Titel zu wechseln. Durch Drücken von **◀** wird die Wiedergabe des aktuellen Titels von seinem Anfang neu gestartet.

Pausieren der Wiedergabe

- 1 Drücken Sie **4/PAUSE**, um die Wiedergabe anzuhalten oder fortzusetzen.

### S.RTRV (Sound Retriever)

Verbessert komprimierte Audiodaten und stellt ein reiches Klangbild wieder her.

- 1 Drücken Sie auf **M.C.**, um die gewünschte Einstellung zu wählen.
- 1—2—OFF** (Aus)
- 1** wirkt bei einem niedrigen und **2** bei einem hohen Kompressionsfaktor.

## iPod

### Grundlegende Bedienvorgänge

Wiedergabe von Musiktiteln eines iPods

- 1 Öffnen Sie die Abdeckung des USB-Anschlusses.
- 2 Verbinden Sie den iPod über das iPod-Dock-Connector-auf-USB-Kabel mit dem USB-Anschluss. Die Wiedergabe erfolgt automatisch.

Wahl eines Musiktitels (Kapitels)

- 1 Drücken Sie **◀** oder **▶**.

Auswählen eines Albums

- 1 Drücken Sie **1/△** oder **2/▽**.

Schnellvorlauf bzw. -rücklauf

- 1 Drücken und halten Sie **◀** oder **▶** gedrückt.

### Hinweise

- Der iPod kann nicht ein- bzw. ausgeschaltet werden, wenn der Steuermodus **CONTROL AUDIO** gewählt wurde.
- Trennen Sie die Kopfhörer vom iPod, bevor Sie ihn mit diesem Gerät verbinden.
- Wenn die Zündung des Wagens ausgeschaltet wird (Zündschalter in der Position OFF), schaltet sich der iPod nach etwa zwei Minuten aus.

## Funktionseinstellungen

**1 Drücken Sie auf M.C., um das Hauptmenü anzuzeigen.**

**2 Drehen Sie M.C., um die Menüoption zu wechseln, und drücken Sie auf FUNCTION, um die angezeigte Option zu wählen.**

Nach der Auswahl kann die unten stehende Funktion angepasst werden.

- **S.RTRV** steht nicht zur Verfügung, wenn MIXTRAX eingeschaltet ist.

## Bedienung mithilfe der MIXTRAX-Taste

MIXTRAX ein- oder ausschalten

- 1 Drücken Sie **3/MIX**, um MIXTRAX ein- oder ausschalten.
- Für weitere Einzelheiten zu MIXTRAX siehe *Über MIXTRAX* auf Seite 25.
- Für weitere Einzelheiten zu den MIXTRAX-Funktionen siehe *MIXTRAX-Menü* auf Seite 26.

## Umschalten der Anzeige

Wählen der gewünschten Textinformationen

- 1 Drücken Sie auf **DISP** um zwischen den folgenden Optionen umzuschalten:
  - CONTROL AUDIO/CONTROL iPod**
    - **TRACK INFO** (Titelname/Künstlername/Albumtitel)
    - **ELAPSED TIME** (Titelnummer und Wiedergabezeit)
    - **CLOCK** (Programmquellname und Uhr)
    - **SPEANA** (Spektralanalysator)
  - CONTROL APP**
    - **CONTROL APP (APP MODE)** wird eingeblendet
    - **CLOCK** (Programmquellname und Uhr)
    - **SPEANA** (Spektralanalysator)

### Hinweis

Die Textinformation **TRACK INFO** ändert sich automatisch.

## Suchen nach Musiktiteln

- 1 Drücken Sie **Q**, um zum Hauptmenü der Listensuche zu wechseln.
- 2 Verwenden Sie **M.C.**, um eine Kategorie bzw. einen Musiktitel auszuwählen.

Musiktitel- oder Kategoriennamen ändern

- 1 Drehen Sie **M.C.**  
 Spiellisten—Künstler—Alben—Musiktitel—Podcasts—Musik-Genres—Komponisten—Hörbücher

Wiedergabe

- 1 Drücken Sie nach Auswahl eines Musiktitels auf **M.C.**

Wiedergabe einer Musiktilliste der ausgewählten Kategorie

- 1 Drücken Sie nach Auswahl einer Kategorie auf **M.C.**

Wiedergabe eines Musiktitels der gewählten Kategorie

- 1 Drücken und halten Sie **M.C.** nach Auswahl der Kategorie gedrückt.

Alphabetische Listensuche

- 1 Sobald die Liste der gewählten Kategorie angezeigt wird, drücken Sie die Taste **Q**, um in den alphabetischen Suchmodus umzuschalten.
  - Durch zweimaliges Drehen von **M.C.** kann in den alphabetischen Suchmodus gewechselt werden.
- 2 Drehen Sie **M.C.**, um einen Buchstaben zu wählen.
- 3 Drücken Sie **M.C.**, um eine alphabetisch sortierte Liste anzuzeigen.
  - Zum Abbrechen des Suchvorgangs drücken Sie auf **↵/DIMMER**.

### Hinweise

- Sie können Spiellisten wiedergeben, die mit der PC-Anwendung (MusicSphere) erstellt wurden. Diese Anwendung wird auf unserer Website verfügbar sein.
- Die mithilfe dieser PC-Anwendung (MusicSphere) erstellten Spiellisten werden abgekürzt angezeigt.

## Bedienung des Geräts

### Bedienvorgänge mit speziellen Tasten

Wählen eines Wiederholbereichs

- 1 Drücken Sie **6/↔**, um zwischen den folgenden Optionen umzuschalten:
- **ONE** – Wiederholung des momentanen Musiktitels
  - **ALL** – Wiederholung aller Musiktitel in der gewählten Liste
  - Wenn als Steuermodus **CONTROL iPod/CONTROL APP** gewählt wurde, ist der Wiederholbereich der gleiche wie im angeschlossenen iPod.

Auswählen des zufälligen Wiederholbereichs (Shuffle)

- 1 Drücken Sie **5/⌘**, um zwischen den folgenden Optionen umzuschalten:
- **SNG** – Zufallsgesteuerte Wiedergabe der Musiktitel der gewählten Liste
  - **ALB** – Wiedergabe in der richtigen Reihenfolge der Musiktitel in einem nach dem Zufallsprinzip gewählten Album
  - **OFF** – Kein Abspielen in zufälliger Reihenfolge

Abspielen aller Musiktitel in zufälliger Reihenfolge (Shuffle All)

- 1 Drücken und halten Sie **5/⌘** gedrückt, um die Funktion „Shuffle All“ (zufällige Wiedergabe aller Titel) einzuschalten.
- Zum Ausschalten der Funktion „Shuffle All“ wählen Sie **OFF** im Shuffle-Modus. Für detaillierte Informationen hierzu siehe *Auswählen des zufälligen Wiederholbereichs (Shuffle)* auf Seite 13.

Pausieren der Wiedergabe

- 1 Drücken Sie **4/PAUSE**, um die Wiedergabe anzuhalten oder fortzusetzen.

### Wiedergabe von Musiktiteln mit Bezug zum momentan spielenden Titel

Es können Musiktitel der folgenden Listen abgespielt werden:

- Albumliste des momentan spielenden Künstlers
- Musiktitelliste des momentan spielenden Albums
- Albumliste des momentan spielenden Musik-Genres

1 Drücken und halten Sie **↻** gedrückt, um in den Modus der verknüpften Wiedergabe umzuschalten.

2 Drehen Sie **M.C.**, um den Modus zu wechseln, und drücken Sie ihn, um den angezeigten Modus zu wählen.

- **ARTIST** – Wiedergabe eines Albums des momentan spielenden Künstlers
- **ALBUM** – Wiedergabe eines Musiktitels eines Albums des momentan spielenden Künstlers
- **GENRE** – Wiedergabe eines Albums aus dem Genre des momentan spielenden Künstlers

Der ausgewählte Musiktitel bzw. das ausgewählte Album wird nach dem gerade spielenden Musiktitel wiedergegeben.

#### Hinweise

- Die Wiedergabe des ausgewählten Musiktitels/Albums wird ggf. abgebrochen, wenn Sie eine andere Funktion als die Verbindungssuche (wie z. B. Schnellvorlauf oder -rücklauf) wählen.
- Je nach dem für die Wiedergabe gewählten Musiktitel können das Ende des momentan spielenden Musiktitels und der Anfang des ausgewählten Musiktitels/Albums abgeschnitten werden.

### Bedienen der iPod-Funktionen dieses Geräts über den iPod

Die iPod-Funktionen dieses Geräts können über den angeschlossenen iPod bedient werden.

Wenn Sie in den APP-Modus wechseln, kann der Ton Ihrer iPod-Anwendungen über die Lautsprecher des Fahrzeugs ausgegeben werden.

**CONTROL iPod** ist nicht mit den folgenden iPod-Modellen kompatibel:

- iPod nano der 1. Generation
- iPod mit Videos

**CONTROL APP** ist mit den folgenden iPod-Modellen kompatibel:

## Bedienung des Geräts

- iPod touch der vierten Generation
- iPod touch der dritten Generation
- iPod touch der zweiten Generation
- iPod touch der ersten Generation
- iPhone 4S
- iPhone 4
- iPhone 3GS
- iPhone 3G
- iPhone

### ● Drücken Sie auf **BAND/⏮**, um in den Funktionssteuermodus zu wechseln.

- **CONTROL iPod** – Die iPod-Funktionen dieses Geräts können über den angeschlossenen iPod bedient werden.
- **CONTROL APP** – Die iPod-Funktionen dieses Geräts können über den angeschlossenen iPod bedient werden. Das Gerät wird den Ton Ihrer iPod-Anwendungen ausgehen.
- **CONTROL AUDIO** – Die iPod-Funktionen dieses Geräts können über das Gerät bedient werden.

### Hinweise

- Wenn Sie den Steuermodus auf **CONTROL iPod/CONTROL APP** umschalten, wird die Musiktitelwiedergabe unterbrochen. Verwenden Sie den iPod, um mit der Wiedergabe fortzufahren.
- Selbst wenn **CONTROL iPod/CONTROL APP** als Steuermodus gewählt wurde, können die folgenden Vorgänge direkt über dieses Gerät vorgenommen werden:
  - Pause
  - Schnellvorlauf/-rücklauf
  - Wahl eines Musiktitels (Kapitels)
- Die Lautstärke kann nur über das Hauptgerät angepasst werden.

## Funktionseinstellungen

### 1 Drücken Sie auf **M.C.**, um das Hauptmenü anzuzeigen.

### 2 Drehen Sie **M.C.**, um die Menüoption zu wechseln, und drücken Sie auf **FUNCTION**, um die angezeigte Option zu wählen.

### 3 Drehen Sie **M.C.**, um die gewünschte Funktion zu wählen.

Nach der Auswahl können die folgenden Funktionen angepasst werden.

- **AUDIO BOOK** steht nicht zur Verfügung, wenn im Steuermodus **CONTROL iPod/CONTROL APP** gewählt wurde. Für detaillierte Informationen hierzu siehe *Bedienen der iPod-Funktionen dieses Geräts über den iPod* auf Seite 13.

#### AUDIO BOOK (Hörbuch-Abspielgeschwindigkeit)

- 1 Drücken Sie auf **M.C.**, um den Einstellmodus aufzurufen.
- 2 Drehen Sie **M.C.**, um die von Ihnen bevorzugte Einstellung zu wählen.
  - **FASTER** – Schnellere Wiedergabe als normale Wiedergabegeschwindigkeit
  - **NORMAL** – Normale Wiedergabegeschwindigkeit
  - **SLOWER** – Langsamere Wiedergabe als normale Wiedergabegeschwindigkeit

#### S.RTRV (Sound Retriever)

Verbessert komprimierte Audiodaten und stellt ein reiches Klangbild wieder her.

- 1 Drücken Sie auf **M.C.**, um die gewünschte Einstellung zu wählen.
  - 1—2—OFF** (Aus)
  - 1** wirkt bei einem niedrigen und **2** bei einem hohen Kompressionsfaktor.



# Bedienung des Geräts

## Gebrauch der Wireless-Technologie Bluetooth

### Verwenden eines Bluetooth-Telefons

#### Wichtig









- Da dieses Gerät kontinuierlich auf Verbindungs-Standby geschaltet ist, um jederzeit per Bluetooth eine Verbindung zu Ihrem Mobiltelefon herstellen zu können, kann eine Verwendung des Geräts bei ausgeschaltetem Motor eine Entleerung der Fahrzeugbatterie zur Folge haben.
- Die Bedienung dieser Funktion fällt je nach Mobiltelefontyp unterschiedlich aus.
- Komplexere Bedienvorgänge, die Ihre gesamte Aufmerksamkeit beanspruchen, wie z. B. das Wählen einer Nummer auf dem Display, die Benutzung des Adressbuchs usw. dürfen nicht während des Fahrens ausgeführt werden. Parken Sie Ihr Fahrzeug an einem sicheren Ort, wenn Sie solche komplexen Bedienvorgänge vornehmen.
- Halten Sie Ihr Fahrzeug an einem sicheren Ort an und ziehen Sie die Handbremse fest, um diesen Vorgang auszuführen.

### Einrichten der Freisprechfunktion

Damit Sie auf die Freisprechfunktion zurückgreifen können, müssen Sie das Gerät für eine Verwendung mit einem Mobiltelefon einrichten.

- 1 Aufbau einer Verbindung  
Bedienen Sie das Menü zum Aufbau einer Bluetooth-Verbindung. Siehe *Bedienen des Verbindungsmenüs* auf Seite 16.
- 2 Funktionseinstellungen  
Bedienen Sie das Menü mit den Bluetooth-Telefonfunktionen. Siehe *Bedienung des Telefonmenüs* auf Seite 17.

## Grundlegende Bedienvorgänge

|  |   |
|--|---|
| Tätigen eines Anrufs                               | 1 Siehe <i>Bedienung des Telefonmenüs</i> auf Seite 17.   |
| Annehmen eines eingehenden Anrufs                  | 1 Wenn ein Anruf empfangen wird, drücken Sie auf  .  |
| Beenden eines Anrufs                               | 1 Drücken Sie auf  .   |
| Abweisen eines eingehenden Anrufs                  | 1 Drücken und halten Sie nach Empfang eines Anrufs  .  |
| Annehmen eines anklopfenden Anrufs                 | 1 Wenn ein Anruf empfangen wird, drücken Sie auf  .  |
| Umschalten zwischen gehaltenen Anrufen             | 1 Drücken Sie auf <b>M.C.</b>   |
| Abweisen eines anklopfenden Anrufs                 | 1 Halten Sie  gedrückt.  |
| Anpassen der Hörlautstärke des anderen Teilnehmers | 1 Drücken Sie  oder  während Sie telefonieren. <ul style="list-style-type: none"> <li>• Ist der Privatmodus eingeschaltet, steht diese Funktion nicht zur Verfügung.</li> </ul> |
| Ein- und Ausschalten des Privatmodus               | 1 Drücken Sie auf <b>BAND/</b>  , während Sie telefonieren.  |

### Hinweise

- Wenn auf dem Mobiltelefon der Privatmodus gewählt wurde, ist der Freisprechmodus ggf. nicht verfügbar.
- Im Display wird die geschätzte Anrufdauer angezeigt (diese weicht ggf. leicht von der tatsächlichen Anrufdauer ab).

## Speichern und Abrufen von Telefonnummern

**1 Wenn Sie eine Telefonnummer speichern möchten, drücken und halten Sie eine Stationstaste (1/∧ bis 6/↔) gedrückt, um Sie in der entsprechenden Stationstaste zu speichern.**

Die unten stehenden Funktionen können zur Speicherung von Telefonnummern im Speicher verwendet werden. Für detaillierte Informationen hierzu siehe *Bedienung des Telefonmenüs* auf Seite 17.

- **MISSED** (Liste mit Anrufen in Abwesenheit)
- **DIALLED** (Liste getätigter Anrufe)
- **RECEIVED** (Liste empfangener Anrufe)
- **PHONE BOOK** (Adressbuch)

**2 Drücken Sie eine der Stationstasten (1/∧ bis 6/↔), um die gewünschte Telefonnummer aufzurufen.**

**3 Drücken Sie M.C., um einen Anruf zu tätigen.**

## Umschalten der Anzeige

Wählen der gewünschten Textinformationen Sie können auswählen, welche Anzeige während eines Anrufs eingeblendet wird:

- 1 Drücken Sie auf **DISP** um zwischen den folgenden Optionen umzuschalten:
- Anrufzeit
  - Name des Gesprächsteilnehmers
  - Nummer des Gesprächsteilnehmers

## Verwendung der Sprachsteuerung

Diese Funktion kann mit einem mit Sprachsteuerung ausgestatteten iPod verwendet werden, der mittels Bluetooth mit auf **iPod** oder **BT AUDIO** gestellten Quelle verbunden ist.

● **Drücken und halten Sie M.C., um in den Spracherkennungsmodus zu wechseln.**

Die für dieses Gerät verfügbaren Befehle sind unten stehend aufgelistet.

- Musiktitelwiedergabe
- Tätigen eines Anrufs

## Hinweis

Entnehmen Sie Details zur Spracherkennungsfunktion der Ihrem verwendeten iPod beiliegenden Anleitung.

## Bedienen des Verbindungsmenüs

### Wichtig

- Halten Sie Ihr Fahrzeug an einem sicheren Ort an und ziehen Sie die Handbremse fest, um diesen Vorgang auszuführen.
- Verbundene Geräte funktionieren unter Umständen nicht ordnungsgemäß, wenn jeweils mehr als ein Bluetooth-Gerät verbunden ist (z. B. bei gleichzeitiger Verbindung eines Telefons und eines separaten Audio-Players).

**1 Drücken und halten Sie  gedrückt, um das Verbindungsmenü anzuzeigen.**

- Dieser Bedienschritt kann nicht während eines Anrufs durchgeführt werden.

**2 Drehen Sie M.C., um die gewünschte Funktion zu wählen.**

Nach der Auswahl können die folgenden Funktionen angepasst werden.

### DEVICELIST (Koppeln und Entkoppeln eines Gerätes aus der Geräteliste)

- Ist kein Gerät in der Geräteliste ausgewählt, steht diese Funktion nicht zur Verfügung.

1 Drücken Sie auf **M.C.**, um den Einstellmodus aufzurufen.

2 Drehen Sie **M.C.**, um den Gerätenamen zu wählen, zu dem eine Verbindung hergestellt bzw. dessen Verbindung getrennt werden soll.

- Drücken und halten Sie **M.C.** gedrückt, um die Bluetooth-Geräteadresse und den Gerätenamen zu wechseln.

3 Drücken Sie zum Koppeln/Entkoppeln des ausgewählten Geräts **M.C.**

Ist die Verbindung hergestellt, wird \* und der Gerätenamen angezeigt.

### DEL DEVICE (Löschen eines Gerätes aus der Geräteliste)



## Bedienung des Geräts

- Ist kein Gerät in der Geräteliste ausgewählt, steht diese Funktion nicht zur Verfügung.
- 1 Drücken Sie auf **M.C.**, um den Einstellmodus aufzurufen.
  - 2 Drehen Sie **M.C.**, um den Gerätenamen zu wählen, den Sie löschen möchten.
    - Drücken und halten Sie **M.C.** gedrückt, um die Bluetooth-Geräteadresse und den Gerätenamen zu wechseln.
  - 3 Drücken Sie **M.C.**, um **DELETE YES** anzuzeigen.
  - 4 Drücken Sie **M.C.**, um die Geräteinformation in der Geräteliste zu löschen.
- Schalten Sie den Motor während dieses Vorgangs nicht aus.

### ADD DEVICE (Koppeln eines neuen Geräts)

- 1 Drücken Sie **M.C.**, um den Suchvorgang zu starten.
  - Zum Abbrechen der Suche drücken Sie **M.C.**
  - Sollte das Gerät keine verfügbaren Mobiltelefone identifizieren, dann erscheint die Angabe **NOT FOUND** im Display.
- 2 Drehen Sie **M.C.**, um ein Gerät aus der Geräteliste auszuwählen.
  - Wird das gewünschte Gerät nicht angezeigt, wählen Sie **RE-SEARCH**.
  - Drücken und halten Sie **M.C.** gedrückt, um die Bluetooth-Geräteadresse und den Gerätenamen zu wechseln.
- 3 Drücken Sie zum Koppeln des ausgewählten Geräts **M.C.**
  - Um den Verbindungsaufbau abzuschließen, prüfen Sie den Gerätenamen (**Pioneer BT Unit**) und geben Sie die PIN in Ihr Gerät ein.
  - Standardmäßig wird **0000** als PIN-Code verwendet. Sie können den Code ändern.
  - Auf dem Display dieses Gerätes wird eine 6-stellige Zahl angezeigt. Sobald die Verbindung hergestellt ist, erlischt die Anzeige dieser Nummer.
  - Wenn Sie die Verbindung mithilfe dieses Geräts nicht herstellen können, verwenden Sie dafür das andere Gerät.
  - Wurden bereits drei Geräte gekoppelt, wird **DEVICEFULL** angezeigt und es kann keine weitere Kopplung vorgenommen werden. Löschen Sie in diesem Fall zuerst ein gekoppeltes Gerät.

### A. CONN (automatischer Verbindungsaufbau zu einem Bluetooth-Gerät)

- 1 Drücken Sie **M.C.**, um den automatischen Verbindungsaufbau ein- oder auszuschalten.

### VISIBLE (Einstellen der Gerätesichtbarkeit)

Um die Verfügbarkeit dieser Einheit von anderen Geräten aus zu überprüfen, kann die Bluetooth-Sichtbarkeit dieses Geräts eingeschaltet werden.

- 1 Drücken Sie **M.C.**, um die Sichtbarkeit dieses Geräts ein- oder auszuschalten.

### PIN CODE (PIN-Code-Eingabe)

Wenn Sie Ihr Gerät über die Bluetooth-Wireless-Technologie mit diesem Gerät verbinden möchten, müssen Sie einen PIN-Code in Ihr Gerät eingeben, um die Verbindung zu überprüfen. Als Standardcode wird **0000** verwendet. Sie können dies jedoch mithilfe dieser Funktion ändern.

- 1 Drücken Sie auf **M.C.**, um den Einstellmodus aufzurufen.
- 2 Drehen Sie **M.C.**, um eine Nummer zu wählen.
- 3 Drücken Sie **M.C.**, um den Cursor auf die nächste Position zu setzen.
- 4 Halten Sie **M.C.** nach der Eingabe des PIN-Codes gedrückt.
  - Wenn Sie nach der Eingabe auf **M.C.** drücken, kehren Sie zum Bildschirm der PIN-Code-Eingabe zurück, in dem Sie den PIN-Code ändern können.

### DEV. INFO (Anzeige der Bluetooth-Geräteadresse)

- 1 Drücken Sie auf **M.C.**, um den Einstellmodus aufzurufen.
- 2 Drehen Sie **M.C.**, um die Geräteinformationen anzuzeigen.  
Gerätename—Bluetooth-Geräteadresse

## Bedienung des Telefonmenüs

### Wichtig

Halten Sie Ihr Fahrzeug an einem sicheren Ort an und ziehen Sie die Handbremse fest, um diesen Vorgang auszuführen.

### 1 Drücken Sie auf , um das Telefonmenü anzuzeigen.

- Ist **PW SAVE** eingeschaltet, kann das Telefonmenü nicht angezeigt werden. Für Details zu den Einstellungen siehe **PW SAVE (Energiesparmodus)** auf Seite 23.

## Bedienung des Geräts

### 2 Drehen Sie M.C., um die gewünschte Funktion zu wählen.

Nach der Auswahl können die folgenden Funktionen angepasst werden.

**MISSED** (Liste mit Anrufen in Abwesenheit)  
**DIALLED** (Liste getätigter Anrufe)  
**RECEIVED** (Liste empfangener Anrufe)

- 1 Drücken Sie **M.C.**, um die Rufnummernliste anzuzeigen.
- 2 Drehen Sie **M.C.**, um einen Namen oder eine Telefonnummer zu wählen.
- 3 Drücken Sie **M.C.**, um einen Anruf zu tätigen.

#### PHONE BOOK (Adressbuch)

- Das Adressbuch Ihres Mobiltelefons wird automatisch übertragen, sobald das Mobiltelefon mit diesem Gerät verbunden wird.
- Je nach Mobiltelefon, wird das Adressbuch möglicherweise nicht automatisch übertragen. In diesem Fall müssen Sie das Adressbuch mit Hilfe Ihres Mobiltelefons manuell übertragen. Die Sichtbarkeit dieses Gerätes sollte eingeschaltet sein. Siehe **VISIBLE** (*Einstellen der Gerätesichtbarkeit*) auf Seite 17.

- 1 Drücken Sie **M.C.**, um **SEARCH** (alphabetische Liste) anzuzeigen.
- 2 Drehen Sie **M.C.**, um den ersten Buchstaben des Namens zu wählen, nach dem Sie suchen.
  - Halten Sie **M.C.** gedrückt, um den gewünschten Zeichentyp zu wählen.  
**TOP** (Alphabet)–**AAA** (Griechisches Alphabet)–**BCE** (Kyrillisches Alphabet)
- 3 Drücken Sie **M.C.**, um die Liste der registrierten Namen anzuzeigen.
- 4 Drehen Sie **M.C.**, um den gesuchten Namen zu wählen.
- 5 Drücken Sie **M.C.**, um die Rufnummernliste anzuzeigen.
- 6 Drehen Sie **M.C.**, um die Rufnummer zu wählen, die Sie anrufen möchten.
- 7 Drücken Sie **M.C.**, um einen Anruf zu tätigen.

#### PRESET 1-6 (Vorprogrammierte Telefonnummern)

- 1 Drücken Sie auf **M.C.**, um den Einstellmodus aufzurufen.
- 2 Drehen Sie **M.C.**, um die gewünschte vorprogrammierte Nummer zu wählen.
- 3 Drücken Sie **M.C.**, um einen Anruf zu tätigen.
  - Sie können auch die Stationstasten **1/∧** bis **6/↩** verwenden, um die gewünschte gespeicherte Telefonnummer aufzurufen.  
Für detaillierte Informationen zum Speichern von Telefonnummern siehe *Speichern und Abrufen von Telefonnummern* auf Seite 16.

#### PHONE FUNC (Telefonfunktion)

Über dieses Menü können Sie **A. ANSR**, **R.TONE** und **PB INVT** einstellen. Für detaillierte Informationen hierzu siehe *Funktionen und Bedienungsvorgänge* auf Seite 18.

## Funktionen und Bedienungsvorgänge

### 1 Bringen Sie PHONE FUNC zur Anzeige.

Siehe **PHONE FUNC** (*Telefonfunktion*) auf Seite 18.

### 2 Drücken Sie M.C., um das Funktionsmenü anzuzeigen.

### 3 Drehen Sie M.C., um die gewünschte Funktion zu wählen.

Nach der Auswahl können die folgenden Funktionen angepasst werden.

#### A. ANSR (Automatische Rufannahme)

- 1 Drücken Sie **M.C.**, um die automatische Rufannahme ein- oder auszuschalten.

#### R.TONE (Auswahl des Klingeltons)

- 1 Drücken Sie **M.C.**, um den Klingelton ein- oder auszuschalten.

#### PB INVT (Adressbucheinträge sortieren)

- 1 Drücken Sie auf **M.C.**, um die Namensreihenfolge im Telefonbuch umzukehren.

# Bedienung des Geräts

## Bluetooth-Audio

### Wichtig



- Je nach dem mit diesem Gerät verbundenen Bluetooth-Audio-Player sind die verfügbaren Bedienvorgänge auf eine der folgenden zwei Ebenen beschränkt:
  - Profil A2DP (Advanced Audio Distribution Profile): Sie können mit Ihrem Audio-Player nur Musiktitel wiedergeben. Sie können keine A2DP-Verbindung verwenden, wenn **iPod** als Programmquelle gewählt ist.
  - Profil AVRCP (Audio/Video Remote Control Profile): Sie können die Wiedergabe starten, sie anhalten, Titel auswählen usw.
- Da sehr viele verschiedene Bluetooth-Audio-Player auf dem Markt erhältlich sind, können die verfügbaren Optionen erheblich variieren. Halten Sie sich bei der Bedienung des Players über dieses Gerät deshalb zusätzlich zu dieser Bedienungsanleitung bitte auch an die Bedienungsanleitung Ihres Bluetooth-Audio-Players.
- Da das Signal Ihres Mobiltelefons Störgeräusche verursachen kann, verwenden Sie es nicht, wenn Sie Musiktitel mit Ihrem Bluetooth-Audio-Player abspielen.
- Wenn Sie über das per Bluetooth mit diesem Gerät verbundene Mobiltelefon ein Gespräch führen, wird der Ton des verbundenen Bluetooth-Audio-Players stummgeschaltet.
- Ist der Bluetooth-Audio-Player eingeschaltet, können Sie sich nicht automatisch mit einem Bluetooth-Mobiltelefon in Verbindung setzen.
- Auch wenn Sie während der Wiedergabe eines Musiktitels auf Ihrem Bluetooth-Audio-Player zu einer anderen Programmquelle umschalten, wird die Titelwiedergabe fortgesetzt.
- Je nach dem Typ des Bluetooth-Audio-Players, den Sie an das Gerät angeschlossen haben, lassen sich einige Funktionen möglicherweise nicht bedienen oder anzeigen.

## Vorbereiten der Verwendung eines Bluetooth-Audio-Players

Damit Sie die Bluetooth-Audio-Funktion heranziehen können, müssen Sie das Gerät zunächst für eine Verwendung mit Ihrem Bluetooth-Audio-Player einrichten. Dazu gehört der Aufbau einer Bluetooth-Verbindung zwischen diesem Gerät und Ihrem Bluetooth-Audio-Player sowie die Koppelung des Players mit diesem Gerät.

- |  |
|--|
| <p> Aufbauen einer Verbindung<br/>Bedienen Sie das Menü zum Aufbau einer Bluetooth-Verbindung. Siehe <i>Bedienen des Verbindungsmenüs</i> auf Seite 16.</p> |
|--|

## Grundlegende Bedienvorgänge

- |  |
|--|
| <p>Schnellvorlauf bzw. -rücklauf<br/> Drücken und halten Sie ◀ oder ▶ gedrückt.</p> |
| <p>Wahl eines Titels<br/> Drücken Sie ◀ oder ▶.</p>                                 |
| <p>Starten der Wiedergabe<br/> Drücken Sie <b>BAND/⌂</b>.</p>                       |

## Umschalten der Anzeige

- |   |
|---|
| <p>Wählen der gewünschten Textinformationen<br/> Drücken Sie auf <b>DISP</b> um zwischen den folgenden Optionen umzuschalten:</p> <ul style="list-style-type: none"> <li>• <b>DEVICE INFO</b> (Gerätename)</li> <li>• <b>TRACK INFO</b> (Titelname/Künstlername/Albumtitel)</li> <li>• <b>ELAPSED TIME</b> (Titelnummer und Wiedergabezeit)</li> <li>• <b>CLOCK</b> (Programmquellename und Uhr)</li> <li>• <b>SPEANA</b> (Spektralanalysator)</li> </ul> |
|---|

### Hinweise

- Die Textinformation **TRACK INFO** ändert sich automatisch.
- Je nach Gerät können die Textinformationen geändert werden.

## Bedienvorgänge mit speziellen Tasten

Wählen eines Wiederholbereichs

- 1 Drücken Sie auf **6**/, um einen Wiederholbereich, von eins bis alle, zu wählen.
- Diese Funktion steht je nach Typ des angeschlossenen Bluetooth-Audioplayers nicht zur Verfügung.
  - Der Wiederholbereich variiert je nach verwendetem Bluetooth-Audioplayer.

Abspielen von Titeln in zufälliger Reihenfolge

- 1 Drücken Sie **5**/, um die zufallsgesteuerte Wiedergabe ein- oder auszuschalten.
- Der zufällige Wiederholbereich variiert je nach verwendetem Bluetooth-Audioplayer.

Pausieren der Wiedergabe

- 1 Drücken Sie **4/PAUSE**, um die Wiedergabe anzuhalten oder fortzusetzen.

## Funktionseinstellungen

**1 Drücken Sie auf M.C., um das Hauptmenü anzuzeigen.**

**2 Drehen Sie M.C., um die Menüoption zu wechseln, und drücken Sie auf FUNCTION, um die angezeigte Option zu wählen.**

**3 Drehen Sie M.C., um die gewünschte Funktion zu wählen.**

Nach der Auswahl können die folgenden Funktionen angepasst werden.

### PLAY (Wiedergabe)

- 1 Drücken Sie **M.C.**, um die Wiedergabe zu starten.

### STOP (Stopp)

- 1 Drücken Sie **M.C.**, um die Wiedergabe zu beenden.

### S.RTRV (Sound Retriever)

Verbessert komprimierte Audiodaten und stellt ein reiches Klangbild wieder her.

- 1 Drücken Sie auf **M.C.**, um die gewünschte Einstellung zu wählen.

**1—2—OFF** (Aus)

**1** wirkt bei einem niedrigen und **2** bei einem hohen Kompressionsfaktor.

## Audio-Einstellungen

**1 Drücken Sie auf M.C., um das Hauptmenü anzuzeigen.**

**2 Drehen Sie M.C., um die Menüoption zu wechseln, und drücken Sie auf AUDIO, um die angezeigte Option zu wählen.**

**3 Drehen Sie M.C., um die gewünschte Audio-Funktion zu wählen.**

Nach der Auswahl können die folgenden Audiofunktionen angepasst werden.

- **FADER** steht nicht zur Verfügung, wenn in **SP-P/O MODE** die Option **SUB.W/SUB.W** gewählt wurde. Für detaillierte Informationen hierzu siehe **SP-P/O MODE** (*Heckausgang- und Preout-Einstellungen*) auf Seite 27.
- **SUB.W. SUB.W CTRL** und **HPF SETTING** stehen nicht zur Verfügung, wenn in **SP-P/O MODE** die Option **REAR/REAR** gewählt wurde. Für detaillierte Informationen hierzu siehe **SP-P/O MODE** (*Heckausgang- und Preout-Einstellungen*) auf Seite 27.
- **SUB.W CTRL** und **HPF SETTING** stehen nicht zur Verfügung, wenn in **OFF** die Option **SUB.W** gewählt wurde. Für detaillierte Informationen hierzu siehe **SUB.W** (*Subwoofer Ein/Aus*) auf Seite 21.

### FADER (Überblendeinstellung)

- 1 Drücken Sie auf **M.C.**, um den Einstellmodus aufzurufen.
- 2 Drehen Sie **M.C.**, um die Front-/Heck-Lautsprecherbalance einzustellen.

### BALANCE (Balance-Einstellung)

- 1 Drücken Sie auf **M.C.**, um den Einstellmodus aufzurufen.
- 2 Drehen Sie **M.C.**, um die Links-/Rechts-Lautsprecherbalance einzustellen.

### EQ SETTING (Equalizer-Abufr)



## Bedienung des Geräts

- 1 Drücken Sie auf **M.C.**, um den Einstellmodus aufzurufen.
- 2 Drehen Sie **M.C.**, um einen Equalizer zu wählen.  
**POWERFUL—NATURAL—VOCAL—CUSTOM1—CUSTOM2—FLAT—SUPER BASS**  
Das Equalizer-Band und der Equalizer-Pegel können individuell angepasst werden, wenn **CUSTOM1** oder **CUSTOM2** gewählt ist.  
Schließen Sie bei Wahl von **CUSTOM1** oder **CUSTOM2** den unten genannten Vorgang ab. Kehren Sie bei Wahl einer anderen Option durch Drücken auf **M.C.** zur vorherigen Anzeige zurück.
  - **CUSTOM1** kann für jede Quelle separat eingestellt werden. **USB** und **iPod** sind hingegen automatisch auf die gleiche Einstellung gesetzt.
  - Bei **CUSTOM2** handelt es sich um eine gemeinsam verwendete Einstellung für alle Quellen.
- 3 Drücken Sie auf **M.C.**, um den Einstellmodus aufzurufen.
- 4 Drücken Sie **M.C.**, um zwischen den folgenden Optionen umzuschalten:  
Equalizerband—Equalizer-Pegel
- 5 Drehen Sie **M.C.**, um die gewünschte Einstellung zu wählen.  
Equalizer-Band: **80HZ—250HZ—800HZ—2.5KHZ—8KHZ**  
Equalizer-Pegel: **+6 bis -6**

### LOUDNESS (Loudness)

Die Loudness-Funktion kompensiert die verminderte Wahrnehmung von niedrigen und hohen Frequenzen bei geringer Lautstärke.

- 1 Drücken Sie auf **M.C.**, um die gewünschte Einstellung zu wählen.  
**OFF** (Aus)—**LOW** (Niedrig)—**MID** (Mittel)—**HI** (Hoch)

### SUB.W (Subwoofer Ein/Aus)

Dieses Gerät ist mit einem Subwoofer-Ausgang ausgestattet, der ein- und ausgeschaltet werden kann.

- 1 Drücken Sie auf **M.C.**, um die gewünschte Einstellung zu wählen.  
**NOR** (Normalphase)—**REV** (Gegenphase)—**OFF** (Subwoofer Aus)

### SUB.W CTRL (Subwoofer-Einstellungen)

Vom Subwoofer werden nur solche Frequenzen ausgegeben, die unter dem gewählten Bereich liegen.

- 1 Drücken Sie auf **M.C.**, um den Einstellmodus aufzurufen.
- 2 Drücken Sie **M.C.**, um zwischen den folgenden Optionen umzuschalten:  
Trennfrequenz—Ausgabepegel—Pegel der Steilheit  
Einstellbare Werte blinken.
- 3 Drehen Sie **M.C.**, um die gewünschte Einstellung zu wählen.  
Trennfrequenz: **50HZ—63HZ—80HZ—100HZ—125HZ—160HZ—200HZ**  
Ausgangspegel: **-24 bis +6**  
Pegel der Steilheit: **-6—-12**

### BASS BOOST (Bassverstärkung)

- 1 Drücken Sie auf **M.C.**, um den Einstellmodus aufzurufen.
- 2 Drehen Sie **M.C.**, um den gewünschten Pegel zu wählen.  
Während der Erhöhung bzw. Verminderung des Pegels wird **0 bis +6** angezeigt.

### HPF SETTING (Hochpassfilter-Anpassung)

Wenn die im Ausgabe-Frequenzbereich des Subwoofers enthaltenen Basstöne nicht über den Front- oder Hecklautsprecher ausgegeben werden sollen, schalten Sie den Hochpassfilter (HPF) ein. Über den Front- oder Heckausgang werden dann nur Frequenzen ausgegeben, die über dem gewählten Bereich liegen.

- 1 Drücken Sie auf **M.C.**, um den Einstellmodus aufzurufen.
- 2 Drücken Sie **M.C.**, um zwischen den folgenden Optionen umzuschalten:  
Trennfrequenz—Pegel der Steilheit
- 3 Drehen Sie **M.C.**, um die gewünschte Einstellung zu wählen.  
Trennfrequenz: **OFF—50HZ—63HZ—80HZ—100HZ—125HZ—160HZ—200HZ**  
Pegel der Steilheit: **-6—-12**

**SLA** (Programmquellen-Pegeleinstellung)

Mit der Programmquellen-Pegeleinstellung (**SLA**) kann der Lautstärkepegel jeder Programmquelle eingestellt werden, um plötzliche Lautstärkeänderungen beim Umschalten von Programmquellen zu vermeiden.

- Die Einstellungen basieren auf der UKW-Lautstärke, die unverändert bleibt.
- Der MW/LW-Lautstärkepegel kann ebenfalls mit dieser Funktion eingestellt werden.
- Bei der Wahl von UKW als Programmquelle kann nicht auf **SLA** geschaltet werden.
- **USB** und **iPod** sind automatisch auf die gleiche Einstellung gesetzt.

- 1 Drücken Sie auf **M.C.**, um den Einstellmodus aufzurufen.
- 2 Drehen Sie **M.C.**, um die Lautstärke für die Programmquelle einzustellen.  
Einstellbereich: **+4** bis **-4**



## Systemmenü

### Wichtig

Die Funktion **PW SAVE** (Energiesparmodus) wird deaktiviert, wenn die Fahrzeugbatterie abgeklemmt wird und muss neu aktiviert werden, sobald die Batterie wieder angeschlossen wird. Wenn **PW SAVE** (Energiesparmodus) deaktiviert ist, kann das Gerät je nach Anschlussart Batterieleistung in Anspruch nehmen, sollte die Zündung des Fahrzeugs über keine ACC-Position (Zubehörposition) verfügen.

- 1 Drücken Sie auf **M.C.**, um das Hauptmenü anzuzeigen.
- 2 Drehen Sie **M.C.**, um die Menüoption zu wechseln, und drücken Sie auf **SYSTEM**, um die angezeigte Option zu wählen.
- 3 Drehen Sie **M.C.**, um die Systemmenüfunktion zu wählen.

Nach der Auswahl können die folgenden Systemmenüfunktionen angepasst werden.

**LANGUAGE** (Spracheinstellung)

Das Gerät kann Textinformationen komprimierter Audiodateien auch dann anzeigen, wenn sie entweder in einem lateinischen oder kyrillischen Alphabet aufgezeichnet wurden.

- Falls die für die Aufzeichnung verwendete Sprache und die gewählte Spracheinstellung nicht übereinstimmen, werden die Textinformationen ggf. nicht richtig angezeigt.
- Bestimmte Zeichen werden ggf. nicht ordnungsgemäß angezeigt.

- 1 Drehen Sie **M.C.**, um die gewünschte Einstellung zu wählen.  
**ENG** (Englisch)—**PYC** (Russisch)

**CLOCK SET** (Einstellen der Uhrzeit)

- 1 Drücken Sie auf **M.C.**, um den Einstellmodus aufzurufen.
- 2 Drücken Sie **M.C.**, um den Teil der Zeitanzeige zu wählen, der eingestellt werden soll.  
Stunden—Minuten
- 3 Drehen Sie **M.C.**, um die Uhrzeit einzustellen.

**12H/24H** (Uhrzeitformat)

- 1 Drücken Sie auf **M.C.**, um die gewünschte Einstellung zu wählen.  
**12H** (12-Stunden-Uhr)—**24H** (24-Stunden-Uhr)

**INFO DISPLAY** (Unterinformationsbereich)

Zwischen der Art der Textinformation, die im Unterinformationsbereich angezeigt wird, kann gewechselt werden.

- 1 Drücken Sie auf **M.C.**, um den Einstellmodus aufzurufen.
- 2 Drehen Sie **M.C.**, um die gewünschte Einstellung zu wählen.

**SPEANA—LEVEL METER—SOURCE—CLOCK—OFF**

- Wenn als Quelle **TUNER** ausgewählt ist, wird bei den Optionen **SPEANA** und **LEVEL METER** ein Signalbalken eingeblendet.

**AUTO PI** (Automatische PI-Suche)

Das Gerät kann selbst bei einem Stationsabruf automatisch nach einer anderen Station mit derselben Programmierung suchen.

- 1 Drücken Sie **M.C.**, um den Auto-PI-Suchlauf ein- oder auszuschalten.

**AUX** (Zusatzeingang)

## Bedienung des Geräts

Aktivieren Sie diese Einstellung, wenn ein zusätzliches, mit diesem Gerät verbundenes Gerät verwendet wird.

- 1 Drücken Sie **M.C.**, um **AUX** ein- oder auszuschalten.

### BT AUDIO (Bluetooth-Audio-Aktivierung)

Sie müssen die Programmquelle **BT AUDIO** aktivieren, um einen Bluetooth-Audio-Player verwenden zu können.

- 1 Drücken Sie **M.C.**, um die Programmquelle **BT AUDIO** ein- oder auszuschalten.

### PW SAVE (Energiesparmodus)

Wenn Sie diese Funktion einschalten, reduzieren Sie den Verbrauch von Batterieleistung.

- Bei aktiviertem Energiesparmodus kann nur die Programmquelle eingeschaltet werden.

- 1 Drücken Sie **M.C.**, um den Energiesparmodus ein- oder auszuschalten.

### BT MEM CLEAR (Löschen der im Gerät gespeicherten Bluetooth-Gerätedaten)

Die in diesem Gerät gespeicherten Bluetooth-Gerätedaten können gelöscht werden. Zum Schutz Ihrer persönlichen Daten bei der Weitergabe dieses Geräts an Dritte wird empfohlen, diese Informationen zu löschen. In diesem Fall werden die folgenden Datentypen auf diesem Gerät gelöscht:

- Geräteliste
- PIN-Code
- Anrufliste
- Adressbuch
- Vorprogrammierte Telefonnummern

- 1 Drücken Sie **M.C.**, um die Bestätigung des Vorgangs anzuzeigen.  
Die Angabe **YES** wird eingeblendet. Der Löschvorgang für den Speicher ist auf Standby geschaltet. Wenn Sie die in diesem Gerät gespeicherten Bluetooth-Gerätedaten nicht löschen möchten, drehen Sie **M.C.** auf **CANCEL** und drücken Sie die Taste erneut zum Auswählen.
- 2 Drücken Sie **M.C.**, um den Speicher zu löschen. **CLEARED** wird angezeigt und die Bluetooth-Gerätedaten werden gelöscht.
  - Schalten Sie den Motor während dieses Vorgangs nicht aus.

### BT VERSION (Anzeige der Bluetooth-Version)

Sie können die Systemversionen dieses Geräts und des Bluetooth-Moduls anzeigen.

- 1 Drücken Sie **M.C.**, um die Informationen anzuzeigen.



## Wählen der Tastenfarben

Sie können gewünschte Farben für die Tasten dieses Geräts auswählen.

**1 Drücken Sie auf M.C., um das Hauptmenü anzuzeigen.**

**2 Drehen Sie M.C., um die Option ILLUMI zur Anzeige zu bringen, und drücken Sie dann darauf, um Ihre Auswahl zu bestätigen.**

**3 Drehen Sie M.C., um die Option KEY COLOUR zur Anzeige zu bringen, und drücken Sie dann darauf, um Ihre Auswahl zu bestätigen.**

**4 Drehen Sie M.C., um die Beleuchtungsfarbe zu wählen.**

Sie können eine beliebige Option aus der folgenden Liste wählen:

- Voreingestellte Farben (von **WHITE** bis **ROSE**)
- **SCAN** (Durchlaufen aller Farben)
- Farbspektrum (**WARM**, **AMBIENT**, **CALM**)
- **CUSTOM** (benutzerdefinierte Beleuchtungsfarbe)

### Hinweise

- Bei der Auswahl von **SCAN** läuft das System automatisch durch die voreingestellten Beleuchtungsfarben.
- Bei der Auswahl von **WARM** durchläuft das System automatisch alle warmen Farben.
- Bei der Auswahl von **AMBIENT** durchläuft das System automatisch alle abgeblendeten Farben.
- Bei der Auswahl von **CALM** durchläuft das System automatisch alle ruhigen Farben.
- Bei Auswahl von **CUSTOM** wird die gespeicherte benutzerdefinierte Farbe verwendet. 

## Wählen der Anzeigefarben

Sie können für das Display dieses Geräts eine gewünschte Farbe auswählen.

- 1 Drücken Sie auf **M.C.**, um das Hauptmenü anzuzeigen.
- 2 Drehen Sie **M.C.**, um die Option **ILLUMI** zur Anzeige zu bringen, und drücken Sie dann darauf, um Ihre Auswahl zu bestätigen.
- 3 Drehen Sie **M.C.**, um die Option **DISP COLOUR** zur Anzeige zu bringen, und drücken Sie dann darauf, um Ihre Auswahl zu bestätigen.
- 4 Drehen Sie **M.C.**, um die Beleuchtungsfarbe zu wählen.

Sie können eine beliebige Option aus der folgenden Liste wählen:

- Voreingestellte Farben (von **WHITE** bis **ROSE**)
- **SCAN** (Durchlaufen aller Farben)
- Farbspektrum (**WARM, AMBIENT, CALM**)
- **CUSTOM** (benutzerdefinierte Beleuchtungsfarbe)

### Hinweis

Für Details zu den Farben der Liste siehe *Wählen der Tastenfarben* auf Seite 23. 

## Wählen der Tasten- und Anzeigefarbe

Sie können für die Tasten und das Display dieses Geräts gewünschte Farben auswählen.

- 1 Drücken Sie auf **M.C.**, um das Hauptmenü anzuzeigen.
- 2 Drehen Sie **M.C.**, um die Option **ILLUMI** zur Anzeige zu bringen, und drücken Sie dann darauf, um Ihre Auswahl zu bestätigen.

- 3 Drehen Sie **M.C.**, um die Option **BOTH COLOUR** zur Anzeige zu bringen, und drücken Sie dann darauf, um Ihre Auswahl zu bestätigen.

- 4 Drehen Sie **M.C.**, um die Beleuchtungsfarbe zu wählen.

Sie können eine beliebige Option aus der folgenden Liste wählen:

- Voreingestellte Farben (von **WHITE** bis **ROSE**)
- **SCAN** (Durchlaufen aller Farben)

### Hinweise

- Sobald Sie hier eine Farbe auswählen, wird diese automatisch für die Tasten und das Display dieses Geräts übernommen.
- Für Details zu den Farben der Liste siehe *Wählen der Tastenfarben* auf Seite 23. 

## Wählen der Tastenfarben beim Eingehen eines Anrufs

Sie können die gewünschten Tastenfarben festlegen, die beim Eingehen eines Anrufs angezeigt werden.

- 1 Drücken Sie auf **M.C.**, um das Hauptmenü anzuzeigen.
- 2 Drehen Sie **M.C.**, um die Option **ILLUMI** zur Anzeige zu bringen, und drücken Sie dann darauf, um Ihre Auswahl zu bestätigen.
- 3 Drehen Sie **M.C.**, um die Option **PHONE COLOUR** zur Anzeige zu bringen, und drücken Sie dann darauf, um Ihre Auswahl zu bestätigen.
- 4 Drehen Sie **M.C.**, um die Beleuchtungsfarbe zu wählen.

Sie können eine beliebige Option aus der folgenden Liste wählen:

- **FLASHING** – Die unter **KEY COLOUR** gewählte Farbe blinkt.





## Bedienung des Geräts

- **FLASH MODE1** bis **FLASH MODE6** – Das System läuft automatisch durch alle verfügbaren Tastenfarben dieses Geräts. Wählen Sie den gewünschten Modus.
- **OFF** – Die Tastenfarbe ändert sich beim Eingehen eines Anrufs nicht. 

### Umschalten der Dimmer-Einstellung

Sie können die Helligkeit der Beleuchtung einstellen.

- 1 Drücken Sie auf **M.C.**, um das Hauptmenü anzuzeigen.
- 2 Drehen Sie **M.C.**, um die Option **ILLUMI** zur Anzeige zu bringen, und drücken Sie dann darauf, um Ihre Auswahl zu bestätigen.
- 3 Drehen Sie **M.C.**, um die Option **DIMMER** zur Anzeige zu bringen, und drücken Sie dann darauf, um die gewünschte Einstellung auszuwählen.  
**OFF** (Aus)—**ON** (Ein)
  - Sie können die Dimmer-Einstellung auch durch Drücken und Halten von  **/DIMMER** ändern. 

### Individuelle Einstellung der Beleuchtungsfarbe

Sie können Beleuchtungsfarben für sowohl **KEY COLOUR** als auch **DISP COLOUR** individuell anpassen.

- 1 Drücken Sie auf **M.C.**, um das Hauptmenü anzuzeigen.
- 2 Drehen Sie **M.C.**, um die Option **ILLUMI** zur Anzeige zu bringen, und drücken Sie dann darauf, um Ihre Auswahl zu bestätigen.

3 Drehen Sie **M.C.**, um **KEY COLOUR** oder **DISP COLOUR** zur Anzeige zu bringen. Drücken Sie den Regler, um die Auswahl zu bestätigen.

4 Drücken und halten Sie **M.C.** gedrückt, bis die benutzerdefinierte Beleuchtungsfarbeinstellung im Display angezeigt wird.

5 Berühren Sie **M.C.**, um die Grundfarbe zu wählen.

**R** (Rot)—**G** (Grün)—**B** (Blau)

6 Drehen Sie **M.C.**, um das Helligkeitsniveau einzustellen.

Einstellbereich: **0** bis **60**

- Es kann nicht gleichzeitig für alle drei Grundfarben **R** (Rot), **G** (Grün) und **B** (Blau) ein Wert unter **20** gewählt werden.
- Sie können denselben Bedienvorgang auch für andere Farben ausführen.

#### Hinweis

Wenn **SCAN**, **WARM**, **AMBIENT** oder **CALM** ausgewählt wurde, kann die Beleuchtungsfarbe nicht vom Anwender angepasst werden. 

### Über MIXTRAX

Mit der MIXTRAX-Technologie können Sie verschiedene Soundeffekte in den Pausen zwischen den Titeln einblenden, und dadurch einen Nonstopp-Musikmix mit visuellen Effekten und Lichteffekten kreieren.

#### Hinweise

- Je nach Datei/Musiktitel können die Soundeffekte möglicherweise nicht hinzugefügt werden.
- MIXTRAX beinhaltet einen MIXTRAX-Farblinkmodus, welcher, wenn eingeschaltet, in Übereinstimmung mit dem Audiotitel blinkende Farben anzeigt. Schalten Sie MIXTRAX aus, wenn Sie von dieser Option während der Fahrt beeinträchtigt werden. Siehe *Bedienung mit Hilfe der MIXTRAX-Taste* auf Seite 10. 

## MIXTRAX-Menü

**1 Drücken Sie auf M.C., um das Hauptmenü anzuzeigen.**

**2 Drehen Sie M.C., um die Menüoption zu wechseln, und drücken Sie auf MIXTRAX, um die angezeigte Option zu wählen.**

**3 Drehen Sie M.C., um die MIXTRAX-Funktion zu wählen.**

Nach der Auswahl können die folgenden MIXTRAX-Funktionen angepasst werden. Diese Funktion ist aktiviert, wenn MIXTRAX eingeschaltet ist.

### SHORT PLAYBACK (Kurz wiedergabemodus)

Sie können die Länge der Wiedergabedauer wählen.

- 1 Drücken Sie auf **M.C.**, um den Einstellmodus aufzurufen.
  - 2 Drehen Sie **M.C.**, um die gewünschte Einstellung zu wählen.
    - 1.0 MIN** (1,0 Minuten)—**1.5 MIN** (1,5 Minuten)—**2.0 MIN** (2,0 Minuten)—**2.5 MIN** (2,5 Minuten)—**3.0 MIN** (3,0 Minuten)—**OFF** (Aus)
- Deaktivieren Sie diese Option mit **OFF**, wenn Sie die Auswahl vollständig von Anfang bis Ende abspielen möchten.

### FLASH AREA (Blinkbereich)

Es kann festgelegt werden, für welche Optionen die blinkenden Farben angezeigt werden.

- 1 Drücken Sie auf **M.C.**, um den Einstellmodus aufzurufen.
  - 2 Drehen Sie **M.C.**, um die gewünschte Einstellung zu wählen.
    - KEY/DISPLAY** (Taste und Anzeige)—**KEY** (Taste)—**OFF** (Aus)
- Bei der Wahl von **OFF** wird die für **ILLUMI** ausgewählte Farbe als Anzeigefarbe verwendet.

### FLASH PATTERN (Blinkmuster)

Es kann ein Muster für die blinkenden Farben eingestellt werden.

- 1 Drücken Sie auf **M.C.**, um den Einstellmodus aufzurufen.
  - 2 Drehen Sie **M.C.**, um die gewünschte Einstellung zu wählen.
- Sie können eine beliebige Option aus der folgenden Liste wählen:

- **SOUND LEVEL 1** bis **SOUND LEVEL 6** – Die Farben blinken synchron mit der Lautstärke des Titels. Wählen Sie den gewünschten Modus.
- **LOW PASS 1** bis **LOW PASS 6** – Die Farben blinken synchron mit dem Bass-Pegel des Titels. Wählen Sie den gewünschten Modus.
- **RANDOM 1** – Das Farbblinkmuster wird zufällig vom Lautstärkemodus und Tiefpassmodus ausgewählt.
- **RANDOM 2** – Das Farbblinkmuster wird zufällig vom Lautstärkemodus ausgewählt.
- **RANDOM 3** – Das Farbblinkmuster wird zufällig vom Tiefpassmodus ausgewählt.

### DISPLAY FX (Anzeigeeffekte)

Die MIXTRAX-Sondereffekte können ein- und ausgeschaltet werden.

- 1 Drücken Sie auf **M.C.**, um die gewünschte Einstellung zu wählen.
  - ON** (MIXTRAX-Sondereffektanzeige)—**OFF** (normale Anzeige)

### CUT IN FX (manuelle Einblendeffekte)

Die MIXTRAX-Soundeffekte können beim manuellen Wechseln der Titel aus- oder eingeschaltet werden.

- 1 Drücken Sie auf **M.C.**, um die gewünschte Einstellung zu wählen.
  - ON** (Ein)—**OFF** (Aus)



## Grundmenü

**1 Drücken und halten Sie SRC/OFF gedrückt, bis sich das Gerät ausschaltet.**

**2 Drücken und halten Sie SRC/OFF gedrückt, bis das Hauptmenü im Display erscheint.**

**3 Drehen Sie M.C., um die Menüoption zu wechseln, und drücken Sie auf INITIAL, um die angezeigte Option zu wählen.**

## Bedienung des Geräts

### 4 Drehen Sie **M.C.**, um die Grundmenü-Funktion zu wählen.

Nach der Auswahl können die folgenden Grundmenüfunktionen angepasst werden.

#### FM STEP (UKW-Kanalraster)

Bei der Suchlaufabstimmung wird normalerweise das 50-kHz-UKW-Kanalraster verwendet. Wenn der Alternativfrequenzsuchlauf (AF) oder die Verkehrsmeldungen (TA) eingeschaltet sind, ändert sich das Kanalraster automatisch zu 100 kHz. Es kann jedoch vorteilhaft sein, das Kanalraster für den Alternativfrequenzsuchlauf auf 50 kHz einzustellen.

- Bei der manuellen Abstimmung bleibt das Kanalraster auf 50 kHz eingestellt.

1 Drücken Sie **M.C.**, um die UKW-Kanalraster-Funktion zu wählen.

**50** (50 kHz)—**100** (100 kHz)

#### SP-P/O MODE (Heckausgang- und Preout-Einstellungen)

Der Hecklautsprecher-Leitungsausgang und Cinch-Ausgang dieses Geräts können zum Anschluss eines Vollbereichslautsprechers oder Subwoofers verwendet werden. Wählen Sie für Ihren Anschluss eine geeignete Option.

1 Drücken Sie auf **M.C.**, um den Einstellmodus aufzurufen.

2 Drehen Sie **M.C.**, um die gewünschte Einstellung zu wählen.

Sie können eine beliebige Option aus der folgenden Liste wählen:

- **REAR/SUB.W** – Wählen Sie diese Option, wenn ein Vollbereichslautsprecher an den Hecklautsprecher-Leitungsausgang und ein Subwoofer an den Cinch-Ausgang angeschlossen ist.
- **SUB.W/SUB.W** – Wählen Sie diese Option, wenn ein Subwoofer an den Hecklautsprecher-Leitungsausgang ohne Verwendung eines zusätzlichen Verstärkers und ein Subwoofer an den Cinch-Ausgang angeschlossen ist.
- **REAR/REAR** – Wählen Sie diese Option, wenn ein Vollbereichslautsprecher an den Hecklautsprecher-Leitungsausgang und den Cinch-Ausgang angeschlossen ist. Wenn ein Vollbereichslautsprecher an den Hecklautsprecher-Leitungsausgang angeschlossen ist und der Cinch-Ausgang nicht verwendet wird, können Sie entweder **REAR/SUB.W** oder **REAR/REAR** auswählen.

#### S/W UPDATE (Aktualisieren der Software)

Diese Funktion ermöglicht die Aktualisierung dieses Geräts mit der neuesten Bluetooth-Software. Informationen zur Bluetooth-Software und Aktualisierungen finden Sie auf unserer Website.

- Schalten Sie das Gerät niemals aus, während die Bluetooth-Software aktualisiert wird.
- 1 Drücken Sie **M.C.**, um den Datenübertragungsmodus aufzurufen.  
 Folgen Sie den Anweisungen auf dem Bildschirm, um den Bluetooth-Aktualisierungsvorgang abzuschließen.

## Systemmenü

1 Drücken und halten Sie **SRC/OFF** gedrückt, bis sich das Gerät ausschaltet.

2 Drücken und halten Sie **SRC/OFF** gedrückt, bis das Hauptmenü im Display erscheint.

3 Drehen Sie **M.C.**, um die Menüoption zu wechseln, und drücken Sie auf **SYSTEM**, um die angezeigte Option zu wählen.

4 Drehen Sie **M.C.**, um die Systemmenü-Funktion zu wählen.

Für detaillierte Informationen hierzu siehe *Systemmenü* auf Seite 22. 

## Verwendung der AUX-Programmquelle

1 Verbinden Sie den Stereo-Mini-Klinkenstecker mit dem **AUX**-Eingang.

2 Drücken Sie die Taste **SRC/OFF**, um **AUX** als Programmquelle zu wählen.

### Hinweis

AUX kann nur gewählt werden, wenn die AUX-Einstellung eingeschaltet wurde. Für weitere Einzelheiten siehe **AUX** (*Zusatzeingang*) auf Seite 22.

## Umschalten der Anzeige

Wählen der gewünschten Textinformationen

- 1 Drücken Sie auf **DISP**, um zwischen den folgenden Optionen umzuschalten:
- Programmquellennamen
  - Programmquellennamen und Uhr



## Bei Anzeige einer unerwünschten Anzeige

Schalten Sie die unerwünschte Anzeige anhand des unten beschriebenen Vorgangs aus.

- 1 Drücken Sie auf **M.C.**, um das Hauptmenü anzuzeigen.
- 2 Drehen Sie **M.C.**, um die Menüoption zu wechseln, und drücken Sie auf **SYSTEM**, um die angezeigte Option zu wählen.
- 3 Drehen Sie **M.C.**, um die Option **DEMO OFF** zur Anzeige zu bringen, und drücken Sie dann darauf, um Ihre Auswahl zu bestätigen.
- 4 Drehen Sie **M.C.**, um zu **YES** umzuschalten.
- 5 Drücken Sie zur Auswahl **M.C.** 

## Zusätzliche Informationen

### Fehlerbehebung

| Symptom  | Ursache   | Abhilfemaßnahme  |
|--|---|--|
| Das Display schaltet automatisch in die normale Anzeige um.                      | Sie haben keinen Bedienvorgang innerhalb von 30 Sekunden durchgeführt.  | Wiederholen Sie den Vorgang.   |
| Der Wiederholbereich ändert sich unerwartet.                                     | Ja nach Wiederholbereich kann sich der ausgewählte Bereich ändern, sobald ein anderer Ordner oder Musiktitel ausgewählt wird oder während des schnellen Vor- und Rücklaufs. | Wählen Sie den Wiederholbereich erneut aus.  |
| Ein Unterordner wird nicht wiedergegeben.  | Unterordner können nicht wiedergegeben werden, wenn <b>FLD</b> (Ordner-Wiederholung) ausgewählt ist.  | Wählen Sie einen anderen Wiederholbereich.   |
| <b>NO XXXX</b> erscheint, wenn sich die Anzeige ändert (z. B. <b>NO TITLE</b> ). | Es sind keine Textinformationen eingebettet.  | Schalten Sie die Anzeige um oder spielen Sie einen anderen Titel bzw. eine andere Datei ab.                      |
| Im Gerät ist eine Fehlfunktion aufgetreten.<br>Es liegen Funkstörungen vor.      | Sie verwenden in der Nähe dieser Einheit ein Gerät, wie z. B. ein Mobiltelefon, welches elektromagnetische Frequenzen aussendet.  | Lassen Sie einen ausreichenden Abstand zwischen dieser Einheit und den Geräten, die die Funkstörung verursachen. |

| Symptom                                      | Ursache   | Abhilfemaßnahme  |
|--|---|--|
| Keine Tonwiedergabe der Bluetooth-Tonquelle. | Auf dem über Bluetooth verbundenen Mobiltelefon wird ein Anruf getätigt.  | Die Tonwiedergabe wird nach dem Beenden des Anrufs fortgesetzt.        |
|  | Das über Bluetooth verbundene Mobiltelefon wird gerade bedient.   | Bedienen Sie das Mobiltelefon nicht gleichzeitig.                      |
|  | Das über Bluetooth verbundene Mobiltelefon wurde für einen Anruf verwendet, dieser aber sofort beendet. Daher wurde die Kommunikation zwischen diesem Gerät und dem Mobiltelefon nicht ordnungsgemäß abgeschlossen. | Verbinden Sie das Mobiltelefon erneut über Bluetooth mit diesem Gerät. |



### Fehlermeldungen

Vor der Kontaktaufnahme mit Ihrem Händler oder der nächstgelegenen Pioneer-Kundendienststelle sollten Sie sich die angezeigte Fehlermeldung notieren.

## Zusätzliche Informationen

### Allgemeines

| Meldung          | Ursache  | Abhilfemaßnahme  |
|------------------|--|--|
| <b>AMP ERROR</b> | Betriebsstörung des Geräts oder falsche Lautsprecherverbindung; Schutzschaltung ist aktiviert. | Überprüfen Sie die Lautsprecherverbindung. Wenn die Meldung selbst nach dem Aus-/Einschalten des Motors weiterhin angezeigt wird, wenden Sie sich zur Unterstützung an Ihren Händler oder eine Pioneer-Kundendienststelle. |

### CD-Player

| Meldung                                     | Ursache  | Abhilfemaßnahme  |
|---|--|--|
| <b>ERROR-07, 11, 12, 17, 30</b>             | Die Disc ist verschmutzt.  | Reinigen Sie die Disc.   |
|   | Die Disc ist verkratzt.  | Wechseln Sie die Disc aus.   |
| <b>ERROR-07, 10, 11, 12, 15, 17, 30, A0</b> | Es liegt ein elektrischer oder mechanischer Fehler vor.                                      | Schalten Sie die Zündung aus (OFF) und wieder ein (ON) oder schalten Sie auf eine andere Programmquelle um und dann wieder zum CD-Player zurück. |
| <b>ERROR-15</b>                             | Die eingelegte Disc ist leer.  | Wechseln Sie die Disc aus.   |
| <b>ERROR-23</b>                             | Nicht unterstütztes CD-Format.   | Wechseln Sie die Disc aus.   |
| <b>FORMAT READ</b>                          | Nach dem Wiedergabestart ist der Ton in manchen Fällen erst nach einer Verzögerung zu hören. | Warten Sie bis die Anzeige erlischt und Sie einen Ton hören.   |
| <b>NO AUDIO</b>                             | Die eingelegte Disc enthält keine abspielbaren Dateien.                                      | Wechseln Sie die Disc aus.   |

| Meldung        | Ursache  | Abhilfemaßnahme            |
|----------------|--|----------------------------|
| <b>SKIPPED</b> | Die eingelegte Disc enthält Dateien mit DRM-Schutz (digitale Rechteverwaltung).                | Wechseln Sie die Disc aus. |
| <b>PROTECT</b> | Alle Dateien auf der eingelegten Disc weisen einen DRM-Schutz (digitale Rechteverwaltung) auf. | Wechseln Sie die Disc aus. |

### USB-Speichermedium/iPod

| Meldung            | Ursache  | Abhilfemaßnahme  |
|--------------------|--|--|
| <b>FORMAT READ</b> | Nach dem Wiedergabestart ist der Ton in manchen Fällen erst nach einer Verzögerung zu hören.           | Warten Sie bis die Anzeige erlischt und Sie einen Ton hören.   |
|                    | <b>NO AUDIO</b>  | Es sind keine Musiktitel vorhanden.  |
|                    | Es wurde ein USB-Speichermedium mit aktivierter Sicherheitsfunktion angeschlossen.                     | Halten Sie sich an die Anweisungen in der Bedienungsanleitung des USB-Speichermediums, um die Sicherheitsfunktion zu deaktivieren. |
| <b>SKIPPED</b>     | Das angeschlossene USB-Speichermedium enthält Dateien, die mit Windows Media™ DRM 9/10 geschützt sind. | Spielen Sie eine Audio-Datei ab, die keinen Schutz mit Windows Media DRM 9/10 aufweist.  |

## Zusätzliche Informationen

| Meldung          | Ursache  | Abhilfemaßnahme   |
|------------------|--|---|
| <b>PROTECT</b>   | Alle Dateien auf dem USB-Speichermedium sind mit Windows Media DRM 9/10 geschützt.               | Übertragen Sie Audio-Dateien ohne Windows Media DRM 9/10-Schutz auf das USB-Speichermedium und schließen Sie das Gerät dann an.   |
| <b>N/A USB</b>   | Das angeschlossene USB-Gerät wird von diesem Gerät nicht unterstützt.                            | <ul style="list-style-type: none"> <li>• Schließen Sie ein dem Standard USB-Massenspeicher-Klasse entsprechendes Gerät an.</li> <li>• Trennen Sie das Gerät ab und schließen Sie ein kompatibles USB-Speichermedium an.</li> </ul>  |
| <b>CHECK USB</b> | Der USB-Anschluss oder das USB-Kabel wurde kurzgeschlossen.                                      | Stellen Sie sicher, dass die USB-Klemme oder das USB-Kabel nicht eingeklemmt oder beschädigt ist.   |
| <b>CHECK USB</b> | Das angeschlossene USB-Speichermedium verbraucht mehr als den maximal zulässigen Stromverbrauch. | Trennen Sie das USB-Speichermedium von diesem Gerät und verwenden Sie es nicht mehr in Verbindung mit dem Gerät. Drehen Sie den Zündschlüssel in die Position OFF (Aus) und anschließend in die Position ACC oder ON (Ein). Schließen Sie dann nur ein kompatibles USB-Speichermedium an. |

| Meldung          | Ursache  | Abhilfemaßnahme   |
|------------------|--|---|
| <b>CHECK USB</b> | Der iPod funktioniert ordnungsgemäß, wird jedoch nicht geladen.            | Kontrollieren Sie, dass das iPod-Kabel nicht kurzgeschlossen (d. h. zwischen Gegenständen aus Metall eingeklemmt) wurde. Schalten Sie anschließend die Zündung aus (OFF) und wieder ein (ON) oder trennen Sie die Verbindung zum iPod und schließen Sie den iPod dann wieder an.  |
| <b>ERROR-19</b>  | Kommunikation gestört.   | <p>Führen Sie einen der folgenden Bedienvorgänge durch:</p> <ul style="list-style-type: none"> <li>– Schalten Sie die Zündung aus (OFF) und wieder ein (ON).</li> <li>– Trennen Sie das USB-Speichermedium vom Gerät.</li> <li>– Schalten Sie auf eine andere Programmquelle um. Kehren Sie anschließend wieder zur Programmquelle USB zurück.</li> </ul> |
|                  | iPod gestört.  | Trennen Sie das Kabel vom iPod. Sobald das Hauptmenü auf dem iPod erscheint, schließen Sie ihn erneut an und setzen Sie ihn zurück.   |
| <b>ERROR-23</b>  | Das USB-Speichermedium wurde nicht mit FAT12, FAT16 oder FAT32 formatiert. | Das USB-Speichermedium sollte mit FAT12, FAT16 oder FAT32 formatiert sein.  |

## Zusätzliche Informationen

| Meldung          | Ursache   | Abhilfemaßnahme  |
|------------------|---|--|
| <b>ERROR-16</b>  | Die iPod-Firmwareversion ist veraltet.<br><br>iPod gestört. | Aktualisieren Sie die iPod-Version.<br><br>Trennen Sie das Kabel vom iPod. Sobald das Hauptmenü auf dem iPod erscheint, schließen Sie ihn erneut an und setzen Sie ihn zurück. |
| <b>STOP</b>      | Die aktuelle Liste enthält keine Musiktitel.                | Wählen Sie eine Liste, die Musiktitel enthält.   |
| <b>NOT FOUND</b> | Keine entsprechenden Musiktitel gefunden.                   | Übertragen Sie Musiktitel auf den iPod.  |

### Bluetooth-Gerät

| Meldung         | Ursache  | Abhilfemaßnahme  |
|-----------------|--|--|
| <b>ERROR-10</b> | Spannungsstörung des Bluetooth-Moduls dieses Geräts. | Drehen Sie den Zündschlüssel in die Position OFF (Aus) und anschließend in die Position ACC oder ON (Ein). Wird nach diesem Vorgang dieselbe Fehlermeldung angezeigt, wenden Sie sich an Ihren Händler oder eine Pioneer-Kundendienststelle. |



## Handhabungsrichtlinien

### Discs und Player

Verwenden Sie ausschließlich Discs, die eines der folgenden zwei Logos aufweisen:



Verwenden Sie 12-cm-Discs. 8-cm-Discs bzw. Adapter für 8-cm-Discs dürfen nicht verwendet werden.

Verwenden Sie ausschließlich herkömmliche, runde Discs. Discs einer anderen Form sollten nicht verwendet werden.



In den CD-Ladeschacht darf kein anderer Gegenstand als eine CD eingeführt werden.

Verwenden Sie keinesfalls Discs, die Sprünge, Einkerbungen/Absplitterungen, Verformungen oder andere Beschädigungen aufweisen, da Sie dadurch den Player beschädigen könnten.

CD-R/RW-Discs, deren Aufzeichnungen nicht abgeschlossen (finalisiert) wurden, können nicht abgespielt werden.

Berühren Sie unter keinen Umständen die Disc-Oberfläche mit den aufgezeichneten Daten.

Bewahren Sie die Discs bei Nichtgebrauch in deren Hülle auf.

Kleben Sie keine Etiketten auf Discs, beschriften Sie sie nicht und wenden Sie keine Chemikalien auf die Disc-Oberfläche an.

Wischen Sie die Discs zum Reinigen mit einem weichen Tuch von der Mitte zum Rand hin ab.

Kondensation kann eine vorübergehende Störung der Player-Leistung zur Folge haben. Warten Sie in diesem Fall etwa eine Stunde ab, bis sich der Player an die höheren Temperaturen angepasst hat. Zudem sollten feuchte Discs mit einem weichen Tuch trockengeleitet werden.



## Zusätzliche Informationen

Unter Umständen ist eine Disc-Wiedergabe nicht möglich. Das kann auf die spezifischen Eigenschaften der Disc, das Disc-Format, die für die Aufzeichnung verwendete Software, die Wiedergabeumgebung, die Lagerbedingungen usw. zurückzuführen sein.

Erschütterungen aufgrund von Unebenheiten der Fahrbahn können die Disc-Wiedergabe unterbrechen.

Lesen Sie sich vor der Verwendung von Discs die Disc-spezifischen Sicherheitshinweise durch.

Bei Verwendung von bedruckbaren Discs, beachten Sie die Anleitung und die Warnhinweise der Disc. Je nach Beschaffenheit der Discs, können Sie eventuell nicht eingelegt oder ausgeworfen werden. Die Verwendung solcher Discs kann zu einer Beschädigung dieses Gerätes führen.

Bringen Sie keine handelsüblichen Etiketten oder andere Materialien auf den Discs an.

- Die Discs können sich verformen und werden nicht wiedergegeben.
- Die Etiketten können sich während der Wiedergabe lösen und den Auswurf behindern, wodurch das Gerät beschädigt werden könnte.

### USB-Speichermedium

Falls Sie Fragen zu Ihrem USB-Speichermedium haben, wenden Sie sich an den Hersteller des Mediums.

Verbindungen über einen USB-Hub werden nicht unterstützt.

Schließen Sie ausschließlich USB-Speichermedien an.

Sorgen Sie für eine sichere Befestigung des USB-Speichermediums während der Fahrt. Lassen Sie das USB-Speichermedium nicht auf den Boden fallen, wo es unter der Bremse oder dem Gaspedal eingeklemmt werden könnte.

Je nach USB-Speichermedium können folgende Probleme auftreten:

- Die Bedienung kann unterschiedlich sein.
- Das Speichergerät wird unter Umständen nicht erkannt.
- Dateien werden eventuell nicht richtig wiedergegeben.
- Das Gerät kann im Radio ein Rauschen verursachen.

### iPod

Bewahren Sie den iPod nicht an Orten auf, an denen hohe Temperaturen herrschen.

Um einen ordnungsgemäßen Betrieb zu gewährleisten, schließen Sie den iPod direkt über das Dock-Anschlusskabel an dieses Gerät an.

Sorgen Sie für eine sichere Befestigung des iPods während der Fahrt. Lassen Sie den iPod nicht auf den Boden fallen, wo er unter der Bremse oder dem Gaspedal eingeklemmt werden könnte.

Zu den iPod-Einstellungen

- Wenn ein iPod an dieses Gerät angeschlossen wird, wird die Equalizer-Einstellung des iPods automatisch deaktiviert, um die Akustik zu optimieren. Beim Trennen der Verbindung wird der Equalizer auf die ursprüngliche Einstellung zurückgesetzt.
- Bei der Verwendung dieses Geräts lässt sich die Wiederholfunktion auf dem iPod nicht ausschalten. Wenn ein iPod mit diesem Gerät verbunden ist, wird die Funktion zur Wiederholung aller Titel automatisch aktiviert.

Auf dem iPod gespeicherter Text, der nicht mit diesem Gerät kompatibel ist, wird nicht angezeigt.

### DualDiscs

DualDiscs sind doppelseitige Discs, die eine beschreibbare CD-Seite für Audio- und eine beschreibbare DVD-Seite für Video-Daten bereitstellen.

Da die CD-Seite von DualDiscs physikalisch nicht mit dem allgemeinen CD-Standard kompatibel ist, ist eine Wiedergabe der CD-Seite mit diesem Gerät ggf. nicht möglich.

Das häufige Einlegen und Auswerfen einer DualDisc kann zu Kratzern auf der Disc führen, die wiederum, wenn sie besonders ausgeprägt sind, Probleme bei der Wiedergabe auf diesem Gerät zur Folge haben können. In manchen Fällen kann es sogar vorkommen, dass eine DualDisc im Disc-Ladeschacht eingeklemmt wird und nicht mehr ausgeworfen werden kann. Um dies zu vermeiden, wird empfohlen, von der Verwendung von DualDiscs mit diesem Gerät abzusehen.

Detaillierte Angaben zu DualDiscs können Sie den vom Hersteller der Disc bereitgestellten Informationen entnehmen.



## Zusätzliche Informationen

### Kompatible komprimierte Audio-Formate (Discs, USB-Speichermedien)

#### WMA

Dateierweiterung: .wma

Bitrate: 48 Kbit/s bis 320 Kbit/s (CBR - Konstante Bitrate), 48 Kbit/s bis 384 Kbit/s (VBR - Variable Bitrate)

Abtastfrequenz: 32 kHz; 44,1 kHz; 48 kHz

Windows Media Audio Professional, Lossless, Voice/DRM Stream/Stream mit Video: Nicht kompatibel

#### MP3

Dateierweiterung: .mp3

Bitrate: 8 Kbit/s bis 320 Kbit/s (CBR), VBR

Abtastfrequenz: 8 kHz bis 48 kHz (32 kHz; 44,1 kHz; 48 kHz für Emphase)

Kompatible ID3-Tag-Version: 1.0, 1.1, 2.2, 2.3, 2.4 (ID3-Tag-Version 2.x erhält Vorrang vor Version 1.x)

M3u-Spielliste: Nicht kompatibel

MP3i (MP3 interaktiv), mp3 PRO: Nicht kompatibel

#### WAV

Dateierweiterung: .wav

Quantisierungsbits: 8 und 16 (LPCM), 4 (MS ADPCM)

Abtastfrequenz: 16 kHz bis 48 kHz (LPCM); 22,05 kHz und 44,1 kHz (MS ADPCM)

### Zusätzliche Informationen

Von Dateinamen (einschließlich der Dateierweiterung) bzw. von Ordernamen können jeweils nur die ersten 32 Zeichen angezeigt werden.

Damit kyrillische Buchstaben auf diesem Gerät angezeigt werden können, müssen diese mit einem der folgenden Zeichensätze codiert worden sein:

- Unicode (UTF-8, UTF-16)
- Andere Zeichensätze als Unicode, die in einer Windows-Umgebung verwendet und in den Sprachoptionen auf Russisch eingestellt wurden.

Je nach der Anwendung, die für die Codierung der WMA-Dateien verwendet wurde, funktioniert dieses Gerät ggf. nicht ordnungsgemäß.

Nach dem Wiedergabestart kann es bei Audio-Dateien, in die Bilddaten eingebettet wurden bzw. bei Audio-Dateien auf einem USB-Speichermedium mit einer komplexen Ordnerhierarchie zu einer kurzen Verzögerung kommen.

#### Disc

Abspielbare Ordnerstruktur: bis zu acht Ebenen (der Einfachheit halber sollte die Ordnerstruktur jedoch aus weniger als zwei Ebenen bestehen).

Abspielbare Ordner: bis zu 99

Abspielbare Dateien: bis zu 999

Dateisystem: Konformität mit ISO 9660 Stufe 1 und 2, Romeo, Joliet

Multi-Session-Wiedergabe: Kompatibel

Datenübertragungen im Paketverfahren: Nicht kompatibel

Ungeachtet der Länge der Leerstellen, die die Originalaufnahme zwischen den einzelnen Musiktiteln aufweist, wird bei der Wiedergabe von komprimierten Audio-Discs stets eine kurze Pause zwischen den Titeln eingefügt.

#### USB-Speichermedium

Abspielbare Ordnerstruktur: bis zu acht Ebenen (der Einfachheit halber sollte die Ordnerstruktur jedoch aus weniger als zwei Ebenen bestehen).

Abspielbare Ordner: bis zu 500

Abspielbare Dateien: bis zu 15 000

Wiedergabe von urheberrechtlich geschützten Dateien: Nicht kompatibel

Partitioniertes USB-Speichermedium: Es kann nur die erste Partition wiedergegeben werden.

Beim Start der Wiedergabe von Audio-Dateien auf einem USB-Speichermedium, das eine komplexe Ordnerhierarchie aufweist, ist der Ton u. U. erst mit einiger Verzögerung zu hören.

## Zusätzliche Informationen

### **! VORSICHT**

- Pioneer kann nicht die Kompatibilität mit allen USB-Speichermedien gewährleisten und übernimmt keine Verantwortung für eventuelle Datenverluste auf Media-Playern, Smartphones oder anderen Geräten, die mit diesem Gerät verwendet werden.
- Bewahren Sie keine Discs oder USB-Speichermedien an Orten auf, an dem erhöhte Temperaturen herrschen.

## iPod-Kompatibilität

Dieses Gerät unterstützt nur die folgenden iPod-Modelle. Die unterstützten iPod-Softwareversionen sind unten stehend aufgelistet. Ältere Versionen werden ggf. nicht unterstützt. Hergestellt für

- iPod touch der 4. Generation (Softwareversion 5.1.1)
- iPod touch der 3. Generation (Softwareversion 5.1.1)
- iPod touch der 2. Generation (Softwareversion 4.2.1)
- iPod touch der 1. Generation (Softwareversion 3.1.3)
- iPod classic 160GB (Softwareversion 2.0.4)
- iPod classic 120GB (Softwareversion 2.0.1)
- iPod classic (Softwareversion 1.1.2)
- iPod mit Video (Softwareversion 1.3.0)
- iPod nano der 6. Generation (Softwareversion 1.2)
- iPod nano der 5. Generation (Softwareversion 1.0.2)
- iPod nano der 4. Generation (Softwareversion 1.0.4)
- iPod nano der 3. Generation (Softwareversion 1.1.3)
- iPod nano der 2. Generation (Softwareversion 1.1.3)
- iPod nano der 1. Generation (Softwareversion 1.3.1)
- iPhone 4S (Softwareversion 5.1.1)
- iPhone 4 (Softwareversion 5.1.1)
- iPhone 3GS (Softwareversion 5.1.1)

- iPhone 3G (Softwareversion 4.2.1)
- iPhone (Softwareversion 3.1.2)

---

Je nach iPod-Generation bzw. -Version können einige Funktionen nicht verfügbar sein.

---

Je nach der iPod-Softwareversion gestaltet sich die Bedienung ggf. etwas unterschiedlich.

---

Bei Verwendung eines iPods ist ein iPod-Dock-Connector-auf-USB-Kabel erforderlich.

---

Das CD-IU51-Schnittstellenkabel von Pioneer ist separat erhältlich. Weitere Einzelheiten erfahren Sie bei Ihrem Fachhändler.

---

Informationen bezüglich der Datei-/Formatkompatibilität finden Sie im Handbuch Ihres iPods.

---

Hörbücher, Podcasts: Kompatibel

---

### **! VORSICHT**

Pioneer haftet in keinem Fall für den Verlust von Daten auf einem iPod, selbst dann nicht, wenn der Datenverlust während der Verwendung dieses Geräts aufgetreten ist.

## Reihenfolge der Audio-Dateien

Der Benutzer kann keine Ordnernummern zuweisen und auch die Wiedergabereihenfolge mit diesem Gerät nicht bestimmen.

### Beispiel einer Datenträger-Struktur

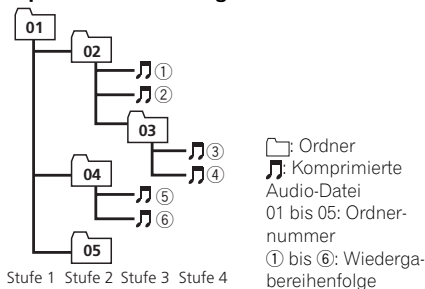

## Zusätzliche Informationen

### Disc

Die bei der Ordnerauswahl oder einem anderen Bedienvorgang angewendete Reihenfolge kann sich je nach der verwendeten Codierungs- bzw. Schreibsoftware ändern.

### USB-Speichermedium

Die Wiedergabereihenfolge entspricht der Aufzeichnungsreihenfolge auf dem USB-Speichermedium.

Für die Bestimmung der Wiedergabereihenfolge wird folgende Vorgehensweise empfohlen:

- 1 Erstellen Sie Dateinamen basierend auf Zahlen, um dadurch die gewünschte Wiedergabereihenfolge festzulegen (z. B. 001xxx.mp3 oder 099yyy.mp3).
- 2 Speichern Sie diese Dateien in einem Ordner.
- 3 Speichern Sie den Ordner mit den Dateien auf dem USB-Speichermedium.

Je nach Systemumgebung ist eine Festlegung der Dateiwiedergabereihenfolge jedoch u. U. nicht möglich.

Die Dateireihenfolge bei tragbaren USB-Audio-Playern unterscheidet sich jeweils vom verwendeten Player.

## Russischer Zeichensatz

| D: C    | D: C | D: C | D: C    | D: C |
|---------|------|------|---------|------|
| А: A    | Б: Б | В: В | Г: Г    | Д: Д |
| Е: E, Ё | Ж: Ж | З: З | И: И, Ё | К: К |
| Л: Л    | М: М | Н: Н | О: О    | П: П |
| Р: Р    | С: С | Т: Т | У: У    | Ф: Ф |
| Х: Х    | Ц: Ц | Ч: Ч | Ш, Щ    | Ъ: Ъ |
| Ы: Ы    | Ь: Ь | Э: Э | Ю: Ю    | Я: Я |

D: Anzeige C: Zeichen



stimmte Profile interpretieren können. Dieses Gerät ist mit den nachstehend aufgeführten Profilen kompatibel:

- GAP (Generic Access Profile)
- OPP (Object Push Profile)
- HFP (Hands Free Profile) 1.5
- HSP (Head Set Profile)
- PBAP (Phone Book Access Profile)
- A2DP (Advanced Audio Distribution Profile)
- AVRCP (Audio/Video Remote Control Profile) 1.3

## Copyrights und Marken

### Bluetooth

Die *Bluetooth*<sup>®</sup>-Wortmarke und -Logos sind eingetragene Marken der Bluetooth SIG, Inc. Jede Nutzung dieser Marken durch die PIONEER CORPORATION erfolgt unter entsprechender Lizenz. Andere Marken und Markennamen sind das Eigentum ihrer jeweiligen Inhaber.

### iTunes

Apple und iTunes sind Warenzeichen von Apple Inc., eingetragen in den USA und anderen Ländern.

## Bluetooth-Profile

Um auf die Bluetooth-Wireless-Technologie zurückgreifen zu können, müssen Geräte be-

## Zusätzliche Informationen

### MP3

Die Bereitstellung dieses Produkts erfolgt in Verbindung mit einer Lizenz zur privaten, nicht-kommerziellen Nutzung und impliziert weder die Übertragung einer Lizenz noch die Einräumung eines Rechts zur Verwendung dieses Produkts in kommerziellen (d. h. ertragsorientierten) Live-Programmen (leitungs-basiert, per Satellit, Kabel und/oder über jedes beliebige andere Medium), zum Broadcasting/Streaming über das Internet, über Intranets und/oder andere Netzwerke oder in anderen elektronischen Inhalt-Vertriebssystemen, z. B. „Pay-Audio“- oder „Audio-on-demand“-Anwendungen. Für eine derartige Nutzung ist eine separate Lizenz erforderlich. Detaillierte Informationen hierzu finden Sie unter <http://www.mp3licensing.com>.

### WMA

Windows Media ist eine eingetragene Marke oder eine Marke der Microsoft Corporation in den USA und/oder anderen Ländern. Dieses Produkt enthält Technologie, die Eigentum der Microsoft Corporation ist und nicht ohne Lizenz von Microsoft Licensing, Inc. vertrieben werden darf.

### iPod und iPhone

iPhone, iPod, iPod classic, iPod nano und iPod touch sind in den USA sowie in anderen Ländern eingetragene Marken von Apple Inc. Die Kennzeichnungen „Made for iPod“ und „Made for iPhone“ bedeuten, dass ein elektronisches Zubehörteil spezifisch zum Anschluss an iPod oder iPhone konstruiert wurde und entsprechend vom Entwickler als Leistungsstandards von Apple erfüllend zertifiziert wurde. Apple übernimmt keine Verantwortung für die richtige Funktion dieses Geräts oder seine Erfüllung von Sicherheits- oder anderen Vorschriften. Bitte beachten Sie, dass der Gebrauch dieses Zubehörteils in Verbindung mit einem iPod oder iPhone die drahtlose Leistung beeinträchtigen kann.

### MIXTRAX

MIXTRAX ist ein Warenzeichen der PIONEER CORPORATION. 

# Zusätzliche Informationen

## Technische Daten

### Allgemein

|                                  |  |
|----------------------------------|--|
| Stromversorgung .....            | 14,4 V Gleichspannung (Toleranz 10,8 V bis 15,1 V) |
| Erdungssystem .....              | Negativ  |
| Maximale Leistungsaufnahme ..... | 10,0 A   |
| Abmessungen (B × H × T):         |  |
| DIN                              |  |
| Einbaugröße .....                | 178 mm × 100 mm × 157 mm                           |
| Frontfläche .....                | 188 mm × 118 mm × 25 mm                            |
| D                                |  |
| Einbaugröße .....                | 178 mm × 100 mm × 165 mm                           |
| Frontfläche .....                | 170 mm × 96 mm × 17 mm                             |
| Gewicht .....                    | 1,2 kg   |

### Audio

|                                       |   |
|---------------------------------------|---|
| Max. Ausgangsleistung .....           | 50 W × 4<br>70 W × 1/2 Ω (für Subwoofer)                                      |
| Dauer-Ausgangsleistung .....          | 22 W × 4 (50 Hz bis 15 000 Hz, 5 % THD, bei 4-Ω-Last, beide Kanäle betrieben) |
| Lastimpedanz .....                    | 4 Ω (4 Ω bis 8 Ω zulässig)  |
| Maximaler Preout-Ausgangspegel .....  | 2,0 V   |
| Loudness-Kontur .....                 | +10 dB (100 Hz), +6,5 dB (10 kHz) (Lautstärke: -30 dB)                        |
| Equalizer (5-Band Graphic Equalizer): |   |
| Frequenz .....                        | 80 Hz/250 Hz/800 Hz/2,5 kHz/8 kHz   |
| Entzerrungsbereich .....              | ±12 dB (Inkrement 2 dB)   |
| Subwoofer (Mono):                     |   |
| Frequenz .....                        | 50 Hz/63 Hz/80 Hz/100 Hz/125 Hz/160 Hz/200 Hz                                 |
| Steilheit .....                       | -6 dB/Okt., -12 dB/Okt.   |
| Verstärkung .....                     | +6 dB bis -24 dB  |
| Phase .....                           | Normal/Gegen  |

### CD-Player

|                            |                                  |
|----------------------------|----------------------------------|
| Typ .....                  | Compact-Disc-Digital-Audiosystem |
| Kompatible Discs .....     | Compact Disc                     |
| Signal-Rauschabstand ..... | 94 dB (1 kHz) (IEC-A-Netz)       |
| Anzahl der Kanäle .....    | 2 (Stereo)                       |
| MP3-Decodiermodus .....    | MPEG-1 und 2 Audio Layer 3       |

|                         |   |
|-------------------------|---|
| WMA-Decodiermodus ..... | Vers. 7, 7.1, 8, 9, 10, 11, 12 (2-Kanal-Audio) (Windows Media Player) |
| WAV-SignalfORMAT .....  | Lineare PCM und MS ADPCM (nicht komprimiert)                          |

### USB

|                                  |   |
|----------------------------------|---|
| USB-Standard-Spezifikation ..... | USB 2.0 Full Speed  |
| Maximale Stromversorgung .....   | 1 A   |
| USB-Klasse .....                 | MSC (Massenspeicher-Klasse)   |
| Dateisystem .....                | FAT12, FAT16, FAT32   |
| MP3-Decodiermodus .....          | MPEG-1 und 2 Audio Layer 3  |
| WMA-Decodiermodus .....          | Vers. 7, 7.1, 8, 9, 10, 11, 12 (2-Kanal-Audio) (Windows Media Player) |
| WAV-SignalfORMAT .....           | Lineare PCM und MS ADPCM (nicht komprimiert)                          |

### UKW-Tuner

|                            |   |
|----------------------------|---|
| Frequenzbereich .....      | 87,5 MHz bis 108,0 MHz                                |
| Nutzempfindlichkeit .....  | 9 dBf (0,8 μV/75 Ω Mono, Signal-Rauschabstand: 30 dB) |
| Signal-Rauschabstand ..... | 72 dB (IEC-A-Netz)                                    |

### MW-Tuner

|                            |                                     |
|----------------------------|-------------------------------------|
| Frequenzbereich .....      | 531 kHz bis 1 602 kHz               |
| Nutzempfindlichkeit .....  | 25 μV (Signal-Rauschabstand: 20 dB) |
| Signal-Rauschabstand ..... | 62 dB (IEC-A-Netz)                  |

### LW-Tuner

|                            |                                     |
|----------------------------|-------------------------------------|
| Frequenzbereich .....      | 153 kHz bis 281 kHz                 |
| Nutzempfindlichkeit .....  | 28 μV (Signal-Rauschabstand: 20 dB) |
| Signal-Rauschabstand ..... | 62 dB (IEC-A-Netz)                  |

### Bluetooth

|                        |                                 |
|------------------------|---------------------------------|
| Version .....          | Bluetooth 3.0 zertifiziert      |
| Ausgangsleistung ..... | Max. +4 dBm (Leistungsklasse 2) |

### Hinweis

Änderungen der technischen Daten und des Designs vorbehalten. 

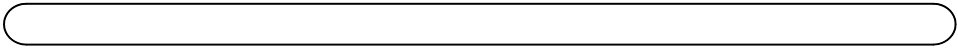

<http://www.pioneer.eu>

Zum Registrieren Ihres Produktes besuchen Sie bitte [www.pioneer.de](http://www.pioneer.de) (oder [www.pioneer.eu](http://www.pioneer.eu)) .

**PIONEER CORPORATION**

1-1, Shin-ogura, Saiwai-ku, Kawasaki-shi,  
Kanagawa 212-0031, JAPAN

**PIONEER EUROPE NV**

Haven 1087, Keetberglaan 1, B-9120 Melsele, Belgium/Belgique  
TEL: (0) 3/570.05.11

**PIONEER ELECTRONICS (USA) INC.**

P.O. Box 1540, Long Beach, California 90801-1540, U.S.A.  
TEL: (800) 421-1404

**PIONEER ELECTRONICS OF CANADA, INC.**

340 Ferrier Street, Unit 2, Markham, Ontario L3R 2Z5, Canada  
TEL: 1-877-283-5901  
TEL: 905-479-4411

**PIONEER ELECTRONICS ASIACENTRE PTE. LTD.**

253 Alexandra Road, #04-01, Singapore 159936  
TEL: 65-6472-7555

**PIONEER ELECTRONICS AUSTRALIA PTY. LTD.**

5 Arco Lane, Heatherton, Victoria, 3202 Australia  
TEL: (03) 9586-6300

**PIONEER ELECTRONICS DE MEXICO, S.A. de C.V.**

Blvd.Manuel Avila Camacho 138 10 piso  
Col.Lomas de Chapultepec, Mexico, D.F. 11000  
TEL: 55-9178-4270

**先鋒股份有限公司**

台北市內湖區瑞光路407號8樓  
電話：886-(0)2-2657-3588

**先鋒電子（香港）有限公司**

香港九龍長沙灣道909號5樓  
電話：852-2848-6488

© 2012 PIONEER CORPORATION.  
Alle Rechte vorbehalten.