

Pioneer

Betjeningsvejledning

DVD RDS AV-MODTAGER

AVH-X7500BT

DIVX

 **Bluetooth®**

DVD

VIDEO™

Made for



iPod



iPhone

 **DOLBY**
DIGITAL

Dansk

Tak, fordi du har købt dette PIONEER-produkt.

Læs vejledningen, før du anvender produktet for første gang, for at sikre korrekt brug. Det er særligt vigtigt, at du læser og tager hensyn til oplysninger mærket med **ADVARSEL** og **FORSIGTIG** i denne vejledning. *Opbevar vejledningen et sikkert og tilgængeligt sted til senere brug.*

01 Forholdsregler

VIGTIGE

SIKKERHEDSFORANSTALTNINGER 5

Sikker kørsel 5

Sådan undgår du, at batteriet løber tørt 6

02 Før du begynder

Om denne enhed 7

Regionsnumre for dvd-videodiske 7

Om denne vejledning 8

Hvis du kommer ud for problemer 8

Beskyttelse af enheden mod tyveri 8

Demotilstand 9

03 Hvad er dette

Hovedenhed 10

Hjemmeskærm 10

Sådan slår du kilden TIL/FRA 11

Valg af kilde 11

Justering af lydstyrken 12

Valgfri fjernbetjening 12

04 Almindelig betjening

Almindelige betjeninger for
menuindstillinger/lister 13

Betjening af rulleikonet og tidsbjælken 13

Aktivering af tasterne på

berøringspanelet 14

Brug af billede fra bakkameraet 14

Brug af den bageste skærm 14

Brug af lydmodtagelse 14

Ændring af widescreentilstanden 15

05 Grundlæggende betjening

Åbning og lukning af LCD-panelet 16

Justering af LCD-panelets glideposition 17

Justering af LCD-panelets vinkel 17

Udskubning af disk 17

Indstilling af uret 17

06 Tuner

Betjening af tunerens 18

Lagring og genvalg af stationer 18

Visning af radiotekst 18

Lagring og genvalg af radiotekst 19

Lagring af de stærkeste stationer 19

Indstilling af kraftige signaler 19

Brug af iTunes-mærkning 19

Modtagelse af trafikmeldinger 20

Modtagelse af advarselsudsendelser, der
afbryder almindelige udsendelser 20

Anvendelse af PTY-funktioner 20

Indstilling af FM-indstillingstrin 21

RDS-indstilling 21

Omskiftning af automatisk PI-søgning 21

Sådan skiftes lyd kvaliteten på FM-
tuneren 22

07 Disk (CDD/DVD)

Introduktion til filmbetjening 23

Lydafspilningsfunktioner 25

Ændring af mediefiltype 26

Betjening af dvd-menuen 26

Tilfældig afspilning (bland) 26

Gentagelse af afspilning 26

Søgning efter den del, du vil afspille 27

Valg af lydudgang 27

PBC-afspilning 28

Valg af spor fra sportitellisten 28

Valg af filer fra filnavnelisten 28

Afspilning af DivX® VOD-indhold 28

08 iPod

iPod-kontrol 30

Funktioner til visning af levende billeder 30

Lydafspilningsfunktioner 31

Brugen af denne enheds iPod-funktion fra
din iPod 32

Shuffle-afspilning 32

Gentagelse af afspilning 33

- Afspilning af videoer fra din iPod **33**
Søgning efter en video/musik på iPod'en **33**
Ændring af lydbogens hastighed **34**
Visning af lister, der har forbindelse til den sang, som afspilles i øjeblikket (linksøgning) **34**
- 09 AppRadio Mode**
Betjening af AppRadio Mode **35**
Opstartsprocedure **35**
Indstilling af tastaturet **36**
Indstilling af App-lydblanding **36**
- 10 USB**
Lydafspilningsfunktioner **37**
Tilstanden til søgning af musik **37**
Tilfældig afspilning (bland) **38**
Gentagelse af afspilning **38**
Valg af filer fra filnavnelisten **38**
Visning af lister, der har forbindelse til den sang, som afspilles i øjeblikket (linksøgning) **38**
- 11 Bluetooth-lyd**
Lydafspilningsfunktioner **39**
Opsætning for Bluetooth-lyd **39**
Tilfældig afspilning (bland) **40**
Gentagelse af afspilning **40**
- 12 Sådan bruges MIXTRAX**
MIXTRAX-betjening **41**
MIXTRAX EZ-betjening **41**
Start af MIXTRAX EZ-betjening **41**
Indstilling af MIXTRAX-tilstand **41**
Indstilling af effekter **41**
- 13 Bluetooth-telefon**
Betjening af Bluetooth-telefon **43**
Opkald til et nummer i telefonbogen **44**
Valg af et nummer efter alfabetisk søgefunktion **45**
Vend om på navnene i telefonbog **45**
Anvendelse af listerne over mistede, modtagne og foretagne opkald **46**
Indstilling af automatisk besvarelse **46**
Justering af lyttelydstyrken for den anden part **46**
Ændring af ringetonen **46**
Brug af listen over forudindstillede opkald **46**
Sådan kalder du op ved at indtaste telefonnummeret **47**
Indstilling af privat tilstand **47**
Stemmestyring **47**
- 14 Indstillinger**
Menubetjening **48**
- 15 Lydjusteringer**
Brug af fader/balancejustering **49**
Anvendelse af balancejusteringen **49**
Anvendelse af equalizer **49**
Anvendelse af autoequalizer **50**
Brug af lydcenterkontrol **50**
Justering af loudness **50**
Anvendelse af subwooferudgang **51**
Forstærkning af bas **51**
Anvendelse af højpasfilter **51**
Justering af kildeniveauer **51**
- 16 Opsætning af videoafspilleren**
Indstilling af undertekstsprog **53**
Indstilling af lydssprog **53**
Indstilling af menusprog **53**
Indstilling af dvd-visning med flere vinkler **54**
Indstilling af formatet **54**
Indstilling af børnesikring **54**
Indstilling af DivX-undertekstfilen **55**
Visning af DivX® VOD-registreringskoden **56**

Automatisk afspilning af dvd'er 56

17 Systemindstillinger

Omskiftning af hjælpeindstilling 57

Indstilling af AV-indgang 57

Indstilling af RGB-indgang 57

Indstilling af App-lydblanding 57

Indstilling af MIXTRAX-tilstand 57

Ændring af billedjusteringen 57

Valg af systemsproget 58

Indstilling af demotilstand 59

Skift mellem lydafbrydelse/
lyddæmpning 59

Indstilling af den bageste udgang og
subwooferstyring 59

Brug af tastaturet 60

Indstilling af permanent rulning 60

Indstilling af Bluetooth-lyden 60

Sletning af Bluetooth-hukommelse 60

Opdatering af software til Bluetooth-
tilslutning 60

Visning af Bluetooth-systemversionen 61

Indstilling af funktionen automatisk
åbning 61

Indstilling af sikker tilstand 61

Indstilling af bakkamera 61

Auto-EQ (automatisk equalizing) 62

Valg af videoformatet 64

Indstilling af videosignal 64

18 Favoritmenu

Brug af favoritmenuen 65

19 Bluetooth-forbindelsesmenu

Betjening af Bluetooth-
forbindelsesmenuen 66

20 Temamenu

Valg af belyningsfarve 68

Valg af farve på OSD (on-screen display) 68

Valg af baggrundsdisplay 68

21 Andre funktioner

Justering af berøringspanelernes
responspositioner (kalibrering af
berøringspanelet) 69

Anvendelse af en AUX-kilde 69

Nulstilling af mikroprocessoren 70

Yderligere oplysninger

Problemløsning 71

Fejlmeddelelser 73

Forståelse af fejlmeddelelser for auto-
EQ. 76

Forståelse af meddelelser 77

Indikatorliste 77

Retningslinjer 79

Kompatibilitet med lyd (USB) 81

Kompatibilitet med komprimeret lyd (disk,
USB) 81

iPod-kompatibilitet 82

Rækkefølge af lydfiler 83

Korrekt brug af displayet 84

Bluetooth-profiler 85

Ophavsret og varemærke 85

Oversigt over sprogkoder for dvd 89

Specifikationer 90

Forholdsregler

VIGTIGE SIKKERHEDSFOR- ANSTALTNINGER

Læs venligst alle instrukser vedrørende displayet, og gem dem til senere brug.

- 1 **Displayet må ikke installeres på steder, hvor det kan (i) hæmme førerens udsyn, (ii) have negativ indflydelse på køretøjets betjeningsystemer eller sikkerhedsfunktioner, inkl. airbags og advarselsslamper, eller (iii) nedsætte førerens evne til at betjene køretøjet på en sikker måde.**
- 2 **Brug ikke dette display, hvis det på nogen måde vil aflede din opmærksomhed fra den sikre betjening af dit køretøj. Overhold altid reglerne for sikker kørsel og følg alle eksisterende trafikregler. Hvis du oplever problemer med at betjene systemet eller læse displayet, skal du parkere dit køretøj et sikkert sted og foretage de nødvendige justeringer.**
- 3 **Husk altid at bruge sikkerhedsselen under kørslen. Hvis du involveres i en trafikulykke, kan eventuelle skader være betydeligt mere alvorlige, hvis sikkerhedsselen ikke anvendes korrekt.**
- 4 **Brug aldrig hovedtelefoner under kørslen.**
- 5 **For at fremme sikkerheden deaktiveres bestemte funktioner, medmindre håndbremsen er trukket, og køretøjet ikke er i bevægelse.**
- 6 **Displayets lydstyrke må aldrig indstilles så højt, at man ikke kan høre trafikken uden for bilen og udrykningskøretøjer.**

ADVARSEL

Forsøg ikke på selv at installere eller servicere dette produkt. Installation eller service af dette produkt, udført af personer uden træning og erfaring med elektronisk udstyr og biludstyr, kan være farligt og udsætte dig for risiko for elektriske stød, tilskadekomst eller andre farer. 

Sikker kørsel

ADVARSEL

- **DEN LYSEGRØNNE LEDNING PÅ STRØMSTIKKET ER BEREGET TIL AT DETEKTERE STATUSSEN PARKERET OG SKAL TILSLUTTES HÅNDBREMSEKONTAKTENS STRØMFORSYNINGSSIDE. FORKERT TILSLUTNING ELLER ANVENDELSE AF DENNE LEDNING KAN UDGØRE EN OVERTRÆDELSE AF GÆLDENDE LOVGIVNING OG MEDFØRE ALVORLIGE PERSONSKADER ELLER SKADER PÅ MATERIEL.**
- For at undgå fare for beskadigelse og personskade samt eventuel overtrædelse af gældende lovgivning må denne enhed ikke bruges sammen med en videoskærm, der kan ses af føreren.
- For at undgå fare for ulykke samt eventuel overtrædelse af gældende lovgivning bør man aldrig se video på forsædet under kørslen.
- I nogle lande kan det være ulovligt selv for andre personer end føreren at se på billeder på et display i et køretøj. Hvor sådanne regler gælder, skal de overholdes, og denne enheds videofunktioner må ikke bruges.

Hvis du forsøger at se et videobillede under kørslen, vises advarslen "**Viewing of front seat video source while driving is strictly prohibited.**" (Det er strengt forbudt at se videokilder fra forsædet under kørslen) på frontdisplayet.

Hvis du vil se et videobillede på frontdisplayet, skal du parkere køretøjet et sikkert sted og trække håndbremsen.

Tilslutning af et display til den bageste skærms udgang

Den bageste skærms udgang på denne enhed (V OUT) bruges til tilslutning af en skærm, der gør det muligt for passagererne på bagsædet at se videoer.

 **ADVARSEL**

Installér **ALDRIG** det bageste display på et sted, der gør det muligt for føreren at se video under kørslen.

 **ADVARSEL**

Må ikke anvendes til køretøjer uden ACC-position. 

Når bakkameraet anvendes

Denne enhed kan anvendes sammen med et bakkamera som hjælp til at holde øje med trailere eller til at bakke ind på en parkeringsplads, hvor pladsen er knap.

 **ADVARSEL**

- **SKÆRMBILLEDET VISES MULIGVIS SPEJLVENDT.**
- **BRUG KUN INDGANGEN TIL BAKKAMERA ELLER TIL ET KAMERA MED SPEJLVENDT BILLEDE. ANDEN BRUG KAN MEDFØRE PERSONSKADER ELLER SKADER PÅ MATERIEL.**

 **FORSIGTIG**

- Bakkamerafunktionen skal bruges som en hjælp til at holde øje med trailere, eller når der bakket. Brug ikke denne funktion til underholdningsformål.
- Bemærk, at kanterne på bakkameraets billeder kan afvige en smule, afhængigt af om hele skærbilledet vises, når der bakket, og hvorvidt billederne bruges til at kontrollere bagenden, når køretøjet kører fremad. 

Sådan undgår du, at batteriet løber tørt

Hold bilens motor i gang, når du bruger denne enhed, så batteriet ikke bliver brugt op.

- Hvis denne enhed ikke forsynes med strøm, som for eksempel når køretøjets batteri skal skiftes ud, sættes enhedens mikrocomputer tilbage til dens oprindelige tilstand. Det anbefales, at dataene for lydjustering gemmes.

Før du begynder



Hvis dette produkt bortskaffes, bør det ikke blandes med almindeligt husholdningsaffald. Der findes et særskilt indsamlingssystem til brugte elektroniske produkter, som kræver korrekt behandling, genindvinding og genbrug i overensstemmelse med lovgivningen.

Private husholdninger i EU-medlemslandene samt Schweiz og Norge kan returnere deres brugte elektroniske produkter gratis til dertil beregnede indsamlingsfaciliteter eller til en forhandler (ved køb af et nyt lignende produkt).

For lande, som ikke er nævnt ovenfor, bedes man kontakte de lokale myndigheder for oplysninger om den korrekte bortskaffelsesmetode. Ved at gøre dette sikrer man, at det brugte produkt underkastes den nødvendige behandling, genindvinding og genbrug, og potentielle virkninger på miljøet og menneskers helbred undgås hermed. 

Om denne enhed

Tunerfrekvenserne på denne enhed er beregnet til brug i Vesteuropa, Asien, Mellemøsten, Afrika og Oceanien. Anvendelse i andre områder kan medføre dårlig modtagelse. RDS-funktionen (radiodatasystem) fungerer kun i områder, der udsender RDS-signaler til FM-stationer.

FORSIGTIG

Dette produkt er et laserprodukt i klasse 1, der er klassificeret i henhold til Laserprodukters sikkerhed, IEC 60825-1:2007, og indeholder et lasermodul i klasse 1M. Fjern ikke dæksler og forsøg ikke at få adgang til produktets indvendige komponenter af hensyn til sikkerheden. Alt servicearbejde bør overlades til kvalificeret personale.

Klasse 1 Laserprodukt

**FORSIGTIG—SYNLIG OG USYNLIG LASERSTRÅLING
I KLASSE 1M I ÅBEN TILSTAND, SE IKKE DIREKTE
IND I STRÅLEN MED OPTISKE INSTRUMENTER**

FORSIGTIG

- Denne enhed må ikke komme i kontakt med væsker. Det kan medføre elektrisk stød. Kontakt med væsker kan desuden forårsage beskadigelse af enheden, røg og overophedning.
- Pioneer CarStereo-Pass er kun til anvendelse i Tyskland.
- Hold altid lydstyrken så lav, at man kan høre lyde udenfor.
- Undgå udsættelse for fugt.
- Hvis batteriet frakobles eller aflades, slettes den forudindstillede hukommelse. 

Regionsnumre for dvd-videodiske

Der kan kun afspilles dvd-videodiske med compatible regionsnumre på denne enhed. Du kan finde afspillerens regionsnummer i bunden af enheden og i denne vejledning (se *Specifikationer* på side 90). 

Om denne vejledning

- Denne enhed er udstyret med mange avancerede funktioner for at sikre fremragende modtagelse og drift. Alle funktioner er beregnet til at være så brugervenlige, som det er muligt, men mange er ikke selvforklarende. Denne betjeningsvejledning vil hjælpe dig med at udnytte denne enheds potentiale og give dig mest mulig lyttilfredshed.
- I denne vejledning anvendes tegninger af de forskellige skærm-billeder til at beskrive betjeningen. Afhængig af den aktuelle model kan det dog forekomme, at skærm-billederne på visse enheder ikke svarer til de viste.
- I de følgende anvisninger bliver USB-memory sticks og USB-lydafspillere under ét omtalt som "USB-lagringsenhed".
- I denne vejledning vil iPod og iPhone blive omtalt som "iPod".

Hvis du kommer ud for problemer

Hvis dette produkt ikke fungerer korrekt, bedes du henvende dig til din forhandler eller den nærmeste autoriserede Pioneer-serviceafdeling.

Beskyttelse af enheden mod tyveri

Frontpanelet kan afmonteres som beskyttelse mod tyveri.

Vigtigt

- Håndtér frontpanelet forsigtigt, når du fjerner eller fastgør det.
- Undgå at udsætte frontpanelet for hårde stød.
- Frontpanelet må ikke udsættes for direkte sollys og høje temperaturer.
- Hvis frontpanelet fjernes, skal det monteres på enheden, inden køretøjet startes.

- Fjern eventuelle kabler og enheder, der er fastgjort på frontpanelet, inden du afmonterer det, for at undgå at beskadige enheden eller indersiden af bilen.

Fjernelse af frontpanelet

- **Tryk på toppen og bunden af dets højre side og træk frontpanelet ud.**

Pas på ikke at tage for hårdt fat eller tabe det, og beskyt det mod kontakt med vand eller andre væsker for at forhindre permanente skader.

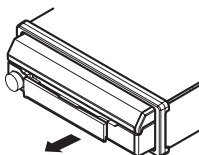

Genmontering af frontpanelet

- 1 Skub frontpanelet til venstre.**

Frontpanelet og hovedenheden er forbundet på den venstre side. Sørg for, at frontpanelet er blevet korrekt forbundet med hovedenheden.

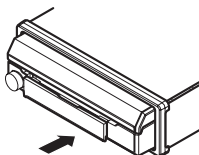

- 2 Tryk på højre side af frontpanelet, indtil det sidder godt fast.**

- Hvis du ikke kan sætte frontpanelet på hovedenheden, så forsøg igen. Frontpanelet kan blive beskadiget, hvis du påsætter det med magt.

Før du begynder

Demotilstand

Funktionsdemoen starter automatisk, når du vælger **Off** som kilde, og den fortsætter, mens tændingskontakten står på ACC eller ON. Tryk på **MUTE** og hold den nede for at annullere funktionsdemoen. Tryk på **MUTE** igen og hold den nede for at genstarte den. Hvis funktionsdemoen anvendes, mens bilens motor er standset, kan batteriet blive afladet.

Vigtigt

Denne enheds røde ledning (ACC) skal sluttes til tændingens tænd/sluk-funktion. Ellers kan det resultere i, at batteriet aflades.

Hovedenhed

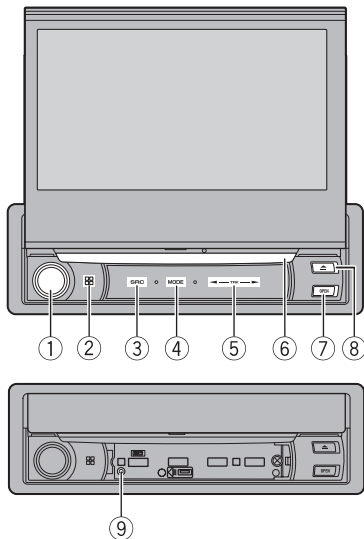

① VOLUME/MUTE

Drej **VOLUME** for at justere lydstyrken. Tryk for at afbryde lydstyrken. Tryk igen for at få lyden tilbage.

② Knappen **Hjem**

Visning af hjemmedisplayet. Displayet vender tilbage til opstart-skærmen, mens en tredjeparts-applikation anvendes i **AppRadio Mode**. Hvis du dobbeltklikker på ikonet på opstart-skærmen, vender du tilbage til hjemmeskærmen.

③ SRC/OFF

④ MODE

Deaktivering af informationsdisplayet.

⑤ ◀▶ (TRK)

⑥ Diskindlæsningsdrev

⑦ OPEN/CLOSE

⑧ ▲ (udskubning)

⑨ RESET

Se *Nulstilling af mikroprocessoren* på side 70 for detaljerede oplysninger.

⚠ FORSIGTIG

Der må ikke anvendes uautoriserede produkter.

Bemærkninger

- Når du tilslutter en iPhone, skal du trykke på knappen **Hjem** og holde den nede for at aktivere stemmestyring.
- Tryk på **MODE** for at skifte til navigationsdisplayet, når navigationssystemet er tilsluttet. Tryk på **MODE** og hold den nede for at slå displayet fra. Tryk igen på **MODE** for at tænde for displayet.
- Hvis du ønsker yderligere oplysninger om, hvordan du betjener et navigationssystem fra denne enhed, bør du se dens betjeningsvejledning.
- Hvis du tilslutter en iPhone, der kører et program, som understøtter **AppRadio Mode**, kan du trykke på **MODE** for at skifte til programdisplayet. Programmet kan bruges ved at berøre displayet.
- Der henvises til installationsvejledningen for oplysninger om, hvordan man slutter en USB-lagringsenhed til denne enhed. ▣

Hjemmeskærm

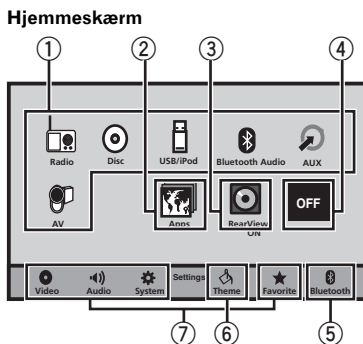

Hvad er dette

Kilde fra-display

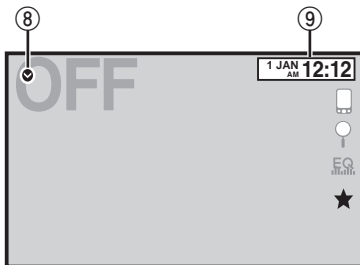

Kilde til-display

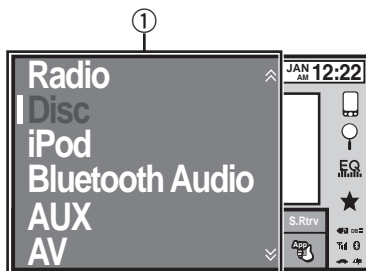

① Kildeikon

Valg af foretrukken kilde.
Hvis kildeikonet ikke vises, kan det kaldes frem ved at trykke på Home-tasten eller berøre .

② Tasten Apps

Skift til **AppRadio Mode**.

③ Tast til bakkamera

Viser bakkameraets billede.
Se *Brug af billede fra bakkameraet* på side 14 for detaljerede oplysninger.

④ Source off -tast

Sådan slås kilden fra.

⑤ Bluetooth -tast

Visning af Bluetooth-tilslutningsmenuen.

⑥ Theme -tast

Visning af **Theme**-menuen.

⑦ Menuikon

Visning af menuen.

⑧ Source -tast

Visning af kildemenyen.

⑨ Clock -tast

Skift til urjusteringsdisplayet. 

Sådan slår du kilden TIL/FRA

Aktivering af kilden ved hjælp af knapperne

- Tryk på **SRC/OFF** for at slå kilden til.

Deaktivering af kilden ved hjælp af knapperne

- Tryk på **SRC/OFF** og hold den nede, indtil kilden slukker.



Valg af kilde

Tilgængelige kildetilstande

- **Radio** – Radiotuner
- **Disc** – Indbygget dvd- og cd-afspiller
- **USB/iPod** – USB/iPod
- **Bluetooth Audio** – Indbygget Bluetooth-lyd
- **AUX** – AUX
- **AV** – AV-indgang

Valg af kilde

- Sådan anvendes **SRC/OFF**
 - Tryk på **SRC/OFF**.
- Brug af tasterne på berøringspanelet på hjemmeskærmen
 - Berør kildeikonet, og berør derefter det ønskede kildenavn.
 - Hvis kildeikonet ikke vises, kan du få det vist ved at berøre skærmen.
 - Du kan ikke vælge en kilde ved at trykke på kildeikonet, når du anvender menuen.

Bemærk

Ikonet **USB/iPod** ændres som følgende:

- **USB** vises, når en USB-lagringsenhed sluttes til USB-indgang.
- **iPod** vises, når en iPod sluttes til USB-indgang.
- **USB/iPod** vises, når der ikke er nogen enhed tilsluttet.
- **iPod** vises ikke, når **RGB Input** sættes til **iPhone (VGA adapter)**.

Se *Indstilling af RGB-indgang* på side 57. 

Justering af lydstyrken

- Drej **VOLUME** for at justere lydstyrken. 

Valgfri fjernbetjening

Fjernbetjeningen CD-R33 sælges separat.

For oplysninger om betjeningen, se fjernbetjeningens vejledning. 

Almindelig betjening

Almindelige betjeninger for menuindstillinger/lister



Start af Bluetooth-telefonmenuen.
Se *Bluetooth-telefon* på side 43 for
detaljerede oplysninger.



Visning af listemenuen.
Start af søgefunktionen.



Visning af EQ (Lydfunktionsmenu).



Visning af favoritmenuen.



① Rulleikon

Vises, når valgbare punkter er skjult.

② Tidsbjælke

Vises, når punkter ikke kun kan vises på en enkelt side.

Visning af de skjulte punkter

- ① Berør rulleikonet eller træk tidsbjælken for at få vist eventuelle skjulte punkter.
- Du kan også trække listen for at få vist eventuelle skjulte punkter.

Angivelse af afspilningspunktet

- ① Træk tidsbjælken på skærmen.
(ikke tilgængelig, når tidsbjælken er gråtonet).



Betjening af rulleikonet og tidsbjælken

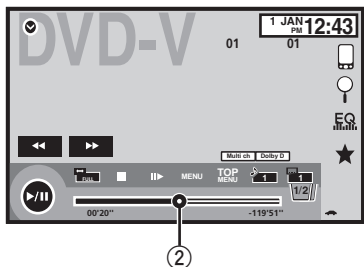
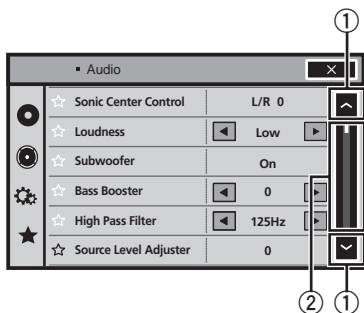

Aktivering af tasterne på berøringspanelet

Berøringspanelets taster

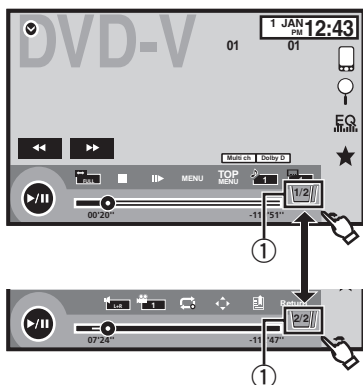

① Tab-tast

Sådan skiftes berøringspanelets taster på displayet.

Brug af billede fra bakkameraet

Der kræves et bakkamera, der sælges separat, for at kunne bruge bakkamerafunktionen. Nedenstående funktioner er tilgængelige.

- Bakkamera
Denne enhed kan indstilles til automatisk at vise billedet fra bakkameraet, når du sætter bilen i **BAKGEAR**.
- Kamera til bakkamerafunktion
Bakkameraet kan indstilles til altid at være slået til.
For at kunne slå bakkameraet til skal det indstilles til en anden indstilling end Off.

Der henvises til *Indstilling af bakkamera* på side 61 for yderligere oplysninger om indstillingerne.

Brug af tasten til bakkameraet til at få vist billede fra bakkamera

Visning af billedet fra bakkameraet ved at tænde for billedet fra bakkameraet.

Når billedet fra bakkameraet vises, kan du skifte til kildevisningen ved at berøre displayet. Du kan midlertidigt betjene fra kildevisningen på dette tidspunkt. Hvis du ikke udfører nogen betjening inden for nogle få sekunder, vender displayet tilbage til billedet fra bakkameraet. For at slukke for billedet fra bakkameraet skal du trykke på knappen Hjem for at vende tilbage til hjemmeskærmen og derefter trykke på denne tast igen.



Brug af den bageste skærm

Når du slutter en bagskærm, der sælges separat, til denne enhed, kan man se billeder og videoer på bagsæderne.

Bemærkninger

- Det er ikke muligt at bruge berøringspanelets taster og betjenings-skærme på den bageste skærm.
- Der vil fortsat blive vist billede og video, uanset om køretøjet er i bevægelse eller standset.

Brug af lydmodtagelse

S.Rtrv

Forstærker automatisk komprimeret lyd og gendanner rig lyd.

Fra — ■ — ■ ■ ■

- ■ ■ er mere effektiv end ■.

Bemærkninger

- Denne funktion er aktiveret for afspilning på kilderne, der er angivet herunder.
— CD-DA

Almindelig betjening

- MP3/WMA/AAC/WAV-filer på USB-lagringsenheder
- MP3/WMA/AAC-filer på CD-medier
- iPod
- Lydmodtagelsesindstillingen slås fra, når MIX-TRAX-funktionen bruges i tilstanden USB-kilde.
- Video ser mere kornet ud, når den vises med funktionen **Zoom**.
- Denne funktion er aktiveret for afspilning på kilderne, der er angivet herunder.
 - **Disc:** DVD-V, Video-CD, DivX, MPEG-1, MPEG-2, MPEG-4
 - **iPod:** Video
 - **AV:** A/V-data
 - **AUX:** A/V-data

Ændring af widescreentilstanden



Valg af passende højde/breddeforhold til afspilning af video.

1 Vis skærmtilstanden.

2 Berør den ønskede indstilling for bredformat.

Full (fuldskærm)

4:3-billedet forstørres kun vandret, hvilket giver et 4:3-tv-billede (normalt billede) uden udeladelser.

Zoom (zoom)

4:3-billedet forstørres i samme forhold både lodret og vandret; ideelt til et billede i biografstørrelse (widescreen).

Normal (normal)

4:3-billedet vises, som det er, hvilket giver et billede uden forvrængninger, da dets proportioner er de samme som for det normale billede.

Bemærkninger

- Du kan ikke bruge denne funktion under kørslen.
- Der kan gemmes forskellige indstillinger for hver videokilde.
- Når man ser en video i widescreen, som ikke svarer til det oprindelige højde/breddeforhold, kan den se anderledes ud.
- Husk, at anvendelse af dette systems bredskærmsfunktion til kommerciel eller offentlig visning kan udgøre en overtrædelse af ophavsretten.

Åbning og lukning af LCD-panelet

LCD-panelet åbnes eller lukkes automatisk, når tændingskontakten tændes eller slukkes. Du kan deaktivere den automatiske lukke-/åbnefunktion.

- Brug ikke magt til at lukke LCD-panelet med hænderne. Det vil forårsage fejl.
- Den automatiske lukke-/åbnefunktion åbner og lukker displayet som følger.
 - Når tændingskontakten slås fra (OFF), mens LCD-panelet er åbent, lukker LCD-panelet efter seks sekunder.
 - Når tændingskontakten slås til (ON) igen (eller sættes på ACC), vil LCD-panelet åbne automatisk.
 - Hvis frontpanelet fjernes eller monteres, lukkes eller åbnes LCD-panelet automatisk (se *Beskyttelse af enheden mod tyveri* på side 8).
- Når tændingskontakten slås fra (OFF), efter at LCD-panelet er lukket, vil LCD-panelet ikke blive åbnet, hvis tændingskontakten slås til (ON) igen (eller sættes til ACC). I dette tilfælde skal du trykke på **OPEN/CLOSE** for at åbne LCD-panelet.
- Når LCD-panelet lukkes, skal du kontrollere, at det er lukket helt. Hvis LCD-panelet er stoppet halvvejs, kan det tage skade, hvis det efterlades halvt åbent.



FORSIGTIG

Hold hænderne og fingrene væk fra enheden, når LCD-panelet åbnes, lukkes eller justeres. Pas især på børns hænder og fingre.

- **Tryk på OPEN/CLOSE for at åbne LCD-panelet.**
 - Tryk på **OPEN/CLOSE** igen for at lukke LCD-panelet.

Indstilling af funktionen automatisk åbning

For at undgå at displayet rammer gearstangen i en bil med automatgear, når gearstangen står i positionen **P** (parkering), eller hvis du ikke ønsker, at displayet skal åbne/lukke automatisk, kan du indstille åbningsfunktionen til at være manuel.

1 Tryk på knappen Hjem for at skifte til hjemmeskærmen.

2 Tryk på systemtasten for at åbne systemmenuen.

3 Berør Auto Flap for at vælge, om displayet skal åbne/lukke automatisk eller manuelt.

Hver gang **Auto Flap** berøres, skifter indstillingen mellem:

- **On** – LCD-panelet åbnes eller lukkes automatisk, når tændingskontakten tændes eller slukkes.
- **Off** – Du skal trykke på **OPEN/CLOSE** for at åbne/lukke LCD-panelet.

Vandret drejning af LCD-panelet

Hvis LCD-panelet er rejst og er en hindring for airconditionanlæggets funktion, kan det midlertidigt drejes til vandret stilling.

1 Tryk på OPEN/CLOSE og hold den inde for at få vist flapmenuen.

2 Berør tasten Flip down temporarily for at vippe LCD-panelet ned i vandret stilling.



Vipper LCD-panelet, så det midlertidigt ligger vandret.

- Tryk på **OPEN/CLOSE** og hold den inde for at få LCD-panelet til at vende tilbage til den oprindelige position.
 - LCD-panelet vender automatisk tilbage til den oprindelige position, indikeret med en biplyd 10 sekunder efter handlingen. 

Grundlæggende betjening

Justering af LCD-panelets glideposition

Du kan justere LCD-panelets glideposition, så panelet sættes frem eller tilbage.

- 1 Tryk på **OPEN/CLOSE** og hold den inde for at få vist flapmenuen.
- 2 Berør tasten **Slide back** eller **Slide front** for at flytte LCD-panelet tilbage eller frem.



LCD-panelet glider tilbage.



LCD-panelet glider frem.



Justering af LCD-panelets vinkel

Vigtigt

- Hvis du kan høre LCD-panelet slå mod bilens konsol eller instrumentbræt, skal du berøre tasten **Flip down temporarily** på flapmenuen for at justere LCD-panelet midlertidigt.
- Når du justerer LCD-panelets vinkel, skal du huske at gøre det via flapmenuen. LCD-panelet kan tage skade, hvis der bruges magt til at justere det med hånden.



- 1 Tryk på **OPEN/CLOSE** og hold den inde for at få vist flapmenuen.

- 2 Berør tasten **Tilt down** eller **Tilt up** for at justere LCD-panelet til en vinkel, hvor det er let at aflæse.

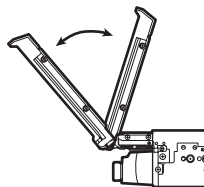

Sådan lægges panelet ned.

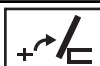

Sådan får du panelet tilbage i lodret position.

- Da den indstillede vinkel bliver gemt, vil LCD-panelet automatisk blive justeret til den samme position, næste gang LCD-panelet åbnes.

Udskubning af disk

- Tryk på **▲** for at udskubbe en disk.

Indstilling af uret

- 1 Berør tasten **Clock**.

Skærmen **Clock Adjustment** vises.

Se **Hjemmeskærm** på side 10 for detaljerede oplysninger.

- 2 Vælg det punkt, der skal indstilles.

- 3 Berør **▲** eller **▼** for at indstille den korrekte dato og det korrekte klokkeslæt.

Betjening af tuneren

Berøringspanelets taster

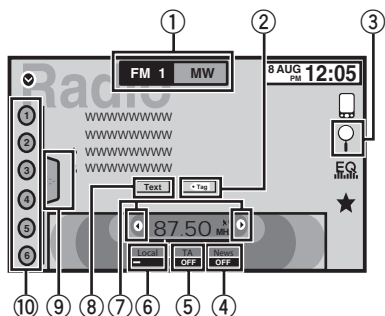

- ① **Båndtast**
Valg af et bånd (**FM1**, **FM2** eller **FM3**) ved at berøre det venstre ikon. Skift til **MW/LW**-båndet ved at berøre det højre ikon. Ikonet for det valgte bånd fremhæves.
- ② **Tag-tast**
Lagring af sanginformation (mærke) fra radiostationen til din iPod.
- ③ **Søgetast**
Visning af PTY-oplysninger.
- ④ **Nyhedstast**
Sådan slås nyhedsafbrydelse til eller fra.
- ⑤ **TA-tast**
Sådan slås TA (standby for trafikmeldinger) til eller fra.
- ⑥ **Lokal-tast**
Indstilling af lokalt søgeniveau.
- ⑦ **Tuningstast**
Til at skrue op eller ned manuelt. Berør og hold nede i over to sekunder for at springe stationer over. Søgning starter, så snart du giver slip. Berør igen for at annullere søgning.
- ⑧ **Tekst-tast**
Visning af radiotekst.
Lagring og genvalg af radiotekst.

- ⑨ **Listetast**
Visning af listen over forudindstillede kanaler.
- ⑩ **Tast for forudindstillede kanaler**
Valg af en forudindstillet kanal.

Grundlæggende betjening

Skift af forudindstillede kanaler ved hjælp af knapperne

- ① Tryk på ◀ eller ▶ (**TRK**).

Søgetuning ved hjælp af knapperne

- ① Tryk på ◀ eller ▶ (**TRK**), og hold den nede.

Bemærkninger

- Det kan muligvis frembringe støj, når du lytter til MW/LW-radio, mens en iPod oplades fra denne enhed. I dette tilfælde bør du afbryde iPod's forbindelse til denne enhed.
- Taster på berøringspanelet, der ikke er angivet under *Betjening af tuneren*, vises muligvis på displayet.
Se *Indikatorliste* på side 77. ▣

Lagring og genvalg af stationer

Du kan nemt lagre op til seks stationer for hvert bånd som forudindstillede stationer.

1 Åbn skærmen for forudindstilling.

Se *Betjening af tuneren* på side 18.

Skærmen for forudindstilling vises på displayet.

2 Berør en af tasterne for forudindstillet kanal og hold den nede for at gemme den valgte frekvens i hukommelsen.

Den valgte radiostationsfrekvens er blevet lagret i hukommelsen.

3 Berør den pågældende tast til forudindstillet kanal for at vælge den ønskede station. ▣

Visning af radiotekst

(Kun tilgængelig på FM-stationer)

Lagring af mærkeinformation på din iPod

1 Tilslut din iPod.

Når din iPod er sluttet til denne enhed, starter din iPod automatisk lagringen af mærkeinformation.

2 Efter afslutningen slukkes -indikatoren, og mærkeinformationen lagres på din iPod. .

Modtagelse af trafikmeldinger

(Kun tilgængelig på FM-stationer)

Uanset hvilken kilde du lytter til, kan du modtage trafikmeldinger automatisk med TA (standby for trafikmeldinger).

1 Stil ind på en TP- eller EON TP-station.

-indikatoren lyser.

2 Slå trafikmeldinger til.

Se *Betjening af tuner* på side 18.

- Hvis TA-funktion er aktiveret, når du ikke er stille ind på en TP- eller EON TP-station, lyser -indikatoren svagt.

3 Drej på VOLUME til at justere TA-lydstyrken, når en trafikmelding begynder.

Den nyindstillede lydstyrke gemmes i hukommelsen og vil blive genanvendt ved efterfølgende trafikmeldinger.

4 Sluk for meldingen, mens der modtages en trafikmelding.

Se *Betjening af tuner* på side 18.

Tuneren vender tilbage til den oprindelige kilde, men vil være i TA-funktionsstandby, indtil ikonet berøres igen. .

Modtagelse af advarselsudsendelser, der afbryder almindelige udsendelser

(Kun tilgængelig på FM-stationer)

Du kan vælge automatisk at modtage advarselsudsendelserne uanset hvilken kilde, du lytter til.

Modtagelsen af det oprindelige program genoptages, så snart advarselsudsendelsen afsluttes. .

Anvendelse af PTY-funktioner

(Kun tilgængelig på FM-stationer)

Man kan finde en station ved hjælp af PTY-oplysninger (oplysninger om programtype).

Søgning efter en RDS-station med PTY-oplysning

Du kan søge efter generelle typer af udsendelsesprogrammer som f.eks. dem, der er angivet i følgende afsnit. Se side 21.

1 Tryk på søgetasten.

2 Berør \wedge eller \vee for at vælge en programtype.

Der er fire programtyper:

News&Info—Popular—Classics—Others

3 Berør Start for at starte søgningen.

Enheden søger efter en station, som sender denne type program. Når der er fundet en station, vises dens programservicenavn.

PTY-oplysninger (programtype) vises i følgende afsnit. Se *PTY-liste* på side 21.

- Berør **Cancel** for at annullere søgningen.
- Nogle stationers programmer kan adskille sig fra dem, der angives af den udsendte PTY.
- Hvis der ikke kan findes en station, der sender den programtype, du søger efter, vises

Not Found i ca. 2 sekunder, og derefter vender tunerens tilbage til den oprindelige station.

Anvendelse af nyhedsafbrydelse af programmer

Når et nyhedsprogram udsendes fra en nyhedsstation med PTY-koder, kan denne enhed skifte fra alle stationer til nyhedsstationen. Når nyhedsprogrammet slutter, genoptages modtagelsen af det forrige program.

Tuner

PTY-liste

News&Info (nyheder og information)

News (nyheder), **Affairs** (aktuelle emner), **Info** (information), **Sport** (sport), **Weather** (vej), **Finance** (finans)

Popular (populærmusik)

Pop Mus (populær musik), **Rock Mus** (rockmusik), **Easy Mus** (let underholdningsmusik), **Oth Mus** (anden musik), **Jazz** (jazz), **Country** (countrymusik), **Nat Mus** (national musik), **Oldies** (oldies-musik), **Folk Mus** (folkemusik)

Classics (klassisk)

L.Class (let klassisk musik), **Classic** (klassisk)

Others (andet)

Educate (undervisning), **Drama** (drama), **Culture** (kultur), **Science** (videnskab), **Varied** (varieret), **Children** (børneprogrammer), **Social** (samfundsforhold), **Religion** (religion), **Phone In** (telefonprogrammer), **Touring** (rejse), **Leisure** (fritid), **Document** (dokumentarprogrammer)



Indstilling af FM-indstillingstrin

Ved manuel søgning vil indstillingstrinnet fortsat være 50 kHz.

- 1 Tryk på knappen **Hjem** for at skifte til hjemmeskærmen.
- 2 Tryk på **systemtasten** for at åbne systemmenuen.
- 3 Berør **FM Step** i systemmenuen for at vælge FM-indstillingstrinnet.

Hvis **FM Step** berøres, skifter FM-indstillingstrinnet mellem 50 kHz og 100 kHz. Det valgte FM-indstillingstrin vises.

RDS-indstilling

(Kun tilgængelig på FM-stationer)

Begrænsning af stationer til regionale programmer

Når AF anvendes, begrænser den regionale funktion valgmulighederne til de stationer, der sender regionale programmer.

- 1 Tryk på knappen **Hjem** for at skifte til hjemmeskærmen.
- 2 Tryk på **systemtasten** for at åbne systemmenuen.
- 3 Berør **RDS Setup** på systemmenuen.
- 4 Berør **Regional** i menuen for at slå regionalfunktionen til.
 - Berør **Regional** igen for at slå regionalfunktionen fra.

Valg af alternative frekvenser

Når tunerens modtagelse er dårlig, søger enheden automatisk efter en anden station inden for det samme netværk.

- 1 Tryk på knappen **Hjem** for at skifte til hjemmeskærmen.
- 2 Tryk på **systemtasten** for at åbne systemmenuen.
- 3 Berør **RDS Setup** på systemmenuen.
- 4 Berør **Alternative FREQ** for at slå AF til.
 - Berør **Alternative FREQ** igen for at slå AF fra.

Bemærkninger

- Under en AF-frekvenssøgning kan lyden midlertidigt afbrydes af et andet program.
- AF-funktionen kan indstilles for **FM1**, **FM2** og **FM3**.

Omskiftning af automatisk PI-søgning

Enheden kan automatisk søge efter en anden station med samme program, selv under genvalg af en forudindstillet station.

- 1 Tryk på knappen **Hjem** for at skifte til hjemmeskærmen.

2 Tryk på systemtasten for at åbne systemmenuen.

3 Berør Auto PI i systemmenuen for at slå automatisk PI-søgning til.

- Du kan slå automatisk PI-søgning fra ved at berøre **Auto PI** igen. 

Sådan skiftes lyd kvaliteten på FM-tuneren

(Kun tilgængelig på FM-stationer)

Du kan vælge lyd kvaliteten ud fra de indstillinger, der er passende for brugsbetingelserne.

1 Tryk på knappen Hjem for at skifte til hjemmeskærmen.

2 Tryk på systemtasten for at åbne systemmenuen.

3 Berør Tuner Sound i systemmenuen for at vælge den ønskede indstilling.

- **Stable** – Skift til indstillinger, der prioriterer forebyggelse af støj.
- **Standard** – Skift til standardindstillingerne.
- **Hi-Fi** – Skift til indstillinger, der giver prioritet til lyd kvaliteten. 

Disk (CDD/DVD)

Introduktion til filmbetjeningen

Du kan bruge denne enhed til at se filmfiler af typen DVD/DVD-R/DVD-RW/CD/CD-R/CD-RW.

Berøringspanelets taster

Dvd-video

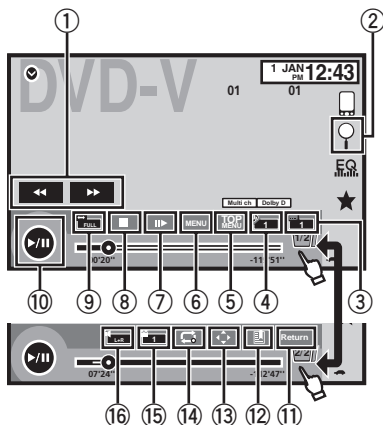

Video-cd

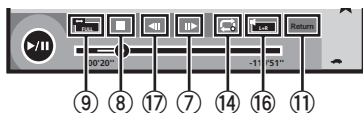

Ved afspilning af en disk, der indeholder en blanding af forskellige typer mediefiler

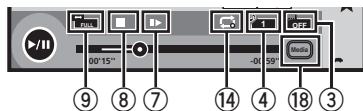

① Tast til hurtig fremspoling/tast til tilbagespoling

Hurtig frem- eller tilbagespoling
Tryk for at ændre hastigheden af hurtig fremspoling og tilbagespoling.

② Søgetast

Start af søgefunktionen.

③ Tast til ændring af undertekstsprog

På dvd'er/DivX-filer, som er forsynet med undertekster på flere sprog, kan der skiftes mellem undertekstsprog under afspilningen.

④ Tast til ændring af lydssprog

På dvd'er/DivX-filer, der kan afspille lyd på forskellige sprog og med forskellige lydssystemer (Dolby® Digital, DTS osv.), kan der skiftes sprog/lydssystemer under afspilningen.
Afhængigt af indstillingen vil videoen muligvis ikke blive afspillet med det lydssystem, der blev brugt til at optage dvd'en.

⑤ Tast til ØVERSTE MENU

Sådan vendes tilbage til den øverste menu under dvd-afspilning.

⑥ MENU-tast

Visning af dvd-menuen under dvd-afspilning.

⑦ Tast til afspilning i langsom gengivelse

Flytter valget frem et billede ad gangen under afspilning.
Tryk på tasten og hold den nede i over to sekunder for at sænke afspilningshastigheden.

Når du trykker på tasten, øges afspilningshastigheden gennem fire trinvisse indstillinger under langsom afspilning fra DVD-video/Video-CD.

⑧ Stop-tast

Stop af afspilning.
Hvis du genoptager afspilningen, vil afspilningen starte fra det punkt, hvor du standsete den. Berør tasten igen for at standse afspilningen helt.

⑨ Tast for skærmtilstand

Ændring af skærmtilstanden.
Se *Ændring af widescreentilstanden* på side 15.

⑩ Pause- og afspilningstast

Pause i afspilningen.

Disk (CDD/DVD)

Sådan vendes tilbage til normal afspilning under midlertidigt afbrudt afspilning, langsom afspilning eller afspilning billede-for-billede.

⑪ Retur-tast

Sådan vendes tilbage til den specifikke scene, som den igangværende dvd er blevet programmeret til at vende tilbage til. Denne funktion kan ikke anvendes, hvis en specifik scene ikke er blevet forprogrammeret på dvd-disken.

⑫ Bogmærke-tast

Berør under afspilning det sted, afspilningen skal genoptages, næste gang, disken sættes i.

- Der kan indstilles ét bogmærke per dvd-video. Der kan indstilles i alt fem bogmærker.
- Berør tasten og hold den nede under afspilningen for at fjerne bogmærket på en disk.
- Det ældste bogmærke erstattes med det nye.

⑬ Piletast

Visning af piletaster til betjening af dvd-menuen.

⑭ Gentag-tast

Valg af gentagelsesintervallet.

⑮ Synsvinkel-tast

På dvd'er, som er forsynet med optagelser med multi-vinkel (scener, der er optaget fra forskellige vinkler), kan du skifte mellem synsvinklerne under afspilning.

⑯ Tast for lydudgang

Skift lydudgang, når der afspilles videodiske, der er optaget med LPCM-lyd.

⑰ Langsom-tast

Reduktion af afspilningshastigheden i fire trin under langsom afspilning på dvd-video/video-cd.

- Der er ingen lyd under afspilning i langsom gengivelse.

- Billeder kan være utydelige under afspilning i langsom gengivelse på visse diske.
- Baglæns afspilning i langsom gengivelse er ikke tilgængelig.

⑱ Medie-tast

Skift mellem mediefiltyper, der skal afspilles på DVD/CD.

Grundlæggende betjening

Afspilning af videoer

① Før disken ind i diskåbningen med etiketten opad. Afspilningen starter automatisk.

- Hvis du afspiller en dvd eller video-cd, vises der eventuelt en menu. Se *Betjening af dvd-menuen* på side 26 og *PBC-afspilning* på side 28.
- Når den automatiske afspilningsfunktion er slået til, springer enheden dvd-menuen over og starter automatisk afspilningen fra det første kapitel af den første titel. Se *Automatisk afspilning af dvd'er* på side 56.
- Hvis kildeikonet ikke vises, kan du få det vist ved at berøre skærmen.
- Hvis der vises en meddelelse, når der ilægges en disk, som indeholder DivX VOD-indhold, skal du berøre **PLAY**.
Se *Afspilning af DivX® VOD-indhold* på side 28.

Udskubning af disk

- Se *Udskubning af disk* på side 17.

Valg af et kapitel ved hjælp af knapperne

① Tryk på ◀ eller ▶ (**TRK**).



Sådan spoles hurtigt frem eller tilbage ved hjælp af knapperne

- ① Tryk på ◀ eller ▶ (**TRK**), og hold den nede.
- Det er måske ikke altid muligt at spole hurtigt frem/tilbage på visse diske. I sådanne tilfælde vil normal afspilning automatisk blive genoptaget.
 - Hastigheden af hurtigt frem- eller tilbagespoling afhænger af den tidslængde, du trykker på ◀ eller ▶ (**TRK**) og holder den nede. Denne funktion er ikke tilgængelig i forbindelse med video-cd.

Bemærkninger

- Denne dvd-afspiller kan afspille DivX-filer, der er optaget på CD-R/RW, DVD-R/RW eller MPEG-1/MPEG-2/MPEG-4 (se følgende afsnit angående filer, der kan afspilles. Se *DivX-video-filer* på side 81).

Disk (CDD/DVD)

- Indsæt ikke andet end en DVD-R/RW eller CD-R/RW i diskåbningen.
- Visse betjeninger er muligvis ikke tilgængelige under visning af et medie på grund af diskens programmering. I sådanne tilfælde vises ikonet  på skærmen.
- Der kan være taster på berøringspanelet, som ikke er angivet under *Introduktion til filmbetjeninger* på side 23, der vises på skærmen. Se *Indikatorliste* på side 77.
- På nogle dvd'er er skift mellem sprog/lydsystemer kun muligt ved hjælp af et menudisplay.
- Du kan også skifte sprog/lydsystem ved hjælp af menuen **Video Setup**. Se *Indstilling af lyd-sprog* på side 53 for at få oplysninger.
- Denne enhed vender tilbage til normal afspilning, hvis du ændrer lyd sproget under hurtig frem-/tilbagespoling, midlertidig afbrydelse eller langsom gengivelse.
- Med nogle dvd'er er skift mellem undertekstsprog kun muligt ved hjælp af et menudisplay.
- Du kan også skifte undertekstsprog ved hjælp af menuen **Video Setup**. Se *Indstilling af undertekstsprog* på side 53 for at få oplysninger.
- Denne enhed vender tilbage til normal afspilning, hvis du ændrer underskriftsproget under hurtig frem-/tilbagespoling, midlertidig afbrydelse eller langsom gengivelse.
- Under afspilningen af en scene, der er optaget fra flere vinkler, vises vinkelsymbolet. Brug menuen **Video Setup** til at slå visningen af vinkelsymbolet til eller fra. Se *Indstilling af dvd-visning med flere vinkler* på side 54 for at få oplysninger.
- Du vender tilbage til normal afspilning, hvis du ændrer synsvinklen under hurtig frem-/tilbagespoling, midlertidig afbrydelse eller langsom gengivelse. .

Lydafspilningsfunktioner

Du kan bruge denne enhed til at lytte til lydfiler af typen DVD-R/DVD-RW/CD/CD-R/CD-RW.

Berøringspanelets taster

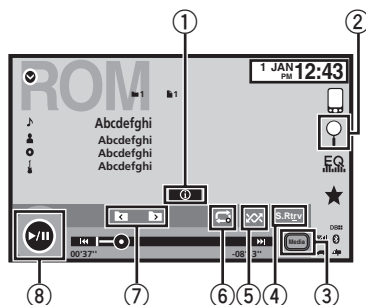

- Informationstast**
 Ændring af tekstoplysningerne, der skal vises på denne enhed under afspilning af MP3/WMA/AAC-filer.
- Sögetast**
 Visning af en liste over sportitler/filmnavne til valg af sange på en cd.
 Visning af filnavnelisten til valg af filerne.
- Medie-tast**
 Skift mellem mediefiltyper på en DVD eller CD.
- Tast for lydmodtagelse**
 Se *Brug af lydmodtagelse* på side 14.
- Tilfældig-tast**
 Afspilning af sange i tilfældig rækkefølge.
- Gentag-tast**
 Valg af gentagelsesintervallet.
- Tast for forrige mappe/Tast for næste mappe**
 Valg af en mappe.
- Pause- og afspilningstast**
 Pause og start af afspilning. 

Ændring af mediefiltype

Når der afspilles et digitalt medie, der indeholder en blanding af forskellige typer mediefiler, f.eks. DivX, MPEG-1, MPEG-2, MPEG-4 og MP3, kan du skifte mellem de typer af mediefiler, der skal afspilles.

- **Berør Media for at skifte mellem mediefiltyper.**

CD (lyddata (CD-DA))—Musik/ROM (komprimeret lyd)—Video (videofiler af typen DivX, MPEG-1, MPEG-2, MPEG-4)

Bemærk

Lyddatafiler (CD-DA) på DVD-R/RW/ROM kan ikke afspilles på denne enhed.

Betjening af dvd-menuen

(Funktion for dvd-video)

På nogle dvd'er kan du foretage et valg fra diskens indhold ved hjælp af en menu.

Brug af piletasterne

1 Vis piletaster til betjening af dvd-menuen.

2 Vælg det ønskede menupunkt.



Key

Tilbagevending til det normale dvd-video-display.



Visning af piletaster.

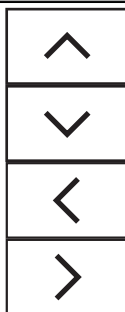

Valg af det ønskede menupunkt.



Enter

Start af afspilning fra det valgte menupunkt.



Touch

Betjening af dvd-menuen ved direkte berøring af menupunktet.



Tilbage til forrige display.

- Under betjening af dvd-menuen ved direkte berøring af menupunktet skal symbolet berøres for at betjene den.
- Visningen af menuen er forskellig, afhængigt af disken.
- Afhængigt af dvd-diskens indhold fungerer denne funktion muligvis ikke korrekt. I sådanne tilfælde skal berøringspanelets taster bruges i forbindelse med dvd-menuen.

Tilfældig afspilning (bland)

- **Berør tilfældig-tasten.**

- **On** – Afspil filer i tilfældig rækkefølge inden for gentagelsesområdet, **Folder** og **Disc**.
- **Off** – Annuller tilfældig afspilning.

Gentagelse af afspilning

- **Berør gentag-tasten.**

- **Disc** – Afspil hele den aktuelle disk
- **Chapter** – Gentag det aktuelle kapitel
- **Title** – Gentag det aktuelle nummer

Disk (CDD/DVD)

- **Track** – Gentag det aktuelle spor
- **File** – Gentag den aktuelle fil
- **Folder** – Gentag den aktuelle mappe
- **One** – Gentag kun den aktuelle video/sang

Bemærkninger

- Denne funktion kan ikke benyttes under afspilning af video-cd'er med PBC (afspilningskontrol).
- Hvis du udfører kapitelsøgning, hurtig frem-/tilbagespoling, billede-for-billede-afspilning eller langsom gengivelse, vil gentaget afspilning stoppe.
- Når du afspiller diske med komprimeret lyd og lyddata (CD-DA), gentages afspilningen inden for den afspillede type data, selv om der er valgt **Disc**.
- Hvis du vælger en anden mappe under gentag afspilning, skifter området for gentag afspilning til **Disc**.
- Hvis du udfører sporsøgning eller hurtig frem- eller tilbagespoling under **File**, skifter området for gentaget afspilning til **Folder**.
- Hvis du udfører titel-/kapitelsøgning eller hurtig frem- eller tilbagespoling under **Chapter**, slås området for gentag afspilning automatisk fra.
- Hvis du udfører sporsøgning eller hurtig frem- eller tilbagespoling under **Track**, skifter området for gentaget afspilning til **Disc**.
- Når **Folder** er valgt, er det ikke muligt at afspille en undermappe for den pågældende mappe.

Søgning efter den del, du vil afspille

Du kan bruge søgefunktionen til at finde den del, du vil afspille.

For dvd-videoer kan du vælge **Title** (titel), **Chapter** (kapitel) eller **10key** (numerisk tastatur).

For video-cd'er kan du vælge **Track** (spor) eller **10key** (numerisk tastatur).

- Kapitelsøgning er ikke tilgængelig, når diskafspilningen er standset.

- Denne funktion kan ikke benyttes under afspilning af video-cd'er med PBC (afspilningskontrol).

1 Start søgefunktionen.

Se *Introduktion til filmbetjening* på side 23.

2 Berør den ønskede søgefunktion (f.eks. Chapter).

3 Berør 0 til 9 for at angive det ønskede nummer.

- Berør **C** for at annullere de indtastede numre.

4 Start afspilningen fra det valgte sted.



Registrering af numrene og start af afspilning.

Bemærk

På diske med en menu kan du også bruge dvd-menuen til at foretage dit valg.

Se *Introduktion til filmbetjening* på side 23.

Valg af lydudgang

Du kan skifte lydudgang, når der afspilles dvd-videodiske, der er optaget med LPCM-lyd.

Du kan skifte mellem stereo og mono, når der afspilles video-cd'er.

- Denne funktion er ikke tilgængelig, når diskafspilningen er standset.

● Berør tasten til valg af lydudgang for at skifte mellem de forskellige lydudgangstyper.

- **L+R** – Venstre og højre
- **Left** – Venstre
- **Right** – Højre
- **Mix** – Blander venstre og højre

Bemærk

Du vil muligvis ikke kunne vælge eller bruge denne funktion afhængigt af disken og afspilningsstedet.

PBC-afspilning

(Funktion for video-cd'er)

Under afspilning af video-cd'er med PBC (afspilningskontrol), vises **PBC On**.

1 Start søgefunktionen.

Se *Introduktion til filmbetjening* på side 23.

2 Berør 10key for at få vist det numeriske tastatur.

3 Berør 0 til 9, der svarer til et menunummer.

4 Start afspilningen fra det valgte sted.



Registrering af numrene og start af afspilning.

Bemærkninger

- Du kan få vist menuen ved at trykke på **Return** under PBC-afspilning. Se de anvisninger, der fulgte med disken, for yderligere oplysninger.
- PBC-afspilning af en video-cd kan ikke annulleres.
- Under afspilning af video-cd'er med PBC (afspilningskontrol) kan du ikke vælge området for gentaget afspilning eller bruge søgefunktionen.

Valg af spor fra sportitellisten

Du kan vælge spor, der skal afspilles, ved hjælp af sportitellisten, som er en liste over sporene, der er optaget på en disk.

1 Åbn sportitellisten.

Se *Lydafspilningsfunktioner* på side 25.

2 Berør din favorittitel.

Afspilningen begynder.

Valg af filer fra filnavnelisten

(Funktion for komprimeret lyd/DivX/MPEG-1/MPEG-2/MPEG-4)

Filnavnelisten er en liste over filnavne (eller mappenavne), hvorfra du kan vælge en fil (eller mappe), der skal afspilles.

1 Tryk på søgetasten for at få vist listen med navne på filer (eller mapper).

2 Berør dit favoritfilnavn (eller mappenavn).

- Når du har valgt en mappe, kan du få vist en liste over filnavnene (eller mappenavnene) i den pågældende mappe. Gentag denne betjening for at vælge det ønskede filnavn.
- Hvis mappen **1** (ROOT) ikke indeholder nogen filer, begynder afspilningen framappen **2**.

Bemærk

Hvis en del af den optagede information ikke vises, vises der en rulletast på den højre side af listen. Berør rulletasten for at rulle.

Afspilning af DivX® VOD-indhold

Noget DivX video on demand-indhold (VOD) kan kun afspilles et bestemt antal gange. Når du ilægger en disk med denne type indhold, vises det antal afspilninger, det er blevet afspillet, på skærmen. Du kan derefter beslutte, om du ønsker at afspille disken eller ej.

- For DivX VOD-indhold uden denne begrænsning kan du sætte disken ind i din afspiller og afspille indholdet så ofte, du ønsker det, uden at få vist meddelelser.
- Du kan bekræfte antallet af gange, indholdet kan afspilles, ved at kontrollere meddelelsen, **This DivX rental has used out of views.**

Disk (CDD/DVD)

Vigtigt

- Hvis du vil afspille DivX VOD-indhold på denne enhed, skal du først registrere enheden hos din DivX VOD-indholdsudbyder. For oplysninger om registreringskoden, se *Visning af DivX® VOD-registreringskoden* på side 56.
- DivX VOD-indhold er beskyttet af et DRM-system (Digital Rights Management). Det begrænser afspilningen af indhold til specifikke, registrerede enheder.

● Hvis der vises en meddelelse, når der ilægges en disk, som indeholder DivX VOD-indhold, skal du berøre **PLAY**.

Afspilning af DivX VOD-indholdet begynder.

- Berør **NEXT** for at springe til den næste fil.
- Berør **STOP**, hvis du ikke vil afspille DivX VOD-indholdet. 

iPod-kontrol

Denne vejledning gælder for følgende iPod-modeller.

iPod med 30-benet stik

- iPod touch 4. generation
- iPod touch 3. generation
- iPod touch 2. generation
- iPod touch 1. generation
- iPod classic 160 GB
- iPod classic 120 GB
- iPod classic
- iPod med video
- iPod nano 6. generation
- iPod nano 5. generation
- iPod nano 4. generation
- iPod nano 3. generation
- iPod nano 2. generation
- iPod nano 1. generation
- iPhone 4S
- iPhone 4
- iPhone 3GS
- iPhone 3G
- iPhone

iPod med lynstik

- iPod touch 5. generation
- iPod nano 7. generation
- iPhone 5

Til brugere af iPod med lynstik

- Brug det lynstik til USB-kabel (der fulgte med din iPod/iPhone), når du bruger denne funktion.
- For yderligere oplysninger, se installationsvejledningen.
- De funktioner, der vedrører iPod videofiler, er ikke tilgængelige.
- Hvis du bruger **AppRadio Mode**, kan funktionerne i dette afsnit ikke anvendes. Se *Betjening af AppRadio Mode* på side 35. 

Funktioner til visning af levende billeder

Til brugere af iPod med 30-benet stik

Du kan bruge enheden til at se iPod-filmfiler.

- Afhængig af din iPod er der muligvis ingen lyd, med mindre du bruger et CD-IU201S/CD-IU201V (sælges separat). Sørg for at bruge et CD-IU201S/CD-IU201V til at tilslutte din iPod.

Til brugere af iPod med lynstik

- Denne funktion er ikke til rådighed.

Berøringspanelets taster

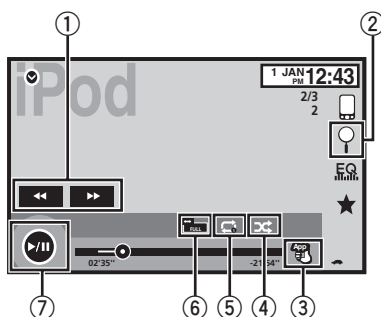

① Tast til hurtigt fremspoling/tast til tilbagespoling

Hurtig frem- eller tilbagespoling
Tryk for at ændre hastigheden af hurtig fremspoling og tilbagespoling.

② Søgetast

Visning af iPod-menuer.

③ Tast til iPod-kontroltilstand

Sådan betjener du din iPod og lytter til den ved hjælp af din bils højttalere.

④ Shuffle-tast

Afspilning af videoen på iPod'en i en tilfældig rækkefølge.

⑤ Gentag-tast

Valg af gentagelsesintervallet.

iPod

⑥ **Tast for skærmtilstand**

Ændring af skærmtilstanden.

Se *Ændring af widescreentilstanden* på side 15.

⑦ **Pause- og afspilningstast**

Pause i afspilningen.

Sådan vendes tilbage til normal afspilning under midlertidigt afbrudt afspilning, langsom afspilning eller afspilning billede-for-billede.

Grundlæggende betjening

Afspilning af videoer

1 Tryk på søgetasten for at trække iPod-menuerne op.

2 Vælg en film, der skal afspilles.

Se *Afspilning af videoer fra din iPod* på side 33.

- Hvis kildetikonet ikke vises, kan du få det vist ved at berøre skærmen.
- Afbryd høretelefonerne fra iPod'en, før den sluttes til denne enhed.
- Afhængigt af iPod-modellen og den lagrede mængde data i iPod'en kan det tage et stykke tid, inden afspilningen begynder.
- Brug berøringspanelets taster til at vælge iPod'en, efter den er sluttet til denne enhed.
- **No Device** vises, når iPod'en afbrydes.

Sådan spoles hurtigt frem eller tilbage ved hjælp af knapperne

1 Tryk på ◀ eller ▶ (TRK), og hold den nede.

Bemærkninger

- For at sikre korrekt betjening tilsluttes dok-stik-kablet fra iPod'en direkte til denne enhed.
- Mens iPod'en er tilsluttet enheden, kan iPod'en ikke tændes eller slukkes.
- Taster på berøringspanelet, der ikke er angivet under *Funktioner til visning af levende billeder*, vises muligvis på displayet.
Se *Indikatorliste* på side 77. ▣

Lydafspilningsfunktioner

Du kan bruge enheden til at lytte til iPod-lydfiler.

Bemærk

Afspilningstiden vises muligvis ikke korrekt.

Berøringspanelets taster

iPod-lyd (lydstyring)

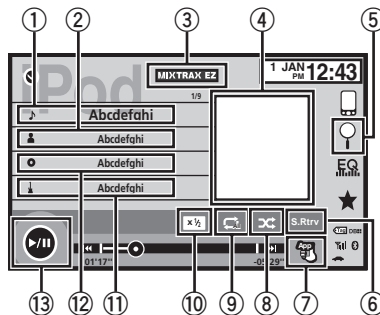

iPod-lyd (App Mode)

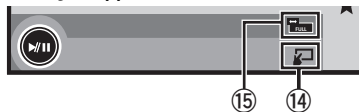

① **Sangtitel**

Visning af **Songs**-listen på iPod'en.

② **Kunstnernavn**

Visning af **Artists**-listen på iPod'en.

③ **MIXTRAX EZ-tast**

Start af MIXTRAX EZ.

Se *MIXTRAX EZ-betjening* på side 41.

④ **Illustration**

Start af linksøgning på iPod'en, når du berører illustrationsdisplayet.

⑤ **Søgetast**

Visning af iPod-menuer.

⑥ **Tast for lydmodtagelse**

Se *Brug af lydmodtagelse* på side 14.

⑦ **Tast til iPod-kontroltilstand**

Sådan betjener du din iPod og lytter til den ved hjælp af din bils højtalere.

- ⑧ **Shuffle-tast**
Afspilning af sange på iPod'en i tilfældig rækkefølge.
- ⑨ **Gentag-tast**
Valg af gentagelsesintervallet.
- ⑩ **Tast til hastighedsskift**
Ændring af afspilningshastigheden for lyd-bøger på iPod'en.
- ⑪ **Genre**
Visning af **Genres**-listen på iPod'en.
- ⑫ **Albumtitel**
Visning af **Albums**-listen på iPod'en.
- ⑬ **Pause- og afspilningstast**
Pause og start af afspilning.
- ⑭ **Tast til betjening af enhed**
Betjening fra denne enhed og musikafspilning på din iPod gennem din bils højttalere.
- ⑮ **Tast for skærmtilstand**
Ændring af skærmtilstanden. 

Brugen af denne enheds iPod-funktion fra din iPod

Du kan lytte til lyd fra applikationer på din iPod ved hjælp af bilens højttalere, hvis **App Mode** er valgt.

Denne funktion er ikke kompatibel med følgende iPod-modeller.

- iPod nano 1. generation
- iPod med video

Bemærkninger

- Videorelaterede funktioner er ikke tilgængelige, hvis du bruger en iPod med lynstik.
- Når denne funktion er i brug, slukkes iPod'en ikke, selv om tændingsnøglen er slået fra. Betjen iPod'en for at slukke for strømmen.

1 Skift kontroltilstanden til App Mode.

Se *Funktioner til visning af levende billeder* på side 30.

Se *Lydafspilningsfunktioner* på side 31.

2 Betjen den tilsluttede iPod for at vælge en video/sang og afspille den.

Bemærkninger

- Der er stadig adgang til følgende funktioner fra enheden, selv om kontroltilstanden er indstillet til **App Mode**.
Betjeningen afhænger dog af dine applikationer.
 - Afspilning/pause
 - Hurtig frem- og tilbagespoling
 - Spor op/ned
 - Skift til et kapitel op/ned
- **App Mode** er kompatibel med følgende iPod-modeller.
 - iPod touch 4. generation
 - iPod touch 3. generation
 - iPod touch 2. generation
 - iPod touch 1. generation
 - iPod classic 160 GB
 - iPod classic 120 GB
 - iPod classic
 - iPod nano 6. generation
 - iPod nano 5. generation
 - iPod nano 4. generation
 - iPod nano 3. generation
 - iPod nano 2. generation
 - iPhone 4S
 - iPhone 4
 - iPhone 3GS
 - iPhone 3G
 - iPhone 

Shuffle-afspilning

• Tryk på shuffle-tasten.

- **Songs** – Afspiller videoer/sange fra den valgte liste i tilfældig rækkefølge.
- **Albums** – Afspiller videoer/sange i rækkefølge fra et tilfældigt valgt album.
- **Off** – Sluk for shuffle-afspilning. 

Gentagelse af afspilning

- **Berør gentag-tasten.**
 - **One** – Gentag kun den aktuelle video/sang
 - **All** – Gentag alle videoer/sange på den valgte liste på iPod'en 

Afspilning af videoer fra din iPod

Videoer kan afspilles på denne enhed, hvis der tilsluttes en iPod, der kan afspille video.

- Enheden kan afspille "Film", "Musikvideoer", "Videopodcast" og "Tv-show", der er downloadet fra iTunes-butikken.

Bemærk

Videorelaterede funktioner er ikke tilgængelige, hvis du bruger en iPod med lynstik.

1 Berør Search for at få vist iPod-mener.

Se *Funktioner til visning af levende billeder* på side 30.

2 Skift til iPod-videotilstand.

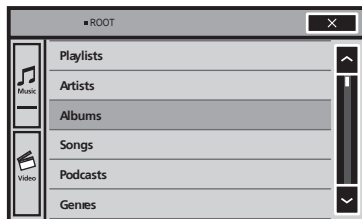

- Berør ikonet, hvis du ønsker at skifte til iPod-videotilstand.



Sådan skifter du til iPod-videotilstand.

3 Afspil videoen fra iPod'en.

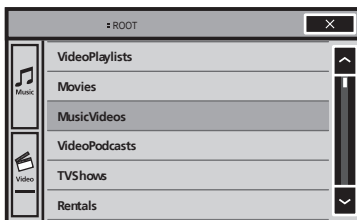

- Berør ikonet, hvis du ønsker at skifte til iPod-musiktilstand.



Sådan skifter du til iPod-musiktilstand.

Søgning efter en video/ musik på iPod'en

For at gøre det nemt at betjene og foretage søgninger er de betjeninger, der bruges til at styre en iPod med denne enhed, udformet således, at de minder så meget som muligt om iPod'en.

Bemærk

Videorelaterede funktioner er ikke tilgængelige, hvis du bruger en iPod med lynstik.

Søgning efter en video/musik efter kategori

1 Tryk på søgetasten for at trække iPod-menerne op.

Se *Lydafspilningsfunktioner* på side 31.

2 Berør én af de kategorier, i hvilken du vil søge efter en video/musik.

- **Video Playlists** (videoafspilningslister)
- **Movies** (film)
- **Music Videos** (musikvideoer)
- **Video Podcasts** (videopodcasts)
- **TV Shows** (tv-shows)
- **Playlists** (afspilningslister)

- **Artists** (kunstnernavne)
- **Albums** (albummer)
- **Songs** (sange)
- **Podcasts** (podcasts)
- **Genres** (genrer)
- **Composers** (komponister)
- **Audiobooks** (lydbøger)

3 Berør titlen på den liste, som du ønsker afspillet.

Gentag dette, indtil du finder den ønskede video/musik.

Bemærkninger

- Afhængigt af generationen eller versionen af iPod'en vil visse funktioner ikke være tilgængelige.
- Du kan afspille afspilningslister, der er oprettet med programmet MusicSphere. Programmet er tilgængeligt på vores website.
- Afspilningslister, som du har oprettet med programmet MusicSphere, vises i forkortet form.

Søgning af listen efter bogstav

1 Vælg en kategori.

Se *Søgning efter en video/musik efter kategori* på side 33.

2 Skift til alfabetisk søgefunktion.



Sådan skiftes til alfabetisk søgefunktion.

Den alfabetiske søgefunktion vises.

3 Berør det første bogstav i titlen på den video/sang, du leder efter.

Under søgningen kan berøringspanelets taster ikke anvendes.

- Du kan indsnævre din søgning med et andet bogstav ved at trykke på **Cancel**.

4 Berør titlen på den liste, som du ønsker afspillet.

Gentag, indtil du finder den ønskede sang/video. 

Ændring af lydbogens hastighed

- Tryk på tasten til ændring af hastigheden for at ændre hastigheden.



Afspilning ved en højere hastighed end normalt



Afspilning ved normal hastighed



Afspilning ved en lavere hastighed end normalt



Visning af lister, der har forbindelse til den sang, som afspilles i øjeblikket (linksøgning)

Berør illustrationen for at åbne en liste over navnene på sangene i albummet, der bliver afspillet. Berør navnet på den sang, du ønsker at afspille, for at begynde at afspille sangen.

Bemærk

Hvis en del af den optagede information ikke vises, vises der en rulletast på den højre side af listen. Berør rulletasten for at rulle. 

AppRadio Mode

Betjening af AppRadio Mode

Systemet kan skifte til **AppRadio Mode**, hvor du kan vise og betjene iPhone-applikationen på skærmen.

I **AppRadio Mode** kan du betjene applikationerne med fingerbevægelser som f.eks. at prikke, trække, rulle eller vifte på systemets skærm.

Installér AppRadio-app'en på din iPhone.

ADVARSEL

Visse typer brug af en smartphone er muligvis ulovlig under kørsel i din jurisdiktion, så du skal være opmærksom på sådanne begrænsninger og overholde disse.

Hvis du er i tvivl om en bestemt funktion, bør du kun udføre den, mens bilen er parkeret. Ingen funktion bør bruges, med mindre det er sikkert at bruge den under de kørselsforhold, du er ude for.

FORSIGTIG

Under kørsel kan du ikke indtaste tekst på din iPod.

- Pioneer er ikke ansvarlig for problemer, der måtte opstå på grund af forkert eller fejlbæftet app-baseret indhold.
- Ansvaret for de understøttede applikationers indhold og funktionalitet påhviler alene leverandøren af App'en.
- I **AppRadio Mode** begrænses produktets funktioner, når man kører. Det er leverandøren af App'en, der bestemmer, hvilke funktioner der er tilgængelige.
- Det er leverandøren af App'en og ikke Pioneer, der bestemmer, hvilke funktioner der er tilgængelige i **AppRadio Mode**.
- **AppRadio Mode** giver adgang til andre applikationer end de anførte (med forbehold for begrænsninger, når man kører), men det er leverandøren af App'en, der bestemmer, i hvilken udstrækning indholdet kan bruges.

Vigtigt

- Det er kun USB-indgangen, der understøtter **AppRadio Mode**.
- Der henvises til det følgende afsnit vedr. det at lytte til musik og lyde fra applikationen samtidigt. Se *Indstilling af App-lydblanding* på side 36.

Bemærkninger

- Det er kun de applikationer, der er udviklet til **AppRadio Mode**, der kan betjenes, når man skifter til **AppRadio Mode**.
- Du kan se hvilke applikationer, der understøtter **AppRadio Mode**, på <http://www.pioneer.eu/AppRadioMode>

iPhone-kompatibilitet

AppRadio Mode er kompatibel med følgende iPod-modeller.

- iPod touch 5. generation
- iPod touch 4. generation
- iPhone 5
- iPhone 4S
- iPhone 4 

Opstartsprocedure

1 Installér AppRadio-app'en på din iPhone.

2 Så snart du har konfigureret RGB Input, kan du slutte din iPhone til denne enhed.

- **Til brugere af iPod med lynstik**
 - Indstil **RGB Input til iPhone (VGA adapter)**.
 - Brug et CD-IV202AV (sælges separat) og en Lightning til VGA-adapter (produkter fra Apple Inc.) (sælges separat), når du bruger denne funktion.
 - For yderligere oplysninger, se installationsvejledningen.
 - Der kræves en Bluetooth-forbindelse til iPod med lynstik. Se *Bluetooth-forbindelsesmenu* på side 66.
- **Til brugere af iPod med 30-benet stik**
 - Indstil **RGB Input til iPhone (CD-IU201S)**.
 - Brug et CD-IU201S (sælges separat), når du bruger denne funktion.

AppRadio Mode

— For yderligere oplysninger, se installationsvejledningen.

3 Start en applikation, der er tilgængelig for AppRadio Mode fra din iPhone.

Der vises et billede af applikationen på systemets skærm.

- Applikationer, der er tilgængelige for **AppRadio Mode**, kan også startes fra en opstartsapplikation.

4 Tryk på **MODE**.

▪ Tryk på knappen **Hjem** for at skifte til hjemmeskærmen, og tryk derefter på tasten **Apps** for at starte opstartsapplikationen.

5 Betjen applikationen.

Indstilling af tastaturet

FORSIGTIG

Af hensyn til sikkerheden fungerer tastaturet kun, når bilen holder stille, og parkeringsbremsen er trukket.

Afhængigt af applikationen kan du indtaste tekst på displayet. For at indtaste tekst korrekt ved hjælp af tastaturet, som vises på denne enhed, skal du angive sprogindstillingen i denne funktion.

Når **AppRadio Mode** anvendes, skal sprogindstillingen for tastaturet, der er indstillet til funktionen, og sprogindstillingen for iPhone-tastaturet være den samme.

- Tastaturet er kun tilgængeligt i **AppRadio Mode**.

Når du prikker på et tekstindtastningsfelt på en applikation til iPhone, vises der et tastatur på skærmen. Du kan indtaste den ønskede tekst direkte fra systemet.

- Sprogindstillingen for systemets tastatur skal være den samme, som det der er indstillet på din iPhone.
Hvis indstillingen på dette produkt og på din iPhone er forskellig, vil du muligvis ikke kunne indtaste visse tegn korrekt.

1 Tryk to gange på knappen **Hjem** for at skifte fra **AppRadio Mode**-displayet til hjemmeskærmen.

2 Tryk på systemtasten for at åbne systemmenuen.

3 Berør **Keyboard** i systemmenuen for at vælge ønsket sprog.

4 Berør **< eller >** for at vælge det ønskede sprog.

French (Fransk)—**German** (Tysk)—**Greek** (Græsk)—**Russian** (Russisk)—**English** (Amerikansk engelsk)—**English (UK)** (Britisk engelsk)—**Dutch** (Hollandsk)—**Italian** (Italiensk)—**Norwegian** (Norsk)—**Swedish** (Svensk)—**Finnish** (Finsk)—**Spanish** (Spansk)—**Portuguese** (Portugisisk)

5 Prik på tekstindtastningsfeltet på applikationsskærmen på din iPhone.

Berør  for at skjule tastaturet. 

Indstilling af App-lydblanding

Du kan ikke slå mix til eller fra, når denne enhed afspiller en sang fra iPod.

Applikationens lyd under **AppRadio Mode** kan justeres.

Indstillingen aktiveres, når du vil blande App-lyden med lyden fra en indbygget kilde (som f. eks. radioen). App-lydens lydstyrke kan indstilles i tre niveauer.

Denne funktion er ikke tilgængelig, når **RGB Input** er indstillet til **iPhone (VGA adapter)**.

Se *Indstilling af RGB-indgang* på side 57.

1 Tryk to gange på knappen **Hjem** for at skifte fra **AppRadio Mode**-displayet til hjemmeskærmen.

2 Tryk på systemtasten for at åbne systemmenuen.

3 Berør **App sound mixing** i systemmenuen for at vælge den ønskede indstilling. **OFF** (fra)—**Low** (lav)—**Mid** (middel)—**High** (høj)

Lydafspilningsfunktioner

Du kan bruge denne enhed til at afspille USB-lydfiler.

Bemærkninger

- Afspilningstiden vises muligvis ikke korrekt.
- Når der afspilles filer, der er optaget som VBR-filer (med variabel bithastighed), vil spilletiden ikke blive vist korrekt, hvis hurtigt frem- eller tilbagespoling bruges.
- For at sikre korrekt betjening tilsluttes dok-stik-kablet fra iPod'en direkte til denne enhed.
- Mens iPod'en er tilsluttet enheden, kan iPod'en ikke tændes eller slukkes.
- Hvis de tegn, der er gemt på disken, ikke er kompatible med denne enhed, så vises de ikke.
- Tekstoplysninger vises eventuelt ikke korrekt, afhængig af optagelsesmiljøet.
- Afbryd USB-afspilleren/USB-hukommelsen, når du er færdig med at bruge den.
- Når du vælger **Speana** på *Valg af baggrundsdisplay* på side 68, vises illustrationen ikke.

Berøringspanelets taster

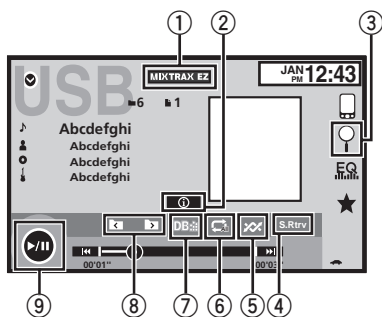

- 1 **MIXTRAX EZ-tast**
Start af MIXTRAX EZ.
- 2 **Informationstast**
Ændring af tekstoplysningerne, der skal vises på denne enhed under afspilning af MP3/WMA/AAC/WAV-filer.

- 3 **Søgetast**
Visning af filnavnelisten til valg af filerne.
- 4 **Tast for lydmodtagelse**
Se *Brug af lydmodtagelse* på side 14.
- 5 **Tilfældig-tast**
Afspilning af sange i tilfældig rækkefølge.
- 6 **Gentag-tast**
Valg af gentagelsesintervallet.
- 7 **DB-tast**
Oprettelse af en database, der gør det muligt at søge efter kunstnerens navn, genre og andre muligheder.
Se *Tilstanden til søgning af musik* på side 37.
- 8 **Tast for forrige mappe/Tast for næste mappe**
Valg af en mappe.
- 9 **Pause- og afspilningstast**
Pause og start af afspilning.

Grundlæggende betjening

Afspilning af sange

- 1 Tilslut USB-enheden.
Afspilningen starter automatisk.
Hvis kildeikonet ikke vises, kan du få det vist ved at berøre skærmen.

Sådan spoles hurtigt frem eller tilbage ved hjælp af knapperne

- 1 Tryk på ◀ eller ▶ (TRK), og hold den nede.

Tilstanden til søgning af musik

(Funktion for USB)

Denne enhed opretter et indeks for at gøre det nemmere at søge efter en sang. Du kan søge efter kategorier, som f.eks. albummer og kunstnere.

FORSIGTIG

- Denne funktion er ikke tilgængelig, når USB-lagringsenheden er låst.
- Denne funktion er ikke tilgængelig, når den ledige plads på USB-lagringsenheden er mindre end 5 MB.
- Mens denne enhed opretter et indeks, må du ikke slukke for enheden. Det kan forårsage data-tab på din USB-lagringsenhed.

1 Tryk på DB for at oprette en database i tilstanden til musiksøgning.

Se *Lydafspilningsfunktioner* på side 37.

2 Når "Save the Database to memory?" vises, skal du trykke på "Yes"

Databasen er blevet gemt. Hvis du ikke gemmer den, skal du trykke på "No".

Når den er blevet gemt, vises "Completed saving Database to memory."

Tilstanden til musiksøgning starter.

3 Vis en liste, og berør tag-tasten.

4 Vælg en fil.

Tilfældig afspilning (bland)

● Berør tilfældig-tasten.

- **On** – Afspil filer i tilfældig rækkefølge inden for gentagelsesområdet.
- **Off** – Annuller tilfældig afspilning. 

Gentagelse af afspilning

● Berør gentag-tasten.

- **File** – Gentag den aktuelle fil
- **Folder** – Gentag den aktuelle mappe
- **All** – Gentag alle filer
- Når **Folder** er valgt, er det ikke muligt at afspille en undermappe for den pågældende mappe.
- Hvis du vælger USB-kilde, skifter området for gentaget afspilning til **All**. 

Valg af filer fra filnavnelisten

(Funktion til komprimeret audio)

Betjening er den samme som ved Disk.

Se *Valg af filer fra filnavnelisten* på side 28. 

Visning af lister, der har forbindelse til den sang, som afspilles i øjeblikket (linksøgning)

Berør illustrationen for at åbne en liste over navnene på sangene i albummet, der bliver afspillet. Berør navnet på den sang, du ønsker at afspille, for at begynde at afspille sangen.

Bemærkninger

- Hvis en del af den optagede information ikke vises, vises der en rulletast på den højre side af listen. Berør rulletasten for at rulle.
- Denne funktion er tilgængelig med USB-enheder i tilstanden til musiksøgning. 

Bluetooth-lyd

Lydafspilningsfunktioner

Du kan bruge denne enhed til at afspille Bluetooth-lydfiler.

Bemærkninger

- Afhængigt af din Bluetooth-lydafspiller, som tilsluttes denne enhed, begrænses de tilgængelige betjeningsmuligheder til følgende to niveauer:
 - A2DP-profil (Advanced Audio Distribution Profile): Du kan kun afspille sange på din lydafspiller.
 - AVRCP-profil (Audio/Video Remote Control Profile): Du kan afspille, stille afspilningen på pause, vælge sange, osv.
- Eftersom der findes et bredt udvalg af Bluetooth-afspillere på markedet, kan der være stor forskel på betjeningen for de specifikke modeller. Når du forsøger at køre en Bluetooth-lydafspiller ved hjælp af denne enhed, bedes du se instruktionsvejledningen, som fulgte med afspilleren, samt denne vejledning for at få hjælp.
- Da signalet fra mobiltelefonen kan forårsage støj, bør du undgå at bruge den, når du hører sange på Bluetooth-afspilleren.
- Lyden fra en Bluetooth-lydafspiller, som er sluttet til denne enhed, vil blive afbrudt, mens et opkald er i gang på en mobiltelefon, som er sluttet til denne enhed gennem Bluetooth trådløs teknologi.
- Afspilningstiden vises muligvis ikke korrekt.
- Afhængigt af typen af den Bluetooth-lydafspiller, som du tilslutter denne enhed, kan det forekomme, at der ikke er adgang til betjening af og informationsdisplayet for visse funktioner.

Berøringspanelets taster

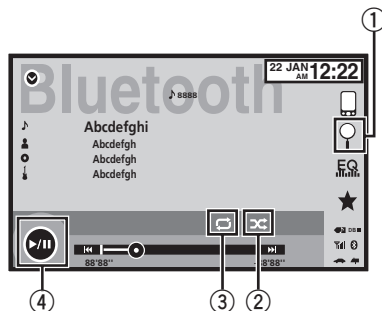

- ① **Søgetast**
Visning af filnavnelisten til valg af filerne.
- ② **Tilfældig-tast**
Afspilning af sange i tilfældig rækkefølge.
- ③ **Gentag-tast**
Valg af gentagelsesintervallet.
- ④ **Pause- og afspilningstast**
Pause og start af afspilning.

Opsætning for Bluetooth-lyd

Før du kan bruge Bluetooth lydfunktionen, skal du etablere en trådløs Bluetooth-forbindelse mellem enheden og din Bluetooth-lydafspiller.

- ① **Forbindelse**
Først skal du slutte en Bluetooth-lydafspiller til denne enhed.
Der henvises til *Bluetooth-forbindelsesmenu* på side 66 for detaljerede anvisninger vedr. tilslutningen af din Bluetooth-lydafspiller til denne enhed ved hjælp af trådløs Bluetooth-teknologi.

Bemærkninger

- Når der afspilles filer, der er optaget som VBR-filer (med variabel bithastighed), vil spilletiden ikke blive vist korrekt, hvis hurtig frem- eller tilbagespoling bruges.
- For at sikre korrekt betjening tilsluttes dok-stik-kablet fra iPod'en direkte til denne enhed.

- Mens iPod'en er tilsluttet enheden, kan iPod'en ikke tændes eller slukkes.
- Hvis de tegn, der er gemt på disken, ikke er kompatible med denne enhed, så vises de ikke.
- Tekstoplysninger vises eventuelt ikke korrekt, afhængig af optagelsesmiljøet.

Tilfældig afspilning (bland)

- **Berør tilfældig-tasten.**
 - **On** – Afspilning af filer i tilfældig rækkefølge.
 - **Off** – Annuller tilfældig afspilning.

Gentagelse af afspilning

- **Berør gentag-tasten.**
 - **One** – Gentager kun den aktuelle sang
 - **All** – Gentager alle sange

Sådan bruges MIXTRAX

MIXTRAX-betjening

MIXTRAX er en original teknologi til oprettelse af non-stop blandinger af sange, du vælger i dit audiobibliotek, komplet med DJ-effekter, der får det til at lyde som om, du har en ægte DJ ved din side, som spiller musikken. 

MIXTRAX EZ-betjening

Du kan bruge denne enhed til at afspille iPod/USB-lydfiler.

MIXTRAX EZ bruges til at tilføje en række lydeffekter mellem sangene for at tilrettelægge pauserne mellem sange. Det gør det muligt for dig at lytte til musik uden afbrydelser.

- Denne funktion er kun tilgængelig, når der afspilles en fil på en USB-lagringsenhed eller en sang på en iPod.
- Denne funktion er ikke tilgængelig, når kontrollstanden er indstillet til **App Mode**.
- Afhængigt af filen/sangen er lydeffekter muligvis ikke tilgængelige.
- Afhængig af filen/sangen er non-stop afspilning muligvis ikke tilgængelig. 

Start af MIXTRAX EZ-betjening

- **Berør MIXTRAX EZ.** 

Indstilling af MIXTRAX-tilstand

Tænd for denne funktion for at afspille lydfiler ved hjælp af MIXTRAX.

- 1 Tryk på knappen Hjem for at skifte til hjemmeskærmen.**
- 2 Tryk på systemtasten for at åbne systemmenuen.**
- 3 Tryk på MIXTRAX Setup på systemmenuen.**
MIXTRAX-indstillingspunkter vises.

- **Short Playback Mode** – Når den er slået til, skal du vælge en afspilningslængde for et lydspor.
60s (60 sek.)—**90s** (90 sek.)—**120s** (120 sek.)—**150s** (150 sek.)—**180s** (180 sek.)—**Random** (tilfældig)—**Off** (fra)
Når **Random** er valgt, varierer afspilningstiden mellem 60 sek., 90 sek., 120 sek., 150 sek. og 180 sek. valgt tilfældigt, når den afspillede sang ændres.
- **Display Effect** – Når **Display Effect** er sat til **Disp&Key**, kan illustrationsvisningen og tasterne flyttes i henhold til musiktypen.
Disp&Key (display og taster)—**Key** (tast)—**OFF** (fra)
- **Cut-In Effect** – Når **Cut-In Effect** er slået til, afspilles der lydeffekter mellem spor.
- **Effect Setting** – Brug **Effect Setting** til at indstille den lydeffekt, du ønsker at indstille mellem sporene.
- **Flash Pattern** – Brug **Flash Pattern** til at vælge mønstret for de blinkende farver, der blinker, når MIXTRAX er slået til.
Random 1—**Sound 1**—**Sound 2**—**Sound 3**—**Sound 4**—**Sound 5**—**Sound 6**—**Random 2**—**L-Pass 1**—**L-Pass 2**—**L-Pass 3**—**L-Pass 4**—**L-Pass 5**—**L-Pass 6**—**Random 3** 

Indstilling af effekter

Du kan ændre indstillingerne for faste lyde og lydeffekter.

Der er seks forskellige faste lyde til rådighed, som kan indsættes til afspilning mellem sporene.

Lydeffekterne bruges som effekter til at signalere afslutningen på den sang, der bliver afspillet, og begyndelsen på den næste sang i serien.

De faste lyde og lydeffekter indstilles som kombinationer som MIXTRAX-lyde.

Faste lyde

- **Phaser** – En fast lyd, der lyder som brusede bølger.
- **Roll** – En fast lyd, der gentager afspilningen af en bestemt lyd.
- **Turntable1** – En fast lyd, der efterligner en DJ's scratching.
- **Flanger1** – En jagerlyd, der efterligner de stigende og faldende lyde af en jetmotor.
- **Reverb** – En fast lydeffekt, der skaber en efterklangseffekt.
- **Echo** – En fast lydeffekt, der skaber en ekoeffekt.

Lydeffekter

- **Cross Fade** – En lydeffekt, der skaber en fade in- og fade out-effekt mellem sangene.
- **Flanger** – En jagerlyd, der efterligner de stigende og faldende lyde af en jetmotor.
- **Echo** – En lydeffekt, der skaber en ekoeffekt.
- **Loop** – En lydeffekt, der gentager afspilningen af en del af en sang.

Indstilling af lyde og lydeffekter som forudindstillinger ved hjælp af tasten til forudindstilling

Lydeffekterne **Standard** og **Simple** er allerede ved levering indstillet som standard forudindstillinger.

● Berør **Standard** eller **Simple** for at kontrollere indstillingerne.

Den registrerede, forudindstillede lydeffekt for den tast, der trykkes på, indstilles som en forudindstilling.

Registrering af lyde og lydeffekter som forudindstillinger

Registrerer en ønsket kombination af lyde og lydeffekter som **Custom**.

Berør **Custom** for nemt at indstille den ønskede lyd eller lydeffekt.

1 Berør **Custom**.

2 Føj en markering til den ønskede lydeffekt ved at trykke på funktionen.

Den markerede lydeffekt registreres som forudindstillet i **Custom**.

Bemærkninger

- Hvis der trykkes på en lydeffekt på valgskræmen for **Standard** eller **Simple**, vises skærmen **Custom** automatisk, og lydeffekten registreres til **Custom**.
- Du kan lytte til de faste lyde for at høre eksempler, ved at berøre højtalericonet.

Bluetooth-telefon

Betjening af Bluetooth-telefon

Du kan bruge Bluetooth-telefon.

Vigtigt

- Når du lader enheden stå på standby for at tilslutte din telefon gennem Bluetooth, mens motoren ikke kører, kan batteriet blive afladet.
- Avancerede funktioner, som kræver din opmærksomhed, f.eks. indtastning af telefonnumre på skærmen, osv., er forbudt, mens du kører. Parker din bil et sikkert sted, når du bruger disse avancerede funktioner.
- Det er ikke muligt at vælge Bluetooth-tilslutningsmenuen under kørsel.
- De tilgængelige funktioner kan være begrænsede afhængigt af mobiltelefonen, der er sluttet til denne enhed.
- Husk at parkere køretøjet et sikkert sted og trække håndbremsen for at udføre denne funktion.
- Hvis du ikke kan oprette forbindelse ved hjælp af denne enhed, skal du anvende apparatet til at oprette forbindelse til enheden.
- Hvis du tilslutter mere end én enhed ad gangen, fungerer en tilsluttet enhed muligvis ikke korrekt. Det anbefales at tilslutte én enhed ad gangen.

Berøringspanelets taster

Display for telefonstandby

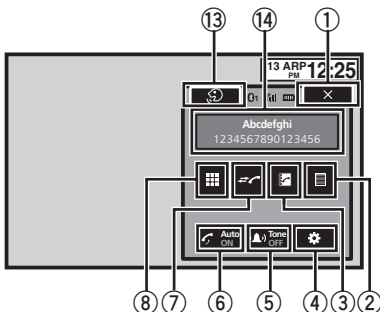

Ved skift til tilstanden for indtastning af telefonnumre

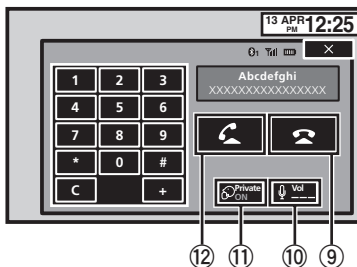

- ① **Luk-tast**
Display er lukket.
- ② **Tast til forudindstillet opkald**
Visning af skærmen for forudindstillet opkald.
- ③ **Telefonbogstast**
Skift til telefonbogstilstand.
- ④ **Indstillingstast**
Visning af Bluetooth-tilslutningsmenuen.
- ⑤ **Tone-tast**
Aktivering eller deaktivering af ringetonen for indgående opkald.
- ⑥ **Tast til automatisk svar**
Aktivering eller deaktivering af automatisk besvarelse.
- ⑦ **Historik-tast**
Skift til listerne over mistede, modtagne og foretagne opkald.
- ⑧ **Tastaturtast**
Ændring af tilstanden for at indtaste et telefonnummer direkte.
- ⑨ **Læg på-tast**
Afslutning af et opkald.
Afvisning af et indgående opkald.
Annullering af et ventende opkald.
- ⑩ **Lydstyrke-tast**
Justering af lyttelydstyrken for den anden part.

11 Tast til privat tilstand

Aktivering eller deaktivering af den private tilstand.

12 Tag telefonen-tast

Accept af et indgående opkald. Sådan foretages et telefonopkald ved at vælge et telefonnummer. Skift mellem personer på hold.

13 Tast til stemmestyring**Bemærkninger**

- Privat tilstand kan kun anvendes, når du taler i telefonen.
- For at afslutte opkaldet skal både du og den anden person lægge på.
- Taster på berøringspanelet, der ikke er angivet under *Betjening af Bluetooth-telefon*, vises muligvis på displayet. Se *Indikatorliste* på side 77.

Tekstoplysninger**14 Meddelelse om indgående opkald**

Indikerer, at der er indgående opkald, som ikke er kontrolleret endnu.

- Vises ikke for opkald, der er foretaget, mens din mobiltelefon er afbrudt fra enheden.

Opsætning for håndfri telefoni

Inden man kan bruge den håndfri telefonfunktion, skal enheden sættes op til brug sammen med mobiltelefonen. Dette omfatter oprettelsen af en trådløs Bluetooth-forbindelse mellem denne enhed og telefonen, registrering af telefonen for denne enhed og justering af lydstyrkeniveauet.

1 Forbindelse

Først skal du slutte en Bluetooth-telefon til denne enhed.

For detaljerede anvisninger om tilslutningen af din telefon til denne enhed ved hjælp af trådløs Bluetooth-teknologi, se *Parring fra denne enhed* på side 66.

2 Indstilling af lydstyrken

Juster lydstyrken for mobiltelefonens øresnegl, så den passer til dig. Enheden vil registrere det justerede lydniveau som standardindstillingen.

Bemærkninger

- Lydstyrken for den opkaldendes stemme og ringetonen kan variere afhængigt af mobiltelefontypen.
- Hvis der er en stor forskel mellem lydstyrken for ringetonen og opkalderens stemme, kan det samlede lydstyrkeniveau blive ustabil.
- Husk at justere lydstyrken til et passende niveau, inden mobiltelefonen kobles fra denne enhed. Hvis lyden er blevet afbrudt (nulniveau) på mobiltelefonen, bliver den ved med at være afbrudt, selv efter at mobiltelefonen er blevet koblet fra denne enhed.

Opkald til et nummer i telefonbogen

Kontakterne på din telefon overføres normalt automatisk, når telefonen er tilsluttet. Hvis ikke, kan du bruge din telefonmenu til at overføre kontakterne. Denne enheds synlighed skal være slået til, når du bruger telefonmenuen. Se *Skift synlig enhed* på side 67.

Når du har fundet det nummer i telefonbogen, du vil ringe op til, kan du vælge posten og foretage opkaldet.

1 Berør telefonbogstasten for at skifte til telefonbogstilstand.**2 Vælg telefonnummerlisten.**

Den detaljerede telefonnummerliste for den valgte post vises.

Bluetooth-telefon

3 Vælg telefonnummeret.

- Berør listen og hold den nede for at lagre telefonnummeret.

4 Berør tag telefonen-tasten for at foretage opkaldet.

5 Berør læg på-tasten for at afslutte opkaldet.

Valg af et nummer efter alfabetisk søgefunktion

Hvis der er registreret mange numre i telefonbogen, kan du søge efter telefonnummeret ved hjælp af alfabetisk søgefunktion.

1 Berør telefonbogstasten for at skifte til telefonbogstilstand.

2 Berør ABC for at skifte til alfabetisk søgefunktion.

3 Berør det første bogstav af den post, du leder efter.

Telefonbogsposterne, der starter med det pågældende bogstav, vises (f.eks. "Bente", "Bo" og "Brian", når "B" er valgt).

- Hvis du ønsker at skifte tegnsættet til russisk, skal du berøre ikonet. For at vende tilbage til engelsk skal du berøre ikonet igen.



Ændring af tegnet til russisk.

- Rækkefølgen af det første og sidste navn kan være forskelligt fra mobiltelefonens.

4 Berør listen for at få vist telefonnummerlisten for den valgte post.

- Hvis en post indeholder flere telefonnumre, kan du vælge et ved at berøre listen.
- Berør ikonet, hvis du ønsker at skifte til opkaldshistoriklisten.



Skift til opkaldshistoriklisten.

5 Berør tag telefonen-tasten for at foretage opkaldet.

6 Berør læg på-tasten for at afslutte opkaldet.

Vend om på navnene i telefonbog

Når din mobiltelefon er sluttet til denne enhed, kan for- og efternavnene i dine kontakter muligvis registreres i telefonbogen i omvendt rækkefølge. Du kan bruge denne funktion til at skifte rækkefølgen tilbage. (Vend om på navnene i telefonbogen)

1 Berør telefonbogstasten for at skifte til telefonbogstilstand.

2 Vend om på navnene i telefonbøger.



Vend om på navnene i telefonbøger.

3 "Would you like to invert all names?" vises. Berør Yes for at fortsætte.

Mens der vendes om på navnene, vises .

- Hvis det mislykkes at vende dem om, vises "**Invert Name Error**". I sådanne tilfælde skal du forsøge igen fra begyndelsen.

Bemærk

Det påvirker ikke dataene på din Bluetooth-enhed, hvis du vender navnene på dine kontakter om i denne enhed. 

Anvendelse af listerne over mistede, modtagne og foretagne opkald

De sidste 80 foretagne, modtagne og ubesvarede opkald lagres i hukommelsen. Du kan søge i disse lister og ringe til numre fra dem.

1 Berør historiktasten for at få vist opkaldshistoriklisten.

2 Vælg Missed Calls, Dialed Calls eller Received Calls.



Visning af listen over modtagne opkald.



Visning af listen over foretagne opkald.



Visning af listen over mistede opkald.

3 Berør nummeret på listen for at vælge et telefonnummer.

Navn og telefonnummer vises i den detaljerede liste.

- Berør listen og hold den nede for at lagre telefonnummeret.

4 Berør tag telefonen-tasten for at foretage opkaldet.

5 Berør læg på-tasten for at afslutte opkaldet.

Indstilling af automatisk besvarelse

Hvis denne funktion er slået til, besvarer denne enhed automatisk alle indgående opkald.

● **Berør tasten for automatisk svar for at slå automatisk svar til eller fra.**

Justering af lyttelydstyrken for den anden part

For at bevare den gode lyd kvalitet kan denne enhed justere lyttelydstyrken for den anden part. Brug denne funktion, hvis lydstyrken ikke er høj nok for den anden part.

● **Berør lydstyrketasten for at vælge Far-End VOL.**

1—2—3

- Denne funktion kan også udføres, mens du taler i telefon.
- Indstillingerne kan gemmes for hvert apparat.

Ændring af ringetonen

Du kan angive, hvorvidt denne enheds ringetone skal anvendes eller ej. Hvis denne funktion er slået til, lyder ringetonen for denne enhed.

1 Slut din mobiltelefon til denne enhed.

2 Berør tonetasten for at slå ringetonen til eller fra.

Brug af listen over forudindstillede opkald

Du kan nemt lagre op til seks telefonnumre som forudindstillinger.

1 Berør tasten for forudindstillet opkald for at få vist skærmen for forudindstilling.

2 Berør et af telefonnumrene for at vælge.

- Hvis du ønsker at slette et forudindstillet telefonnummer, skal du berøre det telefonnummer, du vil slette, og holde det nede.

3 Berør tag telefonen-tasten for at foretage opkaldet.

4 Berør læg på-tasten for at afslutte opkaldet.

Bluetooth-telefon

Sådan kalder du op ved at indtaste telefonnummeret



Vigtigt

Husk at parkere køretøjet et sikkert sted og trække håndbremsen for at udføre denne funktion.

1 Berør tastaturtasten for at starte indtastningen af telefonnummeret.

2 Berør talikonerne for at indtaste tallene.

- Der kan indtastes op til 32 cifre.

3 Berør tag telefonen-tasten for at foretage opkaldet.

4 Berør læg på-tasten for at afslutte opkaldet.

Bemærk

Tilstanden for indtastning af telefonnumre kan ikke betjenes, med mindre der er sluttet en Bluetooth-telefon til denne enhed.

Indstilling af privat tilstand

Under en samtale kan du skifte til privat tilstand (tale direkte i din mobiltelefon).

● **Berør tasten til privat tilstand for at slå privat tilstand til eller fra.**

Stemmestyring

Hvis din mobiltelefon er udstyret med stemmestyringsfunktion, kan du f.eks. bruge stemmekommandoer til at foretage opkald.

- Betjening varierer afhængigt af typen af mobiltelefon. For detaljerede anvisninger, se den betjeningsvejledning, der fulgte med mobiltelefonen.
- Der henvises til vores hjemmeside for detaljerede oplysninger om mobiltelefoner, der er kompatible med denne funktion.

1 Berør tasten til stemmestyring.

Displayet skifter til stemmestyringsskærmen. Du kan også skifte til stemmestyringsskærmen ved at trykke på knappen Hjem og holde den nede, mens kilden er sat til.

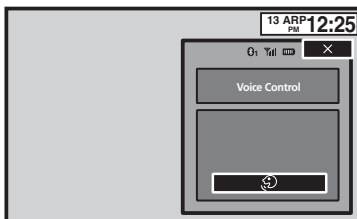

2 Start stemmestyring.



Angiver, at der kan foretages foretages opkald uden afbrydelse.



Angiver, at displayet er lukket.

Bemærkninger

- For at systemet skal kunne genkende og tolke dine stemmekommandoer korrekt, skal du sikre, at betingelserne er egnede til stemmegenkendelse.
- Bemærk, at vind, der blæser gennem bilens vinduer, og støj, der kommer udefra, kan forstyrre anvendelsen af stemmekommandoer.
- Med henblik på optimal funktion, skal mikrofonen placeres lige foran føreren og i en passende afstand.
- Hvis man taler for hurtigt efter påbegyndelsen af en kommando, kan det føre til, at stemmegenkendelsen fejler.
- Tal langsomt, klart og tydeligt.

Menubetjening

Berøringspanelets taster

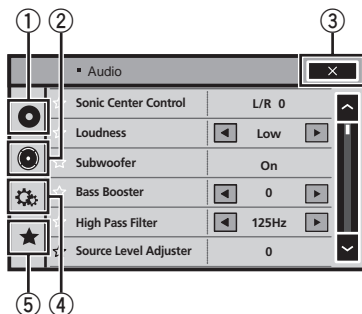

2 Berør én af følgende taster på berøringspanelet for at vælge den menu, der skal justeres.



① Tast til videoopsætning

Se *Opsætning af videoafspilleren* på side 53.

② Tast til lydfunktion

Se *Lydjusteringer* på side 49.

③ Luk-tast

Sådan vender du tilbage til det aktuelle kil-
dedisplay.

④ Systemtast

Se *Systemindstillinger* på side 57.

⑤ Favorit-tast

Du kan vælge menuer inden for hver menu
(Lydfunktionsmenu, osv.) og registrere dem i
denne favoritmenu.

Se *Favoritmenu* på side 65.

Bemærkninger

- Du kan få vist menuen **Video Setup**, når en **Disc**-kilde vælges.
- Hvis du starter menuen **Video Setup**, stand-
ses afspilningen.
- Du kan ikke få vist lydfunktionsmenuen, når
lydafbrydelsesfunktionen er aktiveret.

**1 Tryk på knappen Hjem for at skifte til
hjemmeskærmen.**

Lydjusteringer

Brug af fader/balancejustering

Fader/Balance vises, når bageste højttaler er indstillet til **Full** i systemmenuen.

Du kan ændre indstillingen af fader/balance for at opnå et ideelt lytemiljø ved alle bilsæderne.

1 Tryk på knappen Hjem for at skifte til hjemmeskærmen.

2 Tryk på tasten til lydfunktion for at åbne lydmenuen.

3 Berør Fader/Balance på lydfunktionsmenuen.

4 Berør \wedge eller \vee for at justere balancen mellem de forreste og bageste højttalere.

Interval: **F 15 L/R 0** til **R 15 L/R 0**

- Vælg **F/R 0 L/R 0**, når der kun bruges to højttalere.

5 Berør \langle eller \rangle for at justere balancen mellem de venstre og højre højttalere.

Interval: **F/R 0 L 15** til **F/R 0 R 15**

Bemærk

Du kan også indstille fader/balance ved at trække i prikken på den viste kurve. 

Anvendelse af balancejusteringen

Balance vises, når bageste højttaler er indstillet til **Subwoofer** i systemmenuen. Denne indstilling gør det muligt at justere balancen mellem højre/venstre lydudgang.

1 Tryk på knappen Hjem for at skifte til hjemmeskærmen.

2 Tryk på tasten til lydfunktion for at åbne lydmenuen.

3 Tryk på Balance på lydfunktionsmenuen.

4 Berør \langle eller \rangle for at justere balancen mellem de venstre og højre højttalere.

Interval: **L 15** til **R 15**

Bemærk

Du kan også indstille balancen ved at trække i prikken på den viste kurve. 

Anvendelse af equalizer

Du kan justere udligningen, så den passer til bilens akustik.

Genvalg af equalizerkurver

Der er syv lagrede equalizerkurver, som altid nemt kan genvælg. Her er en liste over equalizerkurverne.

Display	Equalizerkurve
S.Bass	Superbas
Powerful	Kraftig
Natural	Naturlig
Vocal	Stemmer
Flat	Flad
Custom1	Brugerdefineret 1
Custom2	Brugerdefineret 2

- Equalizerkurverne for **Custom1** og **Custom2** kan justeres.
- Du kan ikke vælge **Custom1** og **Custom2**, når autoequalizeren anvendes.
- Når den er **Flat**, foretages der ingen ændringer af lyden. Du kan kontrollere equalizerkurvernes virkning ved at skifte mellem **Flat** og en anden equalizerkurve.

1 Tryk på knappen Hjem for at skifte til hjemmeskærmen.

2 Tryk på tasten til lydfunktion for at åbne lydmenuen.

3 Berør Graphic EQ på lydfunktionsmenuen.

▪ Du kan hverken vælge eller justere equalizerkurverne i **Custom1** og **Custom2**, når du bruger autoequalizer.

4 Berør den ønskede indstilling.

S.Bass—Powerful—Natural—Vocal—Flat—Custom1—Custom2

Justering af 8-båndets grafiske equalizer

Du kan justere niveauet af hvert bånd for equalizerkurverne.

- Der kan oprettes en separat kurve **Custom1** for hver kilde. Hvis du foretager justeringer, når der er valgt en anden kurve end **Custom2**, vil indstillingerne for equalizerkurven blive lagret i **Custom1**.
- Der kan oprettes en kurve **Custom2**, der er fælles for alle kilder. Hvis du foretager justeringer, når **Custom2**-kurven er valgt, vil **Custom2**-kurven blive opdateret.

1 Tryk på knappen **Hjem** for at skifte til hjemmeskærmen.

2 Tryk på tasten til lydfunktion for at åbne lydmenuen.

3 Berør **Graphic EQ** på lydfunktionsmenuen.

4 Berør den ønskede indstilling.

S.Bass—Powerful—Natural—Vocal—Flat—Custom1—Custom2

5 Berør kurven for at justere niveauet for equalizerbåndet.

Interval: **+12dB** til **-12dB**

Anvendelse af autoequalizer

Autoequalizeren er en equalizerkurve, som er oprettet med EQ (se *Auto-EQ (automatisk*

equalizing) på side 62).

Du kan aktivere og deaktivere autoequalizeren. Hvis du slutter en valgfri mikrofon til denne enhed, kan du bruge denne funktion.

1 Tryk på knappen **Hjem** for at skifte til hjemmeskærmen.

2 Tryk på tasten til lydfunktion for at åbne lydmenuen.

3 Berør **Auto EQ** for at slå autoequalizeren til eller fra.

▪ Du kan ikke bruge denne funktion, hvis EQ ikke er blevet udført.

Brug af lydcenterkontrol

Med denne funktion kan der nemt oprettes lyd, der er velegnet til lyttepositionen.

1 Tryk på knappen **Hjem** for at skifte til hjemmeskærmen.

2 Tryk på tasten til lydfunktion for at åbne lydmenuen.

3 Berør **Sonic Center Control** på lydfunktionsmenuen.

4 Berør **< eller >** for at vælge en lytteposition.

Interval: **Left 7** til **Right 7**

Justering af loudness

Loudness er en funktion, der kompenserer for mangler i de lave og høje frekvensområder ved lav lydstyrke.

1 Tryk på knappen **Hjem** for at skifte til hjemmeskærmen.

2 Tryk på tasten til lydfunktion for at åbne lydmenuen.

Lydjusteringer

3 Berør ◀ eller ▶ for at vælge det ønskede loudnessniveau.

Off (fra)—**Low** (lav)—**Mid** (middel)—**High** (høj)

Anvendelse af subwooferudgang

Denne enhed er forsynet med en subwooferudgang, der kan aktiveres eller deaktiveres.

- Afskæringsfrekvensen og udgangsniveauet kan justeres, når subwooferudgangen er slået til.

1 Tryk på knappen Hjem for at skifte til hjemmeskærmen.

2 Tryk på tasten til lydfunktion for at åbne lydmenuen.

3 Berør Subwoofer på lydfunktionsmenuen.

4 Berør On eller Off ved siden af Subwoofer for at slå subwooferudgangen til eller fra.

5 Berør Normal eller Reverse ved siden af Phase for at vælge subwooferudgangens fase.

6 Berør ◀ eller ▶ ved siden af Level for at justere subwooferens udgangsniveau.
Interval: **+6** til **-24**

7 Berør ◀ eller ▶ ved siden af Frequency for at vælge afskæringsfrekvensen.
50Hz—63Hz—80Hz—100Hz—125Hz

Kun lavere frekvenser end dem i det valgte område udsendes fra subwooferen.

Forstærkning af bas

Du kan forstærke basniveauet.

1 Tryk på knappen Hjem for at skifte til hjemmeskærmen.

2 Tryk på tasten til lydfunktion for at åbne lydmenuen.

3 Berør ◀ eller ▶ for at vælge den ønskede styrke.

Interval: **0** til **+6**

Anvendelse af højpasfilter

Hvis du ikke ønsker baslyde fra subwooferudgangens frekvensområde sendt af de forreste eller bageste højtalere, kan du aktivere HPF (højpasfilter). Kun højere frekvenser end dem i det valgte område udsendes af de forreste eller bageste højtalere.

1 Tryk på knappen Hjem for at skifte til hjemmeskærmen.

2 Tryk på tasten til lydfunktion for at åbne lydmenuen.

3 Berør ◀ eller ▶ ved siden af frekvensen for at vælge afskæringsfrekvens.

Off (fra)—**50Hz—63Hz—80Hz—100Hz—125Hz**

Kun højere frekvenser end dem i det valgte område udsendes af de forreste eller bageste højtalere.

Justering af kildeniveauer

Med SLA (justering af kildeniveau) kan lydstyrken af hver enkelt kilde justeres, så du undgår store forskelle mellem kilderne.

- Indstillingerne er baseret på FM-lydstyrken, som forbliver uændret.

1 Tryk på knappen Hjem for at skifte til hjemmeskærmen.

2 Tryk på tasten til lydfunktion for at åbne lydmenuen.

3 Sammenlign FM-lydstyrkeniveauet med niveauet for den kilde, du vil justere.

4 Berør Source Level Adjuster på lydfunktionsmenuen.

5 Berør \wedge eller \vee for at justere kildenniveauet.

Interval: +4 til -4

Bemærkninger

- **Source Level Adjuster** er ikke tilgængelig, når FM vælges som kilden.
- MW/LW-lydstyrkeniveauet kan også indstilles med denne funktion.
- Video-cd, cd, komprimeret lyd, DivX, MPEG-1, MPEG-2 og MPEG-4 indstilles automatisk til samme kildelydstyrkejustering.

Opsætning af videoafspilleren

Indstilling af undertekstsprog

Du kan indstille et ønsket undertekstsprog. Når de er tilgængelige, vil underteksterne blive vist på det valgte sprog.

- 1 Tryk på knappen **Hjem** for at skifte til hjemmeskærmen.
- 2 Tryk på tasten til videoopsætning for at åbne videoopsætningsmenuen.
- 3 Berør **Subtitle Language** på videopsætningsmenuen.
Der vises en menu for undertekstsprog.

4 Berør det ønskede sprog.

Undertekstsproget indstilles.

- Hvis du har valgt **Others**, se *Hvis du vælger Others* på side 53.

Bemærkninger

- Hvis det valgte sprog ikke er tilgængeligt, vises det sprog, der er angivet på disken.
- Du kan også skifte underskriftsproget ved at trykke på tasten til skift af undertekstsproget under afspilning.
- Indstillinger, der foretages her, vil ikke blive påvirket, selvom der ændres undertekstsprog under afspilning ved hjælp af tasten til skift af undertekstsprog.

Hvis du vælger Others

Der vises et display til indtastning af landekode, når der vælges **Others**. Se *Oversigt over sprogkoder for dvd* på side 89.

- **Berør 0 til 9 for at angive sprogkoden.**
 - Berør **C** for at annullere de indtastede numre.
 - Berør den følgende tast på berøringspanelet for at registrere koden.



Registrering af koden.



Indstilling af lydssprog

Du kan vælge lydssprog efter ønske.

- 1 Tryk på knappen **Hjem** for at skifte til hjemmeskærmen.
- 2 Tryk på tasten til videoopsætning for at åbne videoopsætningsmenuen.
- 3 Berør **Audio Language** på videopsætningsmenuen.
Der vises en menu for lydssprog.

4 Berør det ønskede sprog.

Lydssproget indstilles.

- Hvis du har valgt **Others**, se *Hvis du vælger Others* på side 53.

Bemærkninger

- Hvis det valgte sprog ikke er tilgængeligt, vises det sprog, der er angivet på disken.
- Du kan også skifte lydssproget ved at trykke på tasten til skift af lydssproget under afspilning.
- Indstillinger, der foretages her, vil ikke blive påvirket, selvom der ændres lydssprog under afspilning ved hjælp af tasten til skift af lydssprog. 

Indstilling af menusprog

Du kan angive det foretrukne sprog til visning af menuerne på en disk.

- 1 Tryk på knappen **Hjem** for at skifte til hjemmeskærmen.
- 2 Tryk på tasten til videoopsætning for at åbne videoopsætningsmenuen.
- 3 Berør **Menu Language** i menuen **Video Setup**.
Der vises en sprogmenu.

4 Berør det ønskede sprog.

Menusproget indstilles.

- Hvis du har valgt **Others**, se *Hvis du vælger Others* på side 53.

Bemærk

Hvis det valgte sprog ikke er tilgængeligt, vises det sprog, der er angivet på disken. 

Indstilling af dvd-visning med flere vinkler

Vinkelikonet kan indstilles, så det bliver vist på scener, hvor vinklen kan ændres.

- 1 Tryk på knappen **Hjem** for at skifte til hjemmeskærmen.
- 2 Tryk på tasten til videoopsætning for at åbne videoopsætningsmenuen.
- 3 Berør **Multi Angle** i menuen **Video Setup** for at slå visningen af vinkelsymbolet til eller fra. 

Indstilling af formatet

Der findes to displaytyper: Et widescreendisply, der har et bredde-højdeforhold (tv-format) på 16:9, og et normalt display, der har et tv-format på 4:3. Sørg for at vælge det korrekte tv-format til det display, der er tilsluttet **V OUT**.

- Vælg enten **Letter Box** eller **Pan Scan**, når der anvendes et almindeligt display. Valg af **16:9** kan give et unaturligt billede.
- Hvis du vælger tv-formatet, bliver denne enheds display ændret til samme indstilling.



- 1 Tryk på knappen **Hjem** for at skifte til hjemmeskærmen.
- 2 Tryk på tasten til videoopsætning for at åbne videoopsætningsmenuen.
- 3 Berør **TV Aspect** i menuen **Video Setup** for at vælge tv-formatet.

Berør **TV Aspect** flere gange, indtil det ønskede format bliver vist.

- **16:9** – Widescreen (16:9) vises, som det er (startindstilling)

- **Letter Box** – Billedet har form som en brevkasse med sorte bånd øverst og nederst på skærmen
- **Pan Scan** – Billedes afskæres i skærmens venstre og højre side

Bemærkninger

- Når der afspilles diske, som ikke angiver **Pan Scan**, afspilles disken med **Letter Box**-visning, selv hvis du vælger indstillingen **Pan Scan**. Bekræft, hvorvidt diskpakken har mærket .
- Tv-forholdet kan ikke ændres for visse diske. Se diskens vejledning for detaljerede oplysninger. 

Indstilling af børnesikring

Visse dvd-videoer giver dig mulighed for at bruge børnesikring til at begrænse børns muligheder for at se scener, der indeholder vold eller sex. Du kan indstille børnesikring på det niveau, du ønsker.

- Når du har indstillet et niveau for børnesikring og afspiller en disk med børnesikring, kan du blive bedt om at indtaste en kode. I så fald starter afspilningen først, når den korrekte kode indtastes.

Angivelse af kode og niveau

Der skal angives et kodenummer for at kunne afspille diske med børnesikring.

- 1 Tryk på knappen **Hjem** for at skifte til hjemmeskærmen.
- 2 Tryk på tasten til videoopsætning for at åbne videoopsætningsmenuen.
- 3 Berør **Parental** i menuen **Video Setup**.
- 4 Berør **0** til **9** for at angive en firecifret kode.
 - Berør **C** for at annullere de indtastede numre.
 - Berør den følgende tast på berøringspanelet for at registrere koden.

Opsætning af videoafspilleren



Registrering af koden.

Koden er angivet, og niveauet kan nu indstilles.

5 Berør 1 til 8 for at vælge det ønskede niveau.

6 Berør Enter.

Børnesikringsniveauet er indstillet.

- **8** – Afspilning af hele disken er mulig (startindstilling)
- **7** til **2** – Afspilning af diske for børn og diske, der ikke er uegnede for børn, er mulig
- **1** – Der kan kun afspilles diske for børn

Bemærkninger

- Det anbefales, at du skriver koden ned for det tilfælde, at du glemmer den.
- Børnesikringsniveauet gemmes på disken. Se efter niveaubeskrivelsen på diskemballagen i den medfølgende dokumentation eller på selve disken. Børnesikring er ikke mulig på denne enhed, hvis der ikke er en børnesikring registreret på disken.
- På nogle diske er børnesikringen kun aktiv med bestemte niveauer af scener. Afspilningen af disse scener springes over. For flere oplysninger, se vejledningen, som fulgte med disken.

Ændring af niveauet

Du kan ændre det angivne børnesikringsniveau.

- 1 Tryk på knappen Hjem for at skifte til hjemmeskærmen.**
- 2 Tryk på tasten til videoopsætning for at åbne videoopsætningsmenuen.**
- 3 Berør Parental i menuen Video Setup.**
- 4 Berør 0 til 9 for at angive den registrerede kode.**

5 Registrering af koden.



Registrering af koden.

Dette indstiller kodenummeret, og niveauet kan nu ændres.

- Ikonet  vises, hvis du indtaster en forkert kode. Berør **C**, og indtast den korrekte kode.
- Hvis du glemmer koden, se *Hvis du har glemt koden* på side 55.

6 Berør 1 til 8 for at vælge det ønskede niveau.

7 Berør Enter.

Det nye børnesikringsniveau er indstillet.

Hvis du har glemt koden

- Tryk på **RESET**. 

Indstilling af DivX-undertekstfilen

Du kan angive, hvorvidt der skal vises eksterne DivX-undertekster.

- DivX-underteksterne vises, selv om **Custom** er valgt, hvis der ikke findes nogle eksterne DivX-undertekstfiler.

- 1 Tryk på knappen Hjem for at skifte til hjemmeskærmen.**
- 2 Tryk på tasten til videoopsætning for at åbne videoopsætningsmenuen.**
- 3 Berør DivX® Subtitle i menuen Video Setup for at vælge den ønskede undertekstindstilling.**
 - **Original** – Viser DivX-undertekster
 - **Custom** – Viser eksterne DivX-undertekster

Bemærkninger

- Der kan vises op til 42 tegn på en linje. Hvis der er mere end 42 tegn, brydes linjen, og tegnene vises på den næste linje.
- Der kan vises op til 126 tegn på en skærm. Hvis der er mere end 126 tegn, vises de resterende tegn ikke.

Visning af DivX® VOD-registreringskoden

Hvis du vil afspille DivX VOD-indhold (video on demand) på denne enhed, skal enheden først registreres hos en DivX VOD-indholdsudbyder. For at registrere den skal du først oprette en DivX VOD-registreringskode og fremsende den til din udbyder.

- Skriv koden ned, da den skal bruges, når du registrerer enheden hos en DivX VOD-udbyder.

1 Tryk på knappen Hjem for at skifte til hjemmeskærmen.

2 Tryk på tasten til videoopsætning for at åbne videoopsætningsmenuen.

3 Berør DivX® VOD i menuen Video Setup.

Registration Code og **Deregistration Code** vises.

4 Berør Registration Code.

Registreringskoden vises.

Visning af afregistreringskoden

Hvis din enhed allerede er registreret, kan du afregistrere den ved at indtaste afregistreringskoden.

1 Tryk på knappen Hjem for at skifte til hjemmeskærmen.

2 Tryk på tasten til videoopsætning for at åbne videoopsætningsmenuen.

3 Berør DivX® VOD i menuen Video Setup.

4 Berør Deregistration Code.

- Berør **Cancel** for at annullere afregistreringen.

5 Berør OK.

Afregistreringen er fuldført.

Automatisk afspilning af dvd'er

Når der isættes en dvd med dvd-menu, annullerer denne enhed automatisk menuen og starter afspilningen fra det første kapitel af den første titel.

- Visse dvd'er fungerer muligvis ikke korrekt. Slå denne funktion fra og start afspilningen, hvis funktionen ikke kan bruges fuldt ud.

1 Tryk på knappen Hjem for at skifte til hjemmeskærmen.

2 Tryk på tasten til videoopsætning for at åbne videoopsætningsmenuen.

3 Berør DVD Auto Play for at aktivere automatisk afspilning.

- Du kan slå den automatiske afspilning fra ved at berøre **DVD Auto Play** igen.

Systemindstillinger

Omskiftning af hjælpeindstilling

Aktivér denne indstilling, når du bruger ekstra-udstyr, der er sluttet til denne enhed.

- 1 Tryk på knappen **Hjem** for at skifte til hjemmeskærmen.
- 2 Tryk på systemtasten for at åbne systemmenuen.
- 3 Berør **AUX Input** på systemmenuen for at slå **AUX Input** til eller fra.

Indstilling af AV-indgang

Aktivér denne indstilling, når du bruger en ekstern videokomponent, der er sluttet til denne enhed.

- 1 Tryk på knappen **Hjem** for at skifte til hjemmeskærmen.
- 2 Tryk på systemtasten for at åbne systemmenuen.
- 3 Berør **AV Input** på systemmenuen for at slå **AV Input** til eller fra.

Indstilling af RGB-indgang

Forskellige indstillinger er påkrævet afhængig af den tilsluttede enhed.

RGB Input kan indstilles, når alle følgende betingelser er opfyldt.

- iPhone er ikke sluttet til en RGB-indgang.
- Der er ingen Bluetooth-forbindelse.
- Kilden er slukket.

1 Sluk for kilden.

Se *Sådan slår du kilden TIL/FRA* på side 11.

- 2 Tryk på knappen **Hjem** for at skifte til hjemmeskærmen.
- 3 Tryk på systemtasten for at åbne systemmenuen.

4 Berør **RGB Input** i systemmenuen for at vælge RGB-indgangen.

5 Berør den ønskede indstilling.

- **iPhone (CD-IU2015)** – iPod med 30-benet stik
- **iPhone (VGA adapter)** – iPod med Lighting-stik
- **NAVI** – Navigationssystem

Indstilling af App-lydblanding

Se *Indstilling af App-lydblanding* på side 36.

Indstilling af MIXTRAX-tilstand

Se *Indstilling af MIXTRAX-tilstand* på side 41.

Ændring af billedjusteringen

Du kan justere **Brightness** (lysstyrke), **Contrast** (kontrast), **Color** (farve), **Hue** (nuance), **Dimmer** (dæmpning) og **Temperature** (temperatur) for hver kilde og bakkamera.

- Du kan ikke justere **Color** eller **Hue** for lyd-kilden.

- 1 Tryk på knappen **Hjem** for at skifte til hjemmeskærmen.
- 2 Tryk på systemtasten for at åbne systemmenuen.

Systemindstillinger

3 Vælg enheden, hvis du justerer Picture Adjustment.

NAVI	Afslutning af Picture Adjustment for navigationssystemet, når RGB-indgangsindstillingen er sat til NAVI .
Apps	Afslutning af Picture Adjustment for AppRadio Mode , når RGB-indgangsindstillingen er sat til iPhone (CD-IU201S) eller iPhone (VGA adapter) .
Rear View	Justering af Picture Adjustment for bakkameraet.
Source	Justering af Picture Adjustment for kilden.

4 Berør én af følgende taster på berøringspanelet for at vælge den funktion, der skal indstilles.

Picture Adjustment-punkterne vises.

- **Brightness** – Justér tætheden af den sorte farve
- **Contrast** – Justér kontrasten
- **Color** – Justér farvemætningen
- **Hue** – Justér farvenuancen (rød eller grøn skal være fremherskende)
- **Dimmer** – Justér displayets lysstyrke
- **Temperature** – Justér farvetemperatur, hvilket resulterer i en bedre hvidbalance
 - Du kan kun justere **Hue**, hvis farvesystemet er indstillet til NTSC.
 - Billedjusteringen er eventuel ikke mulig på visse bakkameraer.

5 Berør ◀ eller ▶ for at justere det valgte emne.

Hver gang du berører ◀ eller ▶, øges eller mindskes niveauet af det valgte punkt.

- **Dimmer** kan justeres fra +1 til +48.
- **Temperature** kan justeres fra +3 til -3.

Bemærkninger

- Du kan ikke bruge denne funktion under kørslen.

- Der kan angives forskellige indstillinger for **Brightness/Contrast/Dimmer**, når belysningskontakten er slået til, eller når den er slået fra. □

Valg af systemsproget

Systemsproget kan vælges.

Denne enhed kan også vise tekstoplysninger, såsom titelnavn, kunstnernavn eller kommentar, hvis de er skrevet på et europæisk sprog.

- Sproget kan ændres for følgende:
 - Lydmenu
 - Systemmenu
 - Videoopsætningsmenu
 - Bluetooth-menu
 - Sprog på advarsler

Visse betjeninger på denne enhed er forbudt at bruge, mens du kører, eller kræver høj opmærksomhed, når de betjenes. I så fald vises der en advarsel på displayet. Du kan ændre sproget på advarselsmeddelelser med denne indstilling.

- Hvis det indlejrede sprog og den valgte sprogindstilling ikke svarer til hinanden, vil tekstoplysningerne muligvis ikke blive vist korrekt.
- Visse tegn vil muligvis ikke blive vist korrekt.

1 Tryk på knappen Hjem for at skifte til hjemmeskærmen.

2 Tryk på systemtasten for at åbne systemmenuen.

3 Berør System Language i systemmenuen for at vælge det ønskede sprog.

4 Berør det ønskede sprog.

English (engelsk)—**Português** (portugisisk)—**Español** (spansk)—**Français** (fransk)—**Deutsch** (tysk)—**Русский** (russisk)—**Italiano** (italiensk)—**Nederlands** (hollandsk)—**Türkçe** (tyrkisk)

Systemindstillinger

- Hvis der vælges et andet sprog end russisk, benyttes der engelsk til følgende punkter.
 - Skærmdisplay
 - Flersproget indstilling for DivX

Indstilling af demotilstand

Når demotilstanden er slået til, vises demoskærmen.

Se *Demotilstand* på side 9.

- 1 Tryk på knappen **Hjem** for at skifte til hjemmeskærmen.
- 2 Tryk på systemtasten for at åbne systemmenuen.
- 3 Berør **Demo mode** på systemmenuen for at slå **Demo mode** til eller fra.
 - **On** – Demoskærmen vises.
 - **Off** – Demoskærmen vises ikke.

Skift mellem lydafbrydelse/lyddæmpning

Lyden fra dette system afbrydes eller dæmpes automatisk, når der modtages et signal fra udstyr med en lydafbrydelsesfunktion.

- Lyden fra dette system vender tilbage til normal tilstand, når afbrydelsen eller dæmpningen annulleres.

- 1 Tryk på knappen **Hjem** for at skifte til hjemmeskærmen.
- 2 Tryk på systemtasten for at åbne systemmenuen.
- 3 Berør **Mute/ATT**, indtil den ønskede indstilling bliver vist.

Berør **Mute/ATT**, indtil den ønskede indstilling vises på displayet.

 - **Mute** – Afbrydelse
 - **ATT -20dB** – Dæmpning (**ATT -20dB** har en stærkere effekt end **ATT -10dB**)
 - **ATT -10dB** – Dæmpning
 - **Off** – Slukker for afbrydelse/dæmpning

Bemærkninger

- Når **Mute** vises, slås lyden fra, og det er ikke muligt at foretage lydjustering.
- Når **ATT** vises, dæmpes lyden, og kun lydstyrken kan justeres (der kan ikke foretages andre lydjusteringer).
- Betjeningen vender tilbage til normal, når telefonforbindelsen afbrydes.

Indstilling af den bageste udgang og subwooferstyring

Den bageste udgang på denne enhed (udgang for bageste højttalerledninger og bageste RCA-udgang) kan bruges til tilslutning af en højttaler for hele området (**Full**) eller en subwoofer (**Subwoofer**). Hvis du skifter indstillingen for bageste udgang til **Subwoofer**, kan du tilslutte en ledning for bageste højttaler direkte til en subwoofer uden at bruge en ekstra forstærker.

Indledningsvis er denne enhed indstillet til en tilslutning af bageste højttaler for hele området (**Full**).

1 Sluk for kilden.

Se *Sådan slår du kilden TIL/FRA* på side 11.

2 Tryk på knappen **Hjem** for at skifte til hjemmeskærmen.

3 Tryk på systemtasten for at åbne systemmenuen.

4 Berør **Rear Speaker** på systemmenuen for at skifte subwooferudgangen eller højttaleren for hele området.

- Vælg **Full**, hvis der ikke er sluttet en subwoofer til den bageste udgang (højttaler for hele området).
- Vælg **Subwoofer** (subwoofer), hvis der er sluttet en subwoofer til den bageste udgang.

Bemærkninger

- Selv om du ændrer denne indstilling, er der ingen udgang, medmindre du slår subwooferudgangen til (se *Anvendelse af subwooferudgang* på side 51).
- Både udgangen for de bageste højtalerledninger og den bageste RCA-udgang skiftes om samtidigt i denne indstilling. 

Brug af tastaturet

Keyboard er kun tilgængeligt i **AppRadio Mode**.

Se *Indstilling af tastaturet* på side 36. 

Indstilling af permanent rulning

Hvis permanent rulning er indstillet til **On**, ruller tekstoplysningerne kontinuerligt på displayet. Stil den på **Off**, hvis du foretrækker, at oplysningerne kun ruller én gang.

- 1 Tryk på knappen **Hjem** for at skifte til hjemmeskærmen.
- 2 Tryk på systemtasten for at åbne systemmenuen.
- 3 Berør **Ever Scroll** på systemmenuen for at slå permanent rulning til eller fra. 

Indstilling af Bluetooth-lyden

Du skal aktivere **Bluetooth Audio**-kilden for at kunne anvende en Bluetooth-lydafspiller.

- 1 Tryk på knappen **Hjem** for at skifte til hjemmeskærmen.
- 2 Tryk på systemtasten for at åbne systemmenuen.
- 3 Berør **Bluetooth Audio** på systemmenuen for at slå Bluetooth-lyden til eller fra. 

Sletning af Bluetooth-hukommelse

Vigtigt

Enheden må aldrig slås fra, mens Bluetooth-hukommelsen slettes.

- 1 **Sluk for kilden.**
Se *Sådan slår du kilden TIL/FRA* på side 11.
- 2 Tryk på knappen **Hjem** for at skifte til hjemmeskærmen.
- 3 Tryk på systemtasten for at åbne systemmenuen.
- 4 Berør **Bluetooth Memory Clear** på systemmenuen.
- 5 **Berør Clear.**
Når du har valgt en post, vises der et bekræftelsesdisplay. Berør **OK** for at slette hukommelsen.
 - Berør **Cancel**, hvis du ikke vil slette hukommelsen. 

Opdatering af software til Bluetooth-tilslutning

Denne funktion anvendes til at opdatere denne enhed med den seneste Bluetooth-software. Se vores website for Bluetooth-software og opdatering.

Vigtigt

Enheden må aldrig slås fra, og telefonen må aldrig afbrydes, mens softwaren bliver opdateret.

- 1 **Sluk for kilden.**
Se *Sådan slår du kilden TIL/FRA* på side 11.
- 2 Tryk på knappen **Hjem** for at skifte til hjemmeskærmen.
- 3 Tryk på systemtasten for at åbne systemmenuen.
- 4 Berør **BT Software Update**.

Systemindstillinger

5 Berør Start for at vise dataoverførselstilstanden.

- Følg anvisningerne på skærmen for at afslutte Bluetooth-softwareopdateringen. 

Visning af Bluetooth-systemversionen

Hvis enheden ikke fungerer som den skal, kan det være nødvendigt at kontakte forhandleren for at få den repareret. I så fald vil du blive bedt om at specificere systemversionen. Udfør følgende procedure for at kontrollere enhedens version.

1 Sluk for kilden.

Se *Sådan slår du kilden TIL/FRA* på side 11.

2 Tryk på knappen Hjem for at skifte til hjemmeskærmen.

3 Tryk på systemtasten for at åbne systemmenuen.

4 Berør Bluetooth Version Information for at få vist versionen af denne enheds Bluetooth-modul.

Indstilling af funktionen automatisk åbning

Se *Indstilling af funktionen automatisk åbning* på side 16. 

Indstilling af sikker tilstand

Denne indstilling begrænser din betjening af Bluetooth-enhed, mens du kører.

Hvis denne tilstand er slået til, er de følgende betjeninger ikke mulige.

- Brug af tastaturfunktionen i **AppRadio Mode**
- Opkald med tilstanden til indtastning af telefonnumre

- Alle betjeninger i Bluetooth-tilslutningsmenuen.

FORSIGTIG

Af sikkerhedsmæssige årsager skal den sikre tilstand altid stå på "On" under kørsel.

1 Tryk på knappen Hjem for at skifte til hjemmeskærmen.

2 Tryk på systemtasten for at åbne systemmenuen.

3 Berør Safe Mode på systemmenuen for at slå den sikre tilstand for Bluetooth til eller fra.

Indstilling af bakkamera

FORSIGTIG

Pioneer anbefaler, at der bruges et kamera, som sender spejlvendte billeder. Ellers kan billederne på skærmen vende forkert.

Denne enhed har en funktion, der automatisk skifter til at vise video fra bakkameraet (**REAR VIEW CAMERA IN**), hvis der er installeret et bakkamera på din bil, og gearstangen sættes i **REVERSE (R)** (henvend dig til din forhandler for yderligere oplysninger).

Du kan også skifte til billedet fra bakkameraet ved at trykke på berøringstasten på panelet.

Se *Brug af billede fra bakkameraet* på side 14 for detaljerede oplysninger.

- Sæt gearstangen i **REVERSE (R)**, når indstillingen for bakkamera er valgt, og kontrollér, at bakkameraets billede kan vises på displayet.
- Denne indstilling skal ændres, hvis displayet viser bakkameraet ved en fejltagelse under fremadkørsel.
- Tryk på **MUTE** og hold den inde for at standse visningen af bakkameraet og vende tilbage til kildevisning.

Systemindstillinger

- Berør **RearView**-ikonet for at få vist bakkameraet under kørsel. Berør kildeikonet igen for at slå bakkameraet fra. Se *Valg af kilde* på side 11 for detaljerede oplysninger.

1 Tryk på knappen Hjem for at skifte til hjemmeskærmen.

2 Tryk på systemtasten for at åbne systemmenuen.

3 Berør Camera Polarity i systemmenuen for at vælge en passende indstilling.

- **Battery** – Når polariteten for den tilsluttede ledning er positiv, når gearstangen er i **REVERSE (R)**
- **Ground** – Når polariteten for den tilsluttede ledning er negativ, når gearstangen er i **REVERSE (R)**
- **Off** – Når der ikke er sluttet et bakkamera til denne enhed
- Indstillingen af tasten til bakkameraet kan også afbrydes fra hjemmeskærmen.

Auto-EQ (automatisk equalizing)

Autoequalizeren måler automatisk de akustiske egenskaber indvendigt i bilen og skaber derefter en autoequalizerkurve, der er baseret på disse oplysninger.

- For at udføre denne funktion kræves der en dertil beregnet mikrofon (f.eks. CD-MC20).

ADVARSEL

Da der kan blive udsendt en høj tone (støj) fra højttalerne, når de akustiske egenskaber indvendigt i bilen bliver målt, må du aldrig udføre en auto-TA eller auto-EQ, mens du kører.

FORSIGTIG

- Undersøg betingelserne grundigt, inden der udføres auto-EQ, da højttalerne muligvis kan beskadiges, hvis disse funktioner udføres, når:

- Højttalerne er forkert tilsluttet (f.eks. når en af de bageste højttalere er tilsluttet en subwooferudgang).
 - En højttaler er tilsluttet en forstærker med højere udgangseffekt end højttalerens maksimale nominelle indgangseffekt.
- Hvis mikrofonen placeres på et uegnet sted, kan måletonen blive høj, og målingen kan tage lang tid, hvilket medfører, at batteriet aflades. Sørg for, at mikrofonen placeres på det specificerede sted.

Inden anvendelsen af auto-EQ-funktionen

- Udfør auto-EQ på et stille sted, med bilens motor og aircondition slukket. Biltelefoner eller mobiltelefoner i bilen skal også slukkes eller fjernes fra bilen, inden auto-EQ udføres. Andre lyde end måletonen (lyde fra omgivelserne, motoren, ringende telefoner osv.) kan forhindre korrekt måling af de akustiske egenskaber af bilens indre.
- Husk at udføre auto-EQ ved hjælp af den valgfrie mikrofon. Brug af en anden mikrofon kan forhindre målingen eller medføre forkert måling af de akustiske egenskaber af bilens indre.
- Den forreste højttaler skal være tilsluttet, for at der kan udføres auto-EQ.
- Hvis denne enhed er tilsluttet en forstærker med kontrol af indgangsniveau, kan det ske, at auto-EQ ikke er mulig, hvis forstærkerens indgangsniveau er indstillet til under standardværdien.
- Hvis denne enhed er tilsluttet en forstærker med et LPF, skal dette slås fra, inden der udføres auto-EQ. Indstil også afskæringsfrekvensen for det indbyggede LPF i en aktiv subwoofer til den højeste frekvens.
- Afstanden er blevet beregnet af computeren til at være den optimale forsinkelse, der vil give nøjagtige resultater under forholdene, så du bør blive ved med at bruge denne værdi.

Systemindstillinger

- Den reflekterede lyd i bilen er kraftig, og der optræder forsinkelser.
- LPF på aktive subwoofere eller eksterne forstærkere forsinker de lave lyde.
- Auto-EQ ændrer lydindstillingerne som følgende:
 - Fader-/balanceindstillingerne vender tilbage til centerpositionen (se *Brug af fader/balancejustering* på side 49).
 - Equalizerkurven skifter til **Flat** (se *Genvalg af equalizerkurver* på side 49).
 - De forreste, midterste og bageste højttalere vil automatisk blive justeret til en højpasfilterindstilling.
- Tidligere indstillinger for auto-EQ vil blive overskrevet.
- Slut et mikrofon-forlængerkabel (sælges separat) til AUX-indgangen på forhånd.

Udførelse af auto-EQ

1 Stands bilen et sted, hvor der er stille, luk alle døre, vinduer og soltag, og sluk defter for motoren.

Hvis du lader motoren køre, kan motorlarm forhindre korrekt auto-EQ.

2 Anbring den valgfrie mikrofon midt i førersædets hovedstøtte, pegende fremad.

Auto-EQ kan variere, afhængigt af, hvor du placerer mikrofonen. I givet fald kan auto-EQ udføres med mikrofonen placeret på det forreste passagersæde.

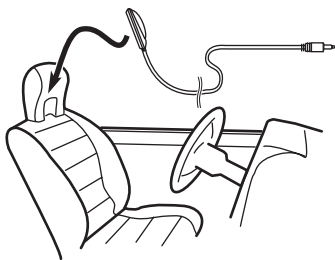

3 Sæt tændingskontakten til ON eller ACC.

Sluk for bilens aircondition- eller varmesystem, hvis det er tændt. Støj fra airconditionssystemets eller varmesystemets blæser kan forhindre korrekt auto-EQ.

4 Tryk på knappen Hjem for at skifte til hjemmeskærmen.

5 Tryk på systemtasten for at åbne systemmenuen.

6 Berør Auto EQ Measurement for at gå ind i tilstanden for auto-EQ-måling.

7 Slut mikrofonen til AUX-indgangsstikket på denne enhed.

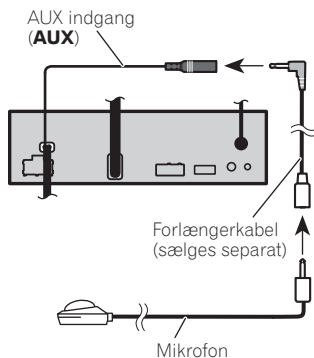

8 Berør Start for at starte auto-EQ.

9 Når nedtællingen på 10 sekunder starter, skal du gå ud af bilen og lukke døren inden for 10 sekunder.

Der udsendes en måletone (støj) fra højttalerne, og auto-EQ-målingen starter. Når auto-EQ er afsluttet, vises **The measurement has finished. Please disconnect the microphone and then push HOME key.**

Når de akustiske egenskaber indvendigt i bilen ikke kan måles korrekt, vil en fejlmeddelelse blive vist (se *Forståelse af fejlmeddelelser for auto-EQ*, på side 76).

- Det tager ca. ni minutter at udføre auto-EQ-målingen, når alle højttalerne er tilsluttet.

- Berør **Stop** for at stoppe auto-EQ.

10 Anbring forsigtigt mikrofonen i håndskerummet eller et andet sikkert sted.

Hvis mikrofonen udsættes for direkte sollys i en længere periode, kan de høje temperaturer medføre, at mikrofonen deformeres, skifter farve eller svigter. 

Valg af videoformatet

Du kan skifte videoudgangsformatet for **V OUT** mellem NTSC og PAL.

1 Tryk på knappen Hjem for at skifte til hjemmeskærmen.

2 Tryk på systemtasten for at åbne systemmenuen.

3 Berør Video Output Format på systemmenuen for at vælge videoudgangsformatet.

NTSC—PAL

Bemærk

Du kan kun skifte videoudgangsformatet for kilden fra denne enhed. 

Indstilling af videosignal

Når du slutter AV-udstyr til denne enhed, skal du vælge den egnede videosignalindstilling.

- Da denne funktion oprindeligt er indstillet til **Auto**, vil enheden automatisk justere videosignalindstillingen.
- Du kan kun bruge denne funktion for videosignalindgangen i AV-indgangen.

1 Tryk på knappen Hjem for at skifte til hjemmeskærmen.

2 Tryk på systemtasten for at åbne systemmenuen.

3 Berør Video Signal Setting i funktionsmenuen.

Video Signal Setting-punkterne vises.

- **AV** – Justerer AV-videosignalet
- **AUX** – Justerer AUX-videosignalet
- **Camera** – Justerer bakkameravideosignalet

4 Berør ◀ eller ▶ for at vælge det ønskede videosignal vises.

Auto—PAL—NTSC—PAL-M—PAL-N—SECAM 

Brug af favoritmenuen

1 Åbn menukolonnerne, der skal registreres.

Se *Menubetjening* på side 48.

- Du kan tilpasse menuer, bortset fra menuen

Video Setup.

2 Berør stjerneikonet i menukolonnen for den ønskede menu for at registrere menuen.

Stjerneikonet for den valgte menu udfyldes.

- Registreringen annulleres ved igen at berøre stjerneikonet i menukolonnen.

3 Åbn favoritmenuen, og vælg en registreret menu.

Se *Menubetjening* på side 48.

Bemærk

Du kan registrere op til 12 kolonner. 

Betjening af Bluetooth-forbindelsesmenuen

Hvis du bruger en mobiltelefon, der kan tilsluttes gennem trådløs Bluetooth-teknologi, anbefaler vi, at du bruger din telefon til at søge efter denne enhed og opretter en forbindelse mellem den og din telefon. PIN-koden er som standard indstillet til **0000**. Produktnavnet for denne enhed vises på din telefon som enhedsnavnet. Se *Indtastning af PIN-kode for trådløs Bluetooth-forbindelse* på side 67 for detaljerede oplysninger. Se brugsvejledningen til telefonen for yderligere oplysninger om procedurerne til oprettelse af trådløse Bluetooth-forbindelser.

Parring fra denne enhed

1 Tryk på knappen Hjem for at skifte til hjemmeskærmen.

2 Tryk på Bluetooth-tasten for at åbne Bluetooth-forbindelsesmenuen.

3 Berør Connection for at vælge en enhed.

4 Start søgningen.



Start af søgningen.

Under søgningen vises , og når der findes tilgængelige enheder, vises enhedsnavnene eller Bluetooth-enhedsadresserne (hvis navne ikke kan findes).

- Berør symbolet, hvis du ønsker at skifte mellem enhedsnavnene og Bluetooth-enhedsadresserne.



Skift mellem enhedsnavnene og Bluetooth-enhedsadresserne.

- Berør **Stop** for at annullere søgningen.
- Hvis tre enheder allerede er parret, vises **Memory Full**, og der kan ikke udføres parring. I

så fald skal du først slette en parret enhed. Se side 66.

- Hvis der ikke kan findes en enhed, vises **Not Found**. I sådanne tilfælde skal du kontrollere Bluetooth-enhedens status og søge igen.

5 Berør et enhedsnavn for at vælge den enhed, du ønsker at tilslutte.

Under tilslutningen vises **Pairing**. Når forbindelsen er oprettet, vises **Paired**.

- Hvis din enhed understøtter SSP (sikker, enkel parring), vises der et sekscifret tal på denne enheds display. Når forbindelsen er oprettet, forsvinder dette tal.

- Hvis tilslutningen mislykkes, vises **Error**. I sådanne tilfælde skal du forsøge igen fra begyndelsen.

- PIN-koden er sat til **0000** som standard, men den kan ændres. Se *Indtastning af PIN-kode for trådløs Bluetooth-forbindelse* på side 67.

- Når forbindelsen er oprettet, vises enhedsnavnet.

Berør enhedsnavnet for afbryde.

- Åbn **Delete OK?**, hvis du ønsker at slette en parret Bluetooth-telefon. Berør **Yes** for at slette enheden.



Sletning af en parret enhed.

- Du må aldrig slukke for enheden, mens den parrede Bluetooth-telefon bliver slettet.

Automatisk tilslutning til en Bluetooth-enhed

Hvis denne funktion er aktiveret, vil der automatisk blive oprettet forbindelse mellem din Bluetooth-enhed og denne enhed, så snart de to enheder er mindre end nogle få meter fra hinanden.

Indledningsvis er denne funktion slået til.

1 Tryk på knappen Hjem for at skifte til hjemmeskærmen.

Bluetooth-forbindelsesmenu

2 Tryk på Bluetooth-tasten for at åbne Bluetooth-forbindelsesmenuen.

3 Berør Auto Connect for at slå automatisk tilslutning til.

Hvis dit Bluetooth-apparat er klar til en trådløs Bluetooth-forbindelse, vil der automatisk blive oprettet en forbindelse til denne enhed.

- Berør **Auto Connect** igen for at slå automatisk tilslutning fra.

Hvis tilslutningen mislykkes, vises "Auto connection failed. Retry?". Berør **Yes** for at tilslutte igen.

4 Når du slår køretøjets ACC-kontakt til igen, oprettes der automatisk en forbindelse.

Skift synlig enhed

Denne funktion angiver, om denne enhed skal være synlig for den anden enhed eller ej. Indledningsvis er denne funktion slået til.

1 Tryk på knappen Hjem for at skifte til hjemmeskærmen.

2 Tryk på Bluetooth-tasten for at åbne Bluetooth-forbindelsesmenuen.

3 Berør Visibility for at slå synlighed fra.

- Berør **Visibility** igen for at slå synlighed til.

Indtastning af PIN-kode for trådløs Bluetooth-forbindelse

For at tilslutte dit Bluetooth-apparat til denne enhed ved hjælp af trådløs Bluetooth-teknologi skal du indtaste PIN-koden på dit Bluetooth-apparat for at bekræfte forbindelsen. Standardkoden er **0000**, men du kan ændre den ved hjælp af denne funktion.

1 Tryk på knappen Hjem for at skifte til hjemmeskærmen.

2 Tryk på Bluetooth-tasten for at åbne Bluetooth-forbindelsesmenuen.

3 Berør PIN Code Input for at vælge PIN Code Input.

4 Berør 0 til 9 for at indtaste pinkode.

5 Gem PIN-koden i denne enhed efter indtastningen (op til 8 cifre).



Lagring af PIN-koden i denne enhed.

Visning af Bluetooth-enhedsadressen

Denne enhed viser sin Bluetooth-enhedsadresse.

1 Tryk på knappen Hjem for at skifte til hjemmeskærmen.

2 Tryk på Bluetooth-tasten for at åbne Bluetooth-forbindelsesmenuen.

3 Berør Device Information for at vise enhedsoplysninger.

Bluetooth-enhedsadressen vises.

Valg af belysningsfarve

Enheden er udstyret med flerfarvet belysning.

Direkte valg fra forudindstillede belysningsfarver

Du kan vælge en belysningsfarve fra farvelisten.

- 1 Tryk på knappen Hjem for at skifte til hjemmeskærmen.
- 2 Tryk på tasten Theme for at åbne te-maindstillingerne.
- 3 Berør Illumination, og berør derefter en farve på listen.

Tilpasning af belysningsfarve

- 1 Tryk på knappen Hjem for at skifte til hjemmeskærmen.
- 2 Tryk på tasten Theme for at åbne te-maindstillingerne.
- 3 Berør Illumination og derefter Custom.
- 4 Åbn tilpasningsmenuen.



Åbning af tilpasningsmenuen.

- 5 Berør farvelinjen for at tilpasse farven.
- 6 Berør ◀ eller ▶ for at finjustere farven.
- 7 Berør symbolet og hold det nede for at lagre den tilpassede farve i hukommelsen.

Memo

Lagring af den tilpassede farve i hukommelsen.

Den tilpassede farve er blevet lagret i hukommelsen.

Den valgte farve vil blive hentet fra hukommelsen, næste gang du trykker på det samme symbol.

Valg af farve på OSD (on-screen display)

Farven på skærmdisplayet kan ændres.

- 1 Tryk på knappen Hjem for at skifte til hjemmeskærmen.
- 2 Tryk på tasten Theme for at åbne te-maindstillingerne.
- 3 Berør Screen.
- 4 Berør en af farverne på listen.

Valg af baggrundsdisplay

Du kan ændre den baggrund, der vises, når du lytter til en kilde.

- 1 Tryk på knappen Hjem for at skifte til hjemmeskærmen.
- 2 Tryk på tasten Theme for at åbne te-maindstillingerne.
- 3 Berør Background.
- 4 Berør den ønskede indstilling.
 - Du kan se de skjulte indstillinger ved at vifte displayet.

Andre funktioner

Justering af berøringspanelernes responspositioner (kalibrering af berøringspanelet)

Du kan justere responspositionerne for berøringspanelets taster, hvis du synes, at tasterne på skærmen ikke vises de steder, hvor der reageres på et tryk. Der er to måder at foretage justeringen på: firepunktsjustering, hvor du trykker i skærmens fire hjørner, og 16-punktsjustering, hvor du foretager finjusteringer på hele skærmen.

- Parkér bilen på et sikkert sted, før du bruger denne funktion. Betjen den ikke, mens du kører.
- Berør skærmen forsigtigt for at justere. Hvis der trykkes for hårdt på berøringspanelet, kan det blive beskadiget. Brug ikke et spidst redskab, f.eks. en kuglepen eller skrueblyant. Det kan beskadige skærmen.
- Kontakt din lokale Pioneer-forhandler, hvis berøringspanelet ikke kan justeres korrekt.

1 Sluk for kilden.

Se *Sådan slår du kilden TIL/FRA* på side 11.

2 Tryk på knappen Hjem og hold den nede for at starte kalibrering af berøringspanelet.

Skærmen til firepunktsjusteringen af berøringspanelet vises. Når der vises 2 punkter samtidigt, skal du berøre dem begge.

3 Berør hver af pilene i de fire hjørner af skærmen.

- Tryk på knappen Hjem og hold den nede for at annullere justeringen.

4 Tryk på knappen Hjem for at afslutte firepunktsjusteringen.

Data for den justerede position gemmes.

- Du må ikke slukke for motoren, mens dataene gemmes.

5 Tryk på knappen Hjem for at afslutte 16-punktsjusteringen.

Skærmen til 16-punktsjusteringen af berøringspanelet vises.

- Tryk på knappen Hjem og hold den nede for at annullere justeringen.

6 Berør forsigtigt midten af +-mærket, der vises på skærmen.

Når du har rørt alle mærkerne, gemmes dataene for den justerede position.

- Du må ikke slukke for motoren, mens dataene gemmes.

7 Tryk på knappen Hjem og hold den nede for at afslutte justeringen.

Anvendelse af en AUX-kilde

Ekstraudstyr eller en bærbar enhed, der sælges separat, kan sluttes til denne enhed.

Om AUX-tilslutningsmetoder

Du kan slutte ekstraudstyr til denne enhed.

Ministikkabel (AUX)

Ved tilslutning af ekstraudstyr ved hjælp af et ministikkabel

iPods og bærbare lyd-/videoafspillere kan sluttes til denne enhed via et ministikkabel.

- Du kan afspille den tilsluttede iPod's videoindhold, hvis en iPod med mulighed for video sluttes til denne enhed via et kabel med 3,5 mm stik (fire poler) (f.eks. CD-V150M).
- En bærbar lyd/videoafspiller kan tilsluttes ved hjælp af et 3,5 mm stik (fire poler) til et RCA-kabel (sælges separat). Men afhængigt af kablet er en omvendt forbindelse mellem det røde kabel (højre sides lyd) og det gule kabel (video) muligvis nødvendig, for at lyden og videobilledet kan gengives korrekt.

- **Sæt stereoministikket i aux-indgangen på enheden.**

For yderligere oplysninger, se installationsvejledningen. 

Nulstilling af mikroprocessoren

Tryk på **RESET** for at nulstille mikroprocessoren til dens startindstillinger uden at ændre bogmærkeoplysningerne.

Mikroprocessoren skal nulstilles i de følgende situationer:

- Inden enheden bruges for første gang efter installation
- Hvis enheden ikke fungerer korrekt
- Når der vises mærkelige eller forkerte meddelelser på displayet

1 Slå tændingskontakten fra (OFF).

2 Tryk på RESET med spidsen af en kuglepenn eller et andet spidst instrument.

Se *Hvad er dette* på side 10.

Bemærk

Sæt tændingskontakten på ACC eller ON, inden du trykker på **RESET** i de følgende situationer:

- Efter tilslutninger
- Når alle gemte indstillinger er blevet slettet
- Når du nulstiller enheden til dens startindstillinger (fabriksindstillinger) 

Yderligere oplysninger

Problemløsning

Fælles

Symptom	Årsag	Handling (Referenceside)
Der kan ikke tændes for enheden. Enheden virker ikke.	Ledninger og stik er tilsluttet forkert.	Kontrollér igen, at alle tilslutninger er korrekte.
	Sikringen er gået.	Ret årsagen, og udskift derefter sikringen. Sørg for kun at installere en sikring med den samme værdi.
Betjening med fjernbetjeningen er ikke mulig. Enheden fungerer ikke korrekt, selv om der trykkes på de korrekte knapper på fjernbetjeningen.	Støj og/eller andre faktorer medfører, at den indbyggede mikroprocessor ikke fungerer korrekt.	Tryk på RESET . (Side 70)
	Batteriet er ved at løbe tør.	Sæt et nyt batteri i.
Betjening med fjernbetjeningen er ikke mulig. Enheden fungerer ikke korrekt, selv om der trykkes på de korrekte knapper på fjernbetjeningen.	Visse handlinger er forbudt i forbindelse med bestemte diske.	Forsøg at betjene det med en anden disk.
	Afspilning er ikke mulig.	Disken er snavset.
Der er ingen lyd. Lydstyrkeniveauet kan ikke høves.	Den isatte type disk kan ikke afpilles på denne enhed.	Kontroller disktypen.
	Den isatte disk er ikke kompatibel med dette videosystem.	Udskift disken med en disk, der er kompatibel med dit videosystem.
	Kablerne er ikke tilsluttet korrekt.	Tilslut kablerne korrekt.
Der er ingen lyd. Lydstyrkeniveauet kan ikke høves.	Enheden viser stillbilleder eller afspiller video i langsom gengivelse eller ramme for ramme.	Der er ingen lyd under visning af stillbilleder og afspilning i langsom gengivelse eller billede-for-billede.

Symptom	Årsag	Handling (Referenceside)
Der vises intet billede.	Håndbremseledningen er ikke tilsluttet.	Tilslut håndbremseledningen, og træk håndbremsen.
	Håndbremsen er ikke trukket.	Tilslut håndbremseledningen, og træk håndbremsen.
Ikonet  vises, og betjening er ikke mulig.	Handlingen er forbudt i forbindelse med disken.	Denne handling er ikke mulig.
	Handlingen er ikke kompatibel med diskens konfiguration.	Denne handling er ikke mulig.
Det viste billede stopper (pause), og enheden kan ikke betjenes.	Dataene kunne ikke længere læses under afspilning.	Stands afspilningen én gang, og start afspilningen igen.
Der er ingen lyd. Lydstyrkeniveauet er lavt.	Lydstyrkeniveauet er lavt.	Justér lydstyrkeniveauet.
	Lyddæmpning er aktiveret.	Slå lyddæmpning fra.
Lyd og video hopper.	Enheden sidder ikke rigtigt fast.	Sæt enheden godt fast.
	Filstørrelse og overførselshastighed er over de anbefalede hastigheder.	Opret en DivX-fil, der er inden for den anbefalede størrelse og overførselshastighed.
Størrelsesforholdet er forkert, og billedet forvrænges.	Der er valgt et forkert størrelsesforhold til displayet.	Vælg den korrekte indstilling for displayet. (Side 54)
Motoren lyder, når tændingskontakten er drejet til ON (eller til ACC).	Enheden bekræfter, hvorvidt der er isat en disk eller ej.	Dette er normalt.

Yderligere oplysninger

Symptom	Årsag	Handling (Referencesejde)
Der vises ingenting. Tasterne på berøringspanelet kan ikke anvendes.	Bakkameraet er ikke tilsluttet. Camera Polarity er indstillet forkert.	Tilslut et bakkamera. Tryk på knappen Hjem for at vende tilbage til kildedisplayet, og vælg derefter den korrekte indstilling for Camera Polarity . (Side 62)
No xxxx vises, når et display ændres (f.eks. No Title).	Der er ingen tekstinformation.	Skift displayet eller afspil et andet spor/fil.
Undermapper kan ikke afspilles.	Der er blevet valgt gentaget afspilning af mapper.	Vælg gentagelsesintervallet igen.
Gentagelsesintervallet ændres automatisk.	Der blev valgt en anden mappe under gentaget afspilning.	Vælg gentagelsesintervallet igen.
	Der blev udført sporsøgning eller hurtig frem- eller tilbagespoling under gentaget filafspilning.	Vælg gentagelsesintervallet igen.

Dvd

Symptom	Årsag	Handling (Referencesejde)
Afspilning er ikke mulig.	Den isatte disk har et andet regionsnummer end denne enhed.	Isæt en disk med samme regionsnummer som denne enhed.
Der vises en meddelelse om, at børnesikring er aktiveret, og afspilning er ikke mulig.	Børnesikring er aktiveret.	Slå børnesikring fra, eller skift niveau for børnesikring. (Side 54)
Børnesikring kan ikke annulleres.	Koden er forkert.	Indtast den korrekte kode. (Side 54)
	Du har glemt din kode.	Tryk på RESET . (Side 70)

Symptom	Årsag	Handling (Referencesejde)
Der kan ikke ændres dialog-sprog (og sprog for undertekster).	Dvd'en, der afspilles, har ingen indspilninger på flere sprog.	Der kan ikke skiftes til sprog, der ikke er optaget på disken.
	Du kan kun skifte mellem de indstillinger, der vises i diskmenuen.	Skift sprog ved hjælp af diskmenuen.
Der vises ingen undertekster.	Den dvd, der afspilles, har ingen undertekster.	Der vises ikke undertekster, hvis de ikke er optaget på disken.
	Du kan kun skifte mellem de indstillinger, der vises i diskmenuen.	Skift sprog ved hjælp af diskmenuen.
Afspilningen udføres ikke med de indstillinger for lyd-sprog og sprog for undertekster, der er valgt i menuen Video Setup .	Dvd'en, der afspilles, har ikke dialoger eller undertekster på det valgte sprog.	Der kan ikke skiftes til sprog, hvis det valgte sprog ikke er optaget på disken.
	Synsvinklen kan ikke ændres.	Synsvinklen kan ikke ændres, hvis dvd'en ikke indeholder scener, der er optaget fra flere vinkler.
	Du forsøger at få vist en scene fra flere vinkler, men scenen blev ikke indspillet fra flere vinkler.	Det er ikke muligt at ændre vinkel, når der ikke er optaget scener, som er optaget fra flere vinkler.

Yderligere oplysninger

Symptom	Årsag	Handling (Referencside)
Billedet er meget uklart/ forvrænget og mørkt under afspilningen.	Visse diske er forsynet med et signal, der forhindrer kopiering.	Eftersom denne enhed er kompatibel med styresystemet til analog kopioprettelse, kan der blive vist vandrette striber eller andre forringelser på visse displays ved afspilning af en disk med et signal, der forhindrer kopiering. Dette er ikke en fejl.

Video-cd

Symptom	Årsag	Handling
PBC-menuen (afspilningskontrol) kan ikke aktiveres.	Den video-cd, der afspilles, har ikke PBC.	Denne betjening er ikke tilgængelig for video-cd'er, der ikke har PBC.
Gentag afspilning og spor/tidssøgning er ikke mulig.	Den video-cd, der afspilles, har PBC.	Denne betjening er ikke tilgængelig for video-cd'er, der har PBC.

iPod

Symptom	Årsag	Handling
iPod'en fungerer ikke korrekt.	Kablerne er tilsluttet forkert.	Afbryd kablet fra iPod'en. Når hovedmenuen for iPod'en vises, skal du tilslutte iPod'en igen og nulstille den.
	Gammel iPod-version.	Opdatér iPod-versionen.
Der kan ikke høres lyd fra iPod'en.	Retningen af lydudsendelsen skifter muligvis automatisk, når Bluetooth- og USB-forbindelserne bruges på samme tid.	Brug iPod'en til at skifte retningen af lydudsendelsen.

Bluetooth-lyd/telefon

Symptom	Årsag	Handling
Lyden fra Bluetooth-lydkilden afspilles ikke.	Der er et igangværende opkald på en Bluetooth-tilsluttet mobiltelefon.	Lyden afspilles, når opkaldet er afsluttet.
	Den Bluetooth-tilsluttede mobiltelefon betjenes i øjeblikket.	Brug ikke mobiltelefonen på dette tidspunkt.
	Et opkald blev foretaget og straks afsluttet med en Bluetooth-tilsluttet mobiltelefon. Som følge heraf blev kommunikationen mellem enheden og mobiltelefonen ikke afsluttet korrekt.	Genetablér Bluetooth-forbindelsen mellem enheden og mobiltelefonen.

Fejlmeddelelser

Husk at notere fejlmeddelelsen, når du kontakter din forhandler eller den nærmeste Pioneer-serviceafdeling.

Fælles

Meddelelse	Årsag	Handling
AMP Error	Denne enhed fungerer ikke, eller højttalerne er forkert forbundet - beskyttelses-kredsløbet aktiveres.	Kontrollér højttalerforbindelsen. Hvis meddelelsen ikke forsvinder, heller ikke efter at du har slukket/tændt for motoren, skal du kontakte forhandleren eller en autoriseret Pioneer-serviceafdeling for assistance.

Yderligere oplysninger

Tuner

Meddelelse	Årsag	Handling
No Data Provided	Denne enhed kan ikke modtage information om kunstnernavn/sangtitel.	Flyt den til det ønskede sted med god modtagelse.
No Data	Denne enhed kan ikke modtage information om programserVICENAVN.	Flyt den til det ønskede sted med god modtagelse.

Dvd

Meddelelse	Årsag	Handling (Referencside)
Different Region Disc	Disken har ikke samme regionsnummer som denne enhed.	Isæt en anden dvd med korrekt regionsnummer.
Error-02-XX/FF-FF	Disken er snavset.	Rengør disken.
	Disken er ridset.	Skift disken ud.
	Disken er sat i på hovedet.	Kontrollér, at disken vender rigtigt.
	Der er en elektrisk eller mekanisk fejl.	Tryk på RESET . (Side 70)
Unplayable Disc	Denne type disk kan ikke afspilles på denne enhed.	Udskift disken med en, der kan afspilles på denne enhed.
	Den isatte disk indeholder ingen filer, der kan afspilles.	Skift disken ud.
Protect	Alle filer på den isatte disk er indlejret med DRM.	Skift disken ud.
Skipped	Den isatte disk indeholder DRM-beskyttede filer.	De beskyttede filer springes over.
TEMP	Temperaturen i enheden ligger uden for det normale driftsområde.	Vent, indtil enhedens temperatur igen er inden for det normale driftsområde.

Meddelelse	Årsag	Handling (Referencside)
This DivX rental has expired.	Den indsatte disk indeholder DivX VOD-indhold, der er udløbet.	Vælg en fil, der kan afspilles.
Video resolution not supported	Den isatte disk indeholder en DivX/MPEG-1/MPEG-2/MPEG-4-fil i høj definition.	Vælg en fil, der kan afspilles.
It is not possible to write it in the flash.	Enhedens flash-hukommelse, der anvendes som det midlertidige lagringsområde, er fuld.	Vælg en fil, der kan afspilles.
Your device is not authorized to play this DivX protected video.	Enhedens DivX-registreringskode er ikke blevet godkendt af DivX VOD-indholdsudbyderen.	Registrér denne enhed til DivX VOD-indholdsudbyderen.
Unplayable File	Denne type fil kan ikke afspilles på denne enhed.	Vælg en fil, der kan afspilles.
Format Read	Nogle gange er der en forsinkelse mellem start af afspilningen og lyden, der udsendes.	Vent, indtil meddelelsen forsvinder, og du kan høre lyd.
Video frame rate not supported	DivX-filens billedfrekvens er over 30 fps.	Vælg en fil, der kan afspilles.
Audio Format not supported	Denne type fil understøttes ikke på denne enhed.	Vælg en fil, der kan afspilles.

Yderligere oplysninger

Ekstern lagringsenhed (USB)

Meddelelse	Årsag	Handling
Unplayable File	Denne type fil kan ikke afspilles på denne enhed.	Vælg en fil, der kan afspilles.
	Der er ingen sange.	Overfør lydfilerne til USB-lydafspilleren/USB-hukommelsen og tilslut.
	Sikkerheden for den tilsluttede USB-hukommelse er aktiveret.	Følg anvisningerne for USB-hukommelsen for at slå sikkerheden fra.
Format Read	Nogle gange er der en forsinkelse mellem start af afspilningen og lyden, der udsendes.	Vent, indtil meddelelsen forsvinder, og du kan høre lyd.
Protect	Alle filerne på den tilsluttede USB-lagringsenhed er indlejret med DRM.	Udskift USB-lagringsenheden.
Skipped	Den tilsluttede USB-lagringsenhed indeholder DRM-beskyttede filer.	De beskyttede filer springes over.
Incompatible USB	Den tilsluttede USB-enhed understøttes ikke af denne enhed.	Tilslut en USB-lydafspiller eller USB-hukommelse, der er kompatibel med USB Mass Storage Class.
	USB-enheden er ikke formateret til FAT12, FAT16 eller FAT32.	Den tilsluttede USB-enhed skal være formateret til FAT12, FAT16 eller FAT32.

Meddelelse	Årsag	Handling
Check USB	USB-stikket eller USB-kablet er kortsluttet.	Kontrollér, at USB-stikket eller USB-kablet ikke sidder fast i noget eller er beskadiget.
	Den tilsluttede USB-lagringsenhed forbruger mere end den maksimalt tilladte strøm.	Afbryd USB-lydafspilleren/USB-hukommelsen og brug den ikke. Drej tændingskontakten til OFF, derefter til ACC eller ON og tilslut derefter en USB-lydafspiller/USB-hukommelse, der overholder det maksimalt tilladte strømforbrug.
Error-02-9X/-DX	Kommunikationsfejl.	Udfør én af følgende handlinger. –Drej tændingskontakten til OFF og tilbage på ON. –Afbryd USB-lydafspilleren/USB-hukommelsen. –Skift til en anden kilde. Vend derefter tilbage til USB-lydafspilleren/USB-hukommelsen.
It is not possible to write it in the flash.	Enhedens flash-hukommelse, der anvendes som det midlertidige lagringsområde, er fuld.	Vælg en fil, der kan afspilles.
Format Read	Nogle gange er der en forsinkelse mellem start af afspilningen og lyden, der udsendes.	Vent, indtil meddelelsen forsvinder, og du kan høre lyd.
Audio Format not supported	Denne type fil understøttes ikke på denne enhed.	Vælg en fil, der kan afspilles.

Yderligere oplysninger

iPod

Meddelelse	Årsag	Handling
Format Read	Nogle gange er der en forsinkelse mellem start af afspilningen og lyden, der udsendes.	Vent, indtil meddelelsen forsvinder, og du kan høre lyd.
Error-02-6X/-9X/-DX	Kommunikationsfejl.	Afbryd kablet fra iPod'en. Når hovedmenuen for iPod'en vises, skal du tilslutte iPod'en igen og nulstille den.
	iPod-fejl.	Afbryd kablet fra iPod'en. Når hovedmenuen for iPod'en vises, skal du tilslutte iPod'en igen og nulstille den.
Error-02-67	Forældet iPod-firmwareversion.	Opdatér iPod-versionen.
Stop	Der er ingen sange. Der er ingen sange i den aktuelle liste.	Overfør sange til iPod'en. Vælg en liste, som indeholder sange.
Not Found	Ingen relaterede sange.	Overfør sange til iPod'en.

iTunes-mærkning

Meddelelse	Årsag	Handling
iPod full. Tags not transferred.	Hukommelsen, der anvendes til mærkeinformation på iPod'en, er fuld.	Synkroniser iPod'en med iTunes, og ryd den afmærkede afspilningsliste op.
Memory full. Tags not stored. Connect iPod.	Enhedens flash-hukommelse, der anvendes som det midlertidige lagringsområde, er fuld.	Mærkeoplysninger på denne enhed overføres automatisk til din iPod, når du tilslutter den.
Tag transfer failed. Reconnect your iPod.	Denne enheds mærkeinformation kan ikke overføres til iPod'en.	Kontroller iPod'en og prøv igen.

Meddelelse	Årsag	Handling
Tag store failed.	Der kan ikke lagres mærkeinformation på denne enhed.	Prøv igen.
Error-8D	Den indbyggede FLASH ROM stødte på en fejl.	Slå tændingen til eller fra.
Already stored	Disse tag-oplysninger er allerede gemt i hukommelsen.	Tag-oplysninger kan også gemmes én gang for enhver sang. Tag-oplysninger for den samme sang kan ikke gemmes mere end én gang.

Bluetooth

Meddelelse	Årsag	Handling
Error-10	Strømmen blev afbrudt til denne enheds Bluetooth-modul.	Sæt tændingskontakten på OFF, og dernæst på ACC eller ON. Hvis fejlmeddelelsen stadigvæk vises efter ovennævnte handling, bedes du kontakte din forhandler eller en autoriseret Pioneer-serviceafdeling.



Forståelse af fejlmeddelelser for auto-EQ.

Hvis korrekt måling af de akustiske egenskaber indvendigt i bilen ikke er mulig ved hjælp af auto-EQ, kan der vises en fejlmeddelelse på displayet. I så fald kan du i nedenstående tabel se, hvad problemet er, og hvordan det kan løses. Kontrollér og forsøg igen.

Yderligere oplysninger

Meddelelse	Årsag	Handling
Please connect the microphone for measurement. When finished, please push HOME key.	Mikrofonen er ikke tilsluttet.	Sæt den valgfrie mikrofon ind i stikket.
Error. Please check xxxx speaker.	Mikrofonen kan ikke indfange måle-tonen fra en højttaler.	<ul style="list-style-type: none"> • Kontrollér, at højttalerne er tilsluttet korrekt. • Indstil indgangsniveauet for den forstærker, der er tilsluttet højttalerne, korrekt. • Sæt mikrofonen ind i stikket.
Error. Please check noise.	Omgivelsernes støjniveau er for højt.	<ul style="list-style-type: none"> • Stop køretøjet på et sted, hvor der er stille, og sluk for motoren samt air-condition- og varmesystemet. • Indstil mikrofonen korrekt.
Error. Please check battery.	Der leveres ikke strøm fra batteriet til denne enhed.	<ul style="list-style-type: none"> • Tilslut batteriet korrekt. • Kontroller batteriets spænding.



Forståelse af meddelelser

Meddelelser	Oversættelse
Screen image may appear reversed.	Pioneer anbefaler, at der bruges et kamera, som sender spejlvendte billeder. Ellers kan billederne på skærmen vende forkert.



Indikatorliste

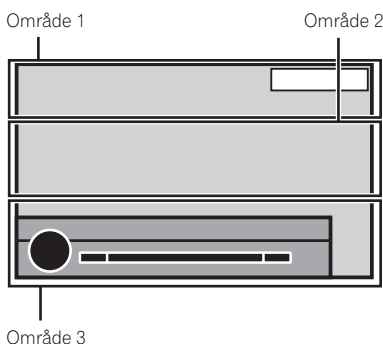

Område 1



Indikerer, at lydstyrken justeres.



Indikerer, at lydafbrydelsesfunktionen er aktiveret.



Indikerer, at lyden er dæmpet.

Område 2



Vises, når der modtages sangoplysninger (mærke), der kan hentes, fra en radiostation.



Viser, når der gemmes sangoplysninger (mærke) fra en radiostation på denne enhed.



Indikerer, at det digitale format er Dolby Digital.



















Indikerer, at det digitale format er MPEG Audio.





Indikerer, at det digitale format er Lineær PCM.

Yderligere oplysninger

48k16	Indikerer samplingfrekvensen.		Viser sangtitlen, når der modtages mærkeinformation. Viser sangtitlen på den sang, der aktuelt bliver afspillet, for MP3/WMA/AAC/WAV-filer.
DTS	Indikerer, at det digitale format er DTS.		Viser kommentaren, der bliver afspillet.
1 ch	Indikerer lydkanalen.		Viser navnet på den station, der er stillet ind på.
1+1ch			Viser kunstnernavnet, når der modtages mærkeinformation. Viser kunstnernavnet på den kunstner, der aktuelt bliver afspillet, for MP3/WMA/AAC/WAV-filer.
2 ch			Viser oplysninger om mobiltelefon.
Multi ch			Viser generelle telefonoplysninger.
PBC On	Indikerer, at en disk med PBC On bliver afspillet.		Viser oplysninger om hjemmetelefon.
	<ul style="list-style-type: none"> • Indikerer, at der er tilsluttet en mobiltelefon. • Indikerer, at der er indgående opkald, som ikke er kontrolleret endnu. 		Viser oplysninger om arbejds-telefon.
	Indikerer styrken på mobiltelefonens batteri. <ul style="list-style-type: none"> • Niveaueet på indikatoren kan afvige fra den reelle batteristyrke. • Hvis batteristyrken ikke er tilgængelig, vises der ingenting i området for indikatoren for batteristyrke. 		Viser andre telefonoplysninger.
	Indikerer, at den tilsluttede Bluetooth-enhed kun understøtter Bluetooth-telefon.		Viser mappenavnet på den mappe, der indeholder MP3/WMA/AAC/WAV-filen, som aktuelt bliver afspillet.
	Indikerer, at den tilsluttede Bluetooth-enhed kun understøtter Bluetooth-audio.		Viser filnavnet på den MP3/WMA/AAC/WAV-fil, der aktuelt bliver afspillet.
	Vis albumtitlen, når tag-oplysningerne modtages. Viser albumtitlen, der hører til den sang, der afspilles lige nu, for MP3/WMA/AAC/WAV-filer.	P.CH	Viser det forudindstillede nummer for den station, der er stillet ind på.
			Viser titelnummeret, der bliver afspillet.

Yderligere oplysninger

	Viser kapitelnummeret, der bliver afspillet.
	Viser genren af sporet/sangen, der bliver afspillet.

Område 3

	Viser, når der modtages et radiosignal.
STEREO	Indikerer, at den valgte frekvens sendes i stereo.
BSM	Berør for at slå BSM til.
AutoEQ	Indikerer, at Auto-EQ er aktiveret.
	Viser, når denne enhed har sango-plysningerne (mærke).
	Angiver, at enheden lige nu er i gang med en handling, f.eks. en søgning.
DB	Vises, når databasen oprettes i tilstanden til musiksøgning.
DB 	Vises, når databasen gemmes i tilstanden til musiksøgning.
	Indikerer styrken på mobiltelefonens signal.
	Indikerer, at der er tilsluttet en Bluetooth-telefon.
	Indikerer, at TA (standby for trafik-meldinger) er aktiveret.
	Indikerer, at nyhedsafbrydelsen er slået til.

Retningslinjer

Diske og afspiller

Brug diske, der er forsynet med et af de følgende logoer.



Brug diske på 12 cm. Brug ikke diske på 8 cm eller en adapter til diske på 8 cm.

Brug kun almindelige, helt runde diske. Brug ikke diske med særlige former.



Indsæt ikke andet end en DVD-R/RW eller CD-R/RW i diskåbningen.

Brug ikke diske, som er revnede, ridsede, bøjedede eller beskadigede på anden vis, da de kan beskadige afspilleren.

Uafsluttede CD-R/RW-diske kan ikke afspilles.

Rør ikke ved diskens indspilningsoverflade.

Opbevar diske i deres etui, når de ikke bruges.

Sæt ikke etiketter på diskene. Du må heller ikke skrive eller anvende kemikalier på diskens overflade.

For at rense en disk skal du tørre den af med en blød klud udad fra midten.

Kondensation kan forringe afspillerens ydelse midlertidigt. Lad afspilleren stå i en time for at tilpasse sig en højere temperatur. Tør desuden fugtige diske af med en blød klud.

Afspilning af diske kan være umulig pga. diskens egenskaber, diskformat, det indspillede program, afspilningsmiljø, opbevaringsbetingelser osv.

Ujævnheder i vejen kan midlertidigt afbryde afspilningen af diske.



Yderligere oplysninger

Visse funktioner er muligvis ikke tilgængelige for visse dvd-videoer.

Det kan være umuligt at afspille nogle dvd-videoer.

Det er ikke muligt at afspille DVD-RAM-diske.

Denne enhed er ikke kompatibel med diske, der er optaget med AVCHD-formatet (Advanced Video Codec High Definition). Isæt ikke AVCHD-diske, da du muligvis ikke kan skubbe disken ud igen.

Ved brug af diske med printbare overflader bør du læse de til diskene medfølgende anvisninger og advarsler. Alt efter hvilke diske, der benyttes, vil indførelse og udsugning heraf ikke altid være mulig. Brug af sådanne diske kan beskadige udstyret.

Påfør ikke diskene kommercielt tilgængelige mærkater eller andre materialer.

- Diskene kan blive bøjedede, hvilket vil gøre dem uspillelige.
- Mærkaterne kan løsne sig under afspilning og forhindre disken i at blive skubbet ud, hvilket kan medføre skade på udstyret.

Ekstern lagringsenhed (USB)

Afhængigt af den eksterne lagringsenhed (USB) kan følgende problemer forekomme.

- Betjeningen kan variere.
- Lagerenheden kan eventuelt ikke genkendes.
- Filer kan eventuelt ikke afspilles korrekt.

USB-lagerenhed

Tilslutninger via USB-hub er ikke understøttet.

Tilslut ikke andet end en USB-lagerenhed.

Fastgør din USB-lagerenhed under kørslen. Lad den ikke falde ned på gulvet, hvor den kan komme til at sidde fast under bremse- eller gaspedalen.

Afhængigt af USB-lagringsenheden vil enheden muligvis forårsage støj i radioen.

Copyrightbeskyttede filer, der er lagret på USB-enheder, kan ikke afspilles.

Du kan ikke tilslutte en USB-lydafspiller/USB-hukommelse til denne enhed ved hjælp af USB-hub.

Opdelt USB-hukommelse er ikke kompatibel med denne enhed.

Afhængigt af typen af USB-lydafspiller/USB-hukommelse genkendes enheden eventuelt ikke, eller lydfiler afspilles eventuelt ikke korrekt.

Efterlad ikke USB-lydafspilleren/USB-hukommelsen i direkte søllys i længere tid ad gangen. I så fald vil den kraftige temperaturstigning kunne forårsage en funktionsfejl i enheden.

iPod

For at sikre korrekt betjening tilsluttes dok-stikkablet fra iPod'en direkte til denne enhed.

Fastgør din iPod under kørslen. Lad ikke iPod'en falde ned på gulvet, hvor den kan komme til at sidde fast under bremse- eller gaspedalen.

Om iPod-indstillinger

- Når en iPod er tilsluttet, ændrer denne enhed EQ-indstillingen (equalizer) for iPod'en til fra for at optimere akustikken. Når du afbryder iPod'en, vender EQ tilbage til den oprindelige indstilling.
- Du kan ikke slå Gentaq fra på iPod'en ved brug af denne enhed. Gentaq ændres automatisk til Alle, når iPod'en sluttes til denne enhed.

Inkompatibel tekst, der er lagret på iPod'en, vises ikke af enheden.

DVD-R/RW-diske

Uafsluttede DVD-R/RW-diske, som er optaget i videoformat (videotilstand), kan ikke afspilles.

Det er muligvis ikke muligt at afspille DVD-R/RW-diske på grund af diskens karakteristika, ridser eller snavs på disken eller snavs, kondens osv. på linsen af denne enhed.

Afhængigt af programindstillingerne og omgivelserne er det muligvis ikke muligt at afspille diske, der er optaget på en computer. (kontakt programmets producent for yderligere oplysninger.)

CD-R/RW-diske

Når der anvendes CD-R/RW-diske, er det kun muligt at afspille afsluttede diske.

Afspilning af CD-R/RW-diske, der er indspillet med en musik-cd-optager eller en computer, vil muligvis ikke være mulig pga. diskens egenskaber, ridser eller snavs på disken, eller snavs, kondensering osv. på linsen af denne enhed.

Afhængigt af programindstillingerne og omgivelserne er det muligvis ikke muligt at afspille diske, der er optaget på en computer. (kontakt programmets producent for yderligere oplysninger.)

Yderligere oplysninger

Afspilning af CD-R/RW-diske kan være umulig i tilfælde af udsættelse for direkte sollys, høje temperaturer eller opbevaringsforholdene i bilen.

Titler og andre tekstoplysninger, der er indspillet på en CD-R/RW-disk, kan muligvis ikke vises af denne enhed (f.eks. lyddata (CD-DA)).

Dobbeltdiske

Dobbeltdiske er tosidede diske med en indspilbar cd til lyd på den ene side og en indspilbar dvd til video på den anden side.

Afspilning af dvd-siden er mulig med denne enhed. Men da cd-siden af dobbeltdisken fysisk ikke er kompatibel med den generelle cd-standard, vil det måske ikke være muligt at afspille cd-siden med denne enhed.

Hyppig isætning og udskubning af en dobbeltdisk kan medføre ridser på disken. Alvorlige ridser kan medføre afspilningsproblemer på denne enhed. I nogle tilfælde kan en dobbeltdisk sidde fast i disksætningsprækken og kan ikke skubbes ud. For at undgå dette anbefales det, at der ikke anvendes dobbeltdiske sammen med denne enhed.

Se oplysningerne fra diskens producent for yderligere oplysninger om dobbeltdiske.

DivX-videofiler

Afhængigt af sammensætningen af filoplysningerne, f.eks. antal lydstreams eller filstørrelsen, kan der forekomme en mindre forsinkelse, når der afspilles diske.

Visse særlige funktioner kan være forbudt pga. opbygningen af DivX-filerne.

Kun DivX-filer, der er downloadet fra DivX-partners websites, fungerer, som de skal. Uautoriserede DivX-filer fungerer muligvis ikke korrekt.

DRM-udlejningsfiler kan ikke anvendes, inden afspilningen startes.

Anbefalet filstørrelse: 2 GB eller mindre med en overselseshastighed på 2 Mbps eller mindre.

Denne enheds ID-kode skal registreres hos en DivX VOD-udbyder for at kunne afspille DivX VOD-filer. For oplysninger om ID-koder, se *Visning af DivX® VOD-registreringskoden* på side 56.

Se følgende website:
<http://www.divx.com/> for yderligere oplysninger om DivX.

MPEG-1/MPEG-2/MPEG-4-videofiler

Forløbet afspilningstid vises muligvis ikke korrekt.

Kompatibilitet med lyd (USB)

WAV

Filtypenavn: .wav

Kvantiseringsbits: 8 og 16 (LPCM), 4 (MS ADPCM)

Samplingsfrekvens: 16 kHz til 48 kHz (LPCM), 22,05 kHz og 44,1 kHz (MS ADPCM)



Kompatibilitet med komprimeret lyd (disk, USB)

WMA

Filtypenavn: .wma

Bit hastighed: 48 kbps til 320 kbps (CBR), VBR

Samplingsfrekvens: 32 kHz til 48 kHz

Windows Media™ Audio Professional, Lossless, Voice/DRM Stream/Stream med video: Ikke kompatibel

MP3

Filtypenavn: .mp3

Bit hastighed: 8 kbps til 320 kbps (CBR), VBR

Samplingsfrekvens: 8 kHz til 48 kHz (32 kHz, 44,1 kHz, 48 kHz for emfase)

Kompatibel ID3-kodeversion: 1.0, 1.1, 2.2, 2.3, 2.4 (ID3-kode Version 2.x får prioritet over Version 1.x.)

M3u-afspilningsliste: Ikke kompatibel

MP3i (MP3-interaktiv), mp3 PRO: Ikke kompatibel

AAC

Kompatibelt format: AAC kodet med iTunes

Filtypenavn: .m4a

Samplingsfrekvens: 11,025 kHz til 48 kHz

Bit hastighed: 16 kbps til 320 kbps

Apple Lossless: Ikke kompatibel

AAC-fil købt gennem iTunes (.m4p filtypenavn): Ikke kompatibel

Yderligere oplysninger

DivX-kompatibilitet (disk)

Kompatibelt format: DivX-videoformat implementeret i forhold til DivX-standarder

Filtypenavne: .avi eller .divx

DivX Ultra-format: Ikke kompatibel

DivX HD-format: Ikke kompatibel

DivX-filer uden videodata: Ikke kompatibel

DivX plus: Ikke kompatibel

Kompatibel lydcodec: MP2, MP3, Dolby Digital

LPCM: Kompatibel

Bit hastighed: 8 kbps til 320 kbps (CBR), VBR

Samplingsfrekvens: 8 kHz til 48 kHz

Kompatibelt filtypenavn for eksterne undertekster: .srt

MPEG-1/MPEG-2/MPEG-4-video (disk)

Filtyper: .mpg eller .mpeg (MPEG-1/MPEG-2), .avi (MPEG-4)

Kompatibel lydcodec: MP2 (MPEG-1/MPEG-2), MP2, MP3, Dolby Digital (MPEG-4)

H.264 (MPEG-4AVC): Kompatibel

LPCM: Ikke kompatibel

Bit hastighed: 8 kbps til 320 kbps (CBR), VBR

Samplingsfrekvens: 8 kHz til 48 kHz

Supplerende oplysninger

Visse tegn i et filnavn (inkl. filtypenavn) eller et mappe navn vises muligvis ikke.

Denne enhed vil muligvis ikke fungere korrekt afhængigt af det program, der bruges til at kode WMA-filer.

Der kan forekomme en mindre forsinkelse i starten af afspilningen af lydfiler indlejret med billeddata eller lydfiler, der er lagret på en USB-lagerenhed, der har flere mapphierarkier.

Disk (CDD/DVD)

Afspillelige mapper: op til 99 for CD-R/RW

Afspillelige mapper: op til 700 for DVD-R/RW

Afspilbare filer: op til 999 for CD-R/RW

Afspilbare filer: op til 3 500 for DVD-R/RW

Filsystem: ISO 9660 niveau 1 og 2, Romeo, Joliet, UDF 1.02 (DVD-R/RW)

Multisessionsafspilning: Kompatibel

Packet write-dataoverførsel: Ikke kompatibel

Uanset længden af de tomme afsnit mellem numrene på den oprindelige indspilning afspilles komprimerede lydfiler med en kort pause mellem numrene.

Ekstern lagringsenhed (USB)

Afspillelige mapper: op til 1 500

Afspillelige filer: op til 15 000

Afspilning af copyrightbeskyttede filer: Ikke kompatibel

Delt ekstern lagringsenhed (USB): Kun den første afspilbare del kan afspilles.

Der er ingen kompatibilitet med multimediekort (MMC).



FORSIGTIG

- Pioneer påtager sig intet ansvar for mistede data på en bærbar USB-hukommelse/USB-lydafspiller, selv om der mistes data ved brug af denne enhed.
- Pioneer giver ingen garanti for kompatibilitet med alle USB-masselagerenheder og påtager sig intet ansvar for eventuelt mistede data på medieafspillere, smartphones eller andre enheder under brugen af dette produkt.
- Disken/den eksterne lagringsenhed (USB) eller iPod'en må ikke efterlades på steder med høje temperaturer. 

iPod-kompatibilitet

Enheden understøtter kun følgende iPod-modeller. Understøttede iPod-softwareversioner vises nedenfor. Ældre versioner understøttes eventuelt ikke.

Made for

- iPod touch 5. generation (softwareversion 6.0.1)

Yderligere oplysninger

- iPod touch 4. generation (softwareversion 5.1.1)
- iPod touch 3. generation (softwareversion 5.1.1)
- iPod touch 2. generation (softwareversion 4.2.1)
- iPod touch 1. generation (softwareversion 3.1.3)
- iPod classic 160 GB (softwareversion 2.0.4)
- iPod classic 120 GB (softwareversion 2.0.1)
- iPod classic (softwareversion 1.1.2)
- iPod med video (softwareversion 1.3)
- iPod nano 7. generation (softwareversion 1.0.1)
- iPod nano 6. generation (softwareversion 1.2)
- iPod nano 5. generation (softwareversion 1.0.2)
- iPod nano 4. generation (softwareversion 1.0.4)
- iPod nano 3. generation (softwareversion 1.1.3)
- iPod nano 2. generation (softwareversion 1.1.3)
- iPod nano 1. generation (softwareversion 1.3.1)
- iPhone 5 (softwareversion 6.0.1)
- iPhone 4S (softwareversion 5.1.1)
- iPhone 4 (softwareversion 5.1.1)
- iPhone 3GS (softwareversion 5.1.1)
- iPhone 3G (softwareversion 4.2.1)
- iPhone (softwareversion 3.1.3)

Afhængigt af generationen eller versionen af iPod'en vil visse funktioner ikke være tilgængelige.

Betjeningen kan variere afhængigt af iPod'ens softwareversion.

Se iPod-manualer for fil-/formatkompatibilitet.

Lydbog, Podcast: Kompatibel

FORSIGTIG

Pioneer påtager sig intet ansvar for mistede data på en iPod, selv om der mistes data ved brug af denne enhed.

Om iTunes-mærkning

Denne funktion kan udføres med følgende iPod-modeller.

- iPod touch 4. generation
- iPod touch 3. generation
- iPod touch 2. generation
- iPod touch 1. generation
- iPod classic 160 GB
- iPod classic 120 GB
- iPod classic
- iPod med video
- iPod nano 6. generation
- iPod nano 5. generation
- iPod nano 4. generation
- iPod nano 3. generation
- iPhone 4S
- iPhone 4
- iPhone 3GS
- iPhone 3G
- iPhone

Sangoplysninger (mærke) kan gemmes på din iPod fra radiostationen. Sangene vises i en afspilningsliste med navnet "Afmærket afspilningsliste" iTunes, næste gang du synkroniserer din iPod. Derefter kan du købe de nye sange, du vil have, direkte gennem iTunes.

De mærkede sange og den sang, du kan købe gennem iTunes, kan være forskellige. Sørg for at bekræfte sangen, før du køber den.

Hvis du ikke kan bruge denne funktion normalt, skal du opdatere din iPod-firmware. 

Rækkefølge af lydfiler

Brugeren kan ikke tildele mappenumre og angive afspilningsrækkefølgen med denne enhed.

Yderligere oplysninger

Eksempel på et hierarki

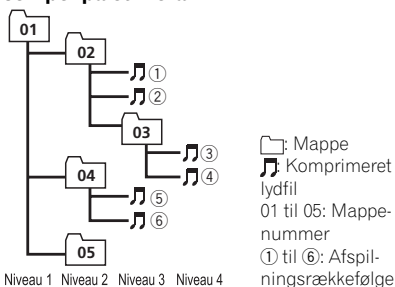

Disk

Rækkefølgen for valg af mapper eller andre betjeninge kan variere afhængigt af kodnings- eller skrivningssoftwaren.

Ekstern lagringsenhed (USB)

Afspilningsrækkefølgen er den samme som den optagne rækkefølge på den eksterne lagringsenhed (USB).

Følgende metode anbefales til at angive afspilningsrækkefølgen.

- ① Opret et filnavn, der indeholder tal, der angiver afspilningsrækkefølgen (f.eks. 001xxx.mp3 og 099yyy.mp3).
- ② Læg disse filer i en mappe.
- ③ Gem mappen med filerne på den eksterne lagringsenhed (USB).

Afhængigt af systemmiljøet kan du muligvis ikke angive afspilningsrækkefølgen.

For USB-lydafspillere er rækkefølgen anderledes og afhænger af afspilleren. ▣

Korrekt brug af displayet

⚠ FORSIGTIG

- Hvis der trænger væske eller fremmedlegemer ind i denne enhed, skal du straks slukke for strømmen og henvende dig til din forhandler eller nærmeste autoriserede PIONEER-servicecenter. Bruges enheden i denne tilstand, kan det forårsage brand, elektriske stød eller andre fejl.
- Bemærk du røg, mærkelige lyde eller lugte eller andre unormale symptomer fra displayet,

skal du straks slukke for strømmen og henvende dig til din forhandler eller nærmeste autoriserede PIONEER-servicecenter. Anvendelse af enheden i denne tilstand kan forårsage permanent beskadigelse af systemet.

- Undlad at adskille eller modificere denne enhed, da den indeholder højspændingskomponenter, som kan give elektrisk stød. Husk at lade din forhandler eller nærmeste autoriserede PIONEER-servicecenter udføre interne eftersyn, justeringer eller reparationer.

Håndtering af displayet

- Rør aldrig ved skærmen med andet end fingeren, når du betjener berøringspanelets funktioner. Skærmen bliver let ridset.
- Når displayet udsættes for direkte sollys i en længere periode, bliver det meget varmt, og det kan eventuelt beskadige LCD-skærmen. Du bør undlade at udsætte displayet for direkte sollys så meget som muligt.
- Displayet bør anvendes inden for et temperaturområde på mellem -10°C og $+60^{\circ}\text{C}$. Ved temperaturer over eller under dette driftstemperaturområde kan det ske, at displayet ikke fungerer normalt.
- LCD-skærmen er eksponeret for at øge synligheden inden i køretøjet. Undgå at trykke hårdt på den, da det kan skade den.
- Skub ikke LCD-skærmen med magt, da det kan ridse den.

LCD-skærm (flydende krystaldisplay)

- Varme fra varmelegemet kan ødelægge LCD-skærmen, og kold luft fra køleren kan forårsage kondensdannelse inde i displayet, som kan medføre skader.
- Små sorte prikker eller hvide prikker (klare prikker) kan fremkomme på LCD-skærmen. Disse skyldes LCD-skærmens egenskaber og er ikke tegn på en funktionsfejl.

Yderligere oplysninger

- Når der anvendes en mobiltelefon, skal antennen pege væk fra displayet, da der ellers kan opstå forstyrrelser af videobilledet i form af pletter eller farvede striber osv.

LED-baggrundsbelysning (lysdiode)

- Ved lave temperaturer kan brugen af LED-baggrundsbelysning føre til billedforsinkelser og forringede billedkvaliteten på grund af LCD-skærmens egenskaber. Billedkvaliteten vil blive forbedret ved en temperaturstigning.
- For at beskytte LED-baggrundsbelysningen vil displayet blive mørkere i de følgende miljøer:
 - I direkte sollys
 - I nærheden af varmeanlæggets dyser
- Produktlevetiden for LED-baggrundsbelysningen er over 10 000 timer. Hvis produktet bruges ved høje temperaturer, vil levetiden dog muligvis blive forkortet.
- Hvis LED-baggrundsbelysningen når enden af sin levetid, bliver displayet mørkt, og billedet vises ikke længere. I så fald skal du henvende dig til din forhandler eller dit nærmeste autoriserede PIONEER-servicecenter.

Sådan holder du displayet i god stand

- Når skærmen tørres fri for støv, eller displayet rengøres, skal systemet først slås fra og derefter tørres af med en blød tør klud.
- Pas på ikke at ridse overfladen, når displayet tørres af. Brug ikke skrappe eller slidende kemiske rengøringsmidler. 

Bluetooth-profiler

For at kunne anvende trådløs Bluetooth-teknologi skal apparaterne være i stand til at tolke visse profiler. Denne enhed er kompatibel med følgende profiler.

- GAP (Generic Access Profile)
- SDP (Service Discovery Protocol)
- OPP (Object Push Profile)
- HFP (Hands Free Profile)
- HSP (Headset-profil)
- PBAP (Phone Book Access Profile)
- A2DP (Advanced Audio Distribution Profile)
- AVRCP (Audio/Video Remote Control Profile) 1.3 

Ophavsret og varemærke

Dette produkt indeholder kopisikringsteknologi, der er beskyttet af US-patenter og andre intellektuelle ejendomsrettigheder, som ejes af Rovi Corporation. Reverse engineering og adskillelse er forbudt.

Bluetooth

Mærket og logoet *Bluetooth*[®] er registrerede varemærker tilhørende Bluetooth SIG, Inc., og enhver brug heraf af PIONEER CORPORATION sker på licens. Andre varemærker og -betegnelser tilhører deres respektive ejere.

Dvd-video

 er et varemærke tilhørende DVD Format/Logo Licensing Corporation.

iTunes

Apple og iTunes er varemærker for Apple Inc., registreret i USA og andre lande.

Yderligere oplysninger

MP3

Med dette produkt følger kun licens til privat, ikke-kommerciel brug, ikke licens eller rettigheder til at bruge produktet til kommerciel (dvs. indtægtsskabende) realtidsudsendelse (jord, satellit, kabel og/eller andet medie), udsendelse/streaming via internet, intranet og/eller andre netværk eller til andre systemer til distribution af elektronisk indhold, f.eks. betalingslyd eller audio-on-demand. Hertil kræves en selvstændig licens. Der er oplysninger herom på <http://www.mp3licensing.com>.

WMA

Windows Media er enten et registreret varemærke eller et varemærke for Microsoft Corporation i USA og/eller andre lande. Dette produkt indeholder teknologi, som ejes af Microsoft Corporation, og kan ikke anvendes eller distribueres uden licens fra Microsoft Licensing, Inc.

iPod og iPhone

iPhone, iPod, iPod classic, iPod nano og iPod touch er varemærker tilhørende Apple Inc., der er registreret i USA og andre lande. Lightning er et varemærke tilhørende Apple Inc.

"Made for iPod" og "Made for iPhone" betyder, at noget elektronisk tilbehør er lavet med særligt henblik på at blive sluttet til en iPod eller iPhone, og at tilbehøret er blevet certificeret af producenten til at opfylde Apples standarder vedrørende ydelse. Apple er ikke ansvarlig for brugen af denne enhed eller enhedens overensstemmelse med sikkerhedsstandarder og lovmæssige standarder. Bemærk, at brug af dette tilbehør sammen med iPod eller iPhone kan påvirke den trådløse ydeevne.

Dolby Digital

Fremstillet under licens fra Dolby Laboratories. Dolby og det dobbelte D-symbol er varemærker tilhørende Dolby Laboratories.

DivX

DivX®, DivX Certified® og tilhørende logoer er varemærker tilhørende Rovi Corporation eller dens datterselskaber og anvendes under licens.

OM DIVX-VIDEO: DivX® er et digitalt videoformat udviklet af DivX, LLC, et datterselskab under Rovi Corporation. Dette er en officiel DivX Certified-enhed®, der afspiller DivX-video. Besøg divx.com for flere oplysninger og softwareprogrammer til konvertering af filer til DivX-videoer.

OM DIVX VIDEO-ON-DEMAND: Denne DivX Certified®-enhed skal være registreret for at kunne afspille købte film som DivX Video-on-Demand (VOD). For at få registreringskoden skal du finde DivX VOD-afsnittet i *Visning af DivX® VOD-registreringskoden*. Gå til vod.divx.com for at få flere oplysninger om, hvordan du udfører registreringen.

MIXTRAX

MIXTRAX er et varemærke, der tilhører PIONEER CORPORATION.

libpng

Bemærk, at Pioneer ikke besvarer spørgsmål vedrørende kildekodens indhold. Denne licens er oprindeligt skrevet på engelsk, og denne oversættelse er kun ment som en hjælp for læseren til at forstå indholdet. Bemærk derfor, at den oversatte licens IKKE er juridisk bindende som den oprindelige engelske tekst.

Denne kopi af libpng-bemærkningerne tilvejebringes som en hjælp. I tilfælde af forskelle mellem denne kopi og bemærkningerne i filen png.h, der findes i libpng-pakken, skal sidstnævnte være den gældende.

BEMÆRKNINGER VEDR. COPYRIGHT, ANSVARSFRASKRIVELSE og LICENS:

Hvis du laver ændringer i libpng, kan du indstille yderligere bemærkninger umiddelbart efter denne sætning.

Denne kode frigives under libpng-licensen.

Yderligere oplysninger

libpng versionerne 1.2.6, 15. august 2004 til 1.5.0, 6. januar 2011, er Copyright (c) 2004, 2006-2010 Glenn Randers-Pehrson, og distribueres i henhold til den samme ansvarsfraskrivelse og licens som libpng-1.2.5 med følgende person føjet til listen over bidragende forfattere

Cosmin Truta

libpng versionerne 1.0.7, 1. juli 2000 til 1.2.5, 3. oktober 2002 er Copyright (c) 2000-2002 Glenn Randers-Pehrson, og distribueres i henhold til den samme ansvarsfraskrivelse og licens som libpng-1.0.6 med følgende personer føjet til listen over bidragende forfattere

Simon-Pierre Cadieux

Eric S. Raymond

Gilles Vollant

og med følgende tilføjelser til ansvarsfraskrivelsen:

Der gives ingen garanti mod forstyrrelser af din udnyttelse af biblioteket eller mod krænkelse. Der er ingen garanti for, at vores bestræbelser eller biblioteket vil opfylde dine specifikke formål eller behov. Dette bibliotek leveres med alle fejl, og brugeren påtager sig den fulde risiko for tilfredsstillende kvalitet, ydelse, nøjagtighed og ansvar.

libpng versionerne 0.97, januar 1998 til 1.0.6, 20. marts 2000 er Copyright (c) 1998, 1999 Glenn Randers-Pehrson, og distribueres i henhold til den samme ansvarsfraskrivelse og licens som libpng-0.96 med følgende personer føjet til listen over bidragende forfattere:

Tom Lane

Glenn Randers-Pehrson

Willem van Schaik

libpng versionerne 0.89, juni 1996 til 0.96, maj 1997 er Copyright (c) 1996, 1997 Andreas Dilger, og distribueres i henhold til den samme ansvarsfraskrivelse og licens som libpng-0.88 med følgende personer føjet til listen over bidragende forfattere:

John Bowler

Kevin Bracey

Sam Bushell

Magnus Holmgren

Greg Roelofs

Tom Tanner

libpng versionerne 0.5, maj 1995 til 0.88, januar 1996, er Copyright (c) 1995, 1996 Guy Eric Schalnat, Group 42, Inc.

Med henblik på denne copyright og licens defineres "idragende forfattere" som nedenstående persongruppe:

Andreas Dilger

Dave Martindale

Guy Eric Schalnat

Paul Schmidt

Tim Wegner

PNG-referencebiblioteket leveres "OM DET ER OG FORELIGGER" De bidragende forfattere og Group 42, Inc. fraskriver sig enhver garantiforpligtelse, udtrykkelig eller underforstået, herunder, uden begrænsning, garantier for salgbarhed og egnethed til et givet formål. De bidragende forfattere og Group 42, Inc. påtager sig intet erstatningsansvar i forbindelse med direkte, indirekte, tilfældige, særlige, punitive eller følgeskader, som måtte opstå som følge af brugen af PNG-referencebiblioteket, heller ikke hvis de gøres opmærksom på sådan skade.

Der gives hermed tilladelse til brug, kopiering, ændring og distribution af denne kildekode eller dele heraf til ethvert formål, uden vederlag, men underlagt følgende betingelser:

1. Kildekodens oprindelse må ikke forfalskes.
2. Ændrede versioner skal klart markeres som sådan, og må ikke fejlagtigt fremstilles som værende den originale kilde.
3. Denne Copyright-meddelelse må ikke fjernes eller ændres fra nogen kilde- eller ændret kilde-pakke.

De bidragende forfattere og Group 42, Inc. tillader specifikt, og uden vederlag, og opfordrer til brug at denne kildekode som en komponent, der kan bidrage til at understøtte PNG-formatet i kommercielle produkter. Hvis denne kildekode anvendes i et produkt, er der intet krav om anerkendelse selvom dette værdsættes.

Der findes en "ng_get_copyright"funktion, der er nem at anvende i "m"bokse og lignende:

Yderligere oplysninger

```
printf("%s",png_get_copyright(NULL));
```

PNG-logoet (i PNG-format, naturligvis) findes også i filerne "ngbar.png" og "ngbar.jpg (88x31) og "ngnow.png"(98x31).

Libpng er OSI Certified Open Source Software. OSI Certified Open Source er et certificeringsmærke fra Open Source Initiative.

Glenn Randers-Pehrson
glennrp at users.sourceforge.net
6. januar 2011 ■

Yderligere oplysninger

Oversigt over sprogkoder for dvd

Sprog (kode), indtastningskode

Japansk (ja), 1001	Dzongkha (dz), 0426	Kurdisk (ku), 1121	Kinyarwanda (rw), 1823
Engelsk (en), 0514	Ewe (ee), 0505	Komi (kv), 1122	Sanskrit (sa), 1901
Fransk (fr), 0618	Esperanto (eo), 0515	Kornisk (kw), 1123	Sardisk (sc), 1903
Spansk (es), 0519	Estisk (et), 0520	Kirgisk (ky), 1125	Sindhi (sd), 1904
Tysk (de), 0405	Baskisk (eu), 0521	Latin (la), 1201	Nordsamisk (se), 1905
Italiensk (it), 0920	Persisk (fa), 0601	Luxembourgsk (lb), 1202	Sango (sg), 1907
Kinesisk (zh), 2608	Fulani (ff), 0606	Luganda (lg), 1207	Singalesisk (si), 1909
Hollandsk, Flamsk (nl), 1412	Finsk (fi), 0609	Limburgisk (li), 1209	Slovakisk (sk), 1911
Portugisisk (pt), 1620	Fiji (fj), 0610	Lingala (ln), 1214	Slovensk (sl), 1912
Svensk (sv), 1922	Færøsk (fo), 0615	Laotisk (lo), 1215	Samoansk (sm), 1913
Russisk (ru), 1821	Vestfrisisk (fy), 0625	Litauisk (lt), 1220	Shona (sn), 1914
Koreansk (ko), 1115	Irsk (ga), 0701	Luba-Katanga (lu), 1221	Somalisk (so), 1915
Græsk (el), 0512	Gælisk (gd), 0704	Lettisk (lv), 1222	Albansk (sq), 1917
Afar (aa), 0101	Galisisk (gl), 0712	Madagaskisk (mg), 1307	Serbisk (sr), 1918
Abkhasisk (ab), 0102	Guarani (gn), 0714	Marshalllesisk (mh), 1308	Swati (ss), 1919
Avestisk (ae), 0105	Gujarati (gu), 0721	Maori (mi), 1309	Sesotho (st), 1920
Afrikaans (af), 0106	Manx (gv), 0722	Makedonsk (mk), 1311	Sudanesisk (su), 1921
Akan (ak), 0111	Hausa (ha), 0801	Malayalam (ml), 1312	Swahili (sw), 1923
Amharisk (am), 0113	Hebraisk (he), 0805	Mongolsk (mn), 1314	Tamilsk (ta), 2001
Aragonisk (an), 0114	Hindi (hi), 0809	Marathi (mr), 1318	Telugu (te), 2005
Arabisk (ar), 0118	Hiri Motu (ho), 0815	Malaysisk (ms), 1319	Tadsjikisk (tg), 2007
Assamesisk (as), 0119	Kroatisk (hr), 0818	Maltesisk (mt), 1320	Thailandsk (th), 2008
Avarisk (av), 0122	Kreolsk (ht), 0820	Burmesisk (my), 1325	Tigrinya (ti), 2009
Aymara (ay), 0125	Ungarsk (hu), 0821	Nauru (na), 1401	Turkmensk (tk), 2011
Aserbajdsjansk (az), 0126	Armensk (hy), 0825	Bokmål (nb), 1402	Tagalog (tl), 2012
Bashkir (ba), 0201	Herero (hz), 0826	Ndebele, Nord (nd), 1404	Tswana (tn), 2014
Hviderussisk (be), 0205	Interlingua (ia), 0901	Nepalesisk (ne), 1405	Tonga (to), 2015
Bulgarsk (bg), 0207	Indonesisk (id), 0904	Ndonga (ng), 1407	Tyrkisk (tr), 2018
Bihari (bh), 0208	Interlingue (ie), 0905	Nynorsk (nn), 1414	Tsonga (ts), 2019
Bislama (bi), 0209	Igbo (ig), 0907	Norsk (no), 1415	Tatarisk (tt), 2020
Bambara (bm), 0213	Sichuan Yi (ii), 0909	Ndebele, Syd (nr), 1418	Twi (tw), 2023
Bengali (bn), 0214	Inupiaq (ik), 0911	Navajo, Navaho (nv), 1422	Tahitisk (ty), 2025
Tibetansk (bo), 0215	Ido (io), 0915	Chichewa (ny), 1425	Uighur, Uygur (ug), 2107
Bretansk (br), 0218	Islandsk (is), 0919	Occitansk (oc), 1503	Ukrainsk (uk), 2111
Bosnisk (bs), 0219	Inuktitut (iu), 0921	Ojibwa (oj), 1510	Urdu (ur), 2118
Catalansk (ca), 0301	Javanesisk (jv), 1022	Oromo (om), 1513	Usbekisk (uz), 2126
Tjetjensk (ce), 0305	Georgisk (ka), 1101	Oriya (or), 1518	Venda (ve), 2205
Chamorro (ch), 0308	Kongo (kg), 1107	Ossetisk (os), 1519	Vietnamesisk (vi), 2209
Korsikansk (co), 0315	Kikuyu, Gikuyu (ki), 1109	Panjabi, Punjabisk (pa), 1601	Volapyk (vo), 2215
Cree (cr), 0318	Kuanyama (kj), 1110	Pali (pi), 1609	Vallonsk (wa), 2301
Tjekkisk (cs), 0319	Kasakhisk (kk), 1111	Polsk (pl), 1612	Wolof (wo), 2315
Kirkeslavisk (cu), 0321	Kalaallisut (kl), 1112	Pashto, Pushto (ps), 1619	Xhosa (xh), 2408
Chuvash (cv), 0322	Central Khmer (km), 1113	Quechua (qu), 1721	Jiddisch (yi), 2509
Walisisk (cy), 0325	Kannada (kn), 1114	Rætoromansk (rm), 1813	Yoruba (yo), 2515
Dansk (da), 0401	Kanuri (kr), 1118	Rundi (rn), 1814	Zhuang, Chuang (za), 2601
Divehi (dv), 0422	Kashmiri (ks), 1119	Rumænsk (ro), 1815	Zulu (zu), 2621

Yderligere oplysninger

Specifikationer

Generelt

Strømkilde	14,4 V DC (10,8 V til 15,1 V tilladt)
Stelforbindelsessystem	Negativ type
Maksimalt strømforbrug	10,0 A
Dimensioner (B × H × D):	
DIN	
Chassis	180 mm × 50 mm × 160 mm
Front	188 mm × 58 mm × 32 mm
D	
Chassis	178 mm × 50 mm × 165 mm
Front	170 mm × 46 mm × 27 mm
Vægt	2,0 kg

Display

Skærmstørrelse/billedformat	7,00 tommer bred/16:9 (effektivt visningsområde: 154,1 mm × 85,9 mm)
Pixel	1 152 000 (2 400 × 480)
Displaymetode	TFT aktiv matrix, drejtype
Farvesystem	Kompatibelt med NTSC/PAL/PAL-M/PAL-N/SECAM
Temperaturområde ved opbevaring (strøm fra)	-20 °C til +80 °C

Lyd

Maksimal udgangseffekt	50 W × 4 70 W × 1/2 Ω (for subwoofere)
Konstant effekt	22 W × 4 (50 Hz til 15 000 Hz, 5 % THD, 4 Ω belastning, begge kanaler kørt)
Belastningsimpedans	4 Ω (4 Ω til 8 Ω (2 Ω for 1 kanal) tilladt)
Preout maksimalt udgangsniveau	4,0 V
Equalizer (8-bånds grafisk equalizer):	
Frekvens	40 Hz/80 Hz/200 Hz/400 Hz/1 kHz/2,5 kHz/8 kHz/10 kHz
Forstærkning	± 12 dB
HPF:	
Frekvens	50 Hz/63 Hz/80 Hz/100 Hz/125 Hz
Støjhed	-12 dB/oct
Subwoofer (mono):	
Frekvens	50 Hz/63 Hz/80 Hz/100 Hz/125 Hz
Hældning	-18 dB/oct

Forstærkning	+6 dB til -24 dB
Fase	Normal/omvendt
Basforstærkning:	
Forstærkning	+12 dB til 0 dB

Dvd-afspiller

System	dvd-video, video-cd, cd, WMA, MP3, AAC, DivX, MPEG-afspiller
Brugbare diske	dvd-video, video-cd, cd, CD-R/RW, DVD-R/RW/R DL
Regionsnummer	2
Frekvensrespons	5 Hz til 44 000 Hz (med dvd, ved en samplingsfrekvens på 96 kHz)
Signal/støjforhold	96 dB (1 kHz) (IEC-A-netværk) (RCA-niveau)
Udgangsniveau:	
Video	1,0 Vp-p/75 Ω (±0,2 V)
Antal kanaler	2 (stereo)
MP3-dekodningsformat	MPEG-1 & 2 Audio Layer 3
WMA-dekodningsformat	Ver. 7, 7.1, 8, 9, 10, 11, 12 (2-kanalslyd) (Windows Media Player)
AAC-dekodningsformat	MPEG-4 AAC (kun kodet med iTunes) (.m4a) (Ver. 10.6 og tidligere)
DivX-dekodningsformat	Home Theater Ver. 3, 4, 5, 2, 6 (undtagen ultra og HD) (.avi, .divx)
MPEG-video-dekodningsformat	MPEG1, MPEG2, MPEG4

USB

USB-standardspecifikation	USB 1.1, USB 2.0 full speed USB 2.0 high speed (til audio-filer)
Maksimal strømforsyning ...	1,0 A
USB-klasse	MSC (Mass Storage Class)
Filsystem	FAT16, FAT32
MP3-dekodningsformat	MPEG-1 & 2 Audio Layer 3
WMA-dekodningsformat	Ver. 7, 7.1, 8, 9, 10, 11, 12 (2-kanalslyd) (Windows Media Player)
AAC-dekodningsformat	MPEG-4 AAC (kun kodet med iTunes) (Ver. 10.6 og tidligere)
WAV:	
WAV-signalformat	Lineær PCM, MS ADPCM (.wav)

Yderligere oplysninger

Samplingsfrekvens Lineær PCM: 16 kHz,
22,05 kHz, 24 kHz, 32 kHz,
44,1 kHz, 48 kHz
MS ADPCM: 22,05 kHz,
44,1 kHz

FM-tuner

Frekvensområde 87,5 MHz til 108,0 MHz
Anvendelig følsomhed 9 dBf (0,8 μ V/75 Ω mono,
S/N: 30 dB)
Signal/støjforhold 72 dB (IEC-A netværk)

MW-tuner

Frekvensområde 531 kHz til 1 602 kHz (9 kHz)
Anvendelig følsomhed 25 μ V (S/N: 20 dB)
Signal/støjforhold 62 dB (IEC-A netværk)

LW-tuner

Frekvensområde 153 kHz til 281 kHz
Anvendelig følsomhed 28 μ V (S/N: 20 dB)
Signal/støjforhold 62 dB (IEC-A netværk)

Bluetooth

Version Bluetooth 3.0 certificeret
Effekt +4 dBm Maksimum
(effektklasse 2)

Bemærk

Specifikationer og design kan ændres uden for-
udgående varsel.

<http://www.pioneer.eu>

Glem ikke at registrere dit produkt på www.pioneer.dk (eller www.pioneer.eu)

PIONEER CORPORATION

1-1, Shin-ogura, Saiwai-ku, Kawasaki-shi,
Kanagawa 212-0031, JAPAN

PIONEER ELECTRONICS (USA) INC.

P.O. Box 1540, Long Beach, California 90801-1540, U.S.A.
TEL: (800) 421-1404

PIONEER EUROPE NV

Haven 1087, Keetberglaan 1, B-9120 Melsele, Belgium/Belgique
TEL: (0) 3/570.05.11

PIONEER ELECTRONICS ASIACENTRE PTE. LTD.

253 Alexandra Road, #04-01, Singapore 159936
TEL: 65-6472-7555

PIONEER ELECTRONICS AUSTRALIA PTY. LTD.

5 Arco Lane, Heatherton, Victoria, 3202 Australia
TEL: (03) 9586-6300

PIONEER ELECTRONICS OF CANADA, INC.

340 Ferrier Street, Unit 2, Markham, Ontario L3R 2Z5, Canada
TEL: 1-877-283-5901
TEL: 905-479-4411

PIONEER ELECTRONICS DE MEXICO, S.A. de C.V.

Blvd.Manuel Avila Camacho 138 10 piso
Col.Lomas de Chapultepec, Mexico, D.F. 11000
TEL: 55-9178-4270

先鋒股份有限公司

台北市內湖區瑞光路407號8樓
電話：886-(0)2-2657-3588

先鋒電子（香港）有限公司

香港九龍長沙灣道909號5樓
電話：852-2848-6488

© 2013 af PIONEER CORPORATION.
Alle rettigheder forbeholdes.