

Pioneer

Bedienungsanleitung

DVD-RDS-AV-EMPFÄNGER

AVH-X8600BT

Deutsch

Vielen Dank dass Sie sich für dieses Pioneer-Produkt entschieden haben.

Lesen Sie diese Anleitung bitte aufmerksam durch, um sich mit der richtigen Bedienungsweise für Ihr Modell vertraut zu machen. *Bewahren Sie dieses Dokument nach dem Durchlesen zur späteren Bezugnahme an einem sicheren Ort griffbereit auf.*



Wichtig

Die als Beispiele gezeigten Bildschirmdarstellungen können von den tatsächlichen Bildschirmhalten abweichen, die im Zuge der Leistungs- und Funktionsverbesserung möglicherweise ohne Ankündigung geändert werden.

01 Vorsichtsmaßnahmen

- Wichtige Sicherheitshinweise **9**
- Handbremsensperre **11**
 - Für sicheres Fahren **11**
- Bei Verwendung eines Displays, das an VOUT angeschlossen ist **12**
- So vermeiden Sie eine Batterieentleerung **12**
- Heckkamera **12**
- Anmerkungen zum SD-Karteneinschub **12**
- Anmerkungen zum USB-Anschluss **12**
- Im Störfall **13**
- Besuchen Sie unsere Webseite **13**
- Anmerkungen zu diesem Produkt **13**
- Schutz der LCD-Tafel und des Bildschirms **13**
- Anmerkungen zum internen Speicher **13**
 - Vor dem Abklemmen der Fahrzeugbatterie **13**
 - Bei einer Rücksetzung gelöschte Daten **14**
 - Zurücksetzen des Mikroprozessors **14**
- Zu dieser Anleitung **14**

02 Grundlagen der Bedienung

- Die Bezeichnungen und Funktionen der einzelnen Teile **15**
- Fernbedienung **15**
- Schutz des Geräts gegen Diebstahl **16**
 - Abnehmen der Frontplatte **16**

- Anbringen der Frontplatte **16**
- Hinweise zur Verwendung der LCD-Tafel **17**
- Einstellen des Winkels der LCD-Tafel **17**
- Einlegen/Auswerfen/Anschließen von Medien **17**
 - Einlegen und Auswerfen einer Disc **18**
 - Einführen und Auswerfen einer SD-Speicherkarte **18**
 - Anschließen und Abtrennen eines iPods **19**
 - Ein- und Ausstöpseln eines USB-Speichermediums **19**
- Starten und Beenden des Systems **19**
- Beim erstmaligen Hochfahren **19**
- Normaler Systemstart **20**
- Ausschalten des Displays **20**
- Verwenden der Bildschirme **22**
 - Wechseln zwischen den Bildschirmen mit den Sensortasten **22**
 - Wechseln zwischen den Bildschirmen mit den Gerätetasten **23**
- Unterstützte AV-Programmquellen **24**
- Aufrufen des AV-Bedienbildschirms **24**
 - Auswählen einer Programmquelle für das vordere Display auf dem AV-Quellenauswahlbildschirm **24**
 - Auswählen einer Programmquelle für das vordere Display aus der Programmquellenliste **25**
 - Auswählen einer Programmquelle für das zusätzliche Display **25**
- Ausschalten der AV-Quelle **25**
- Ändern der Anzeigereihenfolge der Programmquellensymbole **25**
- Ändern der Anzeigereihenfolge der Programmquellentasten **25**
- Verwenden der Sensortasten **26**

- Verwenden der gemeinsamen Sensortasten **26**
- Bedienung von Listenbildschirmen **26**
- Bedienen der Zeitleiste **27**
- Bedienung der eingeblendeten Tastatur **27**

03 Registrieren eines Bluetooth-Geräts und Aufbau einer Verbindung

Vorbereiten der Kommunikationsgeräte **28**

Registrieren Ihrer Bluetooth-Geräte **28**

- Suche nach Bluetooth-Geräten in der Nähe **28**
- Paarung über die Bluetooth-Geräte **29**
- Verbindung mit einem Bluetooth-Gerät automatisch herstellen **30**
- Löschen eines registrierten Geräts **30**

Manueller Verbindungsaufbau mit einem registrierten Bluetooth-Gerät **31**

Ändern der Sichtbarkeit **31**

Eingeben des PIN-Codes für den Aufbau einer drahtlosen Bluetooth-Verbindung **32**

Anzeigen der Bluetooth-Geräteadresse **32**

Löschen des Bluetooth-Speichers **32**

Aktualisieren der Bluetooth-Software **33**

Anzeigen der Bluetooth-Softwareversion **33**

04 Verwenden der Funktion zum Freisprech-Telefonieren

Anzeigen des Telefonmenüs **34**

- Sensortasten **34**
- Ablesen des Bildschirms **34**

Tätigen von Anrufen **35**

- Direktwahl **35**
- Anrufen einer Nummer aus dem Telefonbuch **35**
- Wählen über die Anrufliste **36**
- Verwenden der Kurzwahllisten **37**

Annehmen von Anrufen **38**

- Annehmen eines eingehenden Anrufs **38**

Minimieren des

Wahlbestätigungsbildschirms **38**

Ändern der Telefoneinstellungen **39**

- Automatisches Annehmen von Anrufen **39**
- Umschalten des Klingeltons **39**
- Umkehren der Namen im Telefonbuch **39**
- Einstellen des Privatmodus **40**
- Anpassen der Hörlautstärke des Gesprächspartners **40**

Verwenden der Spracherkennungsfunktion (für iPhone) **40**

Hinweise für die Verwendung der Funktion zum Freisprech-Telefonieren **40**

05 Einrichten eines iPods / iPhones oder Smartphones

Der grundlegende Ablauf zum Einrichten eines iPods / iPhones oder Smartphones **42**

Auswählen der Verbindungsmethode für Geräte **42**

iPod-Kompatibilität **43**

Kompatibilität mit Android™-Gerät **43**

Kompatibilität mit MirrorLink-Gerät **43**

Informationen zu den Verbindungen und Funktionen der einzelnen Geräte **44**

06 Verwenden des Radios

Verwenden der Sensortasten **46**

Ablesen des Bildschirms **46**

Vorbereitende Schritte **47**

Auswählen eines Bands **47**

Manuelle Abstimmung **47**

Suchlauf-Abstimmung **48**

Auswählen eines Festsenderkanals aus der Festsenderkanal-Liste **48**

- Speichern von Senderfrequenzen **48**
- Speichern der Sender mit den stärksten Sendesignalen **48**
- Abstimmen von Sendern mit starken Sendesignalen **49**
- Empfang von Verkehrsdurchsagen **49**
- Gebrauch der Unterbrechungsfunktion für Nachrichtensendung **50**
- Abstimmung von alternativen Frequenzen **50**
- Begrenzen auf Sender mit Regionalprogrammen **51**
- Umschalten des Auto-PI-Suchlaufs **52**
 - Aktivieren des Auto-PI-Suchlaufs für gespeicherte Sender **52**
- Ändern der Klangqualität des UKW-Tuners **52**
- Speichern von Songinformationen auf einem iPod (iTunes-Tagging) **52**
- Bedienung mit den Gerätetasten **52**

07 Abspielen einer Disc

- Verwenden der Sensortasten (für Audio) **53**
- Verwenden der Sensortasten (für Video) **53**
- Ablesen des Bildschirms (für Audio) **54**
- Ablesen des Bildschirms (für Video) **55**
- Vorbereitende Schritte **55**
- Auswählen von Dateien aus der Dateinamensliste **56**
- Zufallswiedergabe der Titel **56**
- Einstellen eines Wiederholwiedergabebereichs **56**
- Wechseln des Mediendateityps **57**
- Suche nach einer abzuspielenden Passage **57**
- Bedienen des DVD-Menüs **57**
- Wechseln der Untertitelsprache **58**
- Wechseln der Audiosprache **58**
- Schrittweise Bildwiedergabe **58**
- Zeitlupen-Wiedergabe **58**

- Zurückkehren zu einer ausgewählten Szene **59**
- Wiedergabefortsetzung (Lesezeichen) **59**
- Bedienung des DVD-Menüs mit den Sensortasten **59**
- Wechseln der Multi-Winkel-DVD-Anzeige **60**
- Auswählen der Audioausgabe **60**
- Bedienung mit den Gerätetasten **60**

08 Wiedergeben von komprimierten Audiodateien

- Verwenden der Sensortasten **61**
- Ablesen des Bildschirms **62**
- Vorbereitende Schritte (für Disc) **63**
- Vorbereitende Schritte (für USB/SD) **63**
- Wechseln des Suchmodus **63**
- Auswählen von Dateien aus der Dateinamensliste **64**
- Auswählen einer Datei aus einer Liste mit Inhalten bezüglich des gerade spielenden Songs (Verbindungssuche) **64**
- Abspielen von Dateien in zufälliger Reihenfolge **65**
- Einstellen eines Wiederholwiedergabebereichs **65**
- Wechseln des Mediendateityps **65**
- Bedienung mit den Gerätetasten **66**

09 Wiedergeben von komprimierten Videodateien

- Verwenden der Sensortasten **67**
- Ablesen des Bildschirms **68**
- Vorbereitende Schritte (für Disc) **68**
- Vorbereitende Schritte (für USB/SD) **68**
- Auswählen von Dateien aus der Dateinamensliste **69**
- Einstellen eines Wiederholwiedergabebereichs **69**
- Schrittweise Bildwiedergabe **69**
- Zeitlupen-Wiedergabe **69**

Wechseln des Mediendateityps **70**
Bedienung mit den Gerätetasten **70**

10 Anzeige von komprimierten Bilddateien

Verwenden der Sensortasten **71**
Ablesen des Bildschirms **71**
Vorbereitende Schritte **72**
Auswählen von Dateien aus der
Dateinamensliste **72**
Abspielen von Dateien in zufälliger
Reihenfolge **72**
Einstellen eines
Wiederholwiedergabebereichs **73**
Wechseln des Mediendateityps **73**
Einstellen des Diashow-Intervalls **73**
Bedienung mit den Gerätetasten **73**

11 Verwendung eines iPods

Verwenden der Sensortasten (für Audio) **75**
Verwenden der Sensortasten (für Video) **76**
Ablesen des Bildschirms (für Audio) **76**
Ablesen des Bildschirms (für Video) **77**
Vorbereitende Schritte **77**
Einstellen der Zufallswiedergabe **78**
Einstellen eines
Wiederholwiedergabebereichs **78**
Auswählen von Songs oder Videos im
Wiedergabebildschirm **78**
Bedienen der iPod-Funktion dieses Produkts
über Ihren iPod **79**
Ändern der Geschwindigkeit der
Hörbuchwiedergabe **80**
Anzeige von Listen mit Inhalten bezüglich
des gerade spielenden Songs
(Verbindungssuche) **80**
Bedienung mit den Gerätetasten **80**
iPod-Programmquelle verwenden, aber
Musik einer anderen App als der iPod-
Musikapp abspielen **80**
– Verwenden der Sensortasten **80**

– Ablesen des Bildschirms **81**

12 Verwenden Ihrer iPhone- oder Smartphone-Applikationen

Verwenden von AppRadio Mode **82**
– Verwenden der Sensortasten (seitliche
App-Steuerungsleiste) **82**
– Vorbereitende Schritte **83**
– Gebrauch der Tastatur **84**
– Anpassen der Bildgröße (für
Smartphone-Benutzer) **85**
– Anzeigen des Bilds Ihrer Applikation
(iPhone mit 30-poligem
Anschluss) **85**
– Anzeigen des Bilds Ihrer Applikation
(iPhone mit Lightning Connector) **86**
– Anzeigen des Bilds Ihrer Applikation
(Smartphone) **86**
Verwenden von MirrorLink **87**
– Verwenden der Sensortasten (seitliche
App-Steuerungsleiste) **87**
– Vorbereitende Schritte **87**
Verwenden der Ton-Mischfunktion **88**

13 Gebrauch von Aha Radio

Verwenden der Sensortasten **89**
Ablesen des Bildschirms **90**
Vorbereitende Schritte **90**
– Für Benutzer eines iPhones mit 30-
poligem Anschluss **90**
– Für Benutzer eines iPhones mit
Lightning Connector **91**
– Für Smartphone-Benutzer **91**
Bedienung mit den Gerätetasten **91**

14 Verwendung eines Bluetooth-Audio-Players

Verwenden der Sensortasten **92**
Ablesen des Bildschirms **93**
Vorbereitende Schritte **93**

- Auswählen von Dateien aus der Dateinamensliste **94**
- Abspielen von Dateien in zufälliger Reihenfolge **94**
- Einstellen eines Wiederholwiedergabebereichs **94**
- Bedienung mit den Gerätestasten **94**
- 15 Verwenden einer HDMI-Programmquelle**
 - Verwenden der Sensortasten **95**
 - Ablesen des Bildschirms **95**
 - Vorbereitende Schritte **95**
- 16 Verwenden einer AUX-Programmquelle**
 - Verwenden der Sensortasten **96**
 - Ablesen des Bildschirms **96**
 - Vorbereitende Schritte **96**
 - Einstellen des Videosignals **97**
 - Wechseln des Bedienbildschirms **97**
- 17 Verwendung eines AV-Eingangs**
 - Verwenden der Sensortasten **98**
 - Ablesen des Bildschirms **98**
 - Vorbereitende Schritte **98**
 - Einstellen des Videosignals **99**
- 18 Verwenden von MIXTRAX**
 - Bedienvorgänge für MIXTRAX **100**
 - Sensortasten **100**
 - Auswählen von Kriterien zur Songwiedergabe **100**
 - Ausschließen von Songs für die Wiedergabe **101**
 - Festlegen der wiederzugebenden Passage **101**
 - Einstellen des Blinkmusters **101**
- 19 Systemeinstellungen**
 - Einstellen des UKW-Kanalrasters **102**
 - Aktivieren einer Bluetooth-Audio-Programmquelle **102**
 - Einstellen der Nonstop-Scrolling-Funktion **102**
 - Einstellen des AV-Eingangs **103**
 - Einstellen der Heckkamera **103**
 - Aktivieren der Heckkamera-Funktion **104**
 - Einstellen der Polarität der Heckkamera **104**
 - Einrichten des Kameramodus
Kamerasichtfeld **104**
 - Anzeigen der Parkassistentlinien **105**
 - Einstellen der Leitlinien im Bild der Heckkamera **105**
 - Einstellen des sicheren Modus **106**
 - Ausschalten des Demobildschirms **106**
 - Auswählen der Systemsprache **107**
 - Umkehren der Klimabedienfeld-Statusanzeige **107**
 - Einstellen der Tastatursprache mit einer Applikation für iPhone **108**
 - Einstellen des Signaltons **108**
 - Anpassen der Reaktionspositionen des Sensortastenbildschirms (Sensortastenskalibrierung) **108**
 - Anpassen des Bilds **109**
 - Anzeigen der Firmwareversion **110**
 - Aktualisieren der Firmware **110**
 - Überprüfen der Kabelanschlüsse **111**
- 20 Audio-Einstellungen**
 - Gebrauch der Überblend-/Balance-Einstellung **112**
 - Gebrauch der Balance-Einstellung **112**
 - Einstellen der Stummschaltung/Dämpfung **113**
 - Einstellen der Programmquellenpegel **113**
 - Anpassen des Filters **116**
 - Anpassen der Front- und Hecklautsprecherausgabe **116**

- Gebrauch des Subwoofer-Ausgangs **116**
- Auswählen der Hörposition **117**
- Feinanpassung der Lautsprecherpegel **117**
- Anpassen des Zeitabgleichs **118**
- Gebrauch des Equalizers **120**
 - Aufrufen von Equalizerkurven **120**
 - Anpassen der Equalizerkurven **120**
 - Gebrauch der Equalizer-Automatik **121**
- Automatisches Anpassen der Equalizerkurve (Auto-EQ) **121**
 - Vor Aktivierung der Auto-EQ-Funktion **122**
 - Durchführen der Auto-EQ-Messung **122**

21 Allgemeines Anzeigemenü

- Einstellen der Beleuchtungsfarbe **125**
 - Auswählen der Farbe aus voreingestellten Farben **125**
 - Erstellen einer benutzerdefinierten Farbe **125**
- Auswählen der Hintergrundanzeige **126**
 - Auswählen eines Bilds eines externen Geräts (USB/SD) für die Hintergrundanzeige **126**
- Auswählen einer Themenfarbe **127**
- Einstellen der Uhranzeige **127**
- Ändern des vorinstallierten Begrüßungsbildschirms **127**
 - Auswählen eines Bilds eines externen Geräts (USB/SD) für den Begrüßungsbildschirm **128**
- Importieren einer Einstellungskonfiguration **128**
 - Exportieren von "Thema"-Einstellungen **128**
 - Importieren von "Thema"-Einstellungen **129**

22 Einrichten des Videoplayers

- Einstellen der bevorzugten Sprachen **130**
 - Einstellen der Untertitelsprache **130**
 - Einstellen der Audiosprache **130**
 - Einstellen der Menüsprache **131**
- Einstellen des Blickwinkelsymbols **131**
- Einstellen des Bildseitenverhältnisses **131**
- Einstellen der Kindersicherung **132**
 - Einstellen von Codenummer und Kindersicherungsstufe **132**
- Anzeigen Ihres DivX-VOD-Registrierungscodes **133**
- Anzeigen Ihres DivX VOD-Deregistrierungscodes **134**
- Automatische Wiedergabe von DVDs **134**
- Einstellen des Videosignals der Heckkamera **134**
- Einstellen des Video-Ausgabeformats **135**
- Sprachcodetabelle für DVDs **136**

23 Favoritenmenü

- Auswählen eines Shortcuts **138**
- Entfernen eines Shortcuts **138**

24 Anzeigen des Betriebszustands von Fahrzeugsystemen

- Anzeigen von Informationen über erfasste Hindernisse **139**
- Anzeigen des Klimabedienfeld-Betriebszustands **139**

25 Allgemeine Bedienvorgänge

- Einstellen von Datum und Uhrzeit **141**
- Speichern von Songinformationen auf einem iPod (iTunes-Tagging) **141**
- Einstellen der "Sound Retriever"-Funktion **142**
- Ändern des Breitbildmodus **142**

26 Andere Funktionen

- Auswählen der Videoquelle für ein zusätzliches Display **144**
- Einstellen der Anti-Diebstahl-Funktion **144**
 - Einstellen des Passworts **144**
 - Eingabe des Passworts **145**
 - Löschen des Passworts **145**
 - Passwort vergessen? **146**
- Wiederherstellen der Standardeinstellungen des Produkts **146**
 - Wiederherstellen der Standardeinstellungen **146**

Anhang

- Fehlersuche **148**
- Fehlermeldungen **150**
- Handhabung und Pflege von Discs **155**
 - Pflege des integrierten Laufwerks **155**
 - Umgebungsbedingungen zum Abspielen einer Disc **155**
- Unterstützte Disc-Formate **156**
 - DVD-Video und CD **156**
 - AVCHD-Discs **156**
 - DualDisc-Wiedergabe **156**
 - Dolby Digital **156**
- Ausführliche Informationen zu abspielbaren Medien **157**
 - Kompatibilität **157**
 - Medienkompatibilitätsübersicht **160**
- Bluetooth **164**
- SDHC **164**
- WMA/WMV **164**
- DivX **164**
- AAC **165**
- Android™ **165**
- MirrorLink **165**
- Ausführliche Informationen zu angeschlossenen iPod-Geräten **165**
 - iPod und iPhone **165**
 - Lightning **166**

- App Store **166**
- iOS **166**
- iTunes **166**
- Verwendung von auf Appbasierten verknüpften Inhalten **166**
 - Aha Radio **167**
- HDMI **167**
- MHL **167**
- Anmerkung zur Video-Wiedergabe **167**
- Anmerkung zur DVD-Video-Wiedergabe **167**
- Anmerkung zum Gebrauch von MP3-Dateien **167**
- Korrektur Gebrauch des LCD-Bildschirms **168**
 - Handhabung des LCD-Bildschirms **168**
 - Flüssigkristallanzeige (LCD-Bildschirm) **168**
 - Pflege des LCD-Bildschirms **168**
 - LED-Hintergrundbeleuchtung (Licht emittierende Dioden) **168**
- Technische Daten **169**

Vorsichtsmaßnahmen

Gewisse nationale und behördliche Vorschriften können den Einbau und die Benutzung dieses Produkts in Fahrzeugen einschränken. Bitte beachten Sie die jeweils gültigen Gesetze und Richtlinien beim Einbau und Betrieb dieses Produkts.



Wenn Sie das Produkt entsorgen möchten, führen Sie es nicht dem normalen Hausmüll zu. Es gibt ein getrenntes Sammelsystem für verbrauchte Elektroprodukte in Übereinstimmung mit der Gesetzgebung, die eine ordnungsgemäße Behandlung, Verwertung und Recycling fordert.

Privathaushalte in den Mitgliedsstaaten der EU, in der Schweiz und Norwegen können Ihre Elektroprodukte kostenlos an ausgewiesene Sammelstellen oder einen Händler (fall Sie ein gleichwertiges Neugerät kaufen) zurückgeben. Für andere Länder als die oben erwähnte, kontaktieren Sie bitte Ihre örtlichen Behörden für das korrekte Entsorgungsverfahren. Dadurch stellen Sie sicher, dass Ihr entsorgtes Produkt die notwendige Behandlung erfährt und dem Recycling zugeführt wird, was mögliche negative Auswirkungen auf die Umwelt und die menschliche Gesundheit verhindert.

VORSICHT

Dieses Produkt ist ein Laserprodukt entsprechend dem Lasersicherheitsstandard Klasse 1 IEC 60825-1:2007 und verfügt über ein Lasermodul der Klasse 1M. Um eine fortwährende Sicherheit zu gewährleisten, dürfen keinerlei Abdeckungen entfernt und sich Zugang zum Inneren des Produkts verschafft werden. Beauftragen Sie bei allen Wartungsarbeiten qualifiziertes Personal.

LASER KLASSE 1

VORSICHT—WENN GEÖFFNET, HANDELT ES SICH UM SICHT- UND UNSICHTBARE LASERSTRAHLUNG DER KLASSE 1M. SCHAUEN SIE NICHT MIT OPTISCHEN GERÄTEN HINEIN.

Wichtige Sicherheitshinweise



WARNUNG

- Versuchen Sie nicht, dieses Produkt selbst einzubauen oder zu warten. Der Einbau oder die Wartung dieses Produkts durch Personen, die nicht dafür geschult sind und nicht über Erfahrung mit elektronischer Ausrüstung und Fahrzeugzubehör verfügen, kann gefährlich sein und Sie dem Risiko eines elektrischen Schlages, einer Verletzung oder anderer Gefahren aussetzen.
- Dieses Produkt darf nicht mit Flüssigkeit in Berührung kommen. Dies könnte zu einem elektrischen Schlag führen. Außerdem könnte dieses Produkt beschädigt werden, qualmen oder überhitzen, wenn es mit Flüssigkeit in Berührung kommt.

- Falls Flüssigkeiten oder Fremdkörper in dieses Produkt eindringen sollten, stellen Sie Ihr Fahrzeug an einem sicheren Platz ab und schalten dann die Zündung aus (ACC OFF), um sich danach an Ihren Händler oder den nächsten autorisierten Pioneer-Kundendienst zu wenden. Benutzen Sie das Produkt in diesem Zustand nicht, da es in Brand geraten könnte, die Gefahr eines elektrischen Schlags besteht, oder andere Schäden auftreten könnten.
- Wenn Sie Rauch, merkwürdige Geräusche oder Gerüche am Produkt feststellen oder irgendwelche anderen Anzeichen am LCD-Bildschirm auftreten, schalten Sie das Gerät sofort aus und wenden Sie sich an Ihren Händler oder den nächsten autorisierten Pioneer-Kundendienst. Wenn Sie das Produkt in diesem Zustand verwenden, kann das zu dauerhaften Schäden am System führen.
- Bauen Sie dieses Produkt nicht auseinander und ändern Sie es nicht, da es hohe Spannung führende Teile enthält, von denen die Gefahr eines elektrischen Schlags ausgeht. Wenden Sie sich für Inspektionen, Einstellungen oder Reparaturen an Ihren Händler oder den nächsten autorisierten Pioneer-Kundendienst.
- Stellen Sie niemals die Lautstärke dieses Produkts so hoch ein, dass Verkehrsgeräusche und Einsatzfahrzeuge nicht mehr gehört werden können.
- Aus Sicherheitsgründen sind bestimmte Gerätefunktionen gesperrt, wenn das Fahrzeug nicht gestoppt/die Handbremse nicht angezogen ist.
- Bewahren Sie dieses Handbuch griffbereit auf, so dass Sie Betriebsabläufe und Sicherheitsinformationen schnell nachlesen können.
- Installieren Sie dieses Produkt so, dass es (i) die Sicht des Fahrers nicht beeinträchtigt, (ii) die Funktionen der Fahrzeugbetriebssysteme oder Sicherheitsfunktionen, einschließlich der Airbags und der Warnleuchten, nicht behindert und (iii) den Fahrer nicht beim sicheren Betrieb des Fahrzeugs stört.
- Beachten Sie bitte, beim Fahren stets den Sicherheitsgurt anzulegen. Nicht korrekt angeschnallte Insassen sind bei einem Unfall einer wesentlich höheren Verletzungsgefahr ausgesetzt.
- Verwenden Sie während der Fahrt niemals Kopfhörer. 

Bevor Sie dieses Produkt in Betrieb nehmen, lesen Sie die folgenden Sicherheitshinweise gründlich durch:

- Dieses Produkt, Applikationen und die Heckkameraoption (sofern erworben) dürfen während der Fahrt nicht bedient werden, da Ihre Aufmerksamkeit dem sicheren Betrieb des Fahrzeugs gelten muss. Das Gerät darf den Fahrer niemals von der Einhaltung wichtiger Sicherheitsrichtlinien und der allgemeinen Verkehrsregeln abhalten. Wenn Sie Probleme beim Betrieb des Produkts und Ablesen des Displays haben, parken Sie Ihr Fahrzeug an einem sicheren Ort und ziehen Sie die Feststellbremse an, bevor Sie die notwendigen Einstellungen vornehmen.

Vorsichtsmaßnahmen

Handbremsensperre

Bestimmte von diesem Produkt gebotene Funktionen (wie Betrachten eines Videobilds und bestimmte Sensortastenbedienungen) können ein Sicherheitsrisiko darstellen (mit möglicher Verletzungs- oder Todesfolge) oder gegen bestehende Gesetze verstoßen, wenn sie während der Fahrt verwendet werden. Um zu verhindern, dass solche Funktionen während der Fahrt verwendet werden, gibt es ein Interlock-System, das erkennt, ob die Handbremse angezogen ist oder das Fahrzeug sich bewegt. Wenn Sie versuchen, die oben beschriebenen Funktionen während der Fahrt zu verwenden, werden sie deaktiviert, bis Sie das Fahrzeug an einem sicheren Ort anhalten und die Handbremse anziehen. Bitte halten Sie das Bremspedal gedrückt, bevor Sie die Handbremse wieder lösen.

bilds verwendet werden, das für den Fahrer sichtbar ist.

- In einigen Ländern ist selbst das Betrachten von Videobildern auf einer Anzeige - sogar durch andere Personen als den Fahrer - gesetzeswidrig. Diese Vorschriften sind in den entsprechenden Ländern zu befolgen.

Wenn Sie versuchen, während der Fahrt ein Videobild zu betrachten, wird die Warnung **"Viewing of front seat video source while driving is strictly prohibited."** am Bildschirm angezeigt. Wenn Sie ein Videobild auf diesem Display betrachten möchten, parken Sie das Fahrzeug an einem sicheren Ort und ziehen Sie die Feststellbremse an. Bitte halten Sie das Bremspedal gedrückt, bevor Sie die Feststellbremse wieder lösen. 

Für sicheres Fahren



WARNUNG

- **DAS HELLGRÜNE KABEL AM STROMANSCHLUSS IST DAFÜR AUSGELEGT, DEN FESTSTELLBREMSENSTATUS ZU ERMITTELN UND MUSS AN DIE STROMVERSORGUNGSSEITE DES FESTSTELLBREMSENSCHALTERS ANGESCHLOSSEN WERDEN. WENN DIESES KABEL NICHT RICHTIG ANGESCHLOSSEN IST, KÖNNTE DIES GEGEN GELTENDES RECHT VERSTOSSEN UND ZU ERNSTHAFTEN VERLETZUNGEN ODER SCHÄDEN FÜHREN.**
- **Vermeiden Sie jegliche Eingriffe zur Manipulation oder Deaktivierung des Handbremsensperresystems, da dieses Ihrer Sicherheit dient. Eine Manipulation oder Deaktivierung des Handbremsensperresystems kann eine schwere Verletzung oder den Tod zur Folge haben.**
- Um Unfallrisiken und die Verletzung von geltenden Gesetzen zu vermeiden, darf dieses Produkt nicht für die Darstellung eines Video-

Bei Verwendung eines Displays, das an V OUT angeschlossen ist

Die Video-Ausgangsbuchse (**V OUT**) ist für den Anschluss eines Displays vorgesehen, über das Insassen auf den Rücksitzen ein Video anschauen können.

WARNUNG

Installieren Sie das zusätzliche Display NIEMALS an einem Ort, der es dem Fahrer ermöglicht, während der Fahrt Videobilder zu sehen. 

So vermeiden Sie eine Batterieentleerung

Verwenden Sie dieses Produkt nur bei laufendem Motor. Ein Betrieb bei abgestelltem Motor kann eine Entladung der Batterie verursachen.

WARNUNG

Bauen Sie dieses Produkt nicht in ein Fahrzeug ein, dessen Zündung nicht mit einem ACC-Kabel oder -Schaltkreis ausgestattet ist. 

Heckkamera

Mit der optionalen Heckkamera können Sie dieses Produkt dazu verwenden, Anhänger im Auge zu behalten oder rückwärts in eine enge Parklücke einzuparken.

WARNUNG

- DAS BILD KANN SPIEGELVERKEHRT ANGEZEIGT WERDEN.
- EINGANG NUR FÜR DAS RÜCKWÄRTSFAHREN ODER DIE SPIEGELFUNKTION DER HECKKAMERA VERWENDEN. ANDERE VERWENDUNGSZWECKE KÖNNEN ZU VERLETZUNGEN ODER SCHÄDEN FÜHREN.

VORSICHT

Der Rückansichtsmodus dient dazu, dieses Produkt als Hilfe beim Rangieren von Anhängern oder beim Einparken rückwärts zu verwenden. Diese Funktion darf nicht zu Unterhaltungszwecken verwendet werden. 

Anmerkungen zum SD-Karteneinschub

VORSICHT

- Achten Sie darauf, dass die SD-Speicherkarte nicht in Kinderhände gerät, um ein versehentliches Verschlucken zu vermeiden.
- Zur Vermeidung von Datenverlust und einer Beschädigung des Speichermediums entfernen Sie es niemals aus diesem Produkt, während noch Daten übertragen werden.
- Sollte bei einem Speichermedium aus irgendeinem Grund Datenverlust oder -korruption auftreten, ist es gewöhnlich nicht möglich, die Daten wiederherzustellen. Pioneer haftet nicht für Schäden, Kosten oder Ausgaben, die durch Datenverlust oder -korruption entstehen.
- Niemals eine SD-Speicherkarte beim Autofahren einführen oder auswerfen. 

Anmerkungen zum USB-Anschluss

VORSICHT

- Zur Vermeidung von Datenverlust und einer Beschädigung des Speichermediums entfernen Sie es niemals aus diesem Produkt, während noch Daten übertragen werden.
- Pioneer kann nicht für die Kompatibilität mit allen USB-Massenspeichergeräten garantieren und übernimmt keinerlei Verantwortung für eventuellen Datenverlust in Media-Playern, iPhones, Smartphones oder anderen Geräten bei Verwendung mit diesem Produkt. 

Vorsichtsmaßnahmen

Im Störfall

Wenn dieses Produkt nicht ordnungsgemäß funktioniert, wenden Sie sich an Ihren Händler oder die nächstgelegene autorisierte Pioneer-Service-Station.

Besuchen Sie unsere Webseite

Besuchen Sie uns auf der folgenden Seite:

<http://www.pioneer.eu>

- Registrieren Sie Ihr Produkt. Wir werden die Einzelheiten Ihres Kaufs zu unseren Akten legen, um Ihnen den Zugriff auf diese Informationen für den Eintritt eines Versicherungsfalles wie Verlust oder Diebstahl zu gewähren.
- Auf unserer Website finden Sie die jeweils neuesten Informationen der PIONEER CORPORATION.
- Pioneer stellt regelmäßig Softwareaktualisierungen zur Verbesserung seiner Produkte bereit. Weitere Informationen zu verfügbaren Softwareaktualisierungen finden Sie im Abschnitt "Support" auf der Pioneer-Website.

Anmerkungen zu diesem Produkt

- Dieses Produkt arbeitet in Gebieten außerhalb Europas nicht einwandfrei. RDS (Radio Data System) funktioniert nur in Bereichen, wo UKW-Sender RDS-Signale senden. Der RDS-TMC Dienst kann auch in Gebieten verwendet werden, wo ein Sender RDS-TMC Signale ausstrahlt.

Wichtig

Bitte tragen Sie die folgenden Informationen in das dafür vorgesehene Formular in der „Schnellstartanleitung“ ein.

- 14-stellige Seriennummer (an der Unterseite des Geräts angegeben)
- Kaufdatum (Datum der Quittung)
- Stempel des Händlers

Diese Informationen dienen als Eigentumsnachweis. Im Fall eines Diebstahls teilen Sie der Polizei die 14-stellige Seriennummer und das Kaufdatum des Geräts mit.

Bewahren Sie die „Schnellstartanleitung“ an einem sicheren Ort auf.

Schutz der LCD-Tafel und des Bildschirms

- Schützen Sie den LCD-Bildschirm vor direkter Sonneneinstrahlung, wenn dieses Produkt nicht verwendet wird. Dies könnte aufgrund der daraus resultierenden hohen Temperaturen Funktionsstörungen des LCD-Bildschirms verursachen.
- Wenn Sie ein Mobiltelefon benutzen, halten Sie die Antenne nicht zu nah an den LCD-Bildschirm, um Störungen des Bilds durch Punkte, Farbstreifen etc. zu vermeiden.
- Damit keine Schäden am LCD-Bildschirm entstehen, berühren Sie seine Sensortasten unbedingt ganz leicht und nur mit der Fingerspitze.

Anmerkungen zum internen Speicher

Vor dem Abklemmen der Fahrzeugbatterie

Wenn die Batterie abgeklemmt wird oder sich entlädt, wird der Speicher gelöscht und muss neu programmiert werden.

- Einige Einstellungen und aufgezeichnete Inhalte werden nicht zurückgesetzt.

Bei einer Rücksetzung gelöschte Daten

Die Information wird gelöscht, wenn das gelbe Kabel von der Fahrzeugbatterie (bzw. die Batterie selbst) abgeklemmt wird.

- Einige Einstellungen und aufgezeichnete Inhalte werden nicht zurückgesetzt.

Zurücksetzen des Mikroprozessors

! VORSICHT

Durch Drücken auf die **RESET**-Taste werden die Einstellungen und aufgezeichneten Inhalte auf die Werkseinstellungen zurückgesetzt.

- Nehmen Sie diesen Bedienschritt nicht vor, wenn an dieses Produkt ein anderes Gerät angeschlossen ist.
- Einige Einstellungen und aufgezeichnete Inhalte werden nicht zurückgesetzt.

Der Mikroprozessor muss in folgenden Fällen zurückgesetzt werden:

- Nach dem Einbau, bevor dieses Produkt zum ersten Mal benutzt wird.
- Wenn das Produkt nicht richtig funktioniert.
- Wenn beim Betrieb des Produktes Störungen auftreten.
- Wenn die Fahrzeug mit einem beträchtlichen Positionierungsfehler auf der Karte angezeigt wird.

1 Schalten Sie die Zündung AUS.

2 Drücken Sie mit der Spitze eines Stiftes oder einem anderen spitzen Gegenstand auf die **RESET**-Taste.

Die Einstellungen und aufgezeichnete Inhalte werden auf die Werkseinstellungen zurückgesetzt.

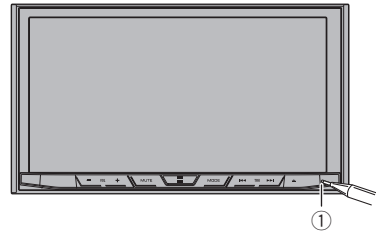

① **RESET**-Taste

Zu dieser Anleitung

Diese Anleitung verwendet Abbildungen tatsächlicher Bildschirme zur Beschreibung der Vorgänge. Die Bildschirme mancher Geräte entsprechen eventuell je nach verwendetem Modell nicht den Bildschirmabbildungen in dieser Anleitung.

Die Bezeichnungen und Funktionen der einzelnen Teile

Dieses Kapitel vermittelt Informationen über die Bezeichnungen der Teile und die über die Tasten steuerbaren Hauptfunktionen.

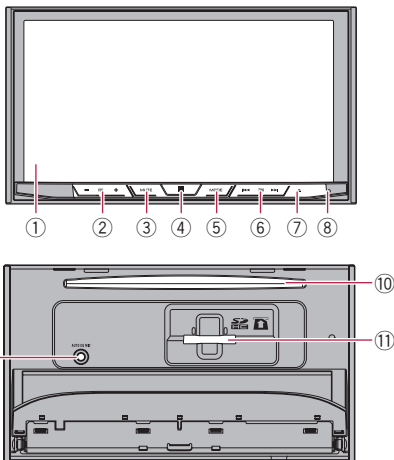

① LCD-Bildschirm

② VOL-Taste (+/-)

Mit diesen Tasten stellen Sie die Lautstärke der AV-Quelle (Audio und Video) ein.

③ MUTE-Taste

Drücken Sie auf diese Taste zur Stummschaltung und drücken Sie sie erneut, um die Stummschaltung aufzuheben.

④ HOME-Taste

- Drücken Sie auf diese Taste, um den Oberen Menübildschirm anzuzeigen.
 - ➔ Einzelheiten zur Bedienung siehe *Verwenden der Bildschirme* auf Seite 22.
- Drücken und halten Sie die **HOME**-Taste gedrückt, um die Spracherkennungsfunktion zu aktivieren.
 - ➔ Einzelheiten siehe *Verwenden der Spracherkennungsfunktion (für iPhone)* auf Seite 40.

⑤ MODE-Taste

- Drücken Sie auf diese Taste, um zwischen dem Applikationsbildschirm und dem AV-Bedienbildschirm umzuschalten.
 - Wenn die Anzeige beim Drücken der **MODE**-Taste nicht zwischen AV-Bedienbildschirm und Applikationsbildschirm wechseln kann, dann wird die Anzeige ausgeschaltet.
 - ➔ Einzelheiten zur Bedienung siehe *Verwenden der Bildschirme* auf Seite 22.
- Drücken und halten Sie diese Taste gedrückt, um das Display auszuschalten.
 - ➔ Einzelheiten siehe *Ausschalten des Displays* auf Seite 20.

⑥ TRK-Taste

Mit diesen Tasten steuern Sie die manuelle Suchlaufabstimmung, den Schnellvorlauf, den Rücklauf und den Titelsuchlauf.

⑦ ▲-Taste

⑧ RESET-Taste

- ➔ Einzelheiten zur Bedienung siehe *Zurücksetzen des Mikroprozessors* auf Seite 14.

⑨ Auto-EQ-Mikrofoneingangsbuchse

An diese Buchse kann ein Mikrofon für die Akustikmessung (separat erhältlich) angeschlossen werden.

⑩ Disc-Schacht

Zum Einlegen einer abzuspielenden Disc.

- ➔ Einzelheiten siehe *Einlegen und Auswerfen einer Disc* auf Seite 18.

⑪ SD-Karteneinschub

- ➔ Einzelheiten siehe *Einführen und Auswerfen einer SD-Speicherkarte* auf Seite 18. ▣

Fernbedienung

Die Fernbedienung CD-R33 wird separat als Option angeboten.

Einzelheiten zur Bedienung siehe Anleitung der Fernbedienung. ▣

Schutz des Geräts gegen Diebstahl

! VORSICHT

- Versuchen Sie nicht die Frontplatte abzunehmen, während sich die DISC/SD in der Auswurfposition befindet.
- Versuchen Sie nicht die Frontplatte abzunehmen, während Daten auf ein DISC/SD-Speichermedium geschrieben werden. Dadurch könnten die Daten beschädigt werden.
- Nach dem Abnehmen der Frontplatte wird die Befestigungsplatte automatisch in ihre Originalposition gebracht. Achten Sie darauf, dass sich keine Hände oder andere Gegenstände hinter dem Monitor befinden, während dieser nach hinten bewegt wird.
- Stellen Sie sicher, dass sich die Frontplatte während der Fahrt in ihrer Originalposition befindet. Es ist gefährlich, wenn die Frontplatte während der Fahrt absteht.
- Stellen Sie keine Getränke oder andere Gegenstände auf die vollständig geöffnete Frontplatte.

👉 Wichtig

- Gehen Sie beim Anbringen oder Entfernen der Frontplatte vorsichtig vor.
- Die Frontplatte sollte keiner übermäßigen Kraft ausgesetzt werden.
- Schützen Sie die Frontplatte vor direktem Sonnenlicht und hohen Temperaturen.
- Setzen Sie die Frontplatte, sofern diese entfernt wurde, wieder auf das Gerät auf, bevor Sie das Fahrzeug starten.

Abnehmen der Frontplatte

1 Drücken Sie auf die ▲-Taste.

2 Berühren Sie die folgende Taste.



Die Frontplatte bewegt sich automatisch in Ihre Richtung.

3 Schieben Sie den Schalter an der Unterseite der Frontplatte nach rechts, und ziehen Sie die Frontplatte nach oben, während Sie auf den Schalter drücken.

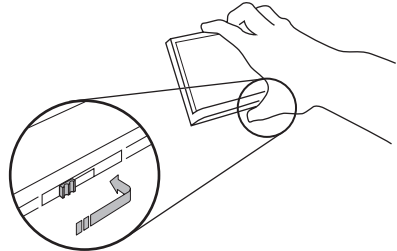

4 Bewahren Sie die Frontplatte zur sicheren Verwahrung in der mitgelieferten Schutzhülle auf.

Anbringen der Frontplatte

1 Schieben Sie die Frontplatte mit leichtem Druck oben in das Gerät ein.

Schieben Sie die Nuten an der Frontplatte mit leichtem Druck in die Aussparungen oben in das Gerät ein.

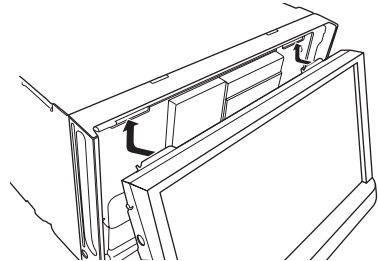

Grundlagen der Bedienung

- 2 Drücken Sie auf die Unterseite der Frontplatte, bis Sie mit einem Klick einrastet.

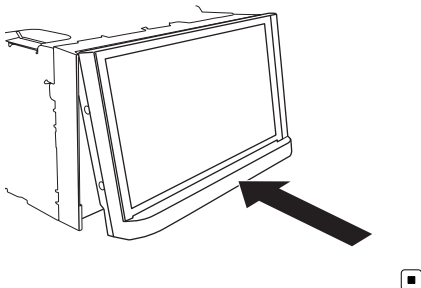

Hinweise zur Verwendung der LCD-Tafel

! WARNUNG

- Halten Sie beim Öffnen, Schließen oder Verstellen der LCD-Tafel Hände und Finger vom Gerät fern. Seien Sie diesbezüglich besonders vorsichtig, wenn Kinder zugegen sind.
- Lassen Sie die LCD-Tafel beim Betrieb nicht geöffnet. Die offene LCD-Tafel kann bei einem Unfall eine Verletzung verursachen.

! VORSICHT

- Öffnen oder schließen Sie die LCD-Tafel nicht mit Gewalt. Dies könnte eine Funktionsstörung zur Folge haben.
- Führen Sie Bedienvorgänge erst durch, nachdem die LCD-Tafel sich vollständig geöffnet oder geschlossen hat. Bei einer Bedienung des Geräts während eines Öffnungs- oder Schließvorgangs wird die LCD-Tafel möglicherweise zur Sicherheit am aktuellen Winkel gestoppt.
- Stellen Sie keine Becher oder Dosen auf der geöffneten LCD-Tafel ab. Dadurch kann das Produkt beschädigt werden. □

Einstellen des Winkels der LCD-Tafel

- 1 Drücken Sie auf die **▲**-Taste.
- 2 Berühren Sie die folgenden Tasten, um den Winkel der LCD-Tafel anzupassen.



Bringt die Tafel in eine waagerechte Position.



Bringt die Tafel wieder in die aufrechte Position.

- 3 Berühren Sie die folgende Taste.



Keht zum vorherigen Bildschirm zurück.

- Der eingestellte Winkel der LCD-Tafel wird gespeichert, und die LCD-Tafel kehrt bei nachfolgendem Öffnen oder Schließen automatisch an diesen Winkel zurück. □

Einlegen/Auswerfen/Anschließen von Medien

! VORSICHT

- Führen Sie keine anderen Gegenstände als Discs in den Disc-Schacht ein.
- Führen Sie ausschließlich SD-Speicherkarten in den SD-Karteneinschub ein.
- Wenn eine SD-Speicherkarte ausgeworfen wird, während noch Daten übertragen werden, kann dies eine Beschädigung der SD-Speicherkarte zur Folge haben. Halten Sie beim Auswerfen von SD-Speicherkarten unbedingt die in dieser Anleitung beschriebene Prozedur ein.
- Drücken Sie die **▲**-Taste nicht, wenn eine SD-Speicherkarte nicht vollständig eingeführt ist. Dies könnte die Karte beschädigen.

- Drücken Sie die ▲-Taste nicht, bevor eine SD-Speicherkarte vollständig herausgezogen und entfernt wurde. Dies könnte die Karte beschädigen.

Einlegen und Auswerfen einer Disc

Einlegen einer Disc

- 1 Drücken Sie auf die ▲-Taste.
- 2 Berühren Sie die folgende Taste.



Öffnet die LCD-Tafel.

- 3 Führen Sie eine Disc in den Disc-Schacht ein.

Die Disc wird eingezogen, und die LCD-Tafel schließt sich.

Auswerfen einer Disc

- 1 Drücken Sie auf die ▲-Taste.
- 2 Berühren Sie die folgende Taste.



Die LCD-Tafel öffnet sich, und die Disc wird ausgeworfen.

- 3 Entfernen Sie die Disc und drücken Sie auf die ▲-Taste.

Die LCD-Tafel schließt sich.

Einführen und Auswerfen einer SD-Speicherkarte

- Dieses System ist nicht mit MMC-Karten (Multi Media Card) kompatibel.
- Es wird nicht für Kompatibilität mit allen SD-Speicherkarten garantiert.
- Mit gewissen SD-Speicherkarten kann dieses Produkt unter Umständen nicht sein volles Leistungspotenzial entfalten.

Einführen einer SD-Speicherkarte

- 1 Drücken Sie auf die ▲-Taste.
- 2 Berühren Sie die folgende Taste.



Öffnet die LCD-Tafel.

- 3 Führen Sie die SD-Speicherkarte in den SD-Karteneinschub ein.

Führen Sie die Karte mit der Etikettenseite nach obenweisend ein und drücken Sie die Karte in den Einschub, bis sie mit einem Klicken fest einrastet.

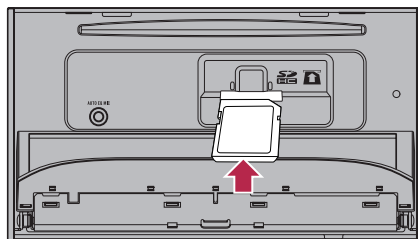

- 4 Drücken Sie auf die ▲-Taste.
Die LCD-Tafel schließt sich.

Auswerfen einer SD-Speicherkarte

- 1 Drücken Sie auf die ▲-Taste.
- 2 Berühren Sie die folgende Taste.



Öffnet die LCD-Tafel.

- 3 Drücken Sie leicht auf die Mitte der SD-Speicherkarte, bis ein Klicken zu hören ist.

- 4 Ziehen Sie die SD-Speicherkarte gerade heraus.

- 5 Drücken Sie auf die ▲-Taste.
Die LCD-Tafel schließt sich.

Grundlagen der Bedienung

Anschließen und Abtrennen eines iPods

Anschließen Ihres iPods

➔ Einzelheiten zur Verbindung siehe Installationsanleitung.

Abtrennen Ihres iPods

● Vergewissern Sie sich, dass gegenwärtig kein Datenzugriff erfolgt, und ziehen Sie die Kabel heraus.

Ein- und Ausstöpseln eines USB-Speichermediums

- ❑ Mit gewissen USB-Speichermedien kann dieses Produkt unter Umständen nicht sein volles Leistungspotenzial entfalten.
- ❑ Ein Verbinden über ein USB-Hub ist nicht möglich.
- ❑ Für den Anschluss ist ein USB-Kabel erforderlich.

Einstöpseln eines USB-Speichermediums

- 1 Ziehen Sie den Stecker vom USB-Anschluss des USB-Kabels ab.
- 2 Schließen Sie ein USB-Speichermedium am USB-Kabel an.

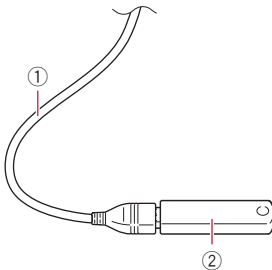

- ① USB-Kabel
- ② USB-Speichermedium

Ausstöpseln eines USB-Speichermediums

● Vergewissern Sie sich, dass gegenwärtig kein Datenzugriff erfolgt, und ziehen Sie das USB-Speichermedium heraus. ❑

Starten und Beenden des Systems

1 Lassen Sie den Motor an, um das System hochzufahren.

Nach einer kurzen Pause erscheint der Begrüßungsbildschirm einige Sekunden lang.

2 Zum Stoppen des Systems stellen Sie den Motor ab.

Das Produkt wird ebenfalls ausgeschaltet. ❑

Beim erstmaligen Hochfahren

Wählen Sie beim erstmaligen Gebrauch des Produkts die Sprache, die Sie verwenden möchten.

1 Lassen Sie den Motor an, um das System hochzufahren.

Nach einer kurzen Pause erscheint der Begrüßungsbildschirm einige Sekunden lang. Der "Progr.-sprache wählen"-Bildschirm erscheint.

2 Berühren Sie die Sprache, die Sie für Anzeigen auf dem Bildschirm verwenden möchten.

3 Berühren Sie die folgende Taste.



Zeigt den "Einrichtung Smartphone"-Bildschirm an.



4 Berühren Sie den Punkt, der eingestellt werden soll.

➔ Einzelheiten siehe *Informationen zu den Verbindungen und Funktionen der einzelnen Geräte* auf Seite 44.

5 Berühren Sie die folgende Taste.



Zeigt den Oberen Menübildschirm an.

- Wenn Sie  berühren, kehrt die Anzeige zum vorherigen Bildschirm zurück. 

Normaler Systemstart

● Lassen Sie den Motor an, um das System hochzufahren.

Nach einer kurzen Pause erscheint der Begrüßungsbildschirm einige Sekunden lang.

- Der angezeigte Bildschirm hängt vom letzten Betriebszustand ab.
- Wenn die Anti-Diebstahl-Funktion aktiviert ist, müssen Sie Ihr Passwort eingeben. 

Ausschalten des Displays

Sie können den Bildschirm ausschalten, beispielsweise nachts oder wenn der Bildschirm zu hell ist.

● Drücken und halten Sie die MODE-Taste.

Das Display wird ausgeschaltet.

- Wenn Sie den Bildschirm berühren, während das Display ausgeschaltet ist, wird der ursprüngliche Bildschirminhalt wieder angezeigt. 

Verwenden der Bildschirme

Wechseln zwischen den Bildschirmen mit den Sensortasten

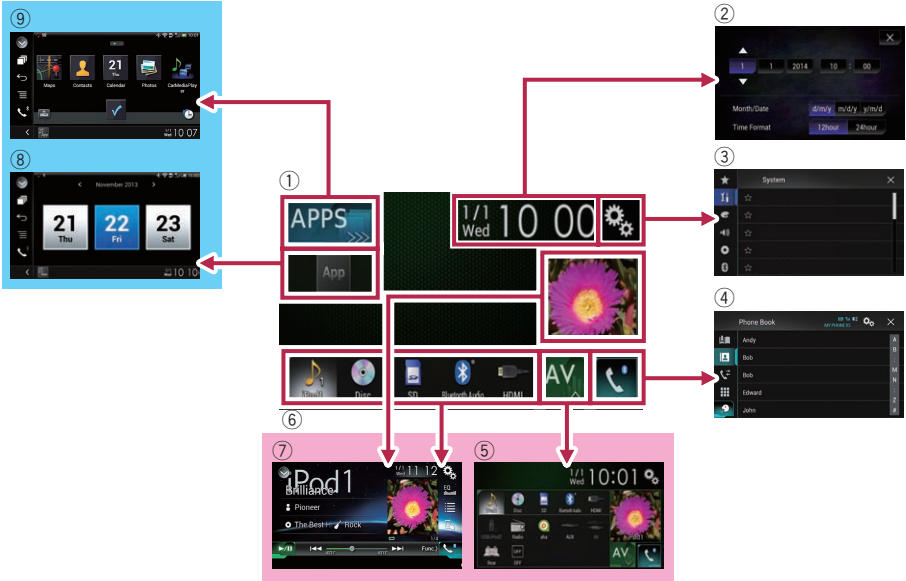

Wechseln zwischen den Bildschirmen mit den Gerätetasten

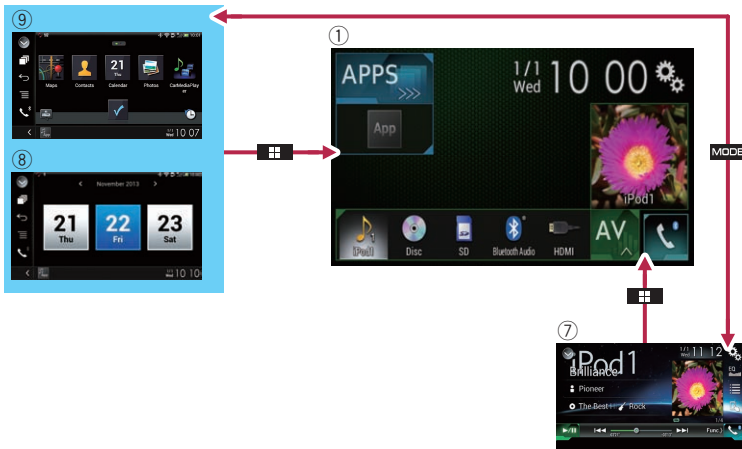

① Oberer Menübildschirm

Dies ist das Anfangsmenü, über das die Bildschirme für die Einstellung und Ausführung von Funktionen gewählt werden.

☐ Beim Drücken auf die **HOME**-Taste wird der Obere Menübildschirm angezeigt.

② Zeit/Datum-Einstellungsbildschirm

Auf diesem Bildschirm können Einstellungen bezüglich der Uhrzeit und des Datums vorgenommen werden.

③ Einstellungsmenübildschirm

Auf diesem Bildschirm können die System- und Audioeinstellungen usw. vorgenommen werden.

④ Telefonmenübildschirm

Auf diesem Bildschirm haben Sie Zugriff auf Funktionen für das Freisprech-Telefonieren.

⑤ AV-Quellenauswahlbildschirm

Auf diesem Bildschirm kann die AV-Programmquelle ausgewählt werden.

⑥ Symbole für Lieblingsprogrammquellen

Die Symbole häufig verwendeter Programmquellen können angezeigt werden, indem sie in den Anzeigebereich gezogen werden.

➔ Einzelheiten zur Bedienung siehe *Ändern der Anzeigereihenfolge der Programmquellensymbole* auf Seite 25.

⑦ AV-Bedienbildschirm

Die Einstellungen für jede Programmquelle können individuell angepasst werden.

⑧ Applikationsbedienbildschirm

Sie können Applikationen für das iPhone oder Smartphone direkt über dieses Produkt bedienen.

☐ Wenn keine Applikationen verfügbar sind, dann wird der Applikationsbedienbildschirm nicht angezeigt.

⑨ Applikationsmenübildschirm

Auf diesem Produkt kann ein Applikationsmenü aufgerufen werden, in dem Sie Applikationen für das iPhone oder Smartphone am Bildschirm anzeigen und bedienen können.

☐ Wenn keine Applikationsmenüs verfügbar sind, dann wird der Applikationsmenübildschirm nicht angezeigt. ■

Unterstützte AV-Programmquellen

Sie können die folgenden Programmquellen mit diesem Produkt wiedergeben oder nutzen.

- Radio (UKW, MW/LW)
- CD
- ROM (komprimierte Audiodateien)
- DVD-Video
- USB
- SD

Die folgenden Quellen können durch Anschließen eines zusätzlichen Geräts wiedergegeben oder genutzt werden.

- iPod
- Aha Radio
- Bluetooth-Audio
- AV-Eingang (AV)
- AUX
- HDMI 

Aufrufen des AV-Bedienbildschirms

1 Drücken Sie auf die HOME-Taste, um den Oberen Menübildschirm anzuzeigen.

2 Berühren Sie die AV-Bedientaste.

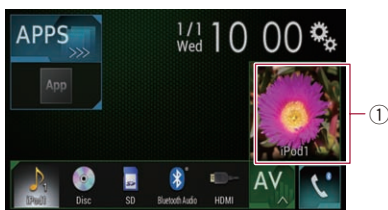

① **AV-Bedientaste**

Der AV-Bedienbildschirm erscheint.

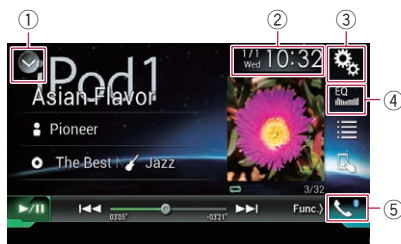

① **Zeigt eine Liste mit den Programmquellen an.**

➔ Einzelheiten siehe *Auswählen einer Programmquelle für das vordere Display aus der Programmquellenliste* auf Seite 25.

② **Zeigt den Zeit/Datum-Einstellungsbildschirm an.**

➔ Einzelheiten siehe *Einstellen von Datum und Uhrzeit* auf Seite 141.

③ **Zeigt den Einstellungsmenübildschirm an.**

④ **Ruft die Equalizerkurven auf.**

➔ Einzelheiten siehe *Gebrauch des Equalizers* auf Seite 120.

⑤ **Zeigt den Telefonmenübildschirm an.**

➔ Einzelheiten siehe *Anzeigen des Telefonmenüs* auf Seite 34.

Auswählen einer Programmquelle für das vordere Display auf dem AV-Quellenauswahlbildschirm

1 Drücken Sie auf die HOME-Taste, um den Oberen Menübildschirm anzuzeigen.

2 Berühren Sie die folgende Taste.



Zeigt den AV-Quellenauswahlbildschirm an.

3 **Berühren Sie das gewünschte Programmquellensymbol.**

Der AV-Bedienbildschirm für die gewählte Programmquelle wird eingeblendet.

Grundlagen der Bedienung

Auswählen einer Programmquelle für das vordere Display aus der Programmquellenliste

- 1 Drücken Sie auf die HOME-Taste, um den Oberen Menübildschirm anzuzeigen.
- 2 Berühren Sie die AV-Bedientaste.



① AV-Bedientaste

Der AV-Bedienbildschirm erscheint.

- 3 Berühren Sie die folgende Taste.



Zeigt eine Liste mit den Programmquellen an.

- 4 Berühren Sie die gewünschte Programmquellentaste.

Der AV-Bedienbildschirm für die gewählte Programmquelle wird eingeblendet.

Auswählen einer Programmquelle für das zusätzliche Display

Sie können eine Programmquelle für das zusätzliche Display auswählen.

- ➔ Einzelheiten zur Bedienung siehe *Auswählen der Videoquelle für ein zusätzliches Display* auf Seite 144.

Ausschalten der AV-Quelle

Zum Beenden der Wiedergabe oder des Empfangs einer AV-Quelle schalten Sie die AV-Quelle aus.

- 1 Drücken Sie auf die HOME-Taste, um den Oberen Menübildschirm anzuzeigen.
- 2 Berühren Sie die folgende Taste.



Zeigt den AV-Quellenauswahlbildschirm an.

- 3 Berühren Sie [OFF].

Die AV-Quelle wird ausgeschaltet.

Ändern der Anzeigereihenfolge der Programmquellensymbole

Im AV-Quellenauswahlbildschirm kann die Anzeigereihenfolge der Programmquellensymbole geändert werden.

- 1 Drücken Sie auf die HOME-Taste, um den Oberen Menübildschirm anzuzeigen.
- 2 Berühren Sie die folgende Taste.



Zeigt den AV-Quellenauswahlbildschirm an.

- 3 Berühren und halten Sie ein Programmquellensymbol und ziehen Sie es dann an die gewünschte Position.

- Wenn ein Programmquellensymbol verschoben wird, dann ändert sich die gesamte Reihenfolge der Programmquellenliste.

Ändern der Anzeigereihenfolge der Programmquellentasten

Die Anzeigereihenfolge der Programmquellentasten der Programmquellenliste kann geändert werden.

1 Drücken Sie auf die HOME-Taste, um den Oberen Menübildschirm anzuzeigen.

2 Berühren Sie die AV-Bedientaste.



① AV-Bedientaste

Der AV-Bedienbildschirm erscheint.

3 Berühren Sie die folgende Taste.



Zeigt eine Liste mit den Programmquellen an.

4 Berühren Sie [Open].

Die Programmquellentaste können verschoben werden.

5 Ziehen Sie die Programmquellentaste an die gewünschte Position.

6 Berühren Sie [Close].

Keht zum vorherigen Bildschirm zurück.

- Wenn die Programmquellentaste verschoben wird, dann ändert sich auch die Position der Programmquellensymbole im Oberen Menübildschirm und dem AV-Quellenbildschirm. □

Verwenden der Sensortasten

Sie können das Produkt bedienen, indem Sie die auf dem Bildschirm angezeigten Symbole und Elemente (Sensortasten) direkt mit der Fingerspitze berühren.

- Damit keine Schäden am LCD-Bildschirm entstehen, berühren Sie seine Sensortasten unbedingt ganz leicht und nur mit der Fingerspitze.

Verwenden der gemeinsamen Sensortasten

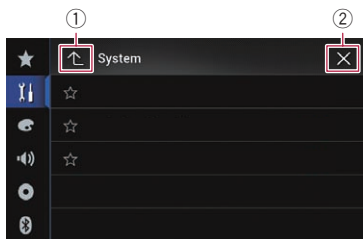

① Kehrt zum vorherigen Bildschirm zurück.

② Der Bildschirm wird geschlossen.

Bedienung von Listenbildschirmen

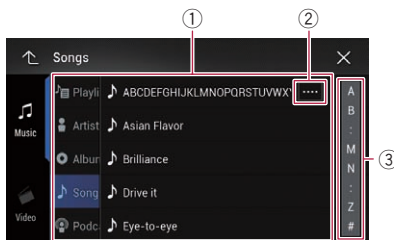

① Durch Berühren eines Listeneintrags können Sie die Optionen eingrenzen und zum nächsten Bedienschritt übergehen.

② Diese Taste wird eingeblendet, wenn nicht alle Zeichen im Anzeigebereich aus Platzgründen angezeigt werden können. Beim Berühren dieser Taste durchlaufen die restlichen Zeichen den Anzeigebereich.

③ Diese Taste wird eingeblendet, wenn nicht alle Elemente auf einer einzigen Seite angezeigt werden können.

Ziehen Sie an der Bildlaufleiste, um die versteckten Elemente anzusehen.

Sie können ebenfalls an der Liste ziehen, um versteckte Elemente anzusehen.

Grundlagen der Bedienung

Bedienen der Zeitleiste

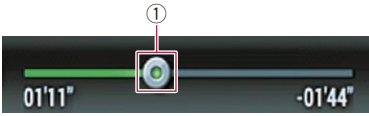

- ① Die Wiedergabestelle kann durch Ziehen der Taste geändert werden.
 - Während an der Taste gezogen wird, wird die Wiedergabezeit entsprechend der Position der Taste angezeigt.

Bedienung der eingeblendeten Tastatur

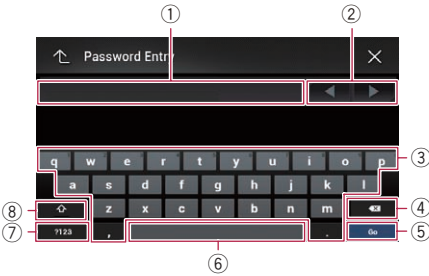

- ① Hier werden die eingegebenen Zeichen angezeigt. Wenn kein Text im Feld steht, wird eine Textanweisung angezeigt.
- ② Erlaubt Bewegungen des Cursors nach rechts oder links um die den Betätigungen entsprechende Anzahl an Zeichen.
- ③ Durch Berühren dieser Tasten werden Zeichen in das Textfeld eingegeben.
- ④ Löscht den eingegebenen Text Buchstabe um Buchstabe vom Textende her. Durch anhaltendes Berühren der Taste wird der komplette Text gelöscht.
- ⑤ Zum Bestätigen der Eingabe und Fortfahren mit dem nächsten Schritt.
- ⑥ Zum Einfügen von Leerzeichen.
Bei jeder Berührung wird ein Leerzeichen eingefügt.
- ⑦ Wechselt zwischen dem Alphabet und Zahlen/Symbolen.
- ⑧ Zum Umschalten zwischen Groß- und Kleinbuchstaben. □

Registrieren eines Bluetooth-Geräts und Aufbauen einer Verbindung

Wenn Sie Geräte besitzen, die Bluetooth®-Technologie unterstützen, können Sie diese drahtlos mit diesem Produkt verbinden. Dieser Abschnitt beschreibt, wie Sie eine Bluetooth-Verbindung einrichten.

Einzelheiten zu den Verbindungsmöglichkeiten mit Geräten, die über Bluetooth-Drahtlostechnologie verfügen, finden Sie auf unserer Website.

Vorbereiten der Kommunikationsgeräte

Dieses Produkt bietet eine integrierte Funktion zur Verwendung von Geräten mit Bluetooth-Drahtlostechnologie.

➔ Einzelheiten siehe *Hinweise für die Verwendung der Funktion zum Freisprech-Telefonieren* auf Seite 40.

Sie können Geräte mit den nachstehenden Profilen für den Verbindungsaufbau in diesem Produkt registrieren.

- HFP (Hands-Free Profile)
 - A2DP (Advanced Audio Distribution Profile)
 - SPP (Serial Port Profile)
- ☐ Beim Ausschalten dieses Produkts wird auch die Bluetooth-Verbindung getrennt. Wenn das System wieder hochgefahren wird, versucht es automatisch, die Verbindung zum zuvor verbundenen Gerät wieder aufzubauen. Auch wenn die aufgebaute Verbindung aus irgendeinem Grunde unterbrochen wurde, wird automatisch versucht, die Verbindung mit demselben Gerät wieder herzustellen (jedoch nicht, wenn die Trennung der Verbindung durch eine Bedienung am Gerät bewirkt wurde). ☐

Registrieren Ihrer Bluetooth-Geräte

Sie müssen ein Gerät mit Bluetooth-Drahtlostechnologie in diesem Produkt registrieren, wenn Sie zum ersten Mal eine Verbindung mit ihm aufbauen. Insgesamt können bis zu drei Geräte registriert werden. Für die Registrierung können Sie zwischen zwei Methoden wählen:

- Suche nach Bluetooth-Geräten in der Nähe
 - Paarung über die Bluetooth-Geräte
- ☐ Wenn bereits drei Geräte gekoppelt worden sind, wird **„Speicher voll.“** angezeigt und es kann keine Kopplung vorgenommen werden. Heben Sie in diesem Fall zuerst die Kopplung mit einem Gerät auf.
- ➔ Einzelheiten siehe *Löschen eines registrierten Geräts* auf Seite 30.

Suche nach Bluetooth-Geräten in der Nähe

Das Produkt sucht nach verfügbaren Bluetooth-Geräten in der Nähe, zeigt sie in einer Liste an und registriert sie für den Verbindungsaufbau.

- ☐ Wenn das Gerät bereits verbunden ist, wird diese Funktion inaktiv.

1 Aktivieren Sie die Bluetooth-Drahtlostechnologie an den Geräten.

- ☐ Bei manchen Bluetooth-Geräten muss die Bluetooth-Drahtlostechnologie nicht extra aktiviert werden. Weitere Einzelheiten finden Sie in der Bedienungsanleitung Ihres Geräts.

2 Drücken Sie auf die HOME-Taste, um den Oberen Menübildschirm anzuzeigen.

3 Berühren Sie die folgenden Tasten in der dargestellten Reihenfolge:



Registrieren eines Bluetooth-Geräts und Aufbauen einer Verbindung

Der **“Bluetooth”**-Bildschirm erscheint.

4 Berühren Sie [Anschluss].

5 Berühren Sie die folgende Taste.



Mit der Suche wird begonnen.

Das System sucht nach auf Verbindung wartenden Bluetooth-Geräten und zeigt gefundene Geräte in einer Liste an.

- Bis zu 30 Geräte werden in der Reihenfolge ihrer Erfassung aufgelistet.

6 Warten Sie, bis Ihr Bluetooth-Gerät in der Liste erscheint.

- Wenn das Bluetooth-Gerät, das Sie verbinden möchten, nicht angezeigt wird, prüfen Sie, ob das Gerät auf eine drahtlose Bluetooth-Verbindung wartet.

7 Berühren Sie den Namen des Bluetooth-Geräts, das Sie registrieren möchten.

Während des Verbindungsaufbaus wird **“Pairing läuft... Bitte warten.”** angezeigt und nach der Verbindungsherstellung **“Gekoppelt”**.

- Wenn Ihr Gerät SSP (Secure Simple Pairing) unterstützt, wird in der Anzeige dieses Produkts eine sechsstellige Nummer angezeigt. Berühren Sie **[Ja]**, um das Gerät zu koppeln.
- Sollte das Herstellen der Verbindung fehlschlagen, dann wird **“Fehler”** angezeigt. Nehmen Sie den Vorgang in diesem Fall erneut von Anfang vor.
- Der PIN-Code beträgt standardmäßig **“0000”**, kann aber geändert werden.
 - ➔ Einzelheiten siehe *Eingeben des PIN-Codes für den Aufbau einer drahtlosen Bluetooth-Verbindung* auf Seite 32.
- Sobald die Verbindung hergestellt ist, wird der Gerätenamen angezeigt. Berühren Sie den Gerätenamen, um die Verbindung zu trennen.

Nachdem ein Gerät erfolgreich registriert wurde, baut das System eine Bluetooth-Verbindung auf.

Die Profilsymbole im Listenbildschirm registrierter Geräte werden, wie nachfolgend erläutert, angezeigt und leuchten.



Dieses Symbol leuchtet, wenn Ihr Mobilgerät erfolgreich über HFP (Hands-Free Profile) verbunden ist.



Dieses Symbol leuchtet, wenn Ihr Audiogerät erfolgreich über A2DP (Advanced Audio Distribution Profile)/AVRCP (Audio/Video Remote Control Profile) verbunden ist.



Dieses Symbol leuchtet, wenn eine Bluetooth-Verbindung über SPP (Serial Port Profile) hergestellt ist.

- Nach der Kopplung wird das im Gerät gespeicherte Telefonbuch eventuell automatisch an dieses Produkt übertragen.
 - Durch Berühren der folgenden Taste kann zwischen der Anzeige der Gerätenamen und der Bluetooth-Geräteadressen gewechselt werden.



Wechselt zwischen den Gerätenamen und den Bluetooth-Geräteadressen.

Paarung über die Bluetooth-Geräte

Sie können ein Bluetooth-Gerät registrieren, indem Sie dieses Produkt in den Bereitschaftsmodus versetzen und eine Verbindung vom Bluetooth-Gerät aus anfordern.

- Vergewissern Sie sich vor der Registrierung, dass die Option **“Sichtbarkeit”** im **“Bluetooth”**-Menü auf **“Ein”** gesetzt ist.
- ➔ Einzelheiten siehe *Ändern der Sichtbarkeit* auf Seite 31.

Registrieren eines Bluetooth-Geräts und Aufbauen einer Verbindung

1 Aktivieren Sie die Bluetooth-Drahtlostechnologie an den Geräten.

- Bei manchen Bluetooth-Geräten muss die Bluetooth-Drahtlostechnologie nicht extra aktiviert werden. Weitere Einzelheiten finden Sie in der Bedienungsanleitung Ihres Geräts.

2 Verwenden Sie die Bluetooth-Einstellung an Ihrem Gerät, um dieses Produkt zu koppeln.

- Wenn die Eingabe eines PIN-Codes erforderlich ist, geben Sie ihn ein. (Der standardmäßige PIN-Code beträgt "0000".) Nach der erfolgreichen Registrierung werden die Verbindungseinstellungen vom Gerät aus durchgeführt.
- Wenn die Registrierung fehlschlägt, wiederholen Sie den Vorgang von Anfang an.

Verbindung mit einem Bluetooth-Gerät automatisch herstellen

Wenn diese Funktion aktiviert ist, wird automatisch eine Verbindung zwischen Ihrem Bluetooth-Gerät und diesem Produkt aufgebaut, sobald sich beide Geräte nur wenige Meter voneinander befinden.

Diese Funktion ist standardmäßig eingeschaltet.

- Wenn diese Funktion aktiviert ist, wird die Verbindung zum zuletzt verbundenen Bluetooth-Gerät beim Einschalten der Zündung automatisch hergestellt.

1 Drücken Sie auf die HOME-Taste, um den Oberen Menübildschirm anzuzeigen.

2 Berühren Sie die folgenden Tasten in der dargestellten Reihenfolge:



Der "Bluetooth"-Bildschirm erscheint.

3 Berühren Sie [Auto-Verbindung] wiederholt, bis die gewünschte Einstellung angezeigt wird.

- **Ein** (Standardeinstellung):
Schaltet die automatische Verbindungsherstellung ein.
- **Aus**:
Schaltet die automatische Verbindungsherstellung aus.

Wenn Ihr Bluetooth-Gerät für eine drahtlose Bluetooth-Verbindung bereit ist, wird automatisch eine Verbindung mit diesem Produkt aufgebaut.

Wenn der Verbindungsaufbau fehlschlägt, wird "Automatischen Verbindung fehlgeschlagen. Neu versuchen?" angezeigt.

Berühren Sie [Ja], um die Verbindung erneut aufzubauen.

- Um den automatischen Verbindungsaufbau auszuschalten, berühren Sie [Auto-Verbindung] erneut.

- Sobald die Verbindung zum ersten Mal hergestellt wurde, wird das Gerät immer automatisch verbunden, wenn die Zündung ab dem nächsten Mal eingeschaltet wird.

Löschen eines registrierten Geräts

Wenn Sie bereits drei Bluetooth-Geräte registriert haben und ein weiteres hinzufügen möchten, müssen Sie zunächst eines der registrierten Geräte löschen.

- Beim Löschen eines registrierten Telefons werden alle zugehörigen Telefonbucheinträge sowie die entsprechenden Anruflisten entfernt.



VORSICHT

Schalten Sie dieses Produkt niemals aus, während gerade ein gekoppeltes Bluetooth-Gerät gelöscht wird.

1 Drücken Sie auf die HOME-Taste, um den Oberen Menübildschirm anzuzeigen.

Registrieren eines Bluetooth-Geräts und Aufbauen einer Verbindung

2 Berühren Sie die folgenden Tasten in der dargestellten Reihenfolge:



Der "Bluetooth"-Bildschirm erscheint.

3 Berühren Sie [Anschluss].

4 Berühren Sie die folgende Taste.



Löscht ein gekoppeltes Gerät.

Eine angezeigte Meldung fordert zum Löschen eines registrierten Geräts auf.

5 Berühren Sie [Ja].

Das Gerät wird gelöscht.

Manueller Verbindungsaufbau mit einem registrierten Bluetooth-Gerät

Verbinden Sie das Bluetooth-Gerät in den folgenden Fällen manuell:

- Es sind zwei oder mehr Bluetooth-Geräte registriert, und Sie möchten das zu verwendende Gerät manuell auswählen.
- Sie möchten wieder eine Verbindung mit einem getrennten Bluetooth-Gerät herstellen.
- Aus bestimmten Gründen kann die Verbindung nicht automatisch hergestellt werden.

Nehmen Sie die folgenden Bedienschritte vor, um eine Verbindung manuell herzustellen.

1 Aktivieren Sie die Bluetooth-Drahtlostechnologie an den Geräten.

- Bei manchen Bluetooth-Geräten muss die Bluetooth-Drahtlostechnologie nicht extra aktiviert werden. Weitere Einzelheiten finden Sie in der Bedienungsanleitung Ihres Geräts.

2 Drücken Sie auf die HOME-Taste, um den Oberen Menübildschirm anzuzeigen.

3 Berühren Sie die folgenden Tasten in der dargestellten Reihenfolge:



Der "Bluetooth"-Bildschirm erscheint.

4 Berühren Sie [Anschluss].

5 Berühren Sie den Namen des Geräts, mit dem Sie eine Verbindung herstellen wollen.

Ändern der Sichtbarkeit

Mit dieser Funktion kann eingestellt werden, ob dieses Produkt für andere Geräte sichtbar sein soll.

Diese Funktion ist standardmäßig eingeschaltet.

1 Drücken Sie auf die HOME-Taste, um den Oberen Menübildschirm anzuzeigen.

2 Berühren Sie die folgenden Tasten in der dargestellten Reihenfolge:



Der "Bluetooth"-Bildschirm erscheint.

3 Berühren Sie [Sichtbarkeit] wiederholt, bis die gewünschte Einstellung angezeigt wird.

- **Ein** (Standardeinstellung): Macht das Gerät sichtbar.
- **Aus**: Macht das Gerät unsichtbar.

Registrieren eines Bluetooth-Geräts und Aufbauen einer Verbindung

Eingeben des PIN-Codes für den Aufbau einer drahtlosen Bluetooth-Verbindung

Um Ihr Bluetooth-Gerät über die drahtlose Bluetooth-Technologie zu verbinden, müssen Sie auf Ihrem Bluetooth-Gerät einen PIN-Code zur Verbindungsüberprüfung eingeben. Standardmäßig beträgt der PIN-Code "0000"; er kann aber mit dieser Funktion geändert werden.

1 Drücken Sie auf die HOME-Taste, um den Oberen Menübildschirm anzuzeigen.

2 Berühren Sie die folgenden Tasten in der dargestellten Reihenfolge:



Der "Bluetooth"-Bildschirm erscheint.

3 Berühren Sie [PIN-Eingabe].

Der "PIN"-Bildschirm erscheint.

4 Berühren Sie die Ziffern [0] bis [9], um den PIN-Code (bis zu 8 Ziffern) einzugeben.

5 Berühren Sie die folgende Taste.



Speichert den PIN-Code in diesem Produkt.



Anzeigen der Bluetooth-Geräteadresse

Dieses Produkt kann seine Bluetooth-Geräteadresse anzeigen.

1 Drücken Sie auf die HOME-Taste, um den Oberen Menübildschirm anzuzeigen.

2 Berühren Sie die folgenden Tasten in der dargestellten Reihenfolge:



Der "Bluetooth"-Bildschirm erscheint.

3 Berühren Sie [Geräteinfo].

Die Bluetooth-Geräteadresse wird angezeigt. 

Löschen des Bluetooth-Speichers

- Diese Einstellung ist nur verfügbar, wenn Sie das Fahrzeug an einem sicheren Ort anhalten und die Feststellbremse anziehen.



VORSICHT

Schalten Sie dieses Produkt niemals aus, während gerade der Bluetooth-Speicher gelöscht wird.

1 Drücken Sie auf die HOME-Taste, um den Oberen Menübildschirm anzuzeigen.

2 Berühren Sie die folgenden Tasten in der dargestellten Reihenfolge:



Der "Bluetooth"-Bildschirm erscheint.

3 Berühren Sie [Bluetooth Memory Clear].

4 Berühren Sie [Löschen].

Der Bestätigungsbildschirm erscheint.

5 Berühren Sie [OK].

Der Bluetooth-Speicher wird gelöscht.

- Falls Sie den Speicher doch nicht löschen möchten, berühren Sie [Abbrechen]. 

Registrieren eines Bluetooth-Geräts und Aufbauen einer Verbindung

Aktualisieren der Bluetooth-Software

Mit dieser Funktion kann dieses Produkt auf die aktuellste Bluetooth-Software aktualisiert werden. Einzelheiten zur Bluetooth-Software und der Aktualisierung finden Sie auf unserer Website.

- Bevor der Vorgang beginnt, wird die Programmquelle ausgeschaltet und die Bluetooth-Verbindung getrennt.
- Diese Einstellung ist nur verfügbar, wenn Sie das Fahrzeug an einem sicheren Ort anhalten und die Feststellbremse anziehen.

! VORSICHT

Schalten Sie dieses Produkt niemals aus und trennen Sie das Telefon nicht, während die Software aktualisiert wird.

1 Drücken Sie auf die HOME-Taste, um den Oberen Menübildschirm anzuzeigen.

2 Berühren Sie die folgenden Tasten in der dargestellten Reihenfolge:



Der **“Bluetooth”**-Bildschirm erscheint.

3 Berühren Sie [Bluetooth-Update].

4 Berühren Sie [Start].

Der Datenübertragungsbildschirm wird angezeigt.

- Folgen Sie den Anweisungen auf dem Bildschirm, um die Aktualisierung der Bluetooth-Software abzuschließen.

Anzeigen der Bluetooth-Softwareversion

Sollte dieses Produkt nicht ordnungsgemäß funktionieren, müssen Sie Ihren Händler eventuell für eine Reparatur kontaktieren.

In solchen Fällen werden Sie eventuell nach der Softwareversion gefragt. Führen Sie die folgenden Schritte aus, um die Version dieses Geräts zu überprüfen.

1 Drücken Sie auf die HOME-Taste, um den Oberen Menübildschirm anzuzeigen.

2 Berühren Sie die folgenden Tasten in der dargestellten Reihenfolge:



Der **“Bluetooth”**-Bildschirm erscheint.

3 Berühren Sie [Bluetooth-Versionsinformation].

Die Version des Bluetooth-Moduls dieses Produkts wird angezeigt.

! VORSICHT

Zu Ihrer eigenen Sicherheit sollten Sie das Telefonieren während der Fahrt möglichst vermeiden.

Falls Ihr Mobiltelefon die Bluetooth-Technologie unterstützt, können Sie dieses Produkt drahtlos mit Ihrem Mobiltelefon verbinden. Mit der Freisprechfunktion können Sie über dieses Produkt Anrufe tätigen oder entgegennehmen. Dieser Abschnitt beschreibt die Einrichtung einer Bluetooth-Verbindung und die Bedienung des Mobiltelefons mit Bluetooth-Technologie über dieses Produkt.

Einzelheiten zu den Verbindungsmöglichkeiten mit Geräten, die über Bluetooth-Drahtlostechnologie verfügen, finden Sie auf unserer Website.

Anzeigen des Telefonmenüs

Verwenden Sie das Telefonsymbol, wenn ein Mobiltelefon mit diesem Produkt verbunden werden soll.

- ➔ Einzelheiten siehe Kapitel 3.
- ☐ Das Telefonsymbol wird auf den folgenden Bildschirmen angezeigt:
 - Oberer Menübildschirm
 - AV-Bedienbildschirm
 - In der seitlichen App-Steuerungsleiste der **AppRadio Mode**- und **MirrorLink**-Bildschirme

● Berühren Sie die folgende Taste.



Zeigt den Telefonmenübildschirm an.

- ☐ Der **“Telefonbuch”**-Bildschirm wird bei der erstmaligen Verwendung dieser Funktion angezeigt. Ab dem nächsten Mal wird der Bildschirm der zuletzt genutzten Funktion angezeigt.

Sensortasten

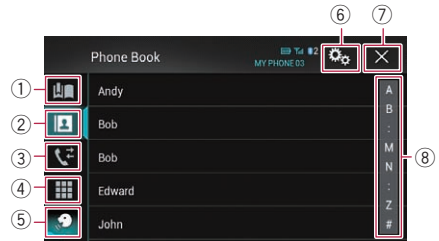

- ① Zeigt den Kurzwahlbildschirm an.
- ② Wechselt zur Telefonbuchliste.
- ③ Wechselt zu den Listen der verpassten, empfangenen und getätigten Anrufe.
- ④ Wechselt in den Modus zur direkten Telefonnummereingabe.
- ⑤ Wechselt zur Spracherkennungsfunktion (für iPhone).
- ⑥ Zeigt den Einstellungsmenübildschirm an.
- ⑦ Der Bildschirm wird geschlossen.
- ⑧ Zeigt den alphabetischen Suchbildschirm an.

Ablesen des Bildschirms

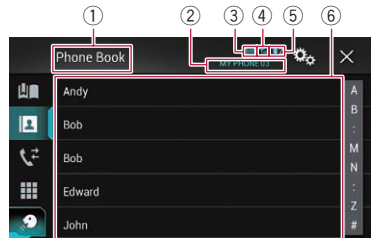

- ① Menütitel
- ② Name des angeschlossenen Mobiltelefons
- ③ Batteriestatus des Mobiltelefons
- ④ Empfangsstatus des Mobiltelefons
- ⑤ Zeigt an, dass ein Bluetooth-Telefon verbunden ist.
Die Gerätenummer des verbundenen Geräts wird angezeigt.
- ⑥ Listenanzeigebereich ☐

Verwenden der Funktion zum Freisprech-Telefonieren

Tätigen von Anrufen

Sie können einen Anruf auf viele verschiedene Weisen tätigen.

Direktwahl

1 Drücken Sie auf die HOME-Taste, um den Oberen Menübildschirm anzuzeigen.

2 Berühren Sie die folgenden Tasten in der dargestellten Reihenfolge:



Der **„Wählen“-**Bildschirm erscheint.

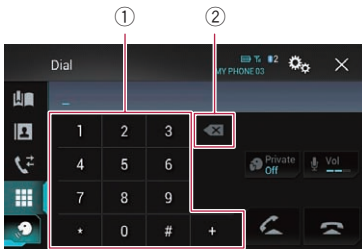

- ① Wähltastatur
- ② Löscht eine Ziffer. Berühren und halten Sie die Taste, um alle Ziffern zu löschen.

3 Berühren Sie die Zifferntasten, um die Telefonnummer einzugeben.

4 Berühren Sie die folgende Taste.



Tätigt einen Anruf.

5 Berühren Sie die folgende Taste.



Beendet den Anruf.

Der Anruf wird beendet.

- Beim Auflegen kann ein Geräusch zu hören sein.

Anrufen einer Nummer aus dem Telefonbuch

Nachdem Sie die gewünschte Nummer im Telefonbuch gefunden haben, können Sie sie auswählen und anrufen.

- Die Kontakte auf Ihrem Telefon werden nach der Verbindungsherstellung normalerweise automatisch an dieses Produkt übertragen.

Sollte dies nicht der Fall sein, übertragen Sie die Kontakte mithilfe des Telefonmenüs.

Bei der Verwendung des **„Bluetooth“-**Menüs sollte die Sichtbarkeit des Produkts eingeschaltet sein.

- ➔ Einzelheiten siehe *Ändern der Sichtbarkeit* auf Seite 31.

1 Drücken Sie auf die HOME-Taste, um den Oberen Menübildschirm anzuzeigen.

2 Berühren Sie die folgenden Tasten in der dargestellten Reihenfolge:



Der **„Telefonbuch“-**Bildschirm erscheint.

3 Berühren Sie den gewünschten Namen in der Liste.

Der Detailbildschirm des Telefonbuchs wird angezeigt.

4 Berühren Sie die anzurufende Telefonnummer.

Der Wahlbildschirm erscheint.

5 Der Wählvorgang beginnt.

- Berühren Sie , um den Anruf abzubrechen.

6 Berühren Sie die folgende Taste.



Beendet den Anruf.

Der Anruf wird beendet.

Auswählen einer Rufnummer im alphabetischen Suchmodus

Wenn sehr viele Rufnummern im Telefonbuch registriert sind, können Sie im alphabetischen Suchmodus nach einer Rufnummer suchen.

1 Drücken Sie auf die HOME-Taste, um den Oberen Menübildschirm anzuzeigen.

2 Berühren Sie die folgenden Tasten in der dargestellten Reihenfolge:



Der **“Telefonbuch”**-Bildschirm erscheint.

3 Berühren Sie die Suchleiste, um den alphabetischen Suchbildschirm anzuzeigen.

4 Berühren Sie den ersten Buchstaben des gesuchten Eintrags.

Die **“Telefonbuch”**-Einträge, die mit diesem Buchstaben beginnen (wie z. B. “Barbara”, “Bastian” und “Brigitte”), werden angezeigt.

- Wenn Russisch als Systemsprache gewählt ist, dann wird die folgende Taste angezeigt. Wenn Sie das Zeichen ändern möchten, berühren Sie die folgende Taste wiederholt, bis das gewünschte Zeichen angezeigt wird.



Ändert das Zeichen.

5 Berühren Sie die Liste, um die Telefonnummernliste des ausgewählten Eintrags anzuzeigen.

Der Detailbildschirm des Telefonbuchs wird angezeigt.

- Wenn ein Eintrag mehrere Telefonnummern enthält, wählen Sie eine Rufnummer durch Berühren der Liste.

6 Berühren Sie die anzurufende Telefonnummer.

Der Wahlbildschirm erscheint.

7 Der Wählvorgang beginnt.

- Berühren Sie , um den Anruf abzubrechen.

8 Berühren Sie die folgende Taste.



Beendet den Anruf.

Der Anruf wird beendet.

Wählen über die Anrufliste

Die letzten Anrufe (gewählte Nummern, eingegangene Anrufe und Anrufe in Abwesenheit) werden in einer Anrufspeicherliste festgehalten. Sie können die Anrufspeicherliste durchgehen und Nummern daraus anrufen.

1 Drücken Sie auf die HOME-Taste, um den Oberen Menübildschirm anzuzeigen.

2 Berühren Sie die folgenden Tasten in der dargestellten Reihenfolge:



Der **“Verlauf”**-Bildschirm erscheint.

- Je nach Mobiltelefonmodell werden einige Anrufe eventuell nicht in den Anruflisten angezeigt.

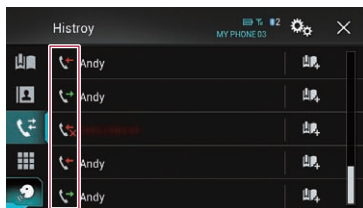

①

① Anruflisten

Verwenden der Funktion zum Freisprech-Telefonieren

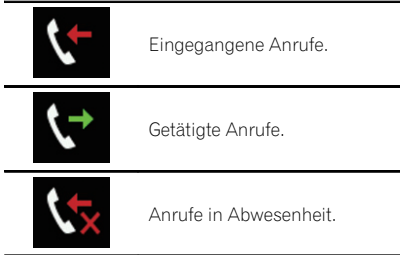

3 Berühren Sie den gewünschten Listeneintrag, um einen Anruf zu tätigen.
Der Wahlbildschirm erscheint.

4 Der Wählvorgang beginnt.

- Berühren Sie , um den Anruf abzubrechen.

5 Berühren Sie die folgende Taste.



Beendet den Anruf.

Der Anruf wird beendet.

Verwenden der Kurzwahllisten

Sie können eine Rufnummer über die Kurzwahlliste wählen.

Registrieren einer Telefonnummer

Sie können auf einfache Weise bis zu sechs Telefonnummern pro Gerät als Kurzwahl speichern.

1 Drücken Sie auf die HOME-Taste, um den Oberen Menübildschirm anzuzeigen.

2 Berühren Sie die folgenden Tasten in der dargestellten Reihenfolge:



Der "Telefonbuch"- oder "Verlauf"-Bildschirm erscheint.

3 Berühren Sie die folgende Taste.



Registriert die Telefonnummer in der "Speicherwahl"-Liste.

Tätigen eines Anrufs über die Kurzwahlliste

1 Drücken Sie auf die HOME-Taste, um den Oberen Menübildschirm anzuzeigen.

2 Berühren Sie die folgenden Tasten in der dargestellten Reihenfolge:



Der "Speicherwahl"-Bildschirm erscheint.

3 Berühren Sie den gewünschten Listeneintrag, um einen Anruf zu tätigen.

Der Wahlbildschirm erscheint.

4 Der Wählvorgang beginnt.

- Berühren Sie , um den Anruf abzubrechen.

5 Berühren Sie die folgende Taste.



Beendet den Anruf.

Der Anruf wird beendet.

Löschen einer Telefonnummer

1 Drücken Sie auf die HOME-Taste, um den Oberen Menübildschirm anzuzeigen.

2 Berühren Sie die folgenden Tasten in der dargestellten Reihenfolge:



Der "Speicherwahl"-Bildschirm erscheint.

3 Berühren Sie die folgende Taste.



Löscht die Telefonnummer.



Annehmen von Anrufen

Mithilfe dieses Produkts können Sie Anrufe über die Freisprechfunktion annehmen.

Annehmen eines eingehenden Anrufs

Dieses Produkt macht durch Anzeige einer Meldung und Ausgabe eines Klingeltons auf einen eingehenden Anruf aufmerksam.

- Sie können das System so einstellen, dass eingehende Anrufe automatisch angenommen werden. Wenn es nicht auf automatische Annahme eingehender Anrufe eingestellt ist, müssen Sie Anrufe manuell entgegennehmen.
 - ➔ Einzelheiten siehe *Automatisches Annehmen von Anrufen* auf Seite 39.
- Wenn die Telefonnummer des Anrufenden bereits in "Telefonbuch" registriert ist, wird der registrierte Name angezeigt.

1 Berühren Sie die folgende Taste.



Nimmt einen eingehenden Anruf an.



Weist einen eingehenden Anruf ab.

Der abgelehnte Anruf wird in der Liste der Anrufe in Abwesenheit vermerkt.

- ➔ Einzelheiten siehe *Wählen über die Anrufliste* auf Seite 36.

2 Berühren Sie die folgende Taste.



Beendet den Anruf.

Der Anruf wird beendet.

Minimieren des Wahlbestätigungsbildschirms

- Der Wahlbestätigungsbildschirms kann nicht im AV-Bedienbildschirm minimiert werden.
- Während eines Gesprächs können AV-Programmquellen auch dann nicht ausgewählt werden, wenn der Wahlbestätigungsbildschirm minimiert worden ist.

1 Berühren Sie die folgende Taste.



Der Wahlbestätigungsbildschirm wird minimiert.

2 Berühren Sie die folgende Taste.



Der Wahlbestätigungsbildschirm wird erneut eingeblendet.



Verwenden der Funktion zum Freisprech-Telefonieren

Ändern der Telefoneinstellungen

Automatisches Annehmen von Anrufen

Dieses Produkt nimmt am verbundenen Mobiltelefon eingehende Anrufe automatisch an, so dass Sie diese Anrufe während der Fahrt annehmen können, ohne die Hände vom Lenkrad zu nehmen.

Wenn die Option **“Autom. Rufannahme”** auf **“Ein”** gestellt ist, wird ein eingehender Anruf automatisch innerhalb von 5 Sekunden entgegengenommen.

1 Drücken Sie auf die HOME-Taste, um den Oberen Menübildschirm anzuzeigen.

2 Berühren Sie die folgenden Tasten in der dargestellten Reihenfolge:



Der **“Bluetooth”**-Bildschirm erscheint.

3 Berühren Sie [Autom. Rufannahme] wiederholt, bis die gewünschte Einstellung angezeigt wird.

- **Aus** (Standardeinstellung):
Schaltet das automatische Entgegennehmen von Anrufen aus.
- **Ein**:
Schaltet das automatische Entgegennehmen von Anrufen ein.

Umschalten des Klingeltons

Sie können festlegen, ob Sie den Klingelton des Produkts verwenden möchten. Wenn diese Funktion eingeschaltet ist, wird der Klingelton dieses Produkts ausgegeben.

1 Drücken Sie auf die HOME-Taste, um den Oberen Menübildschirm anzuzeigen.

2 Berühren Sie die folgenden Tasten in der dargestellten Reihenfolge:



Der **“Bluetooth”**-Bildschirm erscheint.

3 Berühren Sie [Klingelton] wiederholt, bis die gewünschte Einstellung angezeigt wird.

- **Ein** (Standardeinstellung):
Schaltet den Klingelton ein.
- **Aus**:
Schaltet den Klingelton aus.

Umkehren der Namen im Telefonbuch

Wenn Ihr Gerät mit diesem Produkt verbunden ist, werden die Vor- und Nachnamen Ihrer Kontakte eventuell in umgekehrter Reihenfolge im Telefonbuch registriert.

Mit dieser Funktion können Sie die Reihenfolge ändern (d. h. die Namen des Telefonbuchs umkehren).

1 Drücken Sie auf die HOME-Taste, um den Oberen Menübildschirm anzuzeigen.

2 Berühren Sie die folgenden Tasten in der dargestellten Reihenfolge:



Der **“Bluetooth”**-Bildschirm erscheint.

3 Berühren Sie [Namen umkehren].
Der Bestätigungsbildschirm erscheint.

4 Berühren Sie [Ja].

- Sollte das Umkehren fehlschlagen, dann wird **“Fehler beim Namen invertieren”** angezeigt. Nehmen Sie den Vorgang in diesem Fall erneut von Anfang vor.

Verwenden der Funktion zum Freisprech-Telefonieren

- ❑ Das Umkehren der Namen Ihrer Kontakte über dieses Produkt beeinflusst die Daten auf Ihrem Bluetooth-Gerät nicht.

Einstellen des Privatmodus

Sie können während eines Gesprächs auf den Privatmodus umschalten (direkt mit dem Mobiltelefon sprechen).

- **Berühren Sie die folgenden Tasten, um den Privatmodus ein- oder auszuschalten.**

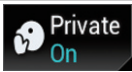

Direkt am Mobiltelefon sprechen



Freisprech-Telefonieren

Anpassen der Hörlautstärke des Gesprächspartners

Für eine gute Klangqualität kann dieses Produkt die Hörlautstärke des Gesprächspartners anpassen.

Nutzen Sie diese Funktion, wenn Sie der Gesprächspartner nicht laut genug versteht.

- **Berühren Sie die folgende Taste.**

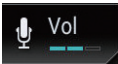

Wechselt zwischen drei Lautstärkepegeln.

- ❑ Diese Funktion kann selbst dann genutzt werden, während Sie am Telefon sprechen.
- ❑ Für jedes Gerät lassen sich Einstellungen speichern. 

Verwenden der Spracherkennungsfunktion (für iPhone)

Sie können die Spracherkennungsfunktion des iPhones verwenden.

- ❑ Wenn ein iPhone mit iOS 6.1 oder höher verwendet wird, kann der "Siri Eyes Free"-

Modus zusammen mit diesem Produkt genutzt werden.

- 1 Drücken Sie auf die HOME-Taste, um den Oberen Menübildschirm anzuzeigen.**

- 2 Berühren Sie die folgenden Tasten, um die Sprachsteuerung zu starten.**



Die Spracherkennungsfunktion wird gestartet und der Sprachsteuerungsbildschirm wird angezeigt.

Die Spracherkennungsfunktion kann auf gleiche Weise wie auf Ihrem iPhone verwendet werden.

- ❑ Die Spracherkennungsfunktion kann auch durch Drücken und Halten der **HOME**-Taste gestartet werden.



Zeigt an, dass sich dieses Produkt im Bereitschaftsmodus für Ihre Sprachbefehle befindet.



Beendet die Spracherkennungsfunktion.



Hinweise für die Verwendung der Funktion zum Freisprech-Telefonieren

Allgemeine Hinweise

- Ein erfolgreicher Verbindungsaufbau mit allen Mobiltelefonen, die über Bluetooth-Drahtlostechnologie verfügen, wird nicht gewährleistet.
- Für den Empfang von Sprach- und Datensignalen per Bluetooth-Technologie darf sich das Mobiltelefon nicht mehr als 10 Meter (Sichtlinie) von diesem Produkt entfernt befinden. Die tatsächliche Reichweite kann jedoch je nach den Umgebungsbedingungen kürzer ausfallen als der Schätzwert.

Verwenden der Funktion zum Freisprech-Telefonieren

- Bei manchen Mobiltelefonen wird möglicherweise kein Klingelton über die Lautsprecher wiedergegeben.
- Wenn am Mobiltelefon der Privatmodus aktiviert ist, kann ein Freisprech-Telefonieren unmöglich sein.

Registrierung und Verbindung

- Die Bedienung des Mobiltelefons variiert je nach dem Typ des Mobiltelefons. Lesen Sie die Bedienungsanleitung Ihres Mobiltelefons für ausführliche Anweisungen.
- Bei Mobiltelefonen kann auch bei ordnungsgemäßer Kopplung mit diesem Produkt die Übertragung des Telefonbuchs fehlschlagen. Trennen Sie in diesem Fall die Verbindung mit dem Telefon und nehmen Sie eine erneute Kopplung dieses Produkts über Ihr Telefon vor.

Tätigen und Empfangen von Anrufen

- Sie hören in den folgenden Situationen unter Umständen ein Geräusch:
 - Wenn Sie einen Anruf über die Taste am Telefon annehmen.
 - Wenn die Person am anderen Ende der Leitung auflegt.
- Sollte die Person am anderen Ende der Telefonverbindung aufgrund eines starken Echos Ihre Stimme nicht verstehen, verringern Sie die Lautstärke für Freisprech-Telefonieren. Dies kann Abhilfe schaffen.
- Bei manchen Mobiltelefonen kann es vorkommen, dass bei einem eingehenden Anruf auch nach Drücken der Annahmetaste ein Freisprech-Telefonieren nicht möglich ist.
- Der registrierte Name erscheint, wenn die Telefonnummer des eingehenden Anrufs bereits im Telefonbuch registriert ist. Wenn eine Telefonnummer unter unterschiedlichen Namen registriert ist, wird nur die Telefonnummer angezeigt.
- Wenn die Telefonnummer des eingehenden Anrufs nicht im Telefonbuch registriert ist, wird die Telefonnummer des eingehenden Anrufs angezeigt.

Liste der empfangenen Anrufe und Liste der gewählten Nummern

- Sie können keinen Anruf an den Eintrag eines unbekanntem Teilnehmers (keine Telefonnummer) in der Liste der eingegangenen Anrufe tätigen.
- Für Anrufe, die am Mobiltelefon selbst getätigt wurden, speichert dieses Produkt keine Daten im Anrufspeicher.

Telefonbuch-Übertragungen

- Wenn im Mobiltelefon mehr als 800 Telefonbucheinträge gespeichert sind, werden möglicherweise nicht alle Einträge komplett heruntergeladen.
- Bei manchen Mobiltelefonen ist es nicht möglich, ganze Telefonbücher komplett zu übertragen. Übertragen Sie in einem solchen Fall die Einträge nacheinander aus dem Telefonbuch Ihres Mobiltelefons.
- Abhängig vom verbundenen Mobiltelefon kann dieses Produkt möglicherweise das Telefonbuch nicht korrekt anzeigen. (Einige Zeichen können nicht leserlich sein, oder Vor- und Nachname können vertauscht sein.)
- Wenn das Telefonbuch in dem Mobiltelefon Bilddaten enthält, kann das Telefonbuch eventuell nicht korrekt übertragen werden. (Im Mobiltelefon gespeicherte Bilddaten können nicht übertragen werden.)
- Abhängig vom Mobiltelefon ist die Übertragungsfunktion für das Telefonbuch möglicherweise nicht verfügbar.

Um einen iPod / ein iPhone oder Smartphone mit diesem Produkt zu verwenden, müssen am Produkt je nach anzuschließendem Gerät gewisse Einstellungen konfiguriert werden. Dieser Abschnitt erläutert die notwendigen Einstellungen für jedes Gerät.

Der grundlegende Ablauf zum Einrichten eines iPods / iPhones oder Smartphones

- ① Wählen Sie die Verbindungsmethode für Ihr Gerät.
 - Einzelheiten siehe *Auswählen der Verbindungsmethode für Geräte* auf Seite 42.
- ② Verbinden Sie Ihr Gerät mit diesem Produkt.
 - Einzelheiten zur Verbindung siehe Installationsanleitung.
- ③ Stellen Sie falls erforderlich über Bluetooth eine Verbindung zwischen Ihrem Gerät und diesem Produkt her.
 - Einzelheiten zur Bluetooth-Verbindung siehe Kapitel 3.



Auswählen der Verbindungsmethode für Geräte

Wenn Sie iPhone- oder Smartphone-Applikationen mit diesem Produkt nutzen möchten, müssen Sie die zum Gerät passende Verbindungsmethode wählen.

Abhängig vom verbundenen Gerät sind Einstellungen erforderlich.

1 Drücken Sie auf die HOME-Taste, um den Oberen Menübildschirm anzuzeigen.

2 Berühren Sie die folgenden Tasten in der dargestellten Reihenfolge:



Der **“System”**-Bildschirm erscheint.

3 Berühren Sie [Ein-/Ausgangseinst.].

4 Berühren Sie [Einrichtung Smartphone]. Der **“Einrichtung Smartphone”**-Bildschirm erscheint.

5 Berühren Sie die folgenden Einstellungen.

- **Gerät:** Zur Auswahl des anzuschließenden Geräts.
- **Verbindung:** Zur Auswahl der Verbindungsmethode.
- Konfigurieren Sie die Einstellungen ordnungsgemäß entsprechend des anzuschließenden Geräts und der zu verwendenden Verbindungsmethode.
 - Einzelheiten siehe *Informationen zu den Verbindungen und Funktionen der einzelnen Geräte* auf Seite 44.
- Wenn Sie eine Einstellung ändern, wird ein Bestätigungsbildschirm angezeigt. Berühren Sie **[OK]**.
Die Einstellungen werden automatisch übernommen, nachdem die folgenden Bedienschritte ausgeführt werden.
 - Die Programmquelle wird ausgeschaltet.
 - Die Modi **AppRadio Mode** und **Mirror-Link** werden verlassen.
 - Die Smartphone-Verbindung (USB und Bluetooth) wird getrennt.
 Berühren Sie **[Abbrechen]**, um den Vorgang abzubrechen.

Einrichten eines iPods / iPhones oder Smartphones

iPod-Kompatibilität

Dieses Produkt unterstützt nur die nachstehenden iPod-Modelle und -Softwareversionen. Andere Modelle bzw. Softwareversionen arbeiten möglicherweise nicht einwandfrei.

Vorgesehen für

- iPhone 5c: iOS 7.0.3
 - iPhone 5s: iOS 7.0.3
 - iPhone 5: iOS 7.0.3
 - iPhone 4s: iOS 7.0.3
 - iPhone 4: iOS 7.0.3
 - iPhone 3GS: iOS 6.0.1
 - iPod touch (5. Generation): iOS 6.0.1
 - iPod touch (4. Generation): iOS 6.0.1
 - iPod touch (3. Generation): iOS 5.1.1
 - iPod touch (2. Generation): iOS 4.2.1
 - iPod classic 160GB (2009): Ver. 2.0.4
 - iPod classic 160GB (2008): Ver. 2.0.1
 - iPod classic 80GB: Ver. 1.1.2
 - iPod nano (7. Generation)
 - iPod nano (6. Generation): Ver. 1.2
 - iPod nano (5. Generation): Ver. 1.0.2
 - iPod nano (4. Generation): Ver. 1.0.4
 - iPod nano (3. Generation): Ver. 1.1.3
- Sie können einen mit diesem Produkt kompatiblen iPod über getrennt erhältliche Verbindungskabel anschließen und steuern.
- Die Bedienungsverfahren sind vom jeweiligen iPod-Modell und der Softwareversion des iPods abhängig.
- Abhängig von der Softwareversion sind iPods möglicherweise nicht mit diesem Produkt kompatibel.
Einzelheiten zur Kompatibilität von iPods mit diesem Produkt finden Sie in den Informationen auf unserer Website.

Diese Anleitung gilt für die nachstehend aufgeführten iPod-Modelle.

iPod mit 30-poligem Anschluss

- iPhone 4s
- iPhone 4
- iPhone 3GS
- iPod touch 4. Generation
- iPod touch 3. Generation
- iPod touch 2. Generation

- iPod classic 160GB
- iPod classic 80GB
- iPod nano 6. Generation
- iPod nano 5. Generation
- iPod nano 4. Generation
- iPod nano 3. Generation

iPod mit Lightning Connector

- iPhone 5c
- iPhone 5s
- iPhone 5
- iPod touch 5. Generation
- iPod nano 7. Generation

Kompatibilität mit Android™-Gerät

- Die Bedienvorgänge unterscheiden sich eventuell je nach Android-Gerät und der Softwareversion des Android-Betriebssystems.
- Je nach Version des Android-Betriebssystems ist das Smartphone ggf. nicht mit diesem Produkt kompatibel.
- Es wird nicht für Kompatibilität mit allen Arten von Android-Geräten garantiert.
Einzelheiten zur Kompatibilität von Android-Geräten mit diesem Produkt finden Sie in den Informationen auf unserer Website.

Kompatibilität mit MirrorLink-Gerät

- Dieses Produkt ist mit der **MirrorLink**-Version 1.0 kompatibel.
- Die Kompatibilität mit allen **MirrorLink**-Geräten wird nicht garantiert.
Einzelheiten zur Kompatibilität von **MirrorLink**-Geräten mit diesem Produkt finden Sie in den Informationen auf unserer Website.

Informationen zu den Verbindungen und Funktionen der einzelnen Geräte

Nachfolgend finden Sie die erforderlichen Einstellungen und Kabel für den Anschluss der einzelnen Geräte sowie die verfügbaren Programmquellen.

| iPod / iPhone mit 30-poligem Anschluss | | | | |
|---|---------------|--|---|---|
| Erforderliches Kabel (separat erhältlich) | | Keine Kabelverbindung notwendig. | CD-IU201V | CD-IU201S |
| Einrichtung Smartphone | Gerät | iPhone/iPod | iPhone/iPod | iPhone/iPod |
| | Verbindung | Drahtlos über BT | USB | USB |
| Bluetooth-Verbindung | | Zur Verwendung von aha ist eine Bluetooth-Verbindung notwendig. | — | — |
| Verbindungsanforderungen | | — | Zur Verwendung des aha Verbindung über den USB-Anschluss 1 herstellen. | Zur Verwendung des AppRadio Mode Verbindung über den USB-Anschluss 1 herstellen. |
| Verfügbare Programmquellen | iPod (Audio) | — | ✓ | ✓ |
| | iPod (Video) | — | ✓ | ✓ |
| | aha | ✓ | ✓ | ✓ |
| | AppRadio Mode | — | — | ✓ |

| iPod / iPhone mit Lightning Connector | | | | |
|---|------------|--|--|---|
| Erforderliches Kabel (separat erhältlich) | | Keine Kabelverbindung notwendig. | CD-IU52 | <ul style="list-style-type: none"> • CD-IH202 • CD-IU52 • Lightning Digital AV Adapter |
| Einrichtung Smartphone | Gerät | iPhone/iPod | iPhone/iPod | iPhone/iPod |
| | Verbindung | Drahtlos über BT | USB | Digital AV-Adapter |
| Bluetooth-Verbindung | | Zur Verwendung von aha ist eine Bluetooth-Verbindung notwendig. | Zur Verwendung von aha ist eine Bluetooth-Verbindung notwendig. | Eine Bluetooth-Verbindung ist notwendig. |
| Verbindungsanforderungen | | — | — | Zur Verwendung des AppRadio Mode Verbindung über den USB-Anschluss 1 herstellen. |

Einrichten eines iPods / iPhones oder Smartphones

| iPod / iPhone mit Lightning Connector | | | | |
|---|---------------|---|---|--|
| Verfügbare Programmquellen | iPod (Audio) | — | ✓ | — |
| | iPod (Video) | — | — | — |
| | aha | ✓ | ✓ | ✓ |
| | AppRadio Mode | — | — | ✓ |
| Anmerkungen | — | — | — | iPod ist nicht verfügbar. Bitte verwenden Sie CarMediaPlayer , um Musik oder Videos im AppRadio Mode abzuspielen. (*1) |
| (*1) Installieren Sie die App CarMediaPlayer auf Ihrem iPod oder iPhone. ☞ Einzelheiten zum CarMediaPlayer finden Sie auf unserer Website. ☞ Einzelheiten finden Sie in der CarMediaPlayer -Anleitung. | | | | |

| Android-, MirrorLink-Gerät | | | | |
|---|---------------|--|--|--|
| Erforderliches Kabel (separat erhältlich) | | Keine Kabelverbindung notwendig. | CD-AH200 | CD-MU200 |
| Einrichtung Smartphone | Gerät | Andere | Andere | Andere |
| | Verbindung | Drahtlos über BT | HDMI | USB |
| Bluetooth-Verbindung | | Zur Verwendung von aha ist eine Bluetooth-Verbindung notwendig. | Eine Bluetooth-Verbindung ist notwendig. | Zur Verwendung von aha ist eine Bluetooth-Verbindung notwendig. |
| Verbindungsanforderungen | | — | An USB-Anschluss 2 anschließen. | An USB-Anschluss 2 anschließen. |
| Verfügbare Programmquellen | aha | ✓ | ✓ | ✓ |
| | AppRadio Mode | — | ✓ | — |
| | MirrorLink | — | — | ✓ |



Mit diesem Produkt können Sie Radio hören. In diesem Abschnitt werden die einzelnen Schritte zum Bedienen des Radios beschrieben.

Verwenden der Sensortasten

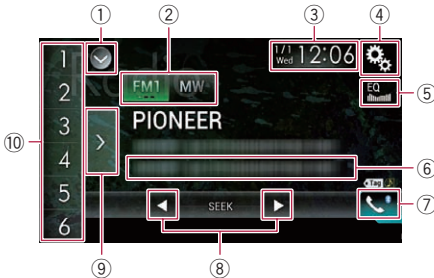

- ① **Zeigt eine Liste mit den Programmquellen an.**
 ➔ Einzelheiten siehe *Auswählen einer Programmquelle für das vordere Display aus der Programmquellenliste* auf Seite 25.
- ② **Wählt ein Band aus.**
 ➔ Einzelheiten siehe *Auswählen eines Bands* auf Seite 47.
- ③ **Zeigt den Zeit/Datum-Einstellungsbildschirm an.**
 ➔ Einzelheiten siehe *Einstellen von Datum und Uhrzeit* auf Seite 141.
- ④ **Zeigt den Einstellungsmenübildschirm an.**
- ⑤ **Ruft die Equalizerkurven auf.**
 ➔ Einzelheiten siehe *Gebrauch des Equalizers* auf Seite 120.
- ⑥ **Speichert Songinformationen in einem iPod.**
 ➔ Einzelheiten siehe *Speichern von Songinformationen auf einem iPod (iTunes-Tagging)* auf Seite 141.
- ⑦ **Zeigt den Telefonmenübildschirm an.**
 ➔ Einzelheiten siehe *Anzeigen des Telefonmenüs* auf Seite 34.
- ⑧ **Führt eine manuelle Abstimmung oder eine Suchlauf-Abstimmung durch.**

➔ Einzelheiten siehe *Manuelle Abstimmung* auf Seite 47.

➔ Einzelheiten siehe *Suchlauf-Abstimmung* auf Seite 48.

- ⑨ **Zeigt die Festsenderkanäle an.**
 ➔ Einzelheiten siehe *Auswählen eines Festsenderkanals aus der Festsenderkanal-Liste* auf Seite 48.
- ⑩ **Ruft durch eine einzige Tastenberührung einen Festsenderkanal auf, der zuvor einer Taste zugewiesen wurde.**
Speichert durch langes Berühren einer Taste die aktuelle Senderfrequenz unter dieser Taste; diese Frequenz kann später durch Berühren dieser Taste wieder aufgerufen werden.
 ➔ Einzelheiten siehe *Speichern von Senderfrequenzen* auf Seite 48.

Ablesen des Bildschirms

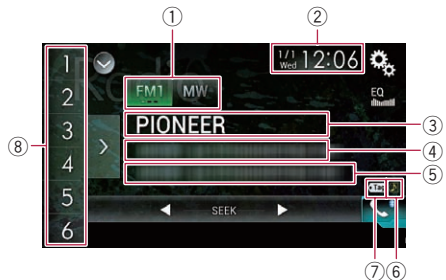

- ① **Wellenbereichsanzeige**
 Zeigt das abgestimmte Band: UKW1, UKW2, UKW3 oder MW/LW.
- ② **Aktuelles Datum und Uhrzeit**
- ③ **Programmdienstnamensanzeige**
 Zeigt den Programmdienstnamen (Sendernamen) des aktuellen Senders.
 Bei Auswahl von "MW/LW" wird stattdessen die Frequenz angezeigt.
- ④ **Anzeigebereich für Radiotext**
 Zeigt den aktuell empfangenen Radiotext an.
 Bei Auswahl von "MW/LW" wird nichts angezeigt.
- ⑤ **Songinformationen**

Verwenden des Radios



Zeigt den Titel und/oder Interpretennamen des aktuellen Songs an (falls verfügbar).

- Bei Auswahl von "MW/LW" wird nichts angezeigt.

⑥ Songstatusanzeige für das iTunes®-Tagging

Zeigt den Status der Songinformationen an, die in diesem Produkt gespeichert sind.

- Dieses Symbol wird auf allen Bedienbildschirmen der AV-Programmquellen angezeigt.

| Anzeige | Bedeutung |
|---|---|
|  | Wird angezeigt, wenn Songinformationstags in diesem Produkt gespeichert sind. |
|  | Wird angezeigt, wenn die Songinformationstags auf einen iPod übertragen werden. |

⑦ iTunes®-Tagging-Anzeige

Verweist auf Songs, die mit iTunes-Tagging kompatibel sind.

- Dieses Symbol wird auf allen Bedienbildschirmen der AV-Programmquellen angezeigt.

| Anzeige | Bedeutung |
|---|--|
|  | Wird angezeigt, wenn dieses Produkt einen iTunes-Songtag empfängt, der gespeichert und für einen späteren Kauf auf den iPod heruntergeladen werden kann. Blinkt, wenn dieses Produkt gerade Songinformationstags speichert. |

⑧ Speichernummeranzeige

Hebt das ausgewählte voreingestellte Element hervor.

Vorbereitende Schritte

1 Rufen Sie den AV-Quellenauswahlbildschirm auf.

- ➔ Einzelheiten zur Bedienung siehe *Aufrufen des AV-Bedienbildschirms* auf Seite 24.

2 Berühren Sie [Radio] im AV-Quellenauswahlbildschirm.



Der "Radio"-Bildschirm erscheint.

3 Verwenden Sie zur Bedienung des Radios die Sensortasten auf dem Bildschirm.

- ➔ Einzelheiten siehe *Verwenden der Sensortasten* auf Seite 46.

Auswählen eines Bands



- Berühren Sie die folgende Taste wiederholt, bis das gewünschte Band angezeigt wird.

| | |
|---|---|
|  | Wechselt zwischen den folgenden UKW-Bändern: UKW1, UKW2 und UKW3. |
|  | Wechselt zwischen den folgenden MW/LW-Bändern: MW und LW. |

- Diese Funktion ist hilfreich für die Vorbereitung verschiedener Senderspeicherlisten für einzelne Bereiche.

Manuelle Abstimmung

- Berühren Sie die folgenden Tasten, um eine manuelle Abstimmung vorzunehmen.

| | |
|---|--|
|  | Bewegt sich um einen Schritt nach unten. |
|  | Bewegt sich um einen Schritt nach oben. |

- Diese Funktion ist hilfreich für die Vorbereitung verschiedener Senderspeicherlisten für einzelne Bereiche.

Suchlauf-Abstimmung

- **Berühren und halten Sie eine der folgenden Taste für etwa eine Sekunde gedrückt und lassen Sie sie dann los.**



Die Frequenzen werden solange durchlaufen, bis ein Sender mit einem ausreichend starken Empfang gefunden wird. Die Suchlauf-Abstimmung kann durch kurzes Berühren einer der Tasten abgebrochen werden.



Wenn eine der Tasten länger berührt wird, werden Senderfrequenzen übersprungen. Die Suchlauf-Abstimmung wird fortgesetzt, wenn Sie die Taste loslassen.



Auswählen eines Festsenderkanals aus der Festsenderkanal-Liste

Wenn Sie Sender im Speicher festhalten, können Sie die in Festsenderkanälen gespeicherten Sender jederzeit durch einen einzigen Tastendruck abrufen.

- ➔ Einzelheiten siehe *Speichern von Senderfrequenzen* auf Seite 48.

- 1 Berühren Sie die Anzeigetaste für die Festsenderkanal-Liste.**

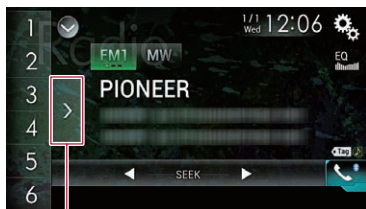

①

- ① Festsenderkanal-Listentaste

- 2 Berühren Sie einen Eintrag in der Liste ("1" bis "6"), um den als Festsenderkanal gespeicherten Sender abzurufen.**

- ☐ Wenn Sie die Festsenderkanal-Listentaste berühren, während die Festsenderkanal-Liste zu sehen ist, wird die Liste ausgeblendet und die Senderspeichertasten werden angezeigt. ☐

Speichern von Senderfrequenzen

Durch Berühren einer der Senderspeichertasten ("1" bis "6") können bis zu sechs Sendekanäle auf einfache Weise für einen späteren Abruf (durch erneutes Berühren der betreffenden Taste) gespeichert werden.

- 1 Stellen Sie die Frequenz ein, die Sie speichern möchten.**

- 2 Berühren und halten Sie eine der Senderspeichertasten [1] bis [6].**

Der ausgewählte Radiosender wird gespeichert.

Beim nächsten Berühren der gleichen Senderspeichertaste "1" bis "6" wird die Dienstkomponente aus dem Speicher abgerufen.

- ☐ Es können bis zu 18 UKW-Sender (sechs für jeden der drei UKW-Bereiche) sowie sechs MW/LW-Sender gespeichert werden. ☐

Speichern der Sender mit den stärksten Sendesignalen

Mit der BSM-Funktion (Bestsender-Speicher) lassen sich die sechs stärksten Sender automatisch in den Senderspeichertasten "1" bis "6" festhalten und später durch Berühren dieser Taste wieder abrufen.

- ☐ Beim Speichern von Senderfrequenzen mit BSM werden zuvor gespeicherte Senderfrequenzen unter Umständen durch neue ersetzt.

Verwenden des Radios

- ☐ Zuvor gespeicherte Sendefrequenzen bleiben eventuell gespeichert, wenn die Anzahl der starken Sendefrequenzen noch nicht die Obergrenze erreicht hat.

1 Berühren Sie die Anzeigetaste für die Festsenderkanal-Liste.

Die Festsenderkanal-Liste wird angezeigt.

2 Berühren Sie [BSM], um den Suchlauf zu starten.

Eine Meldung erscheint. Während die Meldung angezeigt wird, werden die Frequenzen der sechs stärksten Sender auf den Senderspeichertasten "1" bis "6" in der Reihenfolge ihrer Signalstärke gespeichert. Die Meldung wird ausgeblendet, sobald dieser Vorgang beendet ist.

- Wenn Sie [Abbrechen] berühren, wird der Speichervorgang abgebrochen. ▣

Abstimmen von Sendern mit starken Sendesignalen

- ☐ Diese Einstellung ist nur verfügbar, wenn "Radio" als Programmquelle gewählt ist. Mit der Lokal-Suchlaufabstimmung werden nur Sender erfasst und eingestellt, die ausreichend starke Sendesignale für guten Empfang bieten.

1 Drücken Sie auf die HOME-Taste, um den Oberen Menübildschirm anzuzeigen.

2 Berühren Sie die folgenden Tasten in der dargestellten Reihenfolge:



Der "System"-Bildschirm erscheint.

3 Berühren Sie [AV-Eingang].

4 Berühren Sie [Radioeinstellungen].

5 Berühren Sie [Lokal].

Ein Pop-up-Menü erscheint.

6 Berühren Sie den Punkt, der eingestellt werden soll.

UKW

- **Aus** (Standardeinstellung): Schaltet die Suchlauf-Abstimmung aus.
- **Level1:** Wählt für die UKW-Empfindlichkeit die Stufe 1.
- **Level2:** Wählt für die UKW-Empfindlichkeit die Stufe 2.
- **Level3:** Wählt für die UKW-Empfindlichkeit die Stufe 3.
- **Level4:** Wählt für die UKW-Empfindlichkeit die Stufe 4.

MW/LW

- **Aus** (Standardeinstellung): Schaltet die Suchlauf-Abstimmung aus.
- **Level1:** Wählt für die MW/LW-Empfindlichkeit die Stufe 1.
- **Level2:** Wählt für die MW/LW-Empfindlichkeit die Stufe 2.

- ☐ Mit der UKW-Einstellung "Level4" (MW/LW "Level2") werden nur die Sender mit den stärksten Signalen empfangen, während niedrigere Einstellungen schwächere Signale zulassen. ▣

Empfang von Verkehrsdurchsagen

- ☐ Diese Funktion steht nur im UKW-Bereich zur Verfügung.

Mit Hilfe der Funktion TA (Verkehrsdurchsage-Bereitschaft) können Sie beim Hören einer beliebigen Quelle automatisch Verkehrsdurchsagen empfangen. TA kann sowohl für einen TP-Sender (einen Sender, der Verkehrsinformationen ausstrahlt) als auch für einen TP-Sender eines anderen erweiterten Netzwerks (der Informationen mit Querverweis auf TP-Sender übermittelt) aktiviert werden.

- 1 Drücken Sie auf die HOME-Taste, um den Oberen Menübildschirm anzuzeigen.
- 2 Berühren Sie die folgenden Tasten in der dargestellten Reihenfolge:



Der "System"-Bildschirm erscheint.

- 3 Berühren Sie [AV-Eingang].
- 4 Berühren Sie [Radioeinstellungen].
- 5 Berühren Sie [Unterbr. VF] wiederholt, bis die gewünschte Einstellung angezeigt wird.

- **Aus** (Standardeinstellung):
Verkehrsdurchsagen werden nicht empfangen.
- **Ein**:
Verkehrsdurchsagen werden automatisch empfangen.

- 6 Stimmen Sie auf einen TP-Sender oder TP-Sender eines anderen erweiterten Netzwerks ab.

- 7 Stellen Sie die TA-Lautstärke bei Beginn einer Verkehrsdurchsage mit der VOL-Taste (+/-) ein.

Die neu eingestellte Lautstärke wird gespeichert und für alle nachfolgenden Verkehrsdurchsagen abgerufen.

- Sie können das Nachrichtenprogramm durch Wechseln der Programmquelle abbrechen.
- Am Ende einer Verkehrsdurchsage schaltet das System auf die ursprüngliche Quelle zurück.
- Wenn TA aktiviert ist, werden bei der automatischen Suchlauf-Abstimmung oder mit BSM nur TP-Sender oder TP-Sender anderer erweiterter Netzwerke eingestellt.

Gebrauch der Unterbrechungsfunktion für Nachrichtensendung

- Diese Funktion steht nur im UKW-Bereich zur Verfügung.

Wenn eine Nachrichtensendung von einem PTY-Code-Nachrichtensender ausgestrahlt wird, kann dieses Produkt von jedem beliebigen Sender aus auf den Nachrichtensender umschalten. Bei Beendigung der Nachrichtensendung wird der Empfang des vorherigen Programms fortgesetzt.

- 1 Drücken Sie auf die HOME-Taste, um den Oberen Menübildschirm anzuzeigen.
- 2 Berühren Sie die folgenden Tasten in der dargestellten Reihenfolge:



Der "System"-Bildschirm erscheint.

- 3 Berühren Sie [AV-Eingang].
- 4 Berühren Sie [Radioeinstellungen].
- 5 Berühren Sie [Unterbrech. Nachrichten] wiederholt, bis die gewünschte Einstellung angezeigt wird.

- **Aus** (Standardeinstellung):
Deaktiviert die Unterbrechungsfunktion für Nachrichtensendungen.
- **Ein**:
Aktiviert die Unterbrechungsfunktion für Nachrichtensendungen.
- Sie können das Nachrichtenprogramm durch Wechseln der Programmquelle abbrechen.

Abstimmung von alternativen Frequenzen

- Diese Funktion steht nur im UKW-Bereich zur Verfügung.

Verwenden des Radios

Wenn Sie eine Sendung hören, deren Empfang schwächer wird, oder wenn andere Probleme auftreten, sucht dieses Produkt automatisch nach einem anderen Sender mit größerer Signalstärke im gleichen Netzwerk.

1 Drücken Sie auf die HOME-Taste, um den Oberen Menübildschirm anzuzeigen.

2 Berühren Sie die folgenden Tasten in der dargestellten Reihenfolge:



Der "System"-Bildschirm erscheint.

3 Berühren Sie [AV-Eingang].

4 Berühren Sie [Radioeinstellungen].

5 Berühren Sie [Alternativfrequenz] wiederholt, bis die gewünschte Einstellung angezeigt wird.

- **Ein** (Standardeinstellung):
Aktiviert die Alternativfrequenzfunktion.
- **Aus**:
Deaktiviert die Alternativfrequenzfunktion.
- Wenn AF aktiviert ist, werden während der automatischen Suchlauf- oder BSM-Abstimmung nur RDS-Sender abgestimmt.
- Wenn Sie einen gespeicherten Sender abrufen, kann der Tuner diesen mit einer neuen Frequenz aus der AF-Liste des entsprechenden Senders aktualisieren. Es erscheint keine Speichernummer im Display, wenn die RDS-Daten für den empfangenen Sender von denen des ursprünglich gespeicherten Senders abweichen.
- Während eines AF-Frequenzsuchlaufs kann der Ton vorübergehend durch ein anderes Programm unterbrochen werden.
- AF kann unabhängig für jeden UKW-Bereich ein- oder ausgeschaltet werden.

Begrenzen auf Sender mit Regionalprogrammen

Diese Funktion steht nur im UKW-Bereich zur Verfügung.

Wenn AF (Alternativfrequenz) zur automatischen Neuabstimmung von Frequenzen verwendet wird, beschränkt die Regionalfunktion die Auswahl auf Sender, die Regionalprogramme ausstrahlen.

1 Drücken Sie auf die HOME-Taste, um den Oberen Menübildschirm anzuzeigen.

2 Berühren Sie die folgenden Tasten in der dargestellten Reihenfolge:



Der "System"-Bildschirm erscheint.

3 Berühren Sie [AV-Eingang].

4 Berühren Sie [Radioeinstellungen].

5 Berühren Sie [Regional] wiederholt, bis die gewünschte Einstellung angezeigt wird.

- **Ein** (Standardeinstellung):
Aktiviert die Regionalfunktion.
- **Aus**:
Deaktiviert die Regionalfunktion.
- Regionalprogramme und regionale Netzwerke sind je nach Land verschieden organisiert (d. h. sie können sich nach Uhrzeit, Land und Empfangsgebiet ändern).
- Die Speichernummer wird eventuell aus dem Display ausgeblendet, wenn das Gerät einen Regionalsender abstimmt, der sich von dem ursprünglich eingestellten Sender unterscheidet.
- Die Regionalfunktion kann unabhängig für jeden UKW-Bereich ein- oder ausgeschaltet werden.

Umschalten des Auto-PI-Suchlaufs

Wenn dieses Produkt keine geeignete Alternativfrequenz finden kann, oder wenn Sie gerade eine Sendung hören, deren Empfang schwächer wird, sucht dieses Produkt automatisch nach einem anderen Sender mit demselben Programm.

Aktivieren des Auto-PI-Suchlaufs für gespeicherte Sender

Dieses Produkt kann automatisch nach einem anderen Sender mit demselben Programm suchen, selbst beim Abrufen eines voreingestellten Senders.

- "Auto PI" kann nur eingestellt werden, wenn die Quelle "OFF" ist.

1 Drücken Sie auf die HOME-Taste, um den Oberen Menübildschirm anzuzeigen.

2 Berühren Sie die folgenden Tasten in der dargestellten Reihenfolge:



Der "System"-Bildschirm erscheint.

3 Berühren Sie [AV-Eingang].

4 Berühren Sie [Radioeinstellungen].

5 Berühren Sie [Auto PI] wiederholt, bis die gewünschte Einstellung angezeigt wird.

- **Aus** (Standardeinstellung):
Deaktiviert die Auto-PI-Suchlauffunktion.
- **Ein**:
Aktiviert die Auto-PI-Suchlauffunktion.

Ändern der Klangqualität des UKW-Tuners

- Diese Funktion steht nur im UKW-Bereich zur Verfügung.

Sie können je nach Anwendungsbedingungen eine von drei Klangqualitätseinstellungen wählen.

1 Drücken Sie auf die HOME-Taste, um den Oberen Menübildschirm anzuzeigen.

2 Berühren Sie die folgenden Tasten in der dargestellten Reihenfolge:



Der "System"-Bildschirm erscheint.

3 Berühren Sie [AV-Eingang].

4 Berühren Sie [Radioeinstellungen].

5 Berühren Sie [Klang Tuner].

Ein Popup-Menü erscheint.

6 Berühren Sie den Punkt, der eingestellt werden soll.

- **Standard** (Standardeinstellung):
Wechselt zu den Standardeinstellungen.
- **Stabil**:
Wechselt zu Einstellungen mit Priorität auf Unterdrückung von Rauschstörungen.
- **Hi-Fi**:
Wechselt zu Einstellungen mit Priorität auf die Klangqualität.

Speichern von Songinformationen auf einem iPod (iTunes-Tagging)

- Einzelheiten siehe *Speichern von Songinformationen auf einem iPod (iTunes-Tagging)* auf Seite 141.

Bedienung mit den Gerätetasten

Drücken der TRK-Taste

Ermöglicht Durchgehen der Festsenderkanäle nach oben oder unten.

Drücken und halten der TRK-Taste

Ermöglicht eine automatische Suchlauf-Abstimmung.

Abspielen einer Disc

Mit dem in dieses Produkt eingebaute Laufwerk können herkömmliche Musik-CDs, Video-CDs oder DVD-Videos abgespielt werden. In diesem Abschnitt werden die erforderlichen Schritte erläutert.

! VORSICHT

Während der Fahrt können aus Sicherheitsgründen keine Videobilder angezeigt werden. Zum Betrachten von Videobildern müssen Sie an einem sicheren Ort anhalten und die Handbremse anziehen.

Verwenden der Sensortasten (für Audio)

Beispiel: CD

Wiedergabebildschirm (Seite 1)

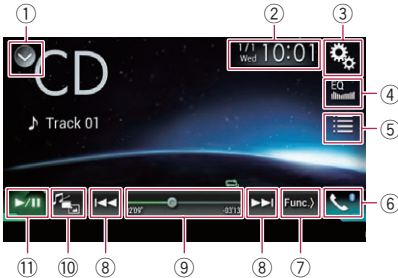

Wiedergabebildschirm (Seite 2)

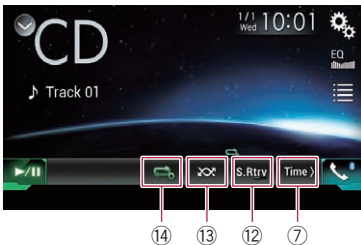

Verwenden der Sensortasten (für Video)

Beispiel: DVD

Wiedergabebildschirm (Seite 1)

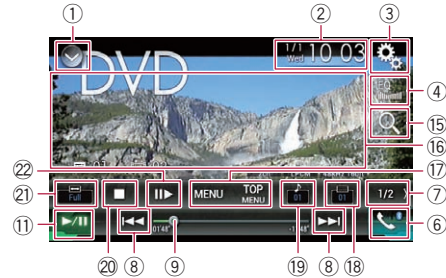

Wiedergabebildschirm (Seite 2)

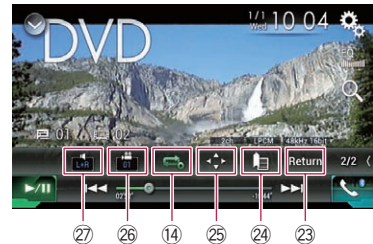

- ① **Zeigt eine Liste mit den Programmquellen an.**
 ➔ Einzelheiten siehe *Auswählen einer Programmquelle für das vordere Display aus der Programmquellenliste* auf Seite 25.
- ② **Zeigt den Zeit/Datum-Einstellungsbildschirm an.**
 ➔ Einzelheiten siehe *Einstellen von Datum und Uhrzeit* auf Seite 141.
- ③ **Zeigt den Einstellungsmenüebildschirm an.**
- ④ **Ruft die Equalizerkurven auf.**
 ➔ Einzelheiten siehe *Gebrauch des Equalizers* auf Seite 120.
- ⑤ **Wählt einen Titel aus der Liste.**
 ➔ Einzelheiten siehe *Auswählen von Dateien aus der Dateinamensliste* auf Seite 56.
- ⑥ **Zeigt den Telefonmenüebildschirm an.**
 ➔ Einzelheiten siehe *Anzeigen des Telefonmenüs* auf Seite 34.

Abspielen einer Disc

- ⑦ **Wechselt zur nächsten oder vorherigen Sensortastenseite.**
- ⑧ **Erlaubt das Springen von Datei zu Datei vorwärts oder rückwärts.**
- ⑨ **Ändert die Wiedergabestelle durch Ziehen der Taste.**
 - ➔ Einzelheiten siehe *Bedienen der Zeitleiste* auf Seite 27.
- ⑩ **Wechselt den Mediendateityp.**
 - ➔ Einzelheiten siehe *Wechseln des Mediendateityps* auf Seite 57.
- ⑪ **Wechselt zwischen Wiedergabe und Pause.**
- ⑫ **Verwendet die Funktion "Sound Retriever".**
 - ➔ Einzelheiten siehe *Einstellen der "Sound Retriever"-Funktion* auf Seite 142.
- ⑬ **Spielt Dateien in zufälliger Reihenfolge.**
 - ➔ Einzelheiten siehe *Zufallswiedergabe der Titel* auf Seite 56.
- ⑭ **Legt einen Wiederholwiedergabebereich fest.**
 - ➔ Einzelheiten siehe *Einstellen eines Wiederholwiedergabebereichs* auf Seite 56.
- ⑮ **Sucht nach einer abzuspielenden Passage.**
 - ➔ Einzelheiten siehe *Suche nach einer abzuspielenden Passage* auf Seite 57.
- ⑯ **Blendet die Sensortasten aus.**

Durch Berühren dieses Bereichs werden die Sensortasten ausgeblendet.

 - Berühren Sie den LCD-Bildschirm an einer beliebigen Stelle, um die Sensortasten erneut einzublenden.
- ⑰ **Zeigt das DVD-Menü an.**
 - ➔ Einzelheiten siehe *Bedienen des DVD-Menüs* auf Seite 57.
- ⑱ **Wechselt die Untertitelsprache.**
 - ➔ Einzelheiten siehe *Wechseln der Untertitelsprache* auf Seite 58.
- ⑲ **Wechselt die Audiosprache.**
 - ➔ Einzelheiten siehe *Wechseln der Audiosprache* auf Seite 58.
- ⑳ **Beendet die Wiedergabe.**
- ㉑ **Ändert den Breitbildmodus.**
 - ➔ Einzelheiten siehe *Ändern des Breitbildmodus* auf Seite 142.
- ㉒ **Springt ein Bild nach vorn (schrittweise Bildwiedergabe) oder verringert die Wiedergabegeschwindigkeit (Zeitlupenwiedergabe).**
 - ➔ Einzelheiten siehe *Schrittweise Bildwiedergabe* auf Seite 58.
 - ➔ Einzelheiten siehe *Zeitlupen-Wiedergabe* auf Seite 58.
- ㉓ **Dient zur Bedienung von Funktionen auf der Disc (beispielsweise Fortsetzung).**
 - ➔ Einzelheiten siehe *Zurückkehren zu einer ausgewählten Szene* auf Seite 59.
- ㉔ **Setzt die Wiedergabe fort (Lesezeichen).**
 - ➔ Einzelheiten siehe *Wiedergabefortsetzung (Lesezeichen)* auf Seite 59.
- ㉕ **Zeigt das DVD-Menü-Bedienfeld an.**
 - ➔ Einzelheiten siehe *Bedienung des DVD-Menüs mit den Sensortasten* auf Seite 59.
- ㉖ **Ändert den Blickwinkel (Multi-Winkel).**
 - ➔ Einzelheiten siehe *Wechseln der Multi-Winkel-DVD-Anzeige* auf Seite 60.
- ㉗ **Wählt die Audioausgabe.**
 - ➔ Einzelheiten siehe *Auswählen der Audioausgabe* auf Seite 60.

Ablesen des Bildschirms (für Audio)

Beispiel: CD

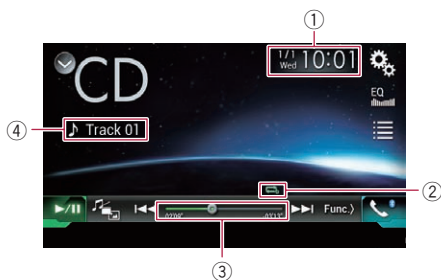

Abspielen einer Disc

Ablesen des Bildschirms (für Video)

Beispiel: DVD

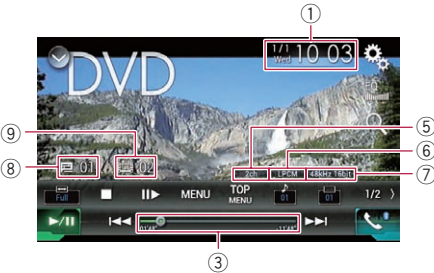

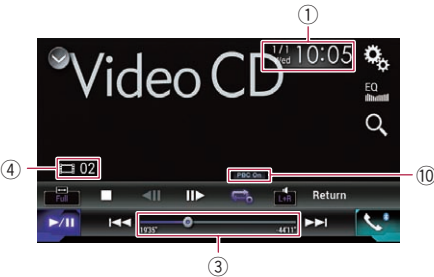

Beispiel: Video-CD





- ① **Aktuelles Datum und Uhrzeit**
- ② **Wiedergabestatus-Anzeige**
Zeigt den aktuellen Wiedergabestatus an.

Zufallswiedergabe der Titel

| Anzeige | Bedeutung |
|---|---|
|  | Keine Zufallswiedergabe der Titel. |
|  | Alle Titel auf der aktuellen Disc werden in zufälliger Reihenfolge wiedergegeben. |

Einstellen eines Wiederholwiedergabebereichs

| Anzeige | Bedeutung |
|---|--|
|  | Der aktuelle Titel wird wiederholt abgespielt. |
|  | Die aktuelle Disc wird wiederholt abgespielt. |

- ③ **Spielzeitanzeige**
Zeigt die verstrichene Spielzeit der laufenden Datei an.
- ④ **Titelnummernanzeige**
Zeigt die Nummer des aktuell wiedergegebenen Titels an (sofern verfügbar).
- ⑤ **Audiokanalanzeige**
Zeigt den aktuellen Audiokanaltyp an, beispielsweise "Mch" (Mehrkanal).
- ⑥ **Anzeige des digitalen Tonformats**
Zeigt das aktuell ausgewählte digitale Tonformat (Surround-Tonformat) an.
- ⑦ **Abtastfrequenz-Anzeige**
Zeigt die derzeitige Abtastfrequenz an.
- ⑧ **Titelnummernanzeige**
Zeigt die Nummer des aktuell wiedergegebenen Titels an.
- ⑨ **Kapitelnummernanzeige**
Zeigt die Nummer des aktuell wiedergegebenen Kapitels an.
- ⑩ **PBC ON-Anzeige**
Zeigt an, dass gerade eine Disc mit PBC On abgespielt wird. 

Vorbereitende Schritte

1 Rufen Sie den AV-Quellenauswahlbildschirm auf.

☞ Einzelheiten zur Bedienung siehe *Aufrufen des AV-Bedienbildschirms* auf Seite 24.

2 Legen Sie die gewünschte Disc in den Disc-Schacht ein.

Die Quelle wechselt, und die Wiedergabe startet.

☞ Einzelheiten siehe *Einlegen und Auswerfen einer Disc* auf Seite 18.

Abspielen einer Disc

- Wenn bereits eine Disc eingelegt ist, berühren Sie **[Disc]** in der Programmquellenliste oder auf dem AV-Quellenauswahlbildschirm.
 - ➔ Einzelheiten siehe *Auswählen einer Programmquelle für das vordere Display aus der Programmquellenliste* auf Seite 25.
 - ➔ Einzelheiten siehe *Auswählen einer Programmquelle für das vordere Display auf dem AV-Quellenauswahlbildschirm* auf Seite 24.

3 Verwenden Sie zur Steuerung der Disc die Sensortasten auf dem Bildschirm.

- ➔ Einzelheiten siehe *Verwenden der Sensortasten (für Audio)* auf Seite 53.
- ➔ Einzelheiten siehe *Verwenden der Sensortasten (für Video)* auf Seite 53. □

Auswählen von Dateien aus der Dateinamensliste

Mithilfe der Titelliste, welche die auf der Disc aufgezeichneten Titel auflistet, können Titel für die Wiedergabe ausgewählt werden.

1 Berühren Sie die folgende Taste.



Zeigt eine Liste der auf der Disc aufgezeichneten Titel an.

2 Berühren Sie einen Titel in der Liste, um ihn abzuspielen. □



Zufallswiedergabe der Titel

Alle Titel auf der Disc können durch Berühren einer einzelnen Taste in zufälliger Reihenfolge wiedergegeben werden.

- **Berühren Sie die folgende Taste wiederholt, bis die gewünschte Einstellung angezeigt wird.**



Schaltet die zufällige Wiedergabe ein oder aus.

-  (Standardeinstellung): Keine Zufallswiedergabe der Titel.
- : Alle Titel im aktuellen Wiederholwiedergabebereich werden in zufälliger Reihenfolge wiedergegeben.
 - Wenn die Wiederholung des derzeitigen Titels eingestellt ist und die zufällige Wiedergabe eingeschaltet wird, ändert sich der Wiederholwiedergabebereich automatisch zur gesamten derzeitigen Disc. □

Einstellen eines Wiederholwiedergabebereichs



Der Wiederholwiedergabebereich kann durch Berühren einer einzelnen Taste geändert werden.

- **Berühren Sie die folgende Taste wiederholt, bis die gewünschte Einstellung angezeigt wird.**



Ändert den Wiederholwiedergabebereich.



Audio

-  (Standardeinstellung): Die aktuelle Disc wird wiederholt abgespielt.
- : Der aktuelle Titel wird wiederholt abgespielt.
 - Wenn die Wiederholung der gesamten Disc eingestellt ist und die zufällige Wiedergabe eingeschaltet wird, ändert sich der Wiederholwiedergabebereich automatisch zum aktuellen Titel.

Abspielen einer Disc

- ❑ Wenn die Wiederholung des derzeitigen Titels eingestellt ist und die zufällige Wiedergabe eingeschaltet wird, ändert sich der Wiederholwiedergabebereich automatisch zur gesamten derzeitigen Disc.
- ❑ Wenn die zufällige Wiedergabe eingeschaltet wird, können Sie den Wiederholwiedergabebereich von der gesamten Disc zum aktuellen Titel ändern.

Video

-  (Standardeinstellung): Alle Dateien werden wiederholt.
- : Nur das aktuelle Kapitel wird wiederholt.
- : Der aktuelle Titel wird wiederholt abgespielt.

Wechseln des Mediendateityps

Wenn Sie ein digitales Speichermedium abspielen, welches verschiedene Mediendateitypen enthält, können Sie zwischen den abzuspielenden Mediendateitypen wechseln.

1 Berühren Sie die folgende Taste.



Zeigt ein Popup-Menü zur Auswahl des gewünschten abzuspielenden Mediendateityps an.

2 Berühren Sie den Punkt, der eingestellt werden soll.

- **Music:**
Wechselt zum Mediendateityp Musik (komprimiertes Audio).
- **Video:**
Wechselt zum Mediendateityp Video.
- **CD-DA:**
Wechselt zum Mediendateityp CD (Audio-Dateien (CD-DA)).

Suche nach einer abzuspielenden Passage

Mithilfe der Suchfunktion können Sie nach einer abzuspielenden Passage suchen.

- ❑ Für DVD-Videos können Sie zwischen **Title** (Titel), **Chapter** (Kapitel) oder **10Key** (Ziffernfeld) wählen.
- ❑ Für Video-CDs können Sie zwischen **Track** (Titel) oder **10Key** (Ziffernfeld) wählen. **10Key** (Ziffernfeld) ist nur für Video-CDs mit PBC (Playback Control) verfügbar.
- ❑ Die Kapitel- und die Zeitsuchfunktion stehen nicht zur Verfügung, wenn die Wiedergabe der Disc gestoppt wurde.

1 Berühren Sie die folgende Taste.



Zeigt den Bildschirm für die direkte Nummernsuche an.

2 Berühren Sie [Title] (Titel), [Chapter] (Kapitel) oder [10Key] (Ziffernfeld).

3 Berühren Sie [0] bis [9], um die gewünschte Nummer einzugeben.

- ❑ Berühren Sie [**Löschen**], um eine eingegebene Ziffer zu löschen. Um die gesamte Zahl zu löschen, berühren und halten Sie [**Löschen**].

4 Berühren Sie die folgende Taste.



Registriert die Zahl und beginnt mit der Wiedergabe.

Bedienen des DVD-Menüs

Sie können das DVD-Menü durch direktes Berühren der Menüpunkte auf dem Bildschirm bedienen.

Abspielen einer Disc

- Diese Funktion arbeitet bei gewissen DVD-Inhalten nicht einwandfrei. In solchen Fällen bedienen Sie das DVD-Menü durch Berühren der Sensortasten.

1 Zum Anzeigen der Sensortasten berühren Sie den Bildschirm.

2 Berühren Sie die folgende Taste.

TOP
MENU

Zeigt die Sensortasten zur Bedienung des DVD-Menüs an.

MENU

3 Berühren Sie den gewünschten Menüpunkt. □

Wechseln der Untertitelsprache

Beim Abspielen einer Disc mit mehrsprachigen Daten (Multi-Untertitel) können Sie während der Wiedergabe die Untertitel-Sprache wechseln.

● **Berühren Sie die folgende Taste wiederholt, bis die gewünschte Einstellung angezeigt wird.**



Wechselt die Untertitelsprache. Sie können die Untertitelsprache auch mithilfe des "DVD/DivX-Einrichtung"-Menüs ändern.

⇒ Einzelheiten siehe *Einstellen der bevorzugten Sprachen* auf Seite 130.



Wechseln der Audiosprache

Beim Abspielen einer Disc mit mehrsprachigen Daten (Multi-Audio) können Sie während der Wiedergabe die Audiosprache wechseln.

● **Berühren Sie die folgende Taste wiederholt, bis die gewünschte Einstellung angezeigt wird.**



Wechselt die Audiosprache. Sie können die Audiosprache auch mithilfe des "DVD/DivX-Einrichtung"-Menüs ändern.

⇒ Einzelheiten siehe *Einstellen der bevorzugten Sprachen* auf Seite 130.



Schrittweise Bildwiedergabe

Mit dieser Funktion können Sie im Pausenzustand jeweils um ein Bild weiterschalten.

● **Berühren Sie im Pausenzustand [II▶].**

Bei jeder Berührung von [II▶] schalten Sie ein Bild weiter.

- Um zur normalen Wiedergabe zurückzukehren, berühren Sie ▶/II.
- Bei einigen Discs können die Bilder bei der schrittweisen Bildwiedergabe undeutlich sein. □

Zeitlupen-Wiedergabe

Mit dieser Funktion können Sie die Geschwindigkeit der Wiedergabe verlangsamen.

1 Berühren und halten Sie [II▶], bis während der Wiedergabe ein Pfeilsymbol angezeigt wird.

Das Pfeilsymbol wird angezeigt und die Zeitlupen-Wiedergabe (vorwärts) beginnt.

- Um zur normalen Wiedergabe zurückzukehren, berühren Sie ▶/II.

2 Berühren Sie [II▶], um die Wiedergabegeschwindigkeit während der Zeitlupen-Wiedergabe anzupassen.

Bei jeder Berührung von [II▶] wird die Geschwindigkeit in vier Schritten und folgender Reihenfolge geändert:

1/16 → 1/8 → 1/4 → 1/2

Abspielen einer Disc

- Während der Zeitlupenwiedergabe wird kein Ton wiedergegeben.
- Bei einigen Discs können die Bilder bei der Zeitlupen-Wiedergabe undeutlich sein.
- Eine Zeitlupenwiedergabe rückwärts ist nicht möglich. 

Zurückkehren zu einer ausgewählten Szene

Beim Abspielen einer Disc, für die ein Rückkehrpunkt zur Fortsetzung der Wiedergabe gespeichert ist, setzt die Wiedergabe dort ein. Diese Funktion kann nicht verwendet werden, wenn auf der Disc keine vorprogrammierte Szene vorhanden ist.

- Diese Funktion ist nur für DVD-Videos und Video-CDs mit PCB (Playback Control) verfügbar.

● Berühren Sie die folgende Taste.



Return

Keht zur festgelegten Stelle zurück und beginnt von dort mit der Wiedergabe.

- Die festgelegte Stelle unterscheidet sich je nach Disc. 

Wiedergabefortsetzung (Lesezeichen)

Die Lesezeichen-Funktion ermöglicht Ihnen, die Wiedergabe bei einer ausgewählten Szene fortzusetzen, wenn die Disc das nächste Mal eingelegt wird.

● Berühren Sie die folgende Taste.



Setzt ein Lesezeichen pro Disc für maximal fünf Discs.

- Wenn Sie auf der gleichen Disc ein anderes Lesezeichen setzen möchten, wird das äl-

tere Lesezeichen von dem neuen überschrieben.

- Um das Lesezeichen auf einer Disc zu löschen, berühren und halten Sie diese Taste.
- Das älteste Lesezeichen wird mit dem neuesten Lesezeichen ersetzt. 

Bedienung des DVD-Menüs mit den Sensortasten

Wenn Elemente des DVD-Menüs angezeigt werden, können Sie von den Sensortasten erreicht werden. In solchen Fällen wählen Sie mit diesen Sensortasten einen Menüpunkt.

1 Berühren Sie die folgenden Tasten, um ein gewünschtes Menüelement auszuwählen.



Wählt das linke Menüelement aus.



Wählt das rechte Menüelement aus.



Wählt das obere Menüelement aus.



Wählt das untere Menüelement aus.



- Sollten die Sensortasten für die DVD-Menüauswahl ausgeblendet werden, berühren Sie den Bildschirm an einer beliebigen Stelle und danach . Die Sensortasten werden nun wieder angezeigt.

2 Berühren Sie die folgende Taste.



Startet die Wiedergabe des ausgewählten Menüelements.

- Die Menüanzeigemethode variiert je nach Disc.

- Wenn Sie  berühren, werden die Sensortasten ausgeblendet und das Symbol  erscheint. Berühren Sie dieses zur Auswahl eines Menüpunkts. 

Wechseln der Multi-Winkel-DVD-Anzeige

Bei DVDs mit Aufzeichnungen aus mehreren Winkeln (Szenen, die aus verschiedenen Winkeln aufgenommen wurden) können Sie während der Wiedergabe den Blickwinkel ändern.

- **Berühren Sie die folgende Taste wiederholt, bis die gewünschte Einstellung angezeigt wird.**



Wechselt zwischen den Blickwinkeln.

Bei der Wiedergabe einer Szene mit verschiedenen Blickwinkeln wird das Blickwinkelsymbol angezeigt.

Schalten Sie die Anzeige des Blickwinkelsymbols über das **"DVD/DivX-Einrichtung"**-Menü ein bzw. aus.

- ↻ Einzelheiten siehe *Einstellen des Blickwinkelsymbols* auf Seite 131.



- **Right:** Rechter Kanal
- **Mix:** Linker und rechter Kanal gemischt
- Diese Funktion steht bei gestoppter Wiedergabe nicht zur Verfügung.
- Das Aussehen dieser Taste hängt von der aktuellen Einstellung ab. 

Bedienung mit den Gerätetasten

Drücken der TRK-Taste

Erlaubt das Springen von Titel zu Titel oder Kapitel zu Kapitel vorwärts oder rückwärts.

Drücken und halten der TRK-Taste

Erlaubt schnellen Rück- oder Vorlauf. 

Auswählen der Audioausgabe

Bei der Wiedergabe von DVDs, die mit LPCM-Audio aufgezeichnet wurden, kann die Audioausgabe umgeschaltet werden.

- **Berühren Sie die folgende Taste wiederholt, bis die gewünschte Einstellung angezeigt wird.**



Ändert die Audioausgabeeinstellung.

- **L+R:** Linker und rechter Kanal
- **Left:** Linker Kanal

Wiedergeben von komprimierten Audiodateien

Mit dem in dieses Produkt eingebaute Laufwerk können komprimierte Audiodateien, die auf einer Disc oder einem externen Gerät (USB, SD) gespeichert sind, abgespielt werden. In diesem Abschnitt werden die erforderlichen Schritte erläutert.

➔ Einzelheiten siehe *Medienkompatibilitätsübersicht* auf Seite 160.

Verwenden der Sensortasten

Beispiel: SD

Wiedergabebildschirm (Seite 1)

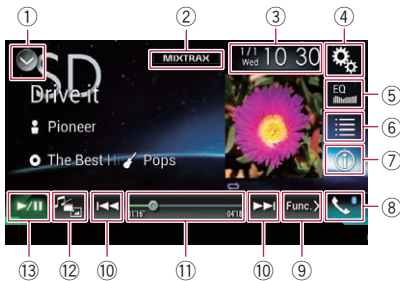

Wiedergabebildschirm (Seite 2)

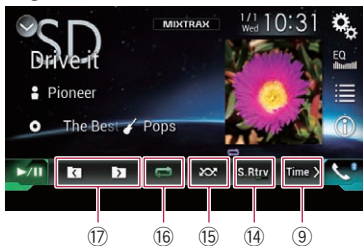

① **Zeigt eine Liste mit den Programmquellen an.**

➔ Einzelheiten siehe *Auswählen einer Programmquelle für das vordere Display aus der Programmquellenliste* auf Seite 25.

② **Zeigt den MIXTRAX-Bildschirm an.**

➔ Einzelheiten siehe Kapitel 18.

③ **Zeigt den Zeit-/Datum-Einstellungsbildschirm an.**

➔ Einzelheiten siehe *Einstellen von Datum und Uhrzeit* auf Seite 141.

④ **Zeigt den Einstellungsmenü-Bildschirm an.**

⑤ **Ruft die Equalizerkurven auf.**

➔ Einzelheiten siehe *Gebrauch des Equalizers* auf Seite 120.

⑥ **Wählt eine Datei aus der Liste.**

➔ Einzelheiten siehe *Auswählen von Dateien aus der Dateinamensliste* auf Seite 64.

Zeigt eine Liste mit Inhalten bezüglich des gerade spielenden Songs an (Verbindungssuche).

➔ Einzelheiten siehe *Auswählen einer Datei aus einer Liste mit Inhalten bezüglich des gerade spielenden Songs (Verbindungssuche)* auf Seite 64.

⑦ **Wechselt zwischen der Textanzeige für Tag-Informationen und Datei-/Ordnerinformationen.**

➔ Einzelheiten siehe *Ablezen des Bildschirms* auf Seite 62.

➔ Einzelheiten siehe *Wechseln des Suchmodus* auf Seite 63.

⑧ **Zeigt den Telefonmenü-Bildschirm an.**

➔ Einzelheiten siehe *Anzeigen des Telefonmenüs* auf Seite 34.

⑨ **Wechselt zur nächsten oder vorherigen Sensortastenseite.**

⑩ **Erlaubt das Springen von Datei zu Datei vorwärts oder rückwärts.**

⑪ **Ändert die Wiedergabestelle durch Ziehen der Taste.**

➔ Einzelheiten siehe *Bedienen der Zeitleiste* auf Seite 27.

⑫ **Wechselt den Mediendatentyp.**

➔ Einzelheiten siehe *Wechseln des Mediendatentyps* auf Seite 65.

⑬ **Wechselt zwischen Wiedergabe und Pause.**

⑭ **Verwendet die Funktion "Sound Retriever".**

➔ Einzelheiten siehe *Einstellen der "Sound Retriever"-Funktion* auf Seite 142.

⑮ **Spielt Dateien in zufälliger Reihenfolge.**

➔ Einzelheiten siehe *Abspielen von Dateien in zufälliger Reihenfolge* auf Seite 65.

Wiedergeben von komprimierten Audiodateien

- ⑩ **Legt einen Wiederholwiedergabebereich fest.**
 ↻ Einzelheiten siehe *Einstellen eines Wiederholwiedergabebereichs* auf Seite 65.
- ⑪ **Wählt den vorherigen oder nächsten Ordner aus.**

Ablesen des Bildschirms

Beispiel: SD

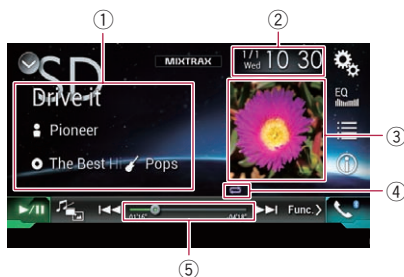

① Informationen zur aktuellen Datei Musiksuchmodus

- **Songtitel**/ **Dateiname**
Zeigt den Titel des derzeit spielenden Songs an (falls verfügbar). Wenn der Titel des Songs nicht vorliegt, wird der Dateiname angezeigt.
 - **Interpretename**
Zeigt den Interpretennamen des derzeit spielenden Songs an (falls verfügbar). "Kein Name" wird angezeigt, wenn keine zutreffenden Informationen vorhanden sind.
 - **Albumtitel**/ **Ordnername**
Zeigt den Titel des derzeitigen Albums an (falls verfügbar). Wenn der Titel des Albums nicht vorliegt, wird der Ordnername angezeigt.
 - **Genre**
Zeigt das Genre der derzeit spielenden Datei an (falls verfügbar). "Kein Genre" wird angezeigt, wenn keine zutreffenden Informationen vorhanden sind.
- Es erfolgt keine Anzeige, wenn der derzeit spielende Song in einem Format vor-

liegt, das diese Funktionen nicht unterstützt.

Ordnersuchmodus

- **Dateiname**
Zeigt den Namen der derzeit spielenden Datei an.
 - **Ordnername**
Zeigt den Namen des Ordners an, der die derzeit spielende Datei enthält.
- ② **Aktuelles Datum und Uhrzeit**
- ③ **Album-Artwork**
Sofern verfügbar, wird das Album-Artwork des aktuellen Titels angezeigt.
- ④ **Wiedergabestatus-Anzeige**
Zeigt den aktuellen Wiedergabestatus an.

Abspielen von Dateien in zufälliger Reihenfolge

| Anzeige | Bedeutung |
|---------|--|
| | Keine Zufallswiedergabe der Dateien. |
| | Alle Dateien im aktuellen Wiederholwiedergabebereich werden in zufälliger Reihenfolge wiedergegeben. |

Einstellen eines Wiederholwiedergabebereichs (für Discs)



| Anzeige | Bedeutung |
|---------|--|
| | Nur die aktuelle Datei wird wiederholt. |
| | Nur der aktuelle Ordner wird wiederholt. |
| | Alle komprimierten Audiodateien werden wiederholt. |

Einstellen eines Wiederholwiedergabebereichs (im Musiksuchmodus)

| Anzeige | Bedeutung |
|---------|--|
| | Nur die aktuelle Datei wird wiederholt. |
| | Alle komprimierten Audiodateien werden wiederholt. |

Wiedergeben von komprimierten Audiodateien

Einstellen eines Wiederholwiedergabebereichs (im Ordnersuchmodus)

| Anzeige | Bedeutung |
|---|--|
|  | Nur die aktuelle Datei wird wiederholt. |
|  | Nur der aktuelle Ordner wird wiederholt. |
|  | Alle komprimierten Audiodateien werden wiederholt. |

⑤ Spielzeitanzeige

Zeigt die verstrichene Spielzeit der laufenden Datei an.

Vorbereitende Schritte (für Disc)

1 Rufen Sie den AV-Quellenauswahlbildschirm auf.

- ↻ Einzelheiten zur Bedienung siehe *Aufrufen des AV-Bedienbildschirms* auf Seite 24.

2 Legen Sie die gewünschte Disc in den Disc-Schacht ein.

Die Quelle wechselt, und die Wiedergabe startet.

- ↻ Einzelheiten siehe *Einlegen und Auswerfen einer Disc* auf Seite 18.
- Wenn bereits eine Disc eingelegt ist, berühren Sie **[Disc]** in der Programmquellenliste oder auf dem AV-Quellenauswahlbildschirm.
 - ↻ Einzelheiten siehe *Auswählen einer Programmquelle für das vordere Display aus der Programmquellenliste* auf Seite 25.
 - ↻ Einzelheiten siehe *Auswählen einer Programmquelle für das vordere Display auf dem AV-Quellenauswahlbildschirm* auf Seite 24.

3 Verwenden Sie zur Steuerung der Disc die Sensortasten auf dem Bildschirm.

- ↻ Einzelheiten siehe *Verwenden der Sensortasten* auf Seite 61.

Vorbereitende Schritte (für USB/SD)

1 Rufen Sie den AV-Quellenauswahlbildschirm auf.

- ↻ Einzelheiten zur Bedienung siehe *Aufrufen des AV-Bedienbildschirms* auf Seite 24.

2 Stecken Sie die SD-Speicherkarte in den SD-Karteneinschub bzw. schließen Sie das USB-Speichermedium an den USB-Anschluss an.

- ↻ Einzelheiten siehe *Einstöpseln eines USB-Speichermediums* auf Seite 19.
- ↻ Einzelheiten siehe *Einführen und Auswerfen einer SD-Speicherkarte* auf Seite 18.

3 Berühren Sie **[USB]** oder **[SD]** im AV-Quellenauswahlbildschirm.

Das Bild wird auf dem Bildschirm angezeigt.

4 Verwenden Sie zur Bedienung des externen Speichergeräts (USB, SD) die Sensortasten auf dem Bildschirm.

- ↻ Einzelheiten siehe *Verwenden der Sensortasten* auf Seite 61.
- Die Wiedergabe erfolgt in der Reihenfolge der Ordnernummern. Ordner, die keine abspielbaren Dateien enthalten, werden übersprungen. Wenn der Ordner 01 (Stammverzeichnis) keine abspielbaren Dateien enthält, beginnt die Wiedergabe mit dem Ordner 02.

Wechseln des Suchmodus

Dieses Produkt unterstützt zwei Suchmodi: den Ordnersuchmodus und den Musiksuchmodus.

- Die Suchmodi sind nur für ein externes Speichergerät (USB, SD) verfügbar.

Musiksuchmodus

Zeigt den Songtitel, Interpretennamen, Albumnamen und das Genre im Informationsanzeigebereich der aktuellen Datei im AV-Bedienbildschirm an. Wählen Sie diese Option, wenn Sie die Auswahl der Musikdateien anhand des Songtitels, Interpretennamens, Albumnamens oder Genres begrenzen möchten. Beim Anschluss eines externen Geräts (USB, SD) greift dieses Produkt auf die Datenbank der Musikdateien mit Tag-Informationen zu und wechselt automatisch in den Musiksuchmodus.

Ordnersuchmodus

Zeigt den Ordernamen und Dateinamen im Informationsanzeigebereich der aktuellen Datei im AV-Bedienbildschirm an. Wählen Sie diese Option, wenn Sie nach Musikdateien oder Ordner im Listenbildschirm suchen möchten.

- Sie können zwischen den Suchmodi für die Dateisuche wechseln, indem Sie die Register im Listenbildschirm berühren.

- **Berühren Sie die folgende Taste wiederholt, bis die gewünschte Einstellung angezeigt wird.**



Wechselt zwischen dem Musik- und Ordnersuchmodus.



Auswählen von Dateien aus der Dateinamensliste

Wiedergegebene Ordner und Dateien können anhand der Datei- oder Ordnernamensliste, die alle auf einer Disc oder einem externen Speichergerät (USB, SD) enthaltenen Dateien oder Ordner umfasst, lokalisiert werden.

1 Berühren Sie die folgende Taste.



Zeigt eine Liste mit Dateien oder Ordnern an, die auf der Disc oder dem externen Speichergerät (USB, SD) gespeichert sind.

2 Berühren Sie eine Datei in der Liste, um sie abzuspielen.

- Die Dateien werden in der Reihenfolge ihrer Dateinummer abgespielt.
- Beim Berühren eines in der Liste aufgeführten Ordners wird sein Inhalt angezeigt. Zum Abspielen einer Datei berühren Sie diese in der Liste. 

Auswählen einer Datei aus einer Liste mit Inhalten bezüglich des gerade spielenden Songs (Verbindungssuche)

Mit dieser Dateiliste, die eine Liste der auf dem externen Speichergerät (USB, SD) aufzeichneten Dateien ist, lassen sich Dateien für die Wiedergabe auswählen.

- Diese Funktion steht nur für externe Speichergeräte (USB, SD) zur Verfügung.

1 Wechseln Sie in den Musiksuchmodus.

- ➔ Einzelheiten siehe *Wechseln des Suchmodus* auf Seite 63.

2 Berühren Sie die folgende Taste.



Zeigt eine Liste mit den auf dem externen Speichergerät (USB, SD) gespeicherten Dateien oder Ordnern an.

3 Berühren Sie die gewünschte Kategorie, um die Dateiliste anzuzeigen.

Der Listenbildschirm erscheint.

Wiedergeben von komprimierten Audiodateien

4 Berühren Sie das Objekt, das Sie spezifizieren möchten.

Verfeinern Sie das Objekt so lange, bis der gewünschte Name des Songs oder der Datei in der Liste angezeigt wird.

- Durch Berühren von **[Alle]** in der Liste werden alle Optionen in der aktuellen Liste berücksichtigt. Wenn Sie beispielsweise zuerst **[Alle]** und anschließend **[Interpreten]** berühren, werden Sie als Nächstes zu einem Bildschirm geleitet, in dem alle Interpreten aufgelistet sind.
- Berühren Sie nach der Auswahl von **"Interpreten"**, **"Alben"** oder **"Genres"** eine der Listen, um den ersten Song in der ausgewählten Liste abzuspielen und die nächste Option anzuzeigen.

5 Berühren Sie den gewünschten Namen des abzuspielenden Songs oder der Datei. □



Abspielen von Dateien in zufälliger Reihenfolge

Alle Dateien einer Disc oder eines externen Speichergeräts (USB, SD) können durch Berühren einer einzigen Taste in zufälliger Reihenfolge abgespielt werden.

● Berühren Sie die folgende Taste wiederholt, bis die gewünschte Einstellung angezeigt wird.



Schaltet die zufällige Wiedergabe ein oder aus.

-  (Standardeinstellung): Keine Zufallswiedergabe der Dateien.
- : Alle Audiodateien im aktuellen Wiederholwiedergabebereich werden in zufälliger Reihenfolge wiedergegeben.
 - Wenn die Wiederholung der derzeitigen Datei eingestellt ist und die zufällige Wiedergabe eingeschaltet wird, ändert

sich der Wiederholwiedergabebereich automatisch zur gesamten derzeitigen Disc oder dem externen Speichergerät (USB, SD). □

Einstellen eines Wiederholwiedergabebereichs



Der Wiederholwiedergabebereich kann durch Berühren einer einzelnen Taste geändert werden.

● Berühren Sie die folgende Taste wiederholt, bis die gewünschte Einstellung angezeigt wird.





Ändert den Wiederholwiedergabebereich.

Musiksuchmodus

-  (Standardeinstellung): Alle Dateien werden wiederholt.
- : Nur die aktuelle Datei wird wiederholt.

Ordnersuchmodus

-  (Standardeinstellung): Alle Dateien werden wiederholt.
- : Der aktuelle Ordner wird wiederholt.
- : Nur die aktuelle Datei wird wiederholt. □

Wechseln des Mediendateityps

Wenn Sie ein digitales Speichermedium abspielen, welches verschiedene Mediendateitypen enthält, können Sie zwischen den abzuspielenden Mediendateitypen wechseln.

1 Berühren Sie die folgende Taste.



Zeigt ein Popup-Menü zur Auswahl der wiederzugebenden Mediendateiart auf der Disc oder dem externen Speichergerät (USB, SD) an.

2 Berühren Sie den Punkt, der eingestellt werden soll.

- **Music:**
Wechselt zum Mediendateityp Musik (komprimiertes Audio).
- **Video:**
Wechselt zum Mediendateityp Video.
- **CD-DA:**
Wechselt zum Mediendateityp CD (Audio-
daten (CD-DA)).
- **Photo:**
Wechselt zum Mediendateityp Standbild
(JPEG-Daten).

Bedienung mit den Gerätetasten

Drücken der TRK-Taste

Erlaubt Springen von Datei zu Datei vorwärts
oder rückwärts.

Drücken und halten der TRK-Taste

Erlaubt schnellen Rück- oder Vorlauf.

Wiedergeben von komprimierten Videodateien

Mit dem in dieses Produkt eingebaute Laufwerk können komprimierte Videodateien, die auf einer Disc oder einem externen Gerät (USB, SD) gespeichert sind, abgespielt werden. In diesem Abschnitt werden die erforderlichen Schritte erläutert.

➔ Einzelheiten siehe *Medienkompatibilitätsübersicht* auf Seite 160.

! VORSICHT

Während der Fahrt können aus Sicherheitsgründen keine Videobilder angezeigt werden. Zum Betrachten von Videobildern müssen Sie an einem sicheren Ort anhalten und die Handbremse anziehen.

Verwenden der Sensortasten

Beispiel: Disc

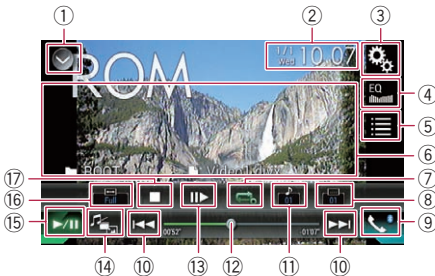

- ① **Zeigt eine Liste mit den Programmquellen an.**
 - ➔ Einzelheiten siehe *Auswählen einer Programmquelle für das vordere Display aus der Programmquellenliste* auf Seite 25.
- ② **Zeigt den Zeit/Datum-Einstellungsbildschirm an.**
 - ➔ Einzelheiten siehe *Einstellen von Datum und Uhrzeit* auf Seite 141.
- ③ **Zeigt den Einstellungsmenüebildschirm an.**
- ④ **Ruft die Equalizerkurven auf.**
 - ➔ Einzelheiten siehe *Gebrauch des Equalizers* auf Seite 120.
- ⑤ **Wählt eine Datei aus der Liste.**
 - ➔ Einzelheiten siehe *Auswählen von Dateien aus der Dateinamensliste* auf Seite 69.
- ⑥ **Blendet die Sensortasten aus.**
 - Durch Berühren dieses Bereichs werden die Sensortasten ausgeblendet.
 - Berühren Sie den LCD-Bildschirm an einer beliebigen Stelle, um die Sensortasten erneut einzublenden.
- ⑦ **Legt einen Wiederholwiedergabebereich fest.**
 - ➔ Einzelheiten siehe *Einstellen eines Wiederholwiedergabebereichs* auf Seite 69.
- ⑧ **Wechselt die Untertitelsprache.**
 - Bei DivX-Aufnahmen mit mehreren Untertiteln kann während der Wiedergabe zwischen der Untertitelsprache gewechselt werden.
- ⑨ **Zeigt den Telefonmenüebildschirm an.**
 - ➔ Einzelheiten siehe *Anzeigen des Telefonmenüs* auf Seite 34.
- ⑩ **Erlaubt das Springen von Datei zu Datei vorwärts oder rückwärts.**
- ⑪ **Wechselt die Audiosprache.**
 - Bei DivX-Dateien, die eine Audiowiedergabe in mehreren Sprachen und verschiedenen Audiosystemen (Dolby Digital, DTS usw.) ermöglichen, können Sie während der Wiedergabe zwischen verschiedenen Sprachen bzw. Audiosystemen wechseln.
- ⑫ **Ändert die Wiedergabestelle durch Ziehen der Taste.**
 - ➔ Einzelheiten siehe *Bedienen der Zeitleiste* auf Seite 27.
- ⑬ **Springt ein Bild nach vorn (schrittweise Bildwiedergabe) oder verringert die Wiedergabegeschwindigkeit (Zeitlupenwiedergabe).**
 - ➔ Einzelheiten siehe *Schrittweise Bildwiedergabe* auf Seite 69.
 - ➔ Einzelheiten siehe *Zeitlupen-Wiedergabe* auf Seite 69.
- ⑭ **Wechselt den Mediendateityp.**
 - ➔ Einzelheiten siehe *Wechseln des Mediendateityps* auf Seite 70.
- ⑮ **Wechselt zwischen Wiedergabe und Pause.**
- ⑯ **Ändert den Breitbildmodus.**

↪ Einzelheiten siehe *Ändern des Breitbildmodus* auf Seite 142.

17 **Beendet die Wiedergabe.** 

Ablezen des Bildschirms

Beispiel: Disc



1 **Aktuelles Datum und Uhrzeit**

2 **Spielzeitanzeige**

Zeigt die verstrichene Spielzeit der laufenden Datei an.

3 **Informationen zur aktuellen Datei**

-  **Dateiname**

Zeigt den Namen der derzeit spielenden Datei an.

-  **Ordnername**

Zeigt den Namen des Ordners an, der die derzeit spielende Datei enthält. 

Vorbereitende Schritte (für Disc)

1 Rufen Sie den AV-Quellenauswahlbildschirm auf.

↪ Einzelheiten zur Bedienung siehe *Aufrufen des AV-Bedienbildschirms* auf Seite 24.

2 Legen Sie die gewünschte Disc in den Disc-Schacht ein.

Die Quelle wechselt, und die Wiedergabe startet.

↪ Einzelheiten siehe *Einlegen und Auswerfen einer Disc* auf Seite 18.

□ Wenn bereits eine Disc eingelegt ist, berühren Sie **[Disc]** in der Programmquellenliste oder auf dem AV-Quellenauswahlbildschirm.

↪ Einzelheiten siehe *Auswählen einer Programmquelle für das vordere Display aus der Programmquellenliste* auf Seite 25.

↪ Einzelheiten siehe *Auswählen einer Programmquelle für das vordere Display auf dem AV-Quellenauswahlbildschirm* auf Seite 24.

3 Verwenden Sie zur Steuerung der Disc die Sensortasten auf dem Bildschirm.

↪ Einzelheiten siehe *Verwenden der Sensortasten* auf Seite 67. 

Vorbereitende Schritte (für USB/SD)

1 Rufen Sie den AV-Quellenauswahlbildschirm auf.

↪ Einzelheiten zur Bedienung siehe *Aufrufen des AV-Bedienbildschirms* auf Seite 24.

2 Stecken Sie die SD-Speicherkarte in den SD-Karteneinschub bzw. schließen Sie das USB-Speichermedium an den USB-Anschluss an.

↪ Einzelheiten siehe *Einstecken eines USB-Speichermediums* auf Seite 19.

↪ Einzelheiten siehe *Einführen und Auswerfen einer SD-Speicherkarte* auf Seite 18.

3 Berühren Sie [USB] oder [SD] im AV-Quellenauswahlbildschirm.

Das Bild wird auf dem Bildschirm angezeigt.

4 Verwenden Sie zur Bedienung des externen Speichergeräts (USB, SD) die Sensortasten auf dem Bildschirm.

↪ Einzelheiten siehe *Verwenden der Sensortasten* auf Seite 67.

Wiedergeben von komprimierten Videodateien

- Die Wiedergabe erfolgt in der Reihenfolge der Ordnernummern. Ordner, die keine abspielbaren Dateien enthalten, werden übersprungen. Wenn der Ordner 01 (Stammverzeichnis) keine abspielbaren Dateien enthält, beginnt die Wiedergabe mit dem Ordner 02. 

Auswählen von Dateien aus der Dateinamensliste

Mit dieser Dateinamensliste, die eine Liste der auf der Disc oder dem externen Speichergerät (USB, SD) aufgezeichneten Dateien ist, lassen sich Dateien auswählen.

1 Berühren Sie die folgende Taste.



Zeigt eine Liste mit Dateien oder Ordnern an, die auf der Disc oder dem externen Speichergerät (USB, SD) gespeichert sind.

2 Berühren Sie eine Datei in der Liste, um sie abzuspielen.

- Dateien werden in der Reihenfolge ihrer Dateinummern abgespielt; wenn Ordner keine Dateien enthalten, werden sie übersprungen. (Wenn der Ordner 01 (Stammordner) keine Dateien enthält, beginnt die Wiedergabe mit Ordner 02.)
- Beim Berühren eines in der Liste aufgeführten Ordners wird sein Inhalt angezeigt. Zum Abspielen einer Datei berühren Sie diese in der Liste.
 - Berühren Sie das Wiedergabesymbol auf dem Miniaturbild, um eine Voranschau der Datei anzuzeigen. 





Einstellen eines Wiederholwiedergabebereichs

Der Wiederholwiedergabebereich kann durch Berühren einer einzelnen Taste geändert werden.

- **Berühren Sie die folgende Taste wiederholt, bis die gewünschte Einstellung angezeigt wird.**



Ändert den Wiederholwiedergabebereich.

-  oder  (Standardeinstellung): Alle Dateien werden wiederholt.
- : Nur der aktuelle Ordner wird wiederholt.
- : Nur die aktuelle Datei wird wiederholt. 

Schrittweise Bildwiedergabe

Mit dieser Funktion können Sie im Pausenzustand jeweils um ein Bild weiterschalten.

- **Berühren Sie im Pausenzustand [II▶].**

Bei jeder Berührung von [II▶] schalten Sie ein Bild weiter.

- Um zur normalen Wiedergabe zurückzukehren, berühren Sie [▶/II].
- Bei einigen Discs und externen Speichergeräten (USB, SD) sind die Bilder während der schrittweisen Bildwiedergabe möglicherweise nicht scharf. 

Zeitlupen-Wiedergabe

Mit dieser Funktion können Sie die Geschwindigkeit der Wiedergabe verlangsamen.

- 1 **Berühren und halten Sie [II▶], bis während der Wiedergabe ein Pfeilsymbol angezeigt wird.**

Das Pfeilsymbol wird angezeigt und die Zeitlupen-Wiedergabe (vorwärts) beginnt.

- Um zur normalen Wiedergabe zurückzukehren, berühren Sie [▶/II].

2 Berühren Sie [II▶], um die Wiedergabegeschwindigkeit während der Zeitlupen-Wiedergabe anzupassen.

- Während der Zeitlupenwiedergabe wird kein Ton wiedergegeben.
- Bei einigen Discs und externen Speichergeräten (USB, SD) sind die Bilder während der Zeitlupen-Wiedergabe möglicherweise nicht scharf.
- Eine Zeitlupenwiedergabe rückwärts ist nicht möglich.

Wechseln des Mediendateityps

Wenn Sie ein digitales Speichermedium abspielen, welches verschiedene Mediendateitypen enthält, können Sie zwischen den abzuspielenden Mediendateitypen wechseln.

1 Berühren Sie die folgende Taste.



Zeigt ein Popup-Menü zur Auswahl der wiederzugebenden Mediendateiart auf der Disc oder dem externen Speichergerät (USB, SD) an.

2 Berühren Sie den Punkt, der eingestellt werden soll.

- **Music:**
Wechselt zum Mediendateityp Musik (komprimiertes Audio).
- **Video:**
Wechselt zum Mediendateityp Video.
- **Photo:**
Wechselt zum Mediendateityp Standbild (JPEG-Daten).
- **CD-DA:**
Wechselt zum Mediendateityp CD (Audio-daten (CD-DA)).

Bedienung mit den Gerätetasten

Drücken der TRK-Taste

Erlaubt Springen von Datei zu Datei vorwärts oder rückwärts.

Drücken und halten der TRK-Taste

Erlaubt schnellen Rück- oder Vorlauf.

Anzeige von komprimierten Bilddateien

Mit dem in dieses Produkt eingebaute Laufwerk können auf einem externen Gerät (USB, SD) gespeicherte Standbilder angezeigt werden. In diesem Abschnitt werden die erforderlichen Schritte erläutert.

➔ Einzelheiten siehe *Medienkompatibilitätsübersicht* auf Seite 160.

Verwenden der Sensortasten



① **Zeigt eine Liste mit den Programmquellen an.**

➔ Einzelheiten siehe *Auswählen einer Programmquelle für das vordere Display aus der Programmquellenliste* auf Seite 25.

② **Zeigt den Zeit/Datum-Einstellungsbildschirm an.**

➔ Einzelheiten siehe *Einstellen von Datum und Uhrzeit* auf Seite 141.

③ **Zeigt den Einstellungsmenübildschirm an.**

④ **Ruft die Equalizerkurven auf.**

➔ Einzelheiten siehe *Gebrauch des Equalizers* auf Seite 120.

⑤ **Wählt eine Datei aus der Liste.**

➔ Einzelheiten siehe *Auswählen von Dateien aus der Dateinamensliste* auf Seite 72.

⑥ **Blendet die Sensortasten aus.**

Durch Berühren dieses Bereichs werden die Sensortasten ausgeblendet.

Berühren Sie den LCD-Bildschirm an einer beliebigen Stelle, um die Sensortasten erneut einzublenden.

⑦ **Spielt Dateien in zufälliger Reihenfolge.**

➔ Einzelheiten siehe *Abspielen von Dateien in zufälliger Reihenfolge* auf Seite 72.

⑧ **Zeigt den Telefonmenübildschirm an.**

➔ Einzelheiten siehe *Anzeigen des Telefonmenüs* auf Seite 34.

⑨ **Erlaubt das Springen von Datei zu Datei vorwärts oder rückwärts.**

⑩ **Legt einen Wiederholwiedergabebereich fest.**

➔ Einzelheiten siehe *Einstellen eines Wiederholwiedergabebereichs* auf Seite 73.

⑪ **Dreht das angezeigte Bild um 90° in Uhrzeigerichtung.**

⑫ **Wählt den vorherigen oder nächsten Ordner aus.**

⑬ **Wechselt den Mediendateityp.**

➔ Einzelheiten siehe *Wechseln des Mediendateityps* auf Seite 73.

⑭ **Wechselt zwischen Wiedergabe und Pause.**

⑮ **Ändert den Breitbildmodus.**

➔ Einzelheiten siehe *Ändern des Breitbildmodus* auf Seite 142.

Ablesen des Bildschirms

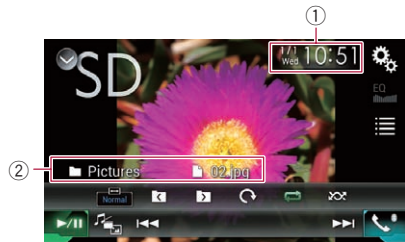

① **Aktuelles Datum und Uhrzeit**

② **Informationen zur aktuellen Datei**

- **Dateiname**

Zeigt den Namen der derzeit spielenden Datei an.

- **Ordnername**

Zeigt den Namen des Ordners an, der die derzeit spielende Datei enthält.

Vorbereitende Schritte

1 Rufen Sie den AV-Quellenauswahlbildschirm auf.

- ↪ Einzelheiten zur Bedienung siehe *Aufrufen des AV-Bedienbildschirms* auf Seite 24.

2 Stecken Sie die SD-Speicherkarte in den SD-Karteneinschub bzw. schließen Sie das USB-Speichermedium an den USB-Anschluss an.

- ↪ Einzelheiten siehe *Einstöpseln eines USB-Speichermediums* auf Seite 19.
- ↪ Einzelheiten siehe *Einführen und Auswerfen einer SD-Speicherkarte* auf Seite 18.
- Die Wiedergabe erfolgt in der Reihenfolge der Ordnernummern. Ordner, die keine abspielbaren Dateien enthalten, werden übersprungen. Wenn der Ordner 01 (Stammverzeichnis) keine abspielbaren Dateien enthält, beginnt die Wiedergabe mit dem Ordner 02.

3 Berühren Sie [USB] oder [SD] im AV-Quellenauswahlbildschirm.

Das Bild wird auf dem Bildschirm angezeigt.

4 Verwenden Sie zur Bedienung des externen Speichergeräts (USB, SD) die Sensortasten auf dem Bildschirm.

- ↪ Einzelheiten siehe *Verwenden der Sensortasten* auf Seite 71.

Auswählen von Dateien aus der Dateinamensliste

Mit dieser Dateinamensliste, die eine Liste der auf dem externen Speichergerät (USB, SD) aufgezeichneten Dateien ist, lassen sich Dateien für die Wiedergabe auswählen.

1 Berühren Sie die folgende Taste.



Zeigt eine Liste mit den auf dem externen Speichergerät (USB, SD) gespeicherten Dateien an.

2 Berühren Sie eine Datei in der Liste, um sie abzuspielen.

- Dateien werden in der Reihenfolge ihrer Dateinummern abgespielt; wenn Ordner keine Dateien enthalten, werden sie übersprungen. (Wenn der Ordner 01 (Stammordner) keine Dateien enthält, beginnt die Wiedergabe mit Ordner 02.)
- Beim Berühren eines in der Liste aufgeführten Ordners wird sein Inhalt angezeigt. Zum Abspielen einer Datei berühren Sie diese in der Liste.

Abspielen von Dateien in zufälliger Reihenfolge

Alle Dateien des externen Speichergeräts (USB, SD) können durch Berühren einer einzigen Taste in zufälliger Reihenfolge abgespielt werden.

● Berühren Sie die folgende Taste wiederholt, bis die gewünschte Einstellung angezeigt wird.



Schaltet die zufällige Wiedergabe ein oder aus.

- (Standardeinstellung): Keine Zufallswiedergabe der Dateien.
- : Alle Dateien im aktuellen Wiederholwiedergabebereich werden in zufälliger Reihenfolge wiedergegeben.
 - Wenn die Wiederholung der derzeitigen Datei eingestellt ist und die zufällige Wiedergabe eingeschaltet wird, ändert sich der Wiederholwiedergabebereich automatisch zum gesamten derzeitigen externen Speichergerät (USB, SD).

Anzeige von komprimierten Bilddateien



Einstellen eines Wiederholwiedergabebereichs

Der Wiederholwiedergabebereich kann durch Berühren einer einzelnen Taste geändert werden.

- **Berühren Sie die folgende Taste wiederholt, bis die gewünschte Einstellung angezeigt wird.**



Ändert den Wiederholwiedergabebereich.

-  (Standardeinstellung): Alle Dateien werden wiederholt.
- : Der aktuelle Ordner wird wiederholt.

Wechseln des Mediendateityps

Wenn Sie ein digitales Speichermedium abspielen, welches verschiedene Mediendateitypen enthält, können Sie zwischen den abzuspielenden Mediendateitypen wechseln.

- Berühren Sie die folgende Taste.**



Zeigt ein Popup-Menü zur Auswahl der wiederzugebenden Mediendateiart auf dem externen Speichergerät (USB, SD) an.

- Berühren Sie den Punkt, der eingestellt werden soll.**

- **Music:**
Wechselt zum Mediendateityp Musik (komprimiertes Audio).
- **Video:**
Wechselt zum Mediendateityp Video.
- **Photo:**
Wechselt zum Mediendateityp Standbild (JPEG-Daten).

Einstellen des Diashow-Intervalls

Mit diesem Produkt lassen sich JPEG-Dateien als Diashow wiedergeben. Diese Einstellung erlaubt das Festlegen des Intervalls zwischen den einzelnen Bildern.

- Diese Einstellung ist während der Wiedergabe von JPEG-Dateien verfügbar.

- Drücken Sie auf die HOME-Taste, um den Oberen Menübildschirm anzuzeigen.**

- Berühren Sie die folgenden Tasten in der dargestellten Reihenfolge:**



Der "Video-Menu"-Bildschirm erscheint.

- Berühren Sie [Zeit pro Bild].**

Ein Popup-Menü erscheint.

- Berühren Sie den Punkt, der eingestellt werden soll.**

- **10sec** (Standardeinstellung): Die JPEG-Bilder wechseln nach jeweils 10 Sekunden.
- **5sec:** Die JPEG-Bilder wechseln nach jeweils 5 Sekunden.
- **15sec:** Die JPEG-Bilder wechseln nach jeweils 15 Sekunden.
- **Manuell:** Die JPEG-Bilder können manuell gewechselt werden.

Bedienung mit den Gerätetasten

Drücken der TRK-Taste

Erlaubt Springen von Datei zu Datei vorwärts oder rückwärts.

Drücken und halten der TRK-Taste

Sie können 10 JPEG-Dateien auf ein Mal überspringen.

- Wenn die Anzahl der Dateien im Ordner weniger als 10 beträgt (von der derzeit angezeigten Datei bis zur ersten oder letzten Datei), dann wird automatisch die erste oder letzte Datei des Ordners wiedergegeben.
- Wenn es sich bei der derzeit wiedergegebenen Datei um die erste oder letzte Datei im Ordner handelt, dann wird dieser Suchvorgang nicht durchgeführt.

Verwendung eines iPods

Für Benutzer eines iPods mit 30-poligem Anschluss

- Abhängig von Ihrem iPod ist eine Ausgabe möglicherweise nur möglich, wenn Sie ein USB-Schnittstellenkabel für iPod / iPhone (CD-IU201S/CD-IU201V) (separat erhältlich) verwenden. Schließen Sie Ihren iPod unbedingt mit einem USB-Schnittstellenkabel für iPod / iPhone (CD-IU201S/CD-IU201V) (separat erhältlich) an.

Ein iPod ist als Audio- und/oder Video-Programmquelle verfügbar, wenn eines dieser Kabel angeschlossen ist.

- ➔ Einzelheiten zur Verbindung siehe Installationsanleitung.

Für Benutzer eines iPods / iPhones mit Lightning Connector

- Um einen iPod als Audio-Programmquelle verwenden zu können, müssen Sie Ihren iPod über ein USB-Schnittstellenkabel für iPod / iPhone (CD-IU52) (separat erhältlich) mit diesem Produkt verbinden. Es sind jedoch keine Funktionen bezüglich iPod-Videodateien und **AppRadio Mode** verfügbar.

- Ein iPod ist nicht als Audio- und/oder Video-Programmquelle verfügbar, wenn ein iPod mit Lightning Connector über ein Schnittstellenkabel (CD-IH202) (separat erhältlich) mit diesem Produkt verbunden ist. ➔ Einzelheiten zur Verbindung siehe Installationsanleitung.

Wenn Sie Audio- und/oder Videodateien Ihres iPods mit einem Lightning Connector abspielen möchten, müssen Sie den **Car-MediaPlayer** zuerst auf Ihrem iPod mit Lightning Connector installieren und dann den **CarMediaPlayer** im **AppRadio Mode** starten.

Einzelheiten zum **CarMediaPlayer** finden Sie auf unserer Website.

trachten von Videobildern müssen Sie an einem sicheren Ort anhalten und die Handbremse anziehen.

Verwenden der Sensortasten (für Audio)

Wiedergabebildschirm (Seite 1)

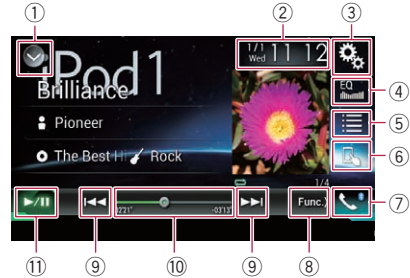

Wiedergabebildschirm (Seite 2)



! VORSICHT

Während der Fahrt können aus Sicherheitsgründen keine Videobilder angezeigt werden. Zum Be-

Verwenden der Sensortasten (für Video)

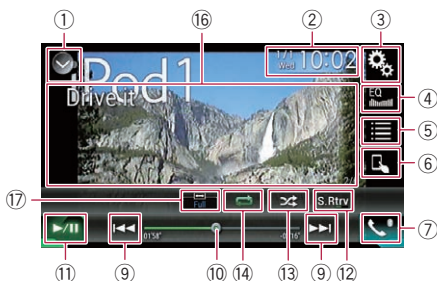

1 Zeigt eine Liste mit den Programmquellen an.

➔ Einzelheiten siehe *Auswählen einer Programmquelle für das vordere Display aus der Programmquellenliste* auf Seite 25.

2 Zeigt den Zeit/Datum-Einstellungsbildschirm an.

➔ Einzelheiten siehe *Einstellen von Datum und Uhrzeit* auf Seite 141.

3 Zeigt den Einstellungsmenübildschirm an.

4 Ruft die Equalizerkurven auf.

➔ Einzelheiten siehe *Gebrauch des Equalizers* auf Seite 120.

5 Wählt einen Titel aus der Liste.

➔ Einzelheiten siehe *Auswählen von Songs oder Videos im Wiedergabebildschirm* auf Seite 78.

6 Wechselt zum Steuermodus "App Mode".

➔ Einzelheiten siehe *Bedienen der iPod-Funktion dieses Produkts über Ihren iPod* auf Seite 79.

7 Zeigt den Telefonmenübildschirm an.

➔ Einzelheiten siehe *Anzeigen des Telefonmenüs* auf Seite 34.

8 Wechselt zur nächsten oder vorherigen Sensortastenseite.

9 Erlaubt das Springen von Datei zu Datei vorwärts oder rückwärts.

10 Ändert die Wiedergabestelle durch Ziehen der Taste.

➔ Einzelheiten siehe *Bedienen der Zeitleiste* auf Seite 27.

11 Wechselt zwischen Wiedergabe und Pause.

12 Verwendet die Funktion "Sound Retriever".

➔ Einzelheiten siehe *Einstellen der "Sound Retriever"-Funktion* auf Seite 142.

13 Spielt Dateien in zufälliger Reihenfolge.

➔ Einzelheiten siehe *Einstellen der Zufalls-wiedergabe* auf Seite 78.

14 Legt einen Wiederholwiedergabebereich fest.

➔ Einzelheiten siehe *Einstellen eines Wiederholwiedergabebereichs* auf Seite 78.

15 Ändert die Hörbuchgeschwindigkeit.

➔ Einzelheiten siehe *Ändern der Geschwindigkeit der Hörbuchwiedergabe* auf Seite 80.

16 Blendet die Sensortasten aus.

Durch Berühren dieses Bereichs werden die Sensortasten ausgeblendet.

☐ Berühren Sie den LCD-Bildschirm an einer beliebigen Stelle, um die Sensortasten erneut einzublenden.

17 Ändert den Breitbildmodus.

➔ Einzelheiten siehe *Ändern des Breitbildmodus* auf Seite 142. ☐

Ablesen des Bildschirms (für Audio)



Verwendung eines iPods

Ablesen des Bildschirms (für Video)



① Informationen zum aktuellen Titel

• **Songtitel**

Zeigt den Titel des derzeit spielenden Songs an (falls verfügbar). **„Kein Titel“** wird angezeigt, wenn keine zutreffenden Informationen vorhanden sind.

• **Interpretename**

Zeigt den Interpretenname des derzeit spielenden Songs an (falls verfügbar). **„Kein Name“** wird angezeigt, wenn keine zutreffenden Informationen vorhanden sind.

• **Albumtitel**

Zeigt den Albumtitel der derzeit spielenden Datei an (falls verfügbar). **„Kein Titel“** wird angezeigt, wenn keine zutreffenden Informationen vorhanden sind.

• **Genre**

Zeigt das Genre der derzeit spielenden Datei an (falls verfügbar). **„Kein Genre“** wird angezeigt, wenn keine zutreffenden Informationen vorhanden sind.

② **Aktuelles Datum und Uhrzeit**

③ **Album-Artwork**

Sofern verfügbar, wird das Album-Artwork des aktuellen Titels angezeigt.



④ **Wiedergabestatus-Anzeige**

Zeigt den aktuellen Wiedergabestatus an.

Einstellen der Zufallswiedergabe

| Anzeige | Bedeutung |
|---|---|
|  | Die Titel oder Videos in der gewählten Liste werden in zufälliger Reihenfolge wiedergegeben. |
|  | Alben werden in zufälliger Reihenfolge ausgewählt, und alle Songs im jeweils gewählten Album werden in der normalen Reihenfolge abgespielt. |

Einstellen eines Wiederholwiedergabebereichs

| Anzeige | Bedeutung |
|---|--|
|  | Alle Titel oder Videos in der gewählten Liste werden wiederholt. |
|  | Nur der aktuelle Titel oder das aktuelle Video wird wiederholt. |

⑤ **Spielzeitanzeige**

Zeigt die verstrichene Spielzeit der laufenden Datei an.

Vorbereitende Schritte

Beim Anschluss eines iPods an dieses Produkt muss die Anschlussmethode Ihres Geräts festgelegt werden. Je nach verbundenem Gerät sind andere Einstellungen erforderlich. ➔ Einzelheiten siehe Kapitel 5.

1 **Rufen Sie den AV-Quellenauswahlbildschirm auf.**

➔ Einzelheiten zur Bedienung siehe *Aufrufen des AV-Bedienbildschirms* auf Seite 24.

2 **Schließen Sie Ihren iPod an.**

Die Quelle wechselt, und die Wiedergabe startet.

- Wenn der iPod bereits angeschlossen ist, berühren Sie **[iPod]** im AV-Quellenauswahlbildschirm.
- Wenn Sie ein iPhone oder einen iPod touch anschließen, beenden Sie Applikationen, bevor Sie die Verbindung herstellen.

3 **Berühren Sie [iPod] im AV-Quellenauswahlbildschirm.**

4 Verwenden Sie zur Bedienung Ihres iPod die Sensortasten auf dem Bildschirm.

- Einzelheiten siehe *Verwenden der Sensortasten (für Audio)* auf Seite 75.
- Einzelheiten siehe *Verwenden der Sensortasten (für Video)* auf Seite 76.
- Das Videobild des iPods kann Rauschen aufweisen, wenn das zusätzliche Display das Videobild ausgibt. Wenn sich Rauschen im Videobild des iPods bemerkbar macht, schalten Sie die Ausgabe an das zusätzliche Display aus.
 - Einzelheiten zur Bedienung siehe *Auswählen der Videoquelle für ein zusätzliches Display* auf Seite 144. □

Einstellen der Zufallswiedergabe

Mit dieser Funktion werden Songs, Alben oder Videos in zufälliger Reihenfolge abgespielt.

- **Berühren Sie die folgende Taste wiederholt, bis die gewünschte Einstellung angezeigt wird.**



Schaltet die zufällige Wiedergabe ein oder aus.

- : Die Titel oder Videos in der gewählten Liste werden in zufälliger Reihenfolge wiedergegeben.
- : Alben werden in zufälliger Reihenfolge ausgewählt, und alle Songs im jeweils gewählten Album werden in der normalen Reihenfolge abgespielt. □

Einstellen eines Wiederholwiedergabebereichs

Der Wiederholwiedergabebereich kann durch Berühren einer einzelnen Taste geändert werden.

- **Berühren Sie die folgende Taste wiederholt, bis die gewünschte Einstellung angezeigt wird.**



Ändert den Wiederholwiedergabebereich.

- : Alle Titel oder Videos in der gewählten Liste werden wiederholt.
- : Nur der aktuelle Titel oder das aktuelle Video wird wiederholt. □

Auswählen von Songs oder Videos im Wiedergabebildschirm

Im Wiedergabebildschirm können Sie nach dem gewünschten Song oder Video suchen.

- 1 **Berühren Sie die folgende Taste.**



Zeigt eine Liste mit den Kategorien an.

Der "ROOT"-Bildschirm erscheint.

- 2 **Berühren Sie folgende Tasten, um zwischen der Musik- oder Videokategorienliste zu wechseln.**



Wechselt zur Musikkategorienliste.



Wechselt zur Videokategorienliste.

- 3 **Berühren Sie die zu durchsuchende Kategorie.**

Kategorienlisten (für Musik):

- Spiellisten
- Interpreten
- Alben
- Songs
- Podcasts
- Genres

Verwendung eines iPods

- Komponisten
- Hörbücher

Kategorienlisten (für Video):

- Video-Spiellisten
- Filme
- Musik-Videos
- Fernsehshows
- Video-Podcasts

- Kategorienpunkte, die nicht mit dem angeschlossenen iPod übereinstimmen, werden nicht angezeigt.

4 Berühren Sie die Suchleiste, um den alphabetischen Suchbildschirm anzuzeigen.

- Die Suchleiste wird nicht in der obersten Kategorienliste oder Songliste angezeigt.

5 Berühren Sie den ersten Buchstaben des gesuchten Song- oder Videonamens.

Während der Suche können die Sensortasten nicht bedient werden.

- Berühren Sie [**Abbrechen**], um die Suche mit einem anderen Buchstaben zu verfeinern.

6 Berühren Sie den Titel der Liste, die Sie wiedergeben wollen.

Wiederholen Sie diesen Vorgang, bis Sie den gewünschten Song bzw. Video gefunden haben.

7 Starten Sie mit der Wiedergabe der ausgewählten Liste.

- Je nach der iPod-Generation oder -Version stehen einige Funktionen eventuell nicht zur Verfügung.
- Sie können mit der Applikation **MusicSphere** erstellte Spiellisten abspielen. Diese Applikation steht auf unserer Website zur Verfügung.
- Mit der Applikation **MusicSphere** erstellte Spiellisten werden in abgekürzter Form angezeigt.

Bedienen der iPod-Funktion dieses Produkts über Ihren iPod

Wenn der Steuerungsmodus "**App Mode**" gewählt ist, kann die iPod-Funktion dieses Produkts über den verbundenen iPod gesteuert werden. Der Applikationsbildschirm des iPods kann auf diesem Produkt angezeigt werden, und die Musik- und Videodateien des iPods können über dieses Produkt wiedergegeben werden.

- Während der Verwendung dieser Funktion schaltet sich Ihr iPod selbst dann nicht aus, wenn der Zündschalter ausgestellt wird. Schalten Sie den iPod direkt aus.

1 Berühren Sie die folgende Taste.



Wechselt den Steuermodus.

- Der Steuermodus wechselt zu "**App Mode**" und das Symbol zu .

2 Bedienen Sie den angeschlossenen iPod, um ein Video oder einen Song auszuwählen und wiederzugeben.

- Selbst wenn "**App Mode**" als Steuermodus eingestellt wurde, lassen sich die folgenden Funktionen über dieses Produkt bedienen. Der tatsächliche Bedienvorgang hängt jedoch von Ihrer App ab:
 - Wiedergabe/Pause
 - Schnellvorlauf/-rücklauf
 - Nächster/vorheriger Titel
 - Nächstes/vorheriges Kapitel

3 Berühren Sie die folgende Taste.



Wechselt den Steuermodus, damit die iPod-Funktionen über dieses Produkt gesteuert werden können.



Ändern der Geschwindigkeit der Hörbuchwiedergabe

Die Wiedergabegeschwindigkeit eines Hörbuchs kann während der Wiedergabe geändert werden.

- **Berühren Sie die folgende Taste.**



Ändert die Wiedergabegeschwindigkeit.

- **x1** (Standardeinstellung): Die Wiedergabe erfolgt in normaler Geschwindigkeit.
- **x2**: Die Wiedergabe erfolgt in langsamerer Geschwindigkeit.
- **x½**: Die Wiedergabe erfolgt in schnellerer Geschwindigkeit.

Anzeige von Listen mit Inhalten bezüglich des gerade spielenden Songs (Verbindungssuche)

1 **Berühren Sie die Illustration, um eine Liste mit den Songnamen des derzeit spielenden Albums zu öffnen.**

2 **Berühren Sie den Namen des gewünschten Songs, um ihn abzuspielen.**

- Wenn ein Teil der aufgezeichneten Informationen nicht angezeigt wird, wird auf der rechten Seite der Liste eine Bildlaufaste eingeblendet. Berühren Sie die Bildlaufaste, um die Anzeige zu durchblättern.

Bedienung mit den Gerätetasten

Drücken der TRK-Taste

Erlaubt das Überspringen von Songs oder Videos vorwärts oder rückwärts.

Wenn ein Song oder Video mit Kapiteln wiedergegeben wird, können Sie kapitelweise vor- oder zurückspringen.

Drücken und halten der TRK-Taste

Erlaubt schnellen Rück- oder Vorlauf.

iPod-Programmquelle verwenden, aber Musik einer anderen App als der iPod-Musikapp abspielen

Der App-Name und die Songinformationen werden angezeigt.

Verwenden der Sensortasten



① **Zeigt eine Liste mit den Programmquellen an.**

- ➔ Einzelheiten siehe *Auswählen einer Programmquelle für das vordere Display aus der Programmquellenliste* auf Seite 25.

② **Zeigt den Zeit/Datum-Einstellungsbildschirm an.**

- ➔ Einzelheiten siehe *Einstellen von Datum und Uhrzeit* auf Seite 141.

③ **Zeigt den Einstellungsmenübildschirm an.**

④ **Ruft die Equalizerkurven auf.**

- ➔ Einzelheiten siehe *Gebrauch des Equalizers* auf Seite 120.

⑤ **Wählt einen Titel aus der Liste.**

- ➔ Einzelheiten siehe *Auswählen von Songs oder Videos im Wiedergabebildschirm* auf Seite 78.

⑥ **Wechselt zum Steuermodus "App Mode".**

Verwendung eines iPods

- ➔ Einzelheiten siehe *Bedienen der iPod-Funktion dieses Produkts über Ihren iPod* auf Seite 79.
- ⑦ **Zeigt den Telefonmenübildschirm an.**
 - ➔ Einzelheiten siehe *Anzeigen des Telefonmenüs* auf Seite 34.
- ⑧ **Erlaubt das Springen von Datei zu Datei vorwärts oder rückwärts.**
- ⑨ **Wechselt zwischen Wiedergabe und Pause.**

Ablesen des Bildschirms

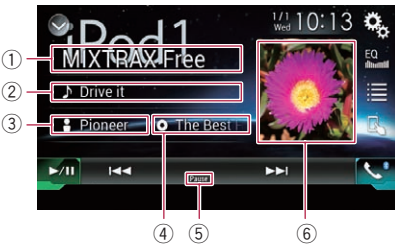

- ① **App-Name**
Zeigt den Namen der gerade verwendeten App an.
- ② **Songtitel**
Zeigt den Titel des derzeit spielenden Songs an (falls verfügbar). **"Kein Titel"** wird angezeigt, wenn keine zutreffenden Informationen vorhanden sind.
- ③ **Interpretenname**
Zeigt den Interpretenname des derzeit spielenden Songs an (falls verfügbar). **"Kein Name"** wird angezeigt, wenn keine zutreffenden Informationen vorhanden sind.
- ④ **Albumtitel**
Zeigt den Albumtitel der derzeit spielenden Datei an (falls verfügbar). **"Kein Titel"** wird angezeigt, wenn keine zutreffenden Informationen vorhanden sind.
- ⑤ **Pause-Anzeige**
- ⑥ **Album-Artwork**
Sofern verfügbar, wird das Album-Artwork des aktuellen Titels angezeigt. 

Verwenden Ihrer iPhone- oder Smartphone-Applikationen

⚠️ WARNUNG

Bestimmte Verwendungen eines Smartphones sind in Ihrer Gerichtsbarkeit am Steuer möglicherweise untersagt. Sie müssen sich solcher Beschränkungen bewusst sein und sie beachten.

Sollten Sie sich hinsichtlich einer bestimmten Funktion nicht sicher sein, führen Sie diese nur bei geparktem Fahrzeug aus. Funktionen dürfen nur genutzt werden, wenn ihre Ausführung in der aktuellen Straßenverkehrssituation sicher ist.

Verwenden von AppRadio Mode

Sie können iPhone- oder Smartphone-Applikationen direkt am Produktbildschirm bedienen (**AppRadio Mode**).

Im **AppRadio Mode** können Sie Applikationen mit Fingergesten wie Antippen, Ziehen, Scrollen oder Schubsen auf dem Bildschirm dieses Produkts bedienen.

- ❑ In diesem Kapitel werden iPhone und iPod touch zusammenfassend als "iPhone" bezeichnet.
- ❑ Die kompatiblen Fingergesten sind je nach iPhone- oder Smartphone-Applikation unterschiedlich.
- ❑ Auch wenn eine Applikation gestartet wird, die nicht mit dem **AppRadio Mode** kompatibel ist, kann je nach Applikation deren Bild auf dem Bildschirm dieses Produkts zu sehen sein. Eine Bedienung der Applikation ist jedoch nicht möglich.

Zum Verwenden des **AppRadio Mode** installieren Sie zunächst **AppRadio app** auf dem iPhone oder Smartphone, um den Start der Applikation am Produkt zu ermöglichen. Für Einzelheiten zu **AppRadio app** besuchen Sie die folgende Site:

<http://www.pioneer.eu/AppRadioMode>

- ❑ Lesen Sie unbedingt *Verwendung von auf Appbasierten verknüpften Inhalten*, bevor Sie diese Funktion ausführen.

- ➔ Einzelheiten siehe *Verwendung von auf Appbasierten verknüpften Inhalten* auf Seite 166.

- Pioneer haftet nicht für Probleme jeglicher Art, die aus mangel- oder fehlerhaftem App-basiertem Inhalt entstehen.
- Inhalte und Funktionalität der unterstützten Applikationen liegen in der Verantwortung des jeweiligen App-Anbieters.
- Im **AppRadio Mode** ist die durch das Produkt gegebene Funktionalität während der Fahrt eingeschränkt, wobei verfügbare Funktionen vom jeweiligen App-Anbieter festgelegt werden.
- Die Verfügbarkeit der Funktionalität im **AppRadio Mode** wird vom jeweiligen App-Anbieter vorgegeben, und ist nicht durch Pioneer festgelegt.
- Der **AppRadio Mode** erlaubt auch Zugang zu anderen Applikationen als den aufgeführten (mit Einschränkungen während der Fahrt), wobei jedoch der Umfang, in dem Inhalte nutzbar sind, vom jeweiligen App-Anbieter festgelegt wird.

Verwenden der Sensortasten (seitliche App-Steuerungsleiste)

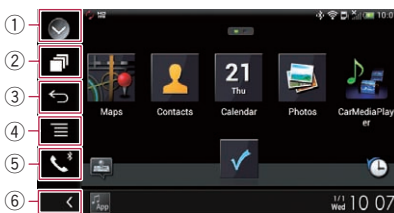

- ① **Zeigt eine Liste mit den Programmquellen an.**
 - ➔ Einzelheiten siehe *Auswählen einer Programmquelle für das vordere Display aus der Programmquellenliste* auf Seite 25.
- ② **Zeigt den Applikationsstartbildschirm an.**
- ③ **Zeigt den vorherigen Bildschirm an.**
 - ❑ Bei der Verwendung eines iPhones wird diese Taste nicht angezeigt.
- ④ **Zeigt den Menübildschirm an.**

Verwenden Ihrer iPhone- oder Smartphone-Applikationen

- Bei der Verwendung eines iPhones wird diese Taste nicht angezeigt.
- ⑤ **Zeigt den Telefonmenübildschirm an.**
 - ➔ Einzelheiten siehe *Anzeigen des Telefonmenüs* auf Seite 34.
- ⑥ **Zeigt die aktuelle Programmquelle an.**
 - Im **AppRadio Mode** wird die seitliche App-Steuerungsleiste angezeigt.
 - Wenn Sie die **HOME**-Taste zwei Mal drücken, wird die seitliche App-Steuerungsleiste ausgeblendet. Wenn Sie die **HOME**-Taste erneut zwei Mal drücken, dann wird die seitliche App-Steuerungsleiste eingeblendet.

Vorbereitende Schritte

Beim Anschluss eines iPhones oder Smartphones an dieses Produkt muss die Anschlussmethode Ihres Geräts festgelegt werden. Je nach verbundenem Gerät sind andere Einstellungen erforderlich.

➔ Einzelheiten siehe Kapitel 5.
Der Vorgang ist vom jeweiligen Gerätetyp abhängig.

Für Benutzer eines iPhones mit 30-poligem Anschluss

- 1 Schließen Sie Ihr iPhone an.**
 - ➔ Einzelheiten zur Verbindung siehe Installationsanleitung.
- 2 Drücken Sie auf die HOME-Taste, um den Oberen Menübildschirm anzuzeigen.**
- 3 Berühren Sie [Apps].**

Eine Meldung auf dem Bildschirm zeigt an, dass Ihr iPhone die Applikation starten kann. Eine am iPhone angezeigte Meldung fragt Sie, ob Sie die Applikation starten möchten.
- 4 Verwenden Sie zum Starten der Applikation Ihr iPhone.**

AppRadio app wird gestartet.
- 5 Berühren Sie [OK] auf dem Bildschirm dieses Produkts.**

Der **AppRadio Mode**-Bildschirm (Applikationsmenübildschirm) erscheint.

- Wenn Sie Ihr Gerät verbinden, während eine **AppRadio Mode**-kompatible Applikation bereits ausgeführt wird, erscheint der Applikationsbedienbildschirm auf diesem Produkt.

6 Berühren Sie das Symbol der gewünschten Applikation.

Die Applikation wird gestartet, und der Applikationsbedienbildschirm erscheint.

7 Bedienen Sie die Applikation.

8 Drücken Sie auf die HOME-Taste, um zum Oberen Menübildschirm zurückzukehren.

Für Benutzer eines iPhones mit Lightning Connector

1 Registrieren Sie Ihr iPhone und verbinden Sie es über die Bluetooth-Drahtlostechnologie mit diesem Produkt.

- Das registrierte Gerät muss als Prioritätsgerät eingerichtet werden.
- ➔ Einzelheiten siehe *Registrieren Ihrer Bluetooth-Geräte* auf Seite 28.

2 Entriegeln Sie Ihr iPhone.

3 Schließen Sie Ihr iPhone an.

- Die Kabelverbindungsmethode ist vom jeweiligen Gerät abhängig.
- ➔ Einzelheiten zur Verbindung siehe Installationsanleitung.

4 Drücken Sie auf die HOME-Taste, um den Oberen Menübildschirm anzuzeigen.

5 Berühren Sie [Apps].

AppRadio app startet, und der **AppRadio Mode**-Bildschirm (Applikationsmenübildschirm) erscheint.

- Wenn Sie Ihr Gerät verbinden, während eine **AppRadio Mode**-kompatible Applikation bereits ausgeführt wird, erscheint der Applikationsbedienbildschirm auf diesem Produkt.

6 Berühren Sie das Symbol der gewünschten Applikation.

Die Applikation wird gestartet, und der Applikationsbedienbildschirm erscheint.

Verwenden Ihrer iPhone- oder Smartphone-Applikationen

7 Bedienen Sie die Applikation.

8 Drücken Sie auf die HOME-Taste, um zum Oberen Menübildschirm zurückzukehren.

Für Smartphone-Benutzer

1 Registrieren Sie Ihr Smartphone und verbinden Sie es über die Bluetooth-Drahtlostechnologie mit diesem Produkt.

- Das registrierte Gerät muss als Prioritätsgerät eingerichtet werden.
- ➔ Einzelheiten siehe *Registrieren Ihrer Bluetooth-Geräte* auf Seite 28.

2 Entriegeln Sie Ihr Smartphone.

3 Verbinden Sie Ihr Smartphone über das separat erhältliche App Connectivity Kit (CD-AH200) mit diesem Produkt.

- Die Kabelverbindungsmethode ist vom jeweiligen Gerät abhängig.
- ➔ Einzelheiten zur Verbindung siehe Installationsanleitung.

4 Drücken Sie auf die HOME-Taste, um den Oberen Menübildschirm anzuzeigen.

5 Berühren Sie [Apps].

AppRadio app startet, und der **AppRadio Mode**-Bildschirm (Applikationsmenübildschirm) erscheint.

- Wenn Sie Ihr Gerät verbinden, während eine **AppRadio Mode**-kompatible Applikation bereits ausgeführt wird, erscheint der Applikationsbedienbildschirm auf diesem Produkt.

6 Berühren Sie das Symbol der gewünschten Applikation.

Die Applikation wird gestartet, und der Applikationsbedienbildschirm erscheint.

7 Bedienen Sie die Applikation.

8 Drücken Sie auf die HOME-Taste, um zum Oberen Menübildschirm zurückzukehren.

Gebrauch der Tastatur

⚠ VORSICHT

Zu Ihrer Sicherheit steht die Tastatur-Funktionalität nur bei angehaltenem Fahrzeug und gezogener Handbremse zur Verfügung.

- Diese Funktion steht nur beim iPhone im **AppRadio Mode** zur Verfügung. Wenn Sie das Texteingabefeld einer iPhone-Applikation antippen, wird eine Tastatur auf dem Bildschirm eingeblendet. Sie können den gewünschten Text direkt über dieses Produkt eingeben.
- Die für die Tastatur dieses Produkts gewählte Sprache sollte mit der Einstellung im iPhone übereinstimmen. Wenn die Einstellung dieses Produkts von der des iPhones abweicht, können Zeichen möglicherweise nicht einwandfrei eingegeben werden.

1 Stellen Sie die Tastatursprache ein.

- ➔ Einzelheiten zur Bedienung siehe *Einstellen der Tastatursprache mit einer Applikation für iPhone* auf Seite 108.

2 Starten Sie AppRadio Mode.

- ➔ Einzelheiten siehe *Vorbereitende Schritte* auf Seite 83.

3 Berühren Sie das Texteingabefeld auf dem Applikationsbildschirm.

Es wird eine Tastatur zum Eingeben von Text eingeblendet.

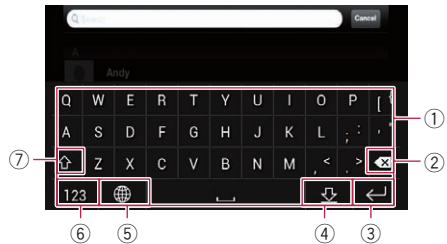

- ① Dient zur Eingabe von Zeichen.
- ② Löscht den eingegebenen Text Zeichen um Zeichen vom Ende her.
- ③ Zum Bestätigen der Eingabe und Fortfahren mit dem nächsten Schritt.

Verwenden Ihrer iPhone- oder Smartphone-Applikationen

- ④ Blendet die Tastatur aus, wodurch der Text mit der Tastatur des iPhones eingegeben werden kann.
- ⑤ Ändert das iPhone-Tastaturlayout.
 - ❑ Die iPhone-Tastaturlayouts, die durch Antippen von  wählbar sind, hängen von der Einstellung für die Hardware-Tastaturbelegung Ihres iPhones ab.
- ⑥ Wechselt zu einer Tastatur mit einem Zahlenfeld und Symbolen.
- ⑦ Schaltet zwischen Groß- und Kleinbuchstaben um.

Anpassen der Bildgröße (für Smartphone-Benutzer)

Wenn **AppRadio Mode** mit einem Android-Gerät, das mit diesem Produkt verbundenen ist, verwendet wird, erscheinen eventuell schwarze Punkte auf dem Bildschirm.



VORSICHT

Diese Einstellung ist nur verfügbar, wenn Sie das Fahrzeug an einem sicheren Ort anhalten und die Feststellbremse anziehen.

- ❑ Diese Funktion kann in folgenden Fällen eingestellt werden:
 - Wenn ein Android-Gerät über das Kabel CD-AH200 (separat erhältlich) an dieses Produkt angeschlossen wird, und wenn der **AppRadio Mode** nach dem Herstellen einer Bluetooth-Verbindung über SPP (Serial Port Profile) verfügbar ist.
- ❑ Wenn diese Einstellung nicht vorgenommen wurde, wird der Einstellungsbildschirm in folgenden Fällen automatisch angezeigt:
 - Beim Wechseln in den **AppRadio Mode** nach dem Herstellen einer Bluetooth-Verbindung über SPP (Serial Port Profile).
 - Beim Herstellen einer Bluetooth-Verbindung über SPP (Serial Port Profile) im **AppRadio Mode**.

1 Drücken Sie auf die HOME-Taste, um den Oberen Menübildschirm anzuzeigen.

2 Berühren Sie die folgenden Tasten in der dargestellten Reihenfolge:



Der **“System”**-Bildschirm erscheint.

3 Berühren Sie [Ein-/Ausgangseinst.].

4 Berühren Sie [AppRadio Video Adjustment].

Der Bestätigungsbildschirm erscheint.

5 Berühren Sie [OK].

6 Berühren Sie die folgenden Tasten, um die Linie an die Größe des Smartphone-Bilds anzupassen.



Verschiebt die Linie nach links.



Verschiebt die Linie nach rechts.



Verschiebt die Linie nach oben.



Verschiebt die Linie nach unten.

7 Berühren Sie [Preview].

- ❑ Überprüfen Sie, dass das Bild den gesamten Bildschirm ausfüllt.

8 Berühren Sie [OK].

- ❑ Wenn Sie die Einstellung erneut von vorn anpassen möchten, berühren Sie **[RÜCKS.]**.

Anzeigen des Bilds Ihrer Applikation (iPhone mit 30-poligem Anschluss)

Sie können ein Bild für eine nicht mit dem **AppRadio Mode** kompatible iPhone-Applikation einrichten, das dann auf dem Bildschirm angezeigt wird.

- ❑ Je nach der Art der Applikation ist das Bild möglicherweise nicht auf dem Bildschirm zu sehen.

Verwenden Ihrer iPhone- oder Smartphone-Applikationen

- ❑ Die Applikation kann nur am angeschlossenen Gerät bedient werden.
- ❑ Wenn Sie bei dieser Funktion das Display berühren, wird die "Nicht berühren"-Anzeige in der oberen, rechten Bildschirmecke eingeblendet.

1 Schließen Sie Ihr iPhone an.

- ➔ Einzelheiten zur Verbindung siehe Installationsanleitung.

2 Drücken Sie auf die HOME-Taste, um den Oberen Menübildschirm anzuzeigen.

3 Berühren Sie [Apps].

Eine Meldung auf dem Bildschirm zeigt an, dass Ihr iPhone die Applikation starten kann. Eine am iPhone angezeigte Meldung fragt Sie, ob Sie die Applikation starten möchten.

4 Brechen Sie den Applikationsstart am iPhone ab.

5 Berühren Sie [OK] auf dem Bildschirm dieses Produkts.

Ein schwarzer Bildschirm wird angezeigt.

6 Starten Sie die Applikation am iPhone.

Ein Bild der Applikation erscheint auf dem Bildschirm.

7 Drücken Sie auf die HOME-Taste, um zum Oberen Menübildschirm zurückzukehren.

Anzeigen des Bilds Ihrer Applikation (iPhone mit Lightning Connector)

Sie können ein Bild für eine nicht mit dem **AppRadio Mode** kompatible Smartphone-Applikation einrichten, das dann auf dem Bildschirm angezeigt wird.

- ❑ Je nach der Art der Applikation ist das Bild möglicherweise nicht auf dem Bildschirm zu sehen.
- ❑ Verbinden Sie bei Verwendung dieser Funktion keine anderen Geräte über die Bluetooth-Drahtlostechnologie. Trennen Sie unbedingt die Verbindung mit Ihrem

Bluetooth-Gerät, bevor Sie diese Funktion verwenden.

- ❑ Die Applikation kann nur am angeschlossenen Gerät bedient werden.
- ❑ Wenn Sie bei dieser Funktion das Display berühren, wird die "Nicht berühren"-Anzeige in der oberen, rechten Bildschirmecke eingeblendet.

1 Schließen Sie Ihr iPhone an.

- ❑ Die Kabelbindungsmethode ist vom jeweiligen Gerät abhängig.
- ➔ Einzelheiten zur Verbindung siehe Installationsanleitung.

2 Drücken Sie auf die HOME-Taste, um den Oberen Menübildschirm anzuzeigen.

3 Berühren Sie [Apps].

Das Bild in Ihrem iPhone erscheint auf dem Bildschirm.

4 Starten Sie die Applikation am iPhone.

Ein Bild der Applikation erscheint auf dem Bildschirm.

5 Drücken Sie auf die HOME-Taste, um zum Oberen Menübildschirm zurückzukehren.

Anzeigen des Bilds Ihrer Applikation (Smartphone)

Sie können ein Bild für eine nicht mit dem **AppRadio Mode** kompatible Smartphone-Applikation einrichten, das dann auf dem Bildschirm angezeigt wird.

- ❑ Es wird nicht für Kompatibilität mit allen Smartphones garantiert.
- ❑ Verbinden Sie bei Verwendung dieser Funktion keine anderen Geräte über die Bluetooth-Drahtlostechnologie. Trennen Sie unbedingt die Verbindung mit Ihrem Bluetooth-Gerät, bevor Sie diese Funktion verwenden.
- ❑ Die Applikation kann nur am angeschlossenen Gerät bedient werden.
- ❑ Wenn Sie bei dieser Funktion das Display berühren, wird die "Nicht berühren"-Anzeige in der oberen, rechten Bildschirmecke eingeblendet.

Verwenden Ihrer iPhone- oder Smartphone-Applikationen

1 Verbinden Sie Ihr Smartphone über das separat erhältliche App Connectivity Kit (CD-AH200) mit diesem Produkt.

- Die Kabelverbindungsmethode ist vom jeweiligen Gerät abhängig.
- ➔ Einzelheiten zur Verbindung siehe Installationsanleitung.

2 Drücken Sie auf die HOME-Taste, um den Oberen Menübildschirm anzuzeigen.

3 Berühren Sie [Apps].

Das Bild in Ihrem Smartphone erscheint auf dem Bildschirm.

4 Starten Sie die Applikation am Smartphone.

Ein Bild der Applikation erscheint auf dem Bildschirm.

5 Drücken Sie auf die HOME-Taste, um zum Oberen Menübildschirm zurückzukehren.

Verwenden von MirrorLink

Wenn Sie ein **MirrorLink**-Gerät mit installierten kompatiblen Applikationen anschließen, können Sie die Applikationen des Mobiltelefons direkt über dieses Produkt (**MirrorLink**-Modus) bedienen.

Sie können die kompatiblen Applikationen über das Display mit Multi-Touch-Gesten wie Antippen, Ziehen, Scrollen oder Schubsen betrachten und bedienen.

- Je nach verbundenem **MirrorLink**-Gerätemodell sind Multi-Touch-Gesten eventuell deaktiviert.

Verwenden der Sensortasten (seitliche App-Steuerungsleiste)

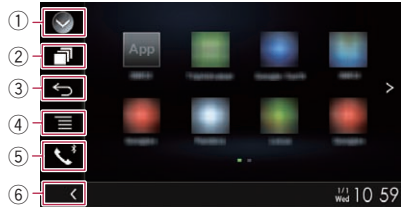

1 Zeigt eine Liste mit den Programmquellen an.

- ➔ Einzelheiten siehe *Auswählen einer Programmquelle für das vordere Display aus der Programmquellenliste* auf Seite 25.

2 Zeigt den Applikationsstartbildschirm an.

3 Zeigt den vorherigen Bildschirm an.

- Je nach **MirrorLink**-Gerätemodell wird diese Taste eventuell nicht angezeigt.

4 Zeigt den Menübildschirm an.

- Je nach **MirrorLink**-Gerätemodell wird diese Taste eventuell nicht angezeigt.

5 Zeigt den Telefonmenübildschirm an.

- ➔ Einzelheiten siehe *Anzeigen des Telefonmenüs* auf Seite 34.

6 Zeigt die aktuelle Programmquelle an.

- Im **MirrorLink**-Modus wird die seitliche App-Steuerungsleiste angezeigt.
- Wenn Sie die **HOME**-Taste zwei Mal drücken, wird die seitliche App-Steuerungsleiste ausgeblendet. Wenn Sie die **HOME**-Taste erneut zwei Mal drücken, dann wird die seitliche App-Steuerungsleiste eingeblendet.

Vorbereitende Schritte

Beim Anschluss eines **MirrorLink**-Geräts an dieses Produkt muss die Anschlussmethode Ihres Geräts festgelegt werden. Je nach verbundenem Gerät sind andere Einstellungen erforderlich.

- ➔ Einzelheiten siehe Kapitel 5.

1 Entriegeln Sie Ihr MirrorLink-Gerät.

Verwenden Ihrer iPhone- oder Smartphone-Applikationen

2 Verbinden Sie Ihr MirrorLink-Gerät über ein separat erhältliches USB-Schnittstellenkabel für MirrorLink-Geräte (CD-MU200) mit diesem Produkt.

- Die Kabelverbindungsmethode ist vom jeweiligen Gerät abhängig.
- ➔ Einzelheiten zur Verbindung siehe Installationsanleitung.

3 Drücken Sie auf die HOME-Taste, um den Oberen Menübildschirm anzuzeigen.

4 Berühren Sie [Apps].

Wenn auf dem **MirrorLink**-Gerät eine Startapplikation installiert ist, wird diese aufgerufen. Sollte dies nicht der Fall sein, wird der Applikationsmenübildschirm angezeigt.

5 Berühren Sie das Symbol der gewünschten Applikation.

Die Applikation wird gestartet, und der Applikationsbedienbildschirm erscheint.

- Einige Applikationen werden eventuell je nach dem Zustand des verbundenen Geräts nicht gestartet. Starten Sie in diesem Fall die Applikation entsprechend der Applikation-Startmeldung.

6 Bedienen Sie die Applikation.

7 Drücken Sie auf die HOME-Taste, um zum Oberen Menübildschirm zurückzukehren.

Verwenden der Ton-Mischfunktion

Bei Verwendung des **AppRadio Mode** oder **MirrorLink**-Modus können Sie den von einer AV-Programmquelle und einer Applikation für iPhone oder ein Smartphone ausgegebenen Ton mischen.

1 Starten Sie den AppRadio Mode oder den MirrorLink-Modus.

2 Drücken Sie auf die VOL-Taste (+/-).

Das Ton-Mischmenü wird auf dem Bildschirm angezeigt.

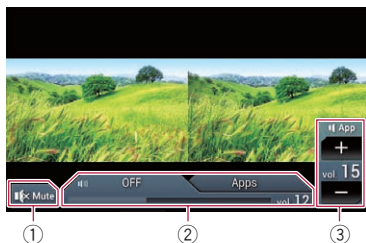

- ① Berühren Sie die Taste zur Stummschaltung und erneut, um die Stummschaltung aufzuheben.
- ② Schaltet die Ton-Mischfunktion ein oder aus.
 - Linkes Register: Die Ton-Mischfunktion ist aktiviert (Mischung ein). Die Lautstärke der App wird angezeigt. Wenn Sie die App-Lautstärke berühren, werden die Lautstärketasten angezeigt.
 - Rechtes Register: Die Ton-Mischfunktion ist deaktiviert (Mischung aus).
- ③ Passt die Lautstärke der Applikation an. Bei jeder Berührung von **[+]** oder **[-]** nimmt der Lautstärkepegel zu oder ab.
 - Durch Drücken der **MODE**-Taste kann zwischen dem AV-Bedienbildschirm und dem Applikationsbildschirm gewechselt werden.
 - Auf dem AV-Bedienbildschirm wird das rechte Register nicht angezeigt.
 - Die Lautstärke der Hauptkomponente kann auf diesem Bildschirm nicht angepasst werden. Drücken Sie auf die **VOL**-Taste (**+/-**), um die Lautstärke der Hauptkomponente einzustellen.
 - Das Ton-Mischmenü wird für vier Sekunden angezeigt. Drücken Sie nach dem Ausblenden des Bildschirms erneut auf die **VOL**-Taste (**+/-**). Der Bildschirm wird erneut angezeigt.

Gebrauch von Aha Radio

! WARNUNG

Bestimmte Verwendungen eines Smartphones sind in Ihrer Gerichtsbarkeit am Steuer möglicherweise untersagt. Sie müssen sich solcher Beschränkungen bewusst sein und sie beachten.

Sollten Sie sich hinsichtlich einer bestimmten Funktion nicht sicher sein, führen Sie diese nur bei geparktem Fahrzeug aus.

Funktionen dürfen nur genutzt werden, wenn ihre Ausführung in der aktuellen Straßenverkehrssituation sicher ist.

Beim Anschließen eines iPhones oder Smartphones mit installiertem Aha Radio können Sie Aha Radio-Inhalte über dieses Produkt bedienen, ansehen und/oder anhören.

- ☐ In diesem Kapitel werden iPhone und iPod touch zusammenfassend als "iPhone" bezeichnet.
- ☐ Für Einzelheiten zur Bedienung siehe den Abschnitt mit Hilfe und Tipps innerhalb der Aha Radio-Applikation.
- ☐ Sender von Aha Radio erfordern unter Umständen eine anfängliche Einrichtung, bevor auf den jeweiligen Sender zugegriffen werden kann.
- ☐ Lesen Sie unbedingt *Verwendung von auf Appbasierten verknüpften Inhalten*, bevor Sie diese Funktion ausführen.
 - ➔ Einzelheiten siehe *Verwendung von auf Appbasierten verknüpften Inhalten* auf Seite 166.

Hinweise:

- Einige Funktionen von Aha Radio stehen möglicherweise nicht zur Verfügung, wenn über dieses Produkt auf den Dienst zugegriffen wird, einschließlich, aber nicht beschränkt auf die Erstellung neuer Aha-Sender, das Löschen von Aha-Sendern, die Aufnahme gesprochener Wörter (Shouts), Ändern von Einstellungen der Aha Radio App, Einloggen bei Facebook, Erstellen eines Facebook-Kontos, Einloggen bei Twitter oder Erstellen eines Twitter-Kontos.
- Aha Radio ist ein von Pioneer unabhängiger Dienst. Weitere Informationen finden Sie bei <http://www.aharadio.com/>.

- Um Aha Radio-Inhalte mit diesem Produkt genießen zu können, muss eine bestimmte Version der Aha Radio-Applikation in Ihrem iPhone oder Smartphone installiert werden. Da die Applikation für das iPhone oder Smartphone nicht von Pioneer bereitgestellt wird, besteht die Möglichkeit, dass die benötigte Version der Applikation zum Zeitpunkt des Kaufs dieses Produkts noch nicht verfügbar ist.

Informationen bezüglich Verfügbarkeit, Version und Aktualisierungen finden Sie bei <http://www.pioneer.eu/aharadio>

Verwenden der Sensortasten



- ① **Zeigt eine Liste mit den Programmquellen an.**
 - ➔ Einzelheiten siehe *Auswählen einer Programmquelle für das vordere Display aus der Programmquellenliste* auf Seite 25.
- ② **Zeigt den Zeit/Datum-Einstellungsbildschirm an.**
 - ➔ Einzelheiten siehe *Einstellen von Datum und Uhrzeit* auf Seite 141.
- ③ **Zeigt den Einstellungsmenübildschirm an.**
- ④ **Ruft die Equalizerkurven auf.**
 - ➔ Einzelheiten siehe *Gebrauch des Equalizers* auf Seite 120.
- ⑤ **Wählt einen Aha Radio-Sender aus der Liste.**

Durch Berühren dieser Taste wird die Liste der verfügbaren Aha Radio-Sender angezeigt. Berühren Sie den gewünschten Aha Radio-Sender, um die Aha Radio-Programmquelle zu wechseln.

- ⑥ **Zeigt den Telefonmenübildschirm an.**
 ➔ Einzelheiten siehe *Anzeigen des Telefonmenüs* auf Seite 34.
- ⑦ **Bietet zusätzliche Funktionen für den gegenwärtig wiedergegebenen Sender oder Inhalt.**
 Die angezeigten Symbole sind vom jeweiligen Sender oder Inhalt abhängig.

| Anzeige | Bedeutung |
|---|---|
|  | Durch Berühren der Taste wird die aktuelle Fahrzeugposition über Aha Radio angegeben. |
|  | Berühren der Taste bewirkt Retweeten der gewählten Tweets mit Ihrem Twitter-Konto. |
|  | Berühren der Taste bewirkt 30 Sekunden Schnellrücklauf im aktuellen Inhalt. |
|  | Durch Berühren der Taste wird der aktuelle Inhalt mit "Gefällt mir nicht" bewertet. <input type="checkbox"/> Je nach Inhalt wird durch Berühren von  oder  die Bewertung "Gefällt mir nicht" aufgehoben. |
|  | Durch Berühren der Taste wird der aktuelle Inhalt mit "Gefällt mir" bewertet. <input type="checkbox"/> Je nach Inhalt wird durch Berühren von  oder  die Bewertung "Gefällt mir" aufgehoben. |
|  | Durch Berühren der Taste können Sie eine im aktuellen Inhalt registrierte Telefonnummer mit der Freisprechfunktion anrufen. |

- ⑧ **Wechselt zwischen Wiedergabe und Pause.**

Ablesen des Bildschirms

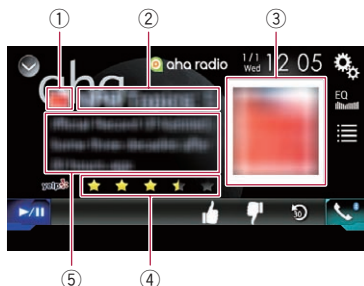

- ① **Senderzeichen**
 ② **Sendername**
 Zeigt den Namen des Aha Radio-Senders an, der momentan im Produkt abgestimmt ist.
- ③ **Inhaltsbild**
 Zeigt das Bild des aktuellen Inhalts an, sofern verfügbar.
- ④ **Bewertungsinformation**
 Zeigt die Bewertung des aktuell spielenden Inhalts (nur wenn und wo zutreffend).
- ⑤ **Informationen zum aktuellen Sender**
 Zeigt an, welche Quelle ausgewählt wurde. Zeigt die Informationen zum aktuell spielenden Inhalt.
 "-----" wird angezeigt, wenn es keine entsprechenden Informationen gibt.

Vorbereitende Schritte

Beim Anschluss eines iPhones oder Smartphones an dieses Produkt muss die Anschlussmethode Ihres Geräts festgelegt werden. Je nach verbundenem Gerät sind andere Einstellungen erforderlich.
 ➔ Einzelheiten siehe Kapitel 5.

Für Benutzer eines iPhones mit 30-poligem Anschluss

- 1 Entriegeln Sie Ihr iPhone.**
- 2 Schließen Sie Ihr iPhone an.**
 - Stellen Sie eine Verbindung über USB oder Bluetooth her.

Gebrauch von Aha Radio

- ☞ Einzelheiten zur Bluetooth-Verbindung siehe *Registrieren Ihrer Bluetooth-Geräte* auf Seite 28.

3 Rufen Sie den AV-Quellenauswahlbildschirm auf.

- ☞ Einzelheiten zur Bedienung siehe *Aufrufen des AV-Bedienbildschirms* auf Seite 24.

4 Berühren Sie [aha] im AV-Quellenauswahlbildschirm.

5 Verwenden Sie zur Bedienung von Aha Radio die Sensortasten auf dem Bildschirm.

- ☞ Einzelheiten siehe *Verwenden der Sensortasten* auf Seite 28.

Für Benutzer eines iPhones mit Lightning Connector

1 Entriegeln Sie Ihr iPhone.

2 Schließen Sie Ihr iPhone an.

- ☐ Stellen Sie eine Verbindung über USB, Bluetooth oder HDMI und Bluetooth her.
 - ☞ Einzelheiten zur Bluetooth-Verbindung siehe *Registrieren Ihrer Bluetooth-Geräte* auf Seite 28.
- ☐ Die Kabelverbindungsmethode ist vom jeweiligen Gerät abhängig.
 - ☞ Einzelheiten zur Verbindung siehe Installationsanleitung.

3 Rufen Sie den AV-Quellenauswahlbildschirm auf.

- ☞ Einzelheiten zur Bedienung siehe *Aufrufen des AV-Bedienbildschirms* auf Seite 24.

4 Berühren Sie [aha] im AV-Quellenauswahlbildschirm.

Beim Berühren von [aha] stellt dieses Produkt eine Bluetooth-Verbindung her. Nach erfolgreichem Verbindungsaufbau werden die Sensortasten auf dem "aha radio"-Bildschirm aktiviert.

5 Verwenden Sie zur Bedienung von Aha Radio die Sensortasten auf dem Bildschirm.

- ☞ Einzelheiten siehe *Verwenden der Sensortasten* auf Seite 89.

Für Smartphone-Benutzer

1 Entriegeln Sie Ihr Smartphone.

2 Schließen Sie Ihr Smartphone an.

- ☐ Stellen Sie eine Verbindung über USB, Bluetooth oder HDMI und Bluetooth her.
 - ☞ Einzelheiten zur Bluetooth-Verbindung siehe *Registrieren Ihrer Bluetooth-Geräte* auf Seite 28.
- ☐ Die Kabelverbindungsmethode ist vom jeweiligen Gerät abhängig.
 - ☞ Einzelheiten zur Verbindung siehe Installationsanleitung.

3 Rufen Sie den AV-Quellenauswahlbildschirm auf.

- ☞ Einzelheiten zur Bedienung siehe *Aufrufen des AV-Bedienbildschirms* auf Seite 24.

4 Berühren Sie [aha] im AV-Quellenauswahlbildschirm.

Beim Berühren von [aha] stellt dieses Produkt eine Bluetooth-Verbindung her. Nach erfolgreichem Verbindungsaufbau werden die Sensortasten auf dem "aha radio"-Bildschirm aktiviert.

5 Verwenden Sie zur Bedienung von Aha Radio die Sensortasten auf dem Bildschirm.

- ☞ Einzelheiten siehe *Verwenden der Sensortasten* auf Seite 89. 

Bedienung mit den Gerätetasten

Drücken der TRK-Taste

Sie können zwischen Inhalten vorwärts oder rückwärts springen. 

Sie können einen Bluetooth-Audio-Player steuern.

- ❑ Zur Verwendung eines Bluetooth-Audio-Players mit diesem Produkt müssen Sie diesen zunächst registrieren und verbinden.

➔ Einzelheiten siehe *Registrieren Ihrer Bluetooth-Geräte* auf Seite 28.

- ❑ Die Bedienung kann je nach Bluetooth-Audio-Player variieren.
- ❑ Abhängig von dem Bluetooth-Audio-Player, der mit diesem Produkt verbunden wurde, stehen möglicherweise nur die beiden folgenden Bedienungsfunktionalitäten zur Verfügung:
 - A2DP (Advanced Audio Distribution Profile): Nur die Wiedergabe der im Audio-Player gespeicherten Titel ist möglich.
 - A2DP und AVRCP (Audio/Video Remote Control Profile): Wiedergabe, Pause, Titel-Auswahl usw. ist möglich.

- ❑ Da eine Reihe verschiedener Bluetooth-Audio-Player auf dem Markt erhältlich ist, kann es beträchtliche Unterschiede hinsichtlich der Bedienung des Bluetooth-Audio-Players mit diesem Produkt geben. Beziehen Sie sich beim Gebrauch des Bluetooth-Audio-Players mit diesem Produkt auf die Angaben in der Bedienungsanleitung des Players sowie auf die Informationen in dieser Bedienungsanleitung.

- ❑ Während Sie Songs des Bluetooth-Audio-Players hören, sollten Sie einen Gebrauch Ihres Mobiltelefons möglichst vermeiden. Das in Betrieb befindliche Mobiltelefon kann Rauschen bei der Wiedergabe von Songs verursachen.
- ❑ Wenn Sie eine andere Programmquelle wählen, während ein Song mit dem Bluetooth-Audio-Player wiedergegeben wird, läuft die Songwiedergabe weiter.
- ❑ Abhängig von dem Bluetooth-Audio-Player, der mit diesem Produkt verbunden wurde, kann die Bedienung des Players über dieses Produkt von den Angaben in dieser Bedienungsanleitung abweichen.

- ❑ Während eines Gesprächs mit einem über Bluetooth-Drahtlostechnologie mit diesem Produkt verbundenen Mobiltelefon wird die Songwiedergabe des Bluetooth-Audio-Players möglicherweise unterbrochen.

Verwenden der Sensortasten

Wiedergabebildschirm (Seite 1)







Wiedergabebildschirm (Seite 2)



- ① **Zeigt eine Liste mit den Programmquellen an.**
 - ➔ Einzelheiten siehe *Auswählen einer Programmquelle für das vordere Display aus der Programmquellenliste* auf Seite 25.
- ② **Zeigt den Zeit/Datum-Einstellungsbildschirm an.**
 - ➔ Einzelheiten siehe *Einstellen von Datum und Uhrzeit* auf Seite 141.
- ③ **Zeigt den Einstellungsmenübildschirm an.**
- ④ **Ruft die Equalizerkurven auf.**
 - ➔ Einzelheiten siehe *Gebrauch des Equalizers* auf Seite 120.
- ⑤ **Wählt eine Datei aus der Liste.**

Verwendung eines Bluetooth-Audio-Players

- ➔ Einzelheiten siehe *Auswählen von Dateien aus der Dateinamensliste* auf Seite 94.
- ⑥ **Zeigt den Telefonmenübildschirm an.**
 - ➔ Einzelheiten siehe *Anzeigen des Telefonmenüs* auf Seite 34.
- ⑦ **Wechselt zur nächsten oder vorherigen Sensortastenseite.**
- ⑧ **Erlaubt das Springen von Datei zu Datei vorwärts oder rückwärts.**
- ⑨ **Verwendet die Funktion "Sound Retriever".**
 - ➔ Einzelheiten siehe *Einstellen der "Sound Retriever"-Funktion* auf Seite 142.
- ⑩ **Spielt Dateien in zufälliger Reihenfolge.**
 - ➔ Einzelheiten siehe *Abspielen von Dateien in zufälliger Reihenfolge* auf Seite 94.
- ⑪ **Legt einen Wiederholwiedergabebereich fest.**
 - ➔ Einzelheiten siehe *Einstellen eines Wiederholwiedergabebereichs* auf Seite 94.
- ⑫ **Wechselt zwischen Wiedergabe und Pause.**

- ** Titelname**
Zeigt den Namen des aktuell wiedergegebenen Titels (sofern verfügbar).
- ** Interpretename**
Zeigt den Interpretennamen des aktuell wiedergegebenen Titels an (sofern verfügbar).
- ** Albumtitel**
Zeigt den Albumnamen der aktuell wiedergegebenen Datei (sofern verfügbar).
- ** Genre**
Zeigt das Genre der aktuellen Datei an (sofern verfügbar).
- In den folgenden Fällen werden die Dateiinformationen erst nach Starten oder Fortsetzen der Wiedergabe einer Datei angezeigt:
 - Wenn Sie einen mit dem Profil AVRCP 1.3 kompatiblen Bluetooth-Audio-Player verbinden und die Wiedergabe durch Bedienung des Players starten.
 - Wenn Sie in einer Wiedergabepause eine andere Datei wählen.

Ablesen des Bildschirms



- ① **Aktuelles Datum und Uhrzeit**
- ② **Dateinumernanzeige**
Zeigt die Nummer der gegenwärtig wiedergegebenen Datei an (sofern verfügbar).
- ③ **Spielzeitanzeige**
Zeigt die verstrichene Spielzeit der laufenden Datei an (falls verfügbar).
- ④ **Informationen zur aktuellen Datei**
Wenn der verbundene Bluetooth-Audio-Player über das Profil AVRCP 1.3 verfügt, werden die folgenden Dateiinformationen angezeigt.

Vorbereitende Schritte

- 1 **Ziehen Sie das Verbindungskabel für den Gebrauch des AppRadio Mode heraus.**
 - Der Bluetooth-Audio-Player kann nicht verwendet werden, während das Verbindungskabel für den Gebrauch des **AppRadio Mode** angeschlossen ist.
- 2 **Drücken Sie auf die HOME-Taste, um den Oberen Menübildschirm anzuzeigen.**
- 3 **Berühren Sie die folgenden Tasten in der dargestellten Reihenfolge:**



Der "System"-Bildschirm erscheint.

- 4 **Berühren Sie [AV-Eingang].**
- 5 **Vergewissern Sie sich, dass "Bluetooth Audio" eingeschaltet ist.**
 - Die Standardeinstellung ist "Ein".

6 Rufen Sie den AV-Quellenauswahlbildschirm auf.

- ☞ Einzelheiten zur Bedienung siehe *Aufrufen des AV-Bedienbildschirms* auf Seite 24.

7 Berühren Sie [Bluetooth Audio] im AV-Quellenauswahlbildschirm.

Der "Bluetooth Audio"-Bildschirm erscheint.

8 Verwenden Sie zur Bedienung des Bluetooth-Audio-Players die Sensortasten auf dem Bildschirm.

- ☞ Einzelheiten siehe *Verwenden der Sensortasten* auf Seite 92.

Auswählen von Dateien aus der Dateinamensliste

In der Dateinamensliste werden die Titel des Bluetooth-Audio-Players angezeigt und stehen dort zur Wiedergabe zur Auswahl.

- Diese Funktion steht nur zur Verfügung, wenn der verbundene Bluetooth-Audio-Player AVRCP 1.4 unterstützt.

1 Berühren Sie die folgende Taste.



Zeigt die Dateinamensliste an.

2 Berühren Sie eine Datei in der Liste, um sie abzuspielen.

- Beim Berühren eines in der Liste aufgeführten Ordners wird sein Inhalt angezeigt. Zum Abspielen einer Datei berühren Sie diese in der Liste.

Abspielen von Dateien in zufälliger Reihenfolge

Die Zufallswiedergabe aller Dateien im Wiederholwiedergabebereich wird durch Berühren einer einzelnen Taste gesteuert.

- Diese Funktion steht nur zur Verfügung, wenn der verbundene Bluetooth-Audio-Player AVRCP 1.3 unterstützt.

- **Berühren Sie die folgende Taste wiederholt, bis die gewünschte Einstellung angezeigt wird.**



Schaltet die zufällige Wiedergabe ein oder aus.



Einstellen eines Wiederholwiedergabebereichs

Der Wiederholwiedergabebereich kann durch Berühren einer einzelnen Taste geändert werden.

- Diese Funktion steht nur zur Verfügung, wenn der verbundene Bluetooth-Audio-Player AVRCP 1.3 unterstützt.

- **Berühren Sie die folgende Taste wiederholt, bis die gewünschte Einstellung angezeigt wird.**



Wechselt zwischen dem Wiederholwiedergabebereich aktuelle Datei und alle Audiodateien des Bluetooth-Audio-Players.



Bedienung mit den Gerätetasten

Drücken der TRK-Taste

Erlaubt Springen von Datei zu Datei vorwärts oder rückwärts.

Drücken und halten der TRK-Taste

Erlaubt schnellen Rück- oder Vorlauf.

Verwenden einer HDMI-Programmquelle

Das Videobild eines angeschlossenen Geräts kann über dieses Produkt ausgegeben werden. In diesem Abschnitt wird die Bedienung für eine HDMI-Programmquelle beschrieben.

- ❑ Für den Anschluss ist ein High-Speed-HDMI®-Kabel (separat erhältlich) erforderlich.
 - ➔ Einzelheiten zur Verbindungsmethode siehe Installationsanleitung.

! VORSICHT

Während der Fahrt können aus Sicherheitsgründen keine Videobilder angezeigt werden. Zum Betrachten von Videobildern müssen Sie an einem sicheren Ort anhalten und die Handbremse anziehen.

Verwenden der Sensortasten

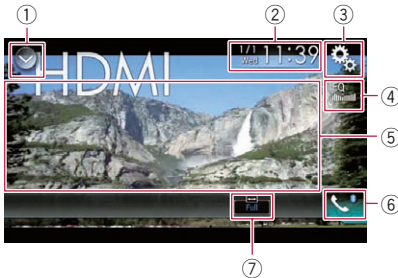

- ① **Zeigt eine Liste mit den Programmquellen an.**
 - ➔ Einzelheiten siehe *Auswählen einer Programmquelle für das vordere Display aus der Programmquellenliste* auf Seite 25.
- ② **Zeigt den Zeit/Datum-Einstellungsbildschirm an.**
 - ➔ Einzelheiten siehe *Einstellen von Datum und Uhrzeit* auf Seite 141.
- ③ **Zeigt den Einstellungsmenübildschirm an.**
- ④ **Ruft die Equalizerkurven auf.**
 - ➔ Einzelheiten siehe *Gebrauch des Equalizers* auf Seite 120.
- ⑤ **Blendet die Sensortasten aus.**

Durch Berühren dieses Bereichs werden die Sensortasten ausgeblendet.

- ❑ Berühren Sie den LCD-Bildschirm an einer beliebigen Stelle, um die Sensortasten erneut einzublenden.
- ⑥ **Zeigt den Telefonmenübildschirm an.**
 - ➔ Einzelheiten siehe *Anzeigen des Telefonmenüs* auf Seite 34.
- ⑦ **Ändert den Breitbildmodus.**
 - ➔ Einzelheiten siehe *Ändern des Breitbildmodus* auf Seite 142. ❑

Ablesen des Bildschirms



- ① **Aktuelles Datum und Uhrzeit** ❑

Vorbereitende Schritte

1 Rufen Sie den AV-Quellenauswahlbildschirm auf.

- ➔ Einzelheiten zur Bedienung siehe *Aufrufen des AV-Bedienbildschirms* auf Seite 24.

2 Berühren Sie [HDMI] im AV-Quellenauswahlbildschirm.

Das Bild wird auf dem Bildschirm angezeigt.

3 Verwenden Sie zur Bedienung der externen Einheit die Sensortasten auf dem Bildschirm.

- ➔ Einzelheiten siehe *Verwenden der Sensortasten* auf Seite 95. ❑

Verwenden einer AUX-Programmquelle

Das Videobild eines angeschlossenen Geräts kann über dieses Produkt ausgegeben werden. In diesem Abschnitt wird die Bedienung für eine AUX-Programmquelle beschrieben.

- ❑ Für den Anschluss ist ein Mini-Buchsen-AV-Kabel (CD-RM10) (separat erhältlich) erforderlich.
 - ➔ Einzelheiten zur Verbindungsmethode siehe Installationsanleitung.

! VORSICHT

Während der Fahrt können aus Sicherheitsgründen keine Videobilder angezeigt werden. Zum Betrachten von Videobildern müssen Sie an einem sicheren Ort anhalten und die Handbremse anziehen.

Verwenden der Sensortasten

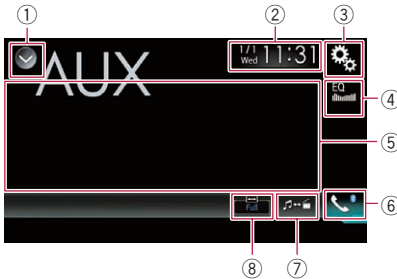

- ① **Zeigt eine Liste mit den Programmquellen an.**
 - ➔ Einzelheiten siehe *Auswählen einer Programmquelle für das vordere Display aus der Programmquellenliste* auf Seite 25.
- ② **Zeigt den Zeit/Datum-Einstellungsbildschirm an.**
 - ➔ Einzelheiten siehe *Einstellen von Datum und Uhrzeit* auf Seite 141.
- ③ **Zeigt den Einstellungsmenübildschirm an.**
- ④ **Ruft die Equalizerkurven auf.**
 - ➔ Einzelheiten siehe *Gebrauch des Equalizers* auf Seite 120.
- ⑤ **Blendet die Sensortasten aus.**

Durch Berühren dieses Bereichs werden die Sensortasten ausgeblendet.

- ❑ Berühren Sie den LCD-Bildschirm an einer beliebigen Stelle, um die Sensortasten erneut einzublenden.
- ⑥ **Zeigt den Telefonmenübildschirm an.**
 - ➔ Einzelheiten siehe *Anzeigen des Telefonmenüs* auf Seite 34.
 - ⑦ **Wechselt den Bedienbildschirm.**
 - ➔ Einzelheiten siehe *Wechseln des Bedienbildschirms* auf Seite 97.
 - ⑧ **Ändert den Breitbildmodus.**
 - ➔ Einzelheiten siehe *Ändern des Breitbildmodus* auf Seite 142. ❑

Ablesen des Bildschirms



- ① **Aktuelles Datum und Uhrzeit** ❑

Vorbereitende Schritte

Sie können das Videobild von einem Gerät anzeigen, das am Videoeingang angeschlossen ist.

- 1 **Drücken Sie auf die HOME-Taste, um den Oberen Menübildschirm anzuzeigen.**
- 2 **Berühren Sie die folgenden Tasten in der dargestellten Reihenfolge:**



Der "System"-Bildschirm erscheint.

- 3 **Berühren Sie [Ein-/Ausgangseinst.].**
- 4 **Vergewissern Sie sich, dass "AUX-Eingang" eingeschaltet ist.**
 - ❑ Die Standardeinstellung ist "Ein".

Verwenden einer AUX-Programmquelle

5 Rufen Sie den AV-Quellenauswahlbildschirm auf.

- ➔ Einzelheiten zur Bedienung siehe *Aufrufen des AV-Bedienbildschirms* auf Seite 24.

6 Berühren Sie [AUX] im AV-Quellenauswahlbildschirm.

Das Bild wird auf dem Bildschirm angezeigt.

7 Verwenden Sie zur Bedienung der externen Einheit die Sensortasten auf dem Bildschirm.

- ➔ Einzelheiten siehe *Verwenden der Sensortasten* auf Seite 96. 

Einstellen des Videosignals

Wenn Sie an dieses Produkt ein AUX-Gerät anschließen, wählen Sie eine geeignete Videosignaleinstellung.

- Diese Funktion kann nur für an den AUX-Eingang anliegende Videosignale eingestellt werden.

1 Drücken Sie auf die HOME-Taste, um den Oberen Menübildschirm anzuzeigen.

2 Berühren Sie die folgenden Tasten in der dargestellten Reihenfolge:



Der "Video-Menu"-Bildschirm erscheint.

3 Berühren Sie [Videosignal-Einstellung].

4 Berühren Sie [AUX].

Ein Popup-Menü erscheint.

5 Berühren Sie den Punkt, der eingestellt werden soll.

- **Auto** (Standardeinstellung):
Passt die Videosignaleinstellung automatisch an.
- **PAL**:
Wählt das Videosignal PAL.
- **NTSC**:
Wählt das Videosignal NTSC.
- **PAL-M**:
Wählt das Videosignal PAL-M.

- **PAL-N**:

Wählt das Videosignal PAL-N.

- **SECAM**:

Wählt das Videosignal SECAM. 

Wechseln des Bedienbildschirms

Sie können zwischen den Bildschirmen zur Bedienung von Musikdateien und Videodateien wechseln.

- Diese Sensortaste ist nur verfügbar, wenn sowohl Audio- als auch Videodateien im Zusatzgerät vorhanden sind.

- **Berühren Sie die folgende Taste.**



Wechselt zwischen den Bildschirmen zur Bedienung von Musikdateien und Videodateien.



Sie können das Videobild von einem Gerät anzeigen, das an dieses Produkt angeschlossen ist.

- ➔ Einzelheiten zur Verbindungsmethode siehe Installationsanleitung.

! VORSICHT

Während der Fahrt können aus Sicherheitsgründen keine Videobilder angezeigt werden. Zum Betrachten von Videobildern müssen Sie an einem sicheren Ort anhalten und die Handbremse anziehen.

Verwenden der Sensortasten

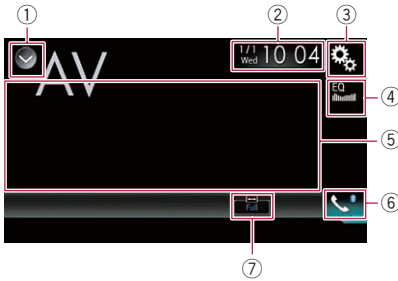

- 1 Zeigt eine Liste mit den Programmquellen an.**
 - ➔ Einzelheiten siehe *Auswählen einer Programmquelle für das vordere Display aus der Programmquellenliste* auf Seite 25.
- 2 Zeigt den Zeit/Datum-Einstellungsbildschirm an.**
 - ➔ Einzelheiten siehe *Einstellen von Datum und Uhrzeit* auf Seite 141.
- 3 Zeigt den Einstellungsmenübildschirm an.**
- 4 Ruft die Equalizerkurven auf.**
 - ➔ Einzelheiten siehe *Gebrauch des Equalizers* auf Seite 120.
- 5 Blendet die Sensortasten aus.**

Durch Berühren dieses Bereichs werden die Sensortasten ausgeblendet.

 - Berühren Sie den LCD-Bildschirm an einer beliebigen Stelle, um die Sensortasten erneut einzublenden.
- 6 Zeigt den Telefonmenübildschirm an.**

- ➔ Einzelheiten siehe *Anzeigen des Telefonmenüs* auf Seite 34.
- ⑦ **Ändert den Breitbildmodus.**
 - ➔ Einzelheiten siehe *Ändern des Breitbildmodus* auf Seite 142.

Ablesen des Bildschirms



- 1 Aktuelles Datum und Uhrzeit**

Vorbereitende Schritte

Sie können das Videobild von einem Gerät anzeigen, das am Videoeingang angeschlossen ist.

- 1 Drücken Sie auf die HOME-Taste, um den Oberen Menübildschirm anzuzeigen.**
- 2 Berühren Sie die folgenden Tasten in der dargestellten Reihenfolge:**



Der "System"-Bildschirm erscheint.

- 3 Berühren Sie [Ein-/Ausgangseinst.].**
- 4 Berühren Sie [AV-Eingang] wiederholt, um "On" einzustellen.**
- 5 Rufen Sie den AV-Quellenauswahlbildschirm auf.**
 - ➔ Einzelheiten zur Bedienung siehe *Aufrufen des AV-Bedienbildschirms* auf Seite 24.
- 6 Berühren Sie [AV] im AV-Quellenauswahlbildschirm.**

Das Bild wird auf dem Bildschirm angezeigt.

Verwendung eines AV-Eingangs

7 Verwenden Sie zur Bedienung der externen Einheit die Sensortasten auf dem Bildschirm.

- ➔ Einzelheiten siehe *Verwenden der Sensortasten* auf Seite 98.

Einstellen des Videosignals

Wenn Sie an dieses Produkt ein AV-Gerät anschließen, wählen Sie eine geeignete Videosignaleinstellung.

- Diese Funktion kann nur für an den AV-Eingang anliegende Videosignale eingestellt werden.

1 Drücken Sie auf die HOME-Taste, um den Oberen Menübildschirm anzuzeigen.

2 Berühren Sie die folgenden Tasten in der dargestellten Reihenfolge:



Der **“Video-Menü”**-Bildschirm erscheint.

3 Berühren Sie [Videosignal-Einstellung].

4 Berühren Sie [AV].

Ein Popup-Menü erscheint.

5 Berühren Sie den Punkt, der eingestellt werden soll.

- **Auto** (Standardeinstellung):
Passt die Videosignaleinstellung automatisch an.
- **PAL**:
Wählt das Videosignal PAL.
- **NTSC**:
Wählt das Videosignal NTSC.
- **PAL-M**:
Wählt das Videosignal PAL-M.
- **PAL-N**:
Wählt das Videosignal PAL-N.
- **SECAM**:
Wählt das Videosignal SECAM.

MIXTRAX ist eine Originaltechnologie zum Erstellen von Nonstop-Mixes der Musiktitelselektionen aus Ihrer Audiobibliothek, einschließlich DJ-Effekten, die ein Klangerlebnis vermitteln, als wäre ein DJ mit Ihnen an Bord, der die Musik abspielt.

Bedienvorgänge für MIXTRAX

Sie können Ihre Musikdateien genießen, indem Sie die MIXTRAX-Software auf Ihrem Computer installieren und zum Übertragen der Dateien auf ein externes Speichergerät (USB, SD) verwenden. Die MIXTRAX-Software steht auf der folgenden Website zum Download bereit. <http://www.mixtraxnet.com> Entnehmen Sie Details zur Verwendung der MIXTRAX-Software dem Online-Handbuch.

Sensortasten



- ① Verlässt den MIXTRAX-Bildschirm.
- ② Zeigt den LinkGate-Bildschirm an.
Berühren Sie das gewünschte Element. Es werden Songs zum ausgewählten Element abgespielt.
- ③ Dient zum Einstellen des BPM-Werts.
Während der Wiedergabe wird der ursprüngliche BPM-Wert nicht angezeigt.
- ④ Zeigt den Kriterienauswahlbildschirm an.
➔ Einzelheiten zur Bedienung siehe *Auswählen von Kriterien zur Songwiedergabe* auf Seite 100.
- ⑤ Zeigt den Wiedergabelistenbildschirm an.

- ➔ Einzelheiten zur Bedienung siehe *Ausschließen von Songs für die Wiedergabe* auf Seite 101.
- ⑥ Verwendet den ursprünglichen BPM-Wert (Beats Per Minute, Schläge pro Minute) für das Tempo.
- ⑦ Dient zum Festlegen der wiederzugebenden Passage.
➔ Einzelheiten zur Bedienung siehe *Festlegen der wiederzugebenden Passage* auf Seite 101.
- ⑧ Berühren, um einen Titel auszuwählen. Berühren und halten für einen Schnellvor- oder Schnellrücklauf.
- ⑨ Schaltet die optische MIXTRAX-Originalanzeige ein oder aus.
- ⑩ Hält die Wiedergabe an und setzt sie fort.
- ⑪ Zeigt das auf dem LinkGate-Bildschirm oder Kriterienauswahlbildschirm ausgewählte Element an.

Auswählen von Kriterien zur Songwiedergabe

Sie können ein Kriterium auswählen, anhand dessen Songs wiedergegeben werden.

1 Berühren Sie die folgende Taste.



Zeigt den Kriterienauswahlbildschirm an.

2 Berühren Sie die folgenden Tasten, um ein Kriterium auszuwählen.



Zeigt die MIX-Musterliste an.



Zeigt eine Tag-Liste an.



Zeigt die Dateiliste an.

Verwenden von MIXTRAX

3 Wählen Sie ein Kriterium in der Liste.

Es werden Songs zum ausgewählten Kriterium abgespielt. 

Ausschließen von Songs für die Wiedergabe

Sie können Kriterien oder Songs festlegen, die nicht wiedergegeben werden sollen.

1 Berühren Sie die folgende Taste.



Zeigt den Wiedergabelistenbildschirm an.

2 Berühren Sie die folgende Taste.



Zeigt den "Playback not allowed"-Bildschirm an.

3 Berühren Sie [Songs], [Artists] oder [Albums].

4 Berühren Sie das Feld links neben dem Kriterium oder Song, das bzw. den Sie nicht wiedergeben möchten.

Es wird ein Symbol angezeigt. Mit diesem Symbol markierte Elemente werden nicht wiedergegeben.

- Wenn Sie [Unselect All] berühren, wird die Auswahl aufgehoben.
- Wenn Sie [Select All] berühren, werden alle Elemente ausgewählt. 





Festlegen der wiederzugebenden Passage

Sie können die wiederzugebende Passage festlegen.

● Berühren Sie die folgende Taste wiederholt, bis die gewünschte Einstellung angezeigt wird.



Ändert die wiederzugebenden Passage.

-  (Standardeinstellung): Spielt die mittlere Passage ab.
- : Spielt eine lange Passage ab.
- : Spielt eine kurze Passage ab.
- Beim Wechseln zum nächsten Song wird automatisch der geeignetste Klangeffekt übernommen. 

Einstellen des Blinkmusters

Die blinkende Farbe ändert sich mit dem Ton- und Basspegel.

1 Drücken Sie auf die HOME-Taste, um den Oberen Menübildschirm anzuzeigen.

2 Berühren Sie die folgenden Tasten in der dargestellten Reihenfolge:



Der "System"-Bildschirm erscheint.

3 Berühren Sie [MIXTRAX Settings].

4 Berühren Sie [Flash Pattern] wiederholt, bis die gewünschte Einstellung angezeigt wird.

- **Sound1** (Standardeinstellung) bis **Sound6**: Das Blinkmuster ändert sich mit dem Tonpegel. Wählen Sie den gewünschten Modus.
- **L-Pass1** bis **L-Pass6**: Das Blinkmuster ändert sich mit dem Basspegel. Wählen Sie den gewünschten Modus.
- **Random1**: Das Blinkmuster ändert sich zufällig mit dem Tonpegel- und Tiefpassmodus.
- **Random2**: Das Blinkmuster ändert sich zufällig mit dem Tonpegelmodus.
- **Random3**: Das Blinkmuster ändert sich zufällig mit dem Tiefpassmodus.
- **Aus**: Das Blinkmuster blinkt nicht. 

Einstellen des UKW-Kanalrasters

Je nach Region kann das Kanalraster geändert werden. Für das UKW-Kanalraster kann zwischen 100 kHz und 50 kHz gewechselt werden.

- Diese Einstellung steht zur Verfügung, wenn als Programmquelle **"OFF"** gewählt ist.

1 Drücken Sie auf die HOME-Taste, um den Oberen Menübildschirm anzuzeigen.

2 Berühren Sie die folgenden Tasten in der dargestellten Reihenfolge:



Der **"System"**-Bildschirm erscheint.

3 Berühren Sie [AV-Eingang].

4 Berühren Sie [Radioeinstellungen].

5 Berühren Sie [UKW-Schritte] wiederholt, bis die gewünschte Einstellung angezeigt wird.

- **100kHz** (Standardeinstellung):
Wechselt zu 100 kHz.
- **50kHz**:
Wechselt zu 50 kHz. □

Aktivieren einer Bluetooth-Audio-Programmquelle

Sie müssen die Bluetooth-Audio-Programmquelle aktivieren, um den Bluetooth-Audio-Player verwenden zu können.

1 Drücken Sie auf die HOME-Taste, um den Oberen Menübildschirm anzuzeigen.

2 Berühren Sie die folgenden Tasten in der dargestellten Reihenfolge:



Der **"System"**-Bildschirm erscheint.

3 Berühren Sie [AV-Eingang].

4 Berühren Sie [Bluetooth Audio] wiederholt, bis die gewünschte Einstellung angezeigt wird.

- **Ein** (Standardeinstellung):
Aktiviert eine Bluetooth-Audio-Programmquelle.
- **Aus**:
Deaktiviert eine Bluetooth-Audio-Programmquelle. □

Einstellen der Nonstop-Scrolling-Funktion

Wenn **"Permanent-Scroll"** auf **"Ein"** gestellt ist, durchlaufen die aufgezeichneten Textinformationen das Display kontinuierlich immer wieder von Neuem. Wählen Sie die Option **"Aus"**, wenn die Informationen nur ein einziges Mal durch das Display laufen sollen.

1 Drücken Sie auf die HOME-Taste, um den Oberen Menübildschirm anzuzeigen.

2 Berühren Sie die folgenden Tasten in der dargestellten Reihenfolge:



Der **"System"**-Bildschirm erscheint.

3 Berühren Sie [Permanent-Scroll] wiederholt, bis die gewünschte Einstellung angezeigt wird.

- **Aus** (Standardeinstellung):
Schaltet die Nonstop-Scrolling-Funktion aus.

Systemeinstellungen

- **Ein:**
Schaltet die Nonstop-Scrolling-Funktion ein.

Einstellen des AV-Eingangs

Mit dieser Einstellung können Sie externe Videogeräte wie tragbare Player verwenden, die an diesem Produkt angeschlossen sind.

1 Drücken Sie auf die HOME-Taste, um den Oberen Menübildschirm anzuzeigen.

2 Berühren Sie die folgenden Tasten in der dargestellten Reihenfolge:



Der **“System”**-Bildschirm erscheint.

3 Berühren Sie [Ein-/Ausgangseinst.].

4 Berühren Sie [AV-Eingang] wiederholt, bis die gewünschte Einstellung angezeigt wird.

- **Aus** (Standardeinstellung):
Deaktiviert die AV-Programmquelle.
- **On:**
Das Videobild eines angeschlossenen externen Geräts wird angezeigt.

Einstellen der Heckkamera

Die folgenden zwei Funktionen sind verfügbar. Die Heckkamerafunktion erfordert eine separat erhältliche Heckkamera (z. B. ND-BC6). (Für weitere Einzelheiten kontaktieren Sie Ihren Händler.)

Heckkamera

Dieses Produkt verfügt über eine Funktion zum automatischen Umschalten auf das bildschirmfüllende Bild der im Fahrzeug eingebauten Heckkamera. Wenn der RÜCKWÄRTSGANG (R) eingelegt wird, blen-

det der Bildschirm automatisch das Bild der Heckkamera ein.

- Wenn gleich nach dem Einschalten des Produkts der RÜCKWÄRTSGANG (R) eingelegt wird, dann wird nur das Kamerabild angezeigt und die Parkassistentlinien sowie die Meldung **“Seitenverk. Videoanzeige möglich”** erscheinen nicht. Die Parkassistentlinien und die Meldung wird nach kurzer Zeit auf dem Kamerabild angezeigt. Achten Sie selbst vor der Anzeige der Parkassistentlinien und der Meldung auf die Situation um das Fahrzeug.

Kamera für den Kameranichtfeld-Modus

Die Rückansicht **Kameranichtfeld** kann (beispielsweise zum Überwachen eines gezogenen Anhängers o. dgl.) jederzeit eingeblendet werden. Beachten Sie dabei jedoch, dass bei dieser Einstellung die Größe des Kamerabilds nicht angepasst wird und daher ein Teil des von der Kamera erfassten Bilds nicht zu sehen ist.

VORSICHT

Pioneer empfiehlt die Verwendung einer Kamera, die spiegelverkehrte Bilder ausgibt. Andernfalls wird das auf dem Bildschirm angezeigte Bild möglicherweise spiegelverkehrt dargestellt.

- Prüfen Sie sofort, ob die Anzeige auf das Bild der Heckkamera umschaltet, wenn der RÜCKWÄRTSGANG (R) eingelegt wird.
- Wenn der Bildschirm bei normaler Fahrt auf das Vollbild der Heckkamera schaltet, wählen Sie für **“Kamerapolarität”** die jeweils andere Einstellung.

Aktivieren der Heckkamera-Funktion

- 1 Drücken Sie auf die HOME-Taste, um den Oberen Menübildschirm anzuzeigen.
- 2 Berühren Sie die folgenden Tasten in der dargestellten Reihenfolge:



Der "System"-Bildschirm erscheint.

- 3 Berühren Sie [Kameraeinstellungen].
- 4 Berühren Sie [Eingang Rückfahrkamera] wiederholt, bis die gewünschte Einstellung angezeigt wird.
 - **Aus** (Standardeinstellung):
Schaltet die Heckkamera aus.
 - **Ein**:
Schaltet die Heckkamera ein.

Einstellen der Polarität der Heckkamera

- ☐ Diese Funktion steht zur Verfügung, wenn "Eingang Rückfahrkamera" auf "Ein" gestellt ist.
- ➔ Einzelheiten siehe *Aktivieren der Heckkamera-Funktion* auf Seite 104.

- 1 Drücken Sie auf die HOME-Taste, um den Oberen Menübildschirm anzuzeigen.
- 2 Berühren Sie die folgenden Tasten in der dargestellten Reihenfolge:



Der "System"-Bildschirm erscheint.

- 3 Berühren Sie [Kameraeinstellungen].

- 4 Berühren Sie [Kamerapolarität] wiederholt, bis die gewünschte Einstellung angezeigt wird.

- **Batterie** (Standardeinstellung):
Wenn die Polarität des angeschlossenen Kabels bei eingelegtem RÜCKWÄRTS-GANG (R) positiv ist.
- **Masse**:
Wenn die Polarität des angeschlossenen Kabels bei eingelegtem RÜCKWÄRTS-GANG (R) negativ ist.

Wenn der Schalthebel nach Einrichten der Heckkamera in die Position RÜCKWÄRTS-GANG (R) gebracht wird, erscheint das Bild der Heckkamera.

Einrichten des Kameramodus Kamerasichtfeld

Damit **Kamerasichtfeld** jederzeit angezeigt wird, muss "Kamerasichtfeld" auf "Ein" gestellt werden.

- ☐ Um den **Kamerasichtfeld**-Modus für die Heckkamera einzustellen, muss "Eingang Rückfahrkamera" auf "Ein" gestellt sein.
- ➔ Einzelheiten siehe *Aktivieren der Heckkamera-Funktion* auf Seite 104.

- 1 Drücken Sie auf die HOME-Taste, um den Oberen Menübildschirm anzuzeigen.
- 2 Berühren Sie die folgenden Tasten in der dargestellten Reihenfolge:



Der "System"-Bildschirm erscheint.

- 3 Berühren Sie [Kameraeinstellungen].
- 4 Berühren Sie [Kamerasichtfeld] wiederholt, bis die gewünschte Einstellung angezeigt wird.

- **Aus** (Standardeinstellung):
Schaltet die Kameraansicht aus.
- **Ein**:

Systemeinstellungen

Schaltet die Kameraansicht ein.

Wenn nach der Anzeige des AV-Bedienbildschirms für sieben Sekunden keine Bedienung erfolgt, dann wird automatisch zur Kameraansicht gewechselt.

- ☐ Wenn Sie den Bildschirm in der Kameraansicht berühren, dann schaltet sich das angezeigte Bild vorübergehend aus. ☐

Anzeigen der Parkassistentlinien

1 Drücken Sie auf die HOME-Taste, um den Oberen Menübildschirm anzuzeigen.

2 Berühren Sie die folgenden Tasten in der dargestellten Reihenfolge:



Der **“System”**-Bildschirm erscheint.

3 Berühren Sie [Kameraeinstellungen].

4 Berühren Sie [Leitlinie Parkassistent] wiederholt, bis die gewünschte Einstellung angezeigt wird.

- **Aus** (Standardeinstellung):
Zeigt die Leitlinien nicht an.
- **Ein**:
Zeigt die Leitlinien an.

Wenn der Schalthebel nach Einrichten der Heckkamera in die Position RÜCKWÄRTS-GANG (R) gebracht wird, erscheint das Bild der Heckkamera.

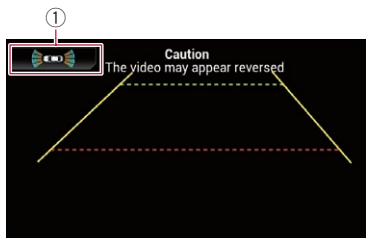

① Wechselt zum **“Park-Assistent”**-Bildschirm.

- ☐ Wenn Sie die **MUTE**-Taste drücken und halten, wird das Heckkamerabild ausgeblendet. ☐

Einstellen der Leitlinien im Bild der Heckkamera

⚠ VORSICHT

- Zum Einstellen der Leitlinien müssen Sie das Fahrzeug an einem sicheren Ort parken und die Handbremse anziehen.
- Schalten Sie unbedingt den Zündschalter aus (ACC OFF), bevor Sie das Fahrzeug zum Anbringen der Markierungen verlassen.
- Der von der Heckkamera dargestellte Bereich ist beschränkt. Außerdem können die im Bild der Heckkamera dargestellten Leitlinien für Fahrzeugbreite und Entfernung von der tatsächlichen Fahrzeugbreite und Entfernung abweichen. (Die Leitlinien sind gerade Linien.)
- Die Bildqualität kann durch schlechte Lichtverhältnisse, wie beispielsweise nachts oder an einem dunklen Ort, beeinträchtigt werden.

1 Parken Sie das Fahrzeug an einem sicheren Ort und ziehen Sie die Handbremse an.

2 Bringen Sie mit Paketband o. dgl. Markierungen in einem Abstand von etwa 25 cm von den Fahrzeugseiten und ca. 50 cm und 2 m von der hinteren Stoßstange an.

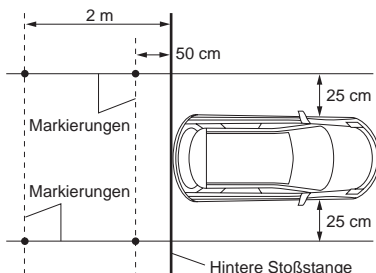

Systemeinstellungen

3 Drücken Sie auf die HOME-Taste, um den Oberen Menübildschirm anzuzeigen.

4 Berühren Sie die folgenden Tasten in der dargestellten Reihenfolge:



Der "System"-Bildschirm erscheint.

5 Berühren Sie [Kameraeinstellungen].

6 Berühren Sie [Einst. Leitl. Parkassistent].

7 Stellen Sie die Leitlinien ein, indem Sie an den vier Punkten ziehen.

8 Berühren Sie die folgenden Tasten, um die Position der Punkte bei Bedarf anzupassen.



Verschiebt den Punkt nach links.



Verschiebt den Punkt nach rechts.



Verschiebt den Punkt nach oben.



Verschiebt den Punkt nach unten.



Verlängert die Linie vom derzeitigen Mittelpunkt der Entfernungseitleitlinie nach links und rechts. Die Anpassungspunkte der seitlichen Koordinaten an beiden Enden verschieben sich ebenfalls.



Verkürzt die Linie vom derzeitigen Mittelpunkt der Entfernungseitleitlinie von links und rechts. Die Anpassungspunkte der seitlichen Koordinaten an beiden Enden verschieben sich ebenfalls.

Stand.

Setzt die Einstellungen der Leitlinien für die Fahrzeugbreite und Entfernung sowie die Anpassungspunkte auf die Standardwerte zurück.

- Beim Verschieben eines Punkts wird der Versatz vom Anfangswert am unteren Bildschirmrand angezeigt. □

Einstellen des sicheren Modus

Zur erhöhten Sicherheit können Sie über diese Option die Funktionen beschränken, die während der Fahrt zur Verfügung stehen.

1 Drücken Sie auf die HOME-Taste, um den Oberen Menübildschirm anzuzeigen.

2 Berühren Sie die folgenden Tasten in der dargestellten Reihenfolge:



Der "System"-Bildschirm erscheint.

3 Berühren Sie [Sicherer Modus] wiederholt, bis die gewünschte Einstellung angezeigt wird.

- **Ein** (Standardeinstellung):
Aktiviert den sicheren Modus.
- **Aus**:
Deaktiviert den sicheren Modus. □

Ausschalten des Demobildschirms

Nehmen Sie folgende Bedienschritte vor, um einen angezeigten Demobildschirm auszuschalten.

1 Drücken Sie auf die HOME-Taste, um den Oberen Menübildschirm anzuzeigen.

2 Berühren Sie die folgenden Tasten in der dargestellten Reihenfolge:



Der "System"-Bildschirm erscheint.

Systemeinstellungen

3 Berühren Sie [Demomodus] wiederholt, bis die gewünschte Einstellung angezeigt wird.

- **Aus** (Standardeinstellung):
Blendet den Demobildschirm aus.
- **Ein**:
Blendet den Demobildschirm ein.
- Der Demobildschirm kann auch durch Drücken und Halten der **MUTE**-Taste ausgeschaltet werden. 

Auswählen der Systemsprache

Die Systemsprache kann ausgewählt werden.

- Die Sprache der folgenden Bildschirme kann geändert werden:
 - **“Audio”**-Bildschirm
 - **“System”**-Bildschirm
 - **“Video-Menu”**-Bildschirm
 - **“Bluetooth”**-Bildschirm
 - Sprache für Meldungen
 Einige Bedienvorgänge auf diesem Produkt sind während der Fahrt untersagt oder benötigen besondere Aufmerksamkeit. In diesem Fall wird eine Warnung auf dem Display angezeigt. Mithilfe dieser Einstellung können Sie die Sprache der Warnmeldungen ändern.
- Falls die für die Aufzeichnung verwendete Sprache und die gewählte Spracheinstellung nicht übereinstimmen, werden die Textinformationen ggf. nicht richtig angezeigt.
- Bestimmte Zeichen werden ggf. nicht ordnungsgemäß angezeigt.

1 Drücken Sie auf die HOME-Taste, um den Oberen Menübildschirm anzuzeigen.

2 Berühren Sie die folgenden Tasten in der dargestellten Reihenfolge:



Der **“System”**-Bildschirm erscheint.

3 Berühren Sie [Systemsprache].

Ein Popup-Menü erscheint.

4 Berühren Sie die gewünschte Sprache.

Nach Auswahl der gewünschten Sprache wird der vorherige Bildschirm wieder eingeblendet. 

Umkehren der Klimabedienfeld-Statusanzeige

Wenn die linke und rechte Anzeige des Klimabedienfeld-Statusbildschirms nicht zum Fahrzeug passt, kann die Anzeige umgekehrt werden.

-  Zur Konfigurierung dieser Einstellung muss der optionale Fahrzeug-Busadapter angeschlossen sein.
- ➔ Einzelheiten zur Bedienung siehe *Anzeigen des Klimabedienfeld-Betriebszustands* auf Seite 139.

1 Drücken Sie auf die HOME-Taste, um den Oberen Menübildschirm anzuzeigen.

2 Berühren Sie die folgenden Tasten in der dargestellten Reihenfolge:



Der **“System”**-Bildschirm erscheint.

3 Berühren Sie [Klima umkehren] wiederholt, bis die gewünschte Einstellung angezeigt wird.

- **Aus** (Standardeinstellung):
Die Klimabedienfeld-Statusanzeige wird nicht umgekehrt.
- **Ein**:
Die Klimabedienfeld-Statusanzeige wird umgekehrt. 

Einstellen der Tastatursprache mit einer Applikation für iPhone

Sie können die Tastatur im **AppRadio Mode** verwenden, indem Sie die Sprache der iPhone-Tastatur einstellen.

- Diese Funktion steht nur beim iPhone im **AppRadio Mode** zur Verfügung.

- 1 Drücken Sie auf die **HOME-Taste**, um den **Oberen Menübildschirm** anzuzeigen.
- 2 Berühren Sie die folgenden Tasten in der dargestellten Reihenfolge:



Der **“System”-Bildschirm** erscheint.

- 3 Berühren Sie **[Tastatur]**.

Ein Pop-up-Menü erscheint.

- 4 Berühren Sie die gewünschte Sprache.

Nach Auswahl der gewünschten Sprache wird der vorherige Bildschirm wieder eingeblendet.

Einstellen des Signaltons

- 1 Drücken Sie auf die **HOME-Taste**, um den **Oberen Menübildschirm** anzuzeigen.

- 2 Berühren Sie die folgenden Tasten in der dargestellten Reihenfolge:



Der **“System”-Bildschirm** erscheint.

- 3 Berühren Sie **[Piepton]** wiederholt, bis die gewünschte Einstellung angezeigt wird.

- **Ein** (Standardeinstellung): Bestätigung durch Signalton.
- **Aus**: Keine Bestätigung durch Signalton.

Anpassen der Reaktionspositionen des Sensortastenbildschirms (Sensortastenkalisierung)

Wenn Sie bemerken, dass die Sensortasten auf dem Bildschirm von den tatsächlichen Positionen abweichen, die auf Ihre Berührung reagieren, passen Sie die Reaktionspositionen des Sensortastenbildschirms an.

- Diese Einstellung ist nur verfügbar, wenn Sie das Fahrzeug an einem sicheren Ort anhalten und die Feststellbremse anziehen.
- Verwenden Sie kein spitzes Werkzeug wie einen Kugelschreiber oder einen Druckbleistift, da dieses den Bildschirm beschädigen kann.
- Schalten Sie den Motor nicht aus, während die angepassten Positionsdaten gespeichert werden.

- 1 Drücken Sie auf die **HOME-Taste**, um den **Oberen Menübildschirm** anzuzeigen.

- 2 Berühren Sie die folgenden Tasten in der dargestellten Reihenfolge:



Der **“System”-Bildschirm** erscheint.

- 3 Berühren Sie **[Kalibrierung Touchpanel]**.

Der Sensortasten-Einstellungsbildschirm erscheint.

- 4 Berühren Sie zwei Ecken des Bildschirms entlang der Pfeile und berühren Sie dann gleichzeitig zweimal die Mitten der beiden **+**-Zeichen.

- 5 Drücken Sie auf die **HOME-Taste**.

Die Einstellungsergebnisse werden gespeichert.

- 6 Drücken Sie die **HOME-Taste** noch einmal.

Fahren Sie mit der 16-Punkte-Einstellung fort.

Systemeinstellungen

- Wenn Sie die **HOME**-Taste gedrückt halten, wird die Einstellung abgebrochen.

7 Berühren Sie sanft die Mitte des auf dem Bildschirm angezeigten +-Zeichens.

Das Ziel zeigt die Reihenfolge an.

Nachdem Sie alle Zeichen berührt haben, werden die angepassten Positionsdaten gespeichert.

- Durch Drücken der **HOME**-Taste kehren Sie zur vorangehenden Einstellposition zurück.
- Wenn Sie die **HOME**-Taste gedrückt halten, wird die Einstellung abgebrochen.

8 Drücken und halten Sie die HOME-Taste.

Die Einstellungsergebnisse werden gespeichert. 

Anpassen des Bilds

Sie können das Bild für jede Quelle und die Heckkamera individuell einstellen.

VORSICHT

Aus Sicherheitsgründen sind während der Fahrt einige dieser Navigationsfunktionen nicht verfügbar. Um diese Funktionen benutzen zu können, müssen Sie an einem sicheren Ort anhalten und die Handbremse anziehen. Siehe "Wichtige Informationen für den Benutzer" (separate Anleitung).

1 Rufen Sie den einzustellenden Bildschirm auf.

2 Drücken Sie auf die HOME-Taste, um den Oberen Menübildschirm anzuzeigen.

3 Berühren Sie die folgenden Tasten in der dargestellten Reihenfolge:



Der "**System**"-Bildschirm erscheint.





4 Berühren Sie [Bildeinstellung].

5 Berühren Sie eine der folgenden Tasten, um die anzupassende Funktion auszuwählen.

Die Bildanpassungsoptionen werden angezeigt.

- **Helligkeit:**
Einstellung der Schwarz-Intensität.
 - **Kontrast:**
Einstellung des Kontrasts.
 - **Farbe:**
Einstellung der Farbsättigung.
 - **Farbton:**
Einstellung des Farbtons (Betonung von Rot oder Grün).
 - **Dimmer:**
Einstellung der Bildschirmhelligkeit.
 - **Temperatur:**
Einstellung der Farbtemperatur, was zu einem besseren Weißabgleich führt.
- Die Option **Farbton** kann nur angepasst werden, wenn für das Farbsystem NTSC gewählt wurde.
- Durch Berühren von [**Heck Bild**] wird zum ausgewählten Kameramodus gewechselt. Durch Berühren von [**Quelle**], [**Navi**] oder [**Apps**] können Sie zum ausgewählten Modus zurückkehren.

6 Berühren Sie die folgenden Tasten, um die ausgewählte Option anzupassen.

| | |
|---|---|
|  | Verringert den Wert für die ausgewählte Option. |
|  | Erhöht den Wert für die ausgewählte Option. |
|  | Wählt den vorherigen Einstellpunkt aus. |
|  | Wählt den nächsten Einstellpunkt aus. |

Bei jeder Berührung der Taste erhöht oder verringert sich der Wert der ausgewählten Option.

- "**Helligkeit**", "**Kontrast**", "**Farbe**" und "**Farbton**" können von "**-24**" bis "**+24**" angepasst werden.

- "Dimmer" kann von "+1" bis "+48" angepasst werden.
- "Temperatur" kann von "+3" bis "-3" angepasst werden.
- Die Einstellungen von "Helligkeit" und "Kontrast" werden für den Betrieb mit ausgeschaltetem Fahrlicht (Tag) und eingeschaltetem Fahrlicht (Nacht) separat gespeichert. Die Umschaltung zwischen diesen Einstellungen erfolgt beim Ein- oder Ausschalten des Fahrlichts automatisch.
- Die Einstellungen von "Dimmer" werden für den Betrieb mit ausgeschaltetem Fahrlicht (Tag) und eingeschaltetem Fahrlicht (Nacht) separat gespeichert. Eine "Dimmer"-Umschaltung erfolgt nur dann, wenn für die Nacht-Anzeige ein niedrigerer Wert eingestellt ist als für die Tag-Anzeige.
- Die Bildeinstellung ist bei bestimmten Heckkameras möglicherweise nicht verfügbar.
- Die Einstellungsinhalte können für die folgenden Bildschirme und Videobilder separat gespeichert werden.
 - DVD, Video CD und Disc
 - AV
 - USB (Video), USB (JPEG) und Mirror-Link
 - SD (Video) und SD (JPEG)
 - HDMI und AppRadio Mode (HDMI)
 - MIXTRAX, Bilder eines externen Geräts 

Anzeigen der Firmwareversion

- 1 Drücken Sie auf die HOME-Taste, um den Oberen Menübildschirm anzuzeigen.
- 2 Berühren Sie die folgenden Tasten in der dargestellten Reihenfolge:



Der "System"-Bildschirm erscheint.

- 3 Berühren Sie [Systeminformationen].

- 4 Berühren Sie [Firmware-Information]. Der "Firmware-Information"-Bildschirm erscheint. 

Aktualisieren der Firmware

VORSICHT

- Nur der USB-Anschluss 1 unterstützt die Firmwareaktualisierung.
- Schalten Sie dieses Produkt niemals aus, werfen Sie die SD-Speicherkarte nicht aus und trennen Sie das USB-Speichermedium nicht, während die Firmware aktualisiert wird.
- Die Firmware kann nur bei angehaltenem Fahrzeug und gezogener Handbremse aktualisiert werden.

- 1 Laden Sie die Firmwareaktualisierungsdateien herunter.

- 2 Verbinden Sie eine leere (formatierte) SD-Speicherkarte oder ein USB-Speichermedium mit Ihrem Computer, wählen Sie die richtige Aktualisierungsdatei aus, und kopieren Sie sie auf die SD-Speicherkarte oder das USB-Speichermedium.

- 3 Ausschalten der Quelle.

⇒ Einzelheiten siehe *Ausschalten der AV-Quelle* auf Seite 25.

- 4 Drücken Sie auf die HOME-Taste, um den Oberen Menübildschirm anzuzeigen.

- 5 Berühren Sie die folgenden Tasten in der dargestellten Reihenfolge:



Der "System"-Bildschirm erscheint.

- 6 Berühren Sie [Systeminformationen].

- 7 Berühren Sie [Firmware Update]. Der "Firmware Update"-Bildschirm erscheint.

Systemeinstellungen

8 Berühren Sie [Weiter], um den Datenübertragungsmodus anzuzeigen.

- Folgen Sie den Anweisungen auf dem Bildschirm, um die Aktualisierung der Firmware abzuschließen.
- Dieses Produkt wird nach einer erfolgreichen Firmwareaktualisierung automatisch zurückgesetzt.
- Sobald die Firmwareaktualisierung beginnt, wird die Programmquelle ausgeschaltet und die Bluetooth-Verbindung getrennt.
- Wenn auf dem Bildschirm eine Fehlermeldung eingeblendet wird, berühren Sie [Weiter], um den Vorgang fortzusetzen und mit der Wiederherstellung zu beginnen.

• Fahrzeug-Bus

Wenn der optionale Fahrzeug-Bus-Adapter angeschlossen ist, wird "OK" angezeigt. Falls der Adapter nicht angeschlossen ist, wird "NOK" angezeigt.

Überprüfen der Kabelanschlüsse

Vergewissern Sie sich, dass die Kabel korrekt zwischen diesem Produkt und dem Fahrzeug angeschlossen sind. Kontrollieren Sie, dass alle Kabel an den richtigen Klemmen angeschlossen wurden.

1 Drücken Sie auf die HOME-Taste, um den Oberen Menübildschirm anzuzeigen.

2 Berühren Sie die folgenden Tasten in der dargestellten Reihenfolge:



Der "System"-Bildschirm erscheint.

3 Berühren Sie [Systeminformationen].

4 Berühren Sie [Verbindungsstatus].

Der "Installation"-Bildschirm erscheint.

• Beleuchtung

Wenn das Fahrlicht oder Standlicht des Fahrzeugs eingeschaltet ist, wird "Ein" angezeigt. Wenn das Standlicht des Fahrzeugs ausgeschaltet ist, wird "Aus" angezeigt. (Wenn das orange/weiße Kabel nicht angeschlossen ist, wird "Aus" angezeigt.)

Gebrauch der Überblend-/Balance-Einstellung

Sie können eine Fader/Balance-Einstellung wählen, die eine ideale Hörumgebung für alle Sitzplätze bietet.

- Diese Funktion steht zur Verfügung, wenn "Hinterer Lautsprecher" auf "Ein" gestellt ist.

1 Drücken Sie auf die HOME-Taste, um den Oberen Menübildschirm anzuzeigen.

2 Berühren Sie die folgenden Tasten in der dargestellten Reihenfolge:



Der "Audio"-Bildschirm erscheint.

3 Berühren Sie [Fader/Balance].

Der "Fader/Balance"-Bildschirm erscheint.

4 Berühren Sie die folgenden Tasten, um die Balance zwischen den Front- und Hecklautsprechern anzupassen.



Die Balance verschiebt sich nach vorn.



Die Balance verschiebt sich nach hinten.

Bei jeder Berührung der Tasten verschiebt sich die Balance der Front-/ Hecklautsprechern in Richtung Front- bzw. Hecklautsprecher.

- Beim Verlagern der Balance zwischen den Front- und Hecklautsprechern von vorne nach hinten wird "Front25" bis "Heck25" angezeigt.
- Die Standardeinstellung ist "F/R0 L/R0".
- Bei Verwendung eines Dual-Lautsprecher-Systems stellen Sie "Front" und "Heck" auf "0" ein.

5 Berühren Sie die folgenden Tasten, um die Balance zwischen den linken/rechten Lautsprechern anzupassen.



Die Balance verschiebt sich nach links.



Die Balance verschiebt sich nach rechts.

Bei jeder Berührung der Tasten verschiebt sich die Balance der Front-/ Hecklautsprechern nach links oder rechts.

- Beim Verlagern der Balance zwischen den linken/rechten Lautsprechern von links nach rechts wird "L25" bis "R25" angezeigt.
- Die Standardeinstellung ist "L/R0".
- Die Überblend-/Balance-Einstellung kann auch durch Ziehen des Punkts in der angezeigten Tabelle eingestellt werden.

Gebrauch der Balance-Einstellung

Die Balance zwischen der linken/rechten Tonausgabe kann ebenfalls angepasst werden.

- Diese Funktion steht zur Verfügung, wenn "Hinterer Lautsprecher" auf "Aus" gestellt ist.

1 Drücken Sie auf die HOME-Taste, um den Oberen Menübildschirm anzuzeigen.

2 Berühren Sie die folgenden Tasten in der dargestellten Reihenfolge:



Der "Audio"-Bildschirm erscheint.

3 Berühren Sie [Balance].

Der "Fader/Balance"-Bildschirm erscheint.

Audio-Einstellungen

4 Berühren Sie die folgenden Tasten, um die Balance zwischen den linken/rechten Lautsprechern anzupassen.



Die Balance verschiebt sich nach links.



Die Balance verschiebt sich nach rechts.

Bei jeder Berührung der Tasten verschiebt sich die Balance der Front-/ Hecklautsprechern nach links oder rechts.

- Beim Verlagern der Balance zwischen den linken/rechten Lautsprechern von links nach rechts wird "L25" bis "R25" angezeigt.
- Die Standardeinstellung ist "L/R 0".
- Die Überblend-/Balance-Einstellung kann auch durch Ziehen des Punkts in der angezeigten Tabelle eingestellt werden. 

Einstellen der Stummschaltung/Dämpfung

Das Gerät kann die Lautstärke der AV-Programmquelle und einer iPhone-App automatisch stummschalten oder dämpfen, wenn das Navigationssystem eine Sprachführung ausgibt.

1 Drücken Sie auf die HOME-Taste, um den Oberen Menübildschirm anzuzeigen.

2 Berühren Sie die folgenden Tasten in der dargestellten Reihenfolge:



Der "Audio"-Bildschirm erscheint.

3 Berühren Sie [Mute-Level].

Ein Popup-Menü erscheint.

4 Berühren Sie den Punkt, der eingestellt werden soll.

- **ATT** (Standardeinstellung):

Die Lautstärke wird 1/10.

- **Stumm:**
Die Lautstärke wird 0.
- **Aus:**
Die Lautstärke ändert sich nicht. 

Einstellen der Programmquellenpegel

Über **SLA** (ProgrammpegelEinstellung) können Sie die Lautstärke einzelner Programmquellen anpassen, um plötzliche Lautstärkeänderungen beim Umschalten zwischen den Audioquellen zu vermeiden.

- Die Einstellungen erfolgen auf Basis der UKW-Tuner-Lautstärke, die unverändert bleibt.
- Wenn der UKW-Tuner als AV-Programmquelle gewählt ist, kann diese Funktion nicht gewählt werden.

1 Vergleichen Sie die UKW-Tuner-Lautstärke mit dem Pegel der Programmquelle, die Sie einstellen möchten.

2 Drücken Sie auf die HOME-Taste, um den Oberen Menübildschirm anzuzeigen.

3 Berühren Sie die folgenden Tasten in der dargestellten Reihenfolge:



Der "Audio"-Bildschirm erscheint.

4 Berühren Sie [Quellenpegelanpassung].

Der "Quellenpegelanpassung"-Bildschirm erscheint.

5 Berühren Sie die folgenden Tasten, um die Lautstärke der Programmquelle anzupassen.



Erhöht die Lautstärke der Programmquelle.



Verringert die Lautstärke der Programmquelle.

- Wenn Sie den Cursoreinstellbereich direkt berühren, ändert sich die **SLA**-Einstellung auf den Wert der berührten Stelle.
- Beim Erhöhen bzw. Verringern der Lautstärke der Programmquelle wird **+4** bis **-4** angezeigt.
- Die Standardeinstellung ist **0**.

Für die folgenden AV-Quellen wird automatisch dieselbe LautstärkepegelEinstellung vorgegeben.

| | Erforderliches Kabel (separat erhältlich) | Einrichtung Smartphone | | AV-Programmquellen |
|--|---|------------------------|--------------------|---------------------------------------|
| | | Gerät | Verbindung | |
| iPod / iPhone mit 30-poligem Anschluss | CD-IU201V | iPhone/iPod | USB | USB1 iPod1 aha |
| | CD-IU201S | iPhone/iPod | USB | USB1 aha iPod1 AppRadio Mode |
| iPod / iPhone mit Lightning Connector | <ul style="list-style-type: none"> • CD-IH202 • CD-IU52 • Lightning Digital AV Adapter | iPhone/iPod | Digital AV-Adapter | aha AppRadio Mode HDMI |
| Android-Gerät | CD-AH200 | Andere | HDMI | aha AppRadio Mode HDMI |

- Wenn ein USB-Speichermedium an den USB-Anschluss 1 oder USB-Anschluss 2 angeschlossen wird, dann wird für dieses Gerät automatisch dieselbe LautstärkepegelEinstellung wie für den verbundenen USB-Anschluss vorgegeben. Diese automatisch festgelegte LautstärkepegelEinstellung variiert je nachdem, ob das Gerät an den USB-Anschluss 1 oder USB-Anschluss 2 angeschlossen ist.

Audio-Einstellungen

- ❑ Wenn ein iPod / ein iPhone mit Lightning Connector über ein USB-Schnittstellenkabel für iPod / iPhone (CD-IU52) (separat erhältlich) an den USB-Anschluss 1 oder USB-Anschluss 2 angeschlossen wird, dann wird für den iPod / das iPhone mit Lightning Connector automatisch dieselbe LautstärkepegelEinstellung wie für den verbundenen USB-Anschluss vorgegeben. Diese automatisch festgelegte LautstärkepegelEinstellung variiert je nachdem, ob der iPod / das iPhone mit Lightning Connector an den USB-Anschluss 1 oder USB-Anschluss 2 angeschlossen ist.
- ❑ Wenn an den USB-Anschluss 2 ein Mirror-Link-Gerät angeschlossen ist, dann wird für dieses Gerät automatisch dieselbe LautstärkepegelEinstellung wie für den USB-Anschluss 2 vorgegeben. ■

Anpassen des Filters

Mit den Filtereinstellungen lassen sich folgende Einstellungen vornehmen. Die Einstellungen sollten jeweils in Übereinstimmung mit dem wiedergegebenen Frequenzband und den Charakteristiken des angeschlossenen Lautsprechers erfolgen.

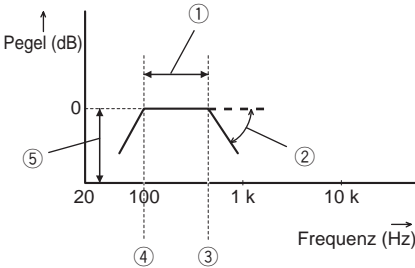

- ① Wiedergegebenes Frequenzband
- ② Steilheit-Anpassung
- ③ Grenzfrequenz des Tiefpassfilters (LPF)
- ④ Grenzfrequenz des Hochpassfilters (HPF)
- ⑤ Pegelanpassung

Anpassen der Front- und Hecklautsprecherausgabe

Sie können den Frequenzbereich für die Tonabgabe des Front- und Hecklautsprechers einstellen.

- 1 Drücken Sie auf die HOME-Taste, um den Oberen Menübildschirm anzuzeigen.
- 2 Berühren Sie die folgenden Tasten in der dargestellten Reihenfolge:



Der **Audio**-Bildschirm erscheint.

- 3 Vergewissern Sie sich, dass **„Hinterer Lautsprecher“** auf **„Ein“** gesetzt ist.

- Die Standardeinstellung ist **„Ein“**.

- 4 Berühren Sie **[Frequenzweiche]**. Der **„Trennen“**-Bildschirm erscheint.

- 5 Berühren Sie die folgenden Tasten, um **„Front“** oder **„Heck“** auszuwählen.



Wählt den vorherigen Lautsprecher für die Anpassung aus.



Wählt den nächsten Lautsprecher für die Anpassung aus.

- 6 Berühren Sie **[HPF]**, um diese Option einzuschalten.

- 7 Ziehen Sie das Liniendiagramm horizontal, um den Grenzfrequenzbereich von **„50“** Hz bis **„200“** Hz anzupassen.

- Die Standardeinstellung ist **„100“** Hz.

- 8 Ziehen Sie an der Flankenspitze, um den Pegelbereich zwischen **„-6“** dB/Okt. und **„-18“** dB/Okt. anzupassen.

- Die Standardeinstellung ist **„-12“** dB/Okt.

Gebrauch des Subwoofer-Ausgangs

Dieses Produkt ist mit einem Subwoofer-Ausgang ausgestattet, der ein- oder ausgeschaltet werden kann.

- 1 Drücken Sie auf die HOME-Taste, um den Oberen Menübildschirm anzuzeigen.
- 2 Berühren Sie die folgenden Tasten in der dargestellten Reihenfolge:



Der **Audio**-Bildschirm erscheint.

- 3 Berühren Sie **[Subwoofer]**, um den Subwoofer-Ausgang auf **„Ein“** zu stellen.

- Die Standardeinstellung ist **„Aus“**.

Audio-Einstellungen

4 Berühren Sie [Subwoofer].

Der "Trennen"-Bildschirm erscheint.

5 Berühren Sie die folgenden Tasten, um "Subwoofer" auszuwählen.



Wählt den vorherigen Lautsprecher für die Anpassung aus.



Wählt den nächsten Lautsprecher für die Anpassung aus.

6 Berühren Sie [LPF], um diese Option einzuschalten.

7 Berühren Sie die folgenden Tasten, um die Phase des Subwoofer-Ausgangs auszuwählen.



Wählt für den Subwoofer-Ausgang die Normalphase.



Wählt für den Subwoofer-Ausgang die Gegenphase.

8 Ziehen Sie das Liniendiagramm horizontal, um den Grenzfrequenzbereich von "50" Hz bis "200" Hz anzupassen.

- Die Standardeinstellung ist "100" Hz.

9 Ziehen Sie an der Flankenspitze, um den Pegelbereich zwischen "-6" dB/Okt. und "-18" dB/Okt. anzupassen.

- Die Standardeinstellung ist "-18" dB/Okt.

Auswählen der Hörposition

Sie können eine Hörposition auswählen, die zum Mittelpunkt der Soundeffekte wird.

1 Drücken Sie auf die HOME-Taste, um den Oberen Menübildschirm anzuzeigen.

2 Berühren Sie die folgenden Tasten in der dargestellten Reihenfolge:



Der "Audio"-Bildschirm erscheint.

3 Berühren Sie [Hörposition].

Der "Hörposition"-Bildschirm erscheint.

4 Berühren Sie die gewünschte Position.

- **Aus** (Standardeinstellung):
Schaltet die Hörpositionseinstellung aus.
- **Front:**
Verschiebt die Hörposition nach vorn.
- **Vorne-L:**
Verschiebt die Hörposition nach vorn links.
- **Vorne-R:**
Verschiebt die Hörposition nach vorn rechts.
- **Alle:**
Verschiebt die Hörposition in alle Richtungen.

Feinanpassung der Lautsprecherpegel

Der Lautsprecherpegel kann durch Prüfung einer Audio-Ausgabe feingesteuert werden.

- Diese Funktion steht zur Verfügung, wenn "Hinterer Lautsprecher" auf "Ein" gestellt ist.
- ➔ Einzelheiten siehe *Anpassen der Front- und Hecklautsprecherausgabe* auf Seite 116.
- Diese Funktion steht zur Verfügung, wenn "Subwoofer" auf "Ein" gestellt ist.
- ➔ Einzelheiten siehe *Gebrauch des Subwoofer-Ausgangs* auf Seite 116.

1 Drücken Sie auf die HOME-Taste, um den Oberen Menübildschirm anzuzeigen.

2 Berühren Sie die folgenden Tasten in der dargestellten Reihenfolge:



Der **“Audio”**-Bildschirm erscheint.

3 Berühren Sie [Lautsprecherpegel].

Der **“Lautsprecherpegel”**-Bildschirm erscheint.

4 Berühren Sie die folgenden Tasten, um ggf. die Hörposition auszuwählen.



Wählt die Hörposition aus.



- **Aus:**
Schaltet die Hörpositionseinstellung aus.
 - **Front:**
Verschiebt die Hörposition nach vorn.
 - **Vorne-L:**
Verschiebt die Hörposition nach vorn links.
 - **Vorne-R:**
Verschiebt die Hörposition nach vorn rechts.
 - **Alle:**
Verschiebt die Hörposition in alle Richtungen.
- Wenn Sie die Hörposition ändern, wird der Lautstärkepegel aller Lautsprecher in Übereinstimmung mit der neuen Hörposition angepasst.

5 Berühren Sie die folgenden Tasten, um den Lautsprecherpegel anzupassen.



Verringert den Lautsprecherpegel.



Erhöht den Lautsprecherpegel.

- “-24”** dB bis **“10”** dB wird angezeigt, während die zu korrigierende Entfernung erhöht oder verringert wird.
- **Vorne L:**
Ändert den Lautstärkepegel des linken Frontlautsprechers.
- **Vorne R:**
Ändert den Lautstärkepegel des rechten Frontlautsprechers.
- **Hinten L:**
Ändert den Lautstärkepegel des linken Hecklautsprechers.
- **Hinten R:**
Ändert den Lautstärkepegel des rechten Hecklautsprechers.
- **Subwoofer:**
Ändert den Lautstärkepegel des Subwoofer-Lautsprechers.
 - Wenn Sie **[Auto EQ anw.]** berühren, wird das **“Auto EQ&LZK-Messung”**-Ergebnis für die Lautsprecherpegeleinstellung übernommen.
 - Um diese Funktion nutzen zu können, muss die Fahrzeugaakustik vorab gemessen werden.

Anpassen des Zeitabgleichs

Indem Sie die Entfernung zwischen jedem Lautsprecher und der Hörposition anpassen, kann die Zeitabgleichsfunktion die notwendige Zeit zum Erreichen der Hörposition korrigieren.

- Diese Funktion steht zur Verfügung, wenn **“Hinterer Lautsprecher”** auf **“Ein”** gestellt ist.
- ➔ Einzelheiten siehe *Anpassen der Front- und Hecklautsprecherabgabe* auf Seite 116.
- Diese Funktion steht zur Verfügung, wenn **“Subwoofer”** auf **“Ein”** gestellt ist.
- ➔ Einzelheiten siehe *Gebrauch des Subwoofer-Ausgangs* auf Seite 116.

1 Messen Sie den Abstand zwischen dem Kopf des Hörers und jedem Lautsprecher.

Audio-Einstellungen

2 Drücken Sie auf die HOME-Taste, um den Oberen Menübildschirm anzuzeigen.

3 Berühren Sie die folgenden Tasten in der dargestellten Reihenfolge:



Der "Audio"-Bildschirm erscheint.

4 Berühren Sie [Laufzeitkorrektur].

Der "Laufzeitkorrektur"-Bildschirm erscheint.

5 Berühren Sie die folgenden Tasten, um ggf. die Hörposition auszuwählen.



Wählt die Hörposition aus.



- **Aus:**
Schaltet die Hörpositionseinstellung aus.
 - **Front:**
Verschiebt die Hörposition nach vorn.
 - **Vorne-L:**
Verschiebt die Hörposition nach vorn links.
 - **Vorne-R:**
Verschiebt die Hörposition nach vorn rechts.
 - **Alle:**
Verschiebt die Hörposition in alle Richtungen.
- Wenn Sie die Hörposition ändern, wird der Lautstärkepegel aller Lautsprecher in Übereinstimmung mit der neuen Hörposition angepasst.

6 Berühren Sie die folgenden Tasten, um die Entfernung zwischen dem ausgewählten Lautsprecher und der Hörposition einzugeben.



Verringert den Wert für die Entfernung zwischen dem ausgewählten Lautsprecher und der ausgewählten Hörposition.



Erhöht den Wert für die Entfernung zwischen dem ausgewählten Lautsprecher und der ausgewählten Hörposition.

- "0.0" cm bis "500.0" cm wird angezeigt, während die zu korrigierende Entfernung erhöht oder verringert wird.
 - **Vorne L:**
Ändert den Wert für die Entfernung zwischen dem linken Frontlautsprecher und der ausgewählten Hörposition.
 - **Vorne R:**
Ändert den Wert für die Entfernung zwischen dem rechten Frontlautsprecher und der ausgewählten Hörposition.
 - **Hinten L:**
Ändert den Wert für die Entfernung zwischen dem linken Hecklautsprecher und der ausgewählten Hörposition.
 - **Hinten R:**
Ändert den Wert für die Entfernung zwischen dem rechten Hecklautsprecher und der ausgewählten Hörposition.
 - **Subwoofer:**
Ändert den Wert für die Entfernung zwischen dem Subwoofer-Lautsprecher und der ausgewählten Hörposition.
- Wenn Sie [VF Ein] berühren, wird der Zeitabgleich deaktiviert.
- Diese Funktion ist nur verfügbar, wenn für die Hörposition "Vorne-L" oder "Vorne-R" gewählt wurde.
- Wenn Sie [Auto EQ anw.] berühren, wird das "Auto EQ&LZK-Messung"-Ergebnis für die Zeitabgleichseinstellung übernommen.
- Um diese Funktion nutzen zu können, muss die Fahrzeugakustik vorab gemessen werden.

Gebrauch des Equalizers

Mit dem Equalizer können Sie die Klangwiedergabe abgleichen und an die akustischen Eigenschaften im Fahrzeuginneren anpassen.

Aufrufen von Equalizerkurven

Im Gerät sind sieben Equalizerkurven gespeichert, die Sie auf einfache Weise aufrufen können. Nachstehend finden Sie eine Liste der Equalizerkurven:

Equalizerkurve

S.Bass ist eine Kurve, bei der nur tiefe Töne verstärkt werden.

Kräftig ist eine Kurve, bei der tiefe und hohe Töne verstärkt werden.

Natürl. ist eine Kurve, bei der tiefe und hohe Töne leicht verstärkt werden.

Vokal ist eine Kurve, bei der der mittlere Bereich, in dem auch die menschliche Stimme angesiedelt ist, verstärkt wird.

Flach ist eine flache Kurve, bei der nichts verstärkt wird.

Custom1 ist eine angepasste und von Ihnen erstellte Equalizerkurve. Bei Auswahl dieser Kurve wird der Effekt für alle AV-Programmquellen verwendet.

Custom2 ist eine angepasste und von Ihnen erstellte Equalizerkurve. Bei Auswahl dieser Kurve wird der Effekt für alle AV-Programmquellen verwendet.

- Die Standardeinstellung ist **„Kräftig“**.
- Bei Auswahl von **„Flach“** wird der Ton linear, d. h. ohne Veränderungen reproduziert. Dies ist hilfreich, um den Effekt der Equalizerkurven durch Umschalten zwischen **„Flach“** und einer eingestellten Equalizerkurve zu prüfen.

1 Drücken Sie auf die HOME-Taste, um den Oberen Menübildschirm anzuzeigen.

2 Berühren Sie die folgenden Tasten in der dargestellten Reihenfolge:



Der **„Audio“**-Bildschirm erscheint.

3 Berühren Sie [Grafik-EQ].

Der **„Grafik-EQ“**-Bildschirm erscheint.

4 Berühren Sie die gewünschte Equalizerkurve.

Anpassen der Equalizerkurven

Sie können die Einstellung der gewählten Equalizerkurve nach eigenem Wunsch anpassen. Die Anpassung erfolgt mit Hilfe eines grafischen 13-Band-Equalizers.

- Wenn Sie nach Auswahl einer der Kurven **„S.Bass“**, **„Kräftig“**, **„Natürl.“**, **„Vokal“** oder **„Flach“** Änderungen vornehmen, werden die Einstellungen der Equalizerkurve in **„Custom1“** gespeichert.
- Wenn Sie beispielsweise nach Auswahl der Kurve **„Custom2“** Änderungen vornehmen, wird die Kurve **„Custom2“** aktualisiert.
- Die Kurven **„Custom1“** und **„Custom2“** können zur Nutzung bei allen Programmquellen erstellt werden.

1 Drücken Sie auf die HOME-Taste, um den Oberen Menübildschirm anzuzeigen.

2 Berühren Sie die folgenden Tasten in der dargestellten Reihenfolge:



Der **„Audio“**-Bildschirm erscheint.

3 Berühren Sie [Grafik-EQ].

Der **„Grafik-EQ“**-Bildschirm erscheint.

Audio-Einstellungen

4 Berühren Sie eine der Tasten zum Auswählen einer Kurve, die Sie als Grundlage für die benutzerdefinierte Anpassung verwenden möchten.

5 Berühren Sie die Frequenz, deren Pegel Sie anpassen möchten.

- ☐ Wenn Sie Ihren Finger über die Leisten mehrerer Equalizerbänder ziehen, ändern sich die Equalizerkurveneinstellungen jeder Leiste zum Wert der berührten Stelle.

Gebrauch der Equalizer-Automatik

Sie können die Tonwiedergabe mit der Equalizer-Automatik an die Fahrzeugakustik anpassen. Zur Nutzung dieser Funktion müssen die akustischen Eigenschaften des Fahrzeugs zunächst gemessen werden.

- Einzelheiten zur Bedienung siehe *Automatisches Anpassen der Equalizerkurve (Auto-EQ)* auf Seite 121.
- ☐ Zur manuellen Einstellung der Equalizerkurve setzen Sie **“Autom. EQ&VF”** auf **“Aus”**.

1 Drücken Sie auf die HOME-Taste, um den Oberen Menübildschirm anzuzeigen.

2 Berühren Sie die folgenden Tasten in der dargestellten Reihenfolge:



Der **“Audio”**-Bildschirm erscheint.

3 Berühren Sie [Autom. EQ&VF] wiederholt, bis die gewünschte Einstellung angezeigt wird.

- **Aus** (Standardeinstellung):
Schaltet die “Auto EQ&TA”-Funktion aus.
- **Ein**:
Schaltet die “Auto EQ&TA”-Funktion ein. ☐

Automatisches Anpassen der Equalizerkurve (Auto-EQ)

Durch Messen der Fahrzeugakustik kann die Equalizerkurve automatisch an den Fahrzeuginnenraum angepasst werden.

WARNUNG

Bei der Messung der Fahrzeugakustik werden von den Lautsprechern laute Töne (Geräusche) erzeugt. Führen Sie eine Auto-EQ-Messung niemals während der Fahrt durch.

VORSICHT

- Prüfen Sie den Einbautzustand vor der Auto-EQ-Messung sorgfältig, da die Lautsprecher in den folgenden Fällen beschädigt werden können:
 - Wenn die Lautsprecher falsch angeschlossen sind. (Beispielsweise bei Anschluss eines Hecklautsprechers an den Subwoofer-Ausgang.)
 - Wenn ein Lautsprecher an einem Leistungsverstärker angeschlossen ist, dessen Ausgangsleistung die Belastbarkeit des Lautsprechers überschreitet.
- Wenn das Akustik-Messmikrofon (separat erhältlich) nicht an einem geeigneten Ort platziert wurde, kann der Messton laut ausfallen und die Messung viel Zeit in Anspruch nehmen, was eine Entladung der Batterie zur Folge hat. Achten Sie auf die korrekte Platzierung des Mikrofons.

Vor Aktivierung der Auto-EQ-Funktion

- Führen Sie die Auto-EQ-Messung an einem möglichst geräuscharmen Ort durch und lassen Sie den Fahrzeugmotor und die Klimaanlage ausgeschaltet. Schalten Sie außerdem die Stromversorgung zum Auto- oder Mobiltelefon im Fahrzeug aus oder nehmen Sie das Telefon aus dem Fahrzeug, bevor Sie die Auto-EQ-Messung starten. Nicht zur Messroutine gehörende Töne (Umgebungsgeräusche, Motorgeräusch und Klingeltöne von Telefonen o. dgl.) können eine korrekte Messung der Fahrzeugakustik unmöglich machen.
- Verwenden Sie bei der Auto-EQ-Messung unbedingt das Akustik-Messmikrofon (separat erhältlich). Die Messung kann bei Gebrauch eines anderen Mikrofons unmöglich sein oder gibt die Fahrzeugakustik nicht exakt wieder.
- Zur Durchführung der Auto-EQ-Messung müssen Frontlautsprecher angeschlossen sein.
- Wenn dieses Produkt an einen Leistungsverstärker mit Eingangspegelregelung angeschlossen ist, kann die Auto-EQ-Messung unmöglich sein, wenn der Eingangspegel des Leistungsverstärkers auf einen Pegel unter dem Standardwert eingestellt ist.
- Wenn dieses Produkt an einen Leistungsverstärker mit LPF (Tiefpassfilter) angeschlossen ist, schalten Sie den LPF vor der Auto-EQ-Messung aus. Stellen Sie außerdem bei einem Aktiv-Subwoofer mit integriertem LPF als dessen Grenzfrequenz die höchste Frequenz ein.
- Die Entfernung wird zur optimalen Klangverzögerung mikroprozessorgesteuert berechnet, um optimale Ergebnisse zu erzielen. Ändern Sie diesen Wert nicht.
 - Im Fahrzeug treten starke Schallreflexionen auf, und es treten Klangverzögerungen auf.
 - Der LPF eines Aktiv-Subwoofers oder ein externer Verstärker verzögert tieffrequente Klänge.
- Wenn im Verlauf der Messung ein Fehler auftritt, wird eine Meldung angezeigt und die Messung abgebrochen. Prüfen Sie vor der Messung der Fahrzeugakustik die folgenden Punkte.
 - Frontlautsprecher (links/rechts)
 - Hecklautsprecher (links/rechts)
 - Geräuscheinwirkung
 - Akustik-Messmikrofon (separat erhältlich)
 - Batteriezustand

Durchführen der Auto-EQ-Messung

- Auto-EQ ändert die Klangeinstellungen wie folgt:
 - **"Autom. EQ&VF"** wird auf **"Ein"** gesetzt.
 - ➔ Einzelheiten siehe *Gebrauch der Equalizer-Automatik* auf Seite 121.
 - Die Überblend-/Balance-Einstellungen werden auf Mittelstellung rückgesetzt.
 - ➔ Einzelheiten siehe *Gebrauch der Balance-Einstellung* auf Seite 112.
 - Als Equalizerkurve wird **"Flach"** vorgegeben.
 - ➔ Einzelheiten siehe *Gebrauch des Equalizers* auf Seite 120.
 - Für die Front- und Hecklautsprecher wird automatisch eine Hochpassfiltereinstellung vorgegeben.
- Frühere Auto-EQ-Einstellungen werden überschrieben.
- Drücken Sie bei Verwendung des Mikrofons nicht die -Taste zum Öffnen oder Schließen der Tafel.

VORSICHT

Schalten Sie den Motor nicht aus, während die Messung vorgenommen wird.

Audio-Einstellungen

1 Stellen Sie das Fahrzeug an einem ruhigen Platz ab, schließen Sie alle Türen und das Schiebedach, und stoppen Sie dann den Motor.

Bei laufendem Motor macht dessen Geräusch eine korrekte Auto-EQ-Messung unmöglich.

- Wenn während der Messung Fahrreinschränkungen erfasst werden, wird die Messung abgebrochen.

2 Befestigen Sie das Akustik-Messmikrofon (separat erhältlich) nach vorne gerichtet in der Mitte der Kopfstütze am Fahrersitz.

Die Wirkungsweise von Auto-EQ hängt von der Platzierung des Mikrofons ab. Falls gewünscht, kann das Mikrofon zur Auto-EQ-Messung auch am Beifahrersitz platziert werden.

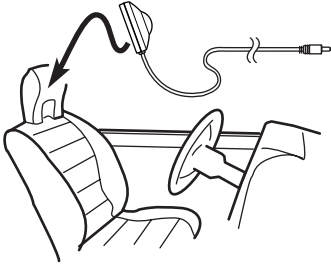

3 Trennen Sie das iPhone oder Smartphone ab.

4 Schalten Sie den Zündschalter ein (ACC ON).

Sollte die Klimaanlage des Fahrzeugs eingeschaltet sein, schalten Sie sie aus. Das Geräusch vom Klimaanlage- oder Heizungsgebläse kann eine korrekte Auto-EQ-Messung unmöglich machen.

5 Schalten Sie die AV-Quelle auf "OFF".

- ➔ Einzelheiten zur Bedienung siehe *Aufrufen des AV-Bedienbildschirms* auf Seite 24.

6 Drücken Sie auf die HOME-Taste, um den Oberen Menübildschirm anzuzeigen.

7 Berühren Sie die folgenden Tasten in der dargestellten Reihenfolge:



Der "Audio"-Bildschirm erscheint.

8 Berühren Sie [Auto EQ&LZK-Messung].

Der "Auto EQ&LZK-Messung"-Bildschirm erscheint.

9 Schließen Sie das Mikrofon für die Akustikmessung (separat erhältlich) an dieses Produkt an.

Stecken Sie das Mikrofon in die Mikrofoneingangsbuchse an diesem Produkt.

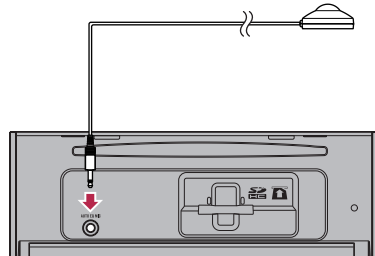

10 Berühren Sie [Vorne L] oder [Vorne R], um die aktuelle Hörposition auszuwählen.

11 Berühren Sie [Start].

Ein 10-Sekunden-Countdown beginnt.

- Die Bluetooth-Verbindung wird vor dem Start des Vorgangs getrennt.

12 Verlassen Sie das Fahrzeug und schließen Sie die Türen, bevor der Countdown zu Ende ist.

Nach Ablauf des Countdowns wird ein Messon (Rauschen) von den Lautsprechern abgestrahlt, und die Auto-EQ-Messung beginnt.

13 Warten Sie, bis die Messung abgeschlossen ist.

Am Ende der Auto-EQ-Messung wird eine Meldung angezeigt, die den Abschluss der Messung bestätigt.

- ❑ Wenn die Fahrzeugakustik nicht korrekt gemessen werden konnte, wird eine Fehlermeldung angezeigt.
- ❑ Die für die Messung benötigte Zeit hängt vom Fahrzeugtyp ab.
- ❑ Zum Stoppen der Messung berühren Sie **[Stopp]**.

14 Bewahren Sie das Mikrofon gut im Handschuhfach oder an einem anderen sicheren Ort auf.

Wenn das Mikrofon längere Zeit direktem Sonnenlicht ausgesetzt wird, kann die resultierende Erwärmung eine Verformung, Verfärbung oder Funktionsstörung des Mikrofons verursachen. ■

Allgemeines Anzeigemenü

Einstellen der Beleuchtungsfarbe

Es stehen 5 verschiedene Farben für die Auswahl der Beleuchtungsfarbe zur Verfügung. Außerdem besteht die Möglichkeit, die Beleuchtung zwischen den 5 Farben der Reihe nach wechseln zu lassen.



Auswählen der Farbe aus voreingestellten Farben

Aus der Farbliste kann eine Beleuchtungsfarbe ausgewählt werden.

- 1 Drücken Sie auf die HOME-Taste, um den Oberen Menübildschirm anzuzeigen.
- 2 Berühren Sie die folgenden Tasten in der dargestellten Reihenfolge:



Der "Thema"-Bildschirm erscheint.

- 3 Berühren Sie [Beleuchtung].
 - ☐ Sie können den Einstellungsbildschirm auch ändern, indem Sie auf diesem Bildschirm die Option [Thema], [Hintergrund] oder [Uhr] berühren.
- 4 Berühren Sie die gewünschte Farbe.
 - **Farbtasten:**
Auswahl der gewünschten voreingestellten Farbe.
 -  (Individuell):
Zeigt den Bildschirm an, in dem die Beleuchtungsfarbe individuell angepasst werden kann.
⇒ Einzelheiten siehe *Erstellen einer benutzerdefinierten Farbe* auf Seite 125.
 -  (Regenbogen):
Schaltet nacheinander langsam zwischen den fünf Standardfarben um.
 - ☐ Durch Berühren von [Home] oder [AV] kann eine Voransicht des Oberen Menübild-

schirms bzw. des AV-Bedienbildschirms aufgerufen werden.

Erstellen einer benutzerdefinierten Farbe

Sie können eine benutzerdefinierte Farbe erstellen. Diese wird gespeichert und steht später als Beleuchtungsfarbeinstellung zur Auswahl.

- 1 Drücken Sie auf die HOME-Taste, um den Oberen Menübildschirm anzuzeigen.
- 2 Berühren Sie die folgenden Tasten in der dargestellten Reihenfolge:



Der "Thema"-Bildschirm erscheint.

- 3 Berühren Sie [Beleuchtung].
 - ☐ Sie können den Einstellungsbildschirm auch ändern, indem Sie auf diesem Bildschirm die Option [Thema], [Hintergrund] oder [Uhr] berühren.
- 4 Berühren Sie die folgende Taste.



Zeigt einen Bildschirm an, in dem eine benutzerdefinierte Farbe erstellt und gespeichert werden kann.

- 5 Berühren Sie die folgenden Tasten.



Passt die Helligkeit und den Ton der Farben Rot, Grün und Blau an, um Ihre Lieblingsfarbe zu mischen.

- ☐ Sie können den Farbton auch durch Ziehen der Farbleiste anpassen.

- 6 Berühren und halten Sie [Memo], um die individuell erstellte Farbe zu speichern. Ihre individuelle Farbe wird im Speicher abgelegt.

Wenn Sie die gleiche Taste das nächste Mal berühren, wird die eingestellte Farbe aus dem Speicher abgerufen. 

Auswählen der Hintergrundanzeige

Sie können eine Hintergrundanzeige aus 8 verschiedenen Vorlagen für den AV-Bedienbildschirm und aus 5 verschiedenen Vorlagen für den Oberen Menübildschirm auswählen. Zudem können Sie eigene Bilder von einem externen Gerät importieren und als Hintergrundanzeige verwenden.

1 Drücken Sie auf die HOME-Taste, um den Oberen Menübildschirm anzuzeigen.

2 Berühren Sie die folgenden Tasten in der dargestellten Reihenfolge:



Der "Thema"-Bildschirm erscheint.

3 Berühren Sie [Hintergrund].

- Sie können den Einstellungsbildschirm auch ändern, indem Sie auf diesem Bildschirm die Option [Beleuchtung], [Thema] oder [Uhr] berühren.

4 Berühren Sie [Home] oder [AV], um die Bildschirmanzeigen zu wechseln.

- Die Einstellungsinhalte können für den AV-Bedienbildschirm und den Oberen Menübildschirm separat gespeichert werden.

5 Berühren Sie den Punkt, der eingestellt werden soll.

- **Vorlagen:**
Dient zur Auswahl einer gewünschten Vorlage als Hintergrundanzeige.
-  (Individuell):
Dient zur Auswahl eines Hintergrundbilds, das von einem externen Gerät importiert worden ist.

➔ Einzelheiten siehe *Auswählen eines Bilds eines externen Geräts (USB/SD) für die Hintergrundanzeige* auf Seite 126.

-  (aus):
Blendet die Hintergrundanzeige aus.

Auswählen eines Bilds eines externen Geräts (USB/SD) für die Hintergrundanzeige

Sie können als Hintergrundbild ein Bild auswählen, das von einem externen Gerät (USB/SD) importiert wird.

- Bilder für die Hintergrundanzeige müssen eines der nachstehenden Formate haben:
 - JPEG-Bilddateien (.jpg oder .jpeg)
 - Maximal zulässige Dateigröße von 10 MB
 - Maximal zulässige Bildgröße von 4 000 × 4 000 Pixel

VORSICHT

Schalten Sie den Motor nicht aus, während ein Bild von einem externen Gerät (USB/SD) importiert wird.

1 Drücken Sie auf die HOME-Taste, um den Oberen Menübildschirm anzuzeigen.

2 Berühren Sie die folgenden Tasten in der dargestellten Reihenfolge:



Der "Thema"-Bildschirm erscheint.

3 Berühren Sie [Hintergrund].

- Sie können den Einstellungsbildschirm auch ändern, indem Sie auf diesem Bildschirm die Option [Beleuchtung], [Thema] oder [Uhr] berühren.

4 Berühren Sie die folgende Taste.



Zeigt eine Liste mit Bildern an, die auf dem externen Gerät (USB/SD) gespeichert sind.

Allgemeines Anzeigemenü

5 Berühren Sie das gewünschte externe Gerät.

6 Berühren Sie in der Liste das Bild, das Sie für die Hintergrundanzeige verwenden möchten.

Das Bild wird als Hintergrundbild eingestellt.

- Sie können das importierte Bild löschen und die ursprüngliche Hintergrundanzeige durch Berühren und Halten der Taste für das individuelle Bild wiederherstellen.

Auswählen einer Themenfarbe

Sie können aus 5 verschiedenen Farben eine Themenfarbe auswählen.

1 Drücken Sie auf die HOME-Taste, um den Oberen Menübildschirm anzuzeigen.

2 Berühren Sie die folgenden Tasten in der dargestellten Reihenfolge:



Der **“Thema”**-Bildschirm erscheint.

3 Berühren Sie [Thema].

- Sie können den Einstellungsbildschirm auch ändern, indem Sie auf diesem Bildschirm die Option **[Beleuchtung]**, **[Hintergrund]** oder **[Uhr]** berühren.

4 Berühren Sie die gewünschte Farbe.

- Durch Berühren von **[Home]** oder **[AV]** kann eine Voransicht des Oberen Menübildschirms bzw. des AV-Bedienbildschirms aufgerufen werden.

Einstellen der Uhranzeige

Für die Uhr auf dem AV-Bedienbildschirm und dem Oberen Menübildschirm kann aus 3 verschiedenen Formaten gewählt werden.

1 Drücken Sie auf die HOME-Taste, um den Oberen Menübildschirm anzuzeigen.

2 Berühren Sie die folgenden Tasten in der dargestellten Reihenfolge:



Der **“Thema”**-Bildschirm erscheint.

3 Berühren Sie [Uhr].

- Sie können den Einstellungsbildschirm auch ändern, indem Sie auf diesem Bildschirm die Option **[Beleuchtung]**, **[Thema]** oder **[Hintergrund]** berühren.

4 Berühren Sie den Punkt, der eingestellt werden soll.

- **Vorlagen:**
Dient zur Auswahl einer gewünschten Vorlage als Uhranzeige.
- **[OFF]** (aus):
Blendet die Uhranzeige aus.
- Durch Berühren von **[Home]** oder **[AV]** kann eine Voransicht des Oberen Menübildschirms bzw. des AV-Bedienbildschirms aufgerufen werden.

Ändern des vorinstallierten Begrüßungsbildschirms

Sie können für den Begrüßungsbildschirm eine andere im Produkt gespeicherte Bildvorlage auswählen.

1 Drücken Sie auf die HOME-Taste, um den Oberen Menübildschirm anzuzeigen.

2 Berühren Sie die folgenden Tasten in der dargestellten Reihenfolge:



Der **“Thema”**-Bildschirm erscheint.

3 Berühren Sie [Begrüßungsbildschirm].

4 Berühren Sie den Punkt, der eingestellt werden soll.

- **Vorlagen:**
Dient zur Auswahl einer gewünschten Vorlage als Begrüßungsbildschirm.
 -  (Individuell):
Dient zur Auswahl eines Begrüßungsbilds, das von einem externen Gerät importiert worden ist.
- ⇒ Einzelheiten siehe *Auswählen eines Bilds eines externen Geräts (USB/SD) für den Begrüßungsbildschirm* auf Seite 128.

Auswählen eines Bilds eines externen Geräts (USB/SD) für den Begrüßungsbildschirm

Sie können für den Begrüßungsbildschirm ein Bild auswählen, das von einem externen Gerät (USB/SD) importiert wird.



VORSICHT

Schalten Sie den Motor nicht aus, während ein Bild von einem externen Gerät (USB/SD) importiert wird.

1 Drücken Sie auf die HOME-Taste, um den Oberen Menübildschirm anzuzeigen.

2 Berühren Sie die folgenden Tasten in der dargestellten Reihenfolge:



Der "Thema"-Bildschirm erscheint.

3 Berühren Sie [Begrüßungsbildschirm].

4 Berühren Sie die folgende Taste.



Zeigt eine Liste mit Bildern an, die auf dem externen Gerät (USB/SD) gespeichert sind.

5 Berühren Sie das gewünschte externe Gerät.

6 Berühren Sie in der Liste das Bild, das Sie für den Begrüßungsbildschirm verwenden möchten.

Das Bild wird als Begrüßungsbild eingestellt.

- Sie können das importierte Bild löschen und den ursprünglichen Begrüßungsbildschirm durch Berühren und Halten der Taste für das individuelle Bild wiederherstellen. 

Importieren einer Einstellungskonfiguration

Exportieren von "Thema"-Einstellungen

Sie können vorgenommene Einstellungen des "Thema"-Bildschirms auf eine SD-Speicherkarte exportieren. Es können verschiedene Einstellungen separat exportiert werden.

- Diese Einstellung ist nur verfügbar, wenn Sie das Fahrzeug an einem sicheren Ort anhalten und die Feststellbremse anziehen.



VORSICHT

Schalten Sie den Motor nicht aus, während die Einstellungen exportiert werden.

1 Führen Sie die SD-Speicherkarte in den SD-Karteneinschub ein.

- ⇒ Einzelheiten siehe *Einführen und Auswerfen einer SD-Speicherkarte* auf Seite 18.

2 Drücken Sie auf die HOME-Taste, um den Oberen Menübildschirm anzuzeigen.

3 Berühren Sie die folgenden Tasten in der dargestellten Reihenfolge:



Der "Thema"-Bildschirm erscheint.

Allgemeines Anzeigemenü

4 Berühren Sie [Export].

Der "Export Einstellungen"-Bildschirm erscheint.

5 Berühren Sie die gewünschte Option.

- **Beleuchtung:**
Wählt die Beleuchtungsfarbeneinstellung.
- **Begrüßungsbildschirm:**
Wählt die Begrüßungsbildschirmeinstellung.
- **Alle ausw.:**
Wählt alle Einstellungen aus.

6 Berühren Sie [Export].

Der Export der Daten beginnt.
Nach dem Export der Daten wird eine Meldung zum Abschluss des Vorgangs angezeigt.

- Bevor der Vorgang beginnt, wird die Programmquelle ausgeschaltet und die Bluetooth-Verbindung getrennt.

Importieren von "Thema"-Einstellungen

Die auf dem "Thema"-Bildschirm vorgenommenen und auf eine externe SD-Speicherkarte exportierten Einstellungen können importiert werden.

- Diese Einstellung ist nur verfügbar, wenn Sie das Fahrzeug an einem sicheren Ort anhalten und die Feststellbremse anziehen.



VORSICHT

- Schalten Sie den Motor nicht aus, während die Einstellungen importiert werden.
- Um einen Datenverlust und eine Beschädigung der SD-Speicherkarte zu verhindern, dürfen die auf die SD-Speicherkarte exportierten Daten nicht bearbeitet werden.

1 Führen Sie die SD-Speicherkarte in den SD-Karteneinschub ein.

- ➔ Einzelheiten siehe *Einführen und Auswerfen einer SD-Speicherkarte* auf Seite 18.

Sie werden in einer Meldung dazu aufgefordert, den Import der gespeicherten Einstelldaten zu bestätigen.

2 Berühren Sie [Import].

Der Import der Daten beginnt.
Nach dem erfolgreichen Import wird eine Meldung zum Abschluss des Vorgangs angezeigt.

- Bevor der Vorgang beginnt, wird die Programmquelle ausgeschaltet und die Bluetooth-Verbindung getrennt.

Einstellen der bevorzugten Sprachen

Sie können die bevorzugte Sprache für Untertitel, Audio und Menüführung nach Wahl einstellen. Wenn die gewählte Sprache auf der Disc gespeichert ist, werden Untertitel, Audio und Menü in dieser Sprache angezeigt oder wiedergegeben.

- Diese Einstellung steht zur Verfügung, wenn als Programmquelle "Disc", "CD", "Video CD" oder "DVD" gewählt ist.

Einstellen der Untertitelsprache

Sie können eine gewünschte Untertitelsprache auswählen. Soweit verfügbar, werden die Untertitel in der ausgewählten Sprache angezeigt.

1 Drücken Sie auf die HOME-Taste, um den Oberen Menübildschirm anzuzeigen.

2 Berühren Sie die folgenden Tasten in der dargestellten Reihenfolge:



Der "Video-Menü"-Bildschirm erscheint.

3 Berühren Sie [DVD/DivX-Einrichtung].

4 Berühren Sie [Untertitel].

Ein Pop-up-Menü erscheint.

5 Berühren Sie die gewünschte Sprache.

Wenn Sie "Andere" wählen, wird ein Sprachencode-Eingabebildschirm eingeblendet. Geben Sie den vierstelligen Code der gewünschten Sprache ein und berühren Sie dann .

- ☞ Einzelheiten siehe *Sprachcodetabelle für DVDs* auf Seite 136.

Die Untertitelsprache wird eingestellt.

- Wenn die ausgewählte Sprache nicht verfügbar ist, wird die Standardsprache der Disc angezeigt.

- Die Untertitelsprache kann ebenfalls durch Berühren der Untertitelsprachentaste während der Wiedergabe geändert werden.
- Die hier vorgenommenen Einstellungen werden selbst dann nicht beeinflusst, wenn die Untertitelsprache während der Wiedergabe anhand der Untertitelsprachentaste geändert wird.

Einstellen der Audiosprache

Sie können die bevorzugte Audiosprache einstellen.

1 Drücken Sie auf die HOME-Taste, um den Oberen Menübildschirm anzuzeigen.

2 Berühren Sie die folgenden Tasten in der dargestellten Reihenfolge:



Der "Video-Menü"-Bildschirm erscheint.

3 Berühren Sie [DVD/DivX-Einrichtung].

4 Berühren Sie [Audiosprache].

Ein Pop-up-Menü erscheint.

5 Berühren Sie die gewünschte Sprache.

Wenn Sie "Andere" wählen, wird ein Sprachencode-Eingabebildschirm eingeblendet. Geben Sie den vierstelligen Code der gewünschten Sprache ein und berühren Sie dann .

- ☞ Einzelheiten siehe *Sprachcodetabelle für DVDs* auf Seite 136.

Die Audiosprache wird eingestellt.

- Wenn die ausgewählte Sprache nicht verfügbar ist, wird die Standardsprache der Disc angezeigt.
- Die Audiosprache kann ebenfalls durch Berühren der Audiosprachentaste während der Wiedergabe geändert werden.

Einrichten des Videoplayers

- Die hier vorgenommenen Einstellungen werden selbst dann nicht beeinflusst, wenn die Audiosprache während der Wiedergabe anhand der Audiosprachentaste geändert wird.

Einstellen der Menüsprache

Sie können eine bevorzugte Sprache auswählen, in der die auf einer Disc aufgezeichneten Menüs angezeigt werden sollen.

1 Drücken Sie auf die HOME-Taste, um den Oberen Menübildschirm anzuzeigen.

2 Berühren Sie die folgenden Tasten in der dargestellten Reihenfolge:



Der **“Video-Menu”**-Bildschirm erscheint.

3 Berühren Sie [DVD/DivX-Einrichtung].

4 Berühren Sie [Menüsprache].

Ein Popup-Menü erscheint.

5 Berühren Sie die gewünschte Sprache.

Wenn Sie **“Andere”** wählen, wird ein Sprachencode-Eingabebildschirm eingeblendet. Geben Sie den vierstelligen Code der gewünschten Sprache ein und berühren Sie dann .

- ➔ Einzelheiten siehe *Sprachcodetabelle für DVDs* auf Seite 136.

Die Menüsprache wird eingestellt.

- Wenn die ausgewählte Sprache nicht verfügbar ist, wird die Standardsprache der Disc angezeigt. .

Einstellen des Blickwinkelsymbols

Das Winkelsymbol kann eingestellt werden, damit es bei Szenen mit mehreren auswählbaren Winkeln angezeigt wird.

- Diese Einstellung steht zur Verfügung, wenn als Programmquelle **“Disc”**, **“CD”**, **“Video CD”** oder **“DVD”** gewählt ist.

1 Drücken Sie auf die HOME-Taste, um den Oberen Menübildschirm anzuzeigen.

2 Berühren Sie die folgenden Tasten in der dargestellten Reihenfolge:



Der **“Video-Menu”**-Bildschirm erscheint.

3 Berühren Sie [DVD/DivX-Einrichtung].

4 Berühren Sie [Kamerawinkel] wiederholt, bis die gewünschte Einstellung angezeigt wird.

- **Ein** (Standardeinstellung): Aktiviert die Multi-Winkel-Einstellung.
- **Aus:** Deaktiviert die Multi-Winkel-Einstellung. .

Einstellen des Bildseitenverhältnisses

Es gibt zwei Anzeigarten: Ein Breitbilddisplay hat ein Verhältnis Breite zu Höhe (Bildseitenverhältnis) von 16:9, während eine normale Anzeige ein Bildseitenverhältnis von 4:3 hat. Wenn Sie ein normales zusätzliches Display mit einem Bildseitenverhältnis von 4:3 verwenden, können Sie das Bildseitenverhältnis gemäß Ihres zusätzlichen Displays einstellen. (Wir empfehlen die Verwendung dieser Funktion nur, wenn eine Anpassung an das Bildseitenverhältnis des zusätzlichen Displays gewünscht ist.)

- Bei Verwendung eines normalen Displays wählen Sie entweder **“Letterbox”** oder **“Pan Scan”**. Die Auswahl von **“16:9”** kann ein unnatürliches Bild zur Folge haben.
- Wenn Sie das TV-Bildseitenverhältnis auswählen, ändert sich die Anzeige dieses Produkts zur gleichen Einstellung.

Einrichten des Videoplayers

- Diese Einstellung steht zur Verfügung, wenn als Programmquelle **"Disc"**, **"CD"**, **"Video CD"** oder **"DVD"** gewählt ist.

1 Drücken Sie auf die HOME-Taste, um den Oberen Menübildschirm anzuzeigen.

2 Berühren Sie die folgenden Tasten in der dargestellten Reihenfolge:



Der **"Video-Menü"**-Bildschirm erscheint.

3 Berühren Sie [DVD/DivX-Einrichtung].

4 Berühren Sie [Bildformat].

Ein Popup-Menü erscheint.

5 Berühren Sie den Punkt, der eingestellt werden soll.

- **16:9** (Standardeinstellung):
Zeigt das Breitbild (16:9) im ursprünglichen Format an (Grundeinstellung).
- **Letterbox**:
Zeigt das Breitbild im Letterbox-Format mit schwarzen Bändern am oberen und unteren Bildschirmrand an.
- **Pan Scan**:
Beschneidet das Bild am linken und rechten Bildrand.
- Beim Abspielen von Discs ohne Panscan-System wird die Disc selbst dann im Format **"Letterbox"** wiedergegeben, wenn Sie die Einstellung **"Pan Scan"** wählen. Prüfen Sie, ob an der Verpackung der Disc die Kennzeichnung **16:9 LB** aufgedruckt ist.
- Bei einigen Discs kann das TV-Bildseitenverhältnis nicht geändert werden. Einzelheiten finden Sie in der Anleitung der Disc. □

jugendfreie Szenen betrachten. Sie können für diese Funktion eine gewünschte Kindersicherungsstufe auswählen.

- Wenn Sie eine Kindersicherungsstufe einstellen und dann eine Disc abspielen, die eine Kindersicherungs-Funktion unterstützt, kann eine Aufforderung zur Eingabe einer Codenummer angezeigt werden. In diesem Fall wird die Disc erst dann abgespielt, wenn die richtige Codenummer eingegeben wurde.
- Diese Einstellung steht zur Verfügung, wenn als Programmquelle **"Disc"**, **"CD"**, **"Video CD"** oder **"DVD"** gewählt ist.

Einstellen von Codenummer und Kindersicherungsstufe

Registrieren Sie bei der ersten Nutzung dieser Funktion Ihre Codenummer. Wenn Sie keine Codenummer registrieren, funktioniert die Kindersicherung nicht.

1 Drücken Sie auf die HOME-Taste, um den Oberen Menübildschirm anzuzeigen.

2 Berühren Sie die folgenden Tasten in der dargestellten Reihenfolge:



Der **"Video-Menü"**-Bildschirm erscheint.

3 Berühren Sie [DVD/DivX-Einrichtung].

4 Berühren Sie [Altersfreigabe].

Der **"Altersfreigabe"**-Bildschirm erscheint.

5 Berühren Sie [0] bis [9], um die vierstellige Codenummer einzugeben.

Einstellen der Kindersicherung

Für gewisse DVD-Video-Discs kann eine Kindersicherung eingerichtet werden, um zu verhindern, dass Kinder gewalttätige oder nicht

Einrichten des Videoplayers

6 Berühren Sie die folgende Taste, während die eingegebene Nummer angezeigt wird.



Registriert die Codenummer und ermöglicht das Einstellen der Kindersicherungsstufe.

7 Berühren Sie eine der Sensortasten [1] bis [8], um die gewünschte Stufe auszuwählen.

- **8:**
Ermöglicht die Wiedergabe der gesamten Disc (Grundeinstellung).
- **7 bis 2:**
Ermöglicht die Wiedergabe von Discs für Kinder und jugendfreie Discs.
- **1:**
Ermöglicht nur die Wiedergabe von Discs für Kinder.

8 Berühren Sie die folgende Taste, während die eingegebene Nummer angezeigt wird.



Stellt die Kindersicherungsstufe ein.

- Wir empfehlen Ihnen, sich Ihren Code zu notieren, falls Sie ihn vergessen sollten.
- Die Kindersicherungsstufe ist auf der Disc vermerkt und an der Verpackung, in der beigelegten Dokumentation oder an der Disc selbst angegeben. Bei Discs ohne aufgezeichnete Kindersicherungsstufe funktioniert diese Option jedoch nicht.
- Bei einigen Discs funktioniert die Kindersicherung so, dass nur bestimmte Szenen übersprungen werden, die Wiedergabe aber danach normal weitergeführt wird. Einzelheiten siehe die Anweisungen zur Disc.

Anzeigen Ihres DivX-VOD-Registrierungscodes

Wenn Sie DivX-VOD-Inhalte (Video On Demand) auf diesem Produkt wiedergeben möchten, müssen Sie zunächst dieses Gerät bei Ihrem DivX-VOD-Inhaltsanbieter registrieren. Dies erfolgt durch Generieren eines DivX-VOD-Registrierungscodes, den Sie an Ihren Anbieter übermitteln.

- Notieren Sie sich diesen Code, da Sie ihn für die Registrierung dieses Produkts bei einem DivX-VOD-Anbieter benötigen.
- Diese Einstellung steht zur Verfügung, wenn als Programmquelle **“Disc”**, **“CD”**, **“Video CD”** oder **“DVD”** gewählt ist.

1 Drücken Sie auf die HOME-Taste, um den Oberen Menübildschirm anzuzeigen.

2 Berühren Sie die folgenden Tasten in der dargestellten Reihenfolge:



Der **“Video-Menu”**-Bildschirm erscheint.

3 Berühren Sie [DVD/DivX-Einrichtung].

4 Berühren Sie [DivX® VOD].

Der **“DivX® VOD”**-Bildschirm erscheint.

- Wenn ein Registrierungscode bereits aktiviert wurde, kann er nicht angezeigt werden.

5 Berühren Sie [Registrierungscode].

Ihr 10-stelliger Registrierungscode wird angezeigt.

- Notieren Sie sich diesen Code, da Sie ihn für die Registrierung bei einem DivX VOD-Anbieter benötigen.

Anzeigen Ihres DivX VOD-Deregistrierungscodes

Ein mit einem Deregistrierungscode gespeicherter Registrierungscode kann gelöscht werden.

- Diese Einstellung steht zur Verfügung, wenn als Programmquelle "Disc", "CD", "Video CD" oder "DVD" gewählt ist.

1 Drücken Sie auf die HOME-Taste, um den Oberen Menübildschirm anzuzeigen.

2 Berühren Sie die folgenden Tasten in der dargestellten Reihenfolge:



Der "Video-Menü"-Bildschirm erscheint.

3 Berühren Sie [DVD/DivX-Einrichtung].

4 Berühren Sie [DivX® VOD].

Der "DivX® VOD"-Bildschirm erscheint.

5 Berühren Sie [Deregistrierungscode].

Ihr achtstelliger Deregistrierungscode wird angezeigt.

- Notieren Sie sich diesen Code, da Sie ihn für die Deregistrierung bei einem DivX-VOD-Anbieter benötigen.

Automatische Wiedergabe von DVDs

Wenn eine DVD-Disc mit einem DVD-Menü eingelegt wird, übergeht dieses Produkt das Menü automatisch und startet die Wiedergabe mit dem ersten Kapitel des ersten Titels.

- Manche DVDs werden nicht ordnungsgemäß wiedergegeben. Wenn diese Funktion nicht ordnungsgemäß ausgeführt wird, deaktivieren Sie diese Funktion und starten Sie die Wiedergabe.

- Diese Einstellung steht zur Verfügung, wenn als Programmquelle "Disc", "CD", "Video CD" oder "DVD" gewählt ist.

1 Drücken Sie auf die HOME-Taste, um den Oberen Menübildschirm anzuzeigen.

2 Berühren Sie die folgenden Tasten in der dargestellten Reihenfolge:



Der "Video-Menü"-Bildschirm erscheint.

3 Berühren Sie [DVD/DivX-Einrichtung].

4 Berühren Sie [DVD Auto Play] wiederholt, bis die gewünschte Einstellung angezeigt wird.

- **Aus** (Standardeinstellung):
Schaltet die automatische DVD-Wiedergabe aus.
- **Ein**:
Schaltet die automatische DVD-Wiedergabe ein.

Einstellen des Videosignals der Heckkamera

Wenn Sie an dieses Produkt eine Heckkamera anschließen, wählen Sie eine geeignete Videosignaleinstellung.

- Diese Funktion kann nur für an den AV-Eingang anliegende Videosignale eingestellt werden.

1 Drücken Sie auf die HOME-Taste, um den Oberen Menübildschirm anzuzeigen.

2 Berühren Sie die folgenden Tasten in der dargestellten Reihenfolge:



Der "Video-Menü"-Bildschirm erscheint.

Einrichten des Videoplayers

3 Berühren Sie [Videosignal-Einstellung].

4 Berühren Sie [Kamera].

Ein Popup-Menü erscheint.

5 Berühren Sie den Punkt, der eingestellt werden soll.

- **Auto** (Standardeinstellung):
Passt die Videosignaleinstellung automatisch an.
- **PAL**:
Wählt das Videosignal PAL.
- **NTSC**:
Wählt das Videosignal NTSC.
- **PAL-M**:
Wählt das Videosignal PAL-M.
- **PAL-N**:
Wählt das Videosignal PAL-N.
- **SECAM**:
Wählt das Videosignal SECAM.

3 Berühren Sie [Video-Ausgabeformat] wiederholt, bis die gewünschte Einstellung angezeigt wird.

- **PAL** (Standardeinstellung):
Wählt das Video-Ausgabeformat PAL.
- **NTSC**:
Wählt das Video-Ausgabeformat NTSC.

Einstellen des Video-Ausgabeformats

Sie können das Video-Ausgabeformat für das zusätzliche Display zwischen NTSC und PAL umschalten.

- Die Einstellung für das Video-Ausgabeformat hat keine Auswirkung auf die Programmquellen AUX, AV und iPod (wenn der Steuermodus auf iPod gesetzt ist).
- Diese Funktion ist verfügbar, wenn keine Ausgabe auf das vordere Display erfolgt und eine andere Programmquelle als Disc, USB1, USB2 und SD für das zusätzliche Display gewählt ist.

1 Drücken Sie auf die HOME-Taste, um den Oberen Menübildschirm anzuzeigen.

2 Berühren Sie die folgenden Tasten in der dargestellten Reihenfolge:



Der "Video-Menü"-Bildschirm erscheint.

Sprachcodetabelle für DVDs

| Buchstabenco- de, Eingabecode | Sprache | Buchstabenco- de, Eingabecode | Sprache | Buchstabenco- de, Eingabecode | Sprache |
|-------------------------------------|--------------------|-------------------------------------|-------------------|-------------------------------------|------------------|
| aa, 0101 | Afar | ie, 0905 | Interlingue | rn, 1814 | Rundi |
| ab, 0102 | Abchasisch | ik, 0911 | Inupiak | ro, 1815 | Rumänisch |
| af, 0106 | Afrikaans | in, 0914 | Indonesisch | ru, 1821 | Russisch |
| am, 0113 | Amharisch | is, 0919 | Isländisch | rw, 1823 | Kinyarwanda |
| ar, 0118 | Arabisch | it, 0920 | Italienisch | sa, 1901 | Sanskrit |
| as, 0119 | Assamesisch | iw, 0923 | Hebräisch | sd, 1904 | Sindhi |
| ay, 0125 | Aymara | ja, 1001 | Japanisch | sg, 1907 | Sango |
| az, 0126 | Aserbaidshanisch | ji, 1009 | Jiddisch | sh, 1908 | Serbokroatisch |
| ba, 0201 | Baschkirisch | jw, 1023 | Javanisch | si, 1909 | Singhalesisch |
| be, 0205 | Belarussisch | ka, 1101 | Georgisch | sk, 1911 | Slowakisch |
| bg, 0207 | Bulgarisch | kk, 1111 | Kasachisch | sl, 1912 | Slowenisch |
| bh, 0208 | Biharisch | kl, 1112 | Grönländisch | sm, 1913 | Samoanisch |
| bi, 0209 | Bislama | km, 1113 | Kambodschanisch | sn, 1914 | Shona |
| bn, 0214 | Bengalisch | kn, 1114 | Kannada | so, 1915 | Somalisch |
| bo, 0215 | Tibetisch | ko, 1115 | Koreanisch | sq, 1917 | Albanisch |
| br, 0218 | Bretonisch | ks, 1119 | Kashmiri | sr, 1918 | Serbisch |
| ca, 0301 | Katalanisch | ku, 1121 | Kurdisch | ss, 1919 | Swasi-Sprache |
| co, 0315 | Korsisch | ky, 1125 | Kirgisch | st, 1920 | Sotho |
| cs, 0319 | Tschechisch | la, 1201 | Lateinisch | su, 1921 | Sundanesisch |
| cy, 0325 | Walisisch | ln, 1214 | Lingala | sv, 1922 | Schwedisch |
| da, 0401 | Dänisch | lo, 1215 | Laotisch | sw, 1923 | Suaheli |
| de, 0405 | Deutsch | lt, 1220 | Litauisch | ta, 2001 | Tamilisch |
| dz, 0426 | Dzongkha | lv, 1222 | Lettisch | te, 2005 | Telugu-Sprache |
| el, 0512 | Griechisch | mg, 1307 | Malagassy-Sprache | tg, 2007 | Tadschikisch |
| en, 0514 | Englisch | mi, 1309 | Maori-Sprache | th, 2008 | Thailändisch |
| eo, 0515 | Esperanto | mk, 1311 | Mazedonisch | ti, 2009 | Tigrinja-Sprache |
| es, 0519 | Spanisch | ml, 1312 | Malayalam | tk, 2011 | Türkmenisch |
| et, 0520 | Estnisch | mn, 1314 | Mongolisch | tl, 2012 | Tagalog |
| eu, 0521 | Baskisch | mo, 1315 | Moldauisch | tn, 2014 | Tswana-Sprache |
| fa, 0601 | Persisch | mr, 1318 | Marathi | to, 2015 | Tongaisch |
| fi, 0609 | Finnisch | ms, 1319 | Malaiisch | tr, 2018 | Türkisch |
| fj, 0610 | Fidschi-Sprache | mt, 1320 | Maltesisch | ts, 2019 | Tsonga-Sprache |
| fo, 0615 | Färöisch | my, 1325 | Burmesisch | tt, 2020 | Tatarisch |
| fr, 0618 | Französisch | na, 1401 | Nauruisch | tw, 2023 | Twi-Sprache |
| fy, 0625 | Friesisch | ne, 1405 | Nepalesisch | uk, 2111 | Ukrainisch |
| ga, 0701 | Irisch | nl, 1412 | Niederländisch | ur, 2118 | Urdu |
| gd, 0704 | Schottisch-Gälisch | no, 1415 | Norwegisch | uz, 2126 | Usbekisch |
| gl, 0712 | Galicisch | oc, 1503 | Okzitanisch | vi, 2209 | Vietnamesisch |
| gn, 0714 | Guarani-Sprache | om, 1513 | Galla-Sprache | vo, 2215 | Volapük |
| gu, 0721 | Gujarati-Sprache | or, 1518 | Orija-Sprache | wo, 2315 | Wolof-Sprache |
| ha, 0801 | Hausa-Sprache | pa, 1601 | Pandschabi | xh, 2408 | Xhosa-Sprache |
| hi, 0809 | Hindi | pl, 1612 | Polnisch | yo, 2515 | Yoruba-Sprache |
| hr, 0818 | Kroatisch | ps, 1619 | Paschtu | zh, 2608 | Chinesisch |
| hu, 0821 | Ungarisch | pt, 1620 | Portugiesisch | zu, 2621 | Zulu-Sprache |

Einrichten des Videoplayers

| Buchstaben- code, Eingabecode | Sprache | Buchstaben- code, Eingabecode | Sprache | Buchstaben- code, Eingabecode | Sprache |
|-------------------------------------|-------------|-------------------------------------|-----------------------------|-------------------------------------|---------|
| hy, 0825 | Armenisch | qu, 1721 | Quechua-Spra- che | | |
| ia, 0901 | Interlingua | rm, 1813 | Rätoromanisch; Rumantsch | | |



Wenn Sie oft verwendete Menüpunkte als Shortcuts registrieren, können Sie durch eine Berührung auf dem **"Favoriten"**-Bildschirm den betreffenden Menübildschirm direkt aufrufen.

- Bis zu 12 Menüpunkte können im Favoritenmenü registriert werden.

3 Berühren und halten Sie das Sternsymbol des Favoritenmenüs, das entfernt werden soll.

Das ausgewählte Menü wird aus dem **"Favoriten"**-Bildschirm entfernt. □

Auswählen eines Shortcuts

- 1 Drücken Sie auf die HOME-Taste, um den Oberen Menübildschirm anzuzeigen.
- 2 Berühren Sie die folgenden Tasten in der dargestellten Reihenfolge:



Der **"Favoriten"**-Bildschirm erscheint.

3 Berühren Sie das Sternsymbol für Menüpunkte, die dem Favoritenmenü hinzugefügt werden sollen.

Das Sternsymbol des ausgewählten Menüs wird hervorgehoben.

- Um die Registrierung aufzuheben, berühren Sie das Sternsymbol in der Menüspalte erneut. □

Entfernen eines Shortcuts

- 1 Drücken Sie auf die HOME-Taste, um den Oberen Menübildschirm anzuzeigen.
- 2 Berühren Sie die folgenden Tasten in der dargestellten Reihenfolge:



Der **"Favoriten"**-Bildschirm erscheint.

Anzeigen des Betriebszustands von Fahrzeugsystemen

Durch den Anschluss des optionalen Fahrzeug-Bus-Adapters können Sie den Betriebszustand der Parkhilfe (Park-Assistent) sowie des Klimabedienfelds am Bildschirm anzeigen.

! VORSICHT

- Informationen zum Einbau des Fahrzeug-Bus-Adapters siehe Bedienungsanleitung des Fahrzeug-Bus-Adapters.
- Prüfen Sie den Fahrzeug-Bus-Adapter nach dem Einbau auf einwandfreie Funktion.
- Einzelheiten zu Fahrzeugmodellen, die mit Fahrzeug-Bus-Adapter kompatibel sind, finden Sie in den Informationen auf unserer Website.
- Funktionen und Anzeigen sind vom Fahrzeugmodell abhängig. Einzelheiten zu verfügbaren Funktionen nach Modell finden Sie in den Informationen auf unserer Website.

Anzeigen von Informationen über erfasste Hindernisse

! VORSICHT

Diese Funktion soll lediglich die Sicht des Fahrers unterstützen. Sie kann nicht vor allen Gefahren oder Hindernissen warnen und ist daher keinesfalls ein Ersatz für Ihre Aufmerksamkeit, Ihr Urteilsvermögen und Ihre Umsicht beim Parken des Fahrzeugs.

Schalten Sie die Parkhilfe an Ihrem Fahrzeug ein. Der Bildschirm wird durch den Bildschirm "Park-Assistent" ersetzt.

- Diese Funktion steht nur zur Verfügung, wenn das Fahrzeug mit einem Parkhilfesensorysystem ausgestattet ist.
- Der Bildschirm "Park-Assistent" wird erst nach dem Starten des Navigationsbildschirms angezeigt.

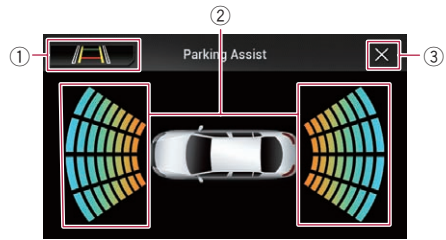

- ① Erlaubt Umschaltung auf das Bild der Heckkamera.
 - Die Umschaltung der Anzeige ist nur möglich, wenn die Heckkamera-Einstellung auf "Ein" gesetzt ist und der Schalthebel sich in der Position RÜCKWÄRTSGANG (R) befindet.
- ② Zeigt die Position erfasster Hindernisse.
- ③ Der vorherige Bildschirm wird wieder eingeblendet. □

Anzeigen des Klimabedienfeld-Betriebszustands

Bei Bedienungen am Klimabedienfeld des Fahrzeugs wird der Bildschirm automatisch durch den Bildschirm "Klima" ersetzt.

- Einstellungen, die vor dem Einschalten dieses Produkts am Klimabedienfeld vorgenommen wurden, werden nicht auf dem Bildschirm angezeigt.
- Am Fahrzeug deaktivierte Klima-Bedienfunktionen werden nicht auf dem Bildschirm angezeigt.
- Wenn die Information links und rechts seitenverkehrt auf dem Bildschirm angezeigt wird, setzen Sie die Einstellung von "Klima umkehren" auf "Ein".
 - ➔ Einzelheiten zur Bedienung siehe *Umkehren der Klimabedienfeld-Statusanzeige* auf Seite 107.

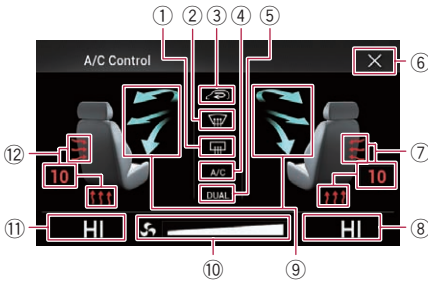

- ① Zeigt an, dass die Heckscheibenheizung eingeschaltet ist.
- ② Zeigt an, dass die Frontscheibenheizung eingeschaltet ist.
- ③ Zeigt an, dass auf Innenraumzirkulation geschaltet ist.
- ④ Zeigt an, dass die Klimaanlage eingeschaltet ist.
- ⑤ Zeigt an, dass die Dual-Klimatisierungsfunktion eingeschaltet ist.
- ⑥ Der vorherige Bildschirm wird wieder eingeblendet.
 - ❑ Wenn Sie einige Sekunden lang keine weitere Bedienung am Klimabedienfeld vornehmen, erscheint automatisch wieder der vorherige Bildschirm.
- ⑦ Zeigt die Sitzheizungseinstellung für den rechten Sitz an.
- ⑧ Zeigt die Innentemperatureinstellung für den rechten Sitz an.
- ⑨ Zeigt die Luftstromrichtung an.
- ⑩ Zeigt die Gebläsedrehzahl an.
- ⑪ Zeigt die Innentemperatureinstellung für den linken Sitz an.
- ⑫ Zeigt die Sitzheizungseinstellung für den linken Sitz an. ■

Allgemeine Bedienvorgänge

Einstellen von Datum und Uhrzeit

1 Berühren Sie die auf dem Bildschirm angezeigte Uhr, um den Zeit/Datum-Einstellungsbildschirm aufzurufen.

2 Berühren Sie ▲ oder ▼, um die richtige Uhrzeit und das Datum einzustellen.

Auf diesem Bildschirm stehen die folgenden Optionen zur Verfügung.

Monat/Datum

- **d/m/y** (Standardeinstellung):
Wählt das Datumsformat Tag/Monat/Jahr.
- **m/d/y**:
Wählt das Datumsformat Monat/Tag/Jahr.
- **y/m/d**:
Wählt das Datumsformat Jahr/Monat/Tag.

Uhrzeit-Format

- **12 Std.** (Standardeinstellung):
Die Uhrzeit wird im 12-Stunden-Format mit am/pm (Vormittag/Nachmittag) angezeigt.
- **24 Std.**:
Die Uhrzeit wird im 24-Stunden-Format angezeigt.

Speichern von Songinformationen auf einem iPod (iTunes-Tagging)

Wenn dieses Produkt Songinformationen empfängt, können diese auf dem iPod gespeichert werden. Beim nächsten Synchronisieren des iPods werden diese Songs in einer Spilliste namens "Tagged" in iTunes angezeigt. Anschließend können Sie diese Songs direkt über dieses Produkt erwerben.

Je nach dem Zeitpunkt, an dem die Songinformationen gespeichert werden, könnten ggf. die Informationen des zuvor oder danach gespielten Songs ebenfalls gespeichert werden. Überprüfen Sie vor dem Kauf deshalb unbedingt, ob es sich um den richtigen Song handelt.

- Die iTunes-Tagging-Funktion ist verfügbar, wenn digitale Sender empfangen werden.
- Diese Funktion steht für die folgenden iPod-Modelle zur Verfügung:
 - iPhone 5c
 - iPhone 5s
 - iPhone 5
 - iPhone 4s
 - iPhone 4
 - iPhone 3GS
 - iPhone 3G
 - iPhone
 - iPod touch 5. Generation
 - iPod touch 4. Generation
 - iPod touch 3. Generation
 - iPod touch 2. Generation
 - iPod touch 1. Generation
 - iPod classic
 - iPod nano 6. Generation
 - iPod nano 5. Generation
 - iPod nano 4. Generation
 - iPod nano 3. Generation
- Bei der iTunes-Version muss es sich um 7.4 oder höher handeln.

1 Drücken Sie auf die HOME-Taste, um den Oberen Menübildschirm anzuzeigen.

2 Berühren Sie die folgenden Tasten in der dargestellten Reihenfolge:



Der "System"-Bildschirm erscheint.

3 Berühren Sie [AV-Eingang].

4 Berühren Sie [Tag Scroll] wiederholt, bis die gewünschte Einstellung angezeigt wird.

- **USB1** (Standardeinstellung):
Überträgt die Songinformationen an Ihren über den USB-Anschluss 1 verbundenen iPod.
- **USB2:**

Überträgt die Songinformationen an Ihren über den USB-Anschluss 2 verbundenen iPod.

5 Stimmen Sie eine digitale Radiostation ab.



Wenn Songinformationen empfangen werden, wird  angezeigt, solange der gewünschte Song gespielt wird, und die Sensortaste wird aktiv.

- ➔ Einzelheiten siehe *iTunes®-Tagging-Anzeige* auf Seite 47.
- ➔ Einzelheiten siehe *Verwenden der Sensortasten* auf Seite 46.

6 Berühren Sie die entsprechende Sensortaste für die angezeigten Informationen.

Die Informationen zum gerade im Radio spielenden Song werden in diesem Produkt gespeichert.

Während die Informationen empfangen werden, wird  angezeigt.

Nach dem Abschluss wird  ausgeblendet und stattdessen  angezeigt.

- In diesem Produkt können Informationen für bis zu 50 Songs gespeichert werden. Je nach dem Zeitpunkt, an dem die Songinformationen gespeichert werden, könnten ggf. die Informationen des zuvor oder danach gespielten Songs ebenfalls gespeichert werden.

7 Schließen Sie Ihren iPod an.

Die Songinformationen werden auf Ihren iPod übertragen.

- Wenn der iPod bereits verbunden ist, werden die Songinformationen sofort beim Berühren der entsprechenden Sensortaste für die angezeigten Songinformationen an den iPod übertragen. Nach dem Übertragen der Songinformationen auf den iPod wird  ausgeblendet.
- Nach der erfolgreichen Übertragung der Songinformationen werden die auf diesem Produkt gespeicherten Informationen automatisch gelöscht.

- Wenn Sie während der Übertragung von Songinformationen dieses Produkt ausschalten oder den iPod trennen, wird die Übertragung eventuell nicht erfolgreich abgeschlossen.
- Während dieses Produkt die Songinformationen speichert, ist eine Übertragung auf einen iPod nicht möglich. 





Einstellen der "Sound Retriever"-Funktion

Mit der "Sound Retriever"-Funktion werden komprimierte Audiosignale automatisch akustisch aufbereitet und die ursprüngliche Klangfülle wiederhergestellt.

● Berühren Sie die folgende Taste wiederholt, bis die gewünschte Einstellung auf dem AV-Bedienbildschirm angezeigt wird.

 S.Rtrv

Dient zum Einstellen der "Sound Retriever"-Funktion.

-  (Modus 1) (Standardeinstellung): Aktiviert die "Sound Retriever"-Funktion.
 -  (Modus 2): Aktiviert die "Sound Retriever"-Funktion.
 -  (aus): Deaktiviert die "Sound Retriever"-Funktion.
- Modus 1 hat einen stärkeren Effekt als Modus 2. 

Ändern des Breitbildmodus

Sie können das Video- und JPEG-Bildformat ändern.

- Die Standardeinstellung ist "Full" und für JPEG-Bilder "Normal".

1 Berühren Sie die folgende Taste.



Zeigt den Einstellbildschirm zur Auswahl eines geeigneten Bildseitenverhältnisses für das wiederzugebende Video an.

- Das Aussehen dieser Taste hängt von der aktuellen Einstellung ab.

2 Berühren Sie den gewünschten Modus.

- **Full**

Ein 4:3 Bild wird nur in horizontaler Richtung vergrößert, was Ihnen ermöglicht, ein 4:3 TV-Bild (normales Bild) ohne Beschnitt anzusehen.

- Diese Einstellung gilt nur für Videos.

- **Zoom**

Ein 4:3 Bild wird im gleichen Verhältnis in horizontaler und vertikaler Richtung vergrößert; ideal für ein Bild im Kinoformat (Breitbildformat).

- Diese Einstellung gilt nur für Videos.

- **Normal**

Ein 4:3 Bild wird normal angezeigt, wodurch Sie keine Verzerrungen wahrnehmen, da das Verhältnis dasselbe wie bei dem normalen Bild ist.

- Diese Einstellung gilt nur für Videos und JPEG-Bilder.

- **Trimming**

Ein Bild wird über den gesamten Bildschirm mit dem ursprünglichen Bildseitenverhältnis angezeigt. Wenn das Display sich vom Bildseitenverhältnis unterscheidet, kann das Bild eventuell teilweise am oberen/unteren Rand oder den Seiten abgeschnitten werden.

- Diese Einstellung gilt nur für JPEG-Bilder.
- Diese Funktion steht während des Fahrens nicht zur Verfügung.
- Für die einzelnen Videoquellen können unterschiedliche Einstellungen gespeichert werden.
- Wenn das Video in einem Breitbildmodus angezeigt wird, das dem ursprünglichen Bildseitenverhältnis nicht entspricht, wird es eventuell anders angezeigt.
- Das Videobild erscheint im "**Zoom**"-Modus grobkörniger.

Auswählen der Videoquelle für ein zusätzliches Display

Sie können auswählen, ob das zusätzliche Display dasselbe Bild wie das vordere Display oder eine ausgewählte Quelle anzeigen soll.

1 Drücken Sie auf die HOME-Taste, um den Oberen Menübildschirm anzuzeigen.

2 Berühren Sie die folgende Taste.



Zeigt den AV-Quellenauswahlbildschirm an.

3 Berühren Sie [Rear].

Der "Heck"-Bildschirm erscheint.

4 Berühren Sie die Quelle, die am zusätzlichen Display angezeigt werden soll.

Die folgenden Quellen sind wählbar.

- **Mirror**

Das Video des vorderen Displays des Produkts wird auch an das zusätzliche Display ausgegeben.

— Es können nicht alle Videos oder Töne an das zusätzliche Display ausgegeben werden.

- **Disc**

Bild und Ton von DVDs werden an das zusätzliche Display ausgegeben.

— Kompatible Dateitypen sind nur DVD-V, Video-CD, DivX, MPEG-1, MPEG-2 und MPEG-4.

- **USB/iPod**

Bild und Ton des USB-Speichermediums oder iPods werden an das zusätzliche Display ausgegeben.

— Nur der USB-Anschluss 1 unterstützt das zusätzliche Display.

— Kompatible Dateitypen sind nur MPEG-4, H.264, WMV, MKV und FLV.

- **AV**

Bild und Ton der AV-Quelle werden an das zusätzliche Display ausgegeben.

— Das Videobild und der Ton werden nur ausgegeben, wenn die "AV"-Quelle am Eingang Bild und Ton liefert.

— Das Videobild und der Ton werden nur ausgegeben, wenn die entsprechenden Einstellungen bei "AV-Eingang" auf "On" gesetzt sind.

☞ Einzelheiten siehe *Einstellen des AV-Eingangs* auf Seite 103.

- **SD**

Bild und Ton der SD-Speicherkarte werden an das zusätzliche Display ausgegeben.

— Kompatible Dateitypen sind nur MPEG-4, H.264, WMV, MKV und FLV.

- **OFF**

Es wird kein Signal an das zusätzliche Display ausgegeben.

▪ Berühren Sie die folgende Taste.



Der "Heck"-Bildschirm wird geschlossen.

▪ Sie können ebenfalls [Rear] in der Programmquellenliste auswählen.

☞ Einzelheiten siehe *Auswählen einer Programmquelle für das vordere Display aus der Programmquellenliste* auf Seite 25. ▢

Einstellen der Anti-Diebstahl-Funktion

Sie können ein Passwort für dieses Produkt einrichten. Wenn nach Einrichten eines Passworts das Speicherschutzkabel abgeklemmt wird, fordert das Produkt beim nächsten Systemstart zur Eingabe des Passworts auf.

Einstellen des Passworts

1 Drücken Sie auf die HOME-Taste, um den Oberen Menübildschirm anzuzeigen.

Andere Funktionen

2 Berühren Sie die folgenden Tasten in der dargestellten Reihenfolge:



Der "System"-Bildschirm erscheint.

3 Berühren Sie Area1, gefolgt von Area2, und berühren und halten Sie anschließend Area3.

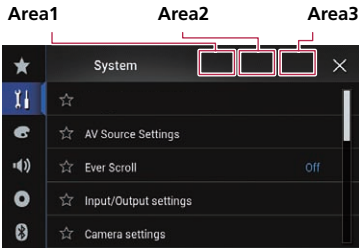

Der "Menü Einstellungen Diebstahlsicherung"-Bildschirm erscheint.

4 Berühren Sie [Passwort speichern].

Der "Passworteingabe"-Bildschirm erscheint.

5 Geben Sie das Passwort ein, das Sie festlegen wollen.

- Es können 5 bis 16 Zeichen als Passwort eingegeben werden.

6 Berühren Sie [Go].

Der "Hinweiseingabe"-Bildschirm erscheint.

7 Geben Sie eine Passwort-Gedächtnisstütze ein.

- Bis zu 40 Zeichen können als Gedächtnisstütze eingegeben werden.

8 Berühren Sie [Go].

Der "Passwortbestätigung"-Bildschirm erscheint.

- Wenn Sie das aktuell eingestellte Passwort ändern möchten, geben Sie zuerst das aktuelle und dann das neue Passwort ein.

9 Überprüfen Sie das Passwort und berühren Sie dann [Go].

Der "Menü Einstellungen Diebstahlsicherung"-Bildschirm erscheint.

Eingabe des Passworts

Auf dem Passwort-Eingabebildschirm müssen Sie das aktuelle Passwort eingeben.

1 Geben Sie das Passwort ein.

2 Berühren Sie [Go].

Wenn das richtige Passwort eingegeben wird, wird dieses Produkt entsperrt.

Löschen des Passworts

Das aktuelle Passwort und die Passwort-Gedächtnisstütze kann gelöscht werden.

1 Drücken Sie auf die HOME-Taste, um den Oberen Menübildschirm anzuzeigen.

2 Berühren Sie die folgenden Tasten in der dargestellten Reihenfolge:



Der "System"-Bildschirm erscheint.

3 Berühren Sie Area1, gefolgt von Area2, und berühren und halten Sie anschließend Area3.

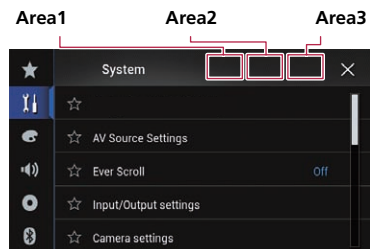

Der "Menü Einstellungen Diebstahlsicherung"-Bildschirm erscheint.

4 Berühren Sie [Passwort löschen].

Eine eingeblendete Meldung fordert zur Bestätigung auf, dass das Passwort gelöscht werden soll.

5 Berühren Sie [Ja].

Der Bildschirm zur Passworteinrichtung erscheint.
Eine die Gedächtnisstütze bestätigende Meldung erscheint.

6 Berühren Sie [OK].

Der "Passworteingabe"-Bildschirm erscheint.

7 Geben Sie das aktuelle Passwort ein.**8 Berühren Sie [Go].**

Eine Meldung wird angezeigt, die darauf weist, dass die Sicherheitseinstellung aufgehoben wurde.

Passwort vergessen?

Kontaktieren Sie bitte die nächstgelegene autorisierte Pioneer-Service-Station. 

Wiederherstellen der Standardeinstellungen des Produkts

Sie können die Einstellungen oder aufgezeichneten Inhalte auf die Standardeinstellungen zurücksetzen. Es gibt verschiedene Methoden zum Löschen von benutzerspezifischen Daten.

Methode 1: Abklemmen der Fahrzeugbatterie

Setzt verschiedene Einstellungen dieses Produkts zurück.

- Die im "Thema"-Bildschirm konfigurierten Einstellungen werden nicht zurückgesetzt.

Methode 2: Berühren Sie den zu initialisierenden Parameter auf dem "Wiederherst. Einstell."-Bildschirm

- Einzelheiten siehe *Wiederherstellen der Standardeinstellungen* auf Seite 146.

Methode 3: Drücken Sie die RESET-Taste

- Einzelheiten zur Bedienung siehe *Zurücksetzen des Mikroprozessors* auf Seite 14.

Wiederherstellen der Standardeinstellungen

Setzt verschiedene Einstellungen des Produkts zurück auf die Standardeinstellungen.

- Diese Einstellung ist nur verfügbar, wenn Sie das Fahrzeug an einem sicheren Ort anhalten und die Feststellbremse anziehen.

**VORSICHT**

Schalten Sie den Motor nicht aus, während die Einstellungen wiederhergestellt werden.

1 Drücken Sie auf die HOME-Taste, um den Oberen Menübildschirm anzuzeigen.**2 Berühren Sie die folgenden Tasten in der dargestellten Reihenfolge:**

Der "System"-Bildschirm erscheint.

3 Berühren Sie [Einst. wiederherstellen].**4 Berühren Sie den Parameter, der initialisiert werden soll.**

- **Alle Einstellungen**
- **Audio-Einstellungen**
 - Diese Einstellung steht zur Verfügung, wenn als Programmquelle "OFF" gewählt ist.
- **Video-Einstellungen**
 - Diese Einstellung steht zur Verfügung, wenn als Programmquelle "Disc", "CD", "Video CD" oder "DVD" gewählt ist.
- **Themeneinstellungen**
- **Bluetooth-Einstellungen**

Es wird eine Meldung angezeigt, und Sie müssen die Initialisierung der Einstellungen bestätigen.

Andere Funktionen

- ❑ Wenn Sie die Einstellungen oder aufgezeichneten Inhalte auf die Standardeinstellungen zurücksetzen möchten, berühren Sie **[Alle Einstellungen]**.
- ❑ Einige der unter **"Thema"** konfigurierten Einstellungen werden nicht zurückgesetzt.

5 Berühren Sie **[Wiederherst.]**.

Wenn das ausgewählte Element erfolgreich zurückgesetzt wurde, wird eine Meldung zum Abschluss des Vorgangs angezeigt.

- ❑ Bevor der Vorgang beginnt, wird die Programmquelle ausgeschaltet und die Bluetooth-Verbindung getrennt. 

Anhang

Fehlersuche

Lesen Sie in diesem Abschnitt nach, wenn beim Betrieb dieses Produkts Probleme auftreten sollten. Die häufigsten Probleme sind nachfolgend zusammen mit wahrscheinlichen Ursachen und Abhilfemaßnahmen beschrieben. Falls sich ein Problem auf diese Weise nicht beheben lässt, wenden Sie sich bitte an einen Fachhändler oder an die nächstgelegene Pioneer-Kundendienststelle.

Probleme mit dem AV-Bildschirm

| Symptom | Ursache | Bedienung (Seitenverweis) |
|---|--|--|
| Wiedergabe von CD oder DVD ist nicht möglich. | Die Disc wurde verkehrt herum eingelegt. | Legen Sie die Disc mit der beschrifteten Seite nach obenweisend ein. |
| | Die Disc ist verschmutzt. | Säubern Sie die Disc. |
| | Die Disc weist Risse oder andere Schäden auf. | Legen Sie eine normale runde Disc ein. |
| | Die Dateien auf der Disc haben ein nicht reguläres Dateiformat. | Überprüfen Sie das Dateiformat. |
| | Das Disc-Format kann nicht wiedergegeben werden. | Wechseln Sie die Disc. |
| Eine Vorsichtsmeldung füllt den Bildschirm aus, und das Videobild ist nicht zu sehen. | Das Handbremsenkabel ist nicht angeschlossen oder die Handbremse ist nicht angezogen. | Schließen Sie das Handbremsenkabel vorschriftsmäßig an und ziehen Sie die Handbremse an. |
| | Die Handbremsensperre ist aktiviert. | Parken Sie das Fahrzeug an einem sicheren Ort und ziehen Sie die Handbremse an. |
| Kein Videosignal von angeschlossenen Geräten. | Die "AV-Eingang" -Einstellung ist falsch. | Korrigieren Sie die Einstellungen. (Seite 103) |
| Ton- und Bildaussetzer. | Das Produkt ist nicht sicher befestigt. | Befestigen Sie das Produkt auf sichere Weise. |
| Kein Ton. Lautstärke lässt sich nicht erhöhen. | Die Kabel sind nicht ordnungsgemäß angeschlossen. | Schließen Sie die Kabel richtig an. |
| | Das Gerät ist auf Standbild-, Zeitlupen- oder schrittweise Bildwiedergabe bei DVD-Video geschaltet. | Es gibt keinen Ton während der Standbild-, Zeitlupen- oder schrittweisen Bildwiedergabe bei DVD-Video. |
| | Das System ist auf Pause geschaltet oder führt einen schnellen Vor- oder Rücklauf während der Disc-Wiedergabe durch. | Nur bei Musik-CDs (CD-DA) ist beim schnellen Vor- oder Rücklauf Ton zu hören. |
| Das Symbol  wird angezeigt, und der Bedienvorgang ist nicht möglich. | Der Bedienvorgang ist nicht kompatibel mit der Videokonfiguration. | Dieser Bedienvorgang ist nicht möglich. (Beispielsweise bei DVDs ohne Funktionen für Blickwinkel, Audiosystem, Untertitelsprache usw.) |
| Das Bild hält an (wird auf Pause geschaltet), und das Produkt kann nicht bedient werden. | Während der Disc-Wiedergabe ist ein Einlesen von Daten nicht möglich. | Stoppen und starten Sie die Wiedergabe einmal. |
| Das Bild ist gedehnt und weist ein falsches Seitenverhältnis auf. | Die Einstellung des Bildseitenverhältnisses für das Display ist falsch. | Wählen Sie die geeignete Einstellung für das Bild. (Seite 131) |

Anhang

| Symptom | Ursache | Bedienung (Seitenverweis) |
|--|--|---|
| Eine Kindersicherungs-Mitteilung wird angezeigt, und die DVD-Wiedergabe ist nicht möglich. | Die Kindersicherung ist aktiviert. | Schalten Sie die Kindersicherung aus oder ändern Sie die Stufe. (Seite 132) |
| Die Kindersicherung für DVD-Wiedergabe lässt sich nicht ausschalten. | Der Code ist falsch. | Geben Sie den korrekten Code ein. (Seite 132) |
| Die Wiedergabe erfolgt nicht in der unter " DVD/DivX-Einrichtung " gewählten Dialog-Sprache und Untertitel-Sprache. | Auf der eingelegten DVD sind die unter " DVD/DivX-Einrichtung " ausgewählten Dialog- und Untertitel-Sprachen nicht aufgezeichnet. | Der Wechsel zu einer gewählten Sprache kann nur erfolgen, wenn die unter " DVD/DivX-Einrichtung " gewählte Sprache auf der Disc aufgezeichnet ist. (Seite 130, Seite 130) |
| Das Bild wird extrem undeutlich/verzerrt und dunkel wiedergegeben. | Die Disc verfügt über einen Kopierschutz. (Einige Discs haben einen Kopierschutz.) | Da dieses Produkt mit dem analogen Kopierschutzsystem kompatibel ist, können bei gewissen Displays während der Wiedergabe einer Disc mit einem solchen Kopierschutzsignal waagerechte Streifen oder andere Unregelmäßigkeiten auftreten. Dies sollte nicht als Störung des Produkts ausgelegt werden. |
| iPod kann nicht bedient werden. | Der iPod hat sich aufgehängt. | <ul style="list-style-type: none"> • Schließen Sie den iPod mit dem USB-Schnittstellenkabel für iPod / iPhone erneut an. • Aktualisieren Sie die iPod-Softwareversion. |
| | Ein Fehler ist aufgetreten. | <ul style="list-style-type: none"> • Schließen Sie den iPod mit dem USB-Schnittstellenkabel für iPod / iPhone erneut an. • Parken Sie das Fahrzeug an einem sicheren Ort und stellen Sie den Motor ab. Drehen Sie den Zündschlüssel wieder auf aus (ACC OFF). Lassen Sie den Motor dann wieder an und schalten Sie das Produkt wieder ein. • Aktualisieren Sie die iPod-Softwareversion. |
| | Die Kabel sind nicht ordnungsgemäß angeschlossen. | Schließen Sie die Kabel richtig an. |
| Ton vom iPod ist nicht zu hören. | Die Audio-Ausgaberichtung kann automatisch wechseln, wenn gleichzeitig eine Verbindung über Bluetooth und USB vorliegt. | Ändern Sie die Audio-Ausgaberichtung am iPod. |

Probleme mit dem Telefonbildschirm

| Symptom | Ursache | Bedienung |
|---|---|---|
| Wählen ist nicht möglich, weil die Sensortasten für den Wählvorgang inaktiv sind. | Ihr Telefon befindet sich außerhalb der Dienstreichweite. | Versuchen Sie es noch einmal, wenn Sie wieder in Dienstreichweite sind. |
| | Die Verbindung zwischen Mobiltelefon und diesem Produkt kann momentan nicht aufgebaut werden. | Führen Sie die Verbindungsprozedur durch. |

Anhang

Probleme mit dem Applikationsbildschirm

| Symptom | Ursache | Bedienung |
|---|---|--|
| Ein schwarzer Bildschirm wird angezeigt. | Eine Applikation wurde während ihrer Bedienung vom Smartphone beendet. | Drücken Sie auf die HOME -Taste, um den Oberen Menübildschirm anzuzeigen. |
| | Möglicherweise erfordert das Betriebssystem des Smartphones eine Bedienung am Bildschirm. | Halten Sie das Fahrzeug an einem sicheren Ort an und prüfen Sie den Bildschirm des Smartphones. |
| Der Bildschirm wird angezeigt, aber eine Bedienung ist nicht möglich. | Ein Fehler ist aufgetreten. | <ul style="list-style-type: none"> • Parken Sie das Fahrzeug an einem sicheren Ort und schalten Sie den Zündschalter aus (ACC OFF). Schalten Sie den Zündschalter danach wieder ein (ACC ON). • Wenn ein Android-Gerät verbunden ist, trennen Sie die Bluetooth-Verbindung an diesem Produkt und bauen die Verbindung dann wieder auf. |
| Das Smartphone wurde nicht geladen. | Der Ladevorgang wurde unterbrochen, weil die Temperatur des Smartphones durch längere Verwendung während des Ladevorgangs zu stark angestiegen ist. | Trennen Sie das Smartphone vom Kabel und warten Sie, bis das Smartphone sich abgekühlt hat. |
| | Es wurde mehr Batteriestrom verbraucht als beim Laden gespeichert wurde. | Dieses Problem kann durch Stoppen nicht gebrauchter Dienste am Smartphone beseitigt werden. |



Fehlermeldungen

Wenn Probleme mit diesem Produkt auftreten, erscheint eine Fehlermeldung auf dem Bildschirm. Suchen Sie den Fehler in der nachstehenden Tabelle und führen Sie die vorgeschlagene korrigierende Handlung aus. Sollte der Fehler dann immer noch auftreten, wenden Sie sich an Ihren Händler oder den nächsten Pioneer-Kundendienst.

Allgemeines

| Meldung | Ursache | Bedienung |
|---|--|---|
| Amp fehler | Dieses Produkt arbeitet nicht einwandfrei, oder es liegt ein Fehler in den Lautsprecheranschlüssen vor. Die Schutzschaltung wurde aktiviert. | Prüfen Sie die Lautsprecheranschlüsse. Wenn die Meldung auch nach Stoppen und erneutem Anlassen des Motors weiterhin angezeigt wird, wenden Sie sich an Ihren Händler oder eine autorisierte Pioneer-Service-Station. |
| Product overheat. System will be shut down automatically in 1 minute. Restart the product by ACC-Off/On may fix this problem. If this message keep showing up, it is possible that some problem occurred in the product. | Die Temperatur dieses Produkts ist für einen Betrieb zu hoch. | Befolgen Sie die auf dem Bildschirm angezeigten Anleitungen. Sollte sich damit das Problem nicht beheben lassen, wenden Sie sich an Ihren Händler oder ein autorisiertes Pioneer-Center. |

Anhang

Aha Radio

| Meldung | Ursache | Bedienung |
|--|---------------|---|
| Kommunikationsfehler auftreten. | iPod gestört. | Trennen Sie das Kabel vom iPod. Schließen Sie es wieder an, sobald das iPod-Hauptmenü angezeigt wird und setzen Sie das Gerät zurück. |
| Error-02-6X | iPod gestört. | Trennen Sie das Kabel vom iPod. Schließen Sie es wieder an, sobald das iPod-Hauptmenü angezeigt wird und setzen Sie das Gerät zurück. |

Disc

| Meldung | Ursache | Bedienung (Seitenverweis) |
|--|---|---|
| Error-02-XX/FF-FF | Die Disc ist verschmutzt. | Säubern Sie die Disc. |
| | Die Disc ist zerkratzt. | Wechseln Sie die Disc. |
| | Die Disc wurde verkehrt herum eingelegt. | Prüfen Sie, ob die Disc korrekt eingelegt wurde. |
| | Es liegt ein elektrischer oder mechanischer Fehler vor. | Drücken Sie auf die RESET -Taste. (Seite 14) |
| Disc: falsche Region | Die Disc verfügt über einen anderen Regionalcode als dieses Produkt. | Legen Sie eine DVD mit dem richtigen Regionalcode ein. |
| Unlesbare Disc | Dieser Disc Typ kann auf diesem Produkt nicht wiedergegeben werden. | Legen Sie eine Disc ein, die auf diesem Produkt abgespielt werden kann. |
| Unlesbare Datei | Dieser Dateityp kann auf diesem Produkt nicht wiedergegeben werden. | Wählen Sie eine Datei, die wiedergegeben werden kann. (Seite 160, Seite 169) |
| Übersprungen | Die eingelegte Disc enthält DRM-geschützte Dateien. | Die geschützten Dateien werden übersprungen. |
| Schutz | Alle Dateien auf der eingelegten Disc weisen einen DRM-Schutz (digitale Rechteverwaltung) auf. | Wechseln Sie die Disc. |
| TEMP | Die Temperatur dieses Produkts liegt außerhalb des normalen Betriebsbereichs. | Warten Sie, bis die Temperatur dieses Produkts in den normalen Betriebsbereich zurückkehrt. |
| DivX-Leihzeit abgelaufen | Die eingelegte Disc enthält abgelaufene DivX-VOD-Inhalte. | Wählen Sie eine Datei, die wiedergegeben werden kann. |
| Videoauflösung wird nicht unterstützt | Es ist eine Datei vorhanden, die auf diesem Produkt nicht abgespielt werden kann. | Wählen Sie eine Datei, die wiedergegeben werden kann. (Seite 160, Seite 169) |
| It is not possible to write it in the flash. Unable to write to flash memory. | Der Wiedergabeverlauf für VOD-Inhalte konnte aus irgendeinem Grund nicht gespeichert werden. | <ul style="list-style-type: none"> • Versuchen Sie es erneut. • Wenn die Nachricht häufig auftritt, kontaktieren Sie Ihren Händler. |
| Ihr Gerät ist nicht für dieses geschützte DivX-Video autorisiert. | Der DivX-Registrierungscode dieses Produkts wurde vom DivX-VOD-Inhaltsanbieter nicht freigegeben. | Registrieren Sie dieses Produkt beim DivX-VOD-Inhaltsanbieter. |
| Bildrate wird nicht unterstützt | Die Bildrate der DivX-Datei ist höher als 30 Bilder/Sek. | Wählen Sie eine Datei, die wiedergegeben werden kann. |

Anhang

| Meldung | Ursache | Bedienung (Seitenverweis) |
|--|--|--|
| AUDIO FORMAT NOT SUPPORTED | Dieser Dateityp wird nicht von diesem Produkt unterstützt. | Wählen Sie eine Datei, die wiedergegeben werden kann. (Seite 160, Seite 169) |
| Externes Speichergerät (USB, SD) | | |
| Meldung | Ursache | Bedienung (Seitenverweis) |
| Error-02-9X/-DX | Kommunikation gestört. | <ul style="list-style-type: none"> • Schalten Sie die Zündung AUS und dann wieder EIN. • Trennen Sie das USB-Speichermedium vom Gerät. • Schalten Sie auf eine andere Programmquelle um. Kehren Sie anschließend wieder zum USB-Speichermedium zurück. |
| Unlesbare Datei | Dieser Dateityp kann auf diesem Produkt nicht wiedergegeben werden. | Wählen Sie eine Datei, die wiedergegeben werden kann. (Seite 160, Seite 169) |
| | Das verbundene externe Speichergerät (USB, SD) wurde gesichert. | Befolgen Sie die Anweisungen des externen Speichergeräts (USB, SD), um die Sicherung aufzuheben. |
| Übersprungen | Das verbundene externe Speichergerät (USB, SD) enthält DRM-geschützte Dateien. | Die geschützten Dateien werden übersprungen. |
| Schutz | Alle Dateien auf dem verbundenen externen Speichergerät (USB, SD) weisen einen DRM-Schutz (digitale Rechteverwaltung) auf. | Tauschen Sie das externe Speichergerät (USB, SD) aus. |
| Inkompatibler USB | Das angeschlossene USB-Speichermedium wird nicht von diesem Produkt unterstützt. | Trennen Sie Ihr Gerät und tauschen Sie es mit einem kompatiblen USB-Speichermedium aus. |
| Inkompatible SD | Die SD-Speicherkarte wird nicht von diesem Produkt unterstützt. | <ul style="list-style-type: none"> • Entfernen Sie Ihr Gerät und tauschen Sie es mit einer kompatiblen SD-Speicherkarte aus. • Formatieren Sie die SD-Speicherkarte. Zum Formatieren von SD-Speicherkarten wird ein entsprechendes SD-Formatierungsprogramm empfohlen. (Seite 158) |
| USB prüfen | Der USB-Anschluss oder das USB-Kabel wurde kurzgeschlossen. | Stellen Sie sicher, dass der USB-Anschluss oder das USB-Kabel nicht eingeklemmt oder beschädigt ist. |
| | Das angeschlossene USB-Speichermedium nimmt mehr als den maximal zulässigen Strom auf. | Trennen Sie das USB-Speichermedium ab und verwenden Sie es nicht. Schalten Sie den Zündschalter AUS, dann auf ACC oder EIN, und schließen Sie anschließend ein konformes USB-Speichermedium an. |
| Videoauflösung wird nicht unterstützt | Es ist eine Datei vorhanden, die auf diesem Produkt nicht abgespielt werden kann. | Wählen Sie eine Datei, die wiedergegeben werden kann. (Seite 160, Seite 169) |

Anhang

| Meldung | Ursache | Bedienung (Seitenverweis) |
|--|--|---|
| USB1 wurde aus Sicherheitsgründen getrennt. Bitte diesen USB-Speicher nicht wieder verbinden. Zum USB-Neustart Reset betätigen. USB2 wurde aus Sicherheitsgründen getrennt. Bitte diesen USB-Speicher nicht wieder verbinden. Zum USB-Neustart Reset betätigen. | Der USB-Anschluss oder das USB-Kabel wurde kurzgeschlossen. | Stellen Sie sicher, dass der USB-Anschluss oder das USB-Kabel nicht eingeklemmt oder beschädigt ist. |
| | Das angeschlossene USB-Speichermedium nimmt mehr als den maximal zulässigen Strom auf. | Trennen Sie das USB-Speichermedium ab und verwenden Sie es nicht. Schalten Sie den Zündschalter AUS, dann auf ACC oder EIN, und schließen Sie anschließend ein konformes USB-Speichermedium an. |
| | Das USB-Schnittstellenkabel für iPod / iPhone wurde kurzgeschlossen. | Stellen Sie sicher, dass das USB-Schnittstellenkabel für iPod / iPhone oder das USB-Kabel nicht eingeklemmt oder beschädigt ist. |
| AUDIO FORMAT NOT SUPPORTED | Dieser Dateityp wird nicht von diesem Produkt unterstützt. | Wählen Sie eine Datei, die wiedergegeben werden kann. (Seite 160, Seite 169) |

iPod

| Meldung | Ursache | Bedienung |
|----------------------------|--|---|
| Error-02-6X/-9X/-DX | iPod gestört. | Trennen Sie das Kabel vom iPod. Schließen Sie es wieder an, sobald das iPod-Hauptmenü angezeigt wird und setzen Sie das Gerät zurück. |
| Error-02-67 | Die iPod-Firmwareversion ist veraltet. | Aktualisieren Sie die iPod-Version. |

iTunes-Tagging

| Meldung | Ursache | Bedienung |
|---|---|--|
| Error-8D | Im eingebauten FLASH-ROM-Speicher ist ein Fehler aufgetreten. | Schalten Sie die Zündung AUS und dann wieder EIN. |
| Tag-Speicherung fehlgeschlagen. | Es können keine Tag-Informationen in diesem Produkt gespeichert werden. | Versuchen Sie es erneut. |
| Bereits gespeichert. | Diese Tag-Information wurde schon im Speicher gespeichert. | Pro Song kann nur einmal eine Tag-Information gespeichert werden. Tag-Informationen können für den gleichen Song nicht mehr als einmal gespeichert werden. |
| Speicher voll. iPod anschließen | Die Tag-Information wurde erfolgreich gespeichert. Der Flash-Speicher dieses Produkts ist nun voll. | Wenn ein iPod verbunden ist, werden die Tag-Informationen auf diesem Produkt automatisch an den iPod übertragen. |
| Speicher voll. Tags nicht gespeichert. iPod anschließen. | Der als temporärer Speicher genutzte Flash-Speicher dieses Produkts ist voll. | Wenn ein iPod verbunden ist, werden die Tag-Informationen auf diesem Produkt automatisch an den iPod übertragen. |
| iPod voll. Tags wurden nicht übertragen. | Der für das Speichern von Tag-Informationen genutzte Speicher auf dem iPod ist voll. | Synchronisieren Sie den iPod mit iTunes und löschen Sie die getaggte Spielliste. |
| Tag-Übertragung fehlgeschlagen. iPod neu anschließen. | Die Tag-Informationen auf diesem Produkt können nicht an den iPod übertragen werden. | Überprüfen Sie den iPod, und versuchen Sie es erneut. |

Anhang

Bluetooth

| Meldung | Ursache | Bedienung |
|-----------------|--|--|
| Error-10 | Spannungsstörung des Bluetooth-Moduls dieses Geräts. | Schalten Sie die Zündung aus (OFF) und wieder ein (ON). Wird nach diesem Vorgang dieselbe Fehlermeldung angezeigt, wenden Sie sich an Ihren Händler oder eine Pioneer-Kundendienststelle. |

MirrorLink

| Meldung | Ursache | Bedienung |
|---|---|---|
| Anwendungsliste konnte nicht ausgelesen werden. | Das Laden der Liste mit den Applikationen ist fehlgeschlagen. | <ul style="list-style-type: none"> • Trennen Sie das Kabel vom Smartphone, und schließen Sie das Smartphone nach einigen Sekunden erneut an. • Schalten Sie die Zündung aus (OFF) und wieder ein (ON). Wird nach diesem Vorgang dieselbe Fehlermeldung angezeigt, dann setzen Sie Ihr Smartphone zurück. Wird nach diesem Vorgang dieselbe Fehlermeldung angezeigt, wenden Sie sich an Ihren Händler oder eine Pioneer-Kundendienststelle. |
| Es gibt keine unterstützte Anwendung auf Ihrem MirrorLink-Gerät. | Es wurden keine unterstützten Anwendungen gefunden. | Installieren Sie auf Ihrem MirrorLink -Gerät eine MirrorLink -kompatible Applikation. |
| Kommunikationsfehler aufgetreten. | Es ist ein Kommunikationsfehler aufgetreten. | <ul style="list-style-type: none"> • Trennen Sie das Kabel vom Smartphone, und schließen Sie das Smartphone nach einigen Sekunden erneut an. • Schalten Sie die Zündung aus (OFF) und wieder ein (ON). Wird nach diesem Vorgang dieselbe Fehlermeldung angezeigt, dann setzen Sie Ihr Smartphone zurück. Wird nach diesem Vorgang dieselbe Fehlermeldung angezeigt, wenden Sie sich an Ihren Händler oder eine Pioneer-Kundendienststelle. |
| Start der Anwendung fehlgeschlagen. | Das Starten der Applikation ist fehlgeschlagen. | Versuchen Sie es erneut. |
| Bildschirm Ihres Geräts kann wegen irregulärer Auflösung nicht angezeigt werden. | Das Bild ist zu groß. | Die Größe der vom Gerät übertragenen Bilder übersteigt 800 × 480. |



Anhang

Handhabung und Pflege von Discs

Bei der Handhabung Ihrer Discs sind einige grundlegende Vorsichtsmaßnahmen zu beachten.

Pflege des integrierten Laufwerks

- Verwenden Sie ausschließlich herkömmliche, runde Discs. Discs einer anderen Form dürfen nicht verwendet werden.

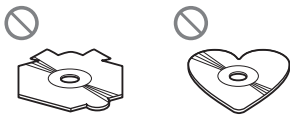

- Verwenden Sie keine Discs mit Rissen, abgeplatzten Stellen, Wölbung oder anderweitigen Schäden, da solche Discs das integrierte Laufwerk beschädigen können.
- Verwenden Sie 12-cm-Discs. Verwenden Sie keine 8-cm-Discs und auch keinen Adapter für 8-cm-Discs.
- Beim Gebrauch von Discs mit bedruckbaren Etikettenflächen prüfen Sie die Anweisungen und Warnhinweise auf den Discs. Je nach Disc kann ein Einlegen und Auswerfen unmöglich sein. Der Gebrauch solcher Discs kann Schäden an diesem Gerät zur Folge haben.
- Berühren Sie nicht die bespielte Fläche der Discs.
- Bewahren Sie Discs, die nicht benutzt werden, in den entsprechenden Hüllen auf.
- Bewahren Sie Discs weder bei extrem hohen Temperaturen noch bei direkter Sonneneinstrahlung auf.
- Bekleben Sie Discs nicht, schreiben Sie nichts auf die Oberfläche und behandeln Sie die Oberfläche nicht mit Chemikalien.
- Bringen Sie keine handelsüblichen Etiketten oder andere Materialien an den Discs an.
 - Die Discs können sich verziehen und unabspielbar werden.

— Die Etiketten können sich während der Wiedergabe lösen und ein Auswerfen der Discs verhindern, was eine Beschädigung des Geräts zur Folge haben kann.

- Säubern Sie Discs durch Abwischen mit einem weichen Tuch von der Mitte nach außen.



- Kondensation kann die Funktion des integrierten Laufwerks vorübergehend beeinträchtigen. Warten Sie bei Kondensatbildung eine Stunde, bis eine Angleichung an die wärmere Temperatur erfolgt ist. Entfernen Sie auch eventuelle Feuchtigkeit mit einem weichen Tuch von den Discs.
- Unter Umständen ist eine Disc-Wiedergabe wegen der spezifischen Eigenschaften einer Disc, dem Disc-Format, der für die Aufzeichnung verwendeten Software, der Wiedergabeumgebung, der Lagerbedingungen usw. nicht möglich.
- Das Fahren auf sehr unebenem Untergrund kann bei der Wiedergabe von Discs zu Aussetzern führen.
- Lesen Sie vor der Verwendung von Discs ihre Vorsichtshinweise.

Umgebungsbedingungen zum Abspielen einer Disc

- Bei sehr hohen Temperaturen schaltet eine Temperaturschutzschaltung dieses Produkt automatisch aus.

Anhang

- Trotz des sorgfältigen Entwurfs dieses Produktes kann es wegen Verschleiß, widrigen Umgebungsbedingungen und durch Handhabung und Gebrauch der Disc dazu kommen, dass an der Oberfläche der Disc kleine Kratzer entstehen, die den Betrieb jedoch nicht beeinträchtigen. Dies ist keine Fehlfunktion dieses Produktes, sondern nur normaler Verschleiß.

Unterstützte Disc-Formate

DVD-Video und CD

DVDs und CDs mit den nachfolgend abgebildeten Logos können prinzipiell mit dem integrierten DVD-Laufwerk abgespielt werden.

DVD-Video



CD



- DVD** ist ein Warenzeichen der DVD Format/ Logo Licensing Corporation.
- DVD-Audio-Discs können nicht abgespielt werden. Dieses DVD-Laufwerk ist unter Umständen nicht in der Lage, alle Discs mit den obigen Kennzeichnungen abzuspielen.

AVCHD-Discs

Dieses Gerät ist nicht mit Discs kompatibel, die im Format AVCHD (Advanced Video Codec High Definition) bespielt sind. Legen Sie keine AVCHD-Discs ein. Solche Discs lassen sich unter Umständen nicht auswerfen.

DualDisc-Wiedergabe

- DualDiscs sind zweiseitige Discs, die über eine beschreibbare CD für Audiodaten auf der einen und eine beschreibbare DVD für Videodaten auf der anderen Seite verfügen.
- Eine Wiedergabe der DVD-Seite ist mit diesem Produkt möglich. Da jedoch die CD-Seite von DualDiscs physikalisch nicht mit dem allgemeinen CD-Standard übereinstimmt, kann es eventuell nicht möglich sein, die CD-Seite mit diesem Produkt abzuspielen.
- Häufiges Laden und Auswerfen einer DualDisc kann Kratzer auf der Disc verursachen.
- Schwere Kratzer können zu Wiedergabeproblemen auf diesem Produkt führen. In manchen Fällen kann eine DualDisc im Disc-Schacht verklemmen, so dass sie nicht ausgeworfen werden kann. Um dies zu verhindern, empfehlen wir Ihnen, keine DualDiscs mit diesem Produkt zu verwenden.
- Bitte fragen Sie den Hersteller nach weiteren Informationen zu DualDiscs.

Dolby Digital

Dieses Produkt mischt Dolby-Digital-Signale intern ab und gibt den Ton im Stereo-Format wieder.

- In Lizenz von Dolby Laboratories gefertigt. Dolby und das Doppel-D-Symbol sind Warenzeichen von Dolby Laboratories.



Ausführliche Informationen zu abspielbaren Medien

Kompatibilität

Allgemeine Hinweise zur Kompatibilität

- Gewisse Funktionen dieses Produktes stehen bei manchen Discs möglicherweise nicht zur Verfügung.
- Es wird nicht für Kompatibilität mit allen Arten von Discs garantiert.
- DVD-ROM/DVD-RAM-Discs können nicht abgespielt werden.
- Die Wiedergabe von Discs kann bei direkter Einstrahlung von Sonnenlicht, hohen Temperaturen oder ungünstigen Lagerbedingungen im Fahrzeug eventuell nicht funktionieren.

DVD-Video-Discs

- DVD-Video-Discs, deren Regionalcode nicht mit dem Regionalcode des DVD-Laufwerks übereinstimmt, können auf diesem DVD-Laufwerk nicht wiedergegeben werden. Der Regionalcode des DVD-Laufwerks ist am Gehäuse dieses Produktes angegeben.

DVD-R/DVD-RW/DVD-R SL (Single Layer)/DVD-R DL (Dual Layer) Discs

- Nicht finalisierte Discs, die mit dem Video-Format (Video-Modus) bespielt wurden, können nicht abgespielt werden.
- Discs, die mit dem Video-Recording-Format (VR-Modus) bespielt wurden, können nicht abgespielt werden.
- DVD-R DL-Discs (Dual Layer), die im Layer Jump-Modus bespielt wurden, können nicht abgespielt werden.
- Für ausführliche Informationen zum Aufnahmemodus wenden Sie sich bitte an den Hersteller des Mediums, des Recorders oder der Schreibsoftware.

CD-R/CD-RW-Discs

- Nicht finalisierte Discs können nicht wiedergegeben werden.
- CD-R/CD-RW-Discs, die mit einem Musik-CD-Recorder oder einem Computer erstellt wurden, können unter Umständen wegen der Eigenschaften der Disc, Kratzern oder Schmutz auf der Disc oder Schmutz, Kratzern oder Kondensation auf der Linse des integrierten Laufwerks nicht abgespielt werden.
- Die Wiedergabe von Discs, die auf einem Computer gebrannt wurden, ist je nach Aufnahmegerät, der Schreibsoftware, den Schreibeinstellungen und anderen Umgebungsfaktoren unter Umständen nicht möglich.
- Bitte achten Sie beim Bespielen auf das korrekte Format. (Für Einzelheiten wenden Sie sich bitte an den Hersteller des Mediums, des Recorders oder der Schreibsoftware.)
- Titel oder andere auf einer CD-R/CD-RW-Disc aufgezeichnete Textinformationen können unter Umständen nicht von diesem Produkt wiedergegeben werden (im Falle von Audiodaten (CD-DA)).
- Lesen Sie vor der Verwendung die mit den CD-R/CD-RW-Discs gelieferten Vorsichtshinweise.

Allgemeine Hinweise zu externen Speichergeräten (USB, SD)

- Lassen Sie externe Speichergeräte (USB, SD) nicht an Orten liegen, wo sie hohen Temperaturen ausgesetzt sind.
- Je nach der Art des verwendeten externen Speichergeräts (USB, SD) kann dieses Produkt das Speichergerät unter Umständen nicht erkennen oder Dateien nicht einwandfrei wiedergeben.
- Die Textinformationen mancher Audio- und Videodateien werden möglicherweise nicht korrekt angezeigt.
- Dateierweiterungen müssen zum Dateityp passen.

Anhang

- Beim Abspielen von Dateien auf einem externen Speichergerät (USB, SD) mit komplexer Ordnerhierarchie setzt die Wiedergabe möglicherweise erst nach einer geringen Verzögerung ein.
- Die Bedienung kann je nach Art des externen Speichergeräts (USB, SD) variieren.
- Unter Umständen ist eine Wiedergabe mancher Musikdateien auf einem SD- oder USB-Speichermedium wegen der Dateieigenschaften, dem Dateiformat, der für die Aufzeichnung verwendeten Software, der Wiedergabeumgebung, der Lagerbedingungen usw. nicht möglich.
- USB-Speichermedien können nicht über ein USB-Hub an dieses Produkt angeschlossen werden.
- Partitionierte USB-Speichermedien sind nicht mit diesem Produkt kompatibel.
- Sorgen Sie dafür, dass das USB-Speichermedium während der Fahrt gut befestigt ist. Das USB-Speichermedium darf nicht auf den Boden fallen, wo es sich unter dem Brems- oder Gaspedal verkleben könnte.
- Es kann eine leichte Verzögerung beim Start der Wiedergabe von Audio-Dateien geben, in denen Bilddaten codiert sind.
- Manche USB-Speichermedien können beim Anschluss an dieses Produkt Rauschen beim Radioempfang generieren.
- Schließen Sie keine anderen Gegenstände als USB-Speichermedien an.

Hinweise zu SD-Speicherkarten

- Einige SD-Speicherkarten werden eventuell nicht von diesem Produkt erkannt, obwohl die SD-Speicherkarten von einem Computer gelesen werden können. Durch Formatieren der SD-Speicherkarten mit einem speziellen Formatierungsprogramm lässt sich dieses Problem eventuell beheben. Mit einer Standardformatierungsfunktion eines Computers formatierte SD-Speicherkarten entsprechen nicht dem SD-Standard. Solche Karten können möglicherweise nicht gelesen oder beschrieben werden. Um diese Probleme zu vermeiden, wird die Verwendung eines speziellen Formatierungsprogramms empfohlen. Bei der Formatierung werden alle auf der SD-Speicherkarte gespeicherten Daten gelöscht. Sichern Sie deshalb vorab alle wichtigen Daten. Ein spezielles Formatierungsprogramm für SD-Speicherkarten kann von folgender Website heruntergeladen werden: <https://www.sdcard.org/home/> (Stand Juni 2012)

Kompatibilität von USB-Speichermedien

- ➔ Einzelheiten zur Kompatibilität von USB-Speichermedien mit diesem Produkt siehe *Technische Daten* auf Seite 169.
- Protokoll: Bulk

- USB-Speichermedien können nicht über ein USB-Hub an dieses Produkt angeschlossen werden.
- Partitionierte USB-Speichermedien sind nicht mit diesem Produkt kompatibel.
- Sorgen Sie dafür, dass das USB-Speichermedium während der Fahrt gut befestigt ist. Das USB-Speichermedium darf nicht auf den Boden fallen, wo es sich unter dem Brems- oder Gaspedal verkleben könnte.
- Es kann eine leichte Verzögerung beim Start der Wiedergabe von Audio-Dateien geben, in denen Bilddaten codiert sind.
- Manche USB-Speichermedien können beim Anschluss an dieses Produkt Rauschen beim Radioempfang generieren.
- Schließen Sie keine anderen Gegenstände als USB-Speichermedien an.

Reihenfolge der Audio-Dateien auf einem USB-Speichermedium

Bei USB-Speichermedien ist die Reihenfolge anders.

SD-Speicherkarten und SDHC-Speicherkarten

- ➔ Einzelheiten zur Kompatibilität von SD-Speicherkarten mit diesem Produkt siehe *Technische Daten* auf Seite 169.

Richtlinien zur Handhabung und ergänzende Informationen

- Dieses Produkt ist nicht mit MMC-Karten (Multi Media Card) kompatibel.
- Urheberrechtlich geschützte Dateien können nicht wiedergegeben werden.

DivX-Dateien betreffende Anmerkungen

- Eine einwandfreie Funktion wird nur für DivX-Dateien garantiert, die von DivX-Partnersites heruntergeladen wurden. Nicht genehmigte DivX-Dateien arbeiten möglicherweise nicht einwandfrei.
- Bei DRM-Leihdateien ist eine Bedienung erst nach Wiedergabebeginn möglich.

Anhang

- Dieses Produkt unterstützt DivX-Dateilängen bis 1 590 Minuten 43 Sekunden. Außerhalb dieses Zeitrahmens ist ein Suchbetrieb nicht möglich.
- Die DivX-VOD-Dateiwiedergabe erfordert, dass der ID-Code dieses Produkts beim DivX-VOD-Anbieter registriert wird. Einzelheiten zum ID-Code siehe *Anzeigen Ihres DivX-VOD-Registrierungscodes* auf Seite 133.
- Wiedergabe aller DivX-Videos außer DivX 7 mit Standard-Wiedergabe von DivX Media-Dateien.
- Für weitere Informationen zu DivX besuchen Sie die folgende Site: <http://www.divx.com/>
- Der Zeichencode für die Untertiteldatei muss mit ISO-8859-1 übereinstimmen. Eine Verwendung von anderen Zeichen als ISO-8859-1 kann dazu führen, dass die Zeichen falsch angezeigt werden.
- Die Untertitel werden eventuell nicht korrekt angezeigt, wenn die Zeichen in der Untertiteldatei SteuerCodes enthalten.
- Bei Material mit einer hohen Datenübertragungsrate können Untertitel und Video eventuell nicht vollständig synchronisiert werden.
- Wenn mehrere Untertitel zur Anzeige in sehr kurzer Zeit, wie 0,1 Sekunden, programmiert sind, können die Untertitel eventuell nicht zum richtigen Zeitpunkt angezeigt werden.

DivX-Untertiteldateien

- Untertiteldateien im Srt-Format mit der Erweiterung ".srt" können verwendet werden.
- Es kann nur eine Untertiteldatei für jede DivX-Datei verwendet werden. Mehrere Untertiteldateien können nicht verknüpft werden.
- Untertiteldateien, die bis auf die Erweiterung mit derselben Zeichenfolge wie die DivX-Datei benannt sind, werden automatisch mit der entsprechenden DivX-Datei verknüpft. Die Zeichenfolge vor der Erweiterung muss dabei exakt die gleiche sein. Wenn es jedoch nur eine DivX-Datei und eine Untertiteldatei in einem einzigen Verzeichnis (Ordner) gibt, werden diese Dateien auch miteinander verknüpft, wenn die Namen nicht gleich sind.
- Die Untertiteldatei muss sich im gleichen Verzeichnis (Ordner) befinden wie die DivX-Datei.
- Bis zu 255 Untertiteldateien können verwendet werden. Weitere Untertiteldateien werden nicht erkannt.
- Es können bis zu 64 Zeichen für den Namen der Untertiteldatei, einschließlich der Erweiterung, verwendet werden. Wenn mehr als 64 Zeichen für den Dateinamen verwendet werden, wird die Untertiteldatei eventuell nicht erkannt.

Anhang

Medienkompatibilitätsübersicht

Allgemein

| Medium | CD-R/-RW | DVD-R/-R SL/-R DL/DVD-RW | USB-Speichermedium | SD-Speicherkarte |
|---|---|---|--|------------------|
| Dateisystem | <ul style="list-style-type: none"> • ISO9660 Ebene 1 • ISO9660 Ebene 2 • Romeo, Joliet • UDF 1.02 / 1.50 / 2.00 / 2.01 / 2.50 | <ul style="list-style-type: none"> • ISO9660 Ebene 1 • ISO9660 Ebene 2 • Romeo, Joliet • UDF 1.02 / 1.50 / 2.00 / 2.01 / 2.50 | FAT16/FAT32/NTFS | |
| Max. Anzahl Ordner | 700 | | 1500 | |
| Max. Anzahl Dateien | 999 | 3 500 | 15 000 | |
| Abspielbare Dateitypen | MP3, WMA, AAC, DivX, MPEG1, MPEG2, MPEG4 | | MP3, WMA, AAC, WAVE, FLAC, H.264, MPEG4, WMV, FLV, MKV | |
| Hinweise: | | | | |
| <ul style="list-style-type: none"> • Max. Wiedergabezeit von auf der Disc gespeicherten Audio-Dateien: 60 h • Max. Wiedergabezeit von auf einem externem Speichergerät (USB, SD) gespeicherten Audio-Dateien: 7,5 h (450 Minuten) | | | | |

MP3-Kompatibilität

| Medium | CD-R/-RW | DVD-R/-R SL/-R DL/DVD-RW | USB-Speichermedium | SD-Speicherkarte |
|---|--|--------------------------|--------------------------------------|------------------|
| Dateierweiterung | .mp3 | | | |
| Bitrate | 8 kbps bis 320 kbps (CBR), VBR | | | |
| Abtastrate | 16 kHz bis 48 kHz (32 kHz, 44,1 kHz, 48 kHz für Emphase) | | 8 kHz bis 48 kHz | |
| ID3-Tag | ID3-Tag Ver. 1.0, 1.1, 2.2, 2.3 | | ID3-Tag Ver. 1.0, 1.1, 2.2, 2.3, 2.4 | |
| Hinweise: | | | | |
| <ul style="list-style-type: none"> • Ver. 2.x von ID3-Tag wird priorisiert, wenn sowohl Ver. 1.x als auch Ver. 2.x vorhanden sind. • Dieses Produkt ist nicht kompatibel mit: MP3i (MP3-Interactive), mp3 PRO, m3u-Playlist | | | | |

Anhang

WMA-Kompatibilität

| Medium | CD-R/-RW | DVD-R/-R SL/-R DL/DVD-RW | USB-Speichermedium | SD-Speicherkarte |
|---|--------------------------------|--------------------------|--------------------|------------------|
| Dateierweiterung | .wma | | | |
| Bitrate | 5 kbps bis 320 kbps (CBR), VBR | | | |
| Abtastrate | 8 kHz bis 48 kHz | | | |
| Hinweis: Dieses Produkt ist nicht kompatibel mit: Windows Media™ Audio 9 Professional, Lossless, Voice | | | | |

WAV-Kompatibilität

| Medium | CD-R/-RW | DVD-R/-R SL/-R DL/DVD-RW | USB-Speichermedium | SD-Speicherkarte |
|---|--|--------------------------|---------------------|------------------|
| Dateierweiterung | WAV-Dateien auf CD-R/-RW, DVD-R/-RW/-R SL/-R DL können nicht wiedergegeben werden. | | .wav | |
| Format | | | Lineares PCM (LPCM) | |
| Abtastrate | | | 16 kHz bis 48 kHz | |
| Quantisierungsbits | | | 8 Bit und 16 Bit | |
| Hinweis: Die Abtastfrequenz wird unter Umständen gerundet im Display angezeigt. | | | | |

AAC-Kompatibilität

| Medium | CD-R/-RW | DVD-R/-R SL/-R DL/DVD-RW | USB-Speichermedium | SD-Speicherkarte |
|---|---------------------------|--------------------------|--------------------|------------------|
| Dateierweiterung | .m4a | | | |
| Bitrate | 8 kbps bis 320 kbps (CBR) | | | |
| Abtastrate | 8 kHz bis 44,1 kHz | | 8 kHz bis 48 kHz | |
| Hinweis: Dieses Produkt gibt AAC-Dateien wieder, die von iTunes codiert wurden. | | | | |

Anhang

DivX-Kompatibilität

| Medium | CD-R/-RW | DVD-R/-R SL/-R DL/DVD-RW | USB-Speichermedium | SD-Speicherkarte |
|---|--|--------------------------|--|------------------|
| Dateierweiterung | .avi/.divx | | DivX-Dateien auf einem externem Speichergerät (USB, SD) können nicht wiedergegeben werden. | |
| Profil (DivX-Version) | Home Theater Ver. 3.11/Ver. 4.x/Ver. 5.x/Ver. 6.x | | | |
| Kompatibler Audio-Codec | MP3, Dolby Digital | | | |
| Bitrate (MP3) | 8 kbps bis 320 kbps (CBR), VBR | | | |
| Abtastfrequenz (MP3) | 16 kHz bis 48 kHz (32 kHz, 44,1 kHz, 48 kHz für Emphase) | | | |
| Max. Bildgröße | 720 Pixel × 576 Pixel | | | |
| Max. Dateigröße | 4 GB | | | |
| Hinweise: | | | | |
| <ul style="list-style-type: none"> • Dieses Produkt ist nicht kompatibel mit: DivX Ultra-Format, DivX-Dateien ohne Video-Daten, mit LPCM-Audio-Codec (Lineares PCM) codierte DivX-Dateien • Abhängig vom Aufbau der Dateiinformation, beispielsweise der Anzahl der Audio-Streams, setzt die Wiedergabe von Discs unter Umständen mit einer geringen Verzögerung ein. • Dateien, die größer als 4 GB sind, werden nicht bis zu Ende wiedergegeben. • Manche spezielle Bedienfunktionen sind wegen des Aufbaus von DivX-Dateien möglicherweise gesperrt. • Dateien mit hohen Datenübertragungsraten können eventuell nicht korrekt wiedergegeben werden. Die Standardübertragungsrate ist 4 Mbps bei CDs und 10,08 Mbps bei DVDs. | | | | |

Videodatei-Kompatibilität (USB, SD)

| Dateierweiterung | .avi | .mp4 | | .m4v | .wmv |
|-------------------------|--|--|--|--|---------------------------------------|
| Format | MPEG-4 | MPEG-4 | H.264 | MPEG-4 | WMV |
| Kompatibler Video-Codec | MPEG-4 | MPEG-4 | H.264 | MPEG-4 | WMV |
| Kompatibler Audio-Codec | Lineares PCM (LPCM) MP3 | AAC | AAC | AAC | WMA |
| Max. Auflösung | 400 Pixel x 240 Pixel | | | | |
| Maximale Bitrate: | Bitrate: 2,5 Mbps Bildrate: 30 fps | Bitrate: 2,5 Mbps Bildrate: 30 fps | Bitrate: 1,5 Mbps Bildrate: 30 fps | Bitrate: 2,5 Mbps Bildrate: 30 fps | Bitrate: 768 kbps Bildrate: 30 fps |
| Max. Dateigröße | 4 GB | | | | |
| Max. Wiedergabezeit | 150 Minuten | | | | |

Allgemeine Hinweise

- Dateien werden eventuell je nach Umgebung, in der die Datei erstellt wurde, oder aufgrund ihrer Inhalte nicht ordnungsgemäß wiedergegeben.
- Dieses Produkt arbeitet abhängig von der zur Codierung von WMA-Dateien verwendeten Anwendung möglicherweise nicht einwandfrei.
- Je nach der zur Codierung der WMA Dateien verwendeten Windows Media™ Player Version können Albumnamen und andere Textinformationen eventuell nicht korrekt angezeigt werden.
- Es kann eine leichte Verzögerung beim Start der Wiedergabe von Audio-Dateien geben, in denen Bilddaten codiert sind.
- Dieses Produkt ist nicht kompatibel mit Datenübertragungen im Paketverfahren.
- Dieses Produkt kann bei Datei- bzw. Ordernamen, beginnend mit dem ersten Zeichen, bis zu 32 Zeichen einschließlich der Erweiterung verarbeiten. Je nach dem für die Anzeige zur Verfügung stehenden Platz versucht das Produkt unter Umständen, die Zeichen in einer kleineren Schrift darzustellen. Die Höchstzahl der darstellbaren Zeichen hängt jedoch von der Zeichenbreite und dem Anzeigebereich ab.
- Die Ordner-Auswahlfolge und andere Vorgänge können je nach Codier- oder Brennsoftware anders ausfallen.
- Bei komprimierten Audio-Discs wird bei der Wiedergabe eine kurze Pause zwischen Songs eingefügt, die von den Leerstellen zwischen den Songs der Originalaufzeichnung unabhängig sind.

Anhang

Beispiel einer Hierarchie

Die folgende Abbildung ist ein Beispiel für die Verzeichnisstruktur einer Disc. Die Zahlen in der Abbildung stehen für die Reihenfolge, in der Verzeichnisnummern (Ordner) zugewiesen und diese wiedergegeben werden.

 Ordner

 Datei

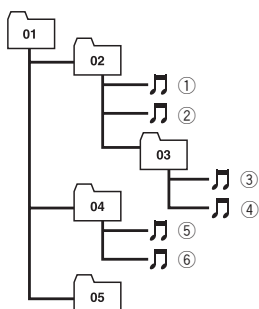

Ebene 1 Ebene 2 Ebene 3 Ebene 4

Hinweise

- Dieses Produkt weist Verzeichnis- bzw. Ordernummern zu. Der Benutzer kann keine Verzeichnisnummern zuweisen.
- Ordner, die keine abspielbaren Dateien enthalten, werden zwar in der Ordnerliste angezeigt, aber ihre Dateien sind nicht sichtbar. (Es wird eine leere Liste angezeigt.) Diese Ordner werden ohne Anzeige ihrer Nummer übersprungen. 

Bluetooth



- Die *Bluetooth*[®]-Wortmarke und -Logos sind eingetragene Marken der Bluetooth SIG, Inc. Jede Nutzung dieser Marken durch die PIONEER CORPORATION erfolgt unter ent-

sprechender Lizenz. Andere Marken und Markennamen sind das Eigentum ihrer jeweiligen Inhaber. 

SDHC



Das SDHC-Logo ist ein Warenzeichen von SD-3C, LLC. 

WMA/WMV

Windows Media ist eine eingetragene Marke oder eine Marke der Microsoft Corporation in den USA und/oder anderen Ländern.

- Dieses Produkt enthält Technologie, die Eigentum der Microsoft Corporation ist und nicht ohne Lizenz von Microsoft Licensing, Inc. vertrieben werden darf. 

DivX



DivX ist ein komprimiertes digitales Videoformat, erzeugt vom DivX-Video codec der DivX, LLC, einem Tochterunternehmen von Rovi Corporation. Dieses Gerät kann DivX-Video dateien von CD-R/RW/ROM und DVD-R/RW/ROM Discs wiedergeben. Zur Vereinheitlichung derselben Terminologie wie bei DVD-Video, werden einzelne DivX Videodateien "Titel" genannt. Beachten Sie bei der Benennung von Dateien/Titeln auf einer CD-R/RW oder einer DVD-R/RW Disc vor dem Brennvorangang, dass diese standardmäßig in der Reihenfolge ihrer Aufzeichnung wiedergegeben werden.

Anhang

- DivX®, DivX Certified® und zugehörige Logos sind Marken der Rovi Corporation oder ihrer Tochterfirmen und werden auf Lizenzbasis verwendet.

INFORMATIONEN ZU DIVX-VIDEO: Bei DivX® handelt es sich um ein digitales Videoformat, das von DivX, LLC einer Tochterfirma der Rovi Corporation entwickelt wurde. Hierbei handelt es sich um ein offizielles „DivX Certified“®-Gerät, das DivX-Videos abspielen kann. Besuchen Sie die Website divx.com für weitere Informationen und Softwareprogramme zur Konvertierung Ihrer Dateien in DivX-Videos.

INFORMATIONEN ZU DIVX-VIDEO-ON-DEMAND: Dieses DivX Certified®-Gerät muss registriert werden, damit erworbene DivX-Video-on-Demand-Filme (VOD) abgespielt werden können. Anleitungen zum Abrufen Ihres Registrierungs-codes finden Sie im DivX-VOD-Abschnitt unter *Anzeigen Ihres DivX-VOD-Registrierungs-codes*. Weitere Informationen zum Abschluss Ihrer Registrierung finden Sie unter vod.divx.com.

- ➔ Einzelheiten siehe *Anzeigen Ihres DivX-VOD-Registrierungs-codes* auf Seite 133. □

AAC

AAC steht für Advanced Audio Coding und bezieht sich auf einen Audiokompressionstechnologiestandard in Verbindung mit MPEG-2 und MPEG-4. Mehrere Anwendungen können zur Codierung von AAC-Dateien verwendet werden, aber die Dateiformate und -erweiterungen unterscheiden sich je nach der zur Codierung verwendeten Anwendung. Dieses Gerät gibt AAC-Dateien wieder, die von iTunes codiert wurden. □

Android™

Android ist eine Marke von Google Inc. □

MirrorLink

MirrorLink Certified™, das Design Only™-Zertifizierungslogo, MirrorLink™ und das MirrorLink™-Logo sind Zertifizierungszeichen und Warenzeichen des Car Connectivity Consortium LLC. Eine nicht autorisierte Nutzung ist strengstens untersagt. □

Ausführliche Informationen zu angeschlossenen iPod-Geräten

⚠ VORSICHT

- Pioneer haftet nicht für den Verlust von Daten in einem iPod, auch dann nicht, wenn der Datenverlust beim Gebrauch mit diesem Produkt auftritt. Bitte sichern Sie Ihre Daten regelmäßig.
- Achten Sie darauf, dass der iPod nicht längere Zeit direkter Sonneneinstrahlung ausgesetzt wird. Längere direkte Sonneneinstrahlung kann aufgrund der daraus resultierenden hohen Temperaturen Funktionsstörungen des iPod verursachen.
- Lassen Sie den iPod nicht an Orten liegen, wo er hohen Temperaturen ausgesetzt ist.
- Sorgen Sie dafür, dass der iPod während der Fahrt gut befestigt ist. Der iPod darf nicht auf den Boden fallen, wo er sich unter dem Brems- oder Gaspedal verkleben könnte.

Einzelheiten siehe die mit dem iPod gelieferten Anleitungen.

iPod und iPhone

Made for



iPod



iPhone

Anhang

Die Kennzeichnungen „Made for iPod“ und „Made for iPhone“ bedeuten, dass ein elektronisches Zubehörteil spezifisch zum Anschluss an iPod oder iPhone konstruiert wurde und entsprechend vom Entwickler als die Leistungsstandards von Apple erfüllend zertifiziert wurde.

Apple übernimmt keine Verantwortung für die richtige Funktion dieses Geräts oder seine Erfüllung von Sicherheits- oder anderen Vorschriften.

Bitte beachten Sie, dass der Gebrauch dieses Zubehörteils in Verbindung mit einem iPod oder iPhone die drahtlose Leistung beeinträchtigen kann.

iPhone, iPod, iPod classic, iPod nano und iPod touch sind in den USA sowie in anderen Ländern eingetragene Marken von Apple Inc.

Lightning

Lightning ist ein Warenzeichen der Apple Inc.

App Store

App Store ist eine Dienstleistungsmarke der Apple Inc.

iOS

iOS ist eine Marke, für die Cisco das Markenrechte in den USA und bestimmten anderen Ländern hält.

iTunes

iTunes ist ein Warenzeichen von Apple Inc., eingetragen in den USA und anderen Ländern. 

Verwendung von auf Appbasierten verknüpften Inhalten

WICHTIG

Voraussetzungen für den Zugang zu auf Appbasierten verknüpften Inhaltsdiensten mit diesem Produkt:

- Neueste Version der Pioneer-kompatiblen Smartphone-Applikation(en) für verknüpfte Inhalte, erhältlich beim Dienstleister, heruntergeladen auf Ihr Smartphone-Gerät.
- Ein gültiges Konto bei dem Inhaltsdienstleister.
- Smartphone-Datenplan.
Hinweis: Wenn der Datenplan für Ihr Smartphone keine unbegrenzte Datennutzung vorsieht, werden vom Anbieter möglicherweise zusätzliche Gebühren für den Zugang zu auf Appbasierten verknüpften Inhalten über 3G-, EDGE-, und/oder LTE-Netzwerke (4G) berechnet.
- Verbindung mit dem Internet über ein 3G-, EDGE-, LTE- (4G) oder Wi-Fi-Netzwerk.
- Optionales Pioneer-Adapterkabel für den Anschluss Ihres iPhones an dieses Produkt.

Einschränkungen:

- Die Möglichkeit für den Zugang zu auf Appbasierten verknüpften Inhalten ist von der Mobiltelefon- und/oder WiFi-Netzabdeckung abhängig, die Ihrem Smartphone den Verbindungsaufbau mit dem Internet ermöglicht.
- Die Dienstverfügbarkeit ist möglicherweise geographisch auf bestimmte Gebiete beschränkt. Erfragen Sie zusätzliche Informationen bei dem für den betreffenden Inhalt verantwortlichen Dienstleister.

Anhang

- Die Fähigkeit dieses Produkts, auf verknüpfte Inhalte zuzugreifen, unterliegt Änderungen ohne Vorankündigung und kann durch beliebige der folgenden Faktoren beeinflusst werden: Kompatibilitätsprobleme mit künftigen Firmware-Versionen für das Smartphone; Kompatibilitätsprobleme mit einer künftigen Version der jeweiligen Applikation für verknüpfte Inhalte für das Smartphone, Änderungen oder Abschaffung einer Applikation für verknüpfte Inhalte oder des Dienstes des betreffenden Dienstleisters.

Aha Radio

Aha, Aha Radio und die Aha- und Aha Radio-Logos sind entweder Marken oder eingetragene Marken von Harman International Industries, Incorporated.

HDMI



Die Begriffe HDMI und HDMI High-Definition Multimedia Interface sowie das HDMI-Logo sind Marken oder eingetragene Marken von HDMI Licensing, LLC in den Vereinigten Staaten und anderen Ländern.

MHL

MHL, das MHL-Logo und Mobile High-Definition Link sind Warenzeichen oder eingetragene Warenzeichen von MHL, LLC in den USA und anderen Ländern.

Anmerkung zur Video-Wiedergabe

Denken Sie daran, dass die Benutzung dieses Systems für kommerzielle Zwecke oder öffentliche Vorführungen eine Verletzung der Rechte der Autoren darstellen kann, die durch das Urheberrechtsgesetz geschützt sind.

Anmerkung zur DVD-Video-Wiedergabe

Dieser Artikel enthält Urheberrechtsschutztechnologie, die durch US-Patente und andere Rechte der Rovi Corporation an geistigem Eigentum geschützt ist. Reverse Engineering und Zerlegung sind verboten.

Anmerkung zum Gebrauch von MP3-Dateien

Die Lizenz für dieses Produkt erlaubt einen privaten, nicht kommerziellen Einsatz. Dieses Produkt darf nicht kommerziell (d.h. zu Erwerbszwecken) für Direktübertragungen (terrestrisch, per Satellit, Kabel bzw. andere Medien), Übertragungen über das Internet, Intranet bzw. andere Netzwerke oder andere elektronische Systeme wie Pay-Audio oder Audio-On-Demand-Anwendungen eingesetzt werden. Für diesen Einsatz ist eine andere Lizenz nötig. Für weitere Informationen besuchen Sie bitte <http://www.mp3licensing.com>.

Korrektter Gebrauch des LCD-Bildschirms

Handhabung des LCD-Bildschirms

- Wenn der LCD-Bildschirm für längere Zeit direktem Sonnenlicht ausgesetzt wird, wird er sehr heiß, was zu Schäden am LCD-Bildschirm führen kann. Bei Nichtgebrauch dieses Produkts vermeiden Sie so weit wie möglich, den Bildschirm direktem Sonnenlicht auszusetzen.
- Der LCD-Bildschirm sollte bei den im Abschnitt *Technische Daten* angegebenen Temperaturen eingesetzt werden.
- Verwenden Sie den LCD-Bildschirm nicht bei Temperaturen außerhalb des Betriebstemperaturbereichs, da er bei extremen Temperaturen möglicherweise nicht normal arbeitet und Schaden nehmen kann.
- Der LCD-Bildschirm steht hervor, damit er im Fahrzeug gut gesehen werden kann. Drücken Sie nicht fest auf den Bildschirm, da er dadurch beschädigt werden könnte.
- Stoßen Sie den LCD-Bildschirm auch nicht an, da dadurch Kratzer entstehen können.
- Berühren Sie den LCD-Bildschirm nur mit den Fingern, wenn Sie die Sensortasten bedienen. Der LCD-Bildschirm kann leicht verkratzen.

Flüssigkristallanzeige (LCD-Bildschirm)

- Wenn der LCD-Bildschirm sich in der Nähe einer Lüftungsöffnung der Klimaanlage befindet, stellen Sie sicher, dass die Klimaanlage nicht direkt auf den Bildschirm bläst. Heizungswärme kann den LCD-Bildschirm beschädigen und Kälte von der Klimaanlage kann dazu führen, dass sich Feuchtigkeit im Produktinneren niederschlägt und zu Schäden führt.
- Kleine schwarze oder weiße (helle) Punkte können auf dem LCD-Bildschirm zu sehen sein. Dies ist eine Eigenschaft von LCD-Bildschirmen und sollte nicht als Störung ausgelegt werden.

- Das Bild des LCD-Bildschirms ist bei direktem einfallendem Sonnenlicht nicht gut zu sehen.
- Wenn Sie ein Mobiltelefon benutzen, halten Sie die Antenne nicht zu nah am LCD-Bildschirm, um Störungen des Bilds durch Punkte oder Farbstreifen zu vermeiden.

Pflege des LCD-Bildschirms

- Bevor Sie Staub vom LCD-Bildschirm abwischen oder ihn reinigen, schalten Sie zunächst das Produkt aus und wischen den Bildschirm dann mit einem weichen und trockenen Tuch ab.
- Achten Sie beim Abwischen des LCD-Bildschirms darauf, dass keine Kratzer in der Oberfläche entstehen. Verwenden Sie keine scharfen oder abrasiven chemischen Reiniger.

LED-Hintergrundbeleuchtung (Licht emittierende Dioden)

Im Inneren des Displays befinden sich Licht emittierende Dioden, die den LCD-Bildschirm beleuchten.

- Bei tiefen Temperaturen kann die LED-Hintergrundbeleuchtung wegen der Eigenschaften des LCD-Bildschirms seine Reaktionsfähigkeit und Bildqualität beeinträchtigen. Ein Temperaturanstieg bringt eine Verbesserung der Bildqualität mit sich.
- Die Lebensdauer der LED-Hintergrundbeleuchtung beträgt mehr als 10 000 Stunden. Ein Einsatz bei extrem hohen Temperaturen kann die Lebensdauer jedoch verkürzen.
- Wenn die LED-Hintergrundbeleuchtung das Ende ihrer Lebensdauer erreicht, dunkelt der Bildschirm ab und im Extremfall ist kein Bild mehr zu sehen. Wenden Sie sich in diesem Fall an Ihren Händler oder die nächstgelegene autorisierte Pioneer-Service-Station. 

Anhang

Technische Daten

Allgemein

| | |
|--------------------------|--|
| Nennspannungsversorgung | 14,4 V DC (zulässiger Spannungsbereich: 12,0 V bis 14,4 V DC) |
| Erdungssystem | Minus an Masse Maximaler Stromverbrauch 10,0 A |
| Abmessungen (B × H × T): | |
| DIN | |
| Gehäuse | 178 mm × 100 mm × 157 mm |
| Frontpartie | 188 mm × 118 mm × 27 mm |
| D | |
| Gehäuse | 178 mm × 100 mm × 165 mm |
| Frontpartie | 171 mm × 97 mm × 20 mm |
| Gewicht | 2,2 kg |

Display

| | |
|--------------------------------------|---|
| Bildschirmgröße/Bildseitenverhältnis | 6,95 Zoll breit/16:9 (effektiver Anzeigebereich: 156,6 mm × 81,6 mm) |
| Pixel | 1 152 000 (2 400 × 480) |
| Darstellungsmethode | TFT-Aktivmatrix-Treiber |
| Farbsystem | kompatibel mit PAL/NTSC/ PAL-M/PAL-N/SECAM |
| Zulässiger Temperaturbereich: | |
| Ausgeschaltet | -20 °C bis +80 °C |

Audio

| | |
|--|---|
| Maximale Ausgangsleistung | 50 W × 4 (für Subwoofer: 70 W × 1 ch/2 Ω) |
| Dauerausgangsleistung | 22 W × 4 (50 Hz bis 15 kHz, 5 % THD, 4 Ω LOAD, Zweikanalbetrieb) |
| Lastimpedanz | 4 Ω (4 Ω bis 8 Ω [2 Ω für 1-Kanal] zulässig) |
| Vorverstärker-Ausgangspegel (max) | 4,0 V |
| Equalizer (13-Band Graphic-Equalizer): | |
| Frequenz | 50 Hz/80 Hz/125 Hz/200 Hz/ 315 Hz/500 Hz/800 Hz/ 1,25 kHz/2 kHz/3,15 kHz/ 5 kHz/8 kHz/12,5 kHz |
| Verstärkungsfaktor | ± 12 dB |

Hochpassfilter (HPF):

| | |
|--------------------|---|
| Frequenz | 50 Hz/63 Hz/80 Hz/100 Hz/ 125 Hz/160 Hz/200 Hz |
| Steilheit | -6 dB/Okt., -12 dB/Okt., -18 dB/Okt. |
| Subwoofer: | |
| Frequenz | 50 Hz/63 Hz/80 Hz/100 Hz/ 125 Hz/160 Hz/200 Hz |
| Steilheit | -6 dB/Okt., -12 dB/Okt., -18 dB/Okt. |
| Verstärkungsfaktor | +10 dB bis -24 dB |
| Phase | Normal/umgekehrt |
| Zeitabgleich | 0 bis 200 Stufen (2,5 cm/ Stufe) |

DVD-Laufwerk

| | |
|---------------------------|---|
| System | DVD-Video, VCD, CD, MP3, WMA, AAC, DivX, JPEG, MPEG-Player |
| Verwendbare Discs | DVD-VIDEO, VIDEO-CD, CD, CD-R, CD-RW, DVD-R, DVD-RW, DVD-RDL |
| Regionalcode | 2 |
| Frequenzgang | 5 Hz bis 44 000 Hz (mit DVD, bei einer Abtastrate von 96 kHz) |
| Rauschabstand | 96 dB (1 kHz) (IEC-A-Netzwerk) (RCA-Level) |
| Ausgangspegel: | |
| Video | 1,0 Vp-p/75 Ω (± 0,2 V) |
| Anzahl Kanäle | 2 (Stereo) |
| MP3-Decodierformat | MPEG-1 & 2 Audio Layer 3 |
| WMA-Decodierformat | Ver. 7, 8, 9 (2-Kanal-Audio) (Windows Media Player) |
| AAC-Decodierformat | MPEG-4 AAC (nur von iTunes codiert): .m4a (Ver. 11 und früher) |
| DivX-Decodierformat | Home Theater Ver.3.11, Ver.4.X, Ver.5.X, Ver.6.X: .avi, .divx |
| MPEG-Video-Decodierformat | MPEG-1: mpg, mpeg, dat MPEG-2 PS: mpg, mpeg MPEG-4 Part2 (Visual), MS MPEG-4 Ver. 3: avi |

USB

| | |
|----------------------------|--|
| USB-Standard-Spezifikation | USB1.1, USB2.0 High Speed |
| Max. Stromversorgung | 1,6 A |
| USB-Klasse | MSC-Gerät (Massenspeicherklasse), iPod-Gerät (AudioClass, HID Class) |

Anhang

| | |
|----------------------------------|--|
| Dateisystem | FAT16, FAT32, NTFS |
| MP3-Decodierformat | MPEG-1/Layer 1, MPEG-1/ Layer 2, MPEG-1/Layer 3 MPEG-2/Layer 1, MPEG-2/ Layer 2, MPEG-2/Layer 3 MPEG-2.5/Layer 3 |
| WMA-Decodierformat | WMA10 Std, WMA10 Pro, WMA9 Lossless |
| AAC-Decodierformat | MPEG-2 AAC-LC, MPEG-4 AAC-LC |
| WAVE-SignalfORMAT | Linear-PCM |
| H.264 Video-Dekodierformat | BaseLine Profile, Main Profile, High Profile |
| WMV-Video-Dekodierformat | VC-1 SP/MP/AP, WMV 7/8 |
| MPEG4-Video-Decodierformat | SimpleProfile, Advanced- SimpleProfile (außer GMC) |
| JPEG-Decodierformat | JPEG |

SD

| | |
|-------------------------------------|--|
| Kompatibles physisches Format | Version 2.0 |
| Dateisystem | FAT16, FAT32, NTFS |
| MP3-Decodierformat | MPEG-1/Layer 1, MPEG-1/ Layer 2, MPEG-1/Layer 3 MPEG-2/Layer 1, MPEG-2/ Layer 2, MPEG-2/Layer 3 MPEG-2.5/Layer 3 |
| WMA-Decodierformat | WMA10 Std, WMA10 Pro, WMA9 Lossless |
| AAC-Decodierformat | MPEG-2 AAC-LC, MPEG-4 AAC-LC |
| WAVE-SignalfORMAT | Linear-PCM |
| H.264 Video-Dekodierformat | BaseLine Profile, Main Profile, High Profile |
| WMV-Video-Dekodierformat | VC-1 SP/MP/AP, WMV 7/8 |
| MPEG4-Video-Decodierformat | SimpleProfile, Advanced- SimpleProfile (außer GMC) |
| JPEG-Decodierformat | JPEG |

Bluetooth

| | |
|------------------------|------------------------------------|
| Version | Bluetooth 3.0+EDR zertifiziert |
| Ausgangsleistung | +4 dBm max. (Leistungsklasse 2) |

UKW-Tuner

| | |
|-----------------------|------------------------|
| Frequenzbereich | 87,5 MHz bis 108,0 MHz |
|-----------------------|------------------------|

| | |
|----------------------------------|--|
| Anwendbare Empfindlichkeit | 11 dBf (0,8 μ V/75 Ω , Mono, Rauschabstand: 30 dB) |
| Rauschabstand | 72 dB (IEC-A-Netzwerk) |

MW-Tuner

| | |
|----------------------------------|--------------------------------------|
| Frequenzbereich | 531 kHz bis 1 602 kHz (9 kHz) |
| Anwendbare Empfindlichkeit | 25 μ V (Rauschabstand: 20 dB) |
| Rauschabstand | 62 dB (IEC-A-Netzwerk) |

LW-Tuner

| | |
|----------------------------------|--------------------------------------|
| Frequenzbereich | 153 kHz bis 281 kHz |
| Anwendbare Empfindlichkeit | 28 μ V (Rauschabstand: 20 dB) |
| Rauschabstand | 62 dB (IEC-A-Netzwerk) |



Hinweis

Änderungen der technischen Daten und des Designs aufgrund von Verbesserungen ohne vorherige Ankündigung möglich.

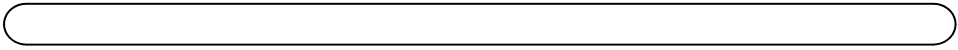

<http://www.pioneer.eu>

Zum Registrieren Ihres Produktes besuchen Sie bitte **www.pioneer.de** (oder **www.pioneer.eu**) .

**Technische Hotline der
Pioneer Electronics Deutschland GmbH**

TEL: 02154/913-333

PIONEER CORPORATION

1-1, Shin-ogura, Saiwai-ku, Kawasaki-shi,
Kanagawa 212-0031, JAPAN

PIONEER EUROPE NV

Haven 1087, Keetberglaan 1, B-9120 Melsele, Belgium/Belgique
TEL: (0) 3/570.05.11

PIONEER ELECTRONICS (USA) INC.

P.O. Box 1540, Long Beach, California 90801-1540, U.S.A.
TEL: (800) 421-1404

© 2014 PIONEER CORPORATION.
Alle Rechte vorbehalten.