

*Pioneer*

---

# Manual de Operação

AUTORRÁDIO COM LEITOR DE DVD

# AVH-X8600BT

---

*Português*

## Obrigado por adquirir este produto Pioneer.

Leia com atenção estas instruções para assegurar uma utilização adequada do modelo que adquiriu. *Depois de ter lido todas as instruções, guarde este documento num local seguro para consulta futura.*



### Importante

Os ecrãs mostrados nos exemplos a seguir podem diferir dos ecrãs reais, os quais podem ser alterados sem aviso prévio para melhorias do desempenho e das funções.

### 01 Atenção

Informações de segurança importantes **8**

Interbloqueio do travão de mão **9**

- Para assegurar uma condução segura **10**

Quando utilizar um ecrã ligado ao terminal V OUT **10**

Para evitar descarregar a bateria **10**

Câmara de visão traseira **10**

Manusear a ranhura para cartão SD **11**

Manusear o conector USB **11**

Em caso de ocorrência de problemas **11**

Consulte o nosso web site **11**

Informações sobre este produto **11**

Proteger o painel LCD e o ecrã **11**

Notas sobre a memória interna **12**

- Antes de retirar a bateria do veículo **12**
- Dados sujeitos a eliminação **12**
- Reiniciar o microprocessador **12**

Informações sobre este manual **12**

### 02 Operações básicas

Verificar os nomes das partes e funções **13**

Controlo remoto **13**

Proteger o produto contra roubo **14**

- Retirar o painel frontal **14**
- Encaixar o painel frontal **14**

Notas sobre a utilização do painel LCD **15**

Ajustar o ângulo do painel LCD **15**

Introduzir/ejetar/ligar um suporte **15**

- Introduzir e ejetar um disco **15**
- Introduzir e ejetar um cartão de memória SD **16**
- Ligar e desligar um iPod **16**

- Ligar e desligar um dispositivo de armazenamento USB **17**

Arranque e encerramento **17**

Ao utilizar pela primeira vez **17**

Arranque normal **17**

Desligar o ecrã **17**

Como utilizar os ecrãs **18**

- Alternar entre ecrãs utilizando as teclas do ecrã táctil **18**
- Alternar entre ecrãs utilizando os botões de hardware **19**

Fonte AV suportada **19**

Ver o ecrã de funcionamento AV **20**

- Selecionar uma fonte frontal no ecrã de seleção da fonte AV **20**
- Selecionar uma fonte frontal na lista de fontes **20**
- Selecionar uma fonte traseira **21**

Desligar a fonte AV **21**

Mudar a ordem de visualização dos ícones das fontes **21**

Mudar a ordem de visualização das teclas de fontes **21**

Utilizar o ecrã táctil **22**

- Utilizar as teclas comuns do ecrã táctil **22**
- Utilizar ecrãs de lista **22**
- Utilizar a barra de tempo **22**
- Utilizar o teclado no ecrã **22**

### 03 Registrar e ligar um dispositivo Bluetooth

Preparar os dispositivos de comunicação **24**

Registrar dispositivos Bluetooth **24**

- Procurar dispositivos Bluetooth próximos **24**
- Emparelhar a partir de dispositivos Bluetooth **25**
- Estabelecer ligação com um dispositivo Bluetooth automaticamente **26**
- Apagar um dispositivo registado **26**

Ligar manualmente um dispositivo Bluetooth registado **27**

Ativar/desativar a visibilidade **27**

- Introduzir o código PIN para uma ligação sem fios Bluetooth **27**
- Ver o endereço de dispositivos Bluetooth **28**
- Limpar a memória Bluetooth **28**
- Atualizar o software Bluetooth **28**
- Ver a versão do software Bluetooth **29**

## **04 Utilizar a opção de chamadas em mãos-livres**

- Ver o menu do telefone **30**
  - Teclas do ecrã táctil **30**
  - Leitura do ecrã **30**
- Efetuar uma chamada telefónica **31**
  - Marcação direta **31**
  - Efetuar uma chamada para um número da lista telefónica **31**
  - Marcar um número a partir do histórico **32**
  - Utilizar as listas de marcações pré-programadas **33**
- Receber uma chamada telefónica **34**
  - Atender uma chamada recebida **34**
- Minimizar o ecrã de confirmação da marcação **34**
- Mudar as definições do telefone **34**
  - Atender uma chamada automaticamente **34**
  - Mudar o toque de chamada **35**
  - Inverter nomes da lista telefónica **35**
  - Definir o modo privado **35**
  - Regular o volume de audição do interlocutor **36**
- Utilizar a função de reconhecimento de voz (para iPhone) **36**
- Notas sobre chamadas em mãos-livres **36**

## **05 Configuração do iPod/iPhone ou smartphone**

- Fluxo básico da configuração do iPod/iPhone ou smartphone **38**
- Definir o método de ligação do dispositivo **38**
- Compatibilidade com iPod **38**

- Compatibilidade com dispositivo Android™ **39**
- Compatibilidade com dispositivos MirrorLink **39**
- Informações sobre as ligações e funções de cada dispositivo **40**

## **06 Utilizar o rádio**

- Uso das teclas do painel digital **42**
- Leitura do ecrã **42**
- Procedimento inicial **43**
- Selecionar uma banda **43**
- Sintonização manual **43**
- Sintonização por busca **44**
- Selecionar um canal pré-programado a partir da lista de canais pré-programados **44**
- Guardar frequências de emisoras **44**
- Guardar as frequências de emisoras com os sinais mais fortes **45**
- Sintonizar frequências com sinais fortes **45**
- Receber boletins de trânsito **46**
- Utilizar a função de interrupção de programas de notícias **46**
- Sintonizar frequências alternativas **47**
- Limitar estações à programação regional **47**
- Ativar a busca PI automática **48**
  - Ativar a busca PI automática para estações pré-programadas **48**
- Mudar a qualidade do som do sintonizador FM **48**
- Guardar informações da música para um iPod (etiquetagem de iTunes) **49**
- Utilizar botões de hardware **49**

## **07 Reproduzir um disco**

- Utilizar as teclas do ecrã táctil (para áudio) **50**
- Utilizar as teclas do ecrã táctil (para vídeo) **50**
- Ler o ecrã (para áudio) **52**
- Ler o ecrã (para vídeo) **52**
- Procedimento inicial **53**

Selecionar ficheiros a partir da lista de nomes de ficheiros **53**  
Reproduzir faixas por ordem aleatória **53**  
Definir um tipo de reprodução repetida **53**  
Mudar o tipo de ficheiros de media **54**  
Procurar a parte que pretende reproduzir **54**  
Utilizar o menu do DVD **54**  
Mudar o idioma das legendas **55**  
Mudar o idioma de áudio **55**  
Reprodução imagem-a-imagem **55**  
Reprodução lenta **55**  
Voltar a uma cena especificada **56**  
Retomar a reprodução (marcador) **56**  
Utilizar o menu do DVD através das teclas do ecrã táctil **56**  
Mudar a visualização de DVDs multi-ângulo **57**  
Selecionar a saída de áudio **57**  
Utilizar botões de hardware **57**

## **08 Reproduzir ficheiros de áudio comprimidos**

Uso das teclas do painel digital **58**  
Leitura do ecrã **59**  
Processo de arranque (para disco) **60**  
Processo de arranque (para USB/SD) **60**  
Mudar o modo de procura **60**  
Selecionar ficheiros a partir da lista de nomes de ficheiros **61**  
Selecionar um ficheiro a partir da lista relacionada com a música que está a ser reproduzida (procura de ligações) **61**  
Reproduzir ficheiros por ordem aleatória **62**  
Definir um tipo de reprodução repetida **62**  
Mudar o tipo de ficheiros de media **62**  
Utilizar botões de hardware **63**

## **09 Reproduzir ficheiros de vídeo comprimidos**

Uso das teclas do painel digital **64**  
Leitura do ecrã **65**  
Processo de arranque (para disco) **65**  
Processo de arranque (para USB/SD) **65**

Selecionar ficheiros a partir da lista de nomes de ficheiros **66**  
Definir um tipo de reprodução repetida **66**  
Reprodução imagem-a-imagem **66**  
Reprodução lenta **66**  
Mudar o tipo de ficheiros de media **67**  
Utilizar botões de hardware **67**

## **10 Reproduzir ficheiros de imagem fixa comprimidos**

Uso das teclas do painel digital **68**  
Leitura do ecrã **68**  
Procedimento inicial **69**  
Selecionar ficheiros a partir da lista de nomes de ficheiros **69**  
Reproduzir ficheiros por ordem aleatória **69**  
Definir um tipo de reprodução repetida **70**  
Mudar o tipo de ficheiros de media **70**  
Definir o intervalo da apresentação de diapositivos **70**  
Utilizar botões de hardware **70**

## **11 Utilizar um iPod**

Utilizar as teclas do ecrã táctil (para áudio) **72**  
Utilizar as teclas do ecrã táctil (para vídeo) **73**  
Ler o ecrã (para áudio) **73**  
Ler o ecrã (para vídeo) **74**  
Procedimento inicial **74**  
Definir a reprodução aleatória **75**  
Definir um tipo de reprodução repetida **75**  
Selecionar fontes de música ou vídeo a partir do ecrã das listas de reprodução **75**  
Utilizar a função de iPod do produto a partir do iPod **76**  
Mudar a velocidade de reprodução do livro áudio **77**  
Ver listas relacionadas com a música que está a ser reproduzida (procura de ligações) **77**  
Utilizar botões de hardware **77**

- Reproduzir música de outra aplicação que não música do iPod, como a fonte iPod **77**
- Uso das teclas do painel digital **77**
  - Leitura do ecrã **78**
- 12 Utilizar aplicações do iPhone ou do smartphone**
- Utilizar o AppRadio Mode **79**
- Utilizar as teclas do ecrã táctil (barra lateral de controlo de aplicações) **79**
  - Procedimento inicial **80**
  - Utilizar o teclado **81**
  - Ajustar o tamanho da imagem (Para utilizadores smartphone) **82**
  - Ver a imagem da aplicação (iPhone com conector de 30 pinos) **83**
  - Ver a imagem da aplicação (iPhone com conector Lightning) **83**
  - Ver a imagem da aplicação (smartphone) **84**
- Utilizar o MirrorLink **84**
- Utilizar as teclas do ecrã táctil (barra lateral de controlo de aplicações) **84**
  - Procedimento inicial **85**
- Utilizar a função de mistura de áudio **85**
- 13 Utilizar o rádio Aha**
- Uso das teclas do painel digital **86**
- Leitura do ecrã **87**
- Procedimento inicial **87**
- Para utilizadores de iPhone com um conector de 30 pinos **87**
  - Para utilizadores de iPhone com um conector Lightning **87**
  - Para utilizadores smartphone **88**
- Utilizar botões de hardware **88**
- 14 Utilizar um leitor de áudio Bluetooth**
- Uso das teclas do painel digital **89**
- Leitura do ecrã **90**
- Procedimento inicial **90**
- Selecionar ficheiros a partir da lista de nomes de ficheiros **91**
- Reproduzir ficheiros por ordem aleatória **91**
- Definir um tipo de reprodução repetida **91**
- Utilizar botões de hardware **91**
- 15 Utilizar uma fonte HDMI**
- Uso das teclas do painel digital **92**
- Leitura do ecrã **92**
- Procedimento inicial **92**
- 16 Utilizar uma fonte AUX**
- Uso das teclas do painel digital **93**
- Leitura do ecrã **93**
- Procedimento inicial **93**
- Definir o sinal de vídeo **94**
- Mudar o ecrã de funcionamento **94**
- 17 Utilizar a entrada AV**
- Uso das teclas do painel digital **95**
- Leitura do ecrã **95**
- Procedimento inicial **95**
- Definir o sinal de vídeo **96**
- 18 Utilizar o MIXTRAX**
- Funcionamento MIXTRAX **97**
- Teclas do ecrã táctil **97**
- Selecionar um item para reproduzir músicas **97**
- Selecionar músicas a não serem reproduzidas **98**
- Especificar a parte a ser reproduzida **98**
- Definir o padrão do flash **98**
- 19 Definições do sistema**
- Definir o passo de sintonização FM **99**
- Ativar a fonte de áudio Bluetooth **99**
- Definir o deslocamento contínuo **99**
- Definir a entrada AV **99**
- Configurar a câmara retrovisora **100**
- Definir a ativação da câmara retrovisora **100**
  - Definir a polaridade da câmara retrovisora **101**
- Configurar a câmara para o modo Vista da câmara **101**

Ver as instruções de assistência ao estacionamento **101**  
Configuração das orientações na imagem de visão traseira **102**  
Definir o modo de segurança **103**  
Desligar o ecrã Demo **103**  
Selecionar o idioma do sistema **103**  
Inverter a visualização do estado da regulação do ar condicionado **104**  
Definir o idioma do teclado com a aplicação para iPhone **105**  
Definir o som do toque **105**  
Ajustar as posições de resposta do ecrã táctil (calibração do ecrã táctil) **105**  
Ajustar a imagem **106**  
Ver a versão do firmware **107**  
Atualizar o firmware **107**  
Verificar as ligações dos fios **108**

## 20 Regulações de áudio

Utilizar a regulação do balanço frente-trás/balanço **109**  
Utilizar a regulação do balanço **109**  
Ativar o silenciamento/atenuação do som **110**  
Regular os níveis da fonte **110**  
Regular o filtro **112**

- Regular a saída das colunas dianteiras e traseiras **112**
- Utilizar a saída do subwoofer **112**

Selecionar a posição de audição **113**  
Regular com precisão os níveis de saída das colunas **113**  
Regular o alinhamento temporal **114**  
Uso do equalizador **115**

- Voltar a selecionar as curvas do equalizador **115**
- Personalizar as curvas do equalizador **116**
- Utilizar o equalizador de regulação automático **117**

Ajuste automático da curva do equalizador (Auto EQ) **117**

- Antes de executar a função de equalizador (EQ) automático **117**
- Executar o equalizador (EQ) automático **118**

## 21 Menu de temas

Definir a cor de iluminação **120**

- Selecionar a cor de entre as cores pré-programadas **120**
- Criar uma cor definida por utilizador **120**

Selecionar o ecrã de visualização do fundo **121**

- Mudar para a imagem de visualização do fundo memorizada no dispositivo externo (USB/SD) **121**

Selecionar a cor do tema **122**  
Selecionar a imagem de relógio **122**  
Mudar o ecrã inicial pré-instalado **122**

- Mudar para o ecrã inicial memorizado no dispositivo externo (USB/SD) **123**

Substituir as definições **123**

- Exportar definições "Tema" **123**
- Importar definições "Tema" **123**

## 22 Configurar o leitor de vídeo

Definir os idiomas prioritários **125**

- Definir o idioma das legendas **125**
- Definir o idioma de áudio **125**
- Definir o idioma dos menus **125**

Definir a visualização do ícone de ângulo **126**  
Definir o formato **126**  
Definir o bloqueio parental **127**

- Definir o número de código e o nível **127**

Ver o código de registo DivX VOD **128**  
Visualização do código de anulação do registo DivX VOD **128**  
Reprodução automática de DVDs **128**  
Definir o sinal de vídeo para a câmara retrovisora **129**  
Definir o formato da saída de vídeo **129**

- Tabela de códigos de idioma para DVDs **131**
- 23 Menu de favoritos**  
Selecionar um atalho **132**  
Remover um atalho **132**
- 24 Visualização do estado de operação do equipamento do veículo**  
Ver informações de detecção de obstáculos **133**  
Ver o estado de funcionamento do painel de regulação do ar condicionado **133**
- 25 Operações comuns**  
Definir a hora e a data **135**  
Guardar informações da música para um iPod (etiquetagem de iTunes) **135**  
Definir a função "Sound Retriever" **136**  
Mudar o modo de ecrã panorâmico **136**
- 26 Outras funções**  
Selecionar o vídeo para o ecrã traseiro **138**  
Definir a função antirroubo **138**
  - Definir a palavra-passe **138**
  - Introduzir a palavra-passe **139**
  - Apagar a palavra-passe **139**
  - Esquecer a palavra-passe **140**Repor as predefinições do produto **140**
  - Repor as predefinições **140**
- Anexo**  
Resolução de problemas **141**  
Mensagens de erro **143**  
Manutenção e cuidados com os discos **147**
  - Unidade incorporada e cuidados a ter **147**
  - Condições ambientais para reprodução de um disco **148**Discos que é possível reproduzir **148**
  - DVD-Vídeo e CD **148**
  - Discos gravados em AVCHD **148**
  - Reproduzir DualDisc **148**
  - Dolby Digital **149**Informações detalhadas para suportes que é possível reproduzir **149**
  - Compatibilidade **149**
  - Tabela de compatibilidade dos suportes **152**Bluetooth **156**  
SDHC **156**  
WMA/WMV **156**  
DivX **156**  
AAC **157**  
Android™ **157**  
MirrorLink **157**  
Informações detalhadas sobre dispositivos iPod ligados **157**
  - iPod e iPhone **157**
  - Lightning **158**
  - App Store **158**
  - iOS **158**
  - iTunes **158**Utilizar conteúdos ligados com base em aplicações **158**
  - Aha Radio **158**HDMI **159**  
MHL **159**  
Aviso respeitante à visualização de vídeo **159**  
Aviso respeitante à visualização de DDVD-Vídeo **159**  
Aviso respeitante à utilização de ficheiros MP3 **159**  
Utilizar o ecrã LCD corretamente **159**
  - Manusear o ecrã LCD **159**
  - Ecrã de cristais líquidos (LCD) **160**
  - Manutenção do ecrã LCD **160**
  - LED (díodo emissor de luz) de luz posterior **160**Especificações **161**

Algumas leis nacionais e governamentais podem proibir ou restringir a instalação e a utilização deste produto no veículo. Respeite todas as leis e regulamentos em vigor respeitantes à utilização, instalação e funcionamento deste produto.



Quando se desfizer deste produto, não o deite fora juntamente com o lixo doméstico. De acordo com a legislação que obriga a um tratamento, recuperação e reciclagem adequados dos produtos eletrónicos usados, existe um sistema de recolha específico dos mesmos.

Os utilizadores privados nos países membros da UE, na Suíça e na Noruega podem enviar, sem encargos, os seus produtos eletrónicos usados para as instalações de recolha indicadas ou para um retalhista (se adquirir um produto novo semelhante). Nos países não mencionados anteriormente, contacte as autoridades locais para se informar sobre o método de eliminação correto. Ao proceder desta forma, assegura que o produto recebe o tratamento, recuperação e reciclagem necessários, e assim impede potenciais efeitos negativos sobre o ambiente e a saúde humana.

## ATENÇÃO

Este produto é um produto laser de classe 1 classificado de acordo com a norma de Segurança de produtos laser, IEC 60825-1:2007, e contém um módulo laser de classe 1M. Para garantir uma segurança contínua, não retire nenhuma tampa nem tente aceder ao interior do produto. Todas as reparações devem ser efetuadas por técnicos qualificados.

**PRODUTO LASER DE  
CLASSE 1**

**ATENÇÃO—RADIAÇÃO LASER DE CLASSE 1M  
VISÍVEL E INVISÍVEL QUANDO ABERTO. NÃO OLHAR  
DIRECTAMENTE COM INSTRUMENTOS ÓPTICOS.**

## Informações de segurança importantes



### AVISO

- Não tente instalar ou reparar este produto sozinho. A instalação ou reparação deste produto por pessoas sem formação e experiência em equipamento eletrónico e acessórios para automóveis pode ser perigosa e expô-lo ao risco de choques elétricos, ferimentos ou outros perigos.
- Não deixe cair líquidos neste produto. Pode provocar um choque elétrico. Além disso, se o produto se molhar, pode ficar avariado, deitar fumo ou sobreaquecer.
- Se deixar cair líquidos ou alguma substância estranha no interior deste produto, estacione o veículo num local seguro, desligue imediatamente a ignição (ACC OFF) e consulte o distribuidor ou o Centro de Assistência Técnica Pioneer autorizado mais próximo. Não utilize este produto nestas condições pois pode provocar um incêndio, choque elétrico ou outras falhas.

## Atenção

- Se notar a existência de fumo, ruídos ou odores estranhos neste produto, ou quaisquer outros sinais anormais no ecrã LCD, desligue de imediato a corrente e contacte o distribuidor ou o Centro de Assistência Técnica Pioneer autorizado mais próximo. A utilização deste produto nestas condições pode resultar em danos permanentes no sistema.
- Não desmonte nem modifique este produto, visto que existem componentes de alta voltagem no interior que podem provocar um choque elétrico. Contacte o distribuidor ou o Centro de Assistência Técnica Pioneer autorizado mais próximo para efetuar uma inspeção interna, ajustes ou reparações.

Antes de utilizar este produto, leia atentamente e certifique-se de que compreende as seguintes informações de segurança:

- Não utilize este produto, quaisquer aplicações ou a câmara retrovisora opcional (se a tiver adquirido) se isso o fizer desviar a atenção da condução segura do veículo. Cumpra sempre as regras de uma condução segura e respeite todas as regras de trânsito em vigor. Se tiver dificuldades em utilizar este produto ou em ler o ecrã, estacione o veículo num local seguro e trave-o com o travão de mão antes de fazer os ajustes necessários.
- Nunca regule o volume de som deste produto para um nível tão alto que o impeça de ouvir o trânsito e os veículos de emergência.
- Para proporcionar segurança, algumas funções só são ativadas quando o veículo estiver parado e/ou o travão de mão acionado.
- Tenha este manual sempre à mão e utilize-o como referência para o funcionamento e as informações de segurança.
- Não coloque este produto num sítio onde possa (i) impedir a visibilidade do condutor, (ii) prejudicar a eficácia de qualquer sistema ou dispositivo de segurança do veículo, incluindo airbags e indicadores luminosos de perigo ou (iii) prejudicar a capacidade

do condutor para conduzir o veículo com segurança.

- Não se esqueça de usar sempre o cinto de segurança quando utilizar o veículo. Se tiver um acidente, os ferimentos podem ser muito mais graves se não tiver colocado o cinto de segurança.
- Nunca utilize auscultadores durante a condução. ▣

## Interbloqueio do travão de mão

Algumas funções (tais como a visualização de imagens de vídeo e algumas operações das teclas do ecrã táctil) disponibilizadas por este produto podem ser perigosas (resultando provavelmente em ferimentos graves ou morte) e/ou ilegais se utilizadas durante a condução. Para evitar que essas funções sejam utilizadas com o veículo em andamento, há um sistema de bloqueio que deteta quando o travão de mão está engatado e quando o veículo está em andamento. Se tentar utilizar as funções descritas anteriormente durante a condução, estas não funcionam até parar o veículo num local seguro e o travar com o travão de mão. Mantenha o pé no pedal do travão até destravar o travão de mão.

## Para assegurar uma condução segura

### AVISO

- **O FIO VERDE-CLARO DO CONECTOR DE ALIMENTAÇÃO DESTINA-SE A DETETAR O ESTADO DO TRAVÃO DE MÃO E TEM DE SER LIGADO AO LADO DE ALIMENTAÇÃO DE CORRENTE DO INTERRUPTOR DO TRAVÃO DE MÃO. UMA LIGAÇÃO OU UTILIZAÇÃO INCORRETA DESTES FIOS PODE VIOLAR A LEI EM VIGOR E PROVOCAR FERIMENTOS OU DANOS GRAVES.**
- **Não tome medidas para modificar ou desativar o sistema de interbloqueio do travão de mão, instalado no veículo para sua segurança. Modificar ou desativar este sistema poderá resultar em ferimentos graves ou morte.**
- Para evitar o risco de danos, ferimentos e a possível violação das leis em vigor, este produto não deve ser utilizado com imagens de vídeo que possam ser vistas pelo condutor.
- Em alguns países, a visualização de imagens de vídeo no interior de um veículo, mesmo por outras pessoas que não o condutor, pode ser ilegal. Esses regulamentos têm de ser cumpridos nos locais em que estejam em vigor.

Se tentar ver uma imagem de vídeo durante a condução, aparece no ecrã o aviso "**Viewing of front seat video source while driving is strictly prohibited.**". Para ver imagens de vídeo neste ecrã, estacione o veículo num lugar seguro e trave-o com o travão de mão. Mantenha o pé no pedal do travão até destravar o travão de mão. 

## Quando utilizar um ecrã ligado ao terminal V OUT

O terminal de saída de vídeo (**V OUT**) destina-se à ligação de um ecrã para que os passageiros dos assentos traseiros possam visualizar imagens de vídeo.

### AVISO

NUNCA instale o ecrã traseiro num local que possibilite ao condutor ver imagens de vídeo durante a condução. 

## Para evitar descarregar a bateria

Mantenha o motor do veículo sempre ligado enquanto utiliza este produto. Se utilizar este produto com o motor desligado, a bateria pode descarregar.

### AVISO

Não instale este produto num veículo que não disponha de um cabo ou circuito ACC. 

## Câmara de visão traseira

Se utilizar uma câmara retrovisora opcional, pode utilizar este produto para o ajudar a vigiar atrelados ou a estacionar em lugares apertados.

### AVISO

- A IMAGEM NO ECRÃ PODE APARECER INVERTIDA.
- UTILIZE A ENTRADA APENAS PARA A CÂMARA RETROVISORA DE IMAGEM INVERTIDA OU ESPELHADA. QUALQUER OUTRA UTILIZAÇÃO PODE RESULTAR EM FERIMENTOS OU DANOS.

### ATENÇÃO

O modo de visualização traseira destina-se a utilizar este produto como uma ajuda para vigiar atrelados ou fazer o movimento de marcha-atrás. Não utilize esta função para entretenimento. 

## Atenção

### Manusear a ranhura para cartão SD

#### ATENÇÃO

- Mantenha o cartão de memória SD longe do alcance de crianças para evitar que o engulam acidentalmente.
- Para evitar a perda de dados e a ocorrência de danos no dispositivo de armazenamento, nunca o retire deste produto enquanto estiverem a ser transferidos dados.
- De uma forma geral, quando ocorre perda ou corrupção de dados no dispositivo de armazenamento, qualquer que seja a razão, não é possível recuperar os dados. A Pioneer não assume qualquer responsabilidade pelos danos, custos ou despesas decorrentes da perda ou corrupção dos dados.
- Nunca introduza nem ejetete um cartão de memória SD durante a condução.

### Manusear o conector USB

#### ATENÇÃO

- Para evitar a perda de dados e a ocorrência de danos no dispositivo de armazenamento, nunca o retire deste produto enquanto estiverem a ser transferidos dados.
- A Pioneer não pode garantir a compatibilidade com todos os dispositivos de armazenamento de massa USB e não assume qualquer responsabilidade por qualquer perda de dados em leitores de multimédia, iPhone, smartphones ou quaisquer outros dispositivos durante a utilização deste produto.

### Em caso de ocorrência de problemas

Se este produto tiver problemas de funcionamento, contacte o seu distribuidor ou o Centro de Assistência Técnica Pioneer autorizado mais próximo.

### Consulte o nosso web site

Visite-nos no seguinte site:

<http://www.pioneer.eu>

- Registe o produto. Iremos manter os detalhes da sua compra num ficheiro para ajudá-lo a solicitar estas informações no caso de um pedido de reembolso devido a, por exemplo, perda ou furto.
- Fornecemos as informações mais recentes acerca da PIONEER CORPORATION no nosso Website.
- A Pioneer fornece regularmente atualizações de software para melhorar ainda mais os seus produtos. Para saber quais as atualizações de software disponíveis, consulte a secção de apoio do sítio Web da Pioneer.

### Informações sobre este produto

- Este produto não funciona corretamente fora da Europa. A função RDS (Radio Data System) funciona apenas em áreas com estações FM que transmitam sinais RDS. O serviço RDS-TMC também pode ser utilizado numa área onde exista uma estação que transmita o sinal RDS-TMC.
- O CarStereo-Pass da Pioneer destina-se a ser usado apenas na Alemanha.

### Proteger o painel LCD e o ecrã

- Não exponha o painel LCD à luz solar direta quando este produto não estiver a ser utilizado. Se o fizer, poderá causar um mau funcionamento do painel LCD devido à alta temperatura gerada.
- Quando utilizar um telemóvel, mantenha a respetiva antena afastada do painel LCD para evitar a distorção da imagem de vídeo provocada pelo aparecimento de pontos, riscos coloridos entre outros.

- ❑ Para proteger o ecrã LCD de danos, toque nas teclas do ecrã táctil apenas com os dedos e suavemente. 

## Notas sobre a memória interna

### Antes de retirar a bateria do veículo

Se a bateria estiver desligada ou descarregada, o conteúdo da memória será apagado e tem de ser reprogramado.

- ❑ Não serão repostas definições de fábrica de algumas definições e conteúdos gravados.

### Dados sujeitos a eliminação

As informações são eliminadas se o fio amarelo da bateria for desligado (ou se a bateria for retirada).

- ❑ Não serão repostas definições de fábrica de algumas definições e conteúdos gravados.

### Reiniciar o microprocessador

#### ATENÇÃO

Se premir o botão **RESET**, serão repostas as definições de fábrica de todas as definições e conteúdos gravados.

- ❑ Não efetue esta operação enquanto um dispositivo estiver ligado a este produto.
- ❑ Não serão repostas definições de fábrica de algumas definições e conteúdos gravados.

Tem de reiniciar o microprocessador nas seguintes condições:

- Antes de utilizar este produto pela primeira vez após a instalação.
- Se o produto não funcionar corretamente.
- Se parecer haver problemas com o funcionamento do sistema.

- Se a posição do veículo for apresentada no mapa com um erro significativo de posicionamento.

#### 1 Coloque a chave de ignição na posição OFF.

#### 2 Prima o botão **RESET** com a ponta de uma caneta ou outro instrumento pontiagudo.

Serão repostas as definições de fábrica das definições e conteúdos gravados.

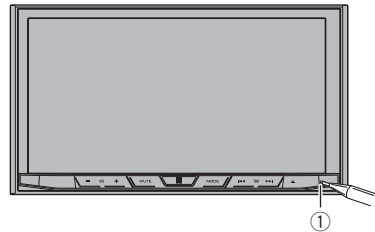

① Botão **RESET** 

## Informações sobre este manual

Este manual utiliza diagramas de ecrãs reais para descrever operações. No entanto, os ecrãs de alguns equipamentos podem não corresponder aos apresentados neste manual dependendo do modelo utilizado. 

## Operações básicas

### Verificar os nomes das partes e funções

Este capítulo fornece informações sobre os nomes das partes e as funções principais que pode utilizar com os botões.

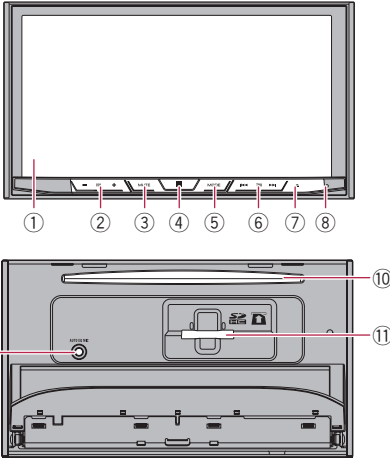

#### ① Ecrã LCD

#### ② Botão VOL (+/-)

Prima para regular o volume da fonte AV (Áudio e Vídeo).

#### ③ Botão MUTE

Prima este botão para silenciar o som.  
Prima novamente para voltar a ouvir o som.

#### ④ Botão HOME

- Prima para visualizar o ecrã de menus superior.
  - ➔ Para mais informações sobre as operações, consulte *Como utilizar os ecrãs* na página 18.
- Mantenha premido o botão **HOME** para ativar a função de reconhecimento de voz.
  - ➔ Para mais informações, consulte *Utilizar a função de reconhecimento de voz (para iPhone)* na página 36.

#### ⑤ Botão MODE

- Prima para alternar entre o ecrã de aplicações e o ecrã de funcionamento AV.
  - ☐ Se, quando prime o botão **MODE**, não for possível mudar do ecrã de funcionamento AV para o ecrã de aplicações, o ecrã irá desligar.
    - ➔ Para mais informações sobre as operações, consulte *Como utilizar os ecrãs* na página 18.
- Mantenha premido para desligar o ecrã.
  - ➔ Para mais informações, consulte *Desligar o ecrã* na página 17.

#### ⑥ Botão TRK

Prima para executar os controlos de sintonização por busca manual, avanço e retrocesso rápidos e procura de faixas.

#### ⑦ Botão ▲

#### ⑧ Botão RESET

➔ Para mais informações sobre as operações, consulte *Reiniciar o microprocessador* na página 12.

#### ⑨ Entrada de microfone com equalizador (EQ) automático

Utilize para ligar um microfone para medição acústica (vendido separadamente).

#### ⑩ Ranhura de introdução do disco

Introduza um disco para reproduzir.

➔ Para mais informações, consulte *Introduzir e ejetar um disco* na página 15.

#### ⑪ Ranhura para cartão SD

➔ Para mais informações, consulte *Introduzir e ejetar um cartão de memória SD* na página 16. ▣

### Controlo remoto

O controlo remoto CD-R33 é vendido separadamente.

Para mais informações sobre as operações, consulte o manual do controlo remoto. ▣

## Proteger o produto contra roubo

### ⚠️ ATENÇÃO

- Não tente retirar o painel frontal enquanto o DISC/SD estiver na posição de ejeção.
- Não tente retirar o painel frontal enquanto estiverem a ser guardados dados no USB/SD. Se o fizer, os dados poderão ficar danificados.
- Depois de retirar o painel frontal, o suporte respetivo regressará à sua posição original automaticamente.

Tenha cuidado para não ficar com as mãos ou outros objetos presos atrás do monitor enquanto este se desloca.

- Certifique-se de que o painel frontal está na posição original enquanto o veículo estiver em movimento.

É perigoso conduzir com o painel frontal fora da sua posição (saliente).

- Não coloque bebidas ou outros objetos em cima do painel frontal enquanto este estiver totalmente aberto.

### 👉 Importante

- Manuseie o painel frontal com cuidado quando o retirar ou colocar.
- Evite submeter o painel frontal a choques excessivos.
- Evite expor o painel frontal à luz solar direta e a temperaturas elevadas.
- Se tiver retirado o painel frontal, volte a encaixá-lo na unidade antes de ligar o veículo.

## Retirar o painel frontal

1 Prima o botão ▲.

2 Toque na tecla seguinte.



O painel frontal desliza automaticamente na sua direção.

3 Faça deslizar o marcador situado na parte inferior do painel frontal para a direita e levante o painel frontal enquanto exerce pressão sobre o marcador.

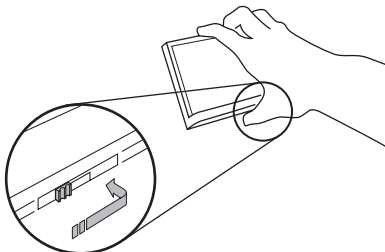

4 Coloque o painel frontal na caixa protetora fornecida para que fique guardado em segurança.

## Encaixar o painel frontal

1 Faça deslizar o painel frontal para a parte superior da unidade e encaixe-o na devida posição.

Faça deslizar o insersor do painel frontal para a ranhura de inserção situada na parte superior da unidade e encaixe-o na devida posição.

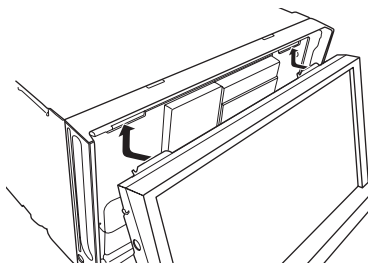

## Operações básicas

2 Exerça pressão sobre a parte inferior do painel frontal até o encaixar.

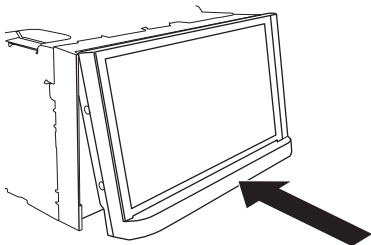

### Notas sobre a utilização do painel LCD

#### ⚠ AVISO

- Mantenha as mãos e os dedos afastados do produto ao abrir, fechar ou ajustar o painel LCD. Seja especialmente cuidadoso com mãos e dedos de crianças.
- Não utilize com o painel LCD aberto. Se deixar o painel LCD aberto, pode provocar ferimentos em caso de acidente.

#### ⚠ ATENÇÃO

- Não abra nem feche o painel LCD à força. Poderá provocar problemas de funcionamento.
- Não utilize o produto enquanto o painel LCD não se encontrar totalmente aberto ou fechado. Se utilizar o produto quando o painel LCD está a abrir ou a fechar, o painel LCD pode parar nesse ângulo por segurança.
- Não coloque copos ou latas sobre o painel LCD aberto. Se o fizer, pode avariar o produto. ▣

### Ajustar o ângulo do painel LCD

1 Prima o botão ▲.

2 Toque nas teclas seguintes para ajustar o ângulo do painel LCD.



Deitar o painel.



Voltar a colocar o painel na posição vertical.

3 Toque na tecla seguinte.



Volta ao ecrã anterior.

- ▣ O ângulo de ajuste do painel LCD será memorizado e o painel LCD volta automaticamente a esse ângulo da próxima vez que abrir ou fechar o painel LCD. ▣

### Introduzir/ejetar/ligar um suporte

#### ⚠ ATENÇÃO

- Não introduza nada, a não ser um disco, na ranhura de introdução do disco.
- Não introduza nada, a não ser cartões de memória SD, na ranhura para cartão SD.
- Ejetar um cartão de memória SD durante a transferência de dados pode danificar o cartão de memória SD. Ejete sempre o cartão de memória SD seguindo o processo descrito neste manual.
- Não prima o botão ▲ enquanto não introduzir totalmente o cartão de memória SD. Se o fizer, pode danificar o cartão.
- Não prima o botão ▲ enquanto não retirar completamente o cartão de memória SD. Se o fizer, pode danificar o cartão.

### Introduzir e ejetar um disco

#### Introduzir um disco

1 Prima o botão ▲.

## 2 Toque na tecla seguinte.



Abre o painel LCD.

## 3 Introduza um disco na ranhura de introdução do disco.

O disco é carregado e o painel LCD fecha.

## Ejetar um disco

### 1 Prima o botão ▲.

## 2 Toque na tecla seguinte.



O painel LCD abre e o disco é ejetado.

## 3 Retire o disco e prima o botão ▲.

O painel LCD fecha.

## Introduzir e ejetar um cartão de memória SD

- Este sistema não é compatível com cartões multimédia (MMC).
- A compatibilidade com todos os cartões de memória SD não é garantida.
- Este produto pode não obter o seu melhor desempenho com alguns cartões de memória SD.

## Introduzir um cartão de memória SD

### 1 Prima o botão ▲.

## 2 Toque na tecla seguinte.



Abre o painel LCD.

## 3 Introduza um cartão de memória SD na ranhura para cartão SD.

Introduza-o com a superfície da etiqueta voltada para cima e exerça pressão sobre o cartão

até ouvir um estalido e este ficar completamente preso.

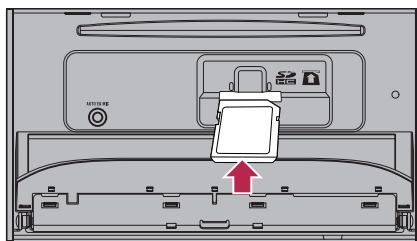

## 4 Prima o botão ▲.

O painel LCD fecha.

## Ejetar um cartão de memória SD

### 1 Prima o botão ▲.

## 2 Toque na tecla seguinte.



Abre o painel LCD.

## 3 Exerça pressão com cuidado sobre a zona central do cartão de memória SD até ouvir um estalido.

## 4 Puxe o cartão de memória SD para fora.

## 5 Prima o botão ▲.

O painel LCD fecha.

## Ligar e desligar um iPod

### Ligar o iPod

➔ Para mais informações sobre as ligações, consulte o manual de instalação.

### Desligar o iPod

- Puxe os cabos para fora depois de confirmar que não está a aceder a dados.

## Operações básicas

### Ligar e desligar um dispositivo de armazenamento USB

- Este produto pode não obter o seu melhor desempenho com alguns dispositivos de armazenamento USB.
- A ligação através de um concentrador (hub) USB não é possível.
- É necessário um cabo USB para a ligação.

### Ligar um dispositivo de armazenamento USB

- 1 **Puxe a ficha para fora da porta USB do cabo USB.**
- 2 **Ligue um dispositivo de armazenamento USB ao cabo USB.**

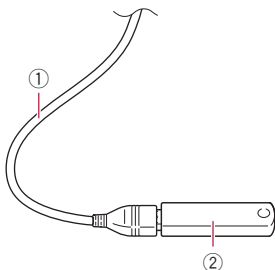

- ① Cabo USB
- ② Dispositivo de armazenamento USB

### Desligar um dispositivo de armazenamento USB

- **Puxe o dispositivo de armazenamento USB para fora depois de verificar que não está a aceder a dados.**

### Arranque e encerramento

- 1 **Ligue o motor para iniciar o sistema.**  
Após uma breve pausa, o ecrã inicial aparece durante alguns segundos.
- 2 **Desligue o motor do veículo para encerrar o sistema.**  
Este produto também se desliga.

### Ao utilizar pela primeira vez

Quando utilizar este produto pela primeira vez, seleccione o idioma que pretende utilizar.

#### 1 Ligue o motor para iniciar o sistema.

Após uma breve pausa, o ecrã inicial aparece durante alguns segundos. Aparece o ecrã **"Seleccionar idioma"**.

#### 2 Toque no idioma que pretende utilizar no ecrã.

#### 3 Toque na tecla seguinte.



Apresenta o ecrã **"Configur. smartphone"**.

#### 4 Toque no item que pretende definir.

- ➔ Para mais informações, consulte *Informações sobre as ligações e funções de cada dispositivo* na página 40.

#### 5 Toque na tecla seguinte.



Apresenta o ecrã de menus superior.

- Se tocar em , a visualização volta ao ecrã anterior.

### Arranque normal

#### ● Ligue o motor para iniciar o sistema.

Após uma breve pausa, o ecrã inicial aparece durante alguns segundos.

- O ecrã apresentado varia consoante as condições anteriores.
- Se a função antirroubo estiver ativada, tem de introduzir a palavra-passe.

### Desligar o ecrã

Pode desligar o ecrã à noite ou quando o ecrã está demasiado luminoso.

#### ● Mantenha premido o botão MODE.

O ecrã desliga.

- Se tocar no ecrã quando este está desligado, o ecrã regressa à visualização original.

## Como utilizar os ecrãs

### Alternar entre ecrãs utilizando as teclas do ecrã táctil

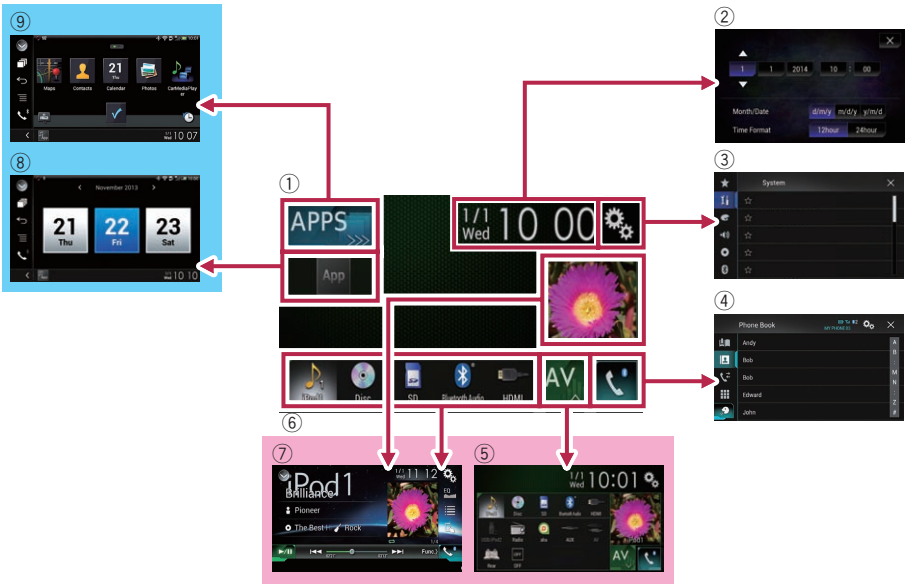

# Operações básicas

## Alternar entre ecrãs utilizando os botões de hardware

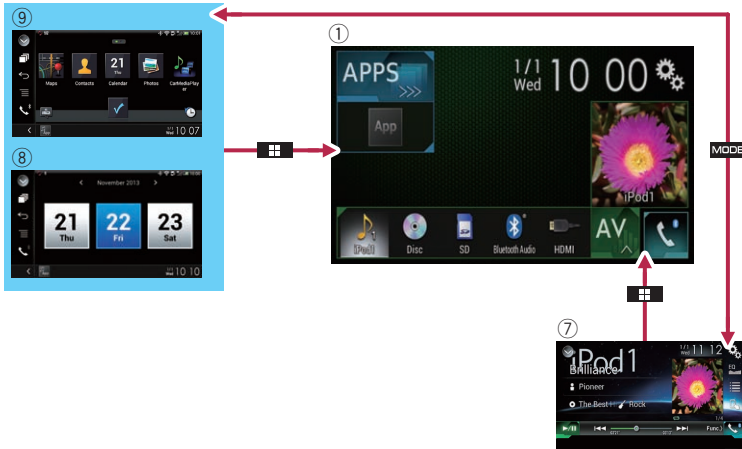

### ① Ecrã de menus superior

Este é o menu inicial para aceder aos ecrãs pretendidos e utilizar as várias funções.

- Se premir o botão **HOME**, aparece o ecrã de menus superior.

### ② Ecrã de definição da hora e da data

Pode efetuar as definições de hora e data aqui.

### ③ Ecrã do menu de definições

Pode personalizar as definições do sistema, áudio, etc.

### ④ Ecrã do menu do telefone

Pode aceder ao ecrã que está relacionado às chamadas em mãos-livres.

### ⑤ Ecrã de seleção da fonte AV

Pode selecionar a fonte AV.

### ⑥ Ícones das fontes preferidas

É possível apresentar os ícones das fontes frequentemente utilizadas arrastando os ícones para a área de apresentação.

- ➔ Para mais informações sobre as operações, consulte *Mudar a ordem de visualização dos ícones das fontes* na página 21.

### ⑦ Ecrã de funcionamento AV

É possível personalizar as definições de cada fonte.

### ⑧ Ecrã de funcionamento de aplicações

Pode controlar as aplicações do iPhone ou smartphone diretamente neste produto.

- Se as aplicações não estiverem disponíveis, o ecrã de funcionamento de aplicações não será visualizado.

### ⑨ Ecrã de menus da aplicação

Este produto permite mudar para o menu de aplicações, no qual pode visualizar e utilizar a aplicação de um iPhone ou de um smartphone no ecrã.

- Se os menus da aplicação não estiverem disponíveis, o ecrã de menus da aplicação não será visualizado.

## Fonte AV suportada

Pode reproduzir ou utilizar as fontes indicadas em seguida com este produto.

- Rádio (FM, MW/LW)
- CD
- ROM (ficheiros de áudio comprimidos)
- DVD-Vídeo

- USB
- SD

É possível reproduzir ou utilizar as fontes indicadas em seguida ligando um dispositivo auxiliar.

- iPod
- Aha Radio
- Áudio Bluetooth
- Entrada AV (AV)
- AUX
- HDMI 

## Ver o ecrã de funcionamento AV

1 Prima o botão HOME para visualizar o ecrã de menus superior.

2 Toque na tecla de funcionamento AV.

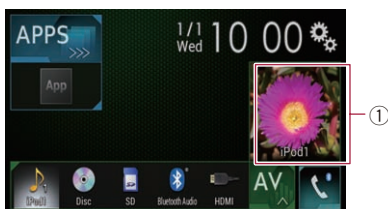

① **Tecla de funcionamento AV**

Aparece o ecrã de funcionamento AV.

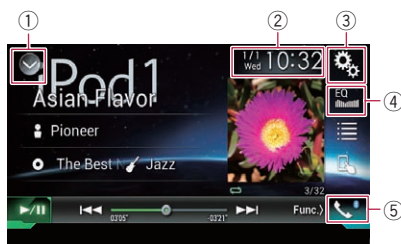

① **Apresenta a lista de fontes.**

➔ Para mais informações, consulte *Selecionar uma fonte frontal na lista de fontes* na página 20.

② **Apresenta o ecrã de definição da hora e da data.**

➔ Para mais informações, consulte *Definir a hora e a data* na página 135.

③ **Apresenta o ecrã do menu de definições.**

④ **Voltar a selecionar curvas do equalizador.**

➔ Para mais informações, consulte *Uso do equalizador* na página 115.

⑤ **Apresenta o ecrã do menu do telefone.**

➔ Para mais informações, consulte *Ver o menu do telefone* na página 30.

## Selecionar uma fonte frontal no ecrã de seleção da fonte AV

1 Prima o botão HOME para visualizar o ecrã de menus superior.

2 Toque na tecla seguinte.



Apresenta o ecrã de seleção da fonte AV.

3 Toque no ícone da fonte que pretende selecionar.

Aparece o ecrã de funcionamento AV da fonte selecionada.

## Selecionar uma fonte frontal na lista de fontes

1 Prima o botão HOME para visualizar o ecrã de menus superior.

2 Toque na tecla de funcionamento AV.



① **Tecla de funcionamento AV**  
Aparece o ecrã de funcionamento AV.

# Operações básicas

## 3 Toque na tecla seguinte.



Apresenta a lista de fontes.

## 4 Toque na tecla da fonte que pretende selecionar.

Aparece o ecrã de funcionamento AV da fonte selecionada.

## Selecionar uma fonte traseira

Pode selecionar uma fonte emitida para o ecrã traseiro.

➤ Para mais informações sobre as operações, consulte *Selecionar o vídeo para o ecrã traseiro* na página 138.

## Desligar a fonte AV

Desligue a fonte AV para parar a reprodução ou a receção da fonte AV.

### 1 Prima o botão HOME para visualizar o ecrã de menus superior.

### 2 Toque na tecla seguinte.



Apresenta o ecrã de seleção da fonte AV.

### 3 Toque em [OFF].

A fonte AV é desligada.

## Mudar a ordem de visualização dos ícones das fontes

Pode mudar a ordem de visualização dos ícones das fontes no ecrã de seleção da fonte AV.

### 1 Prima o botão HOME para visualizar o ecrã de menus superior.

## 2 Toque na tecla seguinte.



Apresenta o ecrã de seleção da fonte AV.

### 3 Toque continuamente no ícone de uma fonte e arraste o ícone para a posição pretendida.

Se mover o ícone de uma fonte, a ordem da lista de fontes será também alterada.

## Mudar a ordem de visualização das teclas de fontes

Pode mudar a ordem de visualização das teclas das fontes na lista de fontes.

### 1 Prima o botão HOME para visualizar o ecrã de menus superior.

### 2 Toque na tecla de funcionamento AV.



### ① Tecla de funcionamento AV

Aparece o ecrã de funcionamento AV.

### 3 Toque na tecla seguinte.



Apresenta a lista de fontes.

### 4 Toque em [Open].

É possível mover as teclas de fontes.

### 5 Arraste a tecla da fonte para a posição pretendida.

## 6 Toque em [Close].

Volta ao ecrã anterior.

- Se mover a tecla da fonte, os ícones das fontes apresentados no ecrã de menus superior e no ecrã da fonte AV são também movidos.

## Utilizar o ecrã táctil

Pode utilizar este produto tocando nas marcas e itens (teclas do ecrã táctil) visualizadas no ecrã diretamente com os dedos.

- Para proteger o ecrã LCD de danos, toque nas teclas do ecrã táctil apenas com os dedos e suavemente.

## Utilizar as teclas comuns do ecrã táctil

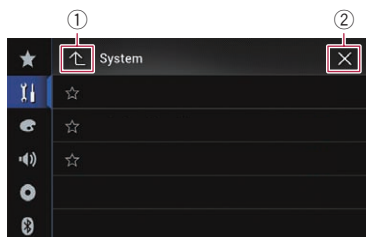

- Volta ao ecrã anterior.
- Fecha o ecrã.

## Utilizar ecrãs de lista

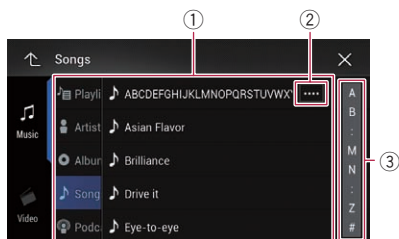

- Tocar num item da lista permite limitar as opções e avançar para a operação seguinte.

- Aparece quando não estão visíveis todos os caracteres na área de visualização. Se tocar na tecla, os caracteres restantes são deslocados para que possam ser visualizados.
- Aparece quando não é possível visualizar os itens numa só página. Arraste a barra de leitura para ver todos os itens ocultos. Também pode arrastar a lista para ver todos os itens ocultos.

## Utilizar a barra de tempo

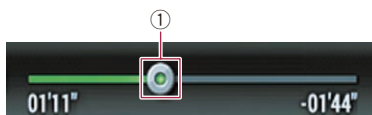

- Pode mudar o ponto de reprodução arrastando a tecla.
  - O tempo de reprodução correspondente à posição da tecla aparece enquanto arrasta a tecla.

## Utilizar o teclado no ecrã

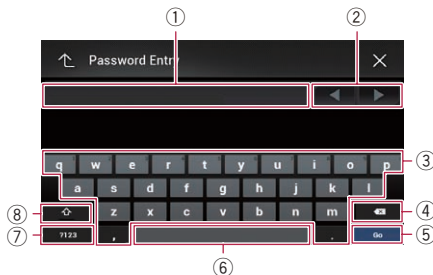

- Apresenta os caracteres introduzidos. Se não houver texto na caixa, aparece um guia informativo com texto.
- Permite mover o cursor para a direita ou para a esquerda do mesmo número de caracteres que o número de toques.
- Tocar nas teclas introduz os caracteres na caixa de texto.

## Operações básicas

- ④ Apaga o texto introduzido letra a letra, a partir do fim do texto. Tocar na tecla continuamente apaga todo o texto.
- ⑤ Confirma a entrada e permite avançar para o passo seguinte.
- ⑥ Pode deixar espaços.  
É inserido um espaço equivalente ao número de toques.
- ⑦ Alterna entre caracteres do alfabeto e números/símbolos.
- ⑧ Pode alternar entre letras maiúsculas e letras minúsculas.

Se os dispositivos estiverem equipados com a tecnologia Bluetooth®, este produto pode ser ligado aos dispositivos sem necessidade de fios. Esta secção descreve como configurar uma ligação Bluetooth.

Para mais informações sobre a conectividade com dispositivos equipados com tecnologia sem fios Bluetooth, consulte a informação disponível no nosso sítio Web.

## Preparar os dispositivos de comunicação

Este produto dispõe de uma função incorporada que permite utilizar dispositivos equipados com tecnologia sem fios Bluetooth.

➔ Para mais informações, consulte *Notas sobre chamadas em mãos-livres* na página 36.

Pode registar e utilizar com este produto dispositivos equipados com os seguintes perfis.

- HFP (Hands-Free Profile)
  - A2DP (Advanced Audio Distribution Profile)
  - SPP (Serial Port Profile)
- ☐ Quando se desliga este produto, a ligação Bluetooth também se desliga. Quando o sistema for reiniciado, o sistema tenta automaticamente restabelecer a ligação com o dispositivo a que estava ligado. Mesmo que a ligação seja cortada por qualquer razão, o sistema volta a ligar-se automaticamente ao dispositivo especificado (exceto no caso em que a ligação seja cortada devido ao funcionamento do dispositivo). ☐

## Registrar dispositivos Bluetooth

Quando ligar os dispositivos equipados com a tecnologia sem fios Bluetooth pela primeira vez a este produto, tem de os registar. É possí-

vel registar um total de três dispositivos. Estão disponíveis dois métodos de registo:

- Procurar dispositivos Bluetooth próximos
  - Emparelhar a partir de dispositivos Bluetooth
- ☐ Se já estiverem emparelhados três dispositivos, aparece a indicação “**Memória cheia**” e o emparelhamento não pode ser executado. Nesse caso, apague primeiro um dispositivo emparelhado.
- ➔ Para mais informações, consulte *Apagar um dispositivo registado* na página 26.

## Procurar dispositivos Bluetooth próximos

O sistema procura dispositivos Bluetooth disponíveis junto do produto, apresenta-os numa lista e regista-os para ligação.

- ☐ Quando o dispositivo já está ligado, esta função fica inativa.

### 1 Ative a tecnologia sem fios Bluetooth nos dispositivos.

- ☐ Nalguns dispositivos Bluetooth não é necessário efetuar qualquer ação específica para ativar a tecnologia sem fios Bluetooth. Para mais informações, consulte o manual de instruções dos dispositivos.

### 2 Prima o botão HOME para visualizar o ecrã de menus superior.

### 3 Toque nas teclas seguintes pela ordem indicada.



Aparece o ecrã “Bluetooth”.

### 4 Toque em [Ligação].

### 5 Toque na tecla seguinte.



Inicia a procura.

## Registrar e ligar um dispositivo Bluetooth

O sistema procura os dispositivos Bluetooth que se encontram em modo de espera de ligação e apresenta-os na lista se for encontrado algum dispositivo.

- ❑ Aparecerá uma lista com até 30 dispositivos pela ordem por que foram encontrados.

### 6 Aguarde até que o dispositivo Bluetooth apareça na lista.

- ❑ Se não conseguir encontrar o dispositivo Bluetooth com o qual pretende estabelecer ligação, verifique se ele está em espera de uma ligação com tecnologia sem fios Bluetooth.

### 7 Toque no nome do dispositivo Bluetooth que pretende registar.

Durante a ligação, aparece a indicação **"A emparelhar... Aguarde."**. Se a ligação for estabelecida, aparece a indicação **"Emparelhado."**.

- ❑ Se o dispositivo suportar SSP (Emparelhamento Simples Seguro), aparece um número de seis dígitos no ecrã deste produto. Toque em **[Sim]** para emparelhar o dispositivo.
- ❑ Se a ligação falhar, aparece a indicação **"Erro"**. Nesse caso, tente novamente do princípio.
- ❑ O código PIN predefinido é "0000", mas pode ser alterado.
  - ➔ Para mais informações, consulte *Introduzir o código PIN para uma ligação sem fios Bluetooth* na página 27.
- ❑ Quando a ligação for estabelecida, aparece o nome do dispositivo. Toque no nome do dispositivo para o desligar.

Depois de o dispositivo ser registado com sucesso, é estabelecida uma ligação Bluetooth a partir do sistema.

Aparecem os ícones de perfil do ecrã da lista de dispositivos registados e acendem da forma indicada em seguida.



Acende quando o dispositivo móvel é ligado com sucesso utilizando o perfil HFP (Hands-Free Profile).



Acende quando o dispositivo áudio é ligado com sucesso utilizando o perfil A2DP (Advanced Audio Distribution Profile)/o perfil AVRCP (Audio/Video Remote Control Profile).



Acende quando a ligação Bluetooth é estabelecida utilizando o perfil SPP (Serial Port Profile).

- ❑ Depois de efetuado o emparelhamento, a lista telefónica registada no dispositivo poderá ser transmitida automaticamente para este produto.
  - Se tocar na tecla seguinte, pode alternar entre a visualização dos nomes dos dispositivos e a visualização dos endereços dos dispositivos Bluetooth.



Alterna entre os nomes dos dispositivos e os endereços dos dispositivos Bluetooth.

## Emparelhar a partir de dispositivos Bluetooth

Pode registar um dispositivo Bluetooth configurando este produto para o modo de espera e efetuando um pedido de ligação a partir do dispositivo Bluetooth.

- ❑ Antes de efetuar o registo, certifique-se de que a opção **"Visibilidade"** do menu **"Bluetooth"** está definida para **"Lig."**.
- ➔ Para mais informações, consulte *Ativar/desativar a visibilidade* na página 27.

### 1 Ative a tecnologia sem fios Bluetooth nos dispositivos.

- ❑ Nalguns dispositivos Bluetooth não é necessário efetuar qualquer ação específica para ativar a tecnologia sem fios Bluetooth. Para mais informações, consulte o manual de instruções dos dispositivos.

## 2 Utilize a definição de Bluetooth do dispositivo para emparelhar este produto com o dispositivo.

- Se for necessário introduzir um código PIN, introduza um código PIN. (O código PIN predefinido é "0000".) Depois de o dispositivo ser registado com sucesso, as definições da ligação são efetuadas a partir do dispositivo.
- Se o registo falhar, repita o processo a partir do princípio.

## Estabelecer ligação com um dispositivo Bluetooth automaticamente

Se esta função estiver ativada, será estabelecida automaticamente uma ligação entre o dispositivo Bluetooth e este produto assim que os dois dispositivos estiverem a poucos metros um do outro.

Esta função encontra-se inicialmente ativada.

- Se esta função estiver ativada, a ligação com o último dispositivo Bluetooth ligado será estabelecida automaticamente quando a ignição for ligada.

### 1 Prima o botão HOME para visualizar o ecrã de menus superior.

### 2 Toque nas teclas seguintes pela ordem indicada.



Aparece o ecrã "Bluetooth".

### 3 Toque repetidamente em [Ligação auto.] até aparecer a definição pretendida.

- **Lig.** (predefinição):  
Ativa a ligação automática.
- **Desl.**  
Desativa a ligação automática.

Se o dispositivo Bluetooth estiver preparado para uma ligação sem fios Bluetooth, a liga-

ção ao produto é estabelecida automaticamente.

Se a ligação falhar, aparece a indicação "Falha na ligação automática. Repetir?". Toque em [Sim] para voltar a ligar.

- Para desativar a ligação automática, toque novamente em [Ligação auto.].
- Depois de a ligação ser estabelecida pela primeira vez, a ligação com o dispositivo será estabelecida automaticamente quando a ignição for ligada da próxima vez.

## Apagar um dispositivo registado

Se, depois de registar três dispositivos Bluetooth, pretender adicionar mais um, tem primeiro de apagar um dos dispositivos registados.

- Se apagar um telefone registado, apaga também todas as entradas da lista telefónica e as listas de histórico de chamadas correspondentes ao telefone.

### ATENÇÃO

Nunca desligue o produto enquanto o dispositivo Bluetooth emparelhado estiver a ser apagado.

### 1 Prima o botão HOME para visualizar o ecrã de menus superior.

### 2 Toque nas teclas seguintes pela ordem indicada.



Aparece o ecrã "Bluetooth".

### 3 Toque em [Ligação].

### 4 Toque na tecla seguinte.



Apaga um dispositivo emparelhado.

Aparece uma mensagem a pedir para apagar um dispositivo registado.

## Registrar e ligar um dispositivo Bluetooth

### 5 Toque em [Sim].

O dispositivo é apagado.

## Ligar manualmente um dispositivo Bluetooth registado

Ligue manualmente o dispositivo Bluetooth nos casos seguintes:

- Se estiverem registados dois ou mais dispositivos Bluetooth e quiser seleccionar manualmente o dispositivo a utilizar.
- Se quiser voltar a estabelecer a ligação com um dispositivo Bluetooth desligado.
- Se a ligação não puder ser estabelecida automaticamente por qualquer razão.

Se pretender iniciar a ligação manualmente, execute o processo apresentado em seguida.

### 1 Ative a tecnologia sem fios Bluetooth nos dispositivos.

- Nalguns dispositivos Bluetooth não é necessário efetuar qualquer ação específica para ativar a tecnologia sem fios Bluetooth. Para mais informações, consulte o manual de instruções dos dispositivos.

### 2 Prima o botão HOME para visualizar o ecrã de menus superior.

### 3 Toque nas teclas seguintes pela ordem indicada.



Aparece o ecrã "Bluetooth".

### 4 Toque em [Ligação].

### 5 Toque no nome do dispositivo que pretende ligar.

## Ativar/desativar a visibilidade

Esta função define se o produto fica ou não visível para o outro dispositivo.

Esta função encontra-se inicialmente ativada.

### 1 Prima o botão HOME para visualizar o ecrã de menus superior.

### 2 Toque nas teclas seguintes pela ordem indicada.



Aparece o ecrã "Bluetooth".

### 3 Toque repetidamente em [Visibilidade] até aparecer a definição pretendida.

- **Lig.** (predefinição):  
Ativa a visibilidade.
- **Desl:**  
Desativa a visibilidade.

## Introduzir o código PIN para uma ligação sem fios Bluetooth

Para ligar o dispositivo Bluetooth a este produto através da tecnologia sem fios Bluetooth, tem de introduzir um código PIN no dispositivo Bluetooth para verificar a ligação.

O código predefinido é "0000", mas pode alterá-lo com esta função.

### 1 Prima o botão HOME para visualizar o ecrã de menus superior.

### 2 Toque nas teclas seguintes pela ordem indicada.



Aparece o ecrã "Bluetooth".

## Registrar e ligar um dispositivo Bluetooth

### 3 Toque em [Entrada do código PIN].

Aparece o ecrã "Código PIN".

### 4 Toque nas teclas [0] a [9] para introduzir o código PIN (até 8 dígitos).

### 5 Toque na tecla seguinte.



Guarda o código PIN neste produto.



## Ver o endereço de dispositivos Bluetooth

Este produto permite visualizar o respetivo endereço de dispositivo Bluetooth.

### 1 Prima o botão HOME para visualizar o ecrã de menus superior.

### 2 Toque nas teclas seguintes pela ordem indicada.



Aparece o ecrã "Bluetooth".

### 3 Toque em [Info. do dispositivo].

Aparece o endereço de dispositivo Bluetooth. 

## Limpar a memória Bluetooth

- Esta definição está disponível apenas quando estaciona o veículo num lugar seguro e o trava com o travão de mão.

### ATENÇÃO

Nunca desligue este produto enquanto a memória Bluetooth estiver a ser limpa.

### 1 Prima o botão HOME para visualizar o ecrã de menus superior.

### 2 Toque nas teclas seguintes pela ordem indicada.



Aparece o ecrã "Bluetooth".

### 3 Toque em [Apagar memória BT].

### 4 Toque em [Limpar].

Aparece o ecrã de confirmação.

### 5 Toque em [OK].

A memória Bluetooth é limpa.

- Se não pretender limpar a memória, toque em [Cancelar]. 

## Atualizar o software Bluetooth

Esta função é utilizada para atualizar este produto com o software Bluetooth mais recente. Para mais informações sobre o software Bluetooth e atualizações, consulte o nosso sítio Web.

- A fonte é desligada e a ligação Bluetooth é desativada antes de o processo iniciar.
- Esta definição está disponível apenas quando estaciona o veículo num lugar seguro e o trava com o travão de mão.

### ATENÇÃO

Nunca desligue este produto nem desligue o telefone enquanto o software estiver a ser atualizado.

### 1 Prima o botão HOME para visualizar o ecrã de menus superior.

### 2 Toque nas teclas seguintes pela ordem indicada.



Aparece o ecrã "Bluetooth".

## Registrar e ligar um dispositivo Bluetooth

### 3 Toque em [Atualizar software BT].

### 4 Toque em [Iniciar].

Aparece o ecrã de transferência de dados.

- ❑ Para concluir a atualização do software Bluetooth, siga as instruções apresentadas no ecrã. ❑

## Ver a versão do software Bluetooth

Se este produto não funcionar corretamente, pode ter de consultar o distribuidor para o reparar.

Nesse caso, pode ser-lhe pedido que especifique a versão do software. Execute o processo seguinte para verificar a versão desta unidade.

### 1 Prima o botão HOME para visualizar o ecrã de menus superior.

### 2 Toque nas teclas seguintes pela ordem indicada.



Aparece o ecrã "Bluetooth".

### 3 Toque em [Inform. versão Bluetooth].

Aparece a versão do módulo Bluetooth deste produto. ❑

## ⚠ ATENÇÃO

Para sua segurança, evite falar ao telefone enquanto conduz.

Se o telemóvel estiver equipado com a tecnologia Bluetooth, este produto pode ser ligado ao telemóvel sem necessidade de fios. Se utilizar esta função mãos-livres, pode efetuar ou receber chamadas utilizando este produto. Esta secção descreve como configurar uma ligação Bluetooth e utilizar um telemóvel equipado com a tecnologia Bluetooth neste produto.

Para mais informações sobre a conectividade com dispositivos equipados com tecnologia sem fios Bluetooth, consulte a informação disponível no nosso sítio Web.

## Ver o menu do telefone

Utilize o ícone de telefone quando pretender ligar um telemóvel a este produto para utilização.

- ➔ Para mais informações, consulte Capítulo 3.
- ☐ O ícone de telefone aparece nos ecrãs indicados em seguida.
  - Ecrã de menus superior
  - Ecrã de funcionamento AV
  - Na barra lateral de controlo de aplicações dos ecrãs **AppRadio Mode** e **MirrorLink**

### ● Toque na tecla seguinte.



Apresenta o ecrã do menu do telefone.

- ☐ Quando utilizar esta função pela primeira vez, aparece o ecrã "**Lista telefónica**". O ecrã da última função utilizada aparece a partir da próxima vez.

## Teclas do ecrã táctil

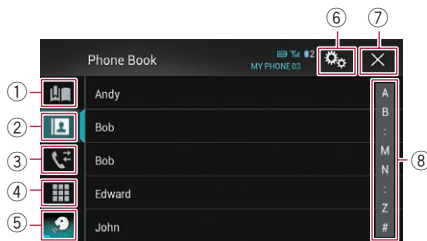

- ① Apresenta o ecrã de marcações pré-programadas.
- ② Muda para a lista telefónica.
- ③ Muda para as listas de chamadas não atendidas, recebidas e efetuadas.
- ④ Muda o modo para introduzir diretamente o número de telefone.
- ⑤ Muda para a função de reconhecimento de voz (para iPhone).
- ⑥ Apresenta o ecrã do menu de definições.
- ⑦ Fecha o ecrã.
- ⑧ Apresenta o ecrã de procura alfabética.

## Leitura do ecrã

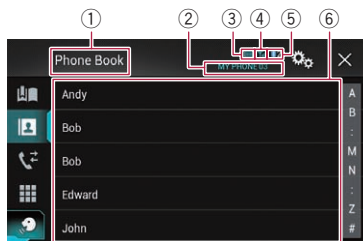

- ① Título do menu
- ② Nome do telemóvel ligado
- ③ Estado da bateria do telemóvel
- ④ Estado de receção do telemóvel
- ⑤ Indica que está ligado um telefone com Bluetooth. Aparece o número de dispositivo do dispositivo ligado.
- ⑥ Área de visualização das listas ☐

## Utilizar a opção de chamadas em mãos-livres

### Efetuar uma chamada telefónica

Pode efetuar uma chamada telefónica de várias maneiras.

#### Marcação direta

**1 Prima o botão HOME para visualizar o ecrã de menus superior.**

**2 Toque nas teclas seguintes pela ordem indicada.**



Aparece o ecrã “**Marcação**”.

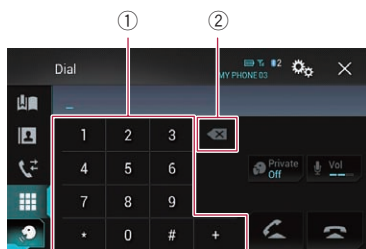

- ① Teclado de marcação
- ② Elimina um dígito. Toque continuamente para eliminar todos os dígitos.

**3 Toque nas teclas numéricas para introduzir o número do telefone.**

**4 Toque na tecla seguinte.**



Efetua uma chamada.

**5 Toque na tecla seguinte.**



Termina a chamada.

A chamada termina.

- Pode ouvir um ruído quando desliga o telefone.

### Efetuar uma chamada para um número da lista telefónica

Depois de encontrar o número para o qual pretende efetuar a chamada na lista telefónica, pode selecionar essa entrada e efetuar a chamada.

- Em circunstâncias normais, os contactos do telefone serão transferidos automaticamente para este produto quando o telefone é ligado.

Se isso não acontecer, utilize o menu do telefone para transferir os contactos.

A visibilidade deste produto deve estar ativada quando utilizar o menu “**Bluetooth**”.

- ➔ Para mais informações, consulte *Ativar/desativar a visibilidade* na página 27.

**1 Prima o botão HOME para visualizar o ecrã de menus superior.**

**2 Toque nas teclas seguintes pela ordem indicada.**



Aparece o ecrã “**Lista telefónica**”.

**3 Toque no nome pretendido na lista.**

Aparece o ecrã de detalhes da lista telefónica.

**4 Toque no número de telefone para o qual pretende efetuar a chamada.**

Aparece o ecrã de marcação.

**5 A marcação inicia.**

- Para cancelar a chamada, toque em

**6 Toque na tecla seguinte.**



Termina a chamada.

A chamada termina.

### Selecionar um número através do modo de procura alfabética

Se tiver muitos números registados na lista telefónica, pode procurar o número de telefone através do modo de procura alfabética.

**1 Prima o botão HOME para visualizar o ecrã de menus superior.**

**2 Toque nas teclas seguintes pela ordem indicada.**



Aparece o ecrã "Lista telefónica".

**3 Toque na barra de procura inicial para visualizar o ecrã de procura alfabética.**

**4 Toque na primeira letra da entrada que procura.**

As entradas da "Lista telefónica" que comecem por essa letra (por exemplo, "Bárbara", "Bernardo" e "Berta" quando está selecionada a letra "B") são visualizadas.

- ❑ Quando o idioma do sistema está definido para Russo, aparece a tecla indicada em seguida. Se pretender mudar os caracteres, toque repetidamente na tecla indicada em seguida até que apareçam os caracteres pretendidos.



Muda os caracteres.

**5 Toque na lista para visualizar a lista de números de telefone da entrada selecionada.**

Aparece o ecrã de detalhes da lista telefónica.

- Se existirem vários números de telefone numa entrada, selecione um deles tocando na lista.

**6 Toque no número de telefone para o qual pretende efetuar a chamada.**

Aparece o ecrã de marcação.

**7 A marcação inicia.**

- ❑ Para cancelar a chamada, toque em

**8 Toque na tecla seguinte.**



Termina a chamada.

A chamada termina.

### Marcar um número a partir do histórico

As últimas chamadas (marcadas, recebidas e não atendidas) são guardadas na lista de histórico de chamadas. Pode percorrer a lista de histórico de chamadas e marcar os números a partir da mesma.

**1 Prima o botão HOME para visualizar o ecrã de menus superior.**

**2 Toque nas teclas seguintes pela ordem indicada.**



Aparece o ecrã "Histórico".

- ❑ Dependendo do tipo de telemóvel utilizado, algumas chamadas podem não ser visualizadas no histórico de chamadas.

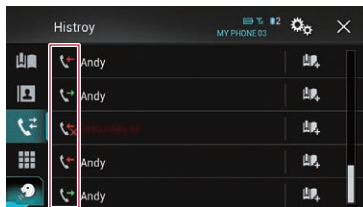

- ① Tipo do histórico de chamadas

## Utilizar a opção de chamadas em mãos-livres



Chamadas recebidas.



Chamadas efetuadas.



Chamadas não atendidas.

### 3 Toque na entrada pretendida na lista para efetuar uma chamada.

Aparece o ecrã de marcação.

#### 4 A marcação inicia.

- Para cancelar a chamada, toque em .

### 5 Toque na tecla seguinte.



Termina a chamada.

A chamada termina.

## Utilizar as listas de marcações pré-programadas

Pode marcar um número a partir da lista de marcações pré-programadas.

### Registar um número de telefone

Pode guardar facilmente até seis números de telefone por dispositivo como números pré-programados.

#### 1 Prima o botão HOME para visualizar o ecrã de menus superior.

#### 2 Toque nas teclas seguintes pela ordem indicada.



Aparece o ecrã "Lista telefónica" ou "Histórico".

### 3 Toque na tecla seguinte.



Regista o número de telefone na lista "Marcação predefinida".

## Marcar um número a partir da lista de marcações pré-programadas

#### 1 Prima o botão HOME para visualizar o ecrã de menus superior.

#### 2 Toque nas teclas seguintes pela ordem indicada.



Aparece o ecrã "Marcação predefinida".

#### 3 Toque na entrada pretendida na lista para efetuar uma chamada.

Aparece o ecrã de marcação.

#### 4 A marcação inicia.

- Para cancelar a chamada, toque em .

### 5 Toque na tecla seguinte.



Termina a chamada.

A chamada termina.

## Apagar um número de telefone

#### 1 Prima o botão HOME para visualizar o ecrã de menus superior.

#### 2 Toque nas teclas seguintes pela ordem indicada.



Aparece o ecrã "Marcação predefinida".

## Utilizar a opção de chamadas em mãos-livres

### 3 Toque na tecla seguinte.



Apaga o número de telefone.



## Receber uma chamada telefónica

Pode atender uma chamada em mãos-livres utilizando este produto.

### Atender uma chamada recebida

Quando recebe uma chamada, este produto informa-o através de uma mensagem e de um sinal de toque.

- Pode definir o sistema para atender automaticamente as chamadas recebidas. Se este produto não estiver definido para atender automaticamente as chamadas, terá de atender as chamadas manualmente.
  - ➔ Para mais informações, consulte *Atender uma chamada automaticamente* na página 34.
- O nome registado aparece se o número de telefone da chamada recebida já estiver registado em "**Lista telefónica**".

### 1 Toque na tecla seguinte.



Atende uma chamada recebida.



Rejeita uma chamada recebida.

A chamada rejeitada é gravada na lista de histórico de chamadas não atendidas.

- ➔ Para mais informações, consulte *Marcar um número a partir do histórico* na página 32.

### 2 Toque na tecla seguinte.



Termina a chamada.

A chamada termina. 

## Minimizar o ecrã de confirmação da marcação

- Não é possível minimizar o ecrã de confirmação da marcação no ecrã de funcionamento AV.
- Não é possível selecionar fontes AV mesmo que o ecrã de confirmação da marcação seja minimizado enquanto está a falar ao telefone.

### 1 Toque na tecla seguinte.



O ecrã de confirmação da marcação é minimizado.

### 2 Toque na tecla seguinte.



Apresenta novamente o ecrã de confirmação da marcação.



## Mudar as definições do telefone

### Atender uma chamada automaticamente

Este produto atende automaticamente chamadas recebidas no telemóvel que está ligado, de forma a que possa atender chamadas enquanto conduz sem ter de tirar as mãos do volante.

Se "**Atendimento auto.**" estiver definido para "**Lig.**", uma chamada recebida será atendida automaticamente em 5 segundos.

## Utilizar a opção de chamadas em mãos-livres

1 Prima o botão HOME para visualizar o ecrã de menus superior.

2 Toque nas teclas seguintes pela ordem indicada.



Aparece o ecrã "Bluetooth".

3 Toque repetidamente em [Atendimento auto.] até aparecer a definição pretendida.

- **Desl** (predefinição):  
Desativa o atendimento automático.
- **Lig.:**  
Ativa o atendimento automático.

### Mudar o toque de chamada

Pode seleccionar se quer ou não utilizar o toque de chamada deste produto. Se esta função estiver ativada, ouve-se o toque de chamada do produto.

1 Prima o botão HOME para visualizar o ecrã de menus superior.

2 Toque nas teclas seguintes pela ordem indicada.



Aparece o ecrã "Bluetooth".

3 Toque repetidamente em [Toque de chamada] até aparecer a definição pretendida.

- **Lig.** (predefinição):  
Ativa o toque de chamada.
- **Desl:**  
Desativa o toque de chamada.

### Inverter nomes da lista telefónica

Quando o dispositivo que está a utilizar está ligado a este produto, é possível registar o

nome próprio e o apelido dos seus contactos na lista telefónica por ordem inversa. Pode utilizar esta função para repor a ordem inicial. (Inverter os nomes da lista telefónica)

1 Prima o botão HOME para visualizar o ecrã de menus superior.

2 Toque nas teclas seguintes pela ordem indicada.



Aparece o ecrã "Bluetooth".

3 Toque em [Inverter nome].

Aparece o ecrã de confirmação.

4 Toque em [Sim].

- Se a inversão falhar, aparece a indicação "Erro de inversão do nome". Nesse caso, tente novamente do princípio.
- Inverter os nomes dos seus contactos a partir deste produto não afeta os dados do dispositivo Bluetooth.

### Definir o modo privado

Durante uma conversa, pode mudar para o modo privado (falar diretamente no telemóvel).

● Toque nas teclas seguintes para ativar ou desativar o modo privado.

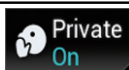

Falar diretamente no telemóvel



Chamadas em mãos-livres

## Regular o volume de audição do interlocutor

Para manter uma boa qualidade de som, este produto pode regular o volume de audição do interlocutor.

Se o volume não for suficientemente alto para o interlocutor, utilize esta função.

### ● Toque na tecla seguinte.



Alterna entre os três níveis de volume.

- É possível utilizar esta função mesmo enquanto está a falar ao telefone.
- É possível guardar definições para cada dispositivo. 

## Utilizar a função de reconhecimento de voz (para iPhone)

Pode utilizar a função de reconhecimento de voz do iPhone.

- Quando é utilizado um iPhone com o iOS 6.1 ou posterior instalado, o modo Siri Eyes Free está disponível com este produto.

**1** Prima o botão HOME para visualizar o ecrã de menus superior.

**2** Toque nas teclas seguintes para iniciar o controlo de voz.



A função de reconhecimento de voz inicia e aparece o ecrã de controlo de voz.

Pode utilizar a função de reconhecimento de voz da mesma forma que a utiliza no iPhone.

- Pode também iniciar a função de reconhecimento de voz mantendo premido o botão HOME.



Indica que este produto está em modo de espera para os comandos de voz.



Cancela a função de reconhecimento de voz.



## Notas sobre chamadas em mãos-livres

### Notas gerais

- A ligação a todos os telemóveis equipados com a tecnologia sem fios Bluetooth não é garantida.
- A distância da linha de alcance entre este produto e o telemóvel tem de ser de 10 metros ou menos quando enviar e receber dados e voz através da tecnologia Bluetooth. No entanto, a distância de transmissão efetiva pode ser inferior à distância estimada, dependendo do ambiente em que é utilizado.
- Em alguns telemóveis, as colunas podem não emitir o sinal de toque.
- Se o modo privado estiver selecionado no telemóvel, a opção mãos-livres pode estar desativada.

### Registo e ligação

- As operações do telemóvel variam em função do tipo de telemóvel. Para instruções detalhadas, consulte o manual de instruções fornecido com o telemóvel.
- Com telemóveis, a transferência da lista telefónica pode não funcionar, mesmo que o telemóvel esteja emparelhado com este produto. Nesse caso, desligue o telemóvel e depois execute novamente o emparelhamento do telemóvel com este produto.

### Efetuar e receber chamadas

- Pode ouvir um ruído nas situações seguintes:
  - Quando atender utilizando o botão do telefone.

## Utilizar a opção de chamadas em mãos-livres

- Quando a pessoa no outro lado da linha desligar.
  - Se a pessoa do outro lado da linha não conseguir ouvir a conversa devido à presença de eco, baixe o nível de volume para as chamadas em mãos-livres. Isto pode reduzir o eco.
  - Nalguns telemóveis, mesmo que prima o botão de atendimento no telemóvel quando recebe uma chamada, pode não conseguir atender a chamada em mãos-livres.
  - O nome registado aparece se o número de telefone da chamada recebida já estiver registado na lista telefónica. Se um número de telefone estiver registado com diferentes nomes, aparece apenas o número de telefone.
  - Se o número de telefone da chamada recebida não estiver registado na lista telefónica, aparece o número respetivo.
- transferir os dados de imagem a partir do telemóvel.)
  - Dependendo do telemóvel, a transferência da lista telefónica pode não estar disponível.

### Históricos das chamadas recebidas e números marcados

- Não pode efetuar uma chamada para um utilizador desconhecido (sem número de telefone) do histórico de chamadas recebidas.
- Se efetuar chamadas utilizando o telemóvel, os dados do histórico não serão gravados no produto.

### Transferências de listas telefónicas

- Se existirem mais de 800 entradas da lista telefónica no telemóvel, pode não ser possível descarregar todas as entradas.
- Em alguns telemóveis, pode não ser possível transferir todos os itens da lista telefónica de uma vez. Nesse caso, transfira os itens um a um a partir do telemóvel.
- Dependendo do telemóvel, este produto pode não apresentar a lista telefónica corretamente. (Alguns caracteres podem estar ilegíveis ou o nome e o apelido podem aparecer por ordem inversa.)
- Se a lista telefónica do telemóvel incluir dados de imagem, a lista pode não ser transferida corretamente. (Não é possível

Quando utilizar um iPod/iPhone ou um smartphone com este produto, configure as definições deste produto de acordo com o dispositivo que vai ligar.

Esta secção descreve as definições necessárias para cada dispositivo.

## Fluxo básico da configuração do iPod/iPhone ou smartphone

- ① Selecione o método que vai utilizar para ligar o dispositivo.
  - Para mais informações, consulte *Definir o método de ligação do dispositivo* na página 38.
- ② Ligue o dispositivo a este produto.
  - Para mais informações sobre as ligações, consulte o manual de instalação.
- ③ Se necessário, ligue o dispositivo a este produto através de uma ligação Bluetooth.
  - Para mais informações sobre a ligação Bluetooth, consulte Capítulo 3.



## Definir o método de ligação do dispositivo

Se pretender utilizar a aplicação para iPhone ou smartphone neste produto, tem de seleccionar o método para ligar o dispositivo.

As definições são necessárias de acordo com o dispositivo ligado.

### 1 Prima o botão HOME para visualizar o ecrã de menus superior.

### 2 Toque nas teclas seguintes pela ordem indicada.



Aparece o ecrã “Sistema”.

### 3 Toque em [Defin. de entrada/saída].

### 4 Toque em [Configur. smartphone].

Aparece o ecrã “Configur. smartphone”.

### 5 Toque nas definições seguintes.

- **Dispositivo:** selecione o dispositivo que vai ser ligado.
  - **Ligação:** selecione o método de ligação.
    - Configure as definições corretamente de acordo com o dispositivo que vai ligar e o método de ligação que vai utilizar.
      - Para mais informações, consulte *Informações sobre as ligações e funções de cada dispositivo* na página 40.
    - Se alterar a definição, aparece o ecrã de confirmação. Toque em [OK].  
A definição será alterada depois de os processos seguintes serem executados automaticamente.
      - A fonte é desligada.
      - O modo **AppRadio Mode** e **MirrorLink** são encerrados.
      - A ligação do smartphone (USB e Bluetooth) é desativada.
- Para cancelar, toque em [Cancelar].

## Compatibilidade com iPod

Este produto suporta apenas os modelos iPod e versões de software do iPod seguintes. Outros modelos ou versões podem não funcionar corretamente.

Fabricado para

- iPhone 5c: iOS 7.0.3
- iPhone 5s: iOS 7.0.3
- iPhone 5: iOS 7.0.3
- iPhone 4s: iOS 7.0.3
- iPhone 4: iOS 7.0.3
- iPhone 3GS: iOS 6.0.1
- iPod touch (5ª geração): iOS 6.0.1
- iPod touch (4ª geração): iOS 6.0.1
- iPod touch (3ª geração): iOS 5.1.1
- iPod touch (2ª geração): iOS 4.2.1
- iPod classic 160GB (2009): Ver. 2.0.4
- iPod classic 160GB (2008): Ver. 2.0.1
- iPod classic 80GB: Ver. 1.1.2

## Configuração do iPod/iPhone ou smartphone

- iPod nano (7ª geração)
- iPod nano (6ª geração): Ver. 1.2
- iPod nano (5ª geração): Ver. 1.0.2
- iPod nano (4ª geração): Ver. 1.0.4
- iPod nano (3ª geração): Ver. 1.1.3
- ☐ Pode ligar e controlar um iPod compatível com este produto utilizando cabos conectores vendidos separadamente.
- ☐ Os métodos de funcionamento podem variar consoante o modelo do iPod e a versão do software do iPod.
- ☐ Dependendo da versão do software do iPod, este poderá não ser compatível com este produto.  
Para mais informações sobre a compatibilidade do iPod com este produto, consulte as informações no nosso sítio Web.

Este manual refere-se aos seguintes modelos de iPod.

### iPod com conector de 30 pinos

- iPhone 4s
- iPhone 4
- iPhone 3GS
- iPod touch de 4ª geração
- iPod touch de 3ª geração
- iPod touch de 2ª geração
- iPod classic 160GB
- iPod classic 80GB
- iPod nano de 6ª geração
- iPod nano de 5ª geração
- iPod nano de 4ª geração
- iPod nano de 3ª geração

### iPod com conector Lightning

- iPhone 5c
- iPhone 5s
- iPhone 5
- iPod touch de 5ª geração
- iPod nano de 7ª geração ☐

## Compatibilidade com dispositivo Android™

- ☐ Os métodos de funcionamento podem variar dependo do dispositivo Android e a versão de software do SO Android.

- ☐ Dependendo da versão do SO Android, poderá não ser compatível com este produto.
- ☐ A compatibilidade com todos os dispositivos Android não é garantida.

Para mais informações sobre a compatibilidade de dispositivos Android com este produto, consulte as informações no nosso sítio Web. ☐

## Compatibilidade com dispositivos MirrorLink

- ☐ Este produto é compatível com o **MirrorLink** versão 1.0.
- ☐ A compatibilidade com todos os dispositivos **MirrorLink** não é garantida.

Para mais informações sobre a compatibilidade de dispositivos **MirrorLink** com este produto, consulte as informações no nosso sítio Web. ☐

## Informações sobre as ligações e funções de cada dispositivo

As definições e os cabos necessários para cada dispositivo a ligar, e as fontes disponíveis, são os indicados em seguida.

iPod/iPhone com um conector de 30 pinos				
Cabo necessário (vendido separadamente)		Não é necessária ligação por cabo.	CD-IU201V	CD-IU201S
Configur. smartphone	Dispositivo	iPhone/iPod	iPhone/iPod	iPhone/iPod
	Ligação	Sem fios via BT	USB	USB
Ligação Bluetooth		É necessária a ligação Bluetooth para utilizar a fonte <b>aha</b> .	—	—
Requisito de ligação		—	Ligue à porta USB 1 para utilizar o <b>aha</b> .	Ligue à porta USB 1 para utilizar o <b>AppRadio Mode</b> .
Fonte disponível	iPod (áudio)	—	✓	✓
	iPod (vídeo)	—	✓	✓
	<b>aha</b>	✓	✓	✓
	<b>AppRadio Mode</b>	—	—	✓

iPod/iPhone com um conector Lightning				
Cabo necessário (vendido separadamente)		Não é necessária ligação por cabo.	CD-IU52	<ul style="list-style-type: none"> <li>• CD-IH202</li> <li>• CD-IU52</li> <li>• Adaptador Lightning para AV digital</li> </ul>
Configur. smartphone	Dispositivo	iPhone/iPod	iPhone/iPod	iPhone/iPod
	Ligação	Sem fios via BT	USB	Adapt. AV digital
Ligação Bluetooth		É necessária a ligação Bluetooth para utilizar a fonte <b>aha</b> .	É necessária a ligação Bluetooth para utilizar a fonte <b>aha</b> .	É necessária uma ligação Bluetooth.
Requisito de ligação		—	—	Ligue à porta USB 1 para utilizar o <b>AppRadio Mode</b> .
Fonte disponível	iPod (áudio)	—	✓	—
	iPod (vídeo)	—	—	—
	<b>aha</b>	✓	✓	✓
	<b>AppRadio Mode</b>	—	—	✓

## Configuração do iPod/iPhone ou smartphone

### iPod/iPhone com um conector Lightning

Notificações	—	—	A opção <b>iPod</b> não está disponível. Utilize o <b>CarMedia-Player</b> para reproduzir música ou vídeos no <b>AppRadio Mode</b> . (*1)
--------------	---	---	--

(\*1) Instale a aplicação **CarMediaPlayer** no iPod ou no iPhone.

- Para mais informações sobre o **CarMediaPlayer**, consulte as informações no nosso sítio Web.
- Consulte o manual do **CarMediaPlayer** para obter mais informações.

### Dispositivo Android, MirrorLink

Cabo necessário (vendido separadamente)		Não é necessária ligação por cabo.	CD-AH200	CD-MU200
Configur. smartphone	Dispositivo	Outros	Outros	Outros
	Ligação	Sem fios via BT	HDMI	USB
Ligação Bluetooth		É necessária a ligação Bluetooth para utilizar a fonte <b>aha</b> .	É necessária uma ligação Bluetooth.	É necessária a ligação Bluetooth para utilizar a fonte <b>aha</b> .
Requisito de ligação		—	Ligue à porta USB 2.	Ligue à porta USB 2.
Fonte disponível	<b>aha</b>	✓	✓	✓
	<b>AppRadio Mode</b>	—	✓	—
	<b>MirrorLink</b>	—	—	✓



Pode ouvir rádio utilizando este produto. Esta secção descreve as operações necessárias para ouvir rádio.

## Uso das teclas do painel digital

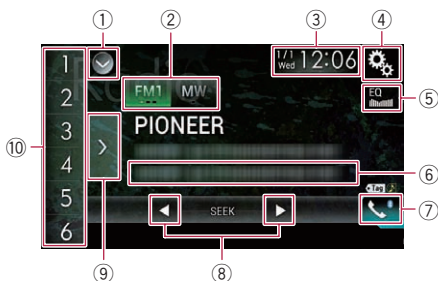

- ① **Apresenta a lista de fontes.**
  - Para mais informações, consulte *Selecionar uma fonte frontal na lista de fontes* na página 20.
- ② **Seleciona uma banda.**
  - Para mais informações, consulte *Selecionar uma banda* na página 43.
- ③ **Apresenta o ecrã de definição da hora e da data.**
  - Para mais informações, consulte *Definir a hora e a data* na página 135.
- ④ **Apresenta o ecrã do menu de definições.**
- ⑤ **Voltar a selecionar curvas do equalizador.**
  - Para mais informações, consulte *Uso do equalizador* na página 115.
- ⑥ **Guarda informações da música para o iPod.**
  - Para mais informações, consulte *Guardar informações da música para um iPod (etiquetagem de iTunes)* na página 135.
- ⑦ **Apresenta o ecrã do menu do telefone.**
  - Para mais informações, consulte *Ver o menu do telefone* na página 30.
- ⑧ **Executa a sintonização manual ou a sintonização por busca.**
  - Para mais informações, consulte *Sintonização manual* na página 43.
  - Para mais informações, consulte *Sintonização por busca* na página 44.

- ⑨ **Apresenta os canais pré-programados.**
  - Para mais informações, consulte *Selecionar um canal pré-programado a partir da lista de canais pré-programados* na página 44.
- ⑩ **Volta a selecionar o canal pré-programado memorizado numa tecla com o simples toque dessa tecla.**

**Memoriza a frequência da emissora atual numa tecla para posteriormente voltar a selecioná-la com o toque contínuo dessa tecla.**

  - Para mais informações, consulte *Guardar frequências de emissoras* na página 44. ■

## Leitura do ecrã

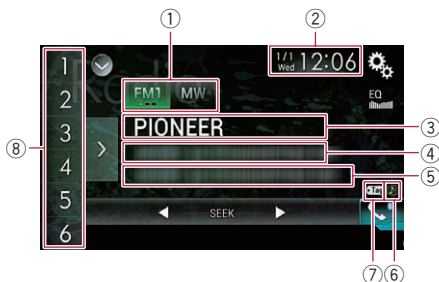

- ① **Indicador de banda**

Mostra a banda sintonizada: FM1, FM2, FM3 ou MW/LW.
- ② **Hora e data atuais**
- ③ **Indicador do nome do serviço de programa**

Mostra o nome do serviço do programa (nome da estação) da estação atual.

  - ☐ Quando é selecionado "MW/LW", será apresentada a frequência.
- ④ **Área de visualização do texto de rádio**

Apresenta o texto de rádio que está a ser recebido.

  - ☐ Quando é selecionado "MW/LW", não aparece nada.
- ⑤ **Informações da música**

## Utilizar o rádio



Mostra o título da música e/ou o nome do intérprete da música que está a ser reproduzida (quando disponíveis).

- Quando é selecionado “MW/LW”, não aparece nada.

### ⑥ Indicador do estado da etiquetagem de iTunes® das músicas

Mostra o estado das informações da música guardadas neste produto.

- O ícone aparece em todos os ecrãs de funcionamento das fontes AV.

Indicador	Significado
	Aparece quando a etiqueta de informações da música está guardada neste produto.
	Aparece quando a etiqueta de informações da música está a ser transferida para um iPod.

### ⑦ Indicador de etiquetagem de iTunes®

Indica as músicas que têm capacidade para etiquetagem de iTunes.

- O ícone aparece em todos os ecrãs de funcionamento das fontes AV.

Indicador	Significado
	Aparece quando este produto recebe uma etiqueta de uma música iTunes que pode ser guardada e de seguida transferida para um iPod para posterior aquisição.
	Fica intermitente quando este produto está a guardar informações da etiqueta da música.

### ⑧ Indicador de número pré-programado

Realça o item pré-programado selecionado.

## Procedimento inicial

### 1 Aceda ao ecrã de seleção da fonte AV.

- ➔ Para mais informações sobre as operações, consulte *Ver o ecrã de funcionamento AV* na página 20.

### 2 Toque em [Radio] no ecrã de seleção da fonte AV.



Aparece o ecrã “Radio”.

### 3 Utilize as teclas do ecrã táctil para controlar o rádio.

- ➔ Para mais informações, consulte *Uso das teclas do painel digital* na página 42.

## Selecionar uma banda



### ● Toque repetidamente na tecla seguinte até aparecer a banda pretendida.

	Alterna entre as bandas de FM seguintes: FM1, FM2 e FM3.
	Alterna entre as bandas de MW/LW seguintes: MW e LW.

- Esta função é muito útil para preparar listas de pré-programações diferentes para cada banda.

## Sintonização manual

### ● Toque nas teclas seguintes para executar a sintonização manual.

	As frequências descem uma de cada vez.
	As frequências sobem uma de cada vez.

- Esta função é muito útil para preparar listas de pré-programações diferentes para cada banda.

## Sintonização por busca

- **Toque continuamente numa das teclas seguintes durante cerca de um segundo e, de seguida, solte.**



Procura frequências até encontrar uma emissora suficientemente forte para garantir uma boa receção.

Podem cancelar a sintonização por busca tocando brevemente numa das teclas.



Se continuar a tocar numa das teclas, pode saltar frequências de emissoras. A sintonização por busca inicia assim que soltar a tecla.



## Selecionar um canal pré-programado a partir da lista de canais pré-programados

Depois de guardar canais de emissão, pode facilmente voltar a selecionar canais pré-programados a partir da memória com um simples toque de uma tecla.

- ➔ Para mais informações, consulte *Guardar frequências de emissoras* na página 44.

### 1 Toque na tecla de apresentação da lista de canais pré-programados.

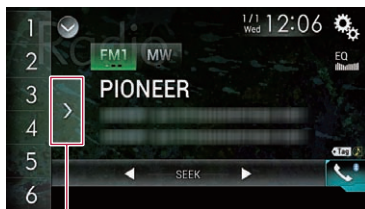

①

- ① Tecla de apresentação da lista de canais pré-programados

### 2 Toque no item na lista ("1" a "6") para mudar para um canal registado como um canal pré-programado.

- ☐ Se tocar na tecla de apresentação da lista de canais pré-programados enquanto a lista de canais pré-programados é apresentada, a lista desaparece e aparecem as teclas de sintonização pré-programada. ☐

## Guardar frequências de emissoras

Se tocar numa das teclas de sintonização pré-programada ("1" a "6"), pode guardar facilmente até seis canais de emissão para voltar a seleccioná-los posteriormente (e com o simples toque de uma tecla).

### 1 Selecione a frequência que pretende guardar na memória.

### 2 Toque continuamente numa das teclas de sintonização pré-programada de [1] a [6].

A estação de rádio seleccionada é guardada na memória.

Da próxima vez que tocar na mesma tecla de sintonização pré-programada de "1" a "6", é seleccionado novamente o componente de serviço a partir da memória.

- ☐ É possível guardar na memória até 18 estações FM, seis para cada uma das três bandas de FM, assim como seis estações MW/LW. ☐

## Utilizar o rádio

### Guardar as frequências de emisoras com os sinais mais fortes

A função BSM (memória das melhores estações) guarda automaticamente as seis frequências de emisoras com os sinais mais fortes nas teclas de sintonização pré-programada de "1" a "6" e, uma vez aqui guardadas, pode sintonizar essas mesmas frequências com um simples toque de uma tecla.

- ❑ A memorização de frequências de emisoras com a função BSM pode substituir frequências de emisoras que tenha guardado anteriormente.
- ❑ As frequências de emisoras previamente guardadas poderão permanecer na memória se o número de frequências de emisoras com sinais fortes guardadas não ultrapassar o limite.

#### 1 Toque na tecla de apresentação da lista de canais pré-programados.

Aparece a lista de canais pré-programados.

#### 2 Toque em [BSM] para iniciar uma procura.

Aparece uma mensagem. Enquanto a mensagem é apresentada, as seis frequências de emisoras com os sinais mais fortes serão memorizadas nas teclas de sintonização pré-programada de "1" a "6" pela ordem da força do sinal. Quando a memorização estiver terminada, a mensagem desaparece.

- Se tocar em [Cancelar], o processo de memorização é cancelado. (■)

### Sintonizar frequências com sinais fortes

- ❑ Esta definição está disponível apenas quando "Radio" está selecionado como a fonte.

A sintonização por busca local permite sintonizar apenas as estações de rádio cujo sinal

seja suficientemente forte para garantir uma boa receção.

#### 1 Prima o botão HOME para visualizar o ecrã de menus superior.

#### 2 Toque nas teclas seguintes pela ordem indicada.



Aparece o ecrã "Sistema".

#### 3 Toque em [Definições da Fonte AV].

#### 4 Toque em [Definições de rádio].

#### 5 Toque em [Local].

Aparece um menu emergente.

#### 6 Toque no item que pretende definir. FM

- **Desl** (predefinição):  
Desativa a definição de sintonização por busca.
- **Nível1**:  
Define o nível de sensibilidade de FM para o nível 1.
- **Nível2**:  
Define o nível de sensibilidade de FM para o nível 2.
- **Nível3**:  
Define o nível de sensibilidade de FM para o nível 3.
- **Nível4**:  
Define o nível de sensibilidade de FM para o nível 4.

#### MW/LW

- **Desl** (predefinição):  
Desativa a definição de sintonização por busca.
- **Nível1**:  
Define o nível de sensibilidade de MW/LW para o nível 1.
- **Nível2**:  
Define o nível de sensibilidade de MW/LW para o nível 2.

- ❑ A definição FM “**Nível4**” (MW/LW “**Nível2**”) permite receber apenas as estações com os sinais mais fortes, enquanto as definições de níveis mais baixos permitem receber estações com sinais mais fracos. ❑

## Receber boletins de trânsito

- ❑ Esta função pode ser utilizada apenas na banda FM.

A função TA (modo de espera de boletins de trânsito) permite-lhe receber automaticamente boletins de trânsito, independentemente da fonte que está a ouvir. A função TA pode ser ativada tanto para uma estação TP (uma estação que transmite informações sobre o trânsito) como para uma estação TP realçada de outra rede (uma estação que transmite informações com referência cruzada de estações TP).

**1 Prima o botão HOME para visualizar o ecrã de menus superior.**

**2 Toque nas teclas seguintes pela ordem indicada.**



Aparece o ecrã “**Sistema**”.

**3 Toque em [Definições da Fonte AV].**

**4 Toque em [Definições de rádio].**

**5 Toque repetidamente em [Interromper para TA] até aparecer a definição pretendida.**

- **Desl** (predefinição):  
Não recebe automaticamente boletins de trânsito.
- **Lig.:**  
Recebe automaticamente boletins de trânsito.

**6 Sintonize uma estação TP ou uma estação TP realçada de outra rede.**

**7 Utilize o botão VOL (+/-) para regular o volume dos TA sempre que um boletim de trânsito é transmitido.**

O volume que acabou de definir fica memorizado e será utilizado nos boletins de trânsito posteriores.

- ❑ Pode cancelar os programas de notícias alterando a fonte.
- ❑ Após a receção de um boletim de trânsito, o sistema volta à fonte original.
- ❑ Quando a função TA está ativada, são sintonizadas apenas estações TP e estações TP realçadas de outra rede durante a sintonização por busca ou BSM. ❑

## Utilizar a função de interrupção de programas de notícias

- ❑ Esta função pode ser utilizada apenas na banda FM.

Quando uma estação de notícias com código PTY transmitir um programa de notícias, este produto pode mudar de qualquer estação para a estação que está a transmitir as notícias. Quando o programa de notícias terminar, é retomada a receção do programa anterior.

**1 Prima o botão HOME para visualizar o ecrã de menus superior.**

**2 Toque nas teclas seguintes pela ordem indicada.**



Aparece o ecrã “**Sistema**”.

**3 Toque em [Definições da Fonte AV].**

**4 Toque em [Definições de rádio].**

**5 Toque repetidamente em [Interromper para notícias] até aparecer a definição pretendida.**

- **Desl** (predefinição):

## Utilizar o rádio

Desativa a função de interrupção de programas de notícias.

- **Lig.:**  
Ativa a função de interrupção de programas de notícias.
- ☐ Pode cancelar os programas de notícias alterando a fonte. 

## Sintonizar frequências alternativas

- ☐ Esta função pode ser utilizada apenas na banda FM.

Se estiver a ouvir uma emissora e a receção ficar fraca, ou se existirem outros problemas, este produto irá procurar automaticamente uma estação diferente na mesma rede que esteja a transmitir com um sinal mais forte.

**1 Prima o botão HOME para visualizar o ecrã de menus superior.**

**2 Toque nas teclas seguintes pela ordem indicada.**



Aparece o ecrã “Sistema”.

**3 Toque em [Definições da Fonte AV].**

**4 Toque em [Definições de rádio].**

**5 Toque repetidamente em [FREQ. alternativa] até aparecer a definição pretendida.**

- **Lig.** (predefinição):  
Ativa a função de frequências alternativas.
- **Desl.:**  
Desativa a função de frequências alternativas.
- ☐ Durante a sintonização por busca ou BSM com a função AF ativada, são sintonizadas apenas as estações RDS.
- ☐ Quando volta a selecionar uma estação pré-programada, o sintonizador pode atuali-

zá-la com uma nova frequência da lista AF de estações. Não aparece nenhum número pré-programado no ecrã se os dados RDS da estação recebida diferirem dos da estação inicialmente memorizada.

- ☐ O som pode ser temporariamente interrompido por outro programa durante a procura de uma frequência AF.
- ☐ A função AF pode ser ativada ou desativada independentemente para cada banda FM. 

## Limitar estações à programação regional

- ☐ Esta função pode ser utilizada apenas na banda FM.

Quando se utiliza a função AF (frequência alternativa) para voltar a sintonizar automaticamente frequências, a função regional limita a seleção às estações que transmitem programas regionais.

**1 Prima o botão HOME para visualizar o ecrã de menus superior.**

**2 Toque nas teclas seguintes pela ordem indicada.**



Aparece o ecrã “Sistema”.

**3 Toque em [Definições da Fonte AV].**

**4 Toque em [Definições de rádio].**

**5 Toque repetidamente em [Regional] até aparecer a definição pretendida.**

- **Lig.** (predefinição):  
Ativa a função regional.
- **Desl.:**  
Desativa a função regional.

- ❑ A programação regional e as redes regionais estão organizadas de forma diferente dependendo do país (isto é, podem variar de acordo com a hora, país ou área de transmissão).
- ❑ O número pré-programado poderá desaparecer do ecrã se o sintonizador captar uma estação regional diferente da estação emissora inicialmente programada.
- ❑ A função regional pode ser ativada ou desativada independentemente para cada banda FM.

## Ativar a busca PI automática

Se este produto não conseguir encontrar uma frequência alternativa adequada, ou se estiver a ouvir uma emissora e a receção ficar fraca, o produto irá procurar automaticamente uma estação diferente com a mesma programação.

## Ativar a busca PI automática para estações pré-programadas

Este produto pode procurar automaticamente uma estação diferente com a mesma programação, mesmo durante uma nova seleção de estações pré-programadas.

- ❑ A opção "PDI Auto" pode ser definida apenas quando a fonte está selecionada como "OFF".

**1 Prima o botão HOME para visualizar o ecrã de menus superior.**

**2 Toque nas teclas seguintes pela ordem indicada.**



Aparece o ecrã "Sistema".

**3 Toque em [Definições da Fonte AV].**

**4 Toque em [Definições de rádio].**

**5 Toque repetidamente em [PDI Auto] até aparecer a definição pretendida.**

- **Desl** (predefinição):  
Desativa a função de busca PI automática.
- **Lig.**:  
Ativa a função de busca PI automática.

## Mudar a qualidade do som do sintonizador FM

- ❑ Esta função pode ser utilizada apenas na banda FM.

Pode selecionar a qualidade do som de entre as três definições de acordo com as circunstâncias de utilização.

**1 Prima o botão HOME para visualizar o ecrã de menus superior.**

**2 Toque nas teclas seguintes pela ordem indicada.**



Aparece o ecrã "Sistema".

**3 Toque em [Definições da Fonte AV].**

**4 Toque em [Definições de rádio].**

**5 Toque em [Som do sintonizador].**

Aparece um menu emergente.

**6 Toque no item que pretende definir.**

- **Padrão** (predefinição):  
Muda para as definições padrão.
- **Estável**:  
Muda para definições que atribuem prioridade à prevenção de ruído.
- **Hi-Fi**:  
Muda para definições que atribuem prioridade à qualidade do som.

## Utilizar o rádio

### Guardar informações da música para um iPod (etiquetagem de iTunes)

- ❑ Para mais informações, consulte *Guardar informações da música para um iPod (etiquetagem de iTunes)* na página 135. ❑

### Utilizar botões de hardware

#### Premir o botão TRK

Permite mover os canais pré-programados para cima ou para baixo.

#### Manter o botão TRK premido

Permite executar a sintonização por busca. ❑

Pode reproduzir um CD de música normal, um CD-Vídeo ou um DVD-Vídeo utilizando a unidade incorporada deste produto. Esta secção descreve as operações a efetuar.

## ⚠ ATENÇÃO

Por razões de segurança, não pode visualizar imagens de vídeo enquanto o veículo estiver em andamento. Para visualizar imagens de vídeo, tem de estacionar num local seguro e acionar o travão de mão.

## Utilizar as teclas do ecrã táctil (para áudio)

Exemplo: CD

Ecrã de reprodução (página 1)

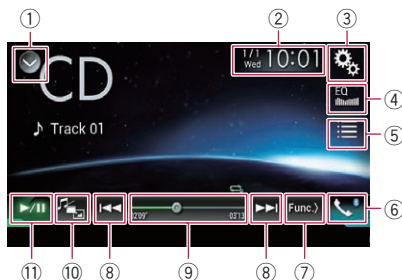

Ecrã de reprodução (página 2)

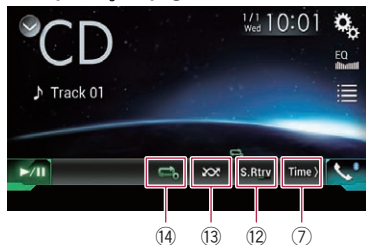

## Utilizar as teclas do ecrã táctil (para vídeo)

Exemplo: DVD

Ecrã de reprodução (página 1)

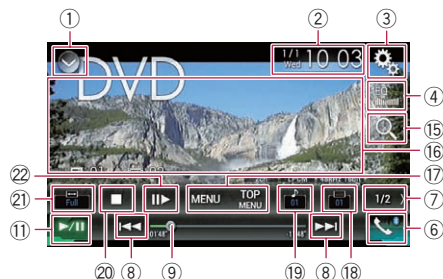

Ecrã de reprodução (página 2)



- ① **Apresenta a lista de fontes.**
  - ➔ Para mais informações, consulte *Selecionar uma fonte frontal na lista de fontes* na página 20.
- ② **Apresenta o ecrã de definição da hora e da data.**
  - ➔ Para mais informações, consulte *Definir a hora e a data* na página 135.
- ③ **Apresenta o ecrã do menu de definições.**
- ④ **Voltar a selecionar curvas do equalizador.**
  - ➔ Para mais informações, consulte *Uso do equalizador* na página 115.
- ⑤ **Seleciona uma faixa a partir da lista.**
  - ➔ Para mais informações, consulte *Selecionar ficheiros a partir da lista de nomes de ficheiros* na página 53.
- ⑥ **Apresenta o ecrã do menu do telefone.**
  - ➔ Para mais informações, consulte *Ver o menu do telefone* na página 30.

## Reproduzir um disco

- ⑦ **Muda para a página seguinte ou anterior de teclas do ecrã tátil.**
- ⑧ **Salta ficheiros para a frente ou para trás.**
- ⑨ **Muda o ponto de reprodução arrastando a tecla.**  
 ➔ Para mais informações, consulte *Utilizar a barra de tempo* na página 22.
- ⑩ **Alterna entre tipos de ficheiros de media.**  
 ➔ Para mais informações, consulte *Mudar o tipo de ficheiros de media* na página 54.
- ⑪ **Alterna entre reprodução e pausa.**
- ⑫ **Utiliza a função “Sound Retriever”.**  
 ➔ Para mais informações, consulte *Definir a função “Sound Retriever”* na página 136.
- ⑬ **Reproduz ficheiros por ordem aleatória.**  
 ➔ Para mais informações, consulte *Reproduzir faixas por ordem aleatória* na página 53.
- ⑭ **Define um tipo de reprodução repetida.**  
 ➔ Para mais informações, consulte *Definir um tipo de reprodução repetida* na página 53.
- ⑮ **Procura a parte que pretende reproduzir.**  
 ➔ Para mais informações, consulte *Procurar a parte que pretende reproduzir* na página 54.
- ⑯ **Oculta as teclas do ecrã tátil.**  
 Tocar nesta área oculta as teclas do ecrã tátil.  
 Toque em qualquer parte do ecrã LCD para visualizar novamente as teclas do ecrã tátil.
- ⑰ **Apresenta o menu do DVD.**  
 ➔ Para mais informações, consulte *Utilizar o menu do DVD* na página 54.
- ⑱ **Muda o idioma das legendas.**  
 ➔ Para mais informações, consulte *Mudar o idioma das legendas* na página 55.
- ⑲ **Muda o idioma do áudio.**  
 ➔ Para mais informações, consulte *Mudar o idioma de áudio* na página 55.
- ⑳ **Para a reprodução.**
- ㉑ **Muda o modo de ecrã panorâmico.**  
 ➔ Para mais informações, consulte *Mudar o modo de ecrã panorâmico* na página 136.
- ㉒ **Avança uma imagem de cada vez (reprodução imagem-a-imagem) ou diminui a velocidade de reprodução (reprodução lenta).**  
 ➔ Para mais informações, consulte *Reprodução imagem-a-imagem* na página 55.  
 ➔ Para mais informações, consulte *Reprodução lenta* na página 55.
- ㉓ **Executa uma operação (como, por exemplo, retomar) que esteja memorizada no disco.**  
 ➔ Para mais informações, consulte *Voltar a uma cena especificada* na página 56.
- ㉔ **Retoma a reprodução (marcador).**  
 ➔ Para mais informações, consulte *Retomar a reprodução (marcador)* na página 56.
- ㉕ **Apresenta o teclado do menu do DVD.**  
 ➔ Para mais informações, consulte *Utilizar o menu do DVD através das teclas do ecrã tátil* na página 56.
- ㉖ **Muda o ângulo de visualização (multi-ângulo).**  
 ➔ Para mais informações, consulte *Mudar a visualização de DVDs multi-ângulo* na página 57.
- ㉗ **Seleciona a saída de áudio.**  
 ➔ Para mais informações, consulte *Selecionar a saída de áudio* na página 57.

## Ler o ecrã (para áudio)

Exemplo: CD

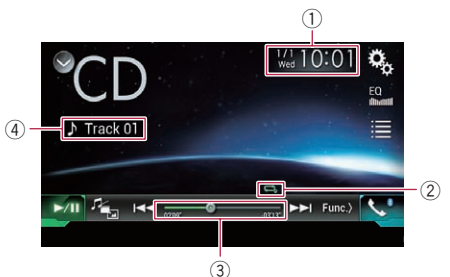

## Ler o ecrã (para vídeo)

Exemplo: DVD

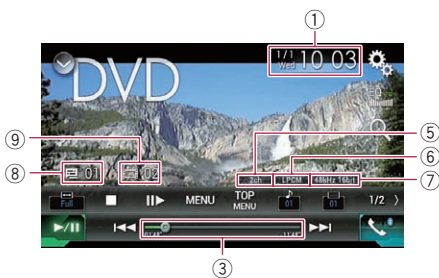

Exemplo: CD de vídeo

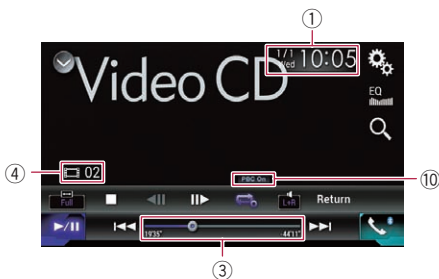

- ① **Hora e data atuais**
- ② **Indicador do estado da reprodução**  
Indica o estado da reprodução atual.

## Reproduzir faixas por ordem aleatória

Indicador	Significado
	Não reproduz faixas por ordem aleatória.
	Reproduz todas as faixas do disco atual por ordem aleatória.

## Definir um tipo de reprodução repetida

Indicador	Significado
	Repete apenas a faixa que está a ser reproduzida.
	Repete o disco que está a ser reproduzido.

- ③ **Indicador do tempo de reprodução**  
Mostra o tempo de reprodução decorrido do ficheiro atual.
- ④ **Indicador do número da faixa**  
Mostra o número da faixa que está a ser reproduzida (quando disponível).
- ⑤ **Indicador do canal de áudio**  
Mostra o tipo de canal de áudio actual, como "Mch" (Multi-canal).
- ⑥ **Indicador do formato do som digital**  
Mostra qual o formato do som digital (formato de som surround) seleccionado.
- ⑦ **Indicador de frequência de amostragem**  
Mostra a frequência de amostragem que está a ser reproduzida.
- ⑧ **Indicador do número do título**  
Mostra o número do título que está a reproduzir.
- ⑨ **Indicador do número do capítulo**  
Mostra o número do capítulo que está a ser reproduzido.
- ⑩ **Indicador de PBC ativado**  
Indica que está a ser reproduzido um disco com PBC ativado.

## Reproduzir um disco

### Procedimento inicial

#### 1 Aceda ao ecrã de seleção da fonte AV.

- ➔ Para mais informações sobre as operações, consulte *Ver o ecrã de funcionamento AV* na página 20.

#### 2 Insira o disco que deseja reproduzir na ranhura de inserção de disco.

A fonte muda e a reprodução começa.

- ➔ Para mais informações, consulte *Introduzir e ejetar um disco* na página 15.
- ☐ Se o disco já estiver inserido, toque em **[Disc]** na lista de fontes ou no ecrã de seleção da fonte AV.
- ➔ Para mais informações, consulte *Selecionar uma fonte frontal na lista de fontes* na página 20.
- ➔ Para mais informações, consulte *Selecionar uma fonte frontal no ecrã de seleção da fonte AV* na página 20.

#### 3 Utilize as teclas do painel digital no ecrã para controlar o disco.

- ➔ Para mais informações, consulte *Utilizar as teclas do ecrã táctil (para áudio)* na página 50.
- ➔ Para mais informações, consulte *Utilizar as teclas do ecrã táctil (para vídeo)* na página 50. ☐

### Selecionar ficheiros a partir da lista de nomes de ficheiros

Pode seleccionar faixas para reprodução utilizando a lista de títulos de faixas, que é uma lista das faixas gravadas num disco.

#### 1 Toque na tecla seguinte.



Apresenta uma lista das faixas gravadas no disco.

#### 2 Toque numa faixa da lista para a reproduzir. ☐

### Reproduzir faixas por ordem aleatória

É possível reproduzir todas as faixas do disco por ordem aleatória com o simples toque de uma tecla.

#### ● Toque repetidamente na tecla seguinte até aparecer a definição pretendida.



Ativa ou desativa a reprodução aleatória.

- (predefinição): Não reproduz faixas por ordem aleatória.
- : Reproduz todas as faixas do tipo de reprodução repetida atual por ordem aleatória.
  - ☐ Se ativar a reprodução aleatória quando o tipo de reprodução repetida está definido para a faixa atual, o tipo de reprodução repetida muda automaticamente para a totalidade do disco atual. ☐

### Definir um tipo de reprodução repetida

É possível mudar o tipo de reprodução repetida com o simples toque de uma tecla.

#### ● Toque repetidamente na tecla seguinte até aparecer a definição pretendida.





Muda o tipo de reprodução repetida.

### Áudio

- (predefinição): Repete o disco que está a ser reproduzido.
- : Repete apenas a faixa que está a ser reproduzida.
  - ☐ Se ativar a reprodução aleatória quando o tipo de reprodução repetida está definido para a totalidade do disco atual, o tipo de reprodução repetida muda automaticamente para a faixa atual.

- ❑ Se ativar a reprodução aleatória quando o tipo de reprodução repetida está definido para a faixa atual, o tipo de reprodução repetida muda automaticamente para a totalidade do disco atual.
- ❑ Quando a reprodução aleatória está ativada, pode mudar o tipo de reprodução repetida da totalidade do disco atual para a faixa atual.

### Vídeo

-  (predefinição):  
Repete todos os ficheiros.
- :  
Repete apenas o capítulo que está a ser reproduzido.
- :  
Repete apenas o título que está a ser reproduzido.

## Mudar o tipo de ficheiros de media

Quando estiver a reproduzir um suporte digital que contenha vários tipos de ficheiros de media, pode alternar entre os vários tipos de ficheiros de media a reproduzir.

### 1 Toque na tecla seguinte.



Apresenta um menu emergente no qual pode selecionar o tipo de ficheiros de media a reproduzir no disco.

### 2 Toque no item que pretende definir.

- **Music:**  
Muda o tipo de ficheiros de media para música (áudio comprimido).
- **Vídeo:**  
Muda o tipo de ficheiros de media para vídeo.
- **CD-DA:**  
Muda o tipo de ficheiros de media para CD [dados de áudio (CD-DA)].

## Procurar a parte que pretende reproduzir

Pode utilizar a função de procura para encontrar a parte que pretende reproduzir.

- ❑ Para DVD-Vídeo, pode selecionar **Title** (título), **Chapter** (capítulo) ou **10Key** (teclado numérico).
- ❑ Para CD-Vídeo, pode selecionar **Track** (faixa) ou **10Key** (teclado numérico). **10Key** (teclado numérico) está disponível apenas para CD-Vídeo com PBC (controlo de reprodução).
- ❑ A procura de capítulo e de tempo não estão disponíveis se tiver parado a reprodução do disco.

### 1 Toque na tecla seguinte.



Apresenta o ecrã para procura direta por número.

### 2 Toque em [Title] (título), [Chapter] (capítulo) ou [10Key] (teclado numérico).

### 3 Toque em [0] a [9] para introduzir o número pretendido.

- ❑ Para cancelar um número introduzido, toque em **[Limpar]**. Para cancelar todos os números introduzidos, toque continuamente em **[Limpar]**.

### 4 Toque na tecla seguinte.



Regista os números e inicia a reprodução.

## Utilizar o menu do DVD

Pode utilizar o menu do DVD tocando diretamente no item do menu que aparece no ecrã.

## Reproduzir um disco

- ❑ Esta função pode não funcionar corretamente com conteúdos de alguns DVD. Nesse caso, utilize as teclas do ecrã táctil para navegar pelo menu do DVD.

### 1 Toque no ecrã para visualizar as teclas do ecrã táctil.

### 2 Toque na tecla seguinte.



Apresenta as teclas do ecrã táctil para que possa utilizar o menu do DVD.



### 3 Toque no item de menu pretendido. □

## Mudar o idioma das legendas

Sempre que um disco contiver dados multilíngue (multi-legendas), é possível mudar o idioma das legendas enquanto o disco estiver a ser reproduzido.

### ● Toque repetidamente na tecla seguinte até aparecer a definição pretendida.



Muda o idioma das legendas. É também possível alternar entre idiomas das legendas utilizando o menu "Configuração DVD/DivX".  
 ➔ Para mais informações, consulte *Definir os idiomas prioritários* na página 125.



## Mudar o idioma de áudio

Sempre que um disco contiver dados multilíngue (multi-áudio), é possível mudar o idioma de áudio enquanto o disco estiver a ser reproduzido.

### ● Toque repetidamente na tecla seguinte até aparecer a definição pretendida.



Muda o idioma de áudio. É também possível alternar entre idiomas de áudio utilizando o menu "Configuração DVD/DivX".  
 ➔ Para mais informações, consulte *Definir os idiomas prioritários* na página 125.



## Reprodução imagem-a-imagem

Permite-lhe avançar uma imagem de cada vez durante uma pausa.

### ● Toque em [II▶] durante a pausa.

Cada vez que tocar em [II▶], avançará uma imagem.

- ❑ Para voltar à reprodução normal, toque em [▶/II].
- ❑ Em alguns discos, ao utilizar a reprodução imagem-a-imagem, pode não obter imagens nítidas. □

## Reprodução lenta

Permite-lhe diminuir a velocidade de reprodução.

### 1 Toque continuamente em [II▶] até aparecer um ícone em forma de seta durante a reprodução.

O ícone em forma de seta aparece e a reprodução lenta inicia.

- ❑ Para voltar à reprodução normal, toque em [▶/II].

### 2 Toque em [II▶] para ajustar a velocidade de reprodução durante a reprodução lenta.

Cada vez que toca em [II▶], a velocidade muda em quatro passos pela seguinte ordem:  
 1/16 → 1/8 → 1/4 → 1/2

- Durante a reprodução lenta não é emitido som.
- Com alguns discos, as imagens podem deixar de ser claras durante a reprodução lenta.
- Não é possível efectuar a reprodução em reprocesso lento. 

## Voltar a uma cena especificada

Quando estiver a utilizar um disco que tenha um ponto gravado que indica para onde deve voltar, o disco volta para o ponto especificado e inicia a reprodução a partir desse ponto. Esta função não pode ser utilizada se não tiver pré-programado uma cena especificada no disco.

- Esta função está disponível apenas para DVD-Vídeo e CD-Vídeo com PBC (controlo de reprodução).

### ● Toque na tecla seguinte.



**Return**

Volta ao ponto especificado e inicia a reprodução a partir desse ponto.

- O ponto especificado difere em função do disco. 

## Retomar a reprodução (marcador)

A função de marcador permite-lhe retomar a reprodução a partir de uma cena selecionada da próxima vez que colocar o disco.

### ● Toque na tecla seguinte.



Marca um ponto para cada um dos até cinco discos.

- Se tentar memorizar outro ponto do mesmo disco, o novo marcador irá substituir o marcador mais antigo.

- Para apagar o marcador num disco, toque continuamente nesta tecla.
- O marcador mais antigo é substituído pelo novo. 

## Utilizar o menu do DVD através das teclas do ecrã táctil

Se os itens do menu do DVD aparecerem, as teclas do ecrã táctil podem ficar sobrepostas. Se isto ocorrer, selecione um item utilizando as teclas do ecrã táctil.

### 1 Toque nas teclas seguintes para seleccionar o item de menu pretendido.



Selecciona o item de menu esquerdo.



Selecciona o item de menu direito.



Selecciona o item de menu superior.





Selecciona o item de menu inferior.

- Se as teclas do ecrã táctil para seleção do menu do DVD desaparecerem, toque em qualquer parte do ecrã e, de seguida, toque em . As teclas do ecrã táctil aparecem novamente.

### 2 Toque na tecla seguinte.



Inicia a reprodução a partir do item de menu seleccionado.

- O modo de visualização do menu difere em função do disco.
- Se tocar em , as teclas do ecrã táctil desaparecem e aparece o ícone . Pode seleccionar um item de menu se tocar no ícone. 

## Reproduzir um disco

### Mudar a visualização de DVDs multi-ângulo

Nos DVDs que tenham gravações multi-ângulo (cenas filmadas de vários ângulos), pode alternar entre os ângulos de visualização durante a reprodução.

- **Toque repetidamente na tecla seguinte até aparecer a definição pretendida.**



Alterna entre ângulos de visualização.

Durante a reprodução de uma cena filmada a partir de vários ângulos, aparece o ícone de ângulo. Ative ou desative a visualização do ícone de ângulo utilizando o menu “**Configuração DVD/DivX**”.

➔ Para mais informações, consulte *Definir a visualização do ícone de ângulo* na página 126.



### Selecionar a saída de áudio

Quando estiver a reproduzir DVDs gravados com áudio LPCM, pode mudar a saída de áudio.

- **Toque repetidamente na tecla seguinte até aparecer a definição pretendida.**



Muda a definição de saída de áudio.

- **L+R:** Esquerda e direita
- **Left:** Esquerda
- **Right:** Direita
- **Mix:** Misturar esquerda e direita
- Esta função não está disponível, se tiver parado a reprodução do disco.
- O aspeto desta tecla muda de acordo com a definição atual.

### Utilizar botões de hardware

#### Premir o botão TRK

Pode saltar faixas ou capítulos para a frente ou para trás.

#### Manter o botão TRK premido

Pode executar o avanço ou retrocesso rápido.

## Reproduzir ficheiros de áudio comprimidos

Pode reproduzir ficheiros de áudio comprimidos gravados num disco ou num dispositivo externo (USB, SD) utilizando a unidade incorporada deste produto. Esta secção descreve as operações a executar.

➔ Para mais informações, consulte *Tabela de compatibilidade dos suportes* na página 152.

### Uso das teclas do painel digital

#### Exemplo: SD

##### Ecrã de reprodução (página 1)

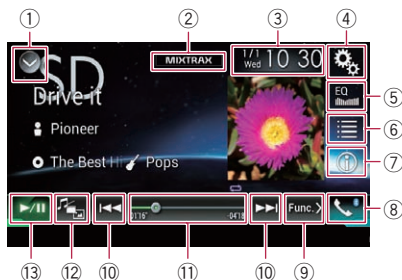

##### Ecrã de reprodução (página 2)

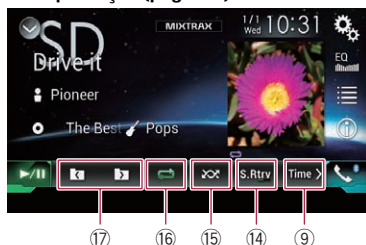

- ④ **Apresenta o ecrã do menu de definições.**
  - ⑤ **Voltar a selecionar curvas do equalizador.**
    - ➔ Para mais informações, consulte *Uso do equalizador* na página 115.
  - ⑥ **Seleciona um ficheiro a partir da lista.**
    - ➔ Para mais informações, consulte *Selecionar ficheiros a partir da lista de nomes de ficheiros* na página 61.
- Apresenta uma lista relacionada com a música que está a ser reproduzida (procura de ligações).**
- ➔ Para mais informações, consulte *Selecionar um ficheiro a partir da lista relacionada com a música que está a ser reproduzida (procura de ligações)* na página 61.
- ⑦ **Alterna a visualização do texto entre a informação de etiquetas e a informação de ficheiro/pasta.**
    - ➔ Para mais informações, consulte *Leitura do ecrã* na página 59.
    - ➔ Para mais informações, consulte *Mudar o modo de procura* na página 60.
  - ⑧ **Apresenta o ecrã do menu do telefone.**
    - ➔ Para mais informações, consulte *Ver o menu do telefone* na página 30.
  - ⑨ **Muda para a página seguinte ou anterior de teclas do ecrã táctil.**
  - ⑩ **Salta ficheiros para a frente ou para trás.**
  - ⑪ **Muda o ponto de reprodução arrastando a tecla.**
    - ➔ Para mais informações, consulte *Utilizar a barra de tempo* na página 22.
  - ⑫ **Alterna entre tipos de ficheiros de media.**
    - ➔ Para mais informações, consulte *Mudar o tipo de ficheiros de media* na página 62.
  - ⑬ **Alterna entre reprodução e pausa.**
  - ⑭ **Utiliza a função “Sound Retriever”.**
    - ➔ Para mais informações, consulte *Definir a função “Sound Retriever”* na página 136.
  - ⑮ **Reproduz ficheiros por ordem aleatória.**
    - ➔ Para mais informações, consulte *Reproduzir ficheiros por ordem aleatória* na página 62.
  - ⑯ **Define um tipo de reprodução repetida.**
- ① **Apresenta a lista de fontes.**
    - ➔ Para mais informações, consulte *Selecionar uma fonte frontal na lista de fontes* na página 20.
  - ② **Apresenta o ecrã MIXTRAX.**
    - ➔ Para mais informações, consulte *Capítulo 18*.
  - ③ **Apresenta o ecrã de definição da hora e da data.**
    - ➔ Para mais informações, consulte *Definir a hora e a data* na página 135.

## Reproduzir ficheiros de áudio comprimidos

➔ Para mais informações, consulte *Definir um tipo de reprodução repetida* na página 62.

- ⑰ **Seleciona a pasta anterior ou a pasta seguinte.**

### Leitura do ecrã

Exemplo: SD

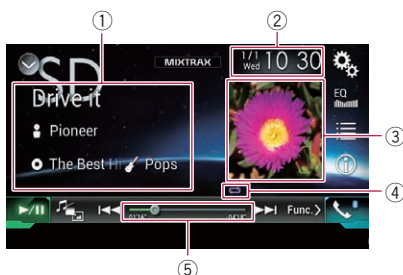

- ① **Informações do ficheiro atual**

**Modo de procura de música**

- : **Título da música**, : **Nome do ficheiro**

Mostra o título da música que está a ser reproduzida (quando disponível). Se o título da música não estiver disponível, aparece o nome do ficheiro.

- : **Nome do intérprete**

Mostra o nome do intérprete da música que está a ser reproduzida (quando disponível). Se não existir informação correspondente, aparece a indicação “**Sem nome**”.

- : **Título do álbum**/: **Nome da pasta**

Mostra o título do álbum do ficheiro que está a ser reproduzido (quando disponível). Se o título do álbum não estiver disponível, aparece o nome da pasta.

- : **Géneros**

Mostra o género do ficheiro que está a ser reproduzido (quando disponível). Se não existir informação correspondente, aparece a indicação “**S/género**”.

- Não aparece nada se a música que está a ser reproduzida estiver num formato que não suporta estas funções.

**Modo de procura de pastas**

- : **Nome do ficheiro**

Mostra o nome do ficheiro que está a ser reproduzido.

- : **Nome da pasta**

Mostra o nome da pasta que contém o ficheiro que está a ser reproduzido.

- ② **Hora e data atuais**

- ③ **Ilustração do álbum**

Aparece a ilustração do álbum da música que está a ser reproduzida, se disponível.

- ④ **Indicador do estado da reprodução**

Indica o estado da reprodução atual.

**Reproduzir ficheiros por ordem aleatória**

Indicador	Significado
	Não reproduz ficheiros por ordem aleatória.
	Reproduz todos os ficheiros incluídos no intervalo de repetição por ordem aleatória.



**Definir um tipo de reprodução repetida range (para disco)**

Indicador	Significado
	Repete apenas o ficheiro que está a ser reproduzido.
	Repete apenas a pasta que está a ser reproduzida.
	Repete todos os ficheiros de áudio comprimidos.

**Definir um tipo de reprodução repetida (para o Modo de procura de música)**

Indicador	Significado
	Repete apenas o ficheiro que está a ser reproduzido.
	Repete todos os ficheiros de áudio comprimidos.

### Definir um tipo de reprodução repetida (para o Modo de procura de pastas)

Indicador	Significado
	Repete apenas o ficheiro que está a ser reproduzido.
	Repete apenas a pasta que está a ser reproduzida.
	Repete todos os ficheiros de áudio comprimidos.

#### ⑤ Indicador do tempo de reprodução

Mostra o tempo de reprodução decorrido do ficheiro atual. 

## Processo de arranque (para disco)

### 1 Aceda ao ecrã de seleção da fonte AV.

- Para mais informações sobre as operações, consulte *Ver o ecrã de funcionamento AV* na página 20.

### 2 Insira o disco que deseja reproduzir na ranhura de inserção de disco.

A fonte muda e a reprodução começa.

- Para mais informações, consulte *Introduzir e ejetar um disco* na página 15.
- ☐ Se o disco já estiver inserido, toque em **[Disc]** na lista de fontes ou no ecrã de seleção da fonte AV.
  - Para mais informações, consulte *Selecionar uma fonte frontal na lista de fontes* na página 20.
  - Para mais informações, consulte *Selecionar uma fonte frontal no ecrã de seleção da fonte AV* na página 20.

### 3 Utilize as teclas do painel digital no ecrã para controlar o disco.

- Para mais informações, consulte *Uso das teclas do painel digital* na página 58. 

## Processo de arranque (para USB/SD)

### 1 Aceda ao ecrã de seleção da fonte AV.

- Para mais informações sobre as operações, consulte *Ver o ecrã de funcionamento AV* na página 20.

### 2 Introduza o cartão de memória SD na ranhura para cartão SD ou ligue o dispositivo de armazenamento USB ao conector USB.

- Para mais informações, consulte *Ligar um dispositivo de armazenamento USB* na página 17.
- Para mais informações, consulte *Introduzir e ejetar um cartão de memória SD* na página 16.

### 3 Toque em [USB] ou [SD] no ecrã de seleção da fonte AV.

A imagem aparece no ecrã.

### 4 Utilize as teclas do ecrã táctil para controlar o dispositivo de armazenamento externo (USB, SD).

- Para mais informações, consulte *Uso das teclas do painel digital* na página 58.
- ☐ A reprodução é executada pela ordem dos números das pastas. As pastas são ignoradas se tiverem ficheiros que não possam ser reproduzidos. Se existirem ficheiros que não possam ser reproduzidos na pasta 01 (pasta raiz), a reprodução inicia a partir da pasta 02. 

## Mudar o modo de procura

Este produto suporta dois tipos de modos de procura: Modo de procura de pastas e Modo de procura de música.

- ☐ Os modos de procura estão disponíveis apenas para o dispositivo de armazenamento externo (USB, SD).

# Reproduzir ficheiros de áudio comprimidos

## Modo de procura de música

Apresenta o título de uma música, o nome do intérprete, o título do álbum e o género na área de visualização das informações do ficheiro atual do ecrã de funcionamento AV. Selecione este modo quando pretender reproduzir ficheiros de música limitados por uma categoria de título da música, nome do intérprete, título do álbum ou género. Se ligar um dispositivo externo (USB, SD), este produto acede à base de dados de ficheiros de música com informações de etiquetas e muda automaticamente para o Modo de procura de música.

## Modo de procura de pastas

Apresenta o nome de uma pasta e o nome de um ficheiro na área de visualização das informações do ficheiro atual do ecrã de funcionamento AV. Selecione este modo quando pretender procurar ficheiros de música ou pastas no respetivo ecrã da lista.

- Pode alternar entre os modos de procura para procurar ficheiros tocando nos separadores do ecrã da lista.

- **Toque repetidamente na tecla seguinte até aparecer a definição pretendida.**



Altera a visualização entre o modo de procura de música e o modo de procura de pastas.



## Selecionar ficheiros a partir da lista de nomes de ficheiros

Pode encontrar ficheiros ou pastas a reproduzir utilizando a lista de nomes de ficheiros ou de nomes de pastas que é uma lista dos ficheiros ou pastas gravados num disco ou no dispositivo de armazenamento externo (USB, SD).

### 1 Toque na tecla seguinte.



Apresenta a lista dos ficheiros ou pastas gravados num disco ou no dispositivo de armazenamento externo (USB, SD).

### 2 Toque num ficheiro da lista para o reproduzir.

- Os ficheiros são reproduzidos por ordem numérica.
- Se tocar numa pasta da lista é apresentado o respetivo conteúdo. Pode reproduzir um ficheiro da lista tocando no ficheiro.

## Selecionar um ficheiro a partir da lista relacionada com a música que está a ser reproduzida (procura de ligações)

Pode selecionar ficheiros a reproduzir utilizando a lista de ficheiros que é uma lista dos ficheiros gravados no dispositivo de armazenamento externo (USB, SD).

- Esta função está disponível apenas para o dispositivo de armazenamento externo (USB, SD).

### 1 Aceda ao Modo de procura de música.

- Para mais informações, consulte *Mudar o modo de procura* na página 60.

### 2 Toque na tecla seguinte.



Apresenta a lista dos ficheiros ou pastas gravados no dispositivo de armazenamento externo (USB, SD).

### 3 Toque na categoria pretendida para visualizar a lista de ficheiros.

Aparece o ecrã da lista.

### 4 Toque no item que pretende limitar.

Limite o item até o título da música ou o nome do ficheiro pretendido aparecer na lista.

- ❑ Se tocar em **[Todos]** na lista inclui todas as opções da lista atual. Por exemplo, se tocar em **[Todos]** depois de tocar em **[Intérpretes]**, pode avançar para o ecrã seguinte com todos os intérpretes da lista selecionados.
- ❑ Depois de selecionar “**Intérpretes**”, “**Álbuns**” ou “**Géneros**”, toque numa das listas para iniciar a reprodução da primeira música da lista selecionada e visualizar as opções seguintes.

## 5 Toque no título da música ou no nome do ficheiro pretendido para o reproduzir. ❑

## Reproduzir ficheiros por ordem aleatória

É possível reproduzir todos os ficheiros do disco ou do dispositivo de armazenamento externo (USB, SD) por ordem aleatória com o simples toque de uma tecla.

### ● Toque repetidamente na tecla seguinte até aparecer a definição pretendida.



Ativa ou desativa a reprodução aleatória.

- (predefinição): Não reproduz ficheiros por ordem aleatória.
- : Reproduz todos os ficheiros de áudio do tipo de reprodução repetida atual por ordem aleatória.
  - ❑ Se ativar a reprodução aleatória quando o tipo de reprodução repetida está definido para o ficheiro atual, o tipo de reprodução repetida muda automaticamente para a totalidade do disco ou dispositivo de armazenamento externo (USB, SD) atual. ❑

## Definir um tipo de reprodução repetida

É possível mudar o tipo de reprodução repetida com o simples toque de uma tecla.

### ● Toque repetidamente na tecla seguinte até aparecer a definição pretendida.



Muda o tipo de reprodução repetida.

### Modo de procura de música

- (predefinição): Repete todos os ficheiros.
- : Repete apenas o ficheiro que está a ser reproduzido.

### Modo de procura de pastas

- (predefinição): Repete todos os ficheiros.
- : Repete a pasta que está a ser reproduzida.
- : Repete apenas o ficheiro que está a ser reproduzido. ❑

## Mudar o tipo de ficheiros de media

Quando estiver a reproduzir um suporte digital que contenha vários tipos de ficheiros de media, pode alternar entre os vários tipos de ficheiros de media a reproduzir.

### 1 Toque na tecla seguinte.



Apresenta um menu emergente no qual pode selecionar o tipo de ficheiros de media a reproduzir no disco ou no dispositivo de armazenamento externo (USB, SD).

### 2 Toque no item que pretende definir.

- **Music:** Muda o tipo de ficheiros de media para música (áudio comprimido).

## Reproduzir ficheiros de áudio comprimidos

- **Video:**  
Muda o tipo de ficheiros de media para vídeo.
- **CD-DA:**  
Muda o tipo de ficheiros de media para CD [dados de áudio (CD-DA)].
- **Photo:**  
Muda o tipo de ficheiros de media para imagem fixa (dados JPEG). 

## Utilizar botões de hardware

### Premir o botão TRK

Pode saltar ficheiros para a frente ou para trás.

### Manter o botão TRK premido

Pode executar o avanço ou retrocesso rápido. 

## Reproduzir ficheiros de vídeo comprimidos

Podemos reproduzir ficheiros de vídeo comprimidos gravados num disco ou num dispositivo externo (USB, SD) utilizando a unidade incorporada deste produto. Esta secção descreve as operações a executar.

➔ Para mais informações, consulte *Tabela de compatibilidade dos suportes* na página 152.

### ⚠ ATENÇÃO

Por razões de segurança, não pode visualizar imagens de vídeo enquanto o veículo estiver em andamento. Para visualizar imagens de vídeo, tem de estacionar num local seguro e acionar o travão de mão.

## Uso das teclas do painel digital

### Exemplo: Disco

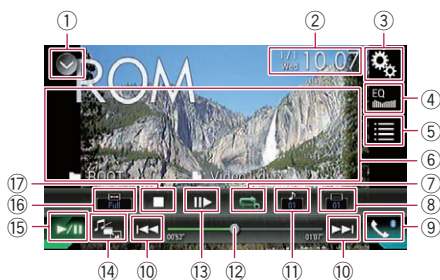

- ➔ Para mais informações, consulte *Tabela de compatibilidade dos suportes* na página 152.
  - ➔ Para mais informações, consulte *Selecionar ficheiros a partir da lista de nomes de ficheiros* na página 66.
  - ⑥ **Ocultar as teclas do ecrã táctil.**  
 Tochar nesta área oculta as teclas do ecrã táctil.
    - ☐ Toque em qualquer parte do ecrã LCD para visualizar novamente as teclas do ecrã táctil.
  - ⑦ **Define um tipo de reprodução repetida.**  
 ➔ Para mais informações, consulte *Definir um tipo de reprodução repetida* na página 66.
  - ⑧ **Muda o idioma das legendas.**  
 No caso de ficheiros DivX com gravações multi-legendas, pode alternar entre os idiomas das legendas durante a reprodução.
  - ⑨ **Apresenta o ecrã do menu do telefone.**  
 ➔ Para mais informações, consulte *Ver o menu do telefone* na página 30.
  - ⑩ **Salta ficheiros para a frente ou para trás.**
  - ⑪ **Muda o idioma do áudio.**  
 Em ficheiros DivX que permitam a reprodução de áudio em diferentes idiomas e diferentes sistemas de áudio (Dolby Digital, DTS etc.), pode alternar entre idiomas ou sistemas de áudio durante a reprodução.
  - ⑫ **Muda o ponto de reprodução arrastando a tecla.**  
 ➔ Para mais informações, consulte *Utilizar a barra de tempo* na página 22.
  - ⑬ **Avança uma imagem de cada vez (reprodução imagem-a-imagem) ou diminui a velocidade de reprodução (reprodução lenta).**  
 ➔ Para mais informações, consulte *Reprodução imagem-a-imagem* na página 66.  
 ➔ Para mais informações, consulte *Reprodução lenta* na página 66.
  - ⑭ **Alterna entre tipos de ficheiros de media.**  
 ➔ Para mais informações, consulte *Mudar o tipo de ficheiros de media* na página 67.
  - ⑮ **Alterna entre reprodução e pausa.**
  - ⑯ **Muda o modo de ecrã panorâmico.**
- ① **Apresenta a lista de fontes.**  
 ➔ Para mais informações, consulte *Selecionar uma fonte frontal na lista de fontes* na página 20.
  - ② **Apresenta o ecrã de definição da hora e da data.**  
 ➔ Para mais informações, consulte *Definir a hora e a data* na página 135.
  - ③ **Apresenta o ecrã do menu de definições.**
  - ④ **Voltar a seleccionar curvas do equalizador.**  
 ➔ Para mais informações, consulte *Uso do equalizador* na página 115.
  - ⑤ **Seleciona um ficheiro a partir da lista.**

## Reproduzir ficheiros de vídeo comprimidos



➔ Para mais informações, consulte *Mudar o modo de ecrã panorâmico* na página 136.

17 Para a reprodução. 

### Leitura do ecrã

Exemplo: Disco



- 1 Hora e data atuais
- 2 Indicador do tempo de reprodução  
Mostra o tempo de reprodução decorrido do ficheiro atual.
- 3 Informações do ficheiro atual
  -  Nome do ficheiro  
Mostra o nome do ficheiro que está a ser reproduzido.
  -  Nome da pasta  
Mostra o nome da pasta que contém o ficheiro que está a ser reproduzido. 

### Processo de arranque (para disco)

1 Aceda ao ecrã de seleção da fonte AV.

➔ Para mais informações sobre as operações, consulte *Ver o ecrã de funcionamento AV* na página 20.

2 Insira o disco que deseja reproduzir na ranhura de inserção de disco.

A fonte muda e a reprodução começa.

➔ Para mais informações, consulte *Introduzir e ejetar um disco* na página 15.

❑ Se o disco já estiver inserido, toque em [Disc] na lista de fontes ou no ecrã de seleção da fonte AV.

➔ Para mais informações, consulte *Selecionar uma fonte frontal na lista de fontes* na página 20.

➔ Para mais informações, consulte *Selecionar uma fonte frontal no ecrã de seleção da fonte AV* na página 20.

3 Utilize as teclas do painel digital no ecrã para controlar o disco.

➔ Para mais informações, consulte *Uso das teclas do painel digital* na página 64. 

### Processo de arranque (para USB/SD)

1 Aceda ao ecrã de seleção da fonte AV.

➔ Para mais informações sobre as operações, consulte *Ver o ecrã de funcionamento AV* na página 20.

2 Introduza o cartão de memória SD na ranhura para cartão SD ou ligue o dispositivo de armazenamento USB ao conector USB.

➔ Para mais informações, consulte *Ligar um dispositivo de armazenamento USB* na página 17.

➔ Para mais informações, consulte *Introduzir e ejetar um cartão de memória SD* na página 16.

3 Toque em [USB] ou [SD] no ecrã de seleção da fonte AV.

A imagem aparece no ecrã.

4 Utilize as teclas do ecrã táctil para controlar o dispositivo de armazenamento externo (USB, SD).

➔ Para mais informações, consulte *Uso das teclas do painel digital* na página 64.

- ❑ A reprodução é executada pela ordem dos números das pastas. As pastas são ignoradas se tiverem ficheiros que não possam ser reproduzidos. Se existirem ficheiros que não possam ser reproduzidos na pasta 01 (pasta raiz), a reprodução inicia a partir da pasta 02. 

## Selecionar ficheiros a partir da lista de nomes de ficheiros

Pode seleccionar ficheiros a visualizar utilizando a lista de nomes de ficheiros que é uma lista dos ficheiros gravados num disco ou no dispositivo de armazenamento externo (USB, SD).

### 1 Toque na tecla seguinte.



Apresenta a lista dos ficheiros ou pastas gravados num disco ou no dispositivo de armazenamento externo (USB, SD).

### 2 Toque num ficheiro da lista para o reproduzir.

- ❑ Os ficheiros são reproduzidos por ordem numérica e as pastas sem ficheiros são ignoradas. (Se a pasta 01 (pasta raiz) não tiver ficheiros, a reprodução inicia-se na pasta 02.)
- ❑ Se tocar numa pasta da lista é apresentado o respetivo conteúdo. Pode reproduzir um ficheiro da lista tocando no ficheiro.
  - Toque no sinal de reprodução da miniatura para pré-visualizar o ficheiro. 





## Definir um tipo de reprodução repetida

É possível mudar o tipo de reprodução repetida com o simples toque de uma tecla.

- **Toque repetidamente na tecla seguinte até aparecer a definição pretendida.**



Muda o tipo de reprodução repetida.

-  ou  (predefinição):  
Repete todos os ficheiros.
- :  
Repete apenas a pasta que está a ser reproduzida.
- :  
Repete apenas o ficheiro que está a ser reproduzido. 

## Reprodução imagem-a-imagem

Permite-lhe avançar uma imagem de cada vez durante uma pausa.

- **Toque em [II▶] durante a pausa.**

Cada vez que tocar em [II▶], avançará uma imagem.

- ❑ Para voltar à reprodução normal, toque em [▶/II].
- ❑ Em alguns discos e dispositivos de armazenamento externos (USB, SD), as imagens podem não aparecer nítidas durante a reprodução imagem-a-imagem. 

## Reprodução lenta

Permite-lhe diminuir a velocidade de reprodução.

- 1 **Toque continuamente em [II▶] até aparecer um ícone em forma de seta durante a reprodução.**

O ícone em forma de seta aparece e a reprodução lenta inicia.

- ❑ Para voltar à reprodução normal, toque em [▶/II].

## Reproduzir ficheiros de vídeo comprimidos

### 2 Toque em [II▶] para ajustar a velocidade de reprodução durante a reprodução lenta.

- ❑ Durante a reprodução lenta não é emitido som.
- ❑ Em alguns discos e dispositivos de armazenamento externos (USB, SD), as imagens podem não aparecer nítidas durante a reprodução lenta.
- ❑ Não é possível efectuar a reprodução em retrocesso lento. [■]

## Mudar o tipo de ficheiros de media

Quando estiver a reproduzir um suporte digital que contenha vários tipos de ficheiros de media, pode alternar entre os vários tipos de ficheiros de media a reproduzir.

### 1 Toque na tecla seguinte.



Apresenta um menu emergente no qual pode seleccionar o tipo de ficheiros de media a reproduzir no disco ou no dispositivo de armazenamento externo (USB, SD).

### 2 Toque no item que pretende definir.

- **Music:**  
Muda o tipo de ficheiros de media para música (áudio comprimido).
- **Video:**  
Muda o tipo de ficheiros de media para vídeo.
- **Photo:**  
Muda o tipo de ficheiros de media para imagem fixa (dados JPEG).
- **CD-DA:**  
Muda o tipo de ficheiros de media para CD [dados de áudio (CD-DA)]. [■]

## Utilizar botões de hardware

### Premir o botão TRK

Pode saltar ficheiros para a frente ou para trás.

### Manter o botão TRK premido

Pode executar o avanço ou retrocesso rápido. [■]

## Reproduzir ficheiros de imagem fixa comprimidos

Pode visualizar imagens fixas gravadas num dispositivo externo (USB, SD) utilizando a unidade incorporada deste produto. Esta secção descreve as operações a executar.

➔ Para mais informações, consulte *Tabela de compatibilidade dos suportes* na página 152.

### Uso das teclas do painel digital

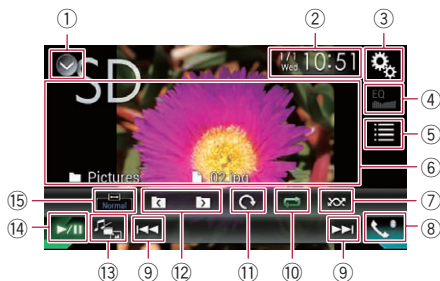

- ① **Apresenta a lista de fontes.**  
➔ Para mais informações, consulte *Selecionar uma fonte frontal na lista de fontes* na página 20.
- ② **Apresenta o ecrã de definição da hora e da data.**  
➔ Para mais informações, consulte *Definir a hora e a data* na página 135.
- ③ **Apresenta o ecrã do menu de definições.**
- ④ **Voltar a selecionar curvas do equalizador.**  
➔ Para mais informações, consulte *Uso do equalizador* na página 115.
- ⑤ **Seleciona um ficheiro a partir da lista.**  
➔ Para mais informações, consulte *Selecionar ficheiros a partir da lista de nomes de ficheiros* na página 69.
- ⑥ **Ocultas as teclas do ecrã táctil.**  
Tocar nesta área oculta as teclas do ecrã táctil.  
 Toque em qualquer parte do ecrã LCD para visualizar novamente as teclas do ecrã táctil.
- ⑦ **Reproduz ficheiros por ordem aleatória.**

➔ Para mais informações, consulte *Reproduzir ficheiros por ordem aleatória* na página 69.

- ⑧ **Apresenta o ecrã do menu do telefone.**  
➔ Para mais informações, consulte *Ver o menu do telefone* na página 30.
- ⑨ **Salta ficheiros para a frente ou para trás.**
- ⑩ **Define um tipo de reprodução repetida.**  
➔ Para mais informações, consulte *Definir um tipo de reprodução repetida* na página 70.
- ⑪ **Roda a imagem apresentada 90° no sentido dos ponteiros do relógio.**
- ⑫ **Seleciona a pasta anterior ou a pasta seguinte.**
- ⑬ **Alterna entre tipos de ficheiros de media.**  
➔ Para mais informações, consulte *Mudar o tipo de ficheiros de media* na página 70.
- ⑭ **Alterna entre reprodução e pausa.**
- ⑮ **Muda o modo de ecrã panorâmico.**  
➔ Para mais informações, consulte *Mudar o modo de ecrã panorâmico* na página 136.

### Leitura do ecrã

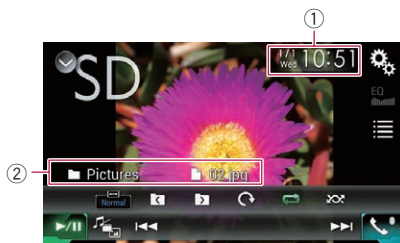

- ① **Hora e data atuais**
- ② **Informações do ficheiro atual**
  - **Nome do ficheiro**  
Mostra o nome do ficheiro que está a ser reproduzido.
  - **Nome da pasta**  
Mostra o nome da pasta que contém o ficheiro que está a ser reproduzido.

# Reproduzir ficheiros de imagem fixa comprimidos

## Procedimento inicial

### 1 Aceda ao ecrã de seleção da fonte AV.

- ➔ Para mais informações sobre as operações, consulte *Ver o ecrã de funcionamento AV* na página 20.

### 2 Introduza o cartão de memória SD na ranhura para cartão SD ou ligue o dispositivo de armazenamento USB ao conector USB.

- ➔ Para mais informações, consulte *Ligar um dispositivo de armazenamento USB* na página 17.
- ➔ Para mais informações, consulte *Introduzir e ejetar um cartão de memória SD* na página 16.
- ☐ A reprodução é executada pela ordem dos números das pastas. As pastas são ignoradas se tiverem ficheiros que não possam ser reproduzidos. Se existirem ficheiros que não possam ser reproduzidos na pasta 01 (pasta raiz), a reprodução inicia a partir da pasta 02.

### 3 Toque em [USB] ou [SD] no ecrã de seleção da fonte AV.

A imagem aparece no ecrã.

### 4 Utilize as teclas do ecrã táctil para controlar o dispositivo de armazenamento externo (USB, SD).

- ➔ Para mais informações, consulte *Uso das teclas do painel digital* na página 68. ☐

## Selecionar ficheiros a partir da lista de nomes de ficheiros

Pode seleccionar ficheiros a visualizar utilizando a lista de nomes de ficheiros que é uma lista dos ficheiros gravados no dispositivo de armazenamento externo (USB, SD).

### 1 Toque na tecla seguinte.



Apresenta a lista dos ficheiros gravados no dispositivo de armazenamento externo (USB, SD).

### 2 Toque num ficheiro da lista para o reproduzir.

- ☐ Os ficheiros são reproduzidos por ordem numérica e as pastas sem ficheiros são ignoradas. (Se a pasta 01 (pasta raiz) não tiver ficheiros, a reprodução inicia-se na pasta 02.)
- ☐ Se tocar numa pasta da lista é apresentado o respetivo conteúdo. Pode reproduzir um ficheiro da lista tocando no ficheiro. ☐

## Reproduzir ficheiros por ordem aleatória

É possível reproduzir todos os ficheiros do dispositivo de armazenamento externo (USB, SD) por ordem aleatória com o simples toque de uma tecla.

### ● Toque repetidamente na tecla seguinte até aparecer a definição pretendida.



Ativa ou desativa a reprodução aleatória.

- (predefinição): Não reproduz ficheiros por ordem aleatória.
- : Reproduz todos os ficheiros do tipo de reprodução repetida atual por ordem aleatória.
  - ☐ Se ativar a reprodução aleatória quando o tipo de reprodução repetida está definido para o ficheiro atual, o tipo de reprodução repetida muda automaticamente para a totalidade do dispositivo de armazenamento externo (USB, SD) atual. ☐



## Definir um tipo de reprodução repetida

É possível mudar o tipo de reprodução repetida com o simples toque de uma tecla.

- **Toque repetidamente na tecla seguinte até aparecer a definição pretendida.**



Muda o tipo de reprodução repetida.

-  (predefinição):  
Repete todos os ficheiros.
- :  
Repete a pasta que está a ser reproduzida.

## Mudar o tipo de ficheiros de media

Quando estiver a reproduzir um suporte digital que contenha vários tipos de ficheiros de media, pode alternar entre os vários tipos de ficheiros de media a reproduzir.

- 1 Toque na tecla seguinte.**



Apresenta um menu emergente no qual pode selecionar o tipo de ficheiros de media a reproduzir no dispositivo de armazenamento externo (USB, SD).

- 2 Toque no item que pretende definir.**

- **Music:**  
Muda o tipo de ficheiros de media para música (áudio comprimido).
- **Video:**  
Muda o tipo de ficheiros de media para vídeo.
- **Photo:**  
Muda o tipo de ficheiros de media para imagem fixa (dados JPEG).

## Definir o intervalo da apresentação de diapositivos

Pode visualizar ficheiros JPEG como uma apresentação de diapositivos neste produto. Nesta definição, é possível especificar o intervalo entre cada imagem.

- Esta definição está disponível durante a reprodução de ficheiros JPEG.

- 1 Prima o botão HOME para visualizar o ecrã de menus superior.**

- 2 Toque nas teclas seguintes pela ordem indicada.**



Aparece o ecrã “Configuração de vídeo”.

- 3 Toque em [Duração fotos em seq.].**

Aparece um menu emergente.

- 4 Toque no item que pretende definir.**

- **10sec** (predefinição):  
As imagens JPEG mudam em intervalos de 10 segundos.
- **5sec:**  
As imagens JPEG mudam em intervalos de 5 segundos.
- **15sec:**  
As imagens JPEG mudam em intervalos de 15 segundos.
- **Manual:**  
As imagens JPEG podem ser mudadas manualmente.

## Utilizar botões de hardware

### Premir o botão TRK

Pode saltar ficheiros para a frente ou para trás.

### Manter o botão TRK premido

Pode procurar 10 ficheiros JPEG de uma vez.

- ❑ Se o número de ficheiros da pasta (desde o ficheiro que está a ser reproduzido até ao primeiro ou ao último ficheiro) for inferior a 10, será reproduzido automaticamente o primeiro ou o último ficheiro da pasta.
- ❑ Se o ficheiro que está a ser reproduzido for o primeiro ou o último ficheiro da pasta, a procura não é executada.

**Para utilizadores de iPod com um conector de 30 pinos**

- Dependendo do iPod que estiver a utilizar, poderá não ser emitido som se não estiver a utilizar um cabo de interface USB para iPod/iPhone (CD-IU201S/CD-IU201V) (vendido separadamente). Certifique-se de que usa um cabo de interface USB para iPod/iPhone (CD-IU201S/CD-IU201V) (vendido separadamente) para ligar o iPod.

As fontes de áudio e/ou vídeo iPod estão ativadas quando está ligado qualquer um dos cabos.

➔ Para mais informações sobre as ligações, consulte o manual de instalação.

**Para utilizadores de iPod/iPhone com um conector Lightning**

- Para utilizar uma fonte de áudio iPod, tem de ligar o iPod a este produto utilizando um cabo de interface USB para iPod/iPhone (CD-IU52) (vendido separadamente).

No entanto, funções relacionadas com ficheiros de vídeo de iPod e **AppRadio Mode** não estão disponíveis.

- As fontes de áudio e/ou vídeo iPod não estão disponíveis quando um iPod com um conector Lightning está ligado a este produto através de um cabo de interface (CD-IH202) (vendido separadamente).

➔ Para mais informações sobre as ligações, consulte o manual de instalação.

Quando pretender reproduzir ficheiros de áudio e/ou de vídeo no iPod com um conector Lightning, primeiro instale o **CarMediaPlayer** no iPod com um conector Lightning e, de seguida, inicie o **CarMedia-Player** no **AppRadio Mode**.

Para mais informações sobre o **CarMedia-Player**, consulte as informações no nosso sítio Web.

andamento. Para visualizar imagens de vídeo, tem de estacionar num local seguro e acionar o travão de mão.

**Utilizar as teclas do ecrã táctil (para áudio)**

Ecrã de reprodução (página 1)



Ecrã de reprodução (página 2)

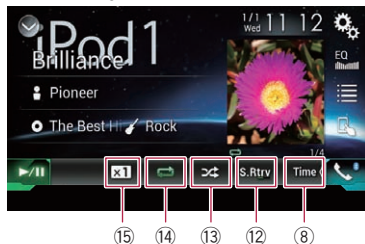

**ATENÇÃO**

Por razões de segurança, não pode visualizar imagens de vídeo enquanto o veículo estiver em

## Utilizar um iPod

### Utilizar as teclas do ecrã táctil (para vídeo)

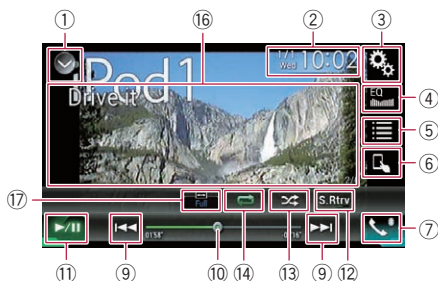

- ① **Apresenta a lista de fontes.**
  - ➔ Para mais informações, consulte *Selecionar uma fonte frontal na lista de fontes* na página 20.
- ② **Apresenta o ecrã de definição da hora e da data.**
  - ➔ Para mais informações, consulte *Definir a hora e a data* na página 135.
- ③ **Apresenta o ecrã do menu de definições.**
- ④ **Voltar a selecionar curvas do equalizador.**
  - ➔ Para mais informações, consulte *Uso do equalizador* na página 115.
- ⑤ **Seleciona uma faixa a partir da lista.**
  - ➔ Para mais informações, consulte *Selecionar fontes de música ou vídeo a partir do ecrã das listas de reprodução* na página 75.
- ⑥ **Muda o modo de controlo para “Modo App”.**
  - ➔ Para mais informações, consulte *Utilizar a função de iPod do produto a partir do iPod* na página 76.
- ⑦ **Apresenta o ecrã do menu do telefone.**
  - ➔ Para mais informações, consulte *Ver o menu do telefone* na página 30.
- ⑧ **Muda para a página seguinte ou anterior de teclas do ecrã táctil.**
- ⑨ **Salta ficheiros para a frente ou para trás.**
- ⑩ **Muda o ponto de reprodução arrastando a tecla.**
  - ➔ Para mais informações, consulte *Utilizar a barra de tempo* na página 22.
- ⑪ **Alterna entre reprodução e pausa.**

- ⑫ **Utiliza a função “Sound Retriever”.**
  - ➔ Para mais informações, consulte *Definir a função “Sound Retriever”* na página 136.
- ⑬ **Reproduz ficheiros por ordem aleatória.**
  - ➔ Para mais informações, consulte *Definir a reprodução aleatória* na página 75.
- ⑭ **Define um tipo de reprodução repetida.**
  - ➔ Para mais informações, consulte *Definir um tipo de reprodução repetida* na página 75.
- ⑮ **Muda a velocidade do livro áudio.**
  - ➔ Para mais informações, consulte *Mudar a velocidade de reprodução do livro áudio* na página 77.
- ⑯ **Oculta as teclas do ecrã táctil.**
  - ➔ Tocar nesta área oculta as teclas do ecrã táctil.
  - Toque em qualquer parte do ecrã LCD para visualizar novamente as teclas do ecrã táctil.
- ⑰ **Muda o modo de ecrã panorâmico.**
  - ➔ Para mais informações, consulte *Mudar o modo de ecrã panorâmico* na página 136.

### Ler o ecrã (para áudio)

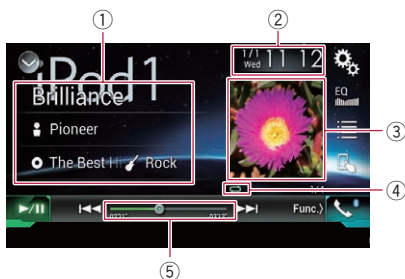

## Ler o ecrã (para vídeo)



### ① Informações da faixa atual

#### • Título da música

Mostra o título da música que está a ser reproduzida (quando disponível). Se não existir informação correspondente, aparece a indicação "S/título".

#### • Nome do intérprete

Mostra o nome do intérprete da música que está a ser reproduzida (quando disponível). Se não existir informação correspondente, aparece a indicação "Sem nome".

#### • Título do álbum

Mostra o título do álbum do ficheiro que está a ser reproduzido (quando disponível). Se não existir informação correspondente, aparece a indicação "S/título".

#### • Géneros

Mostra o género do ficheiro que está a ser reproduzido (quando disponível). Se não existir informação correspondente, aparece a indicação "S/género".

### ② Hora e data atuais

### ③ Ilustração do álbum

Aparece a ilustração do álbum da música que está a ser reproduzida, se disponível.

### ④ Indicador do estado da reprodução

Indica o estado da reprodução atual.

## Definir a reprodução aleatória

### Indicador

### Significado



Reproduz músicas ou vídeos incluídos na lista selecionada por ordem aleatória.



Seleciona aleatoriamente um álbum e, de seguida, reproduz por ordem todas as músicas desse álbum.

## Definir um tipo de reprodução repetida

### Indicador

### Significado



Repete todas as músicas ou vídeos da lista selecionada.



Repete apenas a música ou vídeo que está a ser reproduzido.

### ⑤ Indicador do tempo de reprodução

Mostra o tempo de reprodução decorrido do ficheiro atual.

## Procedimento inicial

Quando ligar um iPod a este produto, tem de seleccionar o método para ligar o dispositivo. As definições são necessárias de acordo com o dispositivo ligado.

➔ Para mais informações, consulte Capítulo 5.

### 1 Aceda ao ecrã de seleção da fonte AV.

➔ Para mais informações sobre as operações, consulte *Ver o ecrã de funcionamento AV* na página 20.

### 2 Ligue o iPod.

A fonte muda e a reprodução começa.

Se o iPod já estiver ligado, toque em [iPod] no ecrã de seleção da fonte AV.

Se pretender ligar um iPhone ou um iPod touch, encerre todas as aplicações antes de efetuar a ligação.

### 3 Toque em [iPod] no ecrã de seleção da fonte AV.

## Utilizar um iPod

### 4 Utilize as teclas do ecrã táctil para controlar o iPod.

- Para mais informações, consulte *Utilizar as teclas do ecrã táctil (para áudio)* na página 72.
- Para mais informações, consulte *Utilizar as teclas do ecrã táctil (para vídeo)* na página 73.
- ☐ A imagem de vídeo do iPod pode ter ruído se o ecrã traseiro emitir a imagem de vídeo. Se for produzido ruído na imagem de vídeo do iPod, desligue a definição de saída do ecrã traseiro.
  - Para mais informações sobre as operações, consulte *Selecionar o vídeo para o ecrã traseiro* na página 138. ☐

### Definir a reprodução aleatória

Esta função mistura músicas, álbuns ou vídeos e reproduz-os por ordem aleatória.

#### ● Toque repetidamente na tecla seguinte até aparecer a definição pretendida.



Ativa ou desativa a reprodução aleatória.

- : Reproduz músicas ou vídeos incluídos na lista selecionada por ordem aleatória.
- : Seleciona aleatoriamente um álbum e, de seguida, reproduz por ordem todas as músicas desse álbum. ☐

### Definir um tipo de reprodução repetida

É possível mudar o tipo de reprodução repetida com o simples toque de uma tecla.

#### ● Toque repetidamente na tecla seguinte até aparecer a definição pretendida.



Muda o tipo de reprodução repetida.

- : Repete todas as músicas ou vídeos da lista selecionada.
- : Repete apenas a música ou vídeo que está a ser reproduzido. ☐

### Selecionar fontes de música ou vídeo a partir do ecrã das listas de reprodução

Pode procurar a música ou o vídeo que pretende reproduzir a partir do ecrã das listas de reprodução.

#### 1 Toque na tecla seguinte.



Apresenta a lista da categoria.

Aparece o ecrã “RAIZ”.

#### 2 Toque nas teclas seguintes para alternar entre a lista da categoria de música ou de vídeo.



Muda para a lista da categoria de música.



Muda para a lista da categoria de vídeo.

#### 3 Toque na categoria pela qual pretende procurar.

Listas da categoria (para música):

- Listas de reprodução
- Intérpretes
- Álbuns

- Músicas
- Podcasts
- Géneros
- Compositores
- Livros áudio

Listas da categoria (para vídeo):

- Listas de reprodução de vídeos
- Filmes
- Vídeos de música
- Programas de televisão
- Podcasts de vídeo
- Os itens de categorias que não correspondem ao iPod que está ligado não aparecem.

#### 4 Toque na barra de procura inicial para visualizar o ecrã de procura alfabética.

- A barra de procura inicial não aparece na lista da categoria superior ou na lista de música.

#### 5 Toque na primeira letra do título da música ou do vídeo que procura.

Durante a procura, não é possível utilizar as teclas do ecrã táctil.

- Para limitar a procura com uma letra diferente, toque em **[Cancelar]**.

#### 6 Toque no título da lista que pretende reproduzir.

Repita esta operação até encontrar a música ou vídeo pretendido.

#### 7 Inicie a reprodução da lista seleccionada.

- Dependendo da geração ou versão do iPod, algumas funções podem não estar disponíveis.
- Pode reproduzir listas de reprodução criadas com a aplicação **MusicSphere**. A aplicação está disponível no nosso sítio Web.
- As listas de reprodução criadas com a aplicação **MusicSphere** aparecem de forma abreviada.

## Utilizar a função de iPod do produto a partir do iPod

Pode controlar a função de iPod deste produto a partir do iPod ligado se o modo de controlo estiver definido para "**Modo App**". O ecrã da aplicação do iPod pode ser visualizado neste produto, e os ficheiros de música e ficheiros de vídeo existentes no iPod podem ser reproduzidos neste produto.

- Durante a utilização desta função, o iPod não se desliga, mesmo que desligue a chave de ignição. Desligue a alimentação no iPod.

### 1 Toque na tecla seguinte.



Muda o modo de controlo.

- O modo de controlo muda para "**Modo App**". O ícone muda para .

### 2 Utilize o iPod ligado para seleccionar um vídeo ou uma música para reprodução.

- Mesmo que o modo de controlo esteja definido para "**Modo App**", é possível ainda aceder às funções indicadas em seguida a partir do produto. No entanto, o funcionamento irá depender das aplicações que estiver a utilizar.
  - Reproduzir/pausa
  - Avanço/retrocesso rápido
  - Faixa acima/abaixo
  - Capítulo para cima/para baixo

### 3 Toque na tecla seguinte.



Muda o modo de controlo para as funções de controlo de iPod deste produto.



## Utilizar um iPod

### Mudar a velocidade de reprodução do livro áudio

É possível mudar a velocidade de reprodução durante a reprodução de um livro áudio.

- **Toque na tecla seguinte.**



Muda a velocidade de reprodução.

- **x1** (predefinição):  
Reproduz a uma velocidade normal.
- **x2**:  
Reproduz a uma velocidade mais rápida do que a normal.
- **x½**:  
Reproduz a uma velocidade mais lenta do que a normal.

### Ver listas relacionadas com a música que está a ser reproduzida (procura de ligações)

**1** Toque na ilustração para abrir uma lista de nomes de músicas do álbum que está a ser reproduzido.

**2** Toque no nome da música que quer ouvir para iniciar a reprodução respetiva.

- Se parte da informação gravada não aparecer, é apresentada uma tecla de deslocamento no lado direito da lista. Toque na tecla de deslocamento para percorrer o ecrã.

### Utilizar botões de hardware

#### Premir o botão TRK

Pode saltar músicas ou vídeos para a frente ou para trás.

Quando estiver a ser reproduzida uma música ou um vídeo com capítulos, pode saltar um capítulo para a frente ou para trás.

#### Manter o botão TRK premido

Pode executar o avanço ou retrocesso rápido.

### Reproduzir música de outra aplicação que não música do iPod, como a fonte iPod

São também apresentados o nome da aplicação e as informações da música.

### Uso das teclas do painel digital



- 1 Apresenta a lista de fontes.**  
➔ Para mais informações, consulte *Selecionar uma fonte frontal na lista de fontes* na página 20.
- 2 Apresenta o ecrã de definição da hora e da data.**  
➔ Para mais informações, consulte *Definir a hora e a data* na página 135.
- 3 Apresenta o ecrã do menu de definições.**
- 4 Voltar a selecionar curvas do equalizador.**  
➔ Para mais informações, consulte *Uso do equalizador* na página 115.
- 5 Seleciona uma faixa a partir da lista.**  
➔ Para mais informações, consulte *Selecionar fontes de música ou vídeo a partir do ecrã das listas de reprodução* na página 75.
- 6 Muda o modo de controlo para “Modo App”.**

- Para mais informações, consulte *Utilizar a função de iPod do produto a partir do iPod* na página 76.
- ⑦ **Apresenta o ecrã do menu do telefone.**
  - Para mais informações, consulte *Ver o menu do telefone* na página 30.
- ⑧ **Salta ficheiros para a frente ou para trás.**
- ⑨ **Alterna entre reprodução e pausa.**

## Leitura do ecrã

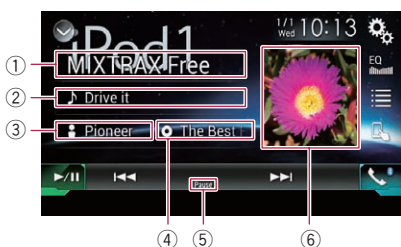

- ① **Nome da aplicação**  
Mostra o nome da aplicação da reprodução atual.
- ② **Título da música**  
Mostra o título da música que está a ser reproduzida (quando disponível). Se não existir informação correspondente, aparece a indicação "**S/título**".
- ③ **Nome do intérprete**  
Mostra o nome do intérprete da música que está a ser reproduzida (quando disponível). Se não existir informação correspondente, aparece a indicação "**Sem nome**".
- ④ **Título do álbum**  
Mostra o título do álbum do ficheiro que está a ser reproduzido (quando disponível). Se não existir informação correspondente, aparece a indicação "**S/título**".
- ⑤ **Indicador de pausa**
- ⑥ **Ilustração do álbum**  
Aparece a ilustração do álbum da música que está a ser reproduzida, se disponível. ■

## Utilizar aplicações do iPhone ou do smartphone

### AVISO

Na sua jurisdição, algumas utilizações de um iPhone ou smartphone podem não ser autorizadas por lei durante a condução, pelo que deve ter conhecimento das mesmas e respeitá-las.

Se tiver dúvidas sobre uma função específica, utilize-a apenas com o veículo estacionado.

Nenhuma função deve ser utilizada se não for seguro fazê-lo nas condições de condução existentes.

### Utilizar o AppRadio Mode

Pode controlar aplicações de um iPhone ou de um smartphone diretamente a partir do ecrã (**AppRadio Mode**).

No **AppRadio Mode**, pode utilizar aplicações com os dedos fazendo gestos simples como, por exemplo, tocar levemente, arrastar, deslocar ou mover rapidamente no ecrã deste produto.

- ❑ Neste capítulo, iPhone e iPod touch serão referidos como “iPhone”.
- ❑ Os gestos de dedos compatíveis variam consoante a aplicação do iPhone ou do smartphone.
- ❑ Quando é iniciada uma aplicação não compatível com o **AppRadio Mode**, dependendo da aplicação, poderá visualizar uma imagem da aplicação no ecrã deste produto. No entanto, não será possível utilizar a aplicação.

Para utilizar o **AppRadio Mode**, instale a **AppRadio app** no iPhone ou no smartphone antes de iniciar a aplicação neste produto. Para mais informações sobre a **AppRadio app**, visite o seguinte sítio Web: <http://www.pioneer.eu/AppRadioMode>

- ❑ Leia a secção *Utilizar conteúdos ligados com base em aplicações* antes de executar esta operação.

➔ Para mais informações, consulte *Utilizar conteúdos ligados com base em aplicações* na página 158.

- A Pioneer não se responsabiliza por quaisquer problemas que possam resultar de conteúdos incorretos ou com falhas baseados na aplicação.
- Os conteúdos e a funcionalidade das aplicações suportadas são da responsabilidade dos respetivos fornecedores.
- No **AppRadio Mode**, a funcionalidade através do produto é limitada durante a condução, com funções disponíveis determinadas pelos fornecedores da aplicação.
- A disponibilidade da funcionalidade do **AppRadio Mode** é determinada pelo fornecedor da aplicação e não pela Pioneer.
- O **AppRadio Mode** permite aceder a outras aplicações para além das indicadas na lista (sujeitas a limitações durante a condução). No entanto, a possibilidade de utilização dos conteúdos é determinada pelos fornecedores da aplicação.

### Utilizar as teclas do ecrã táctil (barra lateral de controlo de aplicações)

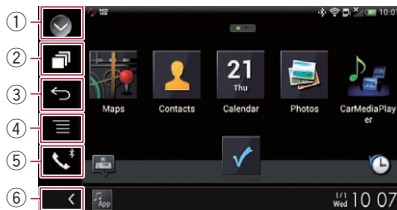

- ① **Apresenta a lista de fontes.**
  - ➔ Para mais informações, consulte *Selecionar uma fonte frontal na lista de fontes* na página 20.
- ② **Apresenta o ecrã da aplicação de arranque.**
- ③ **Apresenta o ecrã anterior.**

- Quando utilizar o iPhone, esta tecla não aparece.
- ④ **Apresenta o ecrã de menus.**
  - Quando utilizar o iPhone, esta tecla não aparece.
- ⑤ **Apresenta o ecrã do menu do telefone.**
  - ➔ Para mais informações, consulte *Ver o menu do telefone* na página 30.
- ⑥ **Apresenta a fonte atual.**
  - No **AppRadio Mode**, aparecerá a barra lateral de controlo de aplicações.
  - Se premir duas vezes o botão **HOME**, a barra lateral de controlo de aplicações desaparecerá. Prima novamente o botão **HOME** duas vezes e aparecerá a barra lateral de controlo de aplicações.

## Procedimento inicial

Quando ligar um iPhone ou um smartphone a este produto, tem de selecionar o método para ligar o dispositivo. As definições são necessárias de acordo com o dispositivo ligado.

- ➔ Para mais informações, consulte Capítulo 5.

O processo varia dependendo do tipo de dispositivo.

### Para utilizadores de iPhone com um conector de 30 pinos

#### 1 Ligue o iPhone.

- ➔ Para mais informações sobre as ligações, consulte o manual de instalação.

#### 2 Prima o botão HOME para visualizar o ecrã de menus superior.

#### 3 Toque em [Apps].

No ecrã, aparece uma mensagem a indicar que o iPhone pode iniciar a aplicação.

No iPhone, aparece uma mensagem a perguntar se pretende iniciar a aplicação.

#### 4 Utilize o iPhone para iniciar a aplicação.

A **AppRadio app** é iniciada.

#### 5 Toque em [OK] no ecrã deste produto.

Aparece o ecrã **AppRadio Mode** (ecrã de menus da aplicação).

- Se ligar o dispositivo quando uma aplicação compatível com o **AppRadio Mode** está já em funcionamento, aparecerá o ecrã de funcionamento de aplicações neste produto.

#### 6 Toque no ícone da aplicação pretendida.

A aplicação pretendida é iniciada e aparece o ecrã de funcionamento de aplicações.

#### 7 Utilize a aplicação.

#### 8 Prima o botão HOME para regressar ao ecrã de menus superior.

### Para utilizadores de iPhone com um conector Lightning

#### 1 Registe o iPhone e ligue-o a este produto através da tecnologia sem fios Bluetooth.

- O dispositivo registado tem de ser selecionado como o dispositivo prioritário.
  - ➔ Para mais informações, consulte *Registar dispositivos Bluetooth* na página 24.

#### 2 Desbloqueie o iPhone.

#### 3 Ligue o iPhone.

- O método de ligação dos cabos varia dependendo do dispositivo.
  - ➔ Para mais informações sobre as ligações, consulte o manual de instalação.

#### 4 Prima o botão HOME para visualizar o ecrã de menus superior.

#### 5 Toque em [Apps].

A **AppRadio app** é iniciada e aparece o ecrã **AppRadio Mode** (ecrã de menus da aplicação).

## Utilizar aplicações do iPhone ou do smartphone

- ❑ Se ligar o dispositivo quando uma aplicação compatível com o **AppRadio Mode** está já em funcionamento, aparecerá o ecrã de funcionamento de aplicações neste produto.

### 6 Toque no ícone da aplicação pretendida.

A aplicação pretendida é iniciada e aparece o ecrã de funcionamento de aplicações.

### 7 Utilize a aplicação.

### 8 Prima o botão HOME para regressar ao ecrã de menus superior.

## Para utilizadores smartphone

### 1 Registe o smartphone e ligue-o a este produto através da tecnologia sem fios Bluetooth.

- ❑ O dispositivo registado tem de ser selecionado como o dispositivo prioritário.
  - ➔ Para mais informações, consulte *Registar dispositivos Bluetooth* na página 24.

### 2 Desbloqueie o smartphone.

### 3 Ligue o smartphone a este produto através do kit de ligação de aplicações vendido separadamente (CD-AH200).

- ❑ O método de ligação dos cabos varia dependendo do dispositivo.
  - ➔ Para mais informações sobre as ligações, consulte o manual de instalação.

### 4 Prima o botão HOME para visualizar o ecrã de menus superior.

### 5 Toque em [Apps].

A **AppRadio app** é iniciada e aparece o ecrã **AppRadio Mode** (ecrã de menus da aplicação).

- ❑ Se ligar o dispositivo quando uma aplicação compatível com o **AppRadio Mode** está já em funcionamento, aparecerá o ecrã de funcionamento de aplicações neste produto.

### 6 Toque no ícone da aplicação pretendida.

A aplicação pretendida é iniciada e aparece o ecrã de funcionamento de aplicações.

### 7 Utilize a aplicação.

### 8 Prima o botão HOME para regressar ao ecrã de menus superior.

## Utilizar o teclado

### ⚠ ATENÇÃO

Para sua segurança, a funcionalidade do teclado está disponível apenas quando o veículo está parado e o travão de mão engatado.

- ❑ Esta função está disponível apenas em **AppRadio Mode** no iPhone.

Quando toca na área de inserção de texto de uma aplicação para iPhone, aparecerá um teclado no ecrã. Pode inserir o texto pretendido diretamente a partir deste produto.

- ❑ A opção de idioma selecionada para o teclado deste produto tem de ser a mesma definida no iPhone. Se as definições deste produto e do iPhone diferirem, poderá não ser possível inserir caracteres corretamente.

### 1 Defina o idioma do teclado.

- ➔ Para mais informações sobre as operações, consulte *Definir o idioma do teclado com a aplicação para iPhone* na página 105.

### 2 Inicie o AppRadio Mode.

- ➔ Para mais informações, consulte *Procedimento inicial* na página 80.

### 3 Toque na área de inserção de texto do ecrã de funcionamento de aplicações.

Aparece um teclado para inserção de texto.



- ① Insere os caracteres.
- ② Apaga o texto inserido letra a letra, a partir do fim do texto.
- ③ Confirma a entrada e permite avançar para o passo seguinte.
- ④ Oculta o teclado e o texto pode agora ser inserido utilizando o teclado do iPhone.
- ⑤ Muda o esquema do teclado do iPhone.
  - ❑ Os esquemas do teclado do iPhone que é possível selecionar ao tocar em  dependem da definição selecionada para o Esquema do Teclado Físico no iPhone.
- ⑥ Muda para um teclado com caracteres numéricos e símbolos.
- ⑦ Alterna entre maiúsculos e minúsculos.

## Ajustar o tamanho da imagem (Para utilizadores smartphone)

Podem aparecer pontos pretos no ecrã quando estiver a utilizar o **AppRadio Mode** com um dispositivo Android ligado a este produto.

### ATENÇÃO

Esta definição está disponível apenas quando estaciona o veículo num lugar seguro e o trava com o travão de mão.

- ❑ Esta função pode ser definida nas seguintes condições:
  - Quando um dispositivo Android é ligado a este produto com o CD-AH200 (vendido separadamente), e quando o **AppRadio Mode** está disponível após ter sido estabelecida uma ligação

Bluetooth utilizando o perfil SPP (Serial Port Profile).

- ❑ Se esta definição não tiver sido efetuada, o ecrã de definição aparece automaticamente nos casos seguintes:
  - Quando entrar no **AppRadio Mode** após ter sido estabelecida uma ligação Bluetooth utilizando o perfil SPP (Serial Port Profile).
  - Quando tiver sido estabelecida uma ligação Bluetooth utilizando o perfil SPP (Serial Port Profile) no modo **AppRadio Mode**.

**1** Prima o botão **HOME** para visualizar o ecrã de menus superior.

**2** Toque nas teclas seguintes pela ordem indicada.



Aparece o ecrã “Sistema”.

**3** Toque em [Defin. de entrada/saída].

**4** Toque em [AppRadio Video Adjust-ment].

Aparece o ecrã de confirmação.

**5** Toque em [OK].

**6** Toque nas teclas seguintes para ajustar a linha ao tamanho de imagem do smartphone.



Move a linha para a esquerda.



Move a linha para a direita.



Move a linha para cima.



Move a linha para baixo.

## Utilizar aplicações do iPhone ou do smartphone

### 7 Toque em [Preview].

- Verifique se toda a imagem preenche o ecrã.

### 8 Toque em [OK].

- Se pretender regular novamente a definição do princípio, toque em [REPOR].

## Ver a imagem da aplicação (iPhone com conector de 30 pinos)

Pode definir uma imagem de uma aplicação para iPhone, que não seja compatível com o **AppRadio Mode**, para ser visualizada no ecrã.

- Dependendo do tipo de aplicação, poderá não ser possível visualizar a imagem no ecrã.
- A aplicação pode ser controlada apenas no dispositivo ligado.
- Quando toca no ecrã nesta função, a indicação “Não Tocar” aparece no canto superior direito do ecrã.

### 1 Ligue o iPhone.

- ➔ Para mais informações sobre as ligações, consulte o manual de instalação.

### 2 Prima o botão HOME para visualizar o ecrã de menus superior.

### 3 Toque em [Apps].

No ecrã, aparece uma mensagem a indicar que o iPhone pode iniciar a aplicação. No iPhone, aparece uma mensagem a perguntar se pretende iniciar a aplicação.

### 4 Utilize o iPhone para declinar iniciar a aplicação.

### 5 Toque em [OK] no ecrã deste produto.

Aparece o ecrã preto.

### 6 Inicie uma aplicação no iPhone.

Aparece uma imagem da aplicação no ecrã.

### 7 Prima o botão HOME para regressar ao ecrã de menus superior.

## Ver a imagem da aplicação (iPhone com conector Lightning)

Pode definir uma imagem de uma aplicação para smartphone, que não seja compatível com o **AppRadio Mode**, para ser visualizada no ecrã.

- Dependendo do tipo de aplicação, poderá não ser possível visualizar a imagem no ecrã.
- Quando utilizar esta função, não ligue outros dispositivos através da tecnologia sem fios Bluetooth. Certifique-se de que desliga o dispositivo Bluetooth antes de utilizar esta função.
- A aplicação pode ser controlada apenas no dispositivo ligado.
- Quando toca no ecrã nesta função, a indicação “Não Tocar” aparece no canto superior direito do ecrã.

### 1 Ligue o iPhone.

- O método de ligação dos cabos varia dependendo do dispositivo.
- ➔ Para mais informações sobre as ligações, consulte o manual de instalação.

### 2 Prima o botão HOME para visualizar o ecrã de menus superior.

### 3 Toque em [Apps].

A imagem do iPhone aparece no ecrã.

### 4 Inicie uma aplicação no iPhone.

Aparece uma imagem da aplicação no ecrã.

### 5 Prima o botão HOME para regressar ao ecrã de menus superior.

## Ver a imagem da aplicação (smartphone)

Pode definir uma imagem de uma aplicação para o **AppRadio Mode**, que não seja compatível com o **AppRadio Mode**, para ser visualizada no ecrã.

- A compatibilidade com todos os smartphones não é garantida.
- Quando utilizar esta função, não ligue outros dispositivos através da tecnologia sem fios Bluetooth. Certifique-se de que desliga o dispositivo Bluetooth antes de utilizar esta função.
- A aplicação pode ser controlada apenas no dispositivo ligado.
- Quando toca no ecrã nesta função, a indicação “Não Tocar” aparece no canto superior direito do ecrã.

### 1 Ligue o smartphone a este produto através do kit de ligação de aplicações vendido separadamente (CD-AH200).

- O método de ligação dos cabos varia dependendo do dispositivo.
- ➔ Para mais informações sobre as ligações, consulte o manual de instalação.

### 2 Prima o botão HOME para visualizar o ecrã de menus superior.

### 3 Toque em [Apps].

A imagem do smartphone aparece no ecrã.

### 4 Inicie uma aplicação no smartphone.

Aparece uma imagem da aplicação no ecrã.

### 5 Prima o botão HOME para regressar ao ecrã de menus superior.

## Utilizar o MirrorLink

Quando liga um dispositivo **MirrorLink** com aplicações compatíveis instaladas, pode controlar as aplicações do dispositivo móvel diretamente a partir deste produto (modo **MirrorLink**).

Pode visualizar e utilizar as aplicações compatíveis através do ecrã com gestos multitoque como, por exemplo, tocar levemente, arrastar, deslocar e mover rapidamente.

- Os gestos multitoque podem ficar desativados dependendo do modelo do dispositivo **MirrorLink** que é ligado.

## Utilizar as teclas do ecrã táctil (barra lateral de controlo de aplicações)

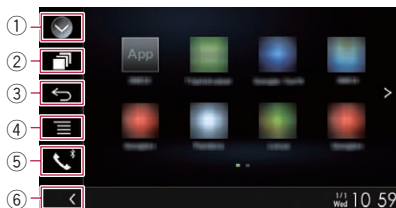

- ① **Apresenta a lista de fontes.**
  - ➔ Para mais informações, consulte *Selecionar uma fonte frontal na lista de fontes* na página 20.
- ② **Apresenta o ecrã da aplicação de arranque.**
- ③ **Apresenta o ecrã anterior.**
  - Dependendo do tipo de dispositivo **MirrorLink**, esta tecla não aparece.
- ④ **Apresenta o ecrã de menus.**
  - Dependendo do tipo de dispositivo **MirrorLink**, esta tecla não aparece.
- ⑤ **Apresenta o ecrã do menu do telefone.**
  - ➔ Para mais informações, consulte *Ver o menu do telefone* na página 30.
- ⑥ **Apresenta a fonte atual.**
  - No modo **MirrorLink**, aparecerá a barra lateral de controlo de aplicações.
  - Se premir duas vezes o botão **HOME**, a barra lateral de controlo de aplicações desaparecerá. Prima novamente o botão **HOME** duas vezes e aparecerá a barra lateral de controlo de aplicações.

# Utilizar aplicações do iPhone ou do smartphone

## Procedimento inicial

Quando ligar um dispositivo **MirrorLink** a este produto, tem de seleccionar o método para ligar o dispositivo. As definições são necessárias de acordo com o dispositivo ligado.

➔ Para mais informações, consulte Capítulo 5.

### 1 Desbloqueie o dispositivo MirrorLink.

### 2 Ligue o dispositivo MirrorLink a este produto através do cabo de interface USB vendido separadamente para utilização com dispositivos MirrorLink (CD-MU200).

❑ O método de ligação dos cabos varia dependendo do dispositivo.

➔ Para mais informações sobre as ligações, consulte o manual de instalação.

### 3 Prima o botão HOME para visualizar o ecrã de menus superior.

### 4 Toque em [Apps].

Se a aplicação de arranque estiver instalada no dispositivo **MirrorLink**, a aplicação é iniciada.

Se não estiver, aparecerá o ecrã de menus da aplicação.

### 5 Toque no ícone da aplicação pretendida.

A aplicação pretendida é iniciada e aparece o ecrã de funcionamento de aplicações.

❑ Dependendo do estado do dispositivo ligado, algumas aplicações poderão não iniciar. Se isso acontecer, inicie a aplicação de acordo com a mensagem de arranque da aplicação.

### 6 Utilize a aplicação.

### 7 Prima o botão HOME para regressar ao ecrã de menus superior. ◻

## Utilizar a função de mistura de áudio

Quando é utilizado o modo **AppRadio Mode** ou **MirrorLink**, é possível emitir uma fonte AV de mistura de áudio e uma aplicação para iPhone ou smartphone.

### 1 Inicie o AppRadio Mode ou o modo MirrorLink.

### 2 Prima o botão VOL (+/-).

O menu de mistura de áudio aparecerá no ecrã.



- ① Toque para silenciar o som. Toque novamente para voltar a ouvir o som.
- ② Permite ativar ou desativar a função de mistura de sons.
  - Separador da esquerda: a função de mistura de áudio está ativada (mistura ativada). O volume da aplicação é apresentado. Se tocar na opção de volume da aplicação, serão apresentadas as telas de volume.
  - Separador da direita: a função de mistura de áudio está desativada (mistura desativada).
- ③ Regula o volume de áudio da aplicação. Sempre que toca em [+ ] ou [- ] aumenta ou diminui o nível do volume.
  - ❑ É possível alternar entre o ecrã de funcionamento AV e o ecrã de aplicações premindo o botão **MODE**.
  - ❑ O separador da direita não é apresentado no ecrã de funcionamento AV.
  - ❑ Não é possível regular o volume do som principal no ecrã. Prima o botão **VOL (+/-)** para regular o volume do som principal.
  - ❑ O menu de mistura de áudio aparece durante quatro segundos. Se o ecrã desaparecer, prima novamente o botão **VOL (+/-)**. O ecrã volta a aparecer. ◻

## ⚠ AVISO

**Na sua jurisdição, algumas utilizações de um iPhone ou smartphone podem não ser autorizadas por lei durante a condução, pelo que deve ter conhecimento das mesmas e respeitá-las.**

**Se tiver dúvidas sobre uma função específica, utilize-a apenas com o veículo estacionado.**

**Nenhuma função deve ser utilizada se não for seguro fazê-lo nas condições de condução existentes.**

Quando liga um iPhone ou um smartphone ao rádio Aha instalado, pode controlar, visualizar e/ou ouvir conteúdos do rádio Aha a partir deste produto.

- ❑ Neste capítulo, iPhone e iPod touch serão referidos como "iPhone".
- ❑ Para mais informações sobre as operações, consulte a secção de Ajuda e Sugestões da aplicação de rádio Aha.
- ❑ Antes de ser possível aceder a algumas estações de rádio Aha, pode ser necessário efetuar uma configuração ou inscrição inicial.
- ❑ Leia a secção *Utilizar conteúdos ligados com base em aplicações* antes de executar esta operação.
  - ➔ Para mais informações, consulte *Utilizar conteúdos ligados com base em aplicações* na página 158.

### Notas:

- Algumas funcionalidades do serviço de rádio Aha podem não estar disponíveis quando aceder ao serviço através deste produto, incluindo, mas não se limitando, a criar novas estações Aha, eliminar estações Aha, gravar "mensagens de trânsito" por voz, ajustar definições da aplicação de rádio Aha, iniciar sessão no Facebook, criar uma conta no Facebook, iniciar sessão no Twitter ou criar uma conta no Twitter.
- O rádio Aha é um serviço que não está afiliado à Pioneer. Estão disponíveis mais informações em <http://www.aharadio.com/>.
- Tem de ser instalada uma versão específica da aplicação de rádio Aha no iPhone ou smartphone para poder desfrutar dos conteúdos rádio Aha neste produto.

Dado que a aplicação para o iPhone ou o smartphone não é fornecida pela Pioneer, a versão necessária para a aplicação pode não estar ainda disponível quando adquirir este produto.

As informações sobre a disponibilidade, versão e atualização podem ser encontradas em <http://www.pioneer.eu/aharadio>

## Uso das teclas do painel digital



- ① **Apresenta a lista de fontes.**
  - ➔ Para mais informações, consulte *Selecionar uma fonte frontal na lista de fontes* na página 20.
- ② **Apresenta o ecrã de definição da hora e da data.**
  - ➔ Para mais informações, consulte *Definir a hora e a data* na página 135.
- ③ **Apresenta o ecrã do menu de definições.**
- ④ **Voltar a selecionar curvas do equalizador.**
  - ➔ Para mais informações, consulte *Uso do equalizador* na página 115.
- ⑤ **Seleciona uma estação de rádio Aha da lista.**

Se tocar nesta tecla, aparece a lista das estações de rádio Aha disponíveis. Toque na estação de rádio Aha pretendida para mudar as fontes de rádio Aha.
- ⑥ **Apresenta o ecrã do menu do telefone.**
  - ➔ Para mais informações, consulte *Ver o menu do telefone* na página 30.
- ⑦ **Executa funções adicionais de cada estação ou conteúdo que está a ouvir atualmente.**
  - ❑ Os ícones apresentados variam consoante cada estação ou conteúdo.

## Utilizar o rádio Aha

Indicador	Significado
	Se tocar na tecla, divulga a localização atual do veículo através do rádio Aha.
	Se tocar na tecla, faz o retweet dos tweets selecionados com a conta do Twitter.
	Se tocar na tecla, executa o retrocesso rápido do conteúdo atual de 30 segundos.
	Se tocar na tecla, ativa "não gosto" do conteúdo atual. <input type="checkbox"/> Dependendo do conteúdo, tocar em  ou  cancela "não gosto".
	Se tocar na tecla, ativa "gosto" do conteúdo atual. <input type="checkbox"/> Dependendo do conteúdo, tocar em  ou  cancela "gosto".
	Se tocar na tecla, permite-lhe fazer uma chamada para um número de telefone registado no conteúdo atual utilizando a função mãos-livres.

- ⑧ **Alterna entre reprodução e pausa.**

## Leitura do ecrã

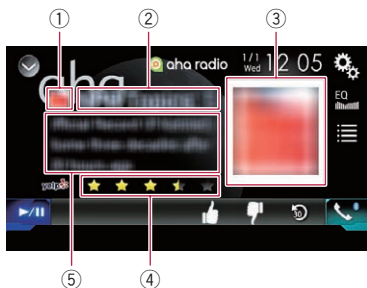

- ① **Marca da estação**  
 ② **Nome da estação**  
 Mostra o nome da estação de rádio Aha sintonizada atualmente por este produto.  
 ③ **Imagem do conteúdo**

Apresenta uma imagem do conteúdo atual se estiver disponível.

- ④ **Informações sobre a avaliação**  
 Mostra o valor da avaliação do conteúdo atual apresentado (apenas quando e se aplicável).  
 ⑤ **Informações sobre a estação atual**  
 Mostra a fonte seleccionada.  
 Mostra informações sobre o conteúdo que está a ser reproduzido.  
 Se não houver informações correspondentes, aparece o símbolo "-----".

## Procedimento inicial

Quando ligar um iPhone ou um smartphone a este produto, tem de seleccionar o método para ligar o dispositivo. As definições são necessárias de acordo com o dispositivo ligado.

- ➔ Para mais informações, consulte Capítulo 5.

## Para utilizadores de iPhone com um conector de 30 pinos

- Desbloqueie o iPhone.**
- Ligue o iPhone.**
  - Efetue a ligação através de USB ou Bluetooth.
    - ➔ Para mais informações sobre a ligação Bluetooth, consulte *Registar dispositivos Bluetooth* na página 24.
- Aceda ao ecrã de seleção da fonte AV.**
  - ➔ Para mais informações sobre as operações, consulte *Ver o ecrã de funcionamento AV* na página 20.
- Toque em [aha] no ecrã de seleção da fonte AV.**
- Utilize as teclas do ecrã táctil para controlar o rádio Aha.**
  - ➔ Para mais informações, consulte *Uso das teclas do painel digital* na página 86.

## Para utilizadores de iPhone com um conector Lightning

- Desbloqueie o iPhone.**

## 2 Ligue o iPhone.

- ❑ Efetue a ligação através de USB, Bluetooth ou HDMI e Bluetooth.
  - ➔ Para mais informações sobre a ligação Bluetooth, consulte *Registar dispositivos Bluetooth* na página 24.
- ❑ O método de ligação dos cabos varia dependendo do dispositivo.
  - ➔ Para mais informações sobre as ligações, consulte o manual de instalação.

## 3 Aceda ao ecrã de seleção da fonte AV.

- ➔ Para mais informações sobre as operações, consulte *Ver o ecrã de funcionamento AV* na página 20.

## 4 Toque em [aha] no ecrã de seleção da fonte AV.

Quando tocar em [aha], este produto irá começar a estabelecer uma ligação Bluetooth. Depois de a ligação ser estabelecida com sucesso, as teclas do ecrã táctil do ecrã "aha radio" ficam ativadas.

## 5 Utilize as teclas do ecrã táctil para controlar o rádio Aha.

- ➔ Para mais informações, consulte *Uso das teclas do painel digital* na página 86.

Depois de a ligação ser estabelecida com sucesso, as teclas do ecrã táctil do ecrã "aha radio" ficam ativadas.

## 5 Utilize as teclas do ecrã táctil para controlar o rádio Aha.

- ➔ Para mais informações, consulte *Uso das teclas do painel digital* na página 86. ▣

## Utilizar botões de hardware

### Premir o botão TRK

Podem saltar conteúdos para a frente ou para trás. ▣

## Para utilizadores smartphone

### 1 Desbloqueie o smartphone.

### 2 Ligue o smartphone.

- ❑ Efetue a ligação através de USB, Bluetooth ou HDMI e Bluetooth.
  - ➔ Para mais informações sobre a ligação Bluetooth, consulte *Registar dispositivos Bluetooth* na página 24.
- ❑ O método de ligação dos cabos varia dependendo do dispositivo.
  - ➔ Para mais informações sobre as ligações, consulte o manual de instalação.

### 3 Aceda ao ecrã de seleção da fonte AV.

- ➔ Para mais informações sobre as operações, consulte *Ver o ecrã de funcionamento AV* na página 20.

### 4 Toque em [aha] no ecrã de seleção da fonte AV.

Quando tocar em [aha], este produto irá começar a estabelecer uma ligação Bluetooth.

## Utilizar um leitor de áudio Bluetooth

Pode controlar um leitor de áudio Bluetooth.

- ❑ Antes de utilizar o leitor de áudio Bluetooth, tem de o registar e ligar o dispositivo a este produto.
  - ➔ Para mais informações, consulte *Registar dispositivos Bluetooth* na página 24.
- ❑ As operações podem variar consoante o leitor de áudio Bluetooth.
- ❑ Dependendo do leitor de áudio Bluetooth ligado a este produto, as operações disponíveis com este produto poderão estar limitadas aos dois níveis seguintes:
  - Perfil A2DP (Advanced Audio Distribution Profile): permite apenas reproduzir músicas no leitor de áudio.
  - Perfis A2DP e AVRCP (Audio/Video Remote Control Profile): permite reproduzir, fazer uma pausa, seleccionar músicas, etc.
- ❑ Visto que existem vários leitores de áudio Bluetooth disponíveis no mercado, as operações que pode efetuar no leitor de áudio Bluetooth utilizando este produto variam muito consoante o modelo. Consulte o manual de instruções fornecido com o leitor de áudio Bluetooth bem como este manual quando utilizar o leitor com o produto.
- ❑ Quando estiver a ouvir músicas no leitor de áudio Bluetooth, evite dentro do possível utilizar o telemóvel. Se tentar utilizar o telemóvel, o sinal pode provocar ruído na reprodução das músicas.
- ❑ Mesmo que mude para outra fonte enquanto está a ouvir uma música no leitor de áudio Bluetooth, a reprodução da música continua.
- ❑ Dependendo do leitor de áudio Bluetooth ligado a este produto, as operações disponíveis neste produto para controlar o leitor podem ser diferentes das descritas neste manual.
- ❑ Quando estiver a falar ao telemóvel ligado a este produto através da tecnologia sem fios Bluetooth, a reprodução da música do leitor de áudio Bluetooth ligado ao produto pode parar.

## Uso das teclas do painel digital

### Ecrã de reprodução (página 1)



### Ecrã de reprodução (página 2)

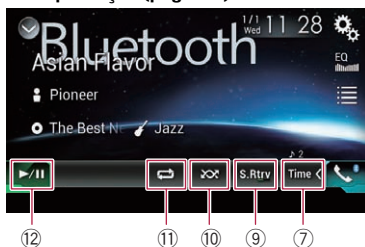

- ① **Apresenta a lista de fontes.**
  - ➔ Para mais informações, consulte *Selecionar uma fonte frontal na lista de fontes* na página 20.
- ② **Apresenta o ecrã de definição da hora e da data.**
  - ➔ Para mais informações, consulte *Definir a hora e a data* na página 135.
- ③ **Apresenta o ecrã do menu de definições.**
- ④ **Voltar a seleccionar curvas do equalizador.**
  - ➔ Para mais informações, consulte *Uso do equalizador* na página 115.
- ⑤ **Seleciona um ficheiro a partir da lista.**
  - ➔ Para mais informações, consulte *Selecionar ficheiros a partir da lista de nomes de ficheiros* na página 91.
- ⑥ **Apresenta o ecrã do menu do telefone.**
  - ➔ Para mais informações, consulte *Ver o menu do telefone* na página 30.
- ⑦ **Muda para a página seguinte ou anterior de teclas do ecrã táctil.**
- ⑧ **Salta ficheiros para a frente ou para trás.**
- ⑨ **Utiliza a função “Sound Retriever”.**

## Utilizar um leitor de áudio Bluetooth





- Para mais informações, consulte *Definir a função "Sound Retriever"* na página 136.
- 10 **Reproduz ficheiros por ordem aleatória.**
  - Para mais informações, consulte *Reproduzir ficheiros por ordem aleatória* na página 91.
- 11 **Define um tipo de reprodução repetida.**
  - Para mais informações, consulte *Definir um tipo de reprodução repetida* na página 91.
- 12 **Alterna entre reprodução e pausa.** 

Mostra o género do ficheiro que está a ser reproduzido (quando disponível).

- Nos casos seguintes, as informações do ficheiro serão visualizadas apenas depois de um ficheiro iniciar ou retomar a reprodução:
  - Quando liga um leitor de áudio Bluetooth compatível com AVRCP1.3 e utiliza o leitor para iniciar a reprodução.
  - Ao seleccionar outro ficheiro quando a reprodução para. 

### Leitura do ecrã



- 1 **Hora e data atuais**
- 2 **Indicador do número do ficheiro**  
Apresenta o número do ficheiro que está a ser reproduzido (quando disponível).
- 3 **Indicador do tempo de reprodução**  
Mostra o tempo de reprodução decorrido do ficheiro atual (quando disponível).
- 4 **Informações do ficheiro atual**  
Se o leitor de áudio Bluetooth ligado estiver equipado com AVRCP 1.3, aparecem as informações seguintes do ficheiro.
  -  **Título da faixa**  
Mostra o título da faixa que está a ser reproduzida (quando disponível).
  -  **Nome do intérprete**  
Mostra o nome do intérprete da faixa que está a ser reproduzida (quando disponível).
  -  **Título do álbum**  
Mostra o título do álbum do ficheiro que está a ser reproduzido (quando disponível).
  -  **Géneros**

### Procedimento inicial

#### 1 Puxe o cabo de ligação para fora para utilizar o AppRadio Mode.

- Não pode utilizar o leitor de áudio Bluetooth quando o cabo de ligação para utilização do **AppRadio Mode** estiver ligado.

#### 2 Prima o botão HOME para visualizar o ecrã de menus superior.

#### 3 Toque nas teclas seguintes pela ordem indicada.



Aparece o ecrã "Sistema".

#### 4 Toque em [Definições da Fonte AV].

#### 5 Verifique se a opção "Áudio Bluetooth" está ativada.

- A predefinição é "Lig."

#### 6 Aceda ao ecrã de seleção da fonte AV.

- Para mais informações sobre as operações, consulte *Ver o ecrã de funcionamento AV* na página 20.

#### 7 Toque em [Bluetooth Audio] no ecrã de seleção da fonte AV.

Aparece o ecrã "Bluetooth Audio".

#### 8 Utilize as teclas do ecrã táctil para controlar o leitor de áudio Bluetooth.

- Para mais informações, consulte *Uso das teclas do painel digital* na página 89. 

## Utilizar um leitor de áudio Bluetooth

### Selecionar ficheiros a partir da lista de nomes de ficheiros

A lista de nomes de ficheiros permite-lhe ver a lista dos títulos das faixas do leitor de áudio Bluetooth e selecionar uma delas para a reproduzir.

- Esta função está disponível apenas quando o leitor de áudio Bluetooth ligado suporta AVRCP 1.4.

#### 1 Toque na tecla seguinte.



Apresenta a lista de nomes de ficheiros.

#### 2 Toque num ficheiro da lista para o reproduzir.

- Se tocar numa pasta da lista é apresentado o respetivo conteúdo. Pode reproduzir um ficheiro da lista tocando no ficheiro.

### Reproduzir ficheiros por ordem aleatória

É possível reproduzir todos os ficheiros incluídos no tipo de reprodução repetida por ordem aleatória com o simples toque de uma tecla.

- Esta função está disponível apenas quando o leitor de áudio Bluetooth ligado suporta AVRCP 1.3.

#### ● Toque repetidamente na tecla seguinte até aparecer a definição pretendida.



Ativa ou desativa a reprodução aleatória.



### Definir um tipo de reprodução repetida

É possível mudar o tipo de reprodução repetida com o simples toque de uma tecla.

- Esta função está disponível apenas quando o leitor de áudio Bluetooth ligado suporta AVRCP 1.3.

#### ● Toque repetidamente na tecla seguinte até aparecer a definição pretendida.



Muda o tipo de reprodução repetida entre o ficheiro atual e todos os ficheiros de áudio do leitor de áudio Bluetooth.



### Utilizar botões de hardware

#### Premir o botão TRK

Pode saltar ficheiros para a frente ou para trás.

#### Manter o botão TRK premido

Pode executar o avanço ou retrocesso rápido.

Pode visualizar a imagem de vídeo emitida pelo dispositivo que está ligado a este produto. Esta secção descreve as operações necessárias para utilizar uma fonte HDMI.

- É necessário um cabo HDMI® de alta velocidade (vendido separadamente) para a ligação.
  - ➔ Para mais informações sobre o método de ligação, consulte o manual de instalação.

### ⚠ ATENÇÃO

Por razões de segurança, não pode visualizar imagens de vídeo enquanto o veículo estiver em andamento. Para visualizar imagens de vídeo, tem de estacionar num local seguro e acionar o travão de mão.

## Uso das teclas do painel digital

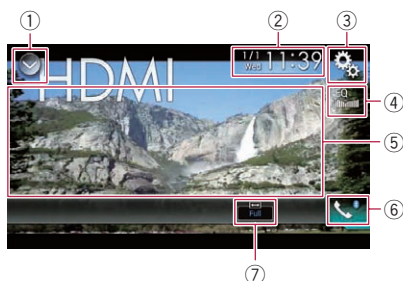

- ① **Apresenta a lista de fontes.**
  - ➔ Para mais informações, consulte *Selecionar uma fonte frontal na lista de fontes* na página 20.
- ② **Apresenta o ecrã de definição da hora e da data.**
  - ➔ Para mais informações, consulte *Definir a hora e a data* na página 135.
- ③ **Apresenta o ecrã do menu de definições.**
- ④ **Voltar a selecionar curvas do equalizador.**
  - ➔ Para mais informações, consulte *Uso do equalizador* na página 115.
- ⑤ **Ocultar as teclas do ecrã táctil.**

Tocar nesta área oculta as teclas do ecrã táctil.

  - Toque em qualquer parte do ecrã LCD para visualizar novamente as teclas do ecrã táctil.

- ⑥ **Apresenta o ecrã do menu do telefone.**
  - ➔ Para mais informações, consulte *Ver o menu do telefone* na página 30.
- ⑦ **Muda o modo de ecrã panorâmico.**
  - ➔ Para mais informações, consulte *Mudar o modo de ecrã panorâmico* na página 136. □

## Leitura do ecrã



- ① **Hora e data atuais** □

## Procedimento inicial

- 1 **Aceda ao ecrã de seleção da fonte AV.**
  - ➔ Para mais informações sobre as operações, consulte *Ver o ecrã de funcionamento AV* na página 20.
- 2 **Toque em [HDMI] no ecrã de seleção da fonte AV.**

A imagem aparece no ecrã.
- 3 **Utilize as teclas do ecrã táctil para controlar a unidade externa.**
  - ➔ Para mais informações, consulte *Uso das teclas do painel digital* na página 92. □

## Utilizar uma fonte AUX

Pode visualizar a imagem de vídeo emitida pelo dispositivo que está ligado a este produto. Esta secção descreve as operações necessárias para utilizar uma fonte AUX.

- ❑ É necessário um cabo AV com mini-ficha (CD-RM10) (vendido separadamente) para a ligação.
  - ➔ Para mais informações sobre o método de ligação, consulte o manual de instalação.

### ⚠ ATENÇÃO

Por razões de segurança, não pode visualizar imagens de vídeo enquanto o veículo estiver em andamento. Para visualizar imagens de vídeo, tem de estacionar num local seguro e acionar o travão de mão.

## Uso das teclas do painel digital

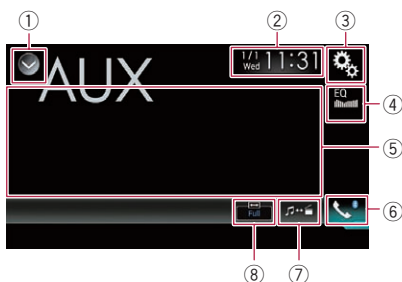

- ① **Apresenta a lista de fontes.**
  - ➔ Para mais informações, consulte *Selecionar uma fonte frontal na lista de fontes* na página 20.
- ② **Apresenta o ecrã de definição da hora e da data.**
  - ➔ Para mais informações, consulte *Definir a hora e a data* na página 135.
- ③ **Apresenta o ecrã do menu de definições.**
- ④ **Voltar a selecionar curvas do equalizador.**
  - ➔ Para mais informações, consulte *Uso do equalizador* na página 115.
- ⑤ **Ocultas as teclas do ecrã táctil.**

TOCAR nesta área oculta as teclas do ecrã táctil.

  - ❑ Toque em qualquer parte do ecrã LCD para visualizar novamente as teclas do ecrã táctil.

- ⑥ **Apresenta o ecrã do menu do telefone.**
  - ➔ Para mais informações, consulte *Ver o menu do telefone* na página 30.
- ⑦ **Muda o ecrã de funcionamento.**
  - ➔ Para mais informações, consulte *Mudar o ecrã de funcionamento* na página 94.
- ⑧ **Muda o modo de ecrã panorâmico.**
  - ➔ Para mais informações, consulte *Mudar o modo de ecrã panorâmico* na página 136. ■

## Leitura do ecrã



- ① Hora e data atuais ■

## Procedimento inicial

Pode visualizar a imagem de vídeo emitida pelo dispositivo que está ligado à entrada de vídeo.

- 1 **Prima o botão HOME para visualizar o ecrã de menus superior.**
- 2 **Toque nas teclas seguintes pela ordem indicada.**



Aparece o ecrã "Sistema".

- 3 **Toque em [Defin. de entrada/saída].**
- 4 **Verifique se a opção "Entrada AUX" está ativada.**
  - ❑ A predefinição é "Lig."

**5 Aceda ao ecrã de seleção da fonte AV.**

- ➔ Para mais informações sobre as operações, consulte *Ver o ecrã de funcionamento AV* na página 20.

**6 Toque em [AUX] no ecrã de seleção da fonte AV.**

A imagem aparece no ecrã.

**7 Utilize as teclas do ecrã táctil para controlar a unidade externa.**

- ➔ Para mais informações, consulte *Uso das teclas do painel digital* na página 93. 

**Definir o sinal de vídeo**

Quando ligar este produto a um equipamento AUX, selecione a definição do sinal de vídeo adequada.

- Pode utilizar esta função apenas para a receção do sinal de vídeo através da entrada AUX.

**1 Prima o botão HOME para visualizar o ecrã de menus superior.****2 Toque nas teclas seguintes pela ordem indicada.**

Aparece o ecrã “**Configuração de vídeo**”.

**3 Toque em [Definição sinal de vídeo].****4 Toque em [AUX].**

Aparece um menu emergente.

**5 Toque no item que pretende definir.**

- **Auto** (predefinição):  
Regula automaticamente a definição do sinal de vídeo.
- **PAL**:  
Define o sinal de vídeo para PAL.
- **NTSC**:  
Define o sinal de vídeo para NTSC.
- **PAL-M**:  
Define o sinal de vídeo para PAL-M.
- **PAL-N**:  
Define o sinal de vídeo para PAL-N.
- **SECAM**:  
Define o sinal de vídeo para SECAM. 

**Mudar o ecrã de funcionamento**

Pode alternar entre o ecrã para utilizar ficheiros de música e o ecrã para utilizar ficheiros de vídeo.

- Esta tecla do ecrã táctil está disponível apenas quando existem ficheiros de áudio e de vídeo no equipamento auxiliar.

**● Toque na tecla seguinte.**

Alterna entre o ecrã para utilizar ficheiros de vídeo e o ecrã para utilizar ficheiros de música.



## Utilizar a entrada AV

Pode visualizar a imagem de vídeo emitida pelo dispositivo que está ligado a este produto.

➔ Para mais informações sobre o método de ligação, consulte o manual de instalação.

### ⚠ ATENÇÃO

Por razões de segurança, não pode visualizar imagens de vídeo enquanto o veículo estiver em andamento. Para visualizar imagens de vídeo, tem de estacionar num local seguro e acionar o travão de mão.

## Uso das teclas do painel digital

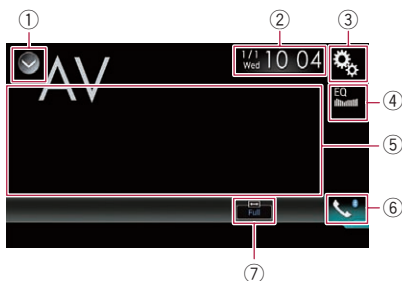

- ① **Apresenta a lista de fontes.**
  - ➔ Para mais informações, consulte *Selecionar uma fonte frontal na lista de fontes* na página 20.
- ② **Apresenta o ecrã de definição da hora e da data.**
  - ➔ Para mais informações, consulte *Definir a hora e a data* na página 135.
- ③ **Apresenta o ecrã do menu de definições.**
- ④ **Voltar a selecionar curvas do equalizador.**
  - ➔ Para mais informações, consulte *Uso do equalizador* na página 115.
- ⑤ **Ocultar as teclas do ecrã táctil.**
  - ☐ Toque em qualquer parte do ecrã LCD para visualizar novamente as teclas do ecrã táctil.
- ⑥ **Apresenta o ecrã do menu do telefone.**
  - ➔ Para mais informações, consulte *Ver o menu do telefone* na página 30.
- ⑦ **Muda o modo de ecrã panorâmico.**

➔ Para mais informações, consulte *Mudar o modo de ecrã panorâmico* na página 136. ■

## Leitura do ecrã



- ① **Hora e data atuais** ■

## Procedimento inicial

Pode visualizar a imagem de vídeo emitida pelo dispositivo que está ligado à entrada de vídeo.

- 1 **Prima o botão HOME para visualizar o ecrã de menus superior.**
- 2 **Toque nas teclas seguintes pela ordem indicada.**



Aparece o ecrã "Sistema".

- 3 **Toque em [Defin. de entrada/saída].**
- 4 **Toque repetidamente em [Entrada AV] para definir para "On".**
- 5 **Aceda ao ecrã de seleção da fonte AV.**
  - ➔ Para mais informações sobre as operações, consulte *Ver o ecrã de funcionamento AV* na página 20.
- 6 **Toque em [AV] no ecrã de seleção da fonte AV.**

A imagem aparece no ecrã.

## 7 Utilize as teclas do ecrã táctil para controlar a unidade externa.

- ⇒ Para mais informações, consulte *Uso das teclas do painel digital* na página 95. 

## Definir o sinal de vídeo

Quando ligar este produto a um equipamento de AV, selecione a definição do sinal de vídeo adequada.

- Pode utilizar esta função apenas para a receção do sinal de vídeo através da entrada de AV.

### 1 Prima o botão HOME para visualizar o ecrã de menus superior.

### 2 Toque nas teclas seguintes pela ordem indicada.



Aparece o ecrã "**Configuração de vídeo**".

### 3 Toque em [Definição sinal de vídeo].

### 4 Toque em [AV].

Aparece um menu emergente.

### 5 Toque no item que pretende definir.

- **Auto** (predefinição):  
Regula automaticamente a definição do sinal de vídeo.
- **PAL**:  
Define o sinal de vídeo para PAL.
- **NTSC**:  
Define o sinal de vídeo para NTSC.
- **PAL-M**:  
Define o sinal de vídeo para PAL-M.
- **PAL-N**:  
Define o sinal de vídeo para PAL-N.
- **SECAM**:  
Define o sinal de vídeo para SECAM. 

## Utilizar o MIXTRAX

O MIXTRAX é uma tecnologia original para a criação de misturas non-stop (sem interrupções), compostas por seleções da sua biblioteca áudio e efeitos de DJ, que as faz soar como se as estivesse a reproduzir juntamente com um DJ.

### Funcionamento MIXTRAX

Pode desfrutar dos seus ficheiros de música instalando o software MIXTRAX no computador e utilizando o software para transferir os ficheiros para um dispositivo de armazenamento externo (USB, SD). Pode transferir o software MIXTRAX a partir do sítio Web seguinte.

http://www.mixtraxnet.com

Para mais informações sobre como utilizar o software MIXTRAX, consulte o manual online.

### Teclas do ecrã táctil

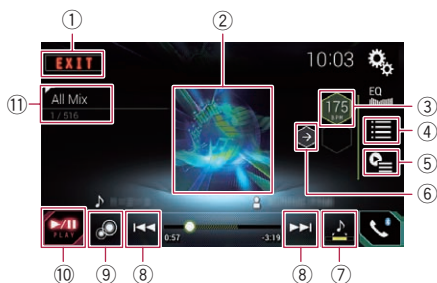

- ① Encerra o ecrã MIXTRAX.
- ② Apresenta o ecrã LinkGate.  
Toque no item pretendido. São reproduzidas as músicas relacionadas com o item selecionado.
- ③ Especifica a definição BPM.  
A definição BPM original não aparece durante a reprodução.
- ④ Apresenta o ecrã de seleção do item.  
➔ Para mais informações sobre as operações, consulte *Selecionar um item para reproduzir músicas* na página 97.
- ⑤ Apresenta o ecrã da lista de reproduções.

- ➔ Para mais informações sobre as operações, consulte *Selecionar músicas a não serem reproduzidas* na página 98.
- ⑥ Define a opção BPM (Batidas por Minuto) original.
- ⑦ Especifica a parte a ser reproduzida.  
➔ Para mais informações sobre as operações, consulte *Especificar a parte a ser reproduzida* na página 98.
- ⑧ Tocar para selecionar uma faixa.  
Toque continuamente para avançar/retroceder rapidamente.
- ⑨ Ativa ou desativa a apresentação visual original do MIXTRAX.
- ⑩ Faz uma pausa e inicia a reprodução.
- ⑪ Apresenta o item selecionado no ecrã LinkGate ou o ecrã de seleção do item.

### Selecionar um item para reproduzir músicas

Pode especificar um item para reproduzir músicas relacionadas com ele.

#### 1 Toque na tecla seguinte.



Apresenta o ecrã de seleção do item.

#### 2 Toque nas teclas seguintes para selecionar o item.



Apresenta a lista do padrão MIX.



Apresenta a lista de etiquetas.



Apresenta a lista de ficheiros.

#### 3 Selecione um item na lista.

São reproduzidas as músicas relacionadas com o item selecionado.

## Selecionar músicas a não serem reproduzidas

Pode selecionar itens ou músicas a não serem reproduzidas.

### 1 Toque na tecla seguinte.



Apresenta o ecrã da lista de reproduções.

### 2 Toque na tecla seguinte.



Apresenta o ecrã "Playback not allowed".

### 3 Toque em [Songs], [Artists] ou [Albums].

### 4 Toque na caixa à esquerda do item ou da música que pretende que não seja reproduzida.

Aparece um ícone. Os itens que aparecem com o ícone não serão reproduzidos.

- Se tocar em [Unselect All], todas as seleções são canceladas.
- Se tocar em [Select All], são selecionados todos os itens.

## Especificar a parte a ser reproduzida

Pode especificar a parte que pretende que seja reproduzida.

### ● Toque repetidamente na tecla seguinte até aparecer a definição pretendida.



Muda a parte a ser reproduzida.

- (predefinição):  
Reproduz uma parte média.
- :  
Reproduz uma parte prolongada.
- :  
Reproduz uma parte curta.

- O efeito sonoro mais adequado é aplicado automaticamente ao mudar para a música seguinte.

## Definir o padrão do flash

A cor do flash muda com as alterações do nível de som e de graves.

### 1 Prima o botão HOME para visualizar o ecrã de menus superior.

### 2 Toque nas teclas seguintes pela ordem indicada.



Aparece o ecrã "Sistema".

### 3 Toque em [MIXTRAX Settings].

### 4 Toque repetidamente em [Flash Pattern] até aparecer a definição pretendida.

- **Sound1** (predefinição) a **Sound6**:  
O padrão do flash muda de acordo com o nível de som. Selecione o modo pretendido.
- **L-Pass1** a **L-Pass6**:  
O padrão do flash muda de acordo com o nível de graves. Selecione o modo pretendido.
- **Random1**:  
O padrão do flash muda aleatoriamente de acordo com o modo do nível de som e o modo de passa-baixo.
- **Random2**:  
O padrão do flash muda aleatoriamente de acordo com o modo do nível de som.
- **Random3**:  
O padrão do flash muda aleatoriamente de acordo com o modo de passa-baixo.
- **Desl**:  
O padrão do flash não pisca.

## Definições do sistema

### Definir o passo de sintonização FM

Dependendo da região, é possível mudar o passo de sintonização. O passo de sintonização FM pode alternar entre 100 kHz e 50 kHz.

☐ Esta definição está disponível quando a fonte selecionada é "OFF".

**1** Prima o botão HOME para visualizar o ecrã de menus superior.

**2** Toque nas teclas seguintes pela ordem indicada.



Aparece o ecrã "Sistema".

**3** Toque em [Definições da Fonte AV].

**4** Toque em [Definições de rádio].

**5** Toque repetidamente em [Passo FM] até aparecer a definição pretendida.

- **100kHz** (predefinição):  
Muda para 100 kHz.
- **50kHz:**  
Muda para 50 kHz. ☐

### Ativar a fonte de áudio Bluetooth

É necessário ativar a fonte de áudio Bluetooth para poder utilizar um leitor de áudio Bluetooth.

**1** Prima o botão HOME para visualizar o ecrã de menus superior.

**2** Toque nas teclas seguintes pela ordem indicada.



Aparece o ecrã "Sistema".

**3** Toque em [Definições da Fonte AV].

**4** Toque repetidamente em [Áudio Bluetooth] até aparecer a definição pretendida.

- **Lig.** (predefinição):  
Ativa a fonte de áudio Bluetooth.
- **Desl:**  
Desativa a fonte de áudio Bluetooth. ☐

### Definir o deslocamento contínuo

Quando "Percorrer continuamente" está definido para "Lig.", a informação de texto gravada aparece de forma contínua no ecrã. Defina para "Desl" se preferir que a informação se desloque no ecrã uma só vez.

**1** Prima o botão HOME para visualizar o ecrã de menus superior.

**2** Toque nas teclas seguintes pela ordem indicada.



Aparece o ecrã "Sistema".

**3** Toque repetidamente em [Percorrer continuamente] até aparecer a definição pretendida.

- **Desl** (predefinição):  
Desativa a definição de deslocamento contínuo.
- **Lig.:**  
Ativa a definição de deslocamento contínuo. ☐

### Definir a entrada AV

Com esta definição, pode utilizar equipamento de vídeo externo como, por exemplo, leitores portáteis, ligado a este produto.

## Definições do sistema

**1 Prima o botão HOME para visualizar o ecrã de menus superior.**

**2 Toque nas teclas seguintes pela ordem indicada.**



Aparece o ecrã “Sistema”.

**3 Toque em [Defin. de entrada/saída].**

**4 Toque repetidamente em [Entrada AV] até aparecer a definição pretendida.**

- **Desl** (predefinição):  
Desativa a fonte AV.
- **On**:  
Apresenta a imagem de vídeo emitida pelo dispositivo externo que está ligado.

## Configurar a câmara retrovisora

Estão disponíveis as duas funções apresentadas em seguida. É necessária uma câmara retrovisora vendida separadamente (por exemplo, ND-BC6) para que seja possível utilizar a função de câmara retrovisora. (Para mais informações, contacte o seu distribuidor.)

### Câmara de visão traseira

Este produto está equipado com uma função que muda automaticamente para a imagem em ecrã inteiro da câmara retrovisora instalada no veículo. Se a alavanca de mudanças estiver na posição REVERSE (R), o ecrã muda automaticamente para a imagem em ecrã inteiro da câmara retrovisora.

- Se a alavanca de mudanças for colocada na posição REVERSE (R) imediatamente depois de o sistema deste produto ser iniciado, apenas a imagem da câmara será apresentada e as instruções de assistência ao estacionamento e a mensagem “**O vídeo pode aparecer invertido**” não serão visualizadas. As instruções de assis-

tência ao estacionamento e a mensagem serão apresentadas na imagem da câmara após alguns instantes. Verifique as condições à volta de todo o veículo mesmo antes de as instruções e a mensagem serem apresentadas.

### Câmara para modo de Vista da câmara

A **Vista da câmara** pode ser sempre visualizada (por exemplo, para controlar uma caravana atrelada, etc.). Tenha em atenção que com esta definição, a imagem da câmara não é redimensionada para se ajustar e parte do que é captado pela câmara não é visível.

### ATENÇÃO

A Pioneer recomenda a utilização de uma câmara que emita imagens invertidas como num espelho. Caso contrário, a imagem do ecrã pode aparecer ao contrário.

- Verifique imediatamente se a visualização muda para uma imagem da câmara retrovisora quando mudar a posição da alavanca de mudanças para REVERSE (R).
- Quando o ecrã muda para imagem em ecrã inteiro da câmara retrovisora durante a condução normal, mude para a definição oposta em “**Polaridade da câmara**”.

## Definir a ativação da câmara retrovisora

**1 Prima o botão HOME para visualizar o ecrã de menus superior.**

**2 Toque nas teclas seguintes pela ordem indicada.**



Aparece o ecrã “Sistema”.

**3 Toque em [Definições de câmara].**

## Definições do sistema

4 Toque repetidamente em [Entrada da câmara tras.] até aparecer a definição pretendida.

- **Desl** (predefinição):  
Desativa a definição de entrada da câmara retrovisora.
- **Lig.:**  
Ativa a definição de entrada da câmara retrovisora.

### Definir a polaridade da câmara retrovisora

- Esta função está disponível quando “Entrada da câmara tras.” está definida para “Lig.”.
- ➔ Para mais informações, consulte *Definir a ativação da câmara retrovisora* na página 100.

1 Prima o botão HOME para visualizar o ecrã de menus superior.

2 Toque nas teclas seguintes pela ordem indicada.



Aparece o ecrã “Sistema”.

3 Toque em [Definições de câmara].

4 Toque repetidamente em [Polaridade da câmara] até aparecer a definição pretendida.

- **Bateria** (predefinição):  
Quando a polaridade do fio ligado for positiva e a alavanca de mudanças estiver na posição REVERSE (R).
- **Terra:**  
Quando a polaridade do fio ligado for negativa e a alavanca de mudanças estiver na posição REVERSE (R).

Quando mudar a posição da alavanca de mudanças para REVERSE (R) depois de configurar a câmara retrovisora, aparece a imagem da câmara retrovisora. ▣

### Configurar a câmara para o modo Vista da câmara

Para visualizar sempre a **Vista da câmara**, tem de definir “Vista da câmara” para “Lig.”.

- Para configurar a câmara retrovisora para o modo **Vista da câmara**, a “Entrada da câmara tras.” tem de ser definida para “Lig.”.
- ➔ Para mais informações, consulte *Definir a ativação da câmara retrovisora* na página 100.

1 Prima o botão HOME para visualizar o ecrã de menus superior.

2 Toque nas teclas seguintes pela ordem indicada.



Aparece o ecrã “Sistema”.

3 Toque em [Definições de câmara].

4 Toque repetidamente em [Vista da câmara] até aparecer a definição pretendida.

- **Desl** (predefinição):  
Desativa a definição de câmara.
- **Lig.:**  
Ativa a definição de câmara.

Se não forem executadas operações durante sete segundos depois de o ecrã de funcionamento AV ser apresentado, aparecerá automaticamente a imagem da câmara.

- Se tocar no ecrã enquanto aparece a imagem da câmara, a imagem apresentada irá desaparecer temporariamente. ▣

### Ver as instruções de assistência ao estacionamento

1 Prima o botão HOME para visualizar o ecrã de menus superior.

## Definições do sistema

2 Toque nas teclas seguintes pela ordem indicada.



Aparece o ecrã “Sistema”.

3 Toque em [Definições de câmara].

4 Toque repetidamente em [Linha assist. estacion.] até aparecer a definição pretendida.

- **Desl** (predefinição):  
Oculta as instruções.
- **Lig.:**

Apresenta as instruções.

Quando mudar a posição da alavanca de mudanças para REVERSE (R) depois de configurar a câmara retrovisora, aparece a imagem da câmara retrovisora.

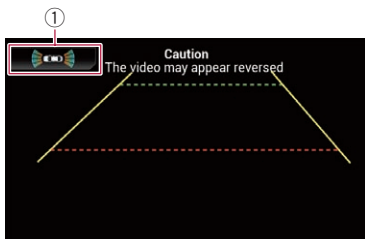

① Muda a visualização para o ecrã “Assistência ao estacionamento”.

- ☐ Se mantiver o botão **MUTE** premido, a imagem da câmara retrovisora desaparece. ☐

## Configuração das orientações na imagem de visão traseira

### ⚠ ATENÇÃO

- Quando ajustar as orientações, certifique-se de estacionar o veículo num local seguro e aplique o travão de mão.

- Antes de sair do veículo para colocar as marcações, certifique-se de desligar a ignição (ACC OFF).
- O alcance projectado pela câmara de visão traseira é limitado. Além disso, as orientações da largura e do comprimento do veículo na imagem da câmara de visão traseira podem diferir da largura e comprimento reais do veículo. (As orientações são linhas rectas.)
- A qualidade da imagem pode deteriorar-se dependendo do ambiente de uso, tal como durante a noite ou com arredores escuros.

1 Estacione o veículo num local seguro e aplique o travão de mão.

2 Utilizando uma fita de embalagem ou algo similar, coloque marcações cerca de 25 cm desde cada lado do veículo, e cerca de 50 cm e 2 m desde pára-choques traseiro.

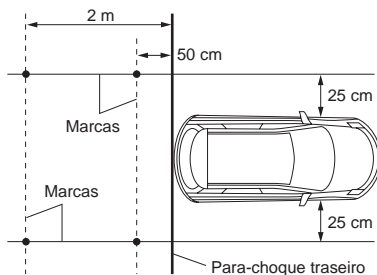

3 Prima o botão **HOME** para visualizar o ecrã de menus superior.

4 Toque nas teclas seguintes pela ordem indicada.



Aparece o ecrã “Sistema”.

5 Toque em [Definições de câmara].

6 Toque em [Ajustar linha assist. estacion.].

## Definições do sistema

**7** Defina as linhas orientadoras arrastando os quatro pontos.

**8** Toque nas teclas seguintes para ajustar a posição do ponto, se necessário.



Move o ponto para a esquerda.



Move o ponto para a direita.



Move o ponto para cima.



Move o ponto para baixo.



Alonga a linha para a esquerda e para a direita a partir do centro atual da linha orientadora da distância. Os pontos de ajuste nas coordenadas laterais de ambas as extremidades irão também mover-se.



Encurta a linha da esquerda e da direita para o centro atual da linha orientadora da distância. Os pontos de ajuste nas coordenadas laterais de ambas as extremidades irão também mover-se.

**Predef.**

Repõe as predefinições das linhas orientadoras de distância e largura do veículo e dos pontos de ajuste.

- Quando move um ponto, a distância desde o valor inicial é apresentada na parte inferior do ecrã.

## Definir o modo de segurança

Por razões de segurança, pode limitar as funções que estão disponíveis enquanto o veículo estiver em andamento.

**1** Prima o botão **HOME** para visualizar o ecrã de menus superior.

**2** Toque nas teclas seguintes pela ordem indicada.



Aparece o ecrã “**Sistema**”.

**3** Toque repetidamente em [**Modo Segurança**] até aparecer a definição pretendida.

- **Lig.** (predefinição):  
Ativa a função de modo de segurança.
- **Desl.**  
Desativa a função de modo de segurança.

## Desligar o ecrã Demo

Se o ecrã Demo aparecer, execute o processo seguinte para desligar o ecrã.

**1** Prima o botão **HOME** para visualizar o ecrã de menus superior.

**2** Toque nas teclas seguintes pela ordem indicada.



Aparece o ecrã “**Sistema**”.

**3** Toque repetidamente em [**Modo Demo**] até aparecer a definição pretendida.

- **Desl** (predefinição):  
Oculta o ecrã Demo.
- **Lig.:**  
Apresenta o ecrã Demo.
- Pode também desligar o ecrã Demo mantendo premido o botão **MUTE**.

## Selecionar o idioma do sistema

É possível selecionar o idioma do sistema.

- É possível alterar o idioma para:

## Definições do sistema

- O ecrã “**Áudio**”
- O ecrã “**Sistema**”
- O ecrã “**Configuração de vídeo**”
- O ecrã “**Bluetooth**”
- Idioma para mensagens

Algumas operações neste produto são proibidas durante a condução ou requerem extrema atenção quando executadas. Nesse caso, aparecerá uma chamada de atenção no ecrã. É possível mudar o idioma destas mensagens com esta definição.

- Se o idioma incorporado e o idioma selecionado na definição não forem iguais, a informação de texto pode não ser mostrada corretamente.
- Alguns caracteres podem não ser mostrados corretamente.

**1 Prima o botão HOME para visualizar o ecrã de menus superior.**

**2 Toque nas teclas seguintes pela ordem indicada.**



Aparece o ecrã “**Sistema**”.

**3 Toque em [Idioma do sistema].**

Aparece um menu emergente.

**4 Toque no idioma pretendido.**

Depois de o idioma ser selecionado, a visualização volta ao ecrã anterior.

- Para configurar esta definição, o adaptador para bus do veículo opcional tem de estar ligado.
- Para mais informações sobre as operações, consulte *Ver o estado de funcionamento do painel de regulação do ar condicionado* na página 133.

**1 Prima o botão HOME para visualizar o ecrã de menus superior.**

**2 Toque nas teclas seguintes pela ordem indicada.**



Aparece o ecrã “**Sistema**”.

**3 Toque repetidamente em [Inversão de info AC] até aparecer a definição pretendida.**

- **Desl** (predefinição):  
Não inverte a visualização do estado de regulação do ar condicionado.
- **Lig.**:  
Inverte a visualização do estado de regulação do ar condicionado.

## Inverter a visualização do estado da regulação do ar condicionado

Se a visualização esquerda/direita do ecrã do estado de regulação do ar condicionado não corresponder à do veículo, a visualização pode ser invertida.

## Definições do sistema

### Definir o idioma do teclado com a aplicação para iPhone

Pode utilizar o teclado em **AppRadio Mode** definindo o idioma do teclado com a aplicação para iPhone.

- Esta função está disponível apenas em **AppRadio Mode** no iPhone.

**1 Prima o botão HOME para visualizar o ecrã de menus superior.**

**2 Toque nas teclas seguintes pela ordem indicada.**



Aparece o ecrã “**Sistema**”.

**3 Toque em [Teclado].**

Aparece um menu emergente.

**4 Toque no idioma pretendido.**

Depois de o idioma ser selecionado, a visualização volta ao ecrã anterior. □

### Definir o som do toque

**1 Prima o botão HOME para visualizar o ecrã de menus superior.**

**2 Toque nas teclas seguintes pela ordem indicada.**



Aparece o ecrã “**Sistema**”.

**3 Toque repetidamente em [Sinal sonoro] até aparecer a definição pretendida.**

- **Lig.** (predefinição):  
Emite um sinal sonoro.
- **Desl:**  
Não emite um sinal sonoro. □

### Ajustar as posições de resposta do ecrã táctil (calibração do ecrã táctil)

Se achar que as teclas do ecrã táctil estão desviadas das posições reais que respondem ao seu toque, ajuste as posições de resposta do ecrã táctil.

- Esta definição está disponível apenas quando estaciona o veículo num lugar seguro e o trava com o travão de mão.
- Não utilize objetos pontiagudos, como uma caneta de ponta de esfera ou mecânica, pois podem danificar o ecrã.
- Não desligue o motor enquanto os dados da posição ajustada estiverem a ser guardados.

**1 Prima o botão HOME para visualizar o ecrã de menus superior.**

**2 Toque nas teclas seguintes pela ordem indicada.**



Aparece o ecrã “**Sistema**”.

**3 Toque em [Calibração do painel táctil].**

Aparece o ecrã de ajuste do ecrã táctil.

**4 Toque em dois cantos do ecrã ao longo das setas e, de seguida, toque duas vezes no centro de duas marcas + em simultâneo.**

**5 Prima o botão HOME.**

Os resultados do ajuste são guardados.

**6 Prima o novamente botão HOME.**

Avance para o ajuste de 16 pontos.

- Se mantiver o botão **HOME** premido, o ajuste é cancelado.

**7 Toque suavemente no centro da marca + que aparece no ecrã.**

A mira indica a ordem.

Depois de tocar em todas as marcas, os dados da posição ajustada são guardados.

- Se premir o botão **HOME**, volta à posição de ajuste anterior.
- Se mantiver o botão **HOME** premido, o ajuste é cancelado.

## 8 Mantenha premido o botão HOME.

Os resultados do ajuste são guardados. 

## Ajustar a imagem

Pode ajustar a imagem para cada fonte e para a câmara retrovisora.

### ATENÇÃO

Por razões de segurança, não pode utilizar algumas destas funções de navegação enquanto o veículo estiver em andamento. Para ativar estas funções, tem de estacionar num local seguro e acionar o travão de mão. Consulte as Informações Importantes para o Utilizador (um manual à parte).

#### 1 Aceda ao ecrã que pretende ajustar.

#### 2 Prima o botão HOME para visualizar o ecrã de menus superior.

#### 3 Toque nas teclas seguintes pela ordem indicada.



Aparece o ecrã "Sistema".

#### 4 Toque em [Ajuste da imagem].

#### 5 Toque em qualquer uma das teclas seguintes para selecionar a função que pretende ajustar.

Aparecem os itens de ajuste da imagem.

- **Luminosidade:**  
Ajusta a intensidade do preto.
- **Contraste:**  
Ajusta o contraste.

- **Cor:**  
Ajusta a saturação da cor.
- **Tonalidade:**  
Ajusta a tonalidade da cor (que cor é enfatizada, o vermelho ou o verde).
- **Dimmer:**  
Ajusta a luminosidade do ecrã.
- **Temperatura:**  
Ajusta a temperatura de cor, o que resulta num melhor equilíbrio de brancos.
  - Pode ajustar a **Tonalidade** apenas quando o sistema de cores estiver definido para NTSC.
    - Se tocar em [**Câm. tras.**], o modo muda para o modo de câmara selecionado. Se tocar em [**Fonte**], [**Navegação**] ou [**Apps**], pode voltar ao modo selecionado.

#### 6 Toque nas teclas seguintes para ajustar o item selecionado.



Diminui o nível do item selecionado.



Aumenta o nível do item selecionado.



Seleciona o item regulável anterior.



Seleciona o item regulável seguinte.

Cada vez que toca na tecla, o nível do item selecionado aumenta ou diminui.

- É possível ajustar as opções "Luminosidade", "Contraste", "Cor" e "Tonalidade" de "-24" a "+24".
- É possível ajustar a opção de "Dimmer" de "+1" a "+48".
- É possível ajustar a opção de "Temperatura" de "+3" a "-3".

## Definições do sistema

- ❑ Os ajustes de "**Luminosidade**" e "**Contraste**" são guardados separadamente quando os faróis do veículo estiverem desligados (de dia) e quando os faróis do veículo estiverem ligados (de noite). Os ajustes mudam automaticamente dependendo se os faróis do veículo estão ligados ou desligados.
- ❑ O ajuste de "**Dimmer**" é guardado separadamente quando os faróis do veículo estiverem desligados (de dia) e quando os faróis do veículo estiverem ligados (de noite). O ajuste "**Dimmer**" é ligado automaticamente apenas quando o valor de noite é inferior ao valor de dia.
- ❑ O ajuste da imagem pode não estar disponível em algumas câmaras retrovisoras.
- ❑ O conteúdo das definições pode ser memorizado separadamente para os ecrãs seguintes e para as imagens de vídeo.
  - **DVD, Vídeo CD e Disc**
  - **AV**
  - **USB (Vídeo), USB (JPEG) e MirrorLink**
  - **SD (Vídeo) e SD (JPEG)**
  - **HDMI e AppRadio Mode (HDMI)**
  - MIXTRAX, imagens emitidas pelo dispositivo externo 

## Ver a versão do firmware

**1** Prima o botão **HOME** para visualizar o ecrã de menus superior.

**2** Toque nas teclas seguintes pela ordem indicada.



Aparece o ecrã "**Sistema**".

**3** Toque em **[Informações do sistema]**.

**4** Toque em **[Informações de firmware]**.

Aparece o ecrã "**Informações de firmware**". 

## Atualizar o firmware

### ATENÇÃO

- A atualização do firmware é suportada apenas pela porta USB 1.
- Nunca desligue este produto, ejete o cartão de memória SD nem desligue o dispositivo de armazenamento USB enquanto o firmware estiver a ser atualizado.
- Pode atualizar o firmware apenas quando o veículo está parado e o travão de mão engatado.

**1** Descarregue os ficheiros de atualização do firmware.

**2** Ligue um cartão de memória SD vazio (formatado) ou um dispositivo de armazenamento USB ao computador e depois localize o ficheiro de atualização correto e copie-o para o cartão ou para o dispositivo.

**3** Desligue a fonte.

- Para mais informações, consulte *Desligar a fonte AV* na página 21.

**4** Prima o botão **HOME** para visualizar o ecrã de menus superior.

**5** Toque nas teclas seguintes pela ordem indicada.



Aparece o ecrã "**Sistema**".

**6** Toque em **[Informações do sistema]**.

**7** Toque em **[Atualização do firmware]**. Aparece o ecrã "**Atualização do firmware**".

**8** Toque em **[Continuar]** para visualizar o modo de transferência de dados.

- ❑ Para concluir a atualização do firmware, siga as instruções apresentadas no ecrã.

## Definições do sistema

- ❑ Este produto irá reiniciar automaticamente depois de a atualização do firmware estar concluída, se a atualização for bem sucedida.
- ❑ Quando a atualização do firmware inicia, a fonte é desligada e a ligação Bluetooth é desativada.
- ❑ Se aparecer uma mensagem de erro no ecrã, toque em **[Continuar]** para avançar e iniciar a sequência de recuperação.

### Verificar as ligações dos fios

Verifique se as ligações dos fios entre este produto e o veículo estão bem feitas. Verifique também se estão ligados nas posições corretas.

**1 Prima o botão HOME para visualizar o ecrã de menus superior.**

**2 Toque nas teclas seguintes pela ordem indicada.**



Aparece o ecrã **"Sistema"**.

**3 Toque em [Informações do sistema].**

**4 Toque em [Estado da ligação].**

Aparece o ecrã **"Instalação"**.

- **Iluminação**

Quando os faróis ou farolins do veículo estiverem ligados, aparece a indicação **"Lig."**. Quando os farolins do veículo estiverem desligados, aparece a indicação **"Desl"**. (Se o fio laranja/branco não estiver ligado, aparece a indicação **"Desl"**.)

- **Bus do veículo**

Quando o adaptador para bus do veículo opcional estiver ligado, aparece a indicação **"OK"**. Se não estiver ligado, aparece a indicação **"NOK"**.

## Regulações de áudio

### Utilizar a regulação do balanço frente-trás/balanço

Pode selecionar uma definição de balanço frente-trás/balanço que proporcione um ambiente ideal de audição em todos os bancos ocupados.

- Esta função está disponível quando a opção **"Altifalante traseiro"** está definida para **"Lig."**.

**1 Prima o botão HOME para visualizar o ecrã de menus superior.**

**2 Toque nas teclas seguintes pela ordem indicada.**



Aparece o ecrã **"Áudio"**.

**3 Toque em [Fader/Balance].**

Aparece o ecrã **"Fader/Balance"**.

**4 Toque nas teclas seguintes para regular o balanço das colunas dianteiras/traseiras.**



Move-se para a frente.



Move-se para trás.

Cada vez que toca nas teclas, o balanço das colunas dianteiras/traseiras move-se para a frente ou para trás.

- À medida que o balanço das colunas dianteiras/traseiras se move da frente para trás, aparece a indicação **"Diant.25"** a **"Tras.25"**.
- A predefinição é **"F/R 0 L/R 0"**.
- Defina **"Diant."** e **"Tras."** para **"0"** quando estiver a utilizar um sistema de colunas duplo.

**5 Toque nas teclas seguintes para regular o balanço das colunas do lado esquerdo/direito.**



Move-se para a esquerda.



Move-se para a direita.

Cada vez que toca nas teclas, o balanço das colunas do lado esquerdo/direito move-se para a esquerda ou para a direita.

- À medida que o balanço das colunas do lado esquerdo/direito se move da esquerda para a direita, aparece a indicação **"Esq.25"** a **"Dir.25"**.
- A predefinição é **"L/R 0"**.
- Também pode definir o balanço frente-trás/balanço arrastando o ponto na grelha apresentada.

### Utilizar a regulação do balanço

Pode regular o balanço entre a saída de som da direita/esquerda.

- Esta função está disponível quando a opção **"Altifalante traseiro"** está definida para **"Desl."**.

**1 Prima o botão HOME para visualizar o ecrã de menus superior.**

**2 Toque nas teclas seguintes pela ordem indicada.**



Aparece o ecrã **"Áudio"**.

**3 Toque em [Equilíbrio].**

Aparece o ecrã **"Fader/Balance"**.

#### 4 Toque nas teclas seguintes para regular o balanço das colunas do lado esquerdo/direito.



Move-se para a esquerda.



Move-se para a direita.

Cada vez que toca nas teclas, o balanço das colunas do lado esquerdo/direito move-se para a esquerda ou para a direita.

- À medida que o balanço das colunas do lado esquerdo/direito se move da esquerda para a direita, aparece a indicação "**Esq.25**" a "**Dir.25**".
- A predefinição é "**L/R0**".
- Também pode definir o balanço frente-trás/ balanço arrastando o ponto na grelha apresentada.

## Ativar o silenciamento/ atenuação do som

Pode silenciar ou atenuar automaticamente o volume da fonte AV e o volume da aplicação do iPhone quando o guia de navegação emite o guia de voz.

**1 Prima o botão HOME para visualizar o ecrã de menus superior.**

**2 Toque nas teclas seguintes pela ordem indicada.**



Aparece o ecrã "**Áudio**".

**3 Toque em [Nível de desactiv. som].**

Aparece um menu emergente.

**4 Toque no item que pretende definir.**

- **ATT** (predefinição):  
O volume muda para 1/10.

• **Sem som:**

O volume muda para 0.

• **Desl:**

O volume não muda.

## Regular os níveis da fonte

A função **SLA** (regulação do nível da fonte) permite-lhe regular o nível de volume de cada fonte para evitar alterações significativas no volume quando alternar entre fontes.

- As definições baseiam-se no nível de volume do sintonizador FM que permanece inalterado.
- Esta função não está disponível quando o sintonizador FM está selecionado como a fonte.

**1 Compare o nível de volume do sintonizador FM com o nível da fonte que pretende regular.**

**2 Prima o botão HOME para visualizar o ecrã de menus superior.**

**3 Toque nas teclas seguintes pela ordem indicada.**



Aparece o ecrã "**Áudio**".

**4 Toque em [Regul. nível da fonte].**

Aparece o ecrã "**Regul. nível da fonte**".

**5 Toque nas teclas seguintes para regular o volume da fonte.**



Aumenta o volume da fonte.



Diminui o volume da fonte.

- Se tocar diretamente na área onde é possível mover o cursor, a definição **SLA** irá mudar para o valor do ponto em que tocou.

## Regulações de áudio

- À medida que aumenta ou diminui o volume da fonte, aparece a indicação “+4” a “-4”.
- A predefinição é “0”.

As fontes AV seguintes são definidas automaticamente para o mesmo nível de regulação do volume da fonte.

	Cabo necessário (vendido separadamente)	Configur. smartphone		Fontes AV
		Dispositivo	Ligação	
iPod/iPhone com um conector de 30 pinos	CD-IU201V	iPhone/iPod	USB	USB1 iPod1 aha
	CD-IU201S	iPhone/iPod	USB	USB1 aha iPod1 AppRadio Mode
iPod/iPhone com um conector Lightning	<ul style="list-style-type: none"> <li>• CD-IH202</li> <li>• CD-IU52</li> <li>• Adaptador Lightning para AV digital</li> </ul>	iPhone/iPod	Adapt. AV digital	aha AppRadio Mode HDMI
Dispositivo Android	CD-AH200	Outros	HDMI	aha AppRadio Mode HDMI

- Quando liga um dispositivo de armazenamento USB à porta USB 1 ou à porta USB 2, o nível de regulação do volume da fonte é automaticamente definido para o mesmo nível da porta USB à qual o dispositivo é ligado. O nível de regulação do volume da fonte que é automaticamente definido varia dependendo de o dispositivo ser ligado à porta USB 1 ou à porta USB 2.
- Quando liga um iPod/iPhone com um conector Lightning à porta USB 1 ou à porta USB 2 utilizando um cabo de interface USB para iPod/iPhone (CD-IU52) (vendido separadamente), o nível de regulação do volume da fonte é automaticamente definido para o mesmo nível da porta USB à qual o iPod/iPhone com um conector Lightning é ligado. O nível de regulação do volume da fonte que é automaticamente definido varia dependendo de o iPod/iPhone com um conector Lightning ser ligado à porta USB 1 ou à porta USB 2.
- Quando liga um dispositivo MirrorLink à porta USB 2, o nível de regulação do volume da fonte é automaticamente definido para o mesmo nível da porta USB 2.

## Regular o filtro

É possível efetuar os ajustes seguintes durante as regulações do filtro. Faça as regulações apropriadas para a banda de frequência reproduzida e as características das colunas ligadas.

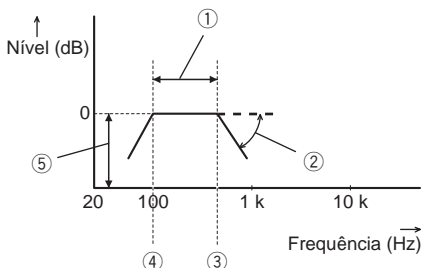

- ① Banda de frequência reproduzida
- ② Regulação da inclinação
- ③ Frequência de corte do LPF
- ④ Frequência de corte do HPF
- ⑤ Regulação do nível

## Regular a saída das colunas dianteiras e traseiras

Pode definir a gama de frequências para a emissão de sons das colunas dianteiras e traseiras.

**1** Prima o botão **HOME** para visualizar o ecrã de menus superior.

**2** Toque nas teclas seguintes pela ordem indicada.



Aparece o ecrã “Áudio”.

**3** Verifique se a opção “Altifalante traseiro” está definida para “Lig.”.

- A predefinição é “Lig.”.

**4** Toque em **[Crossover]**.

Aparece o ecrã “Corte de frequências”.

**5** Toque nas teclas seguintes para selecionar “Diant.” ou “Tras.”.



Seleciona a coluna regulável anterior.



Seleciona a coluna regulável seguinte.

**6** Toque em **[HPF]** para ativar.

**7** Arraste o gráfico de linhas na horizontal para regular o intervalo da frequência de corte de “50” Hz a “200” Hz.

- A predefinição é “100” Hz.

**8** Arraste a extremidade da inclinação para regular o intervalo do nível entre “-6” dB/oit e “-18” dB/oit.

- A predefinição é “-12” dB/oit.

## Utilizar a saída do subwoofer

Este produto está equipado com um mecanismo de saída de subwoofer que pode ser ativado ou desativado.

**1** Prima o botão **HOME** para visualizar o ecrã de menus superior.

**2** Toque nas teclas seguintes pela ordem indicada.



Aparece o ecrã “Áudio”.

**3** Toque em **[Subwoofer]** para definir a saída de subwoofer para “Lig.”.

- A predefinição é “Desl”.

**4** Toque em **[Subw.]**.

Aparece o ecrã “Corte de frequências”.

## Regulações de áudio

5 Toque nas teclas seguintes para selecionar "Subw.".



Seleciona a coluna regulável anterior.



Seleciona a coluna regulável seguinte.

6 Toque em [LPF] para ativar.

7 Toque nas teclas seguintes para selecionar a fase de saída do subwoofer.



Define a fase de saída do subwoofer para normal.



Define a fase de saída do subwoofer para inversa.

8 Arraste o gráfico de linhas na horizontal para regular o intervalo da frequência de corte de "50" Hz a "200" Hz.

- A predefinição é "100" Hz.

9 Arraste a extremidade da inclinação para regular o intervalo do nível entre "-6" dB/oit e "-18" dB/oit.

- A predefinição é "-18" dB/oit.

## Selecionar a posição de audição

Pode selecionar uma posição de audição que pretenda tornar o centro dos efeitos sonoros.

1 Prima o botão HOME para visualizar o ecrã de menus superior.

2 Toque nas teclas seguintes pela ordem indicada.



Aparece o ecrã "Áudio".

3 Toque em [Posição de audição]. Aparece o ecrã "Posição de audição".

4 Toque na posição pretendida.

- **Desl** (predefinição):  
Muda a definição de posição de audição para desativada.
- **Diant.:**  
Muda a definição de posição de audição para frontal.
- **Dianteiro-E:**  
Muda a definição de posição de audição para frontal esquerda.
- **Dianteiro-D:**  
Muda a definição de posição de audição para frontal direita.
- **Todos:**  
Muda a definição de posição de audição para todas.

## Regular com precisão os níveis de saída das colunas

É possível regular com precisão o nível de saída das colunas ouvindo o som emitido pelas mesmas.

- Esta função está disponível quando a opção "**Altifalante traseiro**" está definida para "**Lig.**".
- ➔ Para mais informações, consulte *Regular a saída das colunas dianteiras e traseiras* na página 112.
- Esta função está disponível quando a opção "**Subwoofer**" está definida para "**Lig.**".
- ➔ Para mais informações, consulte *Utilizar a saída do subwoofer* na página 112.

1 Prima o botão HOME para visualizar o ecrã de menus superior.

2 Toque nas teclas seguintes pela ordem indicada.



## Regulações de áudio

Aparece o ecrã “**Áudio**”.

### 3 Toque em [Nível de altifalante].

Aparece o ecrã “**Nível de altifalante**”.

### 4 Toque nas teclas seguintes para selecionar a posição de audição, se necessário.



Seleciona a posição de audição.



- **Desl:**  
Muda a definição de posição de audição para desativada.
- **Diant.:**  
Muda a definição de posição de audição para frontal.
- **Dianteiro-E:**  
Muda a definição de posição de audição para frontal esquerda.
- **Dianteiro-D:**  
Muda a definição de posição de audição para frontal direita.
- **Todos:**  
Muda a definição de posição de audição para todas.
- Se mudar a definição de posição de audição, os níveis de saída de todas as colunas irão mudar em conjunto com a definição.

### 5 Toque nas teclas seguintes para regular o nível de saída das colunas.



Diminui o nível das colunas.



Aumenta o nível das colunas.

- À medida que a distância a ser corrigida aumenta ou diminui, aparece a indicação de “-24” dB a “10” dB.
- **Diant.esq.:**

Muda o nível da coluna frontal esquerda.

- **Diant. dir.:**  
Muda o nível da coluna frontal direita.
- **Tras. esq.:**  
Muda o nível da coluna traseira esquerda.
- **Tras. dir.:**  
Muda o nível da coluna traseira direita.
- **Subw.:**  
Muda o nível da coluna do subwoofer.
- Se tocar em [**Aplicar EQ autom.**], o resultado da “**Medição EQ e TA autom.**” será aplicado à definição do nível das colunas.
  - Para utilizar esta função, é necessário medir antecipadamente a acústica do veículo.

## Regular o alinhamento temporal

Ao regular a distância entre cada coluna e a posição de audição, o alinhamento temporal pode corrigir o tempo necessário para o som chegar à posição de audição.

- Esta função está disponível quando a opção “**Altifalante traseiro**” está definida para “**Lig.**”.
- ➔ Para mais informações, consulte *Regular a saída das colunas dianteiras e traseiras* na página 112.
- Esta função está disponível quando a opção “**Subwoofer**” está definida para “**Lig.**”.
- ➔ Para mais informações, consulte *Utilizar a saída do subwoofer* na página 112.

### 1 Meça a distância entre a cabeça do ouvinte e cada uma das colunas.

### 2 Prima o botão HOME para visualizar o ecrã de menus superior.

### 3 Toque nas teclas seguintes pela ordem indicada.



## Regulações de áudio

Aparece o ecrã “Áudio”.

### 4 Toque em [Alinhamento temporal].

Aparece o ecrã “Alinhamento temporal”.

### 5 Toque nas teclas seguintes para selecionar a posição de audição, se necessário.



Seleciona a posição de audição.



- **Desl.:**  
Muda a definição de posição de audição para desativada.
  - **Diant.:**  
Muda a definição de posição de audição para frontal.
  - **Dianteiro-E:**  
Muda a definição de posição de audição para frontal esquerda.
  - **Dianteiro-D:**  
Muda a definição de posição de audição para frontal direita.
  - **Todos:**  
Muda a definição de posição de audição para todas.
- Se mudar a definição de posição de audição, os níveis de saída de todas as colunas irão mudar em conjunto com a definição.

### 6 Toque nas teclas seguintes para introduzir a distância entre a coluna selecionada e a posição de audição.



Diminui a distância entre a coluna selecionada e a posição de audição selecionada.



Aumenta a distância entre a coluna selecionada e a posição de audição selecionada.

- À medida que a distância a ser corrigida aumenta ou diminui, aparece a indicação de “0.0” cm a “500.0” cm.

- **Diant.esq.:**  
Muda a distância entre a coluna frontal esquerda e a posição de audição selecionada.
- **Diant. dir.:**  
Muda a distância entre a coluna frontal direita e a posição de audição selecionada.
- **Tras. esq.:**  
Muda a distância entre a coluna posterior esquerda e a posição de audição selecionada.
- **Tras. dir.:**  
Muda a distância entre a coluna posterior direita e a posição de audição selecionada.
- **Subw.:**  
Muda a distância entre a coluna do sub-woofer e a posição de audição selecionada.
  - Se tocar em [TA ligado], o alinhamento temporal é desativado obrigatoriamente.
    - Esta função está disponível apenas quando a posição de audição estiver definida para “Dianteiro-E” ou “Dianteiro-D”.
  - Se tocar em [Aplicar EQ autom.], o resultado da “Medição EQ e TA autom.” será aplicado à definição de alinhamento temporal.
    - Para utilizar esta função, é necessário medir antecipadamente a acústica do veículo.

## Uso do equalizador

O equalizador permite-lhe regular a equalização para corresponder às características acústicas do interior do veículo, conforme desejar.

## Voltar a selecionar as curvas do equalizador

Existem sete curvas do equalizador guardadas que pode facilmente selecionar a qualquer altura. Esta é uma lista das curvas do equalizador:

**Curva do equalizador**

**S. Grave** é uma curva em que só são intensificados os sons graves.

**Potente** é uma curva em que são intensificados os sons graves e os sons agudos.

**Natural** é uma curva em que os sons graves e os sons agudos são intensificados apenas ligeiramente.

**Vocal** é uma curva em que as frequências médias, onde se enquadra a voz humana, são intensificadas.

**Unif.** é uma curva uniforme em que nada é intensificado.

**Pers.1** é uma curva de equalizador regulada criada por si. Se selecionar esta curva, o efeito aplica-se a todas as fontes AV.

**Pers.2** é uma curva de equalizador regulada criada por si. Se selecionar esta curva, o efeito aplica-se a todas as fontes AV.

- A predefinição é "**Potente**".
- Quando selecionar "**Unif.**", não pode fazer correções nem suplementos ao som. Isto é útil para verificar o efeito das curvas do equalizador alternando entre "**Unif.**" e uma curva do equalizador definida.

**1 Prima o botão HOME para visualizar o ecrã de menus superior.**

**2 Toque nas teclas seguintes pela ordem indicada.**



Aparece o ecrã "**Áudio**".

**3 Toque em [EQ gráfico].**

Aparece o ecrã "**EQ gráfico**".

**4 Toque no equalizador pretendido.**

## Personalizar as curvas do equalizador

Pode regular a definição de curvas do equalizador que está selecionada conforme desejar.

É possível efetuar as regulações com um equalizador gráfico de 13 bandas.

- Se fizer regulações com uma curva "**S. Grave**", "**Potente**", "**Natural**", "**Vocal**" ou "**Unif.**" selecionada, as definições das curvas do equalizador irão mudar para "**Pers.1**" obrigatoriamente.
- Se fizer regulações com a curva "**Pers.2**" selecionada, por exemplo, será atualizada a curva "**Pers.2**".
- Pode criar as curvas "**Pers.1**" e "**Pers.2**" comuns a todas as fontes.

**1 Prima o botão HOME para visualizar o ecrã de menus superior.**

**2 Toque nas teclas seguintes pela ordem indicada.**



Aparece o ecrã "**Áudio**".

**3 Toque em [EQ gráfico].**

Aparece o ecrã "**EQ gráfico**".

**4 Toque numa das teclas para selecionar uma curva que pretenda utilizar como base para a personalização.**

**5 Toque na frequência cujo nível pretende regular.**

- Se arrastar um dedo sobre as barras das várias bandas do equalizador, as curvas do equalizador serão definidas para o valor do ponto em que tocar em cada barra.

## Regulações de áudio

### Utilizar o equalizador de regulação automático

Pode definir o equalizador de regulação automático para se adequar à acústica do veículo. Para utilizar esta função, é necessário medir antecipadamente a acústica do veículo.

- Para mais informações sobre as operações, consulte *Ajuste automático da curva do equalizador (Auto EQ)* na página 117.
- ☐ Para regular manualmente a curva do equalizador, defina “EQ e TA autom.” para “Desl”.

**1 Prima o botão HOME para visualizar o ecrã de menus superior.**

**2 Toque nas teclas seguintes pela ordem indicada.**



Aparece o ecrã “Áudio”.

**3 Toque repetidamente em [EQ e TA autom.] até aparecer a definição pretendida.**

- **Desl** (predefinição):  
Desativa a definição de EQ&TA automático.
- **Lig.:**  
Ativa a definição de EQ&TA automático. ☐

### Ajuste automático da curva do equalizador (Auto EQ)

Ao medir a acústica do veículo, a curva do equalizador pode ser regulada automaticamente para se adequar ao interior do veículo.

#### ⚠ AVISO

Uma vez que pode ser emitido um tom alto (ruído) pelas colunas durante a medição da acústica do veículo, nunca execute a medição do equalizador (EQ) automático quando estiver a conduzir.

#### ⚠ ATENÇÃO

- Verifique minuciosamente as condições antes de executar o equalizador (EQ) automático, uma vez que as colunas podem ficar danificadas se executar esta ação sob as condições seguintes:
  - Quando as colunas estão incorretamente ligadas. (Por exemplo, quando uma coluna traseira está ligada a uma saída do sub-woofer.)
  - Quando uma coluna está ligada a um amplificador de potência cuja capacidade de saída seja superior à potência máxima de entrada da coluna.
- Se o microfone para medição acústica (vendido separadamente) estiver colocado num local não adequado, o tom de medição pode ficar demasiado alto e a medição pode demorar muito tempo, o que resulta na descarga da bateria. Coloque o microfone no local especificado.

### Antes de executar a função de equalizador (EQ) automático

- Execute o equalizador (EQ) automático num local o mais silencioso possível, com o motor do veículo e o ar condicionado desligados. Desligue igualmente a alimentação dos telefones do carro ou telemóveis no veículo, ou retire-os do veículo antes de executar o equalizador (EQ) automático. Se forem captados sons que não sejam os provenientes do tom de medição (sons circundantes, barulho do motor do veículo, telefones a tocar, etc.), a medição da acústica do interior do veículo pode não ser bem executada.
- Execute o equalizador (EQ) automático utilizando o microfone para medição acústica (vendido separadamente). A utilização de outro microfone pode impedir a medição ou resultar numa medição incorreta da acústica do veículo.

- Para poder executar o equalizador (EQ) automático, tem de ligar as colunas dianteiras.
  - Quando este produto estiver ligado a um amplificador de potência com controlo do nível de entrada, pode não conseguir executar o equalizador (EQ) automático se o nível de entrada do amplificador de potência for inferior ao nível normal.
  - Quando este produto estiver ligado a um amplificador de potência com um LPF (filtro passa-baixo), desative o LPF antes de executar o equalizador (EQ) automático. Além disso, defina a frequência de corte do LPF incorporado de um subwoofer ativo para a frequência mais alta.
  - A distância foi calculada por um computador para fornecer um atraso ideal de modo a assegurar resultados precisos. Não mude este valor.
    - O som emitido dentro do veículo é forte e ocorrem atrasos.
    - O LPF dos subwoofers ou amplificadores externos ativos provocam um atraso nos sons mais baixos.
  - Se ocorrer um erro durante a medição, aparece uma mensagem e a medição é cancelada. Verifique o seguinte antes de medir a acústica do veículo.
    - Colunas dianteiras (esquerda/direita)
    - Colunas traseiras (esquerda/direita)
    - Ruído
    - Microfone para medição acústica (vendido separadamente)
    - Bateria fraca
  - As definições de balanço frente-trás/balanço voltam à posição central.
    - ➔ Para mais informações, consulte *Utilizar a regulação do balanço* na página 109.
  - A curva do equalizador muda para “Unif.”.
    - ➔ Para mais informações, consulte *Uso do equalizador* na página 115.
  - As colunas dianteiras e traseiras são automaticamente reguladas para uma definição de filtro de passagem de frequências altas.
- As definições anteriores do equalizador (EQ) automático serão substituídas.
  - Não prima o botão ▲ para abrir ou fechar o painel quando está a utilizar o microfone.



### ATENÇÃO

Não desligue o motor enquanto a medição estiver a ser executada.

#### 1 Estacione o veículo num local silencioso, feche todas as portas, janelas e o teto de abrir, e depois desligue o motor.

Se deixar o motor a trabalhar, o ruído do motor pode prejudicar a execução do equalizador (EQ) automático.

- Se forem detetadas restrições de condução durante a medição, a medição é cancelada.

#### 2 Fixe o microfone para a medição acústica (vendido separadamente) no centro do apoio da cabeça do banco do condutor, virado para a frente.

O equalizador (EQ) automático pode diferir em função do local onde coloca o microfone. Se pretender, coloque o microfone no banco do passageiro da frente e execute o equalizador (EQ) automático.

### Executar o equalizador (EQ) automático

- O equalizador (EQ) automático altera as definições de áudio da seguinte forma:
  - O “EQ e TA autom.” é definido para “Lig.”.
  - ➔ Para mais informações, consulte *Utilizar o equalizador de regulação automático* na página 117.

## Regulações de áudio

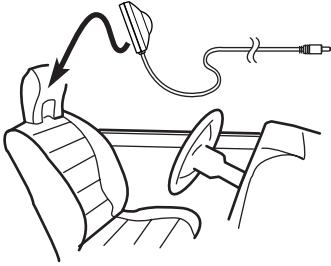

### 3 Desligue o iPhone ou smartphone.

### 4 Ligue a ignição (ACC ON).

Se o ar condicionado ou o aquecimento do veículo estiver ligado, desligue-o. O ruído proveniente da ventoinha do ar condicionado ou do aquecimento pode prejudicar a execução do equalizador (EQ) automático.

### 5 Mude a fonte de AV para "OFF".

- ➔ Para mais informações sobre as operações, consulte *Ver o ecrã de funcionamento AV* na página 20.

### 6 Prima o botão HOME para visualizar o ecrã de menus superior.

### 7 Toque nas teclas seguintes pela ordem indicada.



Aparece o ecrã "Áudio".

### 8 Toque em [Medição EQ e TA autom.].

Aparece o ecrã "Medição EQ e TA autom.".

### 9 Ligue o microfone para a medição acústica (vendido separadamente) a este produto.

Introduza a ficha do microfone na respetiva entrada neste produto.

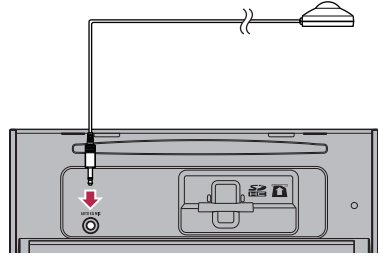

### 10 Toque em [Diant.esq.] ou [Diant. dir.] para selecionar a posição de audição atual.

### 11 Toque em [Iniciar].

Inicia-se uma contagem de 10 segundos.

- A ligação Bluetooth é desativada antes de o processo iniciar.

### 12 Saia do veículo e mantenha as portas fechadas até a contagem acabar.

Quando a contagem acabar, um tom (ruído) de medição é emitido pelas colunas e começa a medição do equalizador (EQ) automático.

### 13 Aguarde até que a medição esteja concluída.

Quando o equalizador (EQ) automático estiver concluído, aparece uma mensagem a indicar que a medição está concluída.

- Se não for possível medir corretamente a acústica do veículo, aparece uma mensagem de erro.
- O tempo de medição varia dependendo do tipo de veículo.
- Para parar a medição, toque em [Parar].

### 14 Guarde o microfone cuidadosamente no porta-luvas ou noutra local seguro.

Se o microfone estiver exposto à luz solar direta durante um período prolongado, as temperaturas elevadas podem provocar distorção, alteração das cores ou avarias.

## Definir a cor de iluminação

É possível selecionar a cor de iluminação de entre 5 cores diferentes. Além disso, é possível alternar a iluminação entre estas 5 cores por ordem.

### Selecionar a cor de entre as cores pré-programadas

Pode selecionar uma cor de iluminação na lista de cores.

**1 Prima o botão HOME para visualizar o ecrã de menus superior.**

**2 Toque nas teclas seguintes pela ordem indicada.**



Aparece o ecrã “Tema”.

**3 Toque em [Iluminação].**

- Pode também mudar o ecrã de definições tocando em [Tema], [Fundo] ou [Relógio] neste ecrã.

**4 Toque na cor pretendida.**

- **Teclas coloridas:**  
Seleciona a cor pré-programada pretendida.
- (personalizada):  
Apresenta o ecrã que permite personalizar a cor de iluminação.
  - ➔ Para mais informações, consulte *Criar uma cor definida por utilizador* na página 120.
- (arco-íris):  
Alterna gradualmente entre as cinco cores predefinidas por sequência.
- Pode pré-visualizar o ecrã de menus superior ou o ecrã de funcionamento AV tocando em [Casa] ou [AV] respetivamente.

## Criar uma cor definida por utilizador

Pode criar uma cor definida por utilizador. A cor criada é memorizada e poderá selecionar a cor da próxima vez que definir a cor de iluminação.

**1 Prima o botão HOME para visualizar o ecrã de menus superior.**

**2 Toque nas teclas seguintes pela ordem indicada.**



Aparece o ecrã “Tema”.

**3 Toque em [Iluminação].**

- Pode também mudar o ecrã de definições tocando em [Tema], [Fundo] ou [Relógio] neste ecrã.

**4 Toque na tecla seguinte.**



Apresenta o ecrã que permite criar e memorizar uma cor definida por utilizador.

**5 Toque nas teclas seguintes.**



Ajusta a luminosidade e o nível de vermelho, verde e azul para criar uma cor favorita.



- Pode também ajustar a tonalidade da cor arrastando a barra de cores.

**6 Toque continuamente em [Guardar] para memorizar a cor personalizada.**

A cor personalizada é memorizada. Quando voltar a tocar na mesma tecla, volta a selecionar a cor que foi memorizada.

## Menu de temas

### Selecionar o ecrã de visualização do fundo

É possível selecionar a visualização do fundo de entre 8 visualizações pré-programadas diferentes para o ecrã de funcionamento AV e de entre 5 visualizações pré-programadas diferentes para o ecrã de menus superior. Além disso, é possível mudar a visualização do fundo para outras imagens importadas a partir de um dispositivo externo.

**1 Prima o botão HOME para visualizar o ecrã de menus superior.**

**2 Toque nas teclas seguintes pela ordem indicada.**



Aparece o ecrã “Tema”.

**3 Toque em [Fundo].**

- Pode também mudar o ecrã de definições tocando em **[Iluminação]**, **[Tema]** ou **[Relógio]** neste ecrã.

**4 Toque em [Casa] ou [AV] para alternar entre as visualizações do ecrã.**

- O conteúdo das definições pode ser memorizado separadamente para o ecrã de funcionamento AV e para o ecrã de menus superior.

**5 Toque no item que pretende definir.**

- **Visualizações pré-programadas:**  
Seleciona a visualização do fundo pré-programada pretendida.
- (personalizada):  
Apresenta a imagem de visualização do fundo importada a partir do dispositivo externo.
  - Para mais informações, consulte *Mudar para a imagem de visualização do fundo memorizada no dispositivo externo (USB/SD)* na página 121.
- **OFF** (desativada):  
Oculta a visualização do fundo.

### Mudar para a imagem de visualização do fundo memorizada no dispositivo externo (USB/SD)

Pode mudar a imagem de visualização do fundo para uma imagem importada a partir do dispositivo externo (USB/SD).

- A imagem de visualização do fundo tem de ser utilizada nos formatos seguintes.
  - Ficheiros de imagem JPEG (.jpg ou .jpeg)
  - O tamanho de dados admitido é de 10 MB ou inferior
  - O tamanho de imagem admitido é de 4 000 × 4 000 pixéis ou inferior

### ATENÇÃO

Não desligue o motor enquanto estiver a ser importada uma imagem do dispositivo externo (USB, SD).

**1 Prima o botão HOME para visualizar o ecrã de menus superior.**

**2 Toque nas teclas seguintes pela ordem indicada.**



Aparece o ecrã “Tema”.

**3 Toque em [Fundo].**

- Pode também mudar o ecrã de definições tocando em **[Iluminação]**, **[Tema]** ou **[Relógio]** neste ecrã.

**4 Toque na tecla seguinte.**



Apresenta a lista das imagens de visualização do fundo memorizadas no dispositivo externo (USB/SD).

**5 Toque no dispositivo externo pretendido.**

**6 Toque na imagem a utilizar como a visualização do fundo na lista.**

A imagem é definida como a visualização do fundo.

- ❑ Pode apagar a imagem importada e repor a predefinição de visualização do fundo se tocar continuamente na tecla personalizada. 

## Selecionar a cor do tema

É possível selecionar uma cor do tema de entre 5 cores diferentes.

**1 Prima o botão HOME para visualizar o ecrã de menus superior.**

**2 Toque nas teclas seguintes pela ordem indicada.**



Aparece o ecrã "Tema".

**3 Toque em [Tema].**

- ❑ Pode também mudar o ecrã de definições tocando em [Iluminação], [Fundo] ou [Relógio] neste ecrã.

**4 Toque na cor pretendida.**

- ❑ Pode pré-visualizar o ecrã de menus superior ou o ecrã de funcionamento AV tocando em [Casa] ou [AV] respetivamente. 

## Selecionar a imagem de relógio

É possível selecionar o relógio do ecrã de funcionamento AV e do ecrã de menus superior de entre 3 imagens diferentes.

**1 Prima o botão HOME para visualizar o ecrã de menus superior.**

**2 Toque nas teclas seguintes pela ordem indicada.**





Aparece o ecrã "Tema".

**3 Toque em [Relógio].**

- ❑ Pode também mudar o ecrã de definições tocando em [Iluminação], [Tema] ou [Fundo] neste ecrã.

**4 Toque no item que pretende definir.**

- **Imagens pré-programadas:**  
Seleciona a imagem de relógio pré-programada pretendida.
-  (desativada):  
Oculta a visualização do relógio.
- ❑ Pode pré-visualizar o ecrã de menus superior ou o ecrã de funcionamento AV tocando em [Casa] ou [AV] respetivamente. 

## Mudar o ecrã inicial pré-instalado

Pode mudar o ecrã inicial para outras imagens pré-instaladas neste produto.

**1 Prima o botão HOME para visualizar o ecrã de menus superior.**

**2 Toque nas teclas seguintes pela ordem indicada.**



Aparece o ecrã "Tema".

**3 Toque em [Ecrã inicial].**

**4 Toque no item que pretende definir.**

- **Imagens pré-programadas:**  
Seleciona a imagem do ecrã inicial pré-programada pretendida.
-  (personalizada):  
Apresenta a imagem do ecrã inicial importada a partir do dispositivo externo.
- ➔ Para mais informações, consulte *Mudar para o ecrã inicial memorizado no dispositivo externo (USB/SD)* na página 123.

## Menu de temas

### Mudar para o ecrã inicial memorizado no dispositivo externo (USB/SD)

Pode mudar o ecrã inicial para outras imagens importadas a partir do dispositivo externo (USB/SD).

#### ⚠ ATENÇÃO

Não desligue o motor enquanto estiver a ser importada uma imagem do dispositivo externo (USB, SD).

**1** Prima o botão HOME para visualizar o ecrã de menus superior.

**2** Toque nas teclas seguintes pela ordem indicada.



Aparece o ecrã “Tema”.

**3** Toque em [Ecrã inicial].

**4** Toque na tecla seguinte.



Apresenta a lista dos ecrãs iniciais memorizados no dispositivo externo (USB/SD).

**5** Toque no dispositivo externo pretendido.

**6** Toque na imagem a utilizar como o ecrã inicial na lista.

A imagem é definida como o ecrã inicial.

- ☐ Pode apagar a imagem importada e repor a predefinição de ecrã inicial se tocar continuamente na tecla personalizada. ☐

## Substituir as definições

### Exportar definições “Tema”

Pode exportar definições que tenha efetuado no ecrã “Tema” para um cartão de memória SD. Estas definições podem ser exportadas individualmente.

- ☐ Esta definição está disponível apenas quando estaciona o veículo num lugar seguro e o trava com o travão de mão.

#### ⚠ ATENÇÃO

Não desligue o motor enquanto as definições estiverem a ser exportadas.

**1** Introduza um cartão de memória SD na ranhura para cartão SD.

- ☉ Para mais informações, consulte *Introduzir e ejetar um cartão de memória SD* na página 16.

**2** Prima o botão HOME para visualizar o ecrã de menus superior.

**3** Toque nas teclas seguintes pela ordem indicada.



Aparece o ecrã “Tema”.

**4** Toque em [Exportar].

Aparece o ecrã “Exportar definições”.

**5** Toque no item pretendido.

- **Iluminação:**  
Seleciona a definição de cor da iluminação.
- **Ecrã inicial:**  
Seleciona a definição de ecrã inicial.
- **Selec. tudo:**  
Seleciona todas as definições.

**6** Toque em [Export].

A exportação dos dados inicia.

Depois de os dados serem exportados, aparece uma mensagem de conclusão.

- ☐ A fonte é desligada e a ligação Bluetooth é desativada antes de o processo iniciar.

### Importar definições “Tema”

É possível importar as definições efetuadas no ecrã “Tema” e que foram exportadas para um cartão de memória SD.

- ❑ Esta definição está disponível apenas quando estaciona o veículo num lugar seguro e o trava com o travão de mão.

### ATENÇÃO

- Não desligue o motor enquanto as definições estiverem a ser importadas.
- Para evitar a perda de dados e a ocorrência de danos no cartão de memória SD, nunca edite os dados exportados para o cartão.

#### 1 Introduza o cartão de memória SD na ranhura para cartão SD.

- ➔ Para mais informações, consulte *Introduzir e ejetar um cartão de memória SD* na página 16.

Aparece uma mensagem para confirmar se pretende importar os dados das definições memorizadas.

#### 2 Toque em [Importar].

A importação dos dados inicia.

Quando os dados tiverem sido importados com sucesso, aparece uma mensagem a indicar que a importação está concluída.

- ❑ A fonte é desligada e a ligação Bluetooth é desativada antes de o processo iniciar.❑

## Configurar o leitor de vídeo

### Definir os idiomas prioritários

Pode atribuir o idioma prioritário da legenda, do áudio e do menu prioritários na reprodução inicial. Se o idioma selecionado estiver gravado no disco, as legendas, o áudio e os menus são apresentados ou emitidos nesse idioma.

- Esta definição está disponível quando a fonte selecionada é “Disc”, “CD”, “Video CD” ou “DVD”.

### Definir o idioma das legendas

Pode definir um idioma para as legendas. Quando houver legendas, estas aparecem no idioma selecionado.

**1 Prima o botão HOME para visualizar o ecrã de menus superior.**

**2 Toque nas teclas seguintes pela ordem indicada.**



Aparece o ecrã “Configuração de vídeo”.

**3 Toque em [Configuração DVD/DivX].**

**4 Toque em [Idioma das legendas].**

Aparece um menu emergente.

**5 Toque no idioma pretendido.**

Quando seleciona “Outros”, é apresentado um ecrã para introdução de código do idioma. Introduza o código de quatro dígitos do idioma pretendido e, de seguida, toque em .

- Para mais informações, consulte *Tabela de códigos de idioma para DVDs* na página 131.

O idioma das legendas fica definido.

- Se o idioma selecionado não estiver disponível, aparece o idioma especificado no disco.
- Também pode mudar o idioma das legendas tocando na tecla de mudança do idioma das legendas durante a reprodução.

- A definição escolhida aqui não é afetada, mesmo que o idioma das legendas seja alterado durante a reprodução utilizando a tecla respetiva.

### Definir o idioma de áudio

Pode definir o idioma de áudio que pretende.

**1 Prima o botão HOME para visualizar o ecrã de menus superior.**

**2 Toque nas teclas seguintes pela ordem indicada.**



Aparece o ecrã “Configuração de vídeo”.

**3 Toque em [Configuração DVD/DivX].**

**4 Toque em [Idioma do áudio].**

Aparece um menu emergente.

**5 Toque no idioma pretendido.**

Quando seleciona “Outros”, é apresentado um ecrã para introdução de código do idioma. Introduza o código de quatro dígitos do idioma pretendido e, de seguida, toque em .

- Para mais informações, consulte *Tabela de códigos de idioma para DVDs* na página 131.

O idioma de áudio fica definido.

- Se o idioma selecionado não estiver disponível, aparece o idioma especificado no disco.
- Também pode mudar o idioma de áudio tocando na tecla de mudança do idioma de áudio durante a reprodução.
- A definição escolhida aqui não é afetada, mesmo que o idioma de áudio seja alterado durante a reprodução utilizando a tecla respetiva.

### Definir o idioma dos menus

Pode definir o idioma preferido no qual são apresentados os menus gravados num disco.

1 Prima o botão HOME para visualizar o ecrã de menus superior.

2 Toque nas teclas seguintes pela ordem indicada.



Aparece o ecrã “Configuração de vídeo”.

3 Toque em [Configuração DVD/DivX].

4 Toque em [Idioma do Menu].

Aparece um menu emergente.

5 Toque no idioma pretendido.

Quando seleciona “Outros”, é apresentado um ecrã para introdução de código do idioma. Introduza o código de quatro dígitos do idioma pretendido e, de seguida, toque em .

➔ Para mais informações, consulte *Tabela de códigos de idioma para DVDs* na página 131.

O idioma dos menus fica definido.

- Se o idioma selecionado não estiver disponível, aparece o idioma especificado no disco.

## Definir a visualização do ícone de ângulo

Pode configurar o ícone de ângulo de modo a que apareça em cenas onde seja possível mudar o ângulo.

- Esta definição está disponível quando a fonte selecionada é “Disc”, “CD”, “Video CD” ou “DVD”.

1 Prima o botão HOME para visualizar o ecrã de menus superior.

2 Toque nas teclas seguintes pela ordem indicada.



Aparece o ecrã “Configuração de vídeo”.

3 Toque em [Configuração DVD/DivX].

4 Toque repetidamente em [Multi-ângulo] até aparecer a definição pretendida.

- **Lig.** (predefinição):  
Ativa a definição de multi-ângulo.
- **Desl.**:  
Desativa a definição de multi-ângulo.

## Definir o formato

Existem dois tipos de ecrãs. Um ecrã panorâmico tem uma relação de largura-altura (formato de TV) de 16:9, enquanto que um ecrã normal tem um formato de TV de 4:3. Se utilizar um ecrã traseiro normal com um formato de TV de 4:3, pode definir o formato adequado ao ecrã traseiro. (Recomendamos que utilize esta função apenas quando pretender ajustar o formato ao ecrã traseiro.)

- Quando utilizar um ecrã normal, selecione “LetterBox” ou “Pan Scan”. Se selecionar “16:9”, a imagem resultante pode não ser a adequada.
- Se selecionar o formato de TV, o ecrã deste produto muda para a mesma definição.
- Esta definição está disponível quando a fonte selecionada é “Disc”, “CD”, “Video CD” ou “DVD”.

1 Prima o botão HOME para visualizar o ecrã de menus superior.

2 Toque nas teclas seguintes pela ordem indicada.



Aparece o ecrã “Configuração de vídeo”.



3 Toque em [Configuração DVD/DivX].

4 Toque em [Aspecto da TV].

Aparece um menu emergente.

## Configurar o leitor de vídeo

### 5 Toque no item que pretende definir.

- **16:9** (predefinição):  
Apresenta a imagem panorâmica (16:9) como é (definição inicial).
  - **LetterBox:**  
A imagem toma a forma de uma caixa com bandas pretas na parte superior e inferior do ecrã.
  - **Pan Scan:**  
Corta a imagem nos lados direito e esquerdo do ecrã.
- Quando estiver a reproduzir discos que não tenham sistema panscan, a reprodução é efetuada com "LetterBox" mesmo que seleccione a definição "Pan Scan". Verifique se a embalagem do disco tem a marca .
- Alguns discos não permitem alterar o formato de TV. Para mais informações, consulte as instruções do disco. 

## Definir o bloqueio parental

Alguns discos DVD-Vídeo permitem a utilização do bloqueio parental para estabelecer restrições de forma a que as crianças não vejam cenas violentas ou destinadas a adultos. Pode definir o nível de bloqueio parental conforme pretendido.

- Se definir um nível de bloqueio parental e reproduzir um disco com bloqueio parental, podem aparecer indicações para a introdução de um número de código. Nesse caso, a reprodução inicia-se depois de o número de código correto ser introduzido.
- Esta definição está disponível quando a fonte selecionada é "Disc", "CD", "Video CD" ou "DVD".

## Definir o número de código e o nível

Quando utilizar esta função pela primeira vez, registre o seu número de código. Se não registar um número de código, o bloqueio parental não irá funcionar.

### 1 Prima o botão HOME para visualizar o ecrã de menus superior.

### 2 Toque nas teclas seguintes pela ordem indicada.



Aparece o ecrã "Configuração de vídeo".

### 3 Toque em [Configuração DVD/DivX].

### 4 Toque em [Parental].

Aparece o ecrã "Parental".

### 5 Toque em [0] a [9] para introduzir um número de código de quatro dígitos.

### 6 Com o número introduzido visível, toque na tecla seguinte.



Regista o número de código e pode agora definir o nível.

### 7 Toque em qualquer dos números de [1] a [8] para selecionar o nível pretendido.

- **8:**  
Permite a reprodução de todo o disco (definição inicial).
- **7 a 2:**  
Permite a reprodução de discos para crianças e não destinados a adultos.
- **1:**  
Permite a reprodução de discos para crianças.

### 8 Com o número introduzido visível, toque na tecla seguinte.



Define o nível de bloqueio parental.

- Recomendamos que anote o número de código para o caso de o esquecer.

- ❑ O nível de bloqueio parental fica guardado no disco. Pode confirmá-lo olhando para a embalagem do disco, a literatura inclusa ou o próprio disco. A função de bloqueio parental não pode ser utilizada em discos que não apresentem um nível de bloqueio parental guardado.
- ❑ Com alguns discos, o bloqueio parental funciona apenas para saltar determinadas cenas, depois das quais se volta à reprodução normal. Para mais informações, consulte as instruções do disco. 

## Ver o código de registo DivX VOD

Se pretender reproduzir conteúdos DivX VOD (vídeo on demand) neste produto, tem primeiro de registá-lo junto do seu fornecedor de conteúdos DivX VOD. Para isso, terá de gerar um código de registo DivX VOD e enviá-lo ao fornecedor.

- ❑ Anote o código, uma vez que irá precisar dele para efetuar o registo deste produto junto do fornecedor de DivX VOD.
- ❑ Esta definição está disponível quando a fonte selecionada é “Disc”, “CD”, “Video CD” ou “DVD”.

**1 Prima o botão HOME para visualizar o ecrã de menus superior.**

**2 Toque nas teclas seguintes pela ordem indicada.**



Aparece o ecrã “Configuração de vídeo”.

**3 Toque em [Configuração DVD/DivX].**

**4 Toque em [DivX® VOD].**

Aparece o ecrã “DivX® VOD”.

- ❑ Se já tiver sido ativado um código de registo, este não pode ser apresentado.

**5 Toque em [Código de registo].**

Aparece o seu código de registo de 10 dígitos.

- ❑ Anote o código, uma vez que irá precisar dele para efetuar o registo junto de um fornecedor de DivX VOD. 

## Visualização do código de anulação do registo DivX VOD

É possível apagar um código de registo registado com um código de anulação do registo.

- ❑ Esta definição está disponível quando a fonte selecionada é “Disc”, “CD”, “Video CD” ou “DVD”.

**1 Prima o botão HOME para visualizar o ecrã de menus superior.**

**2 Toque nas teclas seguintes pela ordem indicada.**



Aparece o ecrã “Configuração de vídeo”.

**3 Toque em [Configuração DVD/DivX].**

**4 Toque em [DivX® VOD].**

Aparece o ecrã “DivX® VOD”.

**5 Toque em [Cód. anulação registo].**

Aparece o seu código de anulação do registo de oito dígitos.

- ❑ Anote o código, uma vez que irá precisar dele para efetuar a anulação do registo junto de um fornecedor de DivX VOD. 

## Reprodução automática de DVDs

Se introduzir um disco DVD com um menu DVD, este produto cancela automaticamente o menu e inicia a reprodução a partir do primeiro capítulo do primeiro título.

## Configurar o leitor de vídeo

- ❑ Alguns discos DVD podem não funcionar corretamente. Se esta função não estiver totalmente operacional, desative-a e inicie a reprodução.
- ❑ Esta definição está disponível quando a fonte selecionada é “Disc”, “CD”, “Video CD” ou “DVD”.

**1 Prima o botão HOME para visualizar o ecrã de menus superior.**

**2 Toque nas teclas seguintes pela ordem indicada.**



Aparece o ecrã “Configuração de vídeo”.

**3 Toque em [Configuração DVD/DivX].**

**4 Toque repetidamente em [Reprodução autom. DVD] até aparecer a definição pretendida.**

- **Desl.** (predefinição):  
Desativa a definição de reprodução automática de DVD.
- **Lig.:**  
Ativa a definição de reprodução automática de DVD.

### Definir o sinal de vídeo para a câmara retrovisora

Quando ligar uma câmara retrovisora a este produto, selecione a definição do sinal de vídeo adequada.

- ❑ Pode utilizar esta função apenas para a receção do sinal de vídeo através da entrada de AV.

**1 Prima o botão HOME para visualizar o ecrã de menus superior.**

**2 Toque nas teclas seguintes pela ordem indicada.**



Aparece o ecrã “Configuração de vídeo”.

**3 Toque em [Definição sinal de vídeo].**

**4 Toque em [Câmara].**

Aparece um menu emergente.

**5 Toque no item que pretende definir.**

- **Auto** (predefinição):  
Regula automaticamente a definição do sinal de vídeo.
- **PAL:**  
Define o sinal de vídeo para PAL.
- **NTSC:**  
Define o sinal de vídeo para NTSC.
- **PAL-M:**  
Define o sinal de vídeo para PAL-M.
- **PAL-N:**  
Define o sinal de vídeo para PAL-N.
- **SECAM:**  
Define o sinal de vídeo para SECAM.

### Definir o formato da saída de vídeo

Pode alternar o formato da saída de vídeo do ecrã traseiro entre NTSC e PAL.

- ❑ A definição de formato da saída de vídeo não tem qualquer efeito sobre as fontes AUX, AV e iPod (quando o modo de controlo está definido para iPod).
- ❑ Esta função está disponível quando nada é emitido para o ecrã frontal e é emitida uma fonte que não disco, USB1, USB2 e SD para o ecrã traseiro.

**1 Prima o botão HOME para visualizar o ecrã de menus superior.**

2 Toque nas teclas seguintes pela ordem indicada.



Aparece o ecrã “**Configuração de vídeo**”.

3 Toque repetidamente em [Formato saída do vídeo] até aparecer a definição pretendida.

- **PAL** (predefinição):  
Define o formato da saída de vídeo para PAL.
- **NTSC**:  
Define o formato da saída de vídeo para NTSC.

# Configurar o leitor de vídeo

## Tabela de códigos de idioma para DVDs

<b>Código de duas letras, código para introdução</b>	<b>Idioma</b>	<b>Código de duas letras, código para introdução</b>	<b>Idioma</b>	<b>Código de duas letras, código para introdução</b>	<b>Idioma</b>
aa, 0101	Afar	ie, 0905	Interlíngua	rn, 1814	Rundi
ab, 0102	Abecásio	ik, 0911	Inupiaq	ro, 1815	Romeno
af, 0106	Africanês	in, 0914	Indonésio	ru, 1821	Russo
am, 0113	Amárico	is, 0919	Islandês	rw, 1823	Kinyarwanda
ar, 0118	Árabe	it, 0920	Italiano	sa, 1901	Sânscrito
as, 0119	Assamês	iw, 0923	Hebraico	sd, 1904	Sindi
ay, 0125	Aimará	ja, 1001	Japonês	sg, 1907	Sango
az, 0126	Azerbaijânês	ji, 1009	Lídiche	sh, 1908	Servo-croata
ba, 0201	Basquir	jw, 1023	Javanês	si, 1909	Cingalês
be, 0205	Bielorusso	ka, 1101	Georgiano	sk, 1911	Eslovaco
bg, 0207	Búlgaro	kk, 1111	Cazaque	sl, 1912	Esloveno
bh, 0208	Bihari	kl, 1112	Gronelandês	sm, 1913	Samoano
bi, 0209	Bislama	km, 1113	Khmer Central	sn, 1914	Shona
bn, 0214	Bengali	kn, 1114	Canarim	so, 1915	Somali
bo, 0215	Tibetano	ko, 1115	Coreano	sq, 1917	Albanês
br, 0218	Bretão	ks, 1119	Caxemirês	sr, 1918	Sérvio
ca, 0301	Catalão	ku, 1121	Curdo	ss, 1919	Suázi
co, 0315	Córsego	ky, 1125	Quirguiz	st, 1920	Soto
cs, 0319	Checo	la, 1201	Latino	su, 1921	Sundanês
cy, 0325	Galês	ln, 1214	Lingala	sv, 1922	Sueco
da, 0401	Dinamarquês	lo, 1215	Lauciano	sw, 1923	Swahili
de, 0405	Alemão	lt, 1220	Lituano	ta, 2001	Tâmul
dz, 0426	Dzongkha	lv, 1222	Letão	te, 2005	Telugo
el, 0512	Grego	mg, 1307	Malgaxe	tg, 2007	Tajique
en, 0514	Inglês	mi, 1309	Maori	th, 2008	Tailandês
eo, 0515	Esperanto	mk, 1311	Macedónio	ti, 2009	Tigrínia
es, 0519	Espanhol	ml, 1312	Malabar	tk, 2011	Turcomeno
et, 0520	Estónio	mn, 1314	Mongol	tl, 2012	Tagalo
eu, 0521	Basco	mo, 1315	Moldávio	tn, 2014	Tsuana
fa, 0601	Persa	mr, 1318	Marati	to, 2015	Tonga
fi, 0609	Finlandês	ms, 1319	Malaio	tr, 2018	Turco
fj, 0610	Fijiano	mt, 1320	Maltês	ts, 2019	Tsonga
fo, 0615	Feroês	my, 1325	Birmanês	tt, 2020	Tártaro
fr, 0618	Francês	na, 1401	Naurú	tw, 2023	Twi
fy, 0625	Frísio Ocidental	ne, 1405	Nepalês	uk, 2111	Ucraniano
ga, 0701	Irlandês	nl, 1412	Neerlandês	ur, 2118	Urdu
gd, 0704	Gaélico escocês	no, 1415	Norueguês	uz, 2126	Usbeque
gl, 0712	Galego	oc, 1503	Occitano	vi, 2209	Vietnamita
gn, 0714	Guarani	om, 1513	Oromo	vo, 2215	Volapük
gu, 0721	Guzerate	or, 1518	Oriá	wo, 2315	Wolof
ha, 0801	Haúça	pa, 1601	Panjabi	xh, 2408	Xosa
hi, 0809	Hindi	pl, 1612	Polaco	yo, 2515	Yoruba
hr, 0818	Croata	ps, 1619	Pashto	zh, 2608	Chinês
hu, 0821	Húngaro	pt, 1620	Português	zu, 2621	Zulu
hy, 0825	Arménio	qu, 1721	Quíchua		
ia, 0901	Interlíngua	rm, 1813	Romanche		



Registrar os itens de menu favoritos em atalhos permite avançar rapidamente para o ecrã do menu registado com um simples toque no ecrã "**Favoritos**".

- É possível registar até 12 itens de menu no menu de favoritos.

## Selecionar um atalho

**1** Prima o botão HOME para visualizar o ecrã de menus superior.

**2** Toque nas teclas seguintes pela ordem indicada.



Aparece o ecrã "**Favoritos**".

**3** Toque no ícone em forma de estrela que pretende adicionar ao menu de favoritos.

O ícone em forma de estrela do menu selecionado fica preenchido.

- Para cancelar o registo, volte a tocar no ícone em forma de estrela na coluna do menu. □

## Remover um atalho

**1** Prima o botão HOME para visualizar o ecrã de menus superior.

**2** Toque nas teclas seguintes pela ordem indicada.



Aparece o ecrã "**Favoritos**".

**3** Toque continuamente no ícone em forma de estrela do menu de favoritos que pretende remover.

O menu selecionado é removido do ecrã "**Favoritos**". □

## Visualização do estado de operação do equipamento do veículo

Se ligar o adaptador para bus do veículo opcional, pode visualizar o estado de funcionamento da função do sensor de estacionamento do veículo e o painel de regulação do ar condicionado no ecrã.

### ⚠ ATENÇÃO

- Para mais informações sobre como instalar o adaptador para bus do veículo, consulte o manual de instruções do adaptador para bus do veículo.
- Depois de instalar o adaptador para bus do veículo, verifique as operações.
- Para mais informações sobre os modelos de veículo que são compatíveis com os adaptadores para bus do veículo, consulte as informações no nosso sítio Web.
- As funções e ecrãs variam dependendo do modelo do veículo. Para mais informações sobre as funções disponíveis de acordo com o modelo, consulte as informações no nosso sítio Web.

## Ver informações de deteção de obstáculos

### ⚠ ATENÇÃO

Esta função destina-se exclusivamente a ajudar a visão do condutor. Não deteta todos os perigos e obstáculos e não dispensa a sua atenção, discernimento e cuidado ao estacionar o veículo.

Ligue o sensor de estacionamento no veículo e o ecrã irá mudar para o ecrã “Assistência ao estacionamento”.

- Esta função está disponível apenas para veículos equipados com um sistema sensor de estacionamento.
- O ecrã “Assistência ao estacionamento” não aparece enquanto o ecrã de navegação não iniciar.

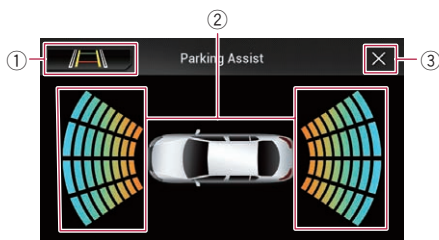

- ① Muda a visualização para a imagem da câmara retrovisora.
  - A visualização muda apenas quando a câmara retrovisora estiver definida para “Lig.” e a alavanca de mudanças estiver na posição REVERSE (R).
- ② Apresenta a posição dos obstáculos detetados.
- ③ Regressa ao ecrã anterior.

## Ver o estado de funcionamento do painel de regulação do ar condicionado

Quando utiliza o painel de regulação do ar condicionado do veículo, o ecrã muda automaticamente para o ecrã “Climatização”.

- As definições de funcionamento do painel de regulação do ar condicionado antes de iniciar este produto não são apresentadas no ecrã.
- Qualquer definição do painel de regulação do ar condicionado do veículo que esteja desativada não é apresentada no ecrã.
- Se as informações apresentadas no ecrã estiverem invertidas para os lados esquerdo e direito do veículo, mude a definição “Inversão de info AC” para “Lig.”.
  - ➔ Para mais informações sobre as operações, consulte *Inverter a visualização do estado da regulação do ar condicionado* na página 104.

## Visualização do estado de operação do equipamento do veículo

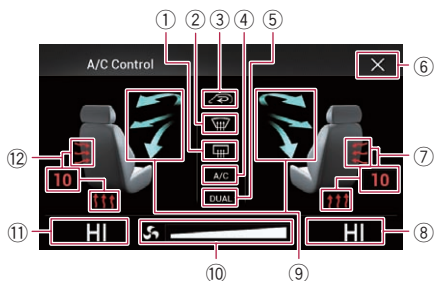

- ① Indica que a definição de aquecimento do vidro traseiro está ativada.
- ② Indica que a definição de aquecimento do vidro dianteiro está ativada.
- ③ Indica que a definição do modo de circulação interna está ativada.
- ④ Indica que a definição de A/C está ativada.
- ⑤ Indica que a função de A/C duplo está ativada.
- ⑥ Regressa ao ecrã anterior.
  - Se não utilizar o painel de regulação do ar condicionado durante uns segundos, o ecrã anterior é apresentado automaticamente.
- ⑦ Apresenta a definição de aquecimento de bancos para o banco direito.
- ⑧ Apresenta a definição de temperatura interna para o banco direito.
- ⑨ Apresenta a direção da ventoinha.
- ⑩ Apresenta a velocidade da ventoinha.
- ⑪ Apresenta a definição de temperatura interna para o banco esquerdo.
- ⑫ Apresenta a definição de aquecimento de bancos para o banco esquerdo.

## Operações comuns

### Definir a hora e a data

**1 Toque na hora atual no ecrã para visualizar o ecrã de definição da hora e da data.**

**2 Toque em ▲ ou ▼ para acertar as horas e a data.**

Neste ecrã, pode utilizar os itens seguintes.

#### Mês/Dia

- **d/m/y** (predefinição):  
Muda o formato de visualização da data para dia/mês/ano.
- **m/d/y**:  
Muda o formato de visualização da data para mês/dia/ano.
- **y/m/d**:  
Muda o formato de visualização da data para ano/mês/dia.

#### Formato hora

- **12 horas** (predefinição):  
Muda a visualização para o formato de 12 horas com a indicação am/pm.
- **24 horas**:  
Muda a visualização para o formato de 24 horas. 

### Guardar informações da música para um iPod (etiquetagem de iTunes)

Quando este produto recebe informação da música, pode guardar essa informação no iPod. As músicas serão apresentadas numa lista de leitura denominada "Lista de reprodução de ficheiros etiquetados" no iTunes quando voltar a sincronizar o iPod. Pode adquirir diretamente as músicas através deste produto.

Dependendo da altura em que a informação da música é memorizada, é também possível memorizar a informação da música reproduzida antes ou depois da música que está em reprodução. Certifique-se de que confirma a música antes de efetuar a aquisição.

- A função de etiquetagem de iTunes está disponível enquanto estão a ser recebidas emissões digitais.
- Esta função está disponível para os seguintes modelos de iPod:
  - iPhone 5c
  - iPhone 5s
  - iPhone 5
  - iPhone 4s
  - iPhone 4
  - iPhone 3GS
  - iPhone 3G
  - iPhone
  - iPod touch de 5ª geração
  - iPod touch de 4ª geração
  - iPod touch de 3ª geração
  - iPod touch de 2ª geração
  - iPod touch de 1ª geração
  - iPod classic
  - iPod nano de 6ª geração
  - iPod nano de 5ª geração
  - iPod nano de 4ª geração
  - iPod nano de 3ª geração
- A versão do iTunes tem de ser 7.4 ou superior.

**1 Prima o botão HOME para visualizar o ecrã de menus superior.**

**2 Toque nas teclas seguintes pela ordem indicada.**



Aparece o ecrã "Sistema".

**3 Toque em [Definições da Fonte AV].**

**4 Toque repetidamente em [Reencaminh. de etiqueta] até aparecer a definição pretendida.**

- **USB1** (predefinição):  
Transfere as informações da música para o iPod que está ligado à porta USB 1.
- **USB2**:  
Transfere as informações da música para o iPod que está ligado à porta USB 2.

## 5 Sintonize para a estação emissora digital.



Quando a informação da música é recebida, aparece a indicação  enquanto a música pretendida está a ser transmitida e a tecla do ecrã táctil fica ativa.

- ➔ Para mais informações, consulte *Indicador de etiquetagem de iTunes®* na página 43.
- ➔ Para mais informações, consulte *Uso das teclas do painel digital* na página 42.

## 6 Toque na tecla do ecrã táctil na qual aparece a informação da música.

A informação sobre a música que está no ar é armazenada neste produto.

Enquanto a informação está a ser adquirida, aparece a indicação, .

Quando estiver concluído, a indicação  desaparece e aparece a indicação .

- É possível memorizar informação de música para o máximo de 50 músicas neste produto. Dependendo da altura em que a informação da música é memorizada, é também possível memorizar a informação da música reproduzida antes ou depois da música que está em reprodução.

## 7 Ligue o iPod.

A informação da música é transferida para o iPod.

- Se o iPod já estiver ligado, a informação da música será transferida para o iPod sempre que tocar na tecla do ecrã táctil na qual aparece a informação da música. Quando a transferência da informação da música para o iPod estiver concluída, desaparece a indicação .
- Quando a transferência da informação da música estiver concluída, a informação memorizada neste produto será automaticamente apagada.
- Se desligar este produto ou se desligar o iPod durante a transferência da informação da música, a transferência poderá não ficar concluída.

- Enquanto este produto estiver a armazenar informação da música, não é possível efetuar transferências para outro iPod. .





## Definir a função "Sound Retriever"

A função "Sound Retriever" melhora automaticamente o áudio comprimido e repõe o som de elevada qualidade.

### ● Toque repetidamente na tecla seguinte até aparecer a definição pretendida no ecrã de funcionamento AV.



Define a função "Sound Retriever".

-  (Modo1) (predefinição):  
Ativa a função "Sound Retriever".
-  (Modo2):  
Ativa a função "Sound Retriever".
-  (Desativada):  
Desativa a função "Sound Retriever".
- O Modo1 tem um efeito mais forte do que o Modo2. .

## Mudar o modo de ecrã panorâmico

Pode definir o tamanho do ecrã para o vídeo e imagens JPEG.

- A predefinição é "Full" e para imagens JPEG é "Normal".

### 1 Toque na tecla seguinte.



Apresenta o ecrã de definição para selecionar o formato de ecrã adequado para o vídeo reproduzido.

- O aspeto desta tecla muda de acordo com a definição atual.

### 2 Toque no modo pretendido.

- Full

## Operações comuns

É ampliada uma imagem 4:3 apenas na horizontal, permitindo desfrutar de uma imagem de ecrã de televisão em formato 4:3 (imagem normal) sem qualquer omissão.

Esta definição destina-se apenas a vídeo.

- **Zoom**

É ampliada uma imagem 4:3 na mesma proporção tanto na vertical como na horizontal; ideal para uma imagem cinematográfica (imagem panorâmica).

Esta definição destina-se apenas a vídeo.

- **Normal**

É apresentada normalmente uma imagem 4:3, não sendo notória qualquer diferença visto que as proporções são iguais às da imagem normal.

Esta definição destina-se a vídeo e imagens JPEG.

- **Trimming**

É apresentada uma imagem em todo o ecrã sem qualquer alteração à relação horizontal-por-vertical. Se a relação horizontal-por-vertical do ecrã e da imagem diferir, a imagem poderá aparecer parcialmente cortada na parte superior/inferior ou lateralmente.

Esta definição destina-se apenas a imagens JPEG.

- Não pode utilizar esta função durante a condução.
- É possível memorizar definições diferentes para cada fonte de vídeo.
- Se vir um vídeo num modo de ecrã panorâmico que não corresponda ao formato original do vídeo, a imagem pode parecer diferente.
- A imagem de vídeo fica menos nítida quando é visualizada no modo "**Zoom**".

## Selecionar o vídeo para o ecrã traseiro

Pode optar por mostrar a mesma imagem no ecrã frontal ou mostrar a fonte selecionada no ecrã traseiro.

### 1 Prima o botão HOME para visualizar o ecrã de menus superior.

### 2 Toque na tecla seguinte.



Apresenta o ecrã de seleção da fonte AV.

### 3 Toque em [Rear].

Aparece o ecrã "Tras.".

### 4 Toque na fonte que pretende mostrar no ecrã traseiro.

Pode selecionar a fonte indicada em seguida.

- **Mirror**  
É emitido o vídeo do ecrã frontal deste produto para o ecrã traseiro.  
— Não é possível emitir todos os vídeos ou sons para o ecrã traseiro.
- **Disc**  
São emitidos o vídeo e o som de DVDs para o ecrã traseiro.  
— Os tipos de ficheiros compatíveis são apenas DVD-V, CD-Vídeo, DivX, MPEG-1, MPEG-2 e MPEG-4.
- **USB/iPod**  
São emitidos o vídeo e o som do dispositivo de armazenamento USB ou iPod para o ecrã traseiro.  
— A porta que suporta o ecrã traseiro é apenas a porta USB 1.  
— Os tipos de ficheiros compatíveis são apenas MPEG-4, H.264, WMV, MKV e FLV.
- **AV**  
São emitidos o vídeo e o som da fonte AV para o ecrã traseiro.  
— A imagem de vídeo e o som são emitidos apenas quando "AV" tem tanto vídeo como som.

— A imagem de vídeo e o som são emitidos apenas quando as definições correspondentes em "Entrada AV" são "On".

➔ Para mais informações, consulte *Definir a entrada AV* na página 99.

- **SD**  
O vídeo e o som dos cartões de memória SD são emitidos para o ecrã traseiro.  
— Os tipos de ficheiros compatíveis são apenas MPEG-4, H.264, WMV, MKV e FLV.
- **OFF**  
Nada é emitido para o ecrã traseiro.
- Toque na tecla seguinte.



Fecha o ecrã "Tras.".

- Pode também selecionar [Rear] na lista das fontes.

➔ Para mais informações, consulte *Selecionar uma fonte frontal na lista de fontes* na página 20.

## Definir a função antirroubo

Pode definir uma palavra-passe para este produto. Se o cabo de alimentação for cortado depois de a palavra-passe ser definida, o produto pede a palavra-passe no próximo arranque.

## Definir a palavra-passe

### 1 Prima o botão HOME para visualizar o ecrã de menus superior.

### 2 Toque nas teclas seguintes pela ordem indicada.



Aparece o ecrã "Sistema".

## Outras funções

- 3 Toque em Area1, seguido de Area2, e depois toque continuamente em Area3.

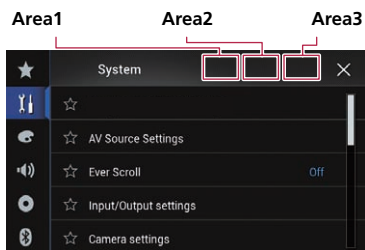

Aparece o ecrã “Menu Definições Anti-roubo”.

- 4 Toque em [Definir password].

Aparece o ecrã “Introdução palavra-passe”.

- 5 Introduza a palavra-passe que pretende definir.

- É possível introduzir 5 a 16 caracteres para uma palavra-passe.

- 6 Toque em [Go].

Aparece o ecrã “Introdução de sugestão”.

- 7 Introduza uma sugestão para palavra-passe.

- É possível introduzir até 40 caracteres para uma sugestão.

- 8 Toque em [Go].

Aparece o ecrã “Confirmação pal.-passe”.

- Se pretender mudar a palavra-passe que está definida, introduza a palavra-passe atual e, de seguida, introduza a nova.

- 9 Confirme a palavra-passe e toque em [Go].

Aparece o ecrã “Menu Definições Anti-roubo”.

### Introduzir a palavra-passe

No ecrã de introdução da palavra-passe, tem de introduzir a palavra-passe atual.

- 1 Introduza a palavra-passe.

- 2 Toque em [Go].

Quando for introduzida a palavra-passe correta, este produto será desbloqueado.

### Apagar a palavra-passe

É possível apagar a palavra-passe e a sugestão para palavra-passe atuais.

- 1 Prima o botão HOME para visualizar o ecrã de menus superior.

- 2 Toque nas teclas seguintes pela ordem indicada.



Aparece o ecrã “Sistema”.

- 3 Toque em Area1, seguido de Area2, e depois toque continuamente em Area3.

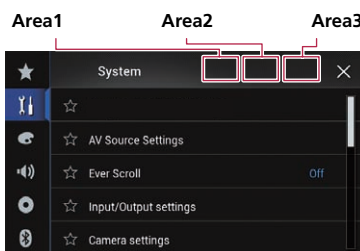

Aparece o ecrã “Menu Definições Anti-roubo”.

- 4 Toque em [Apagar password].

Aparece uma mensagem para confirmar se pretende apagar a palavra-passe.

- 5 Toque em [Sim].

Aparece o ecrã de definição da palavra-passe. Aparece uma mensagem para confirmar uma sugestão para palavra-passe.

- 6 Toque em [OK].

Aparece o ecrã “Introdução palavra-passe”.

- 7 Introduza a palavra-passe atual.

### 8 Toque em [Go].

Aparece uma mensagem a indicar que a definição de segurança foi cancelada.

### Esquecer a palavra-passe

Contacte o Centro de Assistência Técnica Pioneer autorizado mais próximo. ■

## Repor as predefinições do produto

Pode repor as definições ou conteúdo gravado para as predefinições. São utilizados alguns métodos para apagar os dados do utilizador.

### Método 1: Retirar a bateria do veículo

Repõe várias definições registadas neste produto.

- As definições configuradas no ecrã “Tema” não são repostas.

### Método 2: Tocar no item que pretende inicializar no ecrã “Restauro de definições”

- ➔ Para mais informações, consulte *Repor as predefinições* na página 140.

### Método 3: Premir o botão RESET

- ➔ Para mais informações sobre as operações, consulte *Reiniciar o microprocessador* na página 12.

## Repor as predefinições

Repõe as predefinições de várias definições registadas neste produto.

- Esta definição está disponível apenas quando estaciona o veículo num lugar seguro e o trava com o travão de mão.

### ATENÇÃO

Não desligue o motor enquanto as definições estiverem a ser repostas.

### 1 Prima o botão HOME para visualizar o ecrã de menus superior.

### 2 Toque nas teclas seguintes pela ordem indicada.



Aparece o ecrã “Sistema”.

### 3 Toque em [Restaurar definições].

### 4 Toque no item que pretende inicializar.

- **Todas as definições**
- **Definições de áudio**
  - Esta definição está disponível quando a fonte selecionada é “OFF”.
- **Definições de vídeo**
  - Esta definição está disponível quando a fonte selecionada é “Disc”, “CD”, “Vídeo CD” ou “DVD”.
- **Definições de tema**
- **Definições de Bluetooth**

Aparece uma mensagem para confirmar se pretende inicializar as definições.

- Se pretender repor as predefinições das definições ou do conteúdo gravado, toque em [Todas as definições].
- Algumas definições configuradas na definição “Tema” não serão repostas.

### 5 Toque em [Restaurar].

Quando o item selecionado é inicializado com sucesso, aparece uma mensagem de conclusão.

- A fonte é desligada e a ligação Bluetooth é desativada antes de o processo iniciar. ■

## Resolução de problemas

Se tiver problemas na utilização deste produto, consulte esta secção. A lista seguinte descreve os problemas mais comuns, bem como as causas possíveis e respetivas soluções. Se não conseguir encontrar aqui a solução para o seu problema, contacte o seu distribuidor ou o Centro de Assistência Técnica Pioneer autorizado mais próximo.

### Problemas com o ecrã de AV

Sintoma	Causa	Acção (Referência)
Não é possível reproduzir CDs ou DVDs.	O disco foi introduzido ao contrário.	Introduza o disco com a etiqueta voltada para cima.
	O disco está sujo.	Limpe o disco.
	O disco está rachado ou danificado de outra forma.	Introduza um disco normal, redondo.
	Os ficheiros do disco têm um formato irregular.	Verifique o formato do ficheiro.
	O formato do disco não pode ser reproduzido.	Substitua o disco.
Aparece uma mensagem de aviso no ecrã inteiro e não é possível apresentar o vídeo.	O disco introduzido é de um tipo que este produto não pode reproduzir.	Verifique que tipo de disco é. (Página 149)
	Não acionou o travão de mão ou o respetivo cabo não está ligado.	Ligue o cabo do travão de mão corretamente e acione o travão.
Não é emitido vídeo a partir do equipamento ligado.	O interbloqueio do travão de mão está acionado.	Estacione o veículo num local seguro e aplique o travão de mão.
	A definição " <b>Entrada AV</b> " não é a correta.	Corrija as definições. (Página 99)
Há saltos no áudio ou no vídeo.	Este produto não está bem fixo.	Fixe bem este produto.
Não são emitidos sons. O nível do volume não aumenta.	Os cabos não estão bem ligados.	Ligue os cabos corretamente.
	O sistema está a executar a reprodução de imagens fixas, a reprodução lenta ou a reprodução imagem-a-imagem com DVD-Vídeo.	Não é emitido som durante a reprodução de imagens fixas, a reprodução lenta ou a reprodução imagem-a-imagem com DVD-Vídeo.
	O sistema encontra-se em modo de pausa ou a executar o retrocesso ou avanço rápido durante a reprodução do disco.	Para suportes além do CD de música (CD-DA), não é emitido som no retrocesso ou avanço rápido.
Aparece o ícone  e não é possível executar a operação.	A operação não é compatível com a configuração do vídeo.	Não é possível executar esta operação. (Por exemplo, o DVD que está a ser reproduzido não tem aquele ângulo, sistema de áudio, idioma das legendas, etc.)
A imagem para (fica em pausa) e não é possível utilizar este produto.	É impossível ler dados durante a reprodução do disco.	Pare a reprodução uma vez e depois inicie-a novamente.
A imagem aparece estreita, com um formato incorreto.	A definição de formato não é a correta para o ecrã.	Selecione a definição adequada para a imagem. (Página 126)
Aparece uma mensagem de bloqueio parental e não é possível reproduzir DVDs.	O bloqueio parental está ativado.	Desative o bloqueio parental ou mude o nível do bloqueio. (Página 127)

# Anexo

Sintoma	Causa	Acção (Referência)
Não consegue cancelar o bloqueio parental para a reprodução de DVDs.	O número de código não é o correto.	Introduza o número de código correto. (Página 127)
A reprodução não está a ser efetuada com as definições de idioma do áudio e das legendas selecionadas em "Configuração DVD/DivX".	O DVD que está a ser reproduzido não tem diálogo ou legendas no idioma selecionado em "Configuração DVD/DivX".	Não é possível mudar para um idioma selecionado se o idioma selecionado em "Configuração DVD/DivX" não estiver gravado no disco. (Página 125, Página 125)
A imagem fica extremamente imprecisa/distorcida e escura durante a reprodução.	O disco tem um sinal de proibição de cópia. (Alguns discos podem tê-lo.)	Visto que este produto é compatível com o sistema de proteção de cópia analógica, a imagem pode apresentar riscas horizontais ou outras irregularidades em alguns ecrãs durante a reprodução de um disco que tenha esse tipo de sinal de proteção. Isso não significa que exista uma avaria.
Não é possível utilizar o iPod.	O iPod bloqueou.	<ul style="list-style-type: none"> <li>Ligue novamente o iPod utilizando o cabo de interface USB para iPod/iPhone.</li> <li>Atualize a versão do software do iPod.</li> </ul>
	Ocorreu um erro.	<ul style="list-style-type: none"> <li>Ligue novamente o iPod utilizando o cabo de interface USB para iPod/iPhone.</li> <li>Estacione o veículo num local seguro e desligue o motor. Volte a desligar a ignição (ACC OFF). De seguida, volte a ligar o motor e o produto.</li> <li>Atualize a versão do software do iPod.</li> </ul>
	Os cabos não estão bem ligados.	Ligue os cabos corretamente.
Não se ouve o som do iPod.	A direção de saída de áudio pode mudar automaticamente quando são utilizadas as ligações Bluetooth e USB ao mesmo tempo.	Utilize o iPod para mudar a direção de saída de áudio.

## Problemas com o ecrã do telefone

Sintoma	Causa	Acção
Não é possível marcar porque as teclas do ecrã táctil para marcação estão inativas.	O telefone está fora do raio de alcance do serviço.	Tente novamente depois de voltar a entrar no raio de alcance do serviço.
	A ligação entre o telemóvel e este produto não pode ser estabelecida no momento.	Execute o processo de ligação.

## Problemas com o ecrã da aplicação

Sintoma	Causa	Acção
Aparece um ecrã preto.	Quando estava a utilizar uma aplicação, esta foi terminada a partir do smartphone.	Prima o botão <b>HOME</b> para visualizar o ecrã de menus superior.
	O sistema operativo do smartphone pode estar a aguardar a operação do ecrã.	Estacione o veículo num local seguro e verifique o ecrã do smartphone.

# Anexo

Sintoma	Causa	Ação
O ecrã aparece, mas a operação não é executada.	Ocorreu um erro.	<ul style="list-style-type: none"> <li>Estacione o veículo num local seguro e desligue a ignição (ACC OFF). De seguida, volte a ligar a ignição (ACC ON).</li> <li>Se estiver ligado um dispositivo Android, desligue a ligação Bluetooth deste produto e volte a ligá-la de seguida.</li> </ul>
O smartphone não carregou.	O carregamento foi interrompido porque a temperatura do smartphone aumentou devido à utilização prolongada do smartphone durante o carregamento.	Desligue o smartphone do cabo e aguarde até que este arrefeça.
	Foi gasta mais energia da bateria do que a que foi carregada.	Este problema pode ser solucionado se parar todos os serviços desnecessários do smartphone.



## Mensagens de erro

Quando ocorrem problemas com este produto, aparece uma mensagem de erro no ecrã. Consulte a tabela seguinte para identificar o problema e, de seguida, execute a ação sugerida para o corrigir. Se o erro persistir, registre a mensagem de erro e contacte o seu distribuidor ou o Centro de Assistência Técnica Pioneer mais próximo.

### Comuns

Mensagem	Causa	Ação
<b>Erro no AMP</b>	Este produto não está a funcionar ou a ligação das colunas não está correta; o circuito protetor é ativado.	Verifique a ligação das colunas. Se a mensagem não desaparecer, mesmo depois de desligar/ligar o motor, contacte o seu distribuidor ou um Centro de Assistência Técnica Pioneer autorizado.
<b>Product overheat. System will be shut down automatically in 1 minute. Restart the product by ACC-Off/On may fix this problem. If this message keep showing up, it is possible that some problem occurred in the product.</b>	A temperatura está demasiado elevada para o produto funcionar.	Siga as instruções apresentadas no ecrã. Se isso não resolver o problema, contacte o seu distribuidor ou um Centro de Assistência Técnica Pioneer autorizado.

### Aha Radio

Mensagem	Causa	Ação
<b>Ocorreu um erro de comunicação.</b>	Falha do iPod.	Desligue o cabo do iPod. Quando aparecer o menu principal do iPod, ligue novamente o cabo e reinicie o iPod.
<b>Error-02-6X</b>	Falha do iPod.	Desligue o cabo do iPod. Quando aparecer o menu principal do iPod, ligue novamente o cabo e reinicie o iPod.

# Anexo

## Disco

Mensagem	Causa	Acção (Referência)
Error-02-XX/FF-FF	O disco está sujo.	Limpe o disco.
	O disco está riscado.	Substitua o disco.
	O disco foi introduzido ao contrário.	Introduza corretamente o disco.
	Há uma falha elétrica ou mecânica.	Prima o botão <b>RESET</b> . (Página 12)
<b>Disco de região dif.</b>	O número de região do disco é diferente do número do produto.	Substitua o DVD por um que tenha o número de região correto.
<b>Disco n/reproduzível</b>	Não é possível reproduzir este tipo de disco neste produto.	Substitua o disco por outro que possa ser reproduzido neste produto.
<b>Ficheiro n/reprod.</b>	Não é possível reproduzir este tipo de ficheiro neste produto.	Selecione um ficheiro que possa ser reproduzido. (Página 152, Página 161)
<b>Ignorados</b>	O disco introduzido contém ficheiros protegidos por DRM.	Os ficheiros protegidos são ignorados.
<b>Protegido</b>	Todos os ficheiros do disco introduzido têm DRM incorporado.	Substitua o disco.
<b>TEMP</b>	A temperatura deste produto excede os limites normais para funcionamento.	Aguarde até que a temperatura deste produto volte aos limites normais de funcionamento.
<b>O aluguer deste DivX expirou.</b>	O disco introduzido inclui conteúdos DivX VOD expirados.	Selecione um ficheiro que possa ser reproduzido.
<b>Resolução de vídeo não suportada</b>	Estão incluídos ficheiros que não podem ser reproduzidos neste produto.	Selecione um ficheiro que possa ser reproduzido. (Página 152, Página 161)
<b>It is not possible to write it in the flash. Unable to write to flash memory.</b>	Não é possível guardar o histórico de reprodução dos conteúdos DivX VOD por qualquer razão.	<ul style="list-style-type: none"> <li>• Tente novamente.</li> <li>• Se a mensagem aparecer frequentemente, contacte o seu distribuidor.</li> </ul>
<b>O seu dispositivo não está autorizado a reproduzir vídeos DivX protegidos.</b>	O código de registo DivX deste produto não foi autorizado pelo fornecedor de conteúdos DivX VOD.	Registe este produto junto do fornecedor de conteúdos DivX VOD.
<b>Velocidade de fotografias de vídeo não suportada</b>	A taxa de fotografias do ficheiro DivX é superior a 30 fps.	Selecione um ficheiro que possa ser reproduzido.
<b>AUDIO FORMAT NOT SUPPORTED</b>	Este tipo de ficheiro não é suportado por este produto.	Selecione um ficheiro que possa ser reproduzido. (Página 152, Página 161)

## Dispositivo de armazenamento externo (USB, SD)

Mensagem	Causa	Acção (Referência)
Error-02-9X/-DX	Falha na comunicação.	<ul style="list-style-type: none"> <li>• Coloque a chave de ignição na posição OFF e depois outra vez em ON.</li> <li>• Desligue o dispositivo de armazenamento USB.</li> <li>• Mude para uma fonte diferente. Em seguida, regresse ao dispositivo de armazenamento USB.</li> </ul>

# Anexo

Mensagem	Causa	Ação (Referência)
<b>Ficheiro n/reprod.</b>	Não é possível reproduzir este tipo de ficheiro neste produto.	Selecione um ficheiro que possa ser reproduzido. (Página 152, Página 161)
	Está ativada a segurança do dispositivo de armazenamento externo (USB, SD) ligado.	Siga as instruções do dispositivo de armazenamento externo (USB, SD) para desativar a segurança.
<b>Ignorados</b>	O dispositivo de armazenamento externo (USB, SD) ligado contém ficheiros protegidos por DRM.	Os ficheiros protegidos são ignorados.
<b>Protegido</b>	Todos os ficheiros do dispositivo de armazenamento externo (USB, SD) que está ligado têm DRM incorporado.	Substitua o dispositivo de armazenamento externo (USB, SD).
<b>USB incompatível</b>	Este produto não suporta o dispositivo de armazenamento USB que está ligado.	Desligue o dispositivo e substitua-o por um dispositivo de armazenamento USB compatível.
<b>SD incompatível</b>	Este produto não suporta o cartão de memória SD.	<ul style="list-style-type: none"> <li>Retire e substitua por um cartão de memória SD compatível.</li> <li>Formate o cartão de memória SD. Recomenda-se que utilize o SD Formatter para formatar cartões de memória SD. (Página 150)</li> </ul>
<b>Verificar USB</b>	O conector USB ou o cabo USB está em curto-circuito.	Certifique-se de que o conector USB ou o cabo USB não está preso nem danificado.
	O dispositivo de armazenamento USB ligado consome mais do que a corrente máxima permitida.	Desligue o dispositivo de armazenamento USB e não o utilize. Coloque a chave de ignição na posição OFF e depois na posição ACC ou ON e ligue um dispositivo de armazenamento USB compatível.
<b>Resolução de vídeo não suportada</b>	Estão incluídos ficheiros que não podem ser reproduzidos neste produto.	Selecione um ficheiro que possa ser reproduzido. (Página 152, Página 161)
<b>A ligação USB1 foi desactivada para proteger o dispositivo. Não volte a inserir a memória USB no dispositivo. Prima repor para reiniciar a memória USB. A ligação USB2 foi desactivada para proteger o dispositivo. Não volte a inserir a memória USB no dispositivo. Prima repor para reiniciar a memória USB.</b>	O conector USB ou o cabo USB está em curto-circuito.	Certifique-se de que o conector USB ou o cabo USB não está preso nem danificado.
	O dispositivo de armazenamento USB ligado consome mais do que a corrente máxima permitida.	Desligue o dispositivo de armazenamento USB e não o utilize. Coloque a chave de ignição na posição OFF e depois na posição ACC ou ON e ligue um dispositivo de armazenamento USB compatível.
	O cabo de interface USB para iPod/iPhone está em curto-circuito.	Verifique se o cabo de interface USB para iPod/iPhone ou o cabo USB não está preso nem danificado.
<b>AUDIO FORMAT NOT SUPPORTED</b>	Este tipo de ficheiro não é suportado por este produto.	Selecione um ficheiro que possa ser reproduzido. (Página 152, Página 161)

## iPod

Mensagem	Causa	Ação
<b>Error-02-6X/-9X/-DX</b>	Falha do iPod.	Desligue o cabo do iPod. Quando aparecer o menu principal do iPod, ligue novamente o cabo e reinicie o iPod.

# Anexo

Mensagem	Causa	Ação
<b>Error-02-67</b>	A versão do firmware do iPod é anti-ga.	Atualize a versão do iPod.

## Etiquetagem de iTunes

Mensagem	Causa	Ação
<b>Error-8D</b>	Ocorreu um erro no FLASH ROM incorporado.	Coloque a chave de ignição na posição OFF e depois em ON.
<b>Falha ao armazenar etiqueta.</b>	A informação de etiquetas não pode ser memorizada neste produto.	Tente novamente.
<b>Já armazenadas.</b>	A informação desta etiqueta já está memorizada.	A informação de etiquetas pode ser guardada apenas uma vez para uma música. A informação de etiquetas não pode ser guardada para a mesma música mais do que uma vez.
<b>Memória cheia. Ligar iPod.</b>	As informações da etiqueta foram gravadas com sucesso. A memória flash deste produto ficou cheia.	A informação de etiquetas deste produto é transferida automaticamente para o iPod quando é ligado um iPod.
<b>Memória cheia. Etiquetas não armazenadas. Ligar iPod.</b>	A memória flash deste produto, utilizada para armazenamento temporário, está cheia.	A informação de etiquetas deste produto é transferida automaticamente para o iPod quando é ligado um iPod.
<b>iPod cheio. Etiquetas não transferidas.</b>	A memória utilizada para a informação de etiquetas do iPod está cheia.	Sincronize o iPod com o iTunes e limpe a lista de reprodução de ficheiros etiquetados.
<b>Falha ao transferir etiqueta. Reinicie o seu iPod.</b>	A informação de etiquetas deste produto não pode ser transferida para o iPod.	Verifique o iPod e tente novamente.

## Bluetooth

Mensagem	Causa	Ação
<b>Error-10</b>	Falhou a alimentação para o módulo Bluetooth deste produto.	Coloque a chave de ignição na posição OFF e depois em ON. Se a mensagem de erro persistir depois de executar a ação anterior, contacte o seu distribuidor ou um Centro de Assistência Técnica Pioneer autorizado.

## MirrorLink

Mensagem	Causa	Ação
<b>Não foi possível ler a lista de aplicações.</b>	Falhou carregar a lista de aplicações.	<ul style="list-style-type: none"> <li>Desligue o cabo do smartphone e, após alguns segundos, ligue novamente o smartphone.</li> <li>Coloque a chave de ignição na posição OFF e depois em ON.</li> </ul> Se a mensagem de erro persistir depois de executar a ação anterior, reinicie o smartphone. Se a mensagem de erro persistir depois de executar a ação anterior, contacte o seu distribuidor ou um Centro de Assistência Técnica Pioneer autorizado.

## Anexo

Mensagem	Causa	Ação
<b>Não existe nenhuma aplicação suportada no seu dispositivo MirrorLink.</b>	Não é possível encontrar aplicações suportadas.	Instale aplicações compatíveis com o <b>MirrorLink</b> no dispositivo <b>MirrorLink</b> .
<b>Ocorreu um erro de comunicação.</b>	Ocorreu um erro de comunicação.	<ul style="list-style-type: none"> <li>• Desligue o cabo do smartphone e, após alguns segundos, ligue novamente o smartphone.</li> <li>• Coloque a chave de ignição na posição OFF e depois em ON.</li> </ul> Se a mensagem de erro persistir depois de executar a ação anterior, reinicie o smartphone. Se a mensagem de erro persistir depois de executar a ação anterior, contacte o seu distribuidor ou um Centro de Assistência Técnica Pioneer autorizado.
<b>Falha ao iniciar a aplicação.</b>	Falhou iniciar a aplicação.	Tente novamente.
<b>Falha ao apresentar o ecrã do dispositivo devido a resolução irregular.</b>	O tamanho da imagem é demasiado grande.	O tamanho das imagens transferidas a partir do dispositivo excede os 800 × 480.



## Manutenção e cuidados com os discos

Para manusear os discos são necessárias algumas precauções básicas.

### Unidade incorporada e cuidados a ter

- Utilize apenas discos convencionais, totalmente circulares. Não utilize discos com outras formas.

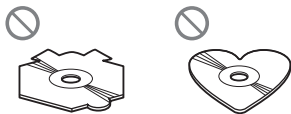

- Não utilize discos rachados, com falhas, deformados ou danificados de outra forma pois podem danificar a unidade incorporada.
- Utilize discos de 12 cm. Não utilize discos de 8 cm nem um adaptador para discos de 8 cm.
- Quando utilizar discos que podem ser impressos na superfície da etiqueta, verifique

as instruções e os avisos dos discos. Dependendo dos discos, pode não ser possível inseri-los e ejetá-los. A utilização destes discos pode danificar o equipamento.

- Não toque na superfície gravada dos discos.
- Guarde os discos nas respetivas caixas quando não os utilizar.
- Evite deixar discos em ambientes excessivamente quentes, incluindo sob luz solar direta.
- Não cole etiquetas nem escreva ou aplique químicos na superfície dos discos.
- Não cole nos discos etiquetas ou outros materiais à venda no mercado.
  - Os discos podem ficar deformados tornando impossível a sua reprodução.
  - As etiquetas podem descolar-se durante a reprodução e impedir a ejeção dos discos, o que pode danificar o equipamento.

## Anexo

- Para limpar um disco, limpe-o com um pano macio movendo este último do centro para as extremidades.



- A condensação pode prejudicar temporariamente o desempenho da unidade incorporada. Deixe-a adaptar-se à temperatura mais quente durante cerca de uma hora. Além disso, limpe os discos húmidos com um pano macio.
- Pode não ser possível reproduzir discos devido às características e ao formato do disco, à aplicação em que foi gravado, ao ambiente de reprodução, às condições de armazenamento, etc.
- A sinuosidade das estradas pode prejudicar a reprodução dos discos.
- Leia as precauções a ter com os discos antes de os utilizar.

### Condições ambientais para reprodução de um disco

- Com temperaturas extremamente altas, um interruptor de temperatura protege este produto desligando-o automaticamente.
- Apesar da nossa conceção cuidadosa do produto, podem surgir pequenos riscos na superfície do disco, em resultado do desgaste mecânico, condições ambientais de utilização ou manuseamento do disco, que, no entanto, não afetam o funcionamento. Tal não é sinónimo de mau funcionamento do produto. Considere-os como desgaste e estragos normais. □

## Discos que é possível reproduzir

### DVD-Vídeo e CD

De uma forma geral, esta unidade de DVD incorporada pode reproduzir os discos DVD e CD que apresentem os logótipos indicados em seguida.

#### DVD-Vídeo



#### CD



- **DVD** é uma marca comercial da DVD Format/Logo Licensing Corporation.
- Não é possível reproduzir discos de áudio DVD. Esta unidade DVD pode não conseguir reproduzir todos os discos que tenham as marcas anteriormente apresentadas.

### Discos gravados em AVCHD

Esta unidade não é compatível com discos gravados em formato AVCHD (Advanced Video Codec High Definition). Não introduza discos AVCHD. Se introduzir, pode não conseguir ejetar o disco.

### Reproduzir DualDisc

- Os discos DualDisc são discos com dois lados que têm um CD para gravação de áudio num dos lados e um DVD para gravação de vídeo no outro.

- É possível reproduzir o lado do DVD neste produto. No entanto, visto que o lado do CD dos discos DualDisc não é fisicamente compatível com a norma geral de CD, pode não ser possível reproduzir o lado do CD neste produto.
- Carregar e ejetar frequentemente um disco DualDisc pode riscá-lo.
- Riscos graves podem provocar problemas de reprodução neste produto. Em alguns casos, um disco DualDisc pode ficar encravado na ranhura de introdução do disco e não ser possível ejetá-lo. Para que isso não aconteça, recomendamos que evite utilizar discos DualDisc com este produto.
- Consulte o fabricante para obter mais detalhes sobre os discos DualDisc.

## Dolby Digital

Este produto faz o down-mix interno dos sinais digitais Dolby Digital e o som é emitido em sistema estéreo.

- ☐ Fabricado sob licença da Dolby Laboratories. Dolby e o símbolo duplo D são marcas comerciais da Dolby Laboratories.



## Informações detalhadas para suportes que é possível reproduzir

### Compatibilidade

#### Notas comuns sobre a compatibilidade dos discos

- Certas funções deste produto podem não estar disponíveis para alguns discos.
- A compatibilidade com todos os discos não é garantida.

- Não é possível reproduzir discos DVD-ROM/DVD-RAM.
- Pode não ser possível reproduzir discos devido a exposição direta a luz solar, temperaturas elevadas ou dependendo das condições de armazenamento no veículo.

### Discos DVD-Vídeo

- Nesta unidade de DVD, não é possível reproduzir discos DVD-Vídeo com números de região incompatíveis. O número de região do leitor pode ser encontrado no chassis deste produto.

### Discos DVD-R/DVD-RW/DVD-R SL (camada única)/DVD-R DL (camada dupla)

- Não é possível reproduzir discos gravados em formato de vídeo (modo de vídeo) que não tenham sido finalizados.
- Não é possível reproduzir discos gravados em formato de gravação de vídeo (modo VR).
- Não é possível reproduzir discos DVD-R DL (camada dupla) gravados com Layer Jump Recording.
- Para mais informações sobre o modo de gravação, contacte o fabricante do suporte, dos gravadores ou do software de gravação.

### Discos CD-R/CD-RW

- Não é possível reproduzir discos não finalizados.
- Devido às características do próprio disco, a riscos ou sujidade no disco, ou devido a sujidade, riscos ou condensação nas lentes da unidade incorporada, pode não ser possível reproduzir discos CD-R/CD-RW gravados num gravador de CD ou num computador.
- Reproduzir discos gravados num computador pode não ser possível, dependendo do dispositivo de gravação, do software de gravação, das definições e de outros fatores relacionados.

## Anexo

- Grave com o formato correto. (Para mais informações, contacte o fabricante do suporte, dos gravadores ou do software de gravação.)
- Títulos e outras informações de texto gravadas num disco CD-R/CD-RW podem não ser apresentados por este produto [no caso de dados de áudio (CD-DA)].
- Leia as precauções a ter com os discos CD-R/CD-RW antes de os utilizar.

### Notas comuns sobre o dispositivo de armazenamento externo (USB, SD)

- Não deixe o dispositivo de armazenamento externo (USB, SD) em locais com temperaturas altas.
- Dependendo do tipo de dispositivo de armazenamento externo (USB, SD) que utilizar, este produto pode não reconhecer o dispositivo de armazenamento ou pode não reproduzir os ficheiros corretamente.
- As informações de texto de alguns ficheiros de áudio e de vídeo podem não ser apresentadas corretamente.
- As extensões de ficheiro têm de ser utilizadas corretamente.
- Pode existir um ligeiro atraso ao iniciar a reprodução de ficheiros de um dispositivo de armazenamento externo (USB, SD) com hierarquias complexas de pastas.
- As operações podem variar consoante o tipo de dispositivo de armazenamento externo (USB, SD).
- Pode não ser possível reproduzir alguns ficheiros de música do SD ou do USB devido às características do próprio ficheiro, ao formato do ficheiro, ao programa de gravação, ao ambiente de reprodução, às condições de armazenamento, etc.

### Notas sobre cartões de memória SD

- Alguns cartões de memória SD podem não ser reconhecidos por esta unidade, mesmo que os cartões de memória SD possam ser reconhecidos por um computador. Formatar os cartões de memória SD utilizando um formatador dedicado pode resolver o problema. Cartões de memória SD formatados utilizando a função de formatação pa-

drão num computador não estão em conformidade com a norma SD. Poderão ocorrer problemas como esses cartões não poderem ser lidos ou não ser possível gravar nos cartões. Recomenda-se que utilize um formatador dedicado para evitar tais problemas. Todos os dados guardados num cartão de memória SD serão apagados quando o cartão for formatado. Faça antecipadamente uma cópia de segurança de todos os dados necessários, conforme precisar. É possível adquirir um formatador dedicado para cartões de memória SD a partir do sítio Web indicado em seguida. <https://www.sdcard.org/home/> (Válido desde Junho de 2012)

### Compatibilidade com dispositivos de armazenamento USB

- ➔ Para mais informações sobre a compatibilidade de dispositivos de armazenamento USB com este produto, consulte *Especificações* na página 161.
- Protocolo: bulk
- Não pode ligar um dispositivo de armazenamento USB a este produto através de um concentrador (hub) USB.
- O dispositivo de armazenamento USB com partições não é compatível com este produto.
- Fixe bem o dispositivo de armazenamento USB durante a condução. Não deixe que caia ao chão, pois pode ficar preso por baixo do pedal do travão ou do acelerador.
- Pode existir um ligeiro atraso ao iniciar a reprodução de ficheiros de áudio codificados com dados de imagem.
- Alguns dispositivos de armazenamento USB ligados a este produto podem gerar ruído no rádio.
- Não ligue nada exceto o dispositivo de armazenamento USB.

### A sequência de ficheiros de áudio no dispositivo de armazenamento USB

Para o dispositivo de armazenamento USB, a sequência é diferente da do dispositivo de armazenamento USB.

## Cartão de memória SD e cartão de memória SDHC

- Para mais informações sobre a compatibilidade do cartão de memória SD com este produto, consulte *Especificações* na página 161.

## Instruções de manuseamento e informação adicional

- Este produto não é compatível com cartões multimídia (MMC).
- Não é possível reproduzir ficheiros protegidos por direitos de autor.

## Notas específicas para ficheiros DivX

- Só é garantido o bom funcionamento de ficheiros DivX descarregados a partir de sítios de parceiros DivX. Os ficheiros DivX não autorizados podem não funcionar corretamente.
- Os ficheiros de aluguer DRM não podem ser utilizados até ser iniciada a reprodução.
- Este produto suporta ficheiros DivX com tempo de reprodução até 1 590 minutos e 43 segundos. Operações de busca para além deste limite de tempo não são permitidas.
- A reprodução de ficheiros DivX VOD requer um código ID deste produto para o fornecedor DivX VOD. Para informações sobre o código ID, consulte *Ver o código de registo DivX VOD* na página 128.
- Reproduz todas as versões de vídeo DivX, exceto DivX 7 com reprodução normal de ficheiros media DivX.
- Para mais informações sobre DivX, visite o seguinte sítio Web:  
<http://www.divx.com/>

## Ficheiros de legendas DivX

- Podem ser utilizados ficheiros de legendas de formato Srt com a extensão "srt".
- Pode ser utilizado apenas um ficheiro de legendas para cada ficheiro DivX. Não é possível associar vários ficheiros de legendas.
- Os ficheiros de legendas cujo nome é a mesma cadeia de caracteres que a do ficheiro DivX antes da extensão são associa-

dos ao ficheiro DivX. As cadeias de caracteres antes da extensão têm de ser exatamente iguais. No entanto, se houver apenas um ficheiro DivX e um ficheiro de legendas numa pasta, os ficheiros são associados mesmo que os nomes sejam diferentes.

- O ficheiro de legendas tem de ser guardado na mesma pasta do ficheiro DivX.
- Podem ser utilizados ficheiros com o máximo de 255 legendas. Ficheiros com quantidades de legendas superiores não serão reconhecidos.
- Podem ser utilizados até 64 caracteres para o nome do ficheiro de legendas, incluindo a extensão. Se forem utilizados mais do que 64 caracteres para o nome do ficheiro, o ficheiro de legendas pode não ser reconhecido.
- O código de caracteres para o ficheiro de legendas deve estar em conformidade com a norma ISO-8859-1. A utilização de caracteres diferentes dos da norma ISO-8859-1 pode levar à reprodução incorreta dos caracteres.
- As legendas poderão não ser reproduzidas corretamente se os caracteres que aparecem nos ficheiros de legendas incluírem código de controlo.
- Para material com taxa de transferência elevada, as legendas e imagens de vídeo podem não estar totalmente sincronizadas.
- Se várias legendas estiverem programadas para serem visualizadas num espaço de tempo muito reduzido, como, por exemplo, 0,1 segundos, as legendas podem não aparecer no momento certo.

## Tabela de compatibilidade dos suportes

### Geral

Suporte	CD-R/-RW	DVD-R/-R SL/-R DL/DVD-RW	Dispositivo de armazenamento USB	Cartão de memória SD
Sistema de ficheiro	<ul style="list-style-type: none"> <li>ISO9660 nível 1</li> <li>ISO9660 nível 2</li> <li>Romeo, Joliet</li> <li>UDF 1.02/1.50/2.00/2.01/2.50</li> </ul>	<ul style="list-style-type: none"> <li>ISO9660 nível 1</li> <li>ISO9660 nível 2</li> <li>Romeo, Joliet</li> <li>UDF 1.02/1.50/2.00/2.01/2.50</li> </ul>	FAT16/FAT32/NTFS	
Número máximo de pastas	700		1 500	
Número máximo de ficheiros	999	3 500	15 000	
Tipo de ficheiros que é possível reproduzir	MP3, WMA, AAC, DivX, MPEG1, MPEG2, MPEG4		MP3, WMA, AAC, WAVE, FLAC, H.264, MPEG4, WMV, FLV, MKV	
<b>Notas:</b>				
<ul style="list-style-type: none"> <li>Tempo máximo de reprodução de um ficheiro de áudio guardado no disco: 60 h</li> <li>Tempo máximo de reprodução de um ficheiro de áudio guardado num dispositivo de armazenamento externo (USB, SD): 7,5 h (450 minutos)</li> </ul>				

### Compatibilidade com MP3

Suporte	CD-R/-RW	DVD-R/-R SL/-R DL/DVD-RW	Dispositivo de armazenamento USB	Cartão de memória SD
Extensão do ficheiro	.mp3			
Velocidade de transferência	8 kbps a 320 kbps (CBR), VBR			
Frequência de amostragem	16 kHz a 48 kHz (32 kHz, 44,1 kHz, 48 kHz para dar ênfase)		8 kHz a 48 kHz	
Etiqueta ID3	Etiqueta ID3 Ver. 1.0, 1.1, 2.2, 2.3		Etiqueta ID3 Ver. 1.0, 1.1, 2.2, 2.3, 2.4	
<b>Notas:</b>				
<ul style="list-style-type: none"> <li>Ver. 2.x da etiqueta ID3 tem prioridade se existirem as Ver. 1.x e Ver. 2.x.</li> <li>Este produto não é compatível com o seguinte: MP3i (MP3 interativo), mp3 PRO, lista de reprodução m3u</li> </ul>				

# Anexo

## Compatibilidade com WMA

Suporte	CD-R/-RW	DVD-R/-R SL/-R DL/DVD-RW	Dispositivo de armazenamento USB	Cartão de memória SD
Extensão do ficheiro	.wma			
Velocidade de transferência	5 kbps a 320 kbps (CBR), VBR			
Frequência de amostragem	8 kHz a 48 kHz			
<b>Nota:</b> Este produto não é compatível com o seguinte: Windows Media™ Audio 9 Professional, Lossless, Voice				

## Compatibilidade com WAV

Suporte	CD-R/-RW	DVD-R/-R SL/-R DL/DVD-RW	Dispositivo de armazenamento USB	Cartão de memória SD
Extensão do ficheiro	Não é possível reproduzir os ficheiros WAV no CD-R/-RW, DVD-R/-RW/-R SL/-R DL.		.wav	
Formato			PCM linear (LPCM)	
Frequência de amostragem			16 kHz a 48 kHz	
Bits de quantização			8 bits e 16 bits	
<b>Nota:</b> A frequência de amostragem que surge no ecrã pode ser arredondada.				

## Compatibilidade com AAC

Suporte	CD-R/-RW	DVD-R/-R SL/-R DL/DVD-RW	Dispositivo de armazenamento USB	Cartão de memória SD
Extensão do ficheiro	.m4a			
Velocidade de transferência	8 kbps a 320 kbps (CBR)			
Frequência de amostragem	8 kHz a 44,1 kHz		8 kHz a 48 kHz	
<b>Nota:</b> Este produto reproduz ficheiros AAC codificados com o iTunes.				

## Compatibilidade com DivX

Suporte	CD-R/-RW	DVD-R/-R SL/-R DL/DVD-RW	Dispositivo de armazenamento USB	Cartão de memória SD
Extensão do ficheiro	.avi/.divx		Não é possível reproduzir ficheiros DivX no dispositivo de armazenamento externo (USB, SD).	
Perfil (versão DivX)	Home Theater Ver. 3.11/Ver. 4.x/Ver. 5.x/Ver. 6.x			
Codec áudio compatível	MP3, Dolby Digital			
Velocidade de transferência (MP3)	8 kbps a 320 kbps (CBR), VBR			
Frequência de amostragem (MP3)	16 kHz a 48 kHz (32 kHz, 44,1 kHz, 48 kHz para dar ênfase)			
Tamanho máximo de imagem	720 pixels × 576 pixels			
Tamanho máximo de ficheiro	4 GB			
<b>Notas:</b>				
<ul style="list-style-type: none"> <li>Este produto não é compatível com o seguinte: Formato DivX Ultra, ficheiros DivX sem dados de vídeo, ficheiros DivX codificados com codecs de áudio LPCM (PCM linear)</li> <li>Dependendo da composição da informação dos ficheiros, tal como o número de streams de áudio, pode ocorrer um ligeiro atraso no início da reprodução de discos.</li> <li>Se um ficheiro contiver mais do que 4 GB, a reprodução é interrompida antes de chegar ao fim.</li> <li>Algumas operações especiais podem não ser permitidas devido à composição dos ficheiros DivX.</li> <li>Ficheiros com velocidades de transferência elevadas podem não ser reproduzidos corretamente. A taxa de transferência normal é de 4 Mbps para CDs e de 10,08 Mbps para DVDs.</li> </ul>				

## Compatibilidade com ficheiros de vídeo (USB, SD)

Extensão do ficheiro	.avi	.mp4	.m4v	.wmv	
Formato	MPEG-4	MPEG-4	H.264	MPEG-4	WMV
Codec vídeo compatível	MPEG-4	MPEG-4	H.264	MPEG-4	WMV
Codec áudio compatível	PCM linear (LPCM) MP3	AAC	AAC	AAC	WMA
Resolução máxima	400 pixéis x 240 pixéis				
Velocidade máxima de transferência:	Velocidade de transferência: 2,5 Mbps Taxa de fotogramas: 30 fps	Velocidade de transferência: 2,5 Mbps Taxa de fotogramas: 30 fps	Velocidade de transferência: 1,5 Mbps Taxa de fotogramas: 30 fps	Velocidade de transferência: 2,5 Mbps Taxa de fotogramas: 30 fps	Velocidade de transferência: 768 Mbps Taxa de fotogramas: 30 fps
Tamanho máximo de ficheiro	4 GB				
Tempo máximo de reprodução	150 minutos				

### Notas comuns

- Os ficheiros podem não ser reproduzidos corretamente dependendo do ambiente no qual o ficheiro foi criado ou dos conteúdos do ficheiro.
- Este produto pode não funcionar corretamente dependendo da aplicação utilizada para codificar ficheiros WMA.
- Dependendo da versão do Windows Media™ Player utilizada para codificar ficheiros WMA, os nomes dos álbuns e outra informação de texto podem não ser visualizados corretamente.
- Pode existir um ligeiro atraso ao iniciar a reprodução de ficheiros de áudio codificados com dados de imagem.
- Este produto não é compatível com a transferência de dados de escrita de bloco.
- Este produto pode reconhecer até 32 caracteres, começando pelo primeiro carácter, incluindo a extensão de ficheiro e o nome da pasta. Dependendo da área de visualização, este produto pode tentar apresentá-los diminuindo o tamanho de letra. No entanto, o número máximo de caracteres que é possível visualizar varia de acordo com a largura de cada carácter e com a largura da área de visualização.
- Dependendo do software de codificação ou gravação, a sequência de seleção de pastas ou outras operações pode ser diferente.
- Independentemente da extensão das secções em branco entre as músicas da gravação original, os discos de áudio comprimido são reproduzidos com uma pequena pausa entre as músicas.

# Anexo

## Exemplo de uma hierarquia

A figura seguinte é um exemplo da estrutura das hierarquias do disco. Os números indicam a ordem pela qual são atribuídos números de pastas e a ordem da sua reprodução.

 Pasta

 Ficheiro

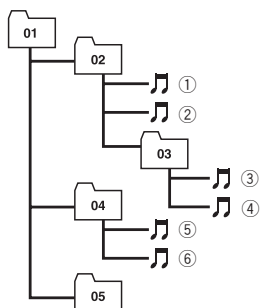

Nível 1    Nível 2    Nível 3    Nível 4

### Notas

- Este produto atribui números às pastas. O utilizador não pode atribuir números de pastas.
- Se existir uma pasta que não contenha ficheiros que se possa reproduzir, a pasta é apresentada na lista de pastas mas não é possível ver nenhum ficheiro dentro da pasta. (Aparece uma lista vazia.) Além disso, estas pastas serão ignoradas sem que apareça o número da pasta.

## Bluetooth



- A palavra e os logótipos *Bluetooth*® são marcas comerciais registadas propriedade da Bluetooth SIG, Inc. e qualquer utilização dessas marcas por parte da PIONEER CORPORATION é feita sob licença. Outras

marcas comerciais e designações comerciais são propriedade dos seus respetivos proprietários.

## SDHC



O logótipo SDHC é uma marca registada da SD-3C, LLC.

## WMA/WMV

Windows Media é uma marca comercial registada ou uma marca comercial da Microsoft Corporation nos Estados Unidos e/ou noutros países.

- Este produto incorpora tecnologia detida pela Microsoft Corporation e não pode ser utilizado ou distribuído sem licença da Microsoft Licensing, Inc.

## DivX



O DivX é um formato de vídeo digital comprimido criado pelo codec de vídeo DivX da DivX, LLC, uma filial da Rovi Corporation. Esta unidade pode reproduzir ficheiros de vídeo DivX gravados em discos CD-R/RW/ROM e DVD-R/RW/ROM. Mantendo a mesma terminologia dos DVD-Vídeo, os ficheiros de vídeo DivX individuais são denominados "Títulos". Lembre-se de que, quando nomear ficheiros/títulos num disco CDR/RW ou DVD-R/RW antes da gravação, por predefinição, eles serão reproduzidos por ordem alfabética.

## Anexo

- ❑ DivX®, DivX Certified® e logótipos associados são marcas comerciais da Rovi Corporation ou das suas filiais e são utilizadas sob licença.

### INFORMAÇÕES SOBRE VÍDEO DIVX:

DivX® é um formato de vídeo digital criado pela DivX, LLC, uma filial da Rovi Corporation. Este é um dispositivo DivX Certified® oficial que reproduz vídeo DivX. Visite o [sítio divx.com](http://sítio.divx.com) para obter mais informações e ferramentas de software para converter os seus ficheiros em vídeos DivX.

### INFORMAÇÕES SOBRE DIVX VOD

**(video on demand):** Este dispositivo DivX Certified® tem de estar registado para reproduzir filmes DivX VOD (video on demand) adquiridos. Para obter o seu código de registo, localize a secção DivX VOD em *Ver o código de registo DivX VOD*. Aceda a [vod.divx.com](http://vod.divx.com) para obter mais informações sobre como concluir o processo de registo.

- ➔ Para mais informações, consulte *Ver o código de registo DivX VOD* na página 128. ❑

## AAC

AAC é a abreviatura de Advanced Audio Coding e refere-se a uma norma tecnológica de compressão de áudio utilizada com MPEG-2 e MPEG-4. Várias aplicações podem ser utilizadas para codificar ficheiros AAC, porém os formatos e as extensões dos ficheiros variam de acordo com a aplicação utilizada na codificação. Esta unidade reproduz ficheiros AAC codificados com o iTunes. ❑

## Android™

Android é uma marca comercial da Google Inc. ❑

## MirrorLink

MirrorLink Certified™, o logótipo de certificação Design Only™, MirrorLink™ e o logótipo MirrorLink™ são marcas de certificação e designações comerciais da Car Connectivity Consortium LLC. Qualquer utilização não autorizada é estritamente proibida. ❑

## Informações detalhadas sobre dispositivos iPod ligados

### ⚠ ATENÇÃO

- A Pioneer não assume qualquer responsabilidade pela perda de dados de um iPod, mesmo que a perda de dados ocorra durante a utilização deste produto. Crie cópias de segurança regulares dos dados do iPod.
- Não deixe o iPod exposto à luz solar direta durante períodos prolongados. Uma exposição prolongada à luz direta do sol pode causar um mau funcionamento do iPod devido à alta temperatura.
- Não deixe o iPod em locais com temperaturas altas.
- Fixe bem o iPod durante a condução. Não deixe que o iPod caia ao chão, pois pode ficar preso por baixo do pedal do travão ou do acelerador.

Para mais informações, consulte os manuais do iPod.

## iPod e iPhone

Made for



iPod



iPhone

## Anexo

As qualificações “Made for iPod” e “Made for iPhone” significam que um acessório eletrónico se destina a ser ligado especificamente a um iPod ou a um iPhone e que foi certificado pelo seu fabricante como correspondendo às normas de desempenho da Apple.

A Apple não se responsabiliza pelo funcionamento deste dispositivo ou pela sua conformidade com os padrões de segurança e normativos.

Tenha em atenção que a utilização deste acessório com o iPod ou iPhone pode afetar o desempenho da função sem fios.

iPhone, iPod, iPod classic, iPod nano e iPod touch são marcas comerciais da Apple Inc., registadas nos E.U.A. e noutros países.

### Lightning

Lightning é uma marca comercial da Apple Inc.

### App Store

App Store é uma marca de serviço da Apple Inc.

### iOS

iOS é uma marca comercial da qual a Cisco detém o direito de marca comercial nos E.U.A. e em outros países.

### iTunes

iTunes é uma marca comercial da Apple Inc., registada nos E.U.A. e noutros países. 

## Utilizar conteúdos ligados com base em aplicações

### IMPORTANTE

Requisitos para aceder a serviços de conteúdos ligados com base em aplicações ao utilizar este produto:

- A versão mais recente da(s) aplicação(ões) de conteúdos ligados para smartphone compatíveis com a Pioneer, disponível no fornecedor de serviço, descarregada para o smartphone que está a usar.
- Uma conta atual com o fornecedor de serviço de conteúdos.
- Plano de dados Smartphone.  
**Nota:** se o plano de dados para o smartphone que está a usar não permitir a utilização ilimitada de dados, a sua operadora poderá aplicar-lhe custos adicionais pelo acesso a conteúdos ligados com base em aplicações via redes 3G, EDGE e/ou LTE (4G).
- Ligação à Internet via rede 3G, EDGE, LTE (4G) ou Wi-Fi.
- Cabo adaptador opcional da Pioneer para ligar o seu iPhone a este produto.

### Limitações:

- O acesso a conteúdos ligados com base em aplicações depende da disponibilidade de cobertura da rede celular e/ou Wi-Fi com vista a permitir a ligação do smartphone que está a usar à Internet.
- A disponibilidade do serviço pode ser limitada geograficamente à região. Para mais informações, contacte o fornecedor de serviços de conteúdos ligados.
- A capacidade deste produto em aceder a conteúdos ligados está sujeita a alterações sem aviso prévio e pode ser afetada por qualquer um dos seguintes motivos: questões de compatibilidade com futuras versões de firmware do smartphone; questões de compatibilidade com futuras versões da(s) aplicação(ões) de conteúdos ligados para smartphone; alterações ou descontinuação da(s) aplicação(ões) de conteúdos ligados ou do serviço por parte do fornecedor.

### Aha Radio

Aha, Aha Radio e os logótipos Aha e Aha Radio são marcas comerciais ou marcas comerciais registadas da Harman International Industries, Incorporated. 

## HDMI



Os termos HDMI e HDMI High-Definition Multimedia Interface (Interface Multimédia de Alta Definição), e o logótipo HDMI, são marcas comerciais ou marcas comerciais registadas da HDMI Licensing, LLC nos Estados Unidos e noutros países.

## MHL

MHL, o logótipo MHL e Mobile High-Definition Link são marcas comerciais ou marcas comerciais registadas da MHL, LLC nos Estados Unidos e noutros países.

## Aviso respeitante à visualização de vídeo

Lembre-se de que a utilização deste sistema para fins de visionamento comercial ou público pode constituir uma infração dos direitos de autor protegidos pelas leis de direitos de autor.

## Aviso respeitante à visualização de DDVD-Vídeo

Este item integra uma tecnologia de proteção contra cópias que é protegida por direitos de patentes dos E.U.A. e outros direitos de propriedade intelectual da Rovi Corporation. São proibidas a reestruturação reversa e a desmontagem.

## Aviso respeitante à utilização de ficheiros MP3

A aquisição deste produto apenas comporta uma licença para utilização privada e não comercial, não comportando uma licença, nem implicando qualquer direito a utilizar este produto em qualquer radiodifusão comercial (isto é, com fins lucrativos) em tempo real (por meio terrestre, por satélite, cabo e/ou qualquer outro meio), difusão/transmissão via Internet, Intranets e/ou outras redes ou através de outros sistemas eletrónicos de distribuição de conteúdos, tais como aplicações de rádio pagas ou aplicações áudio a pedido. É necessária uma licença independente para esse tipo de utilização. Para mais informações, visite <http://www.mp3licensing.com>.

## Utilizar o ecrã LCD corretamente

### Manusear o ecrã LCD

- Se o ecrã LCD for exposto à luz solar direta durante um período prolongado de tempo, pode aquecer demasiado e resultar em danos no ecrã LCD. Quando não utilizar este produto, evite na medida do possível expô-lo à luz solar direta.
- O ecrã LCD deve ser utilizado dentro dos limites das temperaturas indicados em *Especificações*.
- Não utilize o ecrã LCD com temperaturas de funcionamento acima ou abaixo dos limites indicados porque o ecrã LCD pode não funcionar normalmente e ficar danificado.
- O ecrã LCD está exposto de forma a melhorar a sua visibilidade no interior do veículo. Não faça demasiada pressão sobre o ecrã pois pode danificá-lo.
- Não faça pressão sobre o ecrã LCD com força excessiva pois pode riscá-lo.

## Anexo

- Quando estiver a utilizar as funções do ecrã táctil, nunca toque no ecrã LCD a não ser com o dedo. O ecrã LCD risca-se facilmente.

### Ecrã de cristais líquidos (LCD)

- Se o ecrã LCD estiver perto da ventoinha do ar condicionado, certifique-se de que não recebe diretamente o ar do ar condicionado. O calor do aquecedor pode partir o ecrã LCD e o ar frio do ar condicionado pode fazer com que se forme humidade no interior do produto, provocando possíveis danos.
- Podem aparecer pequenos pontos pretos ou brancos (pontos brilhantes) no ecrã LCD. Isso deve-se às características do ecrã LCD e não é sinal de avaria.
- O ecrã LCD será difícil de ver se for exposto a luz solar direta.
- Quando utilizar um telemóvel, mantenha a respetiva antena afastada do ecrã LCD para evitar a distorção da imagem de vídeo provocada pelo aparecimento de pontos ou riscos coloridos.

### Manutenção do ecrã LCD

- Para remover o pó ou limpar o ecrã LCD, desligue primeiro este produto e depois limpe o ecrã com um pano seco e macio.
- Quando limpar o ecrã LCD com um pano, tenha cuidado para não riscar a superfície. Não utilize produtos de limpeza ásperos ou químicos abrasivos.

### LED (díodo emissor de luz) de luz posterior

No interior do ecrã existe um díodo emissor de luz que ilumina o ecrã LCD.

- Se utilizar o LED de luz posterior com temperaturas baixas, pode aumentar o atraso na imagem e degradar a respetiva qualidade devido às características do ecrã LCD. A

qualidade de imagem melhora com o aumento da temperatura.

- A vida útil do LED de luz posterior é superior a 10 000 horas. No entanto, pode diminuir quando utilizado em altas temperaturas.
- Se o LED de luz posterior chegar ao fim da sua vida útil, a luminosidade do ecrã diminui e a imagem deixa de ser vivível. Neste caso, contacte o distribuidor ou o centro de Assistência Técnica PIONEER autorizado mais próximo. 

# Anexo

## Especificações

### Geral

Fonte de alimentação nominal	14,4 V CC
	(faixa de tensão admitida: 12,0 V a 14,4 V CC)
Sistema de ligação à terra	Tipo negativo
Consumo máximo de corrente	10,0 A
Dimensões (L × A × P):	
DIN	
Chassis	178 mm × 100 mm × 157 mm
Painel frontal	188 mm × 118 mm × 27 mm
D	
Chassis	178 mm × 100 mm × 165 mm
Painel frontal	171 mm × 97 mm × 20 mm
Peso	2,2 kg

### Ecrã

Tamanho do ecrã/formato	6,95 polegadas de largura/ 16:9 (área efetiva de visualiza- ção: 156,6 mm × 81,6 mm)
Pixéis	1 152 000 (2 400 × 480)
Método de visualização	TFT matriz ativa, tipo condu- tor
Sistema de cores	Compatível com PAL/NTSC/ PAL-M/PAL-N/SECAM
Gama de temperaturas aceitável:	
Desligado	-20 °C a +80 °C

### Áudio

Saída de potência máxima	50 W × 4 (para o subwoofer: 70 W × 1 can/2 Ω)
Saída de potência contínua	22 W × 4 (50 Hz a 15 kHz, 5%THD, 4 Ω LOAD, ambos os canais acionados)
Impedância de carga	4 Ω [4 Ω a 8 Ω (2 Ω para 1 canal) admitidos]
Nível de saída pré-out (máx.)	4,0 V
Equalizador (equalizador gráfico de 13 bandas):	
Frequência	50 Hz/80 Hz/125 Hz/200 Hz/ 315 Hz/500 Hz/800 Hz/ 1,25 kHz/2 kHz/3,15 kHz/ 5 kHz/8 kHz/12,5 kHz

Ganho	±12 dB
HPF:	
Frequência	50 Hz/63 Hz/80 Hz/100 Hz/ 125 Hz/160 Hz/200 Hz
Declive	-6 dB/oct, -12 dB/oct, - 18 dB/oct
Subwoofer:	
Frequência	50 Hz/63 Hz/80 Hz/100 Hz/ 125 Hz/160 Hz/200 Hz
Declive	-6 dB/oct, -12 dB/oct, - 18 dB/oct
Ganho	+10 dB a -24 dB
Fase	Normal/Inversa
Alinhamento temporal	0 a 200 passo (2,5 cm/ passo)

### Unidade de DVD

Sistema	DVD-Vídeo, VCD, CD, MP3, WMA, AAC, DivX, JPEG, lei- tor MPEG
Discos utilizáveis	DVD-Vídeo, CD-Vídeo, CD, CD-R, CD-RW, DVD-R, DVD- RW, DVD-RDL
Número de região	2
Resposta em frequência	5 Hz a 44 000 Hz (com DVD, com uma frequência de amostragem de 96 kHz)
Relação sinal-ruído	96 dB (1 kHz) (rede IEC-A) (Nível RCA)
Nível de saída:	
Vídeo	1,0 Vp-p/75 Ω (±0,2 V)
Número de canais	2 (estéreo)
Formato de descodificação MP3	MPEG-1 e 2 Audio Layer 3
Formato de descodificação WMA	Ver.7, 8, 9 (áudio de 2 ca- nais) (Windows Media Player)
Formato de descodificação AAC	MPEG-4 AAC (codificado apenas por iTunes): .m4a (Ver.11 e anterior)
Formato de descodificação DivX	Home Theater Ver.3.11, Ver.4.X, Ver.5.X, Ver.6.X: .avi, .divx
Formato de descodificação de vídeo MPEG	MPEG-1: mpg, mpeg, dat MPEG-2 PS: mpg, mpeg MPEG-4 Part2 (Visual), MS MPEG-4 Ver.3: avi

# Anexo

## USB

- Especificação de norma USB
  - ..... USB1.1, USB2.0 High Speed
- Alimentação máx. de corrente
  - ..... 1,6 A
- Classe USB
  - ..... Dispositivo MSC (Classe de Armazenamento de Massa), Dispositivo iPod (Classe Áudio, Classe HID)
- Sistema de ficheiros
  - ..... FAT16, FAT32, NTFS
- Formato de descodificação MP3
  - ..... MPEG-1/Layer 1, MPEG-1/Layer 2, MPEG-1/Layer 3
  - ..... MPEG-2/Layer 1, MPEG-2/Layer 2, MPEG-2/Layer 3
  - ..... MPEG-2.5/Layer 3
- Formato de descodificação WMA
  - ..... WMA10 Std, WMA10 Pro, WMA9 Lossless
- Formato de descodificação AAC
  - ..... MPEG-2 AAC-LC, MPEG-4 AAC-LC
- Formato do sinal WAVE
  - ..... Linear-PCM
- Formato de descodificação de vídeo H.264
  - ..... Perfil de Linha de Base, Perfil Principal, Perfil Elevado
- Formato de descodificação de vídeo WMV
  - ..... VC-1 SP/MP/AP, WMV 7/8
- Formato de descodificação de vídeo MPEG4
  - ..... Perfil Simples, Perfil Simples Avançado (exceto GMC)
- Formato de descodificação JPEG
  - ..... JPEG

## SD

- Formato físico compatível ... Versão 2.0
- Sistema de ficheiros
  - ..... FAT16, FAT32, NTFS
- Formato de descodificação MP3
  - ..... MPEG-1/Layer 1, MPEG-1/Layer 2, MPEG-1/Layer 3
  - ..... MPEG-2/Layer 1, MPEG-2/Layer 2, MPEG-2/Layer 3
  - ..... MPEG-2.5/Layer 3
- Formato de descodificação WMA
  - ..... WMA10 Std, WMA10 Pro, WMA9 Lossless
- Formato de descodificação AAC
  - ..... MPEG-2 AAC-LC, MPEG-4 AAC-LC
- Formato do sinal WAVE
  - ..... Linear-PCM

- Formato de descodificação de vídeo H.264
  - ..... Perfil de Linha de Base, Perfil Principal, Perfil Elevado
- Formato de descodificação de vídeo WMV
  - ..... VC-1 SP/MP/AP, WMV 7/8
- Formato de descodificação de vídeo MPEG4
  - ..... Perfil Simples, Perfil Simples Avançado (exceto GMC)
- Formato de descodificação JPEG
  - ..... JPEG

## Bluetooth

- Versão
  - ..... Bluetooth 3.0+EDR certificado
- Potência de saída
  - ..... +4 dBm Máx. (Classe de potência 2)

## Sintonizador FM

- Gama de frequências
  - ..... 87.5 MHz a 108.0 MHz
- Sensibilidade utilizável
  - ..... 11 dBf (0,8  $\mu$ V/75  $\Omega$ , mono, S/N: 30 dB)
- Relação sinal-ruído
  - ..... 72 dB (rede IEC-A)

## Sintonizador MW

- Gama de frequências
  - ..... 531 kHz a 1 602 kHz (9 kHz)
- Sensibilidade utilizável
  - ..... 25  $\mu$ V (S/N: 20 dB)
- Relação sinal-ruído
  - ..... 62 dB (rede IEC-A)

## Sintonizador LW

- Gama de frequências
  - ..... 153 kHz a 281 kHz
- Sensibilidade utilizável
  - ..... 28  $\mu$ V (S/N: 20 dB)
- Relação sinal-ruído
  - ..... 62 dB (rede IEC-A)

## Nota

As especificações e o design estão sujeitos a possíveis modificações sem aviso prévio devido a melhorias. 

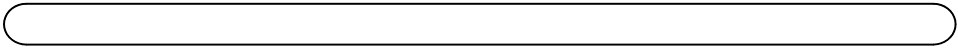

<http://www.pioneer.eu>

Não se esqueça de registar o seu produto em [www.pioneer.pt](http://www.pioneer.pt) (ou [www.pioneer.eu](http://www.pioneer.eu))

**PIONEER CORPORATION**

1-1, Shin-ogura, Saiwai-ku, Kawasaki-shi,  
Kanagawa 212-0031, JAPAN

**PIONEER EUROPE NV**

Haven 1087, Keetberglaan 1, B-9120 Melsele, Belgium/Belgique  
TEL: (0) 3/570.05.11

**PIONEER ELECTRONICS (USA) INC.**

P.O. Box 1540, Long Beach, California 90801-1540, U.S.A.  
TEL: (800) 421-1404

© 2014 PIONEER CORPORATION.  
Todos os direitos reservados.