

***Pioneer***

---

**Manual de operación**

RADIO AV RDS CON DVD

**AVH-X8700BT**

---

***Español***

## Gracias por adquirir este producto de Pioneer.

Lea detenidamente estas instrucciones para utilizar de forma correcta el modelo que ha adquirido. *Una vez leídas las instrucciones, guarde este manual en un lugar seguro para utilizarlo como referencia en el futuro.*



### Importante

Las pantallas mostradas en estos ejemplos podrían ser diferentes a las pantallas reales, que podrían cambiarse sin previo aviso con el objetivo de realizar mejoras de rendimiento y funcionamiento.

### 01 Precaución

Información importante de seguridad **9**

Interbloqueo con el freno de mano **10**

- Para garantizar una conducción segura **11**

Cuando utilice una pantalla conectada a V OUT **11**

Para evitar la descarga de la batería **11**

Cámara de retrovisor **11**

Uso de la ranura para tarjetas SD **12**

Uso del conector USB **12**

En caso de problemas **12**

Visite nuestro sitio web **12**

Acerca de este producto **12**

Protección de la pantalla y el panel LCD **12**

Notas acerca de la memoria interna **13**

- Antes de extraer la batería del vehículo **13**
- Datos sujetos a eliminación **13**
- Restablecimiento del microprocesador **13**

Acerca de este manual **13**

### 02 Operaciones básicas

Comprobación de las funciones y los nombres de piezas **14**

Protección del producto contra robos **15**

- Extracción del panel delantero **15**
- Colocación del panel delantero **15**

Notas sobre el uso del panel LCD **16**

Ajuste del ángulo del panel LCD **16**

Inserción/expulsión/conexión de soportes **16**

- Colocación y expulsión de un disco **17**
- Colocación y expulsión de una tarjeta de memoria SD **17**
- Conexión y desconexión de un iPod **17**
- Conexión y desconexión de un dispositivo de almacenamiento USB **18**

Inicio y finalización **18**

En el primer arranque **18**

Arranque normal **19**

Apagado de la pantalla **19**

- Si la pantalla de la aplicación está disponible **19**
- Si la pantalla de la aplicación no está disponible **19**

Cómo utilizar las pantallas **20**

- Cambio entre pantallas mediante las teclas del panel táctil **20**
- Cambio entre pantallas mediante botones de hardware **21**

Fuente de AV compatible **22**

Visualización de la pantalla de función

AV **22**

- Selección de una fuente frontal en la pantalla de Selección de fuente AV **22**
- Selección de una fuente frontal en la lista de fuentes **23**
- Selección de una fuente trasera **23**

Desactivación de la fuente de AV **23**

Cambio del orden de visualización de los

iconos de fuente **23**

Cambio del orden de visualización de las

teclas de fuente **24**

Utilización del panel táctil **24**

- Utilización de las teclas del panel táctil comunes **24**
- Utilización de las pantallas de lista **24**
- Uso de la barra de tiempo **25**
- Funcionamiento del teclado en pantalla **25**

## 03 Registro y conexión de un dispositivo Bluetooth

Preparación de los dispositivos de comunicación **26**

Registro de sus dispositivos Bluetooth **26**

- Búsqueda de dispositivos Bluetooth cercanos **26**
- Sincronización desde sus dispositivos Bluetooth **27**
- Conexión automática con un dispositivo Bluetooth **28**
- Eliminación de un dispositivo registrado **28**

Conexión manual de un dispositivo

Bluetooth registrado **28**

Cambio de visibilidad **29**

Introducción del código PIN para la conexión inalámbrica Bluetooth **29**

Visualización de la dirección Bluetooth **29**

Borrado de la memoria Bluetooth **30**

Actualización del software Bluetooth **30**

Visualización de la versión del software Bluetooth **30**

## 04 Utilización de la telefonía manos libres

Visualización del menú del teléfono **31**

- Teclas del panel táctil **31**
- Lectura de la pantalla **31**

Realizar una llamada telefónica **32**

- Marcación directa **32**
- Llamada a un número de la agenda telefónica **32**
- Marcación desde el registro **33**
- Uso de las listas de marcación preestablecidas **34**

Recepción de una llamada telefónica **35**

- Respuesta de una llamada entrante **35**

Minimización de la pantalla de confirmación de marcación **35**

Cambio de la configuración del teléfono **36**

- Cómo responder a una llamada automáticamente **36**

– Cambio del tono de llamada **36**

– Inversión de nombres en la agenda telefónica **36**

– Ajuste del modo privado **36**

– Ajuste del volumen de escucha de la otra parte **37**

Uso de la función de reconocimiento de voz **37**

Notas sobre la telefonía manos libres **37**

## 05 Operación de configuración del iPod / iPhone o smartphone

Flujo básico de la configuración del iPod / iPhone **39**

Ajuste del método de conexión del dispositivo **39**

Compatibilidad con iPod **39**

Compatibilidad con dispositivos

Android™ **40**

Compatibilidad con AppRadio Mode **40**

Compatibilidad con dispositivos

MirrorLink **41**

Información de las conexiones y las funciones de cada dispositivo **41**

## 06 Utilización de la radio

Utilización de las teclas del panel táctil **44**

Lectura de la pantalla **44**

Procedimiento de inicio **45**

Selección de una banda **45**

Sintonización manual **45**

Sintonización de búsqueda **46**

Selección de un canal de presintonía de la lista de canales de presintonía **46**

Almacenamiento de frecuencias de radio **46**

Almacenamiento de las frecuencias de radio con mayor potencia **46**

Sintonización de frecuencias potentes **47**

Recepción de anuncios de tráfico **48**

Utilización de la interrupción de programa de noticias **48**

Sintonización de frecuencias alternativas **49**

- Limitación de emisoras a la programación regional **49**
- Cambio de Búsqueda PI automática **50**
  - Activación de Búsqueda PI automática para emisoras presintonizadas **50**
- Cambio de la calidad de sonido del sintonizador de FM **50**
- Almacenamiento de la información de canción en un iPod (etiquetado de iTunes) **50**
- Operaciones con los botones de hardware **50**

## **07 Reproducción de un disco**

- Utilización de las teclas del panel táctil (para audio) **51**
- Utilización de las teclas del panel táctil (para vídeo) **51**
- Lectura de la pantalla (para audio) **52**
- Lectura de la pantalla (para vídeo) **53**
- Procedimiento de inicio **53**
- Selección de archivos de la lista de nombres de archivo **54**
- Reproducción de las pistas en orden aleatorio **54**
- Ajuste del rango de reproducción de repetición **55**
- Cambio del tipo de archivo multimedia **55**
- Búsqueda de la parte que desea reproducir **55**
- Funcionamiento del menú DVD **56**
- Cambio del idioma de los subtítulos **56**
- Cambio del idioma de audio **56**
- Reproducción fotograma a fotograma **56**
- Reproducción a cámara lenta **57**
- Retorno a una escena específica **57**
- Reanudación de la reproducción (Marcador) **57**
- Utilización del menú DVD mediante las teclas del panel táctil **57**
- Cambio de la visualización multiángulo del DVD **58**
- Selección de la salida de audio **58**

- Operaciones con los botones de hardware **58**

## **08 Reproducción de archivos de audio comprimidos**

- Utilización de las teclas del panel táctil **59**
- Lectura de la pantalla **60**
- Procedimiento de inicio (para el disco) **61**
- Procedimiento de inicio (para USB/SD) **61**
- Cambio del modo de exploración **62**
- Selección de archivos de la lista de nombres de archivo **62**
- Selección de un archivo de la lista relacionada con la canción que se está reproduciendo (búsqueda de vínculos) **63**
- Reproducción de archivos en orden aleatorio **63**
- Ajuste del rango de reproducción de repetición **63**
- Cambio del tipo de archivo multimedia **64**
- Operaciones con los botones de hardware **64**

## **09 Reproducción de archivos de vídeo comprimidos**

- Utilización de las teclas del panel táctil **65**
- Lectura de la pantalla **66**
- Procedimiento de inicio (para el disco) **66**
- Procedimiento de inicio (para USB/SD) **66**
- Selección de archivos de la lista de nombres de archivo **67**
- Ajuste del rango de reproducción de repetición **67**
- Reproducción fotograma a fotograma **67**
- Reproducción a cámara lenta **67**
- Cambio del tipo de archivo multimedia **68**
- Operaciones con los botones de hardware **68**

## **10 Reproducción de archivos de imágenes estáticas comprimidas**

- Utilización de las teclas del panel táctil **69**
- Lectura de la pantalla **69**

- Procedimiento de inicio **70**
- Selección de archivos de la lista de nombres de archivo **70**
- Reproducción de archivos en orden aleatorio **70**
- Ajuste del rango de reproducción de repetición **71**
- Cambio del tipo de archivo multimedia **71**
- Ajuste del intervalo de presentación de diapositivas **71**
- Operaciones con los botones de hardware **71**

## **11** Uso de un iPod

- Utilización de las teclas del panel táctil (para audio) **73**
- Utilización de las teclas del panel táctil (para vídeo) **74**
- Lectura de la pantalla (para audio) **75**
- Lectura de la pantalla (para vídeo) **75**
- Procedimiento de inicio **75**
- Ajuste de la reproducción aleatoria **76**
- Ajuste del rango de reproducción de repetición **76**
- Selección de fuentes de canciones o vídeos de la pantalla de la lista de reproducción **77**
- Uso de la función iPod de este producto desde el iPod **78**
- Cambio de la velocidad de reproducción del audiolibro **78**
- Visualización de listas relacionadas con la canción que se está reproduciendo (búsqueda de vínculos) **78**
- Operaciones con los botones de hardware **79**
- Reproducción de música desde una aplicación del iPod que no sea iPod Music **79**
  - Utilización de las teclas del panel táctil **79**
  - Lectura de la pantalla **79**

## **12** Reproducir música desde el dispositivo compatible con Android Auto

- Utilización de las teclas del panel táctil **80**
- Lectura de la pantalla **80**
- Procedimiento de inicio **81**

## **13** Uso de las aplicaciones del iPhone o del smartphone

- Uso de AppRadio Mode **82**
  - Uso de las teclas del panel táctil (barra lateral de control de la aplicación) **82**
  - Procedimiento de inicio **83**
  - Utilización del teclado **84**
  - Ajuste del tamaño de la imagen (para usuarios de smartphone) **85**
  - Mostrar la imagen de su aplicación (iPhone con conector de 30 clavijas) **85**
  - Mostrar la imagen de su aplicación (iPhone con conector Lightning) **86**
  - Visualización de la imagen de su aplicación (smartphone) **86**
- Uso de Android Auto **87**
  - Procedimiento de inicio **87**
  - Ajustar la posición de conducción **87**
  - Ajuste de volumen **88**
- Uso del modo MirrorLink **88**
  - Uso de las teclas del panel táctil (barra lateral de control de la aplicación) **88**
  - Procedimiento de inicio **89**
- Utilización de la función de mezcla de audio **89**

## **14** Utilización de Aha Radio

- Utilización de las teclas del panel táctil **91**
- Lectura de la pantalla **92**
- Procedimiento de inicio **92**
  - Para usuarios con un iPhone con conector de 30 clavijas **92**
  - Para usuarios de iPhone con conector Lightning **93**
  - Para usuarios de smartphone **93**
- Operaciones con los botones de hardware **93**

## 15 Utilización de un reproductor de audio

### Bluetooth

- Utilización de las teclas del panel táctil **94**
- Lectura de la pantalla **95**
- Procedimiento de inicio **95**
- Selección de archivos de la lista de nombres de archivo **96**
- Reproducción de archivos en orden aleatorio **96**
- Ajuste del rango de reproducción de repetición **97**
- Operaciones con los botones de hardware **97**

## 16 Utilización de una fuente HDMI

- Utilización de las teclas del panel táctil **98**
- Lectura de la pantalla **98**
- Procedimiento de inicio **98**

## 17 Utilización de una fuente AUX

- Utilización de las teclas del panel táctil **99**
- Lectura de la pantalla **99**
- Procedimiento de inicio **99**
- Ajuste de la señal de vídeo **100**
- Cambio de la pantalla de función **100**

## 18 Utilización de la entrada AV

- Utilización de las teclas del panel táctil **101**
- Lectura de la pantalla **101**
- Procedimiento de inicio **101**
- Ajuste de la señal de vídeo **102**

## 19 Utilización de MIXTRAX

- Teclas del panel táctil **103**
- Selección de un elemento para reproducir canciones **103**
- Selección de canciones que no se deben reproducir **104**
- Especificación de la parte de la reproducción **104**
- Ajuste del patrón de parpadeo **104**

## 20 Configuración del sistema

- Ajuste del intervalo de sintonización de FM **105**

- Activación de la fuente de audio Bluetooth **105**

- Ajuste del desplazamiento continuo **105**

- Ajuste de la entrada AV **106**

- Ajuste de la cámara de retrovisor **106**

- Ajuste de la activación de la cámara de retrovisor **107**
- Ajuste de la polaridad de la cámara de retrovisor **107**
- Ajuste de la visualización de imágenes invertidas de la cámara de retrovisor **107**

- Ajuste de la cámara para el modo Vista de cámara **108**

- Visualización de las indicaciones de ayuda al estacionamiento **108**

- Configuración de las indicaciones en la imagen de retrovisor **109**

- Ajuste de la entrada de la segunda cámara **110**

- Ajuste de la activación de la segunda cámara **110**
- Ajuste de imágenes invertidas de la segunda cámara **111**

- Ajuste del modo seguro **111**

- Desactivación de la pantalla de demostración **111**

- Selección del idioma del sistema **112**

- Inversión de la pantalla de estado del control del climatizador **112**

- Ajuste del idioma del teclado con la aplicación para iPhone **112**

- Ajuste del aviso acústico **113**

- Ajuste de las posiciones de respuesta del panel táctil (calibración del panel táctil) **113**

- Ajuste de la función de atenuación **114**

- Decidir si activar la función de atenuación **114**

- Ajuste del tiempo de activación de la función de atenuación **114**

- Ajuste de la imagen **115**

- Visualización de la versión del firmware **116**

Actualización del firmware **116**  
Comprobación de las conexiones de los cables **117**

## **21** Ajustes de audio

Utilización del ajuste de desvanecimiento/balance **118**  
Utilización del ajuste del balance **118**  
Cambio del silenciamiento o la atenuación del sonido **119**  
Ajuste de los niveles de la fuente **119**  
Ajuste del filtro **121**

- Ajuste de la salida del altavoz delantero y trasero **121**
- Utilización de la salida del subwoofer **121**

Selección de la posición de escucha **122**  
Ajuste preciso de los niveles de salida de los altavoces **122**  
Ajuste del alineamiento de tiempo **123**  
Utilización del ecualizador **125**

- Recuperación de las curvas del ecualizador **125**
- Personalización de las curvas del ecualizador **125**
- Utilización del ecualizador ajustado automáticamente **126**

Ajuste automático de la curva del ecualizador (medición con el Ecualizador automático) **126**

- Antes de poner en funcionamiento la medición con el Ecualizador automático **127**
- Realización de la medición con el Ecualizador automático **127**

## **22** Menú de temas

Selección de la visualización de fondo **129**

- Cambio de la imagen de fondo almacenada en el dispositivo de almacenamiento externo (USB, SD) **129**

Ajuste del color de iluminación **130**

- Selección del color a partir de los colores preestablecidos **130**
- Creación de un color definido por el usuario **130**

Selección del color del tema **131**  
Selección de la imagen del reloj **131**  
Cambio de la pantalla de bienvenida preinstalada **131**

- Cambio de la pantalla de bienvenida almacenada en el dispositivo de almacenamiento externo (USB, SD) **132**

Duplicación de la configuración **132**

- Exportación de la configuración de "Tema" **132**
- Importación de la configuración de "Tema" **133**

## **23** Configuración del reproductor de vídeo

Ajuste de los idiomas de mayor prioridad **134**

- Ajuste del idioma de los subtítulos **134**
- Ajuste del idioma del audio **134**
- Ajuste del idioma de los menús **134**

Ajuste de la visualización del icono de ángulo **135**  
Ajuste de la relación de aspecto **135**  
Ajuste del bloqueo paterno **136**

- Ajuste del número de código y nivel **136**

Visualización del código de registro DivX VOD **137**  
Visualización del código de cancelación de registro DivX VOD **137**  
Reproducción automática de DVD **138**  
Ajuste de la señal de vídeo para la cámara de retrovisor **138**  
Ajuste del formato de salida de vídeo **138**

## **24** Menú Favorito

Creación de un acceso directo **140**  
Selección de un acceso directo **140**  
Eliminación de un acceso directo **140**

## 25 Visualización del estado de

### funcionamiento del equipo del vehículo

Visualización de información de detección de obstáculos **141**

Visualización del estado de funcionamiento del panel de control del climatizador **141**

## 26 Operaciones comunes

Ajuste de la hora y la fecha **143**

Almacenamiento de la información de canción en un iPod (etiquetado de iTunes) **143**

Ajuste de la función "Sound Retriever" **144**

Cambio del modo de pantalla panorámica **144**

## 27 Otras funciones

Selección del vídeo para la pantalla trasera **146**

Ajuste de la función antirrobo **146**

– Establecimiento de la contraseña **146**

– Introducción de la contraseña **147**

– Eliminación de la contraseña **147**

– Contraseña olvidada **148**

Restauración de este producto a la configuración predeterminada **148**

– Restablecimiento del ajuste predeterminado **148**

## ● Apéndice

Solución de problemas **149**

Mensajes de error **151**

Manipulación y cuidado de los discos **156**

– Lector integrado y su cuidado **156**

– Condiciones ambientales para la reproducción de un disco **156**

Discos que pueden reproducirse **156**

– DVD-Vídeo y CD **156**

– Discos grabados en formato AVCHD **157**

– Reproducción de DualDisc **157**

– Dolby Digital **157**

Información detallada de los soportes que se pueden reproducir **157**

– Compatibilidad **157**

– Cuadro de compatibilidad con soportes **161**

Bluetooth **165**

SDHC **165**

WMA/WMV **165**

DivX **166**

AAC **166**

Google, Google Play, Android™ y Android Auto **166**

MirrorLink **166**

MIXTRAX **166**

Información detallada relacionada con los dispositivos iPod conectados **166**

– iPod e iPhone **167**

– Lightning **167**

– App Store **167**

– iOS **167**

– iTunes **167**

Uso del contenido con conexión basado en apps **167**

– Aha Radio **168**

HDMI **168**

MHL **168**

Aviso acerca de la visualización de vídeo **168**

Aviso acerca de la visualización de DVD-Vídeo **169**

Aviso acerca del uso de archivos MP3 **169**

Información sobre las licencias de código abierto **169**

Utilización correcta de la pantalla LCD **169**

– Manipulación de la pantalla LCD **169**

– Pantalla de visualización de cristal líquido (LCD) **169**

– Mantenimiento de la pantalla LCD **170**

– Luz de fondo LED (diodo emisor de luz) **170**

Especificaciones **171**

## Precaución

Algunas leyes nacionales o gubernamentales pueden prohibir o limitar la ubicación y el uso de este producto en su vehículo. Cumpla con todas las leyes y normativas aplicables en cuanto al uso, la instalación y el funcionamiento de este producto.



Si desea deshacerse del producto, no lo tire al contenedor de basura general. Existe un sistema de recogida por separado para los productos electrónicos conforme a la legislación para que reciban el tratamiento, la recuperación y el reciclaje pertinentes.

Los domicilios privados en los estados miembros de la Unión Europea, Suiza y Noruega podrán devolver los productos electrónicos utilizados de forma gratuita a instalaciones de recogida designadas o a un distribuidor (siempre que compre un producto similar). Si se encuentra en un país diferente a los mencionados anteriormente, póngase en contacto con las autoridades locales para conocer el método de eliminación correcto. De este modo se asegurará de que el producto obsoleto recibe el tratamiento, recuperación y reciclaje adecuados, evitando así posibles efectos negativos tanto para el medio ambiente como para la salud humana.

### PRECAUCIÓN

Este producto contiene un diodo de láser de clase 1, clasificado en la directiva IEC 60825-1:2007 concerniente a la Seguridad de los productos láser. Para garantizar la seguridad continua, no extraiga ninguna tapa ni intente acceder a la parte interna del producto. Solicite a personal cualificado que realice todos los trabajos de mantenimiento.

**PRODUCTO LASER CLASE 1**

**PRECAUCIÓN—LOS PRODUCTOS LASER CLASE 1M EMITEN RADIACIÓN VISIBLE E INVISIBLE UNA VEZ ABIERTOS. NO LOS MIRE DIRECTAMENTE CON INSTRUMENTOS ÓPTICOS.**

## Información importante de seguridad



### ADVERTENCIA

- No intente instalar o reparar este producto usted mismo. La instalación o la reparación de este producto por parte de personas sin la formación y la experiencia adecuadas en equipos electrónicos y accesorios de automoción pueden resultar peligrosas y podrían exponerle al riesgo de sufrir descargas eléctricas, lesiones u otros peligros.
- Evite que este producto entre en contacto con cualquier tipo de líquido. Podrían producirse descargas eléctricas. En caso de que esto suceda, podría resultar dañado, salir humo de su interior y sobrecalentarse.
- Si algún líquido o cuerpo extraño entrara en este producto, aparque su vehículo en un lugar seguro, desactive el interruptor de encendido (ACC OFF) inmediatamente y póngase en contacto con su distribuidor o con el servicio técnico autorizado Pioneer más cercano. No utilice este producto en ese estado, ya que hacerlo podría derivar en un incendio, una descarga eléctrica u otro fallo.

- Si detecta humo, ruidos u olores extraños en este producto, o cualquier otro indicio anómalo en la pantalla LCD, apague el producto inmediatamente y póngase en contacto con su distribuidor o con el servicio técnico autorizado Pioneer más cercano. Si utiliza el producto en ese estado podría dañar de forma permanente el sistema.
- No desmonte ni modifique este producto, ya que hay componentes de alta tensión en su interior que podrían provocar descargas eléctricas. Póngase en contacto con su distribuidor o con el servicio técnico autorizado Pioneer más cercano para efectuar cualquier reparación, ajuste o inspección interna.

Antes de utilizar este producto, asegúrese de haber leído y comprendido la siguiente información de seguridad:

- No utilice el producto, las aplicaciones ni la opción de cámara de retrovisor (si dispone de ella) si hacerlo puede distraerle e impedirle que conduzca de manera segura. Cumpla siempre las normas de seguridad relativas a la conducción y respete todas las regulaciones de tráfico existentes. Si tiene problemas a la hora de utilizar este producto o leer la pantalla, aparque el vehículo en un lugar seguro y ponga el freno de mano antes de realizar los ajustes necesarios.
- Nunca suba tanto el volumen de este producto que le impida oír el tráfico del exterior y los vehículos de emergencia.
- Por cuestiones de seguridad, ciertas funciones estarán deshabilitadas hasta que se detenga el vehículo y/o se utilice el freno de mano.
- Conserve este manual a mano para consultar los procedimientos de operación y las consignas de seguridad cuando sea necesario.
- No instale el producto en un lugar que pueda (i) impedir la visión del conductor, (ii) interferir en el rendimiento de cualquier otro sistema del vehículo o función de seguridad, como airbags o botones de las luces de advertencia, o (iii) impedir que se pueda conducir de forma segura.
- Recuerde abrocharse siempre el cinturón de seguridad cuando maneje su vehículo. En el caso de sufrir un accidente, sus lesiones pueden ser mucho más graves si no tiene bien puesto su cinturón de seguridad.
- No utilice nunca auriculares mientras conduce. ▣

## Interbloqueo con el freno de mano

Algunas funciones (como la visualización de imágenes de vídeo y ciertas operaciones de las teclas del panel táctil) ofrecidas por el producto podrían ser peligrosas (podrían producir lesiones graves o incluso muertes) y/o ilegales si se utilizan mientras se conduce. Para impedir que se utilicen estas funciones mientras el vehículo está en movimiento, existe un sistema de bloqueo que detecta cuándo está accionado el freno de mano y cuándo el vehículo se está desplazando. Si intenta utilizar las funciones anteriores a la vez que conduce, verá que estarán desactivadas hasta que detenga el vehículo en un lugar seguro y accione el freno de mano. Mantenga el pedal de freno presionado antes de soltar el freno de mano.

## Precaución

### Para garantizar una conducción segura

#### ADVERTENCIA

- **EL CABLE VERDE CLARO DEL CONECTOR DE ALIMENTACIÓN ESTÁ DISEÑADO PARA DETECTAR EL ESTADO DE ESTACIONAMIENTO Y DEBE CONECTARSE AL LADO DE LA FUENTE DE ALIMENTACIÓN DEL INTERRUPTOR DEL FRENO DE MANO. UN USO O CONEXIÓN INADECUADOS DE ESTE CABLE PUEDEN VULNERAR LA LEY CORRESPONDIENTE Y CAUSAR DAÑOS O LESIONES GRAVES.**
- **No trate de forzar ni desactivar el sistema de interbloqueo del freno de mano que está activado para su protección. Si trata de forzarlo o desactivarlo, podrían producirse lesiones graves o incluso la muerte.**
- Para evitar el riesgo de daños y lesiones y la posible violación de las leyes aplicables, no debe utilizarse este producto con una imagen de vídeo visible para el conductor.
- En algunos países ver imágenes de vídeo en una pantalla dentro de un coche, incluso si se trata de otras personas que no sean el conductor, puede ser ilegal. Por tanto, deben acatarse las leyes aplicables a cada país.

Si intenta visualizar imágenes de vídeo mientras conduce, aparecerá el aviso **“Queda estrictamente prohibido ver la fuente de vídeo del asiento delantero al conducir.”** en la pantalla. Para ver imágenes de vídeo en esta pantalla, debe detener el vehículo en un lugar seguro y poner el freno de mano. Mantenga el pedal de freno presionado antes de soltar el freno de mano. 

### Quando utilice una pantalla conectada a V OUT

El terminal de salida de vídeo (**V OUT**) sirve para conectar una pantalla y permitir así a los

pasajeros de los asientos traseros ver las imágenes de vídeo.

#### ADVERTENCIA

NO instale NUNCA la pantalla trasera en un lugar que permita al conductor ver imágenes de vídeo mientras conduce. 

### Para evitar la descarga de la batería

Asegúrese de arrancar el motor del vehículo cuando utilice este producto. Si utiliza este producto sin arrancar el motor podría agotarse la batería.

#### ADVERTENCIA

No instale este producto en un vehículo que no disponga de circuitos o cables ACC. 

### Cámara de retrovisor

Si dispone de una cámara para visión trasera opcional, puede utilizar el producto para vigilar un remolque o dar marcha atrás para aparcar en un lugar difícil.

#### ADVERTENCIA

- LA IMAGEN DE LA PANTALLA PUEDE APARECER AL REVÉS.
- UTILICE LA ENTRADA SÓLO PARA INVERTIR O CREAR UNA IMAGEN SIMÉTRICA DE LA CÁMARA PARA VISIÓN TRASERA. CUALQUIER OTRO USO PODRÍA OCASIONAR DESPERFECTOS O DAÑOS PERSONALES.

#### PRECAUCIÓN

- Por razones de seguridad, la función de cámara de retrovisor no estará disponible hasta que este producto se inicie totalmente.

- El modo de retrovisor sirve para utilizar este producto en la vigilancia de un remolque o para dar marcha atrás. No utilice esta función con fines de entretenimiento. 

## Uso de la ranura para tarjetas SD



### PRECAUCIÓN

- Conserve la tarjeta de memoria SD fuera del alcance de niños pequeños para evitar que la ingieran accidentalmente.
- Para evitar la pérdida de datos y los daños en el dispositivo de almacenamiento, no lo retire nunca de este producto mientras se estén transfiriendo datos.
- Si se produce una pérdida de datos o se dañan los datos que contiene el dispositivo de almacenamiento por alguna razón, normalmente resultará imposible recuperar los datos. Pioneer no se hace responsable de los daños, costes o gastos ocasionados por la pérdida o corrupción de los datos.
- No inserte ni expulse una tarjeta de memoria SD mientras conduce. 

## Uso del conector USB



### PRECAUCIÓN

- Para evitar la pérdida de datos y los daños en el dispositivo de almacenamiento, no lo retire nunca de este producto mientras se estén transfiriendo datos.
- Pioneer no garantiza la compatibilidad con todos los dispositivos de almacenamiento masivo USB, y no se responsabiliza de posibles pérdidas de datos en reproductores multimedia, iPhone, smartphones u otros dispositivos durante la utilización de este producto. 

## En caso de problemas

Si este producto no funcionase correctamente, póngase en contacto con su distribuidor o con el servicio técnico autorizado Pioneer más cercano. 

## Visite nuestro sitio web

Visítenos en:

<http://www.pioneer.eu>

- Registre su producto. Conservaremos los datos de su adquisición para que pueda consultarlos en caso de una demanda de seguro, como pérdida o robo.
- En nuestro sitio Web ofrecemos la información más reciente acerca de PIONEER CORPORATION.
- Pioneer ofrece de manera regular actualizaciones de software para mejorar aún más sus productos. Compruebe en la sección de servicio de la página web de Pioneer las actualizaciones disponibles de software. 

## Acerca de este producto

- Este producto solo funciona correctamente en Europa. La función RDS (Radio Data System) solo funciona en áreas con emisoras de FM que emitan señales de RDS. El servicio RDS-TMC se puede utilizar también en las zonas en las que existe una estación que retransmite la señal RDS-TMC.
- El Pioneer CarStereo-Pass está diseñado para utilizarse únicamente en Alemania. 

## Protección de la pantalla y el panel LCD

- ❑ No someta la pantalla LCD a la luz solar directa cuando no utilice este producto. Hacerlo podría provocar fallos de funcionamiento de la pantalla LCD, provocados por las elevadas temperaturas.

## Precaución

- ❑ Cuando utilice un teléfono móvil, mantenga la antena del teléfono alejada de la pantalla LCD para evitar interrupciones de vídeo en forma de manchas, líneas de color, etc.
- ❑ Para proteger la pantalla LCD de daños, asegúrese de pulsar las teclas del panel táctil únicamente con el dedo, y hágalo suavemente. ■

## Notas acerca de la memoria interna

### Antes de extraer la batería del vehículo

- ❑ Algunas configuraciones y algunos contenidos grabados no se restablecerán.

### Datos sujetos a eliminación

La información se elimina al desconectar el cable amarillo de la batería (o quitar la batería en sí).

- ❑ Algunas configuraciones y algunos contenidos grabados no se restablecerán.

## Restablecimiento del microprocesador



### PRECAUCIÓN

Al pulsar el botón **RESET** se restablece la configuración y el contenido grabado a los valores predeterminados de fábrica.

- ❑ No realice esta operación cuando no haya un dispositivo conectado al producto.
- ❑ Algunas configuraciones y algunos contenidos grabados no se restablecerán.

Se debe reinicializar el microprocesador si se presentan las siguientes condiciones:

- Antes de utilizar el producto por primera vez después de su instalación.
- Si este producto no funciona correctamente.

- Si aparecen problemas de funcionamiento del sistema.

### 1 Coloque la llave de encendido del automóvil en la posición de desactivación (OFF).

### 2 Pulse el botón RESET con la punta de un bolígrafo u otro objeto puntiagudo.

La configuración y el contenido grabado se restablecen a los valores predeterminados de fábrica.

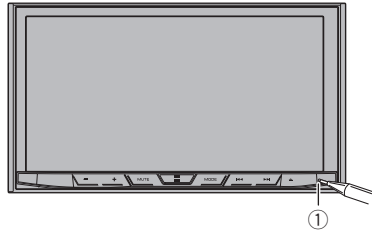

- ① Botón **RESET** ■

## Acerca de este manual

En este manual se utilizan diagramas de pantallas reales para describir operaciones. No obstante, es posible que las pantallas de algunas unidades no coincidan con las que se muestran en este manual, en función del modelo que se utilice. ■

## Comprobación de las funciones y los nombres de piezas

Este capítulo incluye información acerca de los nombres de las piezas y las funciones principales a la hora de utilizar los botones.

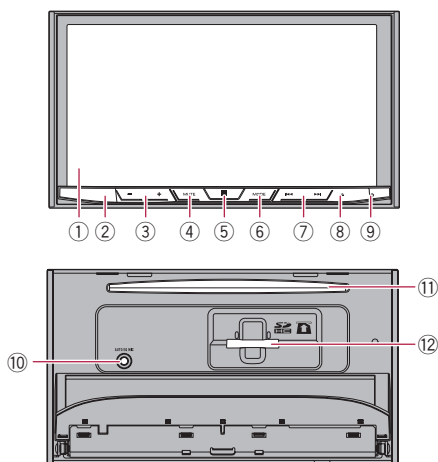

### ① Pantalla LCD

### ② Sensor del mando a distancia

- ❑ El mando a distancia CD-R33 (vendido por separado) está disponible. Para los detalles acerca de las operaciones, consulte el manual del mando a distancia.

### ③ Botón VOL (+/-)

Pulse este botón para ajustar el volumen de la fuente de AV (audio y vídeo).

### ④ Botón MUTE

Púlselo para silenciar. Vuelva a pulsarlo para cancelar el silencio.

### ⑤ Botón HOME

- Púlselo para mostrar la Pantalla de Menú superior.

➔ Para los detalles sobre las operaciones, consulte *Cómo utilizar las pantallas* en la página 20.

- Manténgalo pulsado para activar la función de reconocimiento de voz.

➔ Para los detalles, consulte *Uso de la función de reconocimiento de voz* en la página 37.

### ⑥ Botón MODE

- Púlselo para cambiar entre la pantalla Aplicación y la pantalla de Función AV.
  - ❑ Si la pantalla no puede cambiar de la pantalla de Función AV a la pantalla Aplicación cuando se pulse el botón **MODE**, la pantalla se apagará.

➔ Para los detalles sobre las operaciones, consulte *Cómo utilizar las pantallas* en la página 20.

- Mantenga pulsado para apagar la pantalla cuando la pantalla de la aplicación está disponible.

➔ Para los detalles, consulte *Apagado de la pantalla* en la página 19.

### ⑦ Botón TRK

Pulse este botón para utilizar la búsqueda de sintonía manual, el avance rápido, el retroceso rápido y los controles de búsqueda de pista.

### ⑧ Botón ▲

### ⑨ Botón RESET

➔ Para los detalles sobre las operaciones, consulte *Restablecimiento del microprocesador* en la página 13.

### ⑩ Conector de entrada de micrófono con ecualizador automático

Utilícelo para conectar un micrófono para la medición acústica (se vende por separado).

### ⑪ Ranura para cargar discos

Introduzca el disco que desea reproducir.

➔ Para los detalles, consulte *Colocación y expulsión de un disco* en la página 17.

## Operaciones básicas

### ⑫ Ranura para tarjetas SD

- Para los detalles, consulte *Colocación y expulsión de una tarjeta de memoria SD* en la página 17. □

## Protección del producto contra robos

### ⚠ PRECAUCIÓN

- No intente extraer el panel delantero mientras el disco o la tarjeta SD está en la posición de expulsión.
- No intente extraer el panel delantero mientras se están escribiendo datos en el puerto USB o la tarjeta SD. Si lo hace, los datos se pueden dañar.
- Cuando se haya extraído el panel delantero, la placa de colocación volverá a su posición original automáticamente. Tenga cuidado de no dejar que las manos u otros objetos queden atrapados detrás del monitor cuando vuelva a su posición.
- Asegúrese de que el panel delantero esté en su posición original mientras el vehículo esté en movimiento. Es peligroso conducir con el panel delantero sobresaliendo.
- No coloque bebidas u otros objetos encima del panel delantero mientras esté totalmente abierto.

### 👉 Importante

- Maneje el panel delantero con cuidado cuando lo extraiga o lo coloque.
- No someta el panel delantero a excesivas sacudidas.
- Mantenga el panel delantero fuera del alcance de la luz del sol directa y de elevadas temperaturas.
- Si extrajo la carátula, vuelva a colocarla en la unidad antes de poner en marcha el vehículo.

## Extracción del panel delantero

- 1 Pulse el botón ▲.
- 2 Pulse la siguiente tecla.



El panel delantero se desliza automáticamente hacia usted.

- 3 Deslice el dial de la parte inferior del panel delantero hacia la derecha y levante el panel delantero mientras mantiene pulsado el dial.

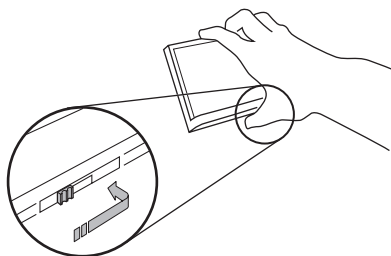

- 4 Coloque el panel delantero en el estuche de protección para guardarlo de forma segura.

## Colocación del panel delantero

- 1 Deslice el panel delantero sobre la parte superior de la unidad y empújelo para que encaje en su lugar.

Deslice el mecanismo de inserción del panel delantero sobre la ranura de inserción de la parte superior de la unidad y empújelo para que encaje en su lugar.

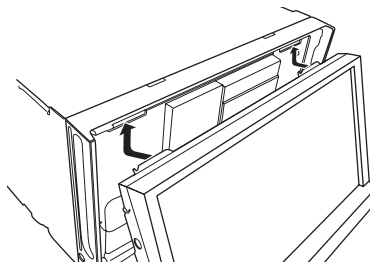

- 2 Presione la parte inferior del panel delantero hasta que quede encajada en su lugar.

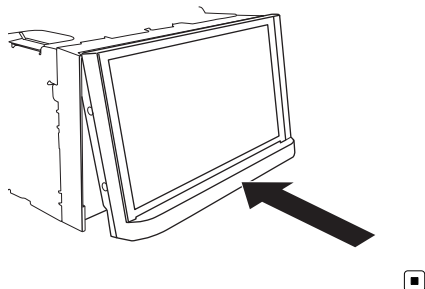

## Notas sobre el uso del panel LCD

### ⚠ ADVERTENCIA

- Mantenga las manos y los dedos alejados de este producto durante la apertura, el cierre o el ajuste del panel LCD. Tenga especial cuidado con las manos y los dedos de los niños.
- No utilice con el panel LCD abierto. Si el panel LCD se queda abierto, podría provocar daños en caso de producirse un accidente de tráfico.

### ⚠ PRECAUCIÓN

- No abra ni cierre el panel LCD por la fuerza. Si lo hace, podría provocar un funcionamiento incorrecto.
- No accione este producto hasta que el panel LCD se haya abierto o cerrado por completo. Si este producto se acciona durante la apertura o cierre del panel LCD, el panel LCD podría detenerse en dicho ángulo por razones de seguridad.
- No coloque un vaso ni una lata sobre el panel LCD abierto. Si lo hace, podría romper este producto. ■

## Ajuste del ángulo del panel LCD

- 1 Pulse el botón ▲.

- 2 Pulse las siguientes teclas para ajustar el ángulo del panel LCD.



Colocar el panel en posición horizontal.



Devolver el panel a la posición vertical.

- 3 Pulse la siguiente tecla.



Vuelve a la pantalla anterior.

- Se memorizará el ángulo ajustado del panel LCD, y el panel LCD volverá automáticamente a dicho ángulo la próxima vez que se abra o cierre el panel LCD. ■

## Inserción/expulsión/conexión de soportes

### ⚠ PRECAUCIÓN

- En la ranura para cargar discos solo se pueden introducir discos.
- En la ranura para tarjetas SD solo se pueden introducir tarjeta de memoria SD.
- Si expulsa una tarjeta de memoria SD durante el proceso de transferencia de datos, podría dañar la tarjeta de memoria SD. Asegúrese de expulsar la tarjeta de memoria SD utilizando el procedimiento que se describe en este manual.
- No pulse el botón ▲ si la tarjeta de memoria SD no está totalmente introducida. Si lo hace, podría dañar la tarjeta.
- No pulse el botón ▲ antes de extraer totalmente la tarjeta de memoria SD. Si lo hace, podría dañar la tarjeta.

## Operaciones básicas

### Colocación y expulsión de un disco

#### Colocación de un disco

- 1 Pulse el botón ▲.
- 2 Pulse la siguiente tecla.



Abre el panel LCD.

- 3 Introduzca un disco en la ranura para cargar discos.

El disco se carga y el panel LCD se cierra.

#### Expulsión de un disco

- 1 Pulse el botón ▲.
- 2 Pulse la siguiente tecla.



El panel LCD se abre, y se expulsa el disco.

- 3 Extraiga el disco y pulse el botón ▲.

El panel LCD se cierra.

### Colocación y expulsión de una tarjeta de memoria SD

- ❑ Este sistema no es compatible con tarjetas Multi Media Card (MMC).
- ❑ No se garantiza la compatibilidad con todas las tarjetas de memoria SD.
- ❑ Este producto podría no alcanzar un rendimiento óptimo con determinadas tarjetas de memoria SD.

#### Colocación de una tarjeta de memoria SD

- 1 Pulse el botón ▲.
- 2 Pulse la siguiente tecla.



Abre el panel LCD.

- 3 Introduzca una tarjeta de memoria SD en la ranura para tarjetas SD.

Introdúzcala con la superficie de etiqueta hacia arriba y presione la tarjeta hasta que encaje con un “clic” y quede totalmente bloqueada.

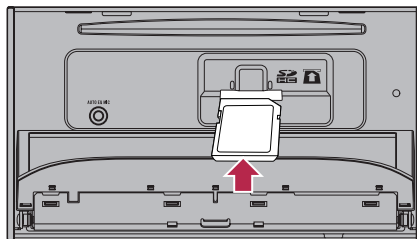

- 4 Pulse el botón ▲.

El panel LCD se cierra.

#### Expulsión de una tarjeta de memoria SD

- 1 Pulse el botón ▲.
- 2 Pulse la siguiente tecla.



Abre el panel LCD.

- 3 Pulse suavemente en el centro de la tarjeta de memoria SD hasta que escuche un “clic”.

Se expulsa la tarjeta de memoria SD.

- 4 Extraiga la tarjeta de memoria SD de forma recta.

- 5 Pulse el botón ▲.

El panel LCD se cierra.

### Conexión y desconexión de un iPod

#### Conexión de un iPod

- ➔ Para los detalles sobre las conexiones, consulte el Manual de instalación.

### Desconexión de su iPod

- Desconecte los cables tras asegurarse de que no se esté accediendo a los datos.

### Conexión y desconexión de un dispositivo de almacenamiento USB

- Este producto podría no alcanzar un rendimiento óptimo con determinados dispositivos de almacenamiento USB.
- No es posible realizar la conexión utilizando un concentrador USB.
- Se necesita un cable USB para la conexión.

### Conexión de un dispositivo de almacenamiento USB

- Conecte un dispositivo de almacenamiento USB al cable USB.

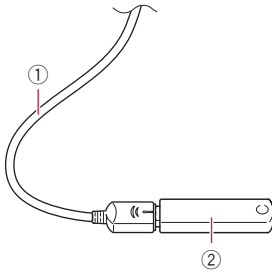

- ① Cable USB
- ② Dispositivo de almacenamiento USB

### Desconexión de un dispositivo de almacenamiento USB

- Extraiga el dispositivo de almacenamiento USB tras comprobar que no se esté accediendo a los datos que contiene. □

## Inicio y finalización

- 1 Encienda el motor para iniciar el sistema.

Después de una breve pausa, aparece la pantalla de bienvenida durante varios segundos.

- 2 Apague el motor del vehículo para apagar el sistema.

Este producto también se apaga. □

## En el primer arranque

Cuando utilice este producto por primera vez, seleccione el idioma que desea utilizar.

- 1 Encienda el motor para iniciar el sistema.

Después de una breve pausa, aparece la pantalla de bienvenida durante varios segundos. Aparecerá la pantalla "Select Program Language".

- 2 Pulse el idioma que desea utilizar en la pantalla.

- 3 Pulse la siguiente tecla.



Muestra la pantalla "Config. smartphone".

- 4 Pulse el elemento que desee ajustar.

- ➔ Para los detalles, consulte *Información de las conexiones y las funciones de cada dispositivo* en la página 41.

- 5 Pulse la siguiente tecla.



Muestra la pantalla de Menú superior.

- Si pulsa , la pantalla vuelve a la pantalla anterior. □

## Arranque normal

- **Encienda el motor para iniciar el sistema.**

Después de una breve pausa, aparece la pantalla de bienvenida durante varios segundos.

- ❑ La pantalla mostrada diferirá en función de las condiciones anteriores.
- ❑ Si aparece la pantalla de introducción de contraseña, introduzca la contraseña para la función antirrobo.

## Apagado de la pantalla

Es posible apagar la pantalla por las noches o cuando la luminosidad de la pantalla es demasiado alta.

### Si la pantalla de la aplicación está disponible

- **Mantenga pulsado el botón MODE.**

Se apaga la pantalla.

- ❑ Si pulsa la pantalla mientras está apagada, volverá a la pantalla inicial.

### Si la pantalla de la aplicación no está disponible

- **Pulse el botón MODE.**

Se apaga la pantalla.

- ❑ Si pulsa la pantalla mientras está apagada, volverá a la pantalla inicial.

## Cómo utilizar las pantallas

### Cambio entre pantallas mediante las teclas del panel táctil

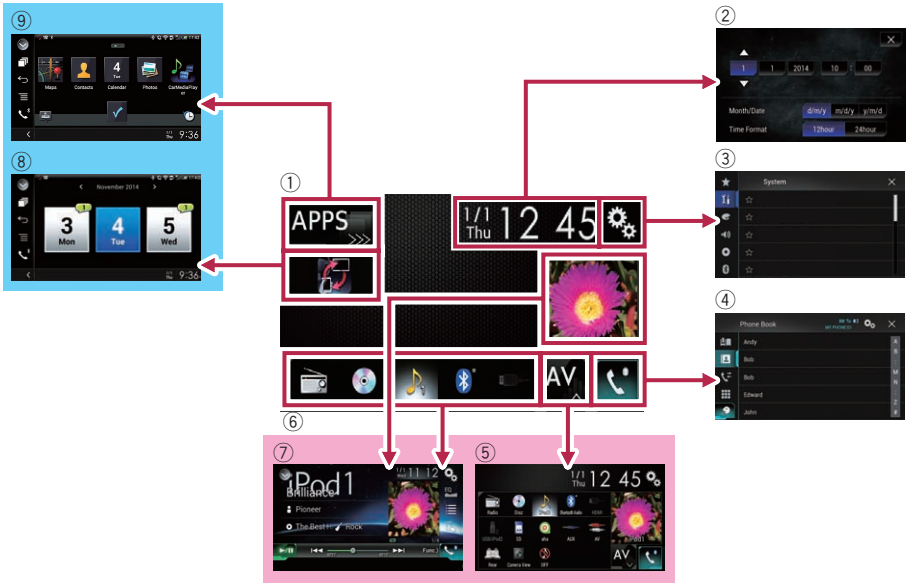

# Operaciones básicas

## Cambio entre pantallas mediante botones de hardware

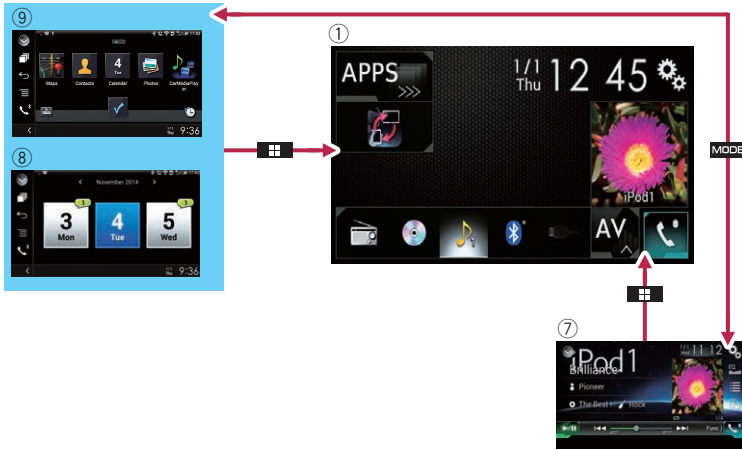

### ① Pantalla de Menú superior

Este es el menú de inicio para acceder a las pantallas que desee y llevar a cabo las diversas funciones.

- Si pulsa el botón **HOME**, se muestra la Pantalla de Menú superior.
- “**APPS**” se visualiza si **AppRadio Mode** o **MirrorLink** están activados.
- “**Android Auto**” se visualiza si **Android Auto** está activado.

### ② Pantalla de Ajuste de hora y fecha

Puede configurar los ajustes de hora y fecha.

### ③ Pantalla de Menú de ajustes

Puede personalizar el sistema y la configuración de audio, etc.

### ④ Pantalla de Menú del teléfono

Puede acceder a la pantalla que hace referencia a la telefonía manos libres.

### ⑤ Pantalla de Selección de fuente AV

Puede seleccionar la fuente AV.

### ⑥ Iconos de fuente favorita

Puede visualizar los iconos de las fuentes más utilizadas arrastrando los iconos en el área de visualización.

- ➔ Para los detalles sobre la operación, consulte *Cambio del orden de visualización de los iconos de fuente* en la página 23.

### ⑦ Pantalla de función AV

Puede operar cada fuente.

### ⑧ Pantalla de función de la aplicación

Podrá controlar las aplicaciones del iPhone o del smartphone directamente desde este producto.

- Si las aplicaciones no están disponibles, no se mostrará la pantalla de función de la aplicación.

### ⑨ Pantalla de menú Aplicación

Este producto puede cambiar al menú de aplicación, que le permite ver y utilizar la aplicación para iPhone o smartphone en la pantalla.

- Si los menús de aplicaciones no están disponibles, no se mostrará la pantalla de menú Aplicación.

## Fuente de AV compatible

Con este producto puede reproducir o utilizar las siguientes fuentes.

- Radio (FM, MW/LW)
- CD
- ROM (archivos de audio o vídeo comprimidos)
- DVD-Vídeo
- Vídeo-CD

Las siguientes fuentes pueden reproducirse o utilizarse mediante la conexión de un dispositivo auxiliar.

- USB
- SD
- iPod
- Aha Radio
- Audio Bluetooth
- Entrada AV (AV)
- AUX
- HDMI 

## Visualización de la pantalla de función AV

1 Pulse el botón HOME para mostrar la pantalla de Menú superior.

2 Pulse la tecla de función AV.

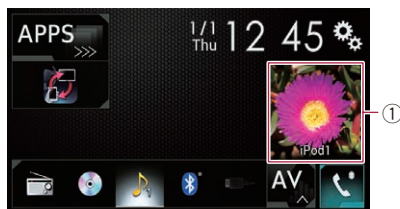

① **Tecla de función AV**

Aparecerá la pantalla de función AV.

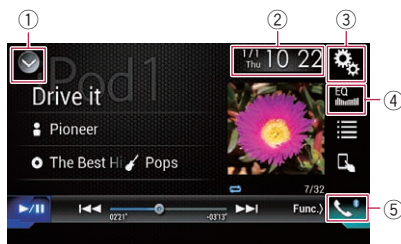

① **Muestra la lista de fuentes.**

➔ Para los detalles, consulte *Selección de una fuente frontal en la lista de fuentes* en la página 23.

② **Muestra la pantalla de Ajuste de hora y fecha.**

➔ Para los detalles, consulte *Ajuste de la hora y la fecha* en la página 143.

③ **Muestra la pantalla de Menú de ajustes.**

④ **Recupera las curvas del ecualizador.**  
➔ Para los detalles, consulte *Utilización del ecualizador* en la página 125.

⑤ **Muestra la pantalla de Menú del teléfono.**

➔ Para los detalles, consulte *Visualización del menú del teléfono* en la página 31.

## Selección de una fuente frontal en la pantalla de Selección de fuente AV

1 Pulse el botón HOME para mostrar la pantalla de Menú superior.

2 Pulse la siguiente tecla.



Muestra la pantalla de Selección de fuente AV.

3 **Pulse el icono de fuente que desee seleccionar.**

Aparecerá la pantalla de Función AV de la fuente seleccionada.

## Operaciones básicas

### Selección de una fuente frontal en la lista de fuentes

- Esta función no está disponible durante una llamada con este producto.

- 1 Pulse el botón HOME para mostrar la pantalla de Menú superior.
- 2 Pulse la tecla de función AV.



#### ① Tecla de función AV

Aparecerá la pantalla de función AV.

- 3 Pulse la siguiente tecla.



Muestra la lista de fuentes.

- 4 Pulse la tecla de fuente que desee seleccionar.

Aparecerá la pantalla de Función AV de la fuente seleccionada.

- "Camera View" está disponible si "Entrada cámara trasera" o "Entrada 2ª cámara" se ajustan en "On".

### Selección de una fuente trasera

Puede seleccionar una emisión de la fuente a la pantalla trasera.

- ➔ Para los detalles sobre las operaciones, consulte *Selección del vídeo para la pantalla trasera* en la página 146.

### Desactivación de la fuente de AV

Desactive la fuente de AV para dejar de reproducir o recibir la fuente de AV.

- 1 Pulse el botón HOME para mostrar la pantalla de Menú superior.
- 2 Pulse la siguiente tecla.



Muestra la pantalla de Selección de fuente AV.

- 3 Pulse [OFF].

La fuente de AV está desactivada.

### Cambio del orden de visualización de los iconos de fuente

Puede cambiar el orden de visualización de los iconos de fuente de la pantalla de Selección de fuente AV.

- Este ajuste solo está disponible cuando tiene su vehículo en un lugar seguro y acciona el freno de mano.
- Esta función no está disponible durante una llamada con este producto.

- 1 Pulse el botón HOME para mostrar la pantalla de Menú superior.
- 2 Pulse la siguiente tecla.



Muestra la pantalla de Selección de fuente AV.

- 3 Mantenga pulsado un icono de fuente y arrástrelo a la posición deseada.

- Si se mueve el icono de fuente, el orden de la lista de fuentes también se puede cambiar.

## Cambio del orden de visualización de las teclas de fuente de

Puede cambiar el orden de visualización de las teclas de fuente de la lista de fuentes.

- ❑ Este ajuste solo está disponible cuando de tiene su vehículo en un lugar seguro y acciona el freno de mano.
- ❑ Esta función no está disponible durante una llamada con este producto.

**1 Pulse el botón HOME para mostrar la pantalla de Menú superior.**

**2 Pulse la tecla de función AV.**

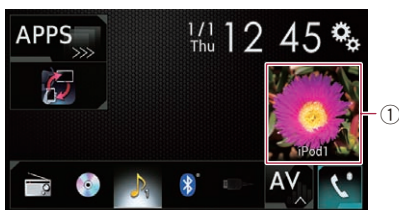

**1 Tecla de función AV**

Aparecerá la pantalla de función AV.

**3 Pulse la siguiente tecla.**



Muestra la lista de fuentes.

**4 Pulse la siguiente tecla.**



Se pueden mover las teclas de fuente.

**5 Arrastre la tecla de fuente a la posición deseada.**

**6 Pulse la siguiente tecla.**

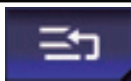

Vuelve a la pantalla anterior.

- ❑ Si se mueve la tecla de fuente, los iconos de fuente que se muestran en la pantalla

de Menú superior y en la pantalla de fuente de AV también se mueven. ❑

## Utilización del panel táctil

Puede controlar este producto pulsando las marcas y elementos (teclas del panel táctil) mostrados en la pantalla directamente con los dedos.

- ❑ Para proteger la pantalla LCD de daños, asegúrese de pulsar las teclas del panel táctil únicamente con el dedo, y hágalo suavemente.

## Utilización de las teclas del panel táctil comunes

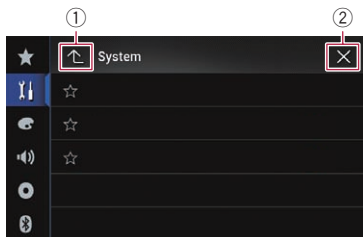

- ① Vuelve a la pantalla anterior.
- ② Cierra la pantalla.

## Utilización de las pantallas de lista



## Operaciones básicas



- ① Al pulsar un elemento de la lista se selecciona el elemento o se limitan las opciones.
- ② Aparece cuando no se muestran todos los caracteres en el área de visualización. Si toca la tecla, se desplazan el resto de caracteres para su visualización.
- ③ Aparece cuando los elementos no se pueden mostrar solamente en una sola página. Arrastre la barra de desplazamiento para ver los elementos ocultos. También puede arrastrar la lista para ver elementos ocultos.

### Uso de la barra de tiempo

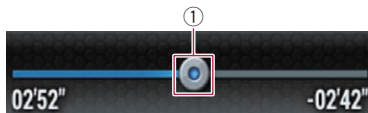

- ① Puede cambiar el punto de reproducción arrastrando la tecla.
  - ❑ El tiempo de reproducción que se corresponde con la posición de la tecla se muestra al arrastrarla.
  - ❑ Esta función no está disponible al utilizar la función iPod con un iPhone 6 Plus, iPhone 6, iPhone 5s, iPhone 5c, iPhone 5 o iPod touch (5.ª generación).
  - ❑ Esta función no está disponible para algunos medios o fuentes.

### Funcionamiento del teclado en pantalla

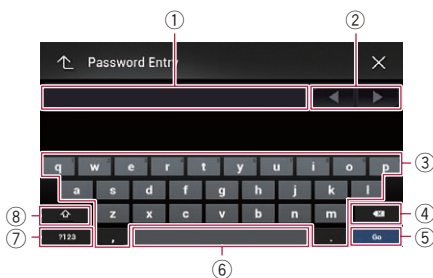

- ① Muestra los caracteres que se introducen. Si no existe texto en el cuadro, aparecerá una guía informativa con texto.
- ② Mueve el cursor o hacia la derecha o hacia la izquierda para un número de caracteres equivalente al número de toques.
- ③ Introduce caracteres en el cuadro de texto.
- ④ Elimina el texto a la izquierda del cursor letra a letra. Si sigue pulsando la tecla, se eliminará todo el texto.
- ⑤ Confirma la entrada y avanza hasta el paso siguiente.
- ⑥ Introduce un espacio. Se introduce un espacio equivalente al número de veces que se pulse.
- ⑦ Cambia entre letras y números/símbolos.
- ⑧ Cambia entre letras en mayúscula y en minúscula.

Si sus dispositivos cuentan con tecnología Bluetooth®, este producto podrá conectarse a sus dispositivos de forma inalámbrica. En esta sección se describe cómo configurar una conexión Bluetooth.

Para los detalles acerca de la conectividad con dispositivos con tecnología inalámbrica Bluetooth, consulte la información en nuestro sitio web.

- ❑ El menú **"Bluetooth"** solo está disponible si detiene su vehículo en un lugar seguro y acciona el freno de mano.

## Preparación de los dispositivos de comunicación

Este producto cuenta con una función integrada que permite utilizar dispositivos con tecnología inalámbrica Bluetooth.

➔ Para los detalles, consulte *Notas sobre la telefonía manos libres* en la página 37.

Con este producto puede registrar y utilizar dispositivos que cuenten con los siguientes perfiles.

- HFP (Hands-Free Profile)
- A2DP (Advanced Audio Distribution Profile)
- SPP (Serial Port Profile)

- ❑ Si se desactiva este producto, la conexión Bluetooth también se desconectará. Cuando el sistema se reinicia, el sistema trata de volver a conectar automáticamente el dispositivo conectado anteriormente. Incluso si la conexión se interrumpe por algún motivo, el sistema vuelve a conectar automáticamente el dispositivo especificado (excepto cuando la conexión se interrumpe por el funcionamiento del dispositivo). ❑

## Registro de sus dispositivos Bluetooth

Tendrá que registrar sus dispositivos con tecnología inalámbrica Bluetooth cuando los conecte a este producto por primera vez. Es

posible registrar un total de tres dispositivos. Están disponibles dos métodos de registro:

- Búsqueda de dispositivos Bluetooth cercanos
  - Sincronización desde sus dispositivos Bluetooth
- ❑ Si ya hay tres dispositivos sincronizados, se muestra **"Memoria Llena Por favor elimine dispositivo"** y no se puede realizar la sincronización. En ese caso, elimine primero un dispositivo sincronizado.
- ➔ Para los detalles, consulte *Eliminación de un dispositivo registrado* en la página 28.

## Búsqueda de dispositivos Bluetooth cercanos

El sistema busca dispositivos Bluetooth disponibles cerca de este producto, los muestra en una lista y los registra para establecer la conexión.

- ❑ Cuando el dispositivo ya está conectado, esta función está inactiva.

### 1 Active la tecnología inalámbrica Bluetooth en sus dispositivos.

- ❑ En algunos dispositivos Bluetooth, no son necesarias acciones específicas para activar la tecnología inalámbrica Bluetooth. Para los detalles, consulte el manual de instrucciones de sus dispositivos.
- ❑ Configure el dispositivo visible para otros.

### 2 Pulse el botón HOME para mostrar la pantalla de Menú superior.

### 3 Pulse las siguientes teclas en el orden que se indica.



Aparecerá la pantalla **"Bluetooth"**.

### 4 Pulse [Conexión].

### 5 Pulse la siguiente tecla.



Inicia la búsqueda.

## Registro y conexión de un dispositivo Bluetooth

El sistema buscará los dispositivos Bluetooth que estén a la espera de establecer una conexión y, en caso de encontrar dispositivos, los mostrará en la lista.

- ❑ La lista puede incluir un máximo de 20 dispositivos. Los dispositivos aparecerán en la lista en el orden en el que se encuentren.

### 6 Espere hasta que el dispositivo Bluetooth aparezca en la lista.

- ❑ Si no puede encontrar el dispositivo Bluetooth que desea conectar, compruebe que el dispositivo esté a la espera de una conexión de tecnología inalámbrica Bluetooth.

### 7 Pulse el nombre del dispositivo Bluetooth que desea registrar.

Mientras se establece la conexión, se muestra "Emparejando... Espere.". Si se establece la conexión, se muestra "Vinculado".

- ❑ Si su dispositivo es compatible con SSP (Secure Simple Pairing), aparece un número de seis dígitos en la pantalla de este producto. Pulse [Si] para sincronizar el dispositivo.
- ❑ Si se produce un error de conexión, se muestra "Error". En ese caso, vuelva a intentarlo desde el principio.
- ❑ El código PIN está establecido en "0000" de forma predeterminada, pero se puede cambiar.
  - ➔ Para los detalles, consulte *Introducción del código PIN para la conexión inalámbrica Bluetooth* en la página 29.
- ❑ Cuando se haya establecido la conexión, se mostrará el nombre del dispositivo. Pulse el nombre del dispositivo para desconectarse.

Cuando el dispositivo se haya registrado correctamente, se establecerá una conexión Bluetooth desde el sistema.

Los iconos de perfil que se muestran en la pantalla de lista de dispositivos registrados se iluminan de la siguiente manera.



Se ilumina cuando el dispositivo móvil se conecta correctamente con el HFP (Hands-Free Profile).



Se ilumina cuando el dispositivo de audio se conecta correctamente con A2DP (Advanced Audio Distribution Profile)/AVRCP (Audio/Video Remote Control Profile).



Se ilumina cuando se establece la conexión Bluetooth con SPP (Serial Port Profile).

- ❑ Tras la sincronización, la agenda telefónica registrada en el dispositivo se puede transmitir automáticamente a este producto.
  - Si pulsa la siguiente tecla, podrá cambiar la visualización entre los nombres de dispositivo y las direcciones de dispositivos Bluetooth.



Cambia entre los nombres de dispositivo y las direcciones de dispositivos Bluetooth.

## Sincronización desde sus dispositivos Bluetooth

Puede registrar un dispositivo Bluetooth estableciendo este producto en el modo de espera y solicitando una conexión desde el dispositivo Bluetooth.

- ❑ Antes del registro, asegúrese de que "Visibilidad" en el menú "Bluetooth" esté establecido en "On".
- ➔ Para los detalles, consulte *Cambio de visibilidad* en la página 29.

### 1 Active la tecnología inalámbrica Bluetooth en sus dispositivos.

- ❑ En algunos dispositivos Bluetooth, no son necesarias acciones específicas para activar la tecnología inalámbrica Bluetooth. Para los detalles, consulte el manual de instrucciones de sus dispositivos.

### 2 Utilice el ajuste Bluetooth del dispositivo para sincronizar este producto con el dispositivo.

- ❑ Si se necesita introducir un código PIN, introduzca uno. (El código PIN predeterminado es "0000".)

Cuando el dispositivo se encuentre correctamente registrado, la configuración de conexión se realizará desde el dispositivo.

- ❑ Si se produce un error durante el proceso de registro, repita el procedimiento desde el principio.

## Conexión automática con un dispositivo Bluetooth

Si se activa esta función, se establecerá automáticamente una conexión entre el dispositivo Bluetooth y este producto en cuanto los dos dispositivos están separados por menos de unos metros.

Inicialmente, esta función está activada.

- ❑ Si esta función está activada, se establecerá automáticamente la conexión con el último dispositivo Bluetooth conectado cuando se conecte el interruptor de encendido.

**1 Pulse el botón HOME para mostrar la pantalla de Menú superior.**

**2 Pulse las siguientes teclas en el orden que se indica.**



Aparecerá la pantalla "Bluetooth".

**3 Pulse [Conexión Automática] repetidamente hasta que aparezca la configuración deseada.**

- **On** (valor predeterminado): Activa la conexión automática.
- **Off**: Desactiva la conexión automática.

Si el dispositivo Bluetooth está preparado para una conexión inalámbrica Bluetooth, se establecerá automáticamente una conexión con este producto.

Si se produce un error de conexión, se muestra "Fallo en la conexión automática de Bluetooth. ¿Reintentar?".

Pulse [Si] para volver a conectar.

## Eliminación de un dispositivo registrado

Cuando haya registrado tres dispositivos Bluetooth y desee agregar otro más, primero deberá eliminar uno de los dispositivos registrados.

- ❑ Si se elimina un teléfono registrado, también se borrarán todas las entradas de la agenda telefónica y las listas del registro de llamadas relativas a dicho teléfono.



### PRECAUCIÓN

Nunca apague este producto mientras el dispositivo Bluetooth sincronizado se esté eliminando.

**1 Pulse el botón HOME para mostrar la pantalla de Menú superior.**

**2 Pulse las siguientes teclas en el orden que se indica.**



Aparecerá la pantalla "Bluetooth".

**3 Pulse [Conexión].**

**4 Pulse la siguiente tecla.**



Elimina un dispositivo sincronizado.

Aparecerá un mensaje de confirmación.

**5 Pulse [Si].**

Se elimina el dispositivo. ❑

## Conexión manual de un dispositivo Bluetooth registrado

Conecte el dispositivo Bluetooth manualmente en los siguientes casos:

- Hay dos o más dispositivos Bluetooth registrados y desea seleccionar manualmente el dispositivo que se va a utilizar.
- Desea volver a conectar un dispositivo Bluetooth desconectado.

# Registro y conexión de un dispositivo Bluetooth

- No se puede establecer automáticamente la conexión por algún motivo.

Para iniciar la conexión manualmente, siga este procedimiento.

## 1 Active la tecnología inalámbrica Bluetooth en sus dispositivos.

- En algunos dispositivos Bluetooth, no son necesarias acciones específicas para activar la tecnología inalámbrica Bluetooth. Para los detalles, consulte el manual de instrucciones de sus dispositivos.

## 2 Pulse el botón HOME para mostrar la pantalla de Menú superior.

## 3 Pulse las siguientes teclas en el orden que se indica.



Aparecerá la pantalla "Bluetooth".

## 4 Pulse [Conexión].

## 5 Pulse el nombre del dispositivo que desea conectar. □

## Cambio de visibilidad

Esta función configura si este producto es visible para otros dispositivos.

Inicialmente, esta función está activada.

## 1 Pulse el botón HOME para mostrar la pantalla de Menú superior.

## 2 Pulse las siguientes teclas en el orden que se indica.



Aparecerá la pantalla "Bluetooth".

## 3 Pulse [Visibilidad] repetidamente hasta que aparezca la configuración deseada.

- **On** (valor predeterminado): Activa la visibilidad.
- **Off**: Desactiva la visibilidad. □

## Introducción del código PIN para la conexión inalámbrica Bluetooth

Para conectar el dispositivo Bluetooth en este producto mediante tecnología inalámbrica Bluetooth, debe introducir un código PIN en el dispositivo Bluetooth para comprobar la conexión.

- El código predeterminado es "0000", pero puede cambiarlo con esta función.

## 1 Pulse el botón HOME para mostrar la pantalla de Menú superior.

## 2 Pulse las siguientes teclas en el orden que se indica.



Aparecerá la pantalla "Bluetooth".

## 3 Pulse [Introducir Código PIN].

Aparecerá la pantalla "Código PIN".

## 4 Pulse de [0] a [9] para introducir el código PIN (hasta 8 dígitos).

## 5 Pulse la siguiente tecla.



Guarda el código PIN en este producto.

## Visualización de la dirección Bluetooth

Puede comprobar la dirección Bluetooth de este producto.

## 1 Pulse el botón HOME para mostrar la pantalla de Menú superior.

## 2 Pulse las siguientes teclas en el orden que se indica.



Aparecerá la pantalla "Bluetooth".

### 3 Pulse [Información de Dispositivo].

Se muestra la dirección Bluetooth. 

## Borrado de la memoria Bluetooth

### PRECAUCIÓN

Nunca apague este producto mientras se esté borrando la memoria Bluetooth.

#### 1 Pulse el botón HOME para mostrar la pantalla de Menú superior.

#### 2 Pulse las siguientes teclas en el orden que se indica.



Aparecerá la pantalla "Bluetooth".

#### 3 Pulse [Memoria de BT despejada].

#### 4 Pulse [Borrar].

Aparece la pantalla de confirmación.

#### 5 Pulse [Listo].

Se borra la memoria Bluetooth.

- Si no desea borrar la memoria, pulse [Cancelar]. 

## Actualización del software Bluetooth

Esta función se utiliza para actualizar este producto con el software Bluetooth más reciente. Para obtener más información acerca del software Bluetooth y su actualización, consulte nuestro sitio web.

- La fuente se apaga y la conexión Bluetooth se desconecta antes de que se inicie el proceso.

### PRECAUCIÓN

Nunca apague este producto mientras se esté actualizando el software.

#### 1 Pulse el botón HOME para mostrar la pantalla de Menú superior.

#### 2 Pulse las siguientes teclas en el orden que se indica.



Aparecerá la pantalla "Bluetooth".

#### 3 Pulse [Actualizar Software de BT].

#### 4 Pulse [Comenzar].

Se muestra la pantalla de transferencia de datos.

- Siga las instrucciones en pantalla para finalizar la actualización del software Bluetooth. 

## Visualización de la versión del software Bluetooth

Si este producto no funciona correctamente, quizás deba ponerse en contacto con su distribuidor para su reparación.

En ese caso, se le puede pedir que especifique la versión del software. Siga este procedimiento para comprobar la versión de esta unidad.

#### 1 Pulse el botón HOME para mostrar la pantalla de Menú superior.

#### 2 Pulse las siguientes teclas en el orden que se indica.



Aparecerá la pantalla "Bluetooth".

#### 3 Pulse [Información de versión de BT].

Se muestra la versión del módulo Bluetooth de este producto. 

# Utilización de la telefonía manos libres

## PRECAUCIÓN

Por su seguridad, intente no hablar por teléfono mientras conduce.

Si su teléfono móvil cuenta con tecnología Bluetooth, podrá conectar este producto al teléfono móvil sin cables. Si usa la función manos libres, podrá utilizar este producto para realizar o recibir llamadas. En esta sección se describe cómo se configura una conexión Bluetooth y cómo se debe utilizar un teléfono móvil compatible con tecnología Bluetooth en este producto.

Para los detalles acerca de la conectividad con dispositivos con tecnología inalámbrica Bluetooth, consulte la información en nuestro sitio web.

## Visualización del menú del teléfono

- Conecte un teléfono móvil a este producto para utilizar la telefonía manos libres.
  - ➔ Para los detalles, consulte Capítulo 3.
- El icono de teléfono se muestra en las siguientes pantallas:
  - Pantalla de Menú superior
  - Pantalla de Función AV
  - En la barra lateral de control de la aplicación de las pantallas de modo **AppRadio Mode** y **MirrorLink**

### ● Pulse la siguiente tecla.



Muestra la pantalla de Menú del teléfono.

- Se muestra la pantalla "**Directorio Telefónico**" cuando se utiliza esta función por primera vez. La pantalla de la última función utilizada se mostrará la siguiente vez.

## Teclas del panel táctil

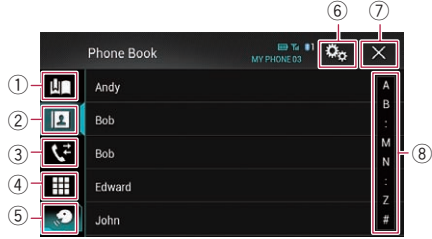

- ① Muestra la pantalla de marcación preestablecida.
- ② Cambia a la lista de la agenda telefónica.
- ③ Cambia a los registros de llamadas perdidas, recibidas y marcadas.
- ④ Cambia el modo para introducir el número de teléfono directamente.
- ⑤ Cambia a la función de reconocimiento de voz.
- ⑥ Muestra la pantalla de Menú de ajustes.
- ⑦ Cierra la pantalla.
- ⑧ Muestra las entradas en la lista por el carácter inicial.

## Lectura de la pantalla

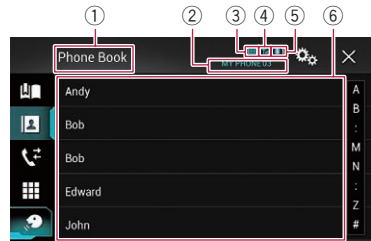

- ① Título del menú
- ② Nombre del teléfono móvil conectado
- ③ Estado de la batería del teléfono móvil
- ④ Estado de recepción del teléfono móvil
- ⑤ Indica que está conectado un teléfono Bluetooth.  
Se muestra el número de lista del dispositivo conectado.
- ⑥ Área de visualización de la lista

## Realizar una llamada telefónica

Existen distintas formas de realizar una llamada telefónica.

### Marcación directa

- 1 Pulse el botón HOME para mostrar la pantalla de Menú superior.
- 2 Pulse las siguientes teclas en el orden que se indica.



Aparecerá la pantalla "Marcación".

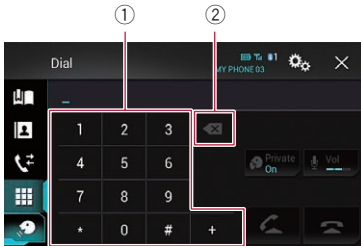

- ① Panel de marcado
- ② Elimina un dígito. Manténgalo pulsado para eliminar todos los dígitos.

- 3 Introduzca el número de teléfono pulsando las teclas numéricas.
- 4 Pulse la siguiente tecla.



Realiza una llamada.

- 5 Pulse la siguiente tecla.



Finaliza la llamada.

La llamada finaliza.

- ❑ Puede que oiga ruidos cuando cuelgue el teléfono.

## Llamada a un número de la agenda telefónica

Tras encontrar el número al que desea llamar en la agenda telefónica, puede seleccionar la entrada y realizar la llamada.

- ❑ Los contactos del teléfono normalmente se transferirán a este producto automáticamente cuando se conecte el teléfono. Si los contactos no se transfieren automáticamente, puede hacerlo utilizando el menú de su teléfono móvil. Para transferir los contactos utilizando el menú de su teléfono móvil, configure este producto visible para otros dispositivos.
  - ➔ Para los detalles, consulte *Cambio de visibilidad* en la página 29.

- 1 Pulse el botón HOME para mostrar la pantalla de Menú superior.
- 2 Pulse las siguientes teclas en el orden que se indica.



Aparecerá la pantalla "Directorio Telefónico".

- 3 Pulse en la lista el nombre que desee. Se mostrará la pantalla de detalles de la agenda telefónica.
- 4 Pulse el número de teléfono que desee marcar. Se mostrará la pantalla de marcación.
- 5 Comenzará la marcación.
  - ❑ Para cancelar la llamada, pulse .
- 6 Pulse la siguiente tecla.



Finaliza la llamada.

La llamada finaliza.

# Utilización de la telefonía manos libres

## Selección de un número mediante el modo de búsqueda alfabética

Si se han registrado muchos números telefónicos en la agenda telefónica, puede buscar números de teléfono mediante el modo de búsqueda alfabética.

**1 Pulse el botón HOME para mostrar la pantalla de Menú superior.**

**2 Pulse las siguientes teclas en el orden que se indica.**



Aparecerá la pantalla **"Directorio Telefónico"**.

**3 Arrastre la barra de búsqueda inicial para encontrar una entrada por el carácter inicial del nombre.**

Se visualiza el alfabeto correspondiente con la posición actual de la barra de búsqueda inicial.

**4 Suelte la barra de búsqueda inicial en el alfabeto deseado.**

Se mostrarán las entradas de la **"Directorio Telefónico"** que empiezan con esa letra (p. ej. "Bárbara", "Benito" y "Bernardo" cuando se selecciona "B").

- Para refinar la búsqueda con una letra diferente, pulse **[Cancelar]**.
- Cuando el idioma del sistema es el ruso, aparece la siguiente tecla:  
Si desea cambiar el carácter, pulse repetidamente la siguiente tecla hasta llegar al carácter deseado.



Cambia el carácter.

**5 Pulse una entrada para mostrar la lista de números de teléfono de la entrada.**

Se mostrará la pantalla de detalles de la agenda telefónica.

**6 Pulse el número de teléfono que desee marcar.**

Se mostrará la pantalla de marcación.

**7 Comenzará la marcación.**

- Para cancelar la llamada, pulse

**8 Pulse la siguiente tecla.**



Finaliza la llamada.

La llamada finaliza.

## Marcación desde el registro

En la lista del registro de llamadas se almacenan las llamadas realizadas (marcadas, recibidas y perdidas) más recientes. Puede explorar la lista del registro de llamadas y realizar llamadas desde allí.

**1 Pulse el botón HOME para mostrar la pantalla de Menú superior.**

**2 Pulse las siguientes teclas en el orden que se indica.**





Aparecerá la pantalla **"Historia"**.

- Es posible que no se pueda mostrar todo el historial de llamadas, en función del tipo de teléfono móvil.



①

① Tipo de historial de llamadas

-  Llamadas recibidas.
-  Llamadas marcadas.
-  Llamadas perdidas.

**3 Pulse la entrada que desee de la lista para realizar una llamada.**

Se mostrará la pantalla de marcación.

**4 Comenzará la marcación.**

- Para cancelar la llamada, pulse .

**5 Pulse la siguiente tecla.**



Finaliza la llamada.

La llamada finaliza.

**Uso de las listas de marcación preestablecidas**

Puede marcar un número desde la lista de marcación preestablecida.

**Registro de un número de teléfono**

Puede almacenar fácilmente hasta seis números de teléfono por dispositivo como valores preestablecidos.

**1 Pulse el botón HOME para mostrar la pantalla de Menú superior.**

**2 Pulse las siguientes teclas en el orden que se indica.**



Aparecerá la pantalla "Directorio Telefónico" o "Historia".

**3 Pulse la siguiente tecla.**



Registra el número de teléfono en la lista "Marcado Predeterminado".

**Marcación desde la lista de marcación preestablecida**

**1 Pulse el botón HOME para mostrar la pantalla de Menú superior.**

**2 Pulse las siguientes teclas en el orden que se indica.**



Aparecerá la pantalla "Marcado Predeterminado".

**3 Pulse la entrada que desee de la lista para realizar una llamada.**

Se mostrará la pantalla de marcación.

**4 Comenzará la marcación.**

- Para cancelar la llamada, pulse .

**5 Pulse la siguiente tecla.**



Finaliza la llamada.

La llamada finaliza.

## Utilización de la telefonía manos libres

### Eliminación de un número de teléfono

1 Pulse el botón HOME para mostrar la pantalla de Menú superior.

2 Pulse las siguientes teclas en el orden que se indica.



Aparecerá la pantalla "Marcado Predeterminado".

3 Pulse la siguiente tecla.



Elimina el número de teléfono.



### Recepción de una llamada telefónica

Puede responder a una llamada entrante en su teléfono móvil a través de este producto.

### Respuesta de una llamada entrante

Este producto le informa de que está recibiendo una llamada mediante la visualización de un mensaje y la reproducción de un timbre.

- Puede configurar el sistema para que responda automáticamente a las llamadas entrantes. Si no se ajusta la función de respuesta automática a las llamadas entrantes en este producto deberá responder a las llamadas manualmente.
  - ➔ Para los detalles, consulte *Cómo responder a una llamada automáticamente* en la página 36.
- Si el número de teléfono correspondiente a la llamada recibida ya se encuentra registrado en "Directorio Telefónico", aparecerá el nombre registrado.

1 Pulse la siguiente tecla.



Responde a una llamada entrante.



Rechaza una llamada entrante.

La llamada rechazada se guarda en la lista del registro de llamadas perdidas.

- ➔ Para los detalles, consulte *Marcación desde el registro* en la página 33.

2 Pulse la siguiente tecla.



Finaliza la llamada.

La llamada finaliza. 

### Minimización de la pantalla de confirmación de marcación

- La pantalla de confirmación de marcación no se puede minimizar en la pantalla de Función AV.
- Las fuentes AV no se pueden seleccionar aunque se minimice la pantalla de confirmación de marcación mientras se habla por teléfono.

1 Pulse la siguiente tecla.



Se minimiza la pantalla de confirmación de marcación.

2 Pulse la siguiente tecla.



Vuelve a mostrar la pantalla de confirmación de marcación.



## Cambio de la configuración del teléfono

### Cómo responder a una llamada automáticamente

Este producto responde automáticamente a las llamadas entrantes del teléfono móvil conectado para que pueda responder a una llamada mientras conduce sin tener que quitar las manos del volante.

Cuando “**Respuesta automática**” se establezca en “**On**”, se responderá a una llamada entrante en 5 segundos.

**1 Pulse el botón HOME para mostrar la pantalla de Menú superior.**

**2 Pulse las siguientes teclas en el orden que se indica.**



Aparecerá la pantalla “**Bluetooth**”.

**3 Pulse [Respuesta automática] repetidamente hasta que aparezca la configuración deseada.**

- **Off** (valor predeterminado):  
Desactiva la respuesta automática.
- **On**:  
Activa la respuesta automática.

## Cambio del tono de llamada

Puede seleccionar si desea usar el tono de llamada de este producto.

**1 Pulse el botón HOME para mostrar la pantalla de Menú superior.**

**2 Pulse las siguientes teclas en el orden que se indica.**



Aparecerá la pantalla “**Bluetooth**”.

**3 Pulse [Timbre] repetidamente hasta que aparezca la configuración deseada.**

- **On** (valor predeterminado):  
Activa el tono de llamada.
- **Off**:  
Desactiva el tono de llamada.

## Inversión de nombres en la agenda telefónica

Cuando su dispositivo esté conectado a este producto, el nombre y los apellidos de sus contactos se registrarán en la agenda telefónica en orden inverso.

Puede utilizar esta función para cambiar el orden, invertir los nombres de la agenda telefónica.

**1 Pulse el botón HOME para mostrar la pantalla de Menú superior.**

**2 Pulse las siguientes teclas en el orden que se indica.**



Aparecerá la pantalla “**Bluetooth**”.

**3 Pulse [Invertir nombre].**

Aparece la pantalla de confirmación.

**4 Pulse [Si].**

- Si se produce un error de inversión, se muestra “**Error al invertir nombre.**”. En ese caso, vuelva a intentarlo desde el principio.
- La inversión de los nombres de sus contactos desde este producto no afecta a los datos de su teléfono móvil.

## Ajuste del modo privado

Durante una conversación, puede cambiar a modo privado (hablar directamente a través de su teléfono móvil).

## Utilización de la telefonía manos libres

- Pulse las siguientes teclas para activar o desactivar el modo privado.

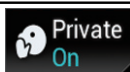

Hable directamente en su dispositivo móvil.



Telefonía manos libres

### Ajuste del volumen de escucha de la otra parte

Para mantener una buena calidad de sonido, este producto puede ajustar el volumen de escucha de la otra parte.

Si el volumen es demasiado alto o bajo, utilice esta función.

- Pulse la siguiente tecla.



Cambia entre los tres niveles de volumen.

- Esta función se puede ejecutar mientras se habla por teléfono.
- Se puede almacenar la configuración para cada dispositivo.

### Uso de la función de reconocimiento de voz

Puede usar la función de reconocimiento de voz de iPhone o smartphone.

- Cuando se utilice un iPhone que ejecute iOS 6.1 o superior, el modo Siri Eyes Free estará disponible con este producto.
- Para utilizar esta función con un smartphone, el dispositivo ha de ser compatible con **Android Auto** y primero debe establecer "Modo" en "**Config. smartphone**" en "**Android Auto**".
  - ➔ Para los detalles, consulte *Información de las conexiones y las funciones de cada dispositivo* en la página 41.

- 1 Pulse el botón HOME para mostrar la pantalla de Menú superior.

- 2 Pulse las siguientes teclas para iniciar el control de voz.



Se inicia la función de reconocimiento de voz y aparece la pantalla de control de voz.

Puede usar la función de reconocimiento de voz de la misma forma que en el iPhone o el smartphone.

- También puede iniciar la función de reconocimiento de voz manteniendo pulsado el botón **HOME**.



Indica que este producto está esperando sus comandos de voz.



Cancela la función de reconocimiento de voz.

### Notas sobre la telefonía manos libres

#### Notas generales

- No se garantiza la conexión con todos los teléfonos móviles compatibles con la tecnología inalámbrica Bluetooth.
- La distancia de línea visual entre este producto y su teléfono móvil debe ser de 10 metros como máximo cuando envíe o reciba llamadas o datos a través de la tecnología Bluetooth. Sin embargo, la distancia de transmisión real puede ser inferior a la distancia estimada, en función del entorno de uso.
- En algunos teléfonos móviles, es posible que el sonido del timbre no se emita a través de los altavoces.

- Si se selecciona el modo privado en el teléfono móvil, es posible que se desactive la telefonía manos libres.

### Registro y conexión

- En función del tipo de teléfono móvil, el funcionamiento será distinto. Consulte el manual de instrucciones de su teléfono móvil si desea más información.
- Con los teléfonos móviles, es posible que no funcione la transferencia de la agenda telefónica aunque el teléfono móvil esté sincronizado con este producto. En ese caso, desconecte el teléfono y vuelva a realizar la sincronización desde el teléfono con este producto.

### Cómo realizar y recibir llamadas

- Puede que escuche ruidos en las siguientes situaciones:
  - Si contesta al teléfono mediante el botón del teléfono.
  - Cuando el interlocutor cuelga el teléfono.
- Si el interlocutor no puede escuchar la conversación telefónica debido al eco, disminuya el nivel de volumen de la telefonía manos libres. Esto puede reducir el eco.
- En algunos teléfonos móviles, aunque pulse el botón “aceptar” del teléfono móvil al recibir una llamada, es posible que la telefonía manos libres no funcione.
- El nombre registrado aparecerá si el número de teléfono correspondiente a la llamada recibida ya se encuentra registrado en la agenda telefónica. Si uno de los números de teléfono está registrado bajo nombres diferentes, solo se mostrará el número de teléfono.
- Si el número de teléfono de la llamada recibida no está registrado en la agenda telefónica, se mostrará el número de teléfono.

### Los registros de llamadas recibidas y de llamadas realizadas

- No puede llamar a la entrada de un usuario desconocido (sin número de teléfono) que conste en el registro de llamadas recibidas.
- Si las llamadas se realizan utilizando su teléfono móvil, no se registrarán datos del registro en este producto.

### Transferencias de agendas telefónicas

- Si su teléfono móvil tiene más de 800 entradas en la agenda telefónica, es posible que no se descarguen todas las entradas completamente.
- En algunos teléfonos móviles, no será posible transferir todos los elementos de la agenda telefónica al mismo tiempo. En tal caso, transfiera los elementos uno a uno desde el teléfono móvil.
- En función del teléfono móvil, este producto podría no mostrar la agenda telefónica correctamente. (Algunos caracteres podrían aparecer distorsionados, o podría invertirse el orden del nombre y los apellidos.)
- Si la agenda telefónica del teléfono móvil incluye datos de imágenes, puede que la agenda telefónica no se transfiera correctamente. (No se pueden transferir los datos de imágenes desde el teléfono móvil.)
- En función del teléfono móvil, es posible que no pueda realizarse la transferencia de la agenda telefónica. 

# Operación de configuración del iPod / iPhone o smartphone

Al utilizar con este producto un iPod/iPhone o un smartphone, configure las opciones de este producto de acuerdo con el dispositivo que se desea conectar.

En esta sección se describe la configuración necesaria para cada dispositivo.

## Flujo básico de la configuración del iPod / iPhone

- ① Seleccione el método de conexión de su dispositivo.
  - ➔ Para los detalles, consulte *Ajuste del método de conexión del dispositivo* en la página 39.
- ② Conecte su dispositivo con este producto.
  - ➔ Para los detalles sobre las conexiones, consulte el Manual de instalación.
- ③ Si es necesario, conecte su dispositivo con este producto mediante una conexión Bluetooth.
  - ➔ Para los detalles sobre la conexión Bluetooth, consulte Capítulo 3.



## Ajuste del método de conexión del dispositivo

Si desea utilizar la aplicación del iPhone o smartphone en este producto, deberá seleccionar el método de conexión de su dispositivo.

Según el dispositivo conectado, los ajustes necesarios serán unos u otros.

**1 Pulse el botón HOME para mostrar la pantalla de Menú superior.**

**2 Pulse las siguientes teclas en el orden que se indica.**



Aparecerá la pantalla “**Sistema**”.

**3 Pulse [Config.entrada/salida].**

**4 Pulse [Config. smartphone].**

Aparecerá la pantalla “**Config. smartphone**”.

**5 Configure los siguientes ajustes.**

- **Dispositivo:** seleccione un dispositivo para su conexión.
- **Conexión:** seleccione el método de conexión.
  - Configure las opciones apropiadas para el dispositivo que desea conectar y el método de conexión que se utilizará.
    - ➔ Para los detalles, consulte *Información de las conexiones y las funciones de cada dispositivo* en la página 41.
  - Si cambia la configuración, aparecerá la pantalla de confirmación. Pulse [**Listo**].

La configuración cambiará cuando se ejecuten automáticamente los siguientes procesos.

- La fuente está apagada.
  - Se sale del modo **AppRadio Mode** o **MirrorLink**.
  - La conexión con el smartphone (USB y Bluetooth) está desconectada.
- Para cancelar, pulse [**Cancelar**].
- Tras cambiar el ajuste, no podrá volver a cambiarlo durante un tiempo.

## Compatibilidad con iPod

Este producto es compatible únicamente con los siguientes modelos de iPod y las versiones de software para iPod que se indican a continuación. El resto de modelos y versiones de software podrían no funcionar correctamente. Hecho para

## Operación de configuración del iPod / iPhone o smartphone

- iPhone 6 Plus: iOS 8
  - iPhone 6: iOS 8
  - iPhone 5s: iOS 7.0.3
  - iPhone 5c: iOS 7.0.3
  - iPhone 5: iOS 7.0.3
  - iPhone 4s: iOS 7.0.3
  - iPhone 4: iOS 7.0.3
  - iPhone 3GS: iOS 6.0.1
  - iPod touch (5.ª generación): iOS 6.0.1
  - iPod touch (4.ª generación): iOS 6.0.1
  - iPod touch (3.ª generación): iOS 5.1.1
  - iPod touch (2.ª generación): iOS 4.2.1
  - iPod classic 160 GB (2009): Ver. 2.0.4
  - iPod classic 160 GB (2008): Ver. 2.0.1
  - iPod classic 80 GB: Ver. 1.1.2
  - iPod nano (7.ª generación)
  - iPod nano (6.ª generación): Ver. 1.2
  - iPod nano (5.ª generación): Ver. 1.0.2
  - iPod nano (4.ª generación): Ver. 1.0.4
  - iPod nano (3.ª generación): Ver. 1.1.3
- Podrá conectar y controlar un iPod compatible con este producto utilizando los cables de conexión que se venden por separado.
- Los métodos operativos podrían variar en función del modelo de iPod y de la versión de software del mismo.
- En función de la versión de software del iPod, es posible que no sea compatible con este producto.
- Para los detalles acerca de la compatibilidad del iPod con este producto, consulte la información de nuestro sitio web.

Este manual se aplica a los siguientes modelos de iPod.

### iPod con conector de 30 clavijas

- iPhone 4s
- iPhone 4
- iPhone 3GS
- iPod touch 4.ª generación
- iPod touch 3.ª generación
- iPod touch 2.ª generación
- iPod classic 160 GB
- iPod classic 80 GB
- iPod nano 6.ª generación
- iPod nano 5.ª generación

- iPod nano 4.ª generación
  - iPod nano 3.ª generación
- ### iPod con conector Lightning
- iPhone 6 Plus
  - iPhone 6
  - iPhone 5s
  - iPhone 5c
  - iPhone 5
  - iPod touch 5.ª generación
  - iPod nano 7.ª generación

## Compatibilidad con dispositivos Android™

- Los métodos operativos podrían variar en función del dispositivo Android y de la versión del sistema operativo Android.
- En función de la versión del sistema operativo Android, es posible que no sea compatible con este producto.
- No se garantiza la compatibilidad con todos los dispositivos Android.
- ➔ Para los detalles acerca de la compatibilidad de dispositivos Android con este producto, consulte la información de nuestro sitio web.

## Compatibilidad con AppRadio Mode

### iPod con conector de 30 clavijas

- iPhone 4s
- iPhone 4
- iPod touch 4.ª generación

### iPod con conector Lightning

- iPhone 6 Plus
  - iPhone 6
  - iPhone 5s
  - iPhone 5c
  - iPhone 5
  - iPod touch 5.ª generación
- ➔ Para los detalles acerca de la compatibilidad de dispositivos Android con este producto, consulte la información de nuestro sitio web.

# Operación de configuración del iPod / iPhone o smartphone

## Compatibilidad con dispositivos MirrorLink

- Este producto es compatible con **MirrorLink**, versión 1.0.
- No se garantiza la compatibilidad con todos los dispositivos **MirrorLink**.
- ➔ Para más información acerca de la compatibilidad de dispositivos **MirrorLink** con este producto, consulte la información de nuestro sitio web. 

## Información de las conexiones y las funciones de cada dispositivo

A continuación se muestran las configuraciones y los cables que se necesitan para conectar cada dispositivo y las fuentes disponibles.

| iPod / iPhone con conector de 30 clavijas |               |                                      |             |  |   |
|---|---------------|--------------------------------------|-------------|--|---|
| Cable necesario (se vende por separado)   |               | No se necesita un cable de conexión. |             | CD-IU201V  | CD-IU201S   |
| Config. smartphone                        | Dispositivo   | iPhone/iPod                          | iPhone/iPod | iPhone/iPod  |   |
|   | Conexión      | Bluetooth                            | USB         | USB  |   |
| Conexión Bluetooth                        |               | Se necesita una conexión Bluetooth.  |             | —  | —   |
| Requisito de conexión                     |               | —                                    |             | Conecte con el puerto USB 1 para utilizar <b>aha</b> . | Conecte con el puerto USB 1 para utilizar <b>aha</b> o <b>AppRadio Mode</b> . |
| Fuente disponible                         | iPod (audio)  | —                                    | ✓           | ✓  |   |
|   | iPod (vídeo)  | —                                    | ✓           | ✓  |   |
|   | aha           | ✓                                    | ✓           | ✓  |   |
|   | AppRadio Mode | —                                    | —           | ✓  |   |

| iPod / iPhone con conector Lightning    |             |                                      |             |                   |   |
|---|-------------|--------------------------------------|-------------|-------------------|---|
| Cable necesario (se vende por separado) |             | No se necesita un cable de conexión. |             | CD-IU52           | <ul style="list-style-type: none"> <li>• CD-IH202</li> <li>• CD-IU52</li> <li>• Adaptador de conector Lightning a AV digital</li> </ul> |
| Config. smartphone                      | Dispositivo | iPhone/iPod                          | iPhone/iPod | iPhone/iPod       |   |
|   | Conexión    | Bluetooth                            | USB         | Adapt. AV digital |   |

# Operación de configuración del iPod / iPhone o smartphone

| iPod / iPhone con conector Lightning   |                      |                                     |  |                                     |
|--|----------------------|-------------------------------------|--|-------------------------------------|
| Conexión Bluetooth   |                      | Se necesita una conexión Bluetooth. | —  | Se necesita una conexión Bluetooth. |
| Requisito de conexión  |                      | —                                   | Conecte con el puerto USB 1 para utilizar <b>aha</b> . | —                                   |
| Fuente disponible  | <b>iPod</b> (audio)  | —                                   | ✓  | — (*1)                              |
|  | <b>iPod</b> (vídeo)  | —                                   | —  | — (*1)                              |
|  | <b>aha</b>           | ✓                                   | ✓  | ✓                                   |
|  | <b>AppRadio Mode</b> | —                                   | —  | ✓                                   |
| (*1) Utilice <b>AppRadio Mode</b> para reproducir música o vídeos en un iPod. Para utilizar <b>AppRadio Mode</b> , instale la aplicación <b>CarMediaPlayer</b> en su iPod.<br>➤ Para los detalles acerca de <b>CarMediaPlayer</b> , consulte la información de nuestro sitio web.<br>➤ Para obtener más información, consulte el manual de <b>CarMediaPlayer</b> . |                      |                                     |  |                                     |

| Android, MirrorLink                     |                      |                                      |   |                                     |
|---|----------------------|--------------------------------------|---|-------------------------------------|
| Cable necesario (se vende por separado) |                      | No se necesita un cable de conexión. | CD-MU200  | CD-AH200                            |
| Config. smartphone                      | <b>Dispositivo</b>   | <b>Otros</b>                         | <b>Otros</b>  | <b>Otros</b>                        |
|   | <b>Conexión</b>      | <b>Bluetooth</b>                     | <b>USB</b>  | <b>HDMI</b>                         |
|   | <b>Modo</b>          | —                                    | <b>Android Auto/MirrorLink/Off</b>  | —                                   |
| Conexión Bluetooth                      |                      | Se necesita una conexión Bluetooth.  | Se necesita una conexión Bluetooth para utilizar <b>aha</b> o <b>Android Auto</b> . | Se necesita una conexión Bluetooth. |
| Requisito de conexión                   |                      | —                                    | Conecte con el puerto USB 2 para utilizar <b>MirrorLink</b> o <b>Android Auto</b> . | —                                   |
| Fuente disponible                       | <b>aha</b>           | ✓                                    | ✓   | ✓                                   |
|   | <b>AppRadio Mode</b> | —                                    | —   | ✓                                   |
|   | <b>MirrorLink</b>    | —                                    | ✓   | —                                   |
|   | <b>Android Auto</b>  | —                                    | ✓ (*1)  | —                                   |

# Operación de configuración del iPod / iPhone o smartphone

## Android, MirrorLink

Observaciones

- Seleccione **"Android Auto"** para **"Modo"** para utilizar **Android Auto.**
- Seleccione **"MirrorLink"** para **"Modo"** para utilizar el modo **MirrorLink.**

(\*1) Disponible solo cuando hay conectado un dispositivo compatible con **Android Auto.**

Operación de configuración del iPod / iPhone o smartphone



Con este producto puede escuchar la radio. En esta sección se describen las operaciones de la radio.

## Utilización de las teclas del panel táctil

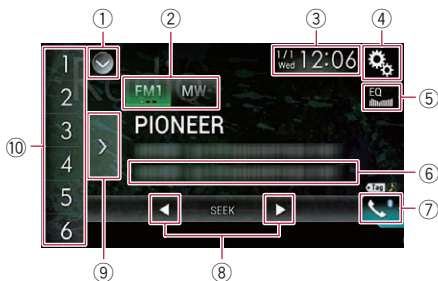

- ① **Muestra la lista de fuentes.**  
 ➤ Para los detalles, consulte *Selección de una fuente frontal en la lista de fuentes* en la página 23.
- ② **Selecciona una banda.**  
 ➤ Para los detalles, consulte *Selección de una banda* en la página 45.
- ③ **Muestra la pantalla de Ajuste de hora y fecha.**  
 ➤ Para los detalles, consulte *Ajuste de la hora y la fecha* en la página 143.
- ④ **Muestra la pantalla de Menú de ajustes.**
- ⑤ **Recupera las curvas del ecualizador.**  
 ➤ Para los detalles, consulte *Utilización del ecualizador* en la página 125.
- ⑥ **Almacena la información de la canción en un iPod.**  
 ➤ Para los detalles, consulte *Almacenamiento de la información de canción en un iPod (etiquetado de iTunes)* en la página 143.
- ⑦ **Muestra la pantalla de Menú del teléfono.**  
 ➤ Para los detalles, consulte *Visualización del menú del teléfono* en la página 31.
- ⑧ **Realiza la sintonización manual o la sintonización de búsqueda.**

- Para los detalles, consulte *Sintonización manual* en la página 45.
- Para los detalles, consulte *Sintonización de búsqueda* en la página 46.

- ⑨ **Muestra los canales de presintonía.**  
 ➤ Para los detalles, consulte *Selección de un canal de presintonía de la lista de canales de presintonía* en la página 46.
- ⑩ **Recupera el canal de presintonía almacenado en una tecla desde la memoria con solo pulsar la tecla.**  
**Almacena la frecuencia de radio actual en una tecla para recuperarla posteriormente al pulsar la tecla.**  
 ➤ Para los detalles, consulte *Almacenamiento de frecuencias de radio* en la página 46. ▣

## Lectura de la pantalla

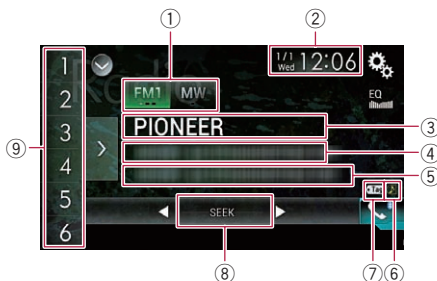

- ① **Indicador de banda**  
 Muestra la banda sintonizada: FM1, FM2, FM3 o MW/LW.
- ② **Fecha y hora actuales**
- ③ **Indicador del nombre de servicio de programa**  
 Muestra el nombre de servicio del programa (nombre de la emisora) de la emisora actual.  
 □ Cuando se seleccione "MW/LW", en su lugar se mostrará la frecuencia.
- ④ **Área de pantalla de radio texto**  
 Muestra el radio texto que se recibe actualmente.  
 □ Cuando se selecciona "MW/LW", no se selecciona nada.

## Utilización de la radio

### ⑤ Información de la canción

Muestra el título de la canción actual y/o el nombre del intérprete de la canción actual (cuando está disponible).

- Cuando se selecciona "MW/LW", no se selecciona nada.

### ⑥ Indicador de estado de etiquetado de canciones de iTunes®

Muestra el estado de la información de la canción almacenada en este producto.

- El icono se muestra en todas las pantallas de función de las fuentes AV.

| Indicador   | Significado   |
|---|---|
|  | Aparece cuando la etiqueta de información de la canción se almacena en este producto. |
|  | Aparece cuando se transfiere la etiqueta de información de la canción a un iPod.      |



Aparece cuando la etiqueta de información de la canción se almacena en este producto.



Aparece cuando se transfiere la etiqueta de información de la canción a un iPod.

### ⑦ Indicador de etiquetado de iTunes®

Indica canciones en las que se puede realizar el etiquetado de iTunes.

- El icono se muestra en todas las pantallas de función de las fuentes AV.

| Indicador   | Significado   |
|---|---|
|  | Aparece cuando este producto recibe una etiqueta de canción de iTunes que se puede almacenar y después descargar en un iPod para su posterior compra. |
|   | Parpadea cuando este producto está almacenando la información de etiqueta de la canción.  |



Aparece cuando este producto recibe una etiqueta de canción de iTunes que se puede almacenar y después descargar en un iPod para su posterior compra.

Parpadea cuando este producto está almacenando la información de etiqueta de la canción.

### ⑧ Indicador de búsqueda de frecuencia

### ⑨ Indicador de número de presintonía

Resalta el elemento de presintonía seleccionado.

## Procedimiento de inicio

### 1 Muestre la pantalla de Selección de fuente AV.

- Para los detalles sobre las operaciones, consulte *Visualización de la pantalla de función AV* en la página 22.

### 2 Pulse [Radio] en la pantalla de Selección de la fuente AV.

Aparecerá la pantalla "Radio".

### 3 Utilice las teclas del panel táctil de la pantalla para controlar la radio.

- Para los detalles, consulte *Utilización de las teclas del panel táctil* en la página 44.

## Selección de una banda

### ● Pulse la siguiente tecla.

|   |   |
|---|---|
|  | Cambia entre las siguientes bandas de FM: FM1, FM2 y FM3. |
|  | Cambia a la banda MW/LW.                                  |

Cambia entre las siguientes bandas de FM: FM1, FM2 y FM3.

Cambia a la banda MW/LW.

Cambia a la banda MW/LW.

- Esta función ayuda a preparar distintas listas de presintonías para cada banda.

## Sintonización manual

### ● Pulse las siguientes teclas para sintonizar manualmente.



Desplaza la frecuencia un paso hacia abajo.



Desplaza la frecuencia un paso hacia arriba.

- Esta función ayuda a preparar distintas listas de presintonías para cada banda.

## Sintonización de búsqueda

- Mantenga pulsada una de las siguientes teclas durante un segundo y después suéltela.



Explora frecuencias hasta que encuentra una emisión con suficiente potencia para una buena recepción.

Puede cancelar la sintonización manual tocando cualquier tecla brevemente.



Si sigue pulsando cualquier tecla, puede saltar frecuencias de emisión. La sintonización de búsqueda empezará cuando suelte la tecla.



## Selección de un canal de presintonía de la lista de canales de presintonía

Una vez haya almacenado los canales de emisión, podrá recuperar los canales de presintonía de la memoria con una sola pulsación de tecla.

- ➔ Para los detalles, consulte *Almacenamiento de frecuencias de radio* en la página 46.

- 1 Pulse la tecla de visualización de la lista de canales de presintonía.

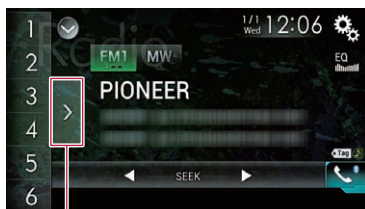

①

- ① Tecla de visualización de lista de canales de presintonía

- 2 Pulse el elemento de la lista ("1" a "6") para cambiar a un canal registrado como canal de presintonía.

- ☐ Si pulsa la tecla de visualización de la lista de canales de presintonía mientras se muestra la lista de canales de presintonía, la lista desaparecerá y se mostrarán las teclas de sintonización de presintonía. ☐

## Almacenamiento de frecuencias de radio

Si pulsa cualquiera de las teclas de sintonización de presintonía ("1" a "6"), puede guardar fácilmente hasta seis canales de radio para utilizarlos posteriormente (también pulsando una tecla).

- 1 Seleccione la frecuencia que desea almacenar en la memoria.

- 2 Mantenga pulsada una tecla de sintonización de presintonía [1] a [6].

Se almacenará en memoria la emisora de radio seleccionada.

La próxima vez que pulse la tecla de sintonización de presintonía "1" a "6", se recuperará el canal de emisión de la memoria.

- ☐ Es posible almacenar en memoria hasta 18 emisoras FM, seis por cada una de las tres bandas de FM, así como seis emisoras de MW/LW. ☐

## Almacenamiento de las frecuencias de radio con mayor potencia

BSM (memoria de mejores emisoras) almacena de forma automática las seis frecuencias de radio con mayor potencia de señal en las teclas de sintonización de presintonía "1" a "6" y, una vez almacenadas, podrá sintonizarlas con tan solo pulsar una tecla.

## Utilización de la radio

- ❑ Almacenar frecuencias de radio con BSM podría sustituir frecuencias de radio ya guardadas.
- ❑ Las frecuencias de radio almacenadas previamente pueden permanecer almacenadas si el número de frecuencias de radio potentes almacenadas no ha llegado a su límite.

### 1 Pulse la tecla de visualización de la lista de canales de presintonía.

Aparece la lista de canales de presintonía.

### 2 Pulse [BSM] para iniciar una búsqueda.

Aparecerá un mensaje. Mientras se muestra el mensaje, las seis frecuencias de radio con mayor potencia se almacenarán en las teclas de sintonización de presintonía "1" a "6" siguiendo el orden de potencia de señal. Cuando este proceso finaliza, el mensaje desaparece.

- Si pulsa [**Cancelar**], se cancelará el proceso de almacenamiento.

## Sintonización de frecuencias potentes

La sintonización de búsqueda local le permite sintonizar solo las emisoras de radio con señales lo suficientemente potentes como para garantizar una buena recepción.

- ❑ Esta configuración solo está disponible cuando se selecciona "**Radio**" como la fuente.

### 1 Pulse el botón HOME para mostrar la pantalla de Menú superior.

### 2 Pulse las siguientes teclas en el orden que se indica.



Aparecerá la pantalla "**Sistema**".

### 3 Pulse [Ajustes fuente AV].

### 4 Pulse [Configuración de la radio].

### 5 Pulse [Local].

Aparecerá el menú emergente.

### 6 Pulse el elemento que desee ajustar. FM

- **Off** (valor predeterminado):  
Desactiva el ajuste de sintonización de búsqueda.
- **Nivel1**:  
Ajusta el nivel de sensibilidad de FM en el nivel 1.
- **Nivel2**:  
Ajusta el nivel de sensibilidad de FM en el nivel 2.
- **Nivel3**:  
Ajusta el nivel de sensibilidad de FM en el nivel 3.
- **Nivel4**:  
Ajusta el nivel de sensibilidad de FM en el nivel 4.

### MW/LW

- **Off** (valor predeterminado):  
Desactiva el ajuste de sintonización de búsqueda.
- **Nivel1**:  
Ajusta el nivel de sensibilidad de MW/LW en el nivel 1.
- **Nivel2**:  
Ajusta el nivel de sensibilidad de MW/LW en el nivel 2.
- ❑ El ajuste de FM "**Nivel4**" (MW/LW "**Nivel2**") solo permite recibir las emisoras con las señales más potentes, mientras que la configuración más baja permite recibir las emisoras con las señales más débiles.

## Recepción de anuncios de tráfico

La función TA (estado en espera de anuncios de tráfico) le permite recibir los anuncios de tráfico de forma automática, independientemente de la fuente que esté escuchando. La función TA puede activarse tanto para una emisora TP (una emisora que emite información del tráfico) como para una emisora TP de otra red mejorada (una emisora con información que cruza referencias de emisoras TP).

- Esta función solo puede utilizarse en la banda de FM.

**1 Pulse el botón HOME para mostrar la pantalla de Menú superior.**

**2 Pulse las siguientes teclas en el orden que se indica.**



Aparecerá la pantalla "Sistema".

**3 Pulse [Ajustes fuente AV].**

**4 Pulse [Configuración de la radio].**

**5 Pulse [Interrupción AT] repetidamente hasta que aparezca la configuración deseada.**

- **Off** (valor predeterminado):  
No recibe anuncios de tráfico automáticamente.
- **On:**  
Recibe anuncios de tráfico automáticamente.

**6 Sintonice una emisora TP o una emisora TP de otra red mejorada.**

**7 Utilice el botón VOL (+/-) para ajustar el volumen de TA cuando se reciba un anuncio de tráfico.**

El volumen recién establecido se almacena en la memoria y se utilizará en los siguientes anuncios de tráfico.

- Puede cancelar el programa de noticias cambiando la fuente.
- El sistema cambia de nuevo a la fuente original después de la recepción del anuncio de tráfico.

- Cuando la función TA está activada, solo las emisoras TP y las emisoras TP de otras redes mejoradas se sintonizan durante la sintonización de búsqueda o BSM.

## Utilización de la interrupción de programa de noticias

Cuando se emite un programa de noticias desde una emisora de noticias con código PTY, este producto puede cambiar de cualquier emisora a la de noticias. Cuando el programa de noticias acaba, se reanuda la recepción del programa anterior.

- Esta función solo puede utilizarse en la banda de FM.

**1 Pulse el botón HOME para mostrar la pantalla de Menú superior.**

**2 Pulse las siguientes teclas en el orden que se indica.**



Aparecerá la pantalla "Sistema".

**3 Pulse [Ajustes fuente AV].**

**4 Pulse [Configuración de la radio].**

**5 Pulse [Interrupción noticias] repetidamente hasta que aparezca la configuración deseada.**

- **Off** (valor predeterminado):  
Desactiva la función de interrupción del programa de noticias.
- **On:**  
Activa la función de interrupción del programa de noticias.
- Puede cancelar el programa de noticias cambiando la fuente.

## Utilización de la radio

### Sintonización de frecuencias alternativas

Si está escuchando una transmisión y la recepción se debilita o se producen otros problemas, este producto buscará automáticamente una emisora diferente en la misma red que esté transmitiendo una señal con mayor potencia.

- Esta función solo puede utilizarse en la banda de FM.

**1 Pulse el botón HOME para mostrar la pantalla de Menú superior.**

**2 Pulse las siguientes teclas en el orden que se indica.**



Aparecerá la pantalla “Sistema”.

**3 Pulse [Ajustes fuente AV].**

**4 Pulse [Configuración de la radio].**

**5 Pulse [Frecuencia Alternativa] repetidamente hasta que aparezca la configuración deseada.**

- **On** (valor predeterminado): Activa la función de frecuencias alternativas.
- **Off:** Desactiva la función de frecuencias alternativas.
- Solo se sintonizan emisoras RDS durante la sintonización de búsqueda o BSM cuando AF está activado.
- Cuando recupere una emisora presintonizada, el sintonizador puede actualizarla con una nueva frecuencia de la lista AF de la emisora. No aparecerá ningún número de presintonía en la pantalla si los datos RDS de la emisora recibida no coinciden con los de la emisora almacenada originalmente.
- Otro programa puede interrumpir temporalmente el sonido durante la búsqueda de frecuencia AF.
- La función AF se puede activar y desactivar de forma independiente para cada banda de FM.

### Limitación de emisoras a la programación regional

Cuando se utiliza AF (frecuencia alternativa) para volver a sintonizar frecuencias de forma automática, la función regional limita la selección a las emisoras que transmiten programas regionales.

- Esta función solo puede utilizarse en la banda de FM.

**1 Pulse el botón HOME para mostrar la pantalla de Menú superior.**

**2 Pulse las siguientes teclas en el orden que se indica.**



Aparecerá la pantalla “Sistema”.

**3 Pulse [Ajustes fuente AV].**

**4 Pulse [Configuración de la radio].**

**5 Pulse [Regional] repetidamente hasta que aparezca la configuración deseada.**

- **On** (valor predeterminado): Activa la función regional.
- **Off:** Desactiva la función regional.
- La programación regional y las redes regionales se organizan de forma diferente dependiendo del país (es decir, pueden cambiar según la hora, el país o la zona de transmisión).
- El número de presintonía de la pantalla puede desaparecer si se sintoniza una emisora regional diferente de la emisora establecida originalmente.
- La función regional se puede activar o desactivar de forma independiente para cada banda de FM.

## Cambio de Búsqueda PI automática

Si este producto no puede encontrar una frecuencia alternativa adecuada, o si está escuchando una transmisión y la recepción se debilita, este producto buscará automáticamente una emisora diferente con la misma programación.

## Activación de Búsqueda PI automática para emisoras presintonizadas

Este producto puede buscar automáticamente una emisora diferente con el mismo programa, incluso durante la recuperación de las emisoras presintonizadas.

“Auto PI” solo puede establecerse cuando la fuente está desactivada.

**1 Pulse el botón HOME para mostrar la pantalla de Menú superior.**

**2 Pulse las siguientes teclas en el orden que se indica.**



Aparecerá la pantalla “Sistema”.

**3 Pulse [Ajustes fuente AV].**

**4 Pulse [Configuración de la radio].**

**5 Pulse [Auto PI] repetidamente hasta que aparezca la configuración deseada.**

- **Off** (valor predeterminado):  
Desactiva la función Búsqueda PI automática.
- **On**:  
Activa la función Búsqueda PI automática.

## Cambio de la calidad de sonido del sintonizador de FM

Puede seleccionar la calidad de sonido eligiendo entre tres ajustes, según las circunstancias de uso.

Esta función solo puede utilizarse en la banda de FM.

**1 Pulse el botón HOME para mostrar la pantalla de Menú superior.**

**2 Pulse las siguientes teclas en el orden que se indica.**



Aparecerá la pantalla “Sistema”.

**3 Pulse [Ajustes fuente AV].**

**4 Pulse [Configuración de la radio].**

**5 Pulse [Sonido del sintonizador].**

Aparecerá el menú emergente.

**6 Pulse el elemento que desee ajustar.**

- **Música** (predeterminado):  
Cambia a la configuración que asigna prioridad a la calidad de sonido.
- **estándar**:  
Cambia a la configuración estándar.
- **Charla**:  
Cambia a la configuración que asigna prioridad a evitar los ruidos.

## Almacenamiento de la información de canción en un iPod (etiquetado de iTunes)

➔ Para los detalles, consulte *Almacenamiento de la información de canción en un iPod (etiquetado de iTunes)* en la página 143.

## Operaciones con los botones de hardware

**Pulse el botón TRK.**

Puede subir o bajar por los canales de presintonía.

**Mantenga pulsado el botón TRK.**

Puede realizar la sintonización de búsqueda.

# Reproducción de un disco

Puede reproducir un CD de música normal, Video-CD o DVD-Vídeo con el lector integrado de este producto. En esta sección se describe cómo llevar a cabo este proceso.

## PRECAUCIÓN

Por cuestiones de seguridad, no se pueden ver imágenes de vídeo mientras el vehículo esté en movimiento. Para ver imágenes de vídeo, deberá detenerse en un lugar seguro y accionar el freno de mano.

## Utilización de las teclas del panel táctil (para audio)

Ejemplo: CD

Pantalla de reproducción (página 1)

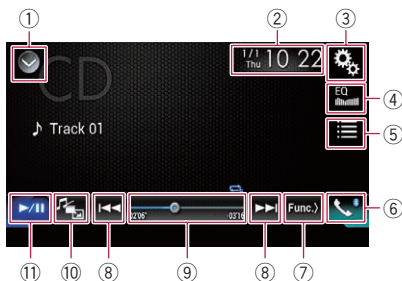

Pantalla de reproducción (página 2)

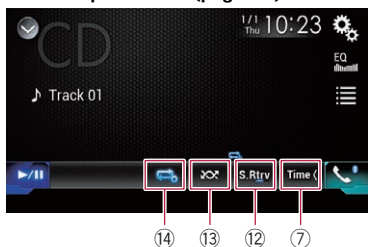

## Utilización de las teclas del panel táctil (para vídeo)

Ejemplo: DVD

Pantalla de reproducción (página 1)

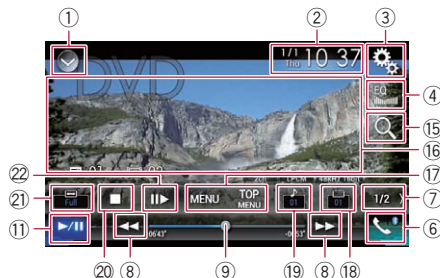

Pantalla de reproducción (página 2)



- ① **Muestra la lista de fuentes.**  
➔ Para los detalles, consulte *Selección de una fuente frontal en la lista de fuentes* en la página 23.
- ② **Muestra la pantalla de Ajuste de hora y fecha.**  
➔ Para los detalles, consulte *Ajuste de la hora y la fecha* en la página 143.
- ③ **Muestra la pantalla de Menú de ajustes.**
- ④ **Recupera las curvas del ecualizador.**  
➔ Para los detalles, consulte *Utilización del ecualizador* en la página 125.
- ⑤ **Selecciona una pista de la lista.**  
➔ Para los detalles, consulte *Selección de archivos de la lista de nombres de archivo* en la página 54.
- ⑥ **Muestra la pantalla de Menú del teléfono.**  
➔ Para los detalles, consulte *Visualización del menú del teléfono* en la página 31.
- ⑦ **Cambia a la página siguiente o anterior de teclas del panel táctil.**

Reproducción de un disco

## Reproducción de un disco

- 8 **Hace saltar archivos hacia delante o hacia atrás.**
- 9 **Cambia el punto de reproducción arrastrando la tecla.**  
 ➔ Para los detalles, consulte *Uso de la barra de tiempo* en la página 25.
- 10 **Cambia el tipo de archivo multimedia.**  
 ➔ Para los detalles, consulte *Cambio del tipo de archivo multimedia* en la página 55.
- 11 **Cambia entre reproducción y pausa.**
- 12 **Utiliza la función “Sound Retriever”.**  
 ➔ Para los detalles, consulte *Ajuste de la función “Sound Retriever”* en la página 144.
- 13 **Reproduce archivos en orden aleatorio.**  
 ➔ Para los detalles, consulte *Reproducción de las pistas en orden aleatorio* en la página 54.
- 14 **Ajusta el rango de reproducción de repetición.**  
 ➔ Para los detalles, consulte *Ajuste del rango de reproducción de repetición* en la página 55.
- 15 **Busca la parte que desea reproducir.**  
 ➔ Para los detalles, consulte *Búsqueda de la parte que desea reproducir* en la página 55.
- 16 **Ocultas las teclas del panel táctil.**  
 Al pulsar esta área se ocultan las teclas del panel táctil.  
 Pulse en cualquier lugar de la pantalla LCD para volver a mostrar las teclas del panel táctil.
- 17 **Muestra el menú DVD.**  
 ➔ Para los detalles, consulte *Funcionamiento del menú DVD* en la página 56.
- 18 **Cambia el idioma de los subtítulos.**  
 ➔ Para los detalles, consulte *Cambio del idioma de los subtítulos* en la página 56.
- 19 **Cambia el idioma de audio.**  
 ➔ Para los detalles, consulte *Cambio del idioma de audio* en la página 56.
- 20 **Detiene la reproducción.**
- 21 **Cambia el modo de pantalla panorámica.**  
 ➔ Para los detalles, consulte *Cambio del modo de pantalla panorámica* en la página 144.
- 22 **Avanza un fotograma (reproducción fotograma a fotograma) o reduce la velocidad**

**de reproducción (reproducción a cámara lenta).**

- ➔ Para los detalles, consulte *Reproducción fotograma a fotograma* en la página 56.
- ➔ Para los detalles, consulte *Reproducción a cámara lenta* en la página 57.
- 23 **Realiza una operación (como, por ejemplo, reanudación) almacenada en el disco.**  
 ➔ Para los detalles, consulte *Retorno a una escena específica* en la página 57.
- 24 **Reanuda la reproducción (Marcador).**  
 ➔ Para los detalles, consulte *Reanudación de la reproducción (Marcador)* en la página 57.
- 25 **Muestra el teclado del menú DVD.**  
 ➔ Para los detalles, consulte *Utilización del menú DVD mediante las teclas del panel táctil* en la página 57.
- 26 **Cambia el ángulo de visualización (multiángulo).**  
 ➔ Para los detalles, consulte *Cambio de la visualización multiángulo del DVD* en la página 58.
- 27 **Selecciona la salida de audio.**  
 ➔ Para los detalles, consulte *Selección de la salida de audio* en la página 58.

## Lectura de la pantalla (para audio)

### Ejemplo: CD



# Reproducción de un disco

## Lectura de la pantalla (para vídeo)

Ejemplo: DVD

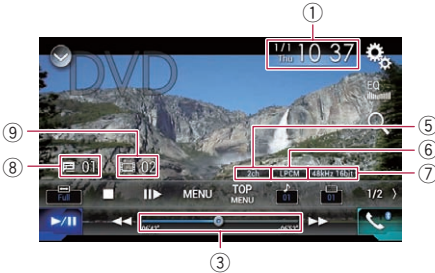

Ejemplo: Vídeo-CD

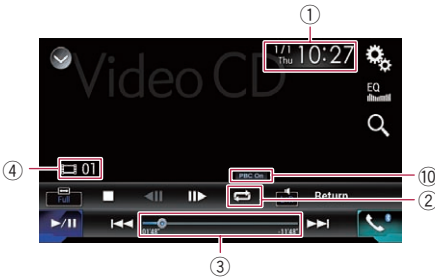

- ① Fecha y hora actuales
- ② Indicador de estado de reproducción  
Indica el estado de reproducción actual.

### Reproducción de las pistas en orden aleatorio

| Indicador | Significado   |
|-----------|---|
|           | No reproduce las pistas en orden aleatorio.                     |
|           | Reproduce todas las pistas del disco actual en orden aleatorio. |

## Ajuste del rango de reproducción de repetición

| Indicador | Significado                           |
|-----------|---------------------------------------|
|           | Repite únicamente la pista actual.    |
|           | Repite el disco actual.               |
|           | Repite únicamente el capítulo actual. |
|           | Repite únicamente el título actual.   |

- ③ **Indicador de tiempo de reproducción**  
Muestra el tiempo transcurrido de reproducción del archivo actual.
- ④ **Indicador de número de pista**  
Muestra el número de la pista que se está reproduciendo actualmente (en caso de estar disponible).
- ⑤ **Indicador de canal de audio**  
Muestra el tipo de canal de audio actual, como por ejemplo "Mch" (multicanal).
- ⑥ **Indicador de formata de sonido digital**  
Muestra el formato de sonido digital (formato de sonido envolvente) seleccionado.
- ⑦ **Indicador de la frecuencia de muestreo**  
Muestra la frecuencia de muestreo que se está reproduciendo.
- ⑧ **Indicador de número de título**  
Muestra el número del título que se está reproduciendo actualmente.
- ⑨ **Indicador de número de capítulo**  
Muestra el número de capítulo que se está reproduciendo actualmente.
- ⑩ **Indicador PBC ON**  
Indica que se está reproduciendo un disco con PBC ON.

Reproducción de un disco

## Procedimiento de inicio

### 1 Muestre la pantalla de Selección de fuente AV.

- ➔ Para los detalles sobre las operaciones, consulte *Visualización de la pantalla de función AV* en la página 22.

## 2 Introduzca el disco que desee reproducir en la ranura para cargar discos.

La fuente cambia y, a continuación, se inicia la reproducción.

- ➔ Para los detalles, consulte *Colocación y expulsión de un disco* en la página 17.
- ☐ Si el disco ya está colocado, pulse **[Disc]** en la lista de fuente de la pantalla de Selección de fuente AV.
  - ➔ Para los detalles, consulte *Selección de una fuente frontal en la lista de fuentes* en la página 23.
  - ➔ Para los detalles, consulte *Selección de una fuente frontal en la pantalla de Selección de fuente AV* en la página 22.

## 3 Utilice las teclas del panel táctil de la pantalla para controlar el disco.

- ➔ Para los detalles, consulte *Utilización de las teclas del panel táctil (para audio)* en la página 51.
- ➔ Para los detalles, consulte *Utilización de las teclas del panel táctil (para vídeo)* en la página 51.

- Pulse la siguiente tecla repetidamente hasta que aparezca la configuración deseada.



Activa o desactiva la reproducción aleatoria.

- (valor predeterminado): No reproduce las pistas en orden aleatorio.
- : Reproduce todas las pistas del rango de reproducción de repetición actual en orden aleatorio.
  - ☐ Si activa la reproducción aleatoria cuando el rango de reproducción está configurado en la pista actual, el rango de reproducción de repetición cambia a la totalidad del disco actual automáticamente.

## Selección de archivos de la lista de nombres de archivo

Puede seleccionar pistas para su reproducción mediante la lista de títulos de pistas, que es una lista de las pistas grabadas en un disco.

### 1 Pulse la siguiente tecla.



Muestra una lista de pistas grabadas en el disco.

### 2 Pulse una pista de la lista para reproducirla.

## Reproducción de las pistas en orden aleatorio

Se pueden reproducir de forma aleatoria todas las pistas del disco con tan solo pulsar una tecla.

## Reproducción de un disco

### Ajuste del rango de reproducción de repetición

El rango de reproducción de repetición puede cambiarse con tan solo pulsar una tecla.

- **Pulse la siguiente tecla repetidamente hasta que aparezca la configuración deseada.**



Cambia el rango de reproducción de repetición.

#### Audio

- (valor predeterminado): Repite el disco actual.
- : Repite únicamente la pista actual.
- ☐ Si activa la reproducción aleatoria cuando el rango de reproducción está configurado en la pista actual, el rango de reproducción de repetición cambia a la totalidad del disco actual automáticamente.
- ☐ Si cambia el rango de reproducción de repetición de la totalidad del disco a la pista actual cuando la reproducción aleatoria está activada, esta se desactiva automáticamente.

#### Vídeo

- (valor predeterminado): Repite todos los archivos.
- : Repite únicamente el capítulo actual.
- : Repite únicamente el título actual. ☐

### Cambio del tipo de archivo multimedia

Cuando se reproduce contenido multimedia digital que contiene una mezcla de varios tipos de archivos multimedia puede cambiar entre tipos de archivo multimedia para su reproducción.

#### 1 Pulse la siguiente tecla.



Muestra el menú emergente para seleccionar un tipo de archivo multimedia para su reproducción en el disco.

#### 2 Pulse el elemento que desee ajustar.

- **Music:**  
Cambia el tipo de archivo multimedia a música (audio comprimido).
- **Video:**  
Cambia el tipo de archivo multimedia a vídeo.
- **CD-DA:**  
Cambia el tipo de archivo multimedia a CD (datos de audio (CD-DA)). ☐

### Búsqueda de la parte que desea reproducir

Puede utilizar la función de búsqueda para buscar la parte que desea reproducir.

- ☐ Para DVD-Vídeo, puede seleccionar **Title** (título), **Chapter** (capítulo) o **10Key** (teclado numérico).
- ☐ Para Vídeo-CD, puede seleccionar **Track** (pista) o **10Key** (teclado numérico). **10Key** (teclado numérico) sólo está disponible para Vídeo-CD con PBC (control de reproducción).
- ☐ La búsqueda de capítulo y la búsqueda de tiempo no están disponibles si se ha detenido la reproducción del disco.

#### 1 Pulse la siguiente tecla.



Muestra la pantalla para la búsqueda numérica directa.

- 2 **Pulse [Title] (título), [Chapter] (capítulo), [10Key] (teclado numérico) o [Track] (pista).**

## Reproducción de un disco

### 3 Pulse [0] a [9] para introducir el número que desee.

- Para cancelar un número introducido, pulse [C]. Para cancelar los números introducidos, mantenga pulsado [C].

### 4 Pulse la siguiente tecla.



Registra los números e inicia la reproducción.



## Funcionamiento del menú DVD

Puede controlar el menú DVD pulsando directamente el elemento del menú en la pantalla.

- Es posible que esta función no funcione correctamente con determinado contenido de disco DVD. En tal caso, utilice las teclas del panel táctil para controlar el menú DVD.

### 1 Pulse la pantalla para mostrar las teclas del panel táctil.

### 2 Pulse la siguiente tecla.



Muestra las teclas del panel táctil que permiten controlar el menú DVD.



### 3 Pulse el elemento del menú que desee.

## Cambio del idioma de los subtítulos

Podrá cambiar el idioma de los subtítulos durante la reproducción de un disco siempre que el disco contenga datos en varios idiomas (varios subtítulos).

### ● Pulse la siguiente tecla repetidamente hasta que aparezca la configuración deseada.



Cambia el idioma de los subtítulos.

Puede especificar el idioma deseado como idioma predeterminado de subtítulos.

- ➔ Para los detalles, consulte *Ajuste de los idiomas de mayor prioridad* en la página 134.



## Cambio del idioma de audio

Podrá cambiar el idioma de audio durante la reproducción de un disco siempre que el disco contenga datos en varios idiomas (varias pistas de audio).

### ● Pulse la siguiente tecla repetidamente hasta que aparezca la configuración deseada.



Cambia el idioma de audio.

Puede especificar el idioma deseado como idioma predeterminado de audio.

- ➔ Para los detalles, consulte *Ajuste de los idiomas de mayor prioridad* en la página 134.



## Reproducción fotograma a fotograma

Esta función le permite avanzar fotograma a fotograma durante la pausa.

### ● Pulse [II▶] durante la pausa.

El vídeo avanza un fotograma cada vez que se pulsa [II▶].

- Para volver a la reproducción normal, pulse [▶/II].
- En algunos discos, las imágenes pueden aparecer borrosas durante la reproducción fotograma a fotograma.

## Reproducción de un disco

### Reproducción a cámara lenta

Esta función le permite reducir la velocidad de la reproducción.

#### 1 Mantenga pulsado [II▶] hasta que se muestre un icono de flecha durante la reproducción.

Se mostrará el icono de flecha y empezará la reproducción hacia delante a cámara lenta.

- Para volver a la reproducción normal, pulse [▶/III].

#### 2 Pulse [II▶] para ajustar la velocidad de reproducción durante la reproducción a cámara lenta.

Cada vez que pulse [II▶], la velocidad cambia en cuatro fases en el orden siguiente:

**1/16 → 1/8 → 1/4 → 1/2**

- No se emite sonido durante la reproducción a cámara lenta.
- En algunos discos, puede que las imágenes aparezcan borrosas durante la reproducción a cámara lenta.
- No es posible el retroceso a cámara lenta.

### Retorno a una escena específica

Al utilizar un disco con un punto grabado que indica adónde regresar, el disco vuelve al punto especificado y comienza la reproducción desde dicho punto.

Esta función no se puede utilizar si no se ha programado previamente una escena específica en el disco.

- Esta función sólo está disponible para DVD-Vídeo y Vídeo-CD con PBC (control de reproducción).

#### ● Pulse la siguiente tecla.

**Return**

Vuelva al punto especificado e inicia la reproducción desde allí.

- El punto especificado es diferente en función del disco.

### Reanudación de la reproducción (Marcador)

La función Marcador le permite reanudar la reproducción desde una escena seleccionada la próxima vez que cargue el disco.

#### ● Pulse la siguiente tecla.



Marca un punto para cada disco en un máximo de cinco discos.

- Si intenta memorizar otro punto en el mismo disco, el marcador más reciente sobrescribirá el más antiguo.
- Para borrar el marcador de un disco, mantenga pulsada esta tecla.
- El marcador más antiguo se sustituye con el nuevo.

### Utilización del menú DVD mediante las teclas del panel táctil

Si aparecen los elementos del menú DVD, las teclas del panel táctil pueden aparecer encima de ellos. Si esto ocurre, seleccione un elemento con estas teclas del panel táctil.

#### 1 Pulse las siguientes teclas para seleccionar el elemento de menú que desee.



Selecciona el elemento de menú de la izquierda.



Selecciona el elemento de menú de la derecha.



Selecciona el elemento de menú superior.



Selecciona el elemento de menú inferior.



## Reproducción de un disco

- ❑ Si desaparecen las teclas del panel táctil para seleccionar el menú DVD, pulse cualquier punto de la pantalla y, a continuación, pulse . Las teclas del panel táctil aparecerán de nuevo.

### 2 Pulse la siguiente tecla.



Confirma el elemento seleccionado.

- ❑ La forma en que se muestra el menú es diferente en función del disco.
- Si pulsa , las teclas del panel táctil desaparecerán y aparecerá el icono de  .

## Cambio de la visualización multiángulo del DVD

Con los DVD que contienen grabaciones multiángulo (escenas rodadas desde varios ángulos), puede cambiar entre ángulos de visualización durante la reproducción.

- **Pulse la siguiente tecla repetidamente hasta que aparezca la configuración deseada.**



Cambia entre ángulos de visualización.

Durante la reproducción de una escena rodada desde varios ángulos, se muestra el icono de ángulo. Active o desactive la visualización del icono de ángulo mediante el menú "Configuración DVD/DivX".

- ⇒ Para los detalles, consulte *Ajuste de la visualización del icono de ángulo* en la página 135.



- **Pulse la siguiente tecla repetidamente hasta que aparezca la configuración deseada.**



Cambia el ajuste de salida de audio.

- **L+R:** Izquierda y derecha
- **Left:** Izquierda
- **Right:** Derecha
- **Mix:** Mezclando izquierda y derecha
- ❑ Esta función no está disponible cuando se ha detenido la reproducción del disco.
- ❑ El aspecto de esta tecla cambia según el ajuste actual. 

## Operaciones con los botones de hardware

### Pulse el botón TRK.

Puede hacer saltar pistas o capítulos hacia delante o hacia atrás.

### Mantenga pulsado el botón TRK.

Puede realizar el retroceso rápido o avance rápido. 

## Selección de la salida de audio

Durante la reproducción de DVD grabados con audio LPCM, se puede cambiar la salida de audio.

# Reproducción de archivos de audio comprimidos

Puede reproducir archivos de audio comprimidos almacenados en un disco o en un dispositivo de almacenamiento externo (USB, SD) usando la unidad integrada de este producto. En esta sección se describe cómo.

➔ Para los detalles, consulte *Cuadro de compatibilidad con soportes* en la página 161.

## Utilización de las teclas del panel táctil

### Ejemplo: USB

Pantalla de reproducción (página 1)

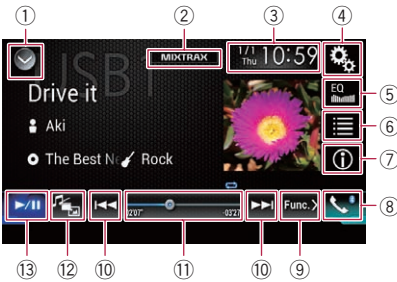

Pantalla de reproducción (página 2)

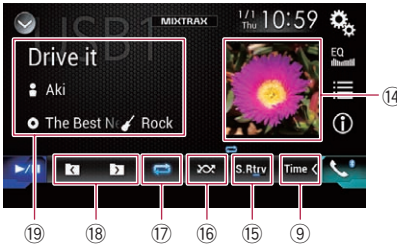

- ① **Muestra la lista de fuentes.**  
➔ Para los detalles, consulte *Selección de una fuente frontal en la lista de fuentes* en la página 23.
- ② **Muestra la pantalla MIXTRAX.**  
➔ Para más información, consulte Capítulo 19.
- ③ **Muestra la pantalla de Ajuste de hora y fecha.**  
➔ Para los detalles, consulte *Ajuste de la hora y la fecha* en la página 143.
- ④ **Muestra la pantalla de Menú de ajustes.**

- ⑤ **Recupera las curvas del ecualizador.**  
➔ Para los detalles, consulte *Utilización del ecualizador* en la página 125.
- ⑥ **Selecciona un archivo de la lista.**  
➔ Para los detalles, consulte *Selección de archivos de la lista de nombres de archivo* en la página 62.

### Muestra una lista relacionada con la canción que se está reproduciendo (búsqueda de vínculos).

➔ Para los detalles, consulte *Selección de un archivo de la lista relacionada con la canción que se está reproduciendo (búsqueda de vínculos)* en la página 63.

- ⑦ **Cambia la visualización del texto entre información de etiqueta e información de archivo/carpeta.**

➔ Para los detalles, consulte *Lectura de la pantalla* en la página 60.

➔ Para los detalles, consulte *Cambio del modo de exploración* en la página 62.

- ⑧ **Muestra la pantalla de Menú del teléfono.**  
➔ Para los detalles, consulte *Visualización del menú del teléfono* en la página 31.

- ⑨ **Cambia a la página siguiente o anterior de teclas del panel táctil.**

- ⑩ **Hace saltar archivos hacia delante o hacia atrás.**

- ⑪ **Cambia el punto de reproducción arrastrando la tecla.**

➔ Para los detalles, consulte *Uso de la barra de tiempo* en la página 25.

- ⑫ **Cambia el tipo de archivo multimedia.**  
➔ Para los detalles, consulte *Cambio del tipo de archivo multimedia* en la página 64.

- ⑬ **Cambia entre reproducción y pausa.**

- ⑭ **Muestra la lista de álbumes.**

Esta función solo está disponible al reproducir archivos de dispositivos de almacenamiento externo (USB, SD) en el modo de exploración de música.

- ⑮ **Utiliza la función "Sound Retriever".**

➔ Para los detalles, consulte *Ajuste de la función "Sound Retriever"* en la página 144.

- ⑯ **Reproduce archivos en orden aleatorio.**

- Para los detalles, consulte *Reproducción de archivos en orden aleatorio* en la página 63.
- 17 **Ajusta el rango de reproducción de repetición.**
  - Para los detalles, consulte *Ajuste del rango de reproducción de repetición* en la página 63.
- 18 **Selecciona la carpeta anterior o la carpeta siguiente.**
- 19 **Muestra la lista de categorías que incluye el elemento seleccionado.**
  - Esta función solo está disponible al reproducir archivos de dispositivos de almacenamiento externo (USB, SD) en el modo de exploración de música.

## Lectura de la pantalla

### Ejemplo: USB



- 1 **Información del archivo actual**  
**Modo de exploración de música**
  - **Título de la canción/Nombre de archivo**  
 Muestra el título de la canción que se está reproduciendo (cuando está disponible). Si el título de una canción no está disponible, aparece el nombre de archivo.
  - **Nombre del intérprete**  
 Muestra el nombre del intérprete de la canción que se está reproduciendo (cuando esté disponible). "Sin Nombre" se muestra si no hay información correspondiente.



- **Título del álbum/Nombre de la carpeta**  
 Muestra el título del álbum del archivo actual (cuando está disponible). Si el título del álbum no está disponible, se muestra el nombre de la carpeta.
- **Género**  
 Muestra el género del archivo actual (cuando esté disponible). "Sin Género" se muestra si no hay información correspondiente.
- No se muestra nada si la canción que se está reproduciendo está en un formato que no admite esas funciones.

### Modo de exploración de carpetas

- **Nombre de archivo**  
 Muestra el nombre del archivo que se está reproduciendo actualmente.
- **Nombre de la carpeta**  
 Muestra el nombre de la carpeta que contiene el archivo que se está reproduciendo actualmente.



- 2 **Fecha y hora actuales**
- 3 **Portada de álbum**  
 Si está disponible, aparecerá la portada del álbum de la canción actual.
- 4 **Indicador de estado de reproducción**  
 Indica el estado de reproducción actual.

### Reproducción de archivos en orden aleatorio



| Indicador   | Significado  |
|---|--|
|  | No reproduce los archivos en orden aleatorio.                            |
|  | Reproduce todos los archivos del rango de repetición en orden aleatorio. |

# Reproducción de archivos de audio comprimidos



## Ajuste del rango de reproducción de repetición (para discos)

| Indicador   | Significado                                    |
|---|--|
|  | Repite únicamente el archivo actual.           |
|  | Repite únicamente la carpeta actual.           |
|  | Repite todos los archivos de audio comprimido. |

## Ajuste del rango de reproducción de repetición (para modo de exploración de música)

| Indicador   | Significado                                    |
|---|--|
|  | Repite únicamente el archivo actual.           |
|  | Repite todos los archivos de audio comprimido. |

## Ajuste del rango de reproducción de repetición (para modo de exploración de carpetas)

| Indicador   | Significado                                    |
|---|--|
|    | Repite únicamente el archivo actual.           |
|   | Repite únicamente la carpeta actual.           |
|  | Repite todos los archivos de audio comprimido. |

- ⑤ **Indicador de tiempo de reproducción**  
Muestra el tiempo transcurrido de reproducción del archivo actual. 

## Procedimiento de inicio (para el disco)

### 1 Muestre la pantalla de Selección de fuente AV.

- Para los detalles sobre las operaciones, consulte *Visualización de la pantalla de función AV* en la página 22.

### 2 Introduzca el disco que desee reproducir en la ranura para cargar discos.

La fuente cambia y, a continuación, se inicia la reproducción.

- Para los detalles, consulte *Colocación y expulsión de un disco* en la página 17.
- ❑ Si el disco ya está colocado, pulse **[Disc]** en la lista de fuente de la pantalla de Selección de fuente AV.
  - Para los detalles, consulte *Selección de una fuente frontal en la lista de fuentes* en la página 23.
  - Para los detalles, consulte *Selección de una fuente frontal en la pantalla de Selección de fuente AV* en la página 22.

### 3 Utilice las teclas del panel táctil de la pantalla para controlar el disco.

- Para los detalles, consulte *Utilización de las teclas del panel táctil* en la página 59. 

## Procedimiento de inicio (para USB/SD)

### 1 Muestre la pantalla de Selección de fuente AV.

- Para los detalles sobre las operaciones, consulte *Visualización de la pantalla de función AV* en la página 22.

### 2 Introduzca la tarjeta de memoria SD en la ranura para tarjetas SD, o conecte el dispositivo de almacenamiento USB en el conector USB.

- Para los detalles, consulte *Conexión de un dispositivo de almacenamiento USB* en la página 18.
- Para los detalles, consulte *Colocación y expulsión de una tarjeta de memoria SD* en la página 17.

### 3 Pulse **[USB]** o **[SD]** en la pantalla de Selección de fuente AV.

La fuente cambia y, a continuación, se inicia la reproducción.

#### 4 Utilice las teclas del panel táctil de la pantalla para controlar el dispositivo de almacenamiento externo (USB, SD).

- Para los detalles, consulte *Utilización de las teclas del panel táctil* en la página 59.
- ❑ La reproducción se realiza siguiendo el orden de número de carpetas. Si las carpetas no contienen archivos que puedan reproducirse, se omiten. Si en la carpeta 01 (carpeta raíz) no hay archivos que puedan reproducirse, la reproducción comienza en la carpeta 02. ❑

## Cambio del modo de exploración

Este producto admite dos tipos de modos de exploración: modo de exploración de carpetas y modo de exploración de música.

- ❑ Los modos de exploración solo están disponibles para el dispositivo de almacenamiento externo (USB, SD).

### Modo de exploración de música

Muestra el título de una canción, el nombre del intérprete, el nombre del álbum y el género en el área de visualización de información actual en la pantalla de Función AV. Selecciónelo cuando desee reproducir archivos de música filtrados por una categoría de título de canción, nombre de intérprete, nombre de álbum o género.

Si conecta un dispositivo de almacenamiento externo (USB, SD), este producto accede a la base de datos de archivos de música con información de etiquetas y cambia al modo de exploración de música automáticamente.

### Modo de exploración de carpetas

Muestra un nombre de carpeta y un nombre de archivo en el área de visualización de información de la pantalla de Función AV. Selecciónelo cuando desee buscar archivos de música en la pantalla de lista o en las carpetas de la pantalla de lista.

- ❑ Puede cambiar entre los modos de exploración para buscar archivos pulsando las

pestañas y seleccionando un archivo de la pantalla de lista.

- Pulse la siguiente tecla repetidamente hasta que aparezca la configuración deseada.



Cambia la información visualizada entre la información de etiqueta (título, nombre del artista, título del álbum, etc.) y la información del nombre del archivo/carpeta.



## Selección de archivos de la lista de nombres de archivo

Puede buscar archivos para reproducirlos usando la lista de archivos y carpetas que se han almacenado en un disco o en un dispositivo de almacenamiento externo (USB, SD).

### 1 Pulse la siguiente tecla.



Muestra la lista de archivos o carpetas almacenadas en un disco o en el dispositivo de almacenamiento externo (USB, SD).

- ❑ Pulse la pestaña "File" para visualizar la lista de archivos/carpetas de un dispositivo de almacenamiento externo (USB, SD).

### 2 Pulse un archivo de la lista para reproducirlo.

- ❑ Los archivos se reproducen en el orden del número de archivo.
- ❑ Al pulsar una de las carpetas de la lista se mostrará su contenido. Puede reproducir uno de los archivos de la lista pulsando en él. ❑

## Reproducción de archivos de audio comprimidos

### Selección de un archivo de la lista relacionada con la canción que se está reproduciendo (búsqueda de vínculos)

Puede seleccionar archivos para reproducirlos mediante la lista de categorías de archivos en un dispositivo de almacenamiento externo (USB, SD).

- Esta función sólo está disponible para el dispositivo de almacenamiento externo (USB, SD).

#### 1 Pulse la siguiente tecla.



Muestra la lista de archivos o carpetas almacenados en el dispositivo de almacenamiento externo (USB, SD).

- Si se visualiza la lista "File", pulse la pestaña "Tag" para visualizar la lista de categorías.

#### 2 Pulse la categoría que desee para mostrar la lista de archivos.

Aparece la pantalla de lista.

#### 3 Pulse el elemento que desea depurar.

Depure el elemento hasta que se muestre el título de la canción o el nombre de archivo que desee en la lista.

- Al pulsar [Todas] en la lista se incluyen todas las opciones de la lista actual. Por ejemplo, si pulsa [Todas] tras pulsar [Artistas], puede pasar a la siguiente pantalla con todos los intérpretes de la lista seleccionada.
- Tras seleccionar "Artistas", "Álbumes" o "Géneros", pulse una de las listas para iniciar la reproducción de la primera canción en la lista seleccionada y mostrar las siguientes opciones.

#### 4 Pulse el título de la canción o el nombre de archivo que desee para reproducirlo.

### Reproducción de archivos en orden aleatorio

Se pueden reproducir todos los archivos del disco o del dispositivo de almacenamiento externo (USB, SD) aleatoriamente con solo pulsar una tecla.

- **Pulse la siguiente tecla repetidamente hasta que aparezca la configuración deseada.**



Activa o desactiva la reproducción aleatoria.

- (valor predeterminado): No reproduce los archivos en orden aleatorio.
- : Reproduce todos los archivos de audio del rango de reproducción de repetición actual en orden aleatorio.
  - Si activa la reproducción aleatoria cuando el rango de reproducción está configurado en el archivo actual en el modo de exploración de música, el rango de reproducción de repetición cambia automáticamente a la carpeta actual en el disco o al dispositivo de almacenamiento externo (USB, SD) actuales.
  - Si activa la reproducción aleatoria cuando el rango de reproducción está configurado en el archivo actual en el modo de exploración de carpetas, el rango de reproducción de repetición cambia automáticamente a la totalidad del disco o al dispositivo de almacenamiento externo (USB, SD) actuales.

### Ajuste del rango de reproducción de repetición

El rango de reproducción de repetición puede cambiarse con tan solo pulsar una tecla.



## Reproducción de archivos de audio comprimidos

- **Pulse la siguiente tecla repetidamente hasta que aparezca la configuración deseada.**





Cambia el rango de reproducción de repetición.



### Disco

-  (valor predeterminado):  
Repite todos los archivos de audio comprimido.
- :  
Repite únicamente la carpeta actual.
- :  
Repite únicamente el archivo actual.

### Modo de exploración de música

-  (valor predeterminado):  
Repite todos los archivos.
- :  
Repite únicamente el archivo actual.

### Modo de exploración de carpetas

-  (valor predeterminado):  
Repite todos los archivos.
- :  
Repite la carpeta actual.
- :  
Repite únicamente el archivo actual.

## Cambio del tipo de archivo multimedia

Cuando se reproduce contenido multimedia digital que contiene una mezcla de varios tipos de archivos multimedia puede cambiar entre tipos de archivo multimedia para su reproducción.

### 1 Pulse la siguiente tecla.



Muestra el menú emergente para seleccionar un tipo de archivo multimedia que se reproducirá en el disco o en un dispositivo de almacenamiento externo (USB, SD).

### 2 Pulse el elemento que desee ajustar.

- **Music:**

Cambia el tipo de archivo multimedia a música (audio comprimido).

- **Video:**  
Cambia el tipo de archivo multimedia a vídeo.
- **CD-DA:**  
Cambia el tipo de archivo multimedia a CD (datos de audio (CD-DA)).
- **Photo:**  
Cambia el tipo de archivo multimedia a imagen estática (datos JPEG).

## Operaciones con los botones de hardware

### Pulse el botón TRK.

Puede omitir archivos hacia delante o hacia atrás.

### Mantenga pulsado el botón TRK.

Puede realizar el retroceso rápido o avance rápido.

## Reproducción de archivos de vídeo comprimidos

Puede reproducir archivos de vídeo comprimidos almacenados en un disco o en un dispositivo de almacenamiento externo (USB, SD) usando la unidad integrada de este producto. En esta sección se describe cómo.

➔ Para los detalles, consulte *Cuadro de compatibilidad con soportes* en la página 161.

### PRECAUCIÓN

Por cuestiones de seguridad, no se pueden ver imágenes de vídeo mientras el vehículo esté en movimiento. Para ver imágenes de vídeo, deberá detenerse en un lugar seguro y accionar el freno de mano.

## Utilización de las teclas del panel táctil

Ejemplo: disco



#### ① Muestra la lista de fuentes.

➔ Para los detalles, consulte *Selección de una fuente frontal en la lista de fuentes* en la página 23.

#### ② Muestra la pantalla de Ajuste de hora y fecha.

➔ Para los detalles, consulte *Ajuste de la hora y la fecha* en la página 143.

#### ③ Muestra la pantalla de Menú de ajustes.

#### ④ Recupera las curvas del ecualizador.

➔ Para los detalles, consulte *Utilización del ecualizador* en la página 125.

#### ⑤ Selecciona un archivo de la lista.

➔ Para los detalles, consulte *Selección de archivos de la lista de nombres de archivo* en la página 67.

#### ⑥ Oculta las teclas del panel táctil.

Al pulsar esta área se ocultan las teclas del panel táctil.

☐ Pulse en cualquier lugar de la pantalla LCD para volver a mostrar las teclas del panel táctil.

#### ⑦ Ajusta el rango de reproducción de repetición.

➔ Para los detalles, consulte *Ajuste del rango de reproducción de repetición* en la página 67.

#### ⑧ Cambia el idioma de los subtítulos.

Con archivos DivX que cuentan con varios subtítulos, puede cambiar el idioma de los subtítulos durante la reproducción.

#### ⑨ Muestra la pantalla de Menú del teléfono.

➔ Para los detalles, consulte *Visualización del menú del teléfono* en la página 31.

#### ⑩ Hace saltar archivos hacia delante o hacia atrás.

#### ⑪ Cambia el idioma de audio.

Con archivos DivX que proporcionan reproducción de audio en diferentes idiomas y diferentes sistemas de audio (Dolby Digital, DTS, etc.), puede cambiar entre idiomas o sistemas de audio durante la reproducción.

#### ⑫ Cambia el punto de reproducción arrastrando la tecla.

➔ Para los detalles, consulte *Uso de la barra de tiempo* en la página 25.

#### ⑬ Avanza un fotograma (reproducción fotograma a fotograma) o reduce la velocidad de reproducción (reproducción a cámara lenta).

➔ Para los detalles, consulte *Reproducción fotograma a fotograma* en la página 67.

➔ Para los detalles, consulte *Reproducción a cámara lenta* en la página 67.

#### ⑭ Cambia el tipo de archivo multimedia.

➔ Para los detalles, consulte *Cambio del tipo de archivo multimedia* en la página 68.

#### ⑮ Cambia entre reproducción y pausa.

#### ⑯ Cambia el modo de pantalla panorámica.



- Para los detalles, consulte *Cambio del modo de pantalla panorámica* en la página 144.

### 17 Detiene la reproducción.

## Lectura de la pantalla

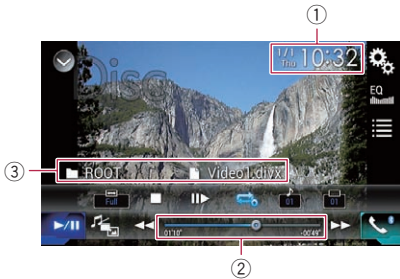
### Ejemplo: disco



- ① **Fecha y hora actuales**
- ② **Indicador de tiempo de reproducción**  
Muestra el tiempo transcurrido de reproducción del archivo actual.
- ③ **Información del archivo actual**
  -  **Nombre de archivo**  
Muestra el nombre del archivo que se está reproduciendo actualmente.
  -  **Nombre de la carpeta**  
Muestra el nombre de la carpeta que contiene el archivo que se está reproduciendo actualmente. 

## Procedimiento de inicio (para el disco)

### 1 Muestre la pantalla de Selección de fuente AV.

- Para los detalles sobre las operaciones, consulte *Visualización de la pantalla de función AV* en la página 22.

### 2 Introduzca el disco que desee reproducir en la ranura para cargar discos.

La fuente cambia y, a continuación, se inicia la reproducción.

- Para los detalles, consulte *Colocación y expulsión de un disco* en la página 17.
- ☐ Si el disco ya está colocado, pulse **[Disc]** en la lista de fuente de la pantalla de Selección de fuente AV.
  - Para los detalles, consulte *Selección de una fuente frontal en la lista de fuentes* en la página 23.
  - Para los detalles, consulte *Selección de una fuente frontal en la pantalla de Selección de fuente AV* en la página 22.

### 3 Utilice las teclas del panel táctil de la pantalla para controlar el disco.

- Para los detalles, consulte *Utilización de las teclas del panel táctil* en la página 65. 

## Procedimiento de inicio (para USB/SD)

### 1 Muestre la pantalla de Selección de fuente AV.

- Para los detalles sobre las operaciones, consulte *Visualización de la pantalla de función AV* en la página 22.

### 2 Introduzca la tarjeta de memoria SD en la ranura para tarjetas SD, o conecte el dispositivo de almacenamiento USB en el conector USB.

- Para los detalles, consulte *Conexión de un dispositivo de almacenamiento USB* en la página 18.
- Para los detalles, consulte *Colocación y expulsión de una tarjeta de memoria SD* en la página 17.

### 3 Pulse **[USB]** o **[SD]** en la pantalla de Selección de fuente AV.

La imagen se mostrará en la pantalla.

### 4 Utilice las teclas del panel táctil de la pantalla para controlar el dispositivo de almacenamiento externo (USB, SD).

- Para los detalles, consulte *Utilización de las teclas del panel táctil* en la página 65.

## Reproducción de archivos de vídeo comprimidos

- ❑ La reproducción se realiza siguiendo el orden de número de carpetas. Si las carpetas no contienen archivos que puedan reproducirse, se omiten. Si en la carpeta 01 (carpeta raíz) no hay archivos que puedan reproducirse, la reproducción comienza en la carpeta 02. ▣

### Selección de archivos de la lista de nombres de archivo

Puede seleccionar archivos para verlos mediante la lista de nombres de archivos de los archivos almacenados en un disco o en el dispositivo de almacenamiento externo (USB, SD).

#### 1 Pulse la siguiente tecla.



Muestra la lista de archivos o carpetas almacenadas en un disco o en el dispositivo de almacenamiento externo (USB, SD).

#### 2 Pulse un archivo de la lista para reproducirlo.

- ❑ Los archivos se reproducen en el orden del número de archivo y las carpetas se omiten si no contienen archivos. (Si la carpeta 01 (carpeta raíz) no contiene archivos, la reproducción comienza con la carpeta 02.)
- ❑ Al pulsar una de las carpetas de la lista se mostrará su contenido. Puede reproducir uno de los archivos de la lista pulsando en él.
  - Pulse el símbolo de reproducción de la miniatura para obtener una vista previa del archivo. ▣

### Ajuste del rango de reproducción de repetición

El rango de reproducción de repetición puede cambiarse con tan solo pulsar una tecla.

- **Pulse la siguiente tecla repetidamente hasta que aparezca la configuración deseada.**



Cambia el rango de reproducción de repetición.

- o (valor predeterminado): Repite todos los archivos.
- : Repite únicamente la carpeta actual.
- : Repite únicamente el archivo actual. ▣

### Reproducción fotograma a fotograma

Esta función le permite avanzar fotograma a fotograma durante la pausa.

- ❑ Esta función está disponible mientras se reproduce un archivo de vídeo comprimido almacenado en un disco.

- **Pulse [II▶] durante la pausa.**

El vídeo avanza un fotograma cada vez que se pulsa [II▶].

- ❑ Para volver a la reproducción normal, pulse [▶/II].
- ❑ En algunos discos, las imágenes pueden aparecer borrosas durante la reproducción fotograma a fotograma. ▣

### Reproducción a cámara lenta

Esta función le permite reducir la velocidad de la reproducción.

- **Pulse [II▶] (dispositivo de almacenamiento externo (USB, SD)) o mantenga pulsado [II▶] (disco) durante la reproducción.**

Se mostrará el icono de flecha y empezará la reproducción hacia delante a cámara lenta.

- ❑ No se emite sonido durante la reproducción a cámara lenta.

- ❑ Con algunos discos y dispositivo de almacenamiento externo (USB, SD), es posible que las imágenes no sean claras durante la reproducción a cámara lenta.
- ❑ Para volver a la reproducción normal, pulse **[▶/II]**.
- ❑ No es posible el retroceso a cámara lenta. **[■]**

### Mantenga pulsado el botón TRK.

Puede realizar el retroceso rápido o avance rápido. **[■]**

## Cambio del tipo de archivo multimedia

Cuando se reproduce contenido multimedia digital que contiene una mezcla de varios tipos de archivos multimedia puede cambiar entre tipos de archivo multimedia para su reproducción.

### 1 Pulse la siguiente tecla.



Muestra el menú emergente para seleccionar un tipo de archivo multimedia que se reproducirá en el disco o en un dispositivo de almacenamiento externo (USB, SD).

### 2 Pulse el elemento que desee ajustar.

- **Music:**  
Cambia el tipo de archivo multimedia a música (audio comprimido).
- **Video:**  
Cambia el tipo de archivo multimedia a vídeo.
- **Photo:**  
Cambia el tipo de archivo multimedia a imagen estática (datos JPEG).
- **CD-DA:**  
Cambia el tipo de archivo multimedia a CD (datos de audio (CD-DA)). **[■]**

## Operaciones con los botones de hardware

### Pulse el botón TRK.

Puede omitir archivos hacia delante o hacia atrás.

# Reproducción de archivos de imágenes estáticas comprimidas

Puede visualizar imágenes estáticas (imágenes JPEG) almacenadas en un dispositivo de almacenamiento externo (USB, SD) usando la unidad integrada de este producto. En esta sección se describe cómo.

## Utilización de las teclas del panel táctil

Ejemplo: USB



- ① **Muestra la lista de fuentes.**
  - ➔ Para los detalles, consulte *Selección de una fuente frontal en la lista de fuentes* en la página 23.
- ② **Muestra la pantalla de Ajuste de hora y fecha.**
  - ➔ Para los detalles, consulte *Ajuste de la hora y la fecha* en la página 143.
- ③ **Muestra la pantalla de Menú de ajustes.**
- ④ **Recupera las curvas del ecualizador.**
  - Esta tecla no está disponible mientras visualiza imágenes estáticas almacenadas en un dispositivo de almacenamiento externo (USB, SD).
- ⑤ **Selecciona un archivo de la lista.**
  - ➔ Para los detalles, consulte *Selección de archivos de la lista de nombres de archivo* en la página 70.
- ⑥ **Ocultas las teclas del panel táctil.**

Al pulsar esta área se ocultan las teclas del panel táctil.

  - Pulse en cualquier lugar de la pantalla LCD para volver a mostrar las teclas del panel táctil.
- ⑦ **Reproduce archivos en orden aleatorio.**
  - ➔ Para los detalles, consulte *Reproducción de archivos en orden aleatorio* en la página 70.
- ⑧ **Muestra la pantalla de Menú del teléfono.**
  - ➔ Para los detalles, consulte *Visualización del menú del teléfono* en la página 31.
- ⑨ **Hace saltar archivos hacia delante o hacia atrás.**
- ⑩ **Ajusta el rango de reproducción de repetición.**
  - ➔ Para los detalles, consulte *Ajuste del rango de reproducción de repetición* en la página 71.
- ⑪ **Gira la imagen que se muestra 90° en el sentido de las agujas del reloj.**
- ⑫ **Selecciona la carpeta anterior o la carpeta siguiente.**
- ⑬ **Cambia el tipo de archivo multimedia.**
  - ➔ Para los detalles, consulte *Cambio del tipo de archivo multimedia* en la página 71.
- ⑭ **Cambia entre reproducción y pausa.**
- ⑮ **Cambia el modo de pantalla panorámica.**
  - ➔ Para los detalles, consulte *Cambio del modo de pantalla panorámica* en la página 144.

## Lectura de la pantalla

Ejemplo: USB

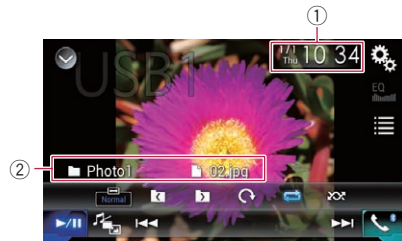

- ① **Fecha y hora actuales**
- ② **Información del archivo actual**
  - **Nombre de archivo**  
Muestra el nombre del archivo que se está reproduciendo actualmente.

## Reproducción de archivos de imágenes estáticas comprimidas

-  **Nombre de la carpeta**  
Muestra el nombre de la carpeta que contiene el archivo que se está reproduciendo actualmente. 

### Procedimiento de inicio

#### 1 Muestre la pantalla de Selección de fuente AV.

- ➔ Para los detalles sobre las operaciones, consulte *Visualización de la pantalla de función AV* en la página 22.

#### 2 Introduzca la tarjeta de memoria SD en la ranura para tarjetas SD, o conecte el dispositivo de almacenamiento USB en el conector USB.

- ➔ Para los detalles, consulte *Conexión de un dispositivo de almacenamiento USB* en la página 18.
- ➔ Para los detalles, consulte *Colocación y expulsión de una tarjeta de memoria SD* en la página 17.

#### 3 Pulse [USB] o [SD] en la pantalla de Selección de fuente AV.

La imagen se mostrará en la pantalla.

#### 4 Utilice las teclas del panel táctil de la pantalla para controlar el dispositivo de almacenamiento externo (USB, SD).

- ➔ Para los detalles, consulte *Utilización de las teclas del panel táctil* en la página 69.
- ❑ La reproducción se realiza siguiendo el orden de número de carpetas. Si las carpetas no contienen archivos que puedan reproducirse, se omiten. Si en la carpeta 01 (carpeta raíz) no hay archivos que puedan reproducirse, la reproducción comienza en la carpeta 02. 

### Selección de archivos de la lista de nombres de archivo

Puede seleccionar archivos para verlos mediante la lista de nombres de archivos de los

archivos almacenados en el dispositivo de almacenamiento externo (USB, SD).

#### 1 Pulse la siguiente tecla.



Muestra la lista de archivos almacenados en el dispositivo de almacenamiento externo (USB, SD).

#### 2 Pulse un archivo de la lista para reproducirlo.

- ❑ Los archivos se reproducen en el orden del número de archivo y las carpetas se omiten si no contienen archivos. (Si la carpeta 01 (carpeta raíz) no contiene archivos, la reproducción comienza con la carpeta 02.)
- ❑ Al pulsar una de las carpetas de la lista se mostrará su contenido. Puede reproducir uno de los archivos de la lista pulsando en él. 



### Reproducción de archivos en orden aleatorio

Se pueden reproducir todos los archivos del dispositivo de almacenamiento externo (USB, SD) aleatoriamente con solo pulsar una tecla.

#### ● Pulse la siguiente tecla repetidamente hasta que aparezca la configuración deseada.



Activa o desactiva la reproducción aleatoria.

-  (valor predeterminado):  
No reproduce los archivos en orden aleatorio.
- :  
Reproduce todos los archivos del rango de reproducción de repetición actual en orden aleatorio. 

## Reproducción de archivos de imágenes estáticas comprimidas



### Ajuste del rango de reproducción de repetición

El rango de reproducción de repetición puede cambiarse con tan solo pulsar una tecla.

- **Pulse la siguiente tecla repetidamente hasta que aparezca la configuración deseada.**



Cambia el rango de reproducción de repetición.

-  (valor predeterminado): Repite todos los archivos.
- : Repite la carpeta actual.

### Cambio del tipo de archivo multimedia

Cuando se reproduce contenido multimedia digital que contiene una mezcla de varios tipos de archivos multimedia puede cambiar entre tipos de archivo multimedia para su reproducción.

- 1 Pulse la siguiente tecla.**



Muestra el menú emergente para seleccionar un tipo de archivo multimedia que se reproducirá en un dispositivo de almacenamiento externo (USB, SD).

- 2 Pulse el elemento que desee ajustar.**
  - **Music:** Cambia el tipo de archivo multimedia a música (audio comprimido).
  - **Video:** Cambia el tipo de archivo multimedia a vídeo.
  - **Photo:** Cambia el tipo de archivo multimedia a imagen estática (datos JPEG).

### Ajuste del intervalo de presentación de diapositivas

Los archivos JPEG se pueden ver como una presentación en este producto. En este ajuste, se puede establecer el intervalo entre cada imagen.

- Este ajuste está disponible durante la reproducción de archivos JPEG.

- 1 Pulse el botón HOME para mostrar la pantalla de Menú superior.**

- 2 Pulse las siguientes teclas en el orden que se indica.**



Aparecerá la pantalla "Ajuste de Video".

- 3 Pulse [Tiempo por Diapositiva].**

Aparecerá el menú emergente.

- 4 Pulse el elemento que desee ajustar.**

- **10seg.** (valor predeterminado): Las imágenes JPEG cambian en intervalos de 10 segundos.
- **5seg.:** Las imágenes JPEG cambian en intervalos de 5 segundos.
- **15seg.:** Las imágenes JPEG cambian en intervalos de 15 segundos.
- **Manual:** Las imágenes JPEG se pueden cambiar manualmente.

### Operaciones con los botones de hardware

- Pulse el botón TRK.**

Puede omitir archivos hacia delante o hacia atrás.

## Reproducción de archivos de imágenes estáticas comprimidas

### Mantenga pulsado el botón TRK.

Puede buscar 10 archivos JPEG simultáneamente.

- Si el número de archivos de la carpeta (desde el archivo que se está reproduciendo hasta el primer o último archivo) es inferior a 10, el primer o el último archivo de la carpeta se reproduce automáticamente.
- Si el archivo que se está reproduciendo es el primero o el último de la carpeta, no se realiza la búsqueda.

# Uso de un iPod

## Para usuarios de iPod con conector de 30 clavijas

- ❑ En función del modelo de iPod es posible que no se emita contenido, a menos que utilice un cable de interfaz USB para iPod / iPhone (CD-IU201S/CD-IU201V) (vendido por separado). Asegúrese de utilizar un cable de interfaz USB para iPod / iPhone (CD-IU201S/CD-IU201V) (vendido por separado) para conectar el iPod.

Las fuentes de vídeo y/o audio del iPod solo están activadas si los cables están conectados.

- ➔ Para los detalles sobre las conexiones, consulte el Manual de instalación.

## Para usuarios de iPod con un conector Lightning

- ❑ Para utilizar la fuente de audio iPod, debe conectar el iPod con este producto mediante un cable de interfaz USB para iPod/iPhone (CD-IU52) (se vende por separado). No obstante, las funciones relacionadas con los archivos de vídeo del iPod y el **AppRadio Mode** no están disponibles.

- ❑ Las fuentes de vídeo y/o audio del iPod no están disponibles si hay un iPod con un conector Lightning conectado a este producto con un cable de interfaz (CD-IH202) (se vende por separado).

- ➔ Para los detalles sobre las conexiones, consulte el Manual de instalación.

Si desea reproducir archivos de audio y/o vídeo en un iPod con un conector Lightning, primero debe instalar **CarMediaPlayer** en el iPod con un conector Lightning y después iniciar **CarMediaPlayer** durante el **AppRadio Mode**.

Para los detalles acerca de **CarMediaPlayer**, consulte la información de nuestro sitio web.

## PRECAUCIÓN

Por cuestiones de seguridad, no se pueden ver imágenes de vídeo mientras el vehículo esté en movimiento. Para ver imágenes de vídeo, deberá

detenerse en un lugar seguro y accionar el freno de mano.

## Utilización de las teclas del panel táctil (para audio)

Pantalla de reproducción (página 1)

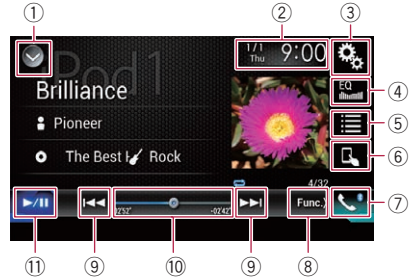

Pantalla de reproducción (página 2)



## Utilización de las teclas del panel táctil (para vídeo)

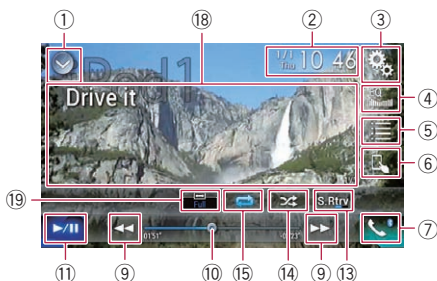

- 1 **Muestra la lista de fuentes.**
  - ➔ Para los detalles, consulte *Selección de una fuente frontal* en la lista de fuentes en la página 23.
- 2 **Muestra la pantalla de Ajuste de hora y fecha.**
  - ➔ Para los detalles, consulte *Ajuste de la hora y la fecha* en la página 143.
- 3 **Muestra la pantalla de Menú de ajustes.**
- 4 **Recupera las curvas del ecualizador.**
  - ➔ Para los detalles, consulte *Utilización del ecualizador* en la página 125.
- 5 **Selecciona una pista de la lista.**
  - ➔ Para los detalles, consulte *Selección de fuentes de canciones o vídeos de la pantalla de la lista de reproducción* en la página 77.
- 6 **Cambia el modo de control a “App Mode”.**
  - ➔ Para los detalles, consulte *Uso de la función iPod de este producto desde el iPod* en la página 78.
- 7 **Muestra la pantalla de Menú del teléfono.**
  - ➔ Para los detalles, consulte *Visualización del menú del teléfono* en la página 31.
- 8 **Cambia a la página siguiente o anterior de teclas del panel táctil.**
- 9 **Hace saltar archivos hacia delante o hacia atrás.**
- 10 **Cambia el punto de reproducción arrastrando la tecla.**
  - ➔ Para los detalles, consulte *Uso de la barra de tiempo* en la página 25.
- 11 **Cambia entre reproducción y pausa.**
- 12 **Muestra la lista de canciones del álbum que se está reproduciendo.**
  - ➔ Para más información, consulte *Visualización de listas relacionadas con la canción que se está reproduciendo (búsqueda de vínculos)* en la página 78.
- 13 **Utiliza la función “Sound Retriever”.**
  - ➔ Para los detalles, consulte *Ajuste de la función “Sound Retriever”* en la página 144.
- 14 **Reproduce archivos en orden aleatorio.**
  - ➔ Para los detalles, consulte *Ajuste de la reproducción aleatoria* en la página 76.
- 15 **Ajusta el rango de reproducción de repetición.**
  - ➔ Para los detalles, consulte *Ajuste del rango de reproducción de repetición* en la página 76.
- 16 **Cambia la velocidad del audiolibro.**
  - ➔ Para los detalles, consulte *Cambio de la velocidad de reproducción del audiolibro* en la página 78.
- 17 **Muestra la lista de categorías que incluye el elemento seleccionado.**
- 18 **Ocultas las teclas del panel táctil.**
  - Al pulsar esta área se ocultan las teclas del panel táctil.
  - Pulse en cualquier lugar de la pantalla LCD para volver a mostrar las teclas del panel táctil.
- 19 **Cambia el modo de pantalla panorámica.**
  - ➔ Para los detalles, consulte *Cambio del modo de pantalla panorámica* en la página 144.

# Uso de un iPod

## Lectura de la pantalla (para audio)

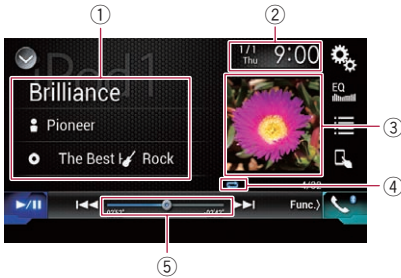

## Lectura de la pantalla (para vídeo)



### 1 Información de la pista actual

- **Título de la canción**  
Muestra el título de la canción que se está reproduciendo (cuando esté disponible). “Sin Título” se muestra si no hay información correspondiente.
- **Nombre del intérprete**  
Muestra el nombre del intérprete de la canción que se está reproduciendo (cuando esté disponible). “Sin Nombre” se muestra si no hay información correspondiente.
- **Título del álbum**  
Muestra el título del álbum del archivo actual (cuando esté disponible). “Sin Ti-

...tulo” se muestra si no hay información correspondiente.

- **Género**  
Muestra el género del archivo actual (cuando esté disponible). “Sin Género” se muestra si no hay información correspondiente.

### 2 Fecha y hora actuales

### 3 Portada de álbum

Si está disponible, aparecerá la portada del álbum de la canción actual.



### 4 Indicador de estado de reproducción

Indica el estado de reproducción actual.

## Ajuste de la reproducción aleatoria

| Indicador   | Significado  |
|---|--|
|  | Reproduce las canciones o los vídeos de la lista seleccionada en orden aleatorio.                                |
|  | Selecciona un álbum de forma aleatoria y, a continuación, reproduce todas las canciones de dicho álbum en orden. |

## Ajuste del rango de reproducción de repetición

| Indicador  | Significado   |
|--|---|
|   | Repite todas las canciones o vídeos de la lista seleccionada. |
|  | Repite únicamente la canción o el vídeo actual.               |

### 5 Indicador de tiempo de reproducción

Muestra el tiempo transcurrido de reproducción del archivo actual. 

## Procedimiento de inicio

Cuando se conecta un iPod a este producto, se debe seleccionar el método para conectar el dispositivo. La configuración se debe ajustar de acuerdo con el dispositivo conectado.

➔ Para los detalles, consulte Capítulo 5.

## 1 Muestre la pantalla de Selección de fuente AV.

- Para los detalles sobre las operaciones, consulte *Visualización de la pantalla de función AV* en la página 22.

## 2 Conecte su iPod.

- ❑ Si se conecta un iPhone o iPod touch, salga de las aplicaciones antes de realizar la conexión.
- ❑ Si hay conectado un iPhone 6 Plus, iPhone 6, iPhone 5s, iPhone 5c, iPhone 5 o iPod touch (5.ª generación), la biblioteca de medios (información de canciones), se importará del dispositivo conectado y se guardará en este producto. Espere hasta que finalice el proceso. No se importará la biblioteca de medios si se ha importado la biblioteca de medios actualizada del dispositivo conectado o si la memoria del producto está llena.

## 3 Pulse [iPod] en la pantalla de Selección de la fuente AV.

## 4 Utilice las teclas del panel táctil de la pantalla para controlar el iPod.

- Para los detalles, consulte *Utilización de las teclas del panel táctil (para audio)* en la página 73.
- Para los detalles, consulte *Utilización de las teclas del panel táctil (para vídeo)* en la página 74.
- ❑ La imagen de vídeo del iPod podría presentar ruido si la pantalla trasera emite la imagen de vídeo. Si se genera ruido en la imagen de vídeo del iPod, desactive el ajuste de salida de la pantalla trasera.
  - Para los detalles sobre las operaciones, consulte *Selección del vídeo para la pantalla trasera* en la página 146.

## Ajuste de la reproducción aleatoria

Esta función ordena y reproduce canciones, álbumes o vídeos aleatoriamente.

- **Pulse la siguiente tecla repetidamente hasta que aparezca la configuración deseada.**



Activa o desactiva la reproducción aleatoria.

- Reproduce las canciones o los vídeos de la lista seleccionada en orden aleatorio.
- Selecciona un álbum de forma aleatoria y, a continuación, reproduce todas las canciones de dicho álbum en orden.
  - ❑ Este icono podría no mostrarse si se utiliza un iPhone 6 Plus, iPhone 6, iPhone 5s, iPhone 5c, iPhone 5 o iPod touch (5.ª generación).

## Ajuste del rango de reproducción de repetición

El rango de reproducción de repetición puede cambiarse con tan solo pulsar una tecla.

- **Pulse la siguiente tecla repetidamente hasta que aparezca la configuración deseada.**



Cambia el rango de reproducción de repetición.

- Repite todas las canciones o vídeos de la lista seleccionada.
- Repite únicamente la canción o el vídeo actual.

## Uso de un iPod

- ❑ El ajuste de repetición se puede desactivar si se utiliza un iPhone 6 Plus, iPhone 6, iPhone 5s, iPhone 5c, iPhone 5 o iPod touch (5.ª generación). ❑

### Selección de fuentes de canciones o vídeos de la pantalla de la lista de reproducción

Puede buscar la canción o el vídeo que desea reproducir de la pantalla de la lista de reproducción.

#### 1 Pulse la siguiente tecla.



Muestra la lista de la categoría.

Aparecerá la pantalla “Raiz”.

#### 2 Pulse las siguientes teclas para cambiar la lista de la categoría de vídeo o música.



Cambia a la lista de la categoría de música.



Cambia a la lista de la categoría de vídeo.

- ❑ El icono de lista de categoría de vídeo no está disponible al utilizar la función iPod con un iPhone 6 Plus, iPhone 6, iPhone 5s, iPhone 5c, iPhone 5 o iPod touch (5.ª generación).

#### 3 Pulse la categoría en la que desee realizar la búsqueda.

Listas de categorías (para música):

- Listas de reproducción
- Intérpretes
- Álbumes
- Canciones
- Podcasts

- Géneros
- Compositores
- Audiolibros

Listas de categorías (para vídeo):

- Listas de reproducción de vídeo
- Películas
- Vídeos musicales
- Programas de televisión
- Podcasts de vídeo
- ❑ No se muestran los elementos de la categoría que no se corresponde con el iPod conectado.

#### 4 Arrastre la barra de búsqueda inicial para encontrar un archivo por el carácter inicial del nombre.

Se visualiza el alfabeto correspondiente con la posición actual de la barra de búsqueda inicial y la lista se desplaza al arrastrar la barra.

- ❑ La barra de búsqueda inicial no se muestra en la lista superior de categorías o la lista de canciones.

#### 5 Suelte la barra de búsqueda inicial en el alfabeto deseado.

Se visualizan los elementos cuyo carácter inicial sea el alfabeto seleccionado.

#### 6 Pulse el título de la lista que desea reproducir.

Repita esta operación hasta que encuentre la canción o el vídeo que desee.

#### 7 Inicie la reproducción de la lista seleccionada.

- ❑ En función de la generación o la versión del iPod, es posible que algunas funciones no estén disponibles.
- ❑ Puede reproducir listas de reproducción creadas con la aplicación **MusicSphere**. La aplicación está disponible en nuestro sitio web.
- ❑ Las listas de reproducción que ha creado con la aplicación **MusicSphere** se muestran en la forma abreviada. ❑

## Uso de la función iPod de este producto desde el iPod

Puede controlar la función iPod de este producto desde el iPod conectado si el modo de control está en "App Mode". La pantalla de la aplicación del iPod se puede visualizar en este producto y los archivos de música y vídeo del iPod se pueden reproducir con este producto.

- Esta función no está disponible al utilizar la función iPod con un iPhone 6 Plus, iPhone 6, iPhone 5s, iPhone 5c, iPhone 5 o iPod touch (5.ª generación).
- Mientras se utilice esta función, el iPod no se apagará aunque se desconecte la llave de encendido. Utilice los controles del iPod para apagarlo.

### 1 Pulse la siguiente tecla.



Cambia el modo de control.

- El modo de control cambia a "App Mode". El icono cambia a

### 2 Utilice los controles del iPod conectado para seleccionar un vídeo o una canción y reproducirlos.

- Las siguientes funciones siguen siendo accesibles desde este producto aunque el modo de control se ajuste en "App Mode". No obstante, las operaciones dependerán de sus aplicaciones.
  - Reproducción/pausa
  - Avance rápido/retroceso
  - Pista arriba/abajo
  - Subir/bajar a un capítulo

### 3 Pulse la siguiente tecla.



Cambia el modo de control para controlar las funciones iPod desde este producto.



## Cambio de la velocidad de reproducción del audiolibro

La velocidad de reproducción se puede cambiar durante la reproducción de un audiolibro.

### ● Pulse la siguiente tecla.



Cambia la velocidad de reproducción.

- (valor predeterminado):  
Reproduce en velocidad normal.
- :  
Reproduce a una velocidad superior a la normal.
- :  
Reproduce a una velocidad inferior a la normal.
- El icono no cambia al utilizar la función iPod con un iPhone 6 Plus, iPhone 6, iPhone 5s, iPhone 5c, iPhone 5 o iPod touch (5.ª generación). El ajuste cambia de la siguiente manera cuando se pulsa el icono a pesar de que este no cambie. Más rápido → Más lento → Normal → Más rápido...

## Visualización de listas relacionadas con la canción que se está reproduciendo (búsqueda de vínculos)

### 1 Pulse la portada para abrir una lista de los nombres de canciones del álbum que se está reproduciendo.

### 2 Pulse el nombre de la canción que desee reproducir para empezar a reproducirla.

- Si no se muestra parte de la información grabada, aparece una tecla de desplazamiento en el lado derecho de la lista. Pulse la tecla de desplazamiento para desplazarse.

## Uso de un iPod

### Operaciones con los botones de hardware

#### Pulse el botón TRK.

Podrá hacer saltar hacia delante o hacia atrás canciones o vídeos.

Cuando se reproduzca una canción o vídeo con capítulos, podrá hacer saltar capítulos hacia delante o hacia atrás.

#### Mantenga pulsado el botón TRK.

Puede realizar el retroceso rápido o avance rápido.

### Reproducción de música desde una aplicación del iPod que no sea iPod Music

También se muestran el nombre de la aplicación y la información de la canción.

### Utilización de las teclas del panel táctil



- Muestra la lista de fuentes.**
  - Para los detalles, consulte *Selección de una fuente frontal en la lista de fuentes* en la página 23.
- Muestra la pantalla de Ajuste de hora y fecha.**
  - Para los detalles, consulte *Ajuste de la hora y la fecha* en la página 143.
- Muestra la pantalla de Menú de ajustes.**
- Recupera las curvas del ecualizador.**
  - Para los detalles, consulte *Utilización del ecualizador* en la página 125.
- Selecciona una pista de la lista.**

- Para los detalles, consulte *Selección de fuentes de canciones o vídeos de la pantalla de la lista de reproducción* en la página 77.
- Cambia el modo de control a "App Mode".**
    - Para los detalles, consulte *Uso de la función iPod de este producto desde el iPod* en la página 78.
  - Muestra la pantalla de Menú del teléfono.**
    - Para los detalles, consulte *Visualización del menú del teléfono* en la página 31.
  - Hace saltar archivos hacia delante o hacia atrás.**
  - Cambia entre reproducción y pausa.**

### Lectura de la pantalla



- Nombre de la aplicación**

Muestra el nombre de la aplicación que está reproduciendo.
- Título de la canción**

Muestra el título de la canción que se está reproduciendo (cuando esté disponible). "Sin Título" se muestra si no hay información correspondiente.
- Nombre del intérprete**

Muestra el nombre del intérprete de la canción que se está reproduciendo (cuando esté disponible). "Sin Nombre" se muestra si no hay información correspondiente.
- Título del álbum**

Muestra el título del álbum del archivo actual (cuando esté disponible). "Sin Título" se muestra si no hay información correspondiente.
- Indicador de pausa**
- Portada de álbum**

Si está disponible, aparecerá la portada del álbum de la canción actual.

# Reproducir música desde el dispositivo compatible con Android Auto

Si hay un dispositivo compatible con **Android Auto** conectado a este producto, puede escuchar la música del dispositivo Android con este producto y controlar la reproducción directamente desde aquí.

- ❑ Esta función solo está disponible cuando **Android Auto** está activado. Antes de utilizar esta función, inicie **Android Auto**.
  - ➔ Para más información, consulte *Uso de Android Auto* en la página 87.

## Utilización de las teclas del panel táctil

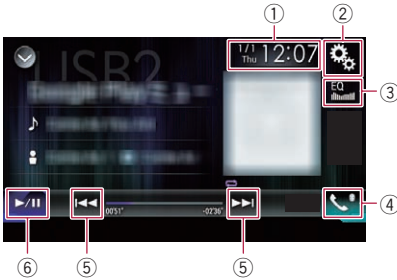

- ① **Muestra la pantalla de Ajuste de hora y fecha.**
  - ➔ Para los detalles, consulte *Ajuste de la hora y la fecha* en la página 143.
- ② **Muestra la pantalla de Menú de ajustes.**
- ③ **Recupera las curvas del ecualizador.**
  - ➔ Para los detalles, consulte *Utilización del ecualizador* en la página 125.
- ④ **Muestra la pantalla de Menú del teléfono.**
  - ➔ Para los detalles, consulte *Visualización del menú del teléfono* en la página 31.
- ⑤ **Hace saltar archivos hacia delante o hacia atrás.**
  - ❑ Las operaciones pueden variar dependiendo de la aplicación utilizada en el dispositivo compatible con **Android Auto**.
- ⑥ **Cambia entre reproducción y pausa.** ❑

## Lectura de la pantalla

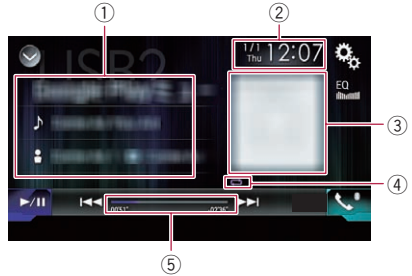



- ① **Información de la pista actual**
  - **Nombre de la aplicación**  
Muestra el nombre de la aplicación (si está disponible). Si no existe la información correspondiente, aparecerá **"Sin Nombre"**.
  - **Título de la canción**  
Muestra el título de la canción que se está reproduciendo actualmente (en caso de estar disponible). Si no existe la información correspondiente, aparecerá **"Sin Título"**.
  - **👤: Nombre del intérprete**  
Muestra el nombre del intérprete de la canción que se está reproduciendo (cuando esté disponible). **"Sin Nombre"** se muestra si no hay información correspondiente.
  - **📀: Título del álbum**  
Muestra el título del álbum del archivo actual (cuando esté disponible). **"Sin Título"** se muestra si no hay información correspondiente.
- ② **Fecha y hora actuales**
- ③ **Portada de álbum**  
Si está disponible, aparecerá la portada del álbum de la canción actual.
- ④ **Indicador de estado de reproducción**  
Indica el estado de reproducción actual.

### Ajuste de la reproducción aleatoria

| Indicador | Significado   |
|-----------|---|
|           | Reproduce todos los archivos del rango de reproducción de repetición actual en orden aleatorio. |

# Reproducir música desde el dispositivo compatible con Android Auto

## Ajuste del rango de reproducción de repetición

| Indicador   | Significado  |
|---|--|
|  | Repite todas las canciones de la lista seleccionada. |
|  | Repite únicamente la canción actual.                 |

- Los indicadores de estado de reproducción podrían no visualizarse dependiendo del dispositivo Android.
- ⑤ **Indicador de tiempo de reproducción**  
Muestra el tiempo transcurrido de reproducción del archivo actual.

## Procedimiento de inicio

### 1 Inicie Android Auto.

- ➔ Para más información, consulte *Uso de Android Auto* en la página 87.

### 2 Pulse el botón HOME para mostrar la pantalla de Menú superior.

### 3 Pulse [USB2] en la pantalla de Selección de la fuente AV.

### 4 Utilice las teclas del panel táctil de la pantalla para controlar la reproducción.

- ➔ Para más información, consulte *Utilización de las teclas del panel táctil* en la página 80.
- La función **Android Auto** podría no funcionar correctamente si la conexión Bluetooth con el dispositivo compatible con **Android Auto** finaliza.

## ⚠ ADVERTENCIA

**Determinados usos de un iPhone o smartphone podrían ser ilegales mientras conduce en su zona geográfica, por lo que debe estar al tanto de la normativa y obedecer dichas restricciones.**

**Si tiene algún tipo de duda en lo que respecta a una función determinada, utilícela únicamente con el vehículo estacionado.**

**No deberá utilizar ninguna función cuyo uso no resulte seguro bajo las condiciones de conducción que esté experimentando.**

## Uso de AppRadio Mode

Puede controlar las aplicaciones de un iPhone o de un smartphone directamente desde la pantalla (**AppRadio Mode**).

En **AppRadio Mode**, puede utilizar aplicaciones pulsando, arrastrando, desplazando o deslizando el dedo por la pantalla de este producto.

➔ Para más información sobre dispositivos compatibles con **AppRadio Mode**, consulte *Compatibilidad con AppRadio Mode* en la página 40.

- ❑ En este capítulo, cuando se habla de iPhone y iPod touch se hace referencia al "iPhone".
- ❑ Los gestos que pueden realizarse con el dedo variarán en función de la aplicación para un iPhone o un smartphone.
- ❑ Cuando se inicia una aplicación que no es compatible con el **AppRadio Mode**, en función de la aplicación, podrá ver una imagen de la aplicación en la pantalla de este producto. Sin embargo, no podrá controlar la aplicación.

Para utilizar **AppRadio Mode**, instale el **AppRadio app** en el iPhone o el smartphone con antelación para permitir el inicio de la aplicación en este producto. Para obtener información sobre el **AppRadio app**, visite el siguiente sitio:

<http://www.pioneer.eu/AppRadioMode>

- ❑ Asegúrese de leer *Uso del contenido con conexión basado en apps* antes de realizar esta operación.

➔ Para los detalles, consulte *Uso del contenido con conexión basado en apps* en la página 167.

- El contenido y funcionalidad de las aplicaciones compatibles son responsabilidad de los proveedores de la aplicación.
- En **AppRadio Mode**, el uso está limitado durante la conducción, con las funciones y el contenido disponibles determinadas por los proveedores de la aplicación en cuestión.
- **AppRadio Mode** permite acceder a otras aplicaciones además de las indicadas, sujeto a limitaciones durante la conducción.
- PIONEER NO SE HACE RESPONSABLE Y RECHAZA LA RESPONSABILIDAD DE APLICACIONES Y CONTENIDO DE TERCEROS (NO PIONEER), INCLUYENDO SIN LIMITACIÓN CUALQUIER INEXACTITUD O INFORMACIÓN INCOMPLETA.

## Uso de las teclas del panel táctil (barra lateral de control de la aplicación)

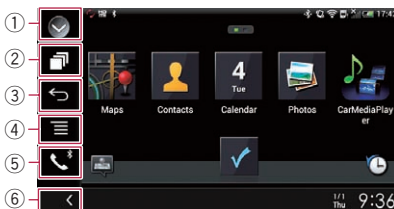

- ① **Muestra la lista de fuentes.**
  - ➔ Para los detalles, consulte *Selección de una fuente frontal en la lista de fuentes* en la página 23.
- ② **Muestra la pantalla de la aplicación de inicio.**
- ③ **Muestra la pantalla anterior.**
  - ❑ Cuando utilice el iPhone, esta tecla no aparece.
- ④ **Muestra la pantalla del menú.**
  - ❑ Cuando utilice el iPhone, esta tecla no aparece.
- ⑤ **Muestra la pantalla de Menú del teléfono.**

## Uso de las aplicaciones del iPhone o del smartphone

- ➔ Para los detalles, consulte *Visualización del menú del teléfono* en la página 31.
- ⑥ **Muestra la fuente actual.**
  - ❑ En **AppRadio Mode**, aparecerá la barra lateral de control de la aplicación.
  - ❑ Si pulsa el botón **HOME** dos veces, aparecerá la barra lateral de control de la aplicación. Pulse el botón **HOME** dos veces de nuevo y aparecerá la barra lateral de control de la aplicación.

### Procedimiento de inicio

Cuando se conecta un iPhone o smartphone a este producto, se debe seleccionar el método para conectar el dispositivo. La configuración se debe ajustar de acuerdo con el dispositivo conectado.

- ➔ Para los detalles, consulte Capítulo 5. El procedimiento varía en función del tipo de dispositivo.

### Para usuarios con un iPhone con conector de 30 clavijas

#### 1 Conecte su iPhone.

- ➔ Para los detalles sobre las conexiones, consulte el Manual de instalación.

#### 2 Pulse el botón HOME para mostrar la pantalla de Menú superior.

#### 3 Pulse [APPS].

En la pantalla aparece un mensaje que le indica que su iPhone puede iniciar la aplicación. Un mensaje que le pregunta si desea iniciar la aplicación en su iPhone.

#### 4 Utilice su iPhone para iniciar la aplicación.

Se inicia **AppRadio app**.

#### 5 Pulse [Listo] en la pantalla de este producto.

Aparece la pantalla **AppRadio Mode** (pantalla de menú Aplicación).

- ❑ Si conecta su dispositivo mientras se está ejecutando una aplicación compatible con **AppRadio Mode**, la pantalla de función de la aplicación se mostrará en el producto.

#### 6 Pulse el icono de la aplicación que desee.

Se ejecutará la aplicación que desee y aparecerá la pantalla de función de la aplicación.

#### 7 Utilice la aplicación.

#### 8 Pulse el botón HOME para volver a la pantalla de menú superior.

### Para usuarios de iPhone con conector Lightning

#### 1 Registre su iPhone y conéctelo a este producto mediante la tecnología inalámbrica Bluetooth.

- ❑ El dispositivo registrado debe seleccionarse como dispositivo prioritario.
  - ➔ Para los detalles, consulte *Registro de sus dispositivos Bluetooth* en la página 26.

#### 2 Desbloquee su iPhone.

#### 3 Conecte su iPhone.

- ❑ El método de conexión del cable varía en función del dispositivo.
  - ➔ Para los detalles sobre las conexiones, consulte el Manual de instalación.

#### 4 Pulse el botón HOME para mostrar la pantalla de Menú superior.

#### 5 Pulse [APPS].

Se ejecutará **AppRadio app** y aparecerá la pantalla **AppRadio Mode** (pantalla de menú Aplicación).

- ❑ Si conecta su dispositivo mientras se está ejecutando una aplicación compatible con **AppRadio Mode**, la pantalla de función de la aplicación se mostrará en el producto.

#### 6 Pulse el icono de la aplicación que desee.

Se ejecutará la aplicación que desee y aparecerá la pantalla de función de la aplicación.

#### 7 Utilice la aplicación.

#### 8 Pulse el botón HOME para volver a la pantalla de menú superior.

## Para usuarios de smartphone

### 1 Registre su smartphone y conéctelo a este producto mediante la tecnología inalámbrica Bluetooth.

- ❑ El dispositivo registrado debe seleccionarse como dispositivo prioritario.
- ➔ Para los detalles, consulte *Registro de sus dispositivos Bluetooth* en la página 26.

### 2 Desbloquee su smartphone.

### 3 Conecte su smartphone a este producto mediante el kit de conectividad de aplicación (CD-AH200), que se vende por separado.

- ❑ El método de conexión del cable varía en función del dispositivo.
- ➔ Para los detalles sobre las conexiones, consulte el Manual de instalación.

### 4 Pulse el botón HOME para mostrar la pantalla de Menú superior.

### 5 Pulse [APPS].

Se ejecutará **AppRadio app** y aparecerá la pantalla **AppRadio Mode** (pantalla de menú Aplicación).

- ❑ Si conecta su dispositivo mientras se está ejecutando una aplicación compatible con **AppRadio Mode**, la pantalla de función de la aplicación se mostrará en el producto.

### 6 Pulse el icono de la aplicación que desee.

Se ejecutará la aplicación que desee y aparecerá la pantalla de función de la aplicación.

### 7 Utilice la aplicación.

### 8 Pulse el botón HOME para volver a la pantalla de menú superior.

## Utilización del teclado



### PRECAUCIÓN

Por su seguridad, la funcionalidad del teclado solo está disponible cuando el vehículo está detenido y el freno de mano está activado.

- ❑ Esta función está disponible únicamente en **AppRadio Mode** en el iPhone.

- ❑ Esta función podría no estar disponible dependiendo del iPhone.

Cuando pulse la siguiente área de entrada de texto de una aplicación para iPhone, se mostrará un teclado en la pantalla. Puede introducir el texto que desee directamente desde este producto.

- ❑ La preferencia de idioma del teclado de este producto debe ser la misma que la del iPhone.

Si la configuración de este producto y la configuración del iPhone son diferentes, es posible que no pueda introducir los caracteres correctamente.

### 1 Establezca el idioma del teclado.

- ➔ Para los detalles sobre las operaciones, consulte *Ajuste del idioma del teclado con la aplicación para iPhone* en la página 112.

### 2 Inicie el AppRadio Mode.

- ➔ Para los detalles, consulte *Procedimiento de inicio* en la página 83.

### 3 Pulse el área de entrada de texto de la pantalla de función de la aplicación.

Aparecerá un teclado para que introduzca texto.

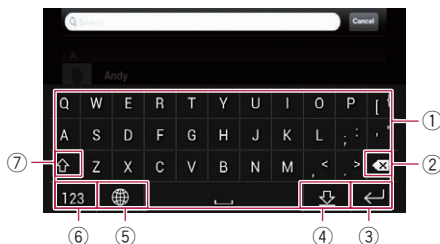

- ① Introduce los caracteres.
- ② Elimina el texto introducido letra por letra, empezando por el final del texto.
- ③ Confirma la entrada y le permite avanzar hasta el paso siguiente.
- ④ Oculta el teclado y el texto ahora puede introducirse utilizando el teclado o el iPhone.
- ⑤ Cambia la disposición de teclado del iPhone.
  - ❑ Las disposiciones de teclado del iPhone que pueden seleccionarse al pulsar  varían en función de la configuración de Disposición del teclado físico de su iPhone.

## Uso de las aplicaciones del iPhone o del smartphone

- ⑥ Cambia a un teclado que ofrece símbolos y caracteres numéricos.
- ⑦ Cambia las mayúsculas a minúsculas y viceversa en los caracteres del teclado.

### Ajuste del tamaño de la imagen (para usuarios de smartphone)

Al utilizar **AppRadio Mode** con un dispositivo Android conectado a este producto, podrían aparecer puntos negros en la pantalla.

#### PRECAUCIÓN

Este ajuste solo está disponible cuando detiene su vehículo en un lugar seguro y acciona el freno de mano.

- Esta función se puede configurar si se presentan las siguientes condiciones:
  - Cuando haya un dispositivo Android conectado a este producto utilizando CD-AH200 (se vende por separado) y cuando la función **AppRadio Mode** esté disponible tras haberse establecido una conexión Bluetooth utilizando SPP (Serial Port Profile).
- Si no se ha ajustado la configuración, la pantalla de ajustes aparece automáticamente en los siguientes casos:
  - Al acceder al **AppRadio Mode** tras haber establecido una conexión Bluetooth utilizando SPP (Serial Port Profile).
  - Al acceder al **AppRadio Mode** tras haber establecido una conexión Bluetooth utilizando SPP (Serial Port Profile).

**1 Pulse el botón HOME para mostrar la pantalla de Menú superior.**

**2 Pulse las siguientes teclas en el orden que se indica.**



Aparecerá la pantalla "Sistema".

**3 Pulse [Config.entrada/salida].**

**4 Pulse [Ajuste de AppRadio Video].**

Aparece la pantalla de confirmación.

**5 Pulse [Listo].**

**6 Pulse las siguientes teclas para ajustar la línea al tamaño de imagen del smartphone.**

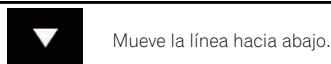
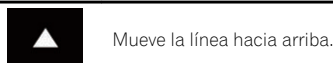
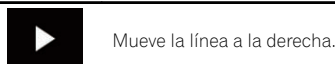

**7 Pulse [Vista previa].**

- Confirme que toda la imagen encaja en la pantalla.

**8 Pulse [Listo].**

- Si quiere volver a realizar el ajuste desde el principio, pulse [RETAB.].

### Mostrar la imagen de su aplicación (iPhone con conector de 30 clavijas)

Puede configurar que se muestre en la pantalla una imagen de la aplicación para iPhone, que no es compatible con **AppRadio Mode**.

- Según el tipo de aplicación, es posible que no pueda ver la imagen en la pantalla.
- Solo puede controlar la aplicación en el dispositivo conectado.
- Cuando toque la pantalla en esta función, aparecerá la marca "No tocar" en la esquina superior derecha de la pantalla.

**1 Conecte su iPhone.**

- ➔ Para los detalles sobre las conexiones, consulte el Manual de instalación.

**2 Pulse el botón HOME para mostrar la pantalla de Menú superior.**

### 3 Pulse [APPS].

En la pantalla aparece un mensaje que le indica que su iPhone puede iniciar la aplicación. Un mensaje que le pregunta si desea iniciar la aplicación en su iPhone.

### 4 Utilice su iPhone para rehusar que se inicie la aplicación.

### 5 Pulse [Listo] en la pantalla de este producto.

Aparece una pantalla negra.

### 6 Inicie una aplicación en su iPhone.

En la pantalla aparece una imagen de la aplicación.

### 7 Pulse el botón HOME para volver a la pantalla de menú superior.

## Mostrar la imagen de su aplicación (iPhone con conector Lightning)

Puede configurar que se muestre en la pantalla una imagen de la aplicación para smartphone, que no es compatible con **AppRadio Mode**.

- Según el tipo de aplicación, es posible que no pueda ver la imagen en la pantalla.
- Cuando utilice esta función, no conecte otros dispositivos a través de la tecnología inalámbrica Bluetooth. Asegúrese de desconectar su dispositivo Bluetooth antes de utilizar esta función.
- Solo puede controlar la aplicación en el dispositivo conectado.
- Cuando toque la pantalla en esta función, aparecerá la marca "No tocar" en la esquina superior derecha de la pantalla.

### 1 Conecte su iPhone.

- El método de conexión del cable varía en función del dispositivo.
- ➔ Para los detalles sobre las conexiones, consulte el Manual de instalación.

### 2 Pulse el botón HOME para mostrar la pantalla de Menú superior.

### 3 Pulse [APPS].

La imagen de su iPhone aparece en la pantalla.

### 4 Inicie una aplicación en su iPhone.

En la pantalla aparece una imagen de la aplicación.

### 5 Pulse el botón HOME para volver a la pantalla de menú superior.

## Visualización de la imagen de su aplicación (smartphone)

Puede configurar que se muestre en la pantalla una imagen de la aplicación para smartphone, que no es compatible con **AppRadio Mode**.

- No se garantiza la compatibilidad con todos los smartphones.
- Cuando utilice esta función, no conecte otros dispositivos a través de la tecnología inalámbrica Bluetooth. Asegúrese de desconectar su dispositivo Bluetooth antes de utilizar esta función.
- Solo puede controlar la aplicación en el dispositivo conectado.
- Cuando toque la pantalla en esta función, aparecerá la marca "No tocar" en la esquina superior derecha de la pantalla.

### 1 Conecte su smartphone a este producto mediante el kit de conectividad de aplicación (CD-AH200), que se vende por separado.

- El método de conexión del cable varía en función del dispositivo.
- ➔ Para los detalles sobre las conexiones, consulte el Manual de instalación.

### 2 Pulse el botón HOME para mostrar la pantalla de Menú superior.

### 3 Pulse [APPS].

La imagen de su smartphone aparece en la pantalla.

### 4 Inicie una aplicación en su smartphone.

En la pantalla aparece una imagen de la aplicación.

### 5 Pulse el botón HOME para volver a la pantalla de menú superior.

# Uso de las aplicaciones del iPhone o del smartphone

## Uso de Android Auto

Puede controlar las aplicaciones de un smartphone directamente desde la pantalla (**Android Auto**).

En **Android Auto**, puede utilizar aplicaciones pulsando, arrastrando, desplazando o deslizando el dedo por la pantalla de este producto.

**Android Auto** podría no estar disponible en su país o zona geográfica.

Para más información sobre **Android Auto**, visite el sitio de soporte de Google: <http://support.google.com/androidauto>

Esta función solo está disponible para los modelos compatibles con **Android Auto**.

Los gestos que pueden realizarse con el dedo variarán en función de la aplicación para un smartphone.

Para utilizar **Android Auto**, primero ajuste "Modo" en "Config. smartphone" en "Android Auto".

➔ Para los detalles, consulte *Ajuste del método de conexión del dispositivo* en la página 39.

- El contenido y funcionalidad de las aplicaciones compatibles son responsabilidad de los proveedores de la aplicación.
- En **Android Auto**, el uso está limitado durante la conducción, con las funciones y el contenido disponibles determinadas por los proveedores de la aplicación en cuestión.
- **Android Auto** permite acceder a otras aplicaciones además de las indicadas, sujeto a limitaciones durante la conducción.
- PIONEER NO SE HACE RESPONSABLE Y RECHAZA LA RESPONSABILIDAD DE APLICACIONES Y CONTENIDO DE TERCEROS (NO PIONNER), INCLUYENDO SIN LIMITACIÓN CUALQUIER INEXACTITUD O INFORMACIÓN INCOMPLETA.

## Procedimiento de inicio

Al conectar un dispositivo compatible con **Android Auto** a este producto, primero debe seleccionar el método de conexión de su dispositivo. Según el dispositivo conectado, los ajustes necesarios serán unos u otros.

➔ Para los detalles, consulte Capítulo 5.

Para un uso óptimo de **Android Auto**, establezca correctamente el ajuste de posición de conducción según el vehículo.

➔ Para más información, consulte *Ajustar la posición de conducción* en la página 87.

### 1 Conecte el dispositivo compatible con Android Auto a este producto mediante el cable de interfaz USB para su uso con dispositivos Android (CD-MU200).

➔ Para los detalles sobre las conexiones, consulte el Manual de instalación.

### 2 Pulse el botón HOME para mostrar la pantalla de Menú superior.

### 3 Pulse [Android Auto].

Se establecerá automáticamente la conexión Bluetooth con el dispositivo compatible con **Android Auto**.

Si **Android Auto** se activa durante una llamada a un móvil que no sea el dispositivo compatible con **Android Auto**, la conexión Bluetooth terminará al finalizar la llamada.

### 4 Utilice la aplicación.

➔ Para más información sobre cómo ajustar el volumen, consulte *Ajuste de volumen* en la página 88.

La función **Android Auto** podría no funcionar correctamente si la conexión Bluetooth con el dispositivo compatible con **Android Auto** finaliza.

## Ajustar la posición de conducción

Para un uso óptimo de **Android Auto**, establezca correctamente el ajuste de posición de conducción según el vehículo.

- 1 Pulse el botón HOME para mostrar la pantalla de Menú superior.
- 2 Pulse las siguientes teclas en el orden que se indica.



Aparecerá la pantalla "Sistema".

- 3 Pulse [Posición del conductor].
- 4 Pulse el elemento que desee ajustar.
  - **Izquierda** (valor predeterminado):  
Selecciónelo para un vehículo con el volante a la izquierda.
  - **Derecha**:  
Selecciónelo para un vehículo con el volante a la derecha.

El ajuste se aplicará la siguiente vez que se conecte a este producto un dispositivo compatible con **Android Auto**.

### Ajuste de volumen

Si utiliza **Android Auto**, puede ajustar el volumen de guía/del sonido de alerta de manera independiente del volumen del sonido principal.

- Pulse el botón VOL (+/-).



- ① Púlselo para silenciar. Vuelva a pulsarlo para cancelar el silencio.
  - ② Muestra el volumen principal de sonidos.
  - ③ Ajusta el volumen de guía/volumen de sonidos de alerta.  
Cada vez que pulse [+ ] o [- ] aumentará o disminuirá el nivel de volumen.
- ❑ No puede ajustar en la pantalla el volumen del sonido principal. Pulse el botón **VOL (+/-)** para ajustar el volumen del sonido principal.

- ❑ El menú de volumen aparecerá en la pantalla durante cuatro segundos. Si la pantalla desaparece, pulse nuevamente el botón **VOL (+/-)**. La pantalla vuelve a aparecer. ❑

### Uso del modo MirrorLink

Cuando se conecte con un dispositivo **MirrorLink** con las aplicaciones compatibles instaladas, podrá controlar las aplicaciones del dispositivo móvil directamente desde este producto (modo **MirrorLink**).

- Puede ver y utilizar las aplicaciones compatibles mediante la pantalla con diversos gestos táctiles como pulsar, arrastrar, desplazar y deslizar.
- ❑ Los gestos multitoque se pueden desactivar dependiendo del dispositivo **MirrorLink** que esté conectado.

### Uso de las teclas del panel táctil (barra lateral de control de la aplicación)

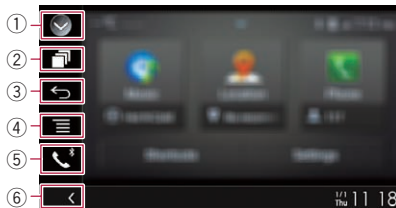

- ① **Muestra la lista de fuentes.**  
➔ Para los detalles, consulte *Selección de una fuente frontal en la lista de fuentes* en la página 23.
- ② **Muestra la pantalla de la aplicación de inicio.**
- ③ **Muestra la pantalla anterior.**  
❑ En función del tipo de dispositivo **MirrorLink**, esta tecla no se muestra.
- ④ **Muestra la pantalla del menú.**  
❑ En función del tipo de dispositivo **MirrorLink**, esta tecla no se muestra.
- ⑤ **Muestra la pantalla de Menú del teléfono.**

## Uso de las aplicaciones del iPhone o del smartphone

- ➔ Para los detalles, consulte *Visualización del menú del teléfono* en la página 31.
- ⑥ **Muestra la fuente actual.**
  - ❑ En el modo **MirrorLink**, aparecerá la barra lateral de control de la aplicación.
  - ❑ Si pulsa el botón **HOME** dos veces, aparecerá la barra lateral de control de la aplicación. Pulse el botón **HOME** dos veces de nuevo y aparecerá la barra lateral de control de la aplicación.

### Procedimiento de inicio

Cuando conecte un dispositivo **MirrorLink** a este producto, deberá seleccionar el método de conexión con el dispositivo. Según el dispositivo conectado, los ajustes necesarios serán unos u otros.

- ➔ Para los detalles, consulte Capítulo 5.

- 1 **Desbloquee el dispositivo MirrorLink.**
- 2 **Conecte el dispositivo MirrorLink a este producto mediante el cable de interfaz USB para su uso con dispositivos MirrorLink (CD-MU200).**

- ➔ Para los detalles sobre las conexiones, consulte el Manual de instalación.

- 3 **Pulse el botón HOME para mostrar la pantalla de Menú superior.**

#### 4 Pulse [APPS].

Si se instala la aplicación de inicio en el dispositivo **MirrorLink**, se inicia la aplicación. En caso contrario, aparecerá la pantalla de menú Aplicación.

- 5 **Pulse el icono de la aplicación que desee.**

Se ejecutará la aplicación que desee y aparecerá la pantalla de función de la aplicación.

- ❑ Es posible que algunas aplicaciones no se inicien, dependiendo del estado del dispositivo conectado. Si no se inicia, inicie la aplicación de acuerdo con el mensaje de inicio de la aplicación.

- 6 **Utilice la aplicación.**

- 7 **Pulse el botón HOME para volver a la pantalla de menú superior.** 

### Utilización de la función de mezcla de audio

Puede emitir audio combinando la fuente de AV y una aplicación de iPhone o smartphone mientras se use el modo **AppRadio Mode** o **MirrorLink**.

- 1 **Inicie el modo AppRadio Mode o MirrorLink.**

- 2 **Pulse el botón VOL (+/-).**

El menú de mezcla de audio aparecerá en la pantalla.

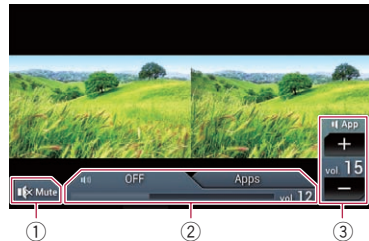

- ① Púlselo para silenciar. Vuelva a pulsarlo para cancelar el silencio.
- ② Activa o desactiva la función de mezcla de sonido.
  - Pestaña izquierda: la función de mezcla de audio está activada (mix on). Se muestra el volumen de la aplicación. Si pulsa el volumen de la aplicación, se muestran las teclas de volumen.
  - Pestaña derecha: la función de mezcla de audio está desactivada (mix off).
- ③ Ajusta el volumen de audio de la aplicación. Cada vez que pulse [+ ] o [- ] aumentará o disminuirá el nivel de volumen.

- ❑ La pantalla de Función AV y la pantalla de la aplicación se pueden intercambiar pulsando el botón **MODE**.
- ❑ En la pantalla de Función AV no se muestra la pestaña derecha.
- ❑ No puede ajustar en la pantalla el volumen del sonido principal. Pulse el botón **VOL (+/-)** para ajustar el volumen del sonido principal.
- ❑ El menú de mezcla de audio aparecerá en la pantalla durante cuatro segundos. Si la pantalla desaparece, pulse nuevamente el botón **VOL (+/-)**. La pantalla vuelve a aparecer. ■

## Utilización de Aha Radio



### ADVERTENCIA

**Determinados usos de un iPhone o smartphone podrían ser ilegales mientras conduce en su zona geográfica, por lo que debe estar al tanto de la normativa y obedecer dichas restricciones.**

**Si tiene algún tipo de duda en lo que respecta a una función determinada, utilícela únicamente con el vehículo estacionado.**

**No deberá utilizar ninguna función cuyo uso no resulte seguro bajo las condiciones de conducción que esté experimentando.**

Cuando conecte un iPhone o smartphone con Aha Radio instalada, podrá controlar, ver y/o escuchar el contenido de Aha Radio desde este producto.

- ❑ En este capítulo, cuando se habla de iPhone y iPod touch se hace referencia al "iPhone".
- ❑ Para los detalles sobre las operaciones, consulte la sección Ayuda y consejos de la aplicación Aha Radio.
- ❑ Es posible que para acceder a las emisoras de Aha Radio sea necesario realizar una configuración previa o registrarse.
- ❑ Asegúrese de leer *Uso del contenido con conexión basado en apps* antes de realizar esta operación.
  - ➔ Para los detalles, consulte *Uso del contenido con conexión basado en apps* en la página 167.

### Notas:

- Es posible que determinadas funciones del servicio Aha Radio no estén disponibles al acceder al servicio a través de este producto, como, por ejemplo, la creación de nuevas emisoras de Aha, la eliminación de emisoras de Aha, las grabaciones de voz, el ajuste de la configuración de la aplicación Aha Radio, el inicio de sesión en Facebook, la creación de una cuenta en Facebook, el inicio de sesión en Twitter o la creación de una cuenta en Twitter.

- Aha Radio es un servicio no afiliado a Pioneer. Más información en <http://www.aharadio.com/>.
- Para disfrutar del contenido de la aplicación Aha Radio en este producto debe instalar en su iPhone o smartphone una versión específica de la aplicación Aha Radio. Dado que la aplicación para el iPhone o smartphone no la suministra Pioneer, es posible que la versión requerida de la aplicación no esté disponible en el momento de la adquisición de este producto. Puede encontrar más información sobre la disponibilidad, la versión y las actualizaciones en <http://www.pioneer.eu/aharadio>

## Utilización de las teclas del panel táctil



- ① **Muestra la lista de fuentes.**
  - ➔ Para los detalles, consulte *Selección de una fuente frontal en la lista de fuentes* en la página 23.
- ② **Muestra la pantalla de Ajuste de hora y fecha.**
  - ➔ Para los detalles, consulte *Ajuste de la hora y la fecha* en la página 143.
- ③ **Muestra la pantalla de Menú de ajustes.**
- ④ **Recupera las curvas del ecualizador.**
  - ➔ Para los detalles, consulte *Utilización del ecualizador* en la página 125.
- ⑤ **Selecciona una emisora de Aha Radio de la lista.**

Al pulsar esta tecla se muestra la lista de emisoras de Aha Radio disponibles. Pulse la emisora de Aha Radio que desee para cambiar las fuentes de Aha Radio.

⑥ **Muestra la pantalla de Menú del teléfono.**

➔ Para los detalles, consulte *Visualización del menú del teléfono* en la página 31.

⑦ **Realiza funciones adicionales de cada emisora o del contenido que se está reproduciendo actualmente.**

Los iconos mostrados variarán en función de la emisora o el contenido.

| Indicador   | Significado  |
|---|--|
|    | Si pulsa la tecla, volverá a enviar los tweets seleccionados con su cuenta de Twitter.   |
|    | Si pulsa la tecla, se producirá un retroceso rápido del contenido actual durante 30 segundos.  |
|    | Si pulsa la tecla, indica que "No me gusta" el contenido actual.<br><input type="checkbox"/> Dependiendo del contexto, al pulsar  o  se cancela "no me gusta". |
|    | Si pulsa la tecla, indica que "Me gusta" el contenido actual.<br><input type="checkbox"/> Dependiendo del contexto, al pulsar  o  se cancela "me gusta".       |
|  | Si pulsa la tecla, podrá llamar a un número de teléfono que esté registrado en el contenido actual utilizando la función manos libres.   |

⑧ **Cambia entre reproducción y pausa.**

## Lectura de la pantalla

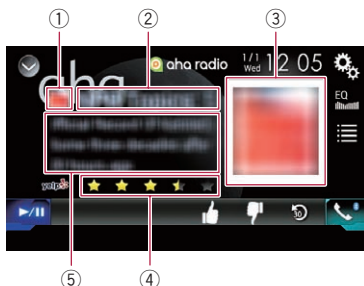

① **Marca de emisora**

② **Nombre de la emisora**

Muestra el nombre de la emisora de Aha Radio que está sintonizada actualmente en este producto.

③ **Imagen del contenido**

Muestra una imagen del contenido actual si está disponible.

④ **Información de clasificación**

Muestra la clasificación del contenido actual mostrado.

⑤ **Información de la emisora actual**

Muestra información sobre el contenido que se está reproduciendo actualmente.  
 Si no existe la correspondiente información, el elemento estará en blanco.

## Procedimiento de inicio

Cuando se conecta un iPhone o smartphone a este producto, se debe seleccionar el método para conectar el dispositivo. La configuración se debe ajustar de acuerdo con el dispositivo conectado.

➔ Para los detalles, consulte Capítulo 5.

## Para usuarios con un iPhone con conector de 30 clavijas

1 **Desbloquee su iPhone.**

2 **Conecte su iPhone.**

Conecte mediante USB o Bluetooth.

## Utilización de Aha Radio

- ➔ Para los detalles sobre la conexión Bluetooth, consulte *Registro de sus dispositivos Bluetooth* en la página 26.

### 3 Muestre la pantalla de Selección de fuente AV.

- ➔ Para los detalles sobre las operaciones, consulte *Visualización de la pantalla de función AV* en la página 22.

### 4 Pulse [aha] en la pantalla de selección de la fuente AV.

### 5 Utilice las teclas del panel táctil de la pantalla para controlar Aha Radio.

- ➔ Para los detalles, consulte *Utilización de las teclas del panel táctil* en la página 91.

## Para usuarios de iPhone con conector Lightning

### 1 Desbloquee su iPhone.

### 2 Conecte su iPhone.

- Conecte mediante USB, Bluetooth o HDMI y Bluetooth.
  - ➔ Para los detalles sobre la conexión Bluetooth, consulte *Registro de sus dispositivos Bluetooth* en la página 26.
- El método de conexión del cable varía en función del dispositivo.
  - ➔ Para los detalles sobre las conexiones, consulte el Manual de instalación.

### 3 Muestre la pantalla de Selección de fuente AV.

- ➔ Para los detalles sobre las operaciones, consulte *Visualización de la pantalla de función AV* en la página 22.

### 4 Pulse [aha] en la pantalla de selección de la fuente AV.

Cuando pulse [aha], este producto empezará a establecer una conexión Bluetooth. Una vez establecida la conexión correctamente, se activarán las teclas del panel táctil de la pantalla "aha".

### 5 Utilice las teclas del panel táctil de la pantalla para controlar Aha Radio.

- ➔ Para los detalles, consulte *Utilización de las teclas del panel táctil* en la página 91.

## Para usuarios de smartphone

### 1 Desbloquee su smartphone.

### 2 Conecte el smartphone.

- Conecte mediante Bluetooth, o HDMI y Bluetooth.
  - ➔ Para los detalles sobre la conexión Bluetooth, consulte *Registro de sus dispositivos Bluetooth* en la página 26.
- El método de conexión del cable varía en función del dispositivo.
  - ➔ Para los detalles sobre las conexiones, consulte el Manual de instalación.

### 3 Muestre la pantalla de Selección de fuente AV.

- ➔ Para los detalles sobre las operaciones, consulte *Visualización de la pantalla de función AV* en la página 22.

### 4 Pulse [aha] en la pantalla de selección de la fuente AV.

Cuando pulse [aha], este producto empezará a establecer una conexión Bluetooth. Una vez establecida la conexión correctamente, se activarán las teclas del panel táctil de la pantalla "aha".

### 5 Utilice las teclas del panel táctil de la pantalla para controlar Aha Radio.

- ➔ Para los detalles, consulte *Utilización de las teclas del panel táctil* en la página 91.

## Operaciones con los botones de hardware

### Pulse el botón TRK.

Puede omitir contenido hacia delante o hacia atrás.

Puede controlar un reproductor de audio Bluetooth.

- ❑ Antes de utilizar el reproductor de audio Bluetooth, deberá registrar y conectar el dispositivo a este producto.
  - ➔ Para los detalles, consulte *Registro de sus dispositivos Bluetooth* en la página 26.
- ❑ Las operaciones podrían variar en función del reproductor de audio Bluetooth.
- ❑ En función del reproductor de audio Bluetooth conectado a este producto, las operaciones disponibles con este producto podrían estar limitadas a los siguientes dos niveles:
  - A2DP (Advanced Audio Distribution Profile): solo es posible reproducir las canciones de su reproductor de audio.
  - A2DP y AVRCP (Perfil de control remoto de audio/vídeo): es posible reproducir, pausar, seleccionar canciones, etc.
- ❑ Dado que en el mercado existen numerosos reproductores de audio Bluetooth, las operaciones que podrá realizar con este reproductor de audio Bluetooth utilizando este producto varían considerablemente. Consulte el manual de instrucciones que incluye su reproductor de audio Bluetooth, así como este manual, mientras controla su reproductor a través de este producto.
- ❑ Mientras esté escuchando canciones que se encuentren en su reproductor de audio Bluetooth, evite utilizar su teléfono móvil siempre que sea posible. Si intenta utilizar su teléfono móvil, la señal podría provocar ruidos durante la reproducción de canciones.
- ❑ Incluso si cambia a otra fuente mientras escucha una canción que se encuentre en su reproductor de audio Bluetooth, la reproducción de la canción seguirá produciéndose.
- ❑ En función del reproductor de audio Bluetooth conectado a este producto, las operaciones de control del reproductor a través de este producto podrían variar con

respecto a las que se explican en este manual.

- ❑ Cuando esté hablando a través de un teléfono móvil conectado a este producto por medio de la tecnología inalámbrica Bluetooth, podría pausarse la reproducción de canciones desde su reproductor de audio Bluetooth conectado a este producto.
- ❑ No podrá usar el reproductor de audio Bluetooth cuando está conectado el cable de conexión para usar **AppRadio Mode**.

## Utilización de las teclas del panel táctil

Pantalla de reproducción (página 1)



Pantalla de reproducción (página 2)



- ① **Muestra la lista de fuentes.**
  - ➔ Para los detalles, consulte *Selección de una fuente frontal en la lista de fuentes* en la página 23.
- ② **Muestra la pantalla de Ajuste de hora y fecha.**

# Utilización de un reproductor de audio Bluetooth

- ➔ Para los detalles, consulte *Ajuste de la hora y la fecha* en la página 143.
- ③ **Muestra la pantalla de Menú de ajustes.**
- ④ **Recupera las curvas del ecualizador.**
  - ➔ Para los detalles, consulte *Utilización del ecualizador* en la página 125.
- ⑤ **Selecciona un archivo de la lista.**
  - ➔ Para los detalles, consulte *Selección de archivos de la lista de nombres de archivo* en la página 96.
- ⑥ **Muestra la pantalla de Menú del teléfono.**
  - ➔ Para los detalles, consulte *Visualización del menú del teléfono* en la página 31.
- ⑦ **Cambia a la página siguiente o anterior de teclas del panel táctil.**
- ⑧ **Hace saltar archivos hacia delante o hacia atrás.**
- ⑨ **Utiliza la función “Sound Retriever”.**
  - ➔ Para los detalles, consulte *Ajuste de la función “Sound Retriever”* en la página 144.
- ⑩ **Reproduce archivos en orden aleatorio.**
  - ➔ Para los detalles, consulte *Reproducción de archivos en orden aleatorio* en la página 96.
- ⑪ **Ajusta el rango de reproducción de repetición.**
  - ➔ Para los detalles, consulte *Ajuste del rango de reproducción de repetición* en la página 97.
- ⑫ **Cambia entre reproducción y pausa.**

## Lectura de la pantalla



- ① **Fecha y hora actuales**

- ② **Indicador de número de archivo**  
Muestra el número de archivo que está actualmente en reproducción (en caso de estar disponible).
- ③ **Indicador de tiempo de reproducción**  
Muestra el tiempo transcurrido de reproducción del archivo actual (en caso de estar disponible).
- ④ **Información del archivo actual**  
Si el reproductor de audio Bluetooth conectado cuenta con AVRCP 1.3, se mostrará la siguiente información de archivo.
  - **Título de la pista**  
Muestra el título de la pista que se está reproduciendo actualmente (en caso de estar disponible).
  - **Nombre del intérprete**  
Muestra el nombre del intérprete de la pista que se está reproduciendo actualmente (en caso de estar disponible).
  - **Título del álbum**  
Muestra el título del álbum del archivo actual (en caso de estar disponible).
  - **Género**  
Muestra el género del archivo actual (en caso de estar disponible).
  - En los casos siguientes, la información del archivo se mostrará únicamente cuando comience o se reanude la reproducción de uno de los archivos:
    - Hay un reproductor de audio Bluetooth compatible con AVRCP1.3 conectado y la reproducción se inicia manejando el dispositivo.
    - Se selecciona otro archivo mientras la reproducción está en pausa.

## Procedimiento de inicio

- 1 **Pulse el botón HOME para mostrar la pantalla de Menú superior.**

2 Pulse las siguientes teclas en el orden que se indica.



Aparecerá la pantalla "Sistema".

3 Pulse [Ajustes fuente AV].

4 Compruebe que "Bluetooth Audio" se haya encendido.

- El ajuste predeterminado es "On".

5 Muestre la pantalla de Selección de fuente AV.

- ➔ Para los detalles sobre las operaciones, consulte *Visualización de la pantalla de función AV* en la página 22.

6 Pulse [Bluetooth Audio] en la pantalla de Selección de la fuente AV.

Aparecerá la pantalla "Bluetooth".

7 Utilice las teclas del panel táctil de la pantalla para controlar el reproductor de audio Bluetooth.

- ➔ Para los detalles, consulte *Utilización de las teclas del panel táctil* en la página 94.

2 Pulse un archivo de la lista para reproducirlo.

- Al pulsar una de las carpetas de la lista se mostrará su contenido. Puede reproducir uno de los archivos de la lista pulsando en él.

## Reproducción de archivos en orden aleatorio

Todos los archivos que se encuentran dentro del rango de reproducción de repetición pueden reproducirse en orden aleatorio con tan solo pulsar una tecla.

- Esta función está disponible únicamente cuando el reproductor de audio Bluetooth conectado admite AVRCP 1.3.

● Pulse la siguiente tecla repetidamente hasta que aparezca la configuración deseada.



Activa o desactiva la reproducción aleatoria.



## Selección de archivos de la lista de nombres de archivo

La lista de nombres de archivo le permite ver la lista de títulos de pistas del reproductor de audio Bluetooth y le permite seleccionar uno para su reproducción.

- Esta función está disponible únicamente cuando el reproductor de audio Bluetooth conectado admite AVRCP 1.4.

1 Pulse la siguiente tecla.



Muestra la lista de nombres de archivos.

## Ajuste del rango de reproducción de repetición

El rango de reproducción de repetición puede cambiarse con tan solo pulsar una tecla.

- ❑ Esta función está disponible únicamente cuando el reproductor de audio Bluetooth conectado admite AVRCP 1.3.

● **Pulse la siguiente tecla repetidamente hasta que aparezca la configuración deseada.**



Cambia el intervalo de repetición de reproducción entre el archivo actual y todos los archivos de audio del reproductor de audio Bluetooth.



## Operaciones con los botones de hardware

**Pulse el botón TRK.**

Puede omitir archivos hacia delante o hacia atrás.

**Mantenga pulsado el botón TRK.**

Puede realizar el retroceso rápido o avance rápido. ❑

Puede mostrar la salida de imagen de vídeo mediante el dispositivo conectado a este producto. En esta sección se describen las operaciones para una fuente HDMI.

- ❑ Se necesita un cable de alta velocidad HDMI® (se vende por separado) para la conexión.
  - ➔ Para los detalles sobre los métodos de conexión, consulte el Manual de instalación.

### ! PRECAUCIÓN

Por cuestiones de seguridad, no se pueden ver imágenes de vídeo mientras el vehículo esté en movimiento. Para ver imágenes de vídeo, deberá detenerse en un lugar seguro y accionar el freno de mano.

## Utilización de las teclas del panel táctil

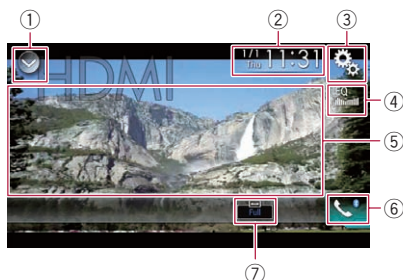

- 1 **Muestra la lista de fuentes.**
  - ➔ Para los detalles, consulte *Selección de una fuente frontal en la lista de fuentes* en la página 23.
- 2 **Muestra la pantalla de Ajuste de hora y fecha.**
  - ➔ Para los detalles, consulte *Ajuste de la hora y la fecha* en la página 143.
- 3 **Muestra la pantalla de Menú de ajustes.**
- 4 **Recupera las curvas del ecualizador.**
  - ➔ Para los detalles, consulte *Utilización del ecualizador* en la página 125.
- 5 **Ocultas las teclas del panel táctil.**

Al pulsar esta área se ocultan las teclas del panel táctil.

- ❑ Pulse en cualquier lugar de la pantalla LCD para volver a mostrar las teclas del panel táctil.
- 6 **Muestra la pantalla de Menú del teléfono.**
    - ➔ Para los detalles, consulte *Visualización del menú del teléfono* en la página 31.
  - 7 **Cambia el modo de pantalla panorámica.**
    - ➔ Para los detalles, consulte *Cambio del modo de pantalla panorámica* en la página 144. ❑

## Lectura de la pantalla



- 1 **Fecha y hora actuales** ❑

## Procedimiento de inicio

### 1 Muestra la pantalla de Selección de fuente AV.

- ➔ Para los detalles sobre las operaciones, consulte *Visualización de la pantalla de función AV* en la página 22.

### 2 Pulse [HDMI] en la pantalla de Selección de la fuente AV.

La imagen se mostrará en la pantalla.

### 3 Utilice las teclas del panel táctil de la pantalla para controlar la unidad externa.

- ➔ Para los detalles, consulte *Utilización de las teclas del panel táctil* en la página 98. ❑

## Utilización de una fuente AUX

Puede mostrar la salida de imagen de vídeo mediante el dispositivo conectado a este producto. En esta sección se describen las operaciones para una fuente AUX.

- ❑ Se necesita un cable AV minijack (CD-RM10) (se vende por separado) para la conexión.
  - ➔ Para los detalles sobre los métodos de conexión, consulte el Manual de instalación.



### PRECAUCIÓN

Por cuestiones de seguridad, no se pueden ver imágenes de vídeo mientras el vehículo esté en movimiento. Para ver imágenes de vídeo, deberá detenerse en un lugar seguro y accionar el freno de mano.

## Utilización de las teclas del panel táctil

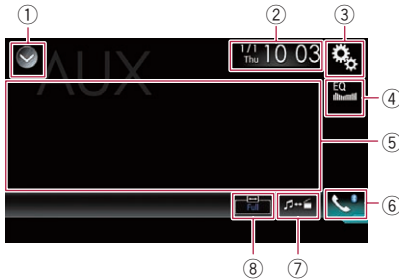

- ① **Muestra la lista de fuentes.**
  - ➔ Para los detalles, consulte *Selección de una fuente frontal en la lista de fuentes* en la página 23.
- ② **Muestra la pantalla de Ajuste de hora y fecha.**
  - ➔ Para los detalles, consulte *Ajuste de la hora y la fecha* en la página 143.
- ③ **Muestra la pantalla de Menú de ajustes.**
- ④ **Recupera las curvas del ecualizador.**
  - ➔ Para los detalles, consulte *Utilización del ecualizador* en la página 125.
- ⑤ **Oculto las teclas del panel táctil.**

Al pulsar esta área se ocultan las teclas del panel táctil.

- ❑ Pulse en cualquier lugar de la pantalla LCD para volver a mostrar las teclas del panel táctil.
- ⑥ **Muestra la pantalla de Menú del teléfono.**
  - ➔ Para los detalles, consulte *Visualización del menú del teléfono* en la página 31.
- ⑦ **Cambia la pantalla de función.**
  - ➔ Para los detalles, consulte *Cambio de la pantalla de función* en la página 100.
- ⑧ **Cambia el modo de pantalla panorámica.**
  - ➔ Para los detalles, consulte *Cambio del modo de pantalla panorámica* en la página 144.

## Lectura de la pantalla



- ① **Fecha y hora actuales**

## Procedimiento de inicio

Puede visualizar la salida de la imagen de vídeo a través del dispositivo conectado a la entrada de vídeo.

- 1 **Pulse el botón HOME para mostrar la pantalla de Menú superior.**
- 2 **Pulse las siguientes teclas en el orden que se indica.**



Aparecerá la pantalla "Sistema".

**3 Pulse [Config.entrada/salida].****4 Compruebe que “Entrada Auxiliar” se haya encendido.**

- El ajuste predeterminado es “On”.

**5 Muestre la pantalla de Selección de fuente AV.**

- ➔ Para los detalles sobre las operaciones, consulte *Visualización de la pantalla de función AV* en la página 22.

**6 Pulse [AUX] en la pantalla de Selección de la fuente AV.**

La imagen se mostrará en la pantalla.

**7 Utilice las teclas del panel táctil de la pantalla para controlar la unidad externa.**

- ➔ Para los detalles, consulte *Utilización de las teclas del panel táctil* en la página 99.

**Ajuste de la señal de vídeo**

Cuando conecte este producto a un equipo AUX, seleccione el ajuste de señal de vídeo adecuado.

- Puede utilizar esta función solo para la entrada de la señal de vídeo en la entrada AUX.

**1 Pulse el botón HOME para mostrar la pantalla de Menú superior.****2 Pulse las siguientes teclas en el orden que se indica.**

Aparecerá la pantalla “Ajuste de Video”.

**3 Pulse [Configurar Señal de Video].****4 Pulse [AUX].**

Aparecerá el menú emergente.

**5 Pulse el elemento que desee ajustar.**

- **Automático** (valor predeterminado):

Ajusta la configuración de la señal de vídeo automáticamente.

- **PAL:**  
Ajusta la señal de vídeo en PAL.
- **NTSC:**  
Ajusta la señal de vídeo en NTSC.
- **PAL-M:**  
Ajusta la señal de vídeo en PAL-M.
- **PAL-N:**  
Ajusta la señal de vídeo en PAL-N.
- **SECAM:**  
Ajusta la señal de vídeo en SECAM.

**Cambio de la pantalla de función**

Puede cambiar entre la pantalla para controlar los archivos de música y la pantalla para los archivos de vídeo.

**● Pulse la siguiente tecla.**

Cambia entre la pantalla para controlar los archivos de vídeo y la pantalla para los archivos de música.



## Utilización de la entrada AV

Puede visualizar la salida de la imagen de vídeo a través del dispositivo conectado a este producto.

- ➔ Para los detalles sobre los métodos de conexión, consulte el Manual de instalación.



### PRECAUCIÓN

Por cuestiones de seguridad, no se pueden ver imágenes de vídeo mientras el vehículo esté en movimiento. Para ver imágenes de vídeo, deberá detenerse en un lugar seguro y accionar el freno de mano.

## Utilización de las teclas del panel táctil

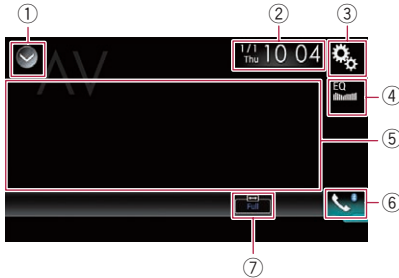

- ① **Muestra la lista de fuentes.**
  - ➔ Para los detalles, consulte *Selección de una fuente frontal en la lista de fuentes* en la página 23.
- ② **Muestra la pantalla de Ajuste de hora y fecha.**
  - ➔ Para los detalles, consulte *Ajuste de la hora y la fecha* en la página 143.
- ③ **Muestra la pantalla de Menú de ajustes.**
- ④ **Recupera las curvas del ecualizador.**
  - ➔ Para los detalles, consulte *Utilización del ecualizador* en la página 125.
- ⑤ **Ocultas las teclas del panel táctil.**

Al pulsar esta área se ocultan las teclas del panel táctil.

  - ☐ Pulse en cualquier lugar de la pantalla LCD para volver a mostrar las teclas del panel táctil.

### ⑥ Muestra la pantalla de Menú del teléfono.

- ➔ Para los detalles, consulte *Visualización del menú del teléfono* en la página 31.

### ⑦ Cambia el modo de pantalla panorámica.

- ➔ Para los detalles, consulte *Cambio del modo de pantalla panorámica* en la página 144.

## Lectura de la pantalla



- ① **Fecha y hora actuales**

## Procedimiento de inicio

Puede visualizar la salida de la imagen de vídeo a través del dispositivo conectado a la entrada de vídeo.

**1 Pulse el botón HOME para mostrar la pantalla de Menú superior.**

**2 Pulse las siguientes teclas en el orden que se indica.**



Aparecerá la pantalla "Sistema".

**3 Pulse [Config.entrada/salida].**

**4 Pulse [Entrada A/V].**

Aparecerá el menú emergente.

**5 Pulse [Fuente].**

Se puede mostrar la salida de imagen de vídeo emitida por el dispositivo externo conectado.

- Si está seleccionado "**Fuente**", "**Entrada 2ª cámara**" se ajusta automáticamente en "**Off**".

**6 Muestre la pantalla de Selección de fuente AV.**

- ➔ Para los detalles sobre las operaciones, consulte *Visualización de la pantalla de función AV* en la página 22.

**7 Pulse [AV] en la pantalla de Selección de la fuente AV.**

La imagen se mostrará en la pantalla.

**8 Utilice las teclas del panel táctil de la pantalla para controlar la unidad externa.**

- ➔ Para los detalles, consulte *Utilización de las teclas del panel táctil* en la página 101.

**5 Pulse el elemento que desee ajustar.**

- **Automático** (valor predeterminado):  
Ajusta la configuración de la señal de vídeo automáticamente.
- **PAL**:  
Ajusta la señal de vídeo en PAL.
- **NTSC**:  
Ajusta la señal de vídeo en NTSC.
- **PAL-M**:  
Ajusta la señal de vídeo en PAL-M.
- **PAL-N**:  
Ajusta la señal de vídeo en PAL-N.
- **SECAM**:  
Ajusta la señal de vídeo en SECAM.

**Ajuste de la señal de vídeo**

Cuando conecte este producto a un equipo AV, seleccione el ajuste de señal de vídeo adecuado.

- Puede utilizar esta función solo para la entrada de la señal de vídeo en la entrada AV.

**1 Pulse el botón HOME para mostrar la pantalla de Menú superior.****2 Pulse las siguientes teclas en el orden que se indica.**

Aparecerá la pantalla "**Ajuste de Video**".

**3 Pulse [Configurar Señal de Video].****4 Pulse [AV].**

Aparecerá el menú emergente.

## Utilización de MIXTRAX

MIXTRAX es una tecnología original para crear mezclas de música continuas de selecciones de su biblioteca de audio, completa con efectos de DJ que hacen que suenen como si un DJ estuviera con usted reproduciendo la música.

- ❑ Puede activar MIXTRAX pulsando [MIXTRAX] en la pantalla de reproducción de los archivos de audio comprimidos.
  - ➔ Para los detalles, consulte *Utilización de las teclas del panel táctil* en la página 59.

- ➔ Para los detalles sobre las operaciones, consulte *Especificación de la parte de la reproducción* en la página 104.

- ⑧ Púlsela para seleccionar una pista. Manténgala pulsada para el avance rápido o el retroceso.
- ⑨ Activa o desactiva la pantalla original visual MIXTRAX.
- ⑩ Pausa e inicia la reproducción.
- ⑪ Muestra el elemento seleccionado en la pantalla LinkGate o la pantalla de selección de elementos. ❑

## Teclas del panel táctil

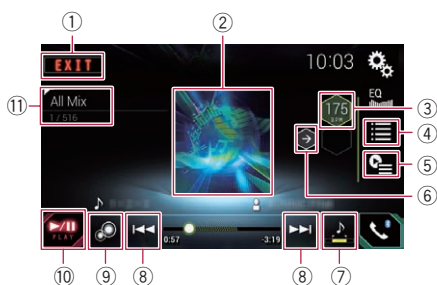

- ① Sale de la pantalla MIXTRAX.
- ② Muestra la pantalla LinkGate. Toque el elemento deseado. Se reproducirán las canciones relacionadas con el elemento seleccionado.
- ③ Especifica los BPM. Los BPM originales no se muestran durante la reproducción.
- ④ Muestra la pantalla de selección de elementos.
  - ➔ Para los detalles sobre las operaciones, consulte *Selección de un elemento para reproducir canciones* en la página 103.
- ⑤ Muestra la pantalla de lista de reproducción.
  - ➔ Para los detalles sobre las operaciones, consulte *Selección de canciones que no se deben reproducir* en la página 104.
- ⑥ Ajusta los BPM (Pulsos por minuto) originales.
- ⑦ Especifica la parte de la reproducción.

## Selección de un elemento para reproducir canciones

Puede especificar un elemento para reproducir canciones relacionadas con él.

### 1 Pulse la siguiente tecla.



Muestra la pantalla de selección de elementos.

### 2 Pulse las siguientes teclas para seleccionar el elemento.



Muestra la lista de patrones MIX.



Muestra la lista de etiquetas.



Muestra la lista de archivos.

### 3 Seleccione un elemento de la lista.

Se reproducirán las canciones relacionadas con el elemento seleccionado. ❑

## Selección de canciones que no se deben reproducir

Puede seleccionar elementos o canciones que no se deben reproducir.

### 1 Pulse la siguiente tecla.



Muestra la pantalla de lista de reproducción.

### 2 Pulse la siguiente tecla.



Muestra la pantalla "La reproducción no está permitida".

### 3 Pulse [Canciones], [Artistas] o [Álbumes].

### 4 Pulse el cuadro a la izquierda del elemento o la canción que no desea reproducir.

Se mostrará un icono. Los elementos que se muestran con el icono no se reproducirán.

- Si pulsa [Deseleccionar Todas], se cancelarán todas las selecciones.
- Si pulsa [Seleccionar todas], se seleccionarán todos los elementos.

## Especificación de la parte de la reproducción

Puede especificar la parte de la reproducción.

- **Pulse la siguiente tecla repetidamente hasta que aparezca la configuración deseada.**



Cambia la sección de reproducción.

- (valor predeterminado):  
Reproduce una sección media.
- :  
Reproduce una sección larga.
- :

Reproduce una sección corta.

- Se aplica automáticamente el efecto sonoro más apropiado al cambiar a la siguiente canción.

## Ajuste del patrón de parpadeo

El color parpadeante cambia con los cambios en los niveles de sonidos y bajos.

### 1 Pulse el botón HOME para mostrar la pantalla de Menú superior.

### 2 Pulse las siguientes teclas en el orden que se indica.



Aparecerá la pantalla "Sistema".

### 3 Pulse [Ajustes fuente AV].

### 4 Pulse [Config. MIXTRAX].

### 5 Pulse [Patrón de flash].

Aparecerá el menú emergente.

### 6 Pulse el elemento que desee ajustar.

- **Sonido1** (predeterminado) a **Sonido6**:  
El patrón de parpadeo cambia según el nivel de sonido. Seleccione el modo deseado.
- **Paso I1** a **Paso I6**:  
El patrón de parpadeo cambia según el nivel de bajos. Seleccione el modo deseado.
- **Aleatorio1**:  
El patrón de parpadeo cambia de forma aleatoria según el modo de nivel de sonido y el modo de paso bajo.
- **Aleatorio2**:  
El patrón de parpadeo cambia de forma aleatoria según el modo de nivel de sonido.
- **Aleatorio3**:  
El patrón de parpadeo cambia de forma aleatoria según el modo de paso bajo.
- **Off**:  
El patrón de parpadeo no parpadea.

## Configuración del sistema

### Ajuste del intervalo de sintonización de FM

En función de la región, se puede cambiar el intervalo de sintonización. El intervalo de sintonización de FM se puede cambiar entre 100 kHz y 50 kHz.

- Este ajuste está disponible cuando la fuente está desactivada.

**1 Pulse el botón HOME para mostrar la pantalla de Menú superior.**

**2 Pulse las siguientes teclas en el orden que se indica.**



Aparecerá la pantalla “Sistema”.

**3 Pulse [Ajustes fuente AV].**

**4 Pulse [Configuración de la radio].**

**5 Pulse [Paso FM] repetidamente hasta que aparezca la configuración deseada.**

- **100kHz** (valor predeterminado):  
Cambia a 100 kHz.
- **50kHz**:  
Cambia a 50 kHz.
- Si [**Interrupción AT**] y [**Frecuencia Alternativa**] están ajustados en “Off”, el paso de búsqueda es ajustar en “50kHz” incluso aunque esté seleccionado “100kHz”.

### Activación de la fuente de audio Bluetooth

Debe activar la fuente de audio Bluetooth para usar un reproductor de audio Bluetooth.

**1 Pulse el botón HOME para mostrar la pantalla de Menú superior.**

**2 Pulse las siguientes teclas en el orden que se indica.**



Aparecerá la pantalla “Sistema”.

**3 Pulse [Ajustes fuente AV].**

**4 Pulse [Bluetooth Audio] repetidamente hasta que aparezca la configuración deseada.**

- **On** (valor predeterminado):  
Activa la fuente de audio Bluetooth.
- **Off**:  
Desactiva la fuente de audio Bluetooth.

### Ajuste del desplazamiento continuo

Cuando “Desplazamiento Continuo” se ajusta en “On”, la información de texto grabada se desplaza continuamente en la pantalla. Ajuste en “Off” si prefiere que la información solo se desplace una vez.

**1 Pulse el botón HOME para mostrar la pantalla de Menú superior.**

**2 Pulse las siguientes teclas en el orden que se indica.**



Aparecerá la pantalla “Sistema”.

**3 Pulse [Desplazamiento Continuo] repetidamente hasta que aparezca la configuración deseada.**

- **Off** (valor predeterminado):  
Desactiva el ajuste de desplazamiento continuo.
- **On**:  
Activa el ajuste de desplazamiento continuo.

## Ajuste de la entrada AV

Con este ajuste puede utilizar dispositivos de vídeo externos como, por ejemplo, reproductores portátiles conectados a este producto.

**1 Pulse el botón HOME para mostrar la pantalla de Menú superior.**

**2 Pulse las siguientes teclas en el orden que se indica.**



Aparecerá la pantalla "Sistema".

**3 Pulse [Config.entrada/salida].**

**4 Pulse [Entrada A/V].**

Aparecerá el menú emergente.

**5 Pulse el elemento que desee ajustar.**

- **Off** (valor predeterminado):  
Desactiva la fuente AV.
  - **Fuente**:  
Muestra la salida de imagen de vídeo emitida por el dispositivo externo conectado.
  - **Cámara**:  
Muestra la salida de imagen emitida por la cámara externa conectada.
- Si está seleccionado "Cámara", "Entrada 2ª cámara" se ajusta automáticamente en "On".
- Si está seleccionado "Off" o "Fuente", "Entrada 2ª cámara" se ajusta automáticamente en "Off".

## Ajuste de la cámara de retrovisor

Están disponibles estas dos funciones. Se necesita una cámara de retrovisor que se vende por separado (p. ej. ND-BC6) para utilizar la función de la cámara de retrovisor. (Para los detalles, consulte con su distribuidor.)

### Cámara de retrovisor

Este producto incorpora una función que cambia automáticamente a la imagen a pantalla completa de la cámara de retrovisor instalada en su vehículo. Al colocar la palanca de cambios en posición marcha atrás (R), la pantalla cambia automáticamente a la imagen de cámara de retrovisor a pantalla completa.

- Si la palanca de cambios se pone en marcha atrás (R) inmediatamente después de iniciar el sistema del producto, solo se mostrará la imagen de la cámara; no se visualizará la ayuda al estacionamiento. Transcurrido un tiempo, en la imagen de la cámara se visualizará la ayuda al estacionamiento. Asegúrese de comprobar las condiciones entorno al vehículo incluso después de que se visualicen la ayuda y el mensaje.

### Cámara para el modo Vista de cámara

**Vista de cámara** puede visualizarse en todo momento (por ejemplo, para observar un remolque enganchado, etc.). Tenga en cuenta que, con este ajuste, la imagen de la cámara no se redimensiona, y que una parte de lo que ve la cámara no puede visualizarse.



### PRECAUCIÓN

Asegúrese de realizar la configuración de forma que la cámara de retrovisor muestre una imagen reflejada en un espejo.

- Compruebe inmediatamente si la pantalla cambia a una imagen de cámara de retrovisor cuando la palanca de cambios se pone en marcha atrás (R) desde otra posición.
- Si la pantalla cambia a la imagen de cámara de retrovisor a pantalla completa durante la conducción normal, cambie al ajuste opuesto la opción "Polaridad de Cámara".

## Configuración del sistema

### Ajuste de la activación de la cámara de retrovisor

Para visualizar imágenes de la cámara de retrovisor en la pantalla de este producto, "Entrada cámara trasera" ha de estar en "On".

1 Pulse el botón HOME para mostrar la pantalla de Menú superior.

2 Pulse las siguientes teclas en el orden que se indica.



Aparecerá la pantalla "Sistema".

3 Pulse [Config. cámaras].

4 Pulse [Entrada cámara trasera] repetidamente hasta que aparezca la configuración deseada.

- **Off** (valor predeterminado):  
Desactiva el ajuste de entrada de la cámara posterior.
- **On**:  
Activa el ajuste de entrada de la cámara posterior.

### Ajuste de la polaridad de la cámara de retrovisor

1 Pulse el botón HOME para mostrar la pantalla de Menú superior.

2 Pulse las siguientes teclas en el orden que se indica.



Aparecerá la pantalla "Sistema".

3 Pulse [Config. cámaras].

4 Pulse [Polaridad de Camara] repetidamente hasta que aparezca la configuración deseada.

- **Batería** (valor predeterminado):  
Cuando la polaridad del cable conectado es positiva mientras la palanca de cambios se encuentra en posición de marcha atrás (R).
- **Tierra**:  
Cuando la polaridad del cable conectado es negativa mientras la palanca de cambios se encuentra en posición de marcha atrás (R).

Cuando la palanca de cambios esté en la posición de marcha atrás (R) tras configurar la cámara de retrovisor, aparecerá la imagen de retrovisor.

### Ajuste de la visualización de imágenes invertidas de la cámara de retrovisor

Las imágenes de la cámara de retrovisor se mostrarán invertidas (como en un espejo) en la pantalla delantera a menos que la cámara de retrovisor pueda emitir imágenes invertidas. Puede seleccionar si invertir las imágenes de la cámara de retrovisor que se visualizan en la pantalla delantera.

- Este ajuste solo está disponible cuando tiene su vehículo en un lugar seguro y acciona el freno de mano.
- Esta función solo está disponible cuando "Entrada cámara trasera" está en "On".
  - ➔ Para más información, consulte *Ajuste de la activación de la cámara de retrovisor* en la página 107.

1 Pulse el botón HOME para mostrar la pantalla de Menú superior.

2 Pulse las siguientes teclas en el orden que se indica.



Aparecerá la pantalla "Sistema".

3 Pulse [Config. cámaras].

4 Pulse [Cám. trasera: vídeo inv.] repetidamente hasta que aparezca la configuración deseada.

- **Off** (predeterminado):  
No invierte las imágenes de la cámara de retrovisor.
- **On**:  
Invierte las imágenes de la cámara de retrovisor. 

## Ajuste de la cámara para el modo Vista de cámara

Para mostrar **Vista de cámara** en todo momento, "**Vista de cámara**" debe ajustarse en "**On**".

- Para ajustar la cámara de retrovisor en el modo **Vista de cámara**, "**Entrada cámara trasera**" debe ajustarse en "**On**".
  - Para los detalles, consulte *Ajuste de la activación de la cámara de retrovisor* en la página 107.
- Para ajustar la segunda cámara para el modo **Vista de cámara**, ajuste "**Entrada A/V**" en "**Cámara**" o "**Entrada 2ª cámara**" en "**On**".
  - Para los detalles, consulte *Ajuste de la entrada AV* en la página 106.
  - Para más información, consulte *Ajuste de la entrada de la segunda cámara* en la página 110.
- También puede activar esta función pulsando [**Camera View**] en la pantalla de Selección de fuente AV o en la lista de fuentes.

1 Pulse el botón HOME para mostrar la pantalla de Menú superior.

2 Pulse las siguientes teclas en el orden que se indica.



Aparecerá la pantalla "**Sistema**".

3 Pulse [Config. cámaras].

4 Pulse [Vista de cámara] repetidamente hasta que aparezca la configuración deseada.

- **Off** (valor predeterminado):  
Desactiva el ajuste de vista de la cámara.
- **On**:  
Activa el ajuste de vista de la cámara.

Si no se realiza ninguna operación durante los siete segundos posteriores a la aparición de la pantalla de Función AV, se mostrará automáticamente la vista de la cámara.

- Si pulsa la pantalla mientras se muestra la vista de la cámara, se apagará automáticamente la imagen visualizada.

Cuando la vista de cámara de la cámara de retrovisor y de la segunda cámara esté disponible, aparecerá la tecla para cambiar la visualización.

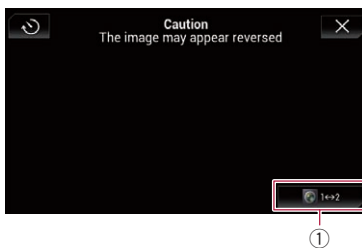

- ① Cambia la visualización entre la imagen de retrovisor y la imagen de la segunda cámara. 

## Visualización de las indicaciones de ayuda al estacionamiento

1 Pulse el botón HOME para mostrar la pantalla de Menú superior.

# Configuración del sistema

2 Pulse las siguientes teclas en el orden que se indica.



Aparecerá la pantalla "Sistema".

3 Pulse [Config. cámaras].

4 Pulse [Guía ayuda estacionam.] repetidamente hasta que aparezca la configuración deseada.

- **Off** (valor predeterminado):  
Oculta las líneas de guía.
- **On**:

Muestra las líneas de guía.

Cuando la palanca de cambios esté en la posición de marcha atrás (R) tras configurar la cámara de retrovisor, aparecerá la imagen de retrovisor.

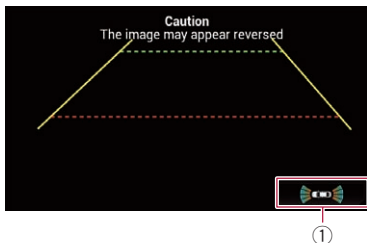

① Cambia la visualización a la pantalla

"Ayuda aparcamiento".

- Si mantiene pulsado el botón **MUTE**, desaparece la imagen de vista trasera.

## Configuración de las indicaciones en la imagen de retrovisor

### ⚠ PRECAUCIÓN

- Cuando realice los ajustes de las indicaciones, asegúrese de aparcar el vehículo en un lugar seguro y de accionar el freno de mano.

- Antes de salir del vehículo para colocar las marcas, asegúrese de apagar el interruptor de encendido (ACC OFF).
- El alcance proyectado por la cámara de retrovisor es limitado. Además, las indicaciones de la distancia y el ancho del vehículo mostradas en la imagen de la cámara de retrovisor pueden diferir de la distancia y el ancho reales del vehículo (las directrices son líneas rectas).
- La calidad de la imagen puede deteriorarse en función del entorno de uso, como por ejemplo, por la noche o en lugares oscuros.

1 Estacione el vehículo en un lugar seguro y accione el freno de mano.

2 Coloque marcas a aproximadamente 25 cm de cada lado del vehículo, y aproximadamente a 50 cm y 2 m del parachoques trasero utilizando cinta de embalaje o algo similar.

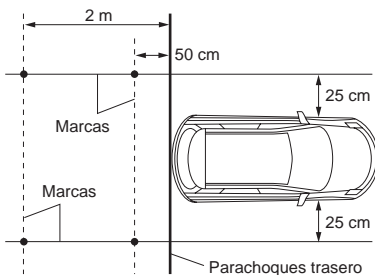

3 Pulse el botón HOME para mostrar la pantalla de Menú superior.

4 Pulse las siguientes teclas en el orden que se indica.



Aparecerá la pantalla "Sistema".

5 Pulse [Config. cámaras].

6 Pulse [Aj. guía ayuda estac.].

7 Ajuste las líneas de guía arrastrando los cuatro puntos.

8 Pulse las siguientes teclas para ajustar la posición del punto si es necesario.



Mueve el punto a la izquierda.



Mueve el punto a la derecha.



Mueve al punto hacia arriba.



Mueve al punto hacia abajo.



Extiende la línea a la izquierda y la derecha desde el punto central actual de la línea de guía de distancia. Los puntos de ajuste de las coordenadas laterales de ambos extremos también se moverán.



Acorta la línea desde la izquierda y la derecha hasta el punto central actual de la línea de guía de distancia. Los puntos de ajuste de las coordenadas laterales de ambos extremos también se moverán.

Pred.

Restablece la configuración de las líneas de guía de distancia y ancho del vehículo y los puntos de ajuste al valor predeterminado.

- Si un punto se desplaza, la distancia con respecto al valor inicial aparece en la parte inferior de la pantalla.

## Ajuste de la entrada de la segunda cámara

Puede visualizar las imágenes de la segunda cámara (una cámara frontal, etc.) en la pantalla de este producto.

## Ajuste de la activación de la segunda cámara

- Para visualizar imágenes de la segunda cámara en la pantalla de este producto, "Entrada 2ª cámara" ha de estar en "On".

1 Pulse el botón HOME para mostrar la pantalla de Menú superior.

2 Pulse las siguientes teclas en el orden que se indica.



Aparecerá la pantalla "Sistema".

3 Pulse [Config. cámaras].

4 Pulse [Entrada 2ª cámara] repetidamente hasta que aparezca la configuración deseada.

- **Off** (predeterminado):  
Desactiva el ajuste de entrada de la segunda cámara.
- **On**:  
Activa el ajuste de entrada de la segunda cámara.
- Aparece un mensaje de confirmación si se ajusta "Entrada 2ª cámara" en "On" mientras está activada la fuente AV. La fuente AV se desactivará si se selecciona "Sí" y "Entrada 2ª cámara" se ajustará en "On". Selecciona "No" para cancelar el ajuste de "Entrada 2ª cámara" en "On".
- Si está seleccionado "On", "Entrada A/V" se ajusta automáticamente en "Cámara".
- Si está seleccionado "Off", "Entrada A/V" se ajusta automáticamente en "Off".

## Configuración del sistema

### Ajuste de imágenes invertidas de la segunda cámara

Las imágenes de la segunda cámara se mostrarán invertidas (como en un espejo) en la pantalla delantera a menos que la segunda cámara pueda emitir imágenes invertidas. Puede seleccionar si invertir las imágenes de la segunda cámara que se visualizan en la pantalla delantera.

- Este ajuste solo está disponible cuando detiene su vehículo en un lugar seguro y acciona el freno de mano.
- Esta función está disponible cuando "Entrada 2ª cámara" se ajusta en "On" o "Entrada A/V" en "Cámara".

**1** Pulse el botón HOME para mostrar la pantalla de Menú superior.

**2** Pulse las siguientes teclas en el orden que se indica.



Aparecerá la pantalla "Sistema".

**3** Pulse [Config. cámaras].

**4** Pulse [2ª cámara: vídeo invertido] repetidamente hasta que aparezca la configuración deseada.

- **Off** (predeterminado):  
No invierte las imágenes de la segunda cámara.
- **On**:  
Invierte las imágenes de la segunda cámara.

### Ajuste del modo seguro

Por razones de seguridad, es posible limitar las funciones disponibles mientras el vehículo esté en movimiento.

**1** Pulse el botón HOME para mostrar la pantalla de Menú superior.

**2** Pulse las siguientes teclas en el orden que se indica.



Aparecerá la pantalla "Sistema".

**3** Pulse [Modo Seguro] repetidamente hasta que aparezca la configuración deseada.

- **On** (valor predeterminado):  
Activa la función modo seguro.
- **Off**:  
Desactiva la función modo seguro.

### Desactivación de la pantalla de demostración

Si aparece la pantalla de demostración, siga este procedimiento para desactivar la pantalla de demostración.

**1** Pulse el botón HOME para mostrar la pantalla de Menú superior.

**2** Pulse las siguientes teclas en el orden que se indica.



Aparecerá la pantalla "Sistema".

**3** Pulse [Demo] repetidamente hasta que aparezca la configuración deseada.

- **On** (valor predeterminado):  
Muestra la pantalla de demostración.
- **Off**:  
Oculta la pantalla de demostración.
- También puede desactivar la pantalla de demostración manteniendo pulsado el botón **MUTE**.

## Selección del idioma del sistema

Se puede seleccionar el idioma del sistema.

- Se puede cambiar el idioma para los siguientes elementos:
  - La pantalla “**Audio**”
  - La pantalla “**Sistema**”
  - La pantalla “**Ajuste de Video**”
  - La pantalla “**Bluetooth**”
  - Idioma para mensajes

El uso de algunas funciones de este producto está prohibido durante la conducción o requiere una especial atención. En esos casos, aparecerá un mensaje de precaución en la pantalla. Puede cambiar el idioma de los mensajes de precaución con este ajuste.
- Si el ajuste de idioma incorporado y el idioma seleccionado no son el mismo, es posible que la información de texto no se muestre correctamente.
- Es posible que algunos caracteres no se muestren correctamente.

**1 Pulse el botón HOME para mostrar la pantalla de Menú superior.**

**2 Pulse las siguientes teclas en el orden que se indica.**



Aparecerá la pantalla “**Sistema**”.

**3 Pulse [Idioma de Sistema].**

Aparecerá el menú emergente.

**4 Pulse el idioma que desee.**

Tras seleccionar el idioma, volverá a aparecer la pantalla anterior.

## Inversión de la pantalla de estado del control del climatizador

Si la pantalla izquierda/derecha del estado del control del climatizador no coincide con la del vehículo, podrá invertirse la pantalla.

- Para configurar este ajuste, deberá conectar el adaptador de bus del vehículo opcional.
- Para los detalles sobre las operaciones, consulte *Visualización del estado de funcionamiento del panel de control del climatizador* en la página 141.

**1 Pulse el botón HOME para mostrar la pantalla de Menú superior.**

**2 Pulse las siguientes teclas en el orden que se indica.**



Aparecerá la pantalla “**Sistema**”.

**3 Pulse [Inversión climatizador] repetidamente hasta que aparezca la configuración deseada.**

- **Off** (valor predeterminado):  
No invierte la pantalla de estado del control del climatizador.
- **On**:  
Invierte la pantalla de estado del control del climatizador.

## Ajuste del idioma del teclado con la aplicación para iPhone

Puede utilizar el teclado en **AppRadio Mode** ajustando el idioma del teclado del iPhone.

- Esta función está disponible únicamente en **AppRadio Mode** en el iPhone.

**1 Pulse el botón HOME para mostrar la pantalla de Menú superior.**

## Configuración del sistema

**2 Pulse las siguientes teclas en el orden que se indica.**



Aparecerá la pantalla "**Sistema**".

**3 Pulse [Teclado].**

Aparecerá el menú emergente.

**4 Pulse el idioma que desee.**

Tras seleccionar el idioma, volverá a aparecer la pantalla anterior.

### Ajuste del aviso acústico

**1 Pulse el botón HOME para mostrar la pantalla de Menú superior.**

**2 Pulse las siguientes teclas en el orden que se indica.**



Aparecerá la pantalla "**Sistema**".

**3 Pulse [Tono de pitido] repetidamente hasta que aparezca la configuración deseada.**

- **On** (valor predeterminado):  
Se emite un aviso acústico.
- **Off**:  
No se emite un aviso acústico.

### Ajuste de las posiciones de respuesta del panel táctil (calibración del panel táctil)

Si considera que las teclas del panel táctil de la pantalla se desvían de las posiciones reales que responden a su toque, ajuste las posiciones de respuesta de la pantalla del panel táctil.

- Este ajuste solo está disponible cuando tiene su vehículo en un lugar seguro y acciona el freno de mano.
- No utilice herramientas puntiagudas, como por ejemplo bolígrafos o portaminas, ya que podría dañar la pantalla.
- No apague el motor mientras se estén guardando los datos de la posición ajustada.

**1 Pulse el botón HOME para mostrar la pantalla de Menú superior.**

**2 Pulse las siguientes teclas en el orden que se indica.**



Aparecerá la pantalla "**Sistema**".

**3 Pulse [Calibración de panel táctil].**

Aparecerá la pantalla de ajuste del panel táctil.

**4 Pulse las dos esquinas de la pantalla que recorren las flechas, y a continuación pulse los centros de las dos marcas + de forma simultánea dos veces.**

**5 Pulse el botón HOME.**

Se guardarán los resultados del ajuste.

**6 Pulse el botón HOME una vez más.**

Avance al ajuste de 16 puntos.

- Si mantiene pulsado el botón **HOME**, se cancelará el ajuste.

**7 Pulse suavemente el centro de la marca + mostrada en la pantalla.**

El objetivo indica el orden.

Tras pulsar todas las marcas, los datos de la posición ajustada quedarán guardados.

- Si pulsa el botón **HOME**, volverá a aparecer la posición de ajuste anterior.
- Si mantiene pulsado el botón **HOME**, se cancelará el ajuste.

**8 Mantenga pulsado el botón HOME.**

Se guardarán los resultados del ajuste.

## Ajuste de la función de atenuación

Puede especificar cuándo se activará la función de atenuación.

**1 Pulse el botón HOME para mostrar la pantalla de Menú superior.**

**2 Pulse las siguientes teclas en el orden que se indica.**



Aparecerá la pantalla "Sistema".

**3 Pulse [Configuración luminosidad].**

**4 Pulse [Activador luminosidad].**

Aparecerá el menú emergente.

**5 Pulse el elemento que desee ajustar.**

- **Automático** (predeterminado):  
Activa la función de atenuación cuando se encienden los faros del vehículo (durante la noche).
  - **Manual:**  
Permite decidir si activar la función de atenuación.
  - **Hora:**  
Permite ajustar el tiempo de activación de la función de atenuación.
- Si se selecciona "**Manual**", decida si activar la función de atenuación.
- ➔ Para más información, consulte *Decidir si activar la función de atenuación* en la página 114.
- Si se selecciona "**Hora**", especifique el tiempo de activación de la función de atenuación.
- ➔ Para más información, consulte *Ajuste del tiempo de activación de la función de atenuación* en la página 114.

## Decidir si activar la función de atenuación

Puede decidir si activar la función de atenuación durante la noche.

- Este ajuste solo está disponible cuando "**Activador luminosidad**" se ajusta en "**Manual**".
- ➔ Para más información, consulte *Ajuste de la función de atenuación* en la página 114.

**1 Pulse el botón HOME para mostrar la pantalla de Menú superior.**

**2 Pulse las siguientes teclas en el orden que se indica.**



Aparecerá la pantalla "Sistema".

**3 Pulse [Configuración luminosidad].**

**4 Pulse [Día/noche].**

Aparecerá el menú emergente.

**5 Pulse el elemento que desee ajustar.**

- **Día** (predeterminado):  
Desactiva la función de atenuación.
- **Noche:**  
Activa la función de atenuación.

## Ajuste del tiempo de activación de la función de atenuación

Puede ajustar el tiempo de activación de la función de atenuación.

- Este ajuste solo está disponible cuando "**Activador luminosidad**" se ajusta en "**Hora**".
- ➔ Para más información, consulte *Ajuste de la función de atenuación* en la página 114.

**1 Pulse el botón HOME para mostrar la pantalla de Menú superior.**

# Configuración del sistema

2 Pulse las siguientes teclas en el orden que se indica.



Aparecerá la pantalla "Sistema".

3 Pulse [Configuración luminosidad].

4 Pulse [Duración reg. Luminosidad].

Aparece la pantalla de ajuste de tiempo.

5 Pulse los puntos deseados en la barra de ajuste de tiempo o deslice los cursores para especificar la hora de inicio y de finalización respectivamente.

- El formato de visualización de hora depende del ajuste "Formato de Hora".
- El valor que se visualiza en el centro de la barra de ajuste de tiempo ("12" en el formato de 12 horas y "00" en el formato de 24 horas) indica la medianoche. Los valores situados a la izquierda del valor central son para la tarde y los valores situados a la derecha del valor central son para la mañana.
- Los valores predeterminados son "18:00" (hora de inicio) y "6:00" (hora de finalización).
- El valor se puede cambiar en pasos de 15 minutos.

## Ajuste de la imagen

Puede ajustar la imagen para cada fuente, la pantalla de la aplicación y para la cámara de retrovisor.



### PRECAUCIÓN

Por razones de seguridad, no puede utilizar algunas de estas funciones mientras el vehículo está en movimiento. Para activar estas funciones, debe detenerse en un lugar seguro y poner el freno de mano.

1 Muestre la pantalla que desea ajustar.

2 Pulse el botón HOME para mostrar la pantalla de Menú superior.

3 Pulse las siguientes teclas en el orden que se indica.



Aparecerá la pantalla "Sistema".

4 Pulse [Ajuste de Imagen].

5 Pulse cualquiera de las siguientes teclas para seleccionar la función que se debe ajustar.

Se muestran los elementos de ajuste de la imagen.

- **Brillo:**  
Ajusta la intensidad del color negro.
- **Contraste:**  
Ajusta el contraste.
- **Color:**  
Ajusta la saturación del color.
- **Matiz:**  
Ajusta el tono de color (qué color se destaca, el rojo o el verde).
- **Nivel luminosidad:**  
Ajusta el brillo de la pantalla.
- **Temperatura:**  
Ajusta la temperatura del color, lo que tiene como resultado un mejor balance de blancos.
  - Puede ajustar **Matiz** solo cuando el sistema de color se ajusta en NTSC.
  - Si pulsa [Vista Trasera] o [2ª cámara], el modo cambia al modo de cámara seleccionado. Al pulsar [Fuente], [Navegación] o [Aplicaciones] puede volver al modo seleccionado.

6 Pulse las siguientes teclas para ajustar el elemento seleccionado.



Reduce el nivel del elemento seleccionado.



Aumenta el nivel del elemento seleccionado.



Selecciona el elemento ajustable anterior.



Selecciona el siguiente elemento ajustable.

Cada vez que pulsa la tecla, el nivel del elemento seleccionado aumenta o disminuye.

- "Brillo", "Contraste", "Color" y "Matiz" se pueden ajustar de "-24" a "+24".
- "Nivel luminosidad" se puede ajustar de "+1" a "+48".
- "Temperatura" se puede ajustar de "-3" a "+3".
- Los ajustes de "Brillo", "Contraste" y "Nivel luminosidad" se guardan independientemente para el estado encendido/apagado de la función de atenuación. Cambian automáticamente dependiendo de si la función de atenuación está activada o no.
  - Para más información sobre cómo ajustar la función de atenuación, consulte *Ajuste de la función de atenuación* en la página 114.
- El ajuste de imagen podría no estar disponible con algunas cámaras de retrovisor.
- El contenido del ajuste puede memorizarse de forma independiente para las siguientes pantallas e imágenes de vídeo.
  - DVD, Video-CD y Disc
  - AV
  - USB (Vídeo) y USB (JPEG)
  - SD (Vídeo) y SD (JPEG)
  - iPod (iPod con conector de 30 clavijas)
  - iPod (Vídeo) y AppRadio Mode (iPod con conector de 30 clavijas)
  - HDMI y AppRadio Mode (HDMI)
  - Android Auto
  - MirrorLink
  - AUX
  - MIXTRAX, salida de imágenes desde el dispositivo externo
  - Cámara de retrovisor

## Visualización de la versión del firmware

**1** Pulse el botón HOME para mostrar la pantalla de Menú superior.

**2** Pulse las siguientes teclas en el orden que se indica.



Aparecerá la pantalla "Sistema".

**3** Pulse [Información del sistema].

**4** Pulse [Información de Firmware].

Aparecerá la pantalla "Información de Firmware".

- Puede comprobar las licencias de código abierto de las funciones con las que está equipado este producto en "Licencia" en la pantalla "Información de Firmware".

## Actualización del firmware



### PRECAUCIÓN

- Nunca apague este producto, nunca expulse la tarjeta de memoria SD y nunca desconecte el dispositivo de almacenamiento USB mientras el firmware se está actualizando.
- Solo puede actualizar la versión de firmware cuando el vehículo esté detenido y se haya aplicado el freno de mano.
- Utilice el puerto USB 1 para actualizar el firmware utilizando un dispositivo de almacenamiento USB.

**1** Descargue los archivos de actualización del firmware.

## Configuración del sistema

**2 Conecte una tarjeta de memoria SD vacía (formateada) o un dispositivo de almacenamiento USB al ordenador, a continuación localice el archivo de actualización correcto y cópielo a la tarjeta de memoria SD o el dispositivo de almacenamiento USB.**

**3 Desactive la fuente.**

- ➔ Para los detalles, consulte *Desactivación de la fuente de AV* en la página 23.

**4 Pulse el botón HOME para mostrar la pantalla de Menú superior.**

**5 Pulse las siguientes teclas en el orden que se indica.**



Aparecerá la pantalla "**Sistema**".

**6 Pulse [Información del sistema].**

**7 Pulse [Actualizar Firmware].**

Aparecerá la pantalla "**Actualizar Firmware**".

**8 Pulse [Continuar] para mostrar el modo de transferencia de datos.**

- Siga las instrucciones en pantalla para finalizar la actualización del firmware.
- Este producto se restablecerá automáticamente cuando se haya completado la actualización de firmware si la actualización se realiza correctamente.
- Cuando empiece la actualización de firmware, se apagará la fuente y se desconectará la conexión Bluetooth.
- Si aparece un mensaje de error en la pantalla, toque [**Continuar**] para continuar e iniciar la secuencia de recuperación.

## Comprobación de las conexiones de los cables

Compruebe que los cables estén correctamente conectados entre este producto y el ve-

hículo. Compruebe también que estén conectados en las posiciones correctas.

**1 Pulse el botón HOME para mostrar la pantalla de Menú superior.**

**2 Pulse las siguientes teclas en el orden que se indica.**



Aparecerá la pantalla "**Sistema**".

**3 Pulse [Información del sistema].**

**4 Pulse [Estado de conexión].**

Aparecerá la pantalla "**Instalación**".

- **Iluminación**

Cuando los faros principales o los faros pequeños del vehículo están encendidos, se muestra "**On**". Cuando los faros pequeños del vehículo están apagados, se muestra "**Off**". (Si no está conectado el cable naranja/blanco, aparecerá "**Off**".)

- **Bus vehículo**

Si el adaptador de bus del vehículo opcional está conectado, aparecerá "**Listo**". Si no está conectado, aparecerá "**Incorrecto**".

## Utilización del ajuste de desvanecimiento/balance

Se puede seleccionar el ajuste de desvanecimiento/balance que proporcione un entorno de audio ideal en todos los asientos ocupados.

- La función está disponible solo cuando el audio principal está disponible.
- Este ajuste solo está disponible cuando “**Altavoz trasero**” se ajusta en “**On**”.
  - ➔ Para los detalles, consulte *Ajuste de la salida del altavoz delantero y trasero* en la página 121.

**1 Pulse el botón HOME para mostrar la pantalla de Menú superior.**

**2 Pulse las siguientes teclas en el orden que se indica.**



Aparecerá la pantalla “**Audio**”.

**3 Pulse [Fader/Balance].**

Aparecerá la pantalla “**Fader/Balance**”.

**4 Pulse las siguientes teclas para ajustar el balance del altavoz delantero/trasero.**



Se desplaza hacia delante.



Se desplaza hacia atrás.

Cada vez que pulsa las teclas, el balance del altavoz delantero/trasero se desplaza hacia delante o hacia atrás.

- Se muestra “**Frontal25**” a “**Posterior25**” a medida que el balance entre los altavoces delanteros y los altavoces traseros se desplaza de la parte delantera a la trasera.
- El ajuste predeterminado es “**F/R 0 L/R 0**”.
- Establezca “**Frontal**” y “**Posterior**” en “**0**” cuando utilice un sistema de dos altavoces.

**5 Pulse las siguientes teclas para ajustar el balance del altavoz izquierdo/derecho.**



Se desplaza hacia la izquierda.



Se desplaza hacia la derecha.

Cada vez que pulsa las teclas, el balance del altavoz izquierdo/derecho se desplaza hacia la izquierda o la derecha.

- Se muestra “**Izquierda25**” a “**Derecha25**” a medida que el balance entre los altavoces izquierdos y los altavoces derechos se desplaza de la parte izquierda a la derecha.
- El ajuste predeterminado es “**L/R 0**”.
- También puede ajustar el desvanecimiento/balance arrastrando el punto de la tabla que se muestra. 

## Utilización del ajuste del balance

Puede ajustar el balance entre la salida de sonido derecha/izquierda.

- La función está disponible solo cuando el audio principal está disponible.
- Este ajuste solo está disponible cuando “**Altavoz trasero**” se ajusta en “**Off**”.
  - ➔ Para los detalles, consulte *Ajuste de la salida del altavoz delantero y trasero* en la página 121.

**1 Pulse el botón HOME para mostrar la pantalla de Menú superior.**

**2 Pulse las siguientes teclas en el orden que se indica.**



Aparecerá la pantalla “**Audio**”.

**3 Pulse [Balance].**

Aparecerá la pantalla “**Fader/Balance**”.

## Ajustes de audio

### 4 Pulse las siguientes teclas para ajustar el balance del altavoz izquierdo/derecho.



Se desplaza hacia la izquierda.



Se desplaza hacia la derecha.

Cada vez que pulsa las teclas, el balance del altavoz izquierdo/derecho se desplaza hacia la izquierda o la derecha.

- Se muestra "Izquierda25" a "Derecha25" a medida que el balance entre los altavoces izquierdos y los altavoces derechos se desplaza de la parte izquierda a la derecha.
- El ajuste predeterminado es "L/R 0".
- También puede ajustar el desvanecimiento/balance arrastrando el punto de la tabla que se muestra.

## Cambio del silenciamiento o la atenuación del sonido

El sonido de este sistema se silencia o atenúa automáticamente cuando se recibe una señal de un equipo con la función de silenciamiento.

### 1 Pulse el botón HOME para mostrar la pantalla de Menú superior.

### 2 Pulse las siguientes teclas en el orden que se indica.



Aparecerá la pantalla "Audio".

### 3 Pulse [Nivel de silenciar].

Aparecerá el menú emergente.

### 4 Pulse el elemento que desee ajustar.

- **ATE** (valor predeterminado):  
El volumen pasa a ser de 1/10.
- **Silenciar**:  
El volumen pasa a ser 0.
- **Off**:  
El volumen no cambia.

## Ajuste de los niveles de la fuente

La función **SLA** (ajuste del nivel de fuente) ajusta el nivel de volumen de cada fuente para evitar cambios bruscos de volumen cuando se alterna entre las fuentes.

- La función está disponible solo cuando el audio principal está disponible.
- La configuración está basada en el nivel de volumen del sintonizador de FM, que se mantiene inalterado.
- Esta función no está disponible cuando está seleccionado el sintonizador de FM como fuente de AV.

### 1 Compare el nivel de volumen del sintonizador de FM con el de la fuente que desea ajustar.

### 2 Pulse el botón HOME para mostrar la pantalla de Menú superior.

### 3 Pulse las siguientes teclas en el orden que se indica.



Aparecerá la pantalla "Audio".

### 4 Pulse [Ajuste de Nivel de Fuente]. Aparecerá la pantalla "Ajuste de Nivel de Fuente".

### 5 Pulse las siguientes teclas para ajustar el volumen de la fuente.



Aumenta el volumen de la fuente.



Reduce el volumen de la fuente.

- Si pulsa directamente el área en la que se puede mover el cursor, el ajuste de **SLA** cambiará al valor del punto que se haya pulsado.
- Aparecerá "+4" a "-4" a medida que aumente o disminuya el volumen de la fuente.
- El ajuste predeterminado es "0".

Las siguientes fuentes de AV se establecen automáticamente en el mismo volumen de ajuste de nivel de fuente.

|   | Cable necesario<br>(se vende por separado)  | Config. smartphone |                   | Fuentes AV                   |
|---|---|--------------------|-------------------|------------------------------|
|   |   | Dispositivo        | Conexión          |                              |
| iPod / iPhone con conector de 30 clavijas | CD-IU201V   | iPhone/iPod        | USB               | USB1<br>iPod1<br>aha         |
|   | CD-IU201S   | iPhone/iPod        | USB               | USB1<br>aha                  |
|   |   |                    |                   | iPod1<br>AppRadio Mode       |
| iPod / iPhone con conector Lightning      | <ul style="list-style-type: none"> <li>• CD-IH202</li> <li>• CD-IU52</li> <li>• Adaptador de conector Lightning a AV digital</li> </ul> | iPhone/iPod        | Adapt. AV digital | aha<br>AppRadio Mode<br>HDMI |
|   | CD-IU52   | iPhone/iPod        | USB               | iPod1<br>aha                 |
| Dispositivo Android                       | CD-MU200  | Otros              | USB               | Android Auto<br>MirrorLink   |
|   | CD-AH200  | Otros              | HDMI              | aha<br>AppRadio Mode<br>HDMI |

- Cuando el dispositivo de almacenamiento USB está conectado al puerto USB 1 o 2, el volumen de ajuste de nivel de fuente se ajusta automáticamente al mismo nivel que el puerto USB al que esté conectado el dispositivo. El volumen de ajuste de nivel de fuente que se ajusta automáticamente varía dependiendo de si el dispositivo está conectado al puerto USB 1 o 2.
- Cuando un iPod/iPhone con conector Lightning está conectado al puerto USB 1 o 2 utilizando un cable de interfaz USB para iPod/iPhone (CD-IU52) (se vende por separado), el volumen de ajuste de nivel de fuente se ajusta automáticamente al mismo nivel que el puerto USB al que esté conectado el iPod/iPhone con conector Lightning. El volumen de ajuste de nivel de fuente que se ajusta automáticamente varía dependiendo de si el iPod/iPhone con conector Lightning está conectado al puerto USB 1 o 2.
- Cuando un dispositivo compatible con **Android Auto** o un dispositivo MirrorLink está conectado al puerto USB 2, el volumen de ajuste de nivel de fuente se ajusta automáticamente al mismo nivel que el puerto USB 2.

## Ajustes de audio

### Ajuste del filtro

Se pueden realizar los siguientes ajustes durante los ajustes de filtros. Realice los ajustes adecuados para la banda de frecuencias reproducida y las características de la unidad de altavoz conectada.

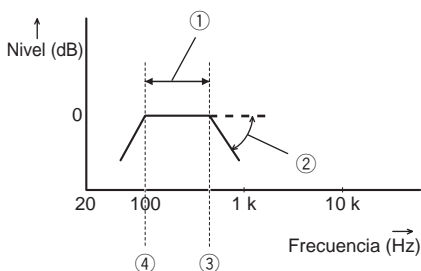

- ① Banda de frecuencia reproducida
- ② Ajuste de pendiente
- ③ Frecuencia de corte de LPF
- ④ Frecuencia de corte de HPF

### Ajuste de la salida del altavoz delantero y trasero

Puede ajustar el margen de frecuencia para la salida de sonido de los altavoces delantero y trasero.

- La función está disponible solo cuando el audio principal está disponible.

**1 Pulse el botón HOME para mostrar la pantalla de Menú superior.**

**2 Pulse las siguientes teclas en el orden que se indica.**



Aparecerá la pantalla "Audio".

**3 Compruebe que "Altavoz trasero" se haya ajustado en "On".**

- El ajuste predeterminado es "On".

**4 Pulse [Crossover].**

Aparecerá la pantalla "Corte".

**5 Pulse las siguientes teclas para seleccionar "Frontal" o "Posterior".**



Selecciona el altavoz ajustable anterior.



Selecciona el altavoz ajustable siguiente.

**6 Pulse [FPA] para activarlo.**

**7 Arrastre el gráfico de líneas horizontalmente para ajustar el intervalo de frecuencia de corte de "50" Hz a "200" Hz.**

- El ajuste predeterminado es "100" Hz.

**8 Arrastre la punta de la pendiente para ajustar el intervalo del nivel entre "-6" dB/oct y "-18" dB/oct.**

- El ajuste predeterminado es "-12" dB/oct.

### Utilización de la salida del subwoofer

Este producto cuenta con un mecanismo de salida del subwoofer que puede activarse o desactivarse.

- La función está disponible solo cuando el audio principal está disponible.

**1 Pulse el botón HOME para mostrar la pantalla de Menú superior.**

**2 Pulse las siguientes teclas en el orden que se indica.**



Aparecerá la pantalla "Audio".

**3 Pulse [Subwoofer] para ajustar la salida del subwoofer en "On".**

- El ajuste predeterminado es "Off".

**4 Pulse [Config. subwoofer].**

Aparecerá la pantalla "Corte".

**5 Pulse las siguientes teclas para seleccionar "Subwoofer".**

Selecciona el altavoz ajustable anterior.



Selecciona el altavoz ajustable siguiente.

**6 Pulse [FPB] para activarlo.****7 Pulse las siguientes teclas para seleccionar la fase de salida del subwoofer.**

Ajusta la fase de salida del subwoofer en normal.



Ajusta la fase de salida del subwoofer en inverso.

**8 Arrastre el gráfico de líneas horizontalmente para ajustar el intervalo de frecuencia de corte de "50" Hz a "200" Hz.**

- El ajuste predeterminado es "100" Hz.

**9 Arrastre la punta de la pendiente para ajustar el intervalo del nivel entre "-6" dB/oct y "-18" dB/oct.**

- El ajuste predeterminado es "-18" dB/oct.

**Selección de la posición de escucha**

Puede seleccionar una posición de escucha que desee convertir en el centro de los efectos de sonido.

- La función está disponible solo cuando el audio principal está disponible.

**1 Pulse el botón HOME para mostrar la pantalla de Menú superior.****2 Pulse las siguientes teclas en el orden que se indica.**

Aparecerá la pantalla "Audio".

**3 Pulse [Posición de escucha].**

Aparecerá la pantalla "Posición de escucha".

**4 Pulse la posición que desea.**

- **Off** (valor predeterminado):  
Desactiva el ajuste de posición de escucha.
- **Frontal:**  
Cambia el ajuste de la posición de escucha hacia delante.
- **Frontal-I:**  
Cambia el ajuste de la posición de escucha hacia delante a la izquierda.
- **Frontal-D:**  
Cambia el ajuste de la posición de escucha hacia delante a la derecha.
- **Todas:**  
Cambia el ajuste de la posición de escucha a todo.

**Ajuste preciso de los niveles de salida de los altavoces**

Se pueden realizar ajustes precisos del nivel de salida de los altavoces escuchando la salida de audio.

- La función está disponible solo cuando el audio principal está disponible.
- Este ajuste solo está disponible cuando "Altavoz trasero" se ajusta en "On".
  - ➔ Para los detalles, consulte *Ajuste de la salida del altavoz delantero y trasero* en la página 121.
- Este ajuste solo está disponible cuando "Subwoofer" se ajusta en "On".
  - ➔ Para los detalles, consulte *Utilización de la salida del subwoofer* en la página 121.

## Ajustes de audio

**1 Pulse el botón HOME para mostrar la pantalla de Menú superior.**

**2 Pulse las siguientes teclas en el orden que se indica.**



Aparecerá la pantalla "Audio".

**3 Pulse [Nivel de Altavoces].**

Aparecerá la pantalla "Nivel de Altavoces".

**4 Pulse las siguientes teclas para seleccionar la posición de escucha si es necesario.**



Selecciona la posición de escucha.



- **Off:**  
Desactiva el ajuste de posición de escucha.
  - **Del. izq.:**  
Cambia el ajuste de la posición de escucha hacia delante a la izquierda.
  - **Del.. der.:**  
Cambia el ajuste de la posición de escucha hacia delante a la derecha.
  - **Frontal:**  
Cambia el ajuste de la posición de escucha hacia delante.
  - **Todas:**  
Cambia el ajuste de la posición de escucha a todo.
- Si cambia el ajuste de posición de escucha, los niveles de salida de todos los altavoces cambiarán de forma conjunta con él ajuste.

**5 Pulse las siguientes teclas para ajustar el nivel de salida del altavoz.**



Reduce el nivel del altavoz.



Aumenta el nivel del altavoz.

- Se mostrará "-24" dB a "10" dB a medida que aumente o se reduzca la distancia que se debe corregir.
- **Del. izq.:**  
Cambia el nivel del altavoz del altavoz delantero izquierdo.
- **Del.. der.:**  
Cambia el nivel del altavoz del altavoz delantero derecho.
- **Tras. izq.:**  
Cambia el nivel del altavoz del altavoz trasero izquierdo.
- **Tras. der.:**  
Cambia el nivel del altavoz del altavoz trasero derecho.
- **Subwoofer:**  
Cambia el nivel del altavoz del altavoz subwoofer.
  - Si pulsa [Apl. EQ aut.], el resultado de "Auto Medición de EQ&TA" se aplicará al ajuste de nivel del altavoz.
    - Para utilizar esta función, se debe medir la acústica del vehículo previamente.

## Ajuste del alineamiento de tiempo

Al ajustar la distancia desde cada altavoz hasta la posición de escucha, el alineamiento de tiempo puede corregir el tiempo necesario para que el sonido llegue a la posición de escucha.

- La función está disponible solo cuando el audio principal está disponible.
- Este ajuste solo está disponible cuando "Altavoz trasero" se ajusta en "On".

- Para los detalles, consulte *Ajuste de la salida del altavoz delantero y trasero* en la página 121.
- ❑ Este ajuste solo está disponible cuando “**Subwoofer**” se ajusta en “**On**”.
  - Para los detalles, consulte *Utilización de la salida del subwoofer* en la página 121.
- ❑ Esta función solo está disponible cuando el ajuste de la posición de escucha se establece en “**Del. izq.**” o “**Del.. der.**”.
  - Para los detalles, consulte *Selección de la posición de escucha* en la página 122.

**1 Mida la distancia entre la cabeza de la persona que escucha y cada unidad de altavoz.**

**2 Pulse el botón HOME para mostrar la pantalla de Menú superior.**

**3 Pulse las siguientes teclas en el orden que se indica.**



Aparecerá la pantalla “**Audio**”.

**4 Pulse [Alinear Tiempo].**

Aparecerá la pantalla “**Alinear Tiempo**”.

**5 Pulse las siguientes teclas para seleccionar la posición de escucha si es necesario.**



Selecciona la posición de escucha.



- **Off:**  
Desactiva el ajuste de posición de escucha.
- **Del. izq.:**  
Cambia el ajuste de la posición de escucha hacia delante a la izquierda.
- **Del.. der.:**  
Cambia el ajuste de la posición de escucha hacia delante a la derecha.
- **Frontal:**  
Cambia el ajuste de la posición de escucha hacia delante.
- **Todas:**  
Cambia el ajuste de la posición de escucha a todo.
- ❑ Si cambia el ajuste de posición de escucha, los niveles de salida de todos los altavoces cambiarán de forma conjunta con él ajuste.

**6 Pulse las siguientes teclas para introducir la distancia entre el altavoz seleccionado y la posición de escucha.**



Reduce la distancia entre el altavoz seleccionado y la posición de escucha seleccionada.



Aumenta la distancia entre el altavoz seleccionado y la posición de escucha seleccionada.

- ❑ Se mostrará “**0.0**” cm a “**500.0**” cm a medida que aumente o se reduzca la distancia que se debe corregir.
- **Del. izq.:**  
Cambia la distancia entre el altavoz delantero izquierdo y la posición de escucha seleccionada.
- **Del.. der.:**  
Cambia la distancia entre el altavoz delantero derecho y la posición de escucha seleccionada.
- **Tras. izq.:**  
Cambia la distancia entre el altavoz trasero izquierdo y la posición de escucha seleccionada.
- **Tras. der.:**  
Cambia la distancia entre el altavoz trasero derecho y la posición de escucha seleccionada.
- **Subwoofer:**  
Cambia la distancia entre el altavoz subwoofer y la posición de escucha seleccionada.

## Ajustes de audio

- Si pulsa [**AT act.**], el alineamiento de tiempo se desactiva.
- Si pulsa [**Apl. EQ aut.**], el resultado de “**Auto Medición de EQ&TA**” se aplicará al ajuste de alineamiento de tiempo.
  - Para utilizar esta función, se debe medir la acústica del vehículo previamente. 

### Utilización del ecualizador

El ecualizador le permite ajustar la ecualización de acuerdo con las características acústicas del interior del vehículo, según desee.

### Recuperación de las curvas del ecualizador

Existen siete curvas del ecualizador almacenadas que pueden activarse fácilmente en cualquier momento. A continuación se muestra la lista de curvas del ecualizador:

#### Curva del ecualizador

**S.grave** es una curva en la que se intensifican únicamente los sonidos graves.

**Potente** es una curva en la que se intensifican los sonidos graves y agudos.

**Natural** es una curva en la que se intensifican ligeramente los sonidos graves y agudos.

**Vocal** es una curva en la que se intensifican los tonos medios, los de la voz humana.

**Plano** es una curva plana en la que no se intensifica nada.

**Pers1** es una curva del ecualizador ajustada que crea usted mismo. Si selecciona esta curva, el efecto se aplicará a todas las fuentes de AV.

**Pers2** es una curva del ecualizador ajustada que crea usted mismo. Si selecciona esta curva, el efecto se aplicará a todas las fuentes de AV.

- La función está disponible solo cuando el audio principal está disponible.
- El ajuste predeterminado es “**Potente**”.
- Cuando se selecciona “**Plano**”, no se realiza al sonido ningún tipo de adición ni corrección. Esto resulta útil para comprobar

el efecto de las curvas del ecualizador, alternando entre “**Plano**” y una curva del ecualizador establecida.

**1 Pulse el botón HOME para mostrar la pantalla de Menú superior.**

**2 Pulse las siguientes teclas en el orden que se indica.**



Aparecerá la pantalla “**Audio**”.

**3 Pulse [EQ Gráfico].**

Aparecerá la pantalla “**EQ Gráfico**”.

**4 Pulse el ecualizador al que desea acceder.**

### Personalización de las curvas del ecualizador

Puede ajustar la configuración de la curva del ecualizador seleccionada actualmente, según desee. Los ajustes se pueden realizar con un ecualizador gráfico de 13 bandas.

- La función está disponible solo cuando el audio principal está disponible.
- Si realiza ajustes cuando está seleccionada una curva “**S.grave**”, “**Potente**”, “**Natural**”, “**Vocal**” o “**Plano**”, el ajuste de la curva del ecualizador cambiará a “**Pers1**” obligatoriamente.
- Si realiza ajustes cuando la curva “**Pers2**” está seleccionada, por ejemplo, se actualizará la curva “**Pers2**”.
- Las curvas “**Pers1**” y “**Pers2**” se pueden crear comunes a todas las fuentes.

**1 Pulse el botón HOME para mostrar la pantalla de Menú superior.**

2 Pulse las siguientes teclas en el orden que se indica.



Aparecerá la pantalla "Audio".

3 Pulse [EQ Gráfico].

Aparecerá la pantalla "EQ Gráfico".

4 Pulse una de las teclas para seleccionar una curva que desee utilizar como base para la personalización.

5 Pulse la frecuencia de la que desea ajustar el nivel.

- Si pasa un dedo por las barras de varias bandas del ecualizador, los ajustes de curva del ecualizador se establecerán en el valor el punto tocado en cada barra.

## Utilización del ecualizador ajustado automáticamente

Puede ajustar el ecualizador ajustado automáticamente para adaptarlo a la acústica del vehículo. Para utilizar esta función, la acústica del vehículo debe medirse de antemano.

➔ Para los detalles sobre las operaciones, consulte *Ajuste automático de la curva del ecualizador (medición con el Ecualizador automático)* en la página 126.

- Para ajustar manualmente la curva del ecualizador, establezca "EQ y AT automáticos." en "Off".

1 Pulse el botón HOME para mostrar la pantalla de Menú superior.

2 Pulse las siguientes teclas en el orden que se indica.



Aparecerá la pantalla "Audio".

3 Pulse [EQ y AT automáticos.] repetidamente hasta que aparezca la configuración deseada.

- **Off** (valor predeterminado):  
Desactiva el ajuste de ecualizador y TA automáticos.
- **On**:  
Activa el ajuste de ecualizador y TA automáticos. □

## Ajuste automático de la curva del ecualizador (medición con el Ecualizador automático)

Al medir la acústica del vehículo, la curva del ecualizador puede ajustarse automáticamente para adaptarse al interior del vehículo.



### ADVERTENCIA

Los altavoces pueden emitir un tono alto (ruido) al medir la acústica del vehículo. Nunca realice la medición con el Ecualizador automático mientras conduce.



### PRECAUCIÓN

- Compruebe a fondo las condiciones antes de realizar la medición con el Ecualizador automático, ya que los altavoces pueden dañarse si se realiza bajo las siguientes condiciones:
  - Cuando los altavoces no están correctamente conectados. (Por ejemplo, cuando un altavoz trasero está conectado como una salida del subwoofer.)
  - Cuando un altavoz está conectado a un amplificador de potencia con una salida que supera la potencia de entrada máxima del altavoz.
- Si no hay un micrófono de medición acústica (se vende por separado) colocado en la ubicación correcta, el tono de medición puede elevarse y la medición puede tardar mucho tiempo en realizarse, por lo que se vaciará la batería. Asegúrese de colocar el micrófono en la ubicación especificada.

## Ajustes de audio

### Antes de poner en funcionamiento la medición con el Ecuualizador automático

- Realice la medición con el Ecuualizador automático en el lugar más tranquilo posible, con el motor del vehículo y el aire acondicionado apagados. De igual forma, desactive los teléfonos del coche o los móviles que estén en el vehículo, o bien sáquelos del vehículo antes de realizar la medición con el Ecuualizador automático. Los sonidos ajenos al tono de medición (sonidos de los alrededores, sonido del motor, sonido de teléfonos, etc.) pueden impedir que la acústica del vehículo se mida correctamente.
- Asegúrese de realizar la medición con el Ecuualizador automático utilizando el micrófono de medición acústica (se vende por separado). Si utiliza otro micrófono, es posible que la medición de la acústica del vehículo no pueda realizarse o que se realice incorrectamente.
- Para realizar la medición con el Ecuualizador automático, debe conectar los altavoces delanteros.
- Cuando este producto está conectado a un amplificador de potencia con control de nivel de entrada, la medición con el Ecuualizador automático podría no llevarse a cabo si el nivel de entrada del amplificador de potencia está establecido por debajo del nivel estándar.
- Si este producto está conectado a un amplificador de potencia con un LPF (filtro de paso bajo), desactive el LPF antes de realizar la medición con el Ecuualizador automático. De igual forma, establezca la frecuencia de corte para el LPF integrado de un subwoofer activo en la máxima frecuencia.
- El ordenador ha calculado la distancia para proporcionar el retraso óptimo y garantizar resultados precisos. No cambie este valor.
  - El sonido reflejado dentro del vehículo es fuerte y se producen retrasos.

- El LPF de los subwoofers o amplificadores externos activos retrasa los sonidos más bajos.
- Si se produce un error durante la medición, aparecerá un mensaje y se cancelará la medición. Compruebe lo siguiente antes de medir la acústica del vehículo.
  - Altavoces delanteros (izquierdo/derecho)
  - Altavoces traseros (izquierdo/derecho)
  - Ruido
  - Micrófono de medición acústica (se vende por separado)
  - Bajo nivel de batería

### Realización de la medición con el Ecuualizador automático

- ❑ El Ecuualizador automático cambia la configuración de audio de la siguiente manera:
  - **“EQ y AT automáticos.”** se ajusta en **“On”**.
    - ➔ Para los detalles, consulte *Utilización del ecualizador ajustado automáticamente* en la página 126.
  - La configuración del desvanecimiento/balance vuelve a la posición central.
    - ➔ Para los detalles, consulte *Utilización del ajuste del balance* en la página 118.
  - La curva del ecualizador cambia a **“Plano”**.
    - ➔ Para los detalles, consulte *Utilización del ecualizador* en la página 125.
  - Los altavoces delanteros y traseros se ajustarán automáticamente en un ajuste de filtro de paso alto.
- ❑ Se sobrescribirá la configuración anterior de la medición con el Ecuualizador automático.
- ❑ No pulse el botón ▲ para abrir o cerrar el panel cuando esté utilizando el micrófono.



#### PRECAUCIÓN

No apague el motor mientras se está realizando la medición.

### 1 Detenga el vehículo en un lugar tranquilo, cierre todas las puertas, las ventanas y el techo solar y, a continuación, apague el motor.

Si deja el motor encendido, el ruido del mismo puede impedir que la medición con el Ecuilizador automático se realice correctamente.

- Si se detectan restricciones de conducción durante el proceso de medición, se cancelará la medición.

### 2 Coloque el micrófono de medición acústica (se vende por separado) en el centro del reposacabezas del asiento del conductor, orientado hacia delante.

La medición con el Ecuilizador automático puede diferir en función del lugar en el que coloque el micrófono. Si lo desea, coloque el micrófono en el asiento del pasajero delantero y realice la medición con el Ecuilizador automático.

### 3 Desconecte el iPhone o smartphone.

### 4 Conexión del interruptor de encendido (ACC ON).

Si el aire acondicionado o la calefacción del vehículo están encendidos, apáguelos. El ruido del ventilador del aire acondicionado o de la calefacción podría impedir que se realice correctamente la medición con el Ecuilizador automático.

### 5 Cambie la fuente de AV a "OFF".

- ➔ Para los detalles sobre las operaciones, consulte *Visualización de la pantalla de función AV* en la página 22.

### 6 Pulse el botón HOME para mostrar la pantalla de Menú superior.

### 7 Pulse las siguientes teclas en el orden que se indica.



Aparecerá la pantalla "Audio".

### 8 Pulse [Auto Medición de EQ&TA].

Aparecerá la pantalla "Auto Medición de EQ&TA".

### 9 Conecte el micrófono para la medición acústica (se vende por separado) con este producto.

Enchufe el micrófono en el conector del micrófono de este producto.

### 10 Pulse [Del. izq.] o [Del.. der.] para seleccionar la posición de escucha actual.

### 11 Pulse [Comenzar].

Se iniciará una cuenta atrás de 10 segundos.

- La conexión Bluetooth se desconecta antes de que se inicie el proceso.

### 12 Salga del vehículo y mantenga las puertas cerradas hasta que finalice la cuenta atrás.

Cuando finalice la cuenta atrás, se emitirá un tono de medición (ruido) a través de los altavoces y se iniciará la medición con el Ecuilizador automático.

### 13 Espere hasta que finalice la medición.

Cuando finalice la medición con el Ecuilizador automático, aparecerá un mensaje indicando que ha finalizado la medición.

- Si la acústica del vehículo no puede medirse correctamente, aparecerá un mensaje de error.
- El tiempo de medición variará en función del tipo de vehículo.
- Para detener la medición, pulse [Detener].

### 14 Guarde el micrófono con mucho cuidado en la guantera o en otro lugar seguro.

Si el micrófono se expone a la luz solar directa durante un periodo de tiempo prolongado, las altas temperaturas podrían provocar deformaciones, cambios en el color o errores de funcionamiento.

## Selección de la visualización de fondo

La visualización de fondo se puede seleccionar entre 8 visualizaciones preestablecidas diferentes para la pantalla de Función AV y 5 visualizaciones preestablecidas diferentes para la pantalla de Menú superior. Además, puede cambiar la imagen de fondo a otras imágenes importadas desde el dispositivo de almacenamiento externo (USB, SD).

**1 Pulse el botón HOME para mostrar la pantalla de Menú superior.**

**2 Pulse las siguientes teclas en el orden que se indica.**



Aparecerá la pantalla "Tema".



**3 Pulse [Fondo].**

- También puede cambiar los ajustes de la pantalla pulsando [**Iluminación**], [**Tema**] o [**Reloj**] en esta pantalla.

**4 Pulse [Home] o [AV] para cambiar las visualizaciones de pantalla.**

- El contenido del ajuste se puede memorizar por separado para la pantalla de Función AV y la pantalla del Menú superior.

**5 Pulse el elemento que desee ajustar.**

- **Visualizaciones preestablecidas:**  
Selecciona la visualización de fondo preestablecida que desea.
-  (personalizado):  
Muestra la imagen de fondo importada desde el dispositivo de almacenamiento externo (USB, SD).
  - ➔ Para los detalles, consulte *Cambio de la imagen de fondo almacenada en el dispositivo de almacenamiento externo (USB, SD)* en la página 129.
-  (apagada):  
Oculta la visualización de fondo.

## Cambio de la imagen de fondo almacenada en el dispositivo de almacenamiento externo (USB, SD)

Puede cambiar la imagen de fondo que se visualiza a una imagen importada desde el dispositivo de almacenamiento externo (USB, SD).

- La imagen de fondo se debe usar con los siguientes formatos.
  - Archivos de imagen JPEG (.jpg o .jpeg)
  - El tamaño de datos permitido es de 10 MB o inferior
  - El tamaño de imagen permitido es de 4 000 × 4 000 píxeles o inferior

### PRECAUCIÓN

No apague el motor mientras importa una imagen del dispositivo de almacenamiento externo (USB, SD).

**1 Pulse el botón HOME para mostrar la pantalla de Menú superior.**

**2 Pulse las siguientes teclas en el orden que se indica.**



Aparecerá la pantalla "Tema".

**3 Pulse [Fondo].**

- También puede cambiar los ajustes de la pantalla pulsando [**Iluminación**], [**Tema**] o [**Reloj**] en esta pantalla.

**4 Pulse la siguiente tecla.**



Muestra la lista de imágenes de fondo almacenada en el dispositivo de almacenamiento externo (USB, SD).

**5 Pulse el dispositivo de almacenamiento externo (USB, SD) deseado.**

## 6 Toque la imagen que utilizará como visualización de fondo de la lista.

La imagen se ajusta como imagen de fondo.

- Puede eliminar la imagen importada y restaurar el ajuste para la visualización de fondo al valor predeterminado manteniendo pulsada la tecla personalizada. 

## Ajuste del color de iluminación

Es posible seleccionar el color de iluminación entre 5 colores diferentes. Además, la iluminación puede alternarse entre estos 5 colores siguiendo el orden.

### Selección del color a partir de los colores preestablecidos

Puede seleccionar un color de iluminación de la lista de colores.

- 1 Pulse el botón HOME para mostrar la pantalla de Menú superior.
- 2 Pulse las siguientes teclas en el orden que se indica.



Aparecerá la pantalla "Tema".

### 3 Pulse [Iluminación].

- También puede cambiar los ajustes de la pantalla pulsando [Tema], [Fondo] o [Reloj] en esta pantalla.

### 4 Pulse el color que desee.

- **Teclas de color:**  
Permiten seleccionar el color preajustado que desee.
-  (personalizado):  
Muestra la pantalla para personalizar el color de iluminación.

➔ Para los detalles, consulte *Creación de un color definido por el usuario* en la página 130.

-  (arco iris):  
Cambia por las opciones de colores de forma gradual.
- Puede obtener una vista previa de la pantalla de Menú superior o la pantalla de Función AV pulsando [Home] o [AV] respectivamente.

### Creación de un color definido por el usuario

Puede crear un color definido por el usuario. El color creado se almacenará y podrá seleccionarlo la próxima vez que ajuste el color de iluminación.

- 1 Pulse el botón HOME para mostrar la pantalla de Menú superior.
- 2 Pulse las siguientes teclas en el orden que se indica.



Aparecerá la pantalla "Tema".

### 3 Pulse [Iluminación].

- También puede cambiar los ajustes de la pantalla pulsando [Tema], [Fondo] o [Reloj] en esta pantalla.

### 4 Pulse la siguiente tecla.



Muestra la pantalla para crear un color definido por el usuario y almacenarlo en la memoria.

### 5 Pulse las siguientes teclas.



Ajusta el brillo y el nivel de rojo, verde y azul para crear un color favorito.



## Menú de temas

- También puede ajustar el tono de color arrastrando la barra de color.

### 6 Mantenga pulsado [Memo] para almacenar el color personalizado en la memoria.

El color personalizado se almacenará en la memoria.

El color ajustado se recuperará de la memoria la próxima vez que pulsa la misma tecla.

## Selección del color del tema

Se puede seleccionar un color de tema entre 5 colores diferentes.

### 1 Pulse el botón HOME para mostrar la pantalla de Menú superior.

### 2 Pulse las siguientes teclas en el orden que se indica.



Aparecerá la pantalla "Tema".

### 3 Pulse [Tema].

- También puede cambiar los ajustes de la pantalla pulsando [Iluminación], [Fondo] o [Reloj] en esta pantalla.

### 4 Pulse el color que desee.

- Puede obtener una vista previa de la pantalla de Menú superior o la pantalla de Función AV pulsando [Home] o [AV] respectivamente.

## Selección de la imagen del reloj

El reloj de la pantalla de Función AV y de la pantalla de Menú superior se puede seleccionar entre 3 imágenes diferentes.

### 1 Pulse el botón HOME para mostrar la pantalla de Menú superior.

### 2 Pulse las siguientes teclas en el orden que se indica.



Aparecerá la pantalla "Tema".

### 3 Pulse [Reloj].

- También puede cambiar los ajustes de la pantalla pulsando [Iluminación], [Tema] o [Fondo] en esta pantalla.

### 4 Pulse el elemento que desee ajustar.

- **Imágenes preestablecidas:**  
Selecciona la imagen de reloj preestablecida que se desea.
- (apagada):  
Oculta la visualización del reloj.
- Puede obtener una vista previa de la pantalla de Menú superior o la pantalla de Función AV pulsando [Home] o [AV] respectivamente.

## Cambio de la pantalla de bienvenida preinstalada

Es posible cambiar la pantalla de bienvenida por otras imágenes preinstaladas en este producto.

### 1 Pulse el botón HOME para mostrar la pantalla de Menú superior.

### 2 Pulse las siguientes teclas en el orden que se indica.



Aparecerá la pantalla "Tema".

### 3 Pulse [Pantalla de bienvenida].

### 4 Pulse el elemento que desee ajustar.

- **Imágenes preestablecidas:**

Selecciona la imagen de la pantalla de bienvenida preestablecida.

-  (personalizado):  
Muestra la imagen de pantalla de bienvenida importada desde el dispositivo de almacenamiento externo (USB, SD).
- ➔ Para los detalles, consulte *Cambio de la pantalla de bienvenida almacenada en el dispositivo de almacenamiento externo (USB, SD)* en la página 132.

## Cambio de la pantalla de bienvenida almacenada en el dispositivo de almacenamiento externo (USB, SD)

Puede cambiar la pantalla de bienvenida a otras imágenes importadas desde el dispositivo de almacenamiento externo (USB, SD).

### PRECAUCIÓN

No apague el motor mientras importa una imagen del dispositivo de almacenamiento externo (USB, SD).

- 1 Pulse el botón HOME para mostrar la pantalla de Menú superior.
- 2 Pulse las siguientes teclas en el orden que se indica.



Aparecerá la pantalla "Tema".

- 3 Pulse [Pantalla de bienvenida].
- 4 Pulse la siguiente tecla.



Muestra la lista de pantallas de bienvenida almacenada en el dispositivo de almacenamiento externo (USB, SD).

- 5 Pulse el dispositivo de almacenamiento externo (USB, SD) deseado.

## 6 Pulse en la lista la imagen que desea utilizar como pantalla de bienvenida.

La imagen se ajusta como pantalla de bienvenida.

- Puede eliminar la imagen importada y restaurar el ajuste de la pantalla de bienvenida al valor predeterminado manteniendo pulsada la tecla personalizada. 

## Duplicación de la configuración

### Exportación de la configuración de "Tema"

Puede exportar los ajustes realizados en la pantalla "Tema" a un dispositivo de almacenamiento externo (USB, SD). Estos ajustes se pueden exportar de forma independiente.

- Este ajuste solo está disponible cuando detiene su vehículo en un lugar seguro y acciona el freno de mano.
- Si hay varios dispositivos de almacenamiento externo conectados este producto, el orden de prioridad de destino al que se exportan los ajustes "Tema" es el siguiente:
  - ① Tarjeta de memoria SD
  - ② Dispositivo de almacenamiento USB conectado al puerto USB 1
  - ③ Dispositivo de almacenamiento USB conectado al puerto USB 2

### PRECAUCIÓN

No apague el motor mientras se estén exportando los ajustes.

## 1 Introduzca la tarjeta de memoria SD en la ranura para tarjetas SD, o conecte el dispositivo de almacenamiento USB en el conector USB.

- ➔ Para los detalles, consulte *Conexión de un dispositivo de almacenamiento USB* en la página 18.
- ➔ Para los detalles, consulte *Colocación y expulsión de una tarjeta de memoria SD* en la página 17.

## Menú de temas

**2 Pulse el botón HOME para mostrar la pantalla de Menú superior.**

**3 Pulse las siguientes teclas en el orden que se indica.**



Aparecerá la pantalla “Tema”.

**4 Pulse [Exportar].**

Aparecerá la pantalla “Exportación config.”.

**5 Pulse el elemento que desee.**

- **Iluminación:**  
Selecciona la configuración del color de la iluminación.
- **Pantalla de bienvenida:**  
Selecciona la configuración de la pantalla de bienvenida.
- **Selec. todo:**  
Selecciona toda la configuración.

**6 Pulse [Exportar].**

Comenzará la exportación de datos.

Tras exportar los datos, aparece un mensaje de finalización.

- La fuente se apaga y la conexión Bluetooth se desconecta antes de que se inicie el proceso.

## Importación de la configuración de “Tema”

Se puede importar la configuración realizada en la pantalla “Tema” que se exportó a un dispositivo de almacenamiento externo (USB, SD).

- Este ajuste solo está disponible cuando de tiene su vehículo en un lugar seguro y acciona el freno de mano.
- Si hay varios dispositivos de almacenamiento externo con datos disponibles conectados este producto, el orden de prioridad de donde se importan los ajustes “Tema” es el siguiente:
  - ① Tarjeta de memoria SD

② Dispositivo de almacenamiento USB conectado al puerto USB 1

③ Dispositivo de almacenamiento USB conectado al puerto USB 2

### PRECAUCIÓN

- No apague el motor mientras se estén importando los ajustes.
- Para evitar la pérdida de datos y daños en la tarjeta de memoria SD, nunca edite los datos exportados a la tarjeta de memoria SD.

**1 Introduzca la tarjeta de memoria SD en la ranura para tarjetas SD, o conecte el dispositivo de almacenamiento USB en el conector USB.**

- Para los detalles, consulte *Conexión de un dispositivo de almacenamiento USB* en la página 18.
- Para los detalles, consulte *Colocación y expulsión de una tarjeta de memoria SD* en la página 17.

Aparecerá un mensaje que confirma si aparecen los datos de ajuste almacenados.

**2 Pulse [Importar].**

Comenzará la importación de datos.

Cuando se importan correctamente los datos, se muestra un mensaje de finalización de la importación.

- La fuente se apaga y la conexión Bluetooth se desconecta antes de que se inicie el proceso.

## Ajuste de los idiomas de mayor prioridad

Puede asignar el idioma de mayor prioridad al menú, audio y subtítulo de mayor prioridad en la reproducción inicial. Si el idioma seleccionado está grabado en el disco, los subtítulos, el audio y el menú se mostrarán o reproducirán en dicho idioma.

- ❑ Esta configuración solo está disponible cuando se selecciona "Disc" como la fuente.

## Ajuste del idioma de los subtítulos

Puede ajustar el idioma de los subtítulos que desee. Cuando estén disponibles, los subtítulos se mostrarán en el idioma seleccionado.

**1 Pulse el botón HOME para mostrar la pantalla de Menú superior.**

**2 Pulse las siguientes teclas en el orden que se indica.**



Aparecerá la pantalla "Ajuste de Video".

**3 Pulse [Configuración DVD/DivX].**

**4 Pulse [Idioma de Subtítulos].**

Aparecerá el menú emergente.

**5 Pulse el idioma que desee.**

Al seleccionar "Otros" aparecerá una pantalla de introducción de código de idioma. Introduzca el código de cuatro dígitos del idioma que desee y, a continuación, pulse

Se ajusta el idioma de los subtítulos.

- ❑ Si el idioma seleccionado no está disponible, se mostrará el idioma predeterminado especificado en el disco.
- ❑ Puede cambiar el idioma de los subtítulos pulsando la tecla de cambio del idioma de los subtítulos durante la reproducción.

- ❑ El ajuste que se establezca aquí no se verá afectado si se cambia el idioma de los subtítulos durante la reproducción mediante la tecla de cambio de idioma de los subtítulos.

## Ajuste del idioma del audio

Puede ajustar el idioma de audio preferido.

**1 Pulse el botón HOME para mostrar la pantalla de Menú superior.**

**2 Pulse las siguientes teclas en el orden que se indica.**



Aparecerá la pantalla "Ajuste de Video".

**3 Pulse [Configuración DVD/DivX].**

**4 Pulse [Idioma de Audio].**

Aparecerá el menú emergente.

**5 Pulse el idioma que desee.**

Al seleccionar "Otros" aparecerá una pantalla de introducción de código de idioma. Introduzca el código de cuatro dígitos del idioma que desee y, a continuación, pulse

Se ajusta el idioma de audio.

- ❑ Si el idioma seleccionado no está disponible, se aplicará el idioma predeterminado especificado en el disco.
- ❑ Puede cambiar el idioma del audio pulsando la tecla de cambio del idioma del audio durante la reproducción.
- ❑ El ajuste que se establezca aquí no se verá afectado si se cambia el idioma del audio durante la reproducción mediante la tecla de cambio de idioma del audio.

## Ajuste del idioma de los menús

Puede ajustar el idioma preferido de los menús en el que los menús guardados en un disco se muestran.

## Configuración del reproductor de vídeo

1 Pulse el botón HOME para mostrar la pantalla de Menú superior.

2 Pulse las siguientes teclas en el orden que se indica.



Aparecerá la pantalla "Ajuste de Vídeo".

3 Pulse [Configuración DVD/DivX].

4 Pulse [Menú de Idioma].

Aparecerá el menú emergente.

5 Pulse el idioma que desee.

Al seleccionar "Otros" aparecerá una pantalla de introducción de código de idioma. Introduzca el código de cuatro dígitos del idioma que desee y, a continuación, pulse .

Se ajusta el idioma de los menús.

- Si el idioma seleccionado no está disponible, se mostrará el idioma predeterminado especificado en el disco. .

### Ajuste de la visualización del icono de ángulo

Puede establecer si visualizar el icono de ángulo en escenas en las que se puede cambiar el ángulo.

- Esta configuración solo está disponible cuando se selecciona "Disc" como la fuente.

1 Pulse el botón HOME para mostrar la pantalla de Menú superior.

2 Pulse las siguientes teclas en el orden que se indica.



Aparecerá la pantalla "Ajuste de Vídeo".

3 Pulse [Configuración DVD/DivX].

4 Pulse [Multi ángulos] repetidamente hasta que aparezca la configuración deseada.

- **On** (valor predeterminado):  
Activa el ajuste multiángulo.
- **Off**:  
Desactiva el ajuste multiángulo. .

### Ajuste de la relación de aspecto

Existen dos tipos de pantallas. Una pantalla panorámica tiene una relación anchura/altura (aspecto de televisión) de 16:9, mientras que una pantalla normal tiene un aspecto de televisión de 4:3. Si utiliza una pantalla trasera normal con un aspecto de televisión de 4:3, podrá establecer la relación de aspecto más apropiada para la pantalla trasera. (Le recomendamos que utilice esta función únicamente para adaptar la relación de aspecto a la pantalla trasera.)

- Si utiliza una pantalla normal, seleccione "Letter Box" o "Pan Scan". Si selecciona "16:9" podría aparecer una imagen poco natural.
- Si selecciona la relación de aspecto de TV, la visualización de este producto cambiará a la misma configuración.
- Esta configuración solo está disponible cuando se selecciona "Disc" como la fuente.

1 Pulse el botón HOME para mostrar la pantalla de Menú superior.

2 Pulse las siguientes teclas en el orden que se indica.



Aparecerá la pantalla "Ajuste de Vídeo".

3 Pulse [Configuración DVD/DivX].

**4 Pulse [Aspecto TV].**

Aparecerá el menú emergente.

**5 Pulse el elemento que desee ajustar.**

- **16:9** (valor predeterminado):  
Muestra la imagen de pantalla panorámica (16:9) tal y como es (configuración inicial).
- **Letter Box:**  
Asigna a la imagen una forma de buzón con bandas en la parte superior e inferior de la pantalla.
- **Pan Scan:**  
Recorta la imagen en los lados derecho e izquierdo de la pantalla.
- ☐ Durante la reproducción de discos sin sistema panscan, el disco se reproduce con "Letter Box" incluso si selecciona el ajuste "Pan Scan". Confirme si el paquete del disco incluye la marca **16:9 LB**.
- ☐ La relación de aspecto de TV no se puede cambiar para algunos discos. Para los detalles, consulte las instrucciones del disco.

**Ajuste del bloqueo paterno**

Algunos discos de DVD-Vídeo le permiten utilizar un bloqueo paterno para establecer restricciones de modo que los niños no puedan ver escenas de violencia o para adultos. Puede establecer el nivel de bloqueo paterno en distintos niveles, según sea necesario.

- ☐ Esta configuración solo está disponible cuando se selecciona "Disc" como la fuente.
- ☐ Cuando establezca un nivel de bloqueo paterno y, a continuación, reproduzca un disco que contiene bloqueo paterno, puede que se muestren instrucciones para introducir el número de código. En tal caso, la reproducción se iniciará cuando se introduzca el número de código correcto.

**Ajuste del número de código y nivel**

Cuando utilice esta función por primera vez, registre su número de código. Si no registra un número de código, el bloqueo paterno no funcionará.

**1 Pulse el botón HOME para mostrar la pantalla de Menú superior.****2 Pulse las siguientes teclas en el orden que se indica.**

Aparecerá la pantalla "Ajuste de Vídeo".

**3 Pulse [Configuración DVD/DivX].****4 Pulse [Parental].**

Aparecerá la pantalla "Parental".

**5 Pulse [0] a [9] para introducir el número de código de cuatro dígitos.****6 Mientras se muestra el número introducido, pulse la siguiente tecla.**

Registra el número de código.

**7 Pulse cualquier tecla de [1] a [8] para seleccionar el nivel que desee.**

- **8:**  
Permite la reproducción de todo el disco (configuración inicial).
- **7 a 2:**  
Permite la reproducción de discos destinados a niños y con contenido no adulto.
- **1:**  
Permite solo la reproducción de discos para niños.

## Configuración del reproductor de vídeo

### 8 Mientras se muestra el número introducido, pulse la siguiente tecla.



Establece el nivel de bloqueo paterno.

- Le recomendamos que anote el número de código por si acaso lo olvida.
- El nivel de bloqueo paterno se graba en el disco. Puede confirmarlo consultando la caja del disco, el folleto incluido o el propio disco. No puede utilizar el bloqueo paterno con discos que no cuenten con un nivel de bloqueo paterno grabado.
- En algunos discos, el bloqueo paterno funciona para omitir únicamente determinadas escenas, tras las cuales se reanuda la reproducción normal. Para los detalles, consulte las instrucciones del disco.

## Visualización del código de registro DivX VOD

Si desea reproducir contenido DivX VOD (vídeo a la carta) en este producto, primero debe registrar este producto en el proveedor de contenido DivX VOD. Para ello, debe generar un código de registro DivX VOD, que remitirá al proveedor.

- Anote el registro del código ya que lo necesitará al registrar este producto en el proveedor de DivX VOD.
- Esta configuración solo está disponible cuando se selecciona "Disc" como la fuente.

**1 Pulse el botón HOME para mostrar la pantalla de Menú superior.**

**2 Pulse las siguientes teclas en el orden que se indica.**



Aparecerá la pantalla "Ajuste de Video".

**3 Pulse [Configuración DVD/DivX].**

**4 Pulse [VOD DivX®].**

Aparecerá la pantalla "VOD DivX®".

- Si ya se ha activado un código de registro, no podrá mostrarse.

**5 Pulse [Código de Registro].**

Se muestra el código de registro de 10 dígitos.

- Anote el código, lo necesitará al registrarse en un proveedor de DivX VOD.

## Visualización del código de cancelación de registro DivX VOD

Es posible eliminar un código de registro registrado con un código de cancelación de registro.

- Esta configuración solo está disponible cuando se selecciona "Disc" como la fuente.

**1 Pulse el botón HOME para mostrar la pantalla de Menú superior.**

**2 Pulse las siguientes teclas en el orden que se indica.**



Aparecerá la pantalla "Ajuste de Video".

**3 Pulse [Configuración DVD/DivX].**

**4 Pulse [VOD DivX®].**

Aparecerá la pantalla "VOD DivX®".

**5 Pulse [Código de Desactivación].**

Se muestra el código de cancelación de registro de ocho dígitos.

- Anote el código, lo necesitará al cancelar su registro en un proveedor de DivX VOD.

## Reproducción automática de DVD

Al introducir un disco DVD con menú DVD, este producto cancelará el menú automáticamente y comenzará la reproducción desde el primer capítulo del primer título.

- Puede que algunos DVD no funcionen correctamente. Si esta opción no funciona completamente, desactívela e inicie la reproducción.
- Esta configuración solo está disponible cuando se selecciona "Disc" como la fuente.

**1 Pulse el botón HOME para mostrar la pantalla de Menú superior.**

**2 Pulse las siguientes teclas en el orden que se indica.**



Aparecerá la pantalla "Ajuste de Video".

**3 Pulse [Configuración DVD/DivX].**

**4 Pulse [Reproducción Auto. de DVD] repetidamente hasta que aparezca la configuración deseada.**

- **Off** (valor predeterminado):  
Desactiva el ajuste de reproducción automática de DVD.
- **On**:  
Activa el ajuste de reproducción automática de DVD.

## Ajuste de la señal de vídeo para la cámara de retrovisor

Cuando conecte una cámara de retrovisor a este producto, seleccione el ajuste de señal de vídeo adecuado.

- Puede utilizar esta función solo para la entrada de la señal de vídeo en la entrada AV.

**1 Pulse el botón HOME para mostrar la pantalla de Menú superior.**

**2 Pulse las siguientes teclas en el orden que se indica.**



Aparecerá la pantalla "Ajuste de Video".

**3 Pulse [Configurar Señal de Video].**

**4 Pulse [Cámara].**

Aparecerá el menú emergente.

**5 Pulse el elemento que desee ajustar.**

- **Automático** (valor predeterminado):  
Ajusta la configuración de la señal de vídeo automáticamente.
- **PAL**:  
Ajusta la señal de vídeo en PAL.
- **NTSC**:  
Ajusta la señal de vídeo en NTSC.
- **PAL-M**:  
Ajusta la señal de vídeo en PAL-M.
- **PAL-N**:  
Ajusta la señal de vídeo en PAL-N.
- **SECAM**:  
Ajusta la señal de vídeo en SECAM.

## Ajuste del formato de salida de vídeo

Puede cambiar el formato de salida de vídeo de la pantalla trasera entre NTSC y PAL.

- El ajuste del formato de salida de vídeo no tiene ningún efecto sobre fuentes AUX, AV e iPod (cuando el modo de control se ajusta en iPod).
- Esta función está disponible cuando no se emite nada desde la pantalla delantera y se emite una fuente diferente de Disco, USB1, USB2 y SD a la pantalla trasera.

**1 Pulse el botón HOME para mostrar la pantalla de Menú superior.**

## Configuración del reproductor de vídeo

2 Pulse las siguientes teclas en el orden que se indica.



Aparecerá la pantalla “**Ajuste de Video**”.

3 Pulse [Formato de salida de video] repetidamente hasta que aparezca la configuración deseada.

- **PAL** (valor predeterminado):  
Ajusta el formato de salida en PAL.
- **NTSC**:  
Ajusta el formato de salida en NTSC.

El registro de sus elementos de menú favoritos en accesos directos le permite acceder rápidamente a la pantalla de menú registrada con tan solo pulsar la pantalla "Favoritos".

- Se pueden registrar hasta 12 elementos de menú en el menú favorito.

## Creación de un acceso directo

- 1 Pulse el botón HOME para mostrar la pantalla de Menú superior.
- 2 Pulse la siguiente tecla.



Muestra la pantalla de Menú de ajustes.

- 3 Pulse el icono de estrella del elemento del menú que desea añadir al menú favorito.

Se mostrará el icono de estrella para el menú seleccionado.

- Para cancelar el registro, pulse de nuevo el icono de estrella en la columna de menús. □

## Selección de un acceso directo

- 1 Pulse el botón HOME para mostrar la pantalla de Menú superior.
- 2 Pulse las siguientes teclas en el orden que se indica.



Aparecerá la pantalla "Favoritos".

- 3 Pulse el elemento que desee. □

## Eliminación de un acceso directo

- 1 Pulse el botón HOME para mostrar la pantalla de Menú superior.
- 2 Pulse las siguientes teclas en el orden que se indica.



Aparecerá la pantalla "Favoritos".

- 3 Mantenga pulsado el icono de estrella del menú favorito que desee quitar.

El menú seleccionado se quitará de la pantalla "Favoritos". □

## Visualización del estado de funcionamiento del equipo del vehículo

Al conectar el adaptador de bus del vehículo opcional, podrá visualizar el estado de funcionamiento del sensor de estacionamiento del vehículo y del panel de control del climatizador en la pantalla.

### PRECAUCIÓN

- Para obtener más información sobre cómo instalar el adaptador de bus del vehículo, consulte el manual de operación del adaptador de bus del vehículo.
- Después de instalar el adaptador de bus del vehículo, asegúrese de comprobar su funcionamiento.
- Para obtener más información sobre los modelos de vehículos compatibles con los adaptadores de bus del vehículo, consulte la información de nuestro sitio web.
- Las funciones y las pantallas varían en función del modelo de vehículo. Para obtener más información sobre las funciones que están disponibles según el modelo, consulte la información de nuestro sitio web.

## Visualización de información de detección de obstáculos

### PRECAUCIÓN

Esta función está destinada únicamente a mejorar la visibilidad del conductor, no detecta todos los peligros u obstáculos y no debe considerarse como un sustituto de su atención, buen juicio y cuidado durante el estacionamiento de su vehículo.

Active el sensor de estacionamiento de su vehículo, y la pantalla cambiará a la pantalla **"Ayuda aparcamiento"**.

- Esta función está disponible solo para vehículos equipados con un sistema de sensor de estacionamiento.
- La pantalla **"Ayuda aparcamiento"** no aparecerá hasta que se haya iniciado la pantalla de navegación.

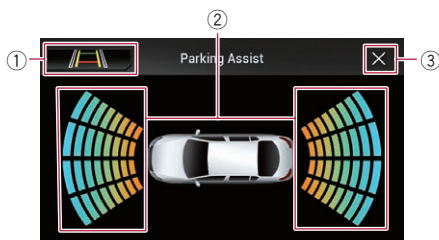

- ① Cambia la pantalla de la imagen de cámara de retrovisor.
  - La pantalla solo aparece cuando el ajuste de la cámara de retrovisor está establecido en **"On"** y la palanca de cambios se encuentra en posición marcha atrás (R).
- ② Muestra la posición de obstáculos detectados.
- ③ Volverá a aparecer la pantalla anterior.

## Visualización del estado de funcionamiento del panel de control del climatizador

Al poner en funcionamiento el panel de control del climatizador del vehículo, la pantalla cambiará automáticamente a la pantalla **"Clima"**.

- La configuración del panel de control del climatizador que se puso en marcha antes del inicio de este producto no aparecerá en la pantalla.
- La configuración del panel de control del climatizador del vehículo que esté desactivada no aparecerá en la pantalla.
- Si la información que aparece en la pantalla se invierte en los lados izquierdo y derecho del vehículo, cambie el ajuste de **"Inversión climatizador"** a **"On"**.
  - ➔ Para los detalles sobre las operaciones, consulte *Inversión de la pantalla de estado del control del climatizador* en la página 112.

# Visualización del estado de funcionamiento del equipo del vehículo

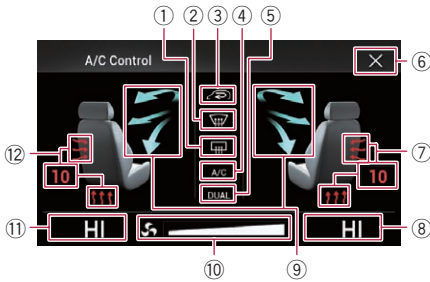

- ① Indica que el ajuste de calefacción de la ventana trasera está activado.
- ② Indica que el ajuste de calefacción de la ventana delantera está activado.
- ③ Indica que el ajuste del modo de circulación interna está activado.
- ④ Indica que el ajuste del aire acondicionado está activado.
- ⑤ Indica que la función del aire acondicionado dual está activada.
- ⑥ Volverá a aparecer la pantalla anterior.
  - Si no pone en funcionamiento el panel de control del climatizador durante unos segundos, la pantalla anterior aparecerá automáticamente.
- ⑦ Muestra el ajuste de calefacción del asiento del asiento derecho.
- ⑧ Muestra el ajuste de la temperatura interna del asiento derecho.
- ⑨ Muestra la dirección del ventilador.
- ⑩ Muestra la velocidad del ventilador.
- ⑪ Muestra el ajuste de temperatura interna del asiento izquierdo.
- ⑫ Muestra el ajuste de calefacción del asiento del asiento izquierdo.

## Operaciones comunes

### Ajuste de la hora y la fecha

**1 Pulse la hora actual de la pantalla para mostrar la pantalla de Ajuste de la hora y la fecha.**

**2 Pulse ▲ o ▼ para ajustar la hora y fecha correctas.**

En esta pantalla puede controlar los siguientes elementos.

#### Mes/Fecha

- **d/m/a** (valor predeterminado):  
Cambia el formato de visualización de fecha a día/mes/año.
- **m/d/a**:  
Cambia el formato de visualización de fecha a mes/día/año.
- **a/m/d**:  
Cambia el formato de visualización de fecha a año/mes/día.

#### Formato de Hora

- **12 horas** (valor predeterminado):  
Cambia la visualización a formato de 12 horas con am/pm.
- **24 horas**:  
Cambia la visualización a formato de 24 horas. 

### Almacenamiento de la información de canción en un iPod (etiquetado de iTunes)

Puede almacenar la información de la canción en el iPod cuando este producto recibe la información de la canción. Las canciones aparecerán en una lista de reproducción denominada "Lista de reproducción etiquetada" en iTunes la próxima vez que sincronice el iPod. Puede comprar directamente las canciones mediante este producto.

En función de cuándo se almacena la información de la canción, también se puede almacenar la información de la canción anterior o la canción después de la canción actual. Asegúrese de comprobar la canción antes de adquirirla.

- La función de etiquetado de iTunes está disponible cuando también lo está la información de la canción.
- Esta función está disponible para los siguientes modelos de iPod:
  - iPhone 4s
  - iPhone 4
  - iPhone 3GS
  - iPhone 3G
  - iPhone
  - iPod touch 5.ª generación
  - iPod touch 4.ª generación
  - iPod touch 3.ª generación
  - iPod touch 2.ª generación
  - iPod touch 1.ª generación
  - iPod classic
  - iPod nano 6.ª generación
  - iPod nano 5.ª generación
  - iPod nano 4.ª generación
  - iPod nano 3.ª generación
- La versión de iTunes debe ser 7.4 o superior.

**1 Pulse el botón HOME para mostrar la pantalla de Menú superior.**

**2 Pulse las siguientes teclas en el orden que se indica.**



Aparecerá la pantalla "Sistema".

**3 Pulse [Ajustes fuente AV].**

**4 Pulse [Reenvío de Etiqueta] repetidamente hasta que aparezca la configuración deseada.**

- **USB1** (valor predeterminado):  
Transfiere la información de la canción al iPod que está conectado al puerto USB 1.
- **USB2**:  
Transfiere la información de la canción al iPod que está conectado al puerto USB 2.

## 5 Sintonice una emisora de emisión.

Cuando se reciba la información de la canción, se mostrará **[Tag]** mientras se emite la canción deseada y la tecla del panel táctil se activa.

- ➔ Para los detalles, consulte **Indicador de etiquetado de iTunes®** en la página 45.
- ➔ Para los detalles, consulte **Utilización de las teclas del panel táctil** en la página 44.

## 6 Pulse la tecla del panel táctil en el que se muestra la información de la canción.

La información de la canción que se emite se almacena en este producto.

Mientras se adquiere la información, se muestra **[Tag]**.

Cuando se completa, **[Tag]** se desactiva y se muestra **[A]**.

- En función de la información de la canción se pueden almacenar hasta 50 canciones en este producto.  
En función de cuándo se almacena la información de la canción, también se puede almacenar la información de la canción anterior o la canción después de la canción actual.

## 7 Conecte su iPod.

La información de la canción se transfiere al iPod.

- Si el iPod ya está conectado, la información de la canción se transferirá al iPod cada vez que toque la tecla del panel táctil en la que se muestra la información de la canción.  
Cuando se haya completado la información de la canción al iPod, **[A]** desaparecerá.
- Cuando se completa la transferencia de la información de la canción, la información almacenada en este producto se elimina automáticamente.
- Si apaga este producto o desconecta el iPod mientras transfiere información de canciones, es posible que la transferencia no se complete correctamente.
- Mientras este producto almacena información de la canción, no se puede realizar la transferencia a un iPod.

## Ajuste de la función "Sound Retriever"

La función "Sound Retriever" mejora automáticamente el audio comprimido y restaura un sonido rico.

- **Pulse la siguiente tecla repetidamente hasta que aparezca la configuración deseada en la pantalla de Función AV.**

**S.Rtrv**

Ajusta la función "Sound Retriever".

- **[S.Rtrv]** (Modo1) (valor predeterminado):  
Activa la función "Sound Retriever".
- **[S.Rtrv]** (Modo2):  
Activa la función "Sound Retriever".
- **[S.Rtrv]** (apagada):  
Desactiva la función "Sound Retriever".
- El Modo2 tiene un efecto más intenso que el Modo1.

## Cambio del modo de pantalla panorámica

Puede establecer el tamaño de pantalla del vídeo e imágenes JPEG.

- Este ajuste solo está disponible cuando tiene su vehículo en un lugar seguro y activa el freno de mano.
- El ajuste predeterminado es "Full" para vídeo y "Normal" para imágenes JPEG.

### 1 Pulse la siguiente tecla.



Muestra la pantalla de ajuste para seleccionar la relación de pantalla adecuada para el vídeo que se reproduce.

- El aspecto de esta tecla cambia según el ajuste actual.
- ### 2 Pulse el modo que desee.
- **Full**

## Operaciones comunes

Se aumenta una imagen de 4:3 solo en dirección horizontal, lo que permite ver una imagen de televisión de 4:3 (imagen normal) sin omisiones.

Este ajuste es para vídeo solamente.

- **Zoom**

La imagen 4:3 se amplía en la misma proporción horizontal y verticalmente. Este ajuste resulta ideal para una imagen de pantalla panorámica.

Este ajuste es para vídeo solamente.

- **Normal**

La imagen de 4:3 se muestra normalmente, por lo que no se perciben distorsiones, ya que sus proporciones son iguales que las de la imagen normal.

- **Trimming**

Se muestra una imagen en toda la pantalla con la relación horizontal a vertical izquierda tal como es. Si la relación horizontal a vertical es diferente entre la pantalla y la imagen, la imagen se puede cortar parcialmente en cualquiera de las partes superior e inferior o los lados.

Este ajuste es para imágenes JPEG solamente.

- Es posible guardar diferentes ajustes para cada fuente de vídeo.
- Cuando se visualiza un vídeo en un modo de pantalla panorámica que no concuerda con su relación de aspecto original, puede tener un aspecto diferente.
- La imagen de vídeo aparecerá más granulada cuando se vea en el modo "**Zoom**".

## Selección del vídeo para la pantalla trasera

Puede optar por mostrar la misma imagen como pantalla delantera o mostrar la fuente seleccionada en la pantalla trasera.

- Esta función no está disponible durante una llamada mediante este producto o mientras se usa la función de reconocimiento de voz.

### 1 Pulse el botón HOME para mostrar la pantalla de Menú superior.

### 2 Pulse la siguiente tecla.



Muestra la pantalla de Selección de fuente AV.

### 3 Pulse [Rear].

Aparecerá la pantalla "Rear".

### 4 Pulse la fuente que desee mostrar en la pantalla trasera.

Las fuentes que puede seleccionar son las siguientes.

- **Mirror**  
El vídeo de la pantalla delantera de este producto se emite en la pantalla trasera.
  - No se pueden emitir todos los vídeos o sonidos a la pantalla trasera.
- **DVD/CD**  
El vídeo y el sonido de los DVD se emiten en la pantalla trasera.
  - Los tipos de archivo compatibles son DVD-V, Video-CD, DivX, MPEG-1, MPEG-2 y MPEG-4 solamente.
- **USB/iPod**  
El vídeo y el sonido del dispositivo de almacenamiento USB o del iPod se emiten en la pantalla trasera.
  - El puerto compatible con la pantalla trasera solo será el puerto USB 1.
  - Los tipos de archivo compatibles son MPEG-4, H.264, WMV, MKV y FLV solamente.
- **SD**

El vídeo y el sonido de las tarjetas de memoria SD se emiten en la pantalla trasera.

- Los tipos de archivo compatibles son MPEG-4, H.264, WMV, MKV y FLV solamente.

- **AV**  
El vídeo y el sonido de la entrada AV se emiten en la pantalla trasera.
  - La imagen de vídeo y el sonido se emiten únicamente cuando "AV" cuenta con vídeo y sonido.
  - La imagen de vídeo y el sonido se emiten únicamente cuando "Entrada A/V" está establecida en "Fuente".
    - ➔ Para los detalles, consulte *Ajuste de la entrada AV* en la página 106.
- **OFF**  
No se emite nada en la pantalla trasera.
- Pulse la siguiente tecla.



Cierra la pantalla "Rear".

- También puede seleccionar "Rear" en la lista de fuentes.
  - ➔ Para los detalles, consulte *Selección de una fuente frontal en la lista de fuentes* en la página 23.
- Los archivos de vídeo en un dispositivo de almacenamiento externo (USB, SD) no están disponibles como fuente para la pantalla trasera si está activado **Android Auto**.

## Ajuste de la función antirrobo

Tiene la posibilidad de establecer una contraseña para este producto. Si se corta el cable de reserva tras establecer la contraseña, este producto solicitará la contraseña la próxima vez que arranque.

## Establecimiento de la contraseña

### 1 Pulse el botón HOME para mostrar la pantalla de Menú superior.

## Otras funciones

2 Pulse las siguientes teclas en el orden que se indica.



Aparecerá la pantalla "Sistema".

3 Pulse Área1, a continuación Área2, y mantenga pulsado Área3.

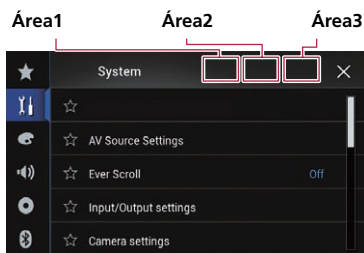

Aparecerá la pantalla "Menú config. antirrobo".

4 Pulse [Establecer contraseña].

Aparecerá la pantalla "Entrar contraseña".

5 Introduzca la contraseña que desea establecer.

- La contraseña puede tener entre 5 y 16 caracteres.

6 Pulse [Ir].

Aparecerá la pantalla "Entrar pista".

7 Introduzca una pista de contraseña.

- La pista puede estar compuesta por un máximo de 40 caracteres.

8 Pulse [Ir].

Aparecerá la pantalla "Confirm. contraseña".

- Si desea cambiar la contraseña actual, introduzca la contraseña actual y, a continuación, introduzca la nueva.

9 Compruebe la contraseña y después pulse [Listo].

Aparecerá la pantalla "Menú config. antirrobo".

## Introducción de la contraseña

En la pantalla de introducción de contraseña deberá introducir la contraseña actual.

1 Introduzca la contraseña.

2 Pulse [Ir].

Cuando se introduzca la contraseña correcta, este producto se desbloqueará.

## Eliminación de la contraseña

La contraseña actual y la pista de la contraseña se pueden eliminar.

1 Pulse el botón HOME para mostrar la pantalla de Menú superior.

2 Pulse las siguientes teclas en el orden que se indica.



Aparecerá la pantalla "Sistema".

3 Pulse Área1, a continuación Área2, y mantenga pulsado Área3.

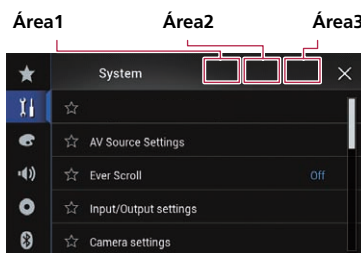

Aparecerá la pantalla "Menú config. antirrobo".

4 Pulse [Borrar contraseña].

Aparecerá un mensaje de confirmación de eliminación de la contraseña.

5 Pulse [Si].

Aparece la pantalla de establecimiento de la contraseña.

Aparece un mensaje confirmando una pista de contraseña.

**6 Pulse [Listo].**

Aparecerá la pantalla "Entrar contraseña".

**7 Introduzca la contraseña actual.****8 Pulse [Ir].**

Se muestra un mensaje que indica que se ha cancelado el ajuste de seguridad.

**Contraseña olvidada**

Póngase en contacto con el servicio técnico autorizado Pioneer más cercano. 

**Restauración de este producto a la configuración predeterminada**

Puede restaurar la configuración o el contenido grabado a la configuración predeterminada. Se utilizan varios métodos para borrar los datos de usuario.

**Método 1: extraiga la batería del vehículo**

Restablece varias configuraciones registradas en este producto.

**Método 2: pulse el elemento que desee inicializar en la pantalla "Sistema"**

➔ Para los detalles, consulte *Restablecimiento del ajuste predeterminado* en la página 148.

**Método 3: Pulse el botón RESET**

➔ Para los detalles sobre las operaciones, consulte *Restablecimiento del microprocesador* en la página 13.

Algunas configuraciones y algunos contenidos grabados no se restablecerán.

**Restablecimiento del ajuste predeterminado**

Restablece varias configuraciones registradas en este producto a la configuración predeterminada.

Este ajuste solo está disponible cuando detiene su vehículo en un lugar seguro y acciona el freno de mano.

**PRECAUCIÓN**

No apague el motor mientras se estén restaurando los ajustes.

**1 Pulse el botón HOME para mostrar la pantalla de Menú superior.**

**2 Pulse las siguientes teclas en el orden que se indica.**



Aparecerá la pantalla "Sistema".

**3 Pulse [Restaurar configuración].**

**4 Pulse el elemento que desee inicializar.**

- **Todos los parámetros**
- **Configuración de audio**
  - Este ajuste está disponible cuando la fuente está desactivada.
- **Configuración de temas**
- **Configuración Bluetooth**

Aparecerá un mensaje de confirmación de inicialización de la configuración.

- Si desea devolver la configuración o el contenido grabado a los valores predeterminados, pulse [**Todos los parámetros**].
- Algunos de los ajustes configurados en el ajuste "**Tema**" no se restablecerán.

**5 Pulse [Restaurar].**

Cuando se inicializa correctamente el elemento seleccionado, aparece un mensaje de finalización.

- La fuente se apaga y la conexión Bluetooth se desconecta antes de que se inicie el proceso. 

# Apéndice

## Solución de problemas

Consulte esta sección si tiene algún problema al utilizar este producto. Los problemas más comunes se enumeran a continuación, junto con sus causas probables y soluciones. Si no puede encontrar una solución a su problema, póngase en contacto con su distribuidor o con el centro de servicio autorizado Pioneer más cercano.

### Problemas con la pantalla de AV

| Síntoma   | Causa  | Acción (Referencia)  |
|---|--|--|
| No se puede reproducir el CD o el DVD.  | El disco está colocado al revés.   | Introduzca el disco con la etiqueta hacia arriba.  |
|   | El disco está sucio.   | Limpie el disco.   |
|   | El disco está agrietado o dañado.  | Introduzca un disco normal, con forma redonda.   |
|   | Los archivos del disco tienen un formato de archivos irregular.  | Compruebe el formato de los archivos.  |
|   | No se puede reproducir el formato del disco.   | Cambie el disco.   |
|   | El disco cargado es de un tipo que este producto no puede reproducir.                                      | Compruebe el tipo de disco. (Página 157)   |
| En la pantalla aparece un mensaje de precaución y no puede mostrarse el vídeo.  | El cable del freno de mano no está conectado o accionado.  | Conecte el cable del freno de mano de forma correcta y accione el freno de mano.   |
|   | El interbloqueo del freno de mano está activado.   | Estacione el vehículo en un lugar seguro y accione el freno de mano.   |
| No hay salida de vídeo procedente de un dispositivo conectado.  | El ajuste <b>"Entrada A/V"</b> no es correcto.   | Corrija la configuración. (Página 106)   |
| Se omite el audio o el vídeo.   | Este producto no se ha fijado firmemente.  | Fije este producto firmemente.   |
| No se reproduce ningún sonido. El nivel del volumen no sube.  | Los cables no están conectados correctamente.  | Conecte los cables correctamente.  |
|   | El sistema reproduce imágenes fijas, a cámara lenta o fotograma a fotograma, con un DVD-Vídeo.             | No se emite sonido durante la reproducción de imágenes fijas, a cámara lenta o fotograma a fotograma, con un DVD-Vídeo.                              |
|   | El sistema está en modo pausa o reproduce con avance/retroceso rápido durante la reproducción de un disco. | Para los soportes que no sean CD de música (CD-DA), no se emite ningún sonido en el avance rápido ni el retroceso rápido.                            |
| Aparece el icono  y no es posible utilizar el sistema. | La operación no es compatible con la configuración de vídeo.   | Esta operación no es posible. (Por ejemplo, la reproducción del DVD no encaja con el ángulo, el sistema de audio, el idioma de los subtítulos, etc.) |
| La imagen se detiene (hace una pausa) y este producto no puede utilizarse.  | No es posible realizar la lectura de datos durante la reproducción de un disco.                            | Detenga la reproducción una vez y, a continuación, reiniciela.   |
| La imagen aparece estirada, con una relación de aspecto incorrecta.   | El ajuste de aspecto no es el correcto para la pantalla.   | Seleccione el ajuste correcto para dicha imagen. (Página 135)  |

# Apéndice

| Síntoma   | Causa  | Acción (Referencia)  |
|---|--|--|
| Se muestra un mensaje de bloqueo paterno y no se puede reproducir el DVD.   | El bloqueo paterno está activado.  | Desactive el bloqueo paterno o cambie el nivel. (Página 136)   |
| No se puede cancelar el bloqueo paterno para la reproducción de DVD.  | El número de código es incorrecto.   | Introduzca el número de código correcto. (Página 136)  |
| La reproducción no se corresponde con la configuración de idioma de audio y de subtítulos seleccionada en "Configuración DVD/DivX". | La reproducción del DVD no incluye diálogos o subtítulos en el idioma seleccionado en "Configuración DVD/DivX".                        | No es posible cambiar al idioma seleccionado si el idioma seleccionado en "Configuración DVD/DivX" no está grabado en el disco. (Página 134)   |
| La imagen aparece muy borrosa/distorsionada y oscura durante la reproducción.   | El disco incluye una señal que prohíbe realizar copias. (Algunos discos incorporan esta protección.)                                   | Dado que este producto es compatible con el sistema de protección analógico frente a copias, en la imagen podrían aparecer bandas horizontales u otras imperfecciones cuando se visualiza un disco con dicho tipo de protección en algunas pantallas. No se trata de un funcionamiento incorrecto.   |
| No es posible controlar el iPod.  | El iPod está bloqueado.  | <ul style="list-style-type: none"> <li>• Vuelva a conectar el iPod con el cable de interfaz USB para iPod / iPhone.</li> <li>• Actualice la versión de software del iPod.</li> </ul>   |
|   | Se ha producido un error.  | <ul style="list-style-type: none"> <li>• Vuelva a conectar el iPod con el cable de interfaz USB para iPod / iPhone.</li> <li>• Estacione su vehículo en un lugar seguro y, a continuación, desactive el interruptor de encendido (ACC OFF). Posteriormente, active el interruptor de encendido (ACC ON) de nuevo.</li> <li>• Actualice la versión de software del iPod.</li> </ul> |
|   | Los cables no están conectados correctamente.  | Conecte los cables correctamente.  |
| No se puede escuchar el sonido del iPod.  | La dirección de salida de audio puede cambiarse automáticamente cuando las conexiones USB y Bluetooth se utilizan de forma simultánea. | Utilice el iPod para cambiar la dirección de salida de audio.  |

## Problemas con la pantalla del teléfono

| Síntoma  | Causa   | Acción                                      |
|--|---|---|
| No se puede marcar porque las teclas del panel táctil de marcado no se encuentran activas. | El teléfono está fuera de cobertura.  | Vuelva a intentarlo cuando tenga cobertura. |
|  | No se puede establecer la conexión entre el teléfono móvil y este producto. | Realice el proceso de conexión.             |

## Apéndice

### Problemas con la pantalla de Aplicación

| Síntoma   | Causa   | Acción  |
|---|---|---|
| Se muestra una pantalla en negro.                                   | Mientras se utilizaba la aplicación se cerró la aplicación en el smartphone.      | Pulse el botón <b>HOME</b> para mostrar la pantalla de Menú superior.   |
|   | Es posible que el SO del smartphone esté esperando a la operación de la pantalla. | Detenga el vehículo en un lugar seguro y consulte la pantalla del smartphone.   |
| La pantalla se muestra, pero no puede realizarse ninguna operación. | Se ha producido un error.   | <ul style="list-style-type: none"> <li>Estacione su vehículo en un lugar seguro y, a continuación, desactive el interruptor de encendido (ACC OFF). Posteriormente, active el interruptor de encendido (ACC ON) de nuevo.</li> <li>Cuando se conecte un dispositivo Android, desconecte la conexión Bluetooth de este producto y, a continuación, vuelva a conectarlo.</li> </ul> |
|   | El smartphone no se carga.  | <p>La carga se ha detenido porque la temperatura del smartphone ha aumentado, debido al uso prolongado del smartphone durante la carga.</p> <p>Se ha consumido más carga de batería que la que se ha obtenido durante el proceso de carga.</p>  |



## Mensajes de error

Cuando se produzcan problemas con este producto aparecerá un mensaje de error en la pantalla. Consulte la tabla que aparece a continuación para identificar el problema y, a continuación, realice la acción correctiva que se sugiere. Si el error persiste, anote el mensaje de error y póngase en contacto con su distribuidor o con el centro de servicio Pioneer más cercano.

### Comunes

| Mensaje  | Causa  | Acción   |
|--|--|--|
| <b>Error AMP</b>   | Este producto no funciona o la conexión del altavoz no es correcta, el circuito protector está activado. | Compruebe la conexión del altavoz. Si el mensaje no desaparece incluso tras apagar/encender el motor, póngase en contacto con su distribuidor o con el servicio técnico autorizado Pioneer para obtener ayuda. |
| <b>TEMP</b>  | La temperatura de este producto se encuentra fuera del intervalo operativo normal.                       | Espere hasta que el producto vuelva a una temperatura dentro de los límites operativos normales.   |
| <b>Producto recalentado. El sistema se apagará automáticamente en 1 minuto. Reiniciar el producto apagando y encendiendo el contacto puede corregir este problema. Si este mensaje sigue apareciendo, es posible que el producto tenga algún problema.</b> | La temperatura es demasiado alta para que este producto funcione.  | Siga las instrucciones que se muestran en pantalla. Si el problema no se soluciona, contacte con su proveedor o un servicio técnico autorizado Pioneer.  |

# Apéndice

## Aha Radio

| Mensaje                   | Causa           | Acción   |
|---------------------------|-----------------|--|
| <b>Error comunicación</b> | Error del iPod. | Desconecte el cable del iPod. Cuando aparezca el menú principal del iPod, vuelva a conectar el iPod y restablézcalo. |
| <b>Error-02-6X</b>        | Error del iPod. | Desconecte el cable del iPod. Cuando aparezca el menú principal del iPod, vuelva a conectar el iPod y restablézcalo. |

## Disco

| Mensaje  | Causa  | Acción (Referencia)   |
|--|--|---|
| <b>Error-02-XX/FF-FF</b>   | El disco está sucio.   | Limpie el disco.  |
|  | El disco está arañado.   | Cambie el disco.  |
|  | El disco está colocado al revés.   | Compruebe que el disco esté colocado correctamente.   |
|  | Se ha producido un error eléctrico o mecánico.   | Pulse el botón <b>RESET</b> . (Página 13)   |
| <b>Disco de diferente región</b>   | El disco no tiene el mismo código de zona que este producto.                                     | Cambie el DVD por uno que tenga el código de zona correcto.   |
| <b>Disco no Reproducible</b>   | Este producto no puede reproducir este tipo de disco.  | Sustituya el disco con uno que se pueda reproducir en este producto.  |
| <b>Archivo no Reproducible</b>   | Este producto no puede reproducir este tipo de archivo.  | Seleccione un archivo que se pueda reproducir. (Página 161, Página 171)   |
| <b>Saltado</b>   | El disco insertado contiene archivos protegidos mediante DRM.                                    | Se omiten los archivos protegidos.  |
| <b>Protegido</b>   | Todos los archivos del disco insertados incorporan DRM.  | Cambie el disco.  |
| <b>Alquiler expirado.</b>  | El disco insertado tiene contenido DivX VOD que ha caducado.                                     | Seleccione un archivo que se pueda reproducir.  |
| <b>Resolución de Video no soportada</b>  | Se incluyen archivos que no se pueden reproducir con este producto.                              | Seleccione un archivo que se pueda reproducir. (Página 161, Página 171)   |
| <b>No se puede escribir en flash.</b>  | Por algún motivo, no se puede guardar el historial de reproducción del contenido VOD.            | <ul style="list-style-type: none"> <li>• Vuelva a intentarlo.</li> <li>• Si el mensaje aparece con frecuencia, consulte a su distribuidor.</li> </ul> |
| <b>Su aparato no se autoriza para reproducir este video de DivX protegido.</b> | El proveedor de contenido DivX VOS no ha autorizado el código de registro DivX de este producto. | Registre este producto en el proveedor de contenido DivX VOD.   |
| <b>Tasa de cuadros de video no soportada</b>                                   | La velocidad de fotogramas de este archivo DivX es superior a 30 fps.                            | Seleccione un archivo que se pueda reproducir.  |
| <b>Formato de Audio no reproducible</b>  | Este producto no admite este tipo de archivo.  | Seleccione un archivo que se pueda reproducir. (Página 161, Página 171)   |

# Apéndice

## Dispositivo de almacenamiento externo (USB, SD)

| Mensaje  | Causa  | Acción (Referencia)   |
|--|--|---|
| <b>Error-02-9X/-DX</b>   | Error de comunicación.   | <ul style="list-style-type: none"> <li>Coloque la llave de encendido del automóvil en la posición de desactivación (OFF) y vuelva a activarla (ON).</li> <li>Desconecte el dispositivo de almacenamiento USB.</li> <li>Cambie a una fuente diferente. A continuación, vuelva al dispositivo de almacenamiento USB.</li> </ul> |
| <b>Archivo no Reproducible</b>   | Este producto no puede reproducir este tipo de archivo.  | Seleccione un archivo que se pueda reproducir. (Página 161, Página 171)   |
|  | Se ha activado la seguridad para el dispositivo de almacenamiento externo (USB, SD) conectado.     | Siga las instrucciones del dispositivo de almacenamiento externo (USB, SD) para desactivar la seguridad.  |
| <b>Saltado</b>   | El dispositivo de almacenamiento externo (USB, SD) conectado contiene archivos protegidos con DRM. | Se omiten los archivos protegidos.  |
| <b>Protegido</b>   | Todos los archivos del dispositivo de almacenamiento externo (USB, SD) conectado incorporan DRM.   | Sustituya el dispositivo de almacenamiento externo (USB, SD).   |
| <b>USB incompatible</b>  | Este producto no es compatible con el dispositivo de almacenamiento USB conectado.                 | Desconecte el dispositivo y sustitúyalo con un dispositivo de almacenamiento USB compatible.  |
| <b>SD Incompatible</b>   | Este producto no es compatible con la tarjeta de memoria SD.                                       | <ul style="list-style-type: none"> <li>Retire el dispositivo y sustitúyalo por una tarjeta de memoria SD compatible.</li> <li>Formatee la tarjeta de memoria SD. Le recomendamos que utilice SD Formatter para formatear las tarjetas de memoria SD. (Página 158)</li> </ul>  |
| <b>Revise USB</b>  | Se ha producido un cortocircuito en el conector o cable USB.                                       | Compruebe que el conector o cable USB no se encuentre atrapado o haya sufrido daños.  |
|  | El dispositivo de almacenamiento USB conectado consume más de la corriente máxima permitida.       | Desconecte el dispositivo de almacenamiento USB y no lo utilice. Coloque la llave de encendido en OFF, después colóquela en ACC u ON y, a continuación, conecte un dispositivo de almacenamiento USB compatible.  |
| <b>Resolución de Video no soportada</b>  | Se incluyen archivos que no se pueden reproducir con este producto.                                | Seleccione un archivo que se pueda reproducir. (Página 161, Página 171)   |
| <b>USB 1 fue desconectado para proteger el dispositivo No inserte esta memoria USB en la unidad Presione RESET para reiniciar la memoria USB. USB 2 fue desconectado para proteger el dispositivo No inserte esta memoria USB en la unidad Presione RESET para reiniciar la memoria USB.</b> | Se ha producido un cortocircuito en el conector o cable USB.                                       | Compruebe que el conector o cable USB no se encuentre atrapado o haya sufrido daños.  |
|  | El dispositivo de almacenamiento USB conectado consume más de la corriente máxima permitida.       | Desconecte el dispositivo de almacenamiento USB y no lo utilice. Coloque la llave de encendido en OFF, después colóquela en ACC u ON y, a continuación, conecte un dispositivo de almacenamiento USB compatible.  |
|  | Se ha producido un cortocircuito en el cable de interfaz USB para iPod / iPhone.                   | Compruebe que el cable de interfaz USB para iPod / iPhone o el cable USB no se encuentre atrapado o haya sufrido daños.   |
| <b>Formato de Audio no reproducible</b>  | Este producto no admite este tipo de archivo.  | Seleccione un archivo que se pueda reproducir. (Página 161, Página 171)   |

# Apéndice

## iPod

| Mensaje                    | Causa                            | Acción   |
|----------------------------|----------------------------------|--|
| <b>Error-02-6X/-9X/-DX</b> | Error del iPod.                  | Desconecte el cable del iPod. Cuando aparezca el menú principal del iPod, vuelva a conectar el iPod y restablézcalo. |
| <b>Error-02-67</b>         | El firmware del iPod es antiguo. | Actualice la versión del iPod.   |

## Etiquetado de iTunes

| Mensaje   | Causa   | Acción   |
|---|---|--|
| <b>Error-8D</b>   | La FLASH ROM integrada encontró un error.   | Coloque la llave de encendido del automóvil en la posición de desactivación (OFF) y vuelva a activarla (ON).   |
| <b>Almacenamiento de etiqueta fallida.</b>              | La información de etiqueta no se puede almacenar en este producto.  | Vuelva a intentarlo.   |
| <b>Ya ha sido guardado.</b>                             | Esta información de etiqueta ya está almacenada en memoria.   | La información de etiqueta solo se puede guardar una vez para una canción específica. La información de etiqueta no se puede guardar para la misma canción más de una vez. |
| <b>Memoria Llena. Conecte iPod.</b>                     | La información de etiqueta se ha almacenado correctamente. La memoria flash de este producto se ha llenado. | La información de etiqueta de este producto se transfiera al iPod automáticamente cuando se conecta un iPod.   |
| <b>La memoria está llena. Etiquetas no almacenadas.</b> | La memoria flash de este producto utilizada como área de almacenamiento temporal está llena.                | La información de etiqueta de este producto se transfiera al iPod automáticamente cuando se conecta un iPod.   |
| <b>iPod lleno. Etiquetas no transferidas</b>            | La memoria utilizada para la información de etiqueta en el iPod está llena.                                 | Sincronice el iPod con iTunes y limpie la lista de reproducción etiquetada.  |
| <b>Reconecte su iPod</b>                                | La información de etiqueta de este producto no se puede transferir al iPod.                                 | Compruebe el iPod y vuelva a intentarlo.   |

## Bluetooth

| Mensaje         | Causa  | Acción  |
|-----------------|--|---|
| <b>Error-10</b> | Error de alimentación del módulo Bluetooth de este producto. | Coloque la llave de encendido del automóvil en la posición de desactivación (OFF) y vuelva a activarla (ON).<br>Si el mensaje de error sigue mostrándose tras realizar la acción anterior, póngase en contacto con su distribuidor o un centro de servicio autorizado de Pioneer. |

# Apéndice

## Android Auto

| Mensaje  | Causa  | Acción (Referencia)  |
|--|--|--|
| <b>Android Auto se ha detenido.</b>  | <p>El dispositivo conectado no es compatible con <b>Android Auto</b>.</p> <p>Por alguna razón, se ha producido un error en el inicio de <b>Android Auto</b>.</p> | <p>Compruebe si el dispositivo es compatible con <b>Android Auto</b>.</p> <ul style="list-style-type: none"> <li>• Desconecte el cable del smartphone y después vuelva a conectar el smartphone tras unos segundos.</li> <li>• Reinicie el smartphone.</li> <li>• Coloque la llave de encendido del automóvil en la posición de desactivación (OFF) y vuelva a activarla (ON).</li> </ul> <p>Si el mensaje de error sigue mostrándose tras realizar la acción anterior, póngase en contacto con su distribuidor o un centro de servicio autorizado de Pioneer.</p> |
|  | <p>La hora establecida en este producto no es correcta.</p>  | <p>Compruebe si la hora está bien.</p>   |
| <b>Falló emparejamiento Bluetooth. Empareje su teléfono Android manualmente.</b> | <p>Por alguna razón, se ha producido un error en la conexión por Bluetooth.</p>  | <p>Conecte manualmente este producto con el dispositivo. (Página 26, Página 28)</p>  |

## MirrorLink

| Mensaje   | Causa  | Acción   |
|---|--|--|
| <b>La lista de aplicaciones no se puede leer.</b>                         | <p>No se pudo cargar la lista de aplicaciones.</p> | <ul style="list-style-type: none"> <li>• Desconecte el cable del smartphone y después vuelva a conectar el smartphone tras unos segundos.</li> <li>• Coloque la llave de encendido del automóvil en la posición de desactivación vuelva a activarla (ON).</li> </ul> <p>Si se sigue mostrando el mensaje de error tras realizar la acción anterior, restablezca el smartphone.</p> <p>Si el mensaje de error se sigue mostrando tras realizar la acción anterior, póngase en contacto con su distribuidor o un centro de servicio autorizado de Pioneer.</p> |
| <b>No hay ninguna aplicación compatible en su dispositivo MirrorLink.</b> | <p>No se encuentran aplicaciones compatibles.</p>  | <p>Instale aplicaciones compatibles con <b>MirrorLink</b> en el dispositivo <b>MirrorLink</b>.</p>   |
| <b>Se produjo un error de comunicación.</b>                               | <p>Se ha producido un error de comunicación.</p>   | <ul style="list-style-type: none"> <li>• Desconecte el cable del smartphone y después vuelva a conectar el smartphone tras unos segundos.</li> <li>• Coloque la llave de encendido del automóvil en la posición de desactivación vuelva a activarla (ON).</li> </ul> <p>Si se sigue mostrando el mensaje de error tras realizar la acción anterior, restablezca el smartphone.</p> <p>Si el mensaje de error se sigue mostrando tras realizar la acción anterior, póngase en contacto con su distribuidor o un centro de servicio autorizado de Pioneer.</p> |
| <b>Fallo al iniciar la aplicación.</b>                                    | <p>No se pudo iniciar la aplicación.</p>           | <p>Vuelva a intentarlo.</p>  |

## Apéndice

| Mensaje   | Causa                                       | Acción  |
|---|---|---|
| <b>Fallo al visualizar la pantalla de su dispositivo por resolución irregular.</b>                          | El tamaño de la imagen es demasiado grande. | El tamaño de las imágenes transferidas desde el dispositivo excede 800 × 480. |
| <b>Si el dispositivo MirrorLink está bloqueado, desbloquéelo cuando le resulte seguro y lícito hacerlo.</b> | El dispositivo MirrorLink está bloqueado.   | Desbloquee el dispositivo MirrorLink.   |



## Manipulación y cuidado de los discos

Son necesarias algunas precauciones básicas cuando se manipulan discos.

### Lector integrado y su cuidado

- Utilice únicamente discos redondos convencionales. No utilice discos con otras formas.
- No utilice discos agrietados, cortados, arañados o dañados de alguna otra forma, ya que podrían provocar daños en el lector integrado.
- Utilice discos de 12 cm. No utilice un adaptador para discos de 8 cm ni discos de 8 cm.
- Si utiliza discos en cuyas superficies pueden realizarse impresiones en etiquetas, consulte las instrucciones y las advertencias de los discos. En función de los discos, es posible que no puedan introducirse ni expulsarse. Si utiliza dichos discos, el equipo podría sufrir daños.
- No coloque etiquetas, ni escriba ni aplique productos químicos sobre la superficie de los discos.
- No coloque etiquetas disponibles comercialmente ni otros materiales en los discos.
- La condensación puede afectar de forma temporal al rendimiento del lector integrado.
- Es posible que los discos no se reproduzcan por las características y el formato del disco, las aplicaciones grabadas, el entorno de reproducción, las condiciones de almacenamiento, entre otras opciones.

- Los golpes o irregularidades del terreno pueden provocar interrupciones en la reproducción del disco.
- Lea las instrucciones para discos antes de utilizarlos.

### Condiciones ambientales para la reproducción de un disco

- A temperaturas muy altas, el termostato protege el producto apagándolo automáticamente.
- A pesar del esmerado diseño del producto, podrían aparecer pequeñas rayas en la superficie del disco como consecuencia del desgaste mecánico, de las condiciones ambientales de uso, o de la manipulación del disco. Esto no indica un mal funcionamiento del producto. Se debe considerar como un desgaste normal ocasionado por el uso. 

## Discos que pueden reproducirse

### DVD-Vídeo y CD

#### DVD-Vídeo



## Apéndice

### CD



- ❑ **DVD** es una marca registrada de DVD Format/Logo Licensing Corporation.
- ❑ No se pueden reproducir discos de DVD-Audio. Es posible que el lector de DVD no sea capaz de reproducir todos los discos que presentan las marcas anteriores.

### Discos grabados en formato AVCHD

Esta unidad no es compatible con los discos grabados en el formato AVCHD (Advanced Video Codec High Definition). No introduzca discos AVCHD. Si lo hace, es posible que la unidad no pueda expulsar el disco.

### Reproducción de DualDisc

- Los DualDisc son discos de doble cara con un CD grabable de audio por un lado y un DVD grabable de vídeo por el otro.
- En este producto es posible reproducir la cara del DVD. No obstante, dado que la cara de CD de los DualDisc no es físicamente compatible con el estándar de CD convencional, puede que no sea posible reproducir el CD en este producto.
- Los DualDisc se rayan, si se cargan/expulsan repetidamente.
- Si el disco se raya, podrían surgir problemas a la hora de reproducir el disco en este producto. En algunos casos, un DualDisc puede quedarse atascado en la ranura para cargar discos. Para evitarlo, le recomendamos no utilizar DualDisc en este producto.
- Póngase en contacto con el fabricante para obtener información más detallada acerca de los DualDisc.

### Dolby Digital

Este producto remezclará a dos pistas las señales Dolby Digital de forma interna, y el sonido se emitirá en estéreo.

- ❑ Fabricado con la licencia de Dolby Laboratories. Dolby y el símbolo de la doble D son marcas comerciales de Dolby Laboratories.



### Información detallada de los soportes que se pueden reproducir

#### Compatibilidad

#### Notas comunes acerca de la compatibilidad con discos

- Es posible que con determinados discos no puedan utilizarse algunas funciones de este producto.
- No se garantiza la compatibilidad con todos los discos.
- No se pueden reproducir discos DVD-ROM/DVD-RAM.
- La reproducción de discos puede resultar imposible en caso de una exposición directa a la luz solar, a altas temperaturas o dependiendo de las condiciones de almacenamiento en el vehículo.

#### Discos DVD-Vídeo

- En este lector de DVD no se pueden reproducir discos DVD-Vídeo que incluyan códigos de zona no compatibles. El código de zona del reproductor puede encontrarse en la carcasa de este producto.

## Apéndice

### Discos DVD-R/DVD-RW/DVD-R SL (una capa)/DVD-R DL (doble capa)

- No se pueden reproducir discos no finalizados que se hayan grabado con el formato de Vídeo (modo vídeo).
- No se pueden reproducir discos que se hayan grabado con el formato Video Recording (modo VR).
- No se pueden reproducir discos DVD-R DL (doble capa) que se hayan grabado con el modo de grabación Layer Jump.
- Para los detalles sobre el modo de grabación, póngase en contacto con el fabricante del soporte, de la grabadora o del software de grabación.

### Discos CD-R/CD-RW

- No es posible reproducir discos no finalizados.
- Puede que no sea posible reproducir discos CD-R/CD-RW grabados en una grabadora de CD de música o en un ordenador debido a las características del disco, defectos o suciedad en el disco y arañazos, condensación o suciedad en la lente del lector integrado.
- Es posible que no se puedan reproducir discos grabados en un ordenador, en función del dispositivo utilizado para la grabación, del software de grabación, su configuración y otros factores ambientales.
- Grabe en el formato correcto. (Para los detalles, póngase en contacto con el fabricante del soporte, la grabadora o el software de grabación.)
- Los títulos y otra información de texto grabados en un disco CD-R/CD-RW podrían no mostrarse en este producto (en el caso de datos de audio (CD-DA)).
- Lea las instrucciones de los discos CD-R/CD-RW antes de utilizarlos.

### Notas comunes acerca del dispositivo de almacenamiento externo (USB, SD)

- No coloque el dispositivo de almacenamiento externo (USB, SD) en ninguna ubicación expuesta a elevadas temperaturas.

- En función del tipo de dispositivo de almacenamiento externo (USB, SD) que utilice, es posible que este producto no reconozca el dispositivo de almacenamiento o que los archivos no se reproduzcan de forma correcta.
- Es posible que la información de texto de algunos archivos de vídeo y audio no se visualice correctamente.
- Las extensiones de archivo se deben utilizar de forma correcta.
- Es posible que se produzcan ligeros retardos al iniciar la reproducción de archivos en un dispositivo de almacenamiento externo (USB, SD) que presente jerarquías de carpetas complejas.
- Las operaciones pueden variar según el tipo de dispositivo de almacenamiento externo (USB, SD).
- Puede que, en función de determinadas características de archivo, formato de archivo, aplicación grabada, entorno de reproducción, condiciones de almacenamiento y otros factores, no sea posible reproducir determinados archivos de música desde una tarjeta SD o un dispositivo de almacenamiento USB.

### Notas sobre las tarjetas de memoria SD

- Esta unidad podría no reconocer algunas tarjetas de memoria SD incluso si éstas pueden ser reconocidas por un ordenador. Puede resolver el problema formateando la tarjeta de memoria SD con un formateador específico. Las tarjetas de memoria SD formateadas utilizando la función estándar de formateado de un ordenador no cumplen con el estándar SD, por lo que podrían no leerse. Le recomendamos que utilice un formateador específico para evitar problemas. Al formatear la tarjeta de memoria SD se eliminarán todos los datos almacenados, por lo que es conveniente realizar una copia de seguridad previamente. En la siguiente página web encontrará un formateador específico para tarjetas de memoria SD:  
<https://www.sdcard.org/>

## Apéndice

### Compatibilidad con un dispositivo de almacenamiento USB

- Para obtener más información sobre la compatibilidad del dispositivo de almacenamiento USB con este producto, consulte *Especificaciones* en la página 171.
- Protocolo: bulk
- No es posible conectar un dispositivo de almacenamiento USB a este producto a través de un concentrador USB.
- El dispositivo de almacenamiento USB particionado no es compatible con este producto.
- Fije bien el dispositivo de almacenamiento USB cuando conduzca. No deje caer el dispositivo de almacenamiento USB al suelo, ya que puede quedar atascado debajo del freno o del acelerador.
- Es posible que se produzca un ligero retraso al iniciar la reproducción de archivos de audio codificados con datos de imagen.
- Determinados dispositivos de almacenamiento USB conectados a este producto podrían generar ruido en la radio.
- No conecte ningún dispositivo distinto al dispositivo de almacenamiento USB.

### Orden de los archivos de audio del dispositivo de almacenamiento USB

En el dispositivo de almacenamiento USB, el orden es diferente.

### Tarjeta de memoria SD y tarjeta de memoria SDHC

- Para obtener más información sobre la compatibilidad de la tarjeta de memoria SD con este producto, consulte *Especificaciones* en la página 171.

### Directrices de manipulación e información adicional

- Este producto no es compatible con tarjetas Multi Media Card (MMC).
- No se pueden reproducir archivos protegidos por derechos de autor.

### Notas específicas acerca de los archivos DivX

- Solo está garantizado el funcionamiento correcto de los archivos DivX descargados desde sitios asociados a DivX. Los archivos DivX no autorizados podrían no funcionar correctamente.
- Los archivos DRM de alquiler no se pueden utilizar hasta que se inicia la reproducción.
- Este producto permite la visualización de un archivo DivX de hasta 1 590 minutos y 43 segundos. Las operaciones de búsqueda que superen este límite de tiempo quedarán prohibidas.
- Para reproducir archivos DivX VOD necesitará suministrarle el código de identificación de este producto al proveedor de DivX VOD. Para más información sobre el código de identificación, consulte *Visualización del código de registro DivX VOD* en la página 137.
- Reproduce todas las versiones de vídeo DivX, excepto DivX 7, y ofrece reproducción estándar de archivos multimedia DivX.
- Para los detalles acerca de DivX, visite el siguiente sitio:  
<http://www.divx.com/>

### Archivos de subtítulos DivX

- Se pueden utilizar archivos de subtítulos en formato SRT con la extensión ".srt".
- Solo se puede utilizar un archivo de subtítulos para cada archivo DivX. No se pueden asociar varios archivos de subtítulos.
- Los archivos de subtítulos con la misma cadena de caracteres en el nombre que el archivo DivX delante de la extensión se asocian al archivo DivX. La cadena de caracteres delante de la extensión debe ser exactamente igual. No obstante, si solo hay un archivo DivX y un archivo de subtítulos en una única carpeta, los archivos se asocian aunque los nombres de los archivos no coincidan.
- El archivo de subtítulos se debe almacenar en la misma carpeta que el archivo DivX.

## Apéndice

- Se pueden utilizar hasta 255 archivos de subtítulos. No se reconocerán más archivos de subtítulos.
- Se pueden utilizar hasta 64 caracteres para el nombre del archivo del subtítulo, incluyendo la extensión. Si se utilizan más de 64 caracteres para el nombre del archivo, puede que no se reconozca el archivo de subtítulos.
- El código de caracteres del archivo de subtítulos debe cumplir la norma ISO-8859-1. Si se utilizan caracteres no incluidos en la norma ISO-8859-1, es posible que los caracteres no se muestren correctamente.
- Si los caracteres mostrados en el archivo de subtítulos incluyen un código de control, es posible que los subtítulos no se muestren correctamente.
- En el caso de materiales que utilicen una tasa de transferencia alta, es posible que el vídeo y los subtítulos no estén totalmente sincronizados.
- Si se programan varios subtítulos para mostrarse en un periodo muy breve, por ejemplo 0,1 segundos, es posible que los subtítulos no se muestren en el momento correcto.

# Apéndice

## Cuadro de compatibilidad con soportes

### General

| Soportes   | CD-R/-RW  | DVD-R/-R SL/-R DL/DVD-RW  | Dispositivo de almacenamiento USB                                    | Tarjeta de memoria SD |
|--|---|---|--|-----------------------|
| Sistema de archivos  | <ul style="list-style-type: none"> <li>ISO9660 nivel 1</li> <li>ISO9660 nivel 2</li> <li>Romeo, Joliet</li> <li>UDF 1.02 / 1.50 / 2.00 / 2.01 / 2.50</li> </ul> | <ul style="list-style-type: none"> <li>ISO9660 nivel 1</li> <li>ISO9660 nivel 2</li> <li>Romeo, Joliet</li> <li>UDF 1.02 / 1.50 / 2.00 / 2.01 / 2.50</li> </ul> | FAT16/FAT32/NTFS   |                       |
| Número máximo de carpetas  | 700   |   | 1 500  |                       |
| Número máximo de archivos  | 999   | 3 500   | 15 000   |                       |
| Tipos de archivos que pueden reproducirse  | MP3, WMA, AAC, DivX, MPEG-1, MPEG-2, MPEG-4   |   | MP3, WMA, AAC, WAV, FLAC, H.264, MPEG-2, MPEG-4, WMV, FLV, MKV, JPEG |                       |
| <b>Notas:</b>  |   |   |  |                       |
| <ul style="list-style-type: none"> <li>Tiempo máximo de reproducción del archivo de audio almacenado en el disco: 60 h</li> <li>Tiempo de reproducción máximo de archivo de audio almacenado en un dispositivo de almacenamiento externo (USB, SD): 7,5 h (450 minutos)</li> </ul> |   |   |  |                       |

### Compatibilidad con MP3

| Soportes  | CD-R/-RW  | DVD-R/-R SL/-R DL/DVD-RW | Dispositivo de almacenamiento USB                 | Tarjeta de memoria SD |
|---|---|--------------------------|---|-----------------------|
| Extensión de archivo  | .mp3  |                          | .mp2, .mp3, .m2a, .mka                            |                       |
| Tasa de bits  | De 8 kbps a 320 kbps (CBR), VBR                                   |                          |   |                       |
| Frecuencia de muestreo  | De 16 kHz a 48 kHz (32 kHz, 44,1 kHz, 48 kHz para el enfatizador) |                          | De 8 kHz a 48 kHz                                 |                       |
| Etiqueta ID3  | Versiones de etiqueta ID3 1.0, 1.1, 2.2, 2.3                      |                          | Versiones de etiqueta ID3 1.0, 1.1, 2.2, 2.3, 2.4 |                       |
| <b>Notas:</b>   |   |                          |   |                       |
| <ul style="list-style-type: none"> <li>Se le da prioridad a la versión 2.x de etiqueta ID3 cuando existen la versión 1.x y la versión 2.x.</li> <li>Este producto no es compatible con: MP3i (MP3 interactivo), mp3 PRO, lista de reproducción m3u</li> </ul> |   |                          |   |                       |

# Apéndice

## Compatibilidad con WMA

| Soportes  | CD-R/-RW                        | DVD-R/-R SL/-R DL/DVD-RW | Dispositivo de almacenamiento USB | Tarjeta de memoria SD |
|---|---------------------------------|--------------------------|-----------------------------------|-----------------------|
| Extensión de archivo  | .wma                            |                          |                                   |                       |
| Tasa de bits  | De 5 kbps a 320 kbps (CBR), VBR |                          |                                   |                       |
| Frecuencia de muestreo  | De 8 kHz a 48 kHz               |                          |                                   |                       |
| <b>Nota:</b><br>Este producto no es compatible con:<br>Windows Media™ Audio 9 Professional, Lossless, Voice |                                 |                          |                                   |                       |

## Compatibilidad con WAV

| Soportes   | CD-R/-RW  | DVD-R/-R SL/-R DL/DVD-RW | Dispositivo de almacenamiento USB | Tarjeta de memoria SD |
|--|---|--------------------------|-----------------------------------|-----------------------|
| Extensión de archivo   | No es posible reproducir archivos WAV que se encuentren en CD-R/-RW, DVD-R/-R/W-R SL/-R DL. |                          | .wav                              |                       |
| Formato  |   |                          | PCM lineal (LPCM)                 |                       |
| Frecuencia de muestreo   |   |                          | De 16 kHz a 48 kHz                |                       |
| Bits de cuantificación   |   |                          | 8 bits y 16 bits                  |                       |
| <b>Nota:</b><br>Puede redondearse la frecuencia de muestreo que se muestra en la pantalla. |   |                          |                                   |                       |

## Compatibilidad con AAC

| Soportes   | CD-R/-RW                   | DVD-R/-R SL/-R DL/DVD-RW | Dispositivo de almacenamiento USB | Tarjeta de memoria SD |
|--|----------------------------|--------------------------|-----------------------------------|-----------------------|
| Extensión de archivo   | .m4a                       |                          | .aac, .adts, .mka, .m4a           |                       |
| Tasa de bits   | De 8 kbps a 320 kbps (CBR) |                          |                                   |                       |
| Frecuencia de muestreo   | De 8 kHz a 44,1 kHz        |                          | De 8 kHz a 48 kHz                 |                       |
| <b>Nota:</b><br>Este producto reproduce archivos AAC codificados con iTunes. |                            |                          |                                   |                       |

# Apéndice

## Compatibilidad con DivX

| Soportes   | CD-R/-RW  | DVD-R/-R SL/-R DL/DVD-RW | Dispositivo de almacenamiento USB  | Tarjeta de memoria SD |
|--|---|--------------------------|--|-----------------------|
| Extensión de archivo   | .avi/.divx  |                          | No se pueden reproducir los archivos DivX del dispositivo de almacenamiento externo (USB, SD). |                       |
| Perfil (versión DivX)  | Home Theater versión 3.11/versión 4.x/versión 5.x/versión 6.x     |                          |  |                       |
| Códec de audio compatible  | MP3, Dolby Digital  |                          |  |                       |
| Tasa de bits (MP3)   | De 8 kbps a 320 kbps (CBR), VBR                                   |                          |  |                       |
| Frecuencia de muestreo (MP3)   | De 16 kHz a 48 kHz (32 kHz, 44,1 kHz, 48 kHz para el enfatizador) |                          |  |                       |
| Tamaño máximo de imagen  | 720 píxeles × 576 píxeles   |                          |  |                       |
| Tamaño máximo de archivo   | 4 GB  |                          |  |                       |
| <b>Notas:</b>  |   |                          |  |                       |
| <ul style="list-style-type: none"> <li>Este producto no es compatible con: Formato DivX Ultra, archivos DivX sin datos de vídeo, archivos DivX codificados con códec de audio LPCM (PCM lineal)</li> <li>En función de la composición de la información de archivo, como por ejemplo el número de secuencias de audio, puede que haya un ligero retardo al comenzar la reproducción de los discos.</li> <li>Si un archivo contiene más de 4 GB, la reproducción se detendrá antes del final del archivo.</li> <li>Ciertas operaciones especiales pueden estar prohibidas debido a la composición de los archivos DivX.</li> <li>Los archivos con alta tasa de transferencia podrían no reproducirse correctamente. La tasa de transferencia estándar es 4 Mbps para los CD y 10,08 Mbps para los DVD.</li> </ul> |   |                          |  |                       |

# Apéndice

## Compatibilidad con archivos de vídeo (USB, SD)

| Extensión de archivo          | .avi                       | .mkv                      | .mov                 | .f4v         | .mp4                 |
|-------------------------------|----------------------------|---------------------------|----------------------|--------------|----------------------|
| Códec de vídeo compatible     | MPEG-4, H.264, H.263, Xvid | MPEG-4, H.264, VC-1, Xvid | MPEG-4, H.264, H.263 | H.264, H.263 | MPEG-4, H.264, H.263 |
| Códec de audio compatible     | MP3, AAC, LPCM             | MP3, AAC, Vorbis          | MP3, AAC             | MP3, AAC     | MP3, AAC             |
| Tasa de fotogramas máxima     | 30 fps                     |                           |                      |              |                      |
| Tamaño máximo de archivo      | 4 GB                       |                           |                      |              |                      |
| Tiempo máximo de reproducción | 150 minutos                |                           |                      |              |                      |

| Extensión de archivo          | .3gp                 | .wmv      | .asf      | .flv     | .vob           |
|-------------------------------|----------------------|-----------|-----------|----------|----------------|
| Códec de vídeo compatible     | MPEG-4, H.264, H.263 | WMV, VC-1 | WMV, VC-1 | H.264    | H.264, MPEG-2  |
| Códec de audio compatible     | AAC                  | WMA       | WMA       | MP3, AAC | MP3, AAC, LPCM |
| Tasa de fotogramas máxima     | 30 fps               |           |           |          |                |
| Tamaño máximo de archivo      | 4 GB                 |           |           |          |                |
| Tiempo máximo de reproducción | 150 minutos          |           |           |          |                |

### Notas comunes

- Los archivos podrían no reproducirse correctamente dependiendo del entorno en que se hayan creado o de los contenidos.
- Este producto podría no reproducir archivos en función de la aplicación utilizada para codificar los mismos.
- Este producto podría no funcionar correctamente, en función de la aplicación utilizada para codificar los archivos WMA.
- En función de la versión de Windows Media™ Player utilizada para codificar los archivos WMA, el nombre de los álbumes y otra información textual podría no mostrarse correctamente.
- Es posible que se produzca un ligero retraso al iniciar la reproducción de archivos de audio codificados con datos de imagen.
- Este producto no es compatible con la transferencia de datos en formato de escritura por paquetes.
- Este producto puede reconocer hasta 32 caracteres, empezando por el primer carácter, incluyendo la extensión del archivo y el nombre de la carpeta. En función del área de visualización, este producto podría intentar mostrarlos con un tamaño de fuente reducido. Sin embargo, el número máximo de caracteres que puede visualizar varía en función del ancho de cada carácter y del área de visualización.

## Apéndice

- La secuencia de selección de carpeta u otras operaciones podrían modificarse, en función del software de codificación o de escritura.
- Independientemente de la longitud del intervalo en blanco entre las canciones de la grabación original, los discos de audio comprimido se reproducen con una breve pausa entre las canciones.

### Ejemplo de una jerarquía



#### Nota

Este producto asigna números de carpeta. El usuario no puede asignar números de carpeta. ▣

### Bluetooth



- La marca literal y los logotipos *Bluetooth*<sup>®</sup> son marcas registradas propiedad de Bluetooth SIG, Inc., y cualquier uso de dichas marcas por PIONEER CORPORATION se hace bajo licencia. Otras marcas y nombres comerciales son propiedad de sus respectivos propietarios. ▣

### SDHC



El logotipo de SDHC es una marca comercial de SD-3C, LLC. ▣

### WMA/WMV

Windows Media es una marca registrada o una marca de fábrica de Microsoft Corporation en los Estados Unidos y/u otros países.

- ▣ Este producto incluye tecnología propiedad de Microsoft Corporation, y no se puede utilizar ni distribuir sin una licencia de Microsoft Licensing, Inc. ▣

## Apéndice

### DivX



Los dispositivos DivX Certified® se han sometido a pruebas para comprobar la reproducción de vídeo DivX® (.divx, .avi) de alta calidad. Si utiliza el logotipo de DivX, sabe que tiene la libertad de reproducir sus vídeos DivX favoritos. DivX®, DivX Certified® y los logotipos asociados son marcas comerciales de DivX, LLC y se utilizan bajo licencia.

Este dispositivo DivX Certified® se ha sometido a rigurosas pruebas para garantizar que reproduce vídeo DivX®.

Para reproducir vídeos DivX adquiridos, en primer lugar registre el dispositivo en vod.divx.com. Obtendrá su código de registro en la sección DivX VOD del menú de configuración de su dispositivo.

➔ Para los detalles, consulte *Visualización del código de registro DivX VOD* en la página 137. 

### AAC

AAC es la abreviatura de Advanced Audio Coding y corresponde a una norma de tecnología de compresión de audio utilizada con MPEG-2 y MPEG-4. Se pueden utilizar varias aplicaciones para codificar los archivos AAC, pero las extensiones y los formatos de archivo varían en función de la aplicación que se utilice para la codificación. Esta unidad reproduce archivos AAC codificados con iTunes. 

### Google, Google Play, Android™ y Android Auto



Google, Google Play, Android, Android Auto y otras marcas son marcas comerciales de Google Inc. 

### MirrorLink

MirrorLink Certified™, el logotipo de Design Only™, MirrorLink™ y el logotipo de MirrorLink™ son marcas de certificación y marcas comerciales de Car Connectivity Consortium LLC. El uso no autorizado de los mismos está estrictamente prohibido. 

### MIXTRAX

MIXTRAX es una marca comercial de PIONEER CORPORATION. 

### Información detallada relacionada con los dispositivos iPod conectados

#### PRECAUCIÓN

- Pioneer se exime de toda responsabilidad derivada de la pérdida de datos de un iPod, incluso si dichos datos se pierden mientras se utiliza este producto. Realice una copia de seguridad de los datos del iPod de forma regular.

## Apéndice

- No deje el iPod expuesto a la luz solar directa durante un largo periodo de tiempo. La exposición prolongada a la luz solar puede provocar el funcionamiento incorrecto del iPod como consecuencia de las altas temperaturas generadas.
- No deje el iPod en ningún lugar expuesto a temperaturas elevadas.
- Fije bien el iPod cuando conduzca. No deje caer el iPod al suelo, ya que puede quedar atascado debajo del freno o del acelerador.

Para los detalles, consulte los manuales del iPod.

### iPod e iPhone



“Made for iPod” y “Made for iPhone” significan que un accesorio electrónico ha sido diseñado para ser conectado específicamente a un iPod o a un iPhone, respectivamente, y ha sido homologado por quien lo desarrolló para cumplir con las normas de funcionamiento de Apple. Apple no es responsable del funcionamiento de este aparato ni de que cumpla con las normas de seguridad y reguladoras. Tenga presente que el empleo de este accesorio con un iPod o iPhone puede afectar la operación inalámbrica. iPhone, iPod, iPod classic, iPod nano y iPod touch son marcas comerciales de Apple Inc., registradas en los EE. UU. y en otros países.

### Lightning

Lightning es una marca comercial de Apple Inc.

### App Store

App Store es una marca de servicio de Apple Inc.

### iOS

iOS es una marca de fábrica de la que Cisco tiene el derecho de marca en los EE.UU. y en otros países.

### iTunes

iTunes es una marca comercial de Apple Inc. registrada en EE.UU. y otros países. 

## Uso del contenido con conexión basado en apps

### IMPORTANTE

Requisitos para acceder a los servicios de contenido con conexión basado en apps a través de este producto:

- Deberá descargar en su smartphone la última versión de las aplicaciones de contenido con conexión compatibles de Pioneer para smartphones (póngase en contacto con su proveedor de servicios).
  - Una cuenta actual con el proveedor de servicios de contenido.
  - Una tarifa de datos para smartphones.
- Nota:** Si la tarifa de datos de su smartphone no le permite hacer uso de los datos de forma ilimitada, es posible que su compañía telefónica le cobre por acceder a contenido con conexión basado en aplicaciones a través de redes 3G, EDGE y/o LTE (4G).
- Una conexión a Internet a través de redes 3G, EDGE, LTE (4G).
  - Cable adaptador Pioneer opcional para conectar el iPhone a este producto.

# Apéndice

## Limitaciones:

- El acceso a contenido con conexión basado en apps dependerá de la disponibilidad de la cobertura de red Wi-Fi y/o del móvil a fin de conectar su smartphone a Internet.
- Es posible que la disponibilidad del servicio esté geográficamente limitada a la región. Póngase en contacto con el proveedor de servicios de contenido con conexión para obtener más información.
- La capacidad de este producto de acceder a contenido con conexión está sujeta a cambios sin previo aviso y podría verse afectada por lo siguiente: problemas de compatibilidad con futuras versiones de firmware del smartphone; problemas de compatibilidad con futuras versiones de las aplicaciones de contenido con conexión del smartphone; cambios en las aplicaciones de contenido con conexión o en el servicio, o suspensión de dichas aplicaciones o dicho servicio por parte de sus proveedores.
- Pioneer no se responsabilizará de los problemas que puedan surgir debido al contenido incorrecto o imperfecto basado en apps.
- El contenido y funcionalidad de las aplicaciones compatibles son responsabilidad de los proveedores de la app.
- En **AppRadio Mode** y **Android Auto**, las funciones del producto estarán limitadas durante la conducción, con las funciones disponibles determinadas por los proveedores de la aplicación en cuestión.
- La disponibilidad de la función **AppRadio Mode** y **Android Auto** está determinada por el proveedor de la aplicación, y no por Pioneer.
- **AppRadio Mode** y **Android Auto** permiten acceder a otras aplicaciones además de las indicadas (sujeto a limitaciones durante la conducción), pero el alcance del uso del contenido estará determinado por los proveedores de la aplicación.

## Aha Radio

Aha, Aha Radio y los logotipos de Aha y Aha Radio son marcas comerciales o marcas comerciales registradas de Harman International Industries, Incorporated. 

## HDMI



Los términos HDMI y HDMI High-Definition Multimedia Interface y el logotipo HDMI son marcas de fábrica y marcas registradas de HDMI Licensing, LLC en los Estados Unidos y en otros países. 

## MHL

MHL, el logotipo de MHL y Mobile High-Definition Link son marcas comerciales o marcas registradas de MHL, LLC en los Estados Unidos de América y en otros países. 

## Aviso acerca de la visualización de vídeo

No olvide que utilizar este sistema con fines comerciales o en visualizaciones públicas puede infringir los derechos de autor protegidos por la legislación sobre derechos de propiedad intelectual. 

## Apéndice

### Aviso acerca de la visualización de DVD-Vídeo

Este producto incorpora tecnología de protección contra la copia que está protegida por patentes de los EE. UU. y otros derechos de propiedad intelectual de Rovi Corporation. La ingeniería inversa y el desmontaje están prohibidos. 

### Aviso acerca del uso de archivos MP3

El suministro de este producto implica exclusivamente la concesión de una licencia de uso privado no comercial y no concede derecho alguno a utilizar este producto para emisiones comerciales (es decir, que generen ingresos), ya sean en tiempo real (por medios terrestres, bajo satélite, cable u otro sistema), por Internet, intranets u otras redes o en sistemas de distribución electrónica de contenido, tales como servicios de sonido de pago o audio por demanda. Para estos usos se requiere una licencia independiente. Para los detalles, visite <http://www.mp3licensing.com>. 

### Información sobre las licencias de código abierto

Para más información sobre las licencias de código abierto de las funciones con las que está equipado este producto, visite <http://www.oss-pioneer.com/car/multimedia/> 

### Utilización correcta de la pantalla LCD

#### Manipulación de la pantalla LCD

- Si se expone la pantalla LCD a la luz del sol directa de forma prolongada, se calentará y puede dañarse. Si no está utilizando este

producto, no lo exponga a la acción directa del sol.

- La pantalla LCD debe utilizarse dentro de los márgenes de temperatura mostrados en *Especificaciones*.
- No utilice la pantalla LCD a una temperatura superior o inferior al margen de temperatura operativo, dado que la pantalla LCD podría no funcionar con normalidad y sufrir daños.
- La pantalla LCD está colocada para facilitar su visualización dentro del vehículo. No la presione con fuerza, ya que podría dañarla.
- No presione la pantalla LCD con mucha fuerza ya que la puede rayar.
- No toque nunca la pantalla LCD con nada que no sea el dedo para accionar las funciones del panel táctil, ya que puede rayarse fácilmente.

### Pantalla de visualización de cristal líquido (LCD)

- Si la pantalla LCD se encuentra cerca de un orificio de ventilación del aire acondicionado, asegúrese de que no le da el aire. El aire caliente podría dañar la pantalla LCD, y el aire frío podría generar humedad en el interior de este producto y estropearla.
- Podrían aparecer en la pantalla LCD puntos negros o blancos pequeños (puntos brillantes). Esto se debe a las características de la pantalla LCD, y no se trata de un error de funcionamiento.
- Será difícil ver la pantalla LCD si está expuesta a la luz solar directa.
- Al utilizar un teléfono móvil, mantenga la antena del teléfono alejada de la pantalla LCD para evitar interrupciones de las imágenes en forma de manchas, líneas de color, etc.

## Apéndice

### Mantenimiento de la pantalla LCD

- Para limpiar o quitar el polvo de la pantalla LCD, primero apague este producto y después utilice un paño suave y seco para limpiar la pantalla.
- Cuando limpie la pantalla LCD, tenga cuidado de no rayar la superficie. No utilice nunca productos de limpieza abrasivos ni agresivos.

### Luz de fondo LED (diodo emisor de luz)

Se utiliza un diodo emisor de luz para iluminar la pantalla LCD desde dentro.

- A bajas temperaturas, si utiliza la luz de fondo LED, puede aumentar el retardo de la imagen y disminuir la calidad de la imagen debido a las características de la pantalla LCD. La calidad de la imagen mejorará con un incremento de la temperatura.
- La vida útil de la luz de fondo LED es de más de 10 000 horas. Sin embargo, esta vida útil puede disminuir si el producto se utiliza a altas temperaturas.
- Si la luz de fondo LED alcanza el final de su vida útil, la pantalla se volverá cada vez más tenue, y dejará de poder ver la imagen. En caso de producirse esta situación, póngase en contacto con su distribuidor o con el centro de servicio Pioneer autorizado más cercano. 

# Apéndice

## Especificaciones

### General

|                                   |  |
|-----------------------------------|--|
| Potencia de régimen .....         | 14,4 V cc<br>(tensión permitida: de 12,0 V<br>a 14,4 V cc) |
| Toma de tierra de tipo .....      | Negativo   |
| Consumo máximo de corriente ..... | 10,0 A   |
| Dimensiones (An × Al × P):        |  |
| DIN                               |  |
| Carcasa .....                     | 178 mm × 100 mm ×<br>157 mm                                |
| Extremo .....                     | 188 mm × 118 mm ×<br>27 mm                                 |
| D                                 |  |
| Carcasa .....                     | 178 mm × 100 mm ×<br>164 mm                                |
| Extremo .....                     | 171 mm × 97 mm × 20 mm                                     |
| Peso .....                        | 2,2 kg   |

### Pantalla

|   |   |
|---|---|
| Tamaño de la pantalla/relación de aspecto ..... | Ancho de 6,95 pulgadas/<br>16:9<br>(área efectiva de visualización: 156,6 mm × 81,6 mm) |
| Píxeles .....                                   | 1 152 000 (2 400 × 480)   |
| Método de visualización .....                   | Matriz activa TFT   |
| Compatible con el sistema de color .....        | PAL/NTSC/PAL-M/PAL-N/<br>SECAM  |
| Margen de temperatura tolerable:                |   |
| Alimentación desactivada .....                  | de -20 °C a +80 °C  |

### Audio

|  |   |
|--|---|
| Potencia de salida máxima .....                    | 50 W × 4  |
| Potencia de salida continua .....                  | 22 W × 4 (50 Hz a 15 kHz,<br>5% THD, 4 Ω CARGA,<br>ambos canales activos)                               |
| Impedancia de carga .....                          | 4 Ω (de 4 Ω a 8 Ω permitidos)   |
| Nivel de salida del preamplificador (máxima) ..... | 4,0 V   |
| Ecuador (ecualizador gráfico de 13 bandas):        |   |
| Frecuencia .....                                   | 50 Hz/80 Hz/125 Hz/200 Hz/<br>315 Hz/500 Hz/800 Hz/<br>1.25 kHz/2 kHz/3.15 kHz/<br>5 kHz/8 kHz/12.5 kHz |
| Ganancia .....                                     | ±12 dB  |

|                              |   |
|------------------------------|---|
| HPF:                         |   |
| Frecuencia .....             | 50 Hz/63 Hz/80 Hz/100 Hz/<br>125 Hz/160 Hz/200 Hz |
| Pendiente .....              | -6 dB/oct, -12 dB/oct,<br>-18 dB/oct              |
| Altavoz de subgraves (mono): |   |
| Frecuencia .....             | 50 Hz/63 Hz/80 Hz/100 Hz/<br>125 Hz/160 Hz/200 Hz |
| Pendiente .....              | -6 dB/oct, -12 dB/oct,<br>-18 dB/oct              |
| Ganancia .....               | de -24 dB a +10 dB                                |
| Fase .....                   | normal/retroceso                                  |
| Alineamiento de tiempo ..... | 0 a 200 pasos (2,5 cm/paso)                       |

### Lector de DVD

|   |  |
|---|--|
| Sistema .....                               | DVD-Vídeo, VCD, CD, MP3,<br>WMA, AAC, DivX, JPEG, re-<br>productor MPEG                            |
| Código de zona .....                        | 2  |
| Discos compatibles .....                    | DVD-Vídeo, Vídeo-CD, CD,<br>CD-R, CD-RW, DVD-R, DVD-<br>RW, DVD-RDL                                |
| Respuesta de frecuencia .....               | de 5 Hz a 44 000 Hz (con<br>DVD, a una frecuencia de<br>muestreo de 96 kHz)                        |
| Relación de señal a ruido .....             | 96 dB (1 kHz) (red IEC-A)<br>(nivel RCA)   |
| Nivel de salida:                            |  |
| Vídeo .....                                 | 1,0 Vp-p/75 Ω (±0,2 V)   |
| Número de canales .....                     | 2 (estéreo)  |
| Formato de descodificación de MP3 .....     | MPEG-1, 2 y 2.5 Audio<br>Layer 3   |
| Formato de descodificación WMA .....        | Ver. 7, 8, 9 (2 canales audio)<br>(Windows Media Player)   |
| Formato de descodificación de AAC .....     | MPEG-4 AAC (solo codifica-<br>do con iTunes):<br>.m4a (ver. 11 y anteriores)                       |
| Formato de descodificación de DivX .....    | Home Theater versión 3.11,<br>versión 4.X, versión 5.X, ver-<br>sión 6.X:<br>.avi, .divx           |
| Formato de descodificación vídeo MPEG ..... | MPEG-1: mpg, mpeg, dat<br>MPEG-2 PS: mpg, mpeg<br>MPEG-4 parte 2 (visual),<br>MSMPEG-4 ver. 3: avi |
| <b>USB</b>                                  |  |
| Espec. estándar USB .....                   | USB 1.1, USB 2.0 de alta ve-<br>locidad  |

# Apéndice

|  |  |
|--|--|
| Máxima corriente suministrada .....            | 1,6 A  |
| Clase USB .....                                | Dispositivo MSC (Mass Storage Class), iPod (Audio-Class, HID Class)  |
| Sistema de archivos .....                      | FAT16, FAT32, NTFS   |
| Formato de decodificación MP3 .....            | MPEG-1/Layer 1, MPEG-1/Layer 2, MPEG-1/Layer 3<br>MPEG-2/Layer 1, MPEG-2/Layer 2, MPEG-2/Layer 3<br>MPEG-2.5/Layer 3 |
| Formato de decodificación WMA .....            | WMA10 Std, WMA10 Pro, WMA9 Lossless  |
| Formato de decodificación AAC .....            | MPEG-2 AAC-LC, MPEG-4 AAC-LC   |
| Formato de señal WAVE .....                    | PCM lineal   |
| Formato de decodificación vídeo H.264 .....    | BaseLine Profile, Main Profile, High Profile   |
| Formato de decodificación vídeo WMV .....      | VC-1 SP/MP/AP, WMV 7/8   |
| Formato de decodificación de vídeo MPEG4 ..... | PerfilSencillo, PerfilSencilloAvanzado (excepto GMC)   |
| Formato de decodificación JPEG .....           | JPEG   |

## SD

|   |  |
|---|--|
| Formato físico compatible .....             | Versión 2.0  |
| Sistema de archivos .....                   | FAT16, FAT32, NTFS   |
| Formato de decodificación MP3 .....         | MPEG-1/Layer 1, MPEG-1/Layer 2, MPEG-1/Layer 3<br>MPEG-2/Layer 1, MPEG-2/Layer 2, MPEG-2/Layer 3<br>MPEG-2.5/Layer 3 |
| Formato de decodificación WMA .....         | WMA10 Std, WMA10 Pro, WMA9 Lossless  |
| Formato de decodificación AAC .....         | MPEG-2 AAC-LC, MPEG-4 AAC-LC   |
| Formato de señal WAVE .....                 | PCM lineal   |
| Formato de decodificación vídeo H.264 ..... | BaseLine Profile, Main Profile, High Profile   |
| Formato de decodificación vídeo WMV .....   | VC-1 SP/MP/AP, WMV 7/8   |

|  |  |
|--|--|
| Formato de decodificación de vídeo MPEG4 ..... | PerfilSencillo, PerfilSencilloAvanzado (excepto GMC) |
| Formato de decodificación JPEG .....           | JPEG   |

## Bluetooth

|                          |   |
|--------------------------|---|
| Versión .....            | Bluetooth 3.0+EDR certificado           |
| Potencia de salida ..... | +4 dBm máximo.<br>(clase de potencia 2) |

## Sintonizador de FM

|                               |   |
|-------------------------------|---|
| Margen de frecuencia .....    | de 87,5 MHz a 108,0 MHz                             |
| Sensibilidad utilizable ..... | 11 dBf (0,8 $\mu$ V/75 $\Omega$ , mono, S/N: 30 dB) |
| Relación señal-ruido .....    | 72 dB (red IEC-A)                                   |

## Sintonizador de MW

|                               |                                   |
|-------------------------------|-----------------------------------|
| Margen de frecuencia .....    | de 531 kHz a 1 602 kHz<br>(9 kHz) |
| Sensibilidad utilizable ..... | 25 $\mu$ V (S/N: 20 dB)           |
| Relación señal-ruido .....    | 62 dB (red IEC-A)                 |

## Sintonizador de LW

|                               |                         |
|-------------------------------|-------------------------|
| Margen de frecuencia .....    | de 153 kHz a 281 kHz    |
| Sensibilidad utilizable ..... | 28 $\mu$ V (S/N: 20 dB) |
| Relación señal-ruido .....    | 62 dB (red IEC-A)       |

## Nota

Las especificaciones y el diseño están sujetos a posibles modificaciones, con vistas a mejoras, sin previo aviso. 

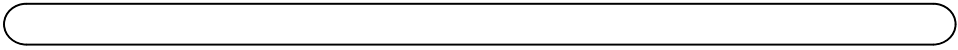

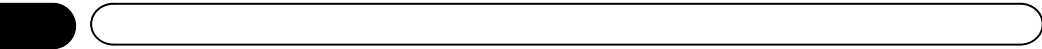

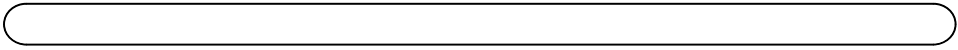

**<http://www.pioneer.eu>**

Visite **[www.pioneer.es](http://www.pioneer.es)** (o **[www.pioneer.eu](http://www.pioneer.eu)**) para registrar su producto.

**PIONEER CORPORATION**

1-1, Shin-ogura, Saiwai-ku, Kawasaki-shi,  
Kanagawa 212-0031, JAPAN

**PIONEER EUROPE NV**

Haven 1087, Keetberglaan 1, B-9120 Melsele, Belgium/Belgique  
TEL: (0) 3/570.05.11

**PIONEER ELECTRONICS (USA) INC.**

P.O. Box 1540, Long Beach, California 90801-1540, U.S.A.  
TEL: (800) 421-1404

© 2015 PIONEER CORPORATION.  
Todos los derechos reservados.