

*Pioneer*

---

**Bruksanvisning**

DVD RDS AV-MOTTAGARE

**AVH-X8700BT**

---

*Svenska*

## Tack för att du valt en Pioneer-produkt.

Läs igenom dessa anvisningar så att du vet hur du använder din modell på ett säkert och korrekt sätt. *När du har läst igenom och förstått instruktionerna bör du spara detta dokument på en säker plats för eventuell framtida användning.*

### Viktigt

Displayerna som visas i exemplen kan skilja sig från verkliga displayer vilka kan komma att ändras utan förvarning för att förbättra prestanda och funktioner.

### 01 Försiktighetsåtgärder

- Viktig säkerhetsinformation **8**
- Parkeringsbromslås **9**
  - Följ dessa instruktioner för att garantera en säker körning **10**
- Om du använder en bildskärm ansluten till VOUT **10**
- Hur du undviker att batteriet laddas ur **10**
- Backkamera **10**
- Hantera SD-kortöppningen **11**
- Hantera USB-kontakten **11**
- Om problem uppstår **11**
- Besök vår webbplats **11**
- Om denna produkt **11**
- Skydda bildskärmspanelen och skärmen **11**
- Kommenterar om det interna minnet **12**
  - Innan du kopplar bort fordonets batteri **12**
  - Data som kan raderas **12**
  - Återställning av mikroprocessorn **12**
- Om denna manual **12**

### 02 Grundläggande användning

- Kontroll av delarnas namn och funktioner **13**
- Skydda din produkt mot stöld **14**
  - Borttagning av frontpanelen **14**
  - Sätta fast frontpanelen **14**
- Kommentarer angående användning av bildskärmen **15**
- Justering av bildskärmens vinkel **15**
- Sätta i/mata ut/ansluta medier **15**
  - Sätta i och mata ut en skiva **15**

- Stoppa i och ta ut ett SD-minneskort **16**
- Ansluta och koppla bort en iPod **16**
- Ansluta och koppla bort en USB-lagringsenhet **17**

Slå på och av systemet **17**

Den första starten **17**

Start på vanligt sätt **17**

Stänga av bildskärmen **17**

- Om applikationsskärmen är tillgänglig **18**
- Om applikationsskärmen inte är tillgänglig **18**

Så här använder du skärmarna **20**

- Växla skärmar med touchtangenterna **20**
- Växla skärmar med hårdvaruknapparna **21**

Stödda AV-källor **22**

Visa skärmen för AV-användning **22**

- Välj en främre källa på skärmen för val av AV-källa **22**
- Välja en främre källa från listan över källor **22**
- Välja en bakre källa **23**

Slå av AV-källan **23**

Ändra visningsordningen för källikonerna **23**

Ändra visningsordningen för källtangenter **23**

Använda touchpanelen **24**

- Använda de vanligaste touchtangenterna **24**
- Använda listskärmar **24**
- Använda tidslistan **25**
- Använda tangentbordet på skärmen **25**

### 03 Registrera och ansluta en Bluetooth-enhet

Förbereda kommunikationsenheter **26**

Registrera dina Bluetooth-enheter **26**

- Söka efter Bluetooth-enheter som finns i närheten **26**
- Parkoppla från dina Bluetooth-enheter **27**
- Ansluta till en Bluetooth-enhet automatiskt **28**
- Borttagning av en registrerad enhet **28**

Ansluta en registrerad Bluetooth-enhet manuellt **29**

Slå på och av synligheten **29**

Ange PIN-koden för den trådlösa Bluetooth-anslutningen **29**

Visning av Bluetooth-adressen **30**

Rensa Bluetooth-minnet **30**

Uppdatera programvaran för Bluetooth **30**

Visa programvaruversionen för Bluetooth **30**

## 04 Ringa med handsfreefunktionen

Visa telefonmenyn **32**

- Touchtangenter **32**
- Avläsa displayen **32**

Ringa ett samtal **33**

- Direktuppringning **33**
- Ringa ett nummer i telefonboken **33**
- Ringa upp med hjälp av samtalshistoriken **34**
- Använda listorna för förinställda telefonnummer **35**

Ta emot samtal **35**

- Svara på ett inkommande samtal **36**

Minimera skärmen för uppringningsbekräftelse **36**

Ändra telefoninställningarna **36**

- Svara automatiskt på ett samtal **36**
- Slå på och stänga av ringsignalen **37**
- Vända om namnen i telefonboken **37**
- Inställning av sekretessläget **37**
- Justera den andra partens lyssningsvolym **37**

Använda röstigenkänningsfunktionen **38**

Kommentarer om ringning med handsfreefunktionen **38**

## 05 iPod-/iPhone- eller smartphone-inställning

Den grundläggande ordningen för iPod-/iPhone- eller smartphone-inställning **40**

Ställa in enhetsanslutningsmetod **40**

iPod-kompatibilitet **40**

Android™-enhetskompatibilitet **41**

AppRadio Mode-kompatibilitet **41**

MirrorLink-enhetskompatibilitet **41**

Information om anslutningarna och funktioner för varje enhet **42**

## 06 Använda radion

Använda touchknapparna **44**

Avläsa displayen **44**

Normal start **45**

Välja ett band **45**

Manuell stationssökning **45**

Stationssökning **45**

Välj en förinställd station från listan över förinställda kanaler **46**

Spara radiofrekvenser **46**

Spara de starkaste radiofrekvenserna **46**

Ställa in starka frekvenser **46**

Ta emot trafikmeddelanden **47**

Använda avbrott för nyhetsprogram **48**

Ställa in alternativa frekvenser **48**

Begränsa sökningen till stationer med regionala program **48**

Växla över till automatisk PI-sökning **49**

- Aktivera Automatisk PI-sökning för förinställda stationer **49**

Växla ljudkvaliteten för FM-tunern **50**

Spara låtinformationen på en iPod (iTunes-tagging) **50**

Användning med hårdvaruknapparna **50**

## 07 Spela en skiva

Använda touchtangenterna (för ljud) **51**

Använda touchtangenterna (för video) **51**

- Läsa av bildskärmen (för ljud) **52**
- Läsa av bildskärmen (för video) **53**
- Normal start **53**
- Val av filer från filnamnslistan **54**
- Spela upp spår i slumpvis ordning **54**
- Ställa in ett repetitionsområde **54**
- Växla mediafiltyp **55**
- Söka efter den del du vill spela **55**
- Användning av DVD-menyn **55**
- Växla undertextspråk **55**
- Växla ljudspråk **56**
- Avspelning en bildruta åt gången **56**
- Avspelning i slow motion **56**
- Återgå till en specifik scen **56**
- Återuppta uppspelningen (bokmärke) **57**
- Använda DVD-menyn med hjälp av touchtangentera **57**
- Växla visning av bildvinkel från DVD **57**
- Välja ljudutgång **57**
- Användning med hårdvaruknapparna **58**
- 08 Spela upp komprimerade ljudfiler**
  - Använda touchknapparna **59**
  - Avläsa displayen **60**
  - Startprocedur (för skiva) **61**
  - Startprocedur (för USB/SD) **61**
  - Växla över till bläddringsläget **61**
  - Val av filer från filnamnslistan **62**
  - Välja en fil från listan som hör ihop med låten som spelas för tillfället (länksökning) **62**
  - Spela upp filer i slumpvis ordning **63**
  - Ställa in ett repetitionsområde **63**
  - Växla mediafiltyp **63**
  - Användning med hårdvaruknapparna **63**
- 09 Spela upp komprimerade videofiler**
  - Använda touchknapparna **64**
  - Avläsa displayen **65**
  - Startprocedur (för skiva) **65**
  - Startprocedur (för USB/SD) **65**
  - Val av filer från filnamnslistan **65**
  - Ställa in ett repetitionsområde **66**
  - Avspelning en bildruta åt gången **66**
  - Avspelning i slow motion **66**
  - Växla mediafiltyp **66**
  - Användning med hårdvaruknapparna **67**
- 10 Spela komprimerade stillbildsfiler**
  - Använda touchknapparna **68**
  - Avläsa displayen **68**
  - Normal start **68**
  - Val av filer från filnamnslistan **69**
  - Spela upp filer i slumpvis ordning **69**
  - Ställa in ett repetitionsområde **69**
  - Växla mediafiltyp **69**
  - Inställning av bildspelsintervall **70**
  - Användning med hårdvaruknapparna **70**
- 11 Använda en iPod**
  - Använda touchtangentera (för ljud) **71**
  - Använda touchtangentera (för video) **71**
  - Läsa av bildskärmen (för ljud) **72**
  - Läsa av bildskärmen (för video) **72**
  - Normal start **73**
  - Ställa in slumpvis spelning **74**
  - Ställa in ett repetitionsområde **74**
  - Välja låt- eller videokällor från skärmen med spellistan **74**
  - Använda denna produkts iPod-funktioner från din iPod **75**
  - Ändra uppspelningshastigheten för ljudböcker **75**
  - Visar listor som hör ihop med låten som spelas för tillfället (länksökning) **76**
  - Användning med hårdvaruknapparna **76**
  - Spela upp musik från en annan musikapp än iPod-musik, som iPod-källan **76**
    - Använda touchknapparna **76**
    - Avläsa displayen **77**
- 12 Spela utmatad musik från den Android Auto-kompatibla enheten**
  - Använda touchknapparna **78**
  - Avläsa displayen **78**
  - Normal start **79**

## 13 Använda dina iPhone- eller smartphone-applikationer

- Använda AppRadio Mode **80**
- Använda touchtangenterna (appkontrollsidofältet) **80**
  - Normal start **81**
  - Använda tangentbordet **82**
  - Justera bildstorleken (För användare av smartphone) **82**
  - Visa din app-bild (iPhone med 30-stiftsanslutning) **83**
  - Visa din app-bild (iPhone med Lightning-kontakt) **84**
  - Visa din app-bild (smarttelefon) **84**
- Använda Android Auto **84**
- Normal start **85**
  - Ställa in körpositionen **85**
  - Justera volymen **85**
- Använda MirrorLink-läge **86**
- Använda touchtangenterna (appkontrollsidofältet) **86**
  - Normal start **87**
- Använda ljudmixfunktionen **87**

## 14 Använda Aha Radio

- Använda touchknapparna **88**
- Avläsa displayen **89**
- Normal start **89**
- För användare av iPhone med en 30-stiftsanslutning **89**
  - För användare av iPhone med en Lightning-anslutning **90**
  - För användare med smarttelefoner **90**
- Användning med hårdvaruknapparna **90**

## 15 Använda en Bluetooth-ljudspelare

- Använda touchknapparna **91**
- Avläsa displayen **92**
- Normal start **92**
- Val av filer från filnamnslistan **93**
- Spela upp filer i slumpvis ordning **93**
- Ställa in ett repetitionsområde **93**
- Användning med hårdvaruknapparna **93**

## 16 Använda en HDMI-källa

- Använda touchknapparna **94**
- Avläsa displayen **94**
- Normal start **94**

## 17 Använda en AUX-källa

- Använda touchknapparna **95**
- Avläsa displayen **95**
- Normal start **95**
- Inställning av videosignalen **96**
- Växla användningsskärmerna **96**

## 18 Använda AV-ingången

- Använda touchknapparna **97**
- Avläsa displayen **97**
- Normal start **97**
- Inställning av videosignalen **98**

## 19 Använda MIXTRAX

- Touchtangenter **99**
- Välja en post för att spela låtar **99**
- Välj vilka låtar som inte ska spelas upp **99**
- Änge uppspelningsdelen **100**
- Ställa in blinkmönstret **100**

## 20 Systeminställningar

- Inställning av FM-sökningssteg **101**
- Aktivera Bluetooth-ljudkällan **101**
- Inställning av kontinuerlig rullning **101**
- Inställning av AV-ingången **102**
- Ställa in backkameran **102**
- Ställa in backkamerans aktivering **102**
  - Ställa in backkamerans polaritet **103**
  - Ställa in den spegelvända bildvisningen för backvisningsbilden **103**
- Ställa in kameran för Kameravy-läget **103**
- Visa riktlinjerna för parkeringshjälp **104**
- Inställning av hjälplinjer på bilden vid backning **105**
- Ställa in den andra kameraingången **106**
- Ställa in den andra kamerans aktivering **106**

- Ställa in den spegelvända bildinställningen för den andra kamerans ingångsbild **106**

Inställning av säkerhetsläget **107**

Stänga av demoskärmen **107**

Välja systemspråk **107**

Vända på klimatkontrollens statusvisning **108**

Ställa in tangentbordsspråk med appen för iPhone **108**

Ställa in pipjudet **108**

Justering av touchknapparnas reaktionspositioner (kalibrering av touchpanelen) **109**

Ställa in dimmerfunktionen **109**

Ställa in om dimmerfunktionen ska aktiveras **110**

Ställa in tiden för hur länge dimmerfunktionen ska vara aktiv **110**

Justera bilden **110**

Visa versionen av den fasta programvaran **111**

Uppdatera fast programvara **112**

Kontrollera kabelanslutningarna **113**

## 21 Justering av ljudinställningarna

Använda fader/balansjustering **114**

Använda balansjustering **114**

Stänga av eller dämpa ljudet **115**

Justering av källnivåer **115**

Justera filtret **117**

- Justera främre och bakre högtalarutmatning **117**
- Använda subwooferutgången **117**

Välja lyssnarposition **118**

Finjustera högtalarnas utgångsnivåer **118**

Justera avståndsställningen **119**

Användning av equalizer **121**

- Val av equalizerkurva **121**
- Anpassa equalizerkurvorna **121**
- Använda den automatiskt justerade equalizern **122**

Justera equalizer-kurvan automatiskt (Auto EQ) **122**

- Innan du använder Auto EQ-funktionen **123**

- Utföra Auto EQ **123**

## 22 Temameny

Val av bakgrundsbild **125**

- Ändra till den bakgrundsbild som lagrats på den externa lagringsenheten (USB, SD) **125**

Ställa in belysningsfärgen **126**

- Välja en färg från de förinställda färgerna **126**
- Skapa en användardefinierad färg **126**

Välja en temafärg **126**

Välja en klockbild **127**

Ändra den förinstallerade splash-skärmen **127**

- Ändra till den splash-skärmbild som lagrats på den externa lagringsenheten (USB, SD) **127**

Kopiera inställningarna **128**

- Exportera "Tema"-inställningar **128**
- Importera "Tema"-inställningar **129**

## 23 Inställning av videospelaren

Ställa in topprioritetsspråk **130**

- Ställa in undertextspråk **130**
- Ställa in ljudspråket **130**
- Ställa in menyspråket **130**

Ställa in vinkelikonvisningen **131**

Ställa in bildformatet **131**

Ställa in barnlåset **132**

- Ställa in kodnummer och nivå **132**

Visa registreringskoden för DivX VOD **133**

Visning av din DivX VOD-avregistreringskod **133**

Automatisk DVD-uppspelning **133**

Ställa in videosignalen för backkameran **134**

Ställa in videoutmatningsformatet **134**

## 24 Favoritmeny

- Skapa en genväg **135**
- Välja en genväg **135**
- Ta bort en genväg **135**

## 25 Visa funktionsstatus för fordonsutrustning

- Visa hinderavkänningsinformation **136**
- Visar användningsstatusen för klimatkontrollpanelen **136**

## 26 Vanliga funktioner

- Ställa in tid och datum **138**
- Spara låtinformationen på en iPod (iTunes-tagging) **138**
- Ställa in funktionen "Sound Retriever" **139**
- Ändra breddsläget **139**

## 27 Övriga funktioner

- Välja video för den bakre bildskärmen **141**
- Ställa in antistöldfunktionen **141**
  - Ställa in lösenordet **141**
  - Ange lösenordet **142**
  - Radera lösenordet **142**
  - Bortglömt lösenord **143**
- Återställa den här produkten till de förvalda inställningarna **143**
  - Återställa de förvalda inställningarna **143**

## Bilaga

- Felsökning **144**
- Felmeddelanden **146**
- Hantering och vård av skivor **150**
  - Den inbyggda skivspelaren och vård **150**
  - Omgivningsförhållanden för uppspelning av skivor **151**
- Spelbara skivor **151**
  - DVD-Video och CD **151**
  - AVCHD-inspelade skivor **151**
  - Spela DualDisc-skivor **151**
  - Dolby Digital **152**

Detaljerad information för spelbara medier **152**

- Kompatibilitet **152**
- Kompatibilitetstabell för medier **155**

Bluetooth **159**

SDHC **159**

WMA/WMV **159**

DivX **159**

AAC **159**

Google, Google Play, Android™ och Android Auto **160**

MirrorLink **160**

MIXTRAX **160**

Detaljerad information om anslutna iPod-enheter **160**

- iPod och iPhone **160**
- Lightning **160**
- App Store **160**
- iOS **161**
- iTunes **161**

Använda app-baserat innehåll från internet **161**

- Aha Radio **161**

HDMI **162**

MHL **162**

Meddelande om videovisning **162**

Meddelande om DVD-videovisning **162**

Meddelande om MP3-filanvändning **162**

Meddelande om open source-licenser **162**

Använda bildskärmen på rätt sätt **162**

- Hantering av bildskärmen **162**
- Bildskärm med flytande kristaller (LCD) **163**
- Underhåll av bildskärmen **163**
- Bakgrundsbelysning med lysdioder (LED; Light-Emitting Diode) **163**

Tekniska data **164**

## Försiktighetsåtgärder

Enligt vissa länders och regeringars lagar kan placering och användning av denna produkt i ditt fordon vara förbjudet eller begränsat tillåtet. Var god följ alla tillämpliga lagar och regler angående användandet och installationen av denna produkt.



Om du vill kassera produkten får du inte slänga den tillsammans med allmänt hushållsavfall. Det finns särskilda uppsamlingsystem för förbrukade elektronikprodukter. Det finns lagar och bestämmelser som kräver att produkterna behandlas, tas om hand om och återvinns på korrekt sätt.

Privata hushåll i EU:s medlemsländer samt i Schweiz och Norge, får utan extra kostnad returnera sina förbrukade elektronikprodukter till särskilt avsedda uppsamlingsplatser eller till en återförsäljare (om du köper en ny, liknande produkt). För länder som inte nämns ovan, kontakta närmaste lokala myndighet för information om kassering av elektronikprodukter. Genom att göra detta försäkras du dig om att din kasserade produkt behandlas, tas om hand om och återvinns på rätt sätt, vilket förhindrar negativ påverkan på miljön och människors hälsa.

### VAR FÖRSIKTIG!

Denna produkt är en klass 1-laserprodukt klassificerad under laserproduktssäkerheten angiven i IEC 60825-1:2007, och innehåller en klass 1M-lasermodul. För att garantera en fullkomligt säker användning, försök aldrig avlägsna några skyddskåpor eller komma åt produktens inre delar. Överlåt all service åt kvalificerad personal.

Laserprodukt Klass 1

**VAR FÖRSIKTIG!—OSYNLIG OCH SYNLIG  
LASERSTRÅLNING AV KLASSEN 1M VID ÖPPNING,  
TITTA INTE DIREKT MED OPTISKA INSTRUMENT.**

## Viktig säkerhetsinformation



### VARNING

- Försök inte att själv installera eller underhålla denna produkt. Om denna produkt installeras eller underhålls av personer som saknar utbildning och fackkunskaper om elektronisk utrustning och biltillbehör, riskerar du att utsätta dig för elektriska stötar, skada eller andra faror.
- Låt inte denna produkt komma i kontakt med vätska. Det kan resultera i en elektrisk stöt. Denna produkt kan även skadas, avge rök eller överhettas vid kontakt med vätska.
- Om vätska eller främmande föremål tränger in i denna produkt, parkera ditt fordon på en säker plats, slå av strömmen (ACC OFF) omedelbart och kontakta din återförsäljare eller närmaste auktoriserade servicecenter för Pioneer. Använd inte denna produkt i detta skick, eftersom det kan orsaka brand, elektrisk stöt eller någon annan feelfunktion.

## Försiktighetsåtgärder

- Om denna produkt avger rök, onormalt ljud eller lukt eller om du ser onormala symboler på LCD-skärmen, slå av strömmen omedelbart och kontakta din återförsäljare eller närmaste auktoriserade servicecenter för Pioneer. Att använda denna produkt i detta skick kan orsaka permanenta skador på systemet.
- Ta ej isär eller ändra denna produkt, eftersom den innehåller högspänningskomponenter som kan orsaka elektriska stötar. Se till att kontakta din återförsäljare eller närmaste auktoriserade servicecenter för Pioneer för inspektion av inre delar, justering eller reparation.

Innan du använder denna produkt ska du se till att läsa och fullt förstå följande säkerhetsinformation:

- Använd inte denna produkt, några applikationer, eller alternativet backkamera (om det är inhandlat) om detta distraherar dig på något sätt så att du inte använder ditt fordon säkert. Lakttag alltid reglerna för trafiksäkerhet och alla gällande trafikföreskrifter. Om du får problem med att använda denna produkt eller läsa informationen på bildskärmen, parkera först fordonet på en säker plats med åtdragen parkeringsbroms och gör därefter nödvändiga justeringar.
- Ställ aldrig volymen på denna produkt så högt att du inte kan höra externa trafikljud och utryckningsfordon.
- För att förstärka säkerheten är vissa funktioner inaktiverade om inte fordonet är stannat och/eller parkeringsbromsen är åtdragen.
- Förvara denna manual nära till hands som referens för användarprocedurer och säkerhetsinformation.
- Installera inte denna produkt på en plats där den kan (i) hindra sikten för föraren, (ii) förhindra att fordonets manöver- eller säkerhetssystem fungerar som de ska, inklusive krockkuddar och knappar till varningslampor, eller (iii) göra att föraren inte kan använda fordonet på ett säkert sätt.
- Sätt alltid på dig säkerhetsbältet när du ska använda ditt fordon. Om du råkar ut för en olycka kan dina skador bli mycket allvarigare om du inte använder säkerhetsbälte.
- Använd aldrig hörlurar under körningen.

## Parkeringsbromslås

Vissa funktioner (som t.ex. att se på videobilder och vissa touchtangentfunktioner) som är möjliga med denna produkt kan vara farliga (och kan eventuellt resultera i allvarlig personskada eller dödsfall) och/eller olagliga om de används under körning. För att förhindra sådana funktioner från att användas medan fordonet befinner sig i rörelse finns ett låssystem som känner av när parkeringsbromsen är åtdragen och när fordonet befinner sig i rörelse. Om du försöker använda funktionerna som beskrivs ovan medan du kör kommer de att inaktiveras tills du stannar fordonet och drar åt parkeringsbromsen. Tryck och håll ner bromspedalen inför att du släpper parkeringsbromsen.

## Följ dessa instruktioner för att garantera en säker körning

### VARNING

- **DEN LJUSGRÖNA LEDNINGEN VID STRÖMKONTAKTEN ÄR UTFORMAD FÖR ATT KÄNNA AV OM BILEN ÄR PARKERAD ELLER INTE OCH MÅSTE ANSLUTAS TILL PARKERINGSBROMSENS STRÖMKONTAKT, PÅ DEN SIDA DÄR STRÖMFÖRSÖRJNINGEN LIGGER. EN FELAKTIG ANSLUTNING ELLER ANVÄNDNING AV DENNA LEDNING KAN INNEBÄRA BROTT MOT TILLÄMPLIGA LAGAR OCH ORSAKA ALLVARLIGA MATERIELLA SKADOR ELLER PERSONSKADOR.**
- **Vidta inte några åtgärder för att manipulera eller inaktivera parkeringsbromslåset som finns där för att skydda dig. Manipulering med eller inaktivering av parkeringsbromslåssystemet kan resultera i allvarlig personskada eller dödsfall.**
- För att undvika risken för materiella skador, personskador och ev. lagöverträdelser, får denna produkt inte användas med en videobild som är synlig för föraren.
- I vissa länder kan visning av videobild på skärmar i fordon, även om de visas för andra personer än föraren, vara olagligt. Där sådana bestämmelser gäller måste de följas.

Om du försöker se på videobild medan du kör visas varningen **“Det är strikt förbjudet att se video i framsätet vid körning.”** på skärmen. För att se på videobild på den denna bildskärm, stanna fordonet på en säker plats och dra åt parkeringsbromsen. Tryck och håll ner bromspedalen inför att du släpper parkeringsbromsen. 

## Om du använder en bildskärm ansluten till V OUT

Videoutgången (V OUT) är till för anslutning av en bildskärm som gör det möjligt för passagerare i baksätet att se på videobilder.

### VARNING

Installera ALDRIG den bakre bildskärmen på en plats som ger föraren möjlighet att se på videobilder under körning. 

## Hur du undviker att batteriet laddas ur

Se till att ha igång fordonets motor medan du använder denna produkt. Om du använder denna produkt utan att ha igång motorn så kan batteriet laddas ur.

### VARNING

Installera inte denna produkt i ett fordon som inte har en ACC-kabel eller -krets tillgänglig. 

## Backkamera

Om du väljer att köpa till en backkamera, kan du använda denna produkt som hjälp för att hålla ett öga på släp, eller vid backning in på en smal parkeringsyta.

### VARNING

- BILDERNA PÅ SKÄRMEN KAN VISAS SPEGELVÄNDA.
- ANVÄND ENBART INGÅNGEN FÖR EN BACKKAMERA SOM KAN VISA OMVÄNDA ELLER SPEGELVÄNDA BILDER. ANDRA KAMEROR KAN ORSAKA MATERIELLA SKADOR ELLER PERSONSKADOR.

## Försiktighetsåtgärder

### VARNING

- Av säkerhetsskäl är inte backkamerafunktionen tillgänglig förrän denna produkt startats upp fullständigt.
- Backvisningsläget är avsett att användas som hjälp för att hålla ett öga på släp eller vid backning. Använd inte denna funktion i underhållningssyfte. 

## Hantera SD-kortöppningen

### VARNING

- Förvara SD-minneskortet utom räckhåll för små barn då de kan råka svälja det.
- För att förhindra dataförlust och skada på lagringsenheten ska du aldrig avlägsna den från denna produkt medan data överförs.
- Om data förloras eller förstörs på lagringsenheten av någon anledning är det vanligtvis inte möjligt att återställa datan. Pioneer kan inte hållas ansvariga för skador, kostnader eller utgifter som kommer av förlorad eller förstörd data.
- Sätt aldrig i och ta aldrig ur ett SD-minneskort medan du kör. 

## Hantera USB-kontakten

### VARNING

- För att förhindra dataförlust och skada på lagringsenheten ska du aldrig avlägsna den från denna produkt medan data överförs.
- Pioneer kan inte garantera kompatibilitet med alla USB-masslagringsenheter och tar inte på sig något ansvar för någon dataförlust på mediaspelare, iPhone, smartphones, eller andra enheter under användning av denna produkt. 

## Om problem uppstår

Kontakta din återförsäljare eller närmaste auktoriserade servicecenter för Pioneer om den

här produkten slutar att fungera som den ska. 

## Besök vår webbplats

Besök oss på följande webbplats:

<http://www.pioneer.eu>

- Registrera din produkt. Vi kommer att spara uppgifterna om ditt inköp i vårt arkiv så att du kan hänvisa till denna information i händelse av försäkringskrav vid förlust eller stöld.
- Den senaste informationen om PIONEER CORPORATION hittas på vår webbsida.
- Pioneer ger regelbundet ut programvaru-uppdateringar för att ytterligare förbättra sina produkter. Var god kolla supportdelen på Pioneers webbplats för alla tillgängliga programvaruuppdateringar. 

## Om denna produkt

- Denna produkt fungerar inte korrekt i andra områden än Europa. Funktionen RDS (Radio Data System) fungerar endast i regioner med FM-stationer som sänder RDS-signaler. RDS-TMC-tjänsten kan även användas i områden där det finns stationer som sänder RDS-TMC-signalen.
- Pioneer CarStereo-Pass är endast avsett för användning i Tyskland. 

## Skydda bildskärmspanelen och skärmen

- Utsätt inte bildskärmen för direkt solljus när denna produkt inte används. Det kan resultera i tekniska fel på bildskärmen pga. de resulterande höga temperaturerna.
- Om du använder en mobiltelefon så bör du hålla dess antenn på behörigt avstånd från bildskärmen för att undvika störningar i videobilderna på skärmen, som till exempel prickar, färgade ränder, osv.

## Försiktighetsåtgärder

- ❑ För att skydda bildskärmen från skador bör du se till att endast peka på touchtangenterna försiktigt med fingrarna. Peka inte med några andra föremål. ❑

### Kommenterar om det interna minnet

#### Innan du kopplar bort fordonets batteri

- ❑ En del av inställningarna och det inspelade innehållet kommer inte att återställas.

#### Data som kan raderas

Informationen raderas genom att koppla bort den gula kabeln från batteriet (eller genom att ta bort själva batteriet).

- ❑ En del av inställningarna och det inspelade innehållet kommer inte att återställas.

#### Återställning av mikroprocessorn



#### **VARNING**

Om du trycker på knappen **RESET** återställs inställningar och inspelat innehåll till fabriksinställningarna.

- ❑ Utför inte denna funktion när en enhet är ansluten till denna produkt.
- ❑ En del av inställningarna och det inspelade innehållet kommer inte att återställas.

Mikroprocessorn måste återställas om följande förhållanden råder:

- Innan denna produkt används för första gången efter installation.
- Om denna produkt inte fungerar korrekt.
- Om du har problem med att använda systemet.

#### 1 Slå av tändningen (OFF).

#### 2 Tryck på knappen **RESET** med en pennspets eller något annat spetsigt föremål.

Inställningar och inspelat innehåll återställs till fabriksinställningarna.

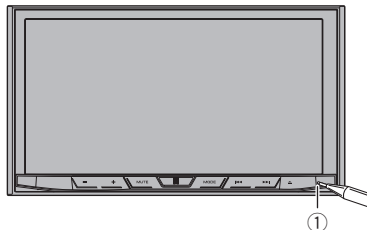

① Knappen **RESET** ❑

### Om denna manual

I denna manual används bilder på faktiska skärmbilder för att beskriva funktioner. Men skärmbilderna på en del enheter kanske inte överensstämmer med dem som visas i denna manual beroende på vilken modell som används. ❑

## Grundläggande användning

### Kontroll av delarnas namn och funktioner

I detta avsnitt ges information om de olika delarnas namn och de huvudsakliga funktioner som utförs med knapparna.

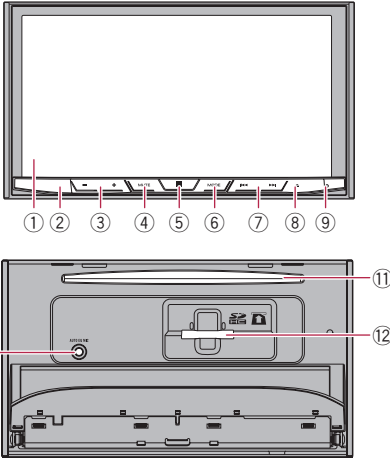

#### ① Bildskärmen

#### ② Fjärrkontrollsensor

- Fjärrkontrollen CD-R33 (säljs separat) är tillgänglig.  
Läs manualen som medföljer fjärrkontrollen för information om hur den används.

#### ③ Knappen VOL (+/-)

Tryck för att justera volymen för AV-källan (ljud och video).

#### ④ Knappen MUTE

Tryck för att stänga av ljudet. Tryck igen för att sätta på ljudet.

#### ⑤ Knappen HOME

- Tryck för att visa toppmenyskärmen.
  - ➔ För mer information angående användningen, läs *Så här använder du skärmarna* på sidan 20.
- Tryck in och håll ned för att aktivera funktionen röstigenkänning.

➔ För mer information, se *Använda röstigenkänningsfunktionen* på sidan 38.

#### ⑥ Knappen MODE

- Tryck för att växla mellan applikationsskärmen och AV-användningsskärmen.
  - Om bildskärmen inte kan växla från AV-användningsskärmen till applikationsskärmen när knappen **MODE** trycks ner stängs bildskärmen av.
    - ➔ För mer information angående användningen, läs *Så här använder du skärmarna* på sidan 20.
- Tryck in och håll ner för att stänga av skärmen när applikationsskärmen är tillgänglig.
  - ➔ För mer information, läs *Stänga av bildskärmen* på sidan 17.

#### ⑦ Knappen TRK

Tryck för att göra en manuell stationssökning, spola framåt eller bakåt samt använda spårsökningskontrollerna.

#### ⑧ Knappen ▲

#### ⑨ Knappen RESET

- ➔ För mer information angående användningen, läs *Återställning av mikroprocessorn* på sidan 12.

#### ⑩ Mikrofonuttag för funktionen Auto EQ

Används för att ansluta en mikrofon och utföra akustiska mätningar (säljs separat).

#### ⑪ Skivöppning

Sätt i en skiva för att spela upp den.

- ➔ För mer information, läs *Sätta i och mata ut en skiva* på sidan 15.

#### ⑫ Plats för SD-kort

- ➔ För mer information, läs *Stoppa i och ta ut ett SD-minneskort* på sidan 16. 

## Skydda din produkt mot stöld

### ! VARNING

- Försök inte lossa frontpanelen medan DISC/SD är i läget utmatning.
- Försök inte lossa frontpanelen medan data skrivs på USB/SD. Om du gör det kan det resultera i att datan förstörs.
- Efter att frontpanelen lossats flyttas fästplattan tillbaka till sitt ursprungliga läge automatiskt. Var noggrann med att inte låta händer eller andra föremål fastna bakom bildskärmen då den flyttas tillbaka.
- Var god se till så att frontpanelen är i sitt ursprungliga läge medan fordonet befinner sig i rörelse. Det är farligt att köra med frontpanelen utstickande.
- Placera inga drycker eller andra föremål ovanpå frontpanelen medan den är fullt öppen.

### ! Viktigt

- Hantera frontpanelen försiktigt när du tar bort eller sätter fast den.
- Skydda frontpanelen mot kraftiga stötar.
- Skydda frontpanelen mot direkt solljus och höga temperaturer.
- Om frontpanelen har avlägsnats, sätt fast den på enheten innan du startar fordonet.

## Borttagning av frontpanelen

1 Tryck på knappen ▲.

2 Tryck på följande tangent.



Frontpanelen skjuts automatiskt mot dig.

3 Skjut knappen längst ner på frontpanelen åt höger, och lyft upp frontpanelen medan du trycker knappen neråt.

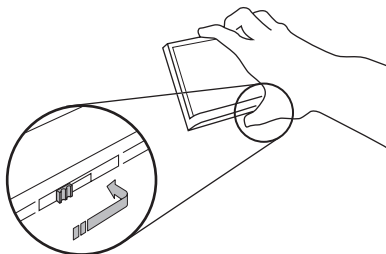

4 Lägg frontpanelen i det medföljande skyddshöljet för att skydda den mot stötar.

## Sätta fast frontpanelen

1 Skjut in frontpanelen överst på enheten och tryck den på plats.

Skjut in isättningsanordningen på frontpanelen i isättningsöppningen överst på enheten och tryck den på plats.

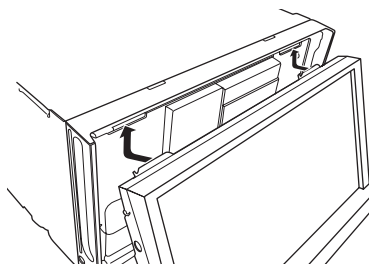

## Grundläggande användning

- 2 Tryck längst ner på frontpanelen tills den klickar på plats.

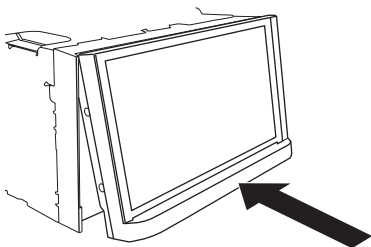

### Kommentarer angående användning av bildskärmen

#### ! VARNING

- Se till att händer och fingrar inte kommer i närheten av denna produkt när bildskärmen öppnas, stängs eller justeras. Var särskilt försiktig om det finns barn i närheten.
- Får inte användas med bildskärmen i öppet läge. Om bildskärmen lämnas i öppet läge kan det leda till skador i händelse av en olycka.

#### ! VARNING

- Försök inte öppna eller stänga bildskärmen med våld. Detta kan orsaka tekniska fel.
- Använd inte den här produkten förrän bildskärmen har öppnats eller stängts helt. Om produkten används medan bildskärmen håller på att öppnas eller stängas så kan den stanna i den vinkeln av säkerhetsskäl.
- Placera inte glass eller burkar på en öppen bildskärm. Om du gör det kan produkten gå sönder. 

### Justering av bildskärmens vinkel

- 1 Tryck på knappen ▲.

- 2 Tryck på följande tangenter för att justera bildskärmens vinkel.



Fälla ner panelen.



Återställa panelen till upprätt läge.

- 3 Tryck på följande tangent.



Återgå till föregående skärm.

- Den justerade bildskärmsvinkeln kommer att sparas och bildskärmen ställs sedan in automatiskt i samma vinkel nästa gång den öppnas eller stängs. 

### Sätta i/mata ut/ansluta medier

#### ! VARNING

- Stoppa inte in några andra föremål än skivor i skivöppningen.
- Stoppa inte in några andra föremål än SD-minneskort i SD-kortplatsen.
- Om du matar ut ett SD-minneskort under dataöverföring kan SD-minneskortet skadas. Se till att du matar ut SD-minneskortet enligt anvisningarna i denna bruksanvisning.
- Tryck inte på knappen ▲ när ett SD-minneskort inte är ordentligt instoppat. Om du gör det kan kortet skadas.
- Tryck inte på knappen ▲ förrän ett SD-minneskort har tagits bort helt. Om du gör det kan kortet skadas.

### Sätta i och mata ut en skiva

#### Sätta i en skiva

- 1 Tryck på knappen ▲.

## 2 Tryck på följande tangent.



Bildskärmen öppnas.

## 3 Stoppa in en skiva i skivöppningen.

Skivan laddas och bildskärmen stängs.

## Mata ut en skiva

### 1 Tryck på knappen ▲.

### 2 Tryck på följande tangent.



Bildskärmen öppnas och skivan matas ut.

### 3 Ta bort skivan och tryck på knappen ▲.

Bildskärmen stängs.

## Stoppa i och ta ut ett SD-minneskort

- Detta system är inte kompatiblet med kort av typen MMC (Multi Media Card).
- Kompatibilitet med alla typer av SD-minneskort garanteras ej.
- Denna produkt kanske inte fungerar optimalt med alla typer av SD-minneskort.

## Stoppa i ett SD-minneskort

### 1 Tryck på knappen ▲.

### 2 Tryck på följande tangent.



Bildskärmen öppnas.

### 3 Sätt in ett SD-minneskort i SD-kortplatsen.

Stoppa in det med etikettsidan uppåt och tryck in kortet tills du hör ett klick och det låses fast.

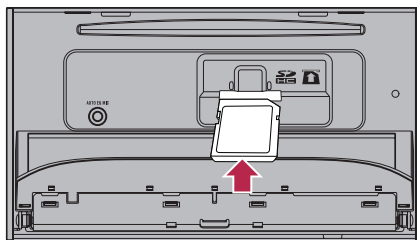

### 4 Tryck på knappen ▲.

Bildskärmen stängs.

## Mata ut ett SD-minneskort

### 1 Tryck på knappen ▲.

### 2 Tryck på följande tangent.



Bildskärmen öppnas.

### 3 Tryck försiktigt mitt på SD-minneskortet tills du hör ett klick.

SD-minneskortet matas ut.

### 4 Dra SD-minneskortet rakt ut.

### 5 Tryck på knappen ▲.

Bildskärmen stängs.

## Ansluta och koppla bort en iPod

### Ansluta din iPod

- ➔ För mer information om anslutningarna, se installationsmanualen.

### Koppla ur din iPod

- Dra ur kablarna efter att först ha bekräftat att inga data håller på att tillgås.

## Grundläggande användning

### Ansluta och koppla bort en USB-lagringsenhet

- Denna produkt kanske inte fungerar optimalt med alla typer av USB-lagringsenheter.
- Det går inte att ansluta enheterna via en USB-hubb.
- Du måste ha en USB-kabel för att kunna ansluta en enhet.

### Ansluta en USB-lagringsenhet

- Anslut en USB-lagringsenhet till USB-kabeln.

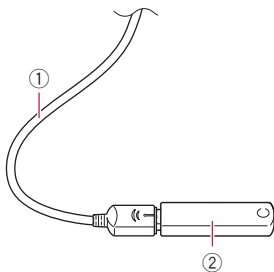

- ① USB-kabel
- ② USB-lagringsenhet

### Koppla bort en USB-lagringsenhet

- Dra ur USB-lagringsenheten efter att först ha kontrollerat att inga data håller på att överföras.

### Slå på och av systemet

#### 1 Starta motorn och starta upp systemet.

Efter en kort paus visas startskärmen under några sekunder.

#### 2 Stäng av motorn till fordonet för att stänga ner systemet.

Produkten slås också av.

### Den första starten

Välj det språk du vill använda när du startar denna produkt för första gången.

#### 1 Starta motorn och starta upp systemet.

Efter en kort paus visas startskärmen under några sekunder.

Skärmen "Select Program Language" visas.

#### 2 Tryck på språket som du vill använda på skärmen.

#### 3 Tryck på följande tangent.



Visar skärmen "Konfigurera smarttelefon".

#### 4 Peka på den post som du vill ställa in.

- ☞ För mer information, se *Information om anslutningarna och funktioner för varje enhet* på sidan 42.

#### 5 Tryck på följande tangent.



Visar toppmenyskärmen.

- Om du pekar på  så kommer du att återgå till föregående skärm.

### Start på vanligt sätt

#### ● Starta motorn och starta upp systemet.

Efter en kort paus visas startskärmen under några sekunder.

- Vilken skärm som visas varierar beroende på föregående förhållanden.
- Ange lösenordet för antistöldfunktionen om skärmen för angivning av lösenord visas.

### Stänga av bildskärmen

Du kan stänga av bildskärmen på natten eller när skärmen är för ljus.

## Om applikationsskärmen är tillgänglig

- **Tryck in och håll ner knappen MODE.**

Bildskärmen stängs av.

- Om du rör vid skärmen när bildskärmen är av återgår den till den ursprungliga skärmen.

## Om applikationsskärmen inte är tillgänglig

- **Tryck på knappen MODE.**

Bildskärmen stängs av.

- Om du rör vid skärmen när bildskärmen är av återgår den till den ursprungliga skärmen. □

**Grundläggande användning**

**Grundläggande användning**

## Så här använder du skärmarna

### Växla skärmar med touchtangenterna

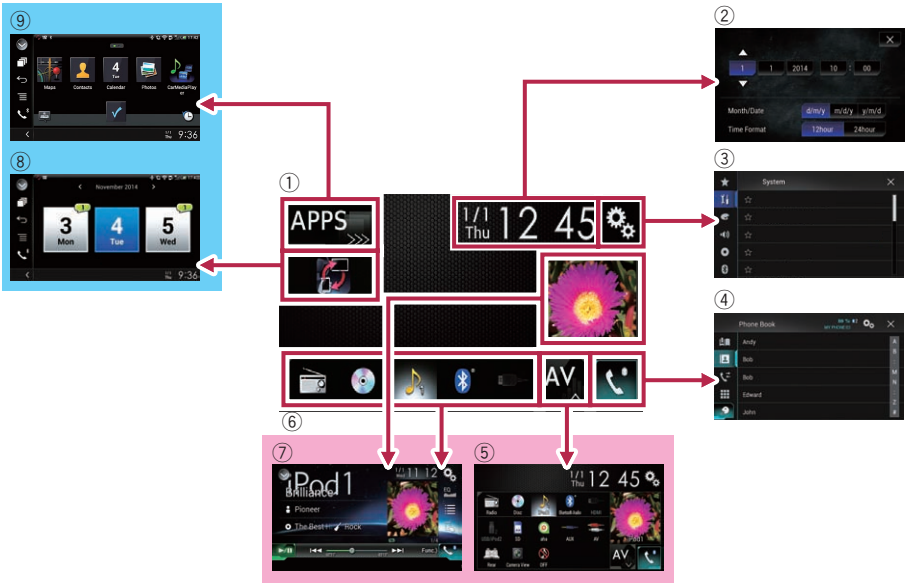

# Grundläggande användning

## Växla skärmar med hårdvaruknapparna

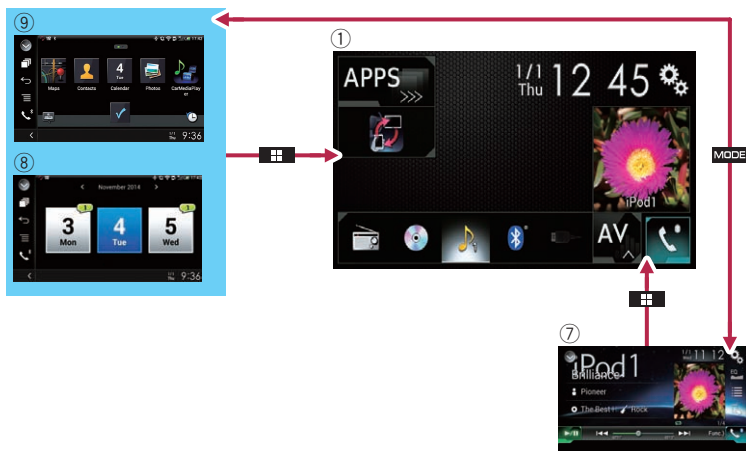

### ① Toppmenyskärmen

Detta är startmenyn för att gå till de önskade skärmarna och använda de olika funktionerna.

- Om du trycker på knappen **HOME** visas toppmenyskärmen.
- "APPS" visas om läget , **AppRadio Mode** eller **MirrorLink** är på.
- "Android Auto" visas om **Android Auto** är på.

### ② Skärmen för inställning av tid och datum

Här kan du göra tids- och datuminställningar.

### ③ Skärmen för inställningsmeny

Här kan du anpassa bland annat system- och ljudinställningarna.

### ④ Skärmen för telefonmeny

Här kan du gå till skärmen som innehåller funktioner för att ringa med handsfree.

### ⑤ Skärmen för val av AV-källa

Här kan du välja AV-källa.

### ⑥ Favoritkällikoner

Du kan visa ikonerna för ofta visade källor genom att dra ikonerna till displayområdet.

- ➔ För mer information om användningen, se *Ändra visningsordningen för källikoner* på sidan 23.

### ⑦ Skärmen för AV-användning

Du kan styra varje källa.

### ⑧ Skärmen för användning av appar

Du kan styra appar på din iPhone eller smarttelefon direkt från denna produkt.

- Om det inte finns några appar tillgängliga så kommer skärmen för användning av appar inte att visas.

### ⑨ Skärmen för appmeny

Denna produkt kan växla till appmenyn där du kan visa och använda appen för iPhone eller någon annan smarttelefon på skärmen.

- Om det inte finns några appmenyer tillgängliga så kommer skärmen för appmenyn inte att visas.

## Stödda AV-källor

Du kan spela upp eller använda följande källor tillsammans med denna produkt.

- Radio (FM, MW/LW)
- CD
- ROM (komprimerade ljud- eller videofiler)
- DVD-Video
- Video-CD

Följande källor kan spelas upp eller användas genom att ansluta en extern enhet.

- USB
- SD
- iPod
- Aha Radio
- Bluetooth-ljud
- AV-ingång (AV)
- AUX
- HDMI 

## Visa skärmen för AV-användning

- 1 Tryck på knappen HOME för att visa toppmenyskärmen.
- 2 Tryck på tangenten för AV-användning.



- 1 **AV-användningstangent**  
Skärmen för AV-användning visas.

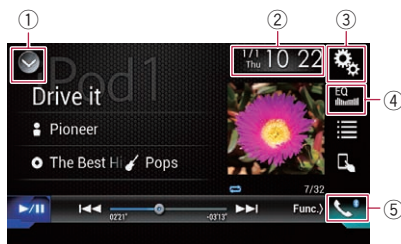

- 1 **Visar listan över källor.**  
➔ För mer information, läs *Välja en främre källa från listan över källor* på sidan 22.
- 2 **Visar skärmen för inställning av tid och datum.**  
➔ För mer information, läs *Ställa in tid och datum* på sidan 138.
- 3 **Visar skärmen för inställningsmenyn.**
- 4 **Hämtar equalizerkurvor.**  
➔ För mer information, läs *Användning av equalizer* på sidan 121.
- 5 **Visar skärmen för telefonmenyn.**  
➔ För mer information, läs *Visa telefonmenyn* på sidan 32.

## Välj en främre källa på skärmen för val av AV-källa

- 1 Tryck på knappen HOME för att visa toppmenyskärmen.
- 2 Tryck på följande tangent.



Öppnar skärmen för val av AV-källa.

- 3 Peka på den källikon som du vill välja.  
Den valda källans skärm för AV-användning visas.

## Välja en främre källa från listan över källor

- Denna funktion är inte tillgänglig under ett samtal via denna produkt.

## Grundläggande användning

1 Tryck på knappen HOME för att visa toppmenyskärmen.

2 Tryck på tangenten för AV-användning.



① **AV-användningstangent**

Skärmen för AV-användning visas.

3 Tryck på följande tangent.



Visar listan över källor.

4 Peka på den källtangenter som du vill välja.

Den valda källans skärm för AV-användning visas.

- "Camera View" är endast tillgängligt om "Backkameraingång" eller "2:a kameraingång" är inställt till "På".

### Välja en bakre källa

Du kan välja vilken källa som ska matas ut till den bakre bildskärmen.

- ➔ För mer information angående användningen, läs *Välja video för den bakre bildskärmen* på sidan 141.

### Slå av AV-källan

Slå av AV-källan för att stoppa uppspelningen eller mottagningen från AV-källan.

1 Tryck på knappen HOME för att visa toppmenyskärmen.

2 Tryck på följande tangent.



Öppnar skärmen för val av AV-källa.

3 Peka på [OFF].

AV-källan stängs av.

## Ändra visningsordningen för källikonerna

Du kan ändra visningsordningen för källikonerna på skärmen för val av AV-källa.

- Denna inställning är endast tillgänglig om du stannar fordonet på en säker plats och drar åt parkeringsbromsen.
- Denna funktion är inte tillgänglig under ett samtal via denna produkt.

1 Tryck på knappen HOME för att visa toppmenyskärmen.

2 Tryck på följande tangent.



Öppnar skärmen för val av AV-källa.

3 Peka på och håll kvar fingret på en källikon och dra sedan ikonen till önskad position.

- Om källikonen flyttas ändras även källistans ordning.

## Ändra visningsordningen för källtangenter

Du kan ändra visningsordningen för källtangenter i listan över källor.

- Denna inställning är endast tillgänglig om du stannar fordonet på en säker plats och drar åt parkeringsbromsen.
- Denna funktion är inte tillgänglig under ett samtal via denna produkt.

- 1 Tryck på knappen HOME för att visa toppmenyskärmen.
- 2 Tryck på tangenten för AV-användning.



- 1 **AV-användningstangent**  
Skärmen för AV-användning visas.

- 3 Tryck på följande tangent.



Visar listan över källor.

- 4 Tryck på följande tangent.



Källtangenterna kan flyttas.

- 5 Dra källtangenten till det önskade läget.

- 6 Tryck på följande tangent.



Återgår till föregående skärm.

- Om källtangenten flyttas flyttas även de källikoner som visas på toppmenyskärmen och AV-källskärmen. □

## Använda touchpanelen

Du kan använda denna produkt genom att peka med fingrarna på markeringar och poster (touchtangenter) som visas på skärmen.

- För att skydda bildskärmen från skador bör du se till att endast peka på touchtangenterna försiktigt med fingrarna. Peka inte med några andra föremål.

## Använda de vanligaste touchtangenterna

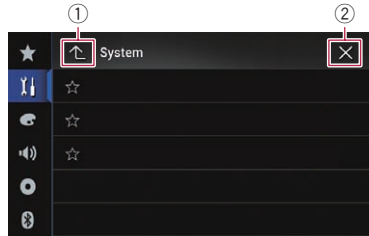

- 1 Återgår till föregående skärm.
- 2 Stänger skärmen.

## Använda listskärmar

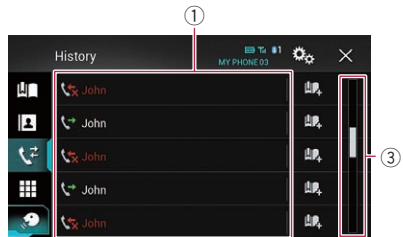
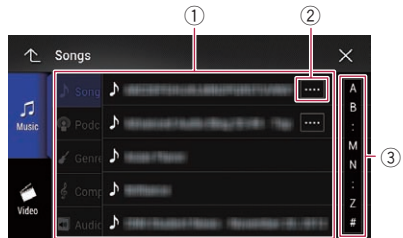

- 1 Om du pekar på en post i listan väljs posten eller så minskas antalet alternativ.
- 2 Visas när alla tecken inte visas i visningsområdet.

Om du pekar på tangenten visas resten av tecknen rullande på skärmen.

## Grundläggande användning

- ③ Visas när posterna inte kan visas på bara en enksta sida.  
Använd draglistan för att se eventuellt dolda poster.  
Du kan även dra i listan för att visa dolda alternativ.

### Använda tidslistan

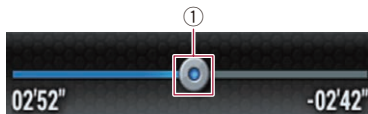

- ① Du kan byta uppspelningspunkt genom dra tangenten åt ena eller andra hållet.
- Aktuell uppspelningstid för den punkt där tangenten befinner sig visas medan du drar i tangenten.
  - Denna funktion är inte tillgänglig om du använder iPod-funktion med en iPhone 6 Plus, iPhone 6, iPhone 5s, iPhone 5c, iPhone 5, eller iPod touch (5:e generationen).
  - Denna funktion är inte tillgänglig för vissa medier eller källor.

### Använda tangentbordet på skärmen



- ① Visar de tecken som matas in. Om det inte finns någon text i rutan så visas en informationsguide med text.
- ② Flyttar markören åt höger eller vänster det antal steg som motsvarar antalet gånger du trycker.

- ③ Tecknen matas in i textrutan.
- ④ Raderar den inmatade texten till vänster om markören en bokstav i taget. Om du fortsätter att peka på tangenten raderas hela texten.
- ⑤ Bekräftar posten och går vidare till nästa steg.
- ⑥ Matar in ett mellanslag.  
Ett mellanrum lika stort som antalet tryckningar matas in.
- ⑦ Växlar mellan bokstäver och nummer/symboler.
- ⑧ Växlar mellan stora och små bokstäver.

Om dina enheter har Bluetooth®-teknik kan denna produkt anslutas till dina enheter trådlöst. I detta avsnitt beskrivs hur du ställer in en Bluetooth-anslutning.

För mer information om uppkopplingsmöjligheter med enheter som använder den trådlösa tekniken Bluetooth kan du läsa informationen om detta på vår webbplats.

- "Bluetooth"-menyn är endast tillgänglig om du stannar fordonet på en säker plats och drar åt parkeringsbromsen.

## Förbereda kommunikationsenheter

Denna produkt har en inbyggd funktion som gör att du kan använda enheter med trådlös Bluetooth-teknik.

- ➔ För mer information, läs *Kommentarer om ringning med handsfreefunktionen* på sidan 38.

Du kan registrera och använda enheter som har följande profiler tillsammans med denna produkt.

- HFP (Hands-Free Profile)
- A2DP (Advanced Audio Distribution Profile)
- SPP (Serial Port Profile)
- När denna produkt slås av så kopplas även Bluetooth-anslutningen ifrån. När systemet startas om så kommer det automatiskt att försöka ansluta igen till tidigare anslutna enheter. Även om anslutningen skulle avbrytas av någon anledning så kommer systemet att återansluta till den angivna enheten (utom i de fall när anslutningen har avbrutits på grund av bortkoppling från enheten).

## Registrera dina Bluetooth-enheter

Du måste registrera de enheter som använder trådlös Bluetooth-teknik när du ansluter dem till denna produkt för första gången. Du kan registrera upp till tre enheter. Du kan välja en av dessa två registreringsmetoder:

- Söka efter Bluetooth-enheter som finns i närheten
- Parkoppla från dina Bluetooth-enheter
- Om det redan finns tre parkopplade enheter visas **Minne fullt** och det går inte att göra några fler parkopplingar. Om detta inträffar måste du radera en parkopplad enhet först.
  - ➔ För mer information, läs *Borttagning av en registrerad enhet* på sidan 28.

## Söka efter Bluetooth-enheter som finns i närheten

Systemet söker efter tillgängliga Bluetooth-enheter som finns i närheten av produkten, visar dem i en lista och registrera dem för anslutning.

- Om enheten redan är ansluten blir denna funktion inaktiv.

### 1 Aktivera den trådlösa Bluetooth-tekniken på dina enheter.

- På vissa Bluetooth-enheter krävs det ingen åtgärd för att aktivera den trådlösa Bluetooth-tekniken. Läs bruksanvisningen som medföljde Bluetooth-enheten.
- Ställ in enheten som synlig för andra enheter.

### 2 Tryck på knappen HOME för att visa toppmenyskärmen.

### 3 Peka på dessa tangenter följande ordning.



## Registrera och ansluta en Bluetooth-enhet

Skärmen "Bluetooth" visas.

### 4 Peka på [Anslutning].

### 5 Tryck på följande tangent.



Påbörjar sökningen.

Systemet söker efter Bluetooth-enheter som är aktiverade och som finns i närheten och visar dem i listan om det känner av dem.

- Upp till 20 enheter kommer att visas i listan i den ordning som de hittades.

### 6 Vänta tills din Bluetooth-enhet visas i listan.

- Om du inte hittar den Bluetooth-enhet som du vill ansluta, kontrollerar du att enheten väntar på att ansluta via trådlös Bluetooth-teknik.

### 7 Peka på namnet för den Bluetooth-enhet som du vill registrera.

Under anslutningen visas "Parar ihop... Vänta.". Om anslutningen har upprättats visas "Ihoppad.".

- Om din enhet stöder SSP (Secure Simple Pairing) visas ett sexsiffrigt nummer på denna produkts bildskärm. Rör vid [**Ja**] för att para enheterna.
- Om anslutningen inte kan upprättas visas "**Fel**". Börja om från början igen om detta inträffar.
- PIN-koden är inställd på "0000" som förval men kan ändras.
  - ➔ För mer information, läs *Ange PIN-koden för den trådlösa Bluetooth-anslutningen* på sidan 29.
- När en anslutning har upprättats visas enhetsnamnet. Peka på enhetsnamnet för att koppla bort anslutningen.

Efter att en enhet har registrerats på korrekt sätt så upprättas en Bluetooth-anslutning från systemet.

Profilkonerna som visas på skärmen för registrerade enhetslistan tänds enligt följande.



Tänds när din mobila enhet har anslutits på korrekt sätt med HFP (Hands-Free Profile).



Tänds när din ljudenhet har anslutits på korrekt sätt med A2DP (Advanced Audio Distribution Profile)/AVRCP (Audio/Video Remote Control Profile).



Tänds när Bluetooth-anslutningen har upprättats med SPP (Serial Port Profile).

- Efter att parkopplingen har genomförts så kan den telefonbok som finns registrerad i enheten överföras automatiskt till denna produkt.
- Om du pekar på följande tangent kan du växla mellan att visa enhetsnamnen och Bluetooth-enhetsadresserna.



Växlar mellan enhetsnamnen och Bluetooth-enhetsadresserna.

## Parkoppla från dina Bluetooth-enheter

Du kan registrera en Bluetooth-enhet genom att ställa in denna produkt i standbyläge och sedan göra en uppkoppling från Bluetooth-enheten.

- Innan registreringen bör du se till att "**Synlighet**" i menyn "**Bluetooth**" är inställd på "**På**".
- ➔ För mer information, läs *Slå på och av synligheten* på sidan 29.

### 1 Aktivera den trådlösa Bluetooth-tekniken på dina enheter.

- På vissa Bluetooth-enheter krävs det ingen åtgärd för att aktivera den trådlösa Bluetooth-tekniken. Läs bruksanvisningen som medföljde Bluetooth-enheten.

## Registrera och ansluta en Bluetooth-enhet

### 2 Använd Bluetooth-inställningarna på enheten för att parkoppla produkten med enheten.

- Om du blir ombedd att ange en PIN-kod så anger du en sådan. (den förvalda PIN-koden är "0000").  
När enheten har registrerats på rätt sätt kan anslutningsinställningarna utföras från enheten.
- Om registreringen misslyckas så upprepar du proceduren från början.

### Ansluta till en Bluetooth-enhet automatiskt

När denna funktion är aktiverad så kommer en anslutning att upprättas automatiskt mellan Bluetooth-enheten och denna produkt så fort enheterna befinner sig tillräckligt nära varandra (inom ett par meter).

Denna funktion är aktiverad (on) som standard.

- Om denna funktion är påsatt upprättas en anslutning med den senast anslutna Bluetooth-enheten automatiskt när tändningen vrids på.

#### 1 Tryck på knappen HOME för att visa toppmenyskärmen.

#### 2 Peka på dessa tangenter följande ordning.



Skärmen "Bluetooth" visas.

#### 3 Rör flera gånger vid [Autoanslut] tills den önskade inställningen visas.

- **På** (standard):  
Sätter på den automatiska anslutningen.
- **Av**:  
Stänger av den automatiska anslutningen.

Om din Bluetooth-enhet redan är inställd för anslutning med trådlös Bluetooth-teknik så

upprättas anslutningen till denna produkt automatiskt.

Om anslutningen misslyckas visas "Autoanslutningen med BT misslyckades. Försök igen?".

Peka på [Ja] för att ansluta igen.

### Borttagning av en registrerad enhet

När du har registrerat tre Bluetooth-enheter och vill lägga till ytterligare en så måste du först radera en av de registrerade enheter.

- Om en registrerad telefon raderas så kommer alla poster i telefonboken och listorna med samtalshistoriken som är kopplad till den telefonen också och raderas.

### VARNING

Stäng aldrig av denna produkt medan den parkopplade Bluetooth-enheten tas bort.

#### 1 Tryck på knappen HOME för att visa toppmenyskärmen.

#### 2 Peka på dessa tangenter följande ordning.



Skärmen "Bluetooth" visas.

#### 3 Peka på [Anslutning].

#### 4 Tryck på följande tangent.



Raderar en parkopplad enhet.

Ett bekräftelsemeddelande visas.

#### 5 Peka på [Ja].

Enheter raderas.

## Registrera och ansluta en Bluetooth-enhet

### Ansluta en registrerad Bluetooth-enhet manuellt

Anslut Bluetooth-enheten manuellt i följande fall:

- Två eller fler Bluetooth-enheter är registrerade och du vill välja manuellt vilken som ska användas.
- Du vill återansluta en Bluetooth-enhet vars anslutning avbrutits.
- Anslutningen upprättas inte automatiskt av någon anledning.

För att starta anslutningen manuellt, utför följande procedur.

#### 1 Aktivera den trådlösa Bluetooth-tekniken på dina enheter.

- På vissa Bluetooth-enheter krävs det ingen åtgärd för att aktivera den trådlösa Bluetooth-tekniken. Läs bruksanvisningen som medföljde Bluetooth-enheten.

#### 2 Tryck på knappen HOME för att visa toppmenyskärmen.

#### 3 Peka på dessa tangenter följande ordning.



Skärmen "Bluetooth" visas.

#### 4 Peka på [Anslutning].

#### 5 Peka på namnet på den enhet som du vill ansluta.

### Slå på och av synligheten

Med denna funktion ställer man in om denna produkt ska vara synlig för andra enheter. Denna funktion är aktiverad (on) som standard.

#### 1 Tryck på knappen HOME för att visa toppmenyskärmen.

#### 2 Peka på dessa tangenter följande ordning.



Skärmen "Bluetooth" visas.

#### 3 Rör flera gånger vid [Synlighet] tills den önskade inställningen visas.

- **På** (standard):  
Sätter på synligheten.
- **Av**:  
Stänger av synligheten.

### Ange PIN-koden för den trådlösa Bluetooth-anslutningen

För att kunna ansluta din Bluetooth-enhet till denna produkt via trådlös Bluetooth-teknik, måste du ange en PIN-kod på Bluetooth-enheten för att bekräfta anslutningen.

- Den förvalda koden är "0000" men du kan ändra den med den här funktionen.

#### 1 Tryck på knappen HOME för att visa toppmenyskärmen.

#### 2 Peka på dessa tangenter följande ordning.



Skärmen "Bluetooth" visas.

#### 3 Peka på [PIN-kod inmatning].

Skärmen "PIN-kod" visas.

#### 4 Peka på [0] till [9] för att mata in en PIN-kod (upp till 8 siffror).

## 5 Tryck på följande tangent.



Lagrar PIN-koden på denna produkt.



## Visning av Bluetooth-adressen

Du kan kolla Bluetooth-adressen för denna produkt.

### 1 Tryck på knappen HOME för att visa toppmenyskärmen.

### 2 Peka på dessa tangenter följande ordning.



Skärmen "Bluetooth" visas.

### 3 Rör vid [Enhetsinformation].

Bluetooth-adressen visas. 

## Rensa Bluetooth-minnet

### **WARNING**

Slå aldrig av den här produkten medan Bluetooth-minnet rensas.

### 1 Tryck på knappen HOME för att visa toppmenyskärmen.

### 2 Peka på dessa tangenter följande ordning.



Skärmen "Bluetooth" visas.

### 3 Peka på [Bluetooth-minne rensat].

### 4 Peka på [Rensa].

Bekräftningsskärmen visas.

### 5 Rör vid [OK].

Bluetooth-minnet rensas.

- Om du inte vill radera minnet pekar du på [Avbryt]. 

## Uppdatera programvaran för Bluetooth

Denna funktion används för att uppdatera denna produkt med den senaste Bluetooth-programvaran. Gå till vår webbplats för att få mer detaljerad information om Bluetooth-programvara och uppdateringar.

- Källan stängs av och Bluetooth-anslutningen kopplas ur innan processen startar.

### **WARNING**

Slå aldrig av den här produkten medan programvaran uppdateras.

### 1 Tryck på knappen HOME för att visa toppmenyskärmen.

### 2 Peka på dessa tangenter följande ordning.



Skärmen "Bluetooth" visas.

### 3 Peka på [BT-programuppdatering].

### 4 Rör vid [Start].

Dataöverföringsskärmen visas.

- Följ instruktionerna på skärmen för att avsluta uppdateringen av Bluetooth-programvaran. 

## Visa programvaruversionen för Bluetooth

Om denna produkt inte fungerar som den ska så kanske du måste be din återförsäljare om råd för att få den reparerad.

## Registrera och ansluta en Bluetooth-enhet

Om detta inträffar kan du bli ombedd att ange programvaruversionen. Följ dessa instruktioner för att kontrollera vilken version som används på denna enhet.

- 1 Tryck på knappen HOME för att visa toppmenyskärmen.
- 2 Peka på dessa tangenter följande ordning.



Skärmen "Bluetooth" visas.

- 3 Rör vid [Bluetooth versionsinfo].  
Denna produkts Bluetooth-moduls version visas.

## ! VARNING

För din och andras säkerhet bör du i största möjliga grad undvika att prata i telefon medan du kör.

Om din mobiltelefon har Bluetooth-teknik så kan du ansluta den trådlöst till denna produkt. Med hjälp av handsfreefunktionen kan du sedan använda produkten för att ringa eller ta emot samtal. I detta avsnitt beskrivs hur du upprättar en Bluetooth-anslutning och hur du använder en mobiltelefon med Bluetooth-teknik tillsammans med produkten.

För mer information om uppkopplingsmöjligheter med enheter som använder den trådlösa tekniken Bluetooth kan du läsa informationen om detta på vår webbplats.

## Visa telefonmenyn

- Anslut en mobiltelefon till denna produkt för att använda ringa med handsfreefunktionen.
  - ➔ För mer information, se Kapitel 3.
- Telefonikonen visas på följande skärmar.
  - Toppmenyskärmen
  - Skärmen för AV-användning
  - I appkontrollsidofältet på **AppRadio Mode-** och **MirrorLink-**lägesskärmarna

### ● Tryck på följande tangent.



Visar skärmen för telefonmenyn.

- Skärmen **"Telefonbok"** visas när du använder den här funktionen för första gången. Skärmen för den senast använda funktionen visas efterföljande gånger.

## Touchtangenter

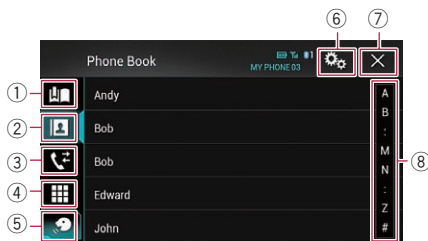

- ① Visar skärmbilden för förinställda telefonnummer.
- ② Växlar till telefonbokslista.
- ③ Växlar över till listorna över missade, mottagna och uppringda samtal.
- ④ Växlar över till läget för att mata in telefonnumret direkt.
- ⑤ Växlar till röstigenkänningsfunktionen.
- ⑥ Visar skärmen för inställningsmenyn.
- ⑦ Stänger skärmen.
- ⑧ Visar poster i listan efter det inledande tecknet.

## Avläsa displayen

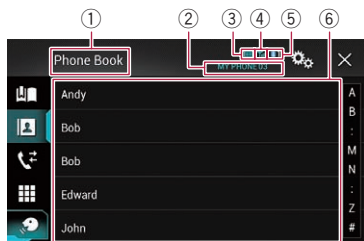

- ① Menytitel
- ② Namnet på den anslutna mobiltelefonen
- ③ Mobiltelefonens batteristatus
- ④ Mobiltelefonens mottagningsstatus
- ⑤ Visas när en Bluetooth-telefon är ansluten. Den anslutna enhetens listnummer visas.
- ⑥ Visningsområde för listor □

## Ringa med handsfreefunktionen

### Ringa ett samtal

Du kan ringa samtal på flera olika sätt.

#### Direktuppringning

- 1 Tryck på knappen HOME för att visa toppmenyskärmen.
- 2 Peka på dessa tangenter följande ordning.



Skärmen "Ring" visas.

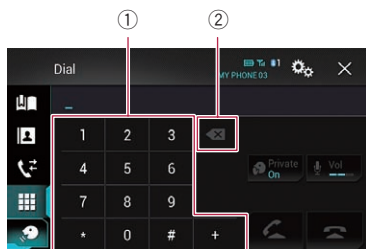

- ① Uppringningstangenter
- ② Raderar en siffra. Vidrör och håll kvar för att radera alla siffror.

- 3 Peka på nummertangenerna för att ange ett telefonnummer.

- 4 Tryck på följande tangent.



Ringa ett samtal.

- 5 Tryck på följande tangent.



Avslutar ett samtal.

Samtalet avslutas.

- Du kan höra ett ljud när du lägger på luren.

### Ringa ett nummer i telefonboken

När du har hittat det telefonnummer som du vill ringa i telefonboken, kan du välja numret och ringa samtalet.

- Kontakterna i din telefon kommer normalt att föras över automatiskt till den här produkten när telefonen ansluts. Om kontakterna inte överförs automatiskt kan du överföra kontakterna med mobiltelefonens telefonmeny. För att överföra kontakterna med mobiltelefonens telefonmeny, ställ in denna produkt som synlig för andra enheter.
  - ➔ För mer information, läs *Slå på och av synligheten* på sidan 29.

- 1 Tryck på knappen HOME för att visa toppmenyskärmen.

- 2 Peka på dessa tangenter följande ordning.



Skärmen "Telefonbok" visas.

- 3 Peka på önskat namn i listan.

Telefonbokens detaljskärm visas.

- 4 Peka på det telefonnummer som du vill ringa upp.

Uppringningsskärmen visas.

- 5 Uppringning startar.

- För att avbryta samtalet, rör vid 

- 6 Tryck på följande tangent.



Avslutar ett samtal.

Samtalet avslutas.

## Välja ett nummer med läget för alfabetisk sökning

Om det finns många telefonnummer i telefonboken kan du söka efter telefonnummer i läget för alfabetisk sökning.

- 1 Tryck på knappen HOME för att visa toppmenyskärmen.
- 2 Peka på dessa tangenter följande ordning.



Skärmen "Telefonbok" visas.

- 3 Dra det inledande sökfältet för att hitta en post efter det inledande tecknet i namnet.

Den plats i alfabetet som motsvarar den aktuella positionen i det inledande sökfältet visas.

- 4 Släpp det inledande sökfältet vid den önskade platsen i alfabetet.

Posterna i "Telefonbok" som börjar med den valda bokstaven visas på bildskärmen (t.ex. "Benny", "Bo" eller "Britta" om "B" har valts).

- Peka på [Avbryt] för att precisera sökning- en med en annan bokstav.
- När systemspråket är inställt på ryska visas följande tangent.  
Om du vill ändra tecknet, peka på följande tangent upprepat tills det önskade tecknet visas.



Ändrar tecknet.

- 5 Peka på en post för att visa telefonnummerlistan för posten.

Telefonbokens detaljskärm visas.

- 6 Peka på det telefonnummer som du vill ringa upp.

Uppringningsskärmen visas.

- 7 Uppringning startar.

- För att avbryta samtalet, rör vid .

- 8 Tryck på följande tangent.



Avslutar ett samtal.

Samtalet avslutas.

## Ringa upp med hjälp av samtalshistoriken

De senaste samtalen (ringda, mottagna och missade samtal) sparas i samtalslogglistan. Du kan bläddra bland numren i denna lista och ringa upp nummer från den.

- 1 Tryck på knappen HOME för att visa toppmenyskärmen.
- 2 Peka på dessa tangenter följande ordning.



Skärmen "Historik" visas.

- Beroende på typen av mobiltelefon kanske en del samtal inte visas i samtalshistoriken.

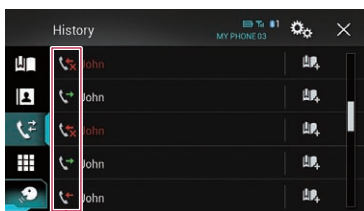

①

- ① Typ av samtalshistorik



Mottagna samtal.



Ringda samtal.



Missade samtal.

## Ringa med handsfreefunktionen

### 3 Peka på önskat nummer i listan för att ringa upp det.

Uppringningsskärmen visas.

### 4 Uppringning startar.

- För att avbryta samtalet, rör vid 

### 5 Tryck på följande tangent.



Avslutar ett samtal.

Samtalet avslutas.

## Använda listorna för förinställda telefonnummer

Du kan ringa ett nummer från listan för förinställda telefonnummer.

### Registrera ett telefonnummer

Du kan enkelt lagra upp till sex telefonnummer per enhet som förinställda nummer.

### 1 Tryck på knappen HOME för att visa toppmenyskärmen.

### 2 Peka på dessa tangenter följande ordning.



Skärmen "Telefonbok" eller "Historik" visas.

### 3 Tryck på följande tangent.



Sparar telefonnumret i listan "Kortnummer".

## Ringa från listan för förinställda telefonnummer

### 1 Tryck på knappen HOME för att visa toppmenyskärmen.

### 2 Peka på dessa tangenter följande ordning.



Skärmen "Kortnummer" visas.

### 3 Peka på önskat nummer i listan för att ringa upp det.

Uppringningsskärmen visas.

### 4 Uppringning startar.

- För att avbryta samtalet, rör vid 

### 5 Tryck på följande tangent.



Avslutar ett samtal.

Samtalet avslutas.

## Radera ett telefonnummer

### 1 Tryck på knappen HOME för att visa toppmenyskärmen.

### 2 Peka på dessa tangenter följande ordning.



Skärmen "Kortnummer" visas.

### 3 Tryck på följande tangent.



Raderar telefonnumret.



## Ta emot samtal

Du kan svara på ett inkommande samtal till din mobiltelefon via denna produkt.

## Svara på ett inkommande samtal

Den här produkten informerar dig om inkommande samtal genom att visa ett meddelande och spela upp ett ringljud.

- Du kan ställa in så att systemet automatiskt svarar på inkommande samtal. Om denna produkt inte är inställd på att automatiskt svara på inkommande samtal, svara på samtalen manuellt.
  - ➔ För mer information, läs *Svara automatiskt på ett samtal* på sidan 36.
- Det registrerade namnet visas om telefonnumret för det inkommande samtalet redan finns sparat i "Telefonbok".

### 1 Tryck på följande tangent.



Besvarar ett inkommande samtal.



Avvisar ett inkommande samtal.

Det avisade samtalet sparas i listan över missade samtal.

- ➔ För mer information, läs *Ringa upp med hjälp av samtalshistoriken* på sidan 34.

### 2 Tryck på följande tangent.



Avslutar ett samtal.

Samtalet avslutas. □

## Minimera skärmen för uppringningsbekräftelse

- Bekräftelseskärmen för uppringning kan inte minimeras på AV-användningsskärmen.
- AV-källor kan inte väljas även om bekräftelseskärmen för uppringning minimeras medan du pratar i telefon.

### 1 Tryck på följande tangent.



Skärmen för uppringningsbekräftelse minimeras.

### 2 Tryck på följande tangent.



Visar skärmen för uppringningsbekräftelse igen.

## Ändra telefoninställningarna

### Svara automatiskt på ett samtal

Denna produkt svarar automatiskt på inkommande samtal till den anslutna mobiltelefonen. På så vis kan du besvara samtal medan du kör utan att ta händer av ratten. När "Autosvar" är inställt på "På", kommer inkommande samtal att besvaras automatiskt inom 5 sekunder.

### 1 Tryck på knappen HOME för att visa toppmenyskärmen.

### 2 Peka på dessa tangenter följande ordning.



Skärmen "Bluetooth" visas.

### 3 Rör flera gånger vid [Autosvar] tills den önskade inställningen visas.

- **Av** (standard):  
Stänger av autosvaret.
- **På**:  
Sätter på autosvaret.

## Slå på och stänga av ringsignalen

Du kan välja om du ska använda denna produkts ringsignal eller inte.

## Ringa med handsfreefunktionen

1 Tryck på knappen HOME för att visa toppmenyskärmen.

2 Peka på dessa tangenter följande ordning.



Skärmen "Bluetooth" visas.

3 Rör flera gånger vid [Ringsignal] tills den önskade inställningen visas.

- **På** (standard):  
Sätter på ringtonen.
- **Av**:  
Stänger av ringtonen.

### Vända om namnen i telefonboken

När din enhet är ansluten till denna produkt kan dina kontacters första och sista namn registreras i telefonboken i omvänd ordning. Du kan använda denna funktion för att ändra tillbaka ordningen. (Vända om namnen i telefonboken)

1 Tryck på knappen HOME för att visa toppmenyskärmen.

2 Peka på dessa tangenter följande ordning.



Skärmen "Bluetooth" visas.

3 Peka på [Invertera namn].

Bekräftningsskärmen visas.

4 Peka på [Ja].

- Om omvändningen misslyckas visas "Fel vid namninvertering". Börja om från början om detta inträffar.
- Omvändning av dina kontacters namn från denna produkt påverkar inte datainformationen på din mobiltelefon.

### Inställning av sekretessläget

Du kan gå över till sekretessläget (prata direkt i mobiltelefonen) under ett pågående samtal.

● Peka på följande tangenter för att slå på eller av det privat läget.

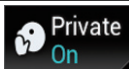

Prata direkt i din mobila enhet.



Ringa med handsfreefunktionen

### Justera den andra partens lyssningsvolym

Denna produkt kan justera den andra partens lyssningsvolym för att bibehålla en god ljudkvalitet.

Använd denna funktion om volymen är för hög eller inte tillräckligt hög.

● Tryck på följande tangent.



Växlar mellan tre olika volymnivåer.

- Du kan använda denna funktion även fast du pratar i telefon.
- Inställningarna kan sparas för alla enheter.

## Använda röstigenkänningsfunktionen

Du kan använda röstigenkänningsfunktionen på din iPhone eller smartphone.

- Om en iPhone med iOS 6.1 eller högre används är Siri Eyes Free Mode tillgängligt med denna produkt.
- För att använda denna funktion med en smartphone måste enheten vara kompatibel med **Android Auto** och "Läge" i "**Konfigurera smarttelefon**" måste vara inställd till "**Android Auto**" i förväg.
  - ➔ För mer information, se *Information om anslutningarna och funktioner för varje enhet* på sidan 42.

**1 Tryck på knappen HOME för att visa toppmenyskärmen.**

**2 Peka på följande tangenter för att starta röstkontrollen.**



Röstigenkänningsfunktionen startas och skärmen för röstkontroll visas.

Du kan använda röstigenkänningsfunktionen på samma sätt som du använder den på din iPhone eller smartphone.

- Du kan även starta röstigenkänningsfunktionen genom att trycka på och hålla ner knappen **HOME**.



Anger att denna produkt är i standbyläget för att ta emot röstkommandon.



Avbryter röstigenkänningsfunktionen.



## Kommentarer om ringning med handsfreefunktionen

### Allmänna kommentarer

- Vi kan inte garantera att det går att ansluta denna produkt till alla mobiltelefoner som har trådlös Bluetooth-teknik.
- Siktlinjeavståndet mellan denna produkt och mobiltelefonen får vara högst 10 meter när du skickar och tar emot röst och data via Bluetoothteknik. Men det faktiska överföringsavståndet kan vara kortare än det uppskattade avståndet, beroende på användningsmiljön.
- Ringsignalen kanske inte matas ut via högtalarna med vissa mobiltelefonmodeller.
- Om privatläget är aktiverat på mobiltelefonen så kanske du inte kan ringa med handsfreefunktionen.

### Registrering och anslutning

- Mobiltelefonanvändningen kan variera beroende på mobiltelefonmodell. Läs bruksanvisningen som medföljde mobiltelefonen för att få mer detaljerad information om detta.
- Med mobiltelefoner kanske inte telefonboksöverföring fungerar även om din telefon är ihopparad med denna produkt. I så fall ska du koppla ur din telefon och sedan utföra ihopkoppling igen från din telefon till denna produkt.

### Ringa och ta emot samtal

- Du kan höra brus i följande situationer:
  - När du besvarar ett samtal med hjälp av knappen på telefonen.
  - När den andra personen lägger på lurarna.
- Om den andra personen inte hör vad du säger på grund av eko kan du sänka volymen för handsfreefunktionen. Detta kan minska ekot.
- Med vissa mobiltelefonmodeller så kanske inte handsfreefunktionen fungerar, även om du trycker på knappen Svara på mobiltelefonen när någon ringer.

## Ringa med handsfreefunktionen

- Det registrerade namnet visas om telefonnumret för det mottagna samtalet redan registrerats i telefonboken. När ett telefonnummer registrerats med flera olika namn så kommer endast telefonnumret att visas.
- Om telefonnumret för det mottagna samtalet inte är registrerat i telefonboken så visas uppringarens telefonnummer.

### Listor över mottagna och uppringda samtal

- Du kan inte ringa upp ett okänt nummer i listan över mottagna samtal (inget telefonnummer visas för dessa poster).
- Om du ringer direkt från mobiltelefonen så kommer samtalshistoriken inte att sparas på denna produkt.

### Överföring av telefonböcker

- Om det finns mer än 800 poster i telefonboken i din mobiltelefon så kanske inte alla poster laddas ner på rätt sätt.
- Med vissa mobiltelefonmodeller går det inte att föra över samtliga poster från telefonboken på samma gång. Om detta är fallet för du över posterna en och en från mobiltelefonen.
- Beroende på vilken mobiltelefonmodell du har så kanske denna produkt inte kan vissa posterna i telefonboken på rätt sätt. (Vissa tecken kan vara förvrängda eller så kan för- och efternamnet byta plats.)
- Om mobiltelefonens telefonbok innehåller bilddata så kanske inte telefonboken överförs på rätt sätt. (Bilddata kan inte överföras från mobiltelefonen.)
- Beroende på vilken mobiltelefonmodell som används så kanske inte telefonboksöverföringen är tillgänglig.

För att använda en iPod/iPhone eller en smartphone med denna produkt, konfigurera denna produkts inställningar enligt den enhet som ska anslutas.

I detta avsnitt beskrivs inställningarna som krävs för varje enhet.

## Den grundläggande ordningen för iPod-/iPhone- eller smartphone-inställning

- ① Välj metod för att ansluta din enhet.
  - För mer information, se *Ställa in enhetsanslutningsmetod* på sidan 40.
- ② Anslut din enhet till denna produkt.
  - För mer information om anslutningarna, se installationsmanualen.
- ③ Om det behövs ska du ansluta din enhet till denna produkt via Bluetooth-anslutning.
  - För mer information om Bluetooth-anslutning, se Kapitel 3.



## Ställa in enhetsanslutningsmetod

Om du vill använda applikationen för iPhone eller smartphone på denna produkt måste du välja metod för att ansluta din enhet. Inställningar krävs enligt den anslutna enheten.

**1 Tryck på knappen HOME för att visa toppmenyskärmen.**

**2 Peka på dessa tangenter följande ordning.**



Skärmen "**System**" visas.

**3 Peka på [In-/utgångsinställningar].**

**4 Rör vid [Konfigurera smarttelefon].**

Skärmen "**Konfigurera smarttelefon**" visas.

**5 Konfigurera följande inställningar.**

- **Enhet:** Välj enheten som ska anslutas.
- **Anslutning:** Välj anslutningsmetoden.
- Konfigurera inställningarna korrekt enligt enheten som ska anslutas och anslutningsmetoden som ska användas.
  - För mer information, se *Information om anslutningarna och funktioner för varje enhet* på sidan 42.
- Om du ändrar inställningen visas bekräftelse-skärmen.
  - Peka på **[OK]**.
  - Inställningen ändras efter att följande processer automatiskt utförts.
    - Källan stängs av.
    - **AppRadio Mode-** eller **MirrorLink-**läget avslutas.
    - Smartphone-anslutningen (USB och Bluetooth) kopplas ur.
  - För att avbryta, peka på **[Avbryt]**.
- Inställningen kan inte ändras på ett tag efter att inställningen ändrats.

## iPod-kompatibilitet

Denna produkt stödjer endast följande iPod-modeller och programvaruversioner för iPod. Andra modeller och versioner kanske inte fungerar korrekt.

Gjord för

- iPhone 6 Plus: iOS 8
- iPhone 6: iOS 8
- iPhone 5s: iOS 7.0.3
- iPhone 5c: iOS 7.0.3
- iPhone 5: iOS 7.0.3
- iPhone 4s: iOS 7.0.3
- iPhone 4: iOS 7.0.3
- iPhone 3GS: iOS 6.0.1
- iPod touch (5:e generationen): iOS 6.0.1
- iPod touch (4:e generationen): iOS 6.0.1
- iPod touch (3:e generationen): iOS 5.1.1
- iPod touch (2:e generationen): iOS 4.2.1
- iPod classic 160GB (2009): Ver. 2.0.4

## iPod-/iPhone- eller smartphone-inställning

- iPod classic 160GB (2008): Ver. 2.0.1
- iPod classic 80GB: Ver. 1.1.2
- iPod nano (7:e generationen)
- iPod nano (6:e generationen): Ver. 1.2
- iPod nano (5:e generationen): Ver. 1.0.2
- iPod nano (4:e generationen): Ver. 1.0.4
- iPod nano (3:e generationen): Ver. 1.1.3
- ☐ Du kan ansluta och styra en iPod som är kompatibel med denna produkt genom att använda separat sålda anslutningskablar.
- ☐ Användningsmetoderna kan variera beroende på iPod-modellen och programvaruversionen för iPod.
- ☐ Beroende på iPod:ens programvaruversion så kanske den inte är kompatibel med denna produkt.  
För mer information om iPodkompatibilitet med denna produkt, se informationen på vår webbplats.

Denna bruksanvisning gäller för följande iPod-modeller.

### iPod med 30-stiftsanslutning

- iPhone 4s
- iPhone 4
- iPhone 3GS
- iPod touch 4:e generationen
- iPod touch 3:e generationen
- iPod touch 2:a generationen
- iPod classic 160GB
- iPod classic 80GB
- iPod nano 6:e generationen
- iPod nano 5:e generationen
- iPod nano 4:e generationen
- iPod nano 3:e generationen

### iPod med Lightning-kontakt

- iPhone 6 Plus
- iPhone 6
- iPhone 5s
- iPhone 5c
- iPhone 5
- iPod touch 5:e generationen
- iPod nano 7:e generationen ☐

## Android™-enhetskompatibilitet

- ☐ Användningsmetoderna kan variera beroende på Android-enheten och Android OS-programvaruversionen.
- ☐ Beroende på Android OS-versionen kanske inte kompatibilitet finns med denna produkt.
- ☐ Kompatibilitet med alla Android-enheter garanteras ej.
- ➔ För mer information om Android-enhetskompatibilitet med denna produkt, se informationen på vår webbplats. ☐

## AppRadio Mode-kompatibilitet

### iPod med 30-stiftsanslutning

- iPhone 4s
- iPhone 4
- iPod touch 4:e generationen

### iPod med Lightning-kontakt

- iPhone 6 Plus
- iPhone 6
- iPhone 5s
- iPhone 5c
- iPhone 5
- iPod touch 5:e generationen
- ➔ För mer information om Android-enhetskompatibilitet med denna produkt, se informationen på vår webbplats. ☐

## MirrorLink-enhetskompatibilitet

- ☐ Denna produkt är kompatibel med **MirrorLink** version 1.0.
- ☐ Kompatibilitet med alla **MirrorLink**-enheter garanteras ej.
- ➔ För mer information om **MirrorLink**-enhetskompatibilitet med denna produkt, se informationen på vår webbplats. ☐

## Information om anslutningarna och funktioner för varje enhet

De inställningar och kablar som krävs för att ansluta varje enhet, och de tillgängliga källorna är enligt följande.

iPod/iPhone med en 30-stiftsanslutning				
Erfordrad kabel (säljs separat)		Kabelanslutning krävs inte.	CD-IU201V	CD-IU201S
Konfigurera smarttelefon	Enhet	iPhone/iPod	iPhone/iPod	iPhone/iPod
	Anslutning	Bluetooth	USB	USB
Bluetooth-anslutning		Bluetooth-anslutning krävs.	—	—
Anslutningskrav		—	Anslut till USB-port 1 för att använda <b>aha</b> .	Anslut till USB-port 1 för att använda <b>aha</b> eller <b>AppRadio Mode</b> .
Tillgänglig källa	iPod (ljud)	—	✓	✓
	iPod (video)	—	✓	✓
	aha	✓	✓	✓
	AppRadio Mode	—	—	✓

iPod/iPhone med en Lightning-anslutning				
Erfordrad kabel (säljs separat)		Kabelanslutning krävs inte.	CD-IU52	<ul style="list-style-type: none"> <li>• CD-IH202</li> <li>• CD-IU52</li> <li>• Lightning digital AV-adapter</li> </ul>
Konfigurera smarttelefon	Enhet	iPhone/iPod	iPhone/iPod	iPhone/iPod
	Anslutning	Bluetooth	USB	Digital AV adapter
Bluetooth-anslutning		Bluetooth-anslutning krävs.	—	Bluetooth-anslutning krävs.
Anslutningskrav		—	Anslut till USB-port 1 för att använda <b>aha</b> .	—
Tillgänglig källa	iPod (ljud)	—	✓	— (*1)
	iPod (video)	—	—	— (*1)
	aha	✓	✓	✓
	AppRadio Mode	—	—	✓
<p>(*1) Använd <b>AppRadio Mode</b> för att spela upp musik eller videor på en iPod. För att använda <b>AppRadio Mode</b>, installera appen <b>CarMediaPlayer</b> på din iPod.</p> <p>🔗 Läs informationen på vår webbplats om du vill få mer information om <b>CarMediaPlayer</b>.</p> <p>📖 Se manualen för <b>CarMediaPlayer</b> för mer information.</p>				

## iPod-/iPhone- eller smartphone-inställning

Android, MirrorLink				
Erfordrad kabel (säljs separat)		Kabelanslutning krävs inte.	CD-MU200	CD-AH200
Konfigurera smarttelefon	Enhet	Annat	Annat	Annat
	Anslutning	Bluetooth	USB	HDMI
	Läge	—	Android Auto/MirrorLink/Av	—
Bluetooth-anslutning		Bluetooth-anslutning krävs.	Bluetooth-anslutning krävs för att använda <b>aha</b> eller <b>Android Auto</b> .	Bluetooth-anslutning krävs.
Anslutningskrav		—	Anslut till USB-port 2 för att använda <b>MirrorLink</b> eller <b>Android Auto</b> .	—
Tillgänglig källa	aha	✓	✓	✓
	AppRadio Mode	—	—	✓
	MirrorLink	—	✓	—
	Android Auto	—	✓ (*1)	—
Anmärkningar		—	<ul style="list-style-type: none"> <li>Välj "<b>Android Auto</b>" för "<b>Läge</b>" för att använda <b>Android Auto</b>.</li> <li>Välj "<b>MirrorLink</b>" för "<b>Läge</b>" för att använda <b>MirrorLink</b>-läge.</li> </ul>	—
(*1) Tillgängligt endast om en <b>Android Auto</b> -kompatibel enhet är ansluten.				



Du kan använda produkten för att lyssna på radio. I detta avsnitt beskrivs radions funktioner.

## Använda touchknapparna

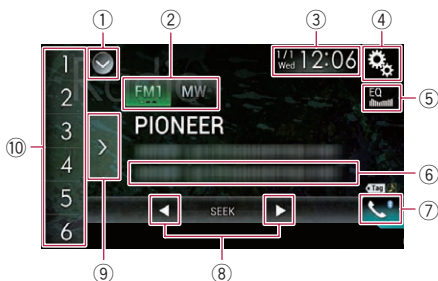

- ① **Visar listan över källor.**
  - ➔ För mer information, läs *Välja en främre källa från listan över källor* på sidan 22.
- ② **Väljer ett band.**
  - ➔ För mer information, läs *Välja ett band* på sidan 45.
- ③ **Visar skärmen för inställning av tid och datum.**
  - ➔ För mer information, läs *Ställa in tid och datum* på sidan 138.
- ④ **Visar skärmen för inställningsmenyn.**
- ⑤ **Hämtar equalizerkurvor.**
  - ➔ För mer information, läs *Användning av equalizer* på sidan 121.
- ⑥ **Sparar låtinformationen på en iPod.**
  - ➔ För mer information, läs *Spara låtinformationen på en iPod (iTunes-tagging)* på sidan 138.
- ⑦ **Visar skärmen för telefonmenyn.**
  - ➔ För mer information, läs *Visa telefonmenyn* på sidan 32.
- ⑧ **Utför en manuell sökning eller en stationssökning.**
  - ➔ För mer information, läs *Manuell stationssökning* på sidan 45.
  - ➔ För mer information, läs *Stationssökning* på sidan 45.
- ⑨ **Visar förinställningskanalerna.**

➔ För mer information, läs *Välj en förinställd station från listan över förinställda kanaler* på sidan 46.

- ⑩ **Hämtar förinställningskanalen som är lagrad på en tangent från minnet med en enkel vidrörning på tangenten. Lagrar den aktuella sändningsfrekvensen till en tangent för senare hämtning genom att fortsätta att vidröra tangenten.**
  - ➔ För mer information, läs *Spara radiofrekvenser* på sidan 46.

## Avläsa displayen

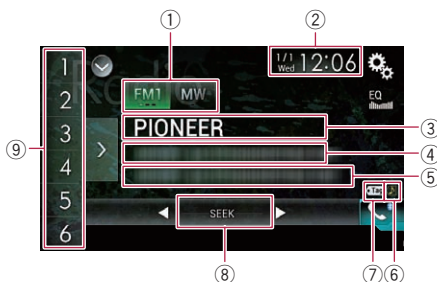

- ① **Bandindikator**

Visar det band som används: FM1, FM2, FM3 eller MW/LW.
- ② **Aktuell tid och aktuellt datum**
- ③ **Indikatorn Programservicenamn**

Visar programservicenamnet (stationsnamnet) för den aktuella stationen.

  - Om "MW/LW" väljs visas frekvensen istället.
- ④ **Visningsområde för radiotext**

Visar den radiotext som tas emot för tillfället.

  - Om "MW/LW" väljs visas ingenting.
- ⑤ **Låtinformation**

Visar titeln för den aktuella låten och/eller artistnamnet för den aktuella låten (om de finns tillgängliga).

  - Om "MW/LW" väljs visas ingenting.
- ⑥ **Indikator för iTunes®-taggningslåtstatus**

Visar statusen för den låtinformation som är lagrad på denna produkt.

## Använda radion



- Ikonen visas på alla funktionskärmar för AV-källorna.

Indikator	Betydelse
	Visas när låtinformationstaggen är lagrad i denna produkt.
	Visas när låtinformationstaggen överförs till en iPod.

### ⑦ iTunes®-taggningsindikator

Indikerar låtar som är möjliga för iTunes-taggnings.

- Ikonen visas på alla funktionskärmar för AV-källorna.

Indikator	Betydelse
	Visas när denna produkt tar emot en iTunes-låttagg som kan lagras och sedan laddas ner till en iPod för senare köp.
	Blinkar när denna produkt lagrar låttagginformation.



- ⑧ **Frekvenssökningindikator**
- ⑨ **Indikator för nummer på förinställd kanal**  
Markerar den valda förinställningsposten. □

## Normal start

- 1 Visar skärmen för val av AV-källa.**
  - ➔ För mer information angående användningen, läs *Visa skärmen för AV-användning* på sidan 22.
- 2 Peka på [Radio] på skärmen för val av AV-källa.**  
Skärmen "Radio" visas.
- 3 Använd touchtangenterna på skärmen för att styra radiofunktionerna.**
  - ➔ För mer information, läs *Använda touchknapparna* på sidan 44. □

## Välja ett band



- Tryck på följande tangent.

	Växlar mellan följande FM-band: FM1, FM2 och FM3.
	Växlar till MW/LW-bandet.

- Denna funktion är bra att använda för att förbereda listor med förinställda kanaler för de olika banden. □

## Manuell stationsökning



- Peka på följande tangenter för att ställa in kanaler manuellt.

	Flyttar nedåt ett steg i taget.
	Flyttar uppåt ett steg i taget.

- Denna funktion är bra att använda för att förbereda listor med förinställda kanaler för de olika banden. □

## Stationsökning

- Vidrör och håll kvar på någon av följande tangenter i ungefär en sekund och släpp sedan.

	Skannar av frekvenserna tills den hittar en station som har tillräckligt bra mottagning. Du kan avbryta stationsökning genom att röra kort vid någon av tangenterna. Om du fortsätter hålla vid någon av tangenterna kan du hoppa över sändningsfrekvenser. Stationsökning kommer att starta när du släpper tangenten.
	

□

## Välj en förinställd station från listan över förinställda kanaler

När du har sparat radiokanaler med bra mottagning kan du enkelt hämta förinställda stationer från minnet med en enkel knapptryckning.

➔ För mer information, läs *Spara radiofrekvenser* på sidan 46.

### 1 Tryck på tangenten för att visa förinställda kanaler.

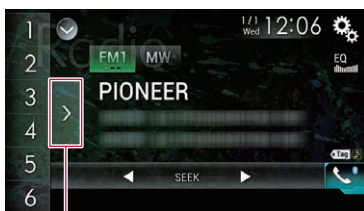

① Tangent för att visa lista med förinställda kanaler

### 2 Peka på en post i listan ("1" till "6") för att växla över till en kanal som är registrerad som en förinställd kanal.

- Om du rör vid visningstangenten för förinställningskanallistan medan förinställningskanallistan visas försvinner listan och tangenterna för förinställningssökning visas.

## Spara radiofrekvenser

Med en tryckning på vilken som helst av tangenterna för förinställning ("1" till "6") kan du enkelt spara upp till sex radiokanaler för senare användning (också med en enkel knapptryckning).

### 1 Välj en frekvens som du vill spara i minnet.

### 2 Peka på och håll ner tangenterna för förinställning [1] till [6].

Den valda radiostationen lagras i minnet.

Nästa gång du pekar på förinställningstangenten "1" till "6", så kommer denna radiokanal att hämtas från minnet.

- Upp till 18 FM-stationer, sex för vart och ett av alla tre FM-band, och sex MW/LW-stationer kan lagras i minnet.

## Spara de starkaste radiofrekvenserna

Med hjälp av BSM-funktionen (bästa stationsminne) kan du automatiskt spara de sex starkaste radiofrekvenserna under tangenterna för förinställning "1" till "6". Och när du väl lagrat dem kan du enkelt hämta dem igen med en enkel knapptryckning.

- Om du lagrar radiofrekvenser med funktionen BSM, kan dessa ersätta radiofrekvenser som du redan har sparat.
- Radiofrekvenser som sparats tidigare kan ligga kvar i minnet om antalet starka radiofrekvenser är färre än sex.

### 1 Tryck på tangenten för att visa förinställda kanaler.

Listan över förinställda kanaler visas.

### 2 Peka på [BSM] för att starta en sökning.

Ett meddelande visas. Medan meddelandet visas kommer de sex starkaste radiofrekvenserna att lagras under tangenterna för förinställning "1" till "6". De ordnas efter signalstyrkan. När åtgärden är klar försvinner meddelandet.

- Om du pekar på [Avbryt] så avbryts lagringsprocessen.

## Ställa in starka frekvenser

Med lokal stationssökning kan du ställa in endast de radiostationer som har en tillräckligt stark signal för god mottagning.

- Denna inställning är endast tillgänglig då "Radio" är valt som källa.

### 1 Tryck på knappen HOME för att visa toppmenyskärmen.

## Använda radion

### 2 Peka på dessa tangenter följande ordning.



Skärmen "System" visas.

### 3 Peka på [Inställningar för AV-källa].

### 4 Peka på [Radioinställningar].

### 5 Peka på [Lokal].

En extrameny visas.

### 6 Peka på den post som du vill ställa in.

#### FM

- **Av** (förval):  
Slår av stationssökningsfunktionen.
- **Nivå1:**  
Ställer in känslighetsnivån för FM till nivå 1.
- **Nivå2:**  
Ställer in känslighetsnivån för FM till nivå 2.
- **Nivå3:**  
Ställer in känslighetsnivån för FM till nivå 3.
- **Nivå4:**  
Ställer in känslighetsnivån för FM till nivå 4.

#### MV/LV

- **Av** (förval):  
Slår av stationssökningsfunktionen.
- **Nivå1:**  
Ställer in känsligheten för MV/LV till nivå 1.
- **Nivå2:**  
Ställer in känsligheten för MV/LV till nivå 2.
- ☐ FM "**Nivå4**" (MV/LV "**Nivå2**")-inställningen tillåter mottagning av endast stationer med de starkaste signalerna, medan lägre inställningar tillåter mottagning av dem med svagare signaler. ☐

## Ta emot trafikmeddelanden

TA-funktionen (standby för trafikmeddelanden) låter dig ta emot trafikmeddelanden automatiskt, oavsett vilken källa du lyssnar på. TA kan aktiveras för både en TP-station (en station som sänder trafikinformation) eller ett annat förstärkt nätverks TP-station (en station som

bryter sina program när det kommer in information från TP-stationer).

- ☐ Denna funktion kan endast användas med FM-bandet.

### 1 Tryck på knappen HOME för att visa toppmenyskärmen.

### 2 Peka på dessa tangenter följande ordning.



Skärmen "System" visas.

### 3 Peka på [Inställningar för AV-källa].

### 4 Peka på [Radioinställningar].

### 5 Peka på [Trafikmeddelande] upprepade gånger tills önskad inställning visas.

- **Av** (förval):  
Tar inte emot trafikmeddelanden automatiskt.
- **På:**  
Tar emot trafikmeddelanden automatiskt.

### 6 Ställ in en TP-station eller ett annat förstärkt nätverks TP-station.

### 7 Använd knappen VOL (+/-) för att justera TA-volymen när ett trafikmeddelande börjar sändas.

Den nya volymen lagras i minnet och används sedan vid mottagning av kommande trafikmeddelanden.

- ☐ Du kan avbryta nyhetsprogram genom att byta källa.
- ☐ Systemet går tillbaka till den ursprungliga källan när trafikmeddelandet är slut.
- ☐ Endast TP-stationer eller andra förstärkta nätverks TP-stationer ställs in under stationssökningen eller BSM när TA-funktionen är på. ☐

## Använda avbrott för nyhetsprogram

När en PTY-kodad nyhetsstation sänder ett nyhetsprogram, går denna produkt automatiskt över till den station som sänder nyhetsprogrammet. När nyhetsprogrammet är slut, återgår enheten till den kanal som du lyssnade på innan.

- Denna funktion kan endast användas med FM-bandet.

**1 Tryck på knappen HOME för att visa toppmenyskärmen.**

**2 Peka på dessa tangenter följande ordning.**



Skärmen "System" visas.

**3 Peka på [Inställningar för AV-källa].**

**4 Peka på [Radioinställningar].**

**5 Peka på [Nyhetsavbrott] upprepade gånger tills önskad inställning visas.**

- **Av** (förval):  
Inaktiverar funktionen med avbrott för nyhetsprogram.
- **På**:  
Aktiverar funktionen med avbrott för nyhetsprogram.
- Du kan avbryta nyhetsprogram genom att byta källa.

## Ställa in alternativa frekvenser

Om du lyssnar på en sändning och mottagningen blir svagare eller andra problem uppstår så kan denna produkt automatiskt söka efter en annan station i samma nätverk som sänder med en starkare signal.

- Denna funktion kan endast användas med FM-bandet.

**1 Tryck på knappen HOME för att visa toppmenyskärmen.**

**2 Peka på dessa tangenter följande ordning.**



Skärmen "System" visas.

**3 Peka på [Inställningar för AV-källa].**

**4 Peka på [Radioinställningar].**

**5 Peka på [Alternativ FREKV] upprepade gånger tills önskad inställning visas.**

- **På** (förval):  
Slår på AF-funktionen för alternativa frekvenser.
- **Av**:  
Slår av AF-funktionen för alternativa frekvenser.
- Endast stationer med RDS ställs in under stationssökningen eller BSM när AF-funktionen är på.
- När du hämtar en förinställd station kan tunern uppdatera den förinställda frekvensen med en ny frekvens från stationens AF-lista. Inget förinställt nummer visas på bildskärmen om RDS-uppgifterna från den station som tas emot skiljer sig från uppgifterna för den station som ursprungligen sparades.
- Ljudet kan avbrytas tillfälligt av ett annat program under en pågående frekvenssökning med AF-funktionen.
- AF-funktionen kan slås på eller av separat för varje FM-band.

## Begränsa sökningen till stationer med regionala program

När AF-funktionen (alternativa frekvenser) används för att automatiskt justera frekvensen för en kanal så begränsar den regionala funktionen urvalet till stationer som sänder regionala program.

## Använda radion

- Denna funktion kan endast användas med FM-bandet.

**1 Tryck på knappen HOME för att visa toppmenyskärmen.**

**2 Peka på dessa tangenter följande ordning.**



Skärmen "System" visas.

**3 Peka på [Inställningar för AV-källa].**

**4 Peka på [Radioinställningar].**

**5 Peka på [Regional] upprepade gånger tills önskad inställning visas.**

- **På** (förval):  
Slår på den regionala funktionen.
- **Av**:  
Slår av den regionala funktionen.
- Regionala program och regionala nätverk har olika struktur beroende på land (de kan med andra ord ändras efter tid, land och sändningsområde).
- Det förinställda numret på bildskärmen kan försvinna om tunern går över till en regional station som skiljer sig från den station som ursprungligen ställdes in.
- Den regionala funktionen kan slås på eller av separat för varje FM-band.

## Växla över till automatisk PI-sökning

Om denna produkt inte lyckas hitta en passande alternativ frekvens, eller om du lyssnar på en sändning och mottagningen blir svag, söker denna produkt automatiskt efter en annan station med samma programmering.

## Aktivera Automatisk PI-sökning för förinställda stationer

Denna produkt kan automatiskt söka efter en annan station som sänder samma program, även under mottagning av förinställda stationer.

- "Auto PI" kan ställas in endast om källan är avstängd.

**1 Tryck på knappen HOME för att visa toppmenyskärmen.**

**2 Peka på dessa tangenter följande ordning.**



Skärmen "System" visas.

**3 Peka på [Inställningar för AV-källa].**

**4 Peka på [Radioinställningar].**

**5 Peka på [Auto PI] upprepade gånger tills önskad inställning visas.**

- **Av** (förval):  
Inaktiverar funktionen med automatisk PI-sökning.
- **På**:  
Aktiverar funktionen med automatisk PI-sökning.

## Växla ljudkvaliteten för FM-tunern

Du kan välja ljudkvaliteten bland tre olika inställningar enligt användningsförhållandena.

- Denna funktion kan endast användas med FM-bandet.

**1 Tryck på knappen HOME för att visa toppmenyskärmen.**

**2 Peka på dessa tangenter följande ordning.**



Skärmen "System" visas.

**3 Peka på [Inställningar för AV-källa].**

**4 Peka på [Radioinställningar].**

**5 Peka på [Tunerljud].**

En extrameny visas.

**6 Peka på den post som du vill ställa in.**

- **Musik** (standard):  
Växlar över till inställningar som ger prioritet åt ljudkvaliteten.
- **Standard**:  
Växlar över till standardinställningarna.
- **Tal**:  
Växlar över till inställningar som prioriterar brusborttagning.

## Spara låtinformationen på en iPod (iTunes-tagging)

- ➔ För mer information, läs *Spara låtinformationen på en iPod (iTunes-tagging)* på sidan 138.

## Användning med hårdvaruknapparna

**Tryck på knappen TRK.**

Du kan flytta upp eller ner bland förvalskanallerna.

**Tryck in och håll ner knappen TRK.**

Du kan utföra en stationssökning.

## Spela en skiva

Du kan spela en vanlig musik-CD, Video-CD eller DVD-Video med hjälp av den inbyggda skivspelaren på denna produkt. I detta avsnitt beskrivs skivspelarens funktioner.

### **!** VARNING

Av säkerhetsskäl kan inte videobilder visas medan fordonet är i rörelse. Om du vill titta på videobilder måste du stanna på en säker plats och dra åt parkeringsbromsen.

## Använda touchtangenterna (för ljud)

Exempel: CD

Avspelningsdisplay (sida 1)

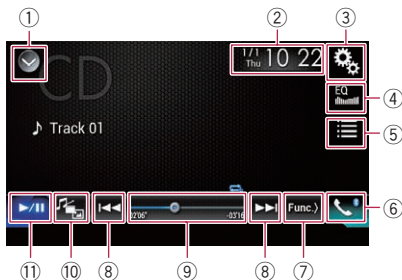

Avspelningsdisplay (sida 2)

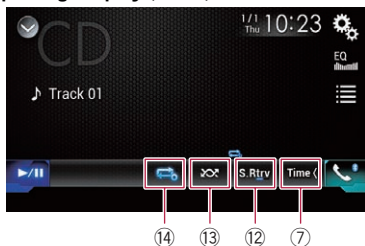

## Använda touchtangenterna (för video)

Exempel: DVD

Avspelningsdisplay (sida 1)

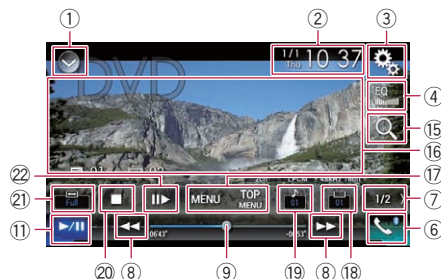

Avspelningsdisplay (sida 2)



- 1 **Visar listan över källor.**  
 ➔ För mer information, läs *Välja en främre källa från listan över källor* på sidan 22.
- 2 **Visar skärmen för inställning av tid och datum.**  
 ➔ För mer information, läs *Ställa in tid och datum* på sidan 138.
- 3 **Visar skärmen för inställningsmenyn.**
- 4 **Hämtar equalizerkurvor.**  
 ➔ För mer information, läs *Användning av equalizer* på sidan 121.
- 5 **Väljer ett spår från listan.**  
 ➔ För mer information, läs *Val av filer från filnamnslistan* på sidan 54.
- 6 **Visar skärmen för telefonmenyn.**  
 ➔ För mer information, läs *Visa telefonmenyn* på sidan 32.
- 7 **Går över till nästa eller föregående sida med touchtangenter.**
- 8 **Hoppar över filer framåt eller bakåt.**

## Spela en skiva

- 9 **Byter uppspelningspunkt genom att du drar tangenten åt ena eller andra hållet.**  
 ➔ För mer information, läs *Använda tidslisten* på sidan 25.
- 10 **Växlar till en annan mediafiltyp.**  
 ➔ För mer information, läs *Växla mediafiltyp* på sidan 55.
- 11 **Växlar mellan uppspelning och paus.**
- 12 **Använder funktionen "Sound Retriever".**  
 ➔ För mer information, läs *Ställa in funktionen "Sound Retriever"* på sidan 139.
- 13 **Spelar upp filer i slumpvis ordning.**  
 ➔ För mer information, läs *Spela upp spår i slumpvis ordning* på sidan 54.
- 14 **Ställer in ett repetitionsområde.**  
 ➔ För mer information, läs *Ställa in ett repetitionsområde* på sidan 54.
- 15 **Söker efter den del du vill spela.**  
 ➔ För mer information, läs *Söka efter den del du vill spela* på sidan 55.
- 16 **Döljer touchtangenterna.**  
 Om du pekar på detta område döljs touchtangenterna.  
 Peka var som helst på bildskärmen för att visa touchtangenterna igen.
- 17 **Visar DVD-menyn.**  
 ➔ För mer information, läs *Användning av DVD-menyn* på sidan 55.
- 18 **Byter undertextspråket.**  
 ➔ För mer information, se *Växla undertextspråk* på sidan 55.
- 19 **Byter ljudspråket.**  
 ➔ För mer information, se *Växla ljudspråk* på sidan 56.
- 20 **Stoppar uppspelningen.**
- 21 **Ändrar vidfilmsläget.**  
 ➔ För mer information, läs *Ändra bredbildsläget* på sidan 139.
- 22 **Flyttar fram en bildruta (uppspelning bildruta-för-bildruta) eller sänker uppspelningshastigheten (uppspelning i slow-motion).**  
 ➔ För mer information, läs *Avspelning en bildruta åt gången* på sidan 56.  
 ➔ För mer information, läs *Avspelning i slow motion* på sidan 56.
- 23 **Utför en åtgärd (t.ex. återuppta uppspelning) som finns sparad på skivan.**  
 ➔ För mer information, läs *Återgå till en specifik scen* på sidan 56.
- 24 **Återupptar uppspelningen (bokmärke).**  
 ➔ För mer information, läs *Återuppta uppspelningen (bokmärke)* på sidan 57.
- 25 **Visar knappsatsen för DVD-menyn.**  
 ➔ För mer information, läs *Använda DVD-menyn med hjälp av touchtangenterna* på sidan 57.
- 26 **Ändrar visningsvinkeln (video med flera vinklar).**  
 ➔ För mer information, se *Växla visning av bildvinkel från DVD* på sidan 57.
- 27 **Väljer ljudutmatning.**  
 ➔ För mer information, läs *Välja ljudutgång* på sidan 57.

## Läsa av bildskärmen (för ljud)

## Exempel: CD

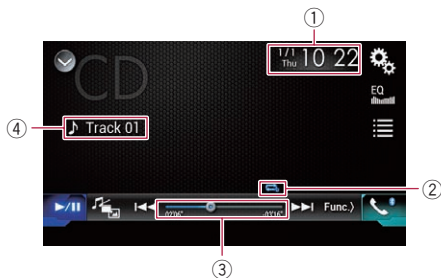

# Spela en skiva

## Läsa av bildskärmen (för video)

Exempel: DVD

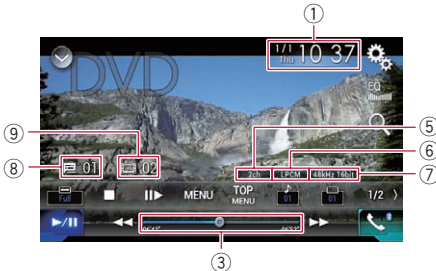

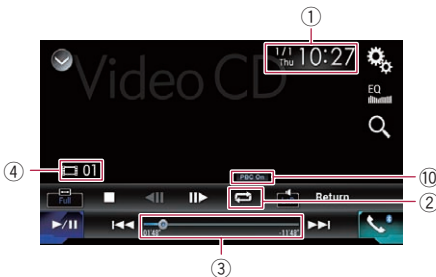

Exempel: Video-CD



- ① **Aktuell tid och aktuellt datum**
- ② **Indikator för uppspelningsförhållande**  
Anger vilket det aktuella uppspelningsförhållandet är.

### Spela upp spår i slumpvis ordning

Indikator	Betydelse
	Spelar inte upp spår i slumpvis ordning.
	Spelar upp alla spår på den aktuella skivan i slumpvis ordning.

### Ställa in ett repetitionsområde

Indikator	Betydelse
	Upprepar endast det aktuella spåret.
	Upprepar den aktuella skivan.
	Upprepar endast det aktuella kapitlet.
	Upprepar endast den aktuella titeln.

- ③ **Indikering av speltid**  
Visar den förflutna uppspelningstiden inom den aktuella filen.
- ④ **Indikator för spårnummer**  
Visar numret för spåret som spelas för närvarande (om tillgängligt).
- ⑤ **Ljudkanalindikering**  
Visar aktuell ljudkanaltyp så som "Mch" (Flerkanaligt).
- ⑥ **Digitalt ljudformatindikering**  
Visar vilket digitalt ljudformat (surround-ljudformat) som valts.
- ⑦ **Indikator för samplingsfrekvens**  
Visar den samplingsfrekvens som spelas upp för tillfället.
- ⑧ **Titelnummerindikering**  
Anger numret på den titel som avspelas.
- ⑨ **Indikering av kapitelnummer**  
Visar vilket kapitelnummer som avspelas.
- ⑩ **Indikator för PBC ON**  
Visas när en skiva med PBC spelas upp. 

## Normal start

- 1 **Visar skärmen för val av AV-källa.**
  - För mer information angående användningen, läs *Visa skärmen för AV-användning* på sidan 22.
- 2 **För in den skiva du vill avspela i skivöppningen.**  
Källan ändras och avspelingen börjar.

## Spela en skiva

- ➔ För mer information, läs *Sätta i och mata ut en skiva* på sidan 15.
- ☐ Om det redan sitter en skiva i skivspelaren pekar du på **[Disc]** i källistan eller på AV-källvalskärmen.
  - ➔ För mer information, läs *Välja en främre källa från listan över källor* på sidan 22.
  - ➔ För mer information, se *Välj en främre källa på skärmen för val av AV-källa* på sidan 22.

### 3 Använd touchknapparna på displayen för att styra skivans avspelningsfunktioner.

- ➔ För mer information, läs *Använda touch-tangenterna (för ljud)* på sidan 51.
- ➔ För mer information, läs *Använda touch-tangenterna (för video)* på sidan 51. ☐

## Val av filer från filnamnslistan

Du kan välja spår som du vill spela upp med hjälp av spårtitellistan, som är en lista med spåren som är inspelade på skivan.

### 1 Tryck på följande tangent.



Visar en lista över de inspelade spåren på skivan.

### 2 Peka på ett spår i listan för att spela upp det. ☐

## Spela upp spår i slumpvis ordning

Alla spår på skivan kan spelas upp i slumpvis ordning genom en enkel knapptryckning.

### ● Peka på följande tangent flera gånger tills den önskade inställningen visas.



Slår på eller av den slumpvisa uppspelningen.

-  (förval):

Spelar inte upp spår i slumpvis ordning.

- :
  - Spelar upp alla spår i det aktuella repetitionsområdet i slumpvis ordning.
  - ☐ Om du slår på den slumpvisa uppspelningen när repetitionsområdet är inställt på det aktuella spåret så ändras repetitionsområdet till hela den aktuella skivan automatiskt. ☐

## Ställa in ett repetitionsområde



Repetitionsområdet kan ändras med hjälp av en enkel knapptryckning.

### ● Peka på följande tangent flera gånger tills den önskade inställningen visas.





Ändrar repetitionsområdet.

### Ljud

-  (förval):  
Upprepar den aktuella skivan.
- :  
Upprepar endast det aktuella spåret.
- ☐ Om du slår på den slumpvisa uppspelningen när repetitionsområdet är inställt på det aktuella spåret så ändras repetitionsområdet till hela den aktuella skivan automatiskt.
- ☐ Om du ändrar repetitionsområdet från hela den aktuella skivan till det aktuella spåret när slumpvis uppspelning är på stängs slumpvis uppspelning av automatiskt.

### Video

-  (förval):  
Upprepar alla filer.
- :  
Upprepar endast det aktuella kapitlet.
- :  
Upprepar endast den aktuella titeln. ☐

## Spela en skiva

### Växla mediafiltyp

Om en digital mediaenhet som spelas innehåller en blandning av olika mediafiltyper kan du växla mellan olika mediafiltyper som ska spelas upp.

#### 1 Tryck på följande tangent.



Visar extramenyn för val av mediafiltyp för att spela upp på skivan.

#### 2 Peka på den post som du vill ställa in.

- **Music:**  
Växlar mediafilstypen för musik (komprimerat ljud).
- **Video:**  
Växlar till mediafilstypen för video.
- **CD-DA:**  
Växlar mediafilstypen för CD (ljuddata (CD-DA)).

### Söka efter den del du vill spela

Du kan använda sökfunktionen för att leta upp den del du vill spela.

- För DVD-videor kan du välja **Title** (titel), **Chapter** (kapitel) eller **10Key** (nummerknappsats).
- För video-CD-skivor kan du välja **Track** (spår) eller **10Key** (nummerknappsats). **10Key** (nummerknappsats) finns tillgänglig på video-CD-skivor med PBC (uppspelningskontroll) endast.
- Kapitelsökning och tidsinställd sökning är inte tillgängliga när skivans avspeling har stoppats.

#### 1 Tryck på följande tangent.



Visar skärmen för direktnummersökning.

#### 2 Peka på [Title] (titel), [Chapter] (kapitel), [10Key] (nummerknappsats), eller [Track] (spår).

#### 3 Peka på [0] till [9] för att mata in önskat nummer.

- Om du vill radera ett inmatat nummer pekar du på [C]. För att radera de inmatade numren pekar du på och håller in [C].

#### 4 Tryck på följande tangent.



Registrerar numren och startar uppspelningen.

### Användning av DVD-menyn

Du kan använda DVD-menyn genom att peka på menyposten direkt på skärmen.

- Denna funktion kanske inte fungerar som den ska med visst innehåll på DVD-skivor. OM så är fallet använder du touchtangenterna för att använda DVD-menyn.

#### 1 Peka på bildskärmen för att visa touchtangenterna.

#### 2 Tryck på följande tangent.



Visar touchtangenterna för att använda DVD-menyn.



#### 3 Peka på önskat menyobjekt.

### Växla undertextspråk

Du kan växla undertextspråk medan en skiva spelas om skivan har flerspråksdata (flera undertexter).

## Spela en skiva

- **Peka på följande tangent flera gånger tills den önskade inställningen visas.**



Ändrar undertextspråk.  
Du kan specificera det önskade språket som standardundertextspråk.

☞ För mer information, se *Ställa in topprioritetsspråk* på sidan 130.



## Växla ljudspråk

Du kan växla ljudspråk medan en skiva spelas om skivan har flerspråksdata (flera ljudspår).

- **Peka på följande tangent flera gånger tills den önskade inställningen visas.**



Ändrar ljudspråk.  
Du kan specificera det önskade språket som standardljudspråk.

☞ För mer information, se *Ställa in topprioritetsspråk* på sidan 130.



## Avspelning en bildruta åt gången

Denna funktion låter dig gå framåt en bildruta i taget när uppspelningen är pausad.

- **Peka på [II▶] när uppspelningen är pausad.**

Videon går framåt en bildruta åt gången varje gång du pekar på [II▶].

- ☐ Om du vill återgå till normal uppspelning pekar du på [▶/II].
- ☐ På vissa skivor kan bilderna vara otydliga vid avspelning av en bildruta åt gången. 

## Avspelning i slow motion

Denna funktion låter dig sänka uppspelningshastigheten.

- 1 **Peka på och håll ner [II▶] tills en pilikon visas under uppspelningen.**

Pilikonen visas och uppspelningen framåt i slowmotion startar.

- ☐ Om du vill återgå till normal uppspelning pekar du på [▶/II].

- 2 **Peka på [II▶] för att justera uppspelningshastigheten under uppspelningen i slowmotion.**

Varje gång du pekar på [II▶] ändras hastigheten i fyra steg i följande ordning:

1/16 → 1/8 → 1/4 → 1/2

- ☐ Inget ljud återges under långsam avspelning.
- ☐ På vissa skivor kan bilderna vara otydliga under långsam avspelning.
- ☐ Långsam avspelning bakåt är inte möjligt. 

## Återgå till en specifik scen

När du använder en skiva som har en punkt sparad som anger en plats som du kan gå tillbaka till så kommer skivan att gå till den angivna punkten och startar uppspelningen därifrån.

Om skivan inte har förprogrammerats att återgå till en viss scen, kan denna funktion inte användas.

- ☐ Denna funktion är tillgänglig för DVD-video och video-CD-skivor med PBC (uppspelningskontroll) endast.

- **Tryck på följande tangent.**

**Return**

Återgår till den angivna punkten och startar uppspelningen därifrån.

- ☐ Var den angivna punkten ligger varierar beroende på skivan. 

## Spela en skiva

### Återuppta uppspelningen (bokmärke)

Bokmärkesfunktionen låter dig starta uppspelningen från en vald scen nästa gång skivan laddas.

#### ● Tryck på följande tangent.



Lägger till ett bokmärke på varje skiva, på upp till fem skivor.

- Om du försöker lägga till en annan punkt på samma skiva så kommer det äldre bokmärket att skrivas över av det nya.
- Om du vill radera bokmärket från en skiva trycker du in och håller ned denna tangent.
- Det äldsta bokmärket ersätts med det nyaste.

### Använda DVD-menyn med hjälp av touchtangenterna

Om det visas objekt på DVD-menyn så kan touchtangenterna ligga över och dölja dem. Om detta inträffar kan du använda dessa touchtangenter för att välja dem.

#### 1 Peka på följande tangenter för att välja önskat menyobjekt.



Väljer menyobjekt till vänster.



Väljer menyobjekt till höger.



Väljer menyobjekt på den övre delen.



Väljer menyobjekt på den nedre delen.

- Om touchtangenterna för val på DVD-menyn försvinner kan du peka var som helst på bildskärmen och sedan på . Touchtangenterna visas igen.

#### 2 Tryck på följande tangent.



Bekräftar den valda posten.

- Hur menyn visas varierar beroende på skivans typ.
- Om du pekar på försvinner pekpanelen och -ikonen visas.

### Växla visning av bildvinkel från DVD

När du använder DVD-skivor inspelade med flera bildvinklar (scener inspelade från olika kameravinklar), kan du växla mellan dessa bildvinklar under uppspelning av skivan.

#### ● Peka på följande tangent flera gånger tills den önskade inställningen visas.



Växlar mellan bildvinklar. Under uppspelning av en scen tagen från flera vinklar visas vinkelikonen.

Sätt på eller stäng av vinkelikonen med menyn "DVD/DivX-inställn.".

- ➔ För mer information, läs *Ställa in vinkelikonvisningen* på sidan 131.



### Välja ljudutgång

När du spelar DVD-skivor som spelats in med LPCM-ljud kan du växla ljudutgång.

#### ● Peka på följande tangent flera gånger tills den önskade inställningen visas.



Ändrar inställningen för ljudutgång.

- **L+R:** Vänster och höger
- **Left:** Vänster
- **Right:** Höger

- **Mix:** Mix av vänster och höger
- ☐ Denna funktion är inte tillgänglig när skivans avspelning har stoppats.
- ☐ Denna tangents utseende ändras beroende på den aktuella inställningen. ☐

## Användning med hårdvaruknapparna

### Tryck på knappen TRK.

Du kan hoppa över spår eller kapitel framåt och bakåt.

### Tryck in och håll ner knappen TRK.

Du kan snabbspola bakåt eller framåt. ☐

## Spela upp komprimerade ljudfiler

Du kan spela upp komprimerade ljudfiler som sparats på en skiva eller på en extern lagringsenhet (USB, SD) med hjälp av den inbyggda skivenheten på denna produkt. I detta avsnitt beskrivs hur du gör detta.

➔ För mer information, läs *Kompatibilitetstabell för medier* på sidan 155.

### Använda touchknapparna

#### Exempel: USB

##### Avspelningsdisplay (sida 1)

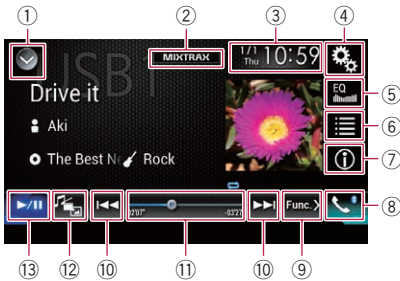

##### Avspelningsdisplay (sida 2)

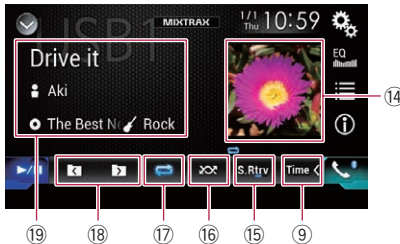

- ➔ För mer information, läs *Användning av equalizer* på sidan 121.
- ⑥ **Väljer en fil från listan.**
  - ➔ För mer information, läs *Val av filer från filnamnslistan* på sidan 62.
- Visar en lista som hör ihop med låten som spelas för tillfället (länksökning).**
  - ➔ För mer information, läs *Välja en fil från listan som hör ihop med låten som spelas för tillfället (länksökning)* på sidan 62.
- ⑦ **Växlar textvisning mellan tagginformationen och fil-/mappinformationen.**
  - ➔ För mer information, läs *Avläsa displayen* på sidan 60.
  - ➔ För mer information, läs *Växla över till bläddringsläget* på sidan 61.
- ⑧ **Visar skärmen för telefonmenyn.**
  - ➔ För mer information, läs *Visa telefonmenyn* på sidan 32.
- ⑨ **Går över till nästa eller föregående sida med touchtangenter.**
- ⑩ **Hoppar över filer framåt eller bakåt.**
- ⑪ **Byter uppspelningspunkt genom att du drar tangenten åt ena eller andra hållet.**
  - ➔ För mer information, läs *Använda tidslisten* på sidan 25.
- ⑫ **Växlar till en annan mediafilter.**
  - ➔ För mer information, läs *Växla mediafilter* på sidan 63.
- ⑬ **Växlar mellan uppspelning och paus.**
- ⑭ **Visar albumlistan.**
  - ❑ Denna funktion är endast tillgänglig om du spelar upp filer på en extern lagringsenhet (USB, SD) i musikbläddringsläget.
- ⑮ **Använder funktionen "Sound Retriever".**
  - ➔ För mer information, läs *Ställa in funktionen "Sound Retriever"* på sidan 139.
- ⑯ **Spelar upp filer i slumpvis ordning.**
  - ➔ För mer information, läs *Spela upp filer i slumpvis ordning* på sidan 63.
- ⑰ **Ställer in ett repetitionsområde.**
  - ➔ För mer information, läs *Ställa in ett repetitionsområde* på sidan 63.
- ⑱ **Väljer föregående eller nästa mapp.**
- ⑲ **Visar kategorilistan inklusive den valda posten.**

- Denna funktion är endast tillgänglig om du spelar upp filer på en extern lagringsenhet (USB, SD) i musikbläddringsläget. □

## Avläsa displayen

### Exempel: USB



#### ① Aktuell filinformation Läget musikbläddring

##### • **Låttitel/Filnamn**

Visar titeln på den låt som spelas just nu (när den är tillgänglig). Om låttiteln inte är tillgänglig visas filnamnet.

##### • **Artistnamn**

Visar artistnamnet för den låt som spelas just nu (när det är tillgänglig). "Inget namn" visas om det inte finns någon sådan information.

##### • **Albumtitel/Mappnamn**

Visar albumtiteln för den aktuella filen (när den är tillgänglig). Om albumtiteln inte är tillgänglig visas mappnamnet.

##### • **Genre**

Visar genren för den aktuella filen (när den är tillgänglig). "Ing. genre" visas om det inte finns någon sådan information.

- Ingen information visas om den låt som spelas just nu är i ett format som inte stödjer dessa funktioner.

#### Läget mappbläddring

##### • **Filnamn**

Visar namnet på den fil som spelas för tillfället.

##### • **Mappnamn**

Visar namnet på mappen där den fil som spelas för tillfället ligger.

#### ② Aktuell tid och aktuellt datum



#### ③ Omslagsbilder för album

Albumets omslagsbild för den aktuella låten visas om den finns tillgänglig.



#### ④ Indikator för uppspelningsförhållande

Anger vilket det aktuella uppspelningsförhållandet är.



### Spela upp filer i slumpvis ordning

Indikator	Betydelse
	Spelar inte upp filer i slumpvis ordning.
	Spelar upp alla filer i det aktuella repetitionsområdet i slumpvis ordning.

### Ställa in ett repetitionsuppspelningsområde (för skiva)



Indikator	Betydelse
	Upprepar endast den aktuella filen.
	Upprepar endast den aktuella mappen.
	Upprepar alla komprimerade ljudfiler.

### Ställa in ett repetitionsuppspelningsområde (för musikbläddringsläge)

Indikator	Betydelse
	Upprepar endast den aktuella filen.
	Upprepar alla komprimerade ljudfiler.

## Spela upp komprimerade ljudfiler

### Ställa in ett repetitionsuppspelningsområde (för mappbläddringsläge)

Indikator	Betydelse
	Upprepar endast den aktuella filen.
	Upprepar endast den aktuella mappen.
	Upprepar alla komprimerade ljudfiler.

#### 5 Indikering av speltid

Visar den förflutna uppspelningstiden inom den aktuella filen.

## Startprocedur (för skiva)

### 1 Visar skärmen för val av AV-källa.

- ☞ För mer information angående användningen, läs *Visa skärmen för AV-användning* på sidan 22.

### 2 För in den skiva du vill avspela i skivöppningen.

Källan ändras och avspelningsen börjar.

- ☞ För mer information, läs *Sätta i och mata ut en skiva* på sidan 15.
- Om det redan sitter en skiva i skivspelaren pekar du på **[Disc]** i källistan eller på AV-källvalskärmen.
  - ☞ För mer information, läs *Välj en främre källa från listan över källor* på sidan 22.
  - ☞ För mer information, se *Välj en främre källa på skärmen för val av AV-källa* på sidan 22.

### 3 Använd touchknapparna på displayen för att styra skivans avspelningsfunktioner.

- ☞ För mer information, läs *Använda touchknapparna* på sidan 59.

## Startprocedur (för USB/SD)

### 1 Visar skärmen för val av AV-källa.

- ☞ För mer information angående användningen, läs *Visa skärmen för AV-användning* på sidan 22.

### 2 Stoppa in SD-minneskortet i SD-kortplatsen eller sätt i USB-lagringenheten i USB-uttaget.

- ☞ För mer information, läs *Ansluta en USB-lagringseenhet* på sidan 17.
- ☞ För mer information, läs *Stoppa i och ta ut ett SD-minneskort* på sidan 16.

### 3 Peka på **[USB]** eller **[SD]** på skärmen för val av AV-källa.

Källan ändras och avspelningsen börjar.

### 4 Använd touchtangentera på skärmen för att styra de externa lagringseenheterna (USB, SD).

- ☞ För mer information, läs *Använda touchknapparna* på sidan 59.
- Uppspelningen görs efter mappnumren. Om mapparna inte innehåller några spelbara filer hoppas de över. Om det inte finns några spelbara filer i mappen 01 (rotmappen) så börjar uppspelningen från mappen 02.

## Växla över till bläddringsläget

Denna produkt stöder två typer av bläddringslägen: mappbläddringsläge och musikbläddringsläge.

- Bläddringslägena är endast tillgängliga för de externa lagringseenheterna (USB, SD).

### Läget musikbläddring

Visar låttitel, artistnamn, albumnamn och genre i visningsområdet för den aktuella filen på skärmen för AV-användning. Välj denna när du vill spela upp musikfiler nedminskat till en kategori bestående av låttitel, artistnamn, albumtitel eller genre.

## Spela upp komprimerade ljudfiler

Om du ansluter en extern lagringsenhet (USB, SD) så tillgår denna produkt databasen med musikfiler med tagginformation, och växlar över till musikbläddringsläget automatiskt.

### Läget mappbläddring

Visar ett mappnamn och filnamn i visningsområdet för den aktuella filen på skärmen för AV-användning. Välj om du vill söka efter mappar eller musikfiler på listskärmen.

- Du kan växla mellan bläddringslägena för filsökning genom att peka på flikarna och välja en fil på listskärmen.

### ● Peka på följande tangent flera gånger tills den önskade inställningen visas.



Växlar visningsinformationen mellan tagginformationen (titel, artistnamn, albumtitel osv.) och fil-/mappnamninformationen.



## Val av filer från filnamnslistan

Du hittar filer för uppspelning genom att använda listan över filer och mappar som är lagrade på en skiva eller på en extern lagringsenhet (USB, SD).

### 1 Tryck på följande tangent.



Visar en lista över filer eller mappar som sparats på en skiva eller på en extern lagringsenhet (USB, SD).

- Peka på fliken "**File**" för att visa fil-/mapplistan för en extern lagringsenhet (USB, SD).

### 2 Peka på en fil i listan för att spela upp den.

- Filerna spelas upp i filnummerordningen.
- Om du pekar på en mapp i listan visas dess innehåll. Du kan spela upp en fil i listan genom att peka på den. 

## Välja en fil från listan som hör ihop med låten som spelas för tillfället (länksökning)

Du kan välja vilka filer som ska spelas upp genom att använda kategorilistan för filerna på en extern lagringsenhet (USB, SD).

- Denna funktion är tillgänglig för den externa lagringsenheten (USB, SD) endast.

### 1 Tryck på följande tangent.



Visar listan över filer eller mappar som sparats på den externa lagringsenheten (USB, SD).

- Om "**File**"-listan visas, peka på "**Tag**"-fliken för att visa kategorilistan.

### 2 Peka på önskad kategori för att visa fil-listan.

Listskärmen visas.

### 3 Peka på den post som du vill justera.

Justera posten tills den önskade sångtiteln eller det önskade filnamnet visas i listan.

- Om du pekar på [**Alla**] på listan så inkluderar du alla alternativ i den aktuella listan. Om du till exempel pekar på [**Alla**] efter att ha pekat på [**Artister**] så kan du gå vidare till nästa skärm med alla artister i listan markerade.
- Efter att du har valt "**Artister**", "**Album**" eller "**Genrer**" pekar du på en av listorna för att börja spela upp den första låten i den valda listan eller visa efterföljande alternativ.

### 4 Peka på den önskade sångtiteln eller det önskade filnamnet för att spela upp den.

## Spela upp komprimerade ljudfiler

### Spela upp filer i slumpvis ordning

Alla filer på skivan eller på en extern lagringsenhet (USB, SD) kan spelas upp i slumpvis ordning via en enkel knapptryckning.

- **Peka på följande tangent flera gånger tills den önskade inställningen visas.**



Slår på eller av den slumpvisa uppspelningen.

- (förval): Spelar inte upp filer i slumpvis ordning.
- : Spelar upp alla ljudfiler i det aktuella repetitionsområdet i slumpvis ordning.
  - ☐ Om du slår på den slumpvisa uppspelningen när repetitionsområdet är inställt på den aktuella filen i musikbläddringsläget så ändras repetitionsområdet till den aktuella mappen på den aktuella skivan eller extern lagringsenhet (USB, SD) automatiskt.
  - ☐ Om du slår på den slumpvisa uppspelningen när repetitionsområdet är inställt på den aktuella filen i mappbläddringsläget så ändras repetitionsområdet till hela den aktuella skivan eller extern lagringsenhet (USB, SD) automatiskt. ☐

### Ställa in ett repetitionsområde

Repetitionsområdet kan ändras med hjälp av en enkel knapptryckning.

- **Peka på följande tangent flera gånger tills den önskade inställningen visas.**



Ändrar repetitionsområdet.

#### Skiva

- (förval): Upprepar alla komprimerade ljudfiler.
- : Upprepar endast den aktuella mappen.
- : Upprepar endast den aktuella filen.

#### Läget musikbläddring

- (förval): Upprepar alla filer.
- : Upprepar endast den aktuella filen.

#### Läget mappbläddring

- (förval): Upprepar alla filer.
- : Upprepar den aktuella mappen.
- : Upprepar endast den aktuella filen. ☐

### Växla mediafiltyp

Om en digital mediaenhet som spelas innehåller en blandning av olika mediafilter kan du växla mellan olika mediafilter som ska spelas upp.

#### 1 Tryck på följande tangent.



Visar extramenyn för att välja en mediafiltertyp som ska spelas upp från skivan eller den externa lagringsenheten (USB, SD).

#### 2 Peka på den post som du vill ställa in.

- **Music:** Växlar mediafilterstypen för musik (komprimerat ljud).
- **Video:** Växlar till mediafilterstypen för video.
- **CD-DA:** Växlar mediafilterstypen för CD (ljuddata (CD-DA)).
- **Photo:** Växlar mediafilterstypen till stillbilder (JPEG-data). ☐

### Användning med hårdvaruknapparna

#### Tryck på knappen TRK.

Du kan hoppa över filer framåt och bakåt.

#### Tryck in och håll ner knappen TRK.

Du kan snabbspola bakåt eller framåt. ☐

## Spela upp komprimerade videofiler

Du kan spela upp komprimerade videofiler som sparats på en skiva eller på en extern lagringsenhet (USB, SD) med hjälp av den inbyggda skivenheten på denna produkt. I detta avsnitt beskrivs hur du gör detta.

➔ För mer information, läs *Kompatibilitetstabell för medier* på sidan 155.

### **! VARNING**

Av säkerhetsskäl kan inte videobilder visas medan fordonet är i rörelse. Om du vill titta på videobilder måste du stanna på en säker plats och dra åt parkeringsbromsen.

## Använda touchknapparna

Exempel: skiva



- ➔ För mer information, läs *Välja en främre källa från listan över källor* på sidan 22.
- ➔ För mer information, läs *Ställa in tid och datum* på sidan 138.
- ➔ För mer information, läs *Användning av equalizer* på sidan 121.
- ➔ För mer information, läs *Val av filer från filnamnslistan* på sidan 65.
- Om du pekar på detta område döljs touchtangenterna.
  - Peka var som helst på bildskärmen för att visa touchtangenterna igen.
- ➔ För mer information, läs *Ställa in ett repetitionsområde* på sidan 66.
- När du använder DivX-formatet med flera valfria undertexter, kan du byta textspråk under uppspelningen.
- ➔ För mer information, läs *Visa telefonmenyn* på sidan 32.
- När DivX-filen har inspelningar med olika dialogspråk och olika ljudformat (Dolby Digital, DTS, osv.), kan du växla mellan dialogspråken och ljudformaten under uppspelningen.
- ➔ För mer information, läs *Använda tidslisten* på sidan 25.
- ➔ För mer information, läs *Avspelning en bildruta åt gången* på sidan 66.
- ➔ För mer information, läs *Avspelning i slow motion* på sidan 66.
- ➔ För mer information, läs *Växla mediafiltyp* på sidan 66.
- ➔ För mer information, läs *Ändra breddbildalet* på sidan 139.
- Stoppa uppspelningen.

# Spela upp komprimerade videofiler

## Avläsa displayen

Exempel: skiva

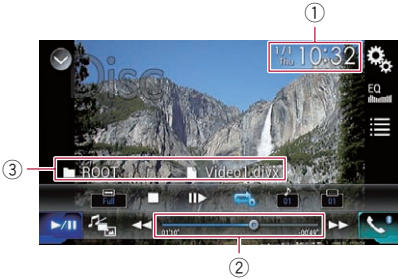

- ① **Aktuell tid och aktuell datum**
- ② **Indikering av speltid**  
Visar den förflutna uppspelningstiden inom den aktuella filen.
- ③ **Aktuell filinformation**
  - **Filnamn**  
Visar namnet på den fil som spelas för tillfället.
  - **Mappnamn**  
Visar namnet på mappen där den fil som spelas för tillfället ligger.

## Startprocedur (för skiva)

- 1 **Visar skärmen för val av AV-källa.**
  - ➔ För mer information angående användningen, läs *Visa skärmen för AV-användning* på sidan 22.
- 2 **För in den skiva du vill avspela i skivöppningen.**  
Källan ändras och avspelningsen börjar.
  - ➔ För mer information, läs *Sätta i och mata ut en skiva* på sidan 15.
  - Om det redan sitter en skiva i skivspelaren pekar du på **[Disc]** i källistan eller på AV-källvalskärmen.
    - ➔ För mer information, läs *Välja en främre källa från listan över källor* på sidan 22.
    - ➔ För mer information, se *Välj en främre källa på skärmen för val av AV-källa* på sidan 22.

3 **Använd touchknapparna på displayen för att styra skivans avspelningsfunktioner.**

- ➔ För mer information, läs *Använda touchknapparna* på sidan 64.

## Startprocedur (för USB/SD)

- 1 **Visar skärmen för val av AV-källa.**
  - ➔ För mer information angående användningen, läs *Visa skärmen för AV-användning* på sidan 22.
- 2 **Stoppa in SD-minneskortet i SD-kortplatsen eller sätt i USB-lagringsenheten i USB-uttaget.**
  - ➔ För mer information, läs *Ansluta en USB-lagringsenhet* på sidan 17.
  - ➔ För mer information, läs *Stoppa i och ta ut ett SD-minneskort* på sidan 16.
- 3 **Peka på [USB] eller [SD] på skärmen för val av AV-källa.**  
Bilderna visas på skärmen.
- 4 **Använd touchtangenter på skärmen för att styra de externa lagringsenheterna (USB, SD).**
  - ➔ För mer information, läs *Använda touchknapparna* på sidan 64.
  - Uppspelningsen görs efter mappnumren. Om mapparna inte innehåller några spelbara filer hoppas de över. Om det inte finns några spelbara filer i mappen 01 (rotmappen) så börjar uppspelningen från mappen 02.

## Val av filer från filnamnslistan

Du kan välja vilka filer som ska visas genom att använda filnamnslistan över de filer som har sparats på en skiva eller på den externa lagringsenheten (USB, SD).

## Spela upp komprimerade videofiler

### 1 Tryck på följande tangent.



Visar en lista över filer eller mappar som sparats på en skiva eller på en extern lagringsenhet (USB, SD).

### 2 Peka på en fil i listan för att spela upp den.

- Filer spelas upp i filnumrens ordningsföljd och mappar som inte innehåller några filer hoppas över. (Om mapp 01 (rotmapp) är tom, så börjar uppspelningen med mapp 02.)
- Om du pekar på en mapp i listan visas dess innehåll. Du kan spela upp en fil i listan genom att peka på den.
  - Peka på uppspelningsikonen på miniatyrbilden för att förhandsgranska filen.





## Ställa in ett repetitionsområde

Repetitionsområdet kan ändras med hjälp av en enkel knapptryckning.

### ● Peka på följande tangent flera gånger tills den önskade inställningen visas.



Ändrar repetitionsområdet.

-  eller  (förval):  
Upprepar alla filer.
- :  
Upprepar endast den aktuella mappen.
- :  
Upprepar endast den aktuella filen.

## Avspelning en bildruta åt gången

Denna funktion låter dig gå framåt en bildruta i taget när uppspelningen är pausad.

- Denna funktion är tillgänglig när en komprimerad videofil sparad på en skiva spelas upp.

### ● Peka på [II▶] när uppspelningen är pausad.

Videon går framåt en bildruta åt gången varje gång du pekar på [II▶].

- Om du vill återgå till normal uppspelning pekar du på [▶/II].
- På vissa skivor kan bilderna vara otydliga vid avspelning av en bildruta åt gången.

## Avspelning i slow motion

Denna funktion låter dig sänka uppspelningshastigheten.

### ● Peka på [II▶] (extern lagringsenhet (USB, SD)) eller peka på och håll ned [II▶] (skiva) under uppspelning.

Pilikonen visas och uppspelningen framåt i slowmotion startar.

- Inget ljud återges under långsam avspelning.
- På en del skivor och externa lagringsenheter (USB, SD), kan bilderna vara oklara under en slowmotionuppspelning.
- Om du vill återgå till normal uppspelning pekar du på [▶/II].
- Långsam avspelning bakåt är inte möjligt.

## Växla mediafiltyp

Om en digital mediaenhet som spelas innehåller en blandning av olika mediafiltyper kan du växla mellan olika mediafiltyper som ska spelas upp.

### 1 Tryck på följande tangent.



Visar extramenyn för att välja en mediafiltyp som ska spelas upp från skivan eller den externa lagringsenheten (USB, SD).

### 2 Peka på den post som du vill ställa in.

- **Music:**

## Spela upp komprimerade videofiler

Växlar mediafilstypen för musik (komprimerat ljud).

- **Video:**  
Växlar till mediafilstypen för video.
- **Photo:**  
Växlar mediafilstypen till stillbilder (JPEG-data).
- **CD-DA:**  
Växlar mediafilstypen för CD (ljuddata (CD-DA)).

## Användning med hårdvaruknapparna

### Tryck på knappen TRK.

Du kan hoppa över filer framåt och bakåt.

### Tryck in och håll ner knappen TRK.

Du kan snabbspola bakåt eller framåt.

## Spela komprimerade stillbildsfiler

Du kan visa stillbilder (JPEG-bilder) som sparats på en extern lagringsenhet (USB, SD) med hjälp av den inbyggda skivenheten på denna produkt. I detta avsnitt beskrivs hur du gör detta.

### Använda touchknapparna

#### Exempel: USB



- ① **Visar listan över källor.**
  - ➔ För mer information, läs *Välja en främre källa från listan över källor* på sidan 22.
- ② **Visar skärmen för inställning av tid och datum.**
  - ➔ För mer information, läs *Ställa in tid och datum* på sidan 138.
- ③ **Visar skärmen för inställningsmenyn.**
- ④ **Hämtar equalizerkurvor.**
  - Denna tangent är inte tillgänglig medan du tittar på stillbilder lagrade på en extern lagringsenhet (USB, SD).
- ⑤ **Väljer en fil från listan.**
  - ➔ För mer information, läs *Val av filer från filnamnslistan* på sidan 69.
- ⑥ **Döljer touchtangenterna.**

Om du pekar på detta område döljs touchtangenterna.

  - Peka var som helst på bildskärmen för att visa touchtangenterna igen.
- ⑦ **Spelar upp filer i slumpvis ordning.**
  - ➔ För mer information, läs *Spela upp filer i slumpvis ordning* på sidan 69.
- ⑧ **Visar skärmen för telefonmenyn.**
  - ➔ För mer information, läs *Visa telefonmenyn* på sidan 32.

- ⑨ **Hoppar över filer framåt eller bakåt.**
- ⑩ **Ställer in ett repetitionsområde.**
  - ➔ För mer information, läs *Ställa in ett repetitionsområde* på sidan 69.
- ⑪ **Roterar bilden på skärmen 90° medurs.**
- ⑫ **Väljer föregående eller nästa mapp.**
- ⑬ **Växlar till en annan mediafiltyp.**
  - ➔ För mer information, läs *Växla mediafiltyp* på sidan 69.
- ⑭ **Växlar mellan uppspelning och paus.**
- ⑮ **Ändrar vidfilmsläget.**
  - ➔ För mer information, läs *Ändra bredbildsläget* på sidan 139.

### Avläsa displayen

#### Exempel: USB

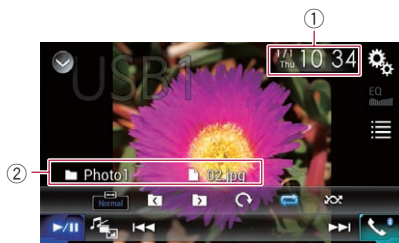

- ① **Aktuell tid och aktuellt datum**
- ② **Aktuell filinformation**
  - **Filnamn**  
Visar namnet på den fil som spelas för tillfället.
  - **Mappnamn**  
Visar namnet på mappen där den fil som spelas för tillfället ligger.

### Normal start

- 1 **Visar skärmen för val av AV-källa.**
  - ➔ För mer information angående användningen, läs *Visa skärmen för AV-användning* på sidan 22.

## Spela komprimerade stillbildsfiler

### 2 Stoppa in SD-minneskortet i SD-kort-platsen eller sätt i USB-lagringsenheten i USB-uttaget.

- ➔ För mer information, läs *Ansluta en USB-lagringsenhet* på sidan 17.
- ➔ För mer information, läs *Stoppa i och ta ut ett SD-minneskort* på sidan 16.

### 3 Peka på [USB] eller [SD] på skärmen för val av AV-källa.

Bilden visas på skärmen.

### 4 Använd touchtangenterna på skärmen för att styra de externa lagringsenheterna (USB, SD).

- ➔ För mer information, läs *Använda touchknapparna* på sidan 68.
- Uppspelningen görs efter mappnumren. Om mapparna inte innehåller några spelbara filer hoppas de över. Om det inte finns några spelbara filer i mappen 01 (rotmappen) så börjar uppspelningen från mappen 02.

## Val av filer från filnamnslistan

Du kan välja vilka filer som ska visas genom att använda filnamnslistan över de filer som har sparats på den externa lagringsenheten (USB, SD).

### 1 Tryck på följande tangent.



Visar listan över filer som sparats på den externa lagringsenheten (USB, SD).

### 2 Peka på en fil i listan för att spela upp den.

- Filer spelas upp i filnumrens ordningsföljd och mappar som inte innehåller några filer hoppas över. (Om mapp 01 (rotmapp) är tom, så börjar uppspelningen med mapp 02.)
- Om du pekar på en mapp i listan visas dess innehåll. Du kan spela upp en fil i listan genom att peka på den.

## Spela upp filer i slumpvis ordning

Alla filer på den externa lagringsenheten (USB, SD) kan spelas upp i slumpvis ordning via en enkel knapptryckning.

### ● Peka på följande tangent flera gånger tills den önskade inställningen visas.



Slår på eller av den slumpvisa uppspelningen.

- (förval): Spelar inte upp filer i slumpvis ordning.
- : Spelar upp alla filer i det aktuella repetitionsområdet i slumpvis ordning.

## Ställa in ett repetitionsområde

Repetitionsområdet kan ändras med hjälp av en enkel knapptryckning.

### ● Peka på följande tangent flera gånger tills den önskade inställningen visas.



Ändrar repetitionsområdet.

- (förval): Upprepar alla filer.
- : Upprepar den aktuella mappen.

## Växla mediafiltyp

Om en digital mediaenhet som spelas innehåller en blandning av olika mediafiltyper kan du växla mellan olika mediafiltyper som ska spelas upp.

### 1 Tryck på följande tangent.



Visar extramennyn för att välja en mediafiltyp som ska spelas upp från den externa lagringsenheten (USB, SD).

## 2 Peka på den post som du vill ställa in.

- **Music:**  
Växlar mediafilstypen för musik (komprimerat ljud).
- **Video:**  
Växlar till mediafilstypen för video.
- **Photo:**  
Växlar mediafilstypen till stillbilder (JPEG-data).

## Inställning av bildspelsintervall

JPEG-filer kan visas som ett bildspel på denna produkt. Använd denna inställning till att välja visningsintervall för bilderna.

- Denna inställning är tillgänglig under uppspelning av JPEG-filer.

### 1 Tryck på knappen HOME för att visa toppmenyskärmen.

### 2 Peka på dessa tangenter följande ordning.



Skärmen "**Video-inställn.**" visas.

### 3 Peka på [Tid per bild].

En extrameny visas.

### 4 Peka på den post som du vill ställa in.

- **10sek** (förval):  
Varje JPEG-bild visas i 10 sekunder innan bildspelet fortsätter.
- **5sek:**  
Varje JPEG-bild visas i 5 sekunder innan bildspelet fortsätter.
- **15sek:**  
Varje JPEG-bild visas i 15 sekunder innan bildspelet fortsätter.
- **Manuell:**  
Du kan bläddra bland JPEG-bilderna manuellt.

## Användning med hårdvaruknapparna

### Tryck på knappen TRK.

Du kan hoppa över filer framåt och bakåt.

### Tryck in och håll ner knappen TRK.

Du kan söka igenom 10 JPEG-filer i taget.

- Om antalet filer i mappen (från den fil som spelas just nu till den första eller sista filen) är färre än 10 så kommer den första eller sista filen i mappen att spelas upp automatiskt.
- Om den fil som spelas just nu är den första eller sista filen i mappen så kommer inte sökningen att genomföras.

## Använda en iPod

### För användare av iPod med en 30-stifts-anslutning

- Beroende på din iPod kanske det inte finns någon utgång om du inte använder en USB-gränssnittskabel för iPod/iPhone (CD-IU201S/CD-IU201V) (säljs separat). Se till att använda en USB-gränssnittskabel för iPod/iPhone (CD-IU201S/CD-IU201V) (säljs separat) för att ansluta din iPod. iPod-ljud och/eller videokällor är aktiverade om någon av kablarna är ansluten.
  - ➔ För mer information om anslutningarna, se installationsmanualen.

### För användare av iPod/iPhone med en Lightning-anslutning

- För att använda iPod-ljudkälla måste du ansluta din iPod till denna produkt med en USB-gränssnittskabel för iPod/iPhone (CD-IU52) (säljs separat). Men funktioner kopplade till iPod-videofiler och **AppRadio Mode** är inte tillgängliga.
- iPod-ljud och/eller videokällor är inte tillgängliga när en iPod med en Lightning-anslutning är ansluten till denna produkt med en gränssnittskabel (CD-IH202) (säljs separat).
  - ➔ För mer information om anslutningarna, se installationsmanualen.

Om du vill spela upp ljud- och/eller videofiler på din iPod med en Lightning-anslutning, installera först **CarMediaPlayer** på din iPod med en Lightning-anslutning och starta sedan **CarMediaPlayer** då du är i **AppRadio Mode**.

Läs informationen på vår webbplats om du vill få mer information om **CarMediaPlayer**.

### VARNING

Av säkerhetsskäl kan inte videobilder visas medan fordonet är i rörelse. Om du vill titta på videobilder måste du stanna på en säker plats och dra åt parkeringsbromsen.

## Använda touchtangenterna (för ljud)

### Avspelningsdisplay (sida 1)

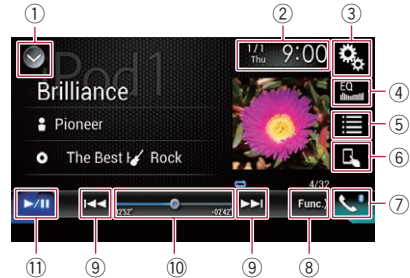

### Avspelningsdisplay (sida 2)



## Använda touchtangenterna (för video)

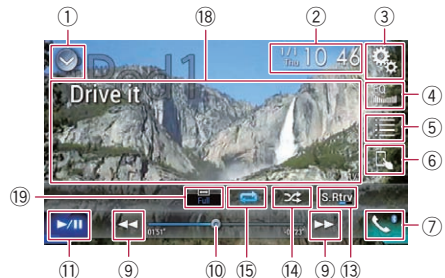

### ① Visar listan över källor.

➔ För mer information, läs *Välja en främre källa från listan över källor* på sidan 22.

### ② Visar skärmen för inställning av tid och datum.

# Använda en iPod

- För mer information, läs *Ställa in tid och datum* på sidan 138.
- ③ **Visar skärmen för inställningsmenyn.**
- ④ **Hämtar equalizerkurvor.**
  - För mer information, läs *Användning av equalizer* på sidan 121.
- ⑤ **Väljer ett spår från listan.**
  - För mer information, läs *Välja låt- eller videokällor från skärmen med spellistan* på sidan 74.
- ⑥ **Växlar kontrolläget till "Appläge".**
  - För mer information, läs *Använda denna produkts iPod-funktioner från din iPod* på sidan 75.
- ⑦ **Visar skärmen för telefonmenyn.**
  - För mer information, läs *Visa telefonmenyn* på sidan 32.
- ⑧ **Går över till nästa eller föregående sida med touchtangenter.**
- ⑨ **Hoppar över filer framåt eller bakåt.**
- ⑩ **Byter uppspelningspunkt genom att du drar tangenten åt ena eller andra hållet.**
  - För mer information, läs *Använda tidslisten* på sidan 25.
- ⑪ **Växlar mellan uppspelning och paus.**
- ⑫ **Visar låtlistan på det aktuella uppspelade albumet.**
  - För mer information, se *Visar listor som hör ihop med låten som spelas för tillfället (länksökning)* på sidan 76.
- ⑬ **Använder funktionen "Sound Retriever".**
  - För mer information, läs *Ställa in funktionen "Sound Retriever"* på sidan 139.
- ⑭ **Spelar upp filer i slumpvis ordning.**
  - För mer information, läs *Ställa in slumpvis spelning* på sidan 74.
- ⑮ **Ställer in ett repetitionsområde.**
  - För mer information, läs *Ställa in ett repetitionsområde* på sidan 74.
- ⑯ **Ändrar hastigheten för ljudböcker.**
  - För mer information, läs *Ändra uppspelningshastigheten för ljudböcker* på sidan 75.
- ⑰ **Visar kategorilistan inklusive den valda posten.**
- ⑱ **Döljer touchtangenterna.**

Om du pekar på detta område döljs touchtangenterna.

- ☐ Peka var som helst på bildskärmen för att visa touchtangenterna igen.

## ⑱ Ändrar vidfilmsläget.

- För mer information, läs *Ändra bredbildsläget* på sidan 139. ☐

## Läsa av bildskärmen (för ljud)

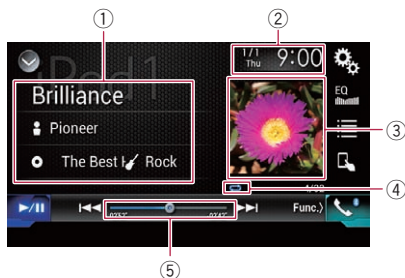

## Läsa av bildskärmen (för video)



### ① Aktuell spårinformation

- **Låttitel**

Visar titeln på den låt som spelas just nu (när det är tillgänglig). "Ing. titel" visas om det inte finns någon sådan information.

- **Artistnamn**

## Använda en iPod

Visar artistnamnet för den låt som spelas just nu (när det är tillgänglig). "Inget namn" visas om det inte finns någon sådan information.

-  **Albumtitel**

Visar albumtiteln för den aktuella filen (när den är tillgänglig). "Ing. titel" visas om det inte finns någon sådan information.

-  **Genre**

Visar genren för den aktuella filen (när den är tillgänglig). "Ing. genre" visas om det inte finns någon sådan information.

② **Aktuell tid och aktuellt datum**

③ **Omslagsbilder för album**

Albumets omslagsbild för den aktuella låten visas om den finns tillgänglig.

④ **Indikator för uppspelningsförhållande**

Anger vilket det aktuella uppspelningsförhållandet är.

### Ställa in slumpvis spelning

Indikator	Betydelse
	Slumpvis uppspelning av låtar eller videofilmer inom den valda listan.
	Ett album väljs ut slumpvis och sedan spelas alla låtar från det albumet upp i ordning.

### Ställa in ett repetitionsområde

Indikator	Betydelse
	Upprepar alla låtar eller videofilmer i den valda listan.
	Upprepar endast den aktuella låten eller videofilmen.

⑤ **Indikering av speltid**

Visar den förflutna uppspelningstiden inom den aktuella filen. 

## Normal start

Om du ansluter en iPod till denna produkt måste du välja metod för att ansluta din enhet. Inställningar krävs enligt den anslutna enheten.

➔ För mer information, läs Kapitel 5.

### 1 Visar skärmen för val av AV-källa.

➔ För mer information angående användningen, läs *Visa skärmen för AV-användning* på sidan 22.

### 2 Anslut din iPod.

Om du ansluter en iPhone eller en iPod touch så måste du stänga alla appar innan du ansluter dem.

Om en iPhone 6 Plus, iPhone 6, iPhone 5s, iPhone 5c, iPhone 5, eller iPod touch (5:e generationen) ansluts importerar mediabiblioteket (låtinformation) från den anslutna enheten och sparas på denna produkt. Vänta tills processen slutförts. Mediabiblioteket importerar inte om ett uppdaterat mediabibliotek för den anslutna enheten har importerats eller denna produkts minne är fullt.

### 3 Rör vid [iPod] på AV-källvalskärmen.

### 4 Använd touchtangenterna på skärmen för att styra din iPod.

➔ För mer information, läs *Använda touchtangenterna (för ljud)* på sidan 71.

➔ För mer information, läs *Använda touchtangenterna (för video)* på sidan 71.

Det kan uppstå brus i videobilderna från en iPod om den bakre skärmen matar ut videobilderna. Om det uppstår brus i videobilderna från iPod:en så slår du av utmatningsinställningen för den bakre skärmen.

➔ För mer information angående användningen, läs *Välja video för den bakre bildskärmen* på sidan 141. 

## Ställa in slumpvis spelning

Denna funktion väljer ut låtar, album eller videofilmer slumpvis (shuffle) och spelar upp dem i slumpvis ordning.

- **Peka på följande tangent flera gånger tills den önskade inställningen visas.**



Slår på eller av den slumpvisa uppspelningen.

- : Slumpvis uppspelning av låtar eller videofilmer inom den valda listan.
- : Ett album väljs ut slumpvis och sedan spelas alla låtar från det albumet upp i ordning.
  - Denna ikon kan kanske inte visas om en iPhone 6 Plus, iPhone 6, iPhone 5s, iPhone 5c, iPhone 5, eller iPod touch (5:e generationen) används.

## Ställa in ett repetitionsområde

Repetitionsområdet kan ändras med hjälp av en enkel knapptryckning.

- **Peka på följande tangent flera gånger tills den önskade inställningen visas.**



Ändrar repetitionsområdet.

- : Upprepar alla låtar eller videofilmer i den valda listan.
- : Upprepar endast den aktuella låten eller videofilmen.
  - Repetitionsinställningen kan stängas av om en iPhone 6 Plus, iPhone 6, iPhone 5s, iPhone 5c, iPhone 5, eller iPod touch (5:e generationen) används.

## Välja låt- eller videokällor från skärmen med spellistan

Du kan söka efter de låtar eller videofilmer som du vill spela upp på skärmen med spellistan.

- Tryck på följande tangent.**



Visar kategorilistan.

Skärmen "ROT" visas.

- Peka på följande tangenter för att växla mellan kategorilistorna för musik och videofilmer.**



Växlar över till musikkategorilistan.



Växlar över till videokategorilistan.

- Videokategori-listikonen är inte tillgänglig om du använder iPod-funktion med en iPhone 6 Plus, iPhone 6, iPhone 5s, iPhone 5c, iPhone 5 eller iPod touch (5:e generationen).

- Peka på den kategori som du vill leta efter.**

Kategorilistor (för musik):

- Spellistor
- Artister
- Album
- Låtar
- Poddsändningar
- Genrer
- Kompositörer
- Ljudböcker

Kategorilistor (för videofilmer):

- Videospellistor
- Filmer
- Musikvideor
- TV-shower

## Använda en iPod

- Videopoddsändningar
- Kategoriposter som inte är relaterade till den anslutna iPod:en visas inte.

### 4 Dra det inledande sökfältet för att hitta en fil efter det inledande tecknet i filnamnet.

Den plats i alfabetet som motsvarar den aktuella positionen i det inledande sökfältet visas och listan rullas allt eftersom fältet skjuts.

- Det inledande sökfältet visas inte i toppkategorilistan eller i låtlistan.

### 5 Släpp det inledande sökfältet vid den önskade platsen i alfabetet.

De poster vars inledande tecken är i den valda platsen i alfabetet visas.

### 6 Peka på den listtitel som du vill spela.

Upprepa denna procedur tills du hittar önskad låt eller video.

### 7 Starta uppspelningen av den valda listan.

- Beroende på iPod:ens generation eller version kanske vissa funktioner inte finns tillgängliga.
- Du kan spela upp spellistor skapade med appen **MusicSphere**. Appen finns tillgänglig på vår webbplats.
- Spellistor som du skapat med appen **MusicSphere** visas i förkortad form. 

## Använda denna produkts iPod-funktioner från din iPod

Du kan styra denna produkts iPod-funktion från den anslutna iPod:en om kontrolläget är inställt till "**Appläge**". iPodens applikations-skärm kan visas på denna produkt, och musikfilerna och videofilerna på iPod:en kan spelas upp med denna produkt.

- Denna funktion är inte tillgänglig om du använder iPod-funktion med en iPhone 6 Plus, iPhone 6, iPhone 5s, iPhone 5c, iPhone 5, eller iPod touch (5:e generationen).

- Medan denna funktion används slås inte iPod:en av även om tändningen till bilen slås av. Stäng av iPod:en på vanligt sätt om du vill slå av den.

### 1 Tryck på följande tangent.



Växlar över till kontrolläget.

- Kontrolläget växlar till "**Appläge**". Ikonen ändras till .

### 2 Använd den anslutna iPod:en för att välja en video eller låt och spela upp den.

- Följande funktioner kan fortfarande nås från denna produkt, även om kontrolläget är inställt på "**Appläge**". Vad som kan användas beror dock på vilka appar du har.
  - Spela upp/pausa
  - Snabbspolning framåt/bakåt
  - Spår upp/ned
  - Flytta upp/ned till ett kapitel

### 3 Tryck på följande tangent.



Växlar kontrolläge, för att styra iPod-funktioner från denna produkt.





## Ändra uppspelningshastigheten för ljudböcker



Uppspelningshastigheten kan ändras medan du spelar upp en ljudbok.

### ● Tryck på följande tangent.



Ändrar uppspelningshastigheten.

-  (förval): Spelas upp i normal hastighet.
- : Spelas upp snabbare än normal hastighet.

- : Spelas upp långsammare än normal hastighet.
- Ikonen ändras inte om du använder denna funktion med en iPhone 6 Plus, iPhone 6, iPhone 5s, iPhone 5c, iPhone 5, eller iPod touch (5:e generationen). Inställningen ändras enligt följande om ikonen pekas på även om ikonen inte ändras.  
Snabbare → Långsammare → Normalt → Snabbare... 

## Visar listor som hör ihop med låten som spelas för tillfället (länksökning)

**1** Peka på omslagsbilden för att öppna en lista med låtnamn på det album som spelas just nu.

**2** Peka på namnet på den låt som du vill spela för att börja spela upp den.

- Om delar av den inspelade informationen inte visas, visas en rulltangenter på listans högra sida. Tryck på rulltangenter för att rulla. 

## Användning med hårdvaruknapparna

### Tryck på knappen TRK.

Du kan hoppa över låtar eller videofilmer framåt och bakåt.

När en låt eller en video med kapitel spelas kan du hoppa över kapitel, både framåt och bakåt.

### Tryck in och håll ner knappen TRK.

Du kan snabbspola bakåt eller framåt. 

## Spela upp musik från en annan musikapp än iPod-musik, som iPod-källan

Appnamnet och låtinformationen visas också.

## Använda touchknapparna



- 1 Visar listan över källor.**
  - ➔ För mer information, läs *Välja en främre källa från listan över källor* på sidan 22.
- 2 Visar skärmen för inställning av tid och datum.**
  - ➔ För mer information, läs *Ställa in tid och datum* på sidan 138.
- 3 Visar skärmen för inställningsmenyn.**
- 4 Hämtar equalizerkurvor.**
  - ➔ För mer information, läs *Användning av equalizer* på sidan 121.
- 5 Väljer ett spår från listan.**
  - ➔ För mer information, läs *Välja låt- eller videokällor från skärmen med spellistan* på sidan 74.
- 6 Växlar kontrolläget till "Appläge".**
  - ➔ För mer information, läs *Använda denna produkts iPod-funktioner från din iPod* på sidan 75.
- 7 Visar skärmen för telefonmenyn.**
  - ➔ För mer information, läs *Visa telefonmenyn* på sidan 32.
- 8 Hoppa över filer framåt eller bakåt.**
- 9 Växlar mellan uppspelning och paus.**

# Använda en iPod

## Avläsa displayen

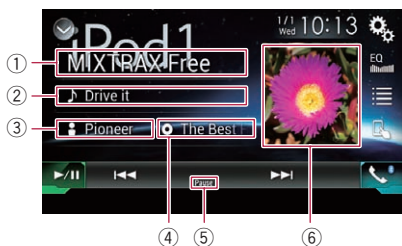

- ① **Appnamn**  
Visar appnamnet för den aktuella spelade.
- ② **Låttitel**  
Visar titeln på den låt som spelas just nu (när det är tillgänglig). "Ing. titel" visas om det inte finns någon sådan information.
- ③ **Artistnamn**  
Visar artistnamnet för den låt som spelas just nu (när det är tillgänglig). "Inget namn" visas om det inte finns någon sådan information.
- ④ **Albumtitel**  
Visar albumtiteln för den aktuella filen (när den är tillgänglig). "Ing. titel" visas om det inte finns någon sådan information.
- ⑤ **Pausindikator**
- ⑥ **Omslagsbilder för album**  
Albumets omslagsbild för den aktuella låten visas om den finns tillgänglig. 

## Spela utmatad musik från den Android Auto-kompatibla enheten

Om en **Android Auto**-kompatibel enhet ansluts till denna produkt kan du lyssna på den utmatade musiken från Android-enheten med denna produkt, och styra uppspelningen direkt från denna produkt.

Denna funktion är tillgänglig endast om **Android Auto** är påslagen. Starta **Android Auto** innan du använder denna funktion.

➔ För mer information, se *Använda Android Auto* på sidan 84.

### Använda touchknapparna

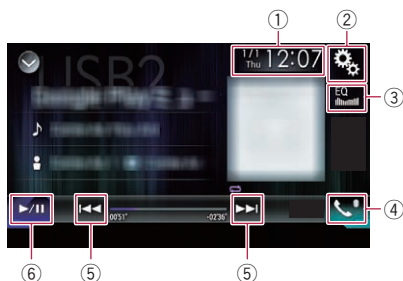

- ① **Visar skärmen för inställning av tid och datum.**  
➔ För mer information, läs *Ställa in tid och datum* på sidan 138.
- ② **Visar skärmen för inställningsmenyn.**
- ③ **Hämtar equalizerkurvor.**  
➔ För mer information, läs *Användning av equalizer* på sidan 121.
- ④ **Visar skärmen för telefonmenyn.**  
➔ För mer information, läs *Visa telefonmenyn* på sidan 32.
- ⑤ **Hoppar över filer framåt eller bakåt.**  
 Funktionerna kan variera beroende på den använda applikationen på den **Android Auto**-kompatibla enheten.
- ⑥ **Växlar mellan uppspelning och paus.**

### Avläsa displayen

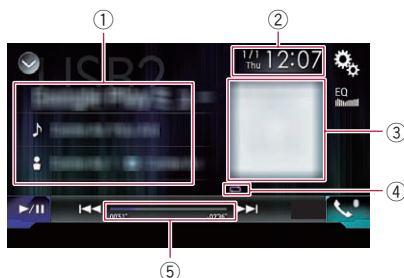

- ① **Aktuell spårinformation**
  - **Applikationsnamn**  
Visar applikationsnamnet (om sådan info finns tillgänglig). "Inget namn" visas om det inte finns någon motsvarande information.
  - **Låttitel**  
Visar titeln på den låt som spelas upp för tillfället (om sådan info finns tillgänglig). "Ing. titel" visas om det inte finns någon motsvarande information.
  - **Artistnamn**  
Visar artistnamnet för den låt som spelas just nu (när det är tillgänglig). "Inget namn" visas om det inte finns någon sådan information.
  - **Albumtitel**  
Visar albumtiteln för den aktuella filen (när den är tillgänglig). "Ing. titel" visas om det inte finns någon sådan information.
- ② **Aktuell tid och aktuellt datum**
- ③ **Omslagsbilder för album**  
Albumets omslagsbild för den aktuella låten visas om den finns tillgänglig.
- ④ **Indikator för uppspelningsförhållande**  
Anger vilket det aktuella uppspelningsförhållandet är.



#### Ställa in slumpvis speling

Indikator	Betydelse
	Spelar upp alla filer i det aktuella repetitionsområdet i slumpvis ordning.



## Spela utmatad musik från den Android Auto-kompatibla enheten

### Ställa in ett repetitionsområde

Indikator	Betydelse
	Upprepar alla låtar i den valda listan.
	Upprepar endast den aktuella låten.

- Indikatorerna för uppspelningsförhållande kanske inte visas beroende på Android-enheten.
- ⑤ **Indikering av speltid**  
Visar den förflutna uppspelningstiden inom den aktuella filen.

## Normal start

### 1 Starta Android Auto.

- ➔ För mer information, se *Använda Android Auto* på sidan 84.

### 2 Tryck på knappen HOME för att visa toppmenyskärmen.

### 3 Peka på [USB2] på Skärmen för val av AV-källa.

### 4 Använd touchtangenterna på skärmen för att styra uppspelningen.

- ➔ För mer information, se *Använda touchknapparna* på sidan 78.
- Funktionen **Android Auto** kanske inte fungerar riktigt om Bluetooth-anslutningen med den **Android Auto**-kompatibla enheten avslutas.

## ⚠ VARNING

Vissa användningssätt av en iPhone- eller smartphone-telefon kanske inte är lagliga under körning enligt din lokala lagstiftning, så du måste vara medveten om och följa sådana restriktioner.

Om du är osäker gällande någon specifik funktion, utför den endast medan bilen är parkerad.

Ingen funktion får användas om det inte är säkert att använda den under de körförhållanden du befinner dig i.

## Använda AppRadio Mode

Du kan styra applikationer för en iPhone eller en smartphone direkt från skärmen (AppRadio Mode).

I AppRadio Mode kan du använda applikationer med fingerrörelser som petning, dragning, rullning eller lätt tryckning på denna produkts skärm.

➔ För mer information om AppRadio Mode-kompatibla enheter, se AppRadio Mode-kompatibilitet på sidan 41.

- ❑ I detta avsnitt kommer iPhone och iPod touch att benämnas som "iPhone".
- ❑ De kompatibla fingerrörelserna varierar beroende på applikationen för en iPhone eller en smartphone.
- ❑ Om en applikation som inte är kompatibel med AppRadio Mode startas kan du, beroende på applikationen, se en bild av applikationen på denna produkts skärm. Men du kommer inte att kunna använda applikationen.

För att använda AppRadio Mode, installera AppRadio app på iPhone:n eller smartphonen i förväg för att möjliggöra start av applikationen på denna produkt. För mer information om AppRadio app, besök följande webbplats: <http://www.pioneer.eu/AppRadioMode>

❑ Se till att läsa Använda app-baserat innehåll från internet innan du använder denna funktion.

➔ För mer information, se Använda app-baserat innehåll från internet på sidan 161.

- Innehåll och funktionalitet för kompatibla applikationer är app-leverantörernas ansvar.
- I AppRadio Mode är användningen begränsad under körning. De tillgängliga funktionerna och innehållet bestäms av app-leverantörerna.
- I AppRadio Mode tillåts åtkomst till andra applikationer än de listade, vilka kan vara begränsade under körning.
- PIONEER ÄR INTE ANSVARIGA OCH FRÅNSÄGER SIG ANSVAR FÖR APPAR OCH INNEHÅLL FRÅN TREDJE PART (EJ PIONEER), VILKET INNEFATTAR UTAN BEGRÄNSNING ALL FELAKTIG ELLER EJ KOMPLETT INFORMATION.

## Använda touchtangenterna (appkontrollsidofältet)

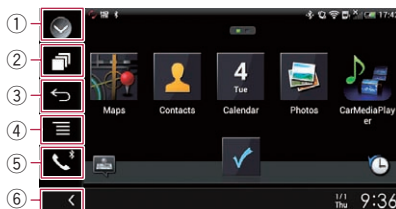

- ① **Visar listan över källor.**
  - ➔ För mer information, läs *Välja en främre källa från listan över källor* på sidan 22.
- ② **Visar skärmen för startapplikationen.**
- ③ **Visar den föregående skärmbilden.**
  - ❑ Om du använder iPhone:n visas inte denna tangent.
- ④ **Visar menyskrämbilden.**
  - ❑ Om du använder iPhone:n visas inte denna tangent.
- ⑤ **Visar skärmen för telefonmenyn.**
  - ➔ För mer information, läs *Visa telefonmenyn* på sidan 32.
- ⑥ **Visar den aktuella källan.**
  - ❑ I AppRadio Mode visas appkontrollsidofältet.
  - ❑ Om du trycker på knappen HOME två gånger försvinner appkontrollsidofältet. Tryck på knappen HOME två gånger igen och appkontrollsidofältet visas.

# Använda dina iPhone- eller smartphone-applikationer

## Normal start

Om du ansluter en iPhone eller smartphone till denna produkt måste du välja metod för att ansluta din enhet. Inställningar krävs enligt den anslutna enheten.

➔ För mer information, läs Kapitel 5. Proceduren varierar beroende på typen av enhet.

## För användare av iPhone med en 30-stiftsanslutning

### 1 Anslut din iPhone.

- ➔ För mer information om anslutningarna, se installationsmanualen.

### 2 Tryck på knappen HOME för att visa toppmenyskärmen.

### 3 Rör vid [APPS].

Ett meddelande om att din iPhone kan starta applikationen visas på skärmen.

Ett meddelande där du frågas om du vill starta din applikation visas på din iPhone.

### 4 Använd din iPhone för att starta applikationen.

**AppRadio app** startas.

### 5 Rör vid [OK] på denna produkts skärm.

Skärmen **AppRadio Mode** (applikationsmenyskärm) visas.

- Om du ansluter din enhet medan en **AppRadio Mode**-kompatibel applikation redan körs visas användningsskärmen för applikationen på denna produkt.

### 6 Rör vid den önskade applikationsikonen.

Den önskade applikationen startas och användningsskärmen för applikationen visas.

### 7 Använd applikationen.

### 8 Tryck på knappen HOME för att gå tillbaka till toppmenyskärmen.

## För användare av iPhone med en Lightning-anslutning

### 1 Registrera din iPhone och anslut den till denna produkt via trådlös Bluetooth-teknik.

- Den registrerade enheten måste väljas som prioritetsheten.
- ➔ För mer information, läs *Registera dina Bluetooth-enheter* på sidan 26.

### 2 Lås upp din iPhone.

### 3 Anslut din iPhone.

- Kabelanslutningsmetoden varierar beroende på din enhet.
- ➔ För mer information om anslutningarna, se installationsmanualen.

### 4 Tryck på knappen HOME för att visa toppmenyskärmen.

### 5 Rör vid [APPS].

**AppRadio app** startas och skärmen **AppRadio Mode** (applikationsmenyskärm) visas.

- Om du ansluter din enhet medan en **AppRadio Mode**-kompatibel applikation redan körs visas användningsskärmen för applikationen på denna produkt.

### 6 Rör vid den önskade applikationsikonen.

Den önskade applikationen startas och användningsskärmen för applikationen visas.

### 7 Använd applikationen.

### 8 Tryck på knappen HOME för att gå tillbaka till toppmenyskärmen.

## För användare med smarttelefoner

### 1 Registrera din smartphone och anslut den till denna produkt via trådlös Bluetooth-teknik.

- Den registrerade enheten måste väljas som prioritetsheten.
- ➔ För mer information, läs *Registera dina Bluetooth-enheter* på sidan 26.

### 2 Lås upp din smartphone.

## Använda dina iPhone- eller smartphone-applikationer

### 3 Anslut din smartphone till denna produkt via den separat sålda appanslutbarhetsatsen (CD-AH200).

- Kabelanslutningsmetoden varierar beroende på din enhet.
- ➔ För mer information om anslutningarna, se installationsmanualen.

### 4 Tryck på knappen HOME för att visa toppmenyskärmen.

### 5 Rör vid [APPS].

**AppRadio app** startas och skärmen **AppRadio Mode** (applikationsmenyskärm) visas.

- Om du ansluter din enhet medan en **AppRadio Mode**-kompatibel applikation redan körs visas användningsskärmen för applikationen på denna produkt.

### 6 Rör vid den önskade applikationsikonen.

Den önskade applikationen startas och användningsskärmen för applikationen visas.

### 7 Använd applikationen.

### 8 Tryck på knappen HOME för att gå tillbaka till toppmenyskärmen.

## Använda tangentbordet

### ⚠ VARNING

För din säkerhets skull är tangentbordets funktionalitet endast tillgänglig när fordonet är stannat och parkeringsbromsen är åtdragen.

- Denna funktion är endast tillgänglig i **AppRadio Mode** på din iPhone.
- Denna funktion kanske inte är tillgänglig beroende på din iPhone.

Om du rör vid textinmatningsområdet för en applikation för iPhone visas ett tangentbord på skärmen. Du kan mata in den önskade texten direkt från denna produkt.

- Språkställningen för tangentbordet för denna produkt bör vara samma som inställningen på din iPhone.

Om inställningarna för denna produkt och iPhone är olika kanske du inte kan mata in tecken riktigt.

### 1 Ställ in tangentbordsspråket.

- ➔ För information om tillvägagångssätten, se *Ställa in tangentbordsspråk med appen för iPhone* på sidan 108.

### 2 Starta AppRadio Mode.

- ➔ För mer information, se *Normal start* på sidan 81.

### 3 Rör vid textinmatningsområdet på användningsskärmen för applikationen.

Ett tangentbord för textinmatning visas.

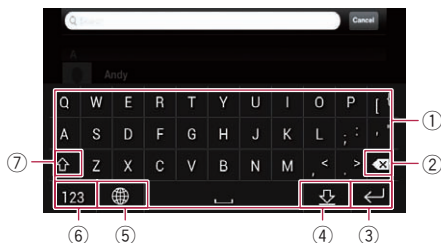

- ① Matar in tecknen.
- ② Raderar den inmatade texten en bokstav i taget, med början från slutet av texten.
- ③ Bekräftar inmatningen och låter dig gå vidare till nästa steg.
- ④ Döljer tangentbordet och texten kan nu matas in med iPhones tangentbord.
- ⑤ Ändrar iPhone-tangentbordets layout.
  - iPhone-tangentbordets layouter som kan väljas genom att röra vid  beror på inställningen för hårdvaru-tangentbordslayouten som är inställd på din iPhone.
- ⑥ Växlar till ett tangentbord med numeriska tecken och symboler.
- ⑦ Omvandlar mellan versaler och gemener för tangentbordstecknen.

## Justera bildstorleken (För användare av smartphone)

Svarta punkter kan visas på skärmen om du använder **AppRadio Mode** med en Android-enhet ansluten till denna produkt.

# Använda dina iPhone- eller smartphone-applikationer

## VARNING

Denna inställning är endast tillgänglig om du stannar fordonet på en säker plats och drar åt parkeringsbromsen.

- Denna funktion kan ställas in om följande förhållanden råder:
  - Om en Android-enhet är ansluten till denna produkt med CD-AH200 (säljs separat), och om **AppRadio Mode** är tillgängligt efter att en Bluetooth-anslutning med SPP (Serial Port Profile) har upprättats.
- Om denna inställning inte har gjorts visas inställningsskärmen automatiskt i följande fall:
  - Om du går till **AppRadio Mode** efter att en Bluetooth-anslutning med SPP (Serial Port Profile) har upprättats.
  - Om en Bluetooth-anslutning med SPP (Serial Port Profile) har upprättats i **AppRadio Mode**.

**1 Tryck på knappen HOME för att visa toppmenyskärmen.**

**2 Peka på dessa tangenter följande ordning.**



Skärmen "System" visas.

**3 Peka på [In-/utgångsinställningar].**

**4 Peka på [Justera appradio-video].**  
Bekräftningsskärmen visas.

**5 Peka på [OK].**

**6 Peka på följande tangenter för att justera linjen så den passar smartphonens bildstorlek.**



Flyttar linjen åt vänster.



Flyttar linjen åt höger.



Flyttar linjen uppåt.



Flyttar linjen nedåt.

**7 Peka på [F.handsvisa].**

- Bekräfta att hela bilden fyller skärmen.

**8 Peka på [OK].**

- Om du vill justera inställningen igen från början, peka på [ÅTERST].

## Visa din app-bild (iPhone med 30-stiftsanslutning)

Du kan ställa in en bild för en applikation för iPhone, som inte är kompatibel med

**AppRadio Mode**, för att visas på skärmen.

- Beroende på typen av applikation kanske du inte kan se bilden på skärmen.
- Du kan endast styra applikationen på den anslutna enheten.
- Om du rör vid bildskärmen i denna funktion visas ett "Rör ej"-märke i övre högra hörnet på skärmen.

**1 Anslut din iPhone.**

- ➔ För mer information om anslutningarna, se installationsmanualen.

**2 Tryck på knappen HOME för att visa toppmenyskärmen.**

**3 Rör vid [APPS].**

Ett meddelande om att din iPhone kan starta applikationen visas på skärmen.

Ett meddelande där du frågas om du vill starta din applikation visas på din iPhone.

**4 Använd din iPhone för att vägra starta applikationen.**

**5 Rör vid [OK] på denna produkts skärm.**  
Den svarta skärmen visas.

**6 Starta en applikation på din iPhone.**  
En applikationsbild visas på skärmen.

**7 Tryck på knappen HOME för att gå tillbaka till toppmenyskärmen.**

## Visa din app-bild (iPhone med Lightning-kontakt)

Du kan ställa in en bild för en applikation för smartphone, som inte är kompatibel med **AppRadio Mode**, för att visas på skärmen.

- Beroende på typen av applikation kanske du inte kan se bilden på skärmen.
- Om du använder denna funktion, anslut inte andra enheter via trådlös Bluetooth-teknik. Se till att koppla ur din Bluetooth-enhet innan du använder denna funktion.
- Du kan endast styra applikationen på den anslutna enheten.
- Om du rör vid bildskärmen i denna funktion visas ett "Rör ej"-märke i övre högra hörnet på skärmen.

### 1 Anslut din iPhone.

- Kabelanslutningsmetoden varierar beroende på din enhet.
- ➔ För mer information om anslutningarna, se installationsmanualen.

### 2 Tryck på knappen HOME för att visa toppmenyskärmen.

### 3 Rör vid [APPS].

Bilden i din iPhone visas på skärmen.

### 4 Starta en applikation på din iPhone.

En applikationsbild visas på skärmen.

### 5 Tryck på knappen HOME för att gå tillbaka till toppmenyskärmen.

## Visa din app-bild (smarttelefon)

Du kan ställa in en bild för en applikation för smartphone, som inte är kompatibel med **AppRadio Mode**, för att visas på skärmen.

- Kompatibilitet med alla smartphones garanteras ej.
- Om du använder denna funktion, anslut inte andra enheter via trådlös Bluetooth-teknik. Se till att koppla ur din Bluetooth-enhet innan du använder denna funktion.
- Du kan endast styra applikationen på den anslutna enheten.

- Om du rör vid bildskärmen i denna funktion visas ett "Rör ej"-märke i övre högra hörnet på skärmen.

### 1 Anslut din smartphone till denna produkt via den separat sålda appanslutbarhetssatsen (CD-AH200).

- Kabelanslutningsmetoden varierar beroende på din enhet.
- ➔ För mer information om anslutningarna, se installationsmanualen.

### 2 Tryck på knappen HOME för att visa toppmenyskärmen.

### 3 Rör vid [APPS].

Bilden i din smartphone visas på skärmen.

### 4 Starta en applikation på din smartphone.

En applikationsbild visas på skärmen.

### 5 Tryck på knappen HOME för att gå tillbaka till toppmenyskärmen.

## Använda Android Auto

Du kan styra applikationer för en smartphone direkt från skärmen (**Android Auto**).

I **Android Auto** kan du använda applikationer med fingerrörelser som petning, dragning, rullning eller lätt tryckning på denna produkts skärm.

- Android Auto** kanske inte finns tillgänglig i ditt land eller din region.  
För mer information om **Android Auto**, se Googles supportwebbplats:  
<http://support.google.com/androidauto>
- Denna funktion är tillgänglig för **Android Auto**-kompatibel enhet endast.
- De kompatibla fingerrörelserna varierar beroende på applikationen för en smartphone.

För att använda **Android Auto**, ställ in "Läge" i "Konfigurera smarttelefon" till "Android Auto" i förväg.

- ➔ För mer information, se *Ställa in enhetsanslutningsmetod* på sidan 40.

## Använda dina iPhone- eller smartphone-applikationer

- Innehåll och funktionalitet för kompatibla applikationer är app-leverantörernas ansvar.
- I **Android Auto** är användningen begränsad under körning. De tillgängliga funktionerna och innehållet bestäms av app-leverantörerna.
- I **Android Auto** tillåts åtkomst till andra applikationer än de listade, vilka kan vara begränsade under körning.
- PIONEER ÄR INTE ANSVARIGA OCH FRÅNSÄGER SIG ANSVAR FÖR APPAR OCH INNEHÅLL FRÅN TREDJE PART (EJ PIONEER), VILKET INNEFATTAR UTAN BEGRÄNSNING ALL FELAKTIG ELLER EJ KOMPLETT INFORMATION.

### Normal start

Om du ansluter en **Android Auto**-kompatibel enhet till denna produkt måste du välja metod för att ansluta din enhet. Inställningar krävs enligt den anslutna enheten.

- För mer information, läs Kapitel 5.
- ☐ För att uppnå optimal användbarhet för **Android Auto**, ställ in körpositioninställningen korrekt efter fordonet.
  - För mer information, se *Ställa in körpositionen* på sidan 85.

### 1 Anslut en Android Auto-kompatibel enhet till denna produkt via den separat sålda USB-gränssnittskabeln för användning med Android-enheter (CD-MU200).

- För mer information om anslutningarna, se installationsmanualen.

### 2 Tryck på knappen HOME för att visa toppmenyskärmen.

### 3 Peka på [Android Auto].

Bluetooth-anslutningen med den **Android Auto**-kompatibla enheten kommer automatiskt att upprättas.

- ☐ Om **Android Auto** slås på under ett samtal på en annan mobiltelefon än den **Android Auto**-kompatibla enheten, avslutas Bluetooth-anslutningen efter att samtalet avslutas.

### 4 Använd applikationen.

- För mer information om hur du justerar volymen, se *Justera volymen* på sidan 85.
- ☐ Funktionen **Android Auto** kanske inte fungerar riktigt om Bluetooth-anslutningen med den **Android Auto**-kompatibla enheten avslutas.

### Ställa in körpositionen

För att uppnå optimal användbarhet för **Android Auto**, ställ in körpositioninställningen korrekt efter fordonet.

#### 1 Peka på knappen HOME för att visa Toppmenyskärmen.

#### 2 Peka på dessa tangenter följande ordning.



Skärmen "**System**" visas.

#### 3 Peka på [Körposition].

#### 4 Peka på den post som du vill ställa in.

- **Vänst** (standard):  
Välj för ett vänsterstyrt fordon.
- **Hög**:  
Välj för ett högerstyrt fordon.

Inställningen tillämpas nästa gång en **Android Auto**-kompatibel enhet ansluts till denna produkt.

### Justera volymen

Du kan justera guidningsvolymen/varningsljudvolymen separat från huvudljudvolymen om **Android Auto** används.

#### ● Peka på knappen VOL (+/-).



- ① Peka för att stänga av ljudet. Peka igen för att sätta på ljudet.

- ② Visar huvudljudvolymen.
- ③ Justerar guidningsvolymen/varningsljudvolymen.  
Varje vidröring av [+ ] eller [- ] ökar eller sänker volymnivån.
- Du kan inte justera volymen för huvudljudet på skärmen. Peka på knappen **VOL (+/-)** för att justera volymen för huvudljudet.
- Volymmenyn visas i fyra sekunder. Om skärmen försvinner, peka på knappen **VOL (+/-)** igen. Skärmen visas igen.
- ⑤ **Visar skärmen för telefonmenyn.**  
➔ För mer information, läs *Visa telefonmenyn* på sidan 32.
- ⑥ **Visar den aktuella källan.**  
 I **MirrorLink**-läge visas appkontrollsidofältet.
- Om du trycker på knappen **HOME** två gånger försvinner appkontrollsidofältet. Tryck på knappen **HOME** två gånger igen och appkontrollsidofältet visas.

## Använda MirrorLink-läge

Om du ansluter en **MirrorLink**-enhet med kompatibla applikationer installerade kan du styra applikationerna för den mobila enheten direkt från denna produkt (läget **MirrorLink**). Du kan visa och använda de kompatibla applikationerna via bildskärmen med multitouch-rörelser som pekning, dragning, rullning och lätt tryckning.

- Multitouch-rörelser kan vara inaktiverade beroende på **MirrorLink**-enheten som är ansluten.

## Använda touchtangenterna (appkontrollsidofältet)

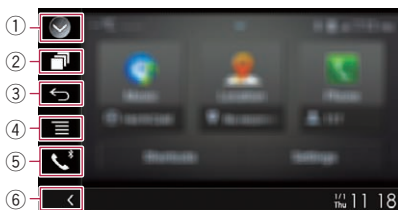

- ① **Visar listan över källor.**  
➔ För mer information, läs *Välja en främre källa från listan över källor* på sidan 22.
- ② **Visar skärmen för startapplikationen.**
- ③ **Visar den föregående skärmbilden.**  
 Beroende på typen av **MirrorLink**-enhet kanske inte denna tangent visas.
- ④ **Visar menyskrämbilden.**  
 Beroende på typen av **MirrorLink**-enhet kanske inte denna tangent visas.

## Använda dina iPhone- eller smartphone-applikationer

### Normal start

Om du ansluter en **MirrorLink**-enhet till denna produkt måste du välja metod för att ansluta din enhet. Inställningar krävs enligt den anslutna enheten.

➔ För mer information, läs Kapitel 5.

#### 1 Lås upp din MirrorLink-enhet.

#### 2 Anslut din MirrorLink-enhet till denna produkt via den separat sålda USB-gränssnittskabeln för användning med MirrorLink-enheter (CD-MU200).

➔ För mer information om anslutningarna, se installationsmanualen.

#### 3 Tryck på knappen HOME för att visa toppmenyskärmen.

#### 4 Rör vid [APPS].

Om startapplikationen är installerad i **MirrorLink**-enheten startar applikationen. Om inte så visas applikationsmenyskärmen.

#### 5 Rör vid den önskade applikationsikonen.

Den önskade applikationen startas och användningsskärmen för applikationen visas.

- Vissa applikationer kanske inte startar beroende på den anslutna enhetens tillstånd. Om den inte startar, starta applikationen enligt uppstartmeddelandet för applikationen.

#### 6 Använd applikationen.

#### 7 Tryck på knappen HOME för att gå tillbaka till toppmenyskärmen.

## Använda ljudmixfunktionen

Du kan mata ut ljudmixnings-AV-källa och en applikation för iPhone eller smartphone när läget **AppRadio Mode** eller **MirrorLink** används.

#### 1 Starta läget AppRadio Mode eller MirrorLink.

#### 2 Tryck på knappen VOL (+/-).

Ljudmixmenyn visas på skärmen.

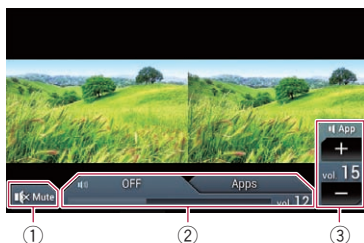

- ① Peka för att stänga av ljudet. Peka igen för att sätta på ljudet.
- ② Ställer in om ljudmixfunktionen ska vara på eller av.
  - Vänster flik: Ljudmixfunktionen är aktiverad (mix på). Appvolymen visas. Om du pekar på appvolymen visas volymtangenterna.
  - Höger flik: Ljudmixfunktionen är inaktiverad (mix av).
- ③ Justerar applikationens ljudvolym. Varje vidröring av [+] eller [-] ökar eller sänker volymnivån.
  - Skärmen för AV-användning och applikationsskärmen kan växlas genom att du trycker på knappen **MODE**.
  - Höger flik visas inte på skärmen för AV-användning.
  - Du kan inte justera huvudljudets volym på skärmen. Tryck på knappen **VOL (+/-)** för att justera huvudljudets volym.
  - Ljudmixmenyn visas i fyra sekunder. Om skärmen försvinner, tryck på knappen **VOL (+/-)** igen. Skärmen visas igen.

## ⚠ VARNING

**Vissa användningssätt av en iPhone- eller smartphone-telefon kanske inte är lagliga under körning enligt din lokala lagstiftning, så du måste vara medveten om och följa sådana restriktioner.**

**Om du är osäker gällande någon specifik funktion, utför den endast medan bilen är parkerad.**

**Ingen funktion får användas om det inte är säkert att använda den under de körförhållanden du befinner dig i.**

Om du ansluter en iPhone eller en smartphone med Aha Radio installerad kan du styra, visa, och/eller lyssna på Aha Radio-innehåll från denna produkt.

- I detta avsnitt kommer iPhone och iPod touch att benämnas som "iPhone".
- För mer information om användning, se hjälp- och tipsavsnittet inne i Aha Radio-applikationen.
- Aha Radio-stationer kan kräva en första inställning eller inloggning innan stationen kan tillgå.
- Se till att läsa *Använda app-baserat innehåll från internet* innan du använder denna funktion.
  - ➔ För mer information, se *Använda app-baserat innehåll från internet* på sidan 161.

### Anmärkningar:

- En del av funktionaliteten hos Aha Radio-tjänsten kanske inte finns tillgänglig om du tillgår tjänsten genom denna produkt, inklusive, men inte begränsat till, skapa nya Aha Radio-stationer, radera Aha Radio-stationer, registrera "rop" med röst, justera Aha Radio-appinställningar, logga in på Facebook, skapa ett Facebookkonto, logga in på Twitter, eller skapa ett Twitterkonto.
- Aha Radio är en tjänst som inte är kopplad till Pioneer. Mer information finns tillgänglig på <http://www.aharadio.com/>.
- En specifik version av Aha Radio-applikationen måste vara installerad på din iPhone eller

smartphone för att avnjuta Aha Radio-innehåll på denna produkt.

Eftersom applikationen för iPhone eller smartphonen inte tillhandahålls av Pioneer kanske den erfordrade versionen av applikationen inte finns tillgänglig ännu vid tiden för inköpet av denna produkt.

Tillgänglighets-, versions- och uppdateringsinformation kan hittas på

<http://www.pioneer.eu/aharadio>

## Använda touchknapparna



- ① **Visar listan över källor.**
  - ➔ För mer information, läs *Välja en främre källa från listan över källor* på sidan 22.
- ② **Visar skärmen för inställning av tid och datum.**
  - ➔ För mer information, läs *Ställa in tid och datum* på sidan 138.
- ③ **Visar skärmen för inställningsmenyn.**
- ④ **Hämtar equalizerkurvor.**
  - ➔ För mer information, läs *Användning av equalizer* på sidan 121.
- ⑤ **Väljer en Aha Radio-station från listan.**

Om du rör vid denna tangent visas listan över tillgängliga Aha Radio-stationer. Rör vid den önskade Aha Radio-stationen för att ändra Aha Radio-källa.
- ⑥ **Visar skärmen för telefonmenyn.**
  - ➔ För mer information, läs *Visa telefonmenyn* på sidan 32.
- ⑦ **Utför ytterliggare funktioner för varje station eller innehåll som för närvarande spelas.**

## Använda Aha Radio

- ☐ Ikonerna som visas varierar beroende på stationen eller innehållet.

Indikator	Betydelse
	Om du rör vid tangenten åter-tweetas valda tweets med ditt Twitterkonto.
	Om du rör vid tangenten utförs 30 sekunders snabbspolning bakåt för det valda innehållet.
	Om du rör vid tangenten "ogillar" du det aktuella innehållet. ☐ Beroende på innehållet avbryter du "ogillar" om du rör vid  eller  .
	Om du rör vid tangenten "gillar" du det aktuella innehållet. ☐ Beroende på innehållet avbryter du "gillar" om du rör vid  eller  .
	Om du rör vid tangenten kan du ringa ett samtal till ett telefonnummer som är registrerat i det aktuella innehållet med hands-freefunktionen.

- ⑧ Växlar mellan uppspelning och paus. ☐

## Avläsa displayen

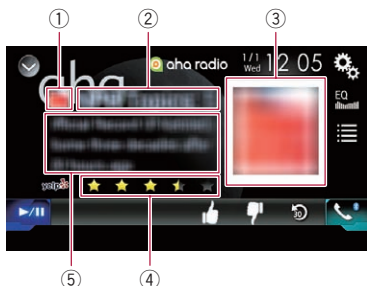

- ① Stationsmärke

- ② Stationsnamn

Visar namnet på Aha Radio-stationen som denna produkt för närvarande är inställd på.

- ③ Innehållsbild

Visar en bild av det aktuella innehållet om den är tillgänglig.

- ④ **Klassificeringsinformation**

Visar det klassificerade värdet för det aktuella visade innehållet om det är tillgängligt.

- ⑤ **Aktuell stationsinformation**

Visar information om innehållet som spelas för tillfället.

- ☐ Posten är tom om det inte finns någon motsvarande information. ☐

## Normal start

Om du ansluter en iPhone eller smartphone till denna produkt måste du välja metod för att ansluta din enhet. Inställningar krävs enligt den anslutna enheten.

- ➔ För mer information, läs Kapitel 5.

## För användare av iPhone med en 30-stiftsanslutning

- 1 Lås upp din iPhone.

- 2 Anslut din iPhone.

- ☐ Anslut via USB eller Bluetooth.  
➔ För mer information om Bluetooth-anslutning, se *Registera dina Bluetooth-enheter* på sidan 26.

- 3 Visar skärmen för val av AV-källa.

- ➔ För mer information angående användningen, läs *Visa skärmen för AV-användning* på sidan 22.

- 4 Rör vid [aha] på AV-källvalskärmen.

- 5 Använd touchtangenterna på skärmen för att styra Aha Radio.

- ➔ För mer information, se *Använda touchknapparna* på sidan 88.

## För användare av iPhone med en Lightning-anslutning

### 1 Lås upp din iPhone.

### 2 Anslut din iPhone.

- ☐ Anslut via USB, Bluetooth, eller HDMI och Bluetooth.
  - ➔ För mer information om Bluetooth-anslutning, se *Registera dina Bluetooth-enheter* på sidan 26.
- ☐ Kabelanslutningsmetoden varierar beroende på din enhet.
  - ➔ För mer information om anslutningarna, se installationsmanualen.

### 3 Visar skärmen för val av AV-källa.

- ➔ För mer information angående användningen, läs *Visa skärmen för AV-användning* på sidan 22.

### 4 Rör vid [aha] på AV-källvalskärmen.

Om du rör vid [aha] börjar denna produkt upprätta en Bluetooth-anslutning. Efter att anslutningen upprättats aktiveras touchtangenter på "aha"-skärmen.

### 5 Använd touchtangenterna på skärmen för att styra Aha Radio.

- ➔ För mer information, se *Använda touchknapparna* på sidan 88.

### 3 Visar skärmen för val av AV-källa.

- ➔ För mer information angående användningen, läs *Visa skärmen för AV-användning* på sidan 22.

### 4 Rör vid [aha] på AV-källvalskärmen.

Om du rör vid [aha] börjar denna produkt upprätta en Bluetooth-anslutning. Efter att anslutningen upprättats aktiveras touchtangenter på "aha"-skärmen.

### 5 Använd touchtangenterna på skärmen för att styra Aha Radio.

- ➔ För mer information, se *Använda touchknapparna* på sidan 88. ▣

## Användning med hårdvaruknapparna

### Tryck på knappen TRK.

Du kan hoppa över innehåll framåt eller bakåt. ▣

## För användare med smarttelefoner

### 1 Lås upp din smartphone.

### 2 Anslut din smartphone.

- ☐ Anslut via Bluetooth, eller HDMI och Bluetooth.
  - ➔ För mer information om Bluetooth-anslutning, se *Registera dina Bluetooth-enheter* på sidan 26.
- ☐ Kabelanslutningsmetoden varierar beroende på din enhet.
  - ➔ För mer information om anslutningarna, se installationsmanualen.

## Använda en Bluetooth-ljudspelare

Du kan styra en Bluetooth-ljudspelare.

- ❑ Innan du använder en Bluetooth-ljudspelare måste du registrera och ansluta enheten till denna produkt.

➔ För mer information, läs *Registera dina Bluetooth-enheter* på sidan 26.

- ❑ Användningen kan variera beroende på modell av Bluetooth-ljudspelare.
- ❑ Beroende på vilken typ av Bluetooth-ljudspelare som är ansluten till denna produkt, är de funktioner som kan användas tillsammans med denna produkt begränsade till följande två nivåer:
  - A2DP (Advanced Audio Distribution Profile): Det går endast att spela upp låtar från din ljudspelare.
  - A2DP och AVRCP (Audio/Video Remote Control Profile): Du kan spela upp låtar, pausa, välja låtar och så vidare.

- ❑ Eftersom det finns ett stort antal typer av Bluetooth-ljudspelare tillgängliga på marknaden så kan det vara stor skillnad på hur du använder din Bluetooth-ljudspelare tillsammans med denna produkt. Vänligen läs bruksanvisningen som medföljde Bluetooth-ljudspelaren samt denna bruksanvisning medan du använder spelaren tillsammans med denna produkt.

- ❑ Medan du lyssnar på låtar från din Bluetooth-ljudspelare bör du i största möjliga grad undvika att använda mobiltelefonen. Om du försöker använda mobiltelefonen kan signalen orsaka störningar i uppspelningen från ljudspelaren.
- ❑ Även om du växlar över till en annan källa medan du lyssnar på en låt från din Bluetooth-ljudspelare så kommer låtuppspelningen från denna att fortsätta.
- ❑ Beroende på vilken modell av Bluetooth-ljudspelare som du anslutit till denna produkt så kan funktionerna på produkten som används för att styra spelaren vara anorlunda än dem som beskrivs i denna bruksanvisning.
- ❑ När du pratar i telefon via en mobiltelefon som är ansluten till denna produkt via trådlös Bluetooth-teknik så kan låtuppspelning-

en från den Bluetooth-ljudspelare som är ansluten till produkten pausas.

- ❑ Du kan inte använda en Bluetooth-ljudspelare när anslutningskabeln för användning av **AppRadio Mode** är ansluten.

## Använda touchknapparna

### Avspelningsdisplay (sida 1)

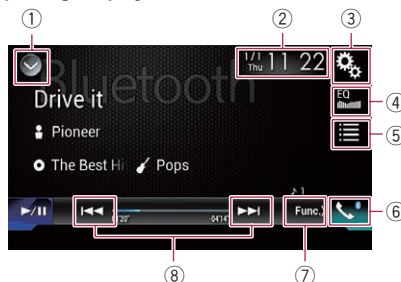

### Avspelningsdisplay (sida 2)



- ① **Visar listan över källor.**
  - ➔ För mer information, läs *Välja en främre källa från listan över källor* på sidan 22.
- ② **Visar skärmen för inställning av tid och datum.**
  - ➔ För mer information, läs *Ställa in tid och datum* på sidan 138.
- ③ **Visar skärmen för inställningsmenyn.**
- ④ **Hämtar equalizerkurvor.**
  - ➔ För mer information, läs *Användning av equalizer* på sidan 121.
- ⑤ **Väljer en fil från listan.**
  - ➔ För mer information, läs *Val av filer från filnamnslistan* på sidan 93.
- ⑥ **Visar skärmen för telefonmenyn.**

## Använda en Bluetooth-ljudspelare



- ➔ För mer information, läs *Visa telefonmenyn* på sidan 32.
- ⑦ **Går över till nästa eller föregående sida med touchtangenter.**
- ⑧ **Hoppar över filer framåt eller bakåt.**
- ⑨ **Använder funktionen "Sound Retriever".**
  - ➔ För mer information, läs *Ställa in funktionen "Sound Retriever"* på sidan 139.
- ⑩ **Spelar upp filer i slumpvis ordning.**
  - ➔ För mer information, läs *Spela upp filer i slumpvis ordning* på sidan 93.
- ⑪ **Ställer in ett repetitionsområde.**
  - ➔ För mer information, läs *Ställa in ett repetitionsområde* på sidan 93.
- ⑫ **Växlar mellan uppspelning och paus.** 

## Avläsa displayen



- ① **Aktuell tid och aktuellt datum**
- ② **Indikator för filnummer**  
Visar det filnummer som spelas upp för tillfället (när det finns tillgängligt).
- ③ **Indikering av speltid**  
Visar den förflutna uppspelningstiden inom den aktuella filen (om sådan info finns tillgänglig).
- ④ **Aktuell filinformation**  
Om den anslutna Bluetooth-ljudspelaren har AVRCP 1.3 så kommer följande filinformation att visas.
  - **Spårtitel**  
Visar titeln på det spår som spelas upp för tillfället (om sådan info finns tillgänglig).
  - **Artistnamn**

Visar artistnamnet för det spår som spelas upp för tillfället (om sådan info finns tillgänglig).

-  **Albumtitel**  
Visar albumtiteln för den aktuella filen (om sådan info finns tillgänglig).
-  **Genre**  
Visar den aktuella filens genre (om sådan info finns tillgänglig).
- I följande fall kommer filinformationen endast att visas efter att du startar uppspelningen av en fil/startar om den efter paus:
  - Bluetooth-ljudspelare kompatibel med AVRCP1.3 är ansluten och uppspelningen startas genom att använda enheten.
  - En annan fil väljs medan uppspelningen är pausad. 

## Normal start

- 1 Tryck på knappen HOME för att visa toppmenyskärmen.
- 2 Peka på dessa tangenter följande ordning.



Skärmen "System" visas.

- 3 Peka på [Inställningar för AV-källa].
- 4 Bekräfta att "Bluetooth-ljud" är på.
  - Standardinställningen är "På".
- 5 Visar skärmen för val av AV-källa.
  - ➔ För mer information angående användningen, läs *Visa skärmen för AV-användning* på sidan 22.
- 6 Peka på [Bluetooth Audio] på skärmen för val av AV-källa.  
Skärmen "Bluetooth" visas.

## Använda en Bluetooth-ljudspelare

### 7 Använd touchtangenterna på skärmen för att styra Bluetooth-ljudspelaren.

- För mer information, läs *Använda touchknapparna* på sidan 91.

### Val av filer från filnamnslistan

Med hjälp av filnamnslistan kan du se en lista över spårtitlar på Bluetooth-ljudspelaren. Sedan kan du välja en av dem för uppspelning.

- Denna funktion är endast tillgänglig när den anslutna Bluetooth-ljudspelaren stöder AVRCP 1.4.

#### 1 Tryck på följande tangent.



Visar filnamnslistan.

#### 2 Peka på en fil i listan för att spela upp den.

- Om du pekar på en mapp i listan visas dess innehåll. Du kan spela upp en fil i listan genom att peka på den.

### Spela upp filer i slumpvis ordning

Alla filer inom repetitionsområdet kan spelas upp i slumpvis ordning via en enkel knapptryckning.

- Denna funktion är endast tillgänglig när den anslutna Bluetooth-ljudspelaren stöder AVRCP 1.3.

#### ● Peka på följande tangent flera gånger tills den önskade inställningen visas.



Slår på eller av den slumpvisa uppspelningen.

### Ställa in ett repetitionsområde

Repetitionsområdet kan ändras med hjälp av en enkel knapptryckning.

- Denna funktion är endast tillgänglig när den anslutna Bluetooth-ljudspelaren stöder AVRCP 1.3.

#### ● Peka på följande tangent flera gånger tills den önskade inställningen visas.



Ändrar det repeterade uppspelningsområdet mellan den aktuella filen och alla ljudfiler i Bluetooth-ljudspelaren.

### Användning med hårdvaruknapparna

#### Tryck på knappen TRK.

Du kan hoppa över filer framåt och bakåt.

#### Tryck in och håll ner knappen TRK.

Du kan snabbspola bakåt eller framåt.

Du kan visa videobilder som matas ut av en enhet som är ansluten till denna produkt. I detta avsnitt beskrivs användningen med en HDMI-källa.

- En HDMI®-kabel för höghastighetsöverföring (säljs separat) krävs för att kunna ansluta dessa typer av enheter.
  - ➔ Läs installationshandboken om du vill få mer information om anslutningsmetoden.

## ! VARNING

Av säkerhetsskäl kan inte videobilder visas medan fordonet är i rörelse. Om du vill titta på videobilder måste du stanna på en säker plats och dra åt parkeringsbromsen.

## Använda touchknapparna

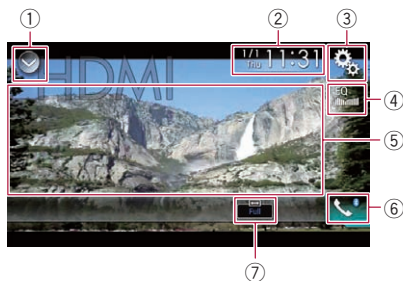

- ① **Visar listan över källor.**
  - ➔ För mer information, läs *Välja en främre källa från listan över källor* på sidan 22.
- ② **Visar skärmen för inställning av tid och datum.**
  - ➔ För mer information, läs *Ställa in tid och datum* på sidan 138.
- ③ **Visar skärmen för inställningsmenyn.**
- ④ **Hämtar equalizerkurvor.**
  - ➔ För mer information, läs *Användning av equalizer* på sidan 121.
- ⑤ **Döljer touchtangenterna.**

Om du pekar på detta område döljs touchtangenterna.

  - Peka var som helst på bildskärmen för att visa touchtangenterna igen.

## ⑥ Visar skärmen för telefonmenyn.

- ➔ För mer information, läs *Visa telefonmenyn* på sidan 32.

## ⑦ Ändrar vidfilmsläget.

- ➔ För mer information, läs *Ändra bredbildsläget* på sidan 139. □

## Avläsa displayen



- ① **Aktuell tid och aktuellt datum** □

## Normal start

### 1 Visar skärmen för val av AV-källa.

- ➔ För mer information angående användningen, läs *Visa skärmen för AV-användning* på sidan 22.

### 2 Peka på [HDMI] på skärmen för val av AV-källa.

Bilden visas på skärmen.

### 3 Använd touchtangenterna på skärmen för att styra den externa enheten.

- ➔ För mer information, läs *Använda touchknapparna* på sidan 94. □

## Använda en AUX-källa

Du kan visa videobilder som matas ut av en enhet som är ansluten till denna produkt. I detta avsnitt beskrivs användningen med en AUX-källa.

- En AV-kabel (CD-RM10) med minikontakt (säljs separat) krävs för att kunna ansluta dessa typer av enheter.
  - ➔ Läs installationshandboken om du vill få mer information om anslutningsmetoden.

### ! VARNING

Av säkerhetsskäl kan inte videobilder visas medan fordonet är i rörelse. Om du vill titta på videobilder måste du stanna på en säker plats och dra åt parkeringsbromsen.

## Använda touchknapparna

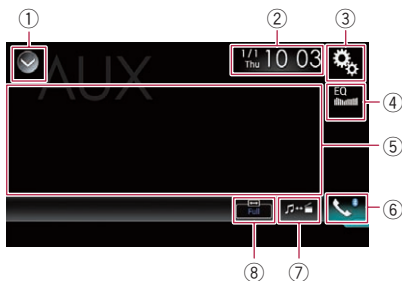

- ① **Visar listan över källor.**
  - ➔ För mer information, läs *Välja en främre källa från listan över källor* på sidan 22.
- ② **Visar skärmen för inställning av tid och datum.**
  - ➔ För mer information, läs *Ställa in tid och datum* på sidan 138.
- ③ **Visar skärmen för inställningsmenyn.**
- ④ **Hämtar equalizerkurvor.**
  - ➔ För mer information, läs *Användning av equalizer* på sidan 121.
- ⑤ **Döljer touchtangenterna.**
  - Om du pekar på detta område döljs touchtangenterna.
  - Peka var som helst på bildskärmen för att visa touchtangenterna igen.

- ⑥ **Visar skärmen för telefonmenyn.**
  - ➔ För mer information, läs *Visa telefonmenyn* på sidan 32.
- ⑦ **Växlar användningsskärm.**
  - ➔ För mer information, läs *Växla användningsskärmen* på sidan 96.
- ⑧ **Ändrar vidfilmsläget.**
  - ➔ För mer information, läs *Ändra bredbildsläget* på sidan 139. □

## Avläsa displayen



- ① **Aktuell tid och aktuellt datum** □

## Normal start

Du kan visa de videobilder som matas ut av den enhet som är ansluten till videoingången.

- 1 Tryck på knappen HOME för att visa toppmenyskärmen.
- 2 Peka på dessa tangenter följande ordning.



Skärmen "System" visas.

- 3 Peka på [In-/utgångsinställningar].
- 4 Bekräfta att "AUX-ingång" är påslagen.
  - Standardinställningen är "På".
- 5 **Visar skärmen för val av AV-källa.**
  - ➔ För mer information angående användningen, läs *Visa skärmen för AV-användning* på sidan 22.

## 6 Peka på [AUX] på skärmen för val av AV-källa.

Bilden visas på skärmen.

## 7 Använd touchtangentera på skärmen för att styra den externa enheten.

- För mer information, läs *Använda touchknapparna* på sidan 95. 

## Inställning av videosignalen

När du ansluter denna produkt till en AUX-utrustning, välj passande videosignalinställning.

- Du kan endast använda denna funktion för videosignalsingången till AUX-ingången.

### 1 Tryck på knappen HOME för att visa toppmenyskärmen.

### 2 Peka på dessa tangenter följande ordning.



Skärmen "Video-inställn." visas.

### 3 Peka på [Videosignalinställn.].

### 4 Rör vid [AUX].

En extrameny visas.

### 5 Peka på den post som du vill ställa in.

- **Auto** (förval):  
Justerar videosignalinställning automatiskt.
- **PAL**:  
Ställer in videosignalen till PAL.
- **NTSC**:  
Ställer in videosignalen till NTSC.
- **PAL-M**:  
Ställer in videosignalen till PAL-M.
- **PAL-N**:  
Ställer in videosignalen till PAL-N.
- **SECAM**:  
Ställer in videosignalen till SECAM. 

## Växla användningsskärmen

Du kan växla mellan skärmarna för uppspelning av musikfiler och uppspelning av videofiler.

### • Tryck på följande tangent.



Du kan växla mellan skärmarna där man kontrollerar uppspelningen av musikfiler och uppspelningen av videofiler.



## Använda AV-ingången

Du kan visa de videobilder som matas ut av den enhet som är ansluten till denna produkt.

- ➔ Läs installationshandboken om du vill få mer information om anslutningsmetoden.

### **! VARNING**

Av säkerhetsskäl kan inte videobilder visas medan fordonet är i rörelse. Om du vill titta på videobilder måste du stanna på en säker plats och dra åt parkeringsbromsen.

## Använda touchknapparna

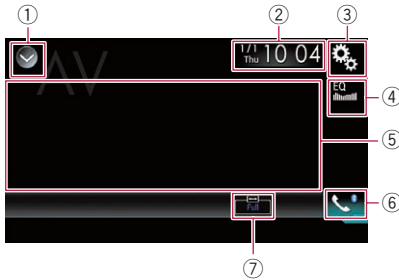

- 1 Visar listan över källor.**
  - ➔ För mer information, läs *Välja en främre källa från listan över källor* på sidan 22.
- 2 Visar skärmen för inställning av tid och datum.**
  - ➔ För mer information, läs *Ställa in tid och datum* på sidan 138.
- 3 Visar skärmen för inställningsmenyn.**
- 4 Hämtar equalizerkurvor.**
  - ➔ För mer information, läs *Användning av equalizer* på sidan 121.
- 5 Döljer touchtangentera.**
  - Om du pekar på detta område döljs touchtangentera.
    - Peka var som helst på bildskärmen för att visa touchtangentera igen.
- 6 Visar skärmen för telefonmenyn.**
  - ➔ För mer information, läs *Visa telefonmenyn* på sidan 32.
- 7 Ändrar vidfilmsläget.**
  - ➔ För mer information, läs *Ändra bredbildsläget* på sidan 139.

## Avläsa displayen



- 1 Aktuell tid och aktuellt datum**

## Normal start

Du kan visa de videobilder som matas ut av den enhet som är ansluten till videoingången.

- 1 Tryck på knappen HOME för att visa toppmenyskärmen.**
- 2 Peka på dessa tangenter följande ordning.**



Skärmen "System" visas.

- 3 Peka på [In-/utgångsinställningar].**
- 4 Peka på [AV ingång].**
  - En extrameny visas.
- 5 Peka på [Källa].**
  - Videobilder som matas ut av en ansluten extern enhet kan visas.
    - Om "Källa" väljs ställs "2:a kameraingång" automatiskt in till "Av".
- 6 Visar skärmen för val av AV-källa.**
  - ➔ För mer information angående användningen, läs *Visa skärmen för AV-användning* på sidan 22.
- 7 Peka på [AV] på skärmen för val av AV-källa.**
  - Bilden visas på skärmen.

## 8 Använd touchtangenterna på skärmen för att styra den externa enheten.

- ➔ För mer information, läs *Använda touchknapparna* på sidan 97. 

## Inställning av videosignalen

När du ansluter denna produkt till en AV-utrustning, välj passande videosignalinställning.

- Du kan endast använda denna funktion för videosignalsinmatningen till AV-ingången.

### 1 Tryck på knappen HOME för att visa toppmenyskärmen.

### 2 Peka på dessa tangenter följande ordning.



Skärmen "Video-inställn." visas.

### 3 Peka på [Videosignalinställn.].

### 4 Rör vid [AV].

En extrameny visas.

### 5 Peka på den post som du vill ställa in.

- **Auto** (förval):  
Justerar videosignalinställning automatiskt.
- **PAL**:  
Ställer in videosignalen till PAL.
- **NTSC**:  
Ställer in videosignalen till NTSC.
- **PAL-M**:  
Ställer in videosignalen till PAL-M.
- **PAL-N**:  
Ställer in videosignalen till PAL-N.
- **SECAM**:  
Ställer in videosignalen till SECAM. 

## Använda MIXTRAX

MIXTRAX är en originalteknik för att skapa non-stop-mixar med val från ditt ljudbibliotek, kompletta med DJ-effekter som får dem att låta som om en DJ finns där med dig och spelar musiken.

- Du kan sätta på MIXTRAX genom att peka på **[MIXTRAX]** på uppspelningsskärmen för komprimerade ljudfiler.
  - För mer information, läs *Använda touchknapparna* på sidan 59.

### Touchtangenter

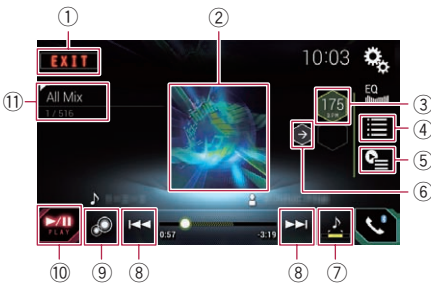

- ① Stänger MIXTRAX-skärmen.
- ② Visar LinkGate-skärmen. Peka på önskad post. Låtar som är relaterade till den valda posten spelas upp.
- ③ Anger BPM-värdet. Det ursprungliga värdet för BMP visas inte under uppspelningen.
- ④ Öppnar skärmen för val poster/objekt.
  - För mer information angående användningen, läs *Välja en post för att spela låtar* på sidan 99.
- ⑤ Visar skärmen med spellistan.
  - För mer information angående användningen, läs *Välj vilka låtar som inte ska spelas upp* på sidan 99.
- ⑥ Ställer in det ursprungliga BPM (Beats Per Minute (taktslag per minut)).
- ⑦ Anger uppspelningsdelen.
  - För mer information angående användningen, läs *Ange uppspelningsdelen* på sidan 100.
- ⑧ Tryck för att välja ett spår.

Peka på och håll ner för att snabbspola framåt eller bakåt.

- ⑨ Slår på eller av MIXTRAX-originalbildskärmen.
- ⑩ Pausar eller startar uppspelningen.
- ⑪ Visar den post som valts på LinkGate-skärmen eller skärmen för val av poster.

### Välja en post för att spela låtar

Du kan ange en post för att spela upp låtar som är relaterad till den.

#### 1 Tryck på följande tangent.



Öppnar skärmen för val poster/objekt.

#### 2 Peka på följande tangenter för att välja en post.



Visar listan för MIX-mönster.



Visar tagglistan.



Visar fillistan.

#### 3 Välj en post i listan.

Låtar som är relaterade till den valda posten spelas upp.

### Välj vilka låtar som inte ska spelas upp

Du kan välja vilka poster eller låtar som inte ska spelas upp.

#### 1 Tryck på följande tangent.



Visar skärmen med spellistan.

## 2 Tryck på följande tangent.



Visar skärmen "Playback not allowed".

## 3 Peka på [Songs], [Artists] eller [Albums].

## 4 Peka på rutan till vänster om den post eller låt som du inte vill spela upp.

En ikon visas. Poster som visas med en ikon kommer inte att spelas upp.

- Om du pekar på [Unselect All] så annulleras alla val.
- Om du pekar på [Select All] så markeras alla poster.



## Ange uppspelningsdelen

Du kan ange vilken del som ska spelas upp.

### ● Peka på följande tangent flera gånger tills den önskade inställningen visas.



Ändrar uppspelningsdelen.

-  (standard): Spelar upp en medeldel.
- : Spelar upp en lång del.
- : Spelar upp en kort del.
- Den mest passande ljudeffekten tillämpas automatiskt när du växlar till nästa låt.

## Ställa in blinkmönstret

Den blinkande färgen ändras med ändringarna i ljud- och basnivåerna.

### 1 Tryck på knappen HOME för att visa toppmenyskärmen.

### 2 Peka på dessa tangenter följande ordning.



Skärmen "System" visas.

### 3 Peka på [Inställningar för AV-källa].

### 4 Peka på [MIXTRAX-inställningar].

### 5 Peka på [Blinkmönster].

En extrameny visas.

### 6 Peka på den post som du vill ställa in.

- **Ljud1** (standard) till **Ljud6**: Blinkmönstret ändras efter ljudnivån. Välj ett önskat läge.
- **L-pass1** till **L-pass6**: Blinkmönstret ändras efter basnivån. Välj ett önskat läge.
- **Slumpvis1**: Blinkmönstret ändras slumpvis efter ljudnivåläget och lågpassläget.
- **Slumpvis2**: Blinkmönstret ändras slumpvis efter ljudnivåläget.
- **Slumpvis3**: Blinkmönstret ändras slumpvis efter lågpassläget.
- **Av**: Blinkmönstret blinkar inte.

## Systeminställningar

### Inställning av FM-sökningssteg

Beroende på vilken region du befinner dig i kan inställningsstegen ändras. Inställningsstegen för FM-radio kan växlas mellan 100 kHz och 50 kHz.

- Denna inställning är tillgänglig om källan är avstängd.

**1 Tryck på knappen HOME för att visa toppmenyskärmen.**

**2 Peka på dessa tangenter följande ordning.**



Skärmen "System" visas.

**3 Peka på [Inställningar för AV-källa].**

**4 Peka på [Radioinställningar].**

**5 Peka på [FM-steg] upprepade gånger tills önskad inställning visas.**

- **100kHz** (förval):  
Växlar till 100 kHz.
- **50kHz**:  
Växlar till 50 kHz.
- Om [Trafikmeddelande] och [Alternativ FREKV] är inställda till "Av" är söksteget inställt till "50kHz" även om "100kHz" är valt.

### Aktivera Bluetooth-ljudkällan

Du måste aktivera Bluetooth-ljudkällan för att kunna använda en Bluetooth-ljudspelare.

**1 Tryck på knappen HOME för att visa toppmenyskärmen.**

**2 Peka på dessa tangenter följande ordning.**



Skärmen "System" visas.

**3 Peka på [Inställningar för AV-källa].**

**4 Peka på [Bluetooth-ljud] upprepade gånger tills önskad inställning visas.**

- **På** (förval):  
Aktiverar Bluetooth-ljudkällan.
- **Av**:  
Inaktiverar Bluetooth-ljudkällan.

### Inställning av kontinuerlig rullning

När funktionen "Kontinuerlig rullning" är inställd på "På" så rullar textinformation kontinuerligt på bildskärmen. Ställ in den på "Av" om du vill att informationen ska rullas fram endast en gång.

**1 Tryck på knappen HOME för att visa toppmenyskärmen.**

**2 Peka på dessa tangenter följande ordning.**



Skärmen "System" visas.

**3 Peka på [Kontinuerlig rullning] upprepade gånger tills önskad inställning visas.**

- **Av** (förval):  
Slår av funktionen kontinuerlig rullning.
- **På**:  
Slår på funktionen kontinuerlig rullning.

## Inställning av AV-ingången

Du kan använda extern videoutrustning, som bärbara spelare, som är ansluten till denna produkt med den här inställningen.

**1 Tryck på knappen HOME för att visa toppmenyskärmen.**

**2 Peka på dessa tangenter följande ordning.**



Skärmen "System" visas.

**3 Peka på [In-/utgångsinställningar].**

**4 Peka på [AV ingång].**

En extrameny visas.

**5 Peka på den post som du vill ställa in.**

- **Av** (standard):  
Inaktiverar AV-källan.
- **Källa:**  
Visar de videobilder som matas ut av en ansluten extern enhet.
- **Kamera:**  
Visar de bilder som matas ut av en ansluten extern kamera.
- Om "**Kamera**" väljs ställs "**2:a kameraingång**" automatiskt in till "**På**".
- Om "**Av**" eller "**Källa**" väljs ställs "**2:a kameraingång**" automatiskt in till "**Av**".

## Ställa in backkameran

Följande två funktioner finns tillgängliga. En backkamera som säljs separat (t.ex. ND-BC6) krävs för att kunna använda backkamerafunktionen. (Vänd dig till din återförsäljare för mer information.)

### Backkamera

Denna produkt har en funktion som automatiskt växlar över till fullskärmsvisningen för den backkamera som installerats i ditt fordon.

När växelspaken förs till läget BACK (R/REVERSE) så går skärmen automatiskt över till backkamerans fullskärmsvisning.

- Om växelspaken sätts i backläget, REVERSE (R), direkt efter att denna produkts system startat upp, visas endast kamerabilden medan riktlinjerna för parkeringshjälp inte visas. Riktlinjerna för parkeringshjälp visas på kamerabilden efter en liten stund. Se till att kontrollera förhållandena runt ditt fordon även innan riktlinjerna och meddelandet visas.

### Kamera för Kameravy-läget

**Kameravy** kan visas vid alla tillfällen (t.ex. för att övervaka ett fastsatt släp mm.). Observera att med denna inställning ändras inte kamerabildens storlek för inpassning, och att en del av det som kameran fångar upp inte visas.



### VARNING

Kontrollera för att vara säker på att inställningarna för backkameran visar en spegelvänd bild.

- Kontrollera omedelbart om skärmen går över till backkamerabilden när växelspaken förs till läget BACK (R/REVERSE) från en annan position.
- Om skärmen går över till backkamerans fullskärmsvisning under normal körning så växlar du över till motsatt inställning i "**Kamerapolaritet**".

### Ställa in backkamerans aktivering

För att visa backkamerabilder på denna produkts skärm behöver "**Backkameraingång**" vara inställd till "**På**".

**1 Tryck på knappen HOME för att visa toppmenyskärmen.**

## Systeminställningar

2 Peka på dessa tangenter följande ordning.



Skärmen "System" visas.

3 Peka på [Kamerainställningar].

4 Peka på [Backkameraingång] upprepade gånger tills önskad inställning visas.

- **Av** (förval):  
Slår av backkamerans ingångsinställning.
- **På**:  
Slår på backkamerans ingångsinställning.

### Ställa in backkamerans polaritet

1 Tryck på knappen HOME för att visa toppmenyskärmen.

2 Peka på dessa tangenter följande ordning.



Skärmen "System" visas.

3 Peka på [Kamerainställningar].

4 Peka på [Kamerapolaritet] upprepade gånger tills önskad inställning visas.

- **Batteri** (förval):  
Om den anslutna kabeln har positiv polaritet medan växelspaken är i läget BACK (R/ REVERSE).
- **Jord**:  
Om den anslutna kabeln har negativ polaritet medan växelspaken är i läget BACK (R/ REVERSE).

När växelspaken förs till läget BACK (R/ REVERSE) efter att inställningen för backkamera har gjorts så visas backvisningsbilden.

### Ställa in den spegelvända bildvisningen för backvisningsbilden

Backkamerans bilder visas spegelvänt (som spegelbilder) på den främre skärmen utom om en backkamera som kan mata ut bilder i rätt riktning används. Du kan ställa in om backkamerabilderna ska spegelvändas för att visas på den främre skärmen.

- Denna inställning är endast tillgänglig om du stannar fordonet på en säker plats och drar åt parkeringsbromsen.
- Denna funktion är tillgänglig endast om "Backkameraingång" är "På" (på).  
➔ För mer information, se *Ställa in backkamerans aktivering* på sidan 102.

1 Tryck på knappen HOME för att visa toppmenyskärmen.

2 Peka på dessa tangenter följande ordning.



Skärmen "System" visas.

3 Peka på [Kamerainställningar].

4 Peka flera gånger på [Backkamera:rev. video] tills den önskade inställningen visas.

- **Av** (standard):  
Spegelvänder inte backkamerabilderna.
- **På**:  
Spegelvänder backkamerabilderna.

### Ställa in kameran för Kameravy-läget

För att visa **Kameravy** vid alla tillfällen måste "Kameravy" vara inställd till "På".

- För att ställa in backkamera för läget **Kameravy** måste "Backkameraingång" vara inställd till "På".

- ➔ För mer information, läs *Ställa in backkamerans aktivering* på sidan 102.
- ☐ För att ställa in den andra kameran för **Kameravy**-läget, ställ in "**AV ingång**" till "**Kamera**" eller ställ in "**2:a kameraingång**" till "**På**".
  - ➔ För mer information, läs *Inställning av AV-ingången* på sidan 102.
  - ➔ För mer information, se *Ställa in den andra kameraingången* på sidan 106.
- ☐ Du kan även stänga av denna funktion genom att peka på [**Camera View**] på Skärmen för val av AV-källa eller i källistan.

**1 Tryck på knappen HOME för att visa toppmenyskärmen.**

**2 Peka på dessa tangenter följande ordning.**



Skärmen "**System**" visas.

**3 Peka på [Kamerainställningar].**

**4 Peka på [Kameravy] upprepade gånger tills önskad inställning visas.**

- **Av** (förval):  
Slår av inställningen för kameravisning.
- **På**:  
Slår på inställningen för kameravisning.

Om inga funktioner utförs under sju sekunder efter att skärmen för AV-användning visas, visas kameravisningen automatiskt.

- ☐ Om du pekar på skärmen medan kameravisningen visas stängs den visade bilden av tillfälligt.

Om kameravisningen för både backkameran och den andra kameran är tillgängliga visas tangenten för att växla visning.

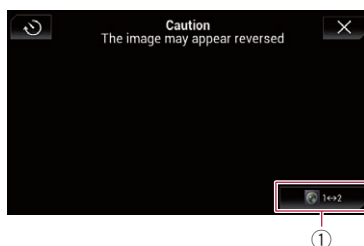

- ① Växlar visning mellan backvisningsbild och bild från annan kamera. ☐

## Visa riktlinjerna för parkeringshjälp

**1 Tryck på knappen HOME för att visa toppmenyskärmen.**

**2 Peka på dessa tangenter följande ordning.**



Skärmen "**System**" visas.

**3 Peka på [Kamerainställningar].**

**4 Peka på [Parkeringshjälpguide] upprepade gånger tills önskad inställning visas.**

- **Av** (förval):  
Följer riktlinjerna.
- **På**:  
Visar riktlinjerna.

När växelspaken förs till läget BACK (R/REVERSE) efter att inställningen för backkamera har gjorts så visas backvisningsbilden.

# Systeminställningar

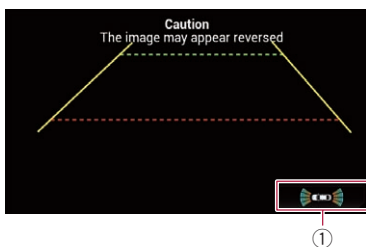

① Växlar över visningen till skärmen "Parkeringshjälp".

- ☐ Om du trycker in och håller ned knappen **MUTE** försvinner backvisningsbilden.

## Inställning av hjälplinjer på bilden vid backning

### VARNING

- När hjälplinjerna justeras, se till att parkera fordonet på en säker plats och dra åt parkeringsbromsen.
- Innan du går ut bilen och placerar markeringarna, se till att slå av tändningen (ACC OFF).
- Områden som projiceras med backkameran är begränsad. Vidare, fordonets bredd och avståndshjälplinjerna som visas på bilden vid backning kan skilja sig från fordonets verkliga bredd och längd. (Hjälplinjerna är raka linjer.)
- Bildkvaliteten kan försämrats beroende på miljö för användning, så som på natten eller i mörka omgivningar.

**1 Parkera ditt fordon på en säker plats och dra åt parkeringsbromsen.**

**2 Använd förpackningstejp eller liknande, placera markeringarna cirka 25 cm från respektive sida på fordonet och cirka 50 cm och 2 m från bakre stötdämparen.**

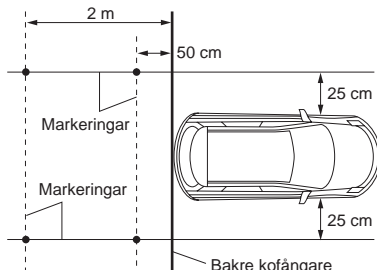

**3 Tryck på knappen HOME för att visa toppmenyskärmen.**

**4 Peka på dessa tangenter följande ordning.**



Skärmen "System" visas.

**5 Peka på [Kamerainställningar].**

**6 Rör vid [Just. park.hjälppguide].**

**7 Ställ in hjälplinjerna genom att dra de fyra punkterna.**

**8 Rör vid de följande tangenterna för att justera punktens position om det behövs.**



Flyttar punkten åt vänster.



Flyttar punkten åt höger.



Flyttar punkten uppåt.



Flyttar punkten nedåt.



Förlänger linjen åt vänster och höger från den aktuella mittpunkten för avståndshjälplinjen. Justeringspunkterna på sidokoordinaterna i båda ändrar flyttas också.



Förkortar linjen från vänster och höger mot den aktuella mittpunkten för avståndshjälplinjen. Justeringspunkterna på sidokoordinaterna i båda ändrar flyttas också.

Std

Återställer inställningarna för avståndets och fordonsbreddens hjälplinjer och justeringspunkter till standardinställningarna.

- När en punkt flyttas visas avståndet från det ursprungliga värdet nederst på skärmen.

## Ställa in den andra kameraingången

Du kan visa bilder från den andra kameran (en främre kamera osv.) på denna produkts skärm.

### Ställa in den andra kamerans aktivering

- För att visa den andra kamerans bilder på denna produkts skärm behöver "2:a kameraingång" vara inställd till "På".

1 Tryck på knappen HOME för att visa toppmenyskärmen.

2 Peka på dessa tangenter följande ordning.



Skärmen "System" visas.

3 Peka på [Kamerainställningar].

4 Peka flera gånger på [2:a kameraingång] tills den önskade inställningen visas.

- Av (standard):

Slår av den andra kamerans ingångsinställning.

- **På:**  
Slår på den andra kamerans ingångsinställning.
- Bekräftelsemeddelandet visas om du ställer in "2:a kameraingång" till "På" medan AV-källan är på. AV-källan slås av om "Ja" väljs, och "2:a kameraingång" ställs in till "På". Välj "Nej" för att avbryta inställningen av "2:a kameraingång" till "På".
- Om "På" väljs ställs "AV ingång" automatiskt in till "Kamera".
- Om "Av" väljs ställs "AV ingång" automatiskt in till "Av".

## Ställa in den spegelvända bildinställningen för den andra kamerans ingångsbild

Den andra kamerans bilder visas spegelvänt (som spegelbilder) på den främre skärmen utom om en andra visningskamera som kan mata ut bilder i rätt riktning används. Du kan ställa in om den andra kamerans bilder ska spegelvändas för att visas på den främre skärmen.

- Denna inställning är endast tillgänglig om du stannar fordonet på en säker plats och drar åt parkeringsbromsen.
- Denna funktion är tillgänglig om "2:a kameraingång" är "På" eller "AV ingång" är inställd till "Kamera".

1 Tryck på knappen HOME för att visa toppmenyskärmen.

2 Peka på dessa tangenter följande ordning.



Skärmen "System" visas.

3 Peka på [Kamerainställningar].

## Systeminställningar

**4 Peka flera gånger på [2:a kamera:rev. video] tills den önskade inställningen visas.**

- **Av** (standard):  
Spiegelvänder inte den andra kamerans bilder.
- **På**:  
Spiegelvänder den andra kamerans bilder. 

## Inställning av säkerhetsläget

Av säkerhetsskäl kan du begränsa antalet funktioner som är tillgängliga när fordonet är i rörelse.

**1 Tryck på knappen HOME för att visa toppmenyskärmen.**

**2 Peka på dessa tangenter följande ordning.**



Skärmen "**System**" visas.

**3 Peka på [Felsäkert läge] upprepade gånger tills önskad inställning visas.**

- **På** (förval):  
Aktiverar säkerhetslägesfunktionen.
- **Av**:  
Inaktiverar säkerhetslägesfunktionen. 

## Stänga av demoskärmen

Om demoskärmen visas, utför följande procedur för att stänga av demoskärmen.

**1 Tryck på knappen HOME för att visa toppmenyskärmen.**

**2 Peka på dessa tangenter följande ordning.**



Skärmen "**System**" visas.

**3 Rör flera gånger vid [Demoläge] tills den önskade inställningen visas.**

- **På** (standard):  
Visar demoskärmen.
- **Av**:  
Döljer demoskärmen.
- Du kan även stänga av demoskärmen genom att trycka in och hålla ned knappen **MUTE**. 

## Välja systemspråk

Systemspråket kan väljas.

- Språket kan ändras för följande:
  - Skärmen "**Ljud**"
  - Skärmen "**System**"
  - Skärmen "**Video-inställn.**"
  - Skärmen "**Bluetooth**"
  - Språk för meddelanden

En del funktioner på denna produkt är förbjudna att använda under körning eller kräver noggrann uppmärksamhet när de används. I sådana fall visas en försiktighetsuppmärkning på skärmen. Du kan ändra språket för försiktighetsmeddelanden med denna inställning.
- Om det språk som förekommer på skivan och vald språkinställning inte överensstämmer kan det hända att textinformation inte visas korrekt.
- En del tecken kanske inte visas korrekt.

**1 Tryck på knappen HOME för att visa toppmenyskärmen.**

**2 Peka på dessa tangenter följande ordning.**



Skärmen "**System**" visas.

**3 Peka på [Systemspråk].**

En extrameny visas.

#### 4 Tryck på önskat språk.

När språket har valts återgår du till den föregående skärmen. 

## Vända på klimatkontrollens statusvisning

Om den vänstra/högra visningen för klimatkontrollens statusskärm inte stämmer överens med fordonets sidor så kan visningen växlas.

- Den valfria fordonsbussadaptern måste vara ansluten för att du ska kunna konfigurera denna inställning.
-  För mer information om användningen, se *Visar användningsstatusen för klimatkontrollpanelen* på sidan 136.

1 Tryck på knappen HOME för att visa toppmenyskärmen.

2 Peka på dessa tangenter följande ordning.



Skärmen "System" visas.

3 Peka på [Invert. av luftkond.info] upprepade gånger tills önskad inställning visas.

- **Av** (standard):  
Vänder inte på klimatkontrollens statusvisning.
- **På**:  
Vänder på klimatkontrollens statusvisning. 

## Ställa in tangentbordsspråk med appen för iPhone

Du kan använda tangentbordet i **AppRadio Mode** genom att ställa in tangentbordsspråk för iPhone.

- Denna funktion är endast tillgänglig i **AppRadio Mode** på din iPhone.

1 Tryck på knappen HOME för att visa toppmenyskärmen.

2 Peka på dessa tangenter följande ordning.



Skärmen "System" visas.

3 Peka på [Tangentbord].

En extrameny visas.

4 Tryck på önskat språk.

När språket har valts återgår du till den föregående skärmen. 

## Ställa in pip ljudet

1 Tryck på knappen HOME för att visa toppmenyskärmen.

2 Peka på dessa tangenter följande ordning.



Skärmen "System" visas.

3 Peka på [Pipsignal] upprepade gånger tills önskad inställning visas.

- **På** (förval):  
Aktiverar pip ljudet.
- **Av**:  
Inaktiverar pip ljudet. 

## Systeminställningar

### Justering av touchknapparnas reaktionspositioner (kalibrering av touchpanelen)

Om du tycker att touchknapparna på skärmen är feljusterade och inte reagerar på den plats där du pekar kan du justera touchpanelens reaktionspositioner.

- Denna inställning är endast tillgänglig om du stannar fordonet på en säker plats och drar åt parkeringsbromsen.
- Använd inga verktyg med vass spets, som bläckpennor eller mekaniska pennor, eftersom de kan skada skärmen.
- Stäng inte av motorn medan uppgifterna för justeringspositionen håller på att sparas.

**1 Tryck på knappen HOME för att visa toppmenyskärmen.**

**2 Peka på dessa tangenter följande ordning.**



Skärmen "System" visas.

**3 Peka på [Kalibrera touchpanel].**

Skärmen för touchpanelsjustering visas.

**4 Peka på två hörn på skärmen längs pilarna och peka sedan mitt på två plustecken (+) samtidigt två gånger.**

**5 Tryck på knappen HOME.**

Justeringsresultaten sparas.

**6 Tryck på knappen HOME en gång till.**

Gå vidare till 16-punktsjusteringen.

- Om du trycker in och håller ned knappen **HOME** avbryts justeringen.

**7 Tryck lätt på mitten av +-tecknet som visas på skärmen.**

Målet anger ordningen.

När du har pekat på alla tecken så sparas uppgifterna för justeringspositionen.

- Om du trycker på knappen **HOME** återkommer den föregående justeringspositionen.
- Om du trycker in och håller ned knappen **HOME** avbryts justeringen.

**8 Tryck in och håll ned knappen HOME.**

Justeringsresultaten sparas. 

### Ställa in dimmerfunktionen

Du kan specificera när du vill att dimmerfunktionen ska slås på.

**1 Tryck på knappen HOME för att visa toppmenyskärmen.**

**2 Peka på dessa tangenter följande ordning.**



Skärmen "System" visas.

**3 Peka på [Dimmerinställningar].**

**4 Peka på [Dimmerutlösare].**

En extrameny visas.

**5 Peka på den post som du vill ställa in.**

- **Auto** (standard):  
Aktiverar dimmerfunktionen då fordonets huvudljus är på (nattid).
- **Manuell**:  
Möjliggör för att ställa in om dimmerfunktionen ska aktiveras.
- **Tid**:  
Möjliggör för att ställa in tiden för hur länge dimmerfunktionen ska vara aktiv.
  - Om "**Manuell**" är valt, ställ in om dimmerfunktionen ska aktiveras.
    - ➔ För mer information, se *Ställa in om dimmerfunktionen ska aktiveras* på sidan 110.
  - Om "**Tid**" är valt, specificera hur länge dimmerfunktionen ska vara aktiv.
    - ➔ För mer information, se *Ställa in tiden för hur länge dimmerfunktionen ska vara aktiv* på sidan 110. 

## Ställa in om dimmerfunktionen ska aktiveras

Du kan ställa in om dimmerfunktionen ska aktiveras under nattid.

- Denna funktion är tillgänglig endast om "Dimmerutlösare" är inställd till "Manuell".
  - ➔ För mer information, se *Ställa in dimmerfunktionen* på sidan 109.

**1 Tryck på knappen HOME för att visa toppmenyskärmen.**

**2 Peka på dessa tangenter följande ordning.**



Skärmen "System" visas.

**3 Peka på [Dimmerinställningar].**

**4 Peka på [Dag/Natt].**

En extrameny visas.

**5 Peka på den post som du vill ställa in.**

- **Dag** (standard):  
Inaktiverar dimmerfunktionen.
- **Natt**:  
Aktiverar dimmerfunktionen.

## Ställa in tiden för hur länge dimmerfunktionen ska vara aktiv

Du kan ställa in tiden för hur länge dimmerfunktionen ska vara aktiv.

- Denna funktion är tillgänglig endast om "Dimmerutlösare" är inställd till "Tid".
  - ➔ För mer information, se *Ställa in dimmerfunktionen* på sidan 109.

**1 Tryck på knappen HOME för att visa toppmenyskärmen.**

**2 Peka på dessa tangenter följande ordning.**



Skärmen "System" visas.

**3 Peka på [Dimmerinställningar].**

**4 Peka på [Dimmerns varaktighet].**

Inställningsfältet för tidslängden visas.

**5 Peka på de önskade punkterna på inställningsfältet för tidslängden, eller skjut markörerna för att specificera starttiden respektive sluttiden.**

- Tidvisningsformatet beror på "Tidsformat"-inställningen.
- Värdet som visas i mitten av inställningsfältet för tidslängden ("12" för 12-timmars format och "00" för 24-timmars format) indikerar midnatt. Värdena till vänster om värdet i mitten är för eftermiddagen, och värdena till höger om värdet i mitten är för morgonen.
- Standardvärdena är "18:00" (starttid) och "6:00" (sluttid).
- Värdet kan ändras i 15-minuterssteg.

## Justera bilden

Du kan justera bilden för var och en av källorna, applikationsskärmen och för backkameran.



### VARNING

Av säkerhetsskäl kan du inte använda vissa av dessa funktioner när fordonet är i rörelse. För att aktivera dessa funktioner måste du stanna på en säker plats och dra åt parkeringsbromsen.

**1 Visa skärmen du vill justera.**

**2 Tryck på knappen HOME för att visa toppmenyskärmen.**

## Systeminställningar

### 3 Peka på dessa tangenter följande ordning.



Skärmen "System" visas.

### 4 Peka på [Bildjustering].

### 5 Rör vid någon av följande tangenter för att välja den funktion du vill justera.

Bildjusteringsposter visas.

- **Ljusstyrka:**  
Justerar svärtans intensitet.
  - **Kontrast:**  
Justerar kontrasten.
  - **Färg:**  
Justerar färgmättnaden.
  - **Färgton:**  
Justerar färgtonen (vilken färg som förstärks, röd eller grön).
  - **Dimmernivå:**  
Justerar skärmens ljusstyrka.
  - **Temperatur:**  
Justerar färgtemperaturen, vilket ger en bättre vitbalans.
- Du kan endast justera **Färgton** om färgsystemet är inställt på NTSC.
- Om du pekar på [**Backvy**] eller [**2:a kamera**] ändras läget till det valda kameranläget. Genom att peka på [**Källa**], [**Navi**] eller [**Appar**] kan du återgå till det valda läget.

### 6 Peka på följande tangenter för att justera den valda posten.



Sänker nivån för den valda posten.



Ökar nivån för den valda posten.



Väljer föregående justerbar post.



Väljer nästa justerbara post.

Varje gång du trycker på tangenten så ökar eller minskar nivån för den valda posten.

- "**Ljusstyrka**", "**Kontrast**", "**Färg**" och "**Färgton**" kan justeras från "-24" till "+24".
- "**Dimmernivå**" kan justeras från "+1" till "+48".
- "**Temperatur**" kan justeras från "-3" till "+3".
- Justeringarna för "**Ljusstyrka**", "**Kontrast**", och "**Dimmernivå**" lagras separat för dimmerfunktionens på-/av-status. Dessa växlas automatiskt beroende på om dimmerfunktionen är på eller av.
  - ➔ För mer information om hur du ställer in dimmerfunktionen, se *Ställa in dimmerfunktionen* på sidan 109.
- Bildjusteringen kanske inte finns tillgänglig med vissa backkameror.
- Inställningsinnehållet kan sparas separat för följande skärmar och videobilder.
  - **DVD, Video-CD** och **Disc**
  - **AV**
  - **USB (Video)** och **USB (JPEG)**
  - **SD (Video)** och **SD (JPEG)**
  - **iPod (iPod med en 30-stiftsanslutning)**
  - **iPod (Video)** och **AppRadio Mode (iPod med en 30-stiftsanslutning)**
  - **HDMI** och **AppRadio Mode (HDMI)**
  - **Android Auto**
  - **MirrorLink**
  - **AUX**
  - MIXTRAX, bilder utmatade från den externa enheten
  - Backkamera

## Visa versionen av den fasta programvaran

1 Tryck på knappen HOME för att visa toppmenyskärmen.

2 Peka på dessa tangenter följande ordning.



Skärmen "System" visas.

### 3 Peka på [Systeminformation].

### 4 Peka på [Firmware-information].

Skärmen "Firmware-information" visas.

- Du kan kolla open source-licenserna för funktionerna som denna produkt är utrustad med under "Licens" på "Firmware-information"-skärmen.

## Uppdatera fast programvara

### VARNING

- Slå aldrig av denna produkt, ta aldrig ur SD-minneskortet och koppla aldrig ur USB-lagringseenheten medan den fasta programvaran uppdateras.
- Du kan endast uppdatera den fasta programvaran när fordonet står still och parkeringsbromsen är åtdragen.

- Använd USB-port1 för att uppdatera den fasta programvaran med en USB-lagringseenhet.

### 1 Ladda ner uppdateringsfilerna för den fasta programvaran.

### 2 Anslut ett tomt (formaterat) SD-minneskort eller en tom (formaterad) USB-lagringseenhet till din dator, och leta upp den korrekta uppdateringsfilen och kopiera den till SD-minneskortet eller USB-lagringseenheten.

### 3 Slå av källan.

- ➔ För mer information, läs *Slå av AV-källan* på sidan 23.

### 4 Tryck på knappen HOME för att visa toppmenyskärmen.

### 5 Peka på dessa tangenter följande ordning.



Skärmen "System" visas.

### 6 Peka på [Systeminformation].

### 7 Peka på [Firmware-uppdatering].

Skärmen "Firmware-uppdatering" visas.

### 8 Peka på [Fortsätt] för att visa dataöverföringsläget.

- Följ instruktionerna på skärmen för att avsluta uppdateringen av den fasta programvaran.
- Denna produkt kommer att återställas automatiskt efter att uppdateringen av den fasta programvaran slutförts om uppdateringen lyckades.
- När uppdateringen av den fasta programvaran startar, stängs källan av och Bluetoothanslutningen inaktiveras.
- Om ett felmeddelande visas på skärmen pekar du på [Fortsätt] för att fortsätta och starta återställningssekvensen.

# Systeminställningar

## Kontrollera kabelanslutningarna

Kontrollera att kablarna mellan produkten och fordonet är korrekt anslutna. Kontrollera även att de har anslutits i rätt position.

- 1 Tryck på knappen HOME för att visa toppmenyskärmen.
- 2 Peka på dessa tangenter följande ordning.



Skärmen "System" visas.

- 3 Peka på [Systeminformation].

- 4 Peka på [Anslutningsstatus].

Skärmen "Installation" visas.

- **Belysning**  
När strålkastarna eller mindre lampor på fordonet är tända visas "På". När de mindre lamporna är släckta visas "Av". (Om den orange/vita kabeln inte är ansluten visas "Av".)
- **Fordonsbuss**  
När den valfria fordonsbussen är ansluten visas "OK". Om den inte är ansluten visas "Ej OK".

## Använda fader/balansjustering

Du kan välja en inställning för fader/balans som skapar en idealisk ljudmiljö för alla lyssnarpositioner.

- Denna funktion är tillgänglig endast om huvudljud är tillgängligt.
- Denna funktion är tillgänglig endast om "Bakre högtalare" är inställd till "På".
  - För mer information, läs *Justera främre och bakre högtalarutmatning* på sidan 117.

1 Tryck på knappen HOME för att visa toppmenyskärmen.

2 Peka på dessa tangenter följande ordning.



Skärmen "Ljud" visas.

3 Peka på [Fader/Balans].

Skärmen "Fader/Balans" visas.

4 Peka på följande tangenter för att justera balansen mellan de främre och bakre högtalarna.



Flyttar balansen framåt.



Flyttar balansen bakåt.

Varje gång du pekar på tangenterna så kommer balansen mellan de främre och bakre högtalarna att flyttas framåt eller bakåt.

- "Fram25" till "Bakre25" visas medan balansen mellan de främre och bakre högtalarna flyttas från den främre delen till den bakre.
- Standardinställningen är "FB 0 VH 0".
- Ställ in "Fram" och "Bakre" på "0" när du använder ett system med dubbla högtalare.

5 Peka på följande tangenter för att justera balansen mellan vänster/höger högtalare.



Flyttar balansen åt vänster.



Flyttar balansen åt höger.

Varje gång du rör vid tangenterna flyttas vänster/höger högtalarbalans åt vänster eller höger.

- "Vänst25" till "Hög25" visas medan balansen mellan de vänstra och högra högtalarna flyttas från vänster till höger.
- Standardinställningen är "V/H 0".
- Du kan även ställa in fader/balans genom att dra punkten i den tabell som visas.

## Använda balansjustering

Du kan justera balansen mellan höger/vänster ljudutgång.

- Denna funktion är tillgänglig endast om huvudljud är tillgängligt.
- Denna funktion är tillgänglig endast om "Bakre högtalare" är inställd till "Av".
  - För mer information, läs *Justera främre och bakre högtalarutmatning* på sidan 117.

1 Tryck på knappen HOME för att visa toppmenyskärmen.

2 Peka på dessa tangenter följande ordning.



Skärmen "Ljud" visas.

3 Peka på [Balans].

Skärmen "Fader/Balans" visas.

## Justering av ljudinställningarna

### 4 Peka på följande tangenter för att justera balansen mellan vänster/höger högtalare.



Flyttar balansen åt vänster.



Flyttar balansen åt höger.

Varje gång du rör vid tangenterna flyttas vänster/höger högtalarbalsans åt vänster eller höger.

- "Vänst25" till "Hög25" visas medan balansen mellan de vänstra och högra högtalarna flyttas från vänster till höger.
- Standardinställningen är "V/H 0".
- Du kan även ställa in fader/balans genom att dra punkten i den tabell som visas.

## Stänga av eller dämpa ljudet

Ljudet från detta system stängs automatiskt av eller dämpas när en signal från utrustning med en ljudavstängningsfunktion tas emot.

### 1 Tryck på knappen HOME för att visa toppmenyskärmen.

### 2 Peka på dessa tangenter följande ordning.



Skärmen "Ljud" visas.

### 3 Peka på [Mute-nivå].

En extrameny visas.

### 4 Peka på den post som du vill ställa in.

- **ATT** (förval):  
Volymen blir 1/10.
- **Mute**:  
Volymen blir 0.
- **Av**:  
Volymen ändras inte.

## Justering av källnivåer

Funktionen **SLA** (källnivåjustering) justerar volymnivån för varje källa för att undvika kraftiga förändringar i volymen när du växlar mellan källor.

- Denna funktion är tillgänglig endast om huvudljud är tillgängligt.
- Inställningarna baseras på volymnivån för FM-tunern, som förblir oförändrad.
- Denna funktion är inte tillgängligt när FM-tuner är vald som AV-källa.

### 1 Jämför volymnivån för FM-tunern med ljudnivån för den källa du vill justera.

### 2 Tryck på knappen HOME för att visa toppmenyskärmen.

### 3 Peka på dessa tangenter följande ordning.



Skärmen "Ljud" visas.

### 4 Peka på [Källnivåjustering].

Skärmen "Källnivåjustering" visas.

### 5 Peka på följande tangenter för att justera källvolymen.



Höjer källvolymen.



Sänker källvolymen.

- Om du pekar direkt på det område där markören kan flyttas så kommer inställningen **SLA** att ändras till värdet för den punkt där du pekat.
- "+4" till "-4" visas medan källvolymen höjs eller sänks.
- Standardinställningen är "0".

Följande AV-källor ställs in på samma volymnivå automatiskt när du gör justeringarna.

	Erfordrad kabel (säljs separat)	Konfigurera smarttelefon		AV-källor
		Enhet	Anslutning	
iPod/iPhone med en 30-stiftsanslutning	CD-IU201V	iPhone/iPod	USB	USB1 iPod1 aha
	CD-IU201S	iPhone/iPod	USB	USB1 aha iPod1 AppRadio Mode
iPod/iPhone med en Lightning-anslutning	<ul style="list-style-type: none"> <li>• CD-IH202</li> <li>• CD-IU52</li> <li>• Lightning digital AV-adapter</li> </ul>	iPhone/iPod	Digital AV adapter	aha AppRadio Mode HDMI
	CD-IU52	iPhone/iPod	USB	iPod1 aha
Android-enhet	CD-MU200	Annat	USB	Android Auto MirrorLink
	CD-AH200	Annat	HDMI	aha AppRadio Mode HDMI

- ❑ Om en USB-lagringsenhet ansluts till USB-port 1 eller USB-port 2 ställs källnivåns justeringsvolym automatiskt in till samma nivå som den USB-port som enheten ansluts till. Källnivåns justeringsvolym som ställs in automatiskt varierar beroende på om enheten ansluts till USB-port 1 eller USB-port 2.
- ❑ Om en iPod/iPhone med en Lightning-anslutning ansluts till USB-port 1 eller USB-port 2 med en USB-gränssnittskabel för iPod/iPhone (CD-IU52) (säljs separat), ställs källnivåns justeringsvolym automatiskt in till samma nivå som den USB-port som iPoden/iPhonen med en Lightning-anslutning ansluts till. Källnivåns justeringsvolym som ställs in automatiskt varierar beroende på om iPoden/iPhonen med en Lightning-anslutning ansluts till USB-port 1 eller USB-port 2.
- ❑ Om en **Android Auto**-kompatibel enhet eller en MirrorLink-enhet ansluts till USB-port 2 ställs källnivåns justeringsvolym au-

tomatiskt in till samma nivå som USB-port 2.

# Justering av ljudinställningarna

## Justera filtret

Följande justeringar kan göras under filterjusteringarna. Gör lämpliga justeringar för det frekvensband som återges och efter de anslutna högtalarenheternas egenskaper.

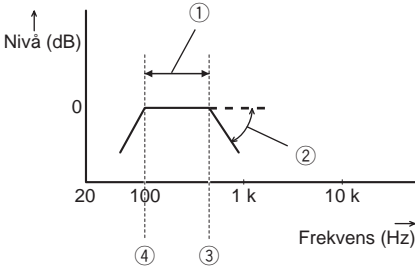

- ① Återskapat frekvensband
- ② Branthetsjustering
- ③ Brytningsfrekvens för lågpasfiltret (LPF)
- ④ Brytningsfrekvens för högpassfiltret (HPF)

## Justera främre och bakre högtalarutmatning

Du kan ställa in frekvensområdet för ljudutmatningen från de främre och bakre högtalarna.

- Denna funktion är tillgänglig endast om huvudljud är tillgängligt.

- 1 Tryck på knappen HOME för att visa toppmenyskärmen.
- 2 Peka på dessa tangenter följande ordning.



Skärmen "Ljud" visas.

- 3 Bekräfta att "Bakre högtalare" är inställd på "På".

- Standardinställningen är "På".

- 4 Peka på [Delning].

Skärmen "Bryt" visas.

- 5 Peka på följande tangenter för att välja "Fram" eller "Bakre".



Väljer föregående justerbara högtalare.



Väljer nästa justerbara högtalare.

- 6 Rör vid [HPF] för att sätta på.

- 7 Dra linjegrafen vågrätt för att justera brytningsfrekvensens intervall från "50" Hz till "200" Hz.

- Standardinställningen är "100" Hz.

- 8 Dra spetsen på brantheten för att justera nivåområdet mellan "-6" dB/okt och "-18" dB/okt.

- Standardinställningen är "-12" dB/okt.

## Använda subwooferutgången

Denna produkt har en subwooferutgångmekanism som du kan slå på eller av.

- Denna funktion är tillgänglig endast om huvudljud är tillgängligt.

- 1 Tryck på knappen HOME för att visa toppmenyskärmen.
- 2 Peka på dessa tangenter följande ordning.



Skärmen "Ljud" visas.

- 3 Peka på [Subwoofer] för att ställa in subwooferutgången på "På".

- Standardinställningen är "Av".

- 4 Peka på [Subwooferinställningar].

Skärmen "Bryt" visas.

### 5 Peka på följande tangenter för att välja "Subw".



Väljer föregående justerbara högtalare.



Väljer nästa justerbara högtalare.

### 6 Rör vid [LPF] för att sätta på.

### 7 Peka på följande tangenter för att välja fasen för subwooferutgången.



Ställer in fasen för subwooferutgången på normal.



Ställer in fasen för subwooferutgången på omvänd.

### 8 Dra linjegrafen vågrätt för att justera brytningsfrekvensens intervall från "50" Hz till "200" Hz.

- Standardinställningen är "100" Hz.

### 9 Dra spetsen på brantheten för att justera nivåområdet mellan "-6" dB/okt och "-18" dB/okt.

- Standardinställningen är "-18" dB/okt.

## Välja lyssnarposition

Du kan välja vilken lyssnarposition som du vill göra till centrum för ljudeffekterna.

- Denna funktion är tillgänglig endast om huvudljud är tillgängligt.

#### 1 Tryck på knappen HOME för att visa toppmenyskärmen.

#### 2 Peka på dessa tangenter följande ordning.



Skärmen "Ljud" visas.

#### 3 Peka på [Lyssnarposition].

Skärmen "Lyssnarposition" visas.

#### 4 Peka på önskad position.

- **Av** (förval):  
Ändrar inställningen för lyssnarpositionen till av.
- **Fram**:  
Ändrar inställningen för lyssnarpositionen till front.
- **Främre-V**:  
Ändrar inställningen för lyssnarpositionen till främre vänster.
- **Främre-H**:  
Ändrar inställningen för lyssnarpositionen till främre höger.
- **Alla**:  
Ändrar inställningen för lyssnarpositionen till alla.

## Finjustera högtalarnas utgångsnivåer

Finjusteringen av högtalarnas utgångsnivå kan göras genom att lyssna på det ljud som matas ut.

- Denna funktion är tillgänglig endast om huvudljud är tillgängligt.
- Denna funktion är tillgänglig endast om "Bakre högtalare" är inställd till "På".
  - ➔ För mer information, läs *Justera främre och bakre högtalarutmatning* på sidan 117.
- Denna funktion är tillgänglig endast om "Subwoofer" är inställd till "På".
  - ➔ För mer information, läs *Använda subwooferutgången* på sidan 117.

#### 1 Tryck på knappen HOME för att visa toppmenyskärmen.

## Justering av ljudinställningarna

2 Peka på dessa tangenter följande ordning.



Skärmen "Ljud" visas.

3 Peka på [Högtalarnivå].

Skärmen "Högtalarnivå" visas.

4 Peka på följande tangenter för att välja lyssnarposition om så krävs.



Väljer lyssnarposition.



- **Av:**  
Ändrar inställningen för lyssnarpositionen till av.
  - **V fram:**  
Ändrar inställningen för lyssnarpositionen till främre vänster.
  - **Hög fram:**  
Ändrar inställningen för lyssnarpositionen till främre höger.
  - **Fram:**  
Ändrar inställningen för lyssnarpositionen till front.
  - **Alla:**  
Ändrar inställningen för lyssnarpositionen till alla.
- Om du ändrar inställningen för lyssnarposition så kommer utgångsnivåerna för alla högtalare att ändras i enlighet med den inställningen.

5 Peka på följande tangenter för att justera högtalarens utgångsnivå.



Sänker högtalarnivån.



Höjer högtalarnivån.

- "-24" dB till "10" dB visas när det avstånd som ska korrigeras höjs eller sänks.
- **V fram:**  
Ändrar högtalarnivån för den främre vänstra högtalaren.
- **Hög fram:**  
Ändrar högtalarnivån för den främre högra högtalaren.
- **Vänst bak:**  
Ändrar högtalarnivån för den bakre vänstra högtalaren.
- **Höger bak:**  
Ändrar högtalarnivån för den bakre högra högtalaren.
- **Subw:**  
Ändrar högtalarnivån för bashögtalaren/subwoofern.
- Om du rör vid [**Anv autoEQ**] tillämpas resultatet för "**A-EQ&TA-mätning**" på högtalarnivåinställningen.
  - Om du vill använda den här funktionen måste fordonets akustik mätas upp i förväg.

## Justera avståndsställningen

Genom att justera avståndet från varje högtalare till lyssnarpositionen så kan avståndsställningsfunktionen korrigera den tid det tar för ljudet att nå lyssnarpositionen.

- Denna funktion är tillgänglig endast om huvudljud är tillgängligt.
- Denna funktion är tillgänglig endast om "**Bakre högtalare**" är inställd till "**På**".

- För mer information, läs *Justera främre och bakre högtalarutmatning* på sidan 117.
- ☐ Denna funktion är tillgänglig endast om **"Subwoofer"** är inställd till **"På"**.
  - För mer information, läs *Använda subwooferutgången* på sidan 117.
- ☐ Denna funktion är endast tillgänglig när lyssnarpositionen är inställd på **"V fram"** eller **"Hög fram"**.
  - För mer information, läs *Välja lyssnarposition* på sidan 118.

### 1 Mät avståndet mellan lyssnarens huvud och varje högtalarenhet.

### 2 Tryck på knappen HOME för att visa toppmenyskärmen.

### 3 Peka på dessa tangenter följande ordning.



Skärmen **"Ljud"** visas.

### 4 Peka på [Avståndsställning].

Skärmen **"Avståndsställning"** visas.

### 5 Peka på följande tangenter för att välja lyssnarposition om så krävs.



Väljer lyssnarposition.



- **Av:**  
Ändrar inställningen för lyssnarpositionen till av.
- **V fram:**  
Ändrar inställningen för lyssnarpositionen till främre vänster.
- **Hög fram:**

Ändrar inställningen för lyssnarpositionen till främre höger.

- **Fram:**  
Ändrar inställningen för lyssnarpositionen till front.
- **Alla:**  
Ändrar inställningen för lyssnarpositionen till alla.
- ☐ Om du ändrar inställningen för lyssnarposition så kommer utgångsnivåerna för alla högtalare att ändras i enlighet med den inställningen.

### 6 Tryck på följande tangenter för att justera avståndet mellan den valda högtalaren och lyssnarpositionen.



Minskar avståndet mellan den valda högtalaren och den valda lyssnarpositionen.



Ökar avståndet mellan den valda högtalaren och den valda lyssnarpositionen.

- ☐ **"0.0"** cm till **"500.0"** cm visas när det avstånd som ska korrigeras höjs eller sänks.
- **V fram:**  
Ändrar avståndet mellan den främre vänstra högtalaren och den valda lyssnarpositionen.
- **Hög fram:**  
Ändrar avståndet mellan den främre högra högtalaren och den valda lyssnarpositionen.
- **Vänst bak:**  
Ändrar avståndet mellan den bakre vänstra högtalaren och den valda lyssnarpositionen.
- **Höger bak:**  
Ändrar avståndet mellan den bakre högra högtalaren och den valda lyssnarpositionen.
- **Subw:**  
Ändrar avståndet mellan bashögtalaren/subwoofern och den valda lyssnarpositionen.

## Justering av ljudinställningarna

- Om du pekar på [**Trafik På**], stängs avståndsställningen av.
- Om du pekar på [**Anv autoEQ**] så kommer resultatet för "**A-EQ&TA-mätning**" att tillämpas på avståndsställningen.
  - Om du vill använda den här funktionen måste fordonets akustik mätas upp i förväg.

### Användning av equalizer

Med hjälp av equalizern kan du justera frekvenserna efter önskemål så att de passar fordonets invändiga akustikegenskaper.

### Val av equalizerkurva

Det finns sju lagrade equalizerkurvor som du enkelt kan aktivera när du vill. Här följer en lista över dem:

#### Equalizerkurva

**S.bas** är en kurva där endast ljud med lågt tonläge förstärks.

**Kraftfull** är en kurva där både ljud med lågt och högt tonläge förstärks.

**Naturlig** är en kurva där både ljud med lågt och högt tonläge förstärks något.

**Sång** är en kurva där mellanregistret, som är människans röstläge, förstärks.

**Flat** är en platt kurva där inga delar förstärks.

**Egen1** är en anpassad equalizerkurva som du själv skapar. Om du väljer denna kurva så tillämpas effekterna på alla AV-källor.

**Egen2** är en anpassad equalizerkurva som du själv skapar. Om du väljer denna kurva så tillämpas effekterna på alla AV-källor.

- Denna funktion är tillgänglig endast om huvudljud är tillgängligt.
- Standardinställningen är "**Kraftfull**".
- När du väljer "**Flat**" så görs inga tillägg till ljudet och inga korrigeringar görs. Detta alternativ är användbart för att kontrollera equalizerkurvornas effekter genom att växla

mellan "**Flat**" och en angiven equalizerkurva.

**1 Tryck på knappen HOME för att visa toppmenyskärmen.**

**2 Peka på dessa tangenter följande ordning.**



Skärmen "**Ljud**" visas.

**3 Peka på [Grafisk EQ].**

Skärmen "**Grafisk EQ**" visas.

**4 Peka på den equalizer som du vill använda.**

### Anpassa equalizerkurvorna

Du kan justera den aktuella valda equalizerkurvinställningen så som önskas. Justeringar kan göras med en 13-bands grafisk equalizer.

- Denna funktion är tillgänglig endast om huvudljud är tillgängligt.
- Om du gör justeringar när en av kurvorna "**S.bas**", "**Kraftfull**", "**Naturlig**", "**Sång**", eller "**Flat**" är vald ändras equalizerkurvans inställningar automatiskt till "**Egen1**".
- Om du till exempel gör justeringar när kurvan "**Egen2**" är vald så kommer kurvan "**Egen2**" at uppdateras.
- Kurvorna "**Egen1**" och "**Egen2**" kan skapas för att användas med alla källor.

**1 Tryck på knappen HOME för att visa toppmenyskärmen.**

**2 Peka på dessa tangenter följande ordning.**



Skärmen "**Ljud**" visas.

**3 Peka på [Grafisk EQ].**

Skärmen "Grafisk EQ" visas.

**4 Peka på en av tangenterna för att välja den kurva som du vill använda som bas för anpassningen.****5 Peka på den frekvens som du vill justera nivån för.**

- Om du drar fingret över staplarna i de olika equalizerbanden så kommer equalizerkurvans inställningar att ställas in till det värde som du pekat på i varje stapel.

**Använda den automatiskt justerade equalizern**

Du kan ställa in den automatiskt justerade equalizern så att den passar fordonets akustik. Om du vill använda den här funktionen måste fordonets akustik mätas upp i förväg.

➔ För mer information angående användningen, läs *Justera equalizer-kurvan automatiskt (Auto EQ)* på sidan 122.

- Om du vill justera equalizerkurvan manuellt ställer du in "Auto EQ&TA" på "Av".

**1 Tryck på knappen HOME för att visa toppmenyskärmen.****2 Peka på dessa tangenter följande ordning.**

Skärmen "Ljud" visas.

**3 Peka på [Auto EQ&TA] upprepade gånger tills önskad inställning visas.**

- **Av** (förval):  
Slår av inställningen Auto EQ&TA.
- **På**:  
Slår på inställningen Auto EQ&TA.

**Justera equalizer-kurvan automatiskt (Auto EQ)**

Genom att mäta fordonets akustik kan equalizerkurvan justeras automatiskt för att passa bilens kupé.

**! VARNING**

En kraftig ton (ett högt och störande ljud) kan höras från högtalarna vid mätningen av fordonets akustik. Utför därför aldrig Auto EQ-mätningen medan du kör.

**! VARNING**

- Kontrollera noggrant följande förhållanden innan du använder funktionen Auto EQ eftersom högtalarna kan skadas i följande fall:
  - När högtalarna är felaktigt anslutna. (T.ex. om en bakre högtalare är ansluten till en subwooferutgång.)
  - När en högtalare är ansluten till ett slutsteg vars uteffekt är högre än högtalarens maximala ingångskapacitet.
- Om en mikrofon för akustisk mätning (säljs separat) inte är placerad på en olämplig plats kan mätningstonen bli kraftig och mätningen ta lång tid, vilket leder till att batteriet laddas ur. Se till att du placerar mikrofonen på den angivna platsen.

## Justering av ljudinställningarna

### Innan du använder Auto EQ-funktionen

- Använd funktionen Auto EQ på en så tyst plats som möjligt, med fordonets motor och luftkonditionering avstängda. Slå även av strömmen till bil- eller mobiltelefoner i bilen, eller ta ut dem ur bilen innan du använder AutoEQ-funktionen. Andra ljud (än mätningstonen (omgivande ljud, motorljud, ringande telefoner, osv.) kan göra att du erhåller felaktiga resultat vid mätningen av bilens akustikegenskaper.
- Se till att utföra Auto EQ med hjälp av mikrofonen för akustisk mätning (säljs separat). Om du använder någon annan mikrofon så kanske inte mätningen kan utföras eller så erhåller du felaktiga resultat vid mätningen av bilens akustikegenskaper.
- För att kunna utföra Auto EQ måste de främre högtalarna vara anslutna.
- Auto EQ kan eventuellt inte utföras om du har anslutit ett slutsteg med ingångseffektstyrning till denna produkt och du sänker ingångseffekten på slutsteget under dess standardnivå.
- Om denna produkt är ansluten till ett slutsteg med LPF (lågpassfilter) så ska du stänga av lågpassfiltret på slutsteget innan du utför Auto EQ. Brytningsfrekvensen för den inbyggda LPF-funktionen på en aktiv subwoofer bör dessutom ställas in på den högsta frekvensen.
- Avståndet har räknats ut av en dator för att ge en optimal fördröjning och garantera exakta resultat. Ändra inte detta värde.
  - Ljudet reflekteras kraftigt i fordonet och det förekommer fördröjningar.
  - LPF på aktiva subwoofrar eller externa förstärkare fördröjer de lägre ljuden.
- Om det uppstår ett fel under mätningen så visas ett meddelande och mätningen avbryts. Kontrollera följande innan du mäter akustiken inuti fordonet.
  - Främre högtalare (vänster/höger)
  - Bakre högtalare (vänster/höger)
  - Brus

- Mikrofon för akustisk mätning (säljs separat)
- Låg batterinivå

### Utföra Auto EQ

- Funktionen auto EQ ändrar ljudinställningarna på följande sätt:
  - **“Auto EQ&TA”** är inställd på **“På”**.
    - För mer information, läs *Använda den automatiskt justerade equalizern* på sidan 122.
  - Inställningarna för fader/balans återställs till den centrala positionen.
    - För mer information, läs *Använda balansjustering* på sidan 114.
  - Equalizerkurvan växlar över till **“Flat”**.
    - För mer information, läs *Användning av equalizer* på sidan 121.
  - De främre och bakre högtalarna justeras automatiskt till en högpassfilterinställning.
- Tidigare inställningar för Auto EQ skrivs över.
- Tryck inte på knappen ▲ för att öppna eller stänga panelen när du använder mikrofonen.



### ⚠ VARNING

Stäng inte av motorn medan mätningen pågår.

### 1 Stanna fordonet på en plats där det är så tyst som möjligt, stäng alla dörrar och fönster samt soltaket och stäng av motorn.

Om bilmotorn är i gång, kan motorljudet förhindra att en korrekt Auto EQ utförs.

- Om restriktioner gällande körning upptäcks under mätningen så kommer den att avbrytas.

### 2 Fäst mikrofonen för akustisk mätning (säljs separat) mitt på förarsätets nackstöd, vänd framåt.

Resultatet av Auto EQ kan variera beroende på var du placerar mikrofonen. Om du vill, kan du placera mikrofonen på det främre passagerarsätet och sedan utföra Auto EQ.

### 3 Koppla bort iPhone:en eller smarttelefonheten.

### 4 Slå på tändningen (ACC ON).

Om fordonets luftkonditionerings- eller klimat- anläggning är påslagen så stänger du av den. Ljud från fläkten kan förhindra att en korrekt Auto EQ utförs.

### 5 Växla AV-källan till "OFF".

- ☞ För mer information angående användning- en, läs *Visa skärmen för AV-användning* på sidan 22.

### 6 Tryck på knappen HOME för att visa toppmenyskärmen.

### 7 Peka på dessa tangenter följande ordning.



Skärmen "Ljud" visas.

### 8 Peka på [A-EQ&TA-mätning].

Skärmen "A-EQ&TA-mätning" visas.

### 9 Anslut mikrofonen för akustisk mätning (säljs separat) till denna produkt.

Anslut mikrofonen till mikrofonuttaget på den här produkten.

### 10 Peka på [V fram] eller [Hög fram] för att välja aktuell lyssnarposition.

### 11 Peka på [Start].

En nedräkning på 10 sekunder startar.

- ☐ Bluetooth-anlutningen kopplas ur innan processen startar.

### 12 Kliv ut ur fordonet och håller dörrarna stängda tills nedräkningen är klar.

När nedräkningen är klar, matas mätljudet (ett högt ljud) ut från högtalarna och Auto EQ-mätningen börjar.

### 13 Vänta tills mätningen är klar.

När Auto EQ har utförts så visas ett meddelande som anger att mätningen har slutförts.

- ☐ Om fordonets akustik inte kan mätas på rätt sätt så kommer ett felmeddelande att visas.
- ☐ Hur lång tid mätningen tar beror på fordonstypen.
- ☐ Om du vill avbryta mätningen pekar du på [Stopp].

### 14 Förvara mikrofonen i handskfacket eller på någon annan plats där den inte kan utsättas för stötar.

Om mikrofonen utsätts för direkt solljus eller hög värme under en längre tid finns det risk för att det uppstår ljudförvrängningar eller andra tekniska fel. Mikrofonen kan också förlora färgen. ☐

## Temameny

### Val av bakgrundsbild

Bakgrundsbilden kan väljas bland 8 olika förinställda bilder för skärmen för AV-användning och 5 olika förinställda bilder för toppmenyskärmen. Du kan även ändra bakgrundsbilden till andra bilder som importerats från en extern lagringsenhet (USB, SD).

**1 Tryck på knappen HOME för att visa toppmenyskärmen.**

**2 Peka på dessa tangenter följande ordning.**



Skärmen "Tema" visas.



**3 Peka på [Bakgrund].**

- Du kan även ändra skärmen för inställningar genom att peka på [**Belysning**], [**Tema**] eller [**Klocka**] på denna skärm.

**4 Peka på [Home] eller [AV] för att växla skärmvisningarna.**

- Inställningsinnehållet kan sparas separat för funktionskärmen för AV och toppmenyskärmen.

**5 Peka på den post som du vill ställa in.**

- **Förinställda bakgrundsbilder:**  
Väljer önskad förinställd bakgrundsbild.
-  (anpassad):  
Visar den bakgrundsbild som importerats från den externa lagringsenheten (USB, SD).  
➔ För mer information, läs *Ändra till den bakgrundsbild som lagrats på den externa lagringsenheten (USB, SD)* på sidan 125.
-  (av):  
Döljer bakgrundsbilden.

### Ändra till den bakgrundsbild som lagrats på den externa lagringsenheten (USB, SD)

Du kan ändra bakgrundsbilden till en bild som importerats från den externa lagringsenheten (USB, SD).

- Bakgrundsbilden måste vara i följande format.
  - JPEG-bildfiler (.jpg eller .jpeg)
  - Tillåten datastorlek är 10 MB eller mindre
  - Tillåten bildstorlek är 4 000 pixlar × 4 000 pixlar eller mindre

### VARNING

Stäng inte av motorn medan en bild importerats från den externa lagringsenheten (USB, SD).

**1 Tryck på knappen HOME för att visa toppmenyskärmen.**

**2 Peka på dessa tangenter följande ordning.**



Skärmen "Tema" visas.

**3 Peka på [Bakgrund].**

- Du kan även ändra skärmen för inställningar genom att peka på [**Belysning**], [**Tema**] eller [**Klocka**] på denna skärm.

**4 Tryck på följande tangent.**



Visar en lista över bakgrundsbilderna som lagrats på den externa lagringsenheten (USB, SD).

**5 Peka på den önskade externa lagringsenheten (USB, SD).**

**6 Peka på den bild i listan som du vill använda som bakgrundsbild.**

Bilden ställs in som bakgrundsbild.

- Du kan radera den importerade bilden och återställa inställningen för bakgrundsbilden till standardbilden genom att röra och hålla kvar vid anpassningstangenten. 

## Ställa in belysningsfärgen

Du kan välja belysningsfärg bland 5 olika alternativ. Dessutom kan belysningen växlas mellan dessa 5 färger i turordning.



### Välja en färg från de förinställda färgerna

Du kan välja en belysningsfärg från färglistan.

- 1 Tryck på knappen HOME för att visa toppmenyskärmen.
- 2 Peka på dessa tangenter följande ordning.



Skärmen "Tema" visas.

- 3 Peka på [Belysning].
  - Du kan även ändra skärmen för inställningar genom att peka på [Tema], [Bakgrund] eller [Klocka] på denna skärm.
- 4 Peka på den färg du vill använda.
  - **Färgade tangenter:**  
Väljer önskad förinställd färg.
  -  (skraddarsydd):  
Visar skärmen för att anpassa belysningsfärgen.
    - ➔ För mer information, läs *Skapa en användardefinierad färg* på sidan 126.
  -  (regnbåge):  
Växlar genom regnbågens färger gradvis.
  - Du kan förhandsgranska toppmenyskärmen eller AV-användningsskärmen genom att röra vid [Home] respektive [AV].

## Skapa en användardefinierad färg

Du kan skapa en användardefinierad färg. Den färg du skapar sparas och du kan sedan välja färgen när du ställer in belysningsfärgen nästa gång.

- 1 Tryck på knappen HOME för att visa toppmenyskärmen.
- 2 Peka på dessa tangenter följande ordning.



Skärmen "Tema" visas.

- 3 Peka på [Belysning].
  - Du kan även ändra skärmen för inställningar genom att peka på [Tema], [Bakgrund] eller [Klocka] på denna skärm.
- 4 Tryck på följande tangent.



Visar skärmen för att skapa en användardefinierad färg och spara den i minnet.

## 5 Peka på följande tangenter.



Justera ljusstyrkan och färgnivåerna för röd, grön och blå för att skapa en favoritfärg.



- Du kan även justera färgtonen genom att dra i färgfältet.

## 6 Peka på och håll ned [Minne] för att lagra den anpassade färgen i minnet.

Den anpassade färgen lagras i minnet. Den inställda färgen hämtas från minnet nästa gång du trycker på samma tangent. 

## Välja en temafärg

Du kan välja en temafärg bland 5 olika färger.

## Temameny

1 Tryck på knappen HOME för att visa toppmenyskärmen.

2 Peka på dessa tangenter följande ordning.



Skärmen "Tema" visas.

3 Peka på [Tema].

- Du kan även ändra skärmen för inställningar genom att peka på [Belysning], [Bakgrund] eller [Klocka] på denna skärm.

4 Peka på den färg du vill använda.

- Du kan förhandsgranska toppmenyskärmen eller AV-användningsskärmen genom att röra vid [Home] respektive [AV]. □

## Välja en klockbild

Klockan på funktionsskärmen för AV och toppmenyskärmen kan väljas från 3 olika bilder.

1 Tryck på knappen HOME för att visa toppmenyskärmen.

2 Peka på dessa tangenter följande ordning.



Skärmen "Tema" visas.

3 Peka på [Klocka].

- Du kan även ändra skärmen för inställningar genom att peka på [Belysning], [Tema] eller [Bakgrund] på denna skärm.

4 Peka på den post som du vill ställa in.

- **Förinställda bilder:**  
Väljer önskad förinställd bild för klockan.
- **OFF (av):**  
Döljer klockvisningen.

- Du kan förhandsgranska toppmenyskärmen eller AV-användningsskärmen genom att röra vid [Home] respektive [AV]. □

## Ändra den förinstallerade splash-skärmen

Du kan ändra splash-skärmen till andra bilder som finns förinstallerade på denna produkt.

1 Tryck på knappen HOME för att visa toppmenyskärmen.

2 Peka på dessa tangenter följande ordning.



Skärmen "Tema" visas.

3 Peka på [Startskärm].

4 Peka på den post som du vill ställa in.

- **Förinställda bilder:**  
Väljer önskad förinställd bild som splash-skärmbild.
- **🔍 (anpassad):**  
Visar den splash-skärmbild som importerats från den externa lagringsenheten (USB, SD).
- ➦ För mer information, läs *Ändra till den splash-skärmbild som lagrats på den externa lagringsenheten (USB, SD)* på sidan 127.

## Ändra till den splash-skärmbild som lagrats på den externa lagringsenheten (USB, SD)

Du kan ändra splash-skärmbilden till andra bilder som importerats från den externa lagringsenheten (USB, SD).

### ⚠ VARNING

Stäng inte av motorn medan en bild importerats från den externa lagringsenheten (USB, SD).

1 Tryck på knappen HOME för att visa toppmenyskärmen.

2 Peka på dessa tangenter följande ordning.



Skärmen "Tema" visas.

3 Peka på [Startskärm].

4 Tryck på följande tangent.



Visar en lista över de splash-skärmbilder som lagrats på den externa lagringsenheten (USB, SD).

5 Peka på den önskade externa lagringsenheten (USB, SD).

6 Peka på den bild i listan som du vill använda som splash-skärm.

Bilden ställs in som splash-skärm.

- Du kan radera den importerade bilden och återställa inställningen på välkomstskärmen till standardinställningen genom att röra och hålla kvar vid anpassningstangenten.

## Kopiera inställningarna

### Exportera "Tema"-inställningar

Du kan exportera inställningar du har gjort på "Tema"-skärmen till en extern lagringsenhet (USB, SD). Dessa inställningar kan exporteras separat.

- Denna inställning är endast tillgänglig om du stannar fordonet på en säker plats och drar åt parkeringsbromsen.
- Om flera externa lagringsenheter är anslutna till denna produkt är prioriteringsordningen för målen som "Tema"-inställningarna exporteras till följande:
  - ① SD-minneskort

② USB-lagringsenhet som är ansluten till USB-port 1

③ USB-lagringsenhet som är ansluten till USB-port 2

### VARNING

Stäng inte av motorn medan inställningarna exporteras.

1 Stoppa in SD-minneskortet i SD-kortplatsen eller sätt i USB-lagringsenheten i USB-uttaget.

- För mer information, läs *Ansluta en USB-lagringsenhet* på sidan 17.
- För mer information, läs *Stoppa i och ta ut ett SD-minneskort* på sidan 16.

2 Tryck på knappen HOME för att visa toppmenyskärmen.

3 Peka på dessa tangenter följande ordning.



Skärmen "Tema" visas.

4 Rör vid [Exportera].

Skärmen "Inställningsexport" visas.

5 Peka på önskad post.

- **Belysning:**  
Väljer inställning för belysningsfärgen.
- **Startskärm:**  
Väljer inställning för splash-skärmen.
- **Välj allt:**  
Väljer alla inställningar.

6 Peka på [Exportera].

Dataexporten startar.

Efter att datan exporterats visas att slutförandedmeddelande.

- Källan stängs av och Bluetooth-anslutningen kopplas ur innan processen startar.

## Importera "Tema"-inställningar

Inställningarna som gjorts på "Tema"-skärmen som exporterades till en extern lagringsenhet (USB, SD) kan importeras.

- Denna inställning är endast tillgänglig om du stannar fordonet på en säker plats och drar åt parkeringsbromsen.
- Om flera externa lagringsenheter som inkluderar tillgängliga data är anslutna till denna produkt är prioriteringsordningen för målen som "Tema"-inställningarna importeras från följande:
  - ① SD-minneskort
  - ② USB-lagringsenhet som är ansluten till USB-port 1
  - ③ USB-lagringsenhet som är ansluten till USB-port 2



### VARNING

- Stäng inte av motorn medan inställningarna importeras.
- För att förhindra dataförlust och skada på SD-minneskortet ska du aldrig redigera den exporterade datan till SD-minneskortet.

### 1 Stoppa in SD-minneskortet i SD-kortplatsen eller sätt i USB-lagringsenheten i USB-uttaget.

- ➔ För mer information, läs *Ansluta en USB-lagringsenhet* på sidan 17.
- ➔ För mer information, läs *Stoppa i och ta ut ett SD-minneskort* på sidan 16.

Ett meddelande som frågar dig om du verkligen vill importera de lagrade inställningsuppgifterna visas.

### 2 Peka på [Importera].

Dataimporten startar.

När datan importerats visas ett meddelande om slutförd importering.

- Källan stängs av och Bluetooth-anslutningen kopplas ur innan processen startar.

## Ställa in toppprioritetsspråk

Du kan tilldela toppprioritetsspråk till toppprioritetsundertext, -ljud och -meny under den första uppspelningen. Om det valda språket finns inspelat på skivan visas eller matas undertexten, ljudet och menyn ut på det språket.

- Denna inställning är endast tillgänglig då "Disc" är valt som källa.

## Ställa in undertextspråk

Du kan ställa in önskat undertextspråk. Undertexterna visas på det valda språket om det finns tillgängligt.

**1 Tryck på knappen HOME för att visa toppmenyskärmen.**

**2 Peka på dessa tangenter följande ordning.**



Skärmen "Video-inställn." visas.

**3 Peka på [DVD/DivX-inställn.].**

**4 Peka på [Textspråk].**

En extrameny visas.

**5 Tryck på önskat språk.**

När du väljer "Annat" så visas en inmatnings-skärm för språkkoder. Ange den fyrsiffriga koden för det önskade språket och peka sedan på .

Det valda undertextspråket aktiveras.

- Om det valda språket inte är tillgängligt, visas det språk som är inspelat på skivan.
- Du kan byta undertextspråk under uppspelningen genom att peka på tangenten för byte av undertextspråk.
- Inställning som görs här påverkas inte även om du byter undertextspråk med tangenten för byte av undertextspråk under uppspelningen.

## Ställa in ljudspråket

Du kan välja det dialogspråk du föredrar.

**1 Tryck på knappen HOME för att visa toppmenyskärmen.**

**2 Peka på dessa tangenter följande ordning.**



Skärmen "Video-inställn." visas.

**3 Peka på [DVD/DivX-inställn.].**

**4 Peka på [Dialogspråk].**

En extrameny visas.

**5 Tryck på önskat språk.**

När du väljer "Annat" så visas en inmatnings-skärm för språkkoder. Ange den fyrsiffriga koden för det önskade språket och peka sedan på .

Det valda dialogspråket aktiveras.

- Om det valda språket inte är tillgängligt, används det språk som är specificerat på skivan.
- Du kan byta ljudspråk under uppspelningen genom att peka på tangenten för byte av ljudspråk.
- Inställning som görs här påverkas inte även om du byter ljudspråk med tangenten för byte av ljudspråk under uppspelningen.

## Ställa in menyspråket

Du kan välja önskat språk för de menyer som är inspelade på en skiva.

**1 Tryck på knappen HOME för att visa toppmenyskärmen.**

**2 Peka på dessa tangenter följande ordning.**



## Inställning av videospelaren

Skärmen "Video-inställn." visas.

### 3 Peka på [DVD/DivX-inställn.].

### 4 Peka på [Menyspråk].

En extrameny visas.

### 5 Tryck på önskat språk.

När du väljer "Annat" så visas en inmatnings-skärm för språkkoder. Ange den fyrsiffriga koden för det önskade språket och peka sedan på .

Det valda menyspråket aktiveras.

- Om det valda språket inte är tillgängligt, visas det språk som är inspelat på skivan. .

## Ställa in vinkelikonvisningen

Du kan välja om vinkelikonen ska visas i de scener där vinkeln kan växlas.

- Denna inställning är endast tillgänglig då "Disc" är valt som källa.

### 1 Tryck på knappen HOME för att visa toppmenyskärmen.

### 2 Peka på dessa tangenter följande ordning.



Skärmen "Video-inställn." visas.

### 3 Peka på [DVD/DivX-inställn.].

### 4 Peka på [Flera vinklar] upprepade gånger tills önskad inställning visas.

- **På** (förval):  
Slår på inställningen för flera bildvinklar.
- **Av**:  
Slår av inställningen för flera bildvinklar. .

## Ställa in bildformatet

Det finns två typer av format. En bredbilds-skärm har ett förhållande mellan bredd och höjd (TV-bildformat) på 16:9 medan en vanlig skärm har ett TV-bildformat på 4:3. Om du använder en vanlig bakre bildskärm med ett TV-bildformat på 4:3 kan du använda ett bildformat som passar din bakre bildskärm. (Vi rekommenderar att du endast använder denna funktion när du vill justera bildformatet för den bakre bildskärmen.)

- Om du använder en konventionell bildskärm väljer du antingen "Brevlåda" eller "Pan-skan". Om du väljer "16:9" kan det ge en onaturlig bild.
- Om du väljer TV-bildformatet, ändras produktens skärm till samma inställning.
- Denna inställning är endast tillgänglig då "Disc" är valt som källa.

### 1 Tryck på knappen HOME för att visa toppmenyskärmen.

### 2 Peka på dessa tangenter följande ordning.



Skärmen "Video-inställn." visas.



### 3 Peka på [DVD/DivX-inställn.].

### 4 Peka på [TV-format].

En extrameny visas.

### 5 Peka på den post som du vill ställa in.

- **16:9** (förval):  
Visar bredbildsbilder (16:9) som de är (grundinställning).
- **Brevlåda**:  
Ger en bild som har formen av en brevlåda med svarta band överst och nederst på bildskärmen.
- **Pan-skan**:  
Beskär bilden på bildskärmens högra och vänstra sida.

- ❑ Vid uppspelning av skivor som inte har ett panscan-system så spelas skivan upp med "Brevlåda", även om du valt inställningen "Pan-skan". Kontrollera om skivans fodral är märkt med symbolen .
- ❑ På vissa skivor kan TV-bildformatet inte ändras. Se skivans bruksanvisning för mer information. .

## Ställa in barnlåset

Vissa DVD-videoskivor ger dig möjlighet att använda en barnlåsfunktion för att se till att minderåriga inte kan titta på våldsscener eller annat barnförbjudet innehåll. Du kan ställa in barnlåsfunktionen i olika nivåer efter behov.

- ❑ Denna inställning är endast tillgänglig då "Disc" är valt som källa.
- ❑ När du ställer in barnlåsnivån och sedan spelar en skiva med barnlås, visas eventuellt indikeringarna för inmatning av kodnummer. I detta fall börjar uppspelningen när rätt kodnummer har matats in.

## Ställa in kodnummer och nivå

När du använder denna funktion för första gången måste du registrera ett kodnummer. Om du inte registrerar ett kodnummer så kommer barnlåset inte att fungera.

**1 Tryck på knappen HOME för att visa toppmenyskärmen.**

**2 Peka på dessa tangenter följande ordning.**



Skärmen "Video-inställn." visas.

**3 Peka på [DVD/DivX-inställn.].**

**4 Peka på [Föräldracensur].**

Skärmen "Föräldracensur" visas.

**5 Peka på [0] till [9] för att ange ett fyrsiffrigt kodnummer.**

**6 Medan inmatningsnumret visas, rör vid följande tangent.**



Registrerar kodnumret.

**7 Peka på vilket nummer som helst mellan [1] och [8] för att välja önskad nivå.**

- **8:**  
Gör att hela skivan kan spelas upp (grundinställning).
- **7 till 2:**  
Gör att barnskivor och skivor utan barnförbjudet innehåll kan spelas upp.
- **1:**  
Gör att endast barnskivor kan spelas upp.

**8 Medan inmatningsnumret visas, rör vid följande tangent.**



Ställer in barnlåsnivån.

- ❑ Vi rekommenderar att du sparar ditt kodnummer för att ha det till hands om du skulle glömma det.
- ❑ Nivån för barnlåset är inspelat på skivan. Du kan bekräfta nivån genom att läsa på skivfodralet, den medföljande informationen eller på själva skivan. Du kan inte använda barnlåset med skivor som inte har någon barnlåsnivå inspelad på skivan.
- ❑ På vissa skivor gör barnlåset att skivan endast hoppar över vissa scener. Efter det återupptas den normala uppspelningen. Läs bruksanvisningarna till skivan för mer information. .

## Inställning av videospelaren

### Visa registreringskoden för DivX VOD

För att kunna spela DivX VOD-innehåll (Video On Demand) på denna produkt, måste du först registrera denna produkt hos leverantören av DivX VOD-innehållet. Detta gör du genom att skapa en DivX VOD-registreringskod, som du skickar till leverantören.

- Anteckna koden eftersom du kommer att behöva den när du registrerar den här produkten hos en DivX VOD-leverantör.
- Denna inställning är endast tillgänglig då "Disc" är valt som källa.

**1 Tryck på knappen HOME för att visa toppmenyskärmen.**

**2 Peka på dessa tangenter följande ordning.**



Skärmen "Video-inställn." visas.

**3 Peka på [DVD/DivX-inställn.].**

**4 Peka på [DivX® VOD].**

Skärmen "DivX® VOD" visas.

- Om en registreringskod redan har aktiverats så kan den inte visas.

**5 Peka på [Registreringskod].**

Din 10-siffriga registreringskod visas.

- Anmärk koden eftersom du kommer att behöva den när du registrerar dig hos en DivX VOD-leverantör.

### Visning av din DivX VOD-avregistreringskod

En registreringskod som registrerats med en avregistreringskod kan raderas.

- Denna inställning är endast tillgänglig då "Disc" är valt som källa.

**1 Tryck på knappen HOME för att visa toppmenyskärmen.**

**2 Peka på dessa tangenter följande ordning.**



Skärmen "Video-inställn." visas.

**3 Peka på [DVD/DivX-inställn.].**

**4 Peka på [DivX® VOD].**

Skärmen "DivX® VOD" visas.

**5 Peka på [Avregistreringskod].**

Din åttasiffriga registreringskod visas.

- Anmärk koden eftersom du kommer att behöva den när du avregistrerar dig från en DivX VOD-leverantör.

### Automatisk DVD-uppspelning

När du matar in en DVD-skiva som har en DVD-meny annullerar denna produkt meny automatiskt och startar uppspelningen från den första titelns första kapitel.

- För vissa DVD-skivor kan denna funktion eventuellt inte användas. Om funktionen inte kan användas, stäng av den och starta uppspelningen.
- Denna inställning är endast tillgänglig då "Disc" är valt som källa.

**1 Tryck på knappen HOME för att visa toppmenyskärmen.**

**2 Peka på dessa tangenter följande ordning.**



Skärmen "Video-inställn." visas.

**3 Peka på [DVD/DivX-inställn.].**

#### 4 Peka på [DVD-autoavsp.] upprepade gånger tills önskad inställning visas.

- **Av** (förval):  
Slår av inställningen för automatisk uppspelning av DVD.
- **På**:  
Slår på inställningen för automatisk uppspelning av DVD.

## Ställa in videosignalen för backkameran

När du ansluter en backkamera till denna produkt så måste du välja en passande videosignalinställning.

- Du kan endast använda denna funktion för videosignalsinmatningen till AV-ingången.

#### 1 Tryck på knappen HOME för att visa toppmenyskärmen.

#### 2 Peka på dessa tangenter följande ordning.



Skärmen "Video-inställn." visas.

#### 3 Peka på [Videosignalinställn.].

#### 4 Rör vid [Kamera].

En extrameny visas.

#### 5 Peka på den post som du vill ställa in.

- **Auto** (förval):  
Justerar videosignalinställning automatiskt.
- **PAL**:  
Ställer in videosignalen till PAL.
- **NTSC**:  
Ställer in videosignalen till NTSC.
- **PAL-M**:  
Ställer in videosignalen till PAL-M.
- **PAL-N**:  
Ställer in videosignalen till PAL-N.
- **SECAM**:  
Ställer in videosignalen till SECAM.

## Ställa in videoutmatningsformatet

Du kan växla videofORMAT som matas till den bakre skärmen. Välj mellan NTSC och PAL.

- Inställningen för videoutmatningsformat har ingen inverkan på AUX-, AV- och iPod-källor (när kontrolläget är inställt på iPod).
- Denna funktion är tillgänglig när ingenting matas ut till den främre skärmen och någon annan källa än Disc, USB1, USB2 och SD matas ut till den bakre skärmen.

#### 1 Tryck på knappen HOME för att visa toppmenyskärmen.

#### 2 Peka på dessa tangenter följande ordning.



Skärmen "Video-inställn." visas.

#### 3 Peka på [Videoutformat] upprepade gånger tills önskad inställning visas.

- **PAL** (förval):  
Ställer in videoutmatningsformatet till PAL.
- **NTSC**:  
Ställer in videoutmatningsformatet till NTSC.

## Favoritmeny

Genom att registrera dina favoritmenyposter som genvägar kan du snabbt gå till den registrerade menyskärmen genom en enkel tryckning på skärmen "**Favoriter**".

- Upp till 12 menyposter kan registreras i favoritmenyn.

### Skapa en genväg

**1 Peka på knappen HOME för att visa Toppmenyskärmen.**

**2 Tryck på följande tangent.**



Visar skärmen för inställningsmenyn.

**3 Peka på stjärnikonen för den menypost som du vill lägga till i favoritmenyn.**

Stjärnikonen för den valda menyn fylls i.

- För att avbryta registreringen, tryck på stjärnikonen i menykolumnen igen. □

### Välja en genväg

**1 Tryck på knappen HOME för att visa toppmenyskärmen.**

**2 Peka på dessa tangenter följande ordning.**



Skärmen "**Favoriter**" visas.

**3 Peka på önskad post. □**

### Ta bort en genväg

**1 Tryck på knappen HOME för att visa toppmenyskärmen.**

**2 Peka på dessa tangenter följande ordning.**



Skärmen "**Favoriter**" visas.

**3 Peka på och håll kvar stjärnikonen som du vill ta bort från favoritmenyn.**

Den valda menyn tas bort från skärmen "**Favoriter**". □

## Visa funktionsstatus för fordonsutrustning

Genom att ansluta tillvalet fordonsbussadapter kan du visa användningsstatusen för fordons parkeringssensorfunktion och klimatkontrollpanel på skärmen.

### ! VARNING

- För information om hur du installerar fordonsbussadaptern, se användarmanualen för fordonsbussadaptern.
- Efter att du installerat fordonsbussadaptern, se till att kontrollera användningen.
- För mer information om fordonsmodeller som är kompatibla med fordonsbussadaptern, se informationen på vår webbplats.
- Funktioner och bildskärmar varierar beroende på fordonsmodellen. För mer information om de tillgängliga funktionerna enligt modellen, se informationen på vår webbplats.

## Visa hinderavkänningsinformation

### ! VARNING

Denna funktion är avsedd endast för att hjälpa förarens sikt. Den känner inte av alla faror och hinder och är inte någon ersättning för din uppmärksamhet, bedömning och försiktighet medan du parkerar ditt fordon.

Sätt på parkeringshjälpsensorn på ditt fordon, och skärmen växlar till skärmen **"Parkeringshjälp"**.

- Denna funktion är endast tillgänglig för fordon utrustade med ett parkeringssystem.
- Skärmen **"Parkeringshjälp"** visas inte förrän navigationsskärmen har startat.

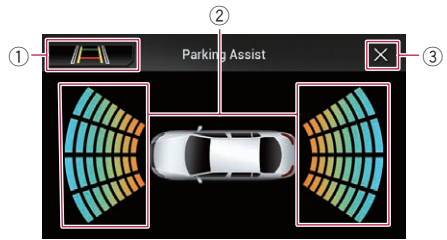

- 1 Växlar bilden till backkamerabilden.
  - Bilden växlar endast om backkamerainställningen är inställd till **"På"** och växelspaken är i backläget, REVERSE (R).
- 2 Visar de avkända hindrens position.
- 3 Återgår till föregående display.

## Visar användningsstatusen för klimatkontrollpanelen

När du använder fordonets klimatkontrollpanel växlar skärmen automatiskt till skärmen **"Klimat"**.

- Inställningarna för klimatkontrollpanelen som användes innan denna produkt startas visas inte på skärmen.
- Fordonsinställningar för klimatkontrollpanelen som stängs av visas inte på skärmen.
- Om informationen som visas på skärmen är omvänd för vänster och höger sida av fordonet, ändra inställningen **"Invert. av luftkond.info"** till **"På"**.
  - ➔ För mer information om användningen, se *Vända på klimatkontrollens statusvisning* på sidan 108.

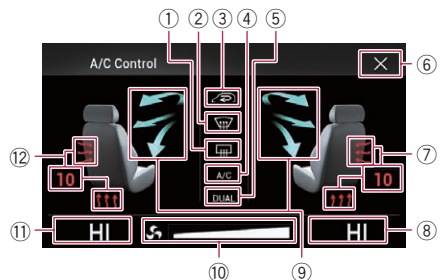

## Visa funktionsstatus för fordonsutrustning

- ① Visar att uppvärmningsinställningen för bakrutan är på.
- ② Visar att uppvärmningsinställningen för framrutan är på.
- ③ Visar att inställningen för inre cirkulationsläge är på.
- ④ Visar att A/C-inställningen är på.
- ⑤ Visar att dubbel A/C-funktionen är på.
- ⑥ Återgår till föregående display.
  - Om du inte använder klimatkontrollpanelen under några sekunder visas den föregående skärmen automatiskt.
- ⑦ Visar sätesuppvärmningsinställningen för höger säte.
- ⑧ Visar den inre temperaturinställningen för höger säte.
- ⑨ Visar fläktriktningen.
- ⑩ Visar fläkthastigheten.
- ⑪ Visar den inre temperaturinställningen för vänster säte.
- ⑫ Visar sätesuppvärmningsinställningen för vänster säte.

## Ställa in tid och datum

**1 Peka på den aktuella tiden på bildskärmen för att visa skärmen för tid- och datuminställning.**

**2 Peka på ▲ eller ▼ för att ställa in korrekt tid och datum.**

På den här skärmen kan du använda följande funktioner.

### Månad/datum

- **d/m/å** (standard):  
Ändrar datumvisningsformatet till datum/månad/år.
- **m/d/å**:  
Ändrar datumvisningsformatet till månad/datum/år.
- **å/m/d**:  
Ändrar datumvisningsformatet till år/månad/datum.

### Tidsformat

- **12 h** (förval):  
Ändrar visningen till 12-timmarsformatet med am/pm.
- **24 h**:  
Ändrar visningen till 24-timmarsformatet.

## Spara låtinformationen på en iPod (iTunes-tagging)

Du kan spara låtinformation på iPod:en när denna produkt tar emot låtinformation. Låtar kommer att visas i en spellista som kallas "Tagged playlist" i iTunes nästa gång du synkroniserar din iPod. Via den här produkten kan du köpa låtar direkt.

Beroende på när låtinformationen lagras kan även informationen för låten före eller efter den aktuella spelade låten också lagras. Se till att bekräfta låten innan du gör ditt inköp.

- iTunes-taggningsfunktionen är tillgänglig om låtinformationen är tillgänglig.
- Denna funktion är kompatibel med följande iPod-modeller:
  - iPhone 4s

- iPhone 4
- iPhone 3GS
- iPhone 3G
- iPhone
- iPod touch 5:e generationen
- iPod touch 4:e generationen
- iPod touch 3:e generationen
- iPod touch 2:a generationen
- iPod touch 1:a generationen
- iPod classic
- iPod nano 6:e generationen
- iPod nano 5:e generationen
- iPod nano 4:e generationen
- iPod nano 3:e generationen

iTunes-versionen måste vara 7.4 eller högre.

**1 Tryck på knappen HOME för att visa toppmenyskärmen.**

**2 Peka på dessa tangenter följande ordning.**



Skärmen "System" visas.

**3 Peka på [Inställningar för AV-källa].**

**4 Peka på [Taggöverföring] upprepade gånger tills önskad inställning visas.**

- **USB1** (standard):  
Överför låtinformation till din iPod som är ansluten till USB-port 1.
- **USB2**:  
Överför låtinformation till din iPod som är ansluten till USB-port 2.

**5 Ställ in en sändningsstation.**

När låtinformationen tas emot visas  Tag medan den önskade låten sänds, och touch-tangenten blir aktiv.

- För mer information, läs **iTunes®-taggningsindikator** på sidan 45.
- För mer information, läs *Använda touchknapparna* på sidan 44.

## Vanliga funktioner

### 6 Peka på den touchtangenter där låtinformatjonen visas.

Informationen om den låt som sänds live lagras på denna produkt.

Medan informationen hämtas visas .

När processen är klar slås  av och  visas.

- Låtinformatjonen för upp till 50 låtar kan sparas på den här produkten.  
Beroende på när låtinformatjonen lagras kan även informationen för låten före eller efter den aktuella spelade låten också lagras.

### 7 Anslut din iPod.

Låtinformatjonen förs över till din iPod.

- Om en iPod redan är ansluten så kommer låtinformatjonen att överföras till din iPod varje gång du pekar på touchtangenter där låtinformatjonen visas.  
När låtinformatjonen har förts över till din iPod så försvinner .
- När överföringen av låtinformatjonen är klar så kommer informationen som lagrats på denna produkt att raderas automatiskt.
- Om du slår av den här produkten eller kopplar bort din iPod medan du för över låtinformatjonen så kanske inte överföringen görs på rätt sätt.
- När denna produkt håller på att lagra låtinformatjonen så går det inte att göra överföringar till iPod:en.



## Ställa in funktionen "Sound Retriever"

Funktionen "Sound Retriever" förbättrar automatiskt det komprimerade ljudet och ger ett klart och äkta ljud.

### ● Peka på följande tangent flera gånger tills den önskade inställningen visas på funktionsskärmen för AV.

S.Rtrv

Ställer in funktionen "Sound Retriever".

-  (Läge1) (förval):  
Aktiverar funktionen "Sound Retriever".
  -  (Läge2):  
Aktiverar funktionen "Sound Retriever".
  -  (Av):  
Inaktiverar funktionen "Sound Retriever".
- Läge2 har en starkare effekt än Läge1.

## Ändra bredbildsläget

Du kan ställa in skärmstorleken för video- och JPEG-bilderna.

- Denna inställning är endast tillgänglig om du stannar fordonet på en säker plats och drar åt parkeringsbromsen.
- Standardinställningen är "Full" för video, och "Normal" för JPEG-bilder.

### 1 Tryck på följande tangent.



Visar inställningsskärmen för att välja lämpligt skärmformat för den uppspelade videofilmen.

- Denna tangents utseende ändras beroende på den aktuella inställningen.

### 2 Peka på önskat läge.

- **Full**  
En 4:3-bild förstoras endast i vågrät riktning vilket ger dig möjlighet att njuta av en obeskuren 4:3-TV-bild (normal bild) utan några utelämnade delar.  
 Denna inställning används endast för video.
- **Zoom**  
En 4:3-bild förstoras i samma förhållande både lodrätt och vågrätt, vilket är idealiskt för bilder i bredbildsformat.  
 Denna inställning används endast för video.
- **Normal**  
En 4:3-bild visas som den är, det vill säga den ger dig inte intryck av någon avvikelse eftersom den har samma proportioner som en normal bild.
- **Trimming**

En bild visas över hela skärmen med förhållandet mellan horisontellt-vertikalt lämnat som det är. Om förhållandet mellan horisontellt-vertikalt skiljer sig mellan skärmen och bilden kan bilden visas delvis kapad antingen upptill/ned till eller på sidorna.

- Denna inställning används endast för JPEG-bilder.
- Olika inställningar kan sparas i minnet för varje bildkälla.
- Om du ser på bilder i ett bredbildsläge som är annorlunda än det ursprungliga sidförhållandet, kan bilderna eventuellt se konstiga ut.
- Videobilden blir kornigare när den visas i läget "**Zoom**".

## Övriga funktioner

### Välja video för den bakre bildskärmen

Du kan välja att antingen visa samma bild som på den främre bildskärmen eller visa vald källa på den bakre bildskärmen.

- Denna funktion är inte tillgänglig under ett samtal via denna produkt eller medan du använder röstigenkänningsfunktionen.

**1 Tryck på knappen HOME för att visa toppmenyskärmen.**

**2 Tryck på följande tangent.**



Öppnar skärmen för val av AV-källa.

**3 Peka på [Rear].**

Skärmen "Rear" visas.

**4 Peka på källan som vill visa på den bakre bildskärmen.**

Du kan välja följande källor.

- **Mirror**  
Video på denna produkts främre bildskärm matas ut till den bakre bildskärmen.  
— Alla videor och allt ljud kan inte matas ut till den bakre bildskärmen.
- **DVD/CD**  
Videobilderna och ljudet från DVD-skivor matas ut till den bakre bildskärmen.  
— Kompatibla filtyper är DVD-V, Video-CD, DivX, MPEG-1, MPEG-2, och MPEG-4 endast.
- **USB/iPod**  
Videobilderna och ljudet från en USB-lagringseenhet eller iPod matas ut till den bakre bildskärmen.  
— Den enda port som stöder den bakre bildskärmen är USB-port 1.  
— Kompatibla filtyper är MPEG-4, H.264, WMV, MKV, och FLV endast.
- **SD**  
SD-minneskortens video och ljud matas ut till den bakre bildskärmen.

— Kompatibla filtyper är MPEG-4, H.264, WMV, MKV, och FLV endast.

- **AV**

AV-ingångens video och ljud matas ut till den bakre bildskärmen.

— Både videobilder och ljud matas endast ut när "AV" har både video och ljud.

— Videobilden och ljudet matas ut endast om "AV ingång" är inställt till "Källa".

- ➔ För mer information, läs *Inställning av AV-ingången* på sidan 102.

- **OFF**

Ingenting matas ut till den bakre bildskärmen.

- Tryck på följande tangent.



Stänger skärmen "Rear".

- Du kan även välja "Rear" i källistan.

➔ För mer information, läs *Välja en främre källa från listan över källor* på sidan 22.

- Videofiler på den externa lagringseenheten (USB, SD) är inte tillgängliga som källa för den bakre bildskärmen om **Android Auto** är på. □

### Ställa in antistöldfunktionen

Du kan ställa in ett lösenord för denna produkt. Om backup-kabeln klipps av efter att lösenordet har aktiverats så kommer produkten att begära att lösenordet matas in nästa gång den startas.

### Ställa in lösenordet

**1 Tryck på knappen HOME för att visa toppmenyskärmen.**

**2 Peka på dessa tangenter följande ordning.**



## Övriga funktioner

Skärmen "System" visas.

### 3 Peka på Område1, följt av Område2 och peka sedan på och håll ner Område3.

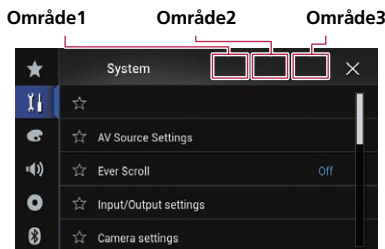

Skärmen "Stöldskyddsmeny" visas.

### 4 Peka på [Ställ in lösenord].

Skärmen "Ange lösenord" visas.

### 5 Ange det lösenord som du vill ställa in.

- Lösenordet kan innehålla mellan 5 och 16 tecken.

### 6 Peka på [Kör].

Skärmen "Ange tips" visas.

### 7 Ange en lösenordsledtråd.

- Lösenordsledtråden kan innehålla upp till 40 tecken.

### 8 Peka på [Kör].

Skärmen "Bekräfta lösenord" visas.

- Om du vill ändra det inställda lösenordet så anger du det gamla lösenordet och sedan det nya.

### 9 Kontrollera lösenordet och rör sedan vid [OK].

Skärmen "Stöldskyddsmeny" visas.

## Ange lösenordet

Du måste ange det aktuella lösenordet på skärmen för lösenordsinmatning.

### 1 Ange lösenordet.

### 2 Peka på [Kör].

När korrekt lösenord matats in låses denna produkt upp.

## Radera lösenordet

Det aktuella lösenordet och lösenordsfrågan kan raderas.

### 1 Tryck på knappen HOME för att visa toppmenyskärmen.

### 2 Peka på dessa tangenter följande ordning.



Skärmen "System" visas.

### 3 Peka på Område1, följt av Område2 och peka sedan på och håll ner Område3.

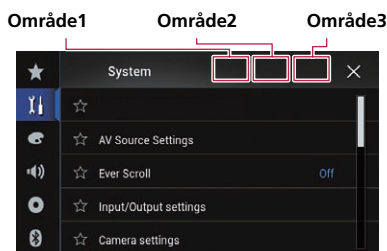

Skärmen "Stöldskyddsmeny" visas.

### 4 Peka på [Radera lösenord].

Ett meddelande som frågar dig om du verkligen vill radera lösenordet visas.

### 5 Peka på [Ja].

Skärmen för lösenordsinställning visas.

Ett meddelande som bekräftar lösenordsfrågan visas.

### 6 Peka på [OK].

Skärmen "Ange lösenord" visas.

### 7 Ange det aktuella lösenordet.

## Övriga funktioner

### 8 Peka på [Kör].

Ett meddelande som indikerar att säkerhetsinställningen är avbruten visas.

### Bortglömt lösenord

Kontakta närmaste auktoriserade servicecenter för Pioneer. 

## Återställa den här produkten till de förvalda inställningarna

Du kan återställa inställningarna eller det sparade innehållet till de förvalda inställningarna. Flera olika metoder används för att rensa bort användardata.

### Metod 1: Plocka bort fordonets batteri

Detta återställer ett flertal inställningar som sparats på produkten.

### Metod 2: Peka på den post som du vill initialisera på skärmen "System"

➔ För mer information, läs *Återställa de förvalda inställningarna* på sidan 143.

### Metod 3: Tryck på knappen RESET

➔ För mer information angående användningen, läs *Återställning av mikroprocessorn* på sidan 12.

En del av inställningarna och det inspelade innehållet kommer inte att återställas.

## Återställa de förvalda inställningarna

Återställer ett antal inställningar som sparats på denna produkt till de förvalda inställningarna.

Denna inställning är endast tillgänglig om du stannar fordonet på en säker plats och drar åt parkeringsbromsen.

### VARNING

Stäng inte av motorn medan inställningarna återställs.

1 Tryck på knappen HOME för att visa toppmenyskärmen.

2 Peka på dessa tangenter följande ordning.



Skärmen "System" visas.

3 Peka på [Återställ inställningar].

4 Peka på den post som du vill initialisera.

- **Alla inställningar**
- **Ljudinställningar**
  - Denna inställning är tillgänglig om källan är avstängd.
- **Temainställningar**
- **Bluetooth-inställningar**

Ett meddelande som frågar dig om du verkligen vill initialisera visas.

- Peka på [**Alla inställningar**] om du vill återställa inställningarna eller sparad innehåll till de förvalda värdena.
- En del av de konfigurerade inställningarna i "Tema"-inställningen kommer inte att återställas.

5 Peka på [Återställ].

När den valda posten initieras visas ett meddelande om slutförande.

- Källan stängs av och Bluetooth-anslutningen kopplas ur innan processen startar. 

# Bilaga

## Felsökning

Om du har problem med denna produkt, se detta avsnitt. De vanligaste problemen finns listade nedan, tillsammans med troliga orsaker och lösningar. Om en lösning på ditt problem inte kan hittas här, kontakta din återförsäljare eller ditt närmaste auktoriserade servicecenter för Pioneer.

### Problem med AV-bildskärmen

Symtom	Orsak	Åtgärd (Referens)
Det går inte att spela CD- eller DVD-skivor.	Skivan har laddats upp och ner.	Sätt i skivan med etiketten vänd uppåt.
	Skivan är smutsig.	Rengör skivan.
	Skivan är spräckt eller skadad på något annat sätt.	Sätt i en normal, rund skiva.
	Filerna på skivan är av ett okänt format.	Kontrollera filformatet.
	Skivformatet kan inte spelas upp.	Byt skiva.
	Den skiva som laddats är av en typ som denna produkt inte kan spela upp.	Kontrollera vilken typ av skiva det är. (Sidan 152)
Ett varningsmeddelande täcker hela skärmen och videofilmen kan inte visas.	Kabeln till parkeringsbromsen är inte ansluten eller så är den inte åtdragen.	Anslut kabeln till parkeringsbromsen på rätt sätt och dra åt parkeringsbromsen.
	Parkeringsbromsens spärr är aktiverad.	Parkera ditt fordon på en säker plats och dra åt parkeringsbromsen.
Video matas inte ut från den anslutna utrustningen.	Inställningen " <b>AV ingång</b> " är felaktig.	Korrigera inställningarna. (Sidan 102)
Ljud eller video hoppas över.	Produkten är inte ordentligt fastmonterad.	Montera fast produkten ordentligt.
Inga ljud hörs. Det går inte att höja volymen.	Kablarna är inte rätt anslutna.	Anslut kablarna på rätt sätt.
	Systemet spelar upp stillbilder, bilder i slowmotion eller en bildruta åt gången med DVD-Video.	Inget ljud hörs vid uppspelningen av stillbilder, bilder i slowmotion eller en bildruta åt gången med DVD-Video.
	Systemet pausas eller utför snabbspolning bakåt eller framåt under uppspelningen av skivan.	För andra medier än musik-CD-skivor (CD-DA) så hörs det inget ljud under snabbspolning bakåt eller framåt.
Symbolen  visas och systemet fungerar inte.	Funktionen är ej kompatibel med videokonfigurationen.	Åtgärden kan inte utföras. (Exempel: Den DVD som spelas har inte den vinkeln, det ljudsystemet, undertextspråket osv.)
Bilden stannar (pausas) och den här produkten kan inte användas.	Inläsning av data kan inte utföras under uppspelning av skivor.	Stoppa uppspelningen en gång och starta sedan om den.
Bilden dras ut, med ett felaktigt bildförhållande.	Skärmens bildformatinställning är felaktig.	Välj rätt inställning för den bilden. (Sidan 131)
Ett meddelande om barnlåset visas och det går inte att spela DVD-skivan.	Barnlåset är aktiverat.	Inaktivera barnlåset eller ändra nivån. (Sidan 132)
Barnlåset för DVD-skivor kan inte annulleras.	Fel kodnummer har angivits.	Ange rätt kodnummer. (Sidan 132)

# Bilaga

Symtom	Orsak	Åtgärd (Referens)
Uppspelningen utförs inte med det dialogspråk och undertextspråk som valts i "DVD/DivX-inställn."	DVD-skivan som spelas har inte det dialogspråk och undertextspråk som valts i "DVD/DivX-inställn."	Det går inte att växla över till det valda språket om språket som valdes i "DVD/DivX-inställn." inte är inspelat på skivan. (Sidan 130)
Bilden är mycket ottydlig/förvrängd och mörk under uppspelningen.	Skivan har en signal som förbjuder kopiering. (Vissa skivor har denna spärr.)	Eftersom denna produkt är kompatibel med ett system som skyddar mot analog kopiering kan bilden få horisontella linjer eller andra störningar om en skiva med denna typ av skyddssignal visas på en del bildskärmar. Detta är inget fel.
Det går inte att använda en iPod.	iPod:en har hängt sig.	<ul style="list-style-type: none"> <li>Anslut din iPod igen med USB-gränssnittskabeln för iPod/iPhone.</li> <li>Uppdatera programvaruversionen för iPod.</li> </ul>
	Ett fel har uppstått.	<ul style="list-style-type: none"> <li>Anslut din iPod igen med USB-gränssnittskabeln för iPod/iPhone.</li> <li>Parkera fordonet på en säker plats och slå av tändningen (ACC OFF). Ställ därefter in tändningen på (ACC ON) igen.</li> <li>Uppdatera programvaruversionen för iPod.</li> </ul>
	Kablarna är inte rätt anslutna.	Anslut kablarna på rätt sätt.
Ljudet från iPod:en hörs inte.	Ljudutgångsriktningen kan växla automatiskt när Bluetooth- och USB-anslutningar används samtidigt.	Använd iPod:en för att ändra ljudutgångsriktningen.

## Problem med telefonskärmen

Symtom	Orsak	Åtgärd
Det går inte att slå nummer eftersom touchtangentera för ringning är inaktiva.	Din mobiltelefon har inte tillräcklig täckning för att ringa.	Prova igen när du kommer till ett område med bättre täckning.
	Det går inte att upprätta en anslutning mellan mobiltelefonen och denna produkt just nu.	Utför anslutningsproceduren.

## Problem med applikationsskärmen

Symtom	Orsak	Åtgärd
En svart skärm visas.	En app stängdes på smarttelefonen medan du höll på att använda den.	Tryck på knappen <b>HOME</b> för att visa toppmenyskärmen.
	Smarttelefonens operativsystem kan vänta på en åtgärd från skärmen.	Stanna fordonet på en säker plats och kontrollera smarttelefonens skärm.
Skärmen visas men inga funktioner går att använda.	Ett fel har uppstått.	<ul style="list-style-type: none"> <li>Parkera fordonet på en säker plats och slå av tändningen (ACC OFF). Ställ därefter in tändningen på (ACC ON) igen.</li> <li>När en Android-enhet är ansluten ska du slå av Bluetooth-anslutningen på produkten och sedan slå på den igen.</li> </ul>

## Bilaga

Symtom	Orsak	Åtgärd
Smartphonen laddades inte.	Laddningen stoppades eftersom smartphonens temperatur steg pga. längre användning av smartphonen under laddning.	Koppla ur smartphonen från kabeln och vänta tills smartphonen svalnat.
	Mer batterikraft förbrukades än vad som togs upp från laddningen.	Detta problem kan lösas genom att onödiga tjänster stoppas på smartphonen.



## Felmeddelanden

Om problem uppkommer på denna produkt visas ett felmeddelande på bildskärmen. Se tabellen nedan för att identifiera problemet, och vidta sedan den föreslagna korrigerande åtgärden. Om felet kvarstår, registrera felmeddelandet och kontakta ditt närmaste servicecenter för Pioneer.

### Allmänna problem

Meddelande	Orsak	Åtgärd
<b>AMP-fel</b>	Den här produkten går inte igång eller högtalaranslutningen är felaktig; skyddskretsen har aktiverats.	Kontrollera högtalaranslutningen. Om meddelandet inte försvinner ens efter att motorn stängts av/satts på, kontakta din återförsäljare eller ett auktoriserade servicecenter för Pioneer för hjälp.
<b>TEMP</b>	Produktens temperatur ligger utanför den normala drifttemperaturen.	Vänta tills produkten återgått till en temperatur inom det normala drifttemperaturområdet.
<b>Produkten överhettas. Systemet stängs av automatiskt under 1 minut. Omstart av produkten med ACC-Av/På kan lösa problemet. Om detta meddelande fortsätter att dyka upp kan ett problem ha uppstått i produkten.</b>	Temperaturen är för hög för att den här produkten ska fungera.	Följ de visade instruktionerna på skärmen. Om detta inte löser problemet, kontakta din återförsäljare eller ett auktoriserat servicecenter för Pioneer för hjälp.

### Aha Radio

Meddelande	Orsak	Åtgärd
<b>Kommunikationsfel</b>	iPod-fel.	Koppla bort kabeln från iPod:en. När iPod:ens huvudmeny visas, anslut kabeln igen och återställ iPod:en.
<b>Error-02-6X</b>	iPod-fel.	Koppla bort kabeln från iPod:en. När iPod:ens huvudmeny visas, anslut kabeln igen och återställ iPod:en.

## Bilaga

## Skiva

Meddelande	Orsak	Åtgärd (Referens)
Error-02-XX/FF-FF	Skivan är smutsig.	Rengör skivan.
	Skivan är repad.	Byt skiva.
	Skivan har matats in upp och ner.	Kontrollera att skivan har matats in på rätt sätt.
	Ett elfel eller mekaniskt fel har uppstått.	Tryck på knappen <b>RESET</b> . (Sidan 12)
Skiva för annan region	Skivan har inte samma regionkod som denna produkt.	Sätt i en DVD-skiva med korrekt regionkod.
Ospelbar skiva	Denna skivtyp kan inte spelas på denna produkt.	Byt skiva till en som kan spelas på denna produkt.
Ospelbar fil	Denna filtyp kan inte spelas på denna produkt.	Välj en fil som kan spelas upp. (Sidan 155, Sidan 164)
Skipades	Den inmatade skivan innehåller DRM-skyddade filer.	De skyddade filerna hoppas över.
Skyddat	Alla filer på den inmatade skivan är DRM-skyddade.	Byt skiva.
DivX-hyrfilmen har gått ut.	Isatt skiva innehåller DivX VOD-innehåll som har utgått.	Välj en fil som kan spelas upp.
Videouplösningen stöds inte	Filer som inte kan spelas på denna produkt inkluderas inte i filen.	Välj en fil som kan spelas upp. (Sidan 155, Sidan 164)
Kan ej skriva till flash-minne.	Uppspelningshistoriken för VOD-innehåll kan av någon anledning inte sparas.	<ul style="list-style-type: none"> <li>Försök igen.</li> <li>Om detta meddelande visas ofta bör du kontakta din återförsäljare.</li> </ul>
Enheten har inte tillåtelse att avspela denna DivX-skyddade video.	Denna produkts DivX-registreringskod har inte auktoriserats av en leverantör av DivX VOD-innehåll.	Registrera denna produkt hos en leverantör av DivX VOD-innehåll.
Bildfrekvensen stöds inte	DivX-filens hastighet för bildrutor är högre än 30 ps.	Välj en fil som kan spelas upp.
Ljudformatet stöds inte	Denna filtyp stöds inte av den här produkten.	Välj en fil som kan spelas upp. (Sidan 155, Sidan 164)

## Externa lagringsenheter (USB, SD)

Meddelande	Orsak	Åtgärd (Referens)
Error-02-9X/-DX	Kommunikationsfel.	<ul style="list-style-type: none"> <li>Slå av (OFF) eller på (ON) tändningen.</li> <li>Koppla bort USB-lagringsenheten.</li> <li>Ändra till en annan källa. Återgå sedan till USB-lagringsenheten.</li> </ul>
Ospelbar fil	Denna filtyp kan inte spelas på denna produkt.	Välj en fil som kan spelas upp. (Sidan 155, Sidan 164)
	Säkerhetsfunktionen för den externa lagringsenheten (USB, SD) är aktiverad.	Följ anvisningarna som medföljde den externa lagringsenheten (USB, SD) för att inaktivera säkerhetsfunktionen.
Skipades	Den anslutna externa lagringsenheten (USB, SD) innehåller DRM-skyddade filer.	De skyddade filerna hoppas över.

# Bilaga

Meddelande	Orsak	Åtgärd (Referens)
<b>Skyddat</b>	Alla filerna på den anslutna externa lagringsenheten (USB, SD) är skyddade med DRM.	Byt ut den externa lagringsenheten (USB, SD).
<b>Inkompatibel USB</b>	Den anslutna USB-lagringsenheten stöds inte av denna produkt.	Koppla bort enheten och anslut en kompatibel USB-lagringsenhet istället.
<b>Inkompatibelt SD</b>	SD-minneskortet stöds inte av denna produkt.	<ul style="list-style-type: none"> <li>• Ta bort enheten och byt ut den mot ett kompatibelt SD-minneskort.</li> <li>• Formatera SD-minneskortet. Du rekommenderas att använda SD-formatören för att formatera SD-minneskort. (Sidan 153)</li> </ul>
<b>Kontrollera USB</b>	USB-kontakten eller USB-kabeln är kortsluten.	Kontrollera att USB-kontakten eller USB-kabeln inte har hamnat i kläm eller blivit skadad.
	Den anslutna USB-lagringsenheten förbrukar mer än maximal tillåten strömstyrka.	Koppla bort USB-lagringsenheten och använd den inte. Vrid tändningen till läget OFF, sedan till ACC eller ON, och anslut därefter endast en USB-lagringsenhet som uppfyller kraven.
<b>Videoupplösningen stöds inte</b>	Filer som inte kan spelas på denna produkt inkluderas inte i filen.	Välj en fil som kan spelas upp. (Sidan 155, Sidan 164)
<b>USB1 fränkopplades för att skydda enheten. Sätt inte in detta USB-minne i enheten igen. Tryck på återställ för omstart av USB-minnet. USB2 fränkopplades för att skydda enheten. Sätt inte in detta USB-minne i enheten igen. Tryck på återställ för omstart av USB-minnet.</b>	USB-kontakten eller USB-kabeln är kortsluten.	Kontrollera att USB-kontakten eller USB-kabeln inte har hamnat i kläm eller blivit skadad.
	Den anslutna USB-lagringsenheten förbrukar mer än maximal tillåten strömstyrka.	Koppla bort USB-lagringsenheten och använd den inte. Vrid tändningen till läget OFF, sedan till ACC eller ON, och anslut därefter endast en USB-lagringsenhet som uppfyller kraven.
	USB-gränssnittskabeln för iPod/iPhone är kortsluten.	Bekräfta att USB-gränssnittskabeln för iPod/iPhone eller USB-kabeln inte har hamnat i kläm eller blivit skadad.
<b>Ljudformatet stöds inte</b>	Denna filtyp stöds inte av den här produkten.	Välj en fil som kan spelas upp. (Sidan 155, Sidan 164)

## iPod

Meddelande	Orsak	Åtgärd
<b>Error-02-6X/-9X/-DX</b>	iPod-fel.	Koppla bort kabeln från iPod:en. När iPod:ens huvudmeny visas, anslut kabeln igen och återställ iPod:en.
<b>Error-02-67</b>	Versionen av iPod:ens fasta programvara är föråldrad.	Uppdatera iPod-versionen.

## iTunes-tagging

Meddelande	Orsak	Åtgärd
<b>Error-8D</b>	Fel uppstod för inbyggt FLASH ROM.	Vrid tändningsnyckeln till OFF och sedan till ON.
<b>Tagglagring misslyckades.</b>	Det går inte att lagra tagginformation på den här produkten.	Försök igen.

# Bilaga

Meddelande	Orsak	Åtgärd
<b>Har redan lagrats.</b>	Denna tagginformation är redan lagrad i minnet.	Tagginformation kan endast sparas en gång för en given låt. Tagginformation kan inte sparas för samma låt mer än en gång.
<b>Minne fullt. Anslut iPod.</b>	Tagginformationen är lagrad. Denna produkts flashminne har blivit fullt.	Tagginformationen på denna produkt överförs till iPod:en automatiskt när en iPod ansluts.
<b>Minne fullt. Taggar ej lagrade. Anslut iPod.</b>	Denna produkts flashminne, som används för tillfällig lagring, är fullt.	Tagginformationen på denna produkt överförs till iPod:en automatiskt när en iPod ansluts.
<b>iPod full. Taggar ej överförda.</b>	Minnet som används för tagginformation på iPod:en är fullt.	Synkronisera iPod:en med iTunes och rensa i den taggade spellistan.
<b>Taggöverföring misslyckades. Anslut iPod igen.</b>	Denna produkts tagginformation går inte att föra över till iPod:en.	Kontrollera iPod:en och försök igen.

## Bluetooth

Meddelande	Orsak	Åtgärd
<b>Error-10</b>	Strömförsörjningsfel i den här produktens Bluetooth-modul.	Vrid tändningsnyckeln till OFF och sedan till ON. Kontakta din återförsäljare eller närmaste auktoriserade servicecenter för Pioneer om felmeddelandet fortfarande visas efter att åtgärden ovan har utförts.

## Android Auto

Meddelande	Orsak	Åtgärd (Referens)
<b>Android Auto har stoppats.</b>	Den anslutna enheten är inte kompatibel med <b>Android Auto</b> .  Uppstarten av <b>Android Auto</b> misslyckades av några anledningar.	Kontrollera om enheten är kompatibel med <b>Android Auto</b> .  <ul style="list-style-type: none"> <li>• Dra ur kabeln till smarttelefonen och anslut sedan smarttelefonen igen efter ett par sekunder.</li> <li>• Starta om smartphonen.</li> <li>• Vrid tändningsnyckeln till OFF och sedan till ON.</li> </ul> Kontakta din återförsäljare eller närmaste auktoriserade servicecenter för Pioneer om felmeddelandet fortfarande visas efter att åtgärden ovan har utförts.
	Den inställda tiden i denna produkt är inte korrekt.	Kontrollera om tiden är korrekt inställd.
<b>Bluetooth-ihoppning misslyckades. Para ihop Android-telefonen manuellt.</b>	Bluetooth-parkopplingen misslyckades av några anledningar.	Parkoppla denna produkt med enheten manuellt. (Sidan 26, Sidan 29)

## Bilaga

### MirrorLink

Meddelande	Orsak	Åtgärd
<b>Applikationslistan kunde ej läsas.</b>	App-listan kunde inte laddas.	<ul style="list-style-type: none"> <li>• Dra ur kabeln till smarttelefonen och anslut sedan smarttelefonen igen efter ett par sekunder.</li> <li>• Vrid tändningsnyckeln till OFF och sedan till ON.</li> </ul> <p>Om felmeddelandet fortfarande visas efter att åtgärden ovan utförts, återställ smartphonen. Kontakta din återförsäljare eller ett auktoriserat servicecenter för Pioneer om felmeddelandet fortfarande visas efter att åtgärden ovan har utförts.</p>
<b>Det finns ingen applikation som stöds på din MirrorLink-enhet.</b>	Inga stödda appar hittades.	Installera <b>MirrorLink</b> -kompatibla applikationer på din <b>MirrorLink</b> -enhet.
<b>Kommunikationsfel har uppstått.</b>	Det uppstod ett kommunikationsfel.	<ul style="list-style-type: none"> <li>• Dra ur kabeln till smarttelefonen och anslut sedan smarttelefonen igen efter ett par sekunder.</li> <li>• Vrid tändningsnyckeln till OFF och sedan till ON.</li> </ul> <p>Om felmeddelandet fortfarande visas efter att åtgärden ovan utförts, återställ smartphonen. Kontakta din återförsäljare eller ett auktoriserat servicecenter för Pioneer om felmeddelandet fortfarande visas efter att åtgärden ovan har utförts.</p>
<b>Start av applikationen misslyckades.</b>	Appen kunde inte startas.	Försök igen.
<b>Det gick inte att visa enhetens skärm på grund av felaktig upplösning.</b>	Bildstorleken är för stor.	Storleken för de överförda bilderna från enheten överstiger 800 × 480.
<b>Om din MirrorLink-enhet är låst, lås upp den när det är säkert och lagligt att göra så.</b>	MirrorLink-enheten är låst.	Lås upp MirrorLink-enheten.



## Hantering och vård av skivor

Du bör vidta vissa grundläggande försiktighetsåtgärder när du hanterar skivor.

### Den inbyggda skivspelaren och vård

- Använd vanliga, helt runda skivor. Använd inte skivor med andra former.

- Använd inte skivor som har sprickor, är kantstötta eller skeva eller har några andra skador eftersom de kan skada den inbyggda skivspelaren.
- Använd skivor med diametern 12 cm. Använd inte skivor med diametern 8 cm eller adaptrar för 8-centimetersskivor.

## Bilaga

- Om du använder skivor med etikettsidor som kan skrivas på, kolla instruktionerna och varningarna för skivorna. Beroende på skivorna kanske det inte är möjligt att sätta i eller skjuta ut dem. Om du använder sådana skivor kan det resultera i skador på denna utrustning.
- Fäst inga etiketter, skriv inte och använd inga kemikalier på skivorna.
- Sätt inte på några etiketter tillgängliga i handeln eller annat material på skivorna.
- Kondensation kan tillfälligt påverka den inbyggda skivspelarens prestanda.
- Om en skiva inte går att spela upp kan det bero på att skivan har speciella egenskaper, eller på skivformatet, inspelningsprogrammet, uppspelningssmiljön, hur skivan förvarats och så vidare.
- Stötar vid körning på ojämna vägar kan störa skivuppspelningen.
- Läs säkerhetsföreskrifterna för skivorna innan du använder dem.

### Omgivningsförhållanden för uppspelning av skivor

- Vid extremt höga temperaturer så aktiveras ett överhettningsskydd på produkten och slår av den automatiskt.
- Trots att vi lagt ner stor möda på att designa produkten så kan små repor uppstå på skivornas ytor på grund av mekaniskt slitage, användningsförhållanden eller hantering av skivor. Dessa små repor påverkar inte skivornas funktion. Detta slitage är inte ett tecken på att denna produkt har tekniska fel, utan är snarare normalt slitage vid normal användning.

### Spelbara skivor DVD-Video och CD

#### DVD-Video



#### CD



- DVD** är ett varumärke som tillhör DVD Format/Logo Licensing Corporation.
- Det går inte att spela DVD-Audio-skivor. Denna DVD-spelare kanske inte kan spela upp alla skivor som har märkningen som visas ovan.

### AVCHD-inspelade skivor

Den här enheten är inte kompatibel med skivor som spelats in i AVCHD-formatet (Advanced Video Codec High Definition). Sätt inte i AVCHD-skivor eftersom du kanske inte kan mata ut dem igen.

### Spela DualDisc-skivor

- DualDiscs är en tvåsidig skiva som har en inspelningsbar sida för CD-ljud på ena sidan och en inspelningsbar sida för DVD-video på andra sidan.
- DVD-sidan kan spelas upp med denna produkt. Men eftersom Dual Disc-skivornas CD-sidor inte är fysiskt kompatibla med den generella CD-standarden går det eventuellt inte att spela CD-sidan i denna produkt.
- Om du laddar och matar ut DualDisc-skivor ofta så kan det repa skivan.

## Bilaga

- Större repor kan ge problem med uppspelningen på denna produkt. Och i vissa fall kan DualDisc-skivan fastna i skivfacket och vara omöjlig att mata ut. För att undvika dessa problem rekommenderar vi att du avstår från att använda DualDisc-skivor tillsammans med den här produkten.
- Om du vill få mer detaljerad information om DualDisc-skivor kan du kontakta skivtillverkaren.

### Dolby Digital

Den här produkten mixar ner Dolby Digital-signalerna internt och ljudet matas sedan ut i stereo.

- ☐ Tillverkad på licens från Dolby Laboratories. Dolby och den dubbla D-symbolen är varumärken som tillhör Dolby Laboratories.



## Detaljerad information för spelbara medier

### Kompatibilitet

#### Allmänna kommentarer om skivors kompatibilitet

- Vissa funktioner på denna produkt kanske inte kan användas på vissa skivtyper.
  - Kompatibilitet med alla skivtyper garanteras ej.
  - DVD-ROM-/DVD-RAM-skivor kan inte spelas.
  - Skivor kan eventuellt inte spelas om de utsätts för direkt solljus, höga temperaturer eller andra olämpliga förvaringsförhållanden i fordonet.
- ### DVD-Video-skivor
- DVD-Video-skivor med inkompatibla regionnummer kan inte spelas med denna DVD-spelare. Skivspelarens regionnummer återfinns på höljet till denna produkt.
- ### Skivor av typen DVD-R/DVD-RW/DVD-R SL (Single Layer)/DVD-R DL (Dual Layer)
- Oavslutade skivor och skivor som har spelats in med videofORMAT (videoläget) kan inte spelas.
  - Skivor som har spelats in med videoinspelningsformatet (VR-läget) kan inte spelas.
  - Skivor av typen DVD-R DL (Dual Layer) som har spelats in med Layer Jump-inspelning kan inte spelas.
  - För detaljerad information om inspelningslägen kan du kontakta de företag som tillverkar medierna, inspelarna eller skrivprogrammen.
- ### CD-R-/CD-RW-skivor
- Oavslutade skivor kan inte spelas upp.
  - Det kan hända att CD-R-/CD-RW-skivor som har spelats in på en inspelningsenhet för musik-CD eller i en dator inte kan spelas på grund av skivans egenskaper, repor eller smuts på skivan eller smuts, repor eller kondens på linsen i den inbyggda drivenheten.
  - Uppspelning av skivor inspelade i en dator kanske inte är möjlig beroende på inspelningsenheten, inspelningsprogramvaran, deras inställningar, och andra omgivningsfaktorer.
  - Spela in skivorna i rätt format. (För mer information kan du kontakta de företag som tillverkar medierna, inspelarna eller skrivprogrammen.)
  - Titlar och övrig textinformation som har spelats in på en CD-R-/CD-RW-skiva kan eventuellt inte visas i denna produkt (gäller ljuddata (CD-DA)).
  - Läs säkerhetsföreskrifterna för CD-R-/CD-RW-skivorna innan du använder dem.

## Allmänna kommentarer om externa lagringsenheter (USB, SD)

- Lämna inte externa lagringsenheter (USB, SD) på platser med höga temperaturer.
- Beroende på vilken typ av extern lagringsenhet (USB, SD) du använder så kanske den här produkten inte känner igen lagringsenheten eller så kanske inte filerna på den spelas upp på rätt sätt.
- Textinformationen för vissa ljud- och video-filer kanske inte visas på rätt sätt.
- Filtilläggen måste användas på rätt sätt.
- En viss fördröjning kan uppstå när du spelar upp filer från en extern lagringsenhet (USB, SD) som har en komplicerad mappstruktur.
- Användningssättet kan variera beroende på vilken typ av extern lagringsenhet (USB, SD) som används.
- Det kanske inte går att spela upp vissa filer från SD eller USB på grund av filernas egenskaper, filformatet, den inspelade appen, uppspelningsmiljön, förvaringsförhållandena och så vidare.

## Anmärkningar om SD-minneskort

- En del SD-minneskort kanske inte känns igen av denna enhet även om SD-minneskortet kan kännas igen av en dator. Om du formaterar SD-minneskortet med en för syftet utformad formaterare kan det lösa problemet. SD-minneskort formaterade med standardformateringsfunktionen på en dator överensstämmer inte med SD-standarden. Problem som att dessa kort inte kan läsas eller skrivas på kan uppkomma. Du rekommenderas att använda en för syftet utformad formaterare för att undvika sådana problem. All lagrad data på ett SD-minneskort raderas när kortet formateras. Säkerhetskopiera all data som behövs i förväg. En speciellt utformad formaterare för SD-minneskort kan erhållas från följande webbplats.  
<https://www.sdcard.org/>

## Kompatibilitet med USB-lagringsenheter

- ⇒ Läs *Tekniska data* på sidan 164 för att få mer information om kompatibiliteten med USB-lagringsenheter.
- Protokoll: bulk
- Du kan ansluta en USB-lagringsenhet till denna produkt via en USB-hubb.
- USB-lagringsenheter med partition är inte kompatibla med den här produkten.
- Se till att USB-lagringsenheten sitter fast ordentligt under körningen. Låt inte USB-lagringsenheten falla ner på bilgolvet, då den där kan fastna under kopplings-, broms- eller gaspedalen.
- Det kan uppstå en viss fördröjning när du startar uppspelningen av ljudfiler som är kodade med bilddata.
- Vissa USB-lagringsenheter som är anslutna till denna produkt kan orsaka brus vid användning av radion.
- Anslut ingenting annat än USB-lagringsenheten.

## Ljudfilernas ordningsföljd på USB-lagringsenheter

Filernas ordningsföljd på en USB-lagringsenhet skiljer sig från den på en extern lagringsenhet.

## SD-minneskort och SDHC-minneskort

- ⇒ Läs *Tekniska data* på sidan 164 för att få mer information om kompatibiliteten med SD-minneskort.

## Riktlinjer gällande hantering och ytterligare information

- Den här produkten är inte kompatibel med kort av typen MMC (Multi Media Card).
- Upphovsrättsskyddade filer kan inte spelas upp.

## Särskilda anmärkningar om DivX-filer

- Endast DivX-filer som laddats ned från DivX-partnerwebbplatser kan garanteras korrekt funktion. Ej godkända DivX-filer fungerar eventuellt inte korrekt.

## Bilaga

- En DRM-hyrfil kan inte användas förrän uppspelningen påbörjas.
- Denna produkt motsvarar en DivX-filvisning på upp till 1 590 minuter och 43 sekunder. Sökåtgärder utanför denna tidsgräns är förbjudna.
- För att kunna spela DivX VOD-filer måste du skicka in ID-koden till DivX VOD-leverantören. Läs *Visa registreringskoden för DivX VOD* på sidan 133 för mer information om ID-koden.
- Kan spela upp alla versioner av DivX-video, förutom DivX 7 med standarduppspelning av DivX-mediafiler.
- För mer information om DivX, besök följande webbplats:  
<http://www.divx.com/>
- Undertexterna kanske inte visas på rätt sätt om de visade tecknen i undertextfilen inkluderar en kontrollkod.
- För material som använder en hög överföringshastighet så kanske inte undertexterna och videobilderna är helt synkroniserade.
- Om flera undertexter har programmerats för att visas inom en väldigt kort tidsperiod, som 0,1 sekunder, så kanske inte undertexterna visas vid rätt tidpunkt.

### Undertextfiler för DivX

- Filer med undertexter i Srt-format med tillägget ".srt" kan användas.
- Endast en undertextfil kan användas för varje DivX-fil. Fler olika undertextfiler kan inte associeras med filen.
- Undertextfiler som är namngivna med samma teckensträng som DivX-filen innan tillägget associeras med DivX-filen. Teckensträngen innan tillägget måste vara exakt likadan. Men om det enbart finns en DivX-fil och en undertextfil i en och samma mapp så kommer filerna att associeras även om filnamnen inte är exakt likadana.
- Undertextfilen måste sparas i samma mapp som DivX-filen.
- Upp till 255 undertextfiler kan användas. Övriga undertextfiler kommer inte att hittas.
- Upp till 64 tecken kan användas för undertextfilens namn, inklusive filtillägget. Om fler än 64 tecken används i filnamnet så kanske inte produkten hittar undertextfilen.
- Teckenkoden för undertextfilen måste uppfylla kraven i ISO-8859-1. Om du använder andra tecken än ISO-8859-1 så kanske inte tecknen visas på rätt sätt.

# Bilaga

## Kompatibilitetstabell för medier

### Allmänt

Media	CD-R/-RW	DVD-R/-R SL/-R DL/DVD-RW	USB-lagringsenhet	SD-minneskort
Filsystem	<ul style="list-style-type: none"> <li>ISO9660 nivå 1</li> <li>ISO9660 nivå 2</li> <li>Romeo, Joliet</li> <li>UDF 1.02 / 1.50 / 2.00 / 2.01 / 2.50</li> </ul>	<ul style="list-style-type: none"> <li>ISO9660 nivå 1</li> <li>ISO9660 nivå 2</li> <li>Romeo, Joliet</li> <li>UDF 1.02 / 1.50 / 2.00 / 2.01 / 2.50</li> </ul>	FAT16/FAT32/NTFS	
Maximalt antal mappar	700		1500	
Maximalt antal filer	999	3 500	15 000	
Spelbara filtyper	MP3, WMA, AAC, DivX, MPEG-1, MPEG-2, MPEG-4		MP3, WMA, AAC, WAV, FLAC, H.264, MPEG-2, MPEG-4, WMV, FLV, MKV, JPEG	
<b>Anmärkningar:</b>				
<ul style="list-style-type: none"> <li>Maximal uppspelningstid för ljudfiler som sparats på en skiva: 60 timmar</li> <li>Maximal uppspelningstid för ljudfiler som sparats på en extern lagringsenhet (USB, SD): 7,5 timmar (450 minuter)</li> </ul>				

### Kompatibilitet med MP3

Media	CD-R/-RW	DVD-R/-R SL/-R DL/DVD-RW	USB-lagringsenhet	SD-minneskort
Filtillägg	.mp3		.mp2, .mp3, .m2a, .mka	
Bithastighet	8 kbps till 320 kbps (CBR), VBR			
Samplingsfrekvens	16 kHz till 48 kHz (32 kHz, 44,1 kHz, 48 kHz för förstärkning)		8 kHz till 48 kHz	
ID3-tag	ID3-tag-version 1.0, 1.1, 2.2, 2.3		ID3-tag-version 1.0, 1.1, 2.2, 2.3, 2.4	
<b>Anmärkningar:</b>				
<ul style="list-style-type: none"> <li>Version 2.x av ID3-tag prioriteras när både version 1.x och 2.x används.</li> <li>Denna produkt är inte kompatibel med följande: MP3i (MP3 interaktiv), mp3 PRO, m3u-spellista</li> </ul>				

# Bilaga

## Kompatibilitet med WMA

Media	CD-R/-RW	DVD-R/-R SL/-R DL/DVD-RW	USB-lagringsenhet	SD-minneskort
Filtillägg	.wma			
Bithastighet	5 kbps till 320 kbps (CBR), VBR			
Samplingsfrekvens	8 kHz till 48 kHz			
<b>Anmärkning:</b> Denna produkt är inte kompatibel med följande: Windows Media™ Audio 9 Professional, Lossless, Voice				

## Kompatibilitet med WAV

Media	CD-R/-RW	DVD-R/-R SL/-R DL/DVD-RW	USB-lagringsenhet	SD-minneskort
Filtillägg	WAV-filer på CD-R/-RW, DVD-R/-RW/-R SL/-R DL kan inte spelas.		.wav	
Format			Linjär PCM (LPCM)	
Samplingsfrekvens			16 kHz till 48 kHz	
Kvantiseringsbitar			8 bitar och 16 bitar	
<b>Anmärkning:</b> Den samplingsfrekvens som visas på skärmen kan vara avrundad.				

## Kompatibilitet med AAC

Media	CD-R/-RW	DVD-R/-R SL/-R DL/DVD-RW	USB-lagringsenhet	SD-minneskort
Filtillägg	.m4a		.aac, .adts, .mka, .m4a	
Bithastighet	8 kbps till 320 kbps (CBR)			
Samplingsfrekvens	8 kHz till 44,1 kHz		8 kHz till 48 kHz	
<b>Anmärkning:</b> Den här produkten spelar upp AAC-filer som kodats av iTunes.				

# Bilaga

## DivX-kompatibilitet

Media	CD-R/-RW	DVD-R/-R SL/-R DL/DVD-RW	USB-lagringsenhet	SD-minneskort
Filtillägg	.avi/.divx		DivX-filer som sparats på en extern lagringsenhet (USB, SD) kan inte spelas.	
Profil (DivX-version)	Home Theater Ver. 3.11/Ver. 4.x/Ver. 5.x/Ver. 6.x			
Kompatibla ljudomkodare	MP3, Dolby Digital			
Bithastighet (MP3)	8 kbps till 320 kbps (CBR), VBR			
Samplingsfrekvens (MP3)	16 kHz till 48 kHz (32 kHz, 44,1 kHz, 48 kHz för förstärkning)			
Maximal bildstorlek	720 pixlar × 576 pixlar			
Maximal filstorlek	4 GB			
<b>Anmärkningar:</b>				
<ul style="list-style-type: none"> <li>• Denna produkt är inte kompatibel med följande: DivX Ultra format, DivX-filer utan videodata, DivX-filer som kodats med ljudomkodare LPCM (linjär PCM)</li> <li>• Beroende på filinformationens konfiguration, som antalet ljudströmmar, så kan det uppstå en viss fördröjning vid uppspelningsstarten på skivor.</li> <li>• Om en fil är större än 4 GB så kommer uppspelningen att stoppas före slutet.</li> <li>• Vissa specialfunktioner kan kanske inte utföras på grund av DivX-filernas konfiguration.</li> <li>• Filer med hög överföringshastighet kanske inte spelas upp korrekt. Den normala överföringshastigheten är 4 Mbps för CD-skivor och 10,08 Mbps för DVD-skivor.</li> </ul>				

# Bilaga

## Kompatibilitet med videofiler (USB, SD)

Filtillägg	.avi	.mkv	.mov	.f4v	.mp4
Kompatibla videoomkodare	MPEG-4, H.264, H.263, Xvid	MPEG-4, H.264, VC-1, Xvid	MPEG-4, H.264, H.263	H.264, H.263	MPEG-4, H.264, H.263
Kompatibla ljudomkodare	MP3, AAC, LPCM	MP3, AAC, Vorbis	MP3, AAC	MP3, AAC	MP3, AAC
Maximal bildfrekvens	30 fps				
Maximal filstorlek	4 GB				
Maximal uppspelningstid	150 minuter				

Filtillägg	.3gp	.wmv	.asf	.flv	.vob
Kompatibla videoomkodare	MPEG-4, H.264, H.263	WMV, VC-1	WMV, VC-1	H.264	H.264, MPEG-2
Kompatibla ljudomkodare	AAC	WMA	WMA	MP3, AAC	MP3, AAC, LPCM
Maximal bildfrekvens	30 fps				
Maximal filstorlek	4 GB				
Maximal uppspelningstid	150 minuter				

### Allmänna kommentarer

- Filer kanske inte kan spelas upp riktigt beroende på miljön som filen skapades i eller filens innehåll.
- Denna produkt kanske inte spelar upp filer beroende på vilket program som använts för att koda filerna.
- Denna produkt fungerar eventuellt inte korrekt beroende på vilket program som använts för att koda WMA-filerna.
- Beroende på vilken version av Windows Media™ Player som har använts för att koda WMA-filer så kanske albumnamn och annan textinformation inte visas på rätt sätt.
- Det kan uppstå en viss fördröjning när du startar uppspelningen av ljudfiler som är kodade med bilddata.
- Denna produkt är inte kompatibel med dataöverföring via paketskrivning.
- Denna produkt känner igen upp till 32 tecken, räknat från första tecknet och inklusive filtillägget för fil- och mappnamnet. Beroende på visningsområdets storlek så försöker produkten visa dem i en mindre teckenstorlek. Det maximala antalet tecken som kan visas är dock beroende av teckensnittsbredden och visningsområdets storlek.
- Ordningen som mapparna väljs i eller andra åtgärder kan ändras beroende på kodnings- eller skrivprogrammet.
- Komprimerade ljudfiler spelas upp med en kort paus mellan låtarna, oavsett hur långt det tomma avsnittet mellan låtarna i den ursprungliga inspelningen är.

## Bilaga

### Exempel på en hierarki



#### Anmärkning

Denna produkt tilldelar mappnummer. Användaren kan inte själv tilldela mappnummer.

### Bluetooth



- Märket *Bluetooth*® och *Bluetooth*-logotyperna är registrerade varumärken som tillhör Bluetooth SIG, Inc. och PIONEER CORPORATION använder dessa märken och logotyper på licens. Övriga varumärken och varunamn tillhör sina respektive ägare.

### SDHC



SDHC-logotypen är ett varumärke som tillhör SD-3C, LLC.

### WMA/WMV

Windows Media är ett registrerat varumärke eller varumärke som tillhör Microsoft Corporation i USA och/eller andra länder.

- Den här produkten innehåller teknik som ägs av Microsoft Corporation och som inte får användas eller distribueras utan licens från Microsoft Licensing, Inc.

### DivX



DivX Certified®-enheter har testats för DivX® (Divx, AVI)-videouppspelning i hög kvalitet. När du ser DivX-logotypen vet du att du har friheten att spela dina favorit-DivX-filmer.

DivX®, DivX Certified® och tillhörande logotyper är varumärken som tillhör tillhör DivX, LLC och används på licens.

Denna DivX Certified®-enhet har klarat rigorösa tester för att säkerställa att den spelar upp DivX®-video.

För att spela köpta DivX-filmer, registrera först enheten på [vod.divx.com](http://vod.divx.com). Hitta din registreringskod i DivX VOD-avsnittet i enhetens inställningsmeny.

- ➔ För mer information, läs *Visa registreringskoden för DivX VOD* på sidan 133.

### AAC

AAC är en förkortning för Advanced Audio Coding och syftar på en standard för ljudkomprimeringsteknik med MPEG-2 och MPEG-4. Ett flertal program kan användas för att koda AAC-filer men filformaten och filtilläggen blir annorlunda beroende på det program som används för att koda filerna. Denna enhet kan spela upp AAC-filer som kodats av iTunes.

## Bilaga

### Google, Google Play, Android™ och Android Auto



Google, Google Play, Android, Android Auto and other marks are trademarks of Google Inc. 

### MirrorLink

MirrorLink Certified™, Design Only™ Certification-logotypen, MirrorLink™ och MirrorLink™-logotypen är certifieringsmärken och varumärken som tillhör Car Connectivity Consortium LLC. Otillåten användning är strängt förbjuden. 

### MIXTRAX

MIXTRAX är ett varumärke som tillhör PIONEER CORPORATION. 

### Detaljerad information om anslutna iPod-enheter

#### VARNING

- Pioneer kan inte hållas ansvarigt för dataförluster som eventuellt kan uppstå vid användningen av en iPod tillsammans med denna produkt. Gör regelbundna säkerhetskopior av de data som lagras på din iPod.
- Låt inte din iPod ligga i direkt solljus under längre tid. Om en iPod utsätts för direkt solljus under längre tidsperioder så kan det orsaka tekniska fel på grund av höga temperaturer.
- Lämna inte din iPod på platser med höga temperaturer.

- Se till att iPod:en sitter fast ordentligt under körningen. Om iPod:en faller ner på bilgolvet kan den fastna under kopplings-, broms- eller gaspedalen.

Se handboken som medföljde iPod:en för mer information.

### iPod och iPhone



“Made for iPod” och “Made for iPhone” betyder att ett elektroniskt tillbehör har specialtillverkats för att anslutas till en iPod respektive iPhone och har certifierats av konstruktören för att uppfylla Apples kvalitetsstandarder. Apple ansvarar inte för funktionerna på denna apparat eller att den uppfyller tillämpliga säkerhets- och regleringsstandarder. Observera att användning av detta tillbehör med iPod eller iPhone kan påverka den trådlösa prestandan. iPhone, iPod, iPod classic, iPod nano, och iPod touch är varumärken som tillhör Apple Inc. och som är registrerade i USA och andra länder.

### Lightning

Lightning är ett varumärke som tillhör Apple Inc.

### App Store

App Store är ett servicemärke som tillhör Apple Inc.

## Bilaga

### iOS

iOS är ett varumärke som Cisco äger varumärkesrättigheterna till i USA och i vissa andra länder.

### iTunes

iTunes är varumärken som tillhör Apple Inc. och är registrerat i USA och andra länder. 

## Använda app-baserat innehåll från internet

### VIKTIGT

Krav vad gäller tillgången till app-baserat innehåll och tjänster från internet vid användningen av denna produkt:

- Den senaste versionen av en innehållsapp eller innehållsappar för smarttelefoner som är kompatibla med Pioneer-produkter. Dessa finns hos din internetleverantör och kan laddas ner till din smarttelefon.
- Ett aktivt konto hos en leverantör som levererar innehållstjänster.
- Smartphonedataplan.  
**Observera:** Om det i dataplanen för din smartphone inte ingår obegränsad dataanvändning kan ytterligare kostnader tillämpas från leverantören för att tillgå appbaserat anslutet innehåll via 3G-, EDGE- och/eller LTE (4G)-nätverk.
- Anslutning till Internet via 3G-, EDGE-, LTE (4G)- eller Wi-Fi-nätverk.
- En valfri Pioneer-adapterkabel som gör att du kan ansluta din iPhone till denna produkt.

### Begränsningar:

- För att kunna få tillgång till app-baserat innehåll måste du ha tillgång till ett mobilt nätverk eller Wi-Fi så att din smarttelefon kan ansluta till internet.
- Tjänsternas tillgänglighet kan vara begränsad beroende på var du befinner dig geografiskt. Kontakta din internetleverantör eller tjänsteleverantören för mer information.

- Denna produkts möjlighet att få tillgång till innehåll på internet kan ändras utan föregående meddelande och kan påverkas av följande: kompatibilitetsproblem med framtida version av fast programvara för smarttelefoner; kompatibilitetsproblem med framtida version av appar för smarttelefoner som ansluter till internet; om apparna som ger tillgång till innehållet på internet ändras eller slutar att existera eller om leverantörerna upphör med att tillhandahålla tjänsterna.
- Pioneer är inte ansvariga för några problem som kan uppkomma av inkorrekt eller felaktigt app-baserat innehåll.
- Innehållet och funktionaliteten för de stödda applikationerna är app-leverantörernas ansvar.
- I **AppRadio Mode** och **Android Auto** är funktionaliteten genom produkten begränsad under körning, med de tillgängliga funktionerna bestämda av app-leverantörerna.
- Tillgängligheten för funktionaliteten i **AppRadio Mode** och **Android Auto** bestäms av app-leverantören, och inte av Pioneer.
- I **AppRadio Mode** och **Android Auto** tillåts åtkomst till andra applikationer än de som finns listade (vilka kan vara begränsade under körning), men den omfattning i vilken innehåll kan användas bestäms av app-leverantörerna.

## Aha Radio

Aha, Aha Radio och logotyperna Aha och Aha Radio är varumärken eller registrerade varumärken som tillhör Harman International Industries, Incorporated. 

## HDMI



Termerna HDMI och High-Definition Multimedia Interface samt HDMI-logotypen är varumärken eller registrerade varumärken som tillhör HDMI Licensing, LLC i USA och andra länder. □

## MHL

MHL, MHL-logotypen och Mobile High-Definition Link är varumärken eller registrerade varumärken som tillhör MHL, LLC i USA och andra länder. □

## Meddelande om videovisning

Kom ihåg att användning av detta system i kommersiella syften eller för offentlig visning kan innebära ett brott mot den upphovsrätt som skyddas av upphovsrättslagen. □

## Meddelande om DVD-videovisning

Denna produkt innehåller kopieringsskyddsteknik som skyddas av USA-patent och andra immateriella äganderätter tillhörande Rovi Corporation. Reverse engineering (bakåtutveckling) och isärtagning är förbjuden. □

## Meddelande om MP3-filanvändning

Vid leverans av denna produkt medföljer endast en licens för privat, icke-kommersiellt bruk, som inte berättigar till användning av denna produkt för någon som helst kommersiell (d.v.s. inkomstbringande) realtidsutsändning (märkbunden, via satellit eller kabel och/eller någon annan media), sändning/streaming via internet, intranät och/eller andra nätverk eller andra elektroniska distributionssystem, t.ex. system för avgiftsbärgat ljudmaterial eller audio-on-demand-program. En separat licens erfordras för sådant bruk. För mer information, gå till: <http://www.mp3licensing.com>. □

## Meddelande om open source-licenser

För mer information om open source-licenserna för funktionerna som denna produkt är utrustad med, besök <http://www.oss-pioneer.com/car/multimedia/> □

## Använda bildskärmen på rätt sätt

### Hantering av bildskärmen

- Om bildskärmen utsätts för direkt solljus under en längre tid kan den bli mycket het vilket kan leda till att bildskärmen skadas. När du inte använder denna produkt bör du se till att den utsätts för så lite direkt solljus som möjligt.
- Bildskärmen bör användas inom det temperaturområde som visas i *Tekniska data*.
- Använd inte bildskärmen i högre eller lägre temperaturer än drifttemperaturområdet eftersom bildskärmen då kanske inte fungerar som den ska och dessutom kan den skadas.

## Bilaga

- Bildskärmen är oskyddad för att göra den väl synlig inne i fordonet. Utsätt den inte för onödigt hårt tryck eftersom den då kan skadas.
- Tryck inte för hårt på bildskärmen för att undvika att den repas.
- Vid användning av touchtangenter ska man endast röra vid bildskärmen med fingret, aldrig med andra föremål. Bildskärmen kan lätt repas.

### Bildskärm med flytande kristaller (LCD)

- Om bildskärmen sitter nära ett utblås för luftkonditioneringen så måste du se till att luft från luftkonditioneringen inte blåser direkt på enheten. Varm luft från värmeaggregatet kan få skärmen att spricka och kall luft från kyllenheten kan skapa kondensation inuti produkten vilket gör den fuktig och det kan i sin tur leda till skador.
- Eventuellt kan små svarta eller vita (ljusa) prickar uppträda på bildskärmen. Detta beror på LCD-skärmens egenskaper och är således normalt.
- Det är svårt att se vad som visas på bildskärmen om den utsätts för direkt solljus.
- Om du använder en mobiltelefon så bör du hålla den på behörigt avstånd från bildskärmen för att undvika störningar i videobilderna på skärmen, som till exempel prickar och färgade ränder.

### Underhåll av bildskärmen

- När du ska avlägsna damm eller rengöra LCD-skärmen ska du först stänga av denna produkt och sedan torka rent skärmen med en mjuk, torr trasa.
- Se till att bildrutan inte repas när du torkar av bildskärmen. Använd inte kraftiga eller repande kemiska rengöringsmedel.

### Bakgrundsbelysning med lysdioder (LED; Light-Emitting Diode)

Bildskärmen har en lysdiod på insidan som lyser upp den.

- Vid låga temperaturer kan tekniken med bakgrundsbelysningen via lysdioder öka bildfördröjningen och göra så att bildkvaliteten blir sämre. Detta beror på LCD-skärmens tekniska egenskaper. Bildkvaliteten blir bättre när temperaturen höjs.
- Livstiden för skärmens bakgrundsbelysning uppskattas till mer än 10 000 timmar. Den kan dock förkortas om skärmen används i höga temperaturer.
- Om skärmens bakgrundsbelysning når slutet av sin livstid kommer skärmen att bli mörkare och inga bilder syns på den. Kontakta din återförsäljare eller närmaste auktoriserade servicecenter för Pioneer om detta inträffar.

# Bilaga

## Tekniska data

### Allmänt

Märkströmkälla .....	14,4 V DC (tillåtet spänningsområde: 12,0 V till 14,4 V DC)
Jordningssystem .....	Negativ typ
Maximal strömförbrukning .....	10,0 A

### Mått (B × H × D):

DIN	
Chassi .....	178 mm × 100 mm × 157 mm
Front .....	188 mm × 118 mm × 27 mm
D	
Chassi .....	178 mm × 100 mm × 164 mm
Front .....	171 mm × 97 mm × 20 mm

Vikt .....	2,2 kg
------------	--------

### Bildskärm

Skärmstorlek/bildförhållande .....	6,95 tum bred/16:9 (effektivt visningsområde: 156,6 mm × 81,6 mm)
Pixlar .....	1 152 000 (2 400 × 480)
Visningsmetod .....	TFT aktiv matris, drivande typ
Färgsystem .....	PAL/NTSC/PAL-M/PAL-N/ SECAM-kompatibelt
Tillåtet temperaturområde:	
Ström av .....	-20 °C till +80 °C

### Ljud

Maximal effektutmatning ....	50 W × 4
Kontinuerlig uteffekt .....	22 W × 4 (50 Hz till 15 kHz, 5%THD, 4 Ω LOAD, båda kanalerna används)
Belastningsimpedans .....	4 Ω (4 Ω till 8 Ω tillåtet)
Utmatningsnivå för preout (max) .....	4,0 V
Equalizer (13-bands grafisk equalizer):	
Frekvens .....	50 Hz/80 Hz/125 Hz/200 Hz/ 315 Hz/500 Hz/800 Hz/ 1,25 kHz/2 kHz/3,15 kHz/ 5 kHz/8 kHz/12,5 kHz
Förstärkning .....	± 12 dB
HPF (högpasfilter):	
Frekvens .....	50 Hz/63 Hz/80 Hz/100 Hz/ 125 Hz/160 Hz/200 Hz
Branthet .....	-6 dB/okt, -12 dB/okt, -18 dB/okt

### Subwoofer (mono):

Frekvens .....	50 Hz/63 Hz/80 Hz/100 Hz/ 125 Hz/160 Hz/200 Hz
Branthet .....	-6 dB/okt, -12 dB/okt, -18 dB/okt
Förstärkning .....	-24 dB to + 10 dB
Fas .....	Normal/Omvänd
Avståndsställning .....	0 till 200 steg (2,5 cm/steg)

### DVD-spelare

System .....	DVD-video, VCD, CD, MP3, WMA, AAC, DivX, JPEG, MPEG-spelare
Regionnummer .....	2
Användbara skivor .....	DVD-VIDEO, VIDEO-CD, CD, CD-R, CD-RW, DVD-R, DVD- RW, DVD-RDL
Frekvenssvar .....	5 Hz till 44 000 Hz (med DVD, vid samplingsfrekven- sen 96 kHz)
Signal-/brusförhållande .....	96 dB (1 kHz) (IEC-A-nät- verk) (RCA-nivå)
Utgångsnivå:	
Video .....	1,0 Vp-p/75 Ω (±0,2 V)
Antal kanaler .....	2 (stereo)
Avkodningsformat för MP3 .....	MPEG-1, 2 & 2.5 Audio Layer 3
Avkodningsformat för WMA .....	ver.7, 8, 9 (2-kanalsljud) (Windows Media Player)
Avkodningsformat för AAC .....	MPEG-4 AAC (endast kodat för iTunes: .m4a (ver.11 och tidigare)
Avkodningsformat för DivX .....	Home Theater Ver. 3.11, Ver.4.X, Ver.5.X, Ver.6.X: .avi, .divx

### MPEG-videoavkodningsformat

.....	MPEG-1: mpg, mpeg, dat
.....	MPEG-2 PS: mpg, mpeg
.....	MPEG-4 Part2 (Visual), MS MPEG-4 ver.3: avi

### USB

#### Specifikation för USB-standard

.....	USB1.1, USB2.0 High Speed
Max. strömförsörjning .....	1,6 A
USB-klass .....	MSC (Mass Storage Class)- enhet, iPod (AudioClass, HID Class)-enhet
Fil-system .....	FAT16, FAT32, NTFS

# Bilaga

Avkodningsformat för MP3	MPEG-1/Layer 1, MPEG-1/Layer 2, MPEG-1/Layer 3 MPEG-2/Layer 1, MPEG-2/Layer 2, MPEG-2/Layer 3 MPEG-2.5/Layer 3
Avkodningsformat för WMA	WMA10 Std , WMA10 Pro, WMA9 Lossless
Avkodningsformat för AAC	MPEG-2 AAC-LC, MPEG-4 AAC-LC
WAVE-signalformat	Linjär PCM
H.264-videoavkodningsformat	BaseLine Profile, Main Profile, High Profile
WMV-videoavkodningsformat	VC-1 SP/MP/AP, WMV 7/8
MPEG4-videoavkodningsformat	SimpleProfile, Advanced-SimpleProfile (utom GMC)
JPEG-avkodningsformat	JPEG
<b>SD</b>	
Kompatibelt fysiskt format	Version 2.0
Fil-system	FAT16, FAT32, NTFS
Avkodningsformat för MP3	MPEG-1/Layer 1, MPEG-1/Layer 2, MPEG-1/Layer 3 MPEG-2/Layer 1, MPEG-2/Layer 2, MPEG-2/Layer 3 MPEG-2.5/Layer 3
Avkodningsformat för WMA	WMA10 Std , WMA10 Pro, WMA9 Lossless
Avkodningsformat för AAC	MPEG-2 AAC-LC, MPEG-4 AAC-LC
WAVE-signalformat	Linjär PCM
H.264-videoavkodningsformat	BaseLine Profile, Main Profile, High Profile
WMV-videoavkodningsformat	VC-1 SP/MP/AP, WMV 7/8
MPEG4-videoavkodningsformat	SimpleProfile, Advanced-SimpleProfile (utom GMC)
JPEG-avkodningsformat	JPEG

## Bluetooth

Version	Bluetooth 3.0+EDR certified
---------	-----------------------------

Uteffekt	+4 dBm Max. (Effektclass 2)
----------	--------------------------------

## FM-tuner

Frekvensområde	87,5 MHz till 108,0 MHz
Användbar känslighet	11 dBf (0,8 $\mu$ V/75 $\Omega$ mono, S/N: 30 dB)
Signal-/brusförhållande	72 dB (IEC-A-nätverk)

## MV-tuner

Frekvensområde	531 kHz till 1 602 kHz (9 kHz)
Användbar känslighet	25 $\mu$ V (signal/brusförhållande: 20 dB)
Signal-/brusförhållande	62 dB (IEC-A-nätverk)

## LV-tuner

Frekvensområde	153 kHz till 281 kHz
Användbar känslighet	28 $\mu$ V (signal/brusförhållande: 20 dB)
Signal-/brusförhållande	62 dB (IEC-A-nätverk)



## Anmärkning

Specifikationerna och produktens design kan komma att ändras utan föregående meddelande därom.

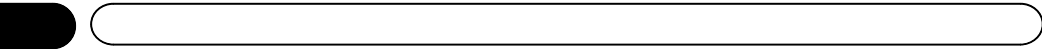

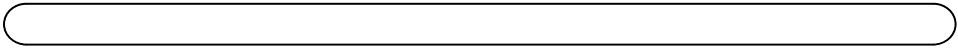

<http://www.pioneer.eu>

Glöm inte att registrera produkten på [www.pioneer.se](http://www.pioneer.se) (eller [www.pioneer.eu](http://www.pioneer.eu))

**PIONEER CORPORATION**

1-1, Shin-ogura, Saiwai-ku, Kawasaki-shi,  
Kanagawa 212-0031, JAPAN

**PIONEER EUROPE NV**

Haven 1087, Keetberglaan 1, B-9120 Melsele, Belgium/Belgique  
TEL: (0) 3/570.05.11

**PIONEER ELECTRONICS (USA) INC.**

P.O. Box 1540, Long Beach, California 90801-1540, U.S.A.  
TEL: (800) 421-1404

© 2015 PIONEER CORPORATION.  
Kopiering förbjuden.