

Pioneer

AVH-X8800BT
DVD RDS AV-MODTAGER

Betjeningsvejledning

Indholdsfortegnelse

Tak, for købet af dette Pioneer produkt. Læs venligst denne brugsvejledning så du ved, hvordan din model betjenes korrekt. Når du har læst brugsvejledningen, bedes du beholde den på et sikkert sted til senere brug.

Vigtigt

De skærme, der vises i eksemplerne, kan adskille sig fra de faktiske skærme, som kan ændres uden varsel, når præstationer og funktioner forbedres.

Bemærk4

Vigtige sikkerhedsoplysninger.....	4
Sikker kørsel	4
Hvis du bruger en skærm, der er forbundet til VOUT	5
Sådan undgår du at batteriet løber tørt.....	5
Bakkamera.....	5
Betjening af SD-kortåbningen	5
Håndtering af USB-stikket.....	5
Besøg vores website	5
Beskyttelse af LCD-panel og -skærm.....	5
Bemærkninger om internt batteri	5
Om denne vejledning	6

Grundlæggende betjening6

Kontrol af delnavne og funktioner.....	6
Beskyttelse af dit produkt mod tyveri.....	6
Bemærkninger til brug af LCD-panelet.....	7
Justering af vinklen på LCD-panelet	7
Isætning/udskubning/tilslutning af medier	7
Ved førstegangsbrug	8
Sådan bruges skærbillederne	9
Understøttet AV-kilde	10
Visning af AV-betjenings-skærmen	10
Valg af en kilde	10
Ændring af rækkefølgen, som kilderne vises i.....	10
Brug af trykpanelet.....	10

Bluetooth® forbindelse.....11

Viser skærmen "Bluetooth"	11
Registrering af dine Bluetooth-enheder	11

Manuel tilslutning af en registreret Bluetooth-enhed	12
Skift af synlighed.....	12
Indtastning af pinkoden til en trådløs Bluetooth-forbindelse	12
Visning af enhedsoplysninger	12
Sletning af Bluetooth-hukommelsen.....	12
Opdatering af Bluetooth-software	12
Visning af Bluetooth-softwareversionen	12

Håndfri telefoni.....13

Visning af telefonmenuskærbilledet	13
Sådan foretager du et telefonopkald	13
Modtagelse af et telefonopkald	13
Minimering af skærmen med opkaldsbekræftelsen	14
Ændring af telefonindstillingerne	14
Brug af stemmegenkendelses-funktionen	14
Bemærkninger til håndfri telefoni	14

Indstilling til iPod / iPhone og smartphone.....15

Den grundlæggende procedure for indstilling af iPod / iPhone og smartphone	15
Indstilling af enhedens forbindelsesmetode	15
iPod / iPhone kompatibilitet	15
Android™ kompatibilitet	15
Oplysninger om alle enhedernes forbindelser og funktioner	16

Radio.....18

Startprocedure.....	18
Lagring af de stærkeste udsendelsesfrekvenser	18
Viser skærbilledet "Radio settings" (Radioindstillinger).....	18

Disk.....19

Startprocedure	19
Valg af filer fra listen over numrenes navne	21
Ændring af medietiltype	21
Søgning efter den del, du vil afspille.....	21
Betjening af dvd-menuen	21
Ændring af lyd sproget/undertekstsproget	21
Betjening af dvd-menuen vha. berøringspanelets taster	22

Komprimerede filer.....22

Startprocedure (på en disk)	24
-----------------------------------	----

Startprocedure (for USB/SD)	24
Handlinger som gælder for alle filtyper.....	24
Lydfil operationer	24
Videofil operationer	25
Stilbilledde filhandlinger	25

iPod.....25

Tilslutning af din iPod	26
Startprocedure.....	27
Valg af sang- eller videokilder fra skærbilledet for afspilningslisten	27
Brugen af dette produkts iPod-funktion fra din iPod	27
Valg af en sang fra listen, der er beslægtet med den sang, som afspilles i øjeblikket (linksøgning)	27
Brug af Apple Music Radio.....	27

AppRadio Mode.....28

AppRadio Mode kompatibilitet	28
Brug af funktionen AppRadio Mode	28
Startprocedure.....	28
Brug af tastaturet (for iPhone brugere).....	29
Justering af billedstørrelsen (for smartphone (Android)-brugere)	29
Brug af lydblandingsfunktionen	29

Apple CarPlay.....30

Brug af Apple CarPlay.....	30
Startprocedure.....	30
Indstilling af kørestilling	30
Justering af lydstyrken	30

Android Auto™.....31

Sådan anvendes Android Auto.....	31
Startprocedure	31
Indstilling af funktionen auto-start	31
Indstilling af venstre- eller højrestyring	31
Justering af lydstyrken	31

Bluetooth-lydafspiller.....32

Startprocedure.....	32
Valg af filer fra filnavnelisten.....	33

HDMI kilde.....33

Startprocedure.....	33
---------------------	----

AUX-kilde.....33

Startprocedure.....	33
---------------------	----

Indstilling af videosignal	34
----------------------------------	----

AV-indgang (for AV-kilde).....34

Startprocedure (for kamera).....	34
Indstilling af videosignal	35

MIXTRAX.....35

Sådan bruges MIXTRAX.....	35
Startprocedure.....	36
Valg af et punkt på listen	36
Valg af sange, der ikke skal afspilles	36
Visning af skærbilledet "MIXTRAX-indstillinger".....	36

Køretøjets udstyrsoplysninger.....36

Brug af køretøjets busadapter	37
Information om visning af registrerede forhindringer.....	37
Viser driftsstatussen af klimakontrolpanelet.....	37

Systemindstillinger.....37

Visning af indstillings-skærmen "System".....	37
Indstilling af bluetooth lyd kilde aktivering	37
Indstilling af permanent rulning	37
Indstilling af biptonen	37
Indstilling af bakkameraet	38
Indstilling af kamera 2	39
Indstilling af kameraet i Kamerarvisning-tilstand.....	39
Indstilling af sikkerhedsfunktionen	39
Indstilling af Demostatus	39
Valg af systemsproget.....	39
Sådan vendes visningen af klimakontrolsens status om	39
Indstilling af tastatursproget med applikationen til iPhone	40

Justering af berøringspanelets responspositioner (kalibrering af berøringspanelet).....	40
Indstilling af lysdæmperen	40
Justering af billedet	40
Visning af firmwareversionen	41
Visning af open source licenser	41
Opdatering af firmware	41
Kontrol af lednings tilslutningen	41

Lydindstilling.....42

Indholdsfortegnelse

Visning af indstillingsskærmen "Audio".....	42	Håndtering og pleje af diske.....	53
Brug af fader/balancejustering.....	42	Diske, der kan afspilles.....	54
Skift mellem lydafbrydelse/lyddæmpning.....	42	Detaljerede oplysninger om medier, der kan afspilles.....	54
Indstilling af kildeniveauer.....	42	Bluetooth.....	57
Indstilling af udgangen på bagerste højttaler.....	42	SDHC.....	57
Indstilling af subwoofer.....	42	WMA/WMV.....	57
Indstilling af afbrydelsesfrekvensen.....	42	FLAC.....	57
Valg af lyttepositionen.....	42	DivX.....	57
Finjustering af lydstyrken på højttalerudgangen.....	43	AAC.....	57
Indstilling af tidsjusteringen.....	43	Google, Google Play, Android™.....	58
Brug af equalizer.....	43	Android Auto.....	58
Automatisk justering af equalizerkurven (Auto-EQ).....	43	MIXTRAX.....	58
■ Temamenu.....	45	Detaljerede oplysninger vedrørende tilsluttede iPod-enheder.....	58
Visning af indstillingsskærmen "Tema".....	45	Brug af app-baseret tilsluttet indhold.....	58
Valg af tapet.....	45	HDMI.....	59
Indstilling af belysningsfarven.....	45	MHL.....	59
Valg af tema farve.....	45	Bemærkning til visning af videoer.....	59
Valg af stilen på uret.....	45	Bemærkning til visning af dvd-videoer.....	59
Ændring af den forudinstallerede splash-skærm.....	45	Bemærkning vedrørende brug af MP3-filer.....	59
Kopierer indstillingerne.....	46	Bemærkning vedr. open source-licenser.....	59
■ Videoindstillinger.....	46	Korrekt brug af LCD-skærmen.....	59
Opsætning af videoafspilleren.....	46	Specifikationer.....	59
Indstilling af videosignalet for bakkameraet.....	47		
Indstilling af videoudgangsformatet.....	48		
■ Favoritmenu.....	48		
Oprettelse af en genvej.....	48		
Valg af en genvej.....	48		
Fjernelse af en genvej.....	48		
■ Andre funktioner.....	48		
Indstilling af klokkeslæt og dato.....	48		
Indstilling af funktionen "Sound Retriever".....	48		
Ændring af widescreen-funktionen.....	48		
Lagring af information om en sang på en iPod (iTunes® Tagging).....	49		
Valg af videoen for bagdisplayet.....	49		
Indstilling af tyverisikringen.....	49		
Gendannelse af dette produkts fabriksindstillinger.....	50		
■ Tillæg.....	50		
Fejlfinding.....	50		
Fejlmeddelelser.....	51		

Bemærk

Lovene i bestemte lande og stater kan forbyde eller begrænse placering og anvendelse af dette produkt i bilen. Sørg venligst for, at overholde alle gældende love og regulativer vedrørende anvendelse, installation og drift af dette produkt.



Hvis du ønsker at bortskaffe dette produkt, må dette ikke gøres sammen med almindeligt husholdningsaffald. Der findes særskilte indsamlingssystemer til brugte elektroniske produkter, der i henhold til lovgivningen behandler og genbruger produktet.

Private husstande i medlemslandene i EU, Schweiz og Norge kan returnere deres brugte elektroniske produkter gratis til bestemte indsamlingsfaciliteter eller til en forhandler (hvis du køber et lignende nyt produkt). For lande, der ikke er nævnt ovenfor, bedes du kontakte de lokale myndigheder, og forhøre dig om den korrekte bortskaffelsesmetode. Ved at gøre dette sørger du for, at produktet behandles og genbruges korrekt, hvilket dermed forebygger potentielle negative indvirkninger på miljøet og menneskers sundhed.

FORSIGTIG

Dette produkt er et klasse 1-laserprodukt, klassificeret under paragrafen for sikkerhed omkring laserprodukter, IEC 60825-1:2007, og indeholder et klasse-1M lasermodul. For at sikre fortsat sikkerhed, må ingen tildækninger fjernes, og der må ikke gøres forsøg på at åbne produktet. Henvil al servicering til kvalificeret personale.

Klasse 1 Laserprodukt

FORSIGTIG—SYNLIG OG USYNLIG LASERSTRÅLING
I KLASSE 1M I ÅBEN TILSTAND, SE IKKE DIREKTE
IND I STRÅLEN MED OPTISKE INSTRUMENTER

Vigtige sikkerhedsoplysninger

⚠ ADVARSEL

- Du må ikke selv forsøge at installere eller reparere dette produkt. Installation eller service af dette produkt, udført af personer uden træning og erfaring med elektronisk udstyr og biludstyr, kan være farligt og udsætte dig for risiko for elektriske stød, tilskadekomst eller andre farer.
- Undgå at dette produkt kommer i kontakt med væsker. Dette kan føre til elektrisk stød. Kommer produktet i kontakt med væsker, kan det også føre til beskadigelse af produktet, røg og overophedning.
- Hvis væske eller fremmede genstande kommer ind i dette produkt, skal du parkere køretøjet på et sikkert sted, slukke tændingskontakten (ACC OFF) og kontakte din forhandler eller den nærmeste autoriserede Pioneer-serviceafdeling. Produktet må ikke bruges i denne tilstand, da dette kan føre til brand, elektrisk stød eller andre fejl.
- Bemærk dig røg, mærkelige lyde eller lugte fra dette produkt eller andre unormale symptomer på LCD-skærmen, skal du straks slukke for strømmen og henvende dig til din forhandler eller nærmeste autoriserede Pioneer-servicecenter. Anvendelse af produktet i denne tilstand kan forårsage permanent beskadigelse af stemet.
- Dette produkt må ikke adskilles eller modificeres, da det indeholder højspændingskomponenter, som kan forårsage elektrisk stød. Hvis produktet skal efterses, justeres eller repareres, bedes du kontakte din forhandler eller den nærmeste autoriserede Pioneer-serviceafdeling.

Inden du bruger dette produkt, skal du sørge for at læse og forstå følgende sikkerhedsanvisninger fuldt ud:

- Brug ikke dette produkt, nogen af programmerne eller bakkameraet (hvis tilgængelig), hvis dette på nogen måde vil aflede din opmærksomhed væk fra styring af dit køretøj. Sørg altid for, at overholde reglerne for sikker kørsel og følg alle eksisterende trafikreguleringer. Hvis du oplever problemer med at betjene dette produkt eller med at se skærmen, skal du parkere dit køretøj et sikkert sted og trække håndbremsen, inden du foretager de nødvendige justeringer.
- Dette produkts lydstyrke må aldrig indstilles så højt, at man ikke kan høre trafikken uden for bilen og udrykningskøretøjer.
- Af sikkerhedsmæssige årsager er visse funktioner slået fra, medmindre køretøjet standses og/eller håndbremsen trækkes.
- Opbevar denne vejledning et praktisk sted, så du kan slå op i den for at se betjeningsprocedurer og sikkerhedsoplysninger.

- Dette produkt må ikke installeres på steder, hvor det kan (i) hæmme førerens udsyn, (ii) have negativ indflydelse på køretøjets betjeningsystemer eller sikkerhedsfunktioner, inkl. airbags eller advarselslamper, eller (iii) nedsætte førerens evne til at betjene køretøjet på en sikker måde.
- Din sikkerhedssele skal hele tiden være fastspændt, når du kører dit køretøj. Hvis du kommer ud for en ulykke, kan du komme betydeligt mere til skade, hvis din sikkerhedssele ikke er ordentligt spændt fast.
- Brug aldrig hovedtelefoner under kørslen.

⚠ ADVARSEL

Dette produkt er evalueret under moderate og tropiske klimaforhold i overensstemmelse med sikkerhedskravene for audio, video og lignende elektroniske apparater - IEC 60065.

Sikker kørsel

Visse funktioner på dette produkt (som f.eks. visning af videobil- lede og bestemte funktioner på trykskærmen), kan være farlige (og eventuelt resultere i alvorlig personskade eller dødsfald) og/ eller ulovlige at bruge under kørslen. For at forhindre at sådanne funktioner bruges, mens køretøjet er i bevægelse, er enheden udstyret med et låsesystem, der registrerer hvornår håndbremsen er trukket og hvornår køretøjet er i bevægelse. Hvis du forsøger at bruge funktionerne beskrevet ovenfor under kørselen, deaktiveres de, indtil du standser køretøjet et sikkert sted og trækker håndbremsen. Hold venligst bremsepedalen ned inden du løsner håndbremsen.

⚠ ADVARSEL

- **DEN LYSEGRØNNE LEDNING PÅ STRØMSTIKKET ER BEREGNET TIL AT DETEKTERE, HVORNÅR KØRETØJET ER PARKERET, OG SKAL FORBIDNE TIL STRØMFORSYNINGSSIDEN PÅ HÅNDBREMSEKONTAKTEN. FORKERT TILSLUTNING ELLER ANVENDELSE AF DENNE LEDNING KAN BETYDE EN OVERTRÆDELSE AF GÆLDENDE LOVGIVNING, OG KAN FØRE TIL ALVORLIG PERSONSKADE ELLER ANDEN SKADE.**
- **Håndbremse-låsesystemet må ikke ændres eller deaktiveres, da dette er til for din beskyttelse. Hvis håndbremse-låsesystemet ændres eller deaktiveres, kan det føre til alvorlig personskade eller dødsfald.**
- **For at undgå fare for beskadigelse og personskade samt eventuel overtrædelse af gældende lovgivning må dette produkt ikke bruges sammen med et videobil- lede, der kan ses af føreren.**
- I nogle lande kan det være ulovligt selv for andre personer end føreren at se på videobilleder på en skærm i et køretøj. Hvor sådanne regler gælder, skal de overholdes.

Bemærk

Hvis du prøver at se videobilledet under kørslen, vises advarslen **"Det er strengt forbudt at se video på forsædet, mens man kører."** på skærmen. For at se videobilledet på denne skærm, skal du standse dit køretøj et sikkert sted og trække håndbremsen. Hold venligst bremsepedalen nede, inden du slipper håndbremsen.

Hvis du bruger en skærm, der er forbundet til V OUT

Videoudgangen (V OUT) er beregnet til at tilslutte en skærm, så passagererne på bagsædet kan se videobilleder.

⚠ADVARSEL

Installer ALDRIG den bageste skærm på et sted, der gør det muligt for føreren at se videobilleder under kørslen.

Sådan undgår du at batteriet løber tør

Sørg for, at køretøjets motor kører, mens du bruger dette produkt. Hvis dette produkt bruges, mens motoren ikke kører, kan det bruge alt strømmen på bilbatteriet.

⚠ADVARSEL

Dette produkt må ikke installeres i et køretøj, der ikke har en tilgængelig ACC-ledning eller kredsløb.

Bakkamera

Du kan bruge dette produkt sammen med et bakkamera som hjælp til at holde øje med trailere eller til at bakke ind på en parkeringsplads, hvor pladsen er knap.

⚠ADVARSEL

- SKÆRMBILLEDET VISES MULIGVIS SPEJLVENDT.
- BRUG KUN INDGANGEN TIL OMVENDT ELLER SPEJLVENDT BILLEDE AF BAKKAMERAET. ANDEN BRUG KAN MEDFØRE PERSONSKADER ELLER SKADER.

⚠ADVARSEL

- Af sikkerhedsmæssige årsager er bakkameraet ikke tilgængeligt før dette produkt er startet helt op.
- Bakkamerafunktionen skal bruges som en hjælp til at holde øje med trailere, eller når der bakkes. Brug ikke denne funktion til underholdningsformål.

Betjening af SD-kortåbningen

⚠ADVARSEL

- Hold SD-hukommelseskortet uden for små børns rækkevidde for at forhindre dem i at slugte det ved et uheld.
- For at forhindre datatab og beskadigelse af lagringsenheden må du aldrig tage den ud af dette produkt, mens der overføres data.
- Hvis der opstår tab eller beskadigelse af data på lagringsenheden af en eller anden årsag, er det normalt ikke muligt at gendanne data. Pioneer påtager sig intet ansvar for skader, omkostninger eller udgifter i forbindelse med tab eller beskadigelse af data.
- Du må aldrig indsætte eller udtage et SD-kort under kørslen.

Håndtering af USB-stikket

- Mhp. at forhindre tab af data og beskadigelse, må du aldrig tage lagringsenheden ud af dette produkt, mens der overføres data.
- Pioneer giver ingen garanti for kompatibilitet med alle USB-masselagringsenheder og påtager sig intet ansvar for eventuelt mistede data på medieafspillere, iPhone, smartphone eller andre enheder under brugen af dette produkt.

Besøg vores website

Besøg os på følgende website:

<http://www.pioneer.eu>

- Registrer dit produkt. Vi opbevarer oplysningerne om dit køb på en fil, så du har adgang til disse oplysninger i tilfælde af et forsikringskrav ved tab eller tyveri.
- Vi viser den seneste information om PIONEER CORPORATION på vores hjemmeside.
- Pioneer leverer jævnligt softwareopdateringer, så produktet kan forbedres. Se supportafsnittet på Pioneers hjemmeside for alle tilgængelige softwareopdateringer.

Beskyttelse af LCD-panel og -skærm

- LCD-skærmen må ikke udsættes for direkte sollys, når dette produkt ikke er i brug. Dette kan ødelægge LCD-skærmen på grund af den høje temperatur.
- Når du bruger en mobiltelefon, skal mobiltelefonens antenne holdes væk fra LCD-skærmen for at forhindre, at videoen udsættes for forstyrrelser i form af pletter, farvede striber osv.

- For at beskytte LCD-skærmen mod skader, skal du sørge for kun at trykke på knapperne på trykskærmen med fingeren, og det skal gøres forsigtigt.

Bemærkninger om internt batteri

Inden du fjerner bilbatteriet

Hvis batteriet frakobles eller aflades, slettes hukommelsen og skal omprogrammeres.

- Visse af indstillingerne og det optagede indhold nulstilles ikke.

Data underlagt sletning

Informationen slettes ved at frakoble den gule ledning fra batteriet (eller ved at fjerne selve batteriet).

- Visse af indstillingerne og det optagede indhold nulstilles ikke.

Nulstilling af mikroprocessoren

⚠ADVARSEL

Hvis der trykkes på knappen **RESET** nulstilles indstillingerne og det optagede indhold til fabriksindstillingerne.

- Denne handling må ikke udføres, når en enhed er sluttet til dette produkt.
- Visse af indstillingerne og det optagede indhold nulstilles ikke.

Mikroprocessoren skal nulstilles under følgende betingelser:

- Inden dette produkt bruges for første gang efter installation.
- Hvis dette produkt ikke fungerer korrekt.
- Hvis der skulle opstå problemer med systemets drift.
- Hvis positionen af din bil vises på kortet med en betydelig positionsfej.

1 Slå tændingskontakten fra (OFF).

2 Tryk på RESET med spidsen af en kuglepenn eller et andet spidst redskab.



- ☞ Henvi til *Kontrol af delnavne og funktioner* på side 6 Indstillinger og optaget indhold nulstilles.

Bemærk

Om denne vejledning

Denne vejledning bruger billeder af faktiske skærbilleder til at beskrive betjeningen. Afhængigt af den aktuelle model kan det dog forekomme, at skærbillederne på visse produkter ikke svarer til dem, der vises i vejledningen.

Betydningen på symbolerne i denne vejledning

	Dette indikerer at man skal trykke på en bestemt funktionstast på trykskærmen.
	Dette indikerer at man skal holde fingeren på en bestemt funktionstast på trykskærmen.
	Dette indikerer, at der er en henvisning til eller supplerende oplysninger om tasten eller skærmen.

Grundlæggende betjening

Kontrol af delnavne og funktioner

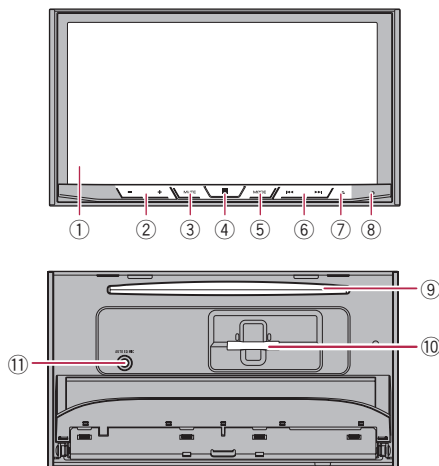

1	LCD-skærm
2	VOL (+/-) knap
3	MUTE knap
4	 knap Tryk, for at se den øverste menuskærm. Holdes nede, for at slå stemmegenkendelsen til. ➔ Henvis til <i>Brug af stemmegenkendelses-funktionen</i> på side 14
5	MODE knap Tryk, for at skifte mellem applikationsskærmen og AV-betjeningsskærmen. Holdes nede, for at skifte til kameravisningen. Tryk for at slukke for skærmen. <input type="checkbox"/> Tryk og hold nede for at slukke displayet, når appskærmen er tilgængelig. <input type="checkbox"/> Når skærmen er slukket, skal du trykke på skærmen for at vende tilbage til det oprindelige skærbillede.

6	TRK (◀▶) knap Tryk for at vende tilbage til det forrige nummer (kapitel) eller gå til næste nummer (kapitel). Tryk og hold nede for at spole hurtigt tilbage eller hurtigt frem. Pres for at besvare eller afslutte et opkald
7	 knap
8	RESET -knap ➔ Henvis til <i>Nulstilling af mikroprocessoren</i> på side 5
9	Diskåbning ➔ Henvis til <i>Isætning og udskubning af disk</i> på side 7
10	SD-kortåbning ➔ Henvis til <i>Isætning og udskubning af SD-hukommelseskort</i> på side 7
11	Indgangsstik til auto-EQ-mikrofon Bruges for at tilslutte en mikrofon til akustiske målinger (sælges separat).

- Fjernbetjeningen CD-R33 (sælges separat) er tilgængelig.
- ➔ Se vejledningen til fjernbetjeningen for detaljerede oplysninger.

Beskyttelse af dit produkt mod tyveri

⚠ADVARSEL



- Forsøg ikke at afmontere frontpanelet, mens DISC/SD er i udskubningsposition.
- Forsøg ikke at afmontere frontpanelet, mens der skrives data til USB/SD.
Dette kan medføre, at data bliver ødelagt.
- Så snart frontpanelet er afmonteret, bevæger monitoren sig automatisk tilbage til den oprindelige position. Pas på ikke at få hænderne eller andre genstande i klemme bag monitoren, når den går tilbage.
- Sørg for, at frontpanelet er på plads, når bilen kører. Det er farligt at køre med frontpanelet stikkende ud.
- Lad være med at placere drikkevarer eller andre objekter på frontpanelet, når det er helt åbent.

🔍Vigtigt

- Håndtér frontpanelet forsigtigt, når du fjerner eller fastgør det.
- Undgå at udsætte frontpanelet for hårde stød.
- Frontpanelet må ikke udsættes for direkte sollys og høje temperaturer.
- Hvis frontpanelet fjernes, skal det monteres på produktet igen, inden køretøjet startes.

Grundlæggende betjening

Fjernelse af frontpanelet

- 1 Tryk på  knappen.
- 2 Tryk på .
- 3 Skub palen ved bunden af frontpanelet til højre og løft frontpanelet op, mens der trykkes ned på palen.

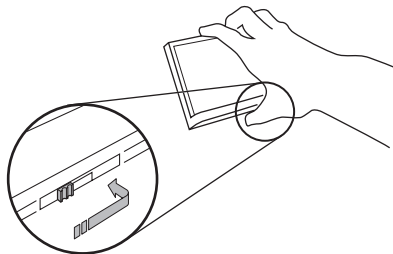

- 4 Anbring frontpanelet i det medfølgende beskyttelsesetui, for at opbevare det sikkert.

Montering af frontpanelet

- 1 Skub frontpanelet ind i toppen af produktet, og tryk det på plads.

Skub indføreren på frontpanelet ind i indføringsspalten øverst på enheden, og tryk den på plads.

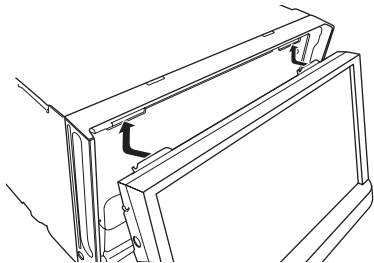

- 2 Tryk på bunden af frontpanelet, indtil det klikker på plads.

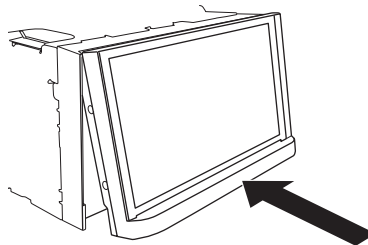

Bemærkninger til brug af LCD-panelet





⚠ ADVARSEL

- Hold hænder og fingre fri af dette produkt, når du åbner, lukker, og justerer LCD-panelet. Vær særlig forsigtig med børns hænder og fingre.
- LCD-panelet må ikke bruges, mens den er åben. Det kan føre til personskade i tilfælde af en ulykke.

⚠ ADVARSEL

- LCD-panelet må ikke tvinges, når det åbnes og lukkes. Det kan føre til funktionsfejl.
- Dette produkt må ikke bruges, før LCD-panelet er helt åbent eller lukket. Hvis produktet anvendes under åbning eller lukning af LCD-panelet, kan LCD-panelet stoppe i den vinkel af sikkerhedsgrunde.
- Du må ikke stille et glas eller en dåse på det åbne LCD-panelet.



Justering af vinklen på LCD-panelet

- 1 Tryk på  knappen.
- 2 Tryk på  eller  for at justere vinklen på LCD-panelet.
- 3 Tryk på .

Vender tilbage til det forrige skærmbillede.



Isætning/udskubning/tilslutning af medier

⚠ ADVARSEL



- Du må ikke lægge andet end en disk ind i diskåbningen.
- Indsæt ikke andet end SD-hukommelseskort i SD-kortåbningen.
- SD-hukommelseskortet kan blive beskadiget, hvis det skubbes ud under en dataoverførsel. Sørg for at skubbe SD-hukommelseskortet ud som beskrevet i denne vejledning.
- Tryk ikke på  knappen, hvis et SD-hukommelseskort ikke er helt isat. Dette kan beskadige kortet.
- Tryk ikke på  knappen, inden et SD-hukommelseskort er taget helt ud. Dette kan beskadige kortet.

Isætning og udskubning af disk

Isætning af disk

- 1 Tryk på  knappen.
- 2 Tryk på  for at åbne LCD-panelet.
- 3 Sæt en disk i diskåbningen.



Udskubning af en disk

- 1 Tryk på  knappen.
- 2 Tryk på  for at åbne LCD-panelet.
- 3 Fjern disken, og tryk på  knappen.

Isætning og udskubning af SD-hukommelseskort

- Dette system er ikke kompatibelt med Multi Media Card (MMC).
- Der gives ingen garanti for kompatibilitet med alle SD-hukommelseskort.
- Dette produkt opnår muligvis ikke optimal ydeevne med visse SD-hukommelseskort.

Isætning af et SD-hukommelseskort

- 1 Tryk på  knappen.
- 2 Tryk på  for at åbne LCD-panelet.

Grundlæggende betjening

- 3 Isæt et SD-hukommelseskort i SD-kortåbningen.

- 4 Tryk på **▲** knappen.

Udskubning af SD-hukommelseskort

- 1 Tryk på **▲** knappen.
- 2 Tryk på **[□▲]** for at åbne LCD-panelet.
- 3 Tryk forsigtigt på midten af SD-hukommelseskortet, indtil det klikker.
- 4 Træk SD-hukommelseskortet lige ud.
- 5 Tryk på **▲** knappen.

Tilslutning og frakobling af USB-lagringsenhed

- Dette produkt opnår muligvis ikke dets optimale ydeevne med visse USB-lagringsenheder.
- Der kan ikke oprettes forbindelse gennem en USB-hub.
- Der skal bruges et USB-kabel til forbindelsen.

- 1 Træk USB-kablet ud af USB-porten.
- 2 Slut en USB-lagringsenhed til USB-kablet.

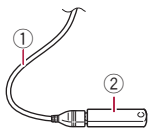

- ① USB-kabel
- ② USB-lagringsenhed
- Sørg for, at ingen data er i brug, inden du trækker USB-lagerenheden ud.

Ved førstegangsbrug

- 1 Start motoren for at starte systemet.

Skærmen "Vælg programsprog" vises.

- Herefter afhænger den viste skærm af forrige betingelser.
- Fra anden gang og fremover skal adgangskoden for tyverisikringen indtastes, hvis skærbilledet til indtastning af adgangskode vises.

- 2 Tryk på det ønskede sprog.

- 3 Tryk på **[⇒]**.

Skærmen "Smartphone-opsætning" vises.

- 4 Tryk på det ønskede punkt.

☞ Henvi til *Oplysninger om alle enhedernes forbindelser og funktioner* på side 16

- 5 Tryk på **[⇒]**.

Skærmen for advarselsmeddelelser vises.

- 6 Tryk på **[OK]**.

Den øverste menu-skærm vises.

Grundlæggende betjening

Sådan bruges skærbillederne

Skærm med programmene

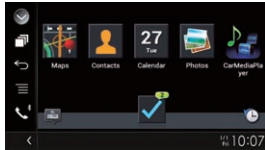

Skærm for indstilling af tid og dato



Skærm med indstillingsmenu

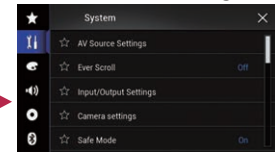

Skærm med programbetjening



Skærm med topprogram

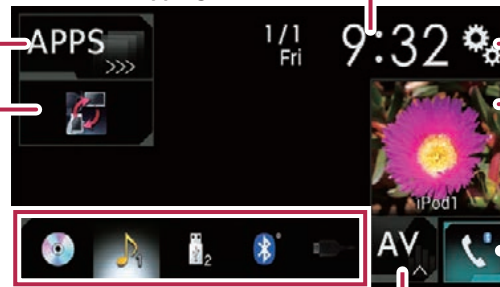

Ikoner for foretrukne kilder

Skærm med A/V-betjening

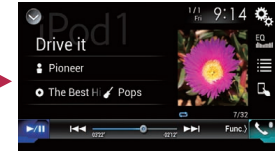

Skærm med telefonmenu

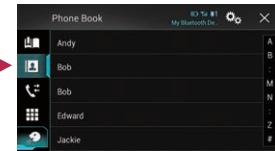

Skærm for valg af A/V-kilde



Grundlæggende betjening

- Ved at trykke på **≡**-knappen på alle skærbilleder, kan du se top-menuskærbilledet.
- Tegnstrengen "APPS" erstattes med "Apple CarPlay", hvis Apple CarPlay kører.
- Tegnstrengen "APPS" erstattes med "Android Auto", hvis Android Auto kører.
- Hvis du vælger "Power OFF" på skærmen til valg af AV-kilde, kan du slukke for næsten alle funktioner. Tilstanden "Power OFF" udløses i følgende tilfælde:
 - Hvis der modtages et indgående opkald.
 - Hvis bakkamera-billedet er tændt, når køretøjet bakker.
 - Hvis en knap på produktet trykkes ind.
 - Startkontakten slukkes (ACC OFF), og herefter tændes (ACC ON).
- For at beskytte dette produkt mod skader, kan køleventilatoren fungere i tilstanden "Power OFF".

Understøttet AV-kilde

Du kan afspille eller bruge følgende kilder med dette produkt.

- Radio (FM, MW/LW)
- CD
- ROM (komprimerede lyd- eller videofiler på disketter)
- DVD-Video
- Video-cd

Følgende kilder kan afspilles og bruges, ved at forbinde en ekstern enhed.

- USB
- SD
- iPod
- Bluetooth®-lyd
- AV-input (AV)
- AUX
- HDMI

Visning af AV-betjenings-skærmen

- 1 Tryk på **≡**-knappen.
- 2 Berør AV-betjeningsknappen.

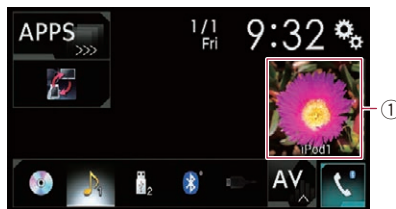

- ① **Tast til AV-betjening**
Skærbilledet vises for AV-betjening vises.

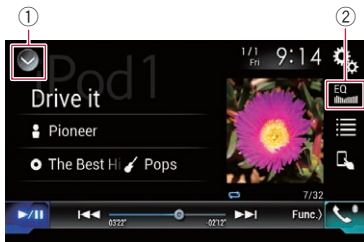

- ① Viser kildelisten.
- ② Gendanner equalizerkurver.
 - ➔ Hensiv til *Brug af equalizer* på side 43

Valg af en kilde

Kilde på AV-betjenings-skærmen

- 1 Vis skærbilledet for valg af AV-kilde.



- 2 Tryk på source ikonet.
 - Hvis du vælger "Source OFF", slukkes AV-kilden.

Kilden på kildelisten

- 1 Visning af kildelisten.
 - ➔ Hensiv til *Visning af AV-betjenings-skærmen* på side 10
- 2 Tryk på source tasten.
 - Hvis du vælger "Source OFF", slukkes AV-kilden.

Ændring af rækkefølgen, som kilderne vises i

Ændring af rækkefølgen, som kilderne vises i

- 1 Vis skærbilledet for valg af AV-kilde.



- 2 Hold fingeren på et kildeikon, og træk det hen til det ønskede sted.

Ændring af rækkefølgen, som kildekapperne vises i



- 1 Visning af kildelisten.
 - ➔ Hensiv til *Visning af AV-betjenings-skærmen* på side 10
- 2 Tryk på **☰**.
- 3 Træk kildetasten hen til den ønskede placering.

Brug af trykpanelet

Du kan betjene dette produkt ved at trykke på knapperne på skærmen med fingrene.

- For at beskytte LCD-skærmen mod skader, skal du sørge for at trykke forsigtigt på skærmen.

Berøringspanelets taster

-  Vender tilbage til det forrige skærbillede.
-  Lukker skærmen.

Grundlæggende betjening

Skærbilleder med betjeningslister

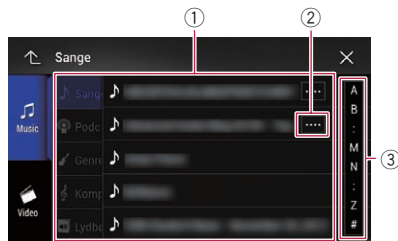

- 1 Når du trykker på et punkt på listen, kan du indsnævre mulighederne og gå videre til den næste betjening.
- 2 Vises, når alle tegn ikke vises på visningsområdet. Når du trykker på en knap, vises resten af punkterne.
- 3 Vises, når der ikke er plads til alle punkterne på en enkelt side. Træk i bjælken eller listen for at se eventuelle skjulte punkter.

Betjening af tidsbjælken

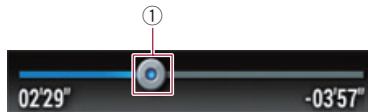

- 1 Du kan ændre afspilningspunktet ved at trække i knappen.
 - Afspilningstidspunktet, der svarer til knappens placering, vises når knappen trækkes.
 - Denne funktion er ikke tilgængelig for nogle medier eller kilder.

Ændring af betjeningskærmen

- 1 Tryk på **[Func.]**.

De skjulte funktionstaster vises.

- Denne tast vises ikke for visse AV-kilder.

Betjening af tastaturet på skærmen

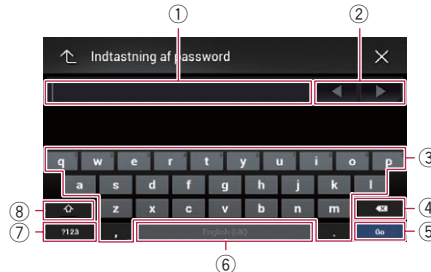

- 1 Viser de indtastede tegn.
- 2 Flytter cursoren til højre eller venstre for en række tegn, der svarer til antallet af berøringer.
- 3 Indtaster tegnene i tekstfeltet.
- 4 Sletter teksten til venstre for markøren med ét bogstav ad gangen. Ved at trykke og holde tasten nede slettes bogstaverne til venstre for markøren hurtigt efter hinanden.
- 5 Bekræfter indtastningen og fortsætter til det næste trin.
- 6 Indtaster et mellemrum.
- 7 Skifter mellem bogstaver og tal/symboler.
- 8 Skifter mellem store og små bogstaver.

Bluetooth® forbindelse

Viser skærmen "Bluetooth"

- 1 Tryk på **[Bluetooth]**-knappen.
- 2 Tryk på **[On]**, og derefter på **[0]**.

Registrering af dine Bluetooth-enheder

- 1 Aktivér den trådløse Bluetooth-teknologi på dine enheder.
- 2 Visning af skærmen "Bluetooth".
 - ➔ Hensvis til *Viser skærmen "Bluetooth"* på side 11
- 3 Bør (Forbindelse).
- 4 Tryk på **[OK]**.

Systemet søger efter Bluetooth-enheder, der venter på tilslutning, og viser dem på en liste når de findes.

5 Tryk på Bluetooth-enhedens navn.

Når enheden er blevet registreret, oprettes der en Bluetooth-forbindelse fra systemet. Når forbindelsen er blevet oprettet, vises enhedens navn på listen.

- Hvis tre enheder allerede er forbundet, vises "**Hukommelse fuld**". Slet først en forbundet enhed.
 - ➔ Hensvis til *Sletning af en registreret enhed* på side 12
- Hvis din enhed understøtter SSP (Sikker simpel pardannelse), vises der et sekscifret tal på skærmen på dette produkt. Tryk på **[Ja]** for at pardanne enhederne.
- Indtast en PIN-kode, hvis en PIN-kode er nødvendig. (Standard PIN-koden er "0000".)
 - ➔ Hensvis til *Indtastning af pinkoden til en trådløs Bluetooth-forbindelse* på side 12
- Bluetooth-forbindelsen kan også oprettes ved at søge efter dette produkt på Bluetooth-enheden. Inden registreringen, skal du sørge for, at "**Synlighed**" i menuen "**Bluetooth**" står på "**Til**". Du kan læse mere om betjening af Bluetooth-enheder i vejledningen, der følger med Bluetooth-enheden.
 - ➔ Hensvis til *Skift af synlighed* på side 12

Indstilling af Bluetooth-enhedens automatiske forbindelse

Denne funktion forbinder automatisk den sidst tilsluttede Bluetooth-enhed til dette produkt med den håndfri profil, så snart de to enheder er inden for et par meter af hinanden. Standardindstillingen er "**Til**".

Bluetooth® forbindelse

1 Visning af skærmen "Bluetooth".

➔ Henvist til *Viser skærmen "Bluetooth"* på side 11

2 Tryk [Auto-forbindelse] for at skifte "Til" eller "Fra".

Sletning af en registreret enhed

⚠ADVARSEL

Du må aldrig slukke for dette produkt, mens den forbundne Bluetooth-enhed bliver slettet.

1 Visning af skærmen "Bluetooth".

➔ Henvist til *Viser skærmen "Bluetooth"* på side 11

2 Berør [Forbindelse].

3 Tryk på [🗑️].

4 Tryk på [Ja].

Manuel tilslutning af en registreret Bluetooth-enhed

I følgende tilfælde skal Bluetooth-enheden tilsluttes manuelt:

- To eller flere Bluetooth-enheder er registreret, og du ønsker at vælge enheden manuelt.
- Du ønsker igen at tilslutte en Bluetooth-enhed, der er blevet frakoblet.
- Forbindelsen kan af en eller anden grund ikke oprettes automatisk.

1 Aktivér den trådløse Bluetooth-teknologi på dine enheder.

2 Visning af skærmen "Bluetooth".

➔ Henvist til *Viser skærmen "Bluetooth"* på side 11

3 Berør [Forbindelse].

4 Tryk på navnet på enheden, som du ønsker at oprette forbindelse til.

- For at frakoble enheden, tryk på navnet på den tilsluttede enhed på listen.

Skift af synlighed

Denne funktion angiver, om dette produkt skal være synligt for den anden enhed eller ej.

Standardindstillingen er "Til".

1 Visning af skærmen "Bluetooth".

➔ Henvist til *Viser skærmen "Bluetooth"* på side 11

2 Tryk [Synlighed] for at skifte "Til" eller "Fra".

Indtastning af pinkoden til en trådløs Bluetooth-forbindelse

For at forbinde din Bluetooth-enhed til dette produkt, skal du indtaste en pinkode.

Standard pinkoden er "0000".

1 Visning af skærmen "Bluetooth".

➔ Henvist til *Viser skærmen "Bluetooth"* på side 11

2 Tryk på [PIN-kodeinput].

3 Brug [0] til [9] for at indtaste pinkoden (up to 8 cifre).

4 Tryk på [👉].

Visning af enhedsoplysninger

1 Visning af skærmen "Bluetooth".

➔ Henvist til *Viser skærmen "Bluetooth"* på side 11

2 Tryk på [Enhedsinformation].

Navn og adresse på Bluetooth-enheden på dette produkt vises så.

Sletning af Bluetooth-hukommelsen

⚠ADVARSEL

Dette produkt må aldrig slås fra, mens Bluetooth-hukommelsen slettes.

1 Visning af skærmen "Bluetooth".

➔ Henvist til *Viser skærmen "Bluetooth"* på side 11

2 Tryk på [Sletn. af Bluetooth-huk.].

3 Tryk på [Ryd].

4 Tryk på [OK].

Opdatering af Bluetooth-software

Denne funktion bruges til at opdatere dette produkt til den nyeste Bluetooth-software. For yderligere oplysninger om

Bluetooth-software og opdateringer, bedes du venligst se vores hjemmeside.

- Denne indstilling er kun tilgængelig, når du standser dit køretøj et sikkert sted og trækker håndbremsen.
- Kilden slås fra, og Bluetooth-forbindelsen afbrydes, inden processen starter.
- Du skal på forhånd gemme opdateringsfilen på en USB-lagerenhed.

⚠ADVARSEL

Dette produkt må aldrig slås fra, og telefonen må aldrig afbrydes, mens softwaren bliver opdateret.

1 Tilslut USB-lagringsenheden, hvorpå opdateringsfilen til versionen af dette produkt er gemt.

➔ Henvist til *Tilslutning og frakobling af USB-lagringsenhed* på side 8

2 Visning af skærmen "Bluetooth".

➔ Henvist til *Viser skærmen "Bluetooth"* på side 11

3 Tryk på [Opdatering af BT-SW].

4 Tryk på [Start].

Følg instruktionerne på skærmen, for at færdiggøre Bluetooth-softwareopdateringen.

Visning af Bluetooth-softwareversionen

Hvis dette produkt ikke fungerer korrekt, kan det være nødvendigt at kontakte din forhandler for at få det repareret.

I sådanne tilfælde skal du gøre følgende for at kontrollere softwareversionen på dette produkt.

1 Visning af skærmen "Bluetooth".

➔ Henvist til *Viser skærmen "Bluetooth"* på side 11

2 Tryk på [Bluetooth-versionsinfo].

Versionen af dette produkts Bluetooth-modul vises.

Håndfri telefoni

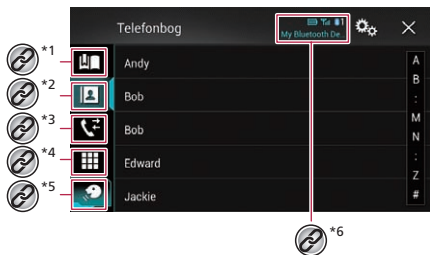

- *1 Skifter til skærbilledet for fastindstillede opkald.
 - ☞ Henvis til *Brug af listen over forudindstillede opkald* på side 13
- *2 Skifter til telefonbogslisten.
 - ☞ Henvis til *Sådan ringer du op til et nummer i telefonbogen* på side 13
- *3 Skifter til listerne over ubesvarede, modtagne og foretagne opkald.
 - ☞ Henvis til *Opkald fra historikken* på side 13
- *4 Skifter funktion, så nummeret kan indtastes direkte.
 - ☞ Henvis til *Direkte opkald* på side 13
- *5 Skifter til funktionen stemmegenkendelse.
 - ☞ Henvis til *Brug af stemmegenkendelses-funktionen* på side 14
- *6 Følgende emner vises.
 - Navnet på den tilsluttede mobiltelefon
 - Listenummeret på den tilsluttede mobiltelefon
 - Indikerer, at en Bluetooth-telefon er tilsluttet.
 - Modtagelsesstatus for denne mobiltelefon
 - Batteristatus for denne mobiltelefon

For at bruge denne funktion, skal din mobiltelefon først forbindes til dette produkt via Bluetooth.

☞ Henvis til *Bluetooth® forbindelse* på side 11

☐ Hvis systemsproget indstilles til russisk, vises [ABC] Hvis du vil ændre tegnene, skal du trykke på tasten gentagne gange, indtil de ønskede tegn vises.

⚠ ADVARSEL

Af hensyn til din egen sikkerhed, bør du så vidt muligt undgå at tale i telefon under kørslen.

Visning af telefonmenuskærbilledet

- 1 Tryk på -knappen.
- 2 Tryk på .

Sådan foretager du et telefonopkald

Du kan foretage et telefonopkald på mange forskellige måder.
☐ Tryk på for at afslutte opkaldet.

Direkte opkald

- 1 Vis **telefonmenuskærbilledet**.
 - ☞ Henvis til *Visning af telefonmenuskærbilledet* på side 13
- 2 Tryk på .
- 3 Brug nummertasterne til at indtaste telefonnummeret.
- 4 Tryk på for at foretage opkaldet.
Opkaldsskærmen vises, og nummeret ringes op.

Sådan ringer du op til et nummer i telefonbogen

- ☐ Kontaktpersonerne i din telefon overføres automatisk til dette produkt, når telefonen tilsluttes.
- 1 Vis **telefonmenuskærbilledet**.
 - ☞ Henvis til *Visning af telefonmenuskærbilledet* på side 13
 - 2 Tryk på .
 - 3 Tryk på det ønskede navn på listen.
 - 4 Tryk på **telefonnummeret**.
Opkaldsskærmen vises, og nummeret ringes op.

Opkald fra historikken

- 1 Vis **telefonmenuskærbilledet**.
 - ☞ Henvis til *Visning af telefonmenuskærbilledet* på side 13
- 2 Tryk på .
- 3 Tryk på punktet for at skifte til historikken.
Følgende muligheder er tilgængelige:

- Liste over modtagne opkald
- Liste over foretagne opkald
- Liste over ubesvarede opkald

4 Berør den ønskede post på listen for at foretage et opkald.

Opkaldsskærmen vises, og nummeret ringes op.

Brug af listen over forudindstillede opkald

Registrering af et telefonnummer

Du kan nemt gemme op til seks telefonnumre pr. enhed som forudindstillinger.

- 1 Vis **telefonmenuskærbilledet**.
 - ☞ Henvis til *Visning af telefonmenuskærbilledet* på side 13
- 2 Tryk på eller .
- ☐ Tryk på det ønskede navn på "Telefonbog" (telefonbogens) skærm, for at få vist kontaktpersonens telefonnummer.
- 3 Tryk på .

Opkald fra listen over forudindstillede opkald

- 1 Vis **telefonmenuskærbilledet**.
 - ☞ Henvis til *Visning af telefonmenuskærbilledet* på side 13
- 2 Tryk på .
- 3 Berør den ønskede post på listen for at foretage et opkald.
Opkaldsskærmen vises, og nummeret ringes op.

Sletning af et telefonnummer

- 1 Vis **telefonmenuskærbilledet**.
 - ☞ Henvis til *Visning af telefonmenuskærbilledet* på side 13
- 2 Tryk på .
- 3 Tryk på .
- 4 Tryk på [Ja].

Modtagelse af et telefonopkald

☐ Tryk på for at afslutte opkaldet.

- 1 Tryk på for at besvare opkaldet.

Håndfri telefoni

- Hvis du trykker på  og du modtager et andet opkald, kan du skifte til det andet opkald.
- Tryk på  for at afvise opkaldet.

Minimering af skærmen med opkaldsbekræftelsen

- Skærmen med opkaldsbekræftelsen, kan ikke minimeres på AV-betjeningsskærmen.
- Det er ikke muligt, at vælge AV-kilder, selvom skærmen med opkaldsbekræftelsen minimeres, mens der tales i telefon.

1 Tryk på .

- Tryk på  for at åbne skærmen med opkaldsbekræftelsen igen.

Ændring af telefonindstillingerne

Indstilling af automatisk svar

Du kan vælge, om du vil besvare opkaldet automatisk eller ej. Standardindstillingen er "Fra".

1 Visning af skærmen "Bluetooth".

➔ Hensiv til *Viser skærmen "Bluetooth"* på side 11

2 Tryk [Auto-svar] for at skifte "Til" eller "Fra".

Ændring af ringetonen

Du kan vælge, om du ønsker at bruge ringetonen på dette produkt eller ej.

Standardindstillingen er "Til".

1 Visning af skærmen "Bluetooth".

➔ Hensiv til *Viser skærmen "Bluetooth"* på side 11

2 Tryk [Ringetone] for at skifte "Til" eller "Fra".

Vend om på navnene i telefonbogen

Du kan bruge denne funktion til at bytte om på rækkefølgen i telefonbogen.

1 Visning af skærmen "Bluetooth".

➔ Hensiv til *Viser skærmen "Bluetooth"* på side 11

2 Tryk på [Invertér navn].

3 Tryk [Ja].

Indstilling af privat tilstand

Under en samtale, kan du skifte til privat-funktion (tale direkte i din mobiltelefon).

1 Tryk på eller for at slå privat-funktionen til eller fra.

Justering af lyttelydstyrken for den anden part

Dette produkt kan indstilles til den anden parts lydstyrke.

- Indstillingerne kan gemmes for hver enhed.

1 Tryk på for at skifte mellem de tre lydstyrker.

Brug af stemmegenkendelses-funktionen

Du kan bruge stemmegenkendelses-funktionen på iPhone eller smartphone.

- Hvis din iPhone kører med iOS 6.1 eller nyere, kan du bruge gratisudgaven af Siri Eyes på dette produkt.
- For at kunne bruge denne funktion med en smartphone, skal enheden skal være kompatibel med **Android Auto**. Start **Android Auto** på forhånd, hvis stemmegenkendelses-funktionen skal bruges sammen med en smartphone.
 - ➔ Hensiv til *Sådan anvendes Android Auto* på side 31

1 Vis telefonmenuskærm-billedet.

➔ Hensiv til *Visning af telefonmenuskærm-billedet* på side 13

2 Tryk på .

Stemmegenkendelsen startes, og stemmestyringen åbnes.

- Du kan også starte stemmegenkendelses-funktionen ved at trykke på -knappen og holde den nede.

Bemærkninger til håndfri telefoni

Generelle bemærkninger

- Der gives ingen garanti for tilslutning til alle mobiltelefoner med trådløs Bluetooth-teknologi.
- Den direkte afstand mellem dette produkt og din mobiltelefon må højst være 10, når der afsendes og modtages taleopkald og data via Bluetooth. Den faktiske transmissionsafstand kan dog være kortere end den anslåede afstand afhængigt af brugsmiljøet.
- På visse mobiltelefoner udsendes ringetonen muligvis ikke fra højttalerne.
- Hvis privat-funktionen slås til på din mobiltelefonen, slår håndfri telefoni muligvis fra.

Registrering og tilslutning

- Din mobiltelefon betjenes muligvis anderledes, afhængigt af hvilken model det er. Du kan læse mere i brugsvæjledningen, der fulgte med din mobiltelefon.
- Hvis telefonbogen ikke kan overføres, skal du koble din telefon fra og pardan derefter telefonen igen med dette produkt.

Foretagelse og modtagelse af opkald

- Du kan muligvis høre en lyd i følgende situationer:
 - Når du besvarer telefonen vha. knapperne på telefonen.
 - Når personen i den anden ende af linjen lægger røret på.
- Hvis personen i den anden ende ikke kan høre samtalen pga. et ekko, skal du skrue ned for lydstyrken, hvis du bruger håndfri telefoni.
- På visse mobiltelefoner er det muligvis ikke muligt at bruge håndfri telefoni, selv hvis du trykker på besvar-knappen på mobiltelefonen, når du modtager et opkald.
- Det registrerede navn vises, hvis telefonnummeret allerede er registreret i telefonbogen. Hvis det samme telefonnummer er registreret under forskellige navne, vises kun telefonnummeret.

Historik over modtagne opkald og opkaldte numre

- Det er ikke muligt at ringe til en ukendt bruger (intet telefonnummer) i historikken over modtagne opkald.
- Hvis der foretages opkald med din mobiltelefon, registreres disse opkald ikke i historikken på dette produkt.

Overførsler fra telefonbogen

- Hvis der er mere end 800 telefonnumre i telefonbogen på din mobiltelefon, er det muligvis ikke muligt at download alle numrene.
- Afhængigt af telefonen, kan dette produkt muligvis ikke vise telefonbogen korrekt.
- Hvis telefonbogen i telefonen indeholder billeder, kan telefonbogen ikke overføres korrekt.
- Afhængigt af mobiltelefonen, er det muligvis ikke muligt at overføre telefonbogen.

Indstilling til iPod / iPhone og smartphone

Hvis du ønsker at bruge en iPod / iPhone eller en smartphone med dette produkt, skal du konfigurere indstillingerne for dette produkt i henhold til enheden, der skal tilsluttes. I dette afsnit beskrives de nødvendige indstillinger for hver enkelt enhed.

Den grundlæggende procedure for indstilling af iPod / iPhone og smartphone

- 1 Vælg hvordan din enhed forbindes.
 - ➔ Henvi til *Indstilling af enhedens forbindelsesmetode* på side 15
- 2 Slut din enhed til dette produkt.
 - ➔ Se installationsvejledningen.
- 3 Slut om nødvendigt din enhed til dette produkt via Bluetooth-forbindelse.
 - ➔ Henvi til *Bluetooth® forbindelse* på side 11

Indstilling af enhedens forbindelsesmetode

Hvis du bruger iPhone eller smartphone sammen med dette produkt, skal du vælge, hvordan enheden tilsluttes. Der skal vælges indstillinger alt efter den tilsluttede enhed.

1 Visning af skærmen "System".



2 Berør [Indgangs-/udgangsindst.].

3 Tryk på [Smartphone-opsætning].

4 Konfigurer følgende indstillinger.

- **Enhed**: Vælg enheden, der skal forbindes.
- **Forbindelse**: Vælg tilslutningsmetoden.
 - ➔ Henvi til *Oplysninger om alle enhedernes forbindelser og funktioner* på side 16
- Indstillingen ændres, når følgende automatisk er blevet udført.
 - Kilden er slukket.
 - **AppRadio Mode** forlades.
 - Smartphone-forbindelsen (USB og Bluetooth) afbrydes.
- Indstillingen kan måske ikke betjenes lige efter den er ændret.

iPod / iPhone kompatibilitet

Dette produkt understøtter kun følgende iPod- / iPhone-modeller og iPod- / iPhone-softwareversioner. Andre virker muligvis ikke korrekt.

- iPhone 4, 4s, 5, 5c, 5s, 6, 6 Plus: iOS 7.0 eller senere.
- iPhone 3GS: iOS 6.0.1
- iPod touch (4. og 5. generation): iOS 6.0.1
- iPod touch (3. generation): iOS 5.1.1
- iPod touch (2. generation): iOS 4.2.1
- iPod classic 160GB (2009): Ver. 2.0.4
- iPod classic 160GB (2008): Ver. 2.0.1
- iPod classic 80GB: Ver. 1.1.2
- iPod nano (7. generation)
- iPod nano (6. generation): Ver. 1.2
- iPod nano (5. generation): Ver. 1.0.2
- iPod nano (4. generation): Ver. 1.0.4
- iPod nano (3. generation): Ver. 1.1.3
- Du kan tilslutte og styre en iPod / iPhone, der er kompatibel med dette produkt via tilslutningskabler, der sælges separat.
- Betjeningsmåden kan variere afhængigt af den pågældende iPod / iPhone-model og softwareversionen.
- Afhængigt af iPod / iPhone-softwareversionen er denne muligvis ikke kompatibel med dette produkt.
- ➔ For at få detaljerede oplysninger om iPod / iPhone kompatibiliteten af dette produkt henvises til informationen på vores hjemmeside.

Denne vejledning gælder for følgende iPod / iPhone-modeller.

iPod / iPhone med 30-benet stik

- iPhone 3GS, 4, 4s
- iPod touch 2., 3. og 4. generation
- iPod classic 80GB, 160GB
- iPod nano 3., 4., 5. og 6. generation

iPod / iPhone med Lightning-stik

- iPhone 6, 6 Plus
- iPhone 5, 5c, 5s
- iPod touch 5. generation
- iPod nano 7. generation

Android™ kompatibilitet

- Betjeningsmåden kan variere afhængigt af de pågældende Android-enheder og versionen af Android-styresystemet.
- Afhængigt af versionen af Android-styresystemet er det muligvis ikke kompatibelt med dette produkt.
- Der gives ingen garanti for kompatibilitet med alle Android-enheder.
- ➔ For at få detaljerede oplysninger om Android-enheders kompatibilitet med dette produkt, bedes du venligst se oplysningerne på vores websted.

Indstilling til iPod / iPhone og smartphone

Oplysninger om alle enhedernes forbindelser og funktioner

Der er følgende påkrævede indstillinger og kabler til tilslutning af hver enhed og følgende tilgængelige kilder.

iPod / iPhone med 30-benet stik				
Forbindelsesmetode		Når der forbindes via Bluetooth	Når der forbindes via CD-IU201V (sælges separat)	Når du forbinder via CD-IU201S (sælges separat)
Smartphone-opsætning	Enhed	iPhone/iPod	iPhone/iPod	iPhone/iPod
	Forbindelse	Bluetooth	USB1	USB1
Bluetooth-forbindelse		Det er nødvendigt med Bluetooth-forbindelse.	—	—
Krav til forbindelse		—	—	Tilslut til USB-port 1, hvis AppRadio Mode bruges.
Tilgængelige kilder	iPod (lyd)	—	✓	✓
	iPod (video)	—	✓	✓
	AppRadio Mode	—	—	✓

iPod / iPhone med Lightning-stik				
Forbindelsesmetode		Når der forbindes via Bluetooth	Når der forbindes via CD-IU52 (sælges separat)	Med tilslutning via følgende kabler: CD-IH202 (sælges separat) CD-IU52 (sælges separat) Lightning-stik til digital AV-adapter (sælges separat)
Smartphone-opsætning	Enhed	iPhone/iPod	iPhone/iPod	iPhone/iPod
	Forbindelse	Bluetooth	USB1	Digital AV-adapter
	Apple CarPlay	—	Til (*2)/Fra	—
Bluetooth-forbindelse		Det er nødvendigt med Bluetooth-forbindelse.	—	Det er nødvendigt med Bluetooth-forbindelse.
Krav til forbindelse		—	Tilslut til USB-port 1, hvis Apple CarPlay bruges.	—
Tilgængelige kilder	iPod (lyd)	—	✓	— (*1)
	iPod (video)	—	—	— (*1)
	AppRadio Mode	—	—	✓
	Apple CarPlay	—	✓ (*3)	—

(*1) Brug AppRadio tilstanden til at afspille musik eller videoer på en iPod/iPhone. Hvis du bruger **AppRadio Mode**, skal du installere appen **CarMediaPlayer** på din iPod / iPhone.

☞ For detaljerede oplysninger om **CarMediaPlayer**, henvises til oplysningerne på vores hjemmeside.

☞ Se vejledningen **CarMediaPlayer** for yderligere oplysninger.

(*2) Vælg "Til" for "Apple CarPlay", hvis Apple CarPlay bruges.

(*3) Kun tilgængelig, hvis en **Apple CarPlay** kompatibel enhed tilsluttes.

Indstilling til iPod / iPhone og smartphone

Android-enhed					
Forbindelsesmetode		Når der forbindes via Bluetooth		Når du forbinder via CD-MU200 (sælges separat)	Når du forbinder via CD-AH200 (sælges separat)
Smartphone-opsætning	Enhed	Andet		Andet	Andet
	Forbindelse	Bluetooth		USB2	HDMI
	Android Auto	—		Til (*1)/Fra	—
Bluetooth-forbindelse		Det er nødvendigt med Bluetooth-forbindelse.		Det er nødvendigt med Bluetooth-forbindelse.	Det er nødvendigt med Bluetooth-forbindelse.
Krav til forbindelse		—		Tilslut til USB-port 2, hvis Android Auto bruges.	—
Tilgængelige kilder	AppRadio Mode	—		—	✓
	Android Auto	—		✓ (*2)	—
(*1) Vælg "Til" for "Android Auto", hvis Android Auto bruges.					
(*2) Kun tilgængelig, hvis en Android Auto -kompatibel enhed tilsluttes.					

Radio

 **Viser den forudindstillede liste over kanaler.**

Vælg et punkt på listen ("1" til "6") for at skifte til den forudindstillede kanal.

 **Vælger båndet FM1, FM2, FM3, MW eller LW.**

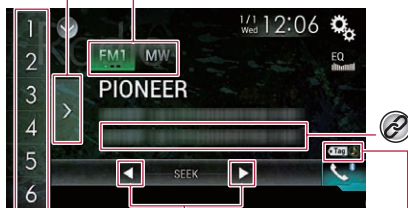

 **Udfører manuel tuning.**

 **Udfører søgetuning eller nonstop-søgetuning.**

Ved at slippe tasten i nogle få sekunder springer du til den nærmeste station fra den aktuelle frekvens.

Ved at holde tasten nede i længere tid udfører du nonstop-søgetuning.

 **Henter den forudindstillede kanal lagret på en tast fra hukommelsen.**

 **Lagrer den aktuelle udsendelses frekvens i en tast.**

iTunes® tagging indikator og iTunes® tagging sangstatusindikator



Gemmer sangoplysninger på en iPod.

➔ Henvi til *Lagring af information om en sang på en iPod (iTunes® Tagging)* på side 49

- Du kan også skifte mellem de forudindstillede kanaler ved at trykke på ◀◀ eller ▶▶.
- Du kan også søge ved at trykke og holde på knappen ◀◀ eller ▶▶ og slippe den.

Startprocedure

1 Vis skærbilledet for valg af AV-kilde.



2 Tryk [Radio].

Lagring af de stærkeste udsendelsesfrekvenser

BSM-funktionen (bedste stationhukommelse) gemmer automatisk de seks stærkeste radiofrekvenser på forudindstillings-tasterne "1" til "6".

- Hvis du gemmer radiofrekvenser med BSM, risikerer du at erstatte dem, som du allerede har gemt.
- Du kan beholde de tidligere gemte radiofrekvenser, hvis der ikke er flere end hvad der kan gemmes.

1 Berør tasten til visning af listen over forudindstillede kanaler.

2 Berør  for at påbegynde søgning.

De seks stærkeste radiofrekvenser på forudindstillingstasterne gemmes i rækkefølge efter deres signalstyrke.

- Tryk på [Annullér] for at annullere lagringen.

Viser skærbilledet "Radio settings" (Radioindstillinger)

1 Visning af skærmen "System".



2 Berør [AV-kildeindstillinger].

3 Berør [Radioindstillinger].

Sådan stiller du ind på stærke frekvenser

Med lokal søgning kan du kun stille ind på de radiostationer, hvis signaler er stærke nok til en god modtagelse. Standardindstillingen er "Fra".

- Denne indstilling er kun tilgængelig, hvis "Radio" vælges som kilde.

1 Vis skærmen "Radioindstillinger".

➔ Henvi til *Viser skærbilledet "Radio settings" (Radioindstillinger)* på side 18

2 Tryk på [Lokal].

3 Tryk på det ønskede punkt.

• **Fra:**

Slår indstillingen for søgetuning fra.

• **Niveau1 til Niveau4:**

Indstiller graden af følsomhed over for FM for **Niveau1** til **Niveau4** (for MW og LW til **Niveau1** eller **Niveau2**).

- FM "Niveau4" (MW og LW "Niveau2")-indstillingen giver dig mulighed for kun at modtage stationer med de stærkeste signaler.

Indstilling af FM-indstillingstrin

Du kan skifte søgeindstillingstrinene på FM-båndet.

Standardindstillingen er "100kHz".

- Denne indstilling er tilgængelig, når kilden er slået fra.
- Tuningstrinnet forbliver på "50kHz" under manuel tuning.

1 Vis skærmen "Radioindstillinger".

➔ Henvi til *Viser skærbilledet "Radio settings" (Radioindstillinger)* på side 18

2 Tryk [FM-trin] for at ændre trinnet til "50kHz" eller "100kHz".

Sådan skiftes lyd kvaliteten på FM-tuneren

Standardindstillingen er "Musik".

- Denne funktion er kun mulig, når du modtager FM.

1 Vis skærmen "Radioindstillinger".

➔ Henvi til *Viser skærbilledet "Radio settings" (Radioindstillinger)* på side 18

- 2 Tryk [Radiolyd].
- 3 Tryk på det ønskede punkt.
 - **Musik:**
Prioriterer lyd kvaliteten.
 - **Tal:**
Prioriterer støjforebyggelse.
 - **Standard:**
Har ingen effekt.

Indstilling af alternativ frekvensøgning

Hvis tunerer ikke kan opnå en god modtagelse, indstiller den til en anden station, der understøtter det samme program på det aktuelle netværk.

Standardindstillingen er "Til".

- Denne funktion er kun mulig, når du modtager FM.

- 1 Vis skærmen "Radioindstillinger".
 - Henvi til Viser skærbilledet "Radio settings" (Radioindstillinger) på side 18

- 2 Tryk på [Alternativ FREKV] for at skifte "Til" eller "Fra".

Indstilling af automatisk PI-søgning

Hvis du skifter til en radiostation, der indeholder RDS-data, søger radioen automatisk efter en radiostation med den samme PI-kode (Program Identification) på alle frekvensbånd.

Standardindstillingen er "Fra".

- Denne indstilling er tilgængelig, når kilden er slået fra.

- 1 Vis skærmen "Radioindstillinger".
 - Henvi til Viser skærbilledet "Radio settings" (Radioindstillinger) på side 18

- 2 Tryk på [Auto-PI] for at skifte "Til" eller "Fra".

Begrænsning af stationer til regionale programmer

Du kan vælge, om områdenummeret skal kontrolleres under den automatiske PI-søgning.

Standardindstillingen er "Til".

- Denne funktion er kun mulig, når du modtager FM.

- 1 Vis skærmen "Radioindstillinger".
 - Henvi til Viser skærbilledet "Radio settings" (Radioindstillinger) på side 18

- 2 Tryk på [Regional] for at skifte "Til" eller "Fra".

Modtagelse af trafikmeldinger (TA)

Trafikmeldingen kan modtages fra den sidst valgte frekvens, hvor den afbryder andre kilder.

Standardindstillingen er "Fra".

- Denne funktion er kun mulig, når du modtager FM.

- 1 Vis skærmen "Radioindstillinger".
 - Henvi til Viser skærbilledet "Radio settings" (Radioindstillinger) på side 18

- 2 Tryk på [Afbrydelse med TM] for at skifte "Til" eller "Fra".

Modtager nyhedsannonceringer

Nyhederne kan modtages fra den sidst valgte frekvens, hvor de afbryder andre kilder.

Standardindstillingen er "Fra".

- Denne funktion er kun mulig, når du modtager FM.

- 1 Vis skærmen "Radioindstillinger".
 - Henvi til Viser skærbilledet "Radio settings" (Radioindstillinger) på side 18

- 2 Tryk på [Afbrydelse med Nyheder] for at skifte "Til" eller "Fra".

Lydkildeskærm 1



Spiller sangene i tilfældig rækkefølge.

Denne funktion er tilgængelig for musik-CD

 : Afspiller ikke numre i tilfældig rækkefølge.

 : Spiller alle numrene i tilfældig rækkefølge.

Lydkildeskærm 2



Indstiller gentaget afspilning.

 : Gentager den aktuelle diskette.

 : Gentager det aktuelle nummer.

Skjuler berøringspanelets taster.

For igen at få vist tasterne skal du røre ved et vilkårligt sted på skærmen.

Udfører afspilning billede for billede.

Udfører afspilning i slowmotion.

Hver gang du trykker på  ændrer det hastigheden i fire trin i følgende rækkefølge: 1/16 → 1/8 → 1/4 → 1/2

Videokildeskærm 1



Udfører hurtig spoling bagud eller fremad.

Rør igen for at ændre afspilningshastigheden.

Standser afspilning.

Videokildeskærm 2



Indstiller en gentaget afspilning.

 : Gentager alle filer.

 : Gentager det aktuelle kapitel.

 : Gentager den aktuelle titel.

Ændrer billedvinklen (flervinklet).

Denne funktion er tilgængelig for DVD'er med optagelser i flere vinkler.

Vælger lydudgangen blandt [L+R], [Left], [Right], [Mix].

Denne funktion er tilgængelig for Video-CD'er og DVD'er optaget med LPCM-lyd.

Videokildeskærm 2



Genoptager afspilning (bogmærke).

Denne funktion er tilgængelig for DVD-video. Du kan gemme et sted som et bogmærke for en diskette (op til 5 disketter).

For at slette et bogmærke på disketten, tryk og hold tasten nede.

Du kan lagre ét punkt som Bogmærke for en skive (op til fem skiver). For at slette bogmærket på en skive skal du røre ved denne tast og holde den nede.

Denne funktion er tilgængelig for DVD-Video- og Video-CD'er med PBC (afspilningskontrol).

- *1 Vælger et nummer på listen.
⇒ Hensiv til *Valg af filer fra listen over numrenes navne* på side 21
- *2 Skifter mediefiltypen.
⇒ Hensiv til *Ændring af mediefiltype* på side 21
- *3 Søger efter delen, du ønsker at afspille.
⇒ Hensiv til *Søgning efter den del, du vil afspille* på side 21
- *4 Viser dvd-menuen.
⇒ Hensiv til *Betjening af dvd-menuen* på side 21

- *5 Ændrer lyd sproget/undertekstsproget.
⇒ Hensiv til *Ændring af lyd sproget/undertekstsproget* på side 21
- *6 Viser tastaturet i dvd-menuen.
⇒ Hensiv til *Betjening af dvd-menuen vha. berøringspanelets taster* på side 22

- Ved at trykke på **◀◀** eller **▶▶**, kan du også springe frem og tilbage mellem filerne/afsnitene.
- Ved at holde **◀◀** eller **▶▶** nede, kan du også spole frem og tilbage.
- Hvis en video-cd med PBC afspilles, vises **PBCOn**.
- Du kan indstille skærmstørrelsen for videobilledet.
⇒ Hensiv til *Ændring af widescreen-funktionen* på side 48

⚠ADVARSEL

Af sikkerhedsmæssige årsager er det ikke muligt at se videobilleder, mens køretøjet er i bevægelse. For at se videobilleder, skal du parkere dit køretøj på et sikkert sted, og træk håndbremsen.

Startprocedure

Du kan afspille en normal musik-cd, video-cd eller dvd-video vha. dette produkts indbyggede drev.

- 1 **Indsæt disken.**
⇒ Hensiv til *Ætning og udskubning af disk* på side 7
Kilden skifter, og afspilningen begynder.
- Hvis disken allerede sidder i, skal du vælge **[Disc]** som afspilningskilde.

Valg af filer fra listen over numrenes navne

- 1 Tryk på **[List]**.
- 2 Tryk på et nummer på listen, der skal afspilles.

Ændring af mediefiltype

Når der afspilles et digitalt medie, der indeholder en blanding af forskellige typer mediefiler, kan du skifte mellem de typer af mediefiler, der skal afspilles.

- 1 Tryk på **[Med]**.
- 2 Tryk på det ønskede punkt.

- **Music:**
Ændrer mediefiltypen til musik (komprimeret lyd).

- **Video:**
Ændrer mediefiltypen til video.
- **CD-DA:**
Ændrer mediefiltypen til CD (lyddata (CD-DA)).

Søgning efter den del, du vil afspille

- For dvd-videoer, kan du vælge **[Title]**, **[Chapter]** eller **[10Key]**.
- For video-cd'er, kan du vælge **[Track]** eller **[10Key]** (kun PBC).

- 1 Tryk på **[Q]**.
- 2 Tryk **[Title]**, **[Chapter]**, **[10Key]** eller **[Track]**.
- 3 Tryk på **[0]** til **[9]** for at indtaste det ønskede nummer.
- 4 Tryk på **[Enter]** for at starte afspilning fra det nummer, du har indtastet.

Betjening af dvd-menuen

Du kan betjene dvd-menuen ved at berøre menupunktet direkte på skærmen.

- Denne funktion fungerer muligvis ikke korrekt med indholdet på nogle dvd-diske. Viser tasterne på trykskærmen til betjening af dvd-menuen.

- 1 Tryk på **[TOP]** eller **[MENU]**.
- 2 Tryk på menupunktet.

Ændring af lyd sproget/undertekstsproget

- 1 Tryk på **[Spr]** eller **[Sub]**.
 - **[Spr]**: Ændrer sproget på underteksterne.
 - **[Sub]**: Ændrer lyd sproget.
- Du kan angive det ønskede sprog som standardsprog for undertekster/lyd.
- ⇒ Hensiv til *Indstilling af sprogene med toprioritet* på side 46

Betjening af dvd-menuen vha. berøringspanelets taster

Hvis der vises elementer i dvd-menuen, kan det ske, at knapperne på trykskærmen dækker dem. I dette tilfælde skal du vælge et element med knapperne på trykskærmen.

1 Tryk på .

2 Tryk på , ,  eller  for at vælge menupunktet.

3 Tryk på .

□ Den måde, menuen vises på, er forskellig, afhængigt af disken.

▪ Hvis du trykker på , forsvinder tasterne på berøringspanelet, og ikonet  vises.

Lydkildeskærm 1 (Eksempel: USB)



Springer over filer i fremadgående eller bagudgående retning.



Skifter mellem afspilning og pause.



Skifter visningen af oplysninger om den aktuelle musik.



Afspiller filer i tilfældig rækkefølge.



: Afspiller ikke filer i tilfældig rækkefølge.



: Afspiller alle filer inden for området for gentagelse i tilfældig rækkefølge.

Lydkildeskærm 2 (Eksempel: USB)

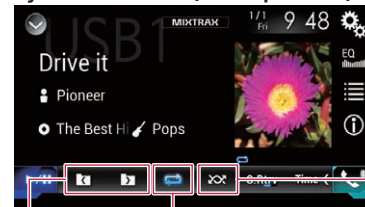

Indstiller gentaget afspilning.



eller  : Gentager alle filer.



: Gentager den aktuelle mappe.



eller  : Gentager den aktuelle fil.



Vælger forrige mappe eller næste mappe.





Komprimerede filer

 **Skjuler berøringspanelets taster.**
For igen at få vist tasterne skal du røre ved et vilkårligt sted på skærmen.

Videokildeskærm (Eksempel: Diskette)



 **Indstiller gentaget afspilning.**

-  eller  : Gentager alle filer.
-  : Gentager den aktuelle mappe.
-  : Gentager den aktuelle fil.

 **Udfører afspilning billede for billede.**
Denne funktion er kun tilgængelig for komprimerede videofiler gemt på en diskette.

 **Udfører afspilning i slowmotion.**

 **Standser afspilning.**

Videokildeskærm (Eksempel: Diskette)



 **Udfører hurtig spoling bagud eller fremad.**
Rør igen for at ændre afspilningshastigheden.

 **Skifter mellem afspilning og pause.**

 **Skjuler berøringspanelets taster.**
For igen at få vist tasterne skal du røre ved et vilkårligt sted på skærmen.



 **Drejer det viste billede 90° med uret.**

 **Vælger forrige eller næste mappe.**

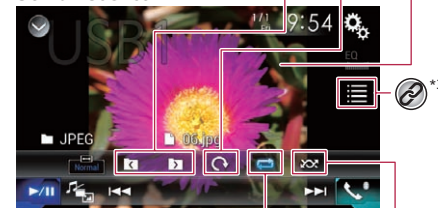

Stilbilledskærm



 **Indstiller en gentaget afspilning.**

-  : Gentager alle filer.
-  : Gentager den aktuelle mappe.

 **Afspiller filer i tilfældig rækkefølge**

-  : Afspiller ikke filer i tilfældig rækkefølge.
-  : Afspiller alle filer i det aktuelle område for gentaget afspilning i tilfældig rækkefølge.

Stillbilledskærm

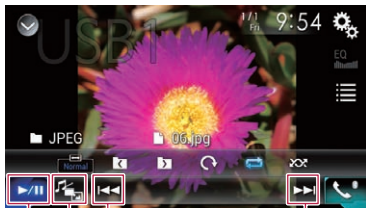

Udfører hurtig spoling bagud eller fremad.
Rør igen for at ændre afspilningshastigheden.

Skifter mellem afspilning og pause.

- *1** Viser MIXTRAX-skærmen.
➔ Hensvis til *MIXTRAX* på side 35
- *2** Viser link-søgeskærmen.
 Denne funktion er kun tilgængelig for den eksterne lagringsenhed (USB/SD).
➔ Hensvis til *Valg af en sang fra listen, der er beslægtet med den sang, som afspilles i øjeblikket (link-søgning)* på side 25
- *3** Vælger en fil på listen.
➔ Hensvis til *Valg af filer fra filnavnelisten* på side 24
 Hvis du afspiller komprimerede lydfile, der er gemt på en ekstern USB-lagringsenhed (USB, SD), kan du søge efter en fil via Music Browse (gennemse musik).
➔ Hensvis til *Valg af en fil ved Gennemse Musik* på side 24

- *4** Skifter mediefiltypen.
➔ Hensvis til *Ændring af mediefiltype* på side 24
- *5** Ændrer lyd sproget/undertekstsproget.
 Denne funktion er kun tilgængelig for komprimerede videofiler, der er gemt på en diskette.
➔ Hensvis til *Ændring af lyd sproget/undertekstsproget* på side 25

Du kan afspille komprimeret lyd, komprimeret video eller stillbilledfiler, der er gemt på en diskette eller på en ekstern USB-lagringsenhed (USB, SD) ved at bruge produktets indbyggede drev.

- ➔ Hensvis til *Oversigt over mediekompatibilitet* på side 55
- Ved at trykke på **⏮** eller **⏭**, kan du også springe frem og tilbage mellem filerne.
- Ved at trykke og holde **⏮** eller **⏭** nede på lyd- eller videofilen, kan du spole hurtigt frem og tilbage.
- Ved at trykke og holde **⏮** eller **⏭** nede på stillbilledfilen, kan du søge 10 JPEG-filer ad gangen. Hvis den fil, der afspilles, er den første eller sidste fil i mappen, udføres der ingen søgning.
- JPEG-billeder vises ikke på den bageste skærm.
- Du kan indstille skærmstørrelsen for videoen og JPEG-billeder.
➔ Hensvis til *Ændring af widescreen-funktionen* på side 48

⚠ ADVARSEL

Af sikkerhedsmæssige årsager er det ikke muligt at se videobilleder, mens køretøjet er i bevægelse. For at se videobilleder, skal du parkere dit køretøj på et sikkert sted, og træk håndbremsen.

Startprocedure (på en disk)

- 1 Indsæt disken.**
➔ Hensvis til *Isætning og udskubning af disk* på side 7
- Hvis disken allerede sidder i, skal du vælge **[Disc]** som afspilningskilde.

Startprocedure (for USB/SD)

- 1 Sæt SD-hukommelseskortet ind i SD-kortåbningen eller slut USB-lagringsenheden til USB-stikket.**
➔ Hensvis til *Isætning og udskubning af SD-hukommelseskort* på side 7
- ➔ Hensvis til *Tilslutning og frakobling af USB-lagringsenhed* på side 8

2 Vis skærbilledet for valg af AV-kilde.



3 Tryk på [USB] eller [SD].

- Afspilning sker i rækkefølge efter mappenumrene. Mapper springes over, hvis de ikke indeholder filer, der kan afspilles.

Handlinger som gælder for alle filtyper

Valg af filer fra filnavnelisten

Du kan finde filer og mapper, der skal afspilles, ved brug af listen over filnavne og mappenumrene.

1 Tryk på **[≡]**.

2 Berør en fil på listen, der skal afspilles.

- Hvis du berører en mappe på listen, vises dens indhold. Du kan afspille en fil på listen ved at berøre den.

Ændring af mediefiltype

Når der afspilles et digitalt medie, der indeholder en blanding af forskellige typer mediefiler, kan du skifte mellem de typer af mediefiler, der skal afspilles.

1 Tryk på **[F4]**.

2 Tryk på det ønskede punkt.

- **Music:**
Ændrer mediefiltypen til musik (komprimeret lyd).
- **Video:**
Ændrer mediefiltypen til video.
- **CD-DA:**
Ændrer mediefiltypen til CD (lyddata (CD-DA)).
- **Photo:**
Ændrer mediefiltypen til stillbillede (JPEG-data).

Lydfil operationer

Valg af en fil ved Gennemse Musik

- Du kan vælge filer, der skal afspilles ved hjælp af kategorilisten, hvis den indeholder mærkeoplysninger.
- Denne funktion er kun tilgængelig for den eksterne lagringsenhed (USB/SD).

Komprimerede filer

- 1 Tryk på .
- 2 Tryk på fanen "Tag".
- 3 Tryk på den ønskede kategori for at få vist fillisten.
- 4 Tryk på det ønskede punkt.
Foretag indsnævring af punktet, indtil den ønskede sangtitel eller det ønskede filnavn vises på listen.
- 5 Tryk på den ønskede sangtitel eller det ønskede filnavn, der skal afspilles.





Valg af en sang fra listen, der er beslægtet med den sang, som afspilles i øjeblikket (linksøgning)

- Denne funktion er kun tilgængelig for den eksterne lagringsenhed (USB/SD).
- Hvis du trykker på værket, vil listen med sange fra albummet vises.

- 1 Tryk på 'song information' (sanginformation) for at åbne listen over sange.
- 2 Tryk på sangen for at afspille den.

Videofil operationer

Ændring af lyd sproget/ undertekstsproget

- 1 Tryk på  eller .
- : Ændrer sproget på underteksterne.
 - : Ændrer lyd sproget.
- Du kan angive det ønskede sprog som standardsprog for undertekster/lyd.
- ⇒ Hensiv til *Indstilling af sprogene med toprioritet* på side 46

Stilbillede filhandlinger

Indstilling af intervallet på diasshowet

JPEG-filer kan ses som et diasshow på dette produkt. I denne indstilling kan du vælge hvor langt intervallet mellem hvert billede skal være.

Standardindstillingen er "10sek."

- Denne indstilling er tilgængelig under afspilning af JPEG-filerne.

- 1 Viser skærmen "Videoopsætning".





- 2 Tryk på [Tid pr. dias].
- 3 Tryk på det ønskede punkt.
Følgende muligheder er tilgængelige:
5sek., 10sek., 15sek., Manuelt (lav, medium og høj).

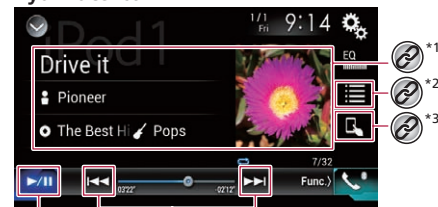

iPod

Lydkildeskærm 1





-  Springer over filer i fremadgående eller bagudgående retning.
-  Skifter mellem afspilning og pause.

Ændrer lydbogshastigheden.

-  1 : Normal afspilning.
-  2 : Hurtig afspilning
-  1/2 : Slowmotion afspilning



Indstiller shuffle play (tilfældig rækkefølge).

-  : Afspiller sange eller videoer i tilfældig rækkefølge inden for den valgte liste.
-  : Afspiller et album i tilfældig rækkefølge.

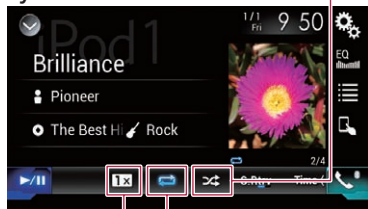
Lydkildeskærm 2



Indstiller gentaget afspilning.

-  : Gentager alt på den valgte liste.
-  : Gentager den aktuelle sang eller video.

Skjuler berøringspanelets taster.

For igen at få vist tasterne skal du røre ved et vilkårligt sted på skærmen.

Videokildeskærm



Udfører hurtig spoling bagud eller fremad.



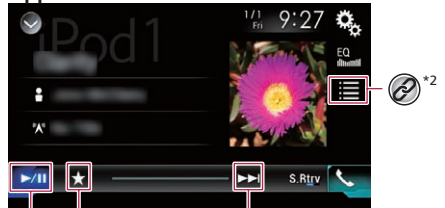



Apple musikradio-skærm



Springer musiknumre over i fremadgående retning.

Viser pop-up menuen for Apple musikradio.

Skifter mellem afspilning og pause.

-  *1 Viser link-søgeskærmen.
 -  Henvi til *Valg af en sang fra listen, der er beslægtet med den sang, som afspilles i øjeblikket (link-søgning)* på side 25
-  *2 Vælger en sang eller en video fra listen.
 -  Henvi til *Valg af sang- eller videokilder fra skærm-billedet for afspilningslisten* på side 27
-  *3 Skifter styrefunktionen til "App-tilstand".
 -  Henvi til *Brugen af dette produkts iPod-funktion fra din iPod* på side 27



- Ved at trykke på  eller , kan du også springe frem og tilbage mellem filerne/afsnitene.
 - Spring tilbage er ikke tilgængelig, mens **Apple Music Radio** spiller.
- Ved at holde  eller  nede, kan du også spole frem og tilbage.
 - Denne funktion er ikke tilgængelig, mens **Apple Music Radio** kører.
- Du kan indstille skærmstørrelsen for videobilledet.
 -  Henvi til *Ændring af widescreen-funktionen* på side 48
- Ikonet for lydbogshastighed skifter ikke, hvis denne funktion anvendes sammen med en iPod 6 Plus, iPhone 6, iPhone 5s, iPhone 5c, iPhone 5 eller iPod touch (5. generation). Hvis der trykkes på ikonet, ændrer indstillingen sig som følger, selvom ikonet ikke skifter.
 - Hurtigere—langsommere—normal—hurtigere...

⚠ ADVARSEL

Af sikkerhedsmæssige årsager er det ikke muligt at se videobilleder, mens køretøjet er i bevægelse. For at se videobilleder, skal du parkere dit køretøj på et sikkert sted, og træk håndbremsen.

Tilslutning af din iPod

Hvis du tilslutter en iPod til dette produkt, skal du vælge den ønskede forbindelsesmetode. Der skal vælges indstillinger alt efter den tilsluttede enhed.

-  Henvi til *Indstilling til iPod / iPhone og smartphone* på side 15
- De tilgængelige kilder varierer, afhængigt af den valgte metode for tilslutning af enheden.
 -  Henvi til *Oplysninger om alle enhedernes forbindelser og funktioner* på side 16
- Afhængigt af generationen eller versionen af iPod'en vil visse funktioner ikke være tilgængelige.

- iPod videobilledet kan indeholde støj, hvis bagdisplayskærmen udsender videobilledet. Ved støj på iPod videobilledet, skal du slukke for bagdisplayskærmens udsendingsindstilling.
- ➔ Henvi til *Valg af videoen for bagdisplayskærmen* på side 49

Startprocedure

- Hvis der tilsluttes en iPhone eller iPod touch, skal du lukke alle applikationer, inden du opretter forbindelse.

1 Tilslut din iPod.

- ➔ Henvi til *Tilslutning af din iPod* på side 26

2 Vis skærbilledet for valg af AV-kilde.



3 Tryk på [iPod].

Valg af sang- eller videokilder fra skærbilledet for afspilningslisten

Du kan søge efter den sang, video eller radiostationer, du vil afspille, på skærbilledet for afspilningslisten.

1 Tryk på [Liste].

2 Tryk på [Musik] eller [Video] for at skifte til listen over musik- eller videokategorier.

- Ikonet for videokategori-listen er ikke tilgængelig ved brug af iPod-funktionen med en iPhone 6 Plus, iPhone 6, iPhone 5s, iPhone 5c, iPhone 5 eller iPod touch (5. generation).

3 Tryk på den ønskede kategori.

- Hvis systemsproget er engelsk, er det muligt at bruge den alfabetiske søgning. Tryk på første søgelinje, for at bruge denne funktion.

4 Tryk på titlen på listen.

5 Starter afspilningen af den valgte liste.

- Du kan spille afspilningslister, som du opretter med appen **MusicSphere**. Du kan hente appen på vores hjemmeside.

Brugen af dette produkts iPod-funktion fra din iPod

Du kan styre iPod-funktion på dette produkt fra din iPod via "App-tilstand". Det er muligt at vise appene på din iPod på dette produkt, og musik- og videofilerne kan også afspilles på dette produkt.

- Denne funktion er ikke tilgængelig ved brug af iPod-funktionen med en iPhone 6 Plus, iPhone 6, iPhone 5s, iPhone 5c, iPhone 5, eller iPod touch (5. generation).
- Når denne funktion er i brug, slukkes iPod'en ikke, også selv om tændingsnøglen slukkes. Sluk for strømmen på din iPod.

1 Tryk på [L].

2 Brug den tilsluttede iPod til at vælge en video eller sang og afspille den.

- Nogle funktioner kan stadig bruges på dette produkt, selv om betjeningsfunktionen står på "App-tilstand". Men betjeningen afhænger af dine applikationer.

- Tryk på [K] for at skifte betjeningsfunktion.

Valg af en sang fra listen, der er beslægtet med den sang, som afspilles i øjeblikket (linksøgning)

- Hvis du trykker på værket, vil listen med sange fra albummet vises.
- Denne funktion er ikke tilgængelig, mens **Apple Music Radio** kører.

1 Tryk på 'song information' (sanginformation) for at åbne listen over sange.

2 Tryk på sangen for at afspille den.

Brug af Apple Music Radio

Vigtigt

Apple Music Radio er muligvis ikke tilgængelig i dit land eller din region.

Du kan læse mere om Apple Music på følgende websted:

<http://www.apple.com/music/>

- Denne funktion er kun tilgængelig ved brug af iPod-funktionen på en iPhone 6 Plus, iPhone 6, iPhone 5s, iPhone 5c, iPhone 5, eller iPod touch (5. generation).

1 Tryk på [Liste].

2 Tryk på [Musik].

3 Tryk på [Radio].

Afspilning af sange svarende til den aktuelle sang

Du kan lytte til sange, der ligner den sang, der spilles i øjeblikket.

1 Tryk på [Stjerne].

2 Tryk på [Play More Like This].

- Hvis menupunktet ikke er aktivt, er funktionen ikke tilgængelig for den aktuelle sang.
- Hvis du trykker på [Play More Like This], når punktet på menuen fremhæves, slukkes funktionen.

Indstiller den aktuelle sang til ikke at blive afspillet igen

Du kan indstille den aktuelle sang, så den ikke afspilles igen.

1 Tryk på [Stjerne].

2 Tryk på [Never Play This Song].

- Hvis menupunktet ikke er aktivt, er funktionen ikke tilgængelig for den aktuelle sang.
- Hvis du trykker på [Never Play This Song], når punktet på menuen er fremhævet, slukkes funktionen.

Tilføjer den aktuelle sang til ønskelisten

Du kan tilføje den aktuelle sang til ønskelisten for at få lettere adgang til sangen senere.

1 Tryk på [Stjerne].

2 Tryk på [Add to iTunes Wish List].

- Hvis sangen allerede er på ønskelisten, vises [Remove from iTunes Wish List]. Hvis du trykker på denne tast, fjernes sangen fra ønskelisten.

AppRadio Mode



Viser skærmen for startprogrammet.



Viser den forrige skærm.

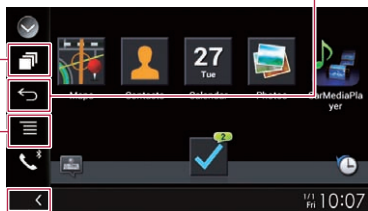

Viser den aktuelle kilde.



Viser menu-skærmen.

- Tryk på **⌘**-knappen to gange for at skjule app-betjeningen.
- Tryk på **⌘**-knappen to gange igen for at vise den.
- **⌘** og **⌘** kan muligvis ikke bruges, afhængig af hvilken enhed du bruger.

⚠ ADVARSEL

Visse anvendelser af en iPhone eller en smartphone kan være ulovlige under kørsel i dit område, så du skal være bekendt med og overholde alle sådanne begrænsninger. Hvis du er i tvivl om en bestemt funktion, skal du kun udføre den, mens bilen er parkeret. Ingen funktion bør anvendes, medmindre det er sikkert at gøre det under de kørselsforhold, du oplever.

AppRadio Mode kompatibilitet

iPhone-modeller

- iPhone 4, 4s, 5, 5c, 5s, 6, 6 Plus
- iPod touch (4. og 5. generation)

Smartphone-modeller (Android)

- For at få detaljerede oplysninger om Android-enheders kompatibilitet med dette produkt, bedes du venligst se oplysningerne på vores websted.

Brug af funktionen AppRadio Mode

Du kan betjene applikationer på en iPhone eller en smartphone direkte fra skærmen (**AppRadio Mode**).

I funktionen **AppRadio Mode** kan du betjene applikationerne med fingerbevægelser, som f.eks. at prikke, trække, rulle eller vifte på skærmen af dette produkt.

⚠ Vigtigt

- Hvis du vil bruge **AppRadio Mode**, skal du først installere AppRadio appen på din iPhone eller smartphone. Du kan læse mere om AppRadio appen på følgende websted: <http://www.pioneer.eu/AppRadioMode>
- Sørg for at læse Brug af app-baserede forbundet indhold, inden du udfører denne handling.
- Henvi til *Brug af app-baseret tilsluttet indhold* på side 58

- Ansvar for de kompatible applikationers indhold og funktionalitet påhviler alene leverandøren af appen.
- I **AppRadio Mode** er anvendelsen begrænset, når man kører, og det er leverandøren af appen, der bestemmer indholdet, samt hvilke funktioner der er tilgængelige.
- **AppRadio Mode** giver adgang til andre applikationer end de anførte, med forbehold for begrænsninger, når man kører.
- PIONEER ER IKKE ANSVARLIG FOR OG FRASKRIVER SIG ETHVERT ERSTATNINGSANSVAR FOR TREDJEPARTS (IKKE-PIONEER) APPS OG INDHOLD, HERUNDER UDEN BEGRÆNSNING EVENTUELLE UNØJAGTIGHEDER ELLER UFULDSTÆNDIGE OPLYSNINGER.

- I dette kapitel omtales iPhone og iPod touch som "iPhone".
- De kompatible fingerbevægelser varierer alt efter applikationen på en iPhone eller en smartphone.
- Selvom en ansøgning ikke er kompatibel med **AppRadio Mode**, vises der muligvis stadig et billede, afhængig af appen. Men det er ikke muligt, at bruge appen.

Startprocedure

Hvis du tilslutter en iPhone eller smartphone til dette produkt, skal du vælge den ønskede forbindelsesmetode. Der skal vælges indstillinger alt efter den tilsluttede enhed.

- Henvi til *Indstilling til iPod / iPhone og smartphone* på side 15
- Tryk på det ønskede app-ikon, når AppRadio app'en er startet. Efter den ønskede applikation startes, vises skærbilledet for betjening af appen.
- Hvis du tilslutter din enhed, mens en **AppRadio Mode**-kompatibel applikation allerede kører, vises skærbilledet til betjening af applikationen på dette produkt.
- Tryk på **⌘**-knappen for at gå tilbage til skærbilledet for den øverste menu.

For smartphone-brugere

- Hvis du bruger en iPhone med et Lightning-stik, skal du tilslutte iPhone'en til dette produkt via trådløs Bluetooth-teknologi og låse iPhone'en op på forhånd.
- Henvi til *Registrering af dine Bluetooth-enheder* på side 11

1 Tilslut din iPhone.

- Se installationsvejledningen.

2 Tryk på **⌘**-knappen.

3 Børør [APPS].

- Hvis du bruger en iPhone med et 30-benet stik, vises meddelelser på skærbilledet for dette produkt og din iPhone. Fortsæt til næste trin.
- Hvis du bruger en iPhone med et Lightning-stik, startes **AppRadio app**, og skærmen **AppRadio Mode** (skærm med applikationsmenu) vises efter dette trin. I et sådant tilfælde er de følgende trin ikke nødvendige.

4 Brug din iPhone til at starte applikationen.

AppRadio app aktiveres.

5 Tryk på [OK] på skærbilledet for dette produkt.

Skærbilledet **AppRadio Mode** (skærbilledet med applikationsmenu) vises.

For smartphone (Android) brugere

1 Registrér din smartphone, og slut den til dette produkt via trådløs Bluetooth-teknologi.

- Henvi til *Registrering af dine Bluetooth-enheder* på side 11

2 Lås din smartphone op, og slut den til dette produkt.

- Se installationsvejledningen.

3 Tryk på **⌘**-knappen.

AppRadio Mode

4 Berør [APPS].

AppRadio app startes, og skærbilledet AppRadio Mode (skærbilledet for applikationsmenu) vises.

Brug af tastaturet (for iPhone brugere)

Når du trykker på indtastningsfeltet på en applikation til iPhone, vises der et tastatur på skærmen. Du kan indtaste den ønskede tekst direkte fra dette produkt.

- Denne funktion er muligvis ikke tilgængelig afhængigt af din iPhone.
- Denne funktion er kun tilgængelig i AppRadio Mode på din iPhone.

⚠ADVARSEL

Af hensyn til sikkerheden fungerer tastaturet kun, når bilen holder stille, og parkeringsbremsen er trukket.

1 Indstil tastaturets sprog.

➤ Hensiv til *Indstilling af tastatursproget med applikationen til iPhone* på side 40

2 StartAppRadio Mode.

➤ Hensiv til *Startprocedure* på side 28

3 Tryk på området til indtastning af tekst på skærbilledet til betjening af applikationer.

Der vises et tastatur til indtastning af tekst.

Justering af billedstørrelsen (for smartphone (Android)-brugere)

Der kommer muligvis sorte prikker på skærmen, når du bruger AppRadio Mode, mens en Android-enhed er sluttet til dette produkt.

- Denne indstilling er kun tilgængelig, når du standser dit køretøj et sikkert sted og trækker håndbremsen.
- Denne funktion kan indstilles, hvis din Android-enhed er i stand til at gå på AppRadio Mode.
- Indstillings-skærmen vises automatisk i følgende tilfælde:
 - Når AppRadio Mode aktiveres, efter der er oprettet en Bluetooth-forbindelse ved hjælp af SPP (Serial Port Profile).
 - Når der er oprettet en Bluetooth-forbindelse ved hjælp af SPP (Serial Port Profile) i AppRadio Mode.

1 Visning af skærmen "System".



2 Berør [Indgangs-/udgangsindst.].

3 Berør [AppRadio-videojustering].

4 Berør [OK].

5 Tryk på [◀], [▶], [▲] eller [▼] for at justere linjen, så den passer til smartphones billedstørrelse.

6 Berør [Preview].

7 Berør [OK].

- Berør [NULSTIL], hvis du ønsker at justere indstillingen igen fra begyndelsen.

Brug af lydblendingsfunktionen

Du kan udsende lyd ved at blande AV-kilden og et program til iPhone eller en smartphone, når AppRadio Mode bruges.

- Afhængigt af anvendelsen eller AV-kilde, er denne funktion muligvis ikke tilgængelig.

1 StartAppRadio Mode.

➤ Hensiv til *Startprocedure* på side 28

2 Tryk på knapperne VOL (+/-).

Menuen til lydblending vises på skærmen.

- Menuen for auto lydmix vises i fire sekunder. Tryk på VOL (+/-)-knappen igen, hvis skærmen forsvinder. Skærmen vises igen.
- Skærmen for AV-betjening og applikationsskærmen kan skiftes ved at trykke på MODE-knappen.

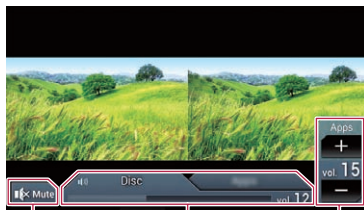

- ① Berør for at afbryde lydstyrken. Berør igen for at få lyden tilbage.

- ② Indstil, om lydmixfunktionen skal slås til eller fra.

- Venstre fane: Funktionen auto lydmix aktiveres (lydmix til) og appens lydstyrke vises.

- Højre fane: Funktionen auto lydmix deaktiveres (lydmix fra).

- Den højre fane vises ikke på skærbilledet for AV-betjening.

- ③ Juster lydstyrken for appen.

- Appens lydstyrke vises ikke, hvis den højre fane vælges.
- Det er ikke muligt at justere hovedlydstyrken på skærmen. Tryk på VOL (+/-)-knappen for at justere hovedlydstyrken.

Apple CarPlay

Du kan styre apper for en iPhone direkte fra skærmen (**Apple CarPlay**).

I **Apple CarPlay** kan du betjene apperne med fingerbevægelser som f.eks. at trykke, trække, rulle eller vifte på skærmen af dette produkt.

- Denne funktion er ikke tilgængelig ved brug af iPod-funktionen med en iPhone 6 Plus, iPhone 6, iPhone 5s, iPhone 5c eller iPhone 5.

⚠ ADVARSEL

Visse anvendelser af en iPhone kan være ulovlige under kørsel i dit område, så du skal være bekendt med og overholde alle sådanne begrænsninger.

Hvis du er i tvivl om en bestemt funktion, skal du kun udføre den, mens bilen er parkeret.

Ingen funktion bør anvendes, medmindre det er sikkert at gøre det under de kørselsforhold, du oplever.

Brug af Apple CarPlay

⚠ Vigtigt

Apple CarPlay er muligvis ikke tilgængelig i dit land eller område.

For detaljer om **Apple CarPlay**, kan du besøge følgende webside:

<http://www.apple.com/ios/carplay>

- Ansvar for de kompatible applikationers indhold og funktionalitet påhviler alene leverandøren af appen.
- I **Apple CarPlay** er anvendelsen begrænset, når man kører, og det er leverandøren af appen, der bestemmer indholdet, samt hvilke funktioner der er tilgængelige.
- **Apple CarPlay** giver adgang til andre applikationer end de anførte, med forbehold for begrænsninger, når man kører.
- PIONEER ER IKKE ANSVARLIG FOR OG FRASKRIVER SIG ETHVERT ERSTATNINGSANSVAR FOR TREDJE-PARTS (IKKE-PIONEER) APPS OG INDHOLD, HERUNDER UDEN BEGRÆNSNING EVENTUELLE UNØJAGTIGHEDER ELLER UFULDSTÆNDIGE OPLYSNINGER.

- De kompatible fingerbevægelser varierer afhængigt af appen på en iPhone.

Startprocedure

Hvis du tilslutter en **Apple CarPlay** kompatibel enhed til dette produkt, skal du vælge den ønskede forbindelsesmetode. Der skal vælges indstillinger alt efter den tilsluttede enhed.

- ☞ Hensiv til *Indstilling til iPod / iPhone og smartphone* på side 15

- For at få det optimale udbytte ud af **Apple CarPlay** skal du indstille kørestillingen korrekt i overensstemmelse med køretøjet.
 - ☞ Hensiv til *Indstilling af kørestilling* på side 30
- Når du anvender **Apple CarPlay**, kan du justere lydstyrken på vejlednings- og alarmlyde uafhængigt af hovedlydstyrken.
 - ☞ Hensiv til *Justering af lydstyrken* på side 30

1 Tilslut en Apple CarPlay-kompatibel enhed til dette produkt via USB.

- ☞ Se installationsvejledningen. Skærbilledet med appmenuen vises.
- Hvis en **Apple CarPlay**-kompatibel enhed er tilsluttet og der vises et andet skærbillede, skal du trykke på [**Apple CarPlay**] på skærbilledet med øverste menu for at få vist skærbilledet med appmenuen.
- Bluetooth-forbindelsen med det **Apple CarPlay**-kompatible udstyr afbrydes automatisk, hvis **Apple CarPlay** tændes. Mens **Apple CarPlay** er slået til, vil kun en Bluetooth-lydforbindelse være mulig for andre enheder end den, der er tilsluttet via **Apple CarPlay**.
- Håndfri telefoning via trådløs Bluetooth-teknologi er ikke tilgængelig, mens **Apple CarPlay** er tændt. Hvis **Apple CarPlay** slås til under et opkald på en anden mobiltelefon end den **Apple CarPlay**-kompatible enhed, afbrydes Bluetooth-forbindelsen, når opkaldet afsluttes.

Indstilling af kørestilling

For at få det optimale udbytte ud af **Apple CarPlay** skal du indstille kørestillingen korrekt i overensstemmelse med køretøjet. Standardindstillingen er "V".

1 Visning af skærmen "System".



2 Berør [førerplads].

3 Tryk på det ønskede punkt.

- **V:**
Vælg denne i tilfælde af en venstrestyret bil.
- **Højre:**
Vælg denne i tilfælde af en højrestyret bil.

Indstillingen aktiveres næste gang en **Apple CarPlay**-kompatibel enhed sluttes til dette produkt.

Justering af lydstyrken

Når du anvender **Apple CarPlay**, kan du justere lydstyrken på vejlednings- og alarmlyde uafhængigt af hovedlydstyrken.

1 Start Apple CarPlay.

- ☞ Hensiv til *Startprocedure* på side 30

2 Tryk på knapperne VOL (+/-).

Lydstyrke-menuen vises på skærmen.

- Lydstyrke-menuen vises i fire sekunder. Tryk på **VOL (+/-)**-knappen igen, hvis menuen forsvinder. Menuen vises igen.



- ① Berør for at afbryde lydstyrken. Berør igen for at få lyden tilbage.
- ② Viser lydstyrken på hovedlyden.
 - Det er ikke muligt at justere hovedlydstyrken på skærmen.
- ③ Justerer lydstyrken på vejlednings-/alarmlyde.
 - Hver gang der trykkes på [**+**] eller [**-**], skrues der op og ned for lydstyrken.

Du kan styre programmer for en smartphone direkte fra skærmen (**Android Auto**).

I **Android Auto** kan du betjene applikationerne med fingerbevægelser som f.eks. at prikke, trække, rulle eller vifte på skærmen af dette produkt.

□ Android-enheder, der kører Android 5.0 eller nyere er kompatible med **Android Auto**.

⚠ ADVARSEL

Visse anvendelser af en smartphone kan være ulovlige under kørsel i dit område, så du skal være bekendt med og overholde alle sådanne begrænsninger.

Hvis du er i tvivl om en bestemt funktion, skal du kun udføre den, mens bilen er parkeret.

Ingen funktion bør anvendes, medmindre det er sikkert at gøre det under de kørselsforhold, du oplever.

Sådan anvendes Android Auto

🔔 Vigtigt

Android Auto er muligvis ikke tilgængelig i dit land eller din region.

Der henvises til Googles supportthjemmeside for detaljerede oplysninger om **Android Auto**:

<http://support.google.com/androidauto>

- Ansvar for de kompatible applikationers indhold og funktionalitet påhviler alene leverandøren af appen.
- I **Android Auto** er anvendelsen begrænset, når man kører, og det er leverandøren af appen, der bestemmer indholdet, samt hvilke funktioner der er tilgængelige.
- **Android Auto** giver adgang til andre applikationer end de anførte, med forbehold for begrænsninger, når man kører.
- PIONEER ER IKKE ANSVARLIG FOR OG FRASKRIVER SIG ETHVERT ERSTATNINGSANSVAR FOR TREDJEPARTS (IKKE-PIONEER) APPS OG INDHOLD, HERUNDER UDEN BEGRÆNSNING EVENTUELLE UNØJAGTIGHEDER ELLER UFULDSTÆNDIGE OPLYSNINGER.

□ De kompatible fingerbevægelser varierer afhængigt af applikationen på din smartphone.

Startprocedure

Hvis du tilslutter en **Android Auto** kompatibel enhed til dette produkt, skal du vælge den ønskede forbindelsesmetode. Der skal vælges indstillinger alt efter den tilsluttede enhed.

➔ Henvi til *Indstilling til iPod / iPhone og smartphone* på side 15

□ For at få det optimale udbytte ud af **Android Auto** skal indstilling af venstre- eller højrestyring sættes korrekt i overensstemmelse med bilen.

➔ Henvi til *Indstilling af venstre- eller højrestyring* på side 31

□ Når du anvender **Android Auto**, kan du justere lydstyrken på vejlednings- og alarmlyde uafhængigt af hovedlydstyrken.

➔ Henvi til *Justering af lydstyrken* på side 31

□ Hvis funktionen auto-start er indstillet, startes **Android Auto** automatisk, så snart der er oprettet en forbindelse til en **Android Auto**-kompatibel enhed.

➔ Henvi til *Indstilling af funktionen auto-start* på side 31

1 Tilslut en Android Auto-kompatibel enhed til dette produkt via USB.

➔ Se installationsvejledningen.

2 Tryk på -knappen.

3 Berør [Android Auto].

En Bluetooth-forbindelse med den **Android Auto**-kompatible enhed oprettes automatisk, og en Bluetooth-forbindelse med en anden enhed vil blive afbrudt.

□ Hvis tre enheder allerede er parret, vises meddelelsen, der bekræfter hvorvidt du vil slette den registrerede enhed. Tryk på [**Godkend**], hvis du vil slette enheden. Hvis du vil slette en anden enhed, skal du trykke på [**BT-indst.**] og slette enheden manuelt.

➔ Henvi til *Registrering af dine Bluetooth-enheder* på side 11

□ Hvis **Android Auto** er slået til under et opkald på en anden mobiltelefon end den **Android Auto**-kompatible enhed, vil Bluetooth-forbindelsen skifte til den **Android Auto**-kompatible enhed, når opkaldet afsluttes.

Indstilling af funktionen auto-start

Hvis denne indstilling er sat til, startes **Android Auto** automatisk, når en **Android Auto**-kompatibel enhed tilsluttes dette produkt.

Standardindstillingen er "Til".

□ **Android Auto** vil kun starte automatisk, hvis "Smartphone-opsætning" er indstillet korrekt til brugen af **Android Auto**, og en **Android Auto**-kompatibel enhed tilsluttes korrekt til dette produkt.

1 Visning af skærmen "System".



2 Tryk på [Android Auto Auto-launch] for at skifte "Til" eller "Fra".

Indstilling af venstre- eller højrestyring

For at få det optimale udbytte ud af **Android Auto** skal indstilling af venstre- eller højrestyring sættes korrekt i overensstemmelse med bilen.

Standardindstillingen er "V".

1 Visning af skærmen "System".



2 Berør [førerplads].

3 Tryk på det ønskede punkt.

● V:

Vælg denne i tilfælde af en venstrestyret bil.

● Højre:

Vælg denne i tilfælde af en højrestyret bil.

Indstillingen aktiveres næste gang en **Android Auto**-kompatibel enhed sluttes til dette produkt.

Justering af lydstyrken

Når du anvender **Android Auto**, kan du justere lydstyrken på vejlednings- og alarmlyde uafhængigt af hovedlydstyrken.

1 Start Android Auto.

➔ Henvi til *Startprocedure* på side 31

2 Tryk på knapperne VOL (+/-).

Lydstyrke-menuen vises på skærmen.

□ Lydstyrke-menuen vises i fire sekunder. Tryk på **VOL** (+/-)-knappen igen, hvis menuen forsvinder. Menuen vises igen.

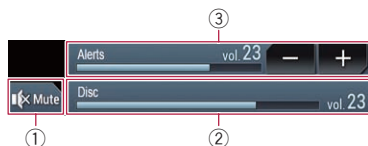

- ① Berør for at afbryde lydstyrken. Berør igen for at få lyden tilbage.
- ② Viser lydstyrken på hovedlyden.
 - ❑ Det er ikke muligt at justere hovedlydstyrken på skærmen. Tryk på **VOL (+/-)**-knappen for at justere hovedlydstyrken.
- ③ Justerer lydstyrken på vejlednings-/alarmlyde.
 - ❑ Hver gang der trykkes på **[+]** eller **[-]**, skrues der op og ned for lydstyrken.

Afspilningsskærm 1

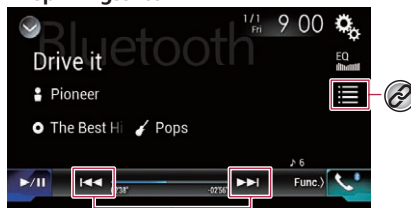

Springer over filer i fremadgående eller bagudgående retning.

Afspiller filer i tilfældig rækkefølge

Afspilningsskærm 2

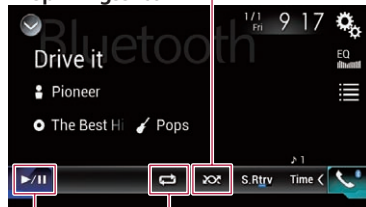

Indstiller gentaget afspilning.

Skifter mellem afspilning og pause.

Vælger en fil på listen.
 ➔ Hensiv til *Valg af filer fra filnavnelisten* på side 33

- ❑ Afhængigt af den Bluetooth-lydafspiller, som er sluttet til dette produkt, begrænses de tilgængelige betjeningsmuligheder med dette produkt muligvis til følgende to niveauer:

- A2DP (Advanced Audio Distribution Profile): Det er kun muligt at afspille sange på din lydafspiller.
- A2DP og AVRCP (Audio/Video Remote Control Profile): Det er muligt at afspille, pause, vælge sange osv.
- ❑ Afhængigt af Bluetooth-lydafspilleren, der er tilsluttet dette produkt, vil visse funktioner ikke være tilgængelige.
- ❑ Mens du lytter til sange på din Bluetooth-enhed, bedes du undgå at bruge telefonfunktionen så meget som muligt. Hvis du prøver at bruge telefonen, kan signalet forstyrre musikafspilningen.
- ❑ Når du taler på Bluetooth-enheden, som er forbundet til dette produkt via Bluetooth, sættes afspilningen muligvis på pause.
- ❑ Ved at trykke på **[◀◀]** eller **[▶▶]**, kan du også springe frem og tilbage mellem filerne.
- ❑ Ved at holde **[◀◀]** eller **[▶▶]** nede, kan du også spole frem og tilbage.

Startprocedure

- ❑ Inden du bruger Bluetooth-lydafspilleren, skal du registrere og tilslutte enheden til dette produkt.
 - ➔ Hensiv til *Registrering af dine Bluetooth-enheder* på side 11

1 Træk tilslutningskablet til brug AppRadio Mode ud.

- ❑ Du kan ikke bruge Bluetooth-lydafspiller, når tilslutningskablet til brug af **AppRadio Mode** er tilsluttet.

2 Visning af skærmen "System".



3 Berør [AV-kildeindstillinger].

4 Sørg for at "Bluetooth-audio" er slået til.

5 Vis skærbilledet for valg af AV-kilde.



6 Tryk på [Bluetooth Audio].

Bluetooth-lydafspiller

Valg af filer fra filnavnelisten

- Denne funktion er kun tilgængelig, når AVRCP-versionen af Bluetooth-enheden er 1.4 eller højere.

- Tryk på .
- Tryk på en fil eller en mappe på listen, for at afspille den.

HDMI kilde

-  **Skjuler berøringspanelets taster.**
For igen at få vist tasterne skal du røre ved et vilkårligt sted på skærmen.



- Der skal bruges et HDMI-højhastighedskabel (sælges separat) for tilslutningen.
 - Se installationsvejledningen.
- Du kan indstille skærmstørrelsen for videobilledet.
 - Hvis til *Ændring af widescreen-funktionen* på side 48

⚠ADVARSEL

Af sikkerhedsmæssige årsager er det ikke muligt at se videobilleder, mens køretøjet er i bevægelse. For at se videobilleder, skal du parkere dit køretøj på et sikkert sted, og træk håndbremsen.

Startprocedure

- Vis skærbilledet for valg af AV-kilde.



- Tryk på [HDMI].

AUX-kilde

-  **Skjuler berøringspanelets taster.**
For igen at få vist tasterne skal du røre ved et vilkårligt sted på skærmen.



-  **Skifter mellem videoindgangen og lydindgangen.**

- Der skal bruges et AV-kabel (CD-RM10) (sælges separat) til tilslutningen.
 - Se installationsvejledningen.
- Du kan indstille skærmstørrelsen for videobilledet.
 - Hvis til *Ændring af widescreen-funktionen* på side 48

⚠ADVARSEL

Af sikkerhedsmæssige årsager er det ikke muligt at se videobilleder, mens køretøjet er i bevægelse. For at se videobilleder, skal du parkere dit køretøj på et sikkert sted, og træk håndbremsen.

Startprocedure

Du kan få vist videobilledet, der udsendes af den enhed, der er sluttet til videoindgangen.

- Visning af skærmen "System".



- Berør [Indgangs-/udgangsindst.].
- Sørg for at "AUX-indgang" er slået til.
- Vis skærbilledet for valg af AV-kilde.

AUX-kilde



5 Tryk på [AUX].

Indstilling af videosignal

Når du slutter AUX-udstyr til dette produkt, skal du vælge den egnede videosignalindstilling.

Standardindstillingen er "Auto".

- Du kan kun bruge denne funktion for videosignalingangen i AUX-indgangen.

1 Åbn skærmen "Videopsætning".



2 Berør [Videosignalindstilling].

3 Tryk på [AUX].

4 Tryk på det ønskede punkt.

Følgende muligheder er tilgængelige:

Auto, PAL, NTSC, PAL-M, PAL-N, SECAM.

AV-indgang



Skjuler berøringspanelets taster.

For igen at få vist tasterne skal du røre ved et vilkårligt sted på skærmen.



⚠ ADVARSEL

Af sikkerhedsmæssige årsager er det ikke muligt at se videobilleder, mens køretøjet er i bevægelse. For at se videobilleder, skal du parkere dit køretøj på et sikkert sted, og træk håndbremsen.

Startprocedure (for AV-kilde)

Du kan få vist videobilledet, der udsendes af den enhed, der er sluttet til videoindgangen.

- ➔ Se installationsvejledningen.

1 Visning af skærmen "System".



2 Berør [Indgangs-/udgangsindst.].

3 Tryk på [AV-indgang] flere gange, indstil til "Kilde".

- Hvis "Kilde" vælges, indstilles "2. kamera indgang" automatisk til "Fra".
- ➔ Henvis til *Indstilling af aktiveringen af det andet kamera* på side 39

4 Vis skærbilledet for valg af AV-kilde.



5 Tryk på [AV].

Startprocedure (for kamera)

Du kan få vist videobilledet, der udsendes af det kamera, der er sluttet til videoindgangen.

- ➔ Se installationsvejledningen.

1 Visning af skærmen "System".



2 Berør [Indgangs-/udgangsindst.].

3 Tryk på [AV-indgang] flere gange, til "Kamera" (kamera).

4 Vis skærbilledet for valg af AV-kilde.



5 Tryk [Kameravisning].

- Når kameraet både for bakkameraet og kamera 2 er tilgængelige, vises tasten til at ændre visningen. Tryk på denne tast for at skifte displayet mellem bagerste billede og kamera 2's billede.

Indstilling af videosignal

Når du slutter AV-udstyr til dette produkt, skal du vælge den egnede videosignalindstilling.
Standardindstillingen er "Auto".

- Du kan kun bruge denne funktion for videosignalindgangen i AV-indgangen.

1 Åbn skærmen "Videoopsætning".



2 Bør [Videosignalindstilling].

3 Tryk på [AV].

4 Tryk på det ønskede punkt.

Følgende muligheder er tilgængelige:

Auto, PAL, NTSC, PAL-M, PAL-N, SECAM.

Afslutter MIXTRAX-skærbilledet.

Viser LinkGate-skærbilledet.

Tryk på det ønskede emne. Sange relateret til det valgte emne spilles.



Vælger et musiknummer.

Tænder eller slukker for det oprindelige visuelle MIXTRAX-display.

Skifter mellem afspilning og pause.

Viser det valgte emne på LinkGate-skaermbilledet eller emneskaermbilledet.

Specificerer BPM.



Indstiller til oprindelige BPM (Beats Per Minute).

Specificerer afspilningsudsnittet.

: Afspiller et midterudsnit.

: Afspiller et langt udsnit.

: Afspiller et kort udsnit.

*1 Vælger et punkt på listen.
↳ Hensvis til *Valg af et punkt på listen* på side 36

*2 Vælger sange, der ikke skal afspilles.
↳ Hensvis til *Valg af sange, der ikke skal afspilles* på side 36

Sådan bruges MIXTRAX

MIXTRAX er beregnet til at lave et non-stop mix af sange fra dit lyd bibliotek, komplet med DJ-effekter.

- FLAC-filer springes over under MIXTRAX afspilning.

Startprocedure

- 1 Sæt SD-hukommelseskortet ind i SD-kortåbningen eller slut USB-lagringsenheden til USB-stikket.

- ☞ Henvis til *Isætning og udskubning af SD-hukommelseskort* på side 7
- ☞ Henvis til *Tilslutning og frakobling af USB-lagringsenhed* på side 8

- 2 Vis skærbilledet for valg af AV-kilde.



- 3 Tryk på [USB] eller [SD].

- 4 Tryk på [MIXTRAX].

Valg af et punkt på listen

Du kan specificere et punkt for at afspille sange, der er forbundet til det.

- 1 Tryk på .

Følgende lister kan vælges:

- : viser listen over mixmønstre.
- : viser mærkelisten.
- : viser fillisten.

- 2 Tryk på et punkt på listen.

Valg af sange, der ikke skal afspilles

Du kan vælge punkter eller sange, der ikke skal afspilles.

- 1 Tryk på .

- 2 Tryk på .

- 3 Tryk på den ønskede kategori.

- 4 Berør feltet til venstre for det punkt eller den sang, du ikke ønsker at afspille.

Visning af skærbilledet "MIXTRAX-indstillinger"

- 1 Visning af skærmen "System".



- 2 Tryk på [AV-kildeindstillinger].

- 3 Tryk på [MIXTRAX-indstillinger].

Indstilling af blinkmønstret

Den blinkende farve ændres med ændringerne i lyd- og basniveauerne.

Standardindstillingen er "Lyd1".

- 1 Åbn skærmen "MIXTRAX-indstillinger"

- ☞ Henvis til *Visning af skærbilledet "MIXTRAX-indstillinger"* på side 36

- 2 Tryk på [Blinkmønstre].

- 3 Tryk på det ønskede punkt.

- **Lyd1 til Lyd6:** Blinkmønstret ændres i henhold til lyd-niveaulet.
- **L-pas1 til L-pas6:** Blinkmønstret ændres i henhold til bas-niveaulet.
- **Vilkårlig1:** Blinkmønstret ændres vilkårligt i henhold til lyd-niveautilstanden og lavpastilstanden.
- **Vilkårlig2:** Blinkmønstret ændres vilkårligt i henhold til lyd-niveautilstanden.
- **Vilkårlig3:** Blinkmønstret ændres vilkårligt i henhold til lavpastilstanden.
- **Fra:** Blinkmønstret blinker ikke.

Køretøjets udstyrsoplysninger

- ☞ Skifter til visning af bakkamera-billedet.

Visningen skifter kun, når bakkamera-indstillingen er "Til" og gearstangen er i REVERSE (R) positionen.

Parkerings-hjælpekærmen

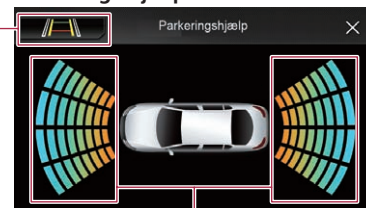

Placeringen af fundne forhindringer

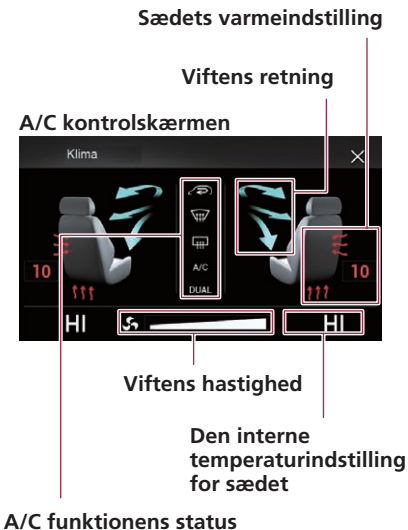

Brug af køretøjets busadapter

Hvis du tilslutter den valgfri køretøjs-busadapter, kan du vise driftsstatusen af køretøjets funktion for parkeringssensoren og klimakontrolpanelet på skærmen.

⚠Vigtigt

- Der henvises til brugsanvisningen for køretøjs-busadapteren for at få oplysninger om installation af køretøjs-busadapteren.
- Sørg for at kontrollere funktionen, når du har installeret køretøjs-busadapteren.
- Se informationen på vores website for at få detaljerede oplysninger om de køretøjsmodeller, som er kompatible med køretøjs-busadaptere.
- Funktioner og skærme kan variere afhængigt af køre-

tøjsmodellen. For at få detaljerede oplysninger om de tilgængelige funktioner i henhold til modellen, henvises der til informationen på vores hjemmeside.

Information om visning af registrerede forhindringer

⚠ADVARSEL

Denne funktion er udelukkende beregnet til at hjælpe førerens udsyn. Den registrerer ikke alle farer og forhindringer, og den er ikke en erstatning for din opmærksomhed, bedømmelse og omhyggelighed, mens du parkerer dit køretøj.

- Denne funktion er kun tilgængelig for køretøjer, der er udstyret med et parkeringssensorsystem.
- Skærmbilledet "Parkeringshjælp" vises ikke, før dette produkt er startet helt op.

1 Slå sensoren for parkeringshjælp til på dit køretøj.

"Parkeringshjælp" indstillingsskærm vises.

Viser driftsstatusen af klimakontrolpanelet

Når du betjener køretøjets klimakontrolpanel, ændres automatisk til skærmbilledet "Klimaanelæg".

- Indstillingerne af klimakontrolpanelet, der blev betjent, inden dette produkt blev startet, vises ikke på skærmbilledet.
- Indstillinger af klimakontrolpanelet i køretøjet, der er slået fra, vises ikke på skærmen.
- Hvis den information, der vises på skærmen, vendes om i forbindelse med køretøjets venstre og højre side, skal indstillingen "Klima omvendt" ændres til "Til".
 - ➔ Hvis til *Sådan vendes visningen af Klimakontrollens status* om på side 39

Visning af indstillingsskærmen "System"

- 1 Tryk på **≡**-knappen.
- 2 Tryk på **☰**, efterfulgt af **II**.

Indstilling af bluetooth lyd-kilde aktivering

Standardindstillingen er "Til".

1 Visning af skærmen "System".

- ➔ Hvis til *Visning af indstillingsskærmen "System"* på side 37

2 Berør [AV-kildeindstillinger].

- 3 Tryk [Bluetooth-audio] for at skifte "Til" eller "Fra".

Indstilling af permanent rulning

Når "Permanent rulning" er sat til "Til", vil den optagne tekst-information rulle kontinuerligt hen over skærmen, mens bilen er standset.

Standardindstillingen er "Fra".

1 Visning af skærmen "System".

- ➔ Hvis til *Visning af indstillingsskærmen "System"* på side 37

- 2 Tryk [Permanent rulning] for at skifte "Til" eller "Fra".

Indstilling af biptonen

Standardindstillingen er "Til".

1 Visning af skærmen "System".

- ➔ Hvis til *Visning af indstillingsskærmen "System"* på side 37

- 2 Tryk på [Bippetone] for at skifte "Til" eller "Fra".

Indstilling af bakkameraet

Du skal bruge et bakkamera (f.eks. et ND-BC8), som sælges separat, for at bruge bakkamerafunktionen. (Kontakt din forhandler, for yderligere oplysninger.)

Bakkamera

Dette produkt indeholder en funktion, der automatisk skifter til fuldskræmsvisningen af bakkameraet, der er installeret på din bil, når gearstangen sættes i bakgear.

Kameravisning (kameravisnings-) funktionen giver dig også mulighed for at kontrollere, hvad der er bag dig, mens du kører.

Kamera til tilstanden Kameravisning

Kameravisning kan altid vises. Bemærk venligst, at med denne indstilling får kamerabilledet ikke en anden størrelse for at tilpasse det, og at en del af det, der vises af kameraet, ikke kan ses. For at få vist kamerabilledet, tryk på **[Kameravisning]** på skærmbilledet for valg af AV-kilde.

➔ Henvist til *Kilde på AV-betjeningsskærmen* på side 10

For at indstille bakkameraet som kamera til tilstanden Kameravisning, skal du indstille **"Bakkameraindgang"** til **"Til"**.

Når du bruger kamera 2, skal du indstille **"AV-indgang"** til **"Kamera"**.

⚠ADVARSEL

Sørg for at indstillingerne for bakkameraet viser et spejlvendt billede.

- Bekræft med det samme, om skærmen ændres til billedet fra bakkameraet, når gearstangen sættes i bakgear fra en anden position.
- Når skærmen skifter til fuldskræmsvisning af bakkameraets billede under normal kørsel, skal den skiftes til den modsatte indstilling under **"Kamera indstilling"**.
- Hvis du trykker på , mens kamerabilledet vises, vil det viste billede slukke midlertidigt.
- Når kameraet både for bakkameraet og kamera 2 er tilgængelige, vises tasten til at ændre visningen. Tryk på denne tast for at skifte displayet mellem bagerste billede og kamera 2's billede.

Aktivering af bakkameraet

Standardindstillingen er **"Fra"**.

1 Visning af skærmen "System".

➔ Henvist til *Visning af indstillingsskærmen "System"* på side 37

2 Børør [Kameraindstillinger].

3 Tryk [Bakkameraindgang] for at skifte "Til" eller "Fra".

Indstilling af polariteten for bakkameraet

Standardindstillingen er **"Batteri"**.

1 Visning af skærmen "System".

➔ Henvist til *Visning af indstillingsskærmen "System"* på side 37

2 Børør [Kameraindstillinger].

3 Tryk på [Kamera indstilling].

● **Batteri:**

Polariteten på den tilsluttede ledning er positiv.

● **Jord:**

Polariteten på den tilsluttede ledning er negativ.

Hvis ingen kameraforbindelse er etableret, og kameraets polaritetsindstilling er forkert, vises en sort skærm som bakkamerabillede umiddelbart efter opstart. I sådant tilfælde, tryk og hold **MUTE**-knappen nede for at frigive den bagudrettede kameraskærm og derefter ændre kameraets polaritetsindstilling til **"Batteri"**.

Indstiller det spejlvendte billede for den bagerste billedvisning

Du kan indstille, hvorvidt bakkamera-billedet skal spejlvendes, når det vises på frontskærmen.

Standardindstillingen er **"Fra"**.

Denne indstilling er kun tilgængelig, når du standser dit køretøj et sikkert sted og trækker håndbremsen.

Denne funktion er tilgængelig, hvis **Bakkameraindgang** er indstillet til **"Til"**.

➔ Henvist til *Aktivering af bakkameraet* på side 38

1 Visning af skærmen "System".

➔ Henvist til *Visning af indstillingsskærmen "System"* på side 37

2 Børør [Kameraindstillinger].

3 Tryk på [Bakkamera: Omv. video] for at skifte "Til" eller "Fra".

Indstilling af retningslinjerne for parkeringsassistance

Visning af retningslinjerne for parkeringsassistance

Du kan indstille, hvorvidt retningslinjerne for parkeringsassistance skal vises på bakkamera-billedet, når du bakker dit køretøj.

Standardindstillingen er **"Fra"**.

1 Visning af skærmen "System".

➔ Henvist til *Visning af indstillingsskærmen "System"* på side 37

2 Børør [Kameraindstillinger].

3 Tryk på [Parkeringshjælp] for at skifte "Til" eller "Fra".

Justering af retningslinjer for parkeringsassistance

⚠ADVARSEL

- Når du justerer retningslinjerne, skal du sørge for at parkere køretøjet på et sikkert sted og aktivere parkeringsbremsen.
- Inden du står ud af bilen for at placere markeringerne, skal du sørge for, at tændingen er slået fra (ACC OFF).
- Det område, som projiceres med bakkameraet, er begrænset. Endvidere kan køretøjets bredde- og afstandsrætningslinjer, som vises på bakkameraets billede, muligvis afvige fra køretøjets faktiske bredde og afstand. (Retningslinjerne er lige linjer.)
- Billedkvaliteten kan muligvis forringes afhængigt af anvendelsesmiljøet, som f.eks. om natten eller i mørke omgivelser.

1 Parkér dit køretøj på et sikkert sted og aktiver parkeringsbremsen.

2 Brug emballagetape eller lignende og placer markeringer som følger.

Systemindstillinger

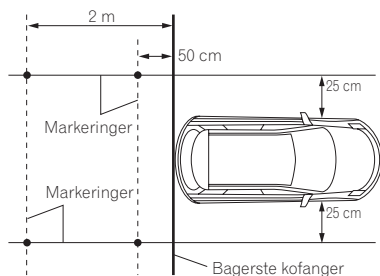

3 Visning af skærmen "System".

- Henvis til *Visning af indstillingsskærmen "System"* på side 37

4 Berør [Kameraindstillinger].

5 Tryk på [Parkeringshjælp justering].

6 Indstil styrelinjerne ved at trække de fire punkter.

Justér retningslinjerne så de dækker markeringerne

- Tryk på **▲/▼/◀/▶/◀/▶** for at justere retningslinjerne, hvis det er nødvendigt. Tryk på **[Stand.]** for at nulstille indstillingerne.

Indstilling af kamera 2

Du kan se billeder fra det andet kamera (et frontkamera osv.) på skærmen af dette produkt.

Indstilling af aktiveringen af det andet kamera

Standardindstillingen er "Fra".

- Denne funktion synkroniseres med indstillingen "AV-indgang".

1 Visning af skærmen "System".

- Henvis til *Visning af indstillingsskærmen "System"* på side 37

2 Berør [Kameraindstillinger].

3 Tryk på [2. kamera indgang] for at skifte "Til" eller "Fra".

Indstilling af det spejlvendte billede

Standardindstillingen er "Fra".

- Denne indstilling er kun tilgængelig, når du stander dit køretøj et sikkert sted og trækker håndbremsen.
- Denne funktion er tilgængelig, hvis "AV-indgang" indstilles til "Kamera" eller "2. kamera indgang" indstilles til "Til".

1 Visning af skærmen "System".

- Henvis til *Visning af indstillingsskærmen "System"* på side 37

2 Berør [Kameraindstillinger].

3 Tryk på [2. kamera: Omvendt video] for at skifte "Til" eller "Fra".

Indstilling af kameraet i Kameravisning-tilstand

For at få vist "Kameravisning" på alle tidspunkter, skal **Kameravisning** være sat til "Til". (Den samme tilstand aktiveres, hvis der trykkes på **[☺]** på kameravisnings-skærm-billedet. Indstillingsværdien synkroniseres.)

Standardindstillingen er "Fra".

- For at indstille bakkameraet som kamera til tilstanden Kameravisning, skal du indstille "**Bakkameraindang**" til "Til".
 - Henvis til *Aktivering af bakkameraet* på side 38
- Når det andet kamera bruges, skal du indstille "**AV-indgang**" til "Kamera" eller "2. kamera indgang" til "Til" (begge indstillinger synkroniseres).
 - Henvis til *Indstilling af kamera 2* på side 39

1 Visning af skærmen "System".

- Henvis til *Visning af indstillingsskærmen "System"* på side 37

2 Berør [Kameraindstillinger].

3 Tryk på [Kameravisning] for at skifte "Til" eller "Fra".

- Du kan også slå denne funktion til ved at trykke på **[Kameravisning]** på skærmen til valg af AV-kilden eller i kildelisten.

Indstilling af sikkerhedsfunktionen

Du kan indstille sikkerhedsfunktionen, så nogle af funktionerne kun kan bruges, når bilen er parkeret på et sikkert sted og håndbremsen er trukket.

Standardindstillingen er "Til".

1 Visning af skærmen "System".

- Henvis til *Visning af indstillingsskærmen "System"* på side 37

2 Tryk på [Sikker tilstand] for at skifte "Til" eller "Fra".

Indstilling af Demostatus

Standardindstillingen er "Til".

1 Visning af skærmen "System".

- Henvis til *Visning af indstillingsskærmen "System"* på side 37

2 Tryk [Demo-tilstand] for at skifte "Til" eller "Fra".

Valg af systemsproget

- Hvis det indlejrede sprog og den valgte sprogindstilling ikke svarer til hinanden, vil tekstoplysningerne muligvis ikke blive vist korrekt.

- Visse tegn vil muligvis ikke blive vist korrekt.

1 Visning af skærmen "System".

- Henvis til *Visning af indstillingsskærmen "System"* på side 37

2 Tryk på [Systemsprog].

3 Tryk på det ønskede sprog.

Sådan vendes visningen af klimakontrollens status om

Hvis den valgfri køretøjs-busadapter tilsluttes, kan venstre/højre visning af statusskærmen for klimastyring vendes, hvis skærmen ikke svarer til køretøjets.

Standardindstillingen er "Fra".

1 Visning af skærmen "System".

- Henvis til *Visning af indstillingsskærmen "System"* på side 37

Systemindstillinger

- Tryk på [Klima omvendt] for at skifte "Til" eller "Fra".

Indstilling af tastatursproget med applikationen til iPhone

Du kan bruge tastaturet i **AppRadio Mode** ved at indstille tastatursproget til iPhone.

- Denne funktion er kun tilgængelig i **AppRadio Mode** på din iPhone.

- Visning af skærmen "System".

- ➔ Henvis til *Visning af indstillingsskærmen "System"* på side 37

- Tryk på [Tastatur].

- Tryk på det ønskede sprog.

Justering af berøringspanelets responspositioner (kalibrering af berøringspanelet)

Hvis du føler, at berøringspanelets taster på skærmen afviger fra de reelle positioner, der reagerer på din berøring, bør du justere berøringspanelets responspositioner.

- Denne indstilling er kun tilgængelig, når du standser dit køretøj et sikkert sted og trækker håndbremsen.
- Brug ikke et spidst redskab, f.eks. en kuglepen eller skrueblyant, da det kan beskadige skærmen.
- Du må ikke slukke for motoren, mens de justerede positionsdata gemmes.

- Visning af skærmen "System".

- ➔ Henvis til *Visning af indstillingsskærmen "System"* på side 37

- Tryk på [Kalibr. af berøringspanel].

- Tryk på to hjørner på skærmen langs pilene, og tryk derefter på midten af de to +-mærker samtidigt to gange.

- Tryk på #-knappen.

Justeringsresultaterne gemmes.

- Tryk på #-knappen endnu en gang.

Gå videre til 16-punktsjustering.

- Tryk forsigtigt på midten af mærket "+", der vises på skærmen.

Målet angiver rækkefølgen.

- Hvis du trykker på knappen #, vender den forrige justeringsposition tilbage.
- Hvis du trykker på knappen # og holder den nede, annulleres justeringen.

- Tryk på #-knappen og hold den nede.

Justeringsresultaterne gemmes.

Indstilling af lysdæmperen

Indstilling af lysdæmperudløseren

Standardindstillingen er "Auto".

- Denne indstilling er kun tilgængelig, når du standser dit køretøj et sikkert sted og trækker håndbremsen.

- Visning af skærmen "System".

- ➔ Henvis til *Visning af indstillingsskærmen "System"* på side 37

- Tryk på [Dimmer-indstillinger]

- Tryk på [Dimmer-udløser]

- Tryk på det ønskede punkt.

- **Auto:**
Tænder og slukker automatisk lysdæmperen, når bilens forlygter tændes og slukkes.
- **Manuelt:**
Lysdæmperen tændes og slukkes manuelt.
- **Tid:**
Lysdæmperen tændes og slukkes på det indstillede tidspunkt.

Indstilling af lysdæmperens varighed om dagen og om natten

Standardindstillingen er "Dag".

- Du kan bruge denne funktion, når "Dimmer-udløser" står på "Manuelt".
- Denne indstilling er kun tilgængelig, når du standser dit køretøj et sikkert sted og trækker håndbremsen.

- Visning af skærmen "System".

- ➔ Henvis til *Visning af indstillingsskærmen "System"* på side 37

- Tryk på [Dimmer-indstillinger]

- Tryk på [Dag/nat] for at skifte følgende punkter.

- **Dag:**

Slår lysdæmperen fra.

- **Nat:**
Slår lysdæmperen til.

Indstilling af lysdæmpervarigheden

Du kan indstille, hvornår lysdæmperen tændes og slukkes. Standardindstillingen er 18:00 til 06:00 (6:00 PM-6:00 AM).

- Du kan bruge denne funktion, når "Dimmer-udløser" står på "Tid".
- Denne indstilling er kun tilgængelig, når du standser dit køretøj et sikkert sted og trækker håndbremsen.

- Visning af skærmen "System".

- ➔ Henvis til *Visning af indstillingsskærmen "System"* på side 37

- Tryk på [Dimmer-indstillinger]

- Tryk på [Dimmer-varighed]

- Træk markører, for at indstille lysdæmperens varighed.

- Du kan også indstille lysdæmperens varighed, ved at trykke på [◀] eller [▶].
- Tiden i visningen af lysdæmperens varighed er afhængigt af indstillingen af uret.
- ➔ Henvis til *Indstilling af klokkeslæt og dato* på side 48

Justering af billedet

Du kan justere billedet for hver kilde og bakkamera.

⚠ADVARSEL

Af sikkerhedsmæssige årsager kan du ikke bruge nogle af disse funktioner, mens dit køretøj er i bevægelse. For at kunne bruge disse funktioner, skal du parkere dit køretøj på et sikkert sted og trække håndbremsen.

- Viser den skærm, du vil justere.

- Visning af skærmen "System".





- ➔ Henvis til *Visning af indstillingsskærmen "System"* på side 37

- Tryk på [Billedjustering].

- Tryk på funktionen, du ønsker at indstille.

- **Lyshed:**
Justerer tætheden af den sorte farve. (-24 til +24)
- **Kontrast:**
Justerer kontrasten. (-24 til +24)
- **Farve:**

Systemindstillinger

- Justerer farvemætningen. (-24 til +24)
- **Nuance:**
Justerer farvetonen (hvilken farve, der fremhæves, rød eller grøn). (-24 til +24)
- **Dimmer-niveau:**
Juster skærmens lysstyrke. (+1 til +48)
- **Temperatur:**
Juster farvetemperaturen, hvilket resulterer i en bedre hvidbalance. (-3 til +3)
- På nogle billeder er det ikke muligt at justere "Nuance" og "Farve".
- Når du trykker på [Bakvisning] eller [2. kamera], skifter funktionen til det valgte kamera. Ved at trykke [Kilde], [Navi] eller [Apps], kan du vende tilbage til den valgte tilstand.
- 5 **Brug** , , ,  til at justere med.
- Justeringerne af "Lyshed", "Kontrast" og "Dimmer-niveau" gemmes separat for tænd/sluk status af lysdæmperfunktionen. Disse ændres automatisk afhængigt af, om lysdæmperfunktionen er tændt eller slukket.
- Billedjusteringen er muligvis ikke tilgængelig på visse bakkameraer.
- Indstillingerne kan gemmes separat.

Visning af firmwareversionen

- 1 **Visning af skærmen "System".**
➔ Henvist til *Visning af indstillingsskærmen "System"* på side 37
- 2 **Berør [Systeminformation].**
- 3 **Tryk på [Firmwareinformation].**

Visning af open source licenser

Du kan kontrollere open source-licenser for de funktioner, som dette produkt er udstyret med.

- 1 **Visning af skærmen "System".**
➔ Henvist til *Visning af indstillingsskærmen "System"* på side 37
- 2 **Berør [Systeminformation].**
- 3 **Tryk på [Firmwareinformation].**
- 4 **Tryk [Licens].**

Opdatering af firmware

⚠ ADVARSEL

- Den eksterne lagringsenhed til opdatering må kun indeholde den korrekte opdateringsfil.
- Dette produkt må aldrig slås fra, SD-hukommelseskortet må aldrig udskubbes, og USB-lagringsenheden må aldrig afbrydes, mens firmwaren bliver opdateret.
- Det er kun muligt at opdatere firmwareopdateringen, når bilen holder stille, og håndbremsen er trukket.

- 1 **Hent firmwareopdateringsfilerne til din computer.**
- 2 **Forbind en tom (formateret) lagringsenhed til din computer, og find derefter den korrekte opdateringsfil og kopier den til lagringsenheden.**
- 3 **Indstil den eksterne lagringsenhed til dette produkt.**
➔ Henvist til *Isætning og udskubning af SD-hukommelseskort* på side 7
➔ Henvist til *Tilslutning og frakobling af USB-lagringsenhed* på side 8
- 4 **Sluk for kilden.**
➔ Henvist til *Valg af en kilde* på side 10
- 5 **Visning af skærmen "System".**
➔ Henvist til *Visning af indstillingsskærmen "System"* på side 37
- 6 **Berør [Systeminformation].**
- 7 **Tryk på [Firmwareopdatering].**
- 8 **Tryk på [Fortsæt] for at vise dataoverførselsfunktionen.**

Følg anvisningerne på skærmen for at afslutte firmwareopdateringen.

- Hvis der vises en fejlmeddelelse på skærmen, skal du trykke på skærmen og udføre ovenstående trin igen.

Kontrol af ledningstilslutningen

Kontrollér at ledningerne er tilsluttet korrekt mellem dette produkt og køretøjet.

- 1 **Visning af skærmen "System".**

- ➔ Henvist til *Visning af indstillingsskærmen "System"* på side 37

- 2 **Berør [Systeminformation].**

- 3 **Tryk på [Forbindelsesstatus].**

- **Belysning**

Viser status på køretøjets forlygter eller små lamper.

- **Køretøjets bus**

Viser status på køretøjets busadapter.

Visning af indstillingskærmen "Audio"

- 1 Tryk på **≡**-knappen.
- 2 Tryk på **🔊**, efterfulgt af **🔊**.

Brug af fader/balancejustering

- 1 **Vis indstillingskærmen "Audio".**
 - ➔ Henvist til *Visning af indstillingskærmen "Audio"* på side 42
- 2 **Tryk på [Fader/balance].**
 - ☐ Det er kun balancen, der kan justeres, når "Til" vælges i "Bageste højttaler". Tryk på **[Balance]** og gå til trin 4.
 - ➔ Henvist til *Indstilling af udgangen på bagerste højttaler* på side 42.
- 3 **Tryk på **▲** eller **▼** for at indstille balancen mellem de forreste og bageste højttalere.**
 - ☐ Stil "Foran" og "Bag" på "0", hvis du bruger et dobbelt højttalersystem.
- 4 **Tryk på **◀** eller **▶** for at indstille balancen mellem højre og venstre højttaler.**
 - Du kan også angive værdien ved at trække punktet på den viste tabel.

Skift mellem lydafbrydelse/lyddæmpning

Du kan automatisk afbryde eller dæmpe lyden fra AV-kilden, samt lydstyrken fra iPhone- eller smartphone-appen, når navigationen udsender stemmevejledningen. Standardindstillingen er "DÆMP".

- 1 **Vis indstillingskærmen "Audio".**
 - ➔ Henvist til *Visning af indstillingskærmen "Audio"* på side 42
- 2 **Tryk på [Mute-niveau].**
- 3 **Tryk på det ønskede punkt.**
 - **DÆMP:** Lydstyrken reduceres med 20 dB fra den aktuelle lydstyrke.
 - **Mute:** Lydstyrken bliver 0.
 - **Fra:** Lydstyrken ændres ikke.

Indstilling af kildeniveauer

SLA (Indstilling af kildeniveau) giver dig mulighed for at indstille lydstyrken på hver kilde, så du undgår radikale ændringer i lydstyrken, når du skifter mellem kilderne.

- ☐ Indstillingerne er baseret på FM-tunerens lydstyrke, som forbliver uændret.
- ☐ Denne funktion er ikke tilgængelig, når FM-tuneren vælges som AV-kilden.

- 1 **Sammenlign med FM-tunerens lydstyrke med kildens niveau.**
- 2 **Vis indstillingskærmen "Audio".**
 - ➔ Henvist til *Visning af indstillingskærmen "Audio"* på side 42
- 3 **Tryk på [Justering af kildeniveau].**
- 4 **Tryk på **▲** eller **▼** for at indstille lydstyrken på kilden.**
 - ☐ Hvis du trykker på et sted, hvor markøren kan flyttes til, ændres SLA indstillingen til værdien af det punkt, der trykkes på.
 - ☐ "+4" til "-4" vises, som der skrues op og ned for kildens lydstyrke.
 - ☐ Standardindstillingen er "0".

Indstilling af udgangen på bagerste højttaler

En udgang på bagerste højttaler kan tændes eller slukkes. Standardindstillingen er "Til".

- 1 **Vis indstillingskærmen "Audio".**
 - ➔ Henvist til *Visning af indstillingskærmen "Audio"* på side 42
- 2 **Tryk på [Bageste højttaler] for at skifte "Til" eller "Fra".**
 - ☐ Hvis "Fra" vælges, er justeringen af bagerste højttaler ikke tilgængelig i "Højttalerniveau", "Tidsjustering" og "Delefrekvens".

Indstilling af subwoofer

Dette produkt er forsynet med en subwooferudgangsmekanisme, der kan aktiveres eller deaktiveres. Standardindstillingen er "Til".

- 1 **Vis indstillingskærmen "Audio".**

➔ Henvist til *Visning af indstillingskærmen "Audio"* på side 42

- 2 **Tryk på [Subwoofer] for at skifte "Til" eller "Fra".**
 - ☐ Hvis "Fra" vælges, er justeringen af bagerste højttaler ikke tilgængelig i "Højttalerniveau", "Tidsjustering" og "Delefrekvens".

Indstilling af afbrydelsesfrekvensen

Du kan indstille en afbrydelsesfrekvens for hver højttaler. Følgende højttalere kan indstilles:

Foran, (standard)**Bag**, (enkel)**Subwoofer** (brugerdefineret)

- ☐ "Bag" er kun tilgængelig, hvis "Bageste højttaler" er indstillet til "Til".

➔ Henvist til *Indstilling af udgangen på bagerste højttaler* på side 42

- ☐ "Subwoofer" er kun tilgængelig, hvis "Subwoofer" er indstillet til "Til".

➔ Henvist til *Indstilling af subwoofer* på side 42

- 1 **Vis indstillingskærmen "Audio".**
 - ➔ Henvist til *Visning af indstillingskærmen "Audio"* på side 42

- 2 **Tryk på [Delefrekvens] eller [Subwoofer-indstillinger].**
- 3 **Tryk på [**<**] eller [**>**] for at skifte højttaleren.**
- 4 **Træk den grafiske linje for at indstille cutoff-(grænsefrekvens) positionen.**
- 5 **Træk det nederste punkt i grafen for at indstille cutoff skrånningen.**
 - ☐ Følgende punkter kan også indstilles.
 - **Phase **↔**:** Skifter subwooferen-fasen mellem normal og omvendt placering.
 - **LPF/HPF:** Stil indstillingen LPF/HPF på "Til" eller "Fra". Når den er deaktiveret, kan højpas-filter eller lavpas-filter til hver højttaler også tændes ved at berøre grafens linjer.

Valg af lyttepositionen

Du kan vælge en lytteposition, du ønsker at gøre til lydeffektens midte. Standardindstillingen er "Fra".

1 Vis indstillingsskærmen "Audio".

➔ Henvi til *Visning af indstillingsskærmen "Audio"* på side 42

2 Tryk på [Lytteposition].

3 Tryk på den ønskede position, for at ændre lytteposition.

Følgende muligheder er tilgængelige:
Fra. Forrest-V. Forrest-H. Foran. Alle.

Finjustering af lydstyrken på højtalerrudgangen

Der kan foretages finjusteringer af lydstyrken på højtalerrudgangen ved at lytte til lydeffekten.

1 Vis indstillingsskærmen "Audio".

➔ Henvi til *Visning af indstillingsskærmen "Audio"* på side 42

2 Tryk på [Højttalerniveau].

3 Tryk på [<] eller [>] for at vælge lyttepositionen, hvis nødvendigt.

Følgende muligheder er tilgængelige:
Fra. Forrest-V. Forrest-H. Foran. Alle.

- Standardindstillingen er "Fra".
- Hvis du ændrer lyttepositionens indstilling, ændres alle højtalernes udgangs niveauer i overensstemmelse med indstillingen.

4 Tryk på [<] eller [>] for at indstille lydstyrken på højtalerrudgangen.

- "-24" dB til "10" dB vises, når niveauet som skal korrigeres øges eller reduceres.

Følgende muligheder er tilgængelige:

Foran v., Foran h., Bag v., Bag højre. Subwoofer.

- Hvis målingen af Auto-EQ er blevet gennemført, anvendes resultatet af Auto-EQ-målingen ved at trykke på [**Brug auto-EQ**] (resultaterne anvendes på nogle indstillinger samtidigt).

Indstilling af tidsjusteringen

Ved at justere afstanden fra hver højttaler til lyttepositionen, kan tidsjusteringen rette tiden der går, inden lyden når lyttepositionen.

1 Mål afstanden mellem hovedet på den person, der lytter, og hver højttalerenhed.

2 Vis indstillingsskærmen "Audio".

➔ Henvi til *Visning af indstillingsskærmen "Audio"* på side 42

3 Tryk på [Tidsjustering].

4 Tryk på [<] eller [>] for at vælge lyttepositionen, hvis nødvendigt.

Følgende muligheder er tilgængelige:

Fra. Forrest-V. Forrest-H. Foran. Alle.

- Standardindstillingen er "Fra".
- Hvis du ændrer indstillingen på lyttepositionen, ændres afstandsverdien på alle højttalere i overensstemmelse med indstillingen.

5 Tryk på [<] eller [>] for at indtaste afstanden mellem den valgte højttaler og lyttepositionen.

Følgende muligheder er tilgængelige:

Foran v., Foran h., Bag v., Bag højre. Subwoofer

- Du kan angive en værdi mellem 0 cm og 500 cm.
- Afstanden kan kun justeres manuelt, hvis indstillingen af lyttepositionen indstilles til "Forrest-V" eller "Forrest-H".
- Hvis målingen af Auto-EQ er blevet gennemført, anvendes resultatet af Auto-EQ-målingen ved at trykke på [**Brug auto-EQ**] (resultaterne anvendes på nogle indstillinger samtidigt).
- Hvis du trykker på [TA til], slås tidsjusteringen fra.

Brug af equalizer

Valg af equalizerkurver

Der er flere equalizerkurver, som du altid kan vælge mellem. De equalizerkurver, du kan vælge imellem, er følgende:

S.Bass. Powerful. Natural. Vocal. Flat. Custom1 og Custom2

• Standardindstillingen er "Powerful".

1 Vis indstillingsskærmen "Audio".

➔ Henvi til *Visning af indstillingsskærmen "Audio"* på side 42

2 Berør [Grafisk EQ].

3 Tryk på navnet for equalizerkurven.

Brugertilpasning af equalizerkurverne

- Hvis en anden forudindstillet equalizerkurve end "Custom1" eller "Custom2" modificeres, vil indstillingerne for equalizerkurven i "Custom1" blive overskrevet.

- Hvis equalizerkurven gemmes i "Custom1" eller "Custom2" modificeres, vil hver enkelt kurve blive overskrevet.

1 Vis indstillingsskærmen "Audio".

➔ Henvi til *Visning af indstillingsskærmen "Audio"* på side 42

2 Berør [Grafisk EQ].

3 Vælg en kurve, du ønsker at bruge som grundlag for brugertilpasning.

4 Tryk på den frekvens, du ønsker at justere niveauet for.

- Hvis du trykker på "Custom1" eller "Custom2", skal du vælge equalizerkurven, der på nuværende tidspunkt er gemt i "Custom1" eller "Custom2".
- Hvis du følger bjælkerne for flere equalizerbånd med fingeren, indstilles equalizerkurven til værdien for det valgte punkt på hver bjælke.

Indstilling af den auto-justerende equalizer

Du kan indstille den automatisk justerede equalizer, så den passer til bilens akustik. Auto-EQ skal måles på forhånd for at kunne bruge denne funktion.

➔ Henvi til *Automatisk justering af equalizerkurven (Auto-EQ)* på side 43

Standardindstillingen er "Fra".

1 Vis indstillingsskærmen "Audio".

➔ Henvi til *Visning af indstillingsskærmen "Audio"* på side 42

2 Tryk på [Auto EQ&TA] for at skifte "Til" eller "Fra".

Automatisk justering af equalizerkurven (Auto-EQ)

Ved at måle bilens akustik, kan equalizerkurven justeres automatisk, så den passer til indvendigt i bilen.

⚠ADVARSEL

Der udsendes muligvis en høj tone (støj) fra højttalerne, når bilens akustik bliver målt. Du aldrig udføre en auto-EQ-måling, mens du kører.

⚠ADVARSEL

- Undersøg betingelserne grundigt, inden der udføres auto-EQ, da højttalerne muligvis kan beskadiges under følgende

forhold:

- Hvis højttalerne er forbundet forkert. (f.eks. når en af de bageste højttalere er forbundet til en subwooferudgang.)
- Når en højttaler er forbundet til en forstærker med højere udgangseffekt end højttalerens maksimale nominelle indgangseffekt.
- Hvis mikrofonen til den akustisk måling (sælges separat) ikke placeres på et passende sted, kan måletonen blive høj, og målingen kan tage lang tid, hvilket medfører, at batteriet aflades. Sørg for, at mikrofonen placeres på det specificerede sted.

Inden anvendelsen af auto-EQ-funktionen

- Udfør auto-EQ på et så stille et sted som muligt, og med køretøjets motor og aircondition slukket. Afbryd også strømmen til eventuelle biltelefoner eller mobiltelefoner i bilen, eller tag dem ud på forhånd. Omgivende lyde kan forhindre korrekt måling af køretøjets akustik.
- Sørg for at bruge en egnet mikrofon til akustisk måling (sælges separat). Hvis du bruger en anden mikrofon, kan målingen muligvis ikke udføres, eller det kan føre til fejlagtig måling af bilens akustik.
- De forreste højttalere skal være tilsluttet, for at der kan udføres auto-EQ.
- Hvis dette produkt er tilsluttet en forstærker med kontrol af indgangsniveau, kan det ske, at der ikke kan udføres auto-EQ, hvis forstærkerens indgangsniveau er indstillet til under standardværdien.
- Når dette produkt forbindes til en effektforstærker med en LPF (lavpasfilter), skal du slå LPF fra, inden du udfører en Auto-EQ. Du skal også indstille afbrydelsesfrekvensen på det indbyggede LPF på en aktiv subwoofer til den højeste frekvens.
- Afstanden er udregnet af en computer for at give en optimal forsinkelse og dermed sikre nøjagtige resultater. Denne værdi må ikke ændres.
 - Den reflekterede lyd i bilen er kraftig, og der optræder forsinkelser.
 - LPF på aktive subwoofere eller eksterne forstærkere forsinkere de lave lyde.
- Hvis der opstår fejl under målingen, skal du kontrollere følgende, inden du måler bilens akustik igen.
 - Forreste højttalere (venstre/højre)
 - Bageste højttalere (venstre/højre)
 - Støj
 - Mikrofon for akustisk måling (sælges separat)
 - Lavt batteri

Udførelse af auto-EQ

⚠ ADVARSEL

Du må ikke slukke for motoren, mens målingen er i gang.

- Auto-EQ ændrer lydindstillingerne som følgende:
 - Indstillingen af fader/balance vender tilbage til midterpositionen.
- ☞ Hvis til *Brug af fader/balancejustering* på side 42 — "Mute-niveau" står på "Fra".
- ☞ Hvis til *Skift mellem lydafbrydelse/lyddæmpning* på side 42
- Tidligere indstillinger for auto-EQ vil blive overskrevet.

1 Stands bilen et stille sted, luk alle døre, ruder og soltag, og sluk derefter for motoren.

Hvis du lader motoren køre, kan motoralarm forhindre korrekt auto-EQ.

- Hvis der detekteres kørebegrænsninger under måling, annulleres målingen.

2 Anbring mikrofonen til akustisk måling (sælges separat) midt i førersædets hovedstøtte, pegende fremad.

Auto-EQ kan variere afhængigt af, hvor du placerer mikrofonen. Placer mikrofonen på det forsædet og udfør Auto-EQ, hvis det passer bedre.

3 Frakobl din iPhone eller smartphone-enhed.

4 Slå tændingskontakten til (ACC ON).

Hvis bilens aircondition eller varmelegeme er tændt, skal du slukke for dem.

5 Sluk for kilden.

- ☞ Hvis til *Valg af en kilde* på side 10

6 Vis indstillingsskærmen "Audio".

- ☞ Hvis til *Visning af indstillingsskærmen "Audio"* på side 42

7 Tryk på [A-EQ&TA-måling].

8 Slut mikrofonen til akustisk måling (sælges separat) til dette produkt.

Sæt mikrofonen ind i auto EQ mikrofonindgangsstikket på dette produkt.

- ☞ Hvis til *Kontrol af delnavne og funktioner* på side 6
- Brug et forlængerkabel (sælges separat), hvis ledningen på mikrofon (sælges separat) er ikke lang nok.

9 Tryk på [Foran v.] eller [Foran h.] for at vælge den aktuelle lytteposition.

10 Tryk på [Start].

Der starter en nedtælling på 10 sekunder.

- Bluetooth-forbindelsen afbrydes, inden processen starter.

11 Gå ud af bilen og hold dørene lukkede, indtil nedtællingen er færdig.

Når nedtællingen er færdig, udsendes der en måletone (støj) fra højttalerne, og auto-EQ-målingen starter.

12 Vent, til målingen er afsluttet.

Når Auto-EQ er færdig, vises en meddelelse.

- Måletiden varierer afhængigt af biltypen.

- Tryk på [Stop], for at stoppe målingen.

13 Anbring forsigtigt mikrofonen i handskerummet eller et andet sikkert sted.

Hvis mikrofonen udsættes for direkte sollys i en længere periode, kan de høje temperaturer medføre, at mikrofonen deformeres, skifter farve eller svigter.

Visning af indstillingskærmen "Tema"

- 1 Tryk på -knappen.
- 2 Tryk på efterfulgt af .

Valg af tapet

Tapetet kan vælges fra nogle forudindstillede punkter. Derudover kan du indstille dine originale billeder.

- 1 **Åbn skærmen "Tema".**
☞ Henvi til *Visning af indstillingskærmen "Tema"* på side 45

- 2 Tryk på [Baggrund].
- 3 Tryk på [Hjem] eller [AV] for at ændre baggrunden.

Indstillingsindholdet kan gemmes separat for AV-betjeningskærmen og skærbilledet for den øverste menu.

- 4 **Tryk på det ønskede punkt.**
 - Forudindstillede baggrunde: Bruges til at vælge det ønskede forudindstillede baggrundsbillede.
 - (brugerdefineret): Viser baggrundsbilledet, der er importeret fra den eksterne lagringsenhed.
☞ Henvi til *Ændring af et tapet, der er gemt på den eksterne lagringsenhed* på side 45
 - (fra): Skjuler baggrundsbilledet.

Ændring af et tapet, der er gemt på den eksterne lagringsenhed

⚠ ADVARSEL

Du må ikke slukke for motoren, mens du importerer et billede fra den eksterne lagringsenhed.

- Baggrundsdisplaybilledet skal overholde følgende formater:
 - JPEG-billedfiler (.jpg eller .jpeg)
 - Den tilladte datastørrelse er 10 MB eller mindre
 - Den tilladte billedstørrelse er 4 000 pixel x 4 000 pixel eller mindre

- 1 **Indstil den eksterne lagringsenhed.**
☞ Henvi til *Isætning og udskubning af SD-hukommelseskort* på side 7
- ☞ Henvi til *Tilslutning og frakobling af USB-lagringsenhed* på side 8
- 2 **Åbn skærmen "Tema".**

- ☞ Henvi til *Visning af indstillingskærmen "Tema"* på side 45

- 3 Tryk på [Baggrund].
- 4 Tryk på .
- 5 Tryk på den ønskede eksterne lagringsenhed.
- 6 Tryk på billedet.

Indstilling af belysningsfarven

Der kan vælges en belysningsfarve blandt nogle forudindstillede farver. Endvidere kan belysningen skiftes mellem disse farver i rækkefølge.

Valg af farven fra de forudindstillede farver

Du kan vælge en belysningsfarve fra farvelisten.

- 1 **Åbn skærmen "Tema".**
☞ Henvi til *Visning af indstillingskærmen "Tema"* på side 45
- 2 Tryk på [Belysning].
- 3 Tryk på farven.
 - Farvede knapper: Bruges til at vælge den ønskede forudindstillede farve.
 - (brugerdefineret): Viser skærbilledet for brugertilpasning af belysningsfarven.
☞ Henvi til *Oprettelse af en brugerdefineret farve* på side 45
 - (regnbue): Skifter gradvist mellem de forudindstillede farver i rækkefølge.

Oprettelse af en brugerdefineret farve

Du kan oprette en brugerdefineret farve. Den oprettede farve gemmes, og du kan herefter vælge farven når du indstiller belysningsfarven.

- 1 **Åbn skærmen "Tema".**
☞ Henvi til *Visning af indstillingskærmen "Tema"* på side 45
- 2 Tryk på [Belysning].
- 3 Tryk på .
- 4 Træk farvebjælken for at justere farvetonen.

- Du kan også justere farvetonen ved at trykke på eller .

5 Hold fingeren på [Husk] for at gemme den tilpassede farve i hukommelsen.

Den tilpassede farve gemmes i hukommelsen.

Den valgte farve vil blive hentet fra hukommelsen, næste gang du trykker på den samme tast.

Valg af temafarve

- 1 **Åbn skærmen "Tema".**
☞ Henvi til *Visning af indstillingskærmen "Tema"* på side 45
- 2 Tryk på [Tema].
- 3 Tryk på farven.
 - Du kan få vist et forhånds billede af skærbilledet med øverste menu og skærbilledet for AV-betjening ved at trykke henholdsvis på [Hjem] eller [AV].

Valg af stilen på uret

- 1 **Åbn skærmen "Tema".**
☞ Henvi til *Visning af indstillingskærmen "Tema"* på side 45
- 2 Tryk [Ur].
- 3 **Tryk på det ønskede punkt.**
 - Forudindstillede billeder: Vælger den ønskede forudindstillede stil på uret.
 - (fra): Skjuler uret.

Ændring af den forudinstallerede splash-skærm

Du kan ændre splash-skærmen til andre billeder, der er forudinstalleret på dette produkt.

- 1 **Åbn skærmen "Tema".**
☞ Henvi til *Visning af indstillingskærmen "Tema"* på side 45
- 2 Tryk på [Startskærm].
- 3 **Tryk på det ønskede punkt.**
 - Forudindstillede billeder: Bruges til at vælge det ønskede forudindstillede splash-skærbillede.

Temamenu

-  (brugerdefineret): Viser splash-skærbilledet importeret fra den eksterne lagringsenhed.
- Henvist til *Skift til splash-skærmen, der er gemt på den eksterne lagringsenhed* på side 46

Skift til splash-skærmen, der er gemt på den eksterne lagringsenhed

▲ADVARSEL

Du må ikke slukke for motoren, mens du importerer et billede fra den eksterne lagringsenhed.

1 Indstil den eksterne lagringsenhed.

- Henvist til *Isætning og udskubning af SD-hukommelseskort* på side 7
- Henvist til *Tilslutning og frakobling af USB-lagringsenhed* på side 8

2 Åbn skærmen "Tema".

- Henvist til *Visning af indstillingsskærmen "Tema"* på side 45

3 Tryk på [Startskærm].

4 Tryk på .

5 Tryk på den ønskede eksterne lagringsenhed.

6 Tryk på billedet.

Kopierer indstillingerne

Du kan eksportere indstillinger, du har lavet på skærmen "Tema" til en ekstern lagringsenhed. Du kan også importere dem fra en ekstern lagringsenhed.

▲ADVARSEL

Sluk ikke for motoren, mens du eksporterer eller importerer indstillingerne.

- Hvis flere eksterne lagringsenheder, der indeholder tilgængelig data, tilsluttes til dette produkt, er prioriteringsrækkefølgen for de mål, som indstillingerne "Tema" eksporteres til eller importeres fra, som følger:
 - ① SD-hukommelseskort
 - ② USB-lagringsenhed (USB port 1)
 - ③ USB-lagringsenhed (USB port 2)
- Denne indstilling er kun tilgængelig, når du standser dit køretøj et sikkert sted og trækker håndbremsen.

Eksport af "Tema"-indstillinger

1 Indstil den eksterne lagringsenhed.

- Henvist til *Isætning og udskubning af SD-hukommelseskort* på side 7
- Henvist til *Tilslutning og frakobling af USB-lagringsenhed* på side 8

2 Åbn skærmen "Tema".

- Henvist til *Visning af indstillingsskærmen "Tema"* på side 45

3 Tryk på [Eksportér].

4 Tryk på det punkt, du vil eksportere.

Følgende muligheder er tilgængelige:
Belysning, Tema, Startskærm, Vælg alt (lav, medium og høj)

5 Tryk på [Eksportér].

Import af "Tema"-indstillinger

1 Indstil den eksterne lagringsenhed.

- Henvist til *Isætning og udskubning af SD-hukommelseskort* på side 7
- Henvist til *Tilslutning og frakobling af USB-lagringsenhed* på side 8

Der vises en meddelelse, som beder dig bekræfte, at de lagrede indstillingsdata skal importeres.

2 Tryk på [Importér].

Videoindstillinger

Opsætning af videoafspilleren

Denne indstilling er kun tilgængelig, hvis "Disc" vælges som kilde.

Visning af skærmen "DVD/DivX-opsætning"

1 Tryk på -knappen.

2 Tryk på , efterfulgt af .

3 Tryk på [DVD/DivX-opsætning].

Indstilling af sprogene med topprioritet

Du kan tildele det ønskede sprog til underteksterne, lyden og menuerne under første afspilning. Hvis det valgte sprog er indspillet på disken, vises og afspilles underteksterne, lyden og menuerne på dette sprog.

1 Vis skærmen DVD/DivX-opsætning

- Henvist til *Visning af skærmen "DVD/DivX-opsætning"* på side 46

2 Tryk på [Undertekstsprog], [Audiosprog] eller [Menusprog].

3 Tryk på det ønskede sprog.

Hvis du vælger "Andet", vises der en skærm, hvor sprogkoden skal indtastes. Indtast den firecifrede kode til det ønskede sprog, og tryk derefter på .

- Du kan også skifte sprog under afspilning ved at trykke på tasten skift sprog.
- Indstillingen foretaget her, vil ikke blive påvirket, selv om der skiftes sprog under afspilning ved hjælp af den rigtige tast.

Indstilling af vinkelikon-visningen

Vinkelikonet kan indstilles, så det bliver vist i scener, hvor vinklen kan ændres.

Standardindstillingen er "Til".

1 Vis skærmen DVD/DivX-opsætning

- Henvist til *Visning af skærmen "DVD/DivX-opsætning"* på side 46

2 Tryk på [Multivinkel] for at skifte "Til" eller "Fra".

Videoindstillinger

Indstilling af billedformatet

Skærmen har to billedformater. En bredskærm med et billedforhold på (TV-forhold) på 16:9, og en normal skærm har et billedforhold på 4:3. Hvis du bruger en almindelig skærm bagpå med et billedforhold på 4:3, kan du indstille billedforholdet, der passer bedst til denne skærm. (Vi anbefaler du bruger denne funktion, når billedforholdet skal passe til den bedste skærm.) Standardindstillingen er "16:9".

1 Vis skærmen DVD/DivX-opsætning

➔ Henvist til *Visning af skærmen "DVD/DivX-opsætning"* på side 46

2 Tryk på [TV-aspektforhold].

3 Tryk på det ønskede punkt.

- **16:9**: Viser widescreen-billedet (16:9), som det er (indledende indstilling).
- **Letter box**: Giver billedet form som en brevkasse med sorte bånd øverst og nederst på skærmen.
- **Pan Scan**: Beskærer billedet på skærmens venstre og højre side.
- Hvis du afspiller diske, der ikke har et panscan-system, afspilles disken i "Letter box", også selvom du har valgt "Pan Scan". Se om mærket [6:9] [LB] findes på diskassetten.
- På nogle diske er det ikke muligt at ændre billedformatet. Du kan læse mere i instruktionerne til disken.

Indstilling af forældrelåsen

Nogle DVD'er har en forældrelås, som kan bruges til at indstille nogle begrænsninger, så børn ikke kan se voldelige eller voksen-orienterede scener. Du kan indstille niveauet i forældrelåsen efter eget ønske.

Når du indstiller niveauet på forældrelåsen, og derefter afspiller en disk med forældrelås på, vises der muligvis en skærm, hvor du skal indtaste en kode. I dette tilfælde begynder afspilningen, når den korrekte kode indtastes.

1 Vis skærmen DVD/DivX-opsætning

➔ Henvist til *Visning af skærmen "DVD/DivX-opsætning"* på side 46

2 Tryk på [Børnesikring].

3 Tryk på [0] til [9] for at indtaste et kodenummer på fire cifre.

4 Tryk på [OK].

5 Tryk på et nummer fra [1] til [8] for at vælge det ønskede niveau.

- Jo lavere niveauet indstilles, jo strammere begrænsning vil der blive anvendt.
- Standardindstillingen er "8".

6 Tryk på [OK].

- Det anbefales, at du skriver koden ned i tilfælde af, at du glemmer den.
- Niveauet på forældrelåsen er optaget på disken. Du kan se niveauet på kassetten til disken, i dokumentet der følger med og på selve disken. Det er ikke muligt at bruge forældrelåsen på diske, hvorpå der ikke er optaget en forældrelås.
- På visse diske springer forældrelåsen blot over bestemte scener, hvorefter den normale afspilning genoptages. Du kan læse mere i instruktionerne til disken.

Visning af din DivX VOD-registreringskode

Hvis du ønsker at afspille DivX® VOD (video on demand) indhold på dette produkt, skal du først registrere dette produkt hos din DivX VOD-udbyder. Du gør dette ved at generere en DivX VOD-registreringskode, som du sender til din udbyder.

Skriv koden ned, da den skal bruges, når du registrerer dette produkt hos en DivX VOD-udbyder.

1 Vis skærmen DVD/DivX-opsætning

➔ Henvist til *Visning af skærmen "DVD/DivX-opsætning"* på side 46

2 Tryk på [DivX® VOD].

Hvis en registreringskode allerede er blevet aktiveret, kan den ikke vises.

3 Tryk på [Registreringskode].

Din 10-cifrede registreringskode vises.

Skriv koden ned, da den skal bruges, når du afregistreres fra en DivX VOD-udbyder.

Visning af DivX VOD-afregistreringskoden

En registreringskode, der er registreret med en afregistreringskode, kan slettes.

1 Vis skærmen DVD/DivX-opsætning

➔ Henvist til *Visning af skærmen "DVD/DivX-opsætning"* på side 46

2 Tryk på [DivX® VOD].

3 Tryk på [Afreregistreringskode].

Heretter vises din 8-cifrede registreringskode.

- Skriv koden ned, da den skal bruges, når du afregistreres fra en DivX VOD-udbyder.

Automatisk afspilning af DVD'er

Når der isættes en DVD med DVD-menu, annullerer dette produkt automatisk menuen og starter afspilningen fra det første kapitel i den første titel.

Standardindstillingen er "Fra".

Nogle DVD'er virker muligvis ikke ordentligt. Slå denne funktion fra og start afspilningen, hvis funktionen ikke kan bruges fuldt ud.

1 Vis skærmen DVD/DivX-opsætning

➔ Henvist til *Visning af skærmen "DVD/DivX-opsætning"* på side 46

2 Tryk på [DVD-autoafspilning] for at skifte "Til" eller "Fra".

Indstilling af videosignalet for bakkameraet

Når du slutter et bakkamera til dette produkt, skal du vælge den egnede videosignalindstilling. Standardindstillingen er "Auto".

Du kan kun bruge denne funktion for videosignalingangen i AV-indgangen.

1 Vis skærmen Videoopsætning.



2 Bør [Videosignalindstilling].

3 Tryk på [Kamera].

4 Tryk på det ønskede punkt.

Følgende muligheder er tilgængelige:

Auto, PAL, NTSC, PAL-M, PAL-N, SECAM.

Videoinstillinger

Indstilling af videoudgangsformatet

Du kan skifte videoudgangsformatet for bagdisplayet mellem PAL og NTSC.

Standardindstillingen er "PAL".

- Indstillingen for videoudgangsformatet har ingen virkning på kilderne "AUX", "AV" og "iPod" (når kontroltilstanden står på iPod).
- Denne funktion er tilgængelig, hvis "Source OFF" vælges på AV-kilden og en anden kilde for bagdisplayet end "Disc", "USB1", "USB2" eller "SD" vælges.

1 Vis skærmen DVD/DivX-opsætning.

- Henvi til *Visning af skærmen "DVD/DivX-opsætning"* på side 46

2 Tryk på [Videoudgangsformat] for at skifte "PAL" eller "NTSC".

Favoritmenu

Hvis du registrerer dine favoritmenupunkter i genveje, kan du hurtigt komme hen til det registrerede menupunkt med et enkelt tryk på skærbilledet "Foretrukne".

- Der kan registreres op til 12 menupunkter i favoritmenuen.

Oprettelse af en genvej

1 Vis skærbilledet for indstillingsmenuen.



2 Tryk på stjerne-ikonet i menuen.

Stjerneikonet til den valgte menu udfyldes.

- Registreringer annulleres ved igen at trykke på stjerneikonet i menukolonnen.

Valg af en genvej

1 Viser skærbilledet "Foretrukne".



2 Tryk på menupunktet.

Fjernelse af en genvej

1 Viser skærbilledet "Foretrukne".



2 Tryk på din favorit menukolonne.

Det valgte menupunkt fjernes fra skærbilledet "Foretrukne".

- Du kan også fjerne en genvej ved at trykke på den registrerede menukolonne.

Andre funktioner

Indstilling af klokkeslæt og dato

- 1 Tryk på den aktuelle tid på skærmen.
- 2 Tryk på et punkt for at redigere det.
- 3 Tryk på eller for at indstille den korrekte tid og dato.

- Du kan ændre urformatet til "12 timer" (standard) eller "24 timer".
- Du kan ændre rækkefølgen på datoformatet: Dag-måned-år, måned-dag-år, år-måned-dato.

Indstilling af funktionen "Sound Retriever"

Funktionen "Sound Retriever" forstærker automatisk komprimeret lyd og gendanner rig lyd. Standardindstillingen er "Mode1".

1 Tryk på for at skifte indstillingerne.

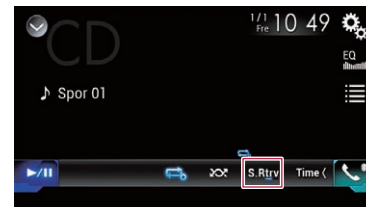

- (Mode1), (Mode2): Aktiverer funktionen "Sound Retriever".

- Funktion2 har en stærkere virkning end Funktion1
- (Fra): Slår funktionen "Sound Retriever" fra.

Ændring af widescreen-funktionen

Standardindstillingen er "Full", og for JPEG-billeder er den "Normal".

- JPEG kan indstilles til enten "Normal" eller "Trimming" i widescreen-tilstand.
- Denne indstilling er kun tilgængelig, når du standser dit køretøj et sikkert sted og trækker håndbremsen.

Andre funktioner

1 Berør følgende tast.



2 Tryk på den ønskede funktion.

- **Full:**
Et 4:3-billede forstørres kun vandret, hvilket giver dig mulighed for at se billedet uden udeladelse.
 - **Zoom:**
Et 4:3-billede forstørres i samme forhold både lodret og vandret.
 - **Normal:**
Et 4:3-billede vises normalt, uden at ændre dens proportioner.
 - **Trimming**
Et billede vises på hele skærmen med billedforholdet, som det er. Hvis skærmforholdet er anderledes end billedforholdet, vises billedet kun delvis, hvor enten top/bund eller siderne er beskåret.
- Der kan gemmes forskellige indstillinger for hver videokilde.
 - Når man ser en video i widescreen, som ikke svarer til det oprindelige billedforhold, kan den se anderledes ud.
 - Video ser mere kornet ud, når den vises med funktionen "Zoom".

Lagring af information om en sang på en iPod (iTunes® Tagging)

- Du kan gemme sangoplysninger i iTunes, når dette produkt modtager sangoplysninger. Næste gang du synkroniserer din iPod, vises sangene på en afspilningsliste der hedder "Tagged playlist". Du kan købe sangene direkte via iTunes.
- Mærkningsfunktionen i iTunes® er tilgængelig, hvis sangoplysningerne er tilgængelige.
 - Denne funktion er tilgængelig for følgende iPod-modeller:

- iPhone 3G, 3GS, 4, 4s
 - iPod touch 1., 2., 3., 4. generation
 - iPod classic 1., 2. generation
- Versionen af iTunes skal være 7.4 eller højere.

1 Visning af skærmen "System".

- Henvi til *Visning af indstillingsskærmen "System"* på side 37

2 Berør [AV-kildeindstillinger].



3 Tryk på [Tag-videresendelse] for at vælge den USB-port, du vil bruge.

4 Stil ind på radiostationen.

- Henvi til *Radio* på side 18

5 Tryk på sangoplysninger

Oplysningerne om sangen, er afspillet, gemmes på dette produkt.

Når oplysningerne er blevet modtaget, slukker  og  vises.

- Der kan gemmes oplysninger om 50 sange på dette produkt.

6 Tilslut din iPod.

Sangoplysningerne overføres til din iPod.

- Hvis din iPod allerede er tilsluttet, overføres sangoplysningerne til din iPod, hver gang du trykker på sangoplysningerne.

Valg af videoen for bagdisplæyt

Du kan vælge enten at få vist det samme billede som frontskærmen eller at få vist den valgte kilde på bagdisplæyt.

- Videofiler på den eksterne lagringsenhed er ikke tilgængelige som kilde til bagdisplæyt, hvis [Apple CarPlay] aktiveres i [Smartphone-opsætning].
- Videofiler på den eksterne lagringsenhed er ikke tilgængelige som kilde til bagdisplæyt, hvis [Android Auto] aktiveres i [Smartphone-opsætning].

1 Vis skærbilledet for valg af AV-kilde.



2 Berør [Rear].

3 Berør den kilde, du ønsker at få vist på bagdisplæyt.

- **Mirror**

Videoen på dette produkts forskærm udsendes på bagdisplæyt.

- Det er ikke alle videoer eller lyde, der kan udsendes til bagdisplæyt.

● **DVD/CD**

Videoen og lyden fra en disk udsendes på bagdisplæyt.

- De kompatible videotyper er kun DVD-V, Video-CD, DivX, MPEG-1, MPEG-2 og MPEG-4.

● **USB/iPod1**

Videoen og lyden fra USB-lagringsenheden eller en iPod udsendes på bagdisplæyt.

- Det er kun USB-port 1, der understøtter bagdisplæyt.
- De kompatible filtyper er kun MPEG-4, H.264, WMV, MKV og FLV.

● **SD**

Videoen og lyden fra SD-hukommelseskort udsendes på bagdisplæyt.

- De kompatible filtyper er kun MPEG-4, H.264, WMV, MKV og FLV.

● **AV**

Videoen og/eller lyden fra AV-indgangen udsendes på bagdisplæyt.

- Videobilledet og lyden udsendes kun, hvis "AV-indgang" indstilles til "Kilde".

- Henvi til *Startprocedure (for AV-kilde)* på side 34.

● **Source OFF**

Der udsendes intet på bagdisplæyt.

Indstilling af tyverisikringen

Du kan indstille en adgangskode for dette produkt. Hvis backup-ledningen afbrydes, efter adgangskoden er indstillet, beder dette produkt om adgangskoden, næste gang det genstartes.

🔒 **Vigtigt**

Hvis du har glemt din adgangskode, skal du kontakte den nærmeste autoriserede Pioneer-serviceafdeling.

Indstilling af adgangskoden

1 Visning af skærmen "System".

- Henvi til *Visning af indstillingsskærmen "System"* på side 37

2 Tryk på efterfulgt af og dernæst og hold den nede.

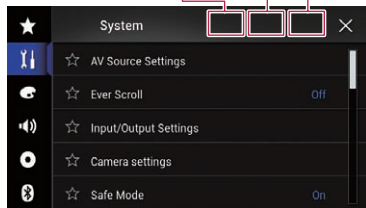

3 Berør [Indstil password].

4 Indtast adgangskoden.

- Der kan indtastes 5 til 16 tegn som adgangskode.

5 Berør [Go].

6 Indtast et fingerpeg til en adgangskode.

- Der kan indtastes op til 40 tegn som fingerpeg.

7 Berør [Go].

- Hvis du ønsker at ændre den nuværende adgangskode, skal du indtaste den nuværende adgangskode og derefter indtaste den nye.

8 Kontrollér adgangskoden, og tryk derefter på [OK].

Sletning af adgangskoden

Den aktuelle adgangskode og fingerpeg til adgangskoden kan slettes.

1 Visning af skærmen "System".

- ➔ Henvis til *Visning af indstillingsskærmen "System"* på side 37

2 Tryk på 1 efterfulgt af 2 og dernæst 3 og hold den nede.

- ➔ Henvis til *Indstilling af adgangskoden* på side 49.

3 Berør [Ryd password].

4 Berør [Ja].

5 Berør [OK].

6 Indtast den nuværende adgangskode.

7 Berør [Go].

Der vises en meddelelse, som angiver, at sikkerhedsindstillingen er annulleret.

Gendannelse af dette produkts fabriksindstillinger

Du kan nulstille indstillingerne eller gendanne fabriksindstillingerne for optagne indhold. Brugerdata kan slettes på flere forskellige måder.

Metode 1: Fjern bilbatteriet

- Visse af indstillingerne og det optagne indhold nulstilles ikke.

Metode 2: Gendan standardindstillingerne fra "System" menuen.

- ➔ Henvis til *Gendannelse af fabriksindstillingerne* på side 50.

Metode 3: Tryk på RESET-knappen

- ➔ Henvis til *Nulstilling af mikroprocessoren* på side 5

- Visse af indstillingerne og det optagne indhold nulstilles ikke.

Gendannelse af fabriksindstillingerne

⚠ ADVARSEL

Du må ikke slukke for motoren, mens du gendanner indstillingerne.

- Denne indstilling er kun tilgængelig, når du standser dit køretøj et sikkert sted og trækker håndbremsen.

1 Visning af skærmen "System".

- ➔ Henvis til *Visning af indstillingsskærmen "System"* på side 37

2 Berør [AV-kildeindstillinger].

3 Tryk på [Gendan indstillinger].

Der vises en meddelelse til bekræftelse af, om indstillingerne skal initialiseres.

4 Berør det punkt, du ønsker at initialisere.

• Alle indstillinger

Næsten alle indstillinger eller indspillet indhold vender tilbage til standardindstillingen.

• Lydindstillinger

- Denne indstilling er tilgængelig, når kilden er slået fra.

• Temaindstillinger

• Bluetooth-indstillinger

5 Tryk på [Gendan].

Fejlfinding

Hvis du har problemer med at betjene dette produkt, bedes du venligst se dette afsnit. De mest almindelige problemer er angivet nedenfor, sammen med mulige årsager og løsninger. Hvis du ikke kan findes en løsning på problemet her, skal du kontakte din forhandler eller den nærmeste autoriserede Pioneer-serviceafdeling.

Almindelige problemer

Et sort skærm vises, og der kan ikke udføres handlinger via touchpanel-tasterne.

➔ "Power OFF" modus er slået til.

- Tryk en vilkårlig knap på dette produkt for at udløse tilstanden.

➔ Det bagudrettede kamerabillede vises uden kameraforbindelse og den forkerte kamerapolaritetsindstilling.

- Tryk og hold MUTE-knappen nede for at frigive den bagudrettede kameraskærm og derefter ændre kameraets polaritetsindstilling til "Batteri".

Problemer med AV-skærbilledet

Der kan ikke afspilles en cd eller dvd.

➔ Disken er sat i på hovedet.

- Indsæt disken med etiketten opad.

➔ Disken er snavset.

- Rengør disken.

➔ Disken er ridset eller beskadiget på anden vis.

- Indsæt en normal, rund disk.

➔ Filerne på disken er i et ukorrekt filformat.

- Kontroller filformatet.

➔ Diskformatet kan ikke afspilles.

- Skift disken ud.

➔ Den indlagte disk er af en type, som dette produkt ikke kan afspille.

- Kontroller disktypen.

På skærmen vises der en advarselmeddelelse, og videoen kan ikke vises.

➔ Parkeringsbremseledningen er ikke tilsluttet, eller parkeringsbremsen anvendes ikke.

- Tilslut håndbremseledningen korrekt, og træk håndbremsen.

➔ Håndbremse-låsesystemet er aktiveret.

- Parker dit køretøj på et sikkert sted, og træk håndbremsen.

Der udsendes ingen video fra det tilsluttede udstyr.

- "AV-indgang" eller "AUX-indgang" indstillingen er ukorrekt.
 - Ret indstillingerne.

Der springes over lyd eller video.

- Produktet sidder ikke rigtigt fast.
 - Sæt produktet godt fast.

Der er ingen lyd. Lydstyrken kan ikke skrues op.

- Kablerne er ikke tilsluttet korrekt.
 - Tilslut kablerne korrekt.
- Systemet viser stillbilleder eller afspiller video i langsom gengivelse eller billede-for-billede i forbindelse med dvd-video.
 - Der er ingen lyd under visning af stillbilleder og afspilning i langsom gengivelse eller billede-for-billede i forbindelse med dvd-video.
- Systemet afbrydes midlertidigt eller foretager hurtig tilbage- eller fremadspolning under afspilningen af en disk.
 - Der udsendes ingen lyd under hurtig tilbage- eller fremadspolning for andre medier end musik-cd'er (CD-DA).

Ikonet vises, og det er ikke muligt at betjene enheden.

- Handlingen er ikke kompatibel med videokonfigurationen.
 - Handlingen er ikke mulig. (For eksempel understøtter den dvd, som afspilles, ikke den pågældende vinkel, lydssystemet, undertekstsproget osv.)

Billedet stopper (afbrydes midlertidigt), og dette produkt kan ikke betjenes.

- Det kan ikke lade sig gøre at indlæse data under afspilningen af disken.
 - Stands afspilningen én gang, og genstart den bagefter.

Billedet forvrænges, med et forkeret billedformat.

- Der er valgt en forkert billedformatindstilling til displayet.
 - Vælg den korrekte indstilling for denne skærm.

Der vises en meddelelse om at børnesikringen er aktiveret, og dvd-afspilning er ikke mulig.

- Børnesikringen er aktiveret.
 - Slå børnesikringen fra, eller skift niveau for børnesikring.

Børnesikringen for dvd-afspilning kan ikke annulleres.

- Koden er forkert.
 - Indtast den korrekte kode.

DVD-video afspilles ikke med det lyd/undertekstsprog, der er angivet i "DVD/DivX-opsætning".

- DVD'en understøtter ikke det valgte sprog i "DVD/DivX-opsætning".
 - Afspilning i det valgte sprog er ikke muligt, hvis det sprog, der vælges i "DVD/DivX-opsætning" ikke er optaget på disken.

Billedet er meget uklart/forvrænget og mærkt under afspilningen.

- Disken indeholder et signal, der forbyder kopiering. (Nogle diske inderholder dette.)
 - Eftersom dette produkt er kompatibelt med systemet til sikring mod analog kopiering, kan billedet muligvis have nogle vandrette striber eller andre defekter, når en disk med denne type beskyttelsessignal vises på visse skærme. Dette er ikke en fejl.

iPod kan ikke betjenes.

- iPod'en er fastfrosset.
 - Slut igen iPod'en med USB-grænsefladekablet til iPod/iPhone.
 - Opdater iPod-softwareversionen.
- Der er opstået en fejl.
 - Slut igen iPod'en med USB-grænsefladekablet til iPod/iPhone.
 - Parker køretøjet et sikkert sted, og sluk derefter for tændingskontakten (ACC OFF). Og tænd derefter for tændingskontakten (ACC ON) igen.
 - Opdater iPod-softwareversionen.
- Kablerne er ikke tilsluttet korrekt.
 - Tilslut kablerne korrekt.

Der kan ikke høres lyd fra iPod'en.

- Retningen af lydudsendelsen skifter muligvis automatisk, når Bluetooth- og USB-forbindelserne bruges på samme tid.
 - Brug iPod'en til at skifte retningen af lydudsendelsen.

Problemer med telefonskærbilledet

Der kan ikke foretages noget opkald, da knapperne på trykskærmen til opkald er inaktive.

- Din telefon er uden for servicereækkevidde.
 - Prøv igen, når du befinder dig inden for servicereækkevidde.
- Der kan ikke oprettes forbindelse mellem mobiltelefonen og dette produkt.
 - Udfør tilslutningsprocessen.

Problemer med skærbilledet for applikationer

Der vises en sort skærm.

- Mens du betjente en applikation, blev applikationen afsluttet på din smartphone.
 - Tryk på  for at få vist skærbilledet for den øverste menu.
- Smartphone-operativsystemet afventer muligvis skærmbetjening.
 - Stands bilen et sikkert sted og kontroller skærmen på din smartphone.

Skærbilledet vises, men betjeningen virker slet ikke.

- Der er opstået en fejl.
 - Parker køretøjet et sikkert sted, og sluk derefter for tændingskontakten (ACC OFF). Og tænd derefter for tændingskontakten (ACC ON) igen.
 - Når der tilsluttes en Android-enhed, skal du frakoble Bluetooth-forbindelsen fra dette produkt og derefter tilslutte den igen.

Smartphonen blev ikke opladet.

- Opladningen standsede, fordi smartphonen's temperatur steg pga. forlænge brug af din smartphone under opladning.
 - Afbryd smartphonen fra kablet, og vent, mens din smartphone køler ned.
- Der blev anvendt mere batteristrom, end der blev opnået gennem opladning.
 - Dette problem kan muligvis løses ved at standse evt. unødvendige tjenester på din smartphone.

Status af køretøjet til de fremad- og bagudrettede retninger tilbageføres.

- Da en del af køretøjets status sendes til den tilsluttede enhed, når du bruger funktionen **Android Auto**, opstår dette problem, når bagkarets polaritetsindstilling af dette produkt er forkert.
 - Kontrollér polariteten og genvælg den korrekte indstilling.

Fejlmeddelelser

Hvis der opstår problemer med dette produkt, vises en fejlmeddelelse på skærmen. Du kan finde problemet i tabellen nedenfor, hvorefter du kan udføre de foreslåede handlinger. Hvis fejlen fortsætter, skal du skrive fejlmeddelelsen ned, og kontakte din forhandler eller dit nærmeste Pioneer-servicecenter.

Fælles

Forstærkerfej

- Dette produkt fungerer ikke; eller højtalerne er forkert forbundet - beskyttelseskredslobet aktiveres.
- Kontroller højttaler-forbindelsen. Hvis meddelelsen ikke forsvinder, heller ikke efter at du har slukket/tændt for motoren, skal du kontakte forhandleren eller en autoriseret Pioneer-serviceafdeling for assistance.

TEMP

- Temperaturen i dette produkt ligger uden for det normale driftsområde.
- Vent indtil produktets temperatur igen er inden for det normale driftsområde.

Produkt overophedet. System lukkes ned automatisk om 1 minut. Genstart af produktet med ACC-fra/til kan måske løse dette problem. Hvis meddelelsen fortsat vises, kan et problem være opstået i produktet.

- Temperaturen er for høj til, at dette produkt kan betjenes.
- Følg instruktionerne på skærmen. Hvis dette ikke løser problemet, bedes du kontakte din forhandler eller et autoriseret Pioneer-servicecenter for assistance.

Disk

Error-02-XX/FF-FF

- Disken er snavset.
- Rengør disken.
- Disken er ridset.
- Skift disken ud.
- Disken er sat i på hovedet.
- Kontroller, at disken vender rigtigt.
- Der er en elektrisk eller mekanisk fejl.
- Tryk på **RESET**-knappen.

Anden regionsdisk

- Disken har ikke samme regionsnummer som dette produkt.
- Isæt en anden dvd med korrekt regionsnummer.

ikke aspilbar disc

- Denne type disk kan ikke afspilles på dette produkt.
- Udskiift disken med en, der kan afspilles på dette produkt.

ikke spilbar fil

- Denne type fil kan ikke afspilles på dette produkt.
- Vælg en fil, der kan afspilles.

Sprunget over

- Den indsatte disk indeholder DRM-beskyttede filer.
- De beskyttede filer springes over.

Beskyttet

- Alle filer på den indsatte disk er beskyttet med DRM.
- Skift disken ud.

Denne DivX-lejefortale er udløbet.

- Den indsatte disk indeholder DivX VOD-indhold, der er udløbet.
- Vælg en fil, der kan afspilles.

Videopåspilning understøttes ikke

- Filer, der ikke kan afspilles på dette produkt, er inkluderet i filen.
- Vælg en fil, der kan afspilles.

Kan ikke skrive til flash-hukom.

- Afspilningshistorikken for VOD-indhold kan af en eller anden grund ikke gemmes.
- Prøv igen.
- Kontakt din forhandler, hvis meddelelsen vises ofte.

Din enhed er ikke autoriseret til at afspille denne beskyttede DivX-video.

- Produktets DivX-registreringskode er ikke blevet godkendt af DivX VOD-indholdsudbyderen.
- Registrer dette produkt hos DivX VOD-indholdsudbyderen.

Videorammehastighed understøttes ikke

- DivX-filers billedhastighed er mere end 30 fps.
- Vælg en fil, der kan afspilles.

Audioformat understøttes ikke

- Denne type fil understøttes ikke på dette produkt.
- Vælg en fil, der kan afspilles.

Ekstern lagringsenhed (USB, SD)

Error-02-9X/-DX

- Kommunikationsfejl.
- Stil tændingskontakten på OFF og derefter på ON igen.
- Frakobl USB-lagringsenheden.
- Skift til en anden kilde. Gå derefter tilbage til USB-lagringsenheden.

ikke spilbar fil

- Denne type fil kan ikke afspilles på dette produkt.
- Vælg en fil, der kan afspilles.
- Sikkerheden for den tilsluttede eksterne lagringsenhed (USB, SD) er slået til.
- Følg anvisningerne for den eksterne lagringsenhed (USB, SD) for at slå sikkerheden fra.

Sprunget over

- Den tilsluttede eksterne lagringsenhed (USB, SD) indeholder DRM-beskyttede filer.
- De beskyttede filer springes over.

Beskyttet

- Alle filerne på den tilsluttede eksterne lagringsenhed (USB, SD) er indlejret med DRM.
- Udskiift den eksterne lagringsenhed (USB, SD).

Ikke kompatibel USB

- Den tilsluttede USB-lagringsenhed understøttes ikke af dette produkt.
- Afbryd enheden, og udskiift den med en kompatibel USB-lagringsenhed.

ikke kompatibel SD

- SD-hukommelseskortet understøttes ikke af dette produkt.
- Fjern enheden, og udskiift den med et kompatibelt SD-hukommelseskort.
- Formatér SD-hukommelseskortet. Det anbefales, at du bruger SD Formatter til formatering af SD-hukommelseskortet.

Kontrollér USB

- USB-stikket eller USB-kablet er kortslettet.
- Kontroller, at USB-stikket eller USB-kablet ikke sidder fast i noget eller er beskadiget.
- Den tilsluttede USB-lagringsenhed forbruger mere end den maksimale tilladte strøm.
- Frakobl USB-lagringsenheden, og brug den ikke igen.
- Drej tændingskontakten til OFF (sluk) og derefter til ACC eller ON (tænd), og tilslut derefter en kompatibel USB-lagringsenhed.

HUB-fejl

- Den tilsluttede USB-lagringsenhed understøttes ikke af dette produkt.
- Forbind USB-lagringsenheden direkte til dette produkt.

Intet svar

- Dette produkt kan ikke genkende den tilsluttede USB-lagerenhed.
- Afbryd enheden, og udskiift den med en anden USB-lagringsenhed.

Videopåspilning understøttes ikke

- Filer, der ikke kan afspilles på dette produkt, er inkluderet i filen.
- Vælg en fil, der kan afspilles.

USB1 blev koblet fra for at beskytte enheden. Sæt ikke denne USB-hukommelse ind i enheden igen. Tryk på Nulstil for at genstarte USB-hukommelsen.

(USB2 blev koblet fra for at beskytte enheden. Sæt ikke denne USB-hukommelse ind i enheden igen. Tryk på Nulstil for at genstarte USB-hukommelsen.)

- USB-stikket eller USB-kablet er kortslettet.
 - Kontroller, at USB-stikket eller USB-kablet ikke sidder fast i noget eller er beskadiget.
- Den tilsluttede USB-lagringsenhed forbruger mere end den maksimale tilladte strøm.
 - Frakobl USB-lagringsenheden, og brug den ikke igen. Drej tændingskontakten til OFF (sluk) og derefter til ACC eller ON (tænd), og tilslut derefter en kompatibel USB-lagringsenhed.
- USB-grænsefladekablet til iPod / iPhone er kortslettet.
 - Kontroller, at USB-grænsefladekablet til iPod / iPhone eller USB-kablet ikke sidder fast i noget eller er beskadiget.

Audioformat understøttes ikke

- Denne type fil understøttes ikke på dette produkt.
 - Vælg en fil, der kan afspilles.

iPod

Error-02-6X/-9X/-DX

- iPod-fejl.
 - Træk kablet ud af din iPod. Når hovedmenuen for iPod'en vises, skal du tilslutte iPod'en igen og nulstille den.

Error-02-67

- Forældet iPod-firmwareversion.
 - Opdater iPod-versionen.

iTunes-mærkning

Error-8D

- Der opstod en fejl på den indbyggede FLASH ROM.
 - Stil tændingskontakten på OFF og derefter på ON igen.

Lagring af tag mislykkedes.

- Der kan ikke lagres mærkeoplysninger på dette produkt.
 - Prøv igen.

Allerede lagret.

- Disse mærkeoplysninger er allerede gemt i hukommelsen.
 - Mærkeoplysningerne kan kun gemmes én gang for hver sang. Mærkeoplysningerne kan ikke gemmes til den samme sang flere gange.

Hukommelse fuld. Tilslut iPod.

- Mærkeoplysningerne er gemt. Flash-hukommelsen på dette produkt er fuld.
 - Mærkeoplysningerne på dette produkt overføres automatisk til din iPod, når du tilslutter den.

Hukommelse fuld. Tags ikke lagret. Tilslut iPod.

- Produktets flashhukommelse, der anvendes som det midlertidige lagringsområde, er fuld.
 - Mærkeoplysningerne på dette produkt overføres automatisk til din iPod, når du tilslutter den.

iPod fuld. Tags ikke overført.

- Hukommelsen, der anvendes til mærkeoplysninger på iPod'en, er fuld.
 - Synkroniser iPod'en med iTunes, og ryd den afmærkede afspilningsliste.

Overførsel af tag mislykkedes. Tilslut iPod igen.

- Dette produkts mærkeoplysninger kan ikke overføres til iPod'en.
 - Kontroller iPod'en og prøv igen.

Apple CarPlay

Forsøger at oprette forbindelse til Apple CarPlay.

- Kommunikationen mislykkedes og systemet forsøger at tilslutte sig.
 - Vent et øjeblik. Udfør dernæst de nedenstående handlinger, hvis fejlmeddelelsen stadig vises.
 - Genstart din iPhone.
 - Frakobl kablet fra din iPhone, og tilslut derefter telefonen igen efter nogle få sekunder.
 - Sæt tændingskontakten på OFF, og derefter tilbage på ON. Hvis fejlmeddelelsen stadigvises efter ovennævnte handling, bedes du kontakte din forhandler eller et autoriseret Pioneer-servicecenter.

Bluetooth

Error-10

- Strømmen blev afbrudt til dette produkts Bluetooth-modul.
 - Sæt tændingskontakten på OFF, og derefter tilbage på ON. Hvis fejlmeddelelsen stadigvises efter ovennævnte handling, bedes du kontakte din forhandler eller et autoriseret Pioneer-servicecenter.

Android Auto

Android Auto er stoppet.

- Den tilsluttede enhed er ikke kompatibel med **Android Auto**.
 - Kontroller, om enheden er kompatibel med **Android Auto**.
- Opstarten af **Android Auto** mislykkedes af en eller anden grund.
 - Frakobl kablet fra smartphonen, og tilslut derefter smartphonen igen efter nogle få sekunder.
 - Genstart smartphonen.
 - Sæt tændingskontakten på OFF, og derefter tilbage på ON. Hvis fejlmeddelelsen stadigvises efter ovennævnte handling, bedes du kontakte din forhandler eller et autoriseret Pioneer-servicecenter.
- Klokkelættet, der er indstillet på dette produkt, er ikke korrekt.
 - Kontroller at GPS-signalerne modtages og at tiden er korrekt indstillet.

Bluetooth-parring mislykkedes. Du bedes parre din Android-telefon manuelt.

- Bluetooth-parringen mislykkedes af en eller anden grund.
 - Parring med dette produkt skal udføres manuelt.

Android Auto kan ikke oprette en forbindelse nu.

Kontrollér din Android-telefon, når det er sikkert at gøre det.

- Standardindstillingerne vises på skærmen af den Android Auto-kompatible enhed, eller billeder udsendes ikke fra den Android Auto-kompatible enhed.
 - Parker dit køretøj på et sikkert sted og følg instruktionerne, der vises på skærmen. Hvis fejlmeddelelsen stadig vises efter, at du har udført vejledningen på skærmen, skal du tilslutte enheden igen.

Håndtering og pleje af diske

Det er nødvendigt at træffe nogle grundlæggende foranstaltninger, når du håndterer dine diske.

Indbygget drev og pleje

- Brug kun almindelige, helt runde diske. Brug ikke diske med andre former.
- Brug ikke revnede, krakelerede, skæve eller på anden vis beskadigede diske, da de kan beskadige det indbyggede drev.
- Brug kun 12-cm diske. Brug ikke 8-cm diske eller en adapter til 8-cm diske.

- Hvis du bruger diske, hvor der kan printes på mærkatsiden, bedes du læse instruktionerne og advarslerne på disken. Afhængigt af diskene er det muligvis ikke muligt at indsætte dem eller skubbe dem ud. Hvis sådanne diske bruges, kan det ødelægge udstyret.
- Du må hverken sætte etiketter på diskene eller skrive eller anvende kemikalier på diskens overflade.
- Påfør ikke diskene kommercielt tilgængelige mærkater eller andre materialer.
- For at rense en disk skal du tørre den af med en blød klud udad fra midten.
- Kondens kan midlertidigt hæmme ydeevnen på det indbyggede drev.
- Afspilning af diske kan være umulig pga. diskens egenskaber, diskformat, det indspillede program, afspilningsmiljø, opbevaringsbetingelser osv.
- Ujævnheder i vejen kan midlertidigt afbryde afspilningen af diske.
- Læs foranstaltningerne for diske, inden du bruger dem.

Miljøbetingelser for afspilning af en disk

- Ved meget høje temperaturer beskytter en temperaturafbryder dette produkt ved at slukke det automatisk.
- På trods af vores omhyggelige udformning af produktet kan der opstå små ridser, som ikke påvirker den reelle betjening, på diskens overflade som et resultat af mekanisk slid, miljøbetingelser eller håndtering af disken. Dette er ikke tegn på funktionsfejl i dette produkt. Det bør anses for at være normalt slid.

Diske, der kan afspilles

DVD-Video



- DVD** er et varemærke tilhørende DVD Format/Logo Licensing Corporation.
- Det er ikke muligt at afspille dvd-lyd diske. Dette dvd-drev kan muligvis ikke afspille alle diske, der bærer ovenstående mærker.

CD



AVCHD-optagede diske

Denne enhed er ikke kompatibel med diske, der er optaget i AVCHD (Advanced Video Codec High Definition) format. Indsæt ikke AVCHD-diske. Hvis indsat, kan disken muligvis ikke skubbes ud igen.

Afspilning af dobbeltdiske

- Dobbeldiske er to-sidede diske, der har en cd til indspilning af lyd på den ene side og en dvd til indspilning af video på den anden.
- Afspilning af dvd-siden er muligt med dette produkt. Men da cd-siden af dobbeltdisken fysisk ikke er kompatibel med den generelle cd-standard, vil det måske ikke være muligt at afspille cd-siden med dette produkt.
- Hvis en dobbeltdisk indsættes og udskubbes hyppigt, kan det resultere i ridser på disken.
- Alvorlige ridser kan medføre afspilningsproblemer på dette produkt. I nogle tilfælde kan en dobbeltdisk sidde fast i cd-bakken, og kan ikke skubbes ud. For at forhindre dette, anbefales det at du ikke bruger dobbeltdiske på dette produkt.
- Du bedes kontakte fabrikanten for detaljerede oplysninger om dobbeltdiske.

Dolby Digital

Dette produkt downmixer Dolby Digital-signaler internt, og lyden udsendes i stereo.

- Fremstillet under licens fra Dolby Laboratories. Dolby og dobbelt-D-symbolet er registrerede varemærker tilhørende Dolby Laboratories.



Detaljerede oplysninger om medier, der kan afspilles

Kompatibilitet

Almindelige bemærkninger om diskkompatibilitet

- Nogle af dette produkts funktioner er muligvis ikke tilgængelige for visse diske.
- Der gives ingen garanti for kompatibilitet med alle diske.
- Det er ikke muligt at afspille DVD-RAM-disketter.
- Afspilning af diske kan være umulig under udsættelse for direkte sollys, høje temperaturer eller opbevaringsforholdene i bilen.

Dvd-video-diske

- Dvd-video-diske med inkompatible regionsnumre kan ikke afspilles i dette dvd-drev. Denne afspillers regionsnummer kan findes på dens kabinet.

Dvd-R/Dvd-RW/Dvd-R SL-diske (enkel lag)/ Dvd-R DL-diske (dobbelt lag)

- Uafsluttede diske, som er optaget i videoformat (videotilstand), kan ikke afspilles.
- Diske, som er optaget i videooptageformat (VR-tilstand), kan ikke afspilles.
- DVD-R DL-diske (dobbelt lag), som er blevet optaget med Layer Jump-optagelse, kan ikke afspilles.
- Kontakt fabrikanten af medier, optagere eller skrivesoftware for detaljerede oplysninger om optagetilstand.

CD-R/CD-RW-diske

- Uafsluttede diske kan ikke afspilles.
- CD-R/CD-RW-diske, der er optaget på en musik-cd-afspiller eller på en computer, kan muligvis ikke afspilles pga. diskens karakteristika, ridser eller snavs på disken eller snavs, ridser eller kondens på linsen af det indbyggede drev.
- Det kan muligvis ikke lade sig gøre at afspille diske, der er optaget på en computer, afhængigt af optageenheden, skrivesoftwarens, deres indstillinger og andre omgivende forhold.

- Optag venligst i det korrekte format. (For yderligere oplysninger, bedes du venligst kontakte producenten af mediet, optageren eller skrivesoftwaren.)
- Titler og andre tekstoplysninger, der er indspillet på en CD-/CD-RW-disk, kan muligvis ikke vises af dette produkt (f.eks. lyddata (CD-DA)).
- Læs anvisningerne på CD-/CD-RW-diske, inden du bruger dem.

Almindelige bemærkninger om den eksterne lagringsenhed (USB, SD)

- Den eksterne lagringsenhed (USB, SD) må ikke efterlades på steder med høje temperaturer.
- Afhængigt af den type ekstern lagringsenhed (USB, SD), du bruger, genkender dette produkt muligvis ikke lagringsenheden, eller filerne afspilles muligvis ikke korrekt.
- Tekstoplysningerne for visse lyd- og videofiler vises muligvis ikke korrekt.
- Filendelser skal anvendes korrekt.
- Der kan være en lille forsinkelse, når du begynder afspilningen af filer på en ekstern lagringsenhed (USB, SD) med komplicerede mapphierarkier.
- Betjeningsmuligheder kan variere alt efter typen af ekstern lagringsenhed (USB, SD).
- Det er ikke altid muligt at afspille visse musikfiler fra SD eller USB pga. filkarakteristika, filformat, optageapplikation, afspilningsmiljø, lagringsforhold osv.
- Filer beskyttet af ophavsretten kan ikke afspilles.

SD-hukommelseskort

- For oplysninger om SD-hukommelseskortets kompatibilitet med dette produkt henvises til *Specifikationer* på side 59
- Visse SD-hukommelseskort genkendes muligvis ikke af denne enhed, selvom SD-hukommelseskortene genkendes på en computer. Det kan muligvis løse problemet ved at formatere SD-hukommelseskortene med et særligt formateringsprogram. SD-hukommelseskort, der formateres med standardformateringsfunktionen på en computer, overholder ikke SD-standarden. Der kan opstå problemer, som f.eks. at disse kort ikke kan læses eller skrives. Det anbefales, at du bruger et særligt formateringsprogram for at undgå sådanne problemer. Alle dataene på et SD-hukommelseskort slettes, når kortet formateres. Nødvendige data skal sikkerhedskopieres på forhånd efter behov. Der kan hentes et særligt formateringsprogram til SD-hukommelseskort på følgende websted.
<https://www.sdcard.org/>
- Dette produkt er ikke kompatibelt med Multi Media Card (MMC).

USB-lagringsenheder

- For yderligere oplysninger om USB-lagringsenhedens kompatibilitet, bedes du venligst se *Specifikationer* på side 59.
- Protokol: bulk
- Du kan ikke slutte en USB-lagringsenhed til dette produkt via en USB-hub.
- Partitionsopdelte USB-lagringsenheder er ikke kompatible med dette produkt.
- USB-lagringsenheden skal være spændt sikkert fast under kørsel. Undgå at USB-lagringsenheden falder ned på gulvet, hvor den kan komme til at sidde fast under bremse- eller gaspedalen.
- Der kan være en lille forsinkelse, når du starter afspilningen af lydfiler, der er kodet med billeddata.
- Visse USB-lagringsenheder, som er sluttet til dette produkt, kan skabe støj på radioen.
- Tilslut ikke andet end USB-lagringsenheden.
- For en SD-lagringsenhed, der spiller musikfiler alene, kan afspilnings- eller søgesekvensen med dette produkt være forskellig fra enhedens.

Almindelige bemærkninger om DivX-filer

- Det garanteres kun at DivX-filer, der er downloadet fra DivX partnersider, kan afspilles uden problemer. Uautoriserede DivX-filer kan muligvis ikke afspilles ordentligt.
- DRM-udlejningsfiler kan ikke anvendes, inden afspilningen startes.
- Dette produkt svarer til en visning af en DivX-fil på op til 1 590 minutter og 43 sekunder. Det er forbudt at søge ud over denne tidsgrænse.
- Afspilning af DivX VOD-filer kræver, at du sender dette produkts id-kode til DivX VOD-udbyderen. Se venligst *Visning af din DivX VOD-registreringskode* på side 47 for oplysninger om id-koden.
- Du kan læse mere om hvilke DivX video-versioner, der kan afspilles på dette produkt på *Specifikationer* på side 59.
- Se følgende website for yderligere oplysninger om DivX: <http://www.divx.com/>

DivX-undertekstfiler

- Undertekstfiler i srt-format med filendelsen ".srt" kan anvendes.
- Der kan kun bruges én undertekst-fil til hver DivX-fil. Det er ikke muligt at tildele flere undertekst-filer.
- Undertekst-filer, der er navngivet med den samme tekst som DivX-filen før endelsen, er knyttet til DivX-filen. Teksten før endelsen skal være præcis den samme. Men hvis der kun er én DivX-fil og én undertekst-fil i en enkelt mappe, er filerne knyttet sammen, også selvom filnavnene ikke er ens.

- Undertekstfilen skal gemmes i den samme mappe som DivX-filen.
- Der kan bruges op til 255 undertekst-filer. Undertekst-filer udover dette antal genkendes ikke.
- Der kan bruges op til 64 tegn til navnet på undertekst-filen, inklusiv endelsen. Hvis der bruges mere end 64 tegn til filnavnet, genkendes undertekst-filen muligvis ikke.
- Tegnkoden til undertekst-filen skal være i overensstemmelse med ISO-8859-1. Hvis der bruges andre tegn end ISO-8859-1, vises tegnene muligvis forkert.
- Underteksterne vises muligvis ikke korrekt, hvis de viste tegn i undertekstfilen indeholder en kontrolkode.
- I forbindelse med materialer, der bruger en høj overførsels-hastighed, synkroniseres underteksterne og videoen muligvis ikke helt.
- Hvis flere undertekster programmeres til at blive vist inden for en meget kort tidsramme, som f.eks. 0,1 sekunder, vises underteksterne muligvis ikke på det korrekte tidspunkt.

Oversigt over mediekompatibilitet

Generelt

- Filer kan muligvis ikke afspilles korrekt, afhængigt af det miljø, hvor filen blev skabt, eller af filens indhold.
- Dette produkt vil muligvis ikke afspille filer afhængigt af det program, der bruges til at kode filerne.
- Dette produkt vil muligvis ikke fungere korrekt afhængigt af det program, der bruges til at kode WMA-filer.
- Afhængigt af den version af Windows Media™ Player, der bruges til kodning af WMA-filer, vises albumnavne og andre tekstoplysninger muligvis ikke korrekt.
- Der kan være en lille forsinkelse, når du starter afspilningen af lydfiler, der er kodet med billeddata.
- Dette produkt er ikke kompatibelt med packet write-dataoverførsel.
- Dette produkt kan genkende op til 32 tegn, begyndende med det første tegn, herunder filendelsen og mappenavnet. Afhængigt af visningsområdet, forsøger dette produkt muligvis at vise dem med en formindsket skriftstørrelse. Men det maksimale antal tegn, som du kan vise varierer, afhængigt af hvor bred hvert tegn er og bredden af visningsområdet.
- Rækkefølgen for valg af mapper eller andre betjeninger kan variere afhængigt af kodnings- eller skrivningssoftwaren.
- Uanset længden af de to samme afsnit mellem numrene på den oprindelige indspilning, afspilles komprimerede lydfiler med en kort pause mellem numrene.
- Maksimal spilletid af lydfiler, der er gemt på disken: 60 timer
- Maksimal spilletid af lydfiler, der er gemt på en ekstern lagringsenhed (USB, SD): 7,5 timer (450 minutter)

- Dette produkt tildeler mappenumre. Brugeren kan ikke tildele mappenumre.

CD-R/-RW

Filsystem: ISO9660 niveau 1, ISO9660 niveau 2, Romeo, Joliet, UDF 1.02/1.50/2.00/2.01/2.50
Maksimalt antal mapper: 700
Maksimalt antal filer: 999
Filtyper, der kan afspilles: MP3, WMA, AAC, DivX, MPEG1, MPEG2, MPEG4

DVD-R/-R SL/-R DL/ DVD-RW

Filsystem: ISO9660 niveau 1, ISO9660 niveau 2, Romeo, Joliet, UDF 1.02/1.50/2.00/2.01/2.50
Maksimalt antal mapper: 700
Maksimalt antal filer: 3 500
Filtyper, der kan afspilles: MP3, WMA, AAC, DivX, MPEG1, MPEG2, MPEG4

USB-lagringsenhed/SD-hukommelseskort

Filsystem: FAT16/FAT32/NTFS
Maksimalt antal mapper: 1 500
Maksimalt antal filer: 15 000
Filtyper, der kan afspilles: MP3, WMA, AAC, WAV, FLAC, H.264, MPEG-2, MPEG-4, WMV, FLV, MKV, JPEG

MP3-kompatibilitet

- Ver. 2.x af ID3 mærket er prioriteret når begge ver. 1.x og ver. 2.x findes.
- Dette produkt er ikke kompatibelt med følgende: MP3i (MP3i interaktiv), mp3 PRO, m3u-spilleliste

CD-R/-RW, DVD-R/-R SL/-R DL/DVD-RW

Filendelse: .mp3
Bithastighed: 8 kbps til 320 kbps (CBR), VBR
Samplingfrekvens: 16 kHz til 48 kHz (32 kHz, 44,1 kHz, 48 kHz)
ID3-mærke: ID3-mærke ver. 1.0, 1.1, 2.2, 2.3

USB-lagringsenhed/SD-hukommelseskort

Filendelse: .mp2, .mp3, .m2a, .mka
Bithastighed: 8 kbps til 320 kbps (CBR), VBR
Samplingfrekvens: 8 kHz til 48 kHz
ID3-mærke: ID3-mærke ver. 1.0, 1.1, 2.2, 2.3, 2.4

WMA-kompatibilitet

- Dette produkt er ikke kompatibelt med følgende: Windows Media™ Audio 9 Professional, Lossless, Voice

CD-R/-RW, DVD-R/-R SL/-R DL/DVD-RW

Filendelse: .wma
Bithastighed: 5 kbps til 320 kbps (CBR), VBR
Samplingfrekvens: 8 kHz til 48 kHz

USB-lagringsenhed/SD-hukommelseskort

Filendelse: .wma
Bithastighed: 5 kbps til 320 kbps (CBR), VBR
Samplingfrekvens: 8 kHz til 48 kHz

WAV-kompatibilitet

- Samplingfrekvensen, der vises i displayet, kan være afrundet.
- WAV-filer på CD-R/-RW, DVD-R/-RW/-R SL/-R DL kan ikke afspilles.

USB-lagringsenhed/SD-hukommelseskort

Filendelse: .wav
Format: Lineær PCM (LPCM)
Samplingfrekvens: 16 kHz til 48 kHz
Kvantiseringsbits: 8 bits og 16 bits

AAC-kompatibilitet

- Dette produkt afspiller AAC-filer, der er kodet med iTunes.

CD-R/-RW, DVD-R/-R SL/-R DL/DVD-RW

Filendelse: .m4a
Bithastighed: 8 kbps til 320 kbps (CBR)
Samplingfrekvens: 8 kHz til 44,1 kHz

USB-lagringsenhed/SD-hukommelseskort

Filendelse: .aac, .adts, .mka, .m4a
Bithastighed: 8 kbps til 320 kbps (CBR)
Samplingfrekvens: 8 kHz til 48 kHz

FLAC-kompatibilitet

- FLAC-filer på CD-R/-RW, DVD-R/-RW/-R SL/-R DL kan ikke afspilles.

USB-lagringsenhed/SD-hukommelseskort

Filendelse: .flac, .ogg
Bithastighed: 8 kbps, 16 kbps, 24 kbps
Samplingfrekvens: 8 kHz til 48 kHz

DivX-kompatibilitet

- Dette produkt er ikke kompatibelt med følgende: DivX Ultra format, DivX-filer uden videodata, DivX-filer kodet med LPCM (Lineær PCM) audio-codec
- Afhængigt af sammensætningen af filoplysningerne, f.eks. antallet af lydstreams, kan der forekomme en mindre forsinkelse i starten af diskafspilningen.
- Hvis en fil indeholder mere end 4 GB, standser afspilningen inden afslutningen.
- Visse særlige funktioner kan være forbudt pga. opbygningen af DivX-filerne.

- Filer med høje overførselshastigheder kan ikke afspilles korrekt. Standard-overførselshastigheden er 4 Mbps på cd'er og 10,08 Mbps på dvd'er.
- DivX-filer på den eksterne lagringsenhed (USB, SD) kan ikke afspilles.

CD-R/-RW, DVD-R/-R SL/-R DL/DVD-RW

Filendelse: .avi/.divx
Profil (DivX-version): Home Theater Ver. 3.11/Ver. 4.x/Ver. 5.x/Ver. 6.x
Kompatibelt audio-codec: MP3, Dolby Digital
Bithastighed (MP3): 8 kbps til 320 kbps (CBR), VBR
Samplingfrekvens (MP3): 16 kHz til 48 kHz (32 kHz, 44,1 kHz, 48 kHz for omfase)
Maksimal billedstørrelse: 720 x 576 pixel
Maksimal filstørrelse: 4 GB

Lyd- og videofil kompatibilitet (USB, SD)

- Nogle filer kan muligvis ikke afspilles, afhængigt af deres bithastighed.
- Kun USB-lagringsenheder kan afspille VOB-filer.

.avi

Kompatibelt video-codec: MPEG-4/H.264/H.263/Xvid
Kompatibelt audio-codec: Lineær PCM (LPCM)/MP3/AAC
Maksimal opløsning: 720 x 480 pixel
Maksimal billedhastighed: 30 fps
Maksimal filstørrelse: 4 GB
Maksimal afspilningstid: 150 minutter

.mp4

Kompatibelt video-codec: MPEG-4/H.264/H.263
Kompatibelt audio-codec: MP3/AAC
Maksimal opløsning: 720 x 480 pixel
Maksimal billedhastighed: 30 fps
Maksimal filstørrelse: 4 GB
Maksimal afspilningstid: 150 minutter

.3gp

Kompatibelt video-codec: MPEG-4/H.264/H.263
Kompatibelt audio-codec: AAC
Maksimal opløsning: 720 x 480 pixel
Maksimal billedhastighed: 30 fps
Maksimal filstørrelse: 4 GB
Maksimal afspilningstid: 150 minutter

.mkv

Kompatibelt audio-codec: MPEG-4/H.264/VC-1/Xvid
Kompatibelt video-codec: MP3/AAC/Vorbis
Maksimal opløsning: 720 x 480 pixel
Maksimal billedhastighed: 30 fps
Maksimal filstørrelse: 4 GB

Maksimal afspilningstid: 150 minutter

.mov

Kompatibelt video-codec: MPEG-4/H.264/H.263

Kompatibelt audio-codec: MP3/AAC

Maksimal opløsning: 720 x 480 pixel

Maksimal billedhastighed: 30 fps

Maksimal filstørrelse: 4 GB

Maksimal afspilningstid: 150 minutter

.14v

Kompatibelt video-codec: H.264/H.263

Kompatibelt audio-codec: MP3/AAC

Maksimal opløsning: 720 x 480 pixel

Maksimal billedhastighed: 30 fps

Maksimal filstørrelse: 4 GB

Maksimal afspilningstid: 150 minutter

.wmv

Kompatibelt video-codec: WMV/VC-1

Kompatibelt audio-codec: WMA

Maksimal opløsning: 720 x 480 pixel

Maksimal billedhastighed: 30 fps

Maksimal filstørrelse: 4 GB

Maksimal afspilningstid: 150 minutter

.asf

Kompatibelt video-codec: WMV/VC-1

Kompatibelt audio-codec: WMA

Maksimal opløsning: 720 x 480 pixel

Maksimal billedhastighed: 30 fps

Maksimal filstørrelse: 4 GB

Maksimal afspilningstid: 150 minutter

.flv

Kompatibelt video-codec: H.264

Kompatibelt audio-codec: MP3/AAC

Maksimal opløsning: 720 x 480 pixel

Maksimal billedhastighed: 30 fps

Maksimal filstørrelse: 4 GB

Maksimal afspilningstid: 150 minutter

.vob

Kompatibelt video-codec: H.264/MPEG-2

Kompatibelt audio-codec: Lineær PCM (LPCM)/MP3/AAC

Maksimal opløsning: 720 x 480 pixel

Maksimal billedhastighed: 30 fps

Maksimal filstørrelse: 4 GB

Maksimal afspilningstid: 150 minutter

Bluetooth



Mærket og logoet *Bluetooth*® er registrerede varemærker tilhørende Bluetooth SIG, Inc., og enhver brug heraf af PIONEER CORPORATION sker på licens. Andre varemærker og -betegnelser tilhører deres respektive ejere.

SDHC



SDHC-logoet er et varemærke tilhørende SD-3C, LLC.

WMA/WMV

Windows Media er enten et registreret varemærke eller et varemærke tilhørende Microsoft Corporation i USA og/eller andre lande.

- Dette produkt indeholder teknologi, som ejes af Microsoft Corporation, og kan ikke anvendes eller distribueres uden licens fra Microsoft Licensing, Inc.

FLAC

Copyright © 2000-2009 Josh Coalson
Copyright © 2011-2013 Xiph.Org Foundation

Videredistribution og brug i kilde- og binære former, med eller uden ændringer, er tilladt, forudsat at følgende betingelser er opfyldt:

- Videredistribution af kildekode skal indeholde ovenstående meddelelse om ophavsret, denne liste over betingelser og følgende ansvarsfraskrivelse.
- Videredistribution i binær form skal gengive ovenstående meddelelse om ophavsret, denne liste over betingelser og

følgende ansvarsfraskrivelse i dokumentationen og/eller andre materialer, der følger med distributionen.

- Hverken navnet på Xiph.org Foundation eller navnene på dets bidragydere kan anvendes til at støtte eller fremme produkter afledt af denne software uden specifik forudgående skriftlig tilladelse.

DENNE SOFTWARE LEVERES AF COPYRIGHTINDEHAVERNE OG BIDRAGYDERE "SOM DEN ER", OG ENHVER UDTRYKKELIG ELLER UNDERFORSTÅET GARANTI, HERUNDER, MEN IKKE BEGRÆNSET TIL, UNDERFORSTÅEDE ANSVAR FOR SALGBARHED OG EGNETHED TIL ET BESTEMT FORMÅL FRASKRIVES. IKKE UNDER NOGEN OMSTÆNDIGHEDER KAN PRODUCENTEN ELLER BIDRAGYDERE HOLDES ANSVARLIGE FOR NOGEN DIREKTE, INDIREKTE, HÆNDELIGE, SÆRLIGE, EKSEMPLARISKE ELLER FØLGESKADER (HERUNDER, MEN IKKE BEGRÆNSET TIL INDKØB AF ERSTATNINGSVARER ELLER TJENESTER, TÅB AF BRUG, DATA ELLER PROFIT ELLER FORRETNINGSAFBRYDELSE) UANSET ÅRSAG OG TEORETISK ANSVAR, HVERKEN I KONTRAKT, OBJEKTIVT ANSVAR ELLER TORT (HERUNDER FORSØMLIGHED ELLER ANDET), DER PÅ NOGEN MÅDE OPSTÅR EFTER BRUG AF DENNE SOFTWARE, SELVOM OM MULIGHEDEN FOR SÅDAN EN SKADE ER OPLYST.

DivX



DivX Certified® enheder er blevet testet for høj kvalitet DivX® (.divx, .avi) video afspilning. Når du ser DivX-logoet, ved du at du kan afspille dine favoritfilm i DivX.

DivX®, DivX Certified® og tilhørende logoer er varemærker tilhørende DivX, LLC, og anvendes under licens.

Denne DivX Certified®-enhed har bestået strenge test, for at sikre den kan afspille videoer i DivX®.

For at afspille købte DivX-film, skal du først registrere enheden på vod.divx.com. Du kan finde registreringskode i DivX VOD-afsnittet i opsætningsmenuen på din enhed.

- ➔ Henvis til *Visning af din DivX VOD-registreringskode* på side 47

AAC

AAC er en forkortelse for Advanced Audio Coding, som refererer til en lydkomprimeringsteknologi, der bruges med MPEG-2 og MPEG-4. Man kan bruge flere forskellige programmer til at kode AAC-filer, men filformater og endelserne er forskellige, afhængigt

af hvilket program du bruger. Denne enhed afspiller AAC-filer, der er kodet med iTunes.

Google, Google Play, Android™

Google, Google Play, Android er varemærker tilhørende Google Inc.

Android Auto

androidauto

Android Auto er et varemærke tilhørende Google Inc.

MIXTRAX

MIXTRAX er et varemærke tilhørende PIONEER CORPORATION.

Detaljerede oplysninger vedrørende tilsluttede iPod-enheder

- Pioneer påtager sig intet ansvar for data, der mistes på en iPod, selv ikke hvis dataene mistes under brugen af dette produkt. Du bør sikkerhedskopiere dataene på din iPod regelmæssigt.
 - Efterlad ikke din iPod i direkte sollys i længere tid. Udsættes din iPod for direkte sollys i længere tid, kan det føre til funktionsfejl på grund af den høje temperatur.
 - Lad ikke iPod'en ligge på et sted med høje temperaturer.
 - Fastgør din iPod under kørslen. Undgå at din iPod falder ned på gulvet, hvor den kan komme til at sidde fast under bremse- eller gaspedalen.
- ➔ Se vejledningen til din iPod for yderligere oplysninger.

iPhone og iPod

Made for



iPod



iPhone

"Made for iPod" og "Made for iPhone" betyder, at noget elektronisk tilbehør er lavet med særligt henblik på at blive sluttet til en iPod eller iPhone, og at tilbehøret er blevet certificeret af producenten til at opfylde Apples standarder vedrørende ydelse. Apple er ikke ansvarlig for brugen af denne enhed eller enhedens overensstemmelse med sikkerhedsstandarder og lovmæssige standarder.

Bemærk, at brug af dette tilbehør sammen med iPod eller iPhone kan påvirke den trådløse ydeevne. iPhone, iPod, iPod classic, iPod nano og iPod touch er varemærker tilhørende Apple Inc., der er registreret i USA og andre lande.

Lightning

Lightning er et varemærke tilhørende Apple Inc.

App Store

App Store er et servicemærke tilhørende Apple Inc.

iOS

iOS er et varemærke, som Cisco har varemærkerettigheden til i USA og visse andre lande.

iTunes

iTunes er et varemærke tilhørende Apple Inc., registreret i USA og andre lande.

Apple Music

Apple Music er et varemærke tilhørende Apple Inc., registreret i USA og andre lande.

Apple CarPlay



Works with
Apple CarPlay

Apple CarPlay er et varemærke tilhørende Apple Inc. Brug af Apple CarPlay-logoet betyder, at et køretøjs brugerinterface opfylder Apples standarder for ydeevne. Apple er ikke ansvarlig for brugen af dette køretøj eller dens overholdelse af sikkerheds- og lovgivningsmæssige standarder. Bemærk at brug

af dette produkt sammen med iPod eller iPhone kan påvirke den trådløse ydeevne.

Brug af app-baseret tilsluttet indhold

⦿Vigtigt

Krav for adgang til tjenester for app-baseret tilsluttet indhold med dette produkt:

- Den seneste version af de(n) Pioneer-kompatible applikation(er) for tilsluttet indhold til smartphonen, der er tilgængelig fra serviceudbyderen, downloadet til din smartphone.
- En aktuel konto hos serviceudbyderen af indhold.
- Dataabonnement til din smartphone.
Bemærk: Hvis dataabonnementet til din smartphone ikke giver dig ubegrænset dataforbrug, kan der påløbe ekstra udgifter fra din udbyder, når du bruger apps, der opretter forbindelse til enten et 3G-, EDGE- og/eller LTE (4G)-netværk.
- Tilslutning til internettet via 3G-, EDGE, LTE (4G)- eller Wi-Fi-netværk.
- Valgfrit Pioneer-adapterkabel, der forbinder din iPhone med dette produkt.

Begrænsninger:

- Adgang til app-baseret tilsluttet indhold afhænger af tilgængeligheden af mobil- og/eller Wi-Fi-netværksdækning med henblik på at oprette internetforbindelse på din smartphone.
- Tjenestetilgængelighed kan være geografisk begrænset til regionen. Kontakt serviceudbyderen til indholdet, du forbinder til, for yderligere oplysninger.
- Dette produkts evne til at få adgang til tilsluttet indhold kan ændres uden varsel og kan påvirkes af følgende: kompatibilitetsproblemer med fremtidige firmwareversioner af smartphone; kompatibilitetsproblemer med fremtidige versioner af applikation(er) for tilsluttet indhold til smartphonen; ændringer til eller ophør af applikation(er) for tilsluttet indhold eller tjenester ved dens udbyder.
- Pioneer er ikke ansvarlig for problemer, der måtte opstå på grund af forkert eller fejlbehæftet app-baseret indhold.
- Ansvaret for de understøttede applikationers indhold og funktionalitet påhviler alene leverandøren af appen.
- I **AppRadio Mode, Apple CarPlay** og **Android Auto** begrænses produktets funktioner, når man kører, og det er leverandøren af appen, der bestemmer, hvilke funktioner er tilgængelige.
- Det er leverandøren af appen og ikke Pioneer, der bestemmer

mer, hvilke funktioner er tilgængelige i **AppRadio Mode**, **Apple CarPlay** og **Android Auto**.

- **AppRadio Mode** og **Android Auto** giver adgang til andre applikationer end de anførte (med forbehold for begrænsninger, når man kører), men det er leverandøren af appen, der bestemmer, i hvilken udstrækning indholdet kan bruges.

HDMI



Termerne HDMI, High-Definition Multimedia Interface og HDMI-logoet er varemærker eller registrerede varemærker tilhørende HDMI Licensing, LLC i USA og andre lande.

MHL

MHL, MHL-logoet og Mobile High-Definition Link er varemærker eller registrerede varemærker, der tilhører MHL, LLC i USA og andre lande.

Bemærkning til visning af videoer

Husk, at anvendelse af dette system til kommerciel eller offentlig visning kan udgøre en overtrædelse af ophavsretten.

Bemærkning til visning af dvd-videoer

Dette produkt indeholder kopieringssteknologi, der er beskyttet af US-patenter og andre intellektuelle ejendomsrettigheder, som ejes af Rovi Corporation. Reverse engineering og adskillelse er forbudt.

Bemærkning vedrørende brug af MP3-filer

Med dette produkt følger kun licens til privat, ikke-kommerciel brug, ikke licens eller rettigheder til at bruge produktet til kommerciel (dvs. indtægtsskabende) realtidsudsendelse (jord, satellit, kabel og/eller andet medie), udsendelse/streaming via internet, intranet og/eller andre netværk eller til andre systemer til distribution af elektronisk indhold, f.eks. betalingslyd eller audio-on-demand. Hertil kræves en selvstændig licens. Du kan finde yderligere oplysninger herom på <http://www.mp3licensing.com>.

Bemærkning vedr. open source-licenser

Detaljerede oplysninger vedrørende open source-licenserne for de funktioner, som dette produkt er udstyret med, findes på <http://www.oss-pioneer.com/car/multimedia/>

Korrekt brug af LCD-skærmen

Håndtering af LCD-skærmen

- Når LCD-skærmen udsættes for direkte sollys i en længere periode, bliver den meget varm, og det kan eventuelt beskadige LCD-skærmen. Når du ikke bruger dette produkt, bør du undlade at udsætte det for direkte sollys så meget som muligt.
- LCD-skærmen må kun bruges inden for temperaturområdet, som er vist i *Specifikationer* på side 59.
- Brug ikke LCD-skærmen ved temperaturer, som er højere eller lavere end drifttemperaturintervallet, da LCD-skærmen så måske ikke fungerer normalt og kan blive beskadiget.
- LCD-skærmen rækker ud, så den nemmere kan ses i køretøjet. Du må ikke trykke hårdt på den, da dette kan ødelægge den.
- Skub ikke LCD-skærmen med stor kraft, da det kan ridse den.
- Rør aldrig ved LCD-skærmen med andet end fingeren, når du betjener trykskærmens funktioner. LCD-skærmen bliver let ridset.

LCD-skærm (flydende krystaldisplay)

- Hvis LCD-skærmen er i nærheden af udluftningen til et klimaanlæg, skal du sørge for at denne luft ikke blæser på skærmen. Varmen fra ovnen kan ødelægge LCD-skærmen,

og kold luft fra køleren kan danne fugt inde i produktet, hvilket kan føre til mulige skader.

- Der kan være små sorte eller hvide prikker (lyse prikker) på LCD-skærmen. Dette skyldes teknologien bag en LCD-skærm, og er ikke en fejl.
- LCD-skærmen er svær at se, hvis den udsættes for direkte sollys.
- Når du bruger en mobiltelefon, skal mobiltelefonens antenne holdes væk fra LCD-skærmen for at forhindre, at videoen udsættes for forstyrrelser, som f.eks. pletter eller farvede striber.

Vedligeholdelse af LCD-skærmen

- Når LCD-skærmen tørres af for støv eller rengøres, skal produktet først slås fra, og skærmen skal derefter tørres af med en blød tør klud.
- Når LCD-skærmen tørres af, skal du passe på med ikke at ridse overfladen. Undgå at bruge barske eller slibende kemiske rengøringsmidler.

LED-baggrundsbelysning (lysdiode)

Der sidder en lysende diode inde i displayet, så LCD-skærmen lyser.

- Ved lave temperaturer kan brugen af LED-baggrundsbelysning forøge billedforsinkelsen og forringe billedkvaliteten på grund af LCD-skærmens egenskaber. Billedkvaliteten vil blive forbedret ved en temperaturstigning.
- Levetiden på LED-baggrundsbelysningen er mere end 10.000 timer. Denne kan dog være mindre, hvis produktet bruges i høje temperaturer.
- Hvis LED-baggrundsbelysningen når enden på dens levetid, dæmpes lysstyrken på skærmen og billedet vil ikke længere kunne ses. I så fald bedes du venligst kontakte din forhandler eller nærmeste autoriserede Pioneer-serviceafdeling.

Specifikationer

Generelt

Nominal strømkilde	14,4 V DC (12,0 - 14,4 V tilladte)
Jordforbindelsessystem	Negativ type
Maksimalt strømforbrug	10,0 A
Dimensioner (B × H × D):	
DIN	
Kabinet	178 mm × 100 mm × 157 mm
Spids	188 mm × 118 mm × 27 mm
D	
Kabinet	178 mm × 100 mm × 164 mm

Spids 171 mm × 97 mm × 20 mm
 Vægt 2,2 kg

Skaerm

Skaermstoerrelse/billedformat 6,95 inch bredde/16:9 (effektivt visningsomraade: 156,6 mm × 81,6 mm)
 Pixel 1 152 000 (2 400 × 480)
 Visningsmetode TFT aktiv matrix drejtype
 Farvesystem Kompatibelt med PAL/NTSC/PAL-M/PAL-N/SECAM
 Anvendeligt temperaturomraade:
 Slukket -20 °C til +80 °C

Lyd

Maksimal udgangs-effekt 50 W × 4
 Kontinuerlig udgangs-effekt ... 22 W × 4 (50 Hz til 15 kHz, 5 %THD, 4 Ω INDLÆS, begge kanaler aktiveret)
 Impedans-ladning 4 Ω (4 Ω til 8 Ω tilladt)
 Preout udgangs-niveau (maks.) 4,0 V
 Equalizer (13-bands grafisk equalizer):
 Frekvens 50 Hz/80 Hz/125 Hz/200 Hz/315 Hz/500 Hz/800 Hz /1,25 kHz/2 kHz/3,15 kHz/5 kHz/8 kHz/12,5 kHz
 Forstaerkning ±12 dB
 HPF:
 Frekvens 50 Hz/63 Hz/80 Hz/100 Hz/125 Hz/160 Hz/200 Hz
 Haelddning -6 dB/okt, -12 dB/okt, -18 dB/okt
 Subwoofer (mono):
 Frekvens 50 Hz/63 Hz/80 Hz/100 Hz/125 Hz/160 Hz/200 Hz
 Haelddning -6 dB/okt, -12 dB/okt, -18 dB/okt
 Forstaerkning -24 dB til +10 dB
 Fase Normal/omvendt
 Tidstilpasning 0 til 200 trin (2,5 cm/trin)

Dvd-drev

System Dvd-video, VCD, cd, MP3, WMA, AAC, DivX, MPEG-afspiller
 Regionsnummer 2
 Brugbare diske Dvd-video, video-cd, cd, CD-R, CD-RW, DVD-R, DVD-RW, DVD-RDL
 Frekvensgang 5 Hz til 44 000 Hz (med DVD, ved samplingfrekvensen 96 kHz)
 Signal-til-stoerj-forhold 96 dB (1 kHz) (IEC-A network) (RCA niveau)
 Udgangs-niveau:
 Video 1,0 Vp-p/75 Ω (±0,2 V)
 Antal kanaler 2 (stereo)
 MP3-afkodningsformat MPEG-1, 2 & 2.5 Audio Layer 3
 WMA-dekodningsformat Ver.7, 8, 9 (2-kanals lyd) (Windows Media Player)
 AAC-afkodningsformat MPEG-4 AAC (kun kodet af iTunes): .m4a (Ver. 11 og tidligere)

DivX afkodning format Home Theater Ver.3.11, Ver.4.X, Ver.5.X, Ver.6.X: .avi, .divx
 MPEG video-dekodningsformat MPEG-1: mpg, mpeg, dat
 MPEG-2 PS: mpg, mpeg
 MPEG-4 Part2 (Visual), MS MPEG-4 Ver.3: avi

USB

USB-standardspec USB 1.1, USB 2.0 med hoj hastighed
 Maks. stroemforsyning 1,6 A
 USB-klasse MSC-enhed (Mass Storage Class), iPod-enhed (AudioClass, HID Class)
 Filsystem FAT16, FAT32, NTFS
 MP3 decoding format MPEG-1/Layer 1, MPEG-1/Layer 2, MPEG-1/Layer 3, MPEG-2/Layer 1, MPEG-2/Layer 2, MPEG-2/Layer 3, MPEG-2.5/Layer 3
 WMA-afkodningsformat ... WMA10 Std, WMA10 Pro, WMA9 Tbsfri AAC-dekodningsformat MPEG-2 AAC-LC, MPEG-4 AAC-LC
 WAV-signalformat Lineaar PCM
 FLAC-afkodningsformat Ver. 1.3.0 (gratis tabsfri lydkodeks)
 H.264 video-dekodningsformat Baseline profil, hovedprofil, hojprofil
 WMV video-dekodningsformat VC-1 SP/MP/AP, WMV 7/8
 MPEG4 video-dekodningsformat ... Sempel profil, avanceret enkel profil (undtagen GMC)
 JPEG dekodningsformat JPEG

SD

Kompatibelt fysisk format Version 2.0
 Filsystem FAT16, FAT32, NTFS
 MP3 decoding format MPEG-1/Layer 1, MPEG-1/Layer 2, MPEG-1/Layer 3, MPEG-2/Layer 1, MPEG-2/Layer 2, MPEG-2/Layer 3, MPEG-2.5/Layer 3
 WMA-afkodningsformat ... WMA10 Std, WMA10 Pro, WMA9 Tbsfri AAC-dekodningsformat MPEG-2 AAC-LC, MPEG-4 AAC-LC
 WAV-signalformat Lineaar PCM
 FLAC-afkodningsformat Ver. 1.3.0 (gratis tabsfri lydkodeks)
 H.264 video-dekodningsformat Baseline profil, hovedprofil, hojprofil
 WMV video-dekodningsformat VC-1 SP/MP/AP, WMV 7/8
 MPEG4 video-dekodningsformat ... Sempel profil, avanceret enkel profil (undtagen GMC)
 JPEG dekodningsformat JPEG

Bluetooth

Version Bluetooth 3.0 + EDR-certificeret
 Udgangs-effekt +4 dBm maks. (Stroemklasse 2)
 Frekvensbaend 2 400 MHz til 2 483,5 MHz

FM-tuner

Frekvensomraade 87,5 MHz til 108,0 MHz
 Brugbar foelsomhed 11 dBf (0,8 μV/75Ω, mono, S/N: 30 dB)
 Signal-til-stoerj-forhold 72 dB (IEC-A network)

MW-tuner

Frekvensomraade 531 kHz til 1 602 kHz (9 kHz)
 Brugbar foelsomhed 25 μV (S/N: 30 dB)
 Signal-til-stoerj-forhold 62 dB (IEC-A network)

LW-tuner

Frekvensomraade 153 kHz til 281 kHz
 Brugbar foelsomhed 28 μV (S/N: 30 dB)
 Signal-til-stoerj-forhold 62 dB (IEC-A network)
 ■ Specifikationer og design kan aendres uden varsel pga. forbedringer.

<http://www.pioneer.eu>

Glem ikke at registrere dit produkt på www.pioneer.dk (eller www.pioneer.eu)

PIONEER CORPORATION

1-1, Shin-ogura, Saiwai-ku, Kawasaki-shi,
Kanagawa 212-0031, JAPAN

PIONEER ELECTRONICS (USA) INC.

P.O. Box 1540, Long Beach, California 90801-1540, U.S.A.
TEL: (800) 421-1404

PIONEER ELECTRONICS OF CANADA, INC.

340 Ferrier Street, Unit 2, Markham, Ontario L3R 2Z5,
Canada

TEL: 1-877-283-5901

TEL: 905-479-4411

PIONEER EUROPE NV

Haven 1087, Keetberglaan 1, B-9120 Melsele, Belgium/
Belgique

TEL: (0) 3/570.05.11

PIONEER ELECTRONICS ASIACENTRE PTE. LTD.

2 Jalan Kilang Barat, #07-01, Singapore 159346

TEL: 65-6378-7888

PIONEER ELECTRONICS AUSTRALIA PTY. LTD.

5 Arco Lane, Heatherton, Victoria, 3202, Australia

TEL: (03) 9586-6300

PIONEER ELECTRONICS DE MEXICO S.A. DE C.V.

Blvd. Manuel Avila Camacho 138, 10 piso
Col.Lomas de Chapultepec, Mexico, D.F. 11000

Tel: 52-55-9178-4270, Fax: 52-55-5202-3714

先鋒股份有限公司

台北市內湖區瑞光路407號8樓

電話：886-(0)2-2657-3588

先鋒電子（香港）有限公司

香港九龍長沙灣道909號5樓

電話：852-2848-6488