

**Pioneer**

# **AVH-Z9200DAB**

RADIO AV RDS CON DVD

Español

Manual de instrucciones

# Índice

Gracias por adquirir este producto de Pioneer.

Lea detenidamente estas instrucciones para utilizar de forma correcta el modelo que ha adquirido. Una vez leídas las instrucciones, guarde este manual en un lugar seguro para utilizarlo como referencia en el futuro.

## Importante

La pantalla mostrada en estos ejemplos podría ser diferentes a las pantallas reales, que podrían cambiarse sin previo aviso con el objetivo de realizar mejoras de rendimiento y funcionamiento.

## Precaución ..... 5

Información importante de seguridad.....	6
Para garantizar una conducción segura .....	7
Cuando se utiliza una pantalla conectada a V OUT.....	8
Para evitar la descarga de la batería .....	8
Cámara de visión trasera .....	8
Manipulación de la ranura de la tarjeta SD.....	8
Uso del conector USB .....	9
Visite nuestro sitio web.....	9
Protección de la pantalla y el panel LCD.....	9
Notas acerca de la memoria interna .....	9
Acerca de este manual .....	10

## Piezas y controles ..... 11

Unidad principal.....	11
Protección antirrobo del producto.....	12

## Operaciones básicas ..... 15

Notas sobre el uso del panel LCD.....	15
Ajuste del ángulo del panel LCD .....	15
Restablecimiento del microprocesador.....	15
Mando a distancia.....	16
Puesta en marcha de la unidad.....	16
Utilización del panel táctil.....	17

Pantalla del menú superior.....	20
---------------------------------	----

## Bluetooth ..... 22

Conexión Bluetooth.....	22
Ajustes de Bluetooth .....	22
Telefonía manos libres .....	23
Audio Bluetooth.....	28

## Wi-Fi..... 31

Conexión Wi-Fi.....	31
Ajustes de Wi-Fi .....	31
Audio Wi-Fi.....	32

## Fuente AV ..... 33

Fuentes de AV compatible.....	33
Visualización de la pantalla de función AV .....	33
Selección de una fuente.....	34
Cambio del orden de visualización de las fuentes .....	34
Ajuste el margen de la zona de los iconos de fuente favorita.....	35

## Configuración para iPod/ iPhone o smartphone .... 36

iPod/iPhone .....	36
Smartphone (dispositivo Android™).....	37

## Digital Radio ..... 38

Opciones del sintonizador Digital Radio.....	38
Procedimiento de inicio .....	38
Operaciones básicas .....	39
Ajustes de DAB .....	40

## Radio ..... 42

Procedimiento de inicio .....	42
Operaciones básicas .....	42
Almacenamiento de las frecuencias de radio con mayor potencia (BSM) .....	43
Ajustes de la radio .....	43

## Disco ..... 46

Colocación y expulsión de un disco.....	46
Operaciones básicas .....	46

<b>■ Archivos comprimidos....</b>	<b>51</b>	<b>■ Información del equipo del vehículo.....</b>	<b>81</b>
Colocación y expulsión de un soporte.....	51	Uso del adaptador de bus del vehículo.....	81
Procedimiento de inicio.....	53	Visualización de la información de detección de obstáculos.....	82
Operaciones básicas.....	54	Visualización del estado de operación del panel de control climático.....	82
<b>■ iPod.....</b>	<b>59</b>	<b>■ Configuración.....</b>	<b>83</b>
Conexión de un iPod.....	59	Visualización de la pantalla de configuración.....	83
Operaciones básicas.....	59	Configuración del sistema.....	83
<b>■ WebLink™.....</b>	<b>63</b>	Configuración del tema.....	95
Uso de WebLink.....	63	Configuración de audio.....	98
Procedimiento de inicio.....	63	Configuración de vídeo.....	105
Utilización de la función de mezcla de audio.....	65	<b>■ Menú Favorito.....</b>	<b>109</b>
<b>■ Apple CarPlay.....</b>	<b>66</b>	Creación de un acceso directo.....	109
Uso de Apple CarPlay.....	66	Selección de un acceso directo.....	109
Configuración de la posición de conducción.....	66	Eliminación de un acceso directo.....	109
Procedimiento de inicio.....	67	<b>■ Otras funciones.....</b>	<b>110</b>
Ajuste del volumen.....	68	Ajuste de la hora y la fecha.....	110
<b>■ Android Auto™.....</b>	<b>70</b>	Cambio del modo de pantalla panorámica.....	110
Uso de Android Auto.....	70	Selección del vídeo para la pantalla trasera.....	111
Configuración de la posición de conducción.....	70	Ajuste de la función antirrobo.....	112
Procedimiento de inicio.....	71	Restauración de este producto a la configuración predeterminada.....	114
Ajuste del volumen.....	72	<b>■ Apéndice.....</b>	<b>115</b>
Ajuste de la función de inicio automático.....	73	Solución de problemas.....	115
<b>■ HDMI.....</b>	<b>74</b>	Mensajes de error.....	117
Procedimiento de inicio.....	74	Manipulación y cuidado de los discos.....	121
Operaciones básicas.....	74	Discos que pueden reproducirse.....	122
<b>■ AUX.....</b>	<b>75</b>	Información detallada de los soportes que se pueden reproducir.....	123
Procedimiento de inicio.....	75	Bluetooth.....	129
Operaciones básicas.....	76	Wi-Fi.....	129
<b>■ Entrada AV.....</b>	<b>77</b>	SDXC.....	129
Procedimiento de inicio.....	77	WMA/WMV.....	129
Operaciones básicas.....	78	FLAC.....	129
<b>■ Replicación inalámbrica.....</b>	<b>79</b>	DivX.....	130
Procedimiento de inicio.....	79	AAC.....	130
Operaciones básicas.....	80	WebLink.....	130

Waze.....	131
Google™, Google Play, Android .....	131
Android Auto .....	131
Información detallada relacionada con los dispositivos iPod conectados .....	131
Uso del contenido con conexión basado en apps.....	132
HDMI .....	133
Aviso acerca de la visualización de vídeo .....	133
Aviso acerca de la visualización de DVD-Video .....	133
Aviso acerca del uso de archivos MP3 .....	133
Aviso acerca de las licencias de código abierto .....	134
Utilización correcta de la pantalla LCD.....	134
Especificaciones.....	135

# Precaución

Ciertas leyes gubernamentales y nacionales pueden prohibir o restringir la instalación y el uso de este producto en su vehículo. Cumpla todas las leyes y normativas aplicables respecto al uso, instalación y funcionamiento de este producto.



Si desea deshacerse del producto, no lo mezcle con residuos domésticos. Existe un sistema de recogida por separado para los productos electrónicos conforme a la legislación para que reciban el tratamiento, la recuperación y el reciclaje pertinentes.

Los usuarios privados en los estados miembros de la Unión Europea, Suiza y Noruega podrán devolver los productos electrónicos utilizados de forma gratuita a instalaciones de recogida designadas o a un distribuidor (siempre que compren un producto similar nuevo).

Si se encuentra en un país diferente a los mencionados anteriormente, póngase en contacto con las autoridades locales para conocer el método de eliminación correcto.

De este modo se asegurará de que el producto obsoleto reciba el tratamiento, recuperación y reciclaje adecuados, evitando así posibles efectos negativos tanto para el medio ambiente como para la salud humana.

## PRECAUCIÓN

Este es un producto láser clase 1, clasificado en la directiva IEC 60825-1:2014 concerniente a la Seguridad de los productos láser, y contiene un módulo de láser clase 1M. Para garantizar una seguridad continua, no extraiga ninguna tapa ni intente acceder a la parte interna del producto. Solicite a personal cualificado que realice todos los trabajos de mantenimiento.

**PRODUCTO LÁSER DE CLASE 1**

**PRECAUCIÓN—LOS PRODUCTOS LÁSER CLASE 1M EMITEN RADIACIÓN VISIBLE E INVISIBLE UNA VEZ ABIERTOS. NO LOS MIRE DIRECTAMENTE CON INSTRUMENTOS ÓPTICOS.**



**PIEZAS MÓVILES.  
NO ACERQUE NINGUNA PARTE DEL CUERPO A PIEZAS MÓVILES.**

## ADVERTENCIA

Las ranuras y las aberturas de la caja tienen funciones de ventilación, para garantizar un correcto funcionamiento del producto y protegerlo contra recalentamientos. Para evitar riesgos de incendio, nunca deben bloquearse las aberturas ni cubrirse con ningún objeto (como papeles, alfombras, prendas de ropa, etc.).

## PRECAUCIÓN

Este producto se ha evaluado bajo condiciones moderadas y tropicales de acuerdo con los Requisitos de seguridad, IEC 60065, para dispositivos de audio, vídeo y dispositivos electrónicos similares.

# Información importante de seguridad

## ADVERTENCIA

- No trate de instalar o reparar este producto usted mismo. La instalación o la reparación de este producto por parte de personas sin cualificación ni experiencia en equipos electrónicos y accesorios para automóviles puede ser peligrosa y puede exponerle al riesgo de sufrir una descarga eléctrica u otros peligros.
- Evite que este producto entre en contacto con cualquier tipo de líquido. Podrían producirse descargas eléctricas. En caso de que esto suceda, el producto podría averiarse, salir humo de su interior y sobrecalentarse.
- Si algún líquido o cuerpo extraño entrara en este producto, aparque su vehículo en un lugar seguro, desactive el interruptor de encendido (ACC OFF) inmediatamente y póngase en contacto con su distribuidor o con el centro de servicio autorizado Pioneer más cercano. No utilice este producto en ese estado, ya que hacerlo podría provocar un incendio, una descarga eléctrica u otro fallo.
- Si detecta humo, ruidos u olores extraños en este producto, o cualquier otro indicio anómalo en la pantalla LCD, apague el producto inmediatamente y póngase en contacto con su distribuidor o con el centro de servicio autorizado Pioneer más cercano. Si utiliza el producto en ese estado podría dañar de forma permanente el sistema.
- No desmonte ni modifique este producto, ya que hay componentes de alta tensión en su interior que podrían provocar descargas eléctricas. Póngase en contacto con su distribuidor o con el centro de servicio autorizado Pioneer más cercano para efectuar cualquier reparación, ajuste o inspección interna.

Antes de utilizar este producto, asegúrese de haber leído y comprendido la siguiente información de seguridad:

- No utilice este producto, ninguna de sus aplicaciones ni la opción de cámara de visión trasera (en caso de haberla adquirido) si al hacerlo desvía su atención de la operación segura de su vehículo. Observe siempre las reglas de conducción seguras y siga todas las normas de circulación vigentes. Si tiene dificultades para utilizar este producto, estacione su vehículo en un lugar seguro y accione el freno de mano antes de realizar los ajustes necesarios.
- Nunca suba el volumen de este producto tanto que le impida oír el tráfico del exterior y los vehículos de emergencia.
- Por cuestiones de seguridad, ciertas funciones estarán deshabilitadas hasta que se detenga el vehículo y se accione el freno de mano.

- Tenga este manual a mano para consultar los procedimientos de operación y las consignas de seguridad cuando sea necesario.
- No instale este producto donde pueda (i) obstruir la visión del conductor, (ii) perjudicar el funcionamiento de cualquiera de los sistemas de seguridad del vehículo, incluidos airbags, botones de luz de emergencia o (iii) perjudicar la capacidad del conductor para conducir con seguridad el vehículo.
- No olvide abrocharse siempre el cinturón de seguridad cuando conduzca su vehículo. En caso de sufrir un accidente, las lesiones pueden ser mucho más graves si no lleva bien puesto el cinturón de seguridad.
- No utilice nunca auriculares mientras conduce.

## Para garantizar una conducción segura

Ciertas funciones (como la visualización de imágenes de vídeo y ciertas operaciones de panel táctil) que ofrece este producto podrían resultar peligrosas (podrían ocasionar lesiones graves o la muerte) y/o contrarias a la ley si se utilizan durante la conducción. Para evitar el uso de dichas funciones cuando el vehículo está en movimiento, hay un sistema de bloqueo que capta el accionamiento del freno de estacionamiento y los momentos en los que el vehículo está en movimiento. Si intenta utilizar las funciones descritas anteriormente durante la conducción, permanecen desactivadas hasta que detiene el vehículo en un lugar seguro.

### ADVERTENCIA

- **EL CABLE VERDE CLARO DEL CONECTOR DE ALIMENTACIÓN ESTÁ DISEÑADO PARA DETECTAR EL ESTADO DE ESTACIONAMIENTO Y DEBE CONECTARSE EN EL LADO DE LA FUENTE DE ALIMENTACIÓN DEL INTERRUPTOR DEL FRENO DE MANO. UNA CONEXIÓN O USO INADECUADO DE ESTE CABLE PUEDEN VULNERAR LA LEY VIGENTE Y PROVOCAR DAÑOS O LESIONES GRAVES.**
- **No tome ninguna medida para manipular o desactivar el sistema de bloqueo del freno de mano: está en su lugar para su protección. Si manipula o desactiva el sistema de bloqueo del freno de mano podría provocar heridas graves o la muerte.**
- **Para evitar el riesgo de daños y lesiones y el posible incumplimiento de la legislación vigente, no debe utilizarse este producto con una imagen de vídeo visible para el conductor.**
- En algunos países, ver imágenes de vídeo en una pantalla dentro de un vehículo, incluso si se trata de otras personas que no sean el conductor, puede ser ilegal. Por tanto, deben acatarse las leyes vigentes en cada país.

Si intenta visualizar imágenes de vídeo mientras conduce, aparecerá el aviso **“Queda estrictamente prohibido ver la fuente de vídeo del asiento delantero al conducir.”** en la pantalla. Para visualizar imágenes de vídeo en la pantalla, detenga el vehículo en un lugar seguro y accione el freno de mano. Mantenga el pedal de freno presionado antes de soltar el freno de mano.

## Cuando se utiliza una pantalla conectada a V OUT

El terminal de salida de vídeo (**V OUT**) sirve para conectar una pantalla y permitir así a los pasajeros de los asientos traseros ver las imágenes de vídeo.

### ADVERTENCIA

NUNCA instale la pantalla trasera en un lugar que permita al conductor ver imágenes de vídeo mientras conduce.

## Para evitar la descarga de la batería

Asegúrese de arrancar el motor del vehículo cuando utilice este producto. Si utiliza este producto sin arrancar el motor podría agotarse la batería.

### ADVERTENCIA

No instale este producto en un vehículo que no disponga de circuitos o cables ACC.

## Cámara de visión trasera

Si dispone de una cámara de visión trasera opcional, puede vigilar un remolque o dar marcha atrás para aparcar en un lugar difícil.

### ADVERTENCIA

- LA IMAGEN EN PANTALLA PUEDE APARECER INVERTIDA.
- UTILICE ESTA ENTRADA ÚNICAMENTE PARA IMÁGENES EN MARCHA ATRÁS O DE LA CÁMARA DE VISIÓN TRASERA ESPECULAR. CUALQUIER OTRO USO PODRÍA DERIVAR EN LESIONES O DAÑOS.

### PRECAUCIÓN

- Por motivos de seguridad, la función de cámara de visión trasera no se encuentra disponible hasta que el producto arranca por completo.
- El modo de visión trasera sirve para utilizar este producto como sistema de vigilancia de un remolque o para dar marcha atrás. No utilice esta función como divertimento.

## Manipulación de la ranura de la tarjeta SD

### PRECAUCIÓN

- Mantenga la tarjeta de memoria SD alejada de los niños pequeños para evitar que la traguen accidentalmente.
- Para evitar pérdida de datos y daños en el dispositivo de almacenamiento, no lo retire nunca de este producto mientras se estén transfiriendo datos.
- Si se produjese una pérdida o daño de los datos del dispositivo de almacenamiento por alguna razón, no suele ser posible recuperar los datos. Pioneer no acepta ninguna responsabilidad por daños, costes o gastos derivados de la pérdida o daño de los datos.
- Nunca inserte ni extraiga una tarjeta de memoria SD durante la conducción.



## Uso del conector USB

### PRECAUCIÓN

- Para evitar pérdida de datos y daños en el dispositivo de almacenamiento, no lo retire nunca de este producto mientras se estén transfiriendo datos.
- Pioneer no garantiza la compatibilidad con todos los dispositivos de almacenamiento masivo USB, y no se responsabiliza de posibles pérdidas de datos en reproductores multimedia, iPhone, smartphones u otros dispositivos durante la utilización de este producto.

## Visite nuestro sitio web

Visítenos en:

<http://www.pioneer-car.eu>

- Registre su producto. Conservaremos los datos de su compra para que pueda consultarlos en caso de tener que presentar documentación ante una aseguradora por pérdida o robo.
- Nuestro sitio web contiene la información más reciente sobre PIONEER CORPORATION.
- Pioneer ofrece de manera regular actualizaciones de software para mejorar aún más sus productos. Compruebe en la sección de soporte del sitio web de Pioneer las actualizaciones de software disponibles.

## Protección de la pantalla y el panel LCD

- No someta la pantalla LCD a la luz solar directa cuando no utilice este producto. Hacerlo podría provocar fallos de funcionamiento de la pantalla LCD provocados por las elevadas temperaturas.
- Cuando utilice un teléfono móvil, mantenga la antena del teléfono alejada de la pantalla LCD para evitar interrupciones de vídeo en forma de manchas, líneas de color, etc.
- Para proteger la pantalla LCD de daños, asegúrese de tocar las teclas del panel táctil únicamente con el dedo y siempre con suavidad.



## Notas acerca de la memoria interna

- Si se desconecta o se descarga la batería, la memoria se borrará y deberá volver a programarse.
- La información se eliminará al desconectar el cable amarillo de la batería (o quitar la batería en sí).
- Algunas configuraciones y algunos contenidos grabados no se restablecerán.

## Acerca de este manual

En este manual se utilizan diagramas de pantallas reales para describir las operaciones. No obstante, es posible que las pantallas de algunas unidades no coincidan con las que se muestran en este manual, en función del modelo que se utilice.



### Significado de los símbolos utilizados en este manual

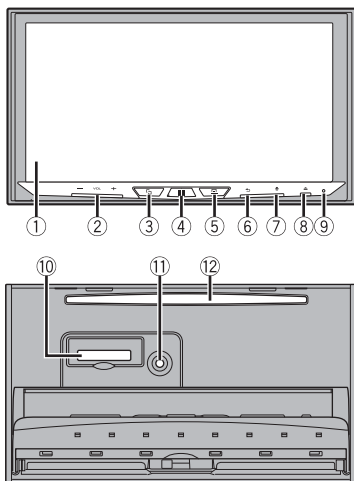

	Esto indica que debe tocarse la tecla programable correspondiente en la pantalla táctil.
	Esto indica que debe tocar la tecla programable correspondiente en la pantalla táctil y mantenerla pulsada.

# Piezas y controles

## Unidad principal



①	Pantalla LCD	
②	VOL (+/-)	
③		Púlselo para cambiar entre la pantalla Aplicación y la pantalla de función AV. Manténgalo pulsado para acceder al modo de visualización de la cámara. <b>NOTA</b> Para activar el modo de visualización de la cámara con este botón, ajuste [Entrada cámara trasera] en [On] o [Entrada A/V] en [Cámara] (página 84).
④		Púlselo para mostrar la pantalla de Menú superior. Manténgalo pulsado para apagar la unidad. Para volver a encenderla, pulse cualquier botón.
⑤		Púlselo para ver la barra de menús (página 18). Manténgalo pulsado para silenciar o anular el silencio.

⑥		Púselo para mostrar la pantalla de Menú superior o para volver a la pantalla anterior. Manténgalo pulsado para apagar la pantalla.
⑦		Púselo para activar el modo de reconocimiento de voz con un iPhone o smartphone conectado. Manténgalo pulsado para que aparezca la pantalla con la lista de dispositivos conectables o la pantalla de búsqueda de dispositivos.
⑧		
⑨	RESET	Pulse para restablecer el microprocesador (página 15).
⑩	Ranura para tarjetas SD	Consulte Colocación y expulsión de una tarjeta de memoria SD (página 51).
⑪	Conector de entrada de micrófono EQ automático	Utilícelo para conectar un micrófono para la medición acústica (se vende por separado).
⑫	Ranura para la carga de discos	Consulte Colocación y expulsión de un disco (página 46).

## Protección antirrobo del producto

### PRECAUCIÓN

- No intente desmontar el panel frontal mientras DISC/SD se encuentra en posición de expulsión.
- No intente desmontar el panel frontal mientras se escriben datos en USB/SD. De hacerlo podría ocasionar daños en los datos.
- Tras desmontar el panel frontal, la placa de fijación volverá a su posición original automáticamente. Tenga cuidado de que no se le queden las manos u otros objetos atrapados detrás del monitor cuando retroceda.
- Asegúrese de que el panel frontal se mantiene en su posición original mientras el vehículo esté en movimiento. Es peligroso conducir con el panel frontal sobresaliendo.
- No coloque bebidas ni otros objetos en la parte superior del panel frontal cuando está totalmente abierto.

### Importante

- Manipule el panel frontal con cuidado cuando lo desmonte o lo vuelva a montar.
- Evite someter el panel frontal a impactos demasiado fuertes.
- No exponga el panel frontal a la luz directa del sol ni a temperaturas altas.
- Si lo desmonta, vuélvalo a poner en su lugar en el producto antes de arrancar el vehículo.

### Desmontaje del panel frontal

- 1 Pulse .
- 2 Toque .
- 3 Deslice el dial en el fondo del panel frontal a la derecha y eleve el panel frontal mientras pulsa el dial.

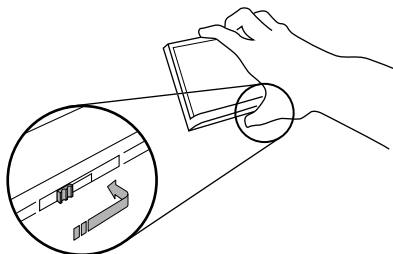

- 4** Coloque el panel frontal en la carcasa protectora suministrada para mantenerlo seguro.

### Colocación del panel frontal

- 1** Deslice el panel frontal en la parte superior del producto y presiónelo en su lugar. Deslice el fijador del panel frontal en la ranura de inserción de la parte superior de la unidad y presiónela en su lugar.

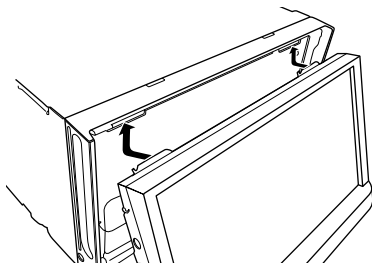

- 2** Presione la parte inferior del panel frontal hasta que el clic le indique que está en su lugar.

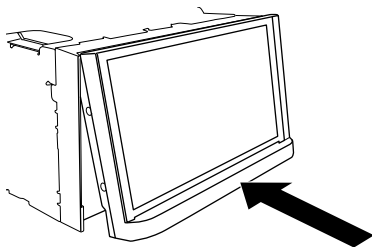

# Operaciones básicas

## Notas sobre el uso del panel LCD



### ⚠ ADVERTENCIA

- Mantenga las manos y los dedos alejados de este producto durante la apertura, el cierre o el ajuste del panel LCD. Tenga especial cuidado con las manos y los dedos de los niños.
- No utilice el producto con el panel izquierdo LCD abierto. Podría provocar daños en caso de producirse un accidente.

### ⚠ PRECAUCIÓN

- No abra ni cierre el panel LCD por la fuerza. Si lo hace, podría provocar un funcionamiento incorrecto.
- No accione este producto hasta que el panel LCD se haya abierto o cerrado por completo. Si este producto se acciona durante la apertura o cierre del panel LCD, este podría detenerse en dicho ángulo por razones de seguridad.
- No coloque un vaso ni una lata sobre el panel LCD abierto.

## Ajuste del ángulo del panel LCD

- 1 Pulse ▲.
- 2 Toque  o  para ajustar el ángulo del panel LCD.
- 3 Toque .  
Vuelve a la pantalla anterior.

## Restablecimiento del microprocesador

### ⚠ PRECAUCIÓN

- Al pulsar el botón RESET se restablece la configuración y el contenido grabado a los valores predeterminados de fábrica.
  - No realice esta operación cuando haya un dispositivo conectado al producto.
  - Algunas configuraciones y algunos contenidos grabados no se restablecerán.
- Se debe reinicializar el microprocesador si se presentan las siguientes condiciones:
  - Antes de utilizar el producto por primera vez después de su instalación.
  - Si este producto no funciona correctamente.
  - Si aparecen problemas de funcionamiento del sistema.

- 1 Coloque la llave de encendido del automóvil en la posición de desactivación (OFF).
- 2 Pulse RESET con la punta de un bolígrafo u otro objeto puntiagudo.

La configuración y el contenido grabado se restablecen a los valores predeterminados de fábrica.

## Mando a distancia

El mando a distancia CD-R33 se vende por separado. Para obtener más información sobre las operaciones, consulte el manual del mando a distancia.

## Puesta en marcha de la unidad

### 1 Encienda el motor para iniciar el sistema.

Aparecerá la pantalla [Selecc. idioma programa].

#### NOTAS

- A partir de la segunda vez, la pantalla mostrada diferirá en función de las condiciones anteriores.
- A partir de la segunda vez, introduzca la contraseña de la función antirrobo si aparece la pantalla de introducción de la contraseña.

### 2 Toque el idioma.

### 3 Toque .

Aparecerá la pantalla [Configuración del modo altavoces].

### 4 Toque los modos del altavoz.

#### [Modo estándar]

Sistema de 4 altavoces con altavoces delanteros y traseros o sistema de 6 altavoces con subwoofers y altavoces delanteros y traseros.

#### [Modo red]

Sistema de 3 vías con altavoz de rango alto, altavoz de rango medio y subwoofer (altavoz de rango bajo) para la reproducción de frecuencias (bandas) altas, medias y bajas.

### ADVERTENCIA

No utilice la unidad en el Modo estándar si hay conectado un sistema de altavoz para el Modo red tridireccional a la unidad. Esto podría averiar los altavoces.

### 5 Toque .

Aparecerá la pantalla [Ajustes Antena DAB].

### 6 Toque [Si] y, a continuación, [Listo] para usar la potencia de antena DAB (página 41).

Aparecerá la pantalla del aviso legal inicial.

### 7 Toque [OK].

Aparece la pantalla de menú superior.



**NOTA**

Una vez establecido el modo de altavoz, el ajuste no podrá modificarse a menos que se restablezcan los ajustes predeterminados de este producto. Restablezca los ajustes predeterminados para cambiar el modo de altavoz (página 114).

**Cambio del modo de altavoz**

Para cambiar el modo de altavoz es preciso restablecer los ajustes predeterminados de este producto.

**1** Restablezca el ajuste predeterminado (página 114).

**Utilización del panel táctil**

Puede controlar este producto tocando las teclas de la pantalla directamente con los dedos.

**NOTA**

Para proteger la pantalla LCD de daños, asegúrese de tocar la pantalla únicamente con el dedo y de forma suave.

**Teclas comunes del panel táctil**

: Vuelve a la pantalla anterior.

: Cierra la pantalla.

**Utilización de las pantallas de lista**

**1**

**Si pulsa un elemento de la lista, podrá reducir el número de opciones y pasar a la siguiente operación.**

②	<p><b>Aparece cuando no se muestran todos los caracteres en el área de visualización.</b> Si toca la tecla, el resto se desplaza para su visualización.</p> <p><b>NOTA</b> Esta función solo está disponible cuando detiene su vehículo en un lugar seguro y acciona el freno de mano.</p>
③	<p><b>Aparece cuando los elementos no se pueden mostrar en una sola página.</b> Arrastre la barra lateral, la barra de búsqueda inicial o la lista para ver los elementos ocultos.</p>

## Uso de la barra de tiempo

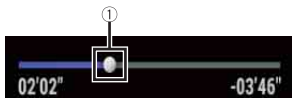

①	<p><b>Puede cambiar el punto de reproducción arrastrando la tecla.</b> El tiempo de reproducción que se corresponde con la posición de la tecla se muestra al arrastlarla.</p>
---	--

## Uso de la barra de menús



### 1 Pulse .





La barra de menús aparecerá en la pantalla.

#### **NOTA**

Los menús de la barra varían en función de la fuente activa.



	<p><b>Cambia la duración de la atenuación de día o de noche.</b></p>
	<p><b>Cambia entre reproducción y pausa.</b></p>

	 <b>Salta archivos hacia adelante o hacia atrás.</b>
	 <b>Realiza un retroceso o avance rápido.</b>
	<b>Muestra la pantalla del menú de configuración (página 83).</b>
	<b>Cierra la barra de menús.</b>

## Cambio del panel de función

### 1 Toque .

Aparecen las teclas de funciones ocultas.

#### NOTA

Esta tecla no aparece en algunas fuentes de AV.

## Funcionamiento del teclado en pantalla

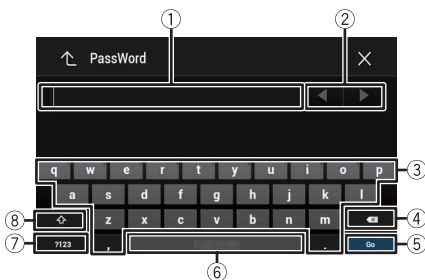











①	<b>Muestra los caracteres que se introducen.</b>
②	<b>Desplaza el cursor o hacia la derecha o hacia la izquierda un número de caracteres equivalente al número de toques.</b>
③	<b>Introduce los caracteres en el cuadro de texto.</b>

④	<b>Elimina el texto de entrada a la izquierda del cursor, letra a letra.</b> Si mantiene pulsada la tecla se eliminan las letras a la izquierda del cursor de forma rápida.
⑤	<b>Confirma la entrada y le permite avanzar hasta el paso siguiente.</b>
⑥	<b>Introduce un espacio.</b>
⑦	<b>Cambia entre letras y números/símbolos.</b>
⑧	<b>Cambia entre letras en mayúscula y en minúscula.</b>

## Pantalla del menú superior







①	<p><b>Iconos de fuente favorita</b></p> <p><b>SUGERENCIAS</b></p> <ul style="list-style-type: none"> <li>• Si conecta el sistema de navegación externo a esta unidad, la tecla del modo de navegación aparecerá en la mitad de la pantalla, en el lado derecho.</li> <li>• Si selecciona [Power OFF], puede desactivar casi todas las funciones. El modo [Power OFF] se inicia en los siguientes casos.             <ul style="list-style-type: none"> <li>– Se recibe una llamada entrante (solo para teléfonos manos libres con Bluetooth).</li> <li>– Se recibe una imagen de la cámara del retrovisor cuando el vehículo da marcha atrás.</li> <li>– Se pulsa un botón en esta unidad.</li> <li>– El interruptor de encendido está apagado (ACC OFF) y, a continuación, se enciende (ACC ON).</li> </ul> </li> </ul>
---	--

	<p><b>AV/Tecla de operación de la fuente del dispositivo.</b> Muestra la fuente actual.</p> <p><b>SUGERENCIA</b> Cuando aparece la última fuente detrás de la tecla, puede cambiar de fuente tocando la tecla.</p>
	<p><b>Ajuste de la hora y la fecha (página 110)</b></p>
	<p><b>Menú configuración (página 83) y Favoritos (página 109)</b></p>
	<p><b>Tecla de dispositivo conectado</b> Muestra el dispositivo conectado. Cambia la fuente o la aplicación con dispositivos conectados como WebLink, el sistema de navegación externo, Apple CarPlay, Android Auto.</p> <p><b>SUGERENCIAS</b></p> <ul style="list-style-type: none"> <li>• Si un dispositivo con una aplicación compatible está conectado, aparece la tecla de aplicación favorita. Una vez que aparezca la tecla, puede ajustar el margen de la zona de la tecla de aplicación favorita con los siguientes pasos.</li> </ul> <ol style="list-style-type: none"> <li><b>1 Mantenga pulsado</b> .       <ul style="list-style-type: none"> <li>⑤ aparece en la parte superior derecha de la tecla de aplicación favorita.</li> </ul> </li> <li><b>2 Arrastre</b>  <b>a la posición deseada.</b> Para finalizar el ajuste, toque cualquier lugar de la pantalla excepto la tecla de aplicación favorita.</li> </ol> <ul style="list-style-type: none"> <li>• También puede cambiar el dispositivo móvil que se va a conectar siguiendo los pasos siguientes.</li> </ul> <ol style="list-style-type: none"> <li><b>1 Toque</b> .</li> <li><b>2 Toque</b> .</li> <li><b>3 Seleccione el dispositivo deseado y siga las instrucciones.</b> Toque  para realizar la primera conexión inalámbrica con el dispositivo.</li> </ol> <p><b>NOTA</b> Esta función solo está disponible cuando detiene su vehículo en un lugar seguro y acciona el freno de estacionamiento o si el vehículo está totalmente detenido.</p>
	<p><b>Fuente AV (página 33)</b></p>
	<p><b>Telefonía manos libres (página 23)</b></p>

# Bluetooth

## Conexión Bluetooth

- 1 Active la función Bluetooth del dispositivo.
- 2 Pulse .
- 3 Toque , y, a continuación, .  
Aparecerá la pantalla Bluetooth.
- 4 Toque [Conexión].
- 5 Toque .  
La unidad empieza a buscar dispositivos disponibles y los muestra en la lista de dispositivos.
- 6 Toque el nombre del dispositivo Bluetooth.  
Cuando el dispositivo se haya registrado correctamente, se establecerá una conexión Bluetooth con el sistema. Una vez establecida la conexión, aparecerá el nombre del dispositivo en la lista.



### NOTAS

- Si ya hay veinte dispositivos sincronizados, se muestra [Memoria Llena Por favor elimine dispositivo]. Elimine un dispositivo sincronizado en primer lugar (página 23).
- Si su dispositivo es compatible con SSP (Sincronización Sencilla y Segura), aparece un número de seis dígitos en la pantalla de este producto. Toque [Si] para sincronizar el dispositivo.
- Si se necesita introducir un código PIN, introduzca un código PIN. (El código PIN predeterminado es "0000").

### SUGERENCIA



La conexión Bluetooth también puede realizarse detectando este producto desde el dispositivo Bluetooth. Antes del registro, asegúrese de que la opción [Visibilidad] del menú [Bluetooth] esté ajustada en [On] (página 23). Para obtener más información sobre las operaciones de un dispositivo Bluetooth, consulte el manual de funcionamiento suministrado con el dispositivo Bluetooth.

## Ajustes de Bluetooth

- 1 Pulse .
- 2 Toque , y, a continuación, .

## PRECAUCIÓN

Nunca apague este producto ni desconecte el dispositivo mientras se esté actualizando la función de justes de Bluetooth.

Elemento de menú	Descripción
[Conexión]	<p>Conecte, desconecte o elimine el dispositivo Bluetooth registrado manualmente.</p> <p>Toque  para eliminar el dispositivo registrado.</p> <p>Para conectar un dispositivo Bluetooth registrado manualmente, toque el nombre del dispositivo.</p> <p>Para desconectar el dispositivo, toque el nombre del dispositivo conectado en la lista.</p> <p><b>NOTA</b></p> <p>Conecte el dispositivo Bluetooth manualmente en los casos siguientes:</p> <ul style="list-style-type: none"> <li>• Hay dos o más dispositivos Bluetooth registrados y quiere seleccionar manualmente el dispositivo para utilizar.</li> <li>• Quiere volver a conectar un dispositivo Bluetooth conectado.</li> <li>• La conexión no se puede establecer automáticamente por algún motivo.</li> </ul>
[Conexión Automática] [On] [Off]	<p>Seleccione [On] para conectar el último dispositivo Bluetooth conectado automáticamente.</p>
[Visibilidad] [On] [Off]	<p>Seleccione [On] para hacer el producto visible para el otro dispositivo.</p>
[Introducir Código PIN]	<p>Cambie el código PIN para la conexión Bluetooth. El código PIN predeterminado es "0000".</p> <ol style="list-style-type: none"> <li>1 Toque de [0] a [9] para introducir el código pin (hasta 8 dígitos).</li> <li>2 Toque .</li> </ol>
[Información de Dispositivo]	<p>Muestra el nombre de dispositivo y la dirección de este producto.</p>
[Memoria de BT despejada]	<p>Toque [Borrar] y, a continuación, [Listo] para borrar la memoria Bluetooth.</p>

## Telefonía manos libres

Para poder utilizar esta función debe conectar en primer lugar el teléfono móvil a este producto a través de Bluetooth (página 22).

## PRECAUCIÓN

Por su seguridad, intente no hablar por teléfono mientras conduce.

## Realizar una llamada telefónica

- 1 Pulse
- 2 Toque
- 3 Pulse uno de los iconos de llamada de la pantalla de menú del teléfono.

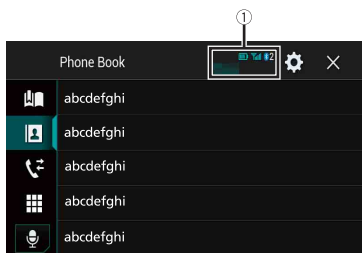

①	<b>Se muestran los siguientes elementos.</b> <ul style="list-style-type: none"><li>• Nombre del teléfono móvil actual</li><li>• Número de lista del teléfono móvil actual</li><li>• Estado de recepción del teléfono móvil actual</li><li>• Estado de la batería del teléfono móvil actual</li></ul>
	<b>Uso de la lista de marcación preestablecida (página 25)</b>
	<b>Uso de la agenda telefónica</b> <p>Seleccione un contacto de la agenda telefónica. Toque el nombre que desee en la lista y seleccione el número de teléfono.</p> <b>SUGERENCIAS</b> <ul style="list-style-type: none"><li>• Los contactos de su teléfono se transferirán automáticamente a este producto.</li><li>• Actualice la agenda telefónica manualmente.</li></ul> <b>NOTA</b> <p>La opción [Visibilidad] de la pantalla [Bluetooth] debe estar activada (página 23).</p>
	<b>Uso del historial de llamadas</b> <p>Realice una llamada telefónica a partir de la llamada recibida  , marcada  o perdida .</p>
	<b>Introducción directa del número de teléfono</b> <p>Acceda a las teclas numéricas para introducir el número y toque  para hacer una llamada.</p>





Cambia a la función de reconocimiento de voz (página 26).

### ► Para finalizar la llamada

- 1 Toque .

## Uso de las listas de marcación preestablecidas

### ► Registro de un número de teléfono

Puede almacenar fácilmente hasta seis números de teléfono por dispositivo como valores preestablecidos.

- 1 Pulse .

- 2 Toque .

- 3 Toque  o .

En la pantalla [Directorio Telefónico] toque el nombre que desee para mostrar el número de teléfono del contacto.

- 4 Toque .

### ► Marcación desde la lista de marcación preestablecida

- 1 Toque .

- 2 Toque la entrada que desee de la lista para realizar una llamada.

Aparecerá la pantalla de marcación y se iniciará la marcación.

### ► Eliminación de un número de teléfono

- 1 Pulse .

- 2 Toque .

- 3 Toque .

- 4 Toque .



- 5 Toque [Si].

## Recepción de una llamada telefónica

- 1 Toque  para responder a la llamada.

Toque  para finalizar la llamada.

**SUGERENCIAS**

- Toque  durante una llamada en espera para cambiar de interlocutor.
- Toque  durante una llamada en espera para rechazar la llamada.

**Función de reconocimiento de voz**

Puede usar la función de reconocimiento de voz de iPhone o smartphones.

**NOTAS**

- Cuando se utilice un iPhone que ejecute iOS 6.1 o superior, el modo Siri Eyes Free estará disponible con este producto.
- Para utilizar esta función con un smartphone, el dispositivo debe ser compatible con Android Auto. Para usar la función de reconocimiento de voz con un smartphone, ejecute Android Auto con anterioridad.

1 Pulse .

2 Toque .

3 Toque .

Se inicia la función de reconocimiento de voz y aparece la pantalla de control de voz.

**SUGERENCIA**

También puede iniciar la función de reconocimiento de voz pulsando .

**Minimización de la pantalla de confirmación de marcación**

1 Toque .

**SUGERENCIA**



Toque  de nuevo para mostrar la pantalla de confirmación de marcación.

**NOTAS**

- La pantalla de confirmación de marcación no se puede minimizar en la pantalla de Función AV.
- Las fuentes AV no se pueden seleccionar aunque se minimice la pantalla de confirmación de marcación mientras se habla por teléfono o se recibe una llamada entrante.

**Configuración del teléfono**

1 Pulse .

2 Toque , y, a continuación, .

Elemento de menú	Descripción
[Respuesta automática] [On] [Off]	Seleccione [On] para responder automáticamente a una llamada entrante.

Elemento de menú	Descripción
[Timbre] [On] [Off]	Seleccione [On] si el tono de llamada no suena por los altavoces del coche.
[Invertir nombre]	Seleccione [Si] para cambiar el orden del nombre y los apellidos de la agenda telefónica.

## Ajuste del modo privado

Durante una conversación, puede cambiar a modo privado (hablar directamente a través de su teléfono móvil).

1 Toque  o  para activar o desactivar el modo privado.

## Ajuste del volumen de escucha de la otra parte

Este producto puede ajustarse al volumen de escucha de la otra parte.

1 Toque  para cambiar entre los tres niveles de volumen.

## Notas sobre la telefonía manos libres

### ► Notas generales

- No se garantiza la conexión con todos los teléfonos móviles compatibles con la tecnología inalámbrica Bluetooth.
- La distancia de línea visual entre este producto y su teléfono móvil debe ser de 10 metros como máximo cuando envíe o reciba llamadas o datos a través de la tecnología Bluetooth.
- En algunos teléfonos móviles, es posible que el sonido del timbre no se emita a través de los altavoces.
- Si se selecciona el modo privado en el teléfono móvil, es posible que se desactive la telefonía manos libres.

### ► Registro y conexión

- En función del tipo de teléfono móvil, el funcionamiento será distinto. Consulte el manual de instrucciones de su teléfono móvil si desea más información.
- Si la transferencia de la agenda telefónica no funciona, desconecte el teléfono y vuelva a realizar la sincronización desde el teléfono con este producto.

### ► Cómo realizar y recibir llamadas

- Puede que escuche ruidos en las siguientes situaciones:
  - Si contesta al teléfono mediante el botón del teléfono.
  - Cuando el interlocutor cuelga el teléfono.
- Si el interlocutor no puede escuchar la conversación telefónica debido al eco, disminuya el nivel de volumen de la telefonía manos libres.

- En algunos teléfonos móviles, aunque pulse el botón “aceptar” del teléfono móvil al recibir una llamada, es posible que la telefonía manos libres no funcione.
- Si el número de teléfono ya se ha registrado en la agenda telefónica, aparecerá el nombre registrado. Si el mismo número de teléfono está registrado bajo nombres diferentes, solo se mostrará el número de teléfono.

#### ► Los registros de llamadas recibidas y de llamadas realizadas

- No puede llamar a la entrada de un usuario desconocido (sin número de teléfono) que conste en el registro de llamadas recibidas.
- Si las llamadas se realizan utilizando su teléfono móvil, no se registrarán datos del registro en este producto.

#### ► Transferencias de agendas telefónicas

- Si su teléfono móvil tiene más de 1 000 entradas en la agenda telefónica, es posible que no se descarguen todas las entradas completamente.
- En función del teléfono, este producto podría no mostrar la agenda telefónica correctamente.
- Si la agenda telefónica del teléfono incluye datos de imágenes, puede que la agenda telefónica no se transfiera correctamente.
- En función del teléfono móvil, es posible que no pueda realizarse la transferencia de la agenda telefónica.



## Audio Bluetooth

Antes de utilizar el reproductor de audio Bluetooth, registre y conecte el dispositivo a este producto (página 22).

### NOTAS



- En función del reproductor de audio Bluetooth conectado a este producto, las operaciones disponibles podrían estar limitadas a los siguientes dos niveles:
  - A2DP (Advanced Audio Distribution Profile): solo es posible reproducir las canciones de su reproductor de audio.
  - A2DP y AVRCP (Audio/Video Remote Control Profile): se puede reproducir, realizar una pausa, seleccionar canciones, etc.
- En función del dispositivo Bluetooth conectado a este producto, las operaciones disponibles podrían estar limitadas o no coincidir con las descripciones de este manual.
- Mientras esté escuchando canciones que se encuentren en su dispositivo Bluetooth, evite utilizar la función del teléfono siempre que sea posible. Si intenta utilizarla, la señal podría provocar ruidos durante la reproducción de canciones.
- Si habla a través del dispositivo Bluetooth conectado a este producto mediante Bluetooth, podría pausarse la reproducción.

**1** Pulse .

**2** Toque , y, a continuación, .

Aparecerá la pantalla de ajustes del sistema.











**3** Toque [Ajustes fuente AV].

- 4 Compruebe que [Bluetooth Audio] se haya encendido.
- 5 Pulse .
- 6 Toque . Aparece la pantalla de fuente AV.
- 7 Toque [Bluetooth Audio]. Aparece la pantalla de reproducción de audio Bluetooth.

## Operaciones básicas



### Pantalla de reproducción de audio Bluetooth 1



	<b>Cambia entre reproducción y pausa.</b>
	<b>Salta archivos hacia adelante o hacia atrás.</b> <ul style="list-style-type: none"> <li>• Si pulsa  y luego toca  o , podrá desplazarse hacia adelante o hacia atrás entre los archivos.</li> <li>• Si mantiene pulsado  y luego toca  o  sin soltarlo, podrá avanzar o retroceder rápidamente.</li> </ul>
	<b>Selecciona un archivo o carpeta de la lista para reproducir.</b>
	<p><b>NOTA</b></p> <p>Esta función está disponible solo cuando la versión de AVRCP del dispositivo Bluetooth es 1.4 o superior.</p>
	<b>Cambia entre los dispositivos Bluetooth si están conectados a este producto mediante Bluetooth.</b>

## Pantalla de reproducción de audio Bluetooth 2





	<b>Ajusta el rango de reproducción de repetición.</b>
	<b>Reproduce archivos en orden aleatorio.</b>



# Wi-Fi

Puede conectar su dispositivo móvil con certificación Wi-Fi al producto mediante una conexión Wi-Fi.

## Conexión Wi-Fi

- 1 Active la función Wi-Fi del dispositivo.
- 2 Pulse .
- 3 Toque  y, a continuación, .
- 4 Toque [Configuración de Wi-Fi].
- 5 Establezca [Wi-Fi] en [ACTIVAR].
- 6 Toque [Información de dispositivo].
- 7 Conecte este producto con el nombre de red que se muestra en [Información de dispositivo] en el dispositivo móvil.

## Ajustes de Wi-Fi

- 1 Pulse .
- 2 Toque  y, a continuación, .
- 3 Toque [Configuración de Wi-Fi].

### NOTA



Este ajuste solo está disponible cuando detiene su vehículo en un lugar seguro y acciona el freno de mano.

Los elementos del menú varían en función de la fuente.

Elemento de menú	Descripción
[Wi-Fi] [ACTIVAR] [DESACTIVAR]	Activa o desactiva la conexión Wi-Fi.
[Información de dispositivo]	Muestra el nombre de red y la dirección MAC de este producto.

## Audio Wi-Fi

Antes de usar el reproductor de audio Wi-Fi, conecte el dispositivo a este producto mediante Apple CarPlay (página 66) o Android Auto de forma inalámbrica (página 71).

**1** Pulse  y, a continuación, toque .

**2** Toque [Wi-Fi Audio].

Aparece la pantalla de reproducción de audio Wi-Fi.

### NOTAS

- [Wi-Fi Audio] aparece como [Android Auto] cuando Android Auto se está usando.
- [Wi-Fi Audio] aparece como [Apple CarPlay] cuando Apple CarPlay se está usando.

## Operaciones básicas

### Pantalla de audio Wi-Fi (ejemplo: Apple CarPlay)

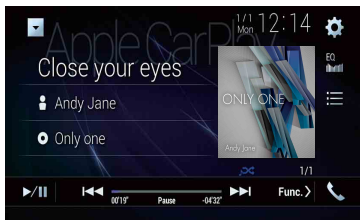

El funcionamiento del audio Wi-Fi con Apple CarPlay es el mismo que con la función de fuente de iPod. Para obtener más detalles sobre la función, consulte el funcionamiento del iPod (página 59).



# Fuente AV

## Fuentes de AV compatible

Con este producto puede reproducir o utilizar las siguientes fuentes.

- Radio
- Digital Radio
- CD
- ROM (archivos de audio o vídeo comprimido en discos)
- DVD-Video
- Video-CD

Las siguientes fuentes pueden reproducirse o utilizarse mediante la conexión de un dispositivo auxiliar.

- USB
- SD
- iPod
- Audio Bluetooth®
- Audio Wi-Fi (Apple CarPlay, Android Auto)
- Entrada AV (AV)
- AUX
- HDMI
- Replicación inalámbrica

## Visualización de la pantalla de función AV

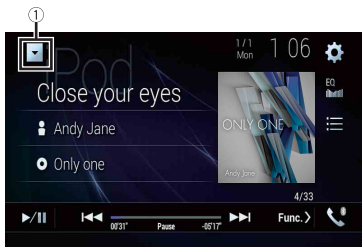

- 1 Pulse  y, a continuación, toque la tecla de función AV. Aparecerá la pantalla de función AV.





①	Muestra la lista de fuentes.
	Recupera las curvas del ecualizador (página 98).

## Selección de una fuente

### Fuente en la pantalla de selección de fuente AV

- 1 Pulse  y, a continuación, toque .
- 2 Toque el icono de la fuente.  
Si selecciona [Source OFF], se desactivará la fuente AV.

### Fuente en la lista de fuentes



- 1 Pulse  y, a continuación, toque la tecla de función AV.
- 2 Toque .
- 3 Toque la tecla de la fuente.  
Si selecciona [Source OFF], se desactivará la fuente AV.

## Cambio del orden de visualización de las fuentes



### NOTA

Esta función solo está disponible cuando detiene su vehículo en un lugar seguro y acciona el freno de mano.

### Cambio del orden de visualización de los iconos de fuente

- 1 Pulse  y, a continuación, toque .
- 2 Mantenga pulsado el icono de fuente y arrástrelo a la posición deseada.

### Cambio del orden de visualización de las teclas de fuente

- 1 Pulse  y, a continuación, toque la tecla de función AV.
- 2 Toque .

3 Toque .

4 Arrastre la tecla de fuente a la posición deseada.

## Ajuste el margen de la zona de los iconos de fuente favorita

### NOTA

Esta función solo está disponible cuando detiene su vehículo en un lugar seguro y acciona el freno de mano.

1 Pulse .

2 Mantenga pulsado .

 aparece en la parte superior izquierda de los iconos de fuente favorita.

3 Arrastre  a la posición deseada.

Para finalizar el ajuste, toque cualquier lugar de la pantalla excepto la zona de los iconos de fuente favorita.

# Configuración para iPod/iPhone o smartphone

Al utilizar con este producto un iPod/iPhone o un smartphone, configure las opciones de este producto de acuerdo con el dispositivo que se desea conectar. En esta sección se describe la configuración necesaria para cada dispositivo.

## NOTAS

- Los métodos operativos podrían variar en función del modelo de iPod/iPhone o smartphone y su versión de software.
- En función de la versión de software del iPod/iPhone, o de la versión del SO del smartphone, es posible que no sea compatible con esta unidad.
- Es posible que la configuración no funcione justo después de modificarla.
- Esta configuración solo está disponible si no se utiliza un teléfono con manos libres.
- La configuración cambiará cuando se ejecuten automáticamente los siguientes procesos.
  - La fuente está apagada.
  - Se sale de Weblink, Apple CarPlay o Android Auto.
  - La conexión con el smartphone (USB y Bluetooth) está desconectada.



## iPod/iPhone

### Modelos de iPod/iPhone compatibles

- iPhone 7
- iPhone 7 Plus
- iPhone SE
- iPhone 6s
- iPhone 6s Plus
- iPhone 6
- iPhone 6 Plus
- iPhone 5s
- iPhone 5c
- iPhone 5
- iPod touch (6.ª generación)
- iPod touch (5.ª generación)
- iPod nano (7.ª generación)

Dependiendo de los modelos iPod es posible que no sea compatible con algunas fuentes AV. Para los detalles acerca de la compatibilidad del iPod/iPhone con este producto, consulte la información de nuestro sitio web.

**1** Pulse .



**2** Toque , y, a continuación, .

- 3 Toque [Configuración de smartphone].
- 4 Toque [Config. smartphone].
- 5 Toque [iPhone/iPod].  
Aparecen los iconos de función disponibles.
- 6 Toque [Listo].

## Smartphone (dispositivo Android™)

### Smartphones compatibles

No se garantiza la compatibilidad con todos los smartphones. Para los detalles acerca de la compatibilidad del smartphone con este producto, consulte la información en nuestro sitio web.

- 1 Pulse .
- 2 Toque  y, a continuación, .
- 3 Toque [Configuración de smartphone].
- 4 Toque [Config. smartphone].
- 5 Toque [Otros].
- 6 Toque [Android Auto] para usar Android Auto.  
Toque [WebLink] para usar WebLink.  
Aparecen los iconos de función disponibles.
- 7 Toque [Listo].

# Digital Radio

## Opciones del sintonizador Digital Radio

Para mejorar la recepción de Digital Radio, asegúrese de utilizar una antena Digital Radio con entrada de alimentación fantasma (de tipo activo). Pioneer recomienda el uso de AN-DAB1 (se vende por separado) o CA-AN-DAB.001 (se vende por separado). El consumo actual de la antena Digital Radio debe ser de 100 mA o inferior.



### NOTAS

- Sonido de gran calidad (prácticamente como el de un CD, aunque puede verse reducida en algunos casos para transmitir más servicios)
- Recepción sin interferencias
- Algunas emisoras realizan una prueba de emisión.

## Compatibilidad con MFN

Cuando algunos conjuntos admiten el mismo componente de servicio, cambia automáticamente a otro conjunto con una mejor capacidad de recepción.

## Procedimiento de inicio

- 1 Pulse  y, a continuación, toque .
- 2 Toque [Digital Radio].  
Aparece la pantalla Digital Radio.









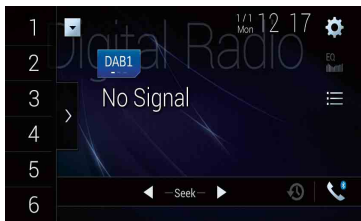

### NOTA

La lista de servicios se actualizará automáticamente cuando la función Digital Radio se inicie por primera vez. Si la actualización se realiza correctamente, la emisora situada en la parte superior de la lista de servicios se sintonizará automáticamente.

# Operaciones básicas







## Pantalla Digital Radio





	 <b>Recupera el canal presintonizado almacenado en una tecla de la memoria.</b>
	 <b>Almacena la frecuencia de radio actual en una tecla.</b>
	<b>Muestra la lista de canales presintonizados.</b> Seleccione un elemento de la lista para cambiar al servicio presintonizado.
	<b>Selecciona las bandas DAB1, DAB2 o DAB3.</b>
	 <b>Sintonización manual</b> Si hay varios servicios en la misma frecuencia, va cambiando de uno en uno.
	 <b>Sintonización de búsqueda</b> Pasa al conjunto más cercano.
	<b>Almacena las emisiones recientes automáticamente en la memoria (modo Time Shift).</b> Pone en pausa o permite escuchar las emisiones almacenadas tocando  . Toque  para reanudar la emisión en directo.
	<b>NOTAS</b> <ul style="list-style-type: none"><li>• La emisión almacenada se sobrescribe con la emisión más reciente.</li><li>• Si el tiempo que una selección permanece en pausa supera la duración de la capacidad de la memoria, la reproducción se reanuda desde el inicio de la selección en la memoria.</li></ul>

	<p><b>Selecciona un componente de servicio.</b> Toque la categoría siguiente y, a continuación, seleccione cada elemento. [Estación]: Muestra todos los componentes de servicio. [Tipo de Programa] (etiqueta de PTY): Busca en la información sobre el tipo de programa. [Grupo de estaciones] (etiqueta de conjunto): Muestra la lista de conjuntos.</p> <p><b>SUGERENCIA</b> Si toca [Lista actualizaciones], actualizará manualmente la información de la lista de emisoras.</p> <p><b>NOTAS</b></p> <ul style="list-style-type: none"> <li>• La información de la lista de emisoras se actualiza automáticamente al empezar a utilizar esta fuente.</li> <li>• Si se produce algún cambio en el grupo de emisoras actual, la información de la lista de emisoras se actualiza automáticamente.</li> </ul>
---	--

### SUGERENCIAS

- Al pulsar  y después tocar  o , también puede cambiar los canales de presintonía.
- Si mantiene pulsado  y toca prolongadamente  o  y lo suelta, también podrá realizar la sintonización de búsqueda.

## Ajustes de DAB

- 1 Pulse .
- 2 Toque  y, a continuación, .
- 3 Toque [Ajustes fuente AV].
- 4 Toque [Configuración DAB].

Los elementos del menú varían en función de la fuente.

Elemento de menú	Descripción
[Interrupción AT]*	Recibe el anuncio de tráfico de la última frecuencia seleccionada, interrumpiendo el resto de fuentes.
[TA DAB+RDS]	Recibe información reciente del tráfico para DAB y RDS (AN-DAB1 tiene prioridad) si están disponibles.
[TA RDS SOLO]	Recibe información reciente del tráfico solo para RDS si está disponible.





Elemento de menú	Descripción
[TA DESACT.]	Desactiva esta función.
<b>[Seguimiento del servicio]*</b> [On] [Off]	Busca otro conjunto que admita el mismo componente de servicio con mejor recepción. Si no se encuentra ningún componente de servicio alternativo o la recepción no mejora, la unidad cambia automáticamente a una emisión FM idéntica. (HARD LINK)
<b>[Enlace soft.]*</b> [On] [Off]	<p>Cuando HARD LINK no está disponible, sintoniza otro conjunto que admita el mismo componente de servicio. Si no se encuentra ningún componente de servicio alternativo o la recepción no mejora, esta función cambiará automáticamente a una emisión FM similar.</p> <p><b>NOTAS</b></p> <ul style="list-style-type: none"> <li>• Esta opción está disponible solo cuando [Seguimiento del servicio] se ajusta en [On].</li> <li>• Solo disponible en regiones en las que la función SOFT LINK sea compatible.</li> <li>• El contenido de la emisión del canal al que se cambia puede no coincidir con el contenido del canal original.</li> </ul>
<b>[Alimentación de antena]</b> [On] [Off]	<p>Seleccione si quiere alimentar una antena Digital Radio conectada. Para obtener más información sobre la conexión de una antena Digital Radio, consulte el Manual de instalación.</p> <p><b>NOTA</b></p> <p>Este ajuste está disponible cuando la fuente están desactivadas.</p>

\* Esta configuración solo está disponible cuando se selecciona [Digital Radio] como fuente.

# Radio









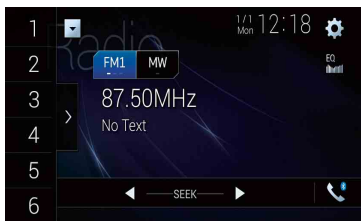



## Procedimiento de inicio

- 1 Pulse  y, a continuación, toque .
- 2 Toque [Radio].  
Aparece la pantalla Radio.







## Operaciones básicas

### Pantalla Radio



     	 <b>Recupera el canal presintonizado almacenado en una tecla de la memoria.</b>
	<b>Almacena la frecuencia de radio actual en una tecla.</b>
	<b>Muestra la lista de canales presintonizados.</b> Selecciona un elemento de la lista ([1] a [6]) para cambiar el canal de presintonía.
	<b>Selecciona las bandas FM1, FM2, FM3, MW o LW.</b>
	 <b>Sintonización manual</b>
	<b>Sintonización de búsqueda o sintonización de búsqueda continua</b> Si suelta la tecla tras algunos segundos, pasará a la emisora más cercana desde la frecuencia actual. Mantenga pulsada la tecla durante más segundos para realizar una sintonización de búsqueda continua.

**SUGERENCIAS**

- Al pulsar  y después tocar  o , también puede cambiar los canales de presintonía.
- Si mantiene pulsado  y toca prolongadamente  o  y lo suelta, también podrá realizar la sintonización de búsqueda.

## Almacenamiento de las frecuencias de radio con mayor potencia (BSM)

La función BSM (memoria de mejores emisoras, por sus siglas en inglés) almacena de forma automática las seis frecuencias de radio con mayor potencia de señal en las teclas de canal de presintonía [1] a [6].

**NOTAS**

- Almacenar frecuencias de radio con BSM podría sustituir a las ya guardadas.
- Las frecuencias de radio almacenadas previamente pueden permanecer almacenadas si el número de frecuencias almacenadas no ha llegado a su límite.

**1** Toque la tecla de visualización de la lista de canales de presintonía.

**2** Toque  para iniciar la búsqueda.



Mientras se visualiza el mensaje, las seis frecuencias de radio con mayor potencia se almacenarán en las teclas de canal de presintonía siguiendo el orden de potencia de señal.

### Para cancelar el proceso de almacenamiento

**1** Toque [Cancelar].

## Ajustes de la radio

**1** Pulse .

**2** Toque  y, a continuación, .

Aparecerá la pantalla de ajustes del sistema.

**3** Toque [Ajustes fuente AV].

**4** Toque [Configuración de la radio].

Los elementos del menú varían en función de la fuente.

Elemento de menú	Descripción
<b>[Local]</b> [Off] <b>FM:</b> [Nivel1] [Nivel2] [Nivel3] [Nivel4] <b>MW/LW:</b> [Nivel1] [Nivel2]	La sintonización de búsqueda local le permite sintonizar solo las emisoras de radio con señales suficientemente potentes.  <b>NOTA</b> [Nivel4] para FM y [Nivel2] para MW/LW solo están disponibles con las emisoras con las señales más potentes.
<b>[Paso FM]*1</b> [100kHz] [50kHz]	Selecciona el paso de sintonización de búsqueda de la banda FM.  <b>NOTA</b> El paso de sintonización permanece en [50kHz] durante la sintonización manual.
<b>[Regional]*2</b> [On] [Off]	Cambia si el código de área se verifica durante la búsqueda de Auto PI.
<b>[Frecuencia Alternativa]*2</b> [On] [Off]	Permite que la unidad resintonice otra frecuencia con la misma emisora.
<b>[Auto PI]*1</b> [On] [Off]	Busca la misma emisora de difusión de código PI (identificación de programa) entre todas las bandas de frecuencias de forma automática si la emisora de difusión contiene datos RDS.  <b>NOTA</b> Aunque seleccione [Off], la búsqueda PI se realizará de forma automática cuando el sintonizador no pueda obtener una buena recepción.
<b>[Interrupción AT]*2</b>	Recibe el anuncio de tráfico de la última frecuencia seleccionada, interrumpiendo el resto de fuentes.  <b>SUGERENCIA</b> La opción seleccionada también se aplica a [Interrupción AT] en [Configuración DAB].
[TA DAB+RDS]	Recibe información reciente del tráfico para DAB y RDS (DAB tiene prioridad) si están disponibles.
[TA RDS SOLO]	Recibe información reciente del tráfico solo para TA DAB+RDS si está disponible.
[TA DESACT.]	Desactiva esta función.
<b>[Interrupción noticias]*2</b> [On] [Off]	Interrumpe la fuente seleccionada actualmente con programas de noticias.

Elemento de menú	Descripción
<b>[Sonido del sintonizador]*2</b>	Cambia la calidad de sonido del sintonizador de FM.
[Charla]	Da prioridad a la prevención del ruido.
[estándar]	No añade ningún efecto.
[Música]	Da prioridad a la calidad del sonido.

\*1 Este ajuste está disponible cuando la fuente están desactivadas.

\*2 Esta función está disponible solo cuando se recibe la banda de FM.

# Disco

## Colocación y expulsión de un disco

Puede reproducir un CD de música normal, Video-CD o DVD-Video mediante el lector integrado de este producto.



### ADVERTENCIA

Mantenga las manos y los dedos alejados de este producto durante la apertura, el cierre o el ajuste del panel LCD. Tenga especial cuidado con las manos y los dedos de los niños.

### PRECAUCIÓN

En la ranura para cargar discos solo se pueden introducir discos.



## Inserción de un disco

- 1 Pulse .
- 2 Toque  para abrir el panel LCD.
- 3 Introduzca un disco en la ranura para cargar discos.  
La fuente cambia y, a continuación, se inicia la reproducción.

### NOTA







Si el disco ya está colocado, seleccione [Disc] como fuente de reproducción.

## Expulsión de un disco

- 1 Pulse .
- 2 Toque  para abrir el panel LCD.
- 3 Extraiga el disco y pulse .

## Operaciones básicas

### SUGERENCIAS

- Si pulsa  y luego toca  o , podrá desplazarse hacia delante o hacia atrás entre los archivos/capítulos.
- Si mantiene pulsado  y luego toca  o  sin soltarlo, podrá avanzar o retroceder rápidamente.
- Si reproduce un Video-CD con PBC ON (control de reproducción activado), aparecerá .
- Puede establecer el tamaño de pantalla de las imágenes de vídeo (página 110).

## Pantalla de fuente de audio 1

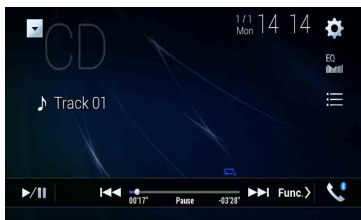

	<b>Cambia entre reproducción y pausa.</b>
	<b>Salta archivos hacia adelante o hacia atrás.</b>
	<b>Selecciona una pista de la lista.</b> Toque una pista de la lista para reproducirla.

## Pantalla de fuente de audio 2

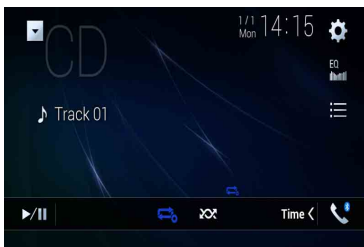









	<b>Establece una reproducción repetida del disco/la pista actual.</b>
	<b>Reproduce o no reproduce las pistas en orden aleatorio.</b>

## PRECAUCIÓN

Por cuestiones de seguridad, no se pueden ver imágenes de vídeo mientras el vehículo esté en movimiento. Para ver imágenes de vídeo, deberá detenerse en un lugar seguro y accionar el freno de mano.

### Pantalla de fuente de vídeo 1



①	<p><b>Ocultas las teclas del panel táctil.</b> Para volver a mostrar las teclas, toque cualquier lugar de la pantalla.</p>
	<p><b>Realiza un retroceso o avance rápido.</b> Vuelva a tocarlo para cambiar la velocidad de reproducción.</p>
	<p><b>Detiene la reproducción.</b></p>
	<p> <b>Realiza una reproducción fotograma a fotograma.</b></p>
	<p> <b>Realiza una reproducción a cámara lenta.</b> Cada vez que toque , la velocidad cambia en cuatro fases, en el orden siguiente: 1/16 -&gt; 1/8 -&gt; 1/4 -&gt; 1/2</p>
	<p><b>Muestra el menú DVD.</b></p> <p><b>NOTA</b> Es posible que esta función no funcione correctamente con determinado contenido del disco DVD. En tal caso, utilice las teclas del panel táctil para controlar el menú DVD.</p>
	<p><b>Cambia el idioma de audio/subtítulos.</b></p>











	<p><b>Busca la parte que desea reproducir.</b> Toque [Title], [Chapter], [10key] o [Track] e introduzca el número que desee entre [0] y [9]. Para comenzar la reproducción a partir del número que ha introducido, toque .</p> <p><b>SUGERENCIAS</b></p> <ul style="list-style-type: none"> <li>• Para cancelar un número de entrada, toque [C].</li> <li>• Para DVD-Video, puede seleccionar [Title], [Chapter] o [10Key].</li> <li>• Para Video-CD, puede seleccionar [Track] o [10key].*</li> </ul>
	<p> <b>Salta archivos/capítulos hacia adelante o hacia atrás.</b></p>
	<p> <b>Realiza un retroceso o avance rápido.</b></p>

\* Solo PBC (control de reproducción)

## Pantalla de fuente de vídeo 2



	<p><b>Seleccione la salida de audio entre [L+R], [Left], [Right] y [Mix].</b> Esta función está disponibles para Video-CD y DVD grabados con audio LPCM.</p>
	<p><b>Cambia el ángulo de visualización (multiángulo).</b> Esta función está disponible para DVD con grabaciones multiángulo.</p>
	<p><b>Establece una reproducción repetida de todos los archivos/el capítulo actual/ el título actual.</b></p>

	<p><b>Muestra el teclado del menú DVD.</b></p> <p>Si aparecen los elementos del menú DVD, las teclas del panel táctil pueden aparecer encima de ellos. Si esto ocurre, seleccione un elemento con estas teclas del panel táctil.</p> <p>Toque , ,  o  para seleccionar el elemento del menú y, a continuación, toque .</p> <p><b>NOTA</b></p> <p>La forma en que se muestra el menú es diferente en función del disco.</p> <p><b>SUGERENCIA</b></p> <p>Si toca , puede controlar el menú DVD directamente.</p>
	<p><b>Reanuda la reproducción (marcador).</b></p> <p>Esta función está disponible para DVD-Video. Puede memorizar un punto a modo de marcador en un disco (hasta cinco discos). Para borrar el marcador del disco, toque esta esta tecla sin soltarla.</p>
Return	<p><b>Vuelve y comienza la reproducción desde el punto especificado.</b></p> <p>Esta función solo está disponible para DVD-Video y Video-CD con PBC (control de reproducción).</p>

# Archivos comprimidos



## Colocación y expulsión de un soporte

Puede reproducir archivos de audio comprimidos, archivos de vídeo comprimidos o archivos de imágenes fijas almacenados en un disco o en un dispositivo de almacenamiento externo.



### ADVERTENCIA

Mantenga las manos y los dedos alejados de este producto durante la apertura, el cierre o el ajuste del panel LCD. Tenga especial cuidado con las manos y los dedos de los niños.

### PRECAUCIÓN

- En la ranura para cargar discos solo se pueden introducir discos.
- En la ranura para tarjetas SD solo se pueden introducir tarjetas de memoria SD.
- La ejecución de una tarjeta de memoria SD durante la transferencia de datos puede dañar la tarjeta de memoria SD. Asegúrese de extraer la tarjeta de memoria SD mediante el procedimiento descrito en el manual.
- No pulse  si no hay una tarjeta de memoria SD totalmente insertada. De hacerlo, podría dañar la tarjeta.
- No pulse  antes de extraer completamente la tarjeta de memoria SD. De hacerlo, podría dañar la tarjeta.



## Inserción de un disco

- 1 Pulse .
- 2 Toque  para abrir el panel LCD.
- 3 Introduzca un disco en la ranura para cargar discos.  
La fuente cambia y, a continuación, se inicia la reproducción.



### NOTA

Si el disco ya está colocado, seleccione [Disc] como fuente de reproducción.

## Expulsión de un disco

- 1 Pulse .
- 2 Toque  para abrir el panel LCD.
- 3 Extraiga el disco y pulse .



## Inserción de una tarjeta de memoria SD

- 1 Pulse .
- 2 Toque  para abrir el panel LCD.
- 3 Introduzca una tarjeta de memoria SD en la ranura para tarjetas SD.
- 4 Pulse .

### NOTAS

- Este sistema no es compatible con tarjetas Multi Media Card (MMC).
- No se garantiza la compatibilidad con todas las tarjetas de memoria SD.
- Este producto podría no alcanzar un rendimiento óptimo con determinadas tarjetas de memoria SD.

## Expulsión de una tarjeta de memoria SD

- 1 Pulse .
- 2 Toque  para abrir el panel LCD.
- 3 Pulse suavemente en el centro de la tarjeta de memoria SD hasta que escuche un clic.
- 4 Extraiga la tarjeta de memoria SD sin torcerla.
- 5 Pulse .

## Conexión de un dispositivo de almacenamiento USB

- 1 Extraiga el conector del puerto USB del cable USB.
- 2 Conecte un dispositivo de almacenamiento USB al cable USB.

### NOTAS

- Este producto podría no alcanzar un rendimiento óptimo con determinados dispositivos de almacenamiento USB.
- No es posible realizar la conexión utilizando un concentrador USB.
- Se necesita un cable USB para la conexión.

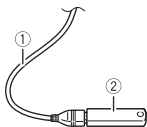

①	Cable USB
②	Dispositivo de almacenamiento USB

## Desconexión de un dispositivo de almacenamiento USB

- 1 Extraiga el dispositivo de almacenamiento USB del cable USB.

### NOTAS

- Compruebe que no se esté accediendo a los datos antes de extraer el dispositivo de almacenamiento USB.
- Apague el interruptor de encendido (ACC OFF) antes de desconectar el dispositivo de almacenamiento USB.

## Procedimiento de inicio

### Para discos

- 1 Inserte el disco (página 51).

### SUGERENCIA

Si el disco ya está colocado, seleccione [Disc] como fuente de reproducción.

### Para USB/SD

- 1 Introduzca la tarjeta de memoria SD en la ranura para tarjetas SD, o conecte el dispositivo de almacenamiento USB en el conector USB.

- 2 Pulse  y, a continuación, toque .

- 3 Toque [USB] o [SD].







La reproducción se realiza siguiendo el orden del número de carpeta. Si las carpetas no contienen archivos que puedan reproducirse, se omiten.

### NOTAS

- Para obtener más detalles sobre la inserción de la tarjeta SD, consulte Inserción de una tarjeta de memoria SD (página 52).
- Para obtener más detalles sobre la conexión del dispositivo de almacenamiento USB, consulte Conexión de un dispositivo de almacenamiento USB (página 52).

# Operaciones básicas





## SUGERENCIAS

- Si pulsa  y luego toca  o , podrá desplazarse hacia delante o hacia atrás entre los archivos/capítulos.
- Si pulsa  y luego toca  o  sin soltarlo en el archivo de audio o vídeo, podrá avanzar o retroceder rápidamente.
- Puede establecer el tamaño de pantalla del vídeo y archivos de imágenes (página 110).

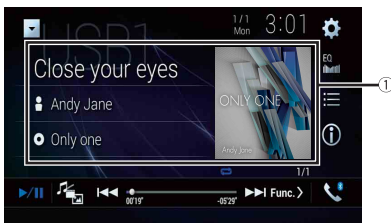
## Fuente de audio

### Pantalla de fuente de audio 1 (ejemplo: USB)





<p>①</p>	<p><b>Muestra la pantalla de búsqueda de vínculos.</b> Toque la canción que desea reproducir seguida de la información de la canción tras cambiar al modo de exploración de música (página 55).</p> <p><b>SUGERENCIA</b> Si toca la carátula, aparecerá la lista de canciones del álbum.</p> <p><b>NOTA</b> Esta función solo está disponible para el dispositivo de almacenamiento externo (USB, SD).</p>
	<p><b>Cambia entre reproducción y pausa.</b></p>
	<p><b>Cambia los siguientes tipos de archivos multimedia.</b> [Music]: Archivos de audio comprimidos [Video]: Archivos de vídeo comprimidos [Photo]: Archivos de imágenes</p>
	<p><b>Salta archivos hacia adelante o hacia atrás.</b></p>
	<p><b>Cambia la pantalla de información de música actual.</b></p>

	<p><b>Selecciona un archivo de la lista.</b> Toque un archivo de la lista para reproducirlo.</p> <p><b>SUGERENCIA</b> Si toca una carpeta de la lista aparecerá su contenido. Puede reproducir un archivo de la lista tocándolo.</p> <p><b>NOTA</b> Cuando se reproducen archivos de audio comprimidos almacenados en un dispositivo de almacenamiento externo (USB, SD), puede buscar un archivo con la función de exploración de música (página 55).</p>
---	--

## Pantalla de fuente de audio 2 (ejemplo: USB)

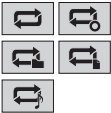

	<p><b>Selecciona la carpeta anterior o la carpeta siguiente.</b></p>
	<p><b>Establece un rango de reproducción repetida de todos los archivos/la carpeta actual/el archivo actual.</b></p>
	<p><b>Reproduce o no reproduce los archivos en orden aleatorio.</b></p>

### ► Selección de un archivo utilizando el modo de exploración de música

Puede seleccionar archivos para reproducir utilizando una lista de categorías si los archivos contienen información de etiquetas.

#### NOTAS

- Esta función solo está disponible para el dispositivo de almacenamiento externo (USB, SD).
- El modo de exploración de música no mantiene activo al apagar la unidad.

1 Toque .

- 2 Toque la pestaña [Tag].
- 3 Toque la categoría que desee para mostrar la lista de archivos.
- 4 Toque el elemento.  
Depure los resultados hasta que el título de la canción o el nombre del archivo que desea se visualice en la lista.
- 5 Toque el título de la canción o el nombre del archivo que desee para reproducirlo.  
Si se cancela la selección realizada con el modo de exploración de música, puede cambiar al modo de exploración de música de nuevo si toca la pestaña [Tag] de la pantalla de la lista de archivos/carpetas y luego toca la pista que desee.

#### SUGERENCIA

Una vez creada la base de datos en el almacenamiento USB, no es necesario crear la base de datos de nuevo siempre que se guarden los mismos contenidos. Para entrar en el modo Music Browse directamente, toque  y, a continuación, [Tag] antes de seleccionar la canción.

### Fuente de vídeo

#### PRECAUCIÓN





Por cuestiones de seguridad, no se pueden ver imágenes de vídeo mientras el vehículo esté en movimiento. Para ver imágenes de vídeo, deberá detenerse en un lugar seguro y accionar el freno de mano.

#### Pantalla de fuente de vídeo (ejemplo: USB)





①	<b>Oculto las teclas del panel táctil.</b> Para volver a mostrar las teclas, toque cualquier lugar de la pantalla.
	<b>Cambia entre reproducción y pausa.</b>



	<b>Cambia los siguientes tipos de archivo multimedia.</b>
	<b>Realiza un retroceso o avance rápido.</b> Vuelva a tocarlo para cambiar la velocidad de reproducción.
	<b>Detiene la reproducción.</b>
	 <b>Realiza una reproducción fotograma a fotograma.</b>
	 <b>Realiza una reproducción a cámara lenta.</b>
	<b>Establece un rango de reproducción repetida de todos los archivos/la carpeta actual/el archivo actual.</b>
	<b>Cambia el idioma de audio/subtítulos.</b>
	<b>Selecciona un archivo de la lista.</b> Toque un archivo de la lista para reproducirlo.
	 <b>Salta archivos hacia adelante o hacia atrás.</b>
	 <b>Realiza un retroceso o avance rápido.</b>

## Fuente de imágenes fijas

### SUGERENCIAS

- Los archivos de imágenes no se visualizan en la pantalla trasera.
- Si pulsa  y luego toca  o  sin soltarlo en el archivo de imagen fija, puede buscar en 10 archivos de imágenes simultáneamente. Si el archivo que se está reproduciendo es el primero o el último de la carpeta, no se realiza la búsqueda.

## Pantalla de imagen fija

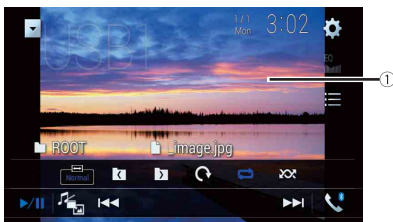

①	<b>Ocultas las teclas del panel táctil.</b> Para volver a mostrar las teclas, toque cualquier lugar de la pantalla.
▶/	<b>Cambia entre reproducción y pausa.</b>
📁	<b>Cambia los siguientes tipos de archivo multimedia.</b> <b>[Music]:</b> Archivos de audio comprimidos <b>[Video]:</b> Archivos de vídeo comprimidos <b>[Photo]:</b> Archivos de imágenes
⏮ ⏭	<b>Salta archivos hacia adelante o hacia atrás.</b>
◀ ▶	<b>Selecciona la carpeta anterior o la carpeta siguiente.</b>
🔄	<b>Gira la imagen que se muestra 90° en el sentido de las agujas del reloj.</b>
🔄 🔄	<b>Establece un rango de reproducción repetida de todos los archivos/la carpeta actual.</b>
🔀 🔀	<b>Reproduce todos los archivos del rango de reproducción repetida o no los reproduce en orden aleatorio.</b>
☰	<b>Selecciona un archivo de la lista.</b> Toque un archivo de la lista para reproducirlo. <b>SUGERENCIA</b> Si toca una carpeta de la lista aparecerá su contenido. Puede reproducir un archivo de la lista tocándolo.



# iPod

## Conexión de un iPod

Al conectar un iPod a este producto, las opciones se configuran automáticamente de acuerdo con el dispositivo que se desea conectar.

### NOTAS

- En función de la generación o la versión del iPod, es posible que algunas funciones no estén disponibles.
- No elimine la Apple Music® app de su iPod, ya que algunas funciones dejarían de estar disponibles.
- Cuando se conecte un iPhone o iPod touch, salga de todas las aplicaciones antes conectar el dispositivo.







- 1** Conecte su iPod mediante USB.
- 2** Pulse  y, a continuación, toque .
- 3** Toque [iPod].

### NOTA

Para obtener más información sobre la conexión USB, consulte el Manual de instalación.

## Operaciones básicas

### SUGERENCIAS

- Si pulsa  y luego toca  o , podrá desplazarse hacia delante o hacia atrás entre los archivos.
- Si mantiene pulsado  y luego toca  o  sin soltarlo, podrá avanzar o retroceder rápidamente.

### NOTA

No es posible desplazarse hacia atrás ni avanzar o retroceder rápidamente mientras se reproduce Apple Music Radio.



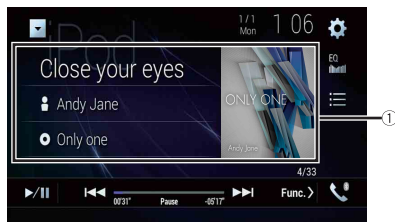

## Pantalla de fuente de audio 1



①	<p><b>Muestra la pantalla de búsqueda de vínculos.</b>          Seleccione de una canción de la lista relacionada con la canción que se está reproduciendo.</p> <p><b>SUGERENCIA</b>          Si toca la carátula, aparecerá la lista de canciones del álbum.</p> <p><b>NOTA</b>          Esta función no está disponible durante la reproducción de Apple Music Radio.</p>
▶/	<p><b>Cambia entre reproducción y pausa.</b></p>
◀▶	<p><b>Salta archivos hacia adelante o hacia atrás.</b></p>
☰	<p><b>Selecciona una canción de la lista.</b>          Toque la categoría y después el título de la lista para reproducir la lista seleccionada.</p> <p><b>SUGERENCIAS</b></p> <ul style="list-style-type: none"> <li>• Si utiliza el inglés como idioma del sistema, estará disponible la función de búsqueda alfabética. Toque la barra de búsqueda inicial para utilizar esta función.</li> <li>• Cuando toque la emisora Apple Music Radio en la pantalla de la lista, aparece la pantalla Apple Music Radio (página 61).</li> </ul> <p><b>NOTAS</b></p> <ul style="list-style-type: none"> <li>• En función de la generación o la versión del iPod, es posible que algunas funciones no estén disponibles.</li> <li>• Si el iPod contiene más de 16 000 canciones, solo aparecen en la lista 16 000 del iPod. Las canciones disponibles dependen del iPod.</li> </ul>

## Pantalla de fuente de audio 2



<p>①</p>	<p><b>Cambia la velocidad de un audiolibro.</b> Normal—Rápido—Lento</p> <p><b>NOTA</b> Puede que el icono de velocidad del audiolibro no cambie en función del iPod/iPhone conectado.</p>
 	<p><b>Establece un rango de reproducción repetida de todos los elementos incluidos en la lista seleccionada/la canción actual.</b></p>
 	<p><b>Reproduce aleatoriamente la lista/álbum seleccionado.</b></p>

### Fuente Apple Music® Radio

#### **Importante**

Es posible que Apple Music Radio no esté disponible en su país o región. Para los detalles acerca de Apple Music Radio, visite el siguiente sitio: <http://www.apple.com/music/>

#### **NOTA**

Esta función solo está disponible al usar la función iPod con un iPhone 7, iPhone 7 Plus, iPhone SE, iPhone 6s, iPhone 6s Plus, iPhone 6, iPhone 6 Plus, iPhone 5s, iPhone 5c, iPhone 5 o iPod touch (5.ª y 6.ª generación).

**1** Toque .

**2** Toque [Radio].

## Pantalla Apple Music Radio

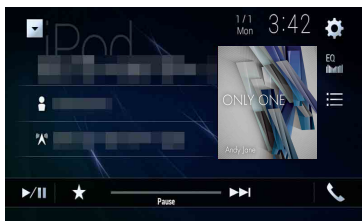

	<b>Cambia entre reproducción y pausa.</b>
	<b>Muestra el menú emergente de Apple Music Radio.</b> <ul style="list-style-type: none"><li>• Toque [Play More Like This] para reproducir canciones similares a la canción actual.</li><li>• Toque [Play Less Like This] para establecer que no se vuelva a reproducir de nuevo la canción actual.</li><li>• Toque [Add to iTunes Wish List] para agregar la canción actual a la lista de deseos de iTunes.</li></ul> <b>NOTA</b> <p>Es posible que esta función no se utilice en función del estado de la cuenta Apple Music.</p>
	<b>Salta las pistas hacia adelante.</b>

# WebLink™

WebLink le permite disfrutar de aplicaciones para smartphone compatibles en el coche. Puede utilizar aplicaciones compatibles con WebLink con gestos como pulsando, arrastrando, desplazando o deslizando el dedo por la pantalla de este producto.

## NOTAS

- Los gestos compatibles pueden variar dependiendo de la aplicación compatible con WebLink.
- Para utilizar WebLink, primero debe instalar la aplicación WebLink Host en el iPhone o smartphone. Para obtener más información acerca de la aplicación WebLink Host, visite el siguiente sitio: <https://www.abaltatech.com/weblink/>
- Asegúrese de leer Uso del contenido con conexión basado en apps (página 132) antes de realizar esta operación.
- No es posible reproducir archivos con protección de derechos de autor como DRM.

## ⚠ ADVERTENCIA

Determinados usos de un iPhone o smartphone podrían ser ilegales mientras conduce en su jurisdicción, por lo que debe conocer la normativa y obedecer dichas restricciones. Si tiene algún tipo de duda en lo que respecta a una función determinada, utilícela únicamente con el vehículo estacionado. No deberá utilizar ninguna función cuyo uso no resulte seguro bajo las condiciones de conducción que esté experimentando.

## Uso de WebLink

### 🔔 Importante

- Pioneer no se responsabilizará de los problemas que puedan surgir debido al contenido incorrecto o imperfecto basado en apps.
- El contenido y funcionalidad de las aplicaciones compatibles son responsabilidad de los proveedores de la App.
- En WebLink, las funciones del producto estarán limitadas durante la conducción, estando las funciones disponibles determinadas por los proveedores de la App en cuestión.
- La disponibilidad de las funciones WebLink está determinada por el proveedor de la App y no por Pioneer.
- WebLink le permite acceder a aplicaciones distintas de aquellas sujetas a restricciones durante la conducción.

## Procedimiento de inicio

Al conectar un iPhone o un smartphone a este producto, se deben configurar las opciones de acuerdo con el dispositivo conectado. Para obtener más información, consulte la Configuración para iPod/iPhone o smartphone (página 36).

### SUGERENCIAS

- Toque el icono de la aplicación que desee después de iniciar la aplicación WebLink Host.
- Se ejecutará la aplicación que desee y aparecerá la pantalla de función de la aplicación.

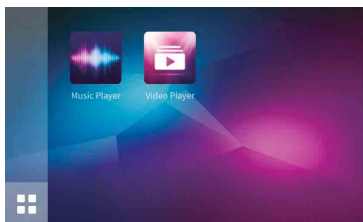

- Pulse  para volver a la pantalla de menú superior.

## WebLink



Muestra el menú principal de la pantalla fuente WebLink.



### Para usuarios de iPhone

- 1 Conecte su iPhone a este producto mediante USB.  
Consulte el manual de instalación.
- 2 Pulse .
- 3 Toque .
- 4 Toque [WebLink].
- 5 Toque el icono que desee en la pestaña.  
Se inicia la aplicación WebLink.

### Para usuarios de smartphone (Android)

#### NOTA

La capacidad de reproducción del video depende del dispositivo Android conectado.

- 1 Desbloquee su smartphone y conéctelo a este producto mediante USB.  
Consulte el manual de instalación.
- 2 Pulse .
- 3 Toque .
- 4 Toque [WebLink].
- 5 Toque el icono que desee en la pestaña.  
Se inicia la aplicación WebLink.



## Utilización de la función de mezcla de audio

Puede emitir audio combinando la fuente de AV y una aplicación de iPhone o smartphone cuando se use WebLink.

### NOTA

En función de la aplicación o la fuente de AV, es posible que esta función no esté disponible.

**1** Inicie WebLink.

**2** Pulse VOL (+/-).

El menú de mezcla de audio aparecerá en la pantalla.

### Android

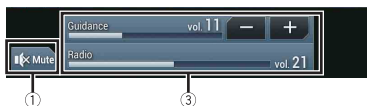

### iOS



①	<b>Toque para silenciar. Vuelva a tocar para reactivar el audio.</b>
②	<b>Activa o desactiva la función de mezcla de sonido.</b> <ul style="list-style-type: none"><li>• Pestaña izquierda: la función de mezcla de audio está activada (mix on) y se muestra el volumen de la App.</li><li>• Pestaña derecha: la función de mezcla de audio está desactivada (mix off). Estas opciones no se muestran en la pantalla de Función AV.</li></ul>
③	<b>Ajusta el volumen de audio de la aplicación.</b>

# Apple CarPlay

En iPhone, puede utilizar aplicaciones pulsando, arrastrando, desplazando o deslizando el dedo por la pantalla de este producto.

## Modelos de iPhone compatibles

Para obtener detalles sobre la compatibilidad de los modelos de iPhone, consulte el siguiente sitio web.

<http://www.apple.com/ios/carplay>

### NOTA

Los gestos que pueden realizarse con el dedo variarán en función de la aplicación para un iPhone.

## ⚠ ADVERTENCIA

Determinados usos de un iPhone podrían ser ilegales mientras conduce en su jurisdicción, por lo que debe conocer la normativa y obedecer dichas restricciones. Si tiene algún tipo de duda en lo que respecta a una función determinada, utilícela únicamente con el vehículo estacionado. No deberá utilizar ninguna función cuyo uso no resulte seguro bajo las condiciones de conducción que esté experimentando.

## Uso de Apple CarPlay

### 🔔 Importante

Es posible que Apple CarPlay no esté disponible en su país o región.

Para los detalles acerca de Apple CarPlay, visite el siguiente sitio:



<http://www.apple.com/ios/carplay>

- El contenido y funcionalidad de las aplicaciones compatibles son responsabilidad de los proveedores de la App.
- En Apple CarPlay se restringe el uso durante la conducción. Además, son los proveedores de la App quienes determinan la disponibilidad de las funciones y su contenido.
- Apple CarPlay le permite acceder a aplicaciones distintas de aquellas sujetas a restricciones durante la conducción.
- PIONEER NO SE HACE RESPONSABLE Y RECHAZA CUALQUIER RESPONSABILIDAD QUE SURJA DE APLICACIONES Y CONTENIDO DE TERCEROS (AJENO A PIONEER), INCLUYENDO, ENTRE OTROS, CUALQUIER INEXACTITUD O INFORMACIÓN INCOMPLETA.

## Configuración de la posición de conducción

Para lograr una usabilidad óptima de Apple CarPlay, ajuste la configuración de la posición de conducción en función del vehículo. La configuración se aplicará la próxima vez que se conecte un dispositivo compatible con Apple CarPlay a este producto.

**1** Pulse .

**2** Toque  y, a continuación, .



Aparecerá la pantalla de ajustes del sistema.

- 3** Toque [Configuración de smartphone].
- 4** Toque [Posición del conductor].
  - [Izquierda]  
Selección para vehículos de conducción a la izquierda.
  - [Derecha]  
Selección para vehículos de conducción a la derecha.

## Procedimiento de inicio



Al conectar un iPhone a este producto, se deben configurar las opciones de acuerdo con el dispositivo conectado. Para obtener más información, consulte la Configuración para iPod/iPhone o smartphone (página 36).

### Conexión cableada

- 1** Conecte un dispositivo compatible con Apple CarPlay a este producto mediante USB.
- 2** Pulse .
- 3** Toque .
- 4** Toque [Apple CarPlay].
- 5** Toque el icono Apple CarPlay en la pestaña.  
Aparecerá la pantalla de la aplicación.

### Conexión inalámbrica

Antes de usar Apple CarPlay de forma inalámbrica, conecte el dispositivo al producto mediante Bluetooth y active Apple CarPlay en el menú de configuración de Bluetooth del dispositivo (página 22).

- 1** Active la función Wi-Fi del dispositivo.
- 2** Pulse .
- 3** Toque .  
Aparece la pantalla de búsqueda del dispositivo.  
Toque  y vaya al paso 4, ya que la lista de dispositivos aparece si Apple CarPlay se ha instalado previamente de forma inalámbrica en el dispositivo.

**NOTA**

La unidad no puede detectar el dispositivo a menos que aparezca el menú de configuración de Bluetooth o Apple CarPlay en la pantalla iPhone.

**4** Toque .

**5** Toque el dispositivo deseado en la pantalla.

La unidad configura la conexión e inicia la aplicación.

**SUGERENCIA**

También puede iniciar Apple CarPlay con el dispositivo deseado abriendo el menú de configuración de Bluetooth o Apple CarPlay al mostrar la pantalla de búsqueda de dispositivo o lista de dispositivos.

**SUGERENCIA**

Puede utilizar la función Siri pulsando  una vez activado Apple CarPlay.

**NOTAS**

- Para obtener más información sobre la conexión USB, consulte el Manual de instalación.
- Si se ha conectado un dispositivo compatible con Apple CarPlay y aparece otra pantalla, toque [Apple CarPlay] en el menú superior para que aparezca la pantalla de menú Aplicación.
- La conexión Bluetooth con el dispositivo compatible con Apple CarPlay finalizará automáticamente si se activa Apple CarPlay. Mientras Apple CarPlay esté activado, solo se podrán realizar conexiones de audio por Bluetooth en otros dispositivos distintos del conectado mediante Apple CarPlay.
- No se puede usar la opción de telefonía por manos libres mediante la tecnología inalámbrica Bluetooth si Apple CarPlay está activado. Si Apple CarPlay está activado durante una llamada a un teléfono móvil distinto del dispositivo compatible con Apple CarPlay, la conexión Bluetooth finalizará tras terminar la llamada.

## Ajuste del volumen

Puede ajustar el volumen de la guía independientemente del volumen del sonido principal al usar Apple CarPlay.

**1** Con Apple CarPlay activado, pulse VOL (+/-).

El menú de volumen aparecerá en la pantalla.



①	<b>Toque para silenciar. Vuelva a tocar para reactivar el audio.</b>
②	<b>Toque [+] / [-] para ajustar el volumen de la guía.</b>

③

**Muestra el volumen del sonido principal. Para ajustar el volumen del sonido principal, pulse VOL (+/-) en la unidad.**

**NOTA**

El menú de volumen se mostrará durante cuatro segundos. Si el menú desaparece, vuelva a pulsar **VOL (+/-)**. El menú aparecerá de nuevo.

# Android Auto™

En Android, puede utilizar aplicaciones pulsando, arrastrando, desplazando o deslizando el dedo por la pantalla de este producto.

## Dispositivos Android compatibles

Para obtener detalles sobre la compatibilidad de los modelos de Android, consulte el siguiente sitio web.

<https://support.google.com/androidauto>

### NOTA

Los gestos que pueden realizarse con el dedo variarán en función de la aplicación para un smartphone.

## ADVERTENCIA

Determinados usos del smartphone podrían ser ilegales mientras conduce en su jurisdicción, por lo que debe conocer la normativa y obedecer dichas restricciones. Si tiene algún tipo de duda en lo que respecta a una función determinada, utilícela únicamente con el vehículo estacionado. No deberá utilizar ninguna función cuyo uso no resulte seguro bajo las condiciones de conducción que esté experimentando.

## Uso de Android Auto

### Importante

Es posible que Android Auto no esté disponible en su país o región.

Para obtener más información acerca de Android Auto, consulte el sitio web de ayuda de Google:



<http://support.google.com/androidauto>

- El contenido y funcionalidad de las aplicaciones compatibles son responsabilidad de los proveedores de la App.
- En Android Auto se restringe el uso durante la conducción. Además, son los proveedores de la App quienes determinan la disponibilidad de las funciones y su contenido.
- Android Auto le permite acceder a aplicaciones distintas de aquellas sujetas a restricciones durante la conducción.
- PIONEER NO SE HACE RESPONSABLE Y RECHAZA CUALQUIER RESPONSABILIDAD QUE SURJA DE APLICACIONES Y CONTENIDO DE TERCEROS (AJENO A PIONEER), INCLUYENDO, ENTRE OTROS, CUALQUIER INEXACTITUD O INFORMACIÓN INCOMPLETA.

## Configuración de la posición de conducción

Para lograr una usabilidad óptima de Android Auto, ajuste la configuración de la posición de conducción en función del vehículo. La configuración se aplicará la próxima vez que se conecte un dispositivo compatible con Android Auto a este producto.

**1** Pulse .

**2** Toque  y, a continuación, .



Aparecerá la pantalla de ajustes del sistema.

- 3** Toque [Configuración de smartphone].
- 4** Toque [Posición del conductor].
  - [Izquierda]  
Selección para vehículos de conducción a la izquierda.
  - [Derecha]  
Selección para vehículos de conducción a la derecha.

## Procedimiento de inicio



Al conectar un smartphone a este producto, se deben configurar las opciones de acuerdo con el dispositivo conectado. Para obtener más información, consulte la Configuración para iPod/iPhone o smartphone (página 36).

### Conexión cableada

- 1** Conecte un dispositivo compatible con Android Auto™ a este producto mediante USB.
- 2** Pulse .
- 3** Toque .
- 4** Toque [Android Auto].
- 5** Toque el icono Android Auto en la pestaña.  
Se establecerá automáticamente una conexión Bluetooth con el dispositivo compatible con Android Auto y finalizará cualquier conexión Bluetooth con cualquier otro dispositivo.

### Conexión inalámbrica

Antes de usar Android Auto de forma inalámbrica, conecte el dispositivo al producto mediante Bluetooth (página 22).

- 1** Active la función Wi-Fi del dispositivo.
  - 2** Pulse .
  - 3** Toque .
- Aparece la pantalla de búsqueda del dispositivo.  
Toque  y vaya al paso 4, ya que la lista de dispositivos aparece si Android Auto se ha instalado previamente de forma inalámbrica en el dispositivo.

**NOTA**

La unidad no puede detectar el dispositivo a menos que aparezca el menú de configuración de Bluetooth en la pantalla del smartphone.

**4 Toque** .

**5 Toque el dispositivo deseado en la pantalla.**

La unidad configura la conexión e inicia la aplicación.

**SUGERENCIA**

Puede utilizar la función de reconocimiento de voz pulsando  una vez activado Android Auto.

**NOTAS**

- Para obtener más información sobre la conexión USB, consulte el Manual de instalación.
- Si ya hay veinte dispositivos conectados, aparecerá un mensaje confirmando la eliminación del dispositivo registrado. Si desea eliminar el dispositivo, toque [Aceptar]. Si desea eliminar otro dispositivo, toque [Configurar BT] y elimine los dispositivos manualmente (página 23).
- Si Android Auto está activado durante una llamada a un teléfono móvil distinto del dispositivo compatible con Android Auto, la conexión Bluetooth cambiará al dispositivo compatible con Android Auto tras la llamada.

## Ajuste del volumen

Puede ajustar el volumen de la guía independientemente del volumen del sonido principal al usar Android Auto.

**1 Con Android Auto activado, pulse VOL (+/-).**

El menú de volumen aparecerá en la pantalla.



①	<b>Toque para silenciar. Vuelva a tocar para reactivar el audio.</b>
②	<b>Toque [+] / [-] para ajustar el volumen de la guía.</b>
③	<b>Muestra el volumen del sonido principal. Para ajustar el volumen del sonido principal, pulse VOL (+/-) en la unidad.</b>

**NOTA**

El menú de volumen se mostrará durante cuatro segundos. Si el menú desaparece, vuelva a pulsar **VOL (+/-)**. El menú aparecerá de nuevo.





## Ajuste de la función de inicio automático

Si esta función está activada, Android Auto se iniciará automáticamente al conectar un dispositivo compatible Android Auto a este producto.

### NOTA

Android Auto se iniciará automáticamente solo si hay conectado correctamente un dispositivo compatible Android Auto a este producto.

- 1 Pulse .
- 2 Toque  y, a continuación, .
- 3 Toque [Configuración de smartphone].
- 4 Toque [Android Auto Automático] para seleccionar [On] o [Off].

# HDMI



## ⚠ PRECAUCIÓN

Por cuestiones de seguridad, no se pueden ver imágenes de vídeo mientras el vehículo esté en movimiento. Para ver imágenes de vídeo, deberá detenerse en un lugar seguro y accionar el freno de mano.

## NOTA

Se necesita un High Speed HDMI® Cable (se vende por separado) para la conexión. Para los detalles, consulte el manual de instalación.

## Procedimiento de inicio

- 1 Pulse  y, a continuación, toque .
- 2 Toque [HDMI].  
Aparece la pantalla de fuente HDMI.

## Operaciones básicas

### Pantalla de fuente HDMI



①

#### Ocultas las teclas del panel táctil.

Para volver a mostrar las teclas, pulse cualquier lugar de la pantalla.

#### SUGERENCIA

Puede establecer el tamaño de pantalla de las imágenes de vídeo (página 110).

# AUX

Puede visualizar la salida de la imagen de vídeo a través del dispositivo conectado a la entrada de vídeo.





## PRECAUCIÓN

Por cuestiones de seguridad, no se pueden ver imágenes de vídeo mientras el vehículo esté en movimiento. Para ver imágenes de vídeo, deberá detenerse en un lugar seguro y accionar el freno de mano.

## NOTAS

- Se necesita un cable AV minijack (se vende por separado) para la conexión. Para los detalles, consulte el manual de instalación.
- Puede establecer el tamaño de pantalla de las imágenes de vídeo (página 110).

## Procedimiento de inicio

- 1 Pulse .
- 2 Toque  y, a continuación, .
- 3 Toque [Config.entrada/salida].
- 4 Compruebe que [Entrada Auxiliar] se haya encendido.
- 5 Pulse  y, a continuación, toque .
- 6 Toque [AUX].  
Aparecerá la pantalla AUX.

## Pantalla AUX



①

### Ocultas las teclas del panel táctil.

Para volver a mostrar las teclas, Toque cualquier lugar de la pantalla.

### SUGERENCIA

Puede establecer el tamaño de pantalla de las imágenes de vídeo (página 110).



### Cambia entre la entrada de vídeo y la de audio.





# Entrada AV

Puede visualizar la salida de la imagen de vídeo a través del dispositivo o la cámara conectado a la entrada de vídeo. Para los detalles, consulte el manual de instalación.

## PRECAUCIÓN

Por cuestiones de seguridad, no se pueden ver imágenes de vídeo mientras el vehículo esté en movimiento. Para ver imágenes de vídeo, deberá detenerse en un lugar seguro y accionar el freno de mano.

## Procedimiento de inicio

- 1 Pulse .
- 2 Toque  y, a continuación, .
- 3 Toque [Config.entrada/salida].
- 4 Toque [Entrada A/V].
- 5 Toque [Fuente] para la fuente AV o [Cámara] para la cámara.
- 6 Pulse  y, a continuación, toque .
- 7 Toque [AV] para la fuente AV o [Camera View] para la cámara.  
La imagen se visualiza en la pantalla.

### NOTA

Si está seleccionado [Fuente], [Entrada 2ª cámara] se establece automáticamente en [Off] (página 85).

# Operaciones básicas

## Pantalla de fuente AV

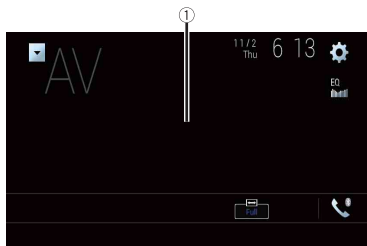

①

### Ocultas las teclas del panel táctil.

Para volver a mostrar las teclas, toque cualquier lugar de la pantalla.

# Replicación inalámbrica

(Esta función solo está disponible para dispositivos Android.)





Replicación inalámbrica es una visualización inalámbrica diseñada para replicar el dispositivo móvil en la pantalla del producto mediante una conexión Wi-Fi.

## Procedimiento de inicio

Las operaciones y procedimientos de Replicación inalámbrica pueden variar en función del dispositivo conectado. Consulte el manual de instrucciones de su dispositivo móvil.

### PRECAUCIÓN

Por motivos de seguridad, esta función solo está disponible cuando detiene su vehículo en un lugar seguro y acciona el freno de mano.

- 1 Pulse .
- 2 Toque  y, a continuación, .
- 3 Toque [Configuración de Wi-Fi].
- 4 Compruebe que [Wi-Fi] se haya encendido.
- 5 Pulse  y, a continuación, toque .
- 6 Toque [Mirroring].

Se configura una conexión y aparece el mensaje de instrucción en la pantalla.

### NOTAS

- Cuando se activa Apple CarPlay o Android Auto mediante conexión inalámbrica, aparece la pantalla de confirmación del cambio de conexión. Pulse [Listo] para seguir con la Replicación inalámbrica.
- Cuando la conexión Wi-Fi se establece en [DESACTIVAR], aparece la pantalla de confirmación de conexión. Toque [Iniciar] para establecer la conexión.

- 7 Realización de una Replicación inalámbrica en el dispositivo móvil.
- 8 Toque [Sí].  
Aparece la pantalla Replicación inalámbrica.

## Operaciones básicas

### Pantalla Replicación inalámbrica (ejemplo)



①	<b>Muestra la pantalla completa.</b>
[Desconectar]	<b>Desconecta la Replicación inalámbrica.</b>

#### **NOTAS**

- La pantalla que se muestra en el ejemplo puede variar de la del dispositivo móvil conectado.
- Si el dispositivo Android no está preparado para Miracast UIBC, no podrá realizar la operación táctil.



# Información del equipo del vehículo

## Uso del adaptador de bus del vehículo

Al conectar el adaptador de bus del vehículo opcional, puede visualizar el estado de las operaciones de la función del sensor de estacionamiento del vehículo y el panel de control climático en la pantalla.

### Importante

- Para obtener más información sobre la instalación del adaptador de bus del vehículo, consulte el manual de operaciones del adaptador de bus del vehículo.
- Tras instalar el adaptador de bus del vehículo, asegúrese de comprobar el funcionamiento.
- Para obtener más información sobre los modelos de vehículos compatibles con adaptadores de bus del vehículo, consulte la información de nuestro sitio web.
- Las funciones y las pantallas varían en función del modelo de vehículo. Para obtener más información sobre las funciones que están disponibles para cada modelo, consulte la información en nuestro sitio web.

### Pantalla Ayuda aparcamiento



#### **Cambia la pantalla a la imagen de cámara de visión trasera.**

La pantalla cambia solo cuando la configuración de la cámara de visión trasera se establece en [On] y la palanca de cambios se encuentra en posición de marcha atrás (R).

## Pantalla Clima

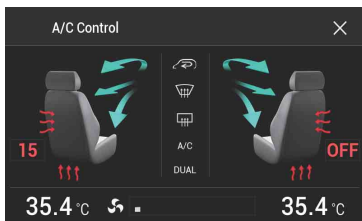

## Visualización de la información de detección de obstáculos

### ⚠ PRECAUCIÓN

Esta función tiene como objetivo únicamente ayudar a la visión del conductor. No detecta peligros ni obstáculos ni es un sustituto de su atención, juicio y cuidado durante el aparcamiento de su vehículo.

### NOTAS

- Esta función solo está disponible en vehículos equipados con sistema de sensor de estacionamiento.
- La pantalla Ayuda aparcamiento no aparece hasta que el producto se inicia por completo.

- 1 **Active el sensor de ayuda al estacionamiento de su vehículo.**  
Aparecerá la pantalla Ayuda aparcamiento.

## Visualización del estado de operación del panel de control climático

Cuando utiliza el panel de control climático del vehículo, la pantalla cambia automáticamente a la pantalla A/C Control.







### NOTAS

- La configuración del panel de control climático usada antes de iniciar el producto no aparece en la pantalla.
- Cualquier configuración del panel de control climático apagada no aparecerá en la pantalla.
- Si la información que aparece en la pantalla está invertida para los lados izquierdo y derecho del vehículo, cambie la configuración de [Inversión climatizador] a [On] (página 88).

# Configuración

Puede configurar distintos ajustes del menú principal.

## Visualización de la pantalla de configuración

- 1 Pulse .
- 2 Toque .
- 3 Toque cualquiera de las categorías siguientes y, a continuación, seleccione las opciones.
  -  Configuración del sistema (página 83)
  -  Configuración del tema (página 95)
  -  Configuración de audio (página 98)
  -  Configuración de vídeo (página 105)
  -  Ajustes de Bluetooth (página 22)

## Configuración del sistema

Los elementos del menú varían en función de la fuente.

### [Ajustes fuente AV]

Elemento de menú	Descripción
[Configuración de la radio]	(página 43)
[Configuración DAB]	(página 40)
[Bluetooth Audio] [On] [Off]	Ajusta la activación de la fuente de audio Bluetooth.

### [Configuración de smartphone]

Elemento de menú	Descripción
[Config. smartphone]	Configuración del dispositivo móvil conectado (página 36).
[Posición del conductor] [Derecha] [Izquierda]	Configuración de la posición de conducción. <ul style="list-style-type: none"><li>• Apple CarPlay (página 66)</li><li>• Android Auto™ (página 70)</li></ul>

Elemento de menú	Descripción
<b>[Android Auto Automático]</b> [On] [Off]	Seleccione [On] para iniciar automáticamente Android Auto cuando un dispositivo Android se conecta a la unidad.

### [Mezcla autom. (iPhone/iPod)]

Elemento de menú	Descripción
<b>[Mezcla autom. (iPhone/iPod)]</b> [On] <input type="checkbox"/> [Off]	Seleccione si desea realizar la mezcla de salida de sonido desde WebLink y del sonido de la fuente AV.

### [Config. entrada/salida]

Elemento de menú	Descripción
<b>[Entrada A/V]</b> [Fuente] [Cámara] [Off]	Seleccione la fuente de entrada AV (página 77).
<b>[Entrada Auxiliar]</b> [On] [Off]	Defina [On] para la fuente AUX (página 75).

### [Config. cámaras]

Se necesita una cámara de retrovisor que se vende por separado (p. ej. ND-BC8) para utilizar la función de la cámara de retrovisor. (Para los detalles, consulte con su distribuidor.)

#### ► Cámara de retrovisor

Este producto incorpora una función que cambia automáticamente a la imagen de pantalla completa de la cámara de retrovisor instalada en su vehículo al colocar la palanca de cambios en posición de marcha atrás (R).

El modo Vista de cámara también le permite comprobar lo que tiene detrás mientras conduce.

#### ► Cámara para modo Vista de cámara

Vista de cámara puede aparecer en todo momento. Tenga en cuenta que, con este ajuste, la imagen de la cámara no se redimensiona, y que una parte de lo que ve la cámara no puede visualizarse.

Para mostrar la imagen de la cámara, toque [Camera View] en la pantalla de selección de fuente AV (página 34).

#### NOTAS

- Para establecer la cámara de retrovisor como la cámara para el modo Vista de cámara, establezca [Entrada cámara trasera] en [On] (página 85).

- Cuando utilice la segunda cámara, ajuste [Entrada A/V] en [Cámara] (página 77).
- Cuando la vista de cámara de la cámara de retrovisor y la segunda cámara esté disponible, aparecerá la tecla para cambiar la visualización. Toque esta tecla para cambiar la visualización entre la imagen de retrovisor y la imagen de la segunda cámara.

## PRECAUCIÓN

Pioneer recomienda el uso de una cámara capaz de emitir imágenes invertidas especulares; en caso contrario, la imagen puede mostrarse al revés.

- Compruebe inmediatamente si la pantalla cambia a una imagen de cámara de retrovisor cuando la palanca de cambios se coloca marcha atrás (R) desde otra posición.
- Si la pantalla cambia a la imagen de cámara de retrovisor a pantalla completa durante la conducción normal, cambie al ajuste opuesto la opción [Ajustes para cámara trasera].
- Si toca  mientras se muestra la imagen de la cámara, se apagará temporalmente la imagen visualizada.
- Cuando la vista de cámara de la cámara de retrovisor y la segunda cámara esté disponible, aparecerá la tecla para cambiar la visualización. Pulse esta tecla para cambiar la visualización entre la imagen de retrovisor y la imagen de la segunda cámara.

Elemento de menú	Descripción
[Vista de cámara] [On] [Off]	<p>Establezca la opción en [On] para que la cámara de retrovisor sea visible constantemente. (El mismo modo se activa cuando se pulsa  en la pantalla de cámara del retrovisor. El valor de la configuración está sincronizado.)</p> <p><b>NOTAS</b></p> <ul style="list-style-type: none"> <li>• Para establecer la cámara de retrovisor como la cámara para el modo Vista de cámara, establezca [Entrada cámara trasera] en [On] (página 85).</li> <li>• Cuando use la segunda cámara, establezca [Entrada A/V] en [Cámara] o [Entrada 2ª cámara] en [On] (ambos ajustes están sincronizados) (página 85).</li> </ul> <p><b>SUGERENCIA</b></p> <p>También puede activar esta función pulsando [Vista de cámara] en la pantalla de selección de fuente AV o en la lista de fuentes.</p>
[Entrada cámara trasera] [Off] [On]	<p>Configuración de la activación de la segunda cámara (cámara frontal, etc.).</p> <p>Ajuste la activación de la cámara de retrovisor.</p>
[Entrada 2ª cámara] [Off] [On]	<p>Configuración de la activación de la segunda cámara (cámara frontal, etc.).</p> <p>Esta función está sincronizada con el ajuste [Entrada A/V].</p>
[Ajustes para cámara trasera]	Ajuste la polaridad de la cámara de retrovisor.
[Batería]	La polaridad del cable conectado es positiva.

Elemento de menú	Descripción
[Tierra]	La polaridad del cable conectado es negativa. <b>NOTA</b> Si la configuración de la polaridad de la cámara no es correcta, o se ha realizado una configuración errónea de la cámara, mantenga pulsado  para activar la pantalla de la cámara de retrovisor y, a continuación, cambie el ajuste de polaridad a [Batería].
<b>[Guía ayuda estacionam.]</b> [On] [Off]	Puede establecer si desea visualizar las directrices de ayuda al estacionamiento en las imágenes de la cámara de retrovisor al activar la marcha atrás del vehículo.

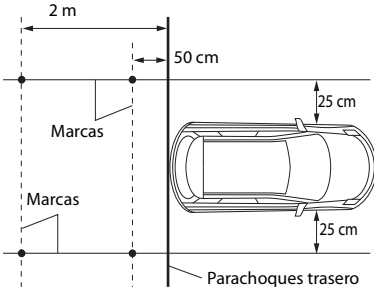
Elemento de menú	Descripción
[Aj. guía ayuda estac.]*	<p>Ajuste las líneas de guía arrastrando o tocando ▲/▼/◀/▶/▶/▶◀/◀◀ en la pantalla. Toque [Pred.] para cambiar los ajustes.</p> <p><b>⚠ PRECAUCIÓN</b></p> <ul style="list-style-type: none"> <li>• Cuando realice los ajustes de las indicaciones, asegúrese de aparcarse el vehículo en un lugar seguro y de accionar el freno de mano.</li> <li>• Antes de salir del vehículo para colocar las marcas, asegúrese de apagar el interruptor de encendido (ACC OFF).</li> <li>• El alcance proyectado por la cámara de retrovisor es limitado. Además, las indicaciones de la distancia y el ancho del vehículo mostradas en la imagen de la cámara de retrovisor pueden diferir de la distancia y el ancho reales del vehículo. (Las directrices son líneas rectas).</li> <li>• La calidad de la imagen puede deteriorarse en función del entorno de uso, como por ejemplo, por la noche o en lugares oscuros.</li> </ul> <p><b>NOTA</b></p> <p>Coloque marcas con cinta de embalaje o algo similar tal y como se muestra antes de configurar las líneas de guía, de modo que dichas líneas se superpongan a las marcas.</p> 

\* Este ajuste solo está disponible cuando detiene su vehículo en un lugar seguro y acciona el freno de mano.

## [Configuración de Wi-Fi]

Elemento de menú	Descripción
[Configuración de Wi-Fi]	(página 31)

**[Modo Seguro]**

Elemento de menú	Descripción
[Modo Seguro] [On] [Off]	Ajuste el modo seguro que regula el uso de algunas funciones solo cuando pueda detener el vehículo en un lugar seguro y accionar el freno de estacionamiento.

**[Demo]**

Elemento de menú	Descripción
[Demo] [On] [Off]	Ajuste el modo de demostración.

**[Idioma de Sistema]**

Elemento de menú	Descripción
[Idioma de Sistema]	<p>Seleccione el idioma del sistema.</p> <p><b>NOTAS</b></p> <ul style="list-style-type: none"> <li>• Si el ajuste de idioma incorporado y el idioma seleccionado no son el mismo, es posible que la información de texto no se muestre correctamente.</li> <li>• Es posible que algunos caracteres no se muestren correctamente.</li> </ul>

**[Inversión climatizador]**

Elemento de menú	Descripción
[Inversión climatizador] [On] [Off]	Cuando se conecta el adaptador de bus del vehículo opcional, la pantalla izquierda/derecha de la pantalla de estado del control climático puede invertirse si la pantalla no coincide con el vehículo.

**[Restaurar configuración]**

Toque [Restaurar] para restaurar los ajustes a la configuración predeterminada.

** PRECAUCIÓN**

No apague el motor mientras se estén restaurando los ajustes.



**NOTA**

Este ajuste solo está disponible cuando detiene su vehículo en un lugar seguro y acciona el freno de mano.

Elemento de menú	Descripción
[Todos los parámetros]	Casi todos los ajustes o contenido registrado vuelven a su estado predeterminado.
[Configuración de audio]	Restablece el ajuste Audio predeterminado. <b>NOTA</b> Este ajuste está disponible cuando la fuente están desactivadas.
[Configuración de temas]	Restablece el ajuste Tema predeterminado.
[Configuración Bluetooth]	Restablece el ajuste Bluetooth predeterminado.

**[Tono de pitido]**





Elemento de menú	Descripción
[Tono de pitido] [On] [Off]	Seleccione [Off] para desactivar el pitido cuando se pulsa el botón o se toca la pantalla.

**[Calibración de panel táctil]**

Si considera que las teclas del panel táctil de la pantalla se desvían de las posiciones reales que responden a su toque, ajuste las posiciones de respuesta de la pantalla del panel táctil.

**NOTAS**

- No utilice herramientas puntiagudas, como por ejemplo bolígrafos o portaminas. Dichos objetos podrían dañar la pantalla.
- No apague el motor mientras se estén guardando los datos de la posición ajustada.
- Este ajuste solo está disponible cuando detiene su vehículo en un lugar seguro y acciona el freno de mano.

Elemento de menú	Descripción
[Calibración de panel táctil]	<ol style="list-style-type: none"> <li>1 Toque las dos esquinas de la pantalla a lo largo de las flechas y, a continuación, toque los centros de las dos marcas [+] de forma simultánea dos veces.</li> <li>2 Pulse .</li> </ol> <p>Se guardarán los resultados del ajuste.</p> <ol style="list-style-type: none"> <li>3 Pulse  otra vez.</li> </ol> <p>Avance al ajuste de 16 puntos.</p> <ol style="list-style-type: none"> <li>4 Toque suavemente el centro de la marca [+] mostrada en la pantalla.</li> </ol> <p>El objetivo indica el orden.</p> <ul style="list-style-type: none"> <li>• Si pulsa , volverá a aparecer la posición de ajuste anterior.</li> <li>• Si mantiene pulsado , se cancelará el ajuste.</li> </ul> <ol style="list-style-type: none"> <li>5 Mantenga pulsado .</li> </ol> <p>Se guardarán los resultados del ajuste.</p>

## [Configuración luminosidad]

### NOTA

Este ajuste solo está disponible cuando detiene su vehículo en un lugar seguro y acciona el freno de mano.

Elemento de menú	Descripción
[Activador luminosidad]	Ajusta el activador del brillo.
[Automático]	Activa y desactiva la atenuación automáticamente dependiendo de si los faros del vehículo están encendidos o apagados.
[Manual]	Activa o desactiva la atenuación manualmente.
[Hora]	Activa o desactiva la atenuación a la hora ajustada.
[Día/noche]	Ajusta la duración de la atenuación de día o de noche. Puede utilizar esta función si [Activador luminosidad] se establece en [Manual].
[Día]	Desactiva la función de atenuación.
[Noche]	Activa la función de atenuación.

Elemento de menú	Descripción
<b>[Duración reg. Luminosidad]</b>	<p>Ajuste la hora de activación o desactivación de la atenuación arrastrando los cursores o tocando ◀ o ▶. Puede utilizar esta función si [Activador luminosidad] se establece en [Hora].</p> <p><b>SUGERENCIAS</b></p> <ul style="list-style-type: none"> <li>• Cada vez que toque ◀ o ▶ el cursor avanzará o retrocederá en tramos de 15 minutos.</li> <li>• Cuando los cursores se colocan en el mismo punto, el tiempo de atenuación disponible será de 0 horas.</li> <li>• Si el cursor del ajuste de tiempo de apagado se coloca en el extremo izquierdo y el cursor del ajuste de tiempo de encendido se coloca en el extremo derecho, el tiempo de atenuación disponible será de 0.</li> <li>• Si el cursor del ajuste de tiempo de encendido se coloca en el extremo izquierdo y el cursor del ajuste de tiempo de apagado se coloca en el extremo derecho, el tiempo de atenuación disponible será de 24 horas.</li> </ul> <p><b>NOTA</b></p> <p>La visualización del tiempo de la barra de ajuste de duración de la atenuación depende del ajuste de visualización del reloj (página 110).</p>

## [Ajuste de Imagen]

Puede ajustar la imagen para cada fuente y para la cámara de retrovisor.

### PRECAUCIÓN

Por razones de seguridad, no es posible utilizar algunas de estas funciones mientras el vehículo está en movimiento. Para activar estas funciones, deberá detenerse en un lugar seguro y accionar el freno de mano.

Para ajustar el siguiente menú, toque ◀, ▶, ▲, ▼ para configurarlo.

Elemento de menú	Descripción
<b>[Brillo]</b> [-24] a [+24]	Ajusta la intensidad del color negro.
<b>[Contraste]</b> [-24] a [+24]	Ajusta el contraste.
<b>[Color]*</b> [-24] a [+24]	Ajusta la saturación del color.
<b>[Matiz]*</b> [-24] a [+24]	Ajusta el tono de color (qué color se destaca, rojo o verde).

Elemento de menú	Descripción
<b>[Nivel luminosidad]</b> [+1] a [+48]	Ajusta el brillo de la pantalla.
<b>[Temperatura]</b> [-3] a [+3]	Ajusta la temperatura del color, lo que tiene como resultado un mejor balance de blancos.

\* Con algunas imágenes, no es posible ajustar [Matiz] y [Color].

#### NOTAS

- Los ajustes de [Brillo], [Contraste] y [Nivel luminosidad] se almacenan de forma independiente cuando los faros del vehículo están apagados (durante el día) y encendidos (durante la noche).
- [Brillo] y [Contraste] cambian automáticamente en función del ajuste de [Configuración luminosidad].
- En [Nivel luminosidad] es posible modificar el ajuste o la hora a la que se activará o desactivará la función (página 90).
- El ajuste de imagen podría no estar disponible con algunas cámaras de retrovisor.
- El contenido del ajuste puede memorizarse de forma independiente.

### [Información del sistema]

Elemento de menú	Descripción
<b>[Información de Firmware]</b>	Muestra la versión del firmware.
	<b>SUGERENCIA</b> Puede comprobar la licencia de código abierto de las funciones equipadas en el producto pulsando [Licencia] en este menú.

Elemento de menú	Descripción
[Actualizar Firmware]	<p><b>⚠ PRECAUCIÓN</b></p> <ul style="list-style-type: none"><li>• El dispositivo de almacenamiento externo para la actualización solo debe contener el archivo de actualización correcto.</li><li>• Nunca apague este producto, nunca expulse la tarjeta de memoria SD y nunca desconecte el dispositivo de almacenamiento USB mientras el firmware se está actualizando.</li><li>• Solo puede actualizar la versión de firmware cuando el vehículo esté detenido y se haya aplicado el freno de mano.</li><li>• No puede actualizar la versión de firmware antigua tras actualizar la versión más reciente.</li></ul> <ol style="list-style-type: none"><li><b>1 Descargue los archivos de actualización de firmware en su equipo.</b></li><li><b>2 Conecte un dispositivo de almacenamiento vacío (formateado) al ordenador y, a continuación, localice el archivo de actualización correcto y cópielo en el dispositivo de almacenamiento USB.</b></li><li><b>3 Ajuste el dispositivo de almacenamiento externo a este producto (página 52).</b></li><li><b>4 Desactive la fuente (página 34).</b></li><li><b>5 Visualice la pantalla de configuración [Sistema] (página 83).</b></li><li><b>6 Toque [Información del sistema].</b></li><li><b>7 Toque [Actualizar Firmware].</b></li><li><b>8 Toque [Continuar].</b></li></ol> <p>Siga las instrucciones en pantalla para finalizar la actualización del firmware.</p> <p><b>NOTA</b></p> <p>Si aparece un mensaje de error en la pantalla, toque la pantalla y vuelva a seguir los pasos anteriores.</p>

Elemento de menú	Descripción
<b>[Estado de calibración 3D]</b>	<p>Compruebe el estado de aprendizaje del sensor, como el grado de aprendizaje. También puede comprobar los valores del sensor actual y el número total de impulsos de velocidad.</p> <p>Para eliminar los resultados de aprendizaje almacenados en el sensor, siga las instrucciones que aparecen más abajo.</p> <ol style="list-style-type: none"> <li><b>1 Toque [Distancia] o [Impul. veloc.] y, a continuación, toque [Si].</b></li> <li><b>2 Toque [Aprendizaje] y, a continuación, toque [Restab. todo].</b></li> </ol> <p><b>SUGERENCIA</b> Toque [Restab. todo] para restablecer el sensor tras cambiar la posición o el ángulo de instalación.</p> <p><b>NOTA</b> Si toca [Restab. distancia], se borrarán todos los resultados de aprendizaje almacenados en [Distancia].</p>
<b>[Estado de conexión]</b>	<p>Compruebe que los cables entre este producto y el vehículo están conectados correctamente.</p>
[Antena GPS]	<p>Muestra el estado de conexión de la antena GPS ([Listo] o [Incorrecto]) y la sensibilidad de recepción.</p> <p><b>NOTA</b> Si la recepción es mala, cambie la posición de instalación de la antena GPS.</p>
[Estado posicionamiento]	<p>Muestra el estado del posicionamiento (posicionamiento 3D, posicionamiento 2D o sin posicionamiento), el número de satélites que se utilizan para el posicionamiento (naranja) y el número de satélites cuya señal se ha recibido (amarillo). Si se reciben señales de más de tres satélites, se puede medir la ubicación actual.</p>
[Instalación]	<p>Indica si el punto de instalación de este producto es correcto o no. Si está instalado correctamente, aparece [Listo]. Si este producto está instalado en un ángulo que supera el límite del ángulo de instalación, aparece [Incorr.(áng. inst.)]. Si la instalación de este producto cambia continuamente y no está fijada firmemente en su lugar, aparece [Incorr.(vibrac.)].</p>
[Impul. veloc.]	<p>Muestra el valor del pulso de velocidad detectado por el producto.</p>
[Iluminación]	<p>Muestra el estado de los faros principales o pequeños del vehículo.</p>



Elemento de menú	Descripción
[Marcha atrás]	Cuando la palanca de cambio se coloca en "R" (marcha atrás), la señal cambia a [Alto] o [Bajo]. La señal mostrada varía en función del vehículo.
[Bus vehículo]	Muestra el estado del adaptador Bus vehículo opcional.









## Configuración del tema

### PRECAUCIÓN

No apague el motor mientras importa una imagen del dispositivo de almacenamiento externo.

Los elementos del menú varían en función de la fuente.

Elemento de menú	Descripción
<b>[Fondo]</b> [Home] [AV]	<p>Selecciona el fondo en los elementos preestablecidos en este producto o imágenes originales mediante un dispositivo externo, como por ejemplo el dispositivo de almacenamiento USB o una tarjeta de memoria SD.</p> <p><b>SUGERENCIA</b></p> <p>El fondo puede establecerse a partir de la selección desde la pantalla de menú superior y la pantalla de Función AV.</p>
Visualización preestablecida	<p>Selecciona la visualización de fondo preestablecida que desee.</p>
 (personalizado)*	<p>Muestra la imagen de fondo importada desde el dispositivo de almacenamiento externo.</p> <p>Para establecer una imagen desde un dispositivo externo, toque  y seleccione la imagen deseada tocando el dispositivo de almacenamiento externo tras conectarlo al dispositivo.</p> <p><b>NOTA</b></p> <p>La imagen de fondo de la pantalla debe usarse en los siguientes formatos.</p> <ul style="list-style-type: none"> <li>• Archivos de imágenes JPEG (.jpg o .jpeg)</li> <li>• El tamaño de datos permitido es de 10 MB o menos</li> <li>• El tamaño de datos permitido es de 4 000 x 4 000 píxeles o menos</li> </ul>
 (desactivado)	<p>Oculto la visualización de fondo.</p>
<b>[Iluminación]</b>	<p>Selecciona un color de iluminación en la lista de colores o cree un color definido.</p>
Teclas de color	<p>Selecciona el color preestablecido que desee.</p>

Elemento de menú	Descripción
 (personalizado)	<p>Muestra la pantalla para personalizar el color de iluminación.</p> <p>Para personalizar el color definido, toque  y después toque  o  para ajustar el brillo y el nivel de rojo, verde y azul para crear su color favorito.</p> <p>Para guardar el color personalizado en la memoria, mantenga pulsado [Memo] y aparecerá disponible en la siguiente configuración de iluminación tocando .</p> <p><b>SUGERENCIA</b></p> <p>También puede ajustar el tono de color pulsando o arrastrando la barra de color.</p>
 (arco iris)	<p>Cambia entre los colores predeterminados, siguiendo una secuencia gradual.</p>
<p><b>[Tema]</b></p>	<p>Seleccione el color del tema.</p> <p><b>SUGERENCIA</b></p> <p>Puede obtener una vista previa de la pantalla de Menú superior o la pantalla de Función AV tocando [Home] o [AV] respectivamente.</p>
<p><b>[Reloj]</b></p>	<p>Selecciona el estilo del reloj a partir de la imagen preestablecida.</p>
<p>Imágenes preestablecidas</p>	<p>Seleccione el estilo que desee para el reloj.</p>
<p> (desactivado)</p>	<p>Ocultar la visualización del reloj.</p>
<p><b>[Pantalla de bienvenida]</b></p>	<p>Seleccione la pantalla de inicio a partir de la imagen preestablecida en este producto o mediante un dispositivo externo, como dispositivos de almacenamiento USB o tarjetas de memoria SD.</p>
<p>Imágenes preestablecidas</p>	<p>Selecciona la imagen de la pantalla de bienvenida preestablecida.</p>
<p> (personalizado)*</p>	<p>Muestra la imagen de pantalla de bienvenida importada desde el dispositivo de almacenamiento externo.</p> <p>Para establecer una imagen desde un dispositivo externo, toque  y seleccione la imagen deseada tocando el dispositivo de almacenamiento externo tras conectarlo al dispositivo.</p>

\* El dispositivo de almacenamiento externo se inserta o enchufa con anterioridad para personalizar la imagen (página 51).



## Replicación de la configuración

Puede exportar la configuración realizada en la pantalla [Tema] a un dispositivo de almacenamiento externo. Además, puede importarla desde un dispositivo de almacenamiento externo.



### PRECAUCIÓN

No apague el motor mientras se estén importando o exportando ajustes.

### NOTAS

- Si se conectan varios dispositivos de almacenamiento externos con datos disponibles a este producto, el orden de prioridad de los objetivos de importación o exportación de la configuración es el siguiente:
  - ① tarjeta de memoria SD
  - ② dispositivo de almacenamiento USB (puerto USB 1)
  - ③ dispositivo de almacenamiento USB (puerto USB 2)
- Este ajuste solo está disponible cuando detiene su vehículo en un lugar seguro y acciona el freno de mano.

### ► Exportación de la configuración del tema

- 1 Establezca el dispositivo de almacenamiento externo (página 51).
- 2 Pulse .
- 3 Toque  y, a continuación, .
- 4 Toque [Exportar].
- 5 Toque el elemento que desea exportar.  
[Iluminación]  
[Tema]  
[Pantalla de bienvenida]  
[Selec. todo]
- 6 Toque [Exportar].

### ► Importación de la configuración del tema







- 1 Establezca el dispositivo de almacenamiento externo (página 51).  
Aparece un mensaje confirmando la importación de los datos de configuración almacenados.
- 2 Toque [Importar].



## Configuración de audio

Los elementos del menú varían en función de la fuente. Algunas de las opciones del menú dejan de estar disponibles si se silencia el volumen o se apaga la fuente.

Elemento de menú	Descripción
<b>[EQ Gráfico]</b> [Superbajo] [Potente] [Natural] [Vocal] [Plano] [Pers1] [Pers2]	Seleccione o personalice la curva del ecualizador. Seleccione la curva que desee usar como base de la personalización y, a continuación, toque la frecuencia que desea ajustar.  <b>SUGERENCIAS</b> <ul style="list-style-type: none"><li>• Si toca [Pers1] o [Pers2], se recupera la curva del ecualizador almacenada actualmente en [Pers1] o [Pers2].</li><li>• Si se modifica la curva del ecualizador presintonizada en [Pers1] o [Pers2], cada curva almacenada se sobrescribirá.</li><li>• Si pasa un dedo por las barras de varias bandas del ecualizador, los ajustes de curva del ecualizador se establecerán en el valor del punto tocado en cada barra.</li><li>• Si se modifica otra curva del ecualizador presintonizada distinta de [Pers1] o [Pers2], la configuración de la curva se sobrescribirá en [Pers1].</li></ul>
<b>[Fader/Balance]</b>	Toque  o  para ajustar el balance del altavoz delantero/trasero. Establezca [Frontal] y [Posterior] en [0] cuando utilice un sistema de dos altavoces. Toque  o  para ajustar el balance del altavoz izquierdo/derecho.  <b>SUGERENCIA</b> También puede ajustar el valor arrastrando el punto de la tabla que se muestra.  <b>NOTA</b> Solo se puede ajustar el balance cuando se selecciona [Modo red] como modo de altavoz.
<b>[Nivel de silenciar]</b>	Puede silenciar o atenuar el volumen de la fuente AV y el volumen de la aplicación del iPhone o smartphone cuando la navegación emita la guía de voz.
[ATE]	El volumen es 20 dB inferior al volumen actual.
[Silenciar]	El volumen pasa a ser 0.
[Off]	El volumen no cambia.

Elemento de menú	Descripción
<b>[Ajuste de Nivel de Fuente]</b> [-4] a [+4]	<p>Ajuste el nivel de volumen de cada fuente para evitar cambios radicales de volumen al cambiar entre fuentes distintas del FM.</p> <p>Toque  o  para ajustar el volumen de la fuente tras comprar el nivel de volumen del sintonizador FM con el nivel de la fuente.</p> <p><b>SUGERENCIA</b></p> <p>Si toca directamente el área en el que se puede mover el cursor, el ajuste SLA (ajuste de nivel de fuente) cambiará al valor del punto que se haya tocado.</p> <p><b>NOTAS</b></p> <ul style="list-style-type: none"> <li>• La configuración se basa en el nivel del volumen del sintonizador de FM, que nunca cambia.</li> <li>• Esta función no está disponible cuando está seleccionado el sintonizador de FM como fuente AV.</li> </ul>
<b>[Subwoofer]</b> [On] [Off]	<p>Seleccione si desea activar o desactivar la salida del subwoofer trasero desde este producto.</p> <p><b>NOTA</b></p> <p>Si se ha seleccionado [Off], el ajuste del subwoofer no aparecerá disponible en [Nivel de Altavoces], [Alinear Tiempo] y [Crossover].</p>
<b>[Nivel de Altavoces]</b> <b>Posición de escucha*1*2</b> [Off] [Del. izq.] [Del.. der.] [Frontal] [Todas]	<p>Ajuste el nivel de salida del altavoz a la posición de escucha.</p> <p><b>1</b> Toque  o  para seleccionar la posición de escucha y, a continuación, seleccione el altavoz de salida.</p> <p><b>2</b> Toque  o  para ajustar el nivel de salida del altavoz.</p>
<b>Modo estándar*3</b> [Del. izq.] [Del.. der.] [Tras. izq.] [Tras. der.] [Subwoofer]	
<b>Modo red*3</b> [Alto Izquierdo] [Alto Derecho] [Medio Izquierdo] [Medio Derecho] [Subwoofer]	
<b>Nivel de salida del altavoz</b> [-24] a [10]	
<b>[Crossover]</b>	<p>Seleccione una unidad de altavoz (filtro) para ajustar la frecuencia de corte de FPA o LPF y la pendiente en cada unidad de altavoz (página 104).</p>
<b>[Config. subwoofer]</b>	<p>Seleccione la fase del subwoofer (página 104).</p>

Elemento de menú	Descripción
<b>[Posición de escucha]*1</b> [Off] [Del. izq.] [Del.. der.] [Frontal] [Todas]	Seleccione una posición de escucha que desee convertir en el centro de los efectos de sonido.
<b>[Alinear Tiempo]</b> [On] [Off] <b>Posición de escucha*1*2</b> [Off] [Del. izq.] [Del.. der.] [Frontal] [Todas] <b>Modo estándar*3*4</b> [Del. izq.] [Del.. der.] [Tras. izq.] [Tras. der.] [Subwoofer] <b>Modo red*3*4</b> [Alto Izquierdo] [Alto Derecho] [Medio Izquierdo] [Medio Derecho] [Subwoofer] <b>Distancia</b> [0] a [350]	Seleccione o personalice la configuración de alineamiento de tiempo para que refleje la distancia entre la posición de escucha y cada altavoz. Es preciso medir la distancia entre la cabeza de la persona que escucha y cada altavoz. <b>1 Toque ◀ o ▶ para seleccionar la posición de escucha y, a continuación, seleccione el alineamiento del altavoz.</b> <b>2 Toque ◀ o ▶ para introducir la distancia entre el altavoz seleccionado y la posición de escucha.</b> <b>SUGERENCIA</b> Si toca [AT act.], el alineamiento de tiempo se desactiva. <b>NOTA</b> Esta función está disponible solamente cuando el ajuste de la posición de escucha está establecido en [Del. izq.] o [Del.. der.].
<b>[EQ automático]</b> [On] [Off]	Ajuste el ecualizador ajustado automáticamente para adaptarlo a la acústica del vehículo. Para utilizar esta función, la medición de EQ automático debe medirse de antemano (página 103).
<b>[Auto Medición de EQ&amp;TA]</b>	Mide y ajusta la acústica del vehículo, el ecualizador y el alineamiento de tiempo automáticamente para que se ajuste al interior del vehículo (página 103).
<b>[Guardar configuración]</b>	Guarde la siguiente configuración de sonido actual tocando [Listo]: incl., fase de subwoofer, nivel de altavoces, EQ Gráfico, FPA/LPF, posición de escucha, crossover, alineamiento de tiempo. <b>SUGERENCIA</b> Cuando toca [Cancelar], el sistema regresa a la pantalla de configuración [Audio].
<b>[Cargar configuración]</b>	Carga la configuración de sonido. <b>NOTAS</b> <ul style="list-style-type: none"> <li>[Ajuste de sonido] está disponible solamente cuando ya ha guardado la configuración de sonido (página 100).</li> <li>[Ajuste de EQ y AT automáticos.] está disponible solamente cuando ya se ha llevado a cabo la medición de EQ automático (página 101).</li> </ul>

Elemento de menú	Descripción
<b>[ASL]</b>	Define uno de los cinco niveles para aumentar el nivel de volumen del audio en función de la velocidad de conducción y el estado de la carretera.
<b>[Realce de BAJOS]</b> [0] a [6]	Ajusta el nivel de realce de bajos.
<b>[Salida de altavoz trasero]</b> [Rear] [Sub Bajo]	Selecciona la salida de altavoz trasero.  <b>NOTAS</b> <ul style="list-style-type: none"> <li>Esta función está disponible cuando se selecciona [Modo estándar] como modo de altavoz.</li> <li>Si se ha seleccionado [Sub Bajo], el ajuste del altavoz trasero no aparecerá disponible en [Nivel de Altavoces], [Alinear Tiempo] y [Crossover].</li> </ul>
<b>[Sonoridad]</b> [Off] [Baja] [Media] [Alto]	Compensa las deficiencias de los rangos de baja y alta frecuencia con un volumen bajo.
<b>[Control nivel automát.]</b>	Esta función corrige automáticamente la diferencia de nivel de audio entre los archivos de música o las fuentes.
[Off]	Desactiva el ajuste de control de nivel automático.
[Modo1]	Corrige un poco la diferencia de nivel de audio entre los archivos de música o las fuentes (para la señal de audio de rango dinámico estrecho).
[Modo2]	Corrige ampliamente la diferencia de nivel de audio entre los archivos de música o las fuentes (para la señal de audio de rango dinámico ancho).
<b>[Recuperador de sonido]</b> [Off] [Modo1] [Modo2]	Mejora automáticamente el audio comprimido y restaura automáticamente un sonido rico.  <b>SUGERENCIA</b> [Modo2] tiene un mayor efecto que [Modo1].

- \*1 [Todas] no está disponible cuando se selecciona [Modo red] como modo de altavoz.  
 \*2 Si cambia el ajuste de posición de escucha, los niveles de salida de todos los altavoces cambiarán con el ajuste.  
 \*3 Para utilizar esta función, la medición de la acústica del vehículo debe realizarse de antemano.  
 \*4 Esta función está disponible solamente cuando el ajuste [Posición de escucha] está establecido en [Del. izq.] o [Del. der.].

## Ajuste automático de la curva del ecualizador (EQ automático)

Al medir la acústica del vehículo, la curva del ecualizador puede ajustarse automáticamente para adaptarse al interior del vehículo.

## ADVERTENCIA

Los altavoces pueden emitir un tono alto (ruido) al medir la acústica del vehículo. Nunca realice la medición con el EQ automático mientras conduce.

## PRECAUCIÓN

- Compruebe a fondo las condiciones antes de realizar la medición con el EQ automático, ya que los altavoces pueden dañarse si se realiza bajo las siguientes condiciones:
  - Cuando los altavoces no están correctamente conectados. (Por ejemplo, cuando un altavoz trasero está conectado como una salida del subwoofer.)
  - Cuando un altavoz está conectado a un amplificador de potencia con una salida que supera la potencia de entrada máxima del altavoz.
- Si no hay un micrófono de medición acústica (se vende por separado) colocado en la ubicación correcta, el tono de medición puede elevarse y la medición puede tardar mucho tiempo en realizarse, por lo que se vaciará la batería. Asegúrese de colocar el micrófono en la ubicación especificada.

### ► **Antes de poner en funcionamiento la función EQ automático**

- Realice la medición con el EQ automático en un lugar tranquilo, con el motor del vehículo y el aire acondicionado apagados. De igual forma, desactive los teléfonos del coche o los móviles que estén en el vehículo, o bien sáquelos del vehículo de antemano. Los sonidos de los alrededores pueden impedir que la acústica del vehículo se mida correctamente.
- Asegúrese de utilizar el micrófono para la medición acústica (se vende por separado). Si utiliza otros micrófonos, es posible que la medición de la acústica del vehículo no pueda realizarse o que se realice incorrectamente.
- Para realizar la medición con el EQ automático, debe conectar los altavoces delanteros.
- Cuando este producto está conectado a un amplificador de potencia con control de nivel de entrada, la medición con el EQ automático podría no llevarse a cabo si el nivel de entrada del amplificador de potencia está establecido por debajo del nivel estándar.
- Si este producto está conectado a un amplificador de potencia con un LPF (filtro de paso bajo), desactive el LPF antes de realizar la medición con el EQ automático. De igual forma, establezca la frecuencia de corte para el LPF integrado de un subwoofer activo en la máxima frecuencia.
- El ordenador ha calculado la distancia para proporcionar el retraso óptimo y garantizar resultados precisos. No cambie este valor.
  - El sonido reflejado dentro del vehículo es fuerte y se producen retrasos.
  - El LPF de los subwoofers o amplificadores externos retrasa los sonidos más bajos.
- Si se produce un error durante la medición, compruebe lo siguiente antes de medir la acústica del vehículo.
  - Altavoces delanteros (izquierdo/derecho)
  - Altavoces traseros (izquierdo/derecho)
  - Ruido
  - Micrófono de medición acústica (se vende por separado)
  - Bajo nivel de batería

## ► Medición con la función EQ automático

### PRECAUCIÓN

No apague el motor mientras se está realizando la medición.

#### NOTAS

- EQ automático cambia la configuración de audio del modo siguiente:
  - La configuración de fader/balance vuelve a la posición central (página 98).
- La configuración previa de EQ automático se sobrescribirá.

### 1 Detenga el vehículo en un lugar tranquilo, cierre todas las puertas, las ventanas y el techo solar y, a continuación, apague el motor.

Si deja el motor encendido, el ruido del mismo puede impedir que la medición con el EQ automático se realice correctamente.

#### NOTA

Si se detectan restricciones de conducción durante el proceso de medición, se cancelará la medición.

### 2 Coloque el micrófono de medición acústica (se vende por separado) en el centro del reposacabezas del asiento del conductor, orientado hacia delante.

La medición con el EQ automático puede diferir en función del lugar en el que coloque el micrófono. Si lo desea, coloque el micrófono en el asiento del pasajero delantero y realice la medición con el EQ automático.

### 3 Desconecte el iPhone o smartphone.

### 4 Conexión del interruptor de encendido (ACC ON).

Si el aire acondicionado o la calefacción del vehículo están encendidos, apáguelos.

### 5 Cambie la fuente AV a [Source OFF] (página 34).

### 6 Pulse .

### 7 Toque y, a continuación, .

### 8 Toque [Auto Medición de EQ&TA].

### 9 Conecte el micrófono para la medición acústica (se vende por separado) con este producto.

Enchufe el micrófono en el conector del micrófono de EQ automático de este producto (página 11).

#### NOTA

Utilice un cable de extensión (se vende por separado) si el cable del micrófono (se vende por separado) no es suficientemente largo.

### 10 Toque [Del. izq.] o [Del.. der.] para elegir el elemento del menú que desee.

### 11 Toque [Comenzar].

Se iniciará una cuenta atrás de 10 segundos.

**NOTA**

La conexión Bluetooth se desconecta antes de que se inicie el proceso.

**12 Salga del vehículo y mantenga las puertas cerradas hasta que finalice la cuenta atrás.**

Cuando finalice la cuenta atrás, se emitirá un tono de medición (ruido) a través de los altavoces y se iniciará la medición con el EQ automático.

**13 Espere hasta que finalice la medición.**

Cuando finalice la medición con el EQ automático, aparecerá un mensaje.

**NOTA**

El tiempo de medición variará en función del tipo de vehículo.

**SUGERENCIA**

Para detener la medición, toque [Detener].

**14 Guarde el micrófono con mucho cuidado en la guantera o en otro lugar seguro.**

Si el micrófono se expone a la luz solar directa durante un periodo de tiempo prolongado, las altas temperaturas podrían provocar deformaciones, cambios en el color o errores de funcionamiento.

**Ajuste del valor de frecuencia de corte**

Puede ajustar el valor de frecuencia de corte de cada altavoz.

Es posible ajustar los siguientes altavoces:



[**Modo estándar**]: Frontal, Trasero, Subwoofer.

[**Modo red**]: Alto, Medio, Subwoofer.



**NOTAS**

- La configuración del subwoofer solo está disponible si [Subwoofer] está en [On].
- La configuración del altavoz trasero solo está disponible si [Salida de altavoz trasero] está en [Rear].

**1** Pulse .

**2** Toque  y, a continuación, .

**3** Toque [Crossover] o [Config. subwoofer].

**4** Toque  o  para cambiar el altavoz.

**5** Arrastre la línea del gráfico para establecer la posición de corte.

**6** Arrastre el punto inferior del gráfico para establecer la pendiente de corte.

También es posible ajustar los siguientes elementos.

Phase 

Cambia la fase del subwoofer entre la posición normal y la posición inversa.







<b>FPB/FPA</b>	Cambia la configuración de LPF/FPA a [On] o [Off]. Cuando se desactive, el filtro de paso alto o el filtro de paso bajo de cada altavoz también se activará al tocar las líneas del gráfico.
----------------	--



## Configuración de vídeo

Los elementos del menú varían en función de la fuente.

### [Configuración DVD/DivX]

Esta configuración solo está disponible cuando se selecciona [Disc] como fuente.

Elemento de menú	Descripción
<b>[Idioma de Subtítulos]*1*2</b>	Establezca su preferencia de idioma de subtítulos. Al seleccionar [Otros], aparecerá una pantalla de introducción de código de idioma. Introduzca el código de cuatro dígitos del idioma que desee y, a continuación, toque  .
<b>[Idioma de Audio]*1*2</b>	Establezca su preferencia de idioma de audio. Al seleccionar [Otros], aparecerá una pantalla de introducción de código de idioma. Introduzca el código de cuatro dígitos del idioma que desee y, a continuación, toque  .
<b>[Menú de Idioma]*1*2</b>	Establezca su preferencia de idioma de menús. Al seleccionar [Otros], aparecerá una pantalla de introducción de código de idioma. Introduzca el código de cuatro dígitos del idioma que desee y, a continuación, toque  .
<b>[Multi ángulos]</b> [On] [Off]	Defina si quiere mostrar el icono de ángulo en la pantalla.
<b>[Aspecto TV]</b>	<p>Seleccione la relación de aspecto adecuada para su pantalla trasera: 16:9 (pantalla panorámica) o 4:3 (pantalla normal). (Le recomendamos que utilice esta función únicamente para adaptar la relación de aspecto a la pantalla trasera.)</p> <p><b>NOTAS</b></p> <ul style="list-style-type: none"> <li>• Durante la reproducción de discos sin sistema panscan, el disco se reproduce con [Letter Box] incluso si selecciona el ajuste [Pan Scan]. Confirme si el paquete del disco incluye la marca .</li> <li>• La relación de aspecto de TV no se puede cambiar para algunos discos. Para obtener más información, consulte las instrucciones del disco.</li> </ul>
[16:9]	Muestra la imagen de pantalla panorámica (16:9) tal y como es (configuración inicial).
[Letter Box]	Asigna a la imagen una forma de buzón con bandas negras en la parte superior e inferior de la pantalla.

Elemento de menú	Descripción
[Pan Scan]	Recorta la imagen en los lados derecho e izquierdo de la pantalla.
<b>[Parental]</b>	<p>Establezca restricciones para que los niños no puedan acceder a contenido violento o escenas para adultos. Puede establecer el nivel de bloqueo paterno en distintos niveles, según sea necesario.</p> <ol style="list-style-type: none"> <li><b>1 Toque de [0] a [9] para introducir el número de código de cuatro dígitos.</b></li> <li><b>2 Toque .</b> Registra el número de código y ahora puede establecer el nivel.</li> <li><b>3 Toque cualquier tecla entre [1] y [8] para seleccionar el nivel que desee.</b> Cuanto más bajo se establezca el nivel, mayor es la restricción que se aplica.</li> <li><b>4 Toque .</b> Establece el nivel de bloqueo paterno.</li> </ol> <p><b>NOTAS</b></p> <ul style="list-style-type: none"> <li>• Le recomendamos que anote el número de código por si acaso lo olvida.</li> <li>• El nivel de bloqueo paterno se graba en el disco. Puede confirmarlo consultando la caja del disco, el folleto incluido o el propio disco. No puede utilizar el bloqueo paterno con discos que no cuenten con un nivel de bloqueo paterno grabado.</li> <li>• En algunos discos, el bloqueo paterno funciona para omitir únicamente determinadas escenas, tras las cuales se reanuda la reproducción normal. Para obtener más información, consulte las instrucciones del disco.</li> <li>• Cuando establece un nivel de bloqueo paterno y reproduce un disco con bloqueo paterno, aparecerán indicaciones para introducir un código numérico. En tal caso, la reproducción comenzará cuando se introduzca el número correcto.</li> </ul>

Elemento de menú	Descripción
[VOD DivX®]	<p>Muestra el código de registro y anulación del registro de este producto, para registrarlo en su proveedor de contenido DivX VOD y reproducir contenido DivX® VOD (vídeo a la carta).</p> <p><b>SUGERENCIA</b></p> <p>Para ello, debe generar un código de registro DivX VOD, que remitirá al proveedor. El [Código de Registro] tiene 10 cifras. El [Código de Desactivación] tiene 8 cifras.</p> <p><b>NOTA</b></p> <p>Anote el código, lo necesitará al registrarse o anular su registro en un proveedor de DivX VOD.</p>
<p>[Reproducción Auto. de DVD]</p> <p>[On] [Off]</p>	<p>Establezca si desea mostrar automáticamente el menú de DVD e iniciar la reproducción desde el primer capítulo del primer título al insertar un disco DVD con menú DVD.</p> <p><b>NOTA</b></p> <p>Puede que algunos DVD no funcionen correctamente. Si esta opción no funciona completamente, desactívela e inicie la reproducción.</p>

- \*1 Puede cambiar el idioma de audio pulsando la tecla de cambio de los idiomas de audio durante la reproducción.
- \*2 El ajuste que se establezca aquí no se verá afectado aunque se cambie el idioma de audio durante la reproducción mediante la tecla adecuada.

### [Tiempo por Diapositiva]

Elemento de menú	Descripción
<p>[Tiempo por Diapositiva]</p> <p>[5seg.] [10seg.] [15seg.]</p> <p>[Manual]</p>	<p>Seleccione el intervalo de diapositivas de archivos de imágenes de este producto.</p>

### [Configurar Señal de Video]

Elemento de menú	Descripción
<p>[AV]</p> <p>[Automático] [PAL] [NTSC]</p> <p>[PAL-M] [PAL-N] [SECAM]</p>	<p>Seleccione la configuración de la señal de vídeo adecuada al conectar este producto a un equipo AV.</p>
<p>[AUX]</p> <p>[Automático] [PAL] [NTSC]</p> <p>[PAL-M] [PAL-N] [SECAM]</p>	<p>Seleccione la configuración de la señal de vídeo adecuada al conectar este producto a un equipo AUX.</p>

Elemento de menú	Descripción
<b>[Cámara]</b> [Automático] [PAL] [NTSC] [PAL-M] [PAL-N] [SECAM]	Seleccione la configuración de la señal de vídeo adecuada al conectar este producto a una cámara de visión trasera.

### [Formato de salida de vídeo]

Elemento de menú	Descripción
<b>[Formato de salida de vídeo]</b> [PAL] [NTSC]	Cambia el formato de salida del vídeo de la pantalla trasera entre PAL y NTSC.



# Menú Favorito

El registro de sus elementos de menú favoritos en accesos directos le permite acceder rápidamente a la pantalla de menú registrada con tan solo pulsar la pantalla [Favoritos].

## NOTA

Se pueden registrar hasta 12 elementos de menú en el menú favorito.



## Creación de un acceso directo

- 1 Pulse  y, a continuación, toque .
- 2 Pulse el icono de estrella del elemento de menú.  
Se mostrará el icono de estrella para el menú seleccionado.



## SUGERENCIA

Toque cancelar el registro, pulse de nuevo el icono de estrella en la columna de menús.

## Selección de un acceso directo

- 1 Pulse  y, a continuación, toque .
- 2 Toque .
- 3 Toque el elemento del menú.

## Eliminación de un acceso directo

- 1 Pulse  y, a continuación, toque .
- 2 Toque .
- 3 Mantenga pulsado la columna del menú favorito.  
El elemento de menú seleccionado se quitará de la pantalla [Favoritos].

## SUGERENCIA

También puede eliminar un acceso directo tocando prolongadamente la columna de menús registrada.

# Otras funciones

## Ajuste de la hora y la fecha

- 1 Toque la hora actual en la pantalla.
- 2 Toque ▲ o ▼ para ajustar la hora y la fecha correcta.  
Puede usar los siguientes elementos: Año, mes, fecha, hora, minuto.

### SUGERENCIAS

- Puede cambiar el formato de visualización de hora a [12 horas] o [24 horas].
- Puede cambiar el orden del formato de visualización de fecha: día-mes, mes-día.

## Cambio del modo de pantalla panorámica

Puede establecer el modo de la pantalla AV y archivos de imágenes.

- 1 Toque la tecla del modo de visualización de la pantalla.

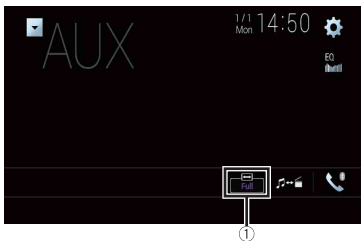

①

**Tecla del modo de visualización de pantalla**

- 2 Toque el modo que desee.

[Full]	Se aumenta una imagen de 4:3 solo en dirección horizontal, lo que permite ver una imagen sin omisiones.
[Zoom]	La imagen de 4:3 se amplía en la misma proporción horizontal y verticalmente.
[Normal]	La imagen de 4:3 se muestra normalmente, sin cambiar su proporción.

[Trimming]	Se muestra una imagen en toda la pantalla con la relación horizontal a vertical izquierda tal como es. Si la relación es diferente entre la pantalla y la imagen, la imagen se puede cortar parcialmente en cualquiera de las partes superior e inferior o los lados. <b>NOTA</b> [Trimming] es para archivos de imágenes solo.
------------	---

### SUGERENCIAS

- Es posible guardar diferentes ajustes para cada fuente de vídeo.
- Cuando se visualiza un vídeo en un modo de pantalla panorámica que no concuerda con su relación de aspecto original, puede tener un aspecto diferente.
- La imagen de vídeo aparecerá más granulada cuando se vea en el modo [Zoom].

### NOTAS

- Los archivos de imágenes se pueden ajustar en [Normal] o [Trimming] en el modo de pantalla panorámica.
- Este ajuste solo está disponible cuando detiene su vehículo en un lugar seguro y acciona el freno de mano.

## Selección del vídeo para la pantalla trasera

Puede optar por mostrar la misma imagen como pantalla delantera o mostrar la fuente seleccionada en la pantalla trasera.

### NOTAS

- Los archivos de vídeo del dispositivo de almacenamiento externo no están disponibles como fuente de la pantalla trasera cuando [Apple CarPlay] se activa.
- Los archivos de vídeo del dispositivo de almacenamiento externo no están disponibles como fuente de la pantalla trasera cuando [Android Auto] se activa en [Config. smartphone].

**1** Pulse  y, a continuación, toque .

**2** Toque [Rear].

**3** Toque la fuente que desee mostrar en la pantalla trasera.

[Mirror]	El vídeo de la pantalla delantera de este producto se emite en la pantalla trasera. <b>NOTA</b> No se pueden emitir todos los vídeos o sonidos a la pantalla trasera.
[DVD/CD]	El vídeo y el sonido de los discos se emiten en la pantalla trasera. <b>NOTA</b> Los únicos tipos de vídeo compatibles son DVD-V, Video-CD, DivX, MPEG-1, MPEG-2 y MPEG-4.

[USB1]	<p>El vídeo y el sonido del dispositivo de almacenamiento USB se emiten en la pantalla trasera.</p> <p><b>NOTAS</b></p> <ul style="list-style-type: none"> <li>• El puerto compatible con la pantalla trasera solo será el puerto USB 1.</li> <li>• Los únicos tipos de archivo compatibles son MPEG-4, H.264, WMV, MKV y FLV.</li> </ul>
[SD]	<p>El vídeo y el sonido de las tarjetas de memoria SD se emiten en la pantalla trasera.</p> <p><b>NOTA</b></p> <p>Los únicos tipos de archivo compatibles son MPEG-4, H.264, WMV, MKV y FLV.</p>
[AV]	<p>El vídeo y/o el sonido de las fuentes de entrada AV se emiten en la pantalla trasera.</p> <p><b>NOTA</b></p> <p>La imagen de vídeo y el sonido se emiten únicamente si [Entrada A/V] está establecido en [Fuente] (página 77).</p>
[Source OFF]	No se emite nada en la pantalla trasera.



## Ajuste de la función antirrobo

Es posible establecer una contraseña para este producto. Si se corta el cable de reserva tras establecer la contraseña, este producto solicitará la contraseña la próxima vez que arranque.

### Importante

Si ha olvidado la contraseña, póngase en contacto con el servicio técnico autorizado Pioneer más cercano.

### Establecimiento de la contraseña

- 1 Pulse .
- 2 Toque  y, a continuación, .
- 3 Toque 1, a continuación 2 y luego 3.



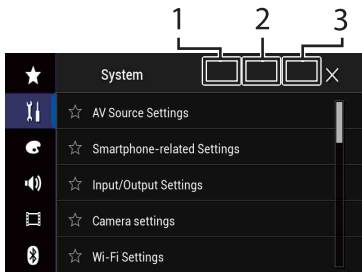

**4 Toque [Establecer contraseña].**

**5 Introduzca la contraseña.**

Se pueden introducir de 5 a 16 caracteres para una contraseña.

**6 Toque [Go].**

**7 Introduzca una pista de contraseña.**

La pista puede estar compuesta por un máximo de 40 caracteres.

**8 Toque [Go].**



Si desea cambiar la contraseña actual, introduzca la contraseña actual y, a continuación, introduzca la nueva.

**9 Compruebe la contraseña y después toque [Listo].**

### Eliminación de la contraseña

La contraseña actual y la pista de la contraseña se pueden eliminar.

**1 Pulse .**

**2 Toque , y, a continuación, .**

**3 Toque 1, a continuación 2 y luego 3 (página 112).**

**4 Toque [Borrar contraseña].**

**5 Toque [Si].**

**6 Toque [Listo].**

**7 Introduzca la contraseña actual.**

**8 Toque [Go].**

Se muestra un mensaje que indica que se ha cancelado el ajuste de seguridad.

## Restauración de este producto a la configuración predeterminada

Puede restaurar la configuración o el contenido grabado a la configuración predeterminada desde [Restaurar configuración] en el menú [Sistema] (página 88).

# Apéndice

## Solución de problemas

Consulte esta sección si tiene algún problema al utilizar este producto. Los problemas más comunes se enumeran a continuación, junto con sus causas probables y soluciones. Si no puede encontrar una solución a su problema, póngase en contacto con su distribuidor o con el centro de servicio autorizado Pioneer más cercano.

### Problemas comunes

**Aparece una pantalla negra y no es posible realizar operaciones con las teclas de la pantalla táctil.**

- El modo [Power OFF] está activado.
  - Pulse cualquier botón de este producto para liberar el modo.
  - Mantenga pulsado  para activar la pantalla de la cámara de retrovisor y, a continuación, cambie el ajuste de polaridad a [Batería].

### Problemas con la pantalla de AV

**No es posible reproducir CD o DVD.**

- El disco está colocado al revés.
  - Introduzca el disco con la etiqueta hacia arriba.
- El disco está sucio.
  - Limpie el disco.
- El disco está agrietado o dañado.
  - Introduzca un disco normal, con forma redonda.
- Los archivos del disco tienen un formato de archivo irregular.
  - Compruebe el formato de los archivos.

- No se puede reproducir el formato del disco.
  - Cambie el disco.
- El disco cargado es de un tipo que este producto no puede reproducir.
  - Compruebe el tipo de disco.

**En la pantalla aparece un mensaje de precaución y el vídeo no puede reproducirse.**

- El cable del freno de mano no está conectado o el freno de mano no está accionado.
  - Conecte el cable del freno de mano de forma correcta y accione el freno de mano.
- El interbloqueo del freno de mano está activado.
  - Estacione el vehículo en un lugar seguro y accione el freno de mano.

**No se emite vídeo desde el equipo conectado.**

- El ajuste [Entrada A/V] o [Entrada Auxiliar] no es correcto.
  - Corrija la configuración.

**Se producen saltos en el audio o el vídeo.**

- Este producto no se ha fijado firmemente.
  - Fije este producto firmemente.

**No se emiten sonidos. El nivel de volumen no sube.**

- Los cables no están conectados correctamente.
  - Conecte los cables correctamente.
- El sistema reproduce imágenes fijas, a cámara lenta o fotograma a fotograma, con un DVD-Video.
  - No se emite sonido durante la reproducción de imágenes fijas, a

cámara lenta o fotograma a fotograma, con un DVD-Video.

- El sistema está en modo de pausa o reproduce con avance o retroceso rápido durante la reproducción de un disco.
- Para los soportes que no sean CD de música (CD-DA), no se emite ningún sonido en el avance rápido ni el retroceso rápido.

**Aparece el icono  y no pueden realizarse operaciones.**

- La operación no es compatible con la configuración de vídeo.
- La operación no es posible. (Por ejemplo, la reproducción del DVD no encaja con el ángulo, el sistema de audio, el idioma de los subtítulos, etc.)

**La imagen se interrumpe (pausa) y el producto no puede utilizarse.**

- No es posible realizar la lectura de datos durante la reproducción de un disco.
- Detenga la reproducción una vez y, a continuación, reiniciela.

**La imagen es más ancha de lo normal y la relación de aspecto no es correcta.**

- El ajuste de aspecto no es el correcto para la pantalla.
- Seleccione el ajuste correcto para dicha imagen.

**Aparece un mensaje de bloqueo parental y no es posible reproducir el DVD.**

- El bloqueo paterno está activado.
- Desactive el bloqueo paterno o cambie el nivel.

**No es posible cancelar el bloqueo parental para la reproducción del DVD.**

- El número de código es incorrecto.
- Introduzca el número de código correcto.

**El vídeo DVD no se reproduce con el audio o subtítulos en el idioma indicado en [Configuración DVD/DivX].**

- El DVD no es compatible con el idioma seleccionado en [Configuración DVD/DivX].
- No es posible la reproducción en el idioma seleccionado si el idioma seleccionado en [Configuración DVD/DivX] no está grabado en el disco.

**Durante la reproducción, la imagen aparece extremadamente borrosa/distorsionada y oscura.**

- El disco incluye una señal que prohíbe realizar copias. (Algunos discos incorporan esta protección).
- Dado que este producto es compatible con el sistema de protección analógico frente a copias, en la imagen podrían aparecer bandas horizontales u otras imperfecciones cuando se visualiza un disco con dicho tipo de protección en algunas pantallas. No se trata de un fallo de funcionamiento.

**No es posible utilizar un iPod.**

- El iPod está bloqueado.
- Vuelva a conectar el iPod con el cable de interfaz USB para iPod/iPhone.
- Actualice la versión de software del iPod.
- Se ha producido un error.
- Vuelva a conectar el iPod con el cable de interfaz USB para iPod/iPhone.
- Estacione su vehículo en un lugar seguro y, a continuación, desactive el interruptor de encendido (ACC OFF). Posteriormente, active el interruptor de encendido (ACC ON) de nuevo.
- Actualice la versión de software del iPod.
- Los cables no están conectados correctamente.
- Conecte los cables correctamente.

**No se escucha el sonido del iPod.**

- La dirección de salida de audio puede cambiarse automáticamente cuando las conexiones Bluetooth y USB se utilizan de forma simultánea.
- Utilice el iPod para cambiar la dirección de salida de audio.

**Problemas con la pantalla del teléfono****La marcación no es posible porque las teclas de marcación de la pantalla táctil están inactivas.**

- El teléfono está fuera de cobertura.
  - Vuelva a intentarlo cuando tenga cobertura.
- No se puede establecer la conexión entre el teléfono móvil y este producto.
  - Realice el proceso de conexión.

**Problemas con la pantalla de Aplicación****Aparece una pantalla negra.**

- Mientras se utilizaba la aplicación se cerró la aplicación en el smartphone.
  - Pulse  para mostrar la pantalla del menú superior.
- Es posible que el SO del smartphone esté esperando a la operación de la pantalla.
  - Detenga el vehículo en un lugar seguro y consulte la pantalla del smartphone.

**Aparece la pantalla, pero no es posible realizar ningún tipo de operaciones.**

- Se ha producido un error.
  - Estacione su vehículo en un lugar seguro y, a continuación, desactive el interruptor de encendido (ACC OFF). Posteriormente, active el interruptor de encendido (ACC ON) de nuevo.

- Cuando se conecte un dispositivo Android, desconecte la conexión Bluetooth de este producto y, a continuación, vuelva a conectarlo.

**El smartphone no se ha cargado.**

- La carga se ha detenido porque la temperatura del smartphone ha aumentado debido al uso prolongado del smartphone durante la carga.
  - Desconecte el smartphone del cable y espere hasta que el smartphone se enfríe.
- Se ha consumido más carga de batería que la que se ha obtenido durante el proceso de carga.
  - Este problema puede resolverse deteniendo servicios innecesarios del smartphone.

**El estado del vehículo en las direcciones marcha atrás/marcha adelante está invertido.**

- Dado que parte del estado del vehículo se envía al dispositivo conectado cuando se utiliza la función Android Auto, este problema se produce cuando el ajuste de polaridad de la marcha atrás en este producto es incorrecto.
  - Compruebe la polaridad y vuelva a seleccionar la configuración correcta.

**Mensajes de error**

Cuando se presenten problemas con este producto aparecerá un mensaje de error en la pantalla. Consulte la tabla que aparece a continuación para identificar el problema y, después, realice la acción correctiva que se sugiere. Si el error persiste, anote el mensaje de error y póngase en contacto con su distribuidor o con el centro de servicio Pioneer más cercano.

## Comunes

### Error AMP

- Este producto no funciona o la conexión del altavoz no es correcta; el circuito protector está activado.
  - Compruebe la conexión del altavoz. Si el mensaje no desaparece ni tras apagar/encender el motor, póngase en contacto con su distribuidor o con el servicio técnico autorizado Pioneer para obtener ayuda.

### TEMP

- La temperatura de este producto se encuentra fuera del intervalo operativo normal.
  - Espere hasta que el producto vuelva a una temperatura dentro de los límites operativos normales.

**Producto recalentado. El sistema se apagará automáticamente en 1 minuto. Reiniciar el producto apagando y encendiendo el contacto puede corregir este problema. Si este mensaje sigue apareciendo, es posible que el producto tenga algún problema.**

- La temperatura es demasiado alta para que este producto funcione.
  - Siga las instrucciones que se muestran en la pantalla. Si el problema no se soluciona, contacte con su proveedor o un servicio técnico autorizado Pioneer.

## Sintonizador de DAB

### Fálla de antena

- La conexión de antena es incorrecta o se ha detectado una tensión anormal.
  - Apague el interruptor de encendido y conecte la antena correctamente. Tras conectar, vuelva a encenderlo de nuevo.

## Disco

### Error-02-XX/FF-FF

- El disco está sucio.
  - Limpie el disco.
- El disco está arañado.
  - Cambie el disco.
- El disco está colocado al revés.
  - Compruebe que el disco esté colocado correctamente.
- Se ha producido un error eléctrico o mecánico.
  - Pulse el botón RESET.

### Disco de diferente región

- El disco no tiene el mismo código de zona que este producto.
  - Cambie el DVD por uno que tenga el código de zona correcto.

### Disco no Reproducible

- Este producto no puede reproducir este tipo de disco.
  - Sustituya el disco con uno que se pueda reproducir en este producto.

### Archivo no Reproducible

- Este producto no puede reproducir este tipo de archivo.
  - Seleccione un archivo que se pueda reproducir.

### Saltado

- El disco insertado contiene archivos protegidos mediante DRM.
  - Se omiten los archivos protegidos.

### Protegido

- Todos los archivos del disco insertado incorporan DRM.
  - Cambie el disco.

### Alquiler expirado.

- El disco insertado tiene contenido DivX VOD que ha caducado.
  - Seleccione un archivo que se pueda reproducir.

---

**Resolución de Video no soportada**

- Se incluyen archivos que no se pueden reproducir con este producto.
  - Seleccione un archivo que se pueda reproducir.

---

**No se puede escribir en flash.**

- Por algún motivo, no se puede guardar el historial de reproducción del contenido VOD.
  - Vuelva a intentarlo.
  - Si el mensaje aparece con frecuencia, consulte a su distribuidor.

---

**Su aparato no se autoriza para reproducir este video de DivX protegido.**

- El proveedor de contenido DivX VOD no ha autorizado el código de registro DivX de este producto.
  - Registre este producto en el proveedor de contenido DivX VOD.

---

**Tasa de cuadros de video no soportada**

- La velocidad de fotogramas de este archivo DivX es superior a 30 fps.
  - Seleccione un archivo que se pueda reproducir.

---

**Formato de Audio no reproducible**

- Este producto no admite este tipo de archivo.
  - Seleccione un archivo que se pueda reproducir.

---

**Dispositivo de almacenamiento externo (USB, SD)**

---

---

**Error-02-9X/-DX**

- Error de comunicación.
  - Coloque la llave de encendido del automóvil en la posición de desactivación (OFF) y vuelva a activarla (ON).
  - Desconecte el dispositivo de almacenamiento USB.

- Cambie a una fuente diferente. A continuación, vuelva al dispositivo de almacenamiento USB.

---

**Archivo no Reproducible**

- No hay un archivo reproducible en el dispositivo de almacenamiento externo (USB, SD).
  - Compruebe que los archivos del dispositivo de almacenamiento externo (USB, SD) son compatibles con este producto.
- Se ha activado la seguridad para el dispositivo de almacenamiento externo (USB, SD) conectado.
  - Siga las instrucciones del dispositivo de almacenamiento externo (USB, SD) para desactivar la seguridad.

---

**Saltado**

- El dispositivo de almacenamiento externo (USB, SD) conectado contiene archivos protegidos con DRM.
  - Se omiten los archivos protegidos.

---

**Protegido**

- Todos los archivos del dispositivo de almacenamiento externo (USB, SD) conectado incorporan DRM.
  - Sustituya el dispositivo de almacenamiento externo (USB, SD).

---

**USB incompatible**

- Este producto no es compatible con el dispositivo de almacenamiento USB conectado.
  - Desconecte el dispositivo y sustitúyalo con un dispositivo de almacenamiento USB compatible.

---

**SD Incompatible**

- Este producto no es compatible con la tarjeta de memoria SD.
  - Retire el dispositivo y sustitúyalo por una tarjeta de memoria SD compatible.
  - Formatee la tarjeta de memoria SD. Le recomendamos que utilice SD

Formatter para formatear las tarjetas de memoria SD.

---

### Revise USB

- El conector USB o el cable USB se ha cortocircuitado.
  - Compruebe que el conector USB o cable USB no se encuentre atrapado ni haya sufrido daños.
- El dispositivo de almacenamiento USB conectado consume más de la corriente máxima permitida.
  - Desconecte el dispositivo de almacenamiento USB y no lo utilice. Coloque la llave de encendido en OFF, después colóquela en ACC u ON y, a continuación, conecte un dispositivo de almacenamiento USB compatible.

---

### Error de HUB

- El concentrador USB conectado no es compatible con este producto.
  - Conecte directamente el dispositivo de almacenamiento USB a este producto.

---

### Sin respuesta

- Este producto no puede reconocer el dispositivo de almacenamiento USB conectado.
  - Desconecte el dispositivo y sustitúyalo con otro dispositivo de almacenamiento USB.

---

### Resolución de Vídeo no soportada

- Se incluyen archivos que no se pueden reproducir con este producto.
  - Seleccione un archivo que se pueda reproducir.

---

**USB 1 fue desconectado para proteger el dispositivo No re-inserte esta memoria USB en la unidad Presione RESET para reiniciar la memoria USB. (USB 2 fue desconectado para proteger el dispositivo No re-inserte esta memoria**

### USB en la unidad Presione RESET para reiniciar la memoria USB.)

- Se ha producido un cortocircuito en el conector USB o cable USB.
  - Compruebe que el conector USB o cable USB no se encuentre atrapado ni haya sufrido daños.
- El dispositivo de almacenamiento USB conectado consume más de la corriente máxima permitida.
  - Desconecte el dispositivo de almacenamiento USB y no lo utilice. Coloque la llave de encendido en OFF, después colóquela en ACC u ON y, a continuación, conecte un dispositivo de almacenamiento USB compatible.
- Se ha producido un cortocircuito en el cable de interfaz USB para iPod/iPhone.
  - Compruebe que el cable de interfaz USB para iPod/iPhone o el cable USB no se encuentre atrapado o haya sufrido daños.

---

### Formato de Audio no reproducible

- Este producto no admite este tipo de archivo.
  - Seleccione un archivo que se pueda reproducir.

---

## iPod

---

### Error-02-6X/-9X/-DX

- Error de iPod.
  - Desconecte el cable del iPod. Cuando aparezca el menú principal del iPod, vuelva a conectar el iPod y vuelva a ajustarlo.

---

### Error-02-67

- El firmware del iPod es antiguo.
  - Actualice la versión del iPod.



## Bluetooth

### Error-10

- Error de alimentación del módulo Bluetooth de este producto.
  - Coloque la llave de encendido en la posición de desactivación (OFF) y vuelva a activarla (ON).

Si el mensaje de error sigue mostrándose tras realizar la acción anterior, póngase en contacto con su distribuidor o un centro de servicio autorizado de Pioneer.

## Apple CarPlay

### Intentando conectar a Apple CarPlay

- La comunicación falla y el sistema intenta conectarse.
- Espere un momento. A continuación, siga los pasos que se indican a continuación si todavía aparece el mensaje de error.
  - Reinicie el iPhone.
  - Desconecte el cable del iPhone y después vuelva a conectar el iPhone tras unos segundos.
  - Coloque la llave de encendido en la posición de desactivación (OFF) y vuelva a activarla (ON).

Si el mensaje de error sigue mostrándose tras realizar la acción anterior, póngase en contacto con su distribuidor o un centro de servicio autorizado de Pioneer.

## Android Auto

### Android Auto se ha detenido.

- El dispositivo conectado no es compatible con Android Auto.
  - Compruebe si el dispositivo es compatible con Android Auto.
- El inicio de Android Auto ha fallado por algún motivo.

- Desconecte el cable del smartphone y después vuelva a conectar el smartphone tras unos segundos.
- Reinicie el smartphone.
- Coloque la llave de encendido en la posición de desactivación (OFF) y vuelva a activarla (ON).

Si el mensaje de error sigue mostrándose tras realizar la acción anterior, póngase en contacto con su distribuidor o un centro de servicio autorizado de Pioneer.

- La hora definido en el producto no es correcta.
  - Compruebe si la hora se ha ajustado correctamente.

### Falló emparejamiento Bluetooth. Empareje su teléfono Android manualmente.

- El emparejamiento de Bluetooth ha fallado por algún motivo.
  - Empareje este producto con el dispositivo de forma manual.

### Para usar Android Auto, por favor pare el coche y compruebe su teléfono Android.

- Los ajustes predeterminados se muestran en la pantalla del dispositivo compatible con Android Auto o no se emiten imágenes desde el dispositivo compatible con Android Auto.
  - Estacione su vehículo en un lugar seguro y siga las instrucciones que aparecen en la pantalla. Si después de seguir las instrucciones de la pantalla sigue apareciendo el mensaje de error, vuelva a conectar el dispositivo.

## Manipulación y cuidado de los discos

Son necesarias algunas precauciones básicas cuando se manipulan discos.

## Lector integrado y su cuidado

- Utilice únicamente discos redondos convencionales. No utilice discos con otras formas.
- No utilice discos agrietados, cortados, arañados o dañados de alguna otra forma, ya que podrían provocar daños en el lector integrado.
- Utilice discos de 12 cm. No utilice un adaptador para discos de 8 cm ni discos de 8 cm.
- Si utiliza discos en cuyas superficies pueden realizarse impresiones en etiquetas, consulte las instrucciones y las advertencias de los discos. En función de los discos, es posible que no puedan introducirse ni expulsarse. Si utiliza dichos discos, el equipo podría sufrir daños.
- No coloque etiquetas, ni escriba ni aplique productos químicos sobre la superficie de los discos.
- No coloque etiquetas disponibles comercialmente ni otros materiales en los discos.
- Para limpiar un disco, frótelo con un paño suave, realizando el movimiento desde el centro hacia afuera.
- La condensación puede afectar de forma temporal al rendimiento del lector integrado.
- Es posible que los discos no se reproduzcan por las características y el formato del disco, las aplicaciones grabadas, el entorno de reproducción, las condiciones de almacenamiento, entre otras opciones.
- Los golpes o irregularidades del terreno pueden provocar interrupciones en la reproducción del disco.
- Lea las instrucciones para discos antes de utilizarlos.

## Condiciones ambientales para la reproducción de un disco

- A temperaturas muy altas, el termostato protege el producto apagándolo automáticamente.
- A pesar del esmerado diseño del producto, podrían aparecer pequeñas rayas en la superficie del disco como consecuencia del desgaste mecánico, de las condiciones ambientales de uso, o de la manipulación del disco. Esto no indica un mal funcionamiento del producto. Se debe considerar como un desgaste normal ocasionado por el uso.

## Discos que pueden reproducirse

### DVD-Video



- **DVD** es una marca registrada de DVD Format/Logo Licensing Corporation.
- No se pueden reproducir discos de DVD-Audio. Es posible que el lector de DVD no sea capaz de reproducir todos los discos que presentan las marcas anteriores.

### CD



## Discos grabados en formato AVCHD

Esta unidad no es compatible con los discos grabados en el formato AVCHD (Advanced Video Codec High Definition). No introduzca discos AVCHD. Si lo hace, es posible que la unidad no pueda expulsar el disco.

## Reproducción de DualDisc

- Los DualDisc son discos de doble cara con un CD grabable de audio por un lado y un DVD grabable de vídeo por el otro.
- En este producto es posible reproducir la cara del DVD. No obstante, dado que la cara de CD de los DualDisc no es físicamente compatible con el estándar de CD convencional, puede que no sea posible reproducir el CD en este producto.
- Los DualDisc se rayan, si se cargan/expulsan repetidamente.
- Si el disco se raya, podrían surgir problemas a la hora de reproducir el disco en este producto. En algunos casos, un DualDisc puede quedarse atascado en la ranura para cargar discos. Para evitarlo, le recomendamos no utilizar DualDisc en este producto.
- Póngase en contacto con el fabricante para obtener información más detallada acerca de los DualDisc.

## Dolby Digital

Este producto remezclará a dos pistas las señales Dolby Digital de forma interna, y el sonido se emitirá en estéreo.

- Fabricado con la licencia de Dolby Laboratories. Dolby, Dolby Audio y el símbolo de la doble D son marcas comerciales registradas de Dolby Laboratories.



## Información detallada de los soportes que se pueden reproducir

### Compatibilidad

#### Notas comunes acerca de la compatibilidad con discos

- Es posible que con determinados discos no puedan utilizarse algunas funciones de este producto.
- No se garantiza la compatibilidad con todos los discos.
- No se pueden reproducir discos de DVD-RAM.
- La reproducción de discos puede resultar imposible en caso de una exposición directa a la luz solar, a altas temperaturas o dependiendo de las condiciones de almacenamiento en el vehículo.

#### Discos DVD-Video

- No se pueden reproducir discos DVD-Video que incluyan códigos de zona no compatibles en esta unidad de DVD. El código de zona del reproductor puede encontrarse en la carcasa de este producto.

#### Discos DVD-R/DVD-RW/DVD-R SL (una capa)/DVD-R DL (doble capa)

- No se pueden reproducir discos no finalizados que se hayan grabado con el formato de vídeo (modo vídeo).
- No se pueden reproducir discos que se hayan grabado con el formato Vídeo Recording (modo VR).

- No se pueden reproducir discos DVD-R DL (doble capa) que se hayan grabado con el modo de grabación Layer Jump.
- Para los detalles sobre el modo de grabación, póngase en contacto con el fabricante del soporte, de la grabadora o del software de grabación.

### **Discos CD-R/CD-RW**

- No es posible reproducir discos no finalizados.
- Puede que no sea posible reproducir discos CD-R/CD-RW grabados en una grabadora de CD de música o en un ordenador debido a las características del disco, desperfectos o suciedad en el disco y arañazos, condensación o suciedad en la lente del lector integrado.
- Es posible que no se puedan reproducir discos grabados en un ordenador, en función del dispositivo utilizado para la grabación, del software de grabación, su configuración y otros factores ambientales.
- Grabe en el formato correcto. (Para los detalles, póngase en contacto con el fabricante del soporte, la grabadora o el software de grabación.)
- Los títulos y otra información de texto grabados en un disco CD-R/CD-RW podrían no mostrarse en este producto (en el caso de datos de audio (CD-DA)).
- Lea las precauciones relacionadas con los discos CD-R/CD-RW antes de utilizarlos.

### **Notas comunes acerca del dispositivo de almacenamiento externo (USB, SD)**

- No coloque el dispositivo de almacenamiento externo (USB, SD) o dispositivo de almacenamiento en ninguna ubicación expuesta a elevadas temperaturas.
- En función del tipo de dispositivo de almacenamiento externo (USB, SD) o dispositivo de almacenamiento que utilice, es posible que este producto no reconozca el dispositivo de

almacenamiento o que los archivos no se reproduzcan de forma correcta.

- Es posible que la información de texto de algunos archivos de vídeo y audio no se visualice correctamente.
- Las extensiones de archivo se deben utilizar de forma correcta.
- Es posible que se produzcan ligeros retardos al iniciar la reproducción de archivos en un dispositivo de almacenamiento externo (USB, SD) o dispositivo de almacenamiento que presente jerarquías de carpetas complejas.
- Las operaciones pueden variar según el tipo de dispositivo de almacenamiento externo (USB, SD) o dispositivo de almacenamiento.
- Puede que, en función de determinadas características de archivo, formato de archivo, aplicación grabada, entorno de reproducción, condiciones de almacenamiento y otros factores, no sea posible reproducir determinados archivos de música desde un dispositivo SD o USB.
- No se pueden reproducir archivos protegidos por derechos de autor.

### **Tarjeta de memoria SD**

- Para obtener más información sobre la compatibilidad de la tarjeta de memoria SD con este producto, consulte en Especificaciones (página 135).
- Esta unidad podría no reconocer algunas tarjetas de memoria SD incluso si las tarjetas de memoria SD pueden ser reconocidas por un ordenador. Puede resolver el problema formateando la tarjeta de memoria SD con un formateador específico. Las tarjetas de memoria SD formateadas utilizando la función estándar de formateado de un ordenador no cumplen con el estándar SD. Por eso mismo, podrían producirse errores de lectura o escritura en este tipo

de tarjetas. Le recomendamos que utilice un formateador específico para evitar problemas. Al formatear la tarjeta de memoria SD se eliminarán todos los datos almacenados. Por ello, es conveniente realizar una copia de seguridad previamente. En el siguiente sitio web encontrará un formateador específico para tarjetas de memoria SD. <https://www.sdcard.org/>

- Este producto no es compatible con tarjetas Multi Media Card (MMC).

### Dispositivo de almacenamiento USB

- Para obtener más información sobre la compatibilidad de dispositivos de almacenamiento USB con este producto, consulte Especificaciones (página 135).
- Protocolo: bulk
- No es posible conectar un dispositivo de almacenamiento USB a este producto a través de un concentrador USB.
- El dispositivo de almacenamiento USB particionado no es compatible con este producto.
- Fije bien el dispositivo de almacenamiento USB cuando conduzca. No deje caer el dispositivo de almacenamiento USB al suelo, ya que puede quedar atascado debajo del freno o del acelerador.
- Es posible que se produzca un ligero retraso al iniciar la reproducción de archivos de audio codificados con datos de imagen.
- Determinados dispositivos de almacenamiento USB conectados a este producto podrían generar ruido en la radio.
- No conecte ningún dispositivo distinto al dispositivo de almacenamiento USB.

### Notas comunes acerca de los archivos DivX

- Solo está garantizado el funcionamiento correcto de los archivos DivX descargados desde sitios asociados a

DivX. Los archivos DivX no autorizados podrían no funcionar correctamente.

- Los archivos DRM de alquiler no se pueden utilizar hasta que se inicia la reproducción.
- Este producto permite la visualización de un archivo DivX de hasta 1 590 minutos y 43 segundos. Las operaciones de búsqueda que superen este límite de tiempo quedarán prohibidas.
- Para reproducir archivos DivX VOD necesitará suministrarle el código de identificación de este producto al proveedor de DivX VOD. Para más información sobre el código de identificación, consulte Visualización del código de registro DivX VOD en página 107.
- Para obtener más información sobre las versiones de vídeo DivX que pueden reproducirse en este producto, consulte Especificaciones (página 135).
- Para obtener más detalles acerca de DivX, visite el siguiente sitio: <http://www.divx.com/>

### Archivos de subtítulos DivX

- Se pueden utilizar archivos de subtítulos en formato SRT con la extensión ".srt".
- Solo se puede utilizar un archivo de subtítulos para cada archivo DivX. No se pueden asociar varios archivos de subtítulos.
- Los archivos de subtítulos con la misma cadena de caracteres en el nombre que el archivo DivX delante de la extensión se asocian al archivo DivX. La cadena de caracteres delante de la extensión debe ser exactamente igual. No obstante, si solo hay un archivo DivX y un archivo de subtítulos en una única carpeta, los archivos se asocian aunque los nombres de los archivos no coincidan.
- El archivo de subtítulos se debe almacenar en la misma carpeta que el archivo DivX.

- Se pueden utilizar hasta 255 archivos de subtítulos. No se reconocerán más archivos de subtítulos.
- Se pueden utilizar hasta 64 caracteres para el nombre del archivo del subtítulo, incluyendo la extensión. Si se utilizan más de 64 caracteres para el nombre del archivo, puede que no se reconozca el archivo de subtítulos.
- El código de caracteres del archivo de subtítulos debe cumplir la norma ISO-8859-1. Si se utilizan caracteres no incluidos en la norma ISO-8859-1, es posible que los caracteres no se muestren correctamente.
- Si los caracteres mostrados en el archivo de subtítulos incluyen un código de control, es posible que los subtítulos no se muestren correctamente.
- En el caso de materiales que utilicen una tasa de transferencia alta, es posible que el vídeo y los subtítulos no estén totalmente sincronizados.
- Si se programan varios subtítulos para mostrarse en un periodo muy breve, por ejemplo 0,1 segundos, es posible que los subtítulos no se muestren en el momento correcto.
- Se pueden utilizar hasta 255 archivos de subtítulos, el nombre de los álbumes y otra información textual podría no mostrarse correctamente.
- Es posible que se produzca un ligero retraso al iniciar la reproducción de archivos de audio codificados con datos de imagen.
- Este producto no es compatible con la transferencia de datos en formato de escritura por paquetes.
- Este producto puede reconocer hasta 32 caracteres, empezando por el primer carácter, incluyendo la extensión del archivo y el nombre de la carpeta. En función del área de visualización, este producto podría intentar mostrarlos con un tamaño de fuente reducido. Sin embargo, el número máximo de caracteres que puede visualizar varía en función del ancho de cada carácter y del área de visualización.
- La secuencia de selección de carpeta u otras operaciones podrían modificarse, en función del software de codificación o de escritura.
- Independientemente de la longitud del intervalo en blanco entre las canciones de la grabación original, los discos de audio comprimido se reproducen con una breve pausa entre las canciones.
- Tiempo máximo de reproducción del archivo de audio almacenado en el disco: 60 h
- Tiempo máximo de reproducción del archivo de audio almacenado en un dispositivo de almacenamiento externo (USB, SD): 7,5 h (450 minutos)
- Este producto asigna números de carpeta. El usuario no puede asignar números de carpeta.

## Cuadro de compatibilidad con soportes

### General

- Los archivos podrían no reproducirse correctamente dependiendo del entorno en que se hayan creado o de los contenidos.
- Este producto podría no reproducir los archivos, en función de la aplicación utilizada para codificarlos.
- Este producto podría no funcionar correctamente, en función de la aplicación utilizada para codificar los archivos WMA.
- En función de la versión del Reproductor de Windows Media™ utilizado para

### CD-R/-RW

FORMATO DEL CÓDEC	MP3, WMA, AAC, DivX, MPEG1, MPEG2, MPEG4

SISTEMA DE ARCHIVOS	ISO 9660 nivel 1 y nivel 2, Romeo, Joliet
DIRECTORIO MÁX.	Sin límite
NÚM. CARPETA MÁX.	700
NÚM. ARCHIVO MÁX.	999

### DVD-R/-R SL/-R DL/DVD-RW

FORMATO DEL CÓDECO	MP3, WMA, AAC, MPEG2, MPEG4
SISTEMA DE ARCHIVOS	ISO 9660 nivel 1 y nivel 2, Romeo, Joliet
NÚM. ARCHIVO MÁX.	700
NÚM. ARCHIVO MÁX.	3 500

### Dispositivo de almacenamiento USB/ tarjeta de memoria SD

FORMATO DEL CÓDECO	MP3, WMA, AAC, WAV, FLAC, H.264, MPEG2, MPEG4, WMV, FLV, MKV, JPEG
SISTEMA DE ARCHIVOS	FAT16/32/NTFS
NÚM. ARCHIVO MÁX.	8
NÚM. ARCHIVO MÁX.	FAT16, FAT32: 65 536 NTFS: Sin límite
NÚM. ARCHIVO MÁX.	FAT16, FAT32: 65 536 NTFS: Sin límite

### Compatibilidad de MP3

- Se le da prioridad a la versión 2.x de etiqueta ID3 cuando existen la versión 1.x y la versión 2.x.
- Este producto no es compatible con: MP3i (MP3 interactivo), mp3 PRO, lista de reproducción m3u

FRECUENCIA DE MUESTREO	de 16 kHz a 48 kHz
------------------------	--------------------

VELOCIDAD DE TRANSMISIÓN	de 8 kbps a 320 kbps, VBR
ETIQUETA ID3	USB: v1,v1.1,v2.2,v2.3,v2.4 Disco: v1,v1.1,v2.2,v2.3

### Compatibilidad de WMA

- Este producto no es compatible con: Windows Media™ Audio 9 Professional, Lossless, Voice

FRECUENCIA DE MUESTREO	USB: de 32 kHz a 48 kHz Disco: de 8 kHz a 48 kHz
VELOCIDAD DE TRANSMISIÓN	USB: de 48 kbps a 320 kbps (CBR), VBR Disco: de 5 kbps a 320 kbps (CBR), VBR

### Compatibilidad de WAV

- Puede redondearse la frecuencia de muestreo que se muestra en la pantalla.
- No se pueden reproducir archivos WAV en CD-R/-RW y DVD-R/-RW/-R SL/-R DL.

FORMATO DE DECODIFICACIÓN	LPCM
FRECUENCIA DE MUESTREO	de 16 kHz a 48 kHz
VELOCIDAD DE TRANSMISIÓN	Aprox. 1,5 Mbps

### Compatibilidad de AAC

- Este producto reproduce archivos AAC codificados con iTunes.

FRECUENCIA DE MUESTREO	de 11,025 kHz a 48 kHz
------------------------	------------------------

VELOCIDAD DE TRANSMISIÓN	USB: de 16 kbps a 320 kbps (CBR) Disco: de 8 kbps a 320 kbps (CBR)
--------------------------	---

### Compatibilidad de FLAC

- No se pueden reproducir archivos FLAC en CD-R/-RW y DVD-R/-RW/-R SL/-R DL.

FRECUENCIA DE MUESTREO	de 8 kHz a 192 kHz
------------------------	--------------------

### Compatibilidad de DivX

- Este producto no es compatible con: Formato DivX Ultra, archivos DivX sin datos de vídeo, archivos DivX codificados con códec de audio LPCM (PCM lineal)
- En función de la composición de la información de archivo, como por ejemplo el número de secuencias de audio, puede que haya un ligero retraso al comenzar la reproducción de los discos.
- Si un archivo contiene más de 4 GB, la reproducción se detendrá antes del final del archivo.
- Ciertas operaciones especiales pueden estar prohibidas debido a la composición de los archivos DivX.
- Los archivos con alta tasa de transferencia podrían no reproducirse correctamente. La tasa de transferencia estándar es 4 Mbps para los CD y 10,08 Mbps para los DVD.
- No se pueden reproducir los archivos DivX del dispositivo de almacenamiento externo (USB, SD).

### CD-R/-RW, DVD-R/-R SL/-R DL/DVD-RW

EXTENSIÓN	.avi/.divx
PERFIL	Perfil de Home Theater
RESOLUCIÓN MÁX.	720 x 576

### Compatibilidad de archivos de audio y vídeo (USB, SD)

- Es posible que los archivos no puedan reproducirse en función de la tasa de bits.
- Solo los dispositivos de almacenamiento USB pueden reproducir archivos VOB.

#### .avi

Códec de vídeo compatible	MPEG4, H.264, H.263, Xvid
Resolución máxima	1 920 x 1 080
Velocidad de fotogramas máxima	30 fps

#### .mp4

Códec de vídeo compatible	MPEG4, H.264, H.263
Resolución máxima	1 920 x 1 080
Velocidad de fotogramas máxima	30 fps

#### .3gp

Códec de vídeo compatible	MPEG4, H.264, H.263
Resolución máxima	1 920 x 1 080
Velocidad de fotogramas máxima	30 fps

#### .mkv

Códec de vídeo compatible	MPEG4, H.264, Xvid
Resolución máxima	1 920 x 1 080
Velocidad de fotogramas máxima	30 fps

#### .mov

Códec de vídeo compatible	MPEG4, H.264, H.263
Resolución máxima	1 920 x 1 080
Velocidad de fotogramas máxima	30 fps

#### .flv

Códec de vídeo compatible	H.264
Resolución máxima	1 920 x 1 080



Velocidad de fotogramas máxima	30 fps
--------------------------------	--------

**.f4v**

Códec de vídeo compatible	H.264
Resolución máxima	1 920 x 1 080
Velocidad de fotogramas máxima	30 fps

**.asf**

Códec de vídeo compatible	WMV/VC-1
Resolución máxima	1 920 x 1 080
Velocidad de fotogramas máxima	30 fps

**.wmv**

Códec de vídeo compatible	WMV/VC-1
Resolución máxima	1 920 x 1 080
Velocidad de fotogramas máxima	30 fps

**.vob**

Códec de vídeo compatible	MPEG2, H.264
Resolución máxima	1 920 x 1 080
Velocidad de fotogramas máxima	30 fps

**Bluetooth**

La marca literal y los logotipos *Bluetooth*® son marcas registradas propiedad de Bluetooth SIG, Inc., y cualquier uso de dichas marcas por PIONEER CORPORATION se hace bajo licencia. Otras marcas y nombres comerciales son propiedad de sus respectivos propietarios.

**Wi-Fi**

El logotipo Wi-Fi CERTIFIED™ es una marca certificada de Wi-Fi Alliance®.

**SDXC**

El logotipo de SDXC es una marca comercial de SD-3C LLC.

**WMA/WMV**

Windows Media es una marca registrada o una marca de fábrica de Microsoft Corporation en los Estados Unidos y/u otros países.

- Este producto incluye tecnología propiedad de Microsoft Corporation, y no se puede usar ni distribuir sin una licencia de Microsoft Licensing, Inc.

**FLAC**

Copyright © 2000-2009 Josh Coalson  
Copyright © 2011-2013 Xiph.Org  
Foundation

La redistribución y el uso en formas fuente y/o binaria, con o sin modificaciones, están permitidas siempre que se cumplan las siguientes condiciones:

- Las redistribuciones del código fuente deben conservar el aviso de derechos de autor anterior, esta lista de condiciones y el descargo que se proporciona a continuación.
- Las redistribuciones en formato binario deben reproducir el aviso de derechos de autor anterior, esta lista de condiciones y el descargo que se proporciona a continuación, además de los materiales que se proporcionan con la distribución.
- No se puede usar el nombre de Xiph.org Foundation ni los nombres de sus contribuidores para aprobar o promocionar productos derivados de este programa sin el previo permiso por escrito específico.

ESTE PROGRAMA SE PROPORCIONA A TRAVÉS DE LOS TITULARES DE LOS DERECHOS DE AUTOR Y LOS CONTRIBUIDORES "TAL CUAL" Y SE EXCLUYE CUALQUIER GARANTÍA EXPLÍCITA O IMPLÍCITA INCLUYENDO, SIN LIMITACIÓN, LAS GARANTÍAS IMPLÍCITAS DE COMERCIABILIDAD Y ADECUACIÓN A UN PROPÓSITO ESPECÍFICO. LA FUNDACIÓN O SUS CONTRIBUIDORES NO SERÁ RESPONSABLE, EN NINGÚN CASO, DE DAÑOS DIRECTOS, ACCIDENTALES, ESPECIALES, EJEMPLARES O CONSECUENCIALES (INCLUYENDO, SIN LIMITACIÓN, ABASTECIMIENTO DE BIENES O SERVICIOS SUSTITUTIVOS; PÉRDIDA DE USO, DATOS O BENEFICIOS O BIEN INTERRUPCIÓN DEL NEGOCIO) INDEPENDIEMENTE DE CÓMO SE HAYAN CAUSADO O DE CUALQUIER TEORÍA DE RESPONSABILIDAD, YA SEA EN CONTRATO, RESPONSABILIDAD TERMINANTE, O AGRAVIO (INCLUYENDO LA NEGLIGENCIA U OTRO TIPO) QUE SURJAN DE CUALQUIER FORMA A CAUSA

DEL USO DE ESTE PROGRAMA, AUNQUE SE HAYA NOTIFICADO LA POSIBILIDAD DE TAL DAÑO.

## DivX

Los dispositivos de cine en casa certificados DivX® se han sometido a pruebas que garantizan una reproducción de vídeo de cine en casa DivX de alta calidad (en los formatos .avi y .divx). Cuando vea el logotipo de DivX, puede tener la tranquilidad de saber que podrá reproducir sus vídeos favoritos.

DivX®, DivX Certified® y los logotipos asociados son marcas comerciales de DivX, LLC y se utilizan bajo licencia.

Este dispositivo DivX Certified® puede reproducir archivos de vídeo DivX® Home Theater de hasta 576p (lo que incluye los formatos .avi, .divx).

En [www.divx.com](http://www.divx.com) puede descargar software gratis para crear, reproducir y proyectar vídeos digitales.

## AAC

AAC es la abreviatura de Advanced Audio Coding y corresponde a una norma de tecnología de compresión de audio utilizada con MPEG-2 y MPEG-4. Se pueden utilizar varias aplicaciones para codificar los archivos AAC, pero las extensiones y los formatos de archivo varían en función de la aplicación que se utilice para la codificación. Esta unidad reproduce archivos AAC codificados con iTunes.

## WebLink

WebLink es una marca comercial de Abalta Technologies, Inc.

## Waze

Los logotipos Waze y Waze son marcas comerciales registradas de Google LLC.

## Google™, Google Play, Android

Google, Google Play y Android son marcas comerciales de Google LLC.

## Android Auto

androidauto

Android Auto es una marca comercial de Google LLC.

## Información detallada relacionada con los dispositivos iPod conectados

- Pioneer no acepta responsabilidad alguna derivada de la pérdida de datos de un iPod, incluso si dichos datos se pierden mientras se utiliza este producto. Realice una copia de seguridad de los datos del iPod de forma periódica.
- No deje el iPod expuesto a la luz solar directa durante un largo periodo de tiempo. La exposición prolongada a la luz solar puede provocar el funcionamiento incorrecto del iPod como consecuencia de las altas temperaturas generadas.
- No deje el iPod en ningún lugar donde pueda quedar expuesto a temperaturas elevadas.
- Fije bien el iPod cuando conduzca. No deje caer el iPod al suelo, ya que puede

quedar atascado debajo del freno o del acelerador.

- Para obtener más detalles, consulte los manuales del iPod.

## iPhone, iPod y Lightning



La utilización del distintivo Made for Apple indica que un accesorio está diseñado para conectarse específicamente a los productos Apple identificados en el distintivo y que su desarrollador ha certificado su conformidad con los criterios de rendimiento de Apple. Apple no asume responsabilidad alguna sobre el funcionamiento de este dispositivo o su conformidad con los requisitos normativos.

Tenga en cuenta que la utilización de este accesorio con un producto Apple puede perjudicar el correcto funcionamiento de la conectividad inalámbrica.

iPhone, iPod, iPod nano, iPod touch y Lightning son marcas comerciales de Apple Inc., registradas en Estados Unidos y otros países.

## App Store

App Store es una marca de servicio de Apple Inc.

## iOS

iOS es una marca de fábrica de la que Cisco tiene el derecho de marca en los EE.UU. y en otros países.

## iTunes

iTunes es una marca comercial de Apple Inc. registrada en EE.UU. y otros países.

## Apple Music

Apple Music es una marca comercial de Apple Inc. registrada en EE.UU. y otros países.

## Apple CarPlay



Apple CarPlay es una marca comercial de Apple Inc. La utilización del distintivo Works with Apple indica que un accesorio está diseñado para utilizarse específicamente con la tecnología identificada en el distintivo y que su desarrollador ha certificado su conformidad con los criterios de rendimiento de Apple.

## Siri

Funciona con Siri a través del micrófono.

## Uso del contenido con conexión basado en apps



### Importante

Requisitos para acceder a los servicios de contenido con conexión basado en apps a través de este producto:

- Deberá descargar en su smartphone la última versión de las aplicaciones de contenido con conexión compatibles de Pioneer para smartphones (póngase en contacto con su proveedor de servicios).
- Una cuenta actual con el proveedor de servicios de contenido.
- Tarifa de datos para smartphones. Nota: si la tarifa de datos de su smartphone no le permite hacer uso de los datos de forma ilimitada, es posible que su compañía telefónica le cobre por acceder a contenido con conexión basado en aplicaciones a través de redes 3G, EDGE y/o LTE (4G).
- Una conexión a Internet a través de redes 3G, EDG, LTE (4G) o red Wi-Fi.
- Cable adaptador Pioneer opcional para conectar el iPhone a este producto.

### Limitaciones:

- El acceso a contenido con conexión basado en apps dependerá de la disponibilidad de la cobertura de red Wi-Fi y/o del móvil a fin de conectar su smartphone a Internet.
- Es posible que la disponibilidad del servicio esté geográficamente limitada a la región. Póngase en contacto con el proveedor de servicios de contenido en vigencia para obtener más información.
- La capacidad de este producto de acceder a contenido con conexión está sujeta a cambios sin previo aviso y podría verse afectada por lo siguiente: problemas de compatibilidad con futuras versiones de firmware del smartphone; problemas de compatibilidad con futuras versiones de las aplicaciones de contenido con conexión del smartphone; cambios en las aplicaciones de contenido con conexión o en el servicio o suspensión de dichas aplicaciones o dicho servicio por parte de sus proveedores.

- Pioneer no se responsabilizará de los problemas que puedan surgir debido al contenido incorrecto o imperfecto basado en apps.
- El contenido y funcionalidad de las aplicaciones compatibles son responsabilidad de los proveedores de la App.
- En WebLink, Apple CarPlay y Android Auto las funciones del producto estarán limitadas durante la conducción, estando las funciones disponibles determinadas por los proveedores de la App en cuestión.
- La disponibilidad de las funciones de WebLink, Apple CarPlay y Android Auto está determinada por el proveedor de la App, y no por Pioneer.
- WebLink, Apple CarPlay y Android Auto permiten acceder a otras aplicaciones además de las indicadas (sujeto a limitaciones durante la conducción), pero el alcance del uso del contenido estará determinado por los proveedores de la App.

## HDMI



Los términos HDMI y HDMI High-Definition Multimedia Interface, y el Logotipo HDMI son marcas comerciales o marcas registradas de HDMI Licensing Administrator, Inc. en los Estados Unidos y en otros países.

## Aviso acerca de la visualización de vídeo

No olvide que utilizar este sistema con fines comerciales o en visualizaciones públicas puede infringir los derechos de autor protegidos por la legislación sobre derechos de propiedad intelectual.

## Aviso acerca de la visualización de DVD-Video

Este producto incorpora tecnología de protección contra la copia que está protegida por patentes de los EE. UU. y otros derechos de propiedad intelectual de Rovi Corporation. La ingeniería inversa y el desmontaje están prohibidos.

## Aviso acerca del uso de archivos MP3

El suministro de este producto implica exclusivamente la concesión de una licencia de uso privado no comercial y no concede derecho alguno a utilizar este producto para emisiones comerciales (es decir, que generen ingresos), ya sean en tiempo real (por medios terrestres, bajo satélite, cable u otro sistema), por Internet, intranets u otras redes o en sistemas de distribución electrónica de contenido, tales como servicios de sonido de pago o audio bajo demanda. Para estos usos se requiere una licencia independiente. Para los detalles, visite <http://www.mp3licensing.com>.

## Aviso acerca de las licencias de código abierto

Para obtener más detalles acerca de las licencias de código abierto de las funciones con las que cuenta este producto, visite <http://www.oss-pioneer.com/car/multimedia/>

## Utilización correcta de la pantalla LCD

### Manipulación de la pantalla LCD

- Si se expone la pantalla LCD a la luz del sol directa de forma prolongada, la pantalla LCD se calentará y podrá dañarse. Si no está utilizando este producto, no lo exponga a la acción directa del sol.
- La pantalla LCD debe utilizarse dentro de los márgenes de temperatura mostrados en la Especificaciones (página 135).
- No utilice la pantalla LCD a una temperatura superior o inferior al margen de temperatura operativo, dado que la pantalla LCD podría no funcionar con normalidad y sufrir daños.
- La pantalla LCD está colocada de forma que facilite su visualización dentro del vehículo. No la presione con fuerza, ya que podría dañarla.
- No presione la pantalla LCD con mucha fuerza ya que la puede rayar.
- No toque nunca la pantalla LCD con nada que no sea el dedo para accionar las funciones del panel táctil. La pantalla LCD puede rayarse fácilmente.

### Pantalla de visualización de cristal líquido (LCD)

- Si la pantalla LCD se encuentra cerca de un orificio de ventilación del aire acondicionado, asegúrese de que no le da el aire. El aire caliente podría dañar la pantalla LCD, y el aire frío podría generar humedad en el interior de este producto y estropearla.
- Podrían aparecer en la pantalla LCD pequeños puntos negros o blancos (puntos brillantes). Esto se debe a las características de la pantalla LCD, y no se trata de un error de funcionamiento.
- Será difícil ver la pantalla LCD si está expuesta a la luz solar directa.
- Al utilizar un teléfono móvil, mantenga la antena del teléfono alejada de la pantalla LCD para evitar interrupciones de las imágenes en forma de manchas, líneas de color, etc.

### Mantenimiento de la pantalla LCD

- Para limpiar o quitar el polvo de la pantalla LCD, primero apague este producto y después utilice un paño suave y seco para limpiar la pantalla.
- Cuando limpie la pantalla LCD, tenga cuidado de no rayar la superficie. No utilice nunca productos de limpieza abrasivos ni agresivos.

### Luz de fondo LED (diodo emisor de luz)

- Se utiliza un diodo emisor de luz para iluminar la pantalla LCD desde dentro.
- A bajas temperaturas, si utiliza la luz de fondo LED, puede aumentar el retardo de la imagen y disminuir la calidad de la imagen debido a las características de la pantalla LCD. La calidad de la imagen

mejorará con un incremento de la temperatura.

- La vida útil de la luz de fondo LED es de más de 10 000 horas. Sin embargo, esta vida útil puede disminuir si el producto se utiliza a altas temperaturas.
- Si la luz de fondo LED alcanza el final de su vida útil, la pantalla se volverá cada vez más tenue, y dejará de poder ver la imagen. En caso de producirse esta situación, póngase en contacto con su distribuidor o con el centro de servicio Pioneer autorizado más cercano.

## Especificaciones

### General

Fuente de alimentación nominal:

14,4 V CC (de 12,0 V a 14,4 V permitido)

Toma de tierra:

tipo negativo

Consumo máximo de corriente:

10,0 A

Dimensiones (An x Al x P):

Carcasa DIN:

178 mm x 100 mm x 158 mm

Extremo:

188 mm x 118 mm x 25 mm

Carcasa D:

178 mm x 100 mm x 165 mm

Extremo:

171 mm x 97 mm x 18 mm

Peso:

2,1 kg

### Pantalla

Tamaño de pantalla/relación de aspecto:

6,94 pulgadas de ancho/16:9 (zona de visualización efectiva: 156,24 mm x 81,6 mm)

Píxeles:

1 209 600 (2 520 x 480)

Método de visualización:

Matriz activa TFT

Sistema de color:

compatible con PAL/NTSC/PAL-M/PAL-N/SECAM

Intervalo de temperatura:

de -10 °C a +60 °C

### Audio

Potencia máxima de salida:

- 50 W x 4 canales/4 Ω
- 50 W x 2 canales/4 Ω + 70 W x 1 canal/2 Ω (para subwoofer)

Salida de alimentación continua:

22 W x 4 (de 50 Hz a 15 kHz, 5 %THD, 4 Ω CARGA, ambos canales activos)

Impedancia de carga:

4 Ω (4 Ω a 8 Ω permitida)

Nivel de salida del preamplificador

(máximo): 4,0 V

Ecuilizador (ecualizador gráfico de 13-bandas):

Frecuencia:

50 Hz/80 Hz/125 Hz/200 Hz/315 Hz/  
500 Hz/800 Hz/1,25 kHz/2 kHz/3,15 kHz/5 kHz/8 kHz/12,5 kHz

Ganancia: ±12 dB (2 dB/paso)

<Modo estándar>

FPA:

Frecuencia:

25 Hz/31,5 Hz/40 Hz/50 Hz/63 Hz/80 Hz/100 Hz/125 Hz/160 Hz/200 Hz/250 Hz

Pendiente:

-6 dB/oct, -12 dB/oct, -18 dB/oct, -24 dB/oct, OFF

Subwoofer/LPF:

Frecuencia:

25 Hz/31,5 Hz/40 Hz/50 Hz/63 Hz/80 Hz/100 Hz/125 Hz/160 Hz/200 Hz/250 Hz

Pendiente:

-6 dB/oct, -12 dB/oct, -18 dB/oct, -24 dB/oct, -30 dB/oct, -36 dB/oct, OFF

Ganancia:

de +10 dB a -24 dB (1 dB/paso)

Fase: Normal/Retroceso

**Alineamiento de tiempo:**

de 0 a 140 pasos (2,5 cm/paso)

**Realce de bajos:**

Ganancia: de +12 dB a 0 dB (2 dB/paso)

**Nivel de altavoces:**

de +10 dB a -24 dB (1 dB/paso)

## &lt;Modo red&gt;

**FPA (Alto):****Frecuencia:**

1,25 kHz/1,6 kHz/2 kHz/2,5 kHz/3,15 kHz/4 kHz/5 kHz/6,3 kHz/8 kHz/10 kHz/12,5 kHz

**Pendiente:**

-6 dB/oct, -12 dB/oct, -18 dB/oct, -24 dB/oct

**FPA (Medio):****Frecuencia:**

25 Hz/31,5 Hz/40 Hz/50 Hz/63 Hz/80 Hz/100 Hz/125 Hz/160 Hz/200 Hz/250 Hz

**Pendiente:**

-6 dB/oct, -12 dB/oct, -18 dB/oct, -24 dB/oct, OFF

**LPF (Medio):****Frecuencia:**

1,25 kHz/1,6 kHz/2 kHz/2,5 kHz/3,15 kHz/4 kHz/5 kHz/6,3 kHz/8 kHz/10 kHz/12,5 kHz

**Pendiente:**

-6 dB/oct, -12 dB/oct, -18 dB/oct, -24 dB/oct, OFF

**Subwoofer:****Frecuencia:**

25 Hz/31,5 Hz/40 Hz/50 Hz/63 Hz/80 Hz/100 Hz/125 Hz/160 Hz/200 Hz/250 Hz

**Pendiente:**

-6 dB/oct, -12 dB/oct, -18 dB/oct, -24 dB/oct, -30 dB/oct, -36 dB/oct, OFF

**Ganancia:**

de +10 dB a -24 dB (1 dB/paso)

**Fase: Normal/Retroceso****Alineamiento de tiempo:**

de 0 a 140 pasos (2,5 cm/paso)

**Realce de bajos:**

Ganancia: de +12 dB a 0 dB (2 dB/paso)

**Nivel de altavoces:**

de +10 dB a -24 dB (1 dB/paso)

**Unidad DVD****Sistema:**

reproductor DVD-V, VCD, CD, MP3, WMA, AAC, DivX, MPEG

**Discos compatibles:**

DVD-VIDEO, VIDEO-CD, CD, CD-R, CD-RW, DVD-R, DVD-RW, DVD-R DL

**Código de zona: 2****Formato de señal:****Respuesta de frecuencia:**

de 5 Hz a 44 000 Hz (con DVD, a una frecuencia de muestreo de 96 kHz)

**Relación de señal a ruido:**

96 dB (1 kHz) (red IEC-A) (nivel RCA)

**Nivel de salida:****Vídeo:**1,0 V p-p/75  $\Omega$  ( $\pm 0,2$  V)**Número de canales: 2 (estéreo)****Formato de decodificación MP3:**

MPEG-1 &amp; 2 &amp; 2.5 Audio Layer 3

**Formato de decodificación WMA:**

Ver. 7, 8, 9 (audio de 2 canales) (Windows Media Player)

**Formato de decodificación AAC:**

MPEG-4 AAC (solo iTunes codificado): .m4a (Ver. 11 y anterior)

**Formato de decodificación DivX:**

Ver. Home Theater 3.11, 4.x, 5.x, 6.x: .avi, .divx

**Formato de decodificación de vídeo****MPEG:****MPEG1:**

.mpg, .mpeg, .dat

**MPEG-2 PS:**

.mpg, .mpeg

MPEG4 parte 2 (visual), MS-MPEG4 Ver. 3:

.avi

**USB****Espec. estándar USB:**

USB 1.1, USB 2.0 de alta velocidad

Máxima corriente suministrada: 1,6 A



**Clase USB:**

MSC (Clase de almacenamiento masivo),  
iPod (Audio Class, HID Class)

Sistema de archivos: FAT16, FAT32, NTFS

## &lt;Audio USB&gt;

Formato de decodificación MP3:

MPEG-1/Layer-1, MPEG-1/Layer-2, MPEG-1/Layer-3

MPEG-2/Layer-1, MPEG-2/Layer-2, MPEG-2/Layer-3

MPEG-2.5/Layer-3

Formato de decodificación WMA:

WMA 10 Std, WMA 10 Pro, WMA 9 Lossless

Formato de decodificación AAC:

MPEG-2 AAC-LC, MPEG-4 AAC-LC

Formato de señal FLAC:

Ver. 1.3.0

Formato de señal WAV:

PCM lineal

## &lt;imagen USB&gt;

Formato de decodificación JPEG:

JPEG

## &lt;Vídeo USB&gt;

Formato de decodificación vídeo H.264:

Perfil de línea base, perfil principal, perfil alto

Formato de decodificación de vídeo WMV:

VC-1 SP/MP/AP, WMV 7/8

Formato de decodificación de vídeo

MPEG4:

Perfil Sencillo, Perfil Sencillo Avanzado (excepto GMC)

**SD**

Formato físico compatible:

Versión 2.0

Sistema de archivos: FAT16, FAT32, NTFS

## &lt;Audio SD&gt;

Formato de decodificación MP3:

MPEG-1/Layer 1, MPEG-1/Layer 2, MPEG-1/Layer 3,

MPEG-2/Layer 1, MPEG-2/Layer 2, MPEG-2/Layer 3,

MPEG-2.5/Layer 3

Formato de decodificación WMA:

WMA 10 Std, WMA 10 Pro, WMA 9 Lossless

Formato de decodificación AAC:

MPEG-2 AAC-LC, MPEG-4 AAC-LC

Formato de señal WAV:

PCM lineal

Formato de señal FLAC:

Ver. 1.3.0

## &lt;imagen SD&gt;

Formato de decodificación JPEG:

JPEG

## &lt;Vídeo SD&gt;

Formato de decodificación vídeo H.264:

Perfil de línea base, perfil principal, perfil alto

Formato de decodificación de vídeo WMV:

VC-1 SP/MP/AP, WMV 7/8

Formato de decodificación de vídeo

MPEG4:

Perfil Sencillo, Perfil Sencillo Avanzado (excepto GMC)

**Bluetooth**

Versión:

Bluetooth 4.1

Potencia de salida:

+4 dBm máx. (clase de potencia 2)

Banda de frecuencias:

de 2 400 MHz a 2 483,5 MHz

**Sintonizador de FM**

Margen de frecuencia:

de 87,5 MHz a 108 MHz

Sensibilidad utilizable:

11 dBf (1,0  $\mu$ V/75  $\Omega$ , mono, S/N: 30 dB)

Relación de señal-ruido:

72 dB (red IEC-A)

**Sintonizador de MW**

Margen de frecuencia:

de 531 kHz a 1 602 kHz (9 kHz)

Sensibilidad utilizable:

28  $\mu$ V (S/N: 20 dB)

Relación señal-ruido:

62 dB (red IEC-A)

### Sintonizador de LW

Margen de frecuencia:

de 153 kHz a 281 kHz

Sensibilidad utilizable:

30  $\mu$ V (S/N: 20 dB)

Relación señal-ruido:

62 dB (red IEC-A)

### Sintonizador de DAB

Rango de frecuencia (Banda III):

de 174,928 MHz a 239,200 MHz (5A - 13F)

Rango de frecuencia (Banda L):

de 1 452,960 MHz a 1 490,624 MHz (de LA a LW)

Sensibilidad utilizable:

-100 dBm

Relación de señal-ruido: 85 dB

### Wi-Fi

Canal de frecuencia:

Canal 1, 6, 11 (2,4 GHz)

Canal 149, 151, 155 (5 GHz)

Seguridad:

WPA 2 (personal)

Potencia de salida:

+16 dBm Máx. (2,4 GHz)

+13 dBm Máx. (5 GHz)

### GPS

Receptor GNSS

Sistema:

GPS L1C/Ac, SBAS L1C/A, GLONASS

L1OF SPS (Servicio estándar de posicionamiento)

Sistema de recepción:

sistema de recepción multicanal de 72 canales

Frecuencia de recepción:

1 575,42 MHz/1 602 MHz

Sensibilidad:

-140 dBm (typ)

Frecuencia:

aprox. una vez por segundo

Antena GPS

Antena:

plana de microfranja/polarización helicoidal derecha

Cable de antena:

3,55 m

Dimensiones (An x Al x P):

33 mm x 14,7 mm x 36 mm

Peso:

73,7 g

### NOTA

Las especificaciones y el diseño están sujetos a posibles modificaciones, con vistas a mejoras, sin previo aviso.

<http://www.pioneer-car.eu>

Visite [www.pioneer-car.es](http://www.pioneer-car.es) (o [www.pioneer-car.eu](http://www.pioneer-car.eu)) para registrar su producto.

## **PIONEER CORPORATION**

28-8, Honkomagome 2-chome, Bunkyo-ku,  
Tokyo 113-0021, Japan

## **PIONEER ELECTRONICS (USA) INC.**

P.O. Box 1540, Long Beach, California 90801-1540, U.S.A.  
TEL: (800) 421-1404

## **PIONEER EUROPE NV**

Haven 1087, Keetberglaan 1, B-9120 Melsele, Belgium/Belgique  
TEL: (0) 3/570.05.11

## **PIONEER ELECTRONICS ASIACENTRE PTE. LTD.**

2 Jalan Kilang Barat, #07-01, Singapore 159346  
TEL: 65-6378-7888

## **PIONEER ELECTRONICS AUSTRALIA PTY. LTD.**

5 Arco Lane, Heatherton, Victoria, 3202 Australia  
TEL: (03) 9586-6300

## **PIONEER ELECTRONICS DE MÉXICO S.A. DE C.V.**

Bldv. Manuel Ávila Camacho 138, 10 piso  
Col.Lomas de Chapultepec, México, D.F. 11000  
Tel: 52-55-9178-4270, Fax: 52-55-5202-3714

## **先鋒股份有限公司**

台北市內湖區瑞光路407號8樓  
電話：886-(0)2-2657-3588

## **先鋒電子（香港）有限公司**

香港九龍長沙灣道909號5樓  
電話：852-2848-6488

© 2019 PIONEER CORPORATION. Todos los derechos reservados.

<OPM\_AVHZ9200DABEU5\_es\_A> EU