

**Pioneer**

---

**Mode d'emploi**

AUTORADIO AV RDS LECTEUR DE DVD

**AVH-P4200DVD**

**AVH-3200DVD**

**AVH-3200BT**

---

*Français*

## Nous vous remercions d'avoir acheté cet appareil PIONEER.

Pour garantir une utilisation correcte, lisez bien ce mode d'emploi avant d'utiliser cet appareil. Il est particulièrement important que vous lisiez et respectiez les indications **ATTENTION** et **PRÉCAUTION** de ce mode d'emploi. *Conservez-le dans un endroit sûr et facilement accessible pour toute consultation ultérieure.*



### N'oubliez pas de lire ce qui suit

- Numéros de région des disques DVD vidéo 7
- Conseils sur la manipulation 96

- 01 Précautions**  
RÈGLES DE PROTECTION IMPORTANTES 5  
Pour une conduite en toute sécurité 5  
Pour éviter l'épuisement de la batterie 6
- 02 Avant de commencer**  
Quelques mots sur cet appareil 7  
Environnement d'utilisation 7  
En cas d'anomalie 8  
Réinitialisation du microprocesseur 8  
Mode de démonstration des fonctions 8  
Réglage des positions de réponse des claviers tactiles (calibrage du clavier tactile) 8
- 03 Description de l'appareil**  
Appareil central 9  
Télécommande en option 10
- 04 Opérations de base**  
Opérations de base 11  
Utilisation de la barre de défilement et de la barre de lecture 12  
Activation des touches du clavier tactile 13  
Utilisation standard des éléments de menu/ listes 13  
Réglage de l'angle du panneau LCD 13  
Éjecter un disque 14  
Éjecter un disque 14  
Ejection d'une carte mémoire SD 14  
Ejection d'une carte mémoire SD 14  
Réglage de l'horloge 14
- 05 Syntoniseur**  
Introduction à l'utilisation du syntoniseur 15
- 06 Lecture de vidéos**  
Introduction aux opérations de lecture de vidéos 16
- 07 Lecture audio**  
Introduction aux opérations de lecture audio 20
- 08 Lecture d'images fixes**  
Introduction aux opérations de lecture d'images fixes 23  
Introduction aux opérations de lecture d'images fixes sous forme de diaporama 24
- 09 Téléphone Bluetooth**  
Introduction aux opérations de téléphone Bluetooth 26
- 10 Syntoniseur TV**  
Introduction à l'utilisation du syntoniseur TV 28
- 11 Utilisation de la technologie sans fil Bluetooth**  
Introduction aux opérations de téléphone Bluetooth 29  
Opérations audio Bluetooth 31
- 12 Instructions détaillées**  
Mise en mémoire et rappel des stations 33  
Affichage d'un message écrit diffusé par radio 33  
Mise en mémoire et rappel d'un message écrit diffusé par radio 33  
Mise en mémoire des stations les plus fortes 33

- Accord sur les signaux puissants **34**
- Réception des bulletins d'informations routières **34**
- Utilisation des fonctions PTY **34**
- Changement de type de fichier média **35**
- Utilisation du menu DVD **35**
- Utilisation de la fonction iPod de cet appareil à partir de votre iPod **36**
- Lecture dans un ordre quelconque (lecture aléatoire) **36**
- Lecture de toutes les plages musicales dans un ordre aléatoire (lecture aléatoire de toutes les plages) **36**
- Répétition de la lecture **36**
- Lecture de vidéos à partir de votre iPod **37**
- Recherche d'une vidéo/musique sur l'iPod **37**
- Reprendre la lecture (Signet) **38**
- Lecture image par image **38**
- Lecture au ralenti **38**
- Recherche de la partie que vous voulez lire **39**
- Changement de la langue pendant la lecture (Multi-audio) **39**
- Changement de la langue des sous-titres pendant la lecture (Multi-sous-titres) **39**
- Changement de l'angle de vue pendant la lecture (Multi-angle) **40**
- Retour à la scène spécifiée **40**
- Choix de la sortie audio **40**
- Lecture PBC **40**
- Choix des plages à partir de la liste des titres de plages **41**
- Choix des fichiers à partir de la liste des noms de fichiers **41**
- Utilisation de la fonction ASR (advanced sound retriever (correcteur de son compressé)) **41**
- Modification de la vitesse d'un livre audio **41**
- Affichage de listes liées à la plage musicale en cours de lecture (recherche de liaison) **41**
- Lecture du contenu VOD d'un DivX® **42**
- Capture d'une image dans des fichiers JPEG **42**
- Changer le mode écran large **43**
- Appel d'un numéro de l'annuaire **44**
- Sélection d'un numéro à l'aide du mode de recherche par ordre alphabétique **44**
- Utilisation des listes des appels reçus, manqués et composés **45**
- Utilisation des listes des appels reçus, manqués et composés **45**
- Réglage de la réponse automatique **45**
- Réglage du volume d'écoute du destinataire **46**
- Mise en service ou hors service de la sonnerie **46**
- Utilisation des listes de présélection des numéros d'appel **46**
- Exécution d'un appel par saisie d'un numéro de téléphone **46**
- Réglage du mode privé **47**
- Appairage à partir de cet appareil **47**
- Utilisation d'un appareil Bluetooth à appairer **48**
- Connexion automatique à un périphérique Bluetooth **48**
- Commutation vers un appareil visible **49**
- Affichage de l'adresse BD (Bluetooth Device) **49**
- Saisie du code PIN pour la connexion sans fil Bluetooth **49**
- Utilisation d'un téléphone cellulaire pour établir une connexion **49**

Enregistrement d'un téléphone cellulaire  
connecté **50**  
Reconnaissance vocale **50**  
Connexion d'un lecteur audio Bluetooth **50**  
Connexion automatique à un périphérique  
Bluetooth **50**  
Affichage de l'adresse BD (Bluetooth  
Device) **50**

Droits d'auteur et marques  
commerciales **103**  
Tableau des codes de langue pour les  
DVD **106**  
Caractéristiques techniques **107**

## **13** Utilisation des menus

Introduction à l'utilisation des menus **52**  
Réglages sonores **53**  
Processeur de Signal Numérique (DSP) **56**  
Configuration du lecteur DVD **68**  
Réglages système **73**  
Réglages de divertissement **81**  
Personnalisation des menus **82**

## **14** Autres fonctions

Modification des réglages de l'image **83**  
Réglage de la sortie du moniteur arrière **83**  
Réglage des positions de réponse des  
claviers tactiles (calibrage du clavier  
tactile) **84**  
Utilisation d'une source AUX **84**  
Utilisation comme source extérieure **85**

## Informations complémentaires

Dépannage **87**  
Messages d'erreur **90**  
Comprendre les messages d'erreur des  
réglages EQ/TA et EQ auto **93**  
Signification des messages **94**  
Liste des indicateurs **94**  
Conseils sur la manipulation **96**  
Formats audio compressés compatibles  
(disque, USB, SD) **99**  
Compatibilité iPod **101**  
Séquence des fichiers audio **101**  
Utilisation correcte de l'afficheur **102**

## Précautions

### RÈGLES DE PROTECTION IMPORTANTES

Veillez lire toutes les instructions concernant votre écran et les conserver pour référence ultérieure.

- 1 **Lisez soigneusement la totalité de ce mode d'emploi avant d'utiliser votre écran.**
- 2 **Conservez ce mode d'emploi à portée de main afin de vous y référer concernant les procédures d'utilisation et les informations de sécurité.**
- 3 **Observez attentivement tous les avertissements contenus dans ce manuel et suivez soigneusement les instructions.**
- 4 **Ne laissez pas d'autres personnes utiliser ce système avant qu'elles aient lu et compris les instructions d'utilisation.**
- 5 **N'installez pas l'écran là où il peut (i) gêner la vision du conducteur, (ii) dégrader le fonctionnement de systèmes d'utilisation ou les dispositifs de sécurité du véhicule, incluant les airbags, les commandes du signal de détresse, ou (iii) dégrader la capacité du conducteur à utiliser le véhicule en sécurité.**
- 6 **N'utilisez pas cet écran si cela peut détourner votre attention de la conduite du véhicule en toute sécurité. Observez toujours des règles de conduite sûre et respectez toutes les réglementations existantes du code de la route. Si l'utilisation du système ou la lecture de l'écran vous posent des difficultés, gardez votre véhicule dans un endroit sûr et effectuez les réglages nécessaires.**
- 7 **N'oubliez pas de toujours mettre votre ceinture de sécurité lorsque vous conduisez votre véhicule. Si vous avez un accident, vos blessures peuvent être considérablement plus graves si votre ceinture n'est pas bouclée correctement.**
- 8 **N'utilisez jamais des écouteurs en conduisant.**
- 9 **Pour renforcer la sécurité, certaines fonctions sont désactivées si le frein de park-**

ing n'est pas serré et si le véhicule n'est pas à l'arrêt.

- 10 **Ne réglez jamais le volume de votre écran à un niveau tel que vous ne puissiez pas entendre la circulation extérieure et les véhicules de secours.**

#### ATTENTION

- **N'essayez pas d'installer votre écran ou d'en faire l'entretien vous-même. L'installation ou l'entretien de l'écran par des personnes sans formation et sans expérience en équipement électronique et en accessoires automobiles peut être dangereux et vous exposer à des risques d'électrocution ou à d'autres dangers.** 

### Pour une conduite en toute sécurité

#### ATTENTION

- **LE FIL VERT CLAIR DU CONNECTEUR D'ALIMENTATION EST PRÉVU POUR DÉTECTER L'ÉTAT STATIONNÉ ET DOIT ÊTRE CONNECTÉ À L'ALIMENTATION DU COMMUTATEUR DU FREIN DE PARKING. UNE MAUVAISE CONNEXION OU UNE UTILISATION INCORRECTE DU FIL PEUT VIOLER LA LOI APPLICABLE ET SE TRADUIRE PAR DES DOMMAGES CORPORELS OU MATÉRIELS GRAVES.**
- Pour éviter les risques de dommages matériels ou corporels et une violation éventuelle des lois applicables, cet appareil ne doit pas être utilisé avec un écran vidéo visible par le conducteur.
- Pour éviter le risque d'accident et une violation potentielle des lois applicables, l'écran du siège avant ne doit en aucun cas être regardé pendant la conduite du véhicule. En outre, les écrans arrière ne doivent pas être placés dans un endroit où ils constituent visiblement une distraction pour le conducteur.

## Précautions

- Dans certains états ou pays, il peut être illégal même pour des personnes autres que le conducteur de regarder des images sur un écran à l'intérieur d'un véhicule. Quand cette réglementation est applicable, elle doit être respectée, et les fonctions DVD de cet appareil ne doivent pas être utilisées.

Si vous essayez de regarder une image vidéo pendant que vous conduisez, l'avertissement **Viewing of front seat video source while driving is strictly prohibited.** s'affiche sur l'écran avant.

Pour regarder une image vidéo sur l'écran avant, gardez votre voiture dans un endroit sûr et serrez le frein à main.

### Quand vous utilisez un écran connecté à V OUT

Les passagers sur le siège arrière peuvent également regarder un DVD ou la télévision si vous connectez cet appareil à un écran à l'aide de la sortie **V OUT**.



#### ATTENTION

**NE JAMAIS** installer l'écran arrière dans un emplacement où le conducteur peut regarder un DVD ou la télévision pendant qu'il conduit.

### Quand vous utilisez la caméra de vue arrière

Avec une caméra de vue arrière optionnelle, cet appareil peut être utilisé pour vous aider à garder un œil sur une remorque ou faire une marche arrière dans un emplacement de parking étroit.



#### ATTENTION

- **L'IMAGE À L'ÉCRAN PEUT APPARAÎTRE INVERSÉE.**
- **UTILISEZ CETTE ENTRÉE SEULEMENT POUR UNE CAMÉRA DE VUE ARRIÈRE DONNANT UNE IMAGE INVERSÉE OU MIROIR. TOUTE AUTRE UTILISATION**

### PEUT PROVOQUER DES BLESSURES OU DES DOMMAGES.



#### PRÉCAUTION

- La fonction caméra de vue arrière doit être utilisée comme une aide pour avoir un œil sur une remorque ou lors d'une marche arrière. Ne l'utilisez pas à des fins de divertissement.
- Veuillez noter que les bords des images de la caméra de vue arrière peuvent différer légèrement selon que des images plein écran sont affichées pendant une marche arrière, ou que ces images sont utilisées pour surveiller l'arrière quand le véhicule est en marche avant.

### Pour éviter l'épuisement de la batterie

Laissez tourner le moteur du véhicule lorsque vous utilisez cet appareil pour éviter de décharger la batterie.

- Quand cet appareil n'est plus alimenté, notamment lors d'un remplacement de la batterie de la voiture, le microprocesseur de l'appareil revient à sa condition initiale. Nous vous recommandons de noter les données de réglage audio.



#### ATTENTION

N'utilisez pas cet appareil avec des véhicules qui ne possèdent pas de position ACC.

## Avant de commencer



Si vous souhaitez vous débarrasser de cet appareil, ne le mettez pas à la poubelle avec vos ordures ménagères. Il existe un système de collecte séparé pour les appareils électroniques usagés, qui doivent être récupérés, traités et recyclés conformément à la législation.

Dans les états membres de l'UE, en Suisse et en Norvège, les foyers domestiques peuvent rapporter leurs produits électroniques usagés gratuitement à des points de collecte spécifiés ou à un revendeur (sous réserve d'achat d'un produit similaire).

Dans les pays qui ne sont pas mentionnés ci-dessus, veuillez contacter les autorités locales pour vous informer de la méthode correcte de mise au rebut.

En agissant ainsi vous assurerez que le produit que vous mettez au rebut est soumis au processus de traitement, de récupération et de recyclage nécessaire et évitez ainsi les effets négatifs potentiels sur l'environnement et la santé publique.

### Quelques mots sur cet appareil

Les fréquences du syntoniseur de cet appareil sont attribuées pour une utilisation en Europe de l'Ouest, Asie, Moyen Orient, Afrique et Océanie. Son utilisation dans d'autres régions peut se traduire par une réception de mauvaise qualité. La fonction RDS (radio data system) n'est opérationnelle que dans les régions où des signaux RDS sont diffusés pour les stations FM.

### PRÉCAUTION

- Ne laissez pas cet appareil entrer en contact avec des liquides. Cela pourrait provoquer une

électrocution. Tout contact avec des liquides pourrait aussi provoquer des dommages, de la fumée et une surchauffe de l'appareil.

- "PRODUIT LASER CLASSE 1"  
Cet appareil est un produit laser de Classe 1, classé selon l'article IEC 60825-1:2007 relatif à la Sécurité des produits laser, mais la diode laser qu'il renferme est supérieure à la Classe 1. Pour garantir une sécurité constante, ne retirez aucun des couvercles et n'essayez pas d'avoir accès à l'intérieur de l'appareil. Confiez toute réparation à un personnel qualifié.
- Le Pioneer CarStereo-Pass est utilisable seulement en Allemagne.
- Maintenez le niveau d'écoute à une valeur telle que vous puissiez entendre les sons provenant de l'extérieur.
- Évitez tout contact avec l'humidité.
- Si la batterie est débranchée ou déchargée, le contenu de la mémoire sera effacé.

### Numéros de région des disques DVD vidéo

Seuls les disques DVD vidéo qui ont des numéros de région compatibles peuvent être lus sur ce lecteur. Vous trouverez le numéro de région du lecteur sur le fond de l'appareil et dans ce manuel (reportez-vous à la page 107, *Caractéristiques techniques*).

### Environnement d'utilisation

Cet appareil doit être utilisé dans les plages de température ci-dessous.

Plage de température de fonctionnement: -10 °C à +60 °C

Température de test ETC EN300328 : -20 °C et +55 °C

## En cas d'anomalie

En cas d'anomalie, consultez le distributeur ou le service d'entretien agréé par Pioneer le plus proche. □

## Réinitialisation du microprocesseur

En appuyant sur **RESET**, vous pouvez réinitialiser le microprocesseur sur ses réglages initiaux sans changer les informations de signets.

Le microprocesseur doit être réinitialisé dans les situations suivantes :

- Avant d'utiliser cet appareil après son installation
- En cas d'anomalie de fonctionnement de l'appareil
- Quand des messages étranges ou incorrects s'affichent sur l'écran

### 1 Coupez le contact.

### 2 Appuyez sur **RESET** avec la pointe d'un stylo ou un autre instrument pointu.

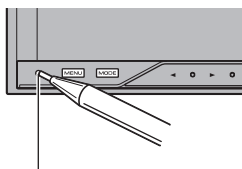

Touche **RESET**  
(AVH-P4200DVD)

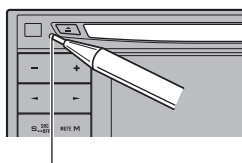

Touche **RESET**  
(AVH-3200DVD/AVH-3200BT)

### Remarque

Mettez le moteur de la voiture en route ou placez le contact en position ACC ou ON avant d'appuyer sur **RESET** dans les situations suivantes :

- Après avoir effectué toutes les connexions
- Lors de la suppression de tous les paramètres enregistrés
- Lors de la réinitialisation des réglages usine initiaux de l'appareil □

## Mode de démonstration des fonctions

La démonstration des fonctions démarre automatiquement lorsque vous sélectionnez **Source Off** pour la source alors que le contact d'allumage est en position ACC ou ON. Pour annuler la démonstration des fonctions, appuyez de façon prolongée sur **MUTE**. Appuyez à nouveau de façon prolongée sur la touche **MUTE** pour redémarrer. Utiliser la démonstration des fonctions lorsque le moteur du véhicule est coupé peut décharger la batterie.

### Important

La non-connexion du fil rouge (ACC) de cet appareil à une borne couplée avec les opérations de mise en/hors service du contact d'allumage peut conduire au déchargement de la batterie. □

## Réglage des positions de réponse des claviers tactiles (calibrage du clavier tactile)

Si vous pensez que les touches du clavier tactile à l'écran ont dévié des positions réelles qui répondent à votre toucher, réglez les positions de réponse du clavier tactile. Reportez-vous à la page 84, *Réglage des positions de réponse des claviers tactiles (calibrage du clavier tactile)*. □

# Description de l'appareil

## Appareil central

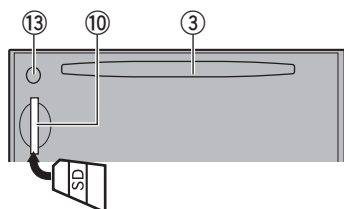
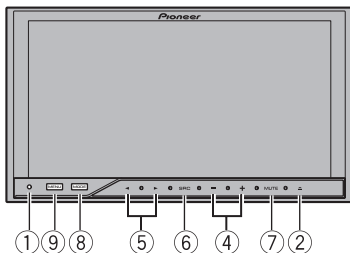

(AVH-P4200DVD)

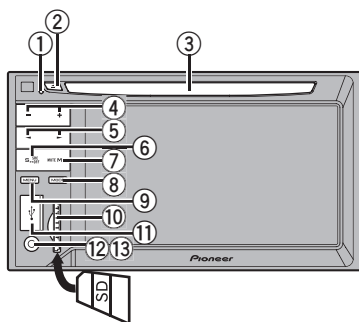

(AVH-3200DVD/AVH-3200BT)

Partie	Partie
① <b>RESET</b>	⑧ <b>MODE</b> Mise hors service de l'écran d'information.
② ▲ (éjection)	⑨ <b>MENU</b> Affichage du menu. Retour à l'affichage normal.
③ Fente de chargement des disques	⑩ Logement de la carte mémoire SD

Partie	Partie
④ <b>+/- (VOLUME/ VOL)</b>	⑪ Port USB Pour connecter, ouvrez le couvercle du connecteur USB.
⑤ <b>◀▶ (TRACK/ SEEK)</b>	⑫ Jack d'entrée AUX (jack stéréo/vidéo 3,5 mm) Utilisez ce jack pour connecter un appareil auxiliaire.
⑥ <b>SRC/OFF</b>	⑬ Jack d'entrée du microphone EQ auto Utilisez ce jack pour connecter un microphone EQ auto.
⑦ <b>MUTE</b>	

### ⚠ PRÉCAUTION

- (AVH-3200DVD/AVH-3200BT)  
Utilisez un câble USB Pioneer optionnel (CD-U50E) pour connecter le lecteur audio USB/la mémoire USB car si un périphérique est directement connecté à l'appareil, ce dernier dépassera de l'appareil et peut s'avérer dangereux.
- N'utilisez pas de produits non autorisés.
- Lors de l'insertion d'une carte mémoire SD dans le logement prévu à cet effet, assurez-vous que l'étiquette est orientée vers la gauche.
- Pour plus de détails sur le fonctionnement de l'équipement de navigation à partir de cette unité, consultez le mode d'emploi approprié.

### ✎ Remarque

Quand l'équipement de navigation est connecté, appuyez sur **MODE** pour afficher l'écran de navigation. Maintenez la pression sur **MODE** pour désactiver l'affichage. Appuyez de nouveau sur **MODE** pour activer l'affichage.

## **Télécommande en option**

*La télécommande CD-R55 est vendue séparément.*

Pour avoir des détails sur l'utilisation de la télécommande, consultez le manuel correspondant. 

# Opérations de base

## Opérations de base

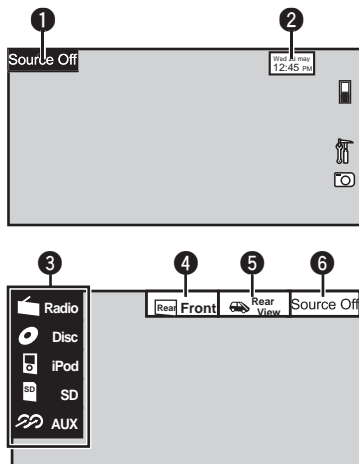

### ① Touches du clavier tactile

①	<b>Source Off</b>	Affichage du menu source.
②	<b>Wed 28 May 12:45 PM</b>	Passage à l'écran de réglage de l'horloge. Reportez-vous à la page 14, <i>Réglage de l'horloge</i> .
③	<b>Radio</b>	Icône de la source Sélection d'une source préférée. Quand l'icône de la source n'est pas affichée, vous pouvez l'afficher en touchant l'écran.
④	<b>Rear Front</b>	Commutation de la source de sortie pour le moniteur arrière. Reportez-vous à la page 83, <i>Réglage de la sortie du moniteur arrière</i> .
⑤	<b>Rear View</b>	Mise en service ou hors service de l'image de la vue arrière.
⑥	<b>Source Off</b>	Mise hors service de l'appareil.

Mise sous tension de l'appareil à l'aide des touches  
 ① Appuyez sur **SRC/OFF** pour mettre en service l'appareil.

Mise hors tension de l'appareil à l'aide des touches  
 ① Maintenez la pression sur **SRC/OFF** jusqu'à ce que l'appareil soit mis hors tension.

Sélection d'une source à l'aide des touches

① Appuyez sur **SRC/OFF** pour parcourir les sources listées ci-dessous :

Sélection d'une source à l'aide des touches du clavier tactile

① Touchez l'icône de la source, puis touchez le nom de la source souhaitée.

- **Radio** – Radio
- **TV** – Télévision  
(Fonction de AVH-P4200DVD)
- **Disc** – Lecteur de DVD intégré
- **USB/iPod** – USB/iPod
- **SD** – Carte mémoire SD
- **AV** – Entrée AV
- **EXT1** – Source extérieure 1  
(Fonction de AVH-P4200DVD)
- **EXT2** – Source extérieure 2  
(Fonction de AVH-P4200DVD)
- **AUX** – AUX
- **TEL/Audio** – Téléphone/lecteur audio Bluetooth  
(Fonction de AVH-P4200DVD)
- Quand l'icône de la source n'est pas affichée, vous pouvez l'afficher en touchant l'écran.
- Pendant que vous utilisez le menu, vous ne pouvez pas sélectionner une source en touchant son icône.

Réglage du volume

① Appuyez sur **+/- (VOLUME/VOL)** pour régler le volume.

### Remarques

- Dans ce manuel, iPod et iPhone sont désignés par le terme "iPod".
- L'icône **USB/iPod** change comme suit :
  - **USB** est affiché quand un périphérique de stockage USB est connecté.
  - **iPod** est affiché quand un iPod est connecté.
  - **USB/iPod** est affiché quand aucun appareil n'est connecté.

## Opérations de base

- Si le réglage est approprié, il est possible d'afficher automatiquement l'image de la caméra de vue arrière. Pour les détails, reportez-vous à la page 77, *Réglage de la caméra de vue arrière (caméra de recul)*.
- Appareil extérieur fait référence à un produit Pioneer, comme les produits prochainement disponibles. Bien que les appareils externes soient incompatibles en tant que source, cet appareil peut contrôler les fonctions de base de deux appareils extérieurs au maximum. Quand deux appareils extérieurs sont connectés, les appareils extérieurs sont automatiquement affectés à la source extérieure 1 ou à la source extérieure 2 par cet appareil. ■

## ② Barre de lecture

Apparaît lorsqu'il est possible de spécifier le point de lecture ou de le définir en faisant glisser la barre de lecture.

Affichage des éléments masqués

- ① Touchez l'icône de défilement ou faites glisser la barre de lecture pour afficher tout élément caché.

Spécification du point de lecture

- ① Faites glisser la barre de lecture à l'écran. (Non disponible quand la barre de lecture est grisée.)



## Utilisation de la barre de défilement et de la barre de lecture

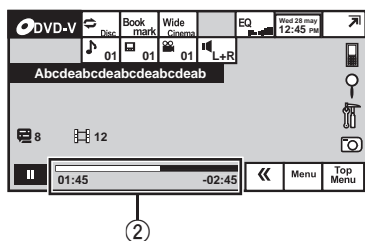
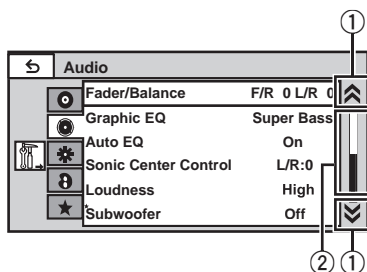

## ① Icône de défilement

Apparaît lorsque des éléments sélectionnables sont masqués.

## Opérations de base

### Activation des touches du clavier tactile

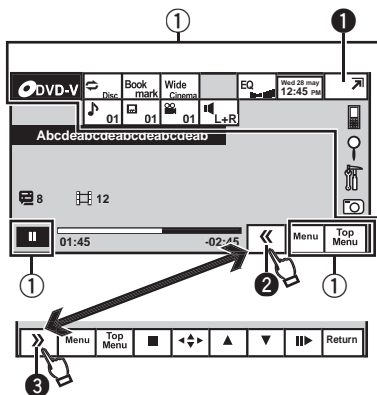

- ① Touches du clavier tactile  
Exécutez de nombreuses opérations en touchant le clavier.
- ② Touches d'ouverture/fermeture  
Contrôlez le clavier tactile en touchant les touches le composant.

Commutation en affichage simplifié.  
Retour à l'affichage normal en touchant l'écran lors de la lecture de vidéos.  
Retour à l'affichage normal en touchant la même icône lors de la lecture audio.

①



②



Utilisation des touches masquées du clavier tactile.

③



Réduction du clavier tactile.



### Utilisation standard des éléments de menu/listes



(AVH-3200BT uniquement)  
Ouverture du menu du téléphone Bluetooth.  
Reportez-vous à la page 26, *Introduction aux opérations de téléphone Bluetooth*.



Affichage du menu de listes.  
Exécution de la fonction de recherche.



Affichage du menu.  
Reportez-vous à la page 52, *Introduction à l'utilisation des menus*.



Affichage d'images fixes sous forme de diaporama lors de l'écoute d'une autre source.  
Comment voir des diaporamas  
Reportez-vous à la page 23, *Introduction aux opérations de lecture d'images fixes*.



Retour à l'affichage précédent  
Retour à la liste/catégorie précédente (dossier/catégorie de niveau immédiatement supérieur)

- Appuyez de façon prolongée sur **MENU** pour afficher **Picture Adjustment**.  
Reportez-vous à la page 83, *Modification des réglages de l'image*.

### Réglage de l'angle du panneau LCD

(Fonction de AVH-P4200DVD)



#### PRÉCAUTION

Prenez garde à vos mains et à vos doigts lorsque vous ouvrez, fermez ou réglez le panneau LCD. Faites tout particulièrement attention aux mains et aux doigts des enfants.

- 1 Appuyez sur **▲** (éjecter) pour afficher le menu d'éjection.

## Opérations de base

### 2 Réglez le panneau LCD suivant un angle offrant une visibilité aisée.



Abaisser l'écran.



Remettre l'écran à la verticale.

- Une fois l'angle mémorisé, le panneau LCD retrouvera automatiquement la même position à sa prochaine ouverture.

### Éjecter un disque

(AVH-P4200DVD)

- 1 Appuyez sur **▲** (éjecter) pour afficher le menu d'éjection.
- 2 Éjecter un disque



Éjecter un disque



### Éjecter un disque

(AVH-3200DVD/AVH-3200BT)

- Appuyez sur **▲** (éjection).

### Ejection d'une carte mémoire SD

(AVH-P4200DVD)

- 1 Appuyez sur **▲** (éjecter) pour afficher le menu d'éjection.
- 2 Ejectez une carte mémoire SD



Éjection d'une carte mémoire SD.

- 3 Appuyez sur une carte mémoire SD pour l'éjecter.

### Ejection d'une carte mémoire SD

(AVH-3200DVD/AVH-3200BT)

- Appuyez sur une carte mémoire SD pour l'éjecter.

### Réglage de l'horloge

#### 1 Basculer sur l'écran Clock Adjustment.

Reportez-vous à la page 11, *Opérations de base*.

#### 2 Sélectionnez l'élément à régler.

#### 3 Touchez **▲** ou **▼** pour régler la date et l'heure correctes.

# Sintoniseur

## Introduction à l'utilisation du sintoniseur

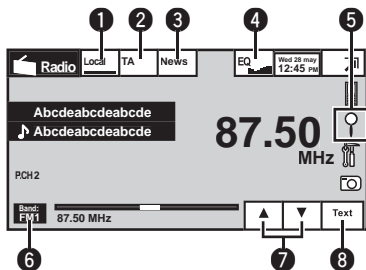

### ① Touches du clavier tactile

①

Local

Activation/désactivation de l'accord automatique sur une station locale.  
Reportez-vous à la page 34, *Accord sur les signaux puissants.*

②

TA

Activation/désactivation de la fonction TA (attente d'un bulletin d'informations routières).  
Reportez-vous à la page 34, *Réception des bulletins d'informations routières.*

③

News

Activation/désactivation de l'interruption pour réception d'un bulletin d'informations.  
Reportez-vous à la page 35, *Utilisation de l'interruption pour réception d'un bulletin d'informations.*

④

EQ

Activation/désactivation des courbes d'égalisation.  
Reportez-vous à la page 53, *Utilisation de l'égaliseur.*  
Touchez de façon prolongée pendant plus de deux secondes pour mettre l'égalisation automatique en service ou hors service.  
Reportez-vous à la page 54, *Utilisation de l'égalisation automatique.*

Affichage de la liste des canaux présélectionnés.  
Reportez-vous à la page 33, *Mise en mémoire et rappel des stations.*  
Reportez-vous à la page 33, *Mise en mémoire des stations les plus fortes.*  
Reportez-vous à la page 34, *Utilisation des fonctions PTY.*

⑤



⑥

Band:

Sélection d'une bande (FM1, FM2, FM3 pour FM ou MW/LW).

⑦



Rappel des fréquences des stations de radio attribuées aux touches de présélection.  
Reportez-vous à la page 33, *Mise en mémoire et rappel des stations.*

⑧

Text

Affichage d'un message écrit diffusé par radio.  
Reportez-vous à la page 33, *Affichage d'un message écrit diffusé par radio.*  
Mise en mémoire et rappel d'un message écrit diffusé par radio.  
Reportez-vous à la page 33, *Mise en mémoire et rappel d'un message écrit diffusé par radio.*

Accord manuel (pas à pas) à l'aide des touches

① Appuyez sur ◀ ou ▶ (**TRACK/SEEK**).

Accord automatique à l'aide des touches

① Appuyez de façon prolongée sur ◀ ou ▶ (**TRACK/SEEK**).



### Remarque

Du bruit peut être généré lors de l'écoute d'une station MW/LW pendant le chargement d'un iPod avec cet appareil. Le cas échéant, déconnectez l'iPod de cet appareil.

## Introduction aux opérations de lecture de vidéos

Vous pouvez visualiser les informations des supports suivants : DVD/DVD-R/DVD-RW/CD/CD-R/CD-RW/USB/SD/iPod.

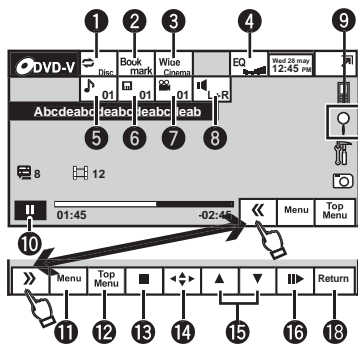

### DVD vidéo

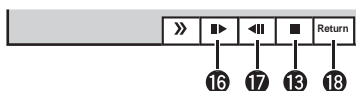

### CD Vidéo

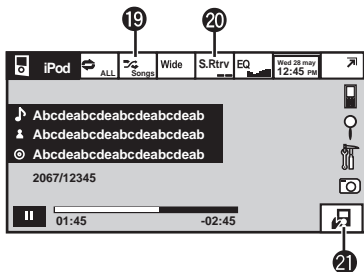

### iPod vidéo

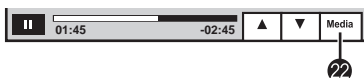

### Lors de la lecture d'un disque contenant un mélange de divers types de fichiers média

- (AVH-P4200DVD)  
Si un iPod disposant de fonctions vidéo est connecté à cet appareil à l'aide d'un câble

d'interface de type CD-IU200V (vendu séparément), vous pouvez profiter du contenu vidéo de l'iPod en tant que source **iPod**.

- (AVH-3200DVD/AVH-3200BT)  
Si un iPod disposant de fonctions vidéo est connecté à cet appareil à l'aide d'un câble d'interface de type CD-IU50V (vendu séparément), vous pouvez profiter du contenu vidéo de l'iPod en tant que source **iPod**.

#### ① Touches du clavier tactile

①



Sélection de l'étendue de répétition.  
Reportez-vous à la page 36, *Répétition de la lecture*.

②



Pendant la lecture, touchez le point où vous voulez reprendre la lecture au prochain chargement du disque.  
Reportez-vous à la page 38, *Reprendre la lecture (Signet)*.

③



Changement du mode écran.  
Reportez-vous à la page 43, *Changer le mode écran large*.

④



Activation/désactivation des courbes d'égalisation.  
Reportez-vous à la page 53, *Utilisation de l'égaliseur*.  
Touchez de façon prolongée pendant plus de deux secondes pour mettre l'égalisation automatique en service ou hors service.  
Reportez-vous à la page 54, *Utilisation de l'égalisation automatique*.

⑤

















Commutation entre les langues audio pendant la lecture.  
Reportez-vous à la page 39, *Changement de la langue audio pendant la lecture (Multi-audio)*.

⑥

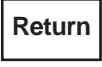

Commutation entre les langues des sous-titres pendant la lecture.  
Reportez-vous à la page 39, *Changement de la langue des sous-titres pendant la lecture (Multi-sous-titres)*.

## Lecture de vidéos

- 7**  Changement d'angle de vue pendant la lecture. Reportez-vous à la page 40, *Changement de l'angle de vue pendant la lecture (Multi-angle)*.
- 8**  Changement de sortie audio lors de la lecture de disques vidéo enregistrés avec audio LPCM. Reportez-vous à la page 40, *Choix de la sortie audio*.  
Commutation entre les sorties audio stéréo et monaurale, lors de la lecture de disques CD Vidéo.
- 9**  Exécution de la fonction de recherche. Reportez-vous à la page 39, *Recherche de la partie que vous voulez lire*. Reportez-vous à la page 41, *Choix des fichiers à partir de la liste des noms de fichiers*.  
Affichage des menus de l'iPod. Reportez-vous à la page 37, *Lecture de vidéos à partir de votre iPod* et la page 37, *Recherche d'une vidéo/musique sur l'iPod*.
- 10**  Retour en mode de lecture normal pendant une lecture en pause, au ralenti ou image par image.
- 11**  Pause de la lecture
- 12**  Affichage du menu DVD pendant la lecture d'un DVD. Reportez-vous à la page 35, *Utilisation du menu DVD*.
- 13**  Retour au menu principal pendant la lecture d'un DVD.
- 14**  Arrêt de la lecture. Arrêt de la lecture au point défini dans Reprendre la lecture. Touchez encore une fois pour arrêter totalement la lecture. Reportez-vous à la page 38, *Reprendre la lecture (Signet)*.
- 15**  Affichage des touches fléchées pour utiliser le menu DVD. Reportez-vous à la page 35, *Utilisation des touches fléchées*.
- 16**  Saut d'un autre titre. Sélection d'un dossier pendant la lecture d'un fichier DivX.
- 17**  Avance image par image pendant la lecture. Reportez-vous à la page 38, *Lecture image par image*.  
Touchez de façon prolongée pendant plus de deux secondes pour ralentir la vitesse de lecture.  
Accélération de la vitesse de lecture en quatre pas pendant la lecture au ralenti d'un DVD/CD vidéo.
- 18**  Ralentissement de la vitesse de lecture en quatre pas pendant la lecture au ralenti d'un CD vidéo.
- 19**  Retour à la scène spécifiée pour laquelle un retour a été préprogrammé sur le DVD en cours de lecture. Reportez-vous à la page 40, *Retour à la scène spécifiée*.
- 20**  Lecture de la vidéo de votre iPod dans un ordre aléatoire. Reportez-vous à la page 36, *Lecture dans un ordre quelconque (lecture aléatoire)*.
- 21**  Commutation du réglage de la fonction de correction du son avancée (ASR) lors de la lecture d'une vidéo sur votre iPod. Reportez-vous à la page 41, *Utilisation de la fonction ASR (advanced sound retriever (correcteur de son compressé))*.

①



Exécution d'opérations à partir de votre iPod et écoute de plage audio depuis les haut-parleurs de votre véhicule. Reportez-vous à la page 36, *Utilisation de la fonction iPod de cet appareil à partir de votre iPod.*

②

### Media

Commutation entre les types de fichiers média pour lire les informations des supports DVD/CD/USB/SD. Reportez-vous à la page 35, *Changement de type de fichier média.*

### Lecture de vidéos

- ① Introduisez un disque, l'étiquette vers le haut, dans le logement de chargement des disques. La lecture commence automatiquement.
- Si vous lisez un DVD ou un CD Vidéo, un menu peut s'afficher. Reportez-vous à la page 35, *Utilisation du menu DVD* et la page 40, *Lecture PBC*.
  - Quand la fonction de lecture automatique est en service, l'appareil ignore le menu DVD et démarre automatiquement la lecture à partir du premier chapitre du premier titre. Reportez-vous à la page 72, *Lecture automatique des DVD*.
- ① Si un disque a déjà été inséré, appuyez sur **SRC/OFF** ou touchez l'icône de la source pour sélectionner la source.
- Lorsqu'un iPod est connecté à cet appareil, **PIONEER, Accessory Attached** ou ✓ (une coche) s'affiche sur l'iPod.
  - Quand l'icône de la source n'est pas affichée, vous pouvez l'afficher en touchant l'écran.
  - Débranchez les écouteurs de l'iPod avant de le connecter à cet appareil.
  - Suivant le modèle de l'iPod et la quantité de données enregistrées sur l'iPod, le lancement de la lecture peut prendre un certain temps.
  - Utilisez les touches du clavier tactile pour sélectionner l'iPod, une fois ce dernier connecté à cet appareil.
  - **No Device** s'affiche lors de la déconnexion de l'iPod.
- ① Si un message est affiché après le chargement d'un disque contenant un contenu VOD DivX, touchez **Play**. Reportez-vous à la page 42, *Lecture du contenu VOD d'un DivX®*.

### Éjecter un disque

- ① Reportez-vous à la page 14, *Éjecter un disque* ou la page 14, *Ejection d'une carte mémoire SD*.

### Sélection d'un chapitre à l'aide des touches



- ① Appuyez sur ◀ ou ▶ (**TRACK/SEEK**).

### Avance ou retour rapide à l'aide des touches

- ① Appuyez de façon prolongée sur ◀ ou ▶ (**TRACK/SEEK**).
- L'avance/le retour rapide n'est pas toujours disponible sur certains disques. Le cas échéant, la lecture normale reprend automatiquement.

## Lecture de vidéos

### Remarques

- Ce lecteur DVD peut lire un fichier DivX enregistré sur CD-R/RW ou DVD-R/RW. (Veuillez vous reporter à la section suivante pour connaître les fichiers qui peuvent être lus. Reportez-vous à la page 99.)
- Insérez uniquement un DVD (-R/-RW) ou un CD (-R/-RW) dans le logement pour disque.
- Si la fonction signet est en service, la lecture du DVD reprend à partir du point sélectionné. Pour plus de détails, reportez-vous à la page 38, *Reprendre la lecture (Signet)*.
- Certaines opérations peuvent ne pas être disponibles lors du visionnage d'un DVD du fait de la programmation du disque. Le cas échéant, l'icône  apparaît à l'écran.
- Pour garantir un fonctionnement correct, reliez le câble du connecteur de la station d'accueil de l'iPod directement à cet appareil.
- Si le contact d'allumage est mis en position ACC ou ON, la batterie de l'iPod sera chargée à la connexion. Cependant, la batterie de l'iPod n'est pas chargée lorsque vous sélectionnez la source SD.
- Lorsque l'iPod est connecté à cet appareil, il ne peut pas être mis en service ou hors service. L'iPod peut cependant être mis en service ou hors service lorsque vous sélectionnez une carte mémoire SD pour la source. 

## Introduction aux opérations de lecture audio

Vous pouvez écouter les fichiers son des supports suivants : DVD-R/DVD-RW/CD/CD-R/CD-RW/USB/SD/iPod.

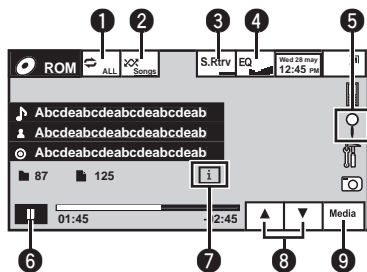

### CD

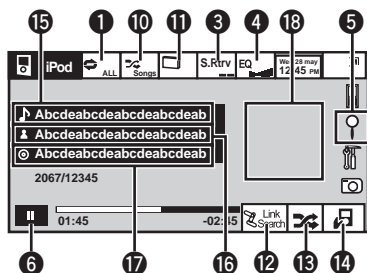

### iPod audio

Vous pouvez contrôler un iPod avec cet appareil à l'aide d'un câble de type CD-IU50 (vendu séparément).

#### ① Touches du clavier tactile

①



Sélection de l'étendue de répétition.  
Reportez-vous à la page 36, *Répétition de la lecture*.

②



Écoute de plages musicales dans un ordre aléatoire.  
Reportez-vous à la page 36, *Lecture dans un ordre quelconque (lecture aléatoire)*.

③

**S.Rtrv**

Modification du réglage de la fonction Sound Retriever avancée lors de la lecture de données audio.

Reportez-vous à la page 41, *Utilisation de la fonction ASR (advanced sound retriever (correcteur de son compressé))*.

④

**EQ**

Activation/désactivation des courbes d'égalisation.

Reportez-vous à la page 53, *Utilisation de l'égaliseur*.

Touchez de façon prolongée pendant plus de deux secondes pour mettre l'égalisation automatique en service ou hors service.

Reportez-vous à la page 54, *Utilisation de l'égalisation automatique*.

⑤



Affichage d'une liste de titres de pages/noms de fichiers pour sélectionner les plages musicales sur un CD.

Reportez-vous à la page 41, *Choix des pages à partir de la liste des titres de pages*.

Affichage de la liste de noms de fichiers pour sélectionner les fichiers.

Reportez-vous à la page 41, *Choix des fichiers à partir de la liste des noms de fichiers*.

Affichage des menus de l'iPod.







Reportez-vous à la page 37, *Recherche d'une vidéo/musique sur l'iPod*.



⑥



Pause et démarrage de la lecture

## Lecture audio

7		Modification des informations à afficher sur cet appareil lors de la lecture de fichiers MP3/WMA/AAC.
8		Sélection d'un dossier.
9		Commutation entre les types de fichiers média pour lire les informations des supports DVD/CD/USB/SD. Reportez-vous à la page 35, <i>Changement de type de fichier média</i> .
10		Écoute des plages musicales de l'iPod dans un ordre aléatoire. Reportez-vous à la page 36, <i>Lecture dans un ordre quelconque (lecture aléatoire)</i> .
11		Modification de la vitesse de lecture du livre audio sur l'iPod. Reportez-vous à la page 41, <i>Modification de la vitesse d'un livre audio</i> .
12		Changement de mode de recherche de liaison pour écouter des plages musicales liées à la plage musicale en cours de lecture sur l'iPod. Reportez-vous à la page 41, <i>Affichage de listes liées à la plage musicale en cours de lecture (recherche de liaison)</i> .

13		Écoute de toutes les plages musicales de l'iPod dans un ordre aléatoire. Reportez-vous à la page 36, <i>Lecture de toutes les plages musicales dans un ordre aléatoire (lecture aléatoire de toutes les plages)</i> .
14		Exécution d'opérations à partir de votre iPod et écoute de plage audio depuis les haut-parleurs de votre véhicule. Reportez-vous à la page 36, <i>Utilisation de la fonction iPod de cet appareil à partir de votre iPod</i> .

## ② Informations textuelles

15		Affichage de la liste <b>Songs</b> sur l'iPod. Reportez-vous à la page 37, <i>Recherche d'une vidéo/musique par catégorie</i> .
16		Affichage de la liste <b>Artistes</b> sur l'iPod. Reportez-vous à la page 37, <i>Recherche d'une vidéo/musique par catégorie</i> .
17		Affichage de la liste <b>Albums</b> sur l'iPod. Reportez-vous à la page 37, <i>Recherche d'une vidéo/musique par catégorie</i> .

## ③ Affichage des pochettes d'album

18	Démarrage de <b>Album Link Search</b> sur votre iPod lorsque vous touchez l'affichage des pochettes d'album. Reportez-vous à la page 41, <i>Affichage de listes liées à la plage musicale en cours de lecture (recherche de liaison)</i> .	
----	---	--

## Lecture audio

- 1 Introduisez un disque, l'étiquette vers le haut, dans le logement de chargement des disques. La lecture commence automatiquement.
- 1 Si un disque a déjà été inséré, appuyez sur **SRC/OFF** ou touchez l'icône de la source pour sélectionner la source.
- Lorsqu'un iPod est connecté à cet appareil, **PIONEER, Accessory Attached** ou ✓ (une coche) s'affiche sur l'iPod.
  - Quand l'icône de la source n'est pas affichée, vous pouvez l'afficher en touchant l'écran.
  - Débranchez les écouteurs de l'iPod avant de le connecter à cet appareil.
  - Suivant le modèle de l'iPod et la quantité de données enregistrées sur l'iPod, le lancement de la lecture peut prendre un certain temps.
  - Utilisez les touches du clavier tactile pour sélectionner l'iPod, une fois ce dernier connecté à cet appareil.
  - **No Device** s'affiche lors de la déconnexion de l'iPod.

## Éjecter un disque

- 1 Reportez-vous à la page 14, *Éjecter un disque* ou la page 14, *Ejection d'une carte mémoire SD*.

## Sélection d'une piste à l'aide des touches

- 1 Appuyez sur ◀ ou ▶ (**TRACK/SEEK**).

## Avance ou retour rapide à l'aide des touches

- 1 Appuyez de façon prolongée sur ◀ ou ▶ (**TRACK/SEEK**).

- Lorsque l'iPod est connecté à cet appareil, il ne peut pas être mis en service ou hors service. L'iPod peut cependant être mis en service ou hors service lorsque vous sélectionnez une carte mémoire SD pour la source.
- Si les caractères enregistrés sur le disque ne sont pas compatibles avec cet appareil, ils ne seront pas affichés.
- Les informations textuelles peuvent ne pas s'afficher correctement en fonction de leur environnement d'enregistrement.
- Les périphérique de stockage USB pouvant être chargés via USB sont rechargés lorsqu'ils sont branchés et que le contact d'allumage est mis en position ACC ou ON. Cependant, le périphérique de stockage USB pouvant être chargé via USB n'est pas rechargé lorsque vous sélectionnez une mémoire SD en tant que source.
- Déconnectez le lecteur audio portable USB/la mémoire USB lorsque vous ne l'utilisez plus.
- Lorsque vous sélectionnez **Clock** ou **Speana** à la page 82, *Choix de l'affichage d'arrière-plan*, les pochettes d'album ne s'affichent pas. ■



## Remarques

- Lors de la lecture de fichiers enregistrés comme des fichiers VBR (débit binaire variable), le temps de lecture n'est pas affiché correctement si on utilise des opérations d'avance rapide ou de retour rapide.
- Pour garantir un fonctionnement correct, reliez le câble du connecteur de la station d'accueil de l'iPod directement à cet appareil.
- Si le contact d'allumage est mis en position ACC ou ON, la batterie de l'iPod sera chargée à la connexion. Cependant, la batterie de l'iPod n'est pas chargée lorsque vous sélectionnez la source SD.

# Lecture d'images fixes

## Introduction aux opérations de lecture d'images fixes

Vous pouvez toujours visualiser des images fixes enregistrées sur les supports suivants : CD-R/CD-RW/USB/SD.

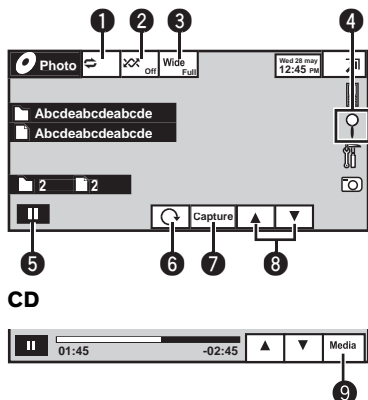

CD

### Lors de la lecture d'un disque contenant un mélange de divers types de fichiers média

Lors du chargement d'un CD-R/RW/USB/SD contenant des fichiers d'image JPEG, cet appareil lance un diaporama à partir du premier dossier/de la première image du disque/périphérique. Le lecteur affiche les images de chaque dossier dans l'ordre alphabétique. Le tableau ci-dessous affiche les commandes de visualisation d'un diaporama.

#### ① Touches du clavier tactile

Touchez n'importe quelle touche du clavier tactile pour sélectionner la fonction à régler.

①



Sélection de l'étendue de répétition.  
Reportez-vous à la page 36, *Répétition de la lecture.*

②



Lecture de fichiers dans un ordre aléatoire.  
Reportez-vous à la page 36, *Lecture dans un ordre quelconque (lecture aléatoire).*

③

Wide

Changer le mode écran  
Reportez-vous à la page 43, *Changer le mode écran large.*

④



Affichage de la liste de noms de fichiers pour sélectionner les fichiers.  
Reportez-vous à la page 41, *Choix des fichiers à partir de la liste des noms de fichiers.*

⑤



Exécution ou interruption du diaporama.

⑥



Rotation de l'image affichée de 90° dans le sens des aiguilles d'une montre

⑦

Capture

Capture d'une image dans des fichiers JPEG.  
Reportez-vous à la page 42, *Capture d'une image dans des fichiers JPEG.*

⑧



Sélection d'un dossier.

⑨

Media

Commutation entre les types de fichiers média.  
Reportez-vous à la page 35, *Changement de type de fichier média.*

#### Lecture d'images fixes

① Introduisez un disque, l'étiquette vers le haut, dans le logement de chargement des disques. La lecture commence automatiquement.

① Si un disque a déjà été inséré, appuyez sur **SRC/OFF** ou touchez l'icône de la source pour sélectionner la source.

- Quand l'icône de la source n'est pas affichée, vous pouvez l'afficher en touchant l'écran.

#### Éjecter un disque

① Reportez-vous à la page 14, *Éjecter un disque* ou la page 14, *Ejection d'une carte mémoire SD.*

## Lecture d'images fixes

Sélection d'un fichier à l'aide des touches

1 Appuyez sur ◀ ou ▶ (TRACK/SEEK).

Recherche rapide de fichier

1 Appuyez de façon prolongée sur ◀ ou ▶ (TRACK/SEEK).

- Vous pouvez rechercher 10 fichiers JPEG à la fois.



### Remarques

- Cet appareil peut lire un fichier JPEG enregistré sur CD-R/RW/ROM ou un périphérique de stockage SD/USB. (Veuillez vous reporter à la section suivante pour connaître les fichiers qui peuvent être lus. Reportez-vous à la page 98.)
- Les fichiers sont lus suivant l'ordre de numérotation des fichiers et les dossiers ne contenant aucun fichier sont ignorés. (Si le dossier **01** (ROOT) ne contient pas de fichier, la lecture commence au dossier **02**.)

## Introduction aux opérations de lecture d'images fixes sous forme de diaporama

Vous pouvez toujours visualiser des images fixes enregistrées sur CD-R/CD-RW/USB/SD sous forme de diaporama lors de l'écoute d'une autre source.

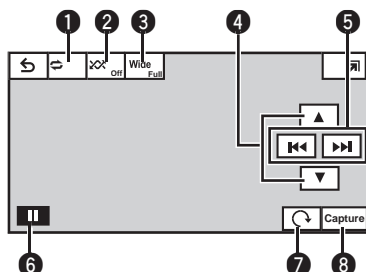

Le tableau ci-dessous affiche les commandes de visualisation d'un diaporama.

- 1 Touches du clavier tactile  
 Touchez n'importe quelle touche du clavier tactile pour sélectionner la fonction à régler.

1		Sélection de l'étendue de répétition. Reportez-vous à la page 36, <i>Répétition de la lecture.</i>
2		Lecture de fichiers dans un ordre aléatoire. Reportez-vous à la page 36, <i>Lecture dans un ordre quelconque (lecture aléatoire).</i>
3	Wide	Changer le mode écran Reportez-vous à la page 43, <i>Changer le mode écran large.</i>
4		Sélection d'un dossier.
5		Sélection d'un fichier.
6		Exécution ou interruption du diaporama.
7		Rotation de l'image affichée de 90° dans le sens des aiguilles d'une montre
8	Capture	Capture d'une image dans des fichiers JPEG. Reportez-vous à la page 42, <i>Capture d'une image dans des fichiers JPEG.</i>

### 1 Exécutez le diaporama lors de l'écoute d'une autre source.

Reportez-vous à la page 13, *Utilisation standard des éléments de menu/listes.*



Affichage d'images fixes sous forme de diaporama.

## Lecture d'images fixes

### 2 Sélectionnez le périphérique contenant les fichiers à afficher.

- **Disc** – Lecteur de DVD intégré
- **USB** – USB
- **SD** – Carte mémoire SD
- Pour annuler la recherche, touchez **Cancel**.



#### Remarques

- Lorsque la source USB ou SD est sélectionnée, cet appareil ne peut pas afficher des images fixes enregistrées sur USB/SD sous forme de diaporama.
- Lorsque la gamme MW/LW (PO/GO) est sélectionnée, cet appareil ne peut pas visualiser les images fixes sous forme de diaporama. 

## Introduction aux opérations de téléphone Bluetooth

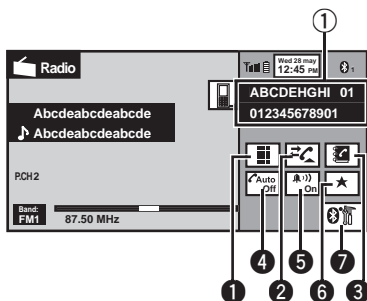

### Affichage de l'attente téléphone

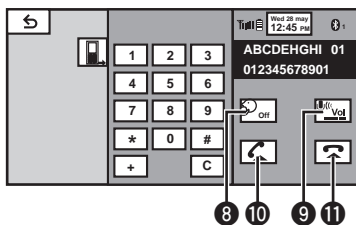

### Lors de la bascule vers le mode de saisie du numéro de téléphone.

Vous pouvez utiliser le téléphone Bluetooth (AVH-3200BT uniquement).



### Important

- Comme cet appareil est en attente d'une connexion avec votre téléphone cellulaire via la technologie sans fil Bluetooth, son utilisation avec le moteur arrêté peut décharger la batterie.
- Les opérations avancées qui requièrent votre attention, telles que composer des numéros sur le moniteur, etc. sont interdites pendant que vous conduisez. Garez correctement votre voiture lorsque vous utilisez ces opérations avancées.

- Les opérations disponibles peuvent être limitées en fonction du téléphone cellulaire connecté à cet appareil.
- Lorsque vous effectuez cette opération, assurez-vous de garer votre véhicule dans un endroit sûr et de mettre le frein à main.

- ① Notification d'appel entrant  
Indique qu'un appel entrant a été reçu et qu'il n'a pas encore été pris en compte.
  - Pas d'affichage pour les appels effectués alors que votre téléphone cellulaire est déconnecté de cet appareil.
- ② Touches du clavier tactile

Commutation vers le mode pour saisir directement le numéro de téléphone. Reportez-vous à la page 46, *Exécution d'un appel par saisie d'un numéro de téléphone.*

①



Commutation vers la liste de l'historique des appels. Reportez-vous à la page 45, *Utilisation des listes des appels reçus, manqués et composés.*

②



Commutation vers le mode d'annuaire téléphonique. Reportez-vous à la page 44, *Appel d'un numéro de l'annuaire.* Reportez-vous à la page 44, *Sélection d'un numéro à l'aide du mode de recherche par ordre alphabétique.*

③



Mise en ou hors service du répondeur automatique. Reportez-vous à la page 45, *Réglage de la réponse automatique.*

④









Mise en service ou hors service de la sonnerie pour les appels entrants. Reportez-vous à la page 46, *Mise en service ou hors service de la sonnerie.*

⑤



## Téléphone Bluetooth

- |    |   |  |
|----|---|--|
| 6  |  | Affichage de l'écran de pré-sélection des numéros d'appel.<br>Reportez-vous à la page 46, <i>Utilisation des listes de présélection des numéros d'appel.</i> |
| 7  |  | Affichage du menu de connexion Bluetooth.<br>Reportez-vous aux instructions de la page 47 à la page 49.  |
| 8  |  | Mise en ou hors service du mode privé.<br>Reportez-vous à la page 47, <i>Réglage du mode privé.</i>  |
| 9  |  | Réglage du volume d'écoute du destinataire.<br>Reportez-vous à la page 46, <i>Réglage du volume d'écoute du destinataire.</i>                                |
| 10 |  | Acceptation d'un appel entrant.<br>Exécution d'un appel lors de la sélection d'un numéro de téléphone.<br>Commutation entre les appels en attente.           |
| 11 |  | Fin d'un appel.<br>Rejet d'un appel entrant.<br>Annulation des appels en attente.  |

Acceptation d'un appel entrant

Fin d'un appel

1 Appuyez sur **MUTE**.

### Remarques

- Vous ne pouvez utiliser le mode privé que lorsque vous parlez au téléphone.
- Pour terminer l'appel, vous et l'appelant devez raccrocher le téléphone.

laire. Ceci implique d'établir une connexion sans fil Bluetooth entre l'appareil et votre téléphone, d'enregistrer votre téléphone sur l'appareil, et de régler le niveau du volume sonore.

#### 1 Connexion

Vous devez, tout d'abord, connecter un téléphone Bluetooth à cet appareil.

Pour des instructions détaillées sur la connexion de votre téléphone à cet appareil via la technologie sans fil Bluetooth, reportez-vous à la section suivante, la page 48, *Utilisation d'un appareil Bluetooth à appairer* et la page 47, *Appairage à partir de cet appareil*.

- Vous devrez peut-être saisir votre code PIN sur cet appareil. Si votre téléphone nécessite un code PIN pour établir une connexion, recherchez le code sur le téléphone ou dans la documentation qui l'accompagne. Reportez-vous à la page 49, *Saisie du code PIN pour la connexion sans fil Bluetooth*.

#### 2 Réglage du volume

Réglez le volume de l'écouteur sur votre téléphone cellulaire à votre convenance. L'appareil enregistrera le niveau de volume défini comme réglage par défaut.

- Le volume de la voix de l'appelant et de la sonnerie peut varier en fonction du type de téléphone cellulaire.
- Si la différence entre le volume de la sonnerie et celui de la voix de l'appelant est importante, le niveau de volume global peut devenir instable.
- Assurez-vous de régler correctement le volume avant de déconnecter le téléphone cellulaire de l'appareil. Si le volume est réglé sur silencieux (niveau zéro) sur votre téléphone cellulaire, ce volume reste sur silencieux même après la déconnexion de votre téléphone cellulaire.

## Réglage pour la téléphonie mains libres

Avant de pouvoir utiliser la fonction téléphonie mains libres, vous devez préparer l'appareil pour une utilisation avec votre téléphone cellu-

## Introduction à l'utilisation du syntoniseur TV

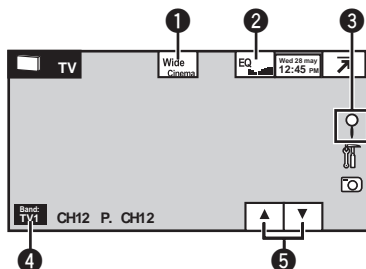

Vous pouvez utiliser cet appareil pour commander un syntoniseur TV de type GEX-P5700TVP (vendu séparément), par exemple. (AVH-P4200DVD uniquement)

Pour avoir des détails sur ce mode de fonctionnement, reportez-vous au mode d'emploi du syntoniseur TV. Cette section donne des informations sur les opérations TV qui diffèrent sur cet appareil de celles qui sont décrites dans le mode d'emploi du syntoniseur TV.

① Touches du clavier tactile

①

**Wide**

Changement du mode écran. Reportez-vous à la page 43, *Changer le mode écran large.*

②

**EQ**

Activation/désactivation des courbes d'égalisation. Reportez-vous à la page 53, *Utilisation de l'égaliseur.*  
Touchez de façon prolongée pendant plus de deux secondes pour mettre l'égalisation automatique en service ou hors service. Reportez-vous à la page 54, *Utilisation de l'égalisation automatique.*

③



Affichage de l'écran de présélection. Reportez-vous à la page 33, *Mise en mémoire et rappel des stations.*  
Reportez-vous à la page 33, *Mise en mémoire des stations les plus fortes.*

④

**Band:**

Sélection d'une gamme.

⑤



Rappel des fréquences des stations de radio attribuées aux touches de présélection. Reportez-vous à la page 33, *Mise en mémoire et rappel des stations.*

Accord manuel (pas à pas) à l'aide des touches

① Appuyez sur ◀ ou ▶ (**TRACK/SEEK**).

Accord automatique à l'aide des touches

① Appuyez de façon prolongée sur ◀ ou ▶ (**TRACK/SEEK**).



### Remarques

- Reportez-vous à la page 77, *Réglage du signal TV* pour régler le signal TV.
- Consultez la page 78, *Sélection du groupe de zones* pour sélectionner le groupe de zones.

# Utilisation de la technologie sans fil Bluetooth

## Introduction aux opérations de téléphone Bluetooth

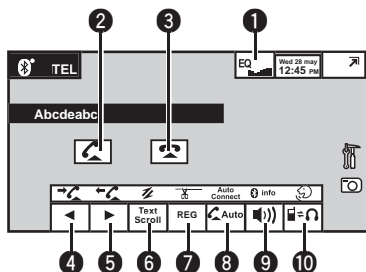

Vous pouvez contrôler le téléphone Bluetooth si vous connectez au AVH-P4200DVD un adaptateur Bluetooth à l'aide d'un câble de type CD-BTB200 (vendu séparément).

Cependant, les fonctions disponibles sont limitées.

Reportez-vous à la section *Utilisation comme source extérieure* du mode d'emploi de l'adaptateur Bluetooth. Cet appareil est un appareil central groupe 3.

### Vous ne pouvez pas utiliser les fonctions suivantes :

- Réponse à un appel en attente et rejet d'un appel en attente
- Suppression d'un téléphone enregistré
- Connexion à un téléphone cellulaire enregistré sur le menu des fonctions
- Utilisation de l'annuaire
- Utilisation des numéros de présélection
- Exécution d'un appel par saisie d'un numéro de téléphone
- Paramétrage du rejet automatique

### Vous pouvez utiliser les fonctions limitées suivantes :

- Utilisation de l'historique des appels (enregistrement des numéros de l'historique des appels limité à 3 numéros, et non 12.)
- Mise en service ou hors service de la sonnerie (impossible d'activer ou de désactiver la sonnerie)

### Important

- Dans certains pays, CD-BTB200 n'est pas commercialisé.
- Comme cet appareil est en attente d'une connexion avec votre téléphone cellulaire via la technologie sans fil Bluetooth, son utilisation avec le moteur arrêté peut décharger la batterie.
- Les opérations avancées qui requièrent votre attention, telles que composer des numéros sur le moniteur, etc. sont interdites pendant que vous conduisez. Garez correctement votre voiture lorsque vous utilisez ces opérations avancées.
- Les opérations disponibles peuvent être limitées en fonction du téléphone cellulaire connecté à cet appareil.

#### ① Touches du clavier tactile

①



Activation/désactivation des courbes d'égalisation. Reportez-vous à la page 53, *Utilisation de l'égaliseur*. Touchez de façon prolongée pendant plus de deux secondes pour mettre l'égalisation automatique en service ou hors service. Reportez-vous à la page 54, *Utilisation de l'égalisation automatique*.

②



Acceptation d'un appel entrant. Exécution d'un appel téléphonique lors de la sélection d'un numéro de téléphone à partir de l'historique des appels effectués et reçus.

③



Fin d'un appel. Rejet d'un appel entrant. Annulation des appels en attente.

# Utilisation de la technologie sans fil Bluetooth

4



Affichage de l'historique des appels reçus/manqués.  
Sélection d'un numéro de téléphone à partir de l'historique des appels.  
Reportez-vous à la page 45, *Utilisation des listes des appels reçus, manqués et composés.*

5



Affichage de l'historique des appels effectués.  
Sélection d'un numéro de téléphone à partir de l'historique des appels.  
Reportez-vous à la page 45, *Utilisation des listes des appels reçus, manqués et composés.*

6



Défilement des numéros de téléphone.  
Touchez de façon prolongée pendant plus de deux secondes pour activer le mode de connexion sur cet appareil et établir une connexion sans fil Bluetooth depuis votre téléphone.  
Reportez-vous à la page 49, *Utilisation d'un téléphone cellulaire pour établir une connexion.*

7

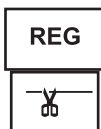

Enregistrement d'un téléphone cellulaire connecté pour tirer pleinement profit des fonctionnalités disponibles avec la technologie sans fil Bluetooth.  
Reportez-vous à la page 50, *Enregistrement d'un téléphone cellulaire connecté.*  
Touchez de façon prolongée pendant plus de deux secondes pour terminer la connexion sans fil Bluetooth.

8



Mise en ou hors service du répondeur automatique.  
Reportez-vous à la page 45, *Réglage de la réponse automatique.*  
Touchez de façon prolongée pendant plus de deux secondes pour vous connecter automatiquement à un téléphone Bluetooth.  
Reportez-vous à la page 48, *Connexion automatique à un périphérique Bluetooth.*

9



Mise en service ou hors service de la sonnerie pour les appels entrants.  
Reportez-vous à la page 46, *Mise en service ou hors service de la sonnerie.*  
Touchez de façon prolongée pendant plus de deux secondes pour afficher l'adresse BD de votre téléphone cellulaire et de l'adaptateur Bluetooth.  
Reportez-vous à la page 50, *Affichage de l'adresse BD (Bluetooth Device).*

10



Commutation entre un téléphone Bluetooth et l'audio Bluetooth.  
Touchez de façon prolongée pendant plus de deux secondes pour démarrer la reconnaissance vocale.  
Reportez-vous à la page 50, *Reconnaissance vocale.*

## Réglage pour la téléphonie mains libres

Avant de pouvoir utiliser la fonction téléphonie mains libres, vous devez préparer l'appareil pour une utilisation avec votre téléphone cellulaire. Ceci implique d'établir une connexion sans fil Bluetooth entre l'appareil et votre téléphone, d'enregistrer votre téléphone sur l'appareil, et de régler le niveau du volume sonore.

# Utilisation de la technologie sans fil Bluetooth

## 1 Connexion

Vous devez, tout d'abord, connecter un téléphone Bluetooth à cet appareil.

Pour des instructions détaillées sur la connexion de votre téléphone à cet appareil via la technologie sans fil Bluetooth, reportez-vous aux sections à la page 49, *Utilisation d'un téléphone cellulaire pour établir une connexion* et à la page 50, *Enregistrement d'un téléphone cellulaire connecté*.

## 2 Réglage du volume

Réglez le volume de l'écouteur sur votre téléphone cellulaire à votre convenance. L'appareil enregistrera le niveau de volume défini comme réglage par défaut.

- Le volume de la voix de l'appelant et de la sonnerie peut varier en fonction du type de téléphone cellulaire.
- Si la différence entre le volume de la sonnerie et celui de la voix de l'appelant est importante, le niveau de volume global peut devenir instable.
- Assurez-vous de régler correctement le volume avant de déconnecter le téléphone cellulaire de l'appareil. Si le volume est réglé sur silencieux (niveau zéro) sur votre téléphone cellulaire, ce volume reste sur silencieux même après la déconnexion de votre téléphone cellulaire.



## Opérations audio Bluetooth

Vous pouvez contrôler l'audio Bluetooth si vous connectez au AVH-P4200DVD un adaptateur Bluetooth à l'aide d'un câble de type CD-BTB200 (vendu séparément).



### Important

- Selon le lecteur audio Bluetooth connecté à cet appareil, les opérations disponibles sont limitées aux deux niveaux suivants :
  - Profil A2DP (Advanced Audio Distribution Profile) : Vous pouvez seulement écouter des plages musicales sur votre lecteur audio.
  - Profil AVRCP (Audio/Video Remote Control Profile) : Vous pouvez écouter, interrompre

la lecture, sélectionner des plages musicales, etc.

- Comme il existe un certain nombre de lecteurs audio Bluetooth disponibles sur le marché, les opérations disponibles varient sensiblement. Lorsque vous utilisez votre lecteur avec cet appareil, référez-vous au mode d'emploi livré avec votre lecteur audio Bluetooth ainsi qu'au présent mode d'emploi.
- Les informations sur une plage musicale (durée de lecture écoulée, titre de la plage, index de la plage, etc.) ne peuvent pas être affichées sur cet appareil.
- Le signal provenant de votre téléphone cellulaire pouvant occasionner des interférences, évitez de l'utiliser lorsque vous écoutez des plages musicales sur votre lecteur audio Bluetooth.
- Lorsque vous passez un appel avec le téléphone cellulaire connecté à cet appareil via la technologie sans fil Bluetooth, le son du lecteur audio Bluetooth connecté à cet appareil est coupé.
- Lors de l'utilisation du lecteur audio Bluetooth, vous ne pouvez pas vous connecter automatiquement à un téléphone Bluetooth.
- La lecture continue même si vous basculez de votre lecteur audio Bluetooth vers une autre source pendant l'écoute d'une plage musicale.

## ① Touches du clavier tactile



Commutation entre un téléphone Bluetooth et l'audio Bluetooth.



Saut arrière ou avant vers une autre plage lorsque Auto est défini sur le réglage Auto/manuel.



Exécution d'une avance/d'un retour rapide lorsque Manuel est défini sur le réglage Auto/manuel.

F1

Interruption d'une plage musicale. Touchez de façon prolongée pendant plus de deux secondes pour activer le mode de connexion sur cet appareil et établir une connexion sans fil Bluetooth depuis votre lecteur.

Reportez-vous à la page 50, *Connexion d'un lecteur audio Bluetooth*.

F2

La lecture commence. Touchez de façon prolongée pendant plus de deux secondes pour terminer la connexion sans fil Bluetooth.



Réglage de l'action pour les icônes ◀ et ▶.

EQ

Activation/désactivation des courbes d'égalisation. Reportez-vous à la page 53, *Utilisation de l'égaliseur*.

Touchez de façon prolongée pendant plus de deux secondes pour mettre l'égalisation automatique en service ou hors service.

Reportez-vous à la page 54, *Utilisation de l'égalisation automatique*.

## Réglage de l'audio Bluetooth

Avant de pouvoir utiliser la fonction audio Bluetooth, vous devez régler l'appareil pour utiliser votre lecteur audio Bluetooth. Ceci implique d'établir une connexion sans fil Bluetooth entre l'appareil et votre lecteur audio Bluetooth et d'appairer votre lecteur audio Bluetooth avec cet appareil.

### 1 Connexion

Vous devez, tout d'abord, connecter un lecteur audio Bluetooth à cet appareil.

Pour des instructions détaillées sur la connexion de votre lecteur audio Bluetooth à cet appareil via la technologie sans fil Bluetooth, reportez-vous à la page 50, *Connexion d'un lecteur audio Bluetooth*.



## Instructions détaillées

### Mise en mémoire et rappel des stations

Vous pouvez facilement mettre en mémoire jusqu'à six (syntoniseur)/12 (TV) stations pour chaque gamme.

#### 1 Affichage de l'écran de présélection.

Reportez-vous à la page 15, *Introduction à l'utilisation du syntoniseur*.

Reportez-vous à la page 28, *Introduction à l'utilisation du syntoniseur TV*.

L'écran de présélection s'affiche.

#### 2 Touchez de façon prolongée l'une des touches de présélection pour mettre en mémoire la fréquence sélectionnée.

La fréquence de la station de radio/TV sélectionnée a été mise en mémoire.

#### 3 Touchez l'une des touches de présélection pour sélectionner la station désirée.

### Affichage d'un message écrit diffusé par radio

Les messages écrits diffusés par radio qui peuvent être diffusés par les stations RDS peuvent être affichés sur ce syntoniseur. Ces messages peuvent être de nature diverse comme le nom de la station, le titre de l'œuvre diffusée ou le nom de l'interprète.

- L'indication **No Text** s'affiche en l'absence de réception d'un message écrit diffusé par la radio. 

### Mise en mémoire et rappel d'un message écrit diffusé par radio

Vous pouvez utiliser les touches **Memo1** à **Memo6** pour mettre en mémoire jusqu'à six messages écrits diffusés par radio.

**1 Affichez le message écrit diffusé par radio que vous désirez mettre en mémoire.**  
Reportez-vous à la page 15, *Introduction à l'utilisation du syntoniseur*.

#### 2 Touchez de façon prolongée l'une des touches pour sauvegarder le message écrit diffusé par radio sélectionné.

Le numéro de la mémoire s'affiche et le message écrit diffusé par radio sélectionné est mis en mémoire.

Lorsque vous appuyez à nouveau sur cette touche, le message écrit diffusé par radio s'affiche. 

### Mise en mémoire des stations les plus fortes

La fonction BSM (mémoire des meilleures stations) mémorise automatiquement les 6 (syntoniseur)/12 (TV) stations les plus fortes.

La mise en mémoire de fréquences à l'aide de la fonction BSM peut provoquer le remplacement d'autres fréquences déjà conservées grâce aux touches d'accord sur présélection.

#### 1 Affichage de l'écran de présélection.

Reportez-vous à la page 15, *Introduction à l'utilisation du syntoniseur*.

Reportez-vous à la page 28, *Introduction à l'utilisation du syntoniseur TV*.

L'écran de présélection s'affiche.

#### 2 Touchez BSM/BSSM pour mettre en service BSM.

Les six (syntoniseur)/12 (TV) fréquences d'émission les plus fortes sont enregistrées dans les touches d'accord sur présélection dans l'ordre de la force du signal.

- Pour annuler la mise en mémoire, touchez **Cancel**. 



## Instructions détaillées

- Si aucune station ne diffuse d'émission du type choisi, l'indication **Not Found** s'affiche pendant environ deux secondes puis le syntoniseur s'accorde sur la fréquence d'origine.

### Utilisation de l'interruption pour réception d'un bulletin d'informations

Quand un programme d'informations est diffusé par une station d'informations ayant un code PTY, l'appareil peut basculer de n'importe quelle station sur la station de diffusion d'informations. Quand le programme d'informations se termine, la réception du programme précédent reprend.

### Liste des codes PTY

#### News&Info

**News** (Bulletin d'informations), **Affairs** (Actualités), **Info** (Informations), **Sport** (Sports), **Weather** (Météo), **Finance** (Finance)

#### Popular

**Pop Mus** (Musique populaire), **Rock Mus** (Rock), **Easy Mus** (Musique légère), **Oth Mus** (Autre musique), **Jazz** (Jazz), **Country** (Country), **Nat Mus** (Musique nationale), **Oldies** (Musique du bon vieux temps), **Folk Mus** (Folk)

#### Classics

**L. Class** (Musique classique légère), **Classic** (Musique classique)

#### Others

**Educate** (Éducation), **Drama** (Drame), **Culture** (Culture), **Science** (Science), **Varied** (Programmes variés), **Children** (Émissions destinées aux enfants), **Social** (Sujets de société), **Religion** (Religion), **Phone In** (Programmes à ligne ouverte), **Touring** (Voyages), **Leisure** (Loisirs), **Document** (Documentaires)



### Changement de type de fichier média

Quand vous lisez un disque contenant un mélange de divers types de fichiers média tels que DivX et MP3, vous pouvez basculer entre les types de fichiers média à lire. Il est impossible de lire les fichiers de données audio (CD-DA) et les fichiers image JPEG enregistrés sur CD-R/RW/ROM à partir de cet appareil.

**CD** (données audio (CD-DA))—**Music** (audio compressé)—**Video** (fichiers vidéo DivX)—**Photo** (fichier d'images JPEG)

### Utilisation du menu DVD

(Fonction pour les DVD vidéo)

Certains DVD vous permettent d'effectuer une sélection dans le contenu du disque à l'aide d'un menu.

### Utilisation des touches fléchées

#### 1 Affichage des touches fléchées pour utiliser le menu DVD.

Reportez-vous à la page 16, *Lecture de vidéos*.

#### 2 Sélectionnez de l'élément de menu désiré.

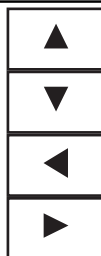

Sélection de l'élément de menu désiré.



Démarrage de la lecture à partir de l'élément de menu sélectionné.



Utilisation du menu DVD en touchant directement l'élément de menu.

- Quand vous utilisez le menu DVD en touchant directement l'élément de menu, touchez l'icône pour exécuter la fonction souhaitée.

 Key

Retour à l'affichage normal de vidéo DVD.

 ← ↑ → ↓

Affichage des touches fléchées.

- La façon d'afficher le menu diffère selon le disque.
- Selon le contenu du disque DVD, cette fonction peut ne pas fonctionner correctement. Le cas échéant, l'utilisation des touches du clavier tactile permet d'accéder au menu DVD.

## Utilisation de la fonction iPod de cet appareil à partir de votre iPod

- Quand cette fonction est en cours d'utilisation, l'iPod n'est pas mis hors service même lorsque le contact est coupé. Pour le mettre hors service, utilisez l'iPod.
- Quand le mode de commande est réglé sur iPod, vous pouvez basculer le signal entre PAL et NTSC à partir de l'iPod.

### 1 Commutation du mode de commande sur l'iPod.

Reportez-vous à la page 16, *Lecture de vidéos*. Reportez-vous à la page 20, *Introduction aux opérations de lecture audio*.

### 2 Utilisez l'iPod connecté pour sélectionner une vidéo/une plage musicale et la jouer.

## Lecture dans un ordre quelconque (lecture aléatoire)

Les vidéos/plages musicales peuvent être lues dans un ordre aléatoire.

- **Songs** – Lecture des vidéos/plages musicales dans un ordre aléatoire à l'intérieur de la liste sélectionnée.
- **Albums** – Lecture dans l'ordre de vidéos/plages musicales à partir d'un album sélectionné au hasard.
- **Folder** – Lecture des plages musicales dans un ordre aléatoire à l'intérieur du dossier sélectionné.
- **Disc** – Lecture des plages musicales dans un ordre aléatoire sur le disque sélectionné.
- **On** – Lecture de fichiers dans un ordre aléatoire à l'intérieur de l'étendue de répétition **Folder** ou **Disc**.
- **Off** – Annulation de la lecture aléatoire.

## Lecture de toutes les plages musicales dans un ordre aléatoire (lecture aléatoire de toutes les plages)

(Fonction pour iPod)

Cette méthode joue toutes les plages de l'iPod dans un ordre aléatoire.

## Répétition de la lecture

- **Disc** – Lecture continue du disque en cours
- **Chapter** – Répétition du chapitre en cours de lecture
- **Title** – Répétition du titre en cours de lecture
- **Track** – Répétition de la plage en cours de lecture
- **File** – Répétition du fichier en cours de lecture
- **Folder** – Répétition du dossier en cours de lecture
- **One** – Répétition uniquement de la vidéo/plage musicale en cours de lecture
- **All** – Répétition de toutes les vidéos/plages musicales de la liste sélectionnée sur l'iPod  
Répétition de tous les fichiers

## Instructions détaillées

- Cette fonction ne peut pas être utilisée pendant la lecture de CD vidéo disposant de la fonction PBC (contrôle de la lecture).
- Si vous effectuez une recherche de chapitre, une avance rapide/un retour rapide, une lecture image par image ou une lecture au ralenti, la répétition de lecture s'arrêtera.
- Lors de la lecture de disques comportant de l'audio compressé et des données audio (CD-DA), la répétition de lecture s'effectue à l'intérieur du type de données en cours de lecture même si **Disc** est sélectionné.
- Si vous choisissez un autre dossier pendant la répétition de la lecture, l'étendue de répétition changera en **Disc**.  
Si vous sélectionnez une source USB ou SD, l'étendue de répétition de la lecture changera en **All**.
- Si pendant la répétition **File**, vous recherchez une plage ou commandez une avance rapide ou un retour rapide, l'étendue de répétition changera en **Folder**.
- Si pendant la répétition **Chapter**, vous recherchez une plage ou commandez une avance rapide ou un retour rapide, l'étendue de répétition de la lecture changera en **Title**.
- Si pendant la répétition **Track**, vous recherchez une plage ou commandez une avance rapide ou un retour rapide, l'étendue de répétition de la lecture changera en **Disc**.
- Quand **Folder** est sélectionné, il n'est pas possible de lire un sous-dossier de ce dossier. 

## Lecture de vidéos à partir de votre iPod

(Fonction pour iPod)

Cet appareil peut lire des vidéos si un iPod disposant de fonctions vidéo est connecté.

- Cet appareil peut lire des "Films", "Vidéos musicales", "Podcasts vidéo" et "Émissions TV" qui peuvent être téléchargés à partir du magasin iTunes Store.

- Avant d'afficher la vidéo sur l'écran, veillez à modifier le réglage vidéo sur l'iPod pour que l'iPod puisse émettre la vidéo sur un appareil extérieur.

### 1 Affichez les menus de l'iPod.

Reportez-vous à la page 16, *Lecture de vidéos*.

### 2 Basculez vers le mode vidéo de l'iPod.



Commutation vers le mode vidéo de l'iPod.

### 3 Lisez la vidéo à partir de l'iPod.

- Si vous voulez afficher le mode musique de l'iPod, touchez l'icône.



Commutation vers le mode musique de l'iPod.



## Recherche d'une vidéo/musique sur l'iPod

(Fonction pour iPod)

Pour faciliter son utilisation et la recherche des plages musicales, les opérations à effectuer pour contrôler un iPod avec cet appareil sont conçues pour être aussi semblables que possible à celles de l'iPod.

- Tout texte incompatible enregistré sur l'iPod ne sera pas affiché par cet appareil.

## Recherche d'une vidéo/musique par catégorie

### 1 Affichez les menus de l'iPod.

Reportez-vous à la page 16, *Lecture de vidéos*.  
Reportez-vous à la page 20, *Lecture audio*.

### 2 Touchez une des catégories dans laquelle vous voulez rechercher une vidéo/musique.

- **Video Playlists** (listes de lecture vidéo)
- **Movies** (films)
- **Music Videos** (vidéos musicales)

- **Video Podcasts** (podcasts vidéo)
- **TV Shows** (émissions TV)
- **Playlists** (listes de lecture)
- **Artists** (interprètes)
- **Albums** (albums)
- **Songs** (plages musicales)
- **Podcasts** (podcasts)
- **Genres** (genres)
- **Composers** (compositeurs)
- **Audiobooks** (livres audio)

### 3 Touchez le titre de liste que vous voulez lire.

Répétez cette opération jusqu'à ce que vous trouviez la vidéo/musique désirée.

### 4 Démarrez la lecture de la liste sélectionnée.



Démarrage de la lecture de la liste sélectionnée.

## Recherche par ordre alphabétique dans la liste

(Fonction pour iPod)

### 1 Sélectionnez une catégorie.

Reportez-vous à la page précédente, *Recherche d'une vidéo/musique par catégorie*.

### 2 Passez en mode de recherche par ordre alphabétique.



Commutation vers le mode de recherche par ordre alphabétique.

Le mode recherche par ordre alphabétique s'affiche.

### 3 Touchez la première lettre du titre de la vidéo/plage musicale que vous recherchez.

Lors de cette recherche, l'utilisation des touches du clavier tactile n'est pas disponible.

- Pour affiner la recherche avec une autre lettre, touchez **Cancel**.

### 4 Touchez le titre de liste que vous voulez lire.

Répétez cette opération jusqu'à ce que vous trouviez la plage musicale/la vidéo désirée.

### 5 Démarrez la lecture de la liste sélectionnée.



Démarrage de la lecture de la liste sélectionnée.



## Reprendre la lecture (Signet)

(Fonction pour les DVD vidéo)

Grâce à la fonction signet, vous pourrez reprendre la lecture à partir d'une scène sélectionnée au prochain chargement du disque.

La scène sélectionnée sera marquée par un signet de façon que la lecture reprenne à partir de ce point la prochaine fois.

- Pour supprimer le signet sur un disque, touchez de façon prolongée la touche pendant la lecture.
- Le signet le plus ancien est remplacé par le nouveau.

## Lecture image par image

(Fonction pour les DVD/CD vidéo/DivX)

Il est possible que les images ne soient pas nettes en lecture image par image avec certains disques.

## Lecture au ralenti

### Remarques

- Il n'y a pas de son pendant la lecture au ralenti.
- Il est possible que les images ne soient pas nettes en lecture au ralenti avec certains disques.
- La lecture au ralenti en arrière n'est pas disponible.

## Instructions détaillées

### Recherche de la partie que vous voulez lire

Vous pouvez utiliser la fonction de recherche pour trouver la partie que vous voulez lire. Pour les DVD vidéo, vous pouvez sélectionner **Title** (titre), **Chapter** (chapitre) ou **10key** (pavé numérique).

Pour les CD, vous pouvez sélectionner **Track** (plage musicale) ou **10key** (pavé numérique).

- La recherche de chapitre n'est pas disponible quand la lecture est arrêtée.
- Cette fonction ne peut pas être utilisée pendant la lecture de vidéo DVD ou CD vidéo disposant de la fonction PBC (contrôle de la lecture).

#### 1 Exécutez la fonction de recherche.

Reportez-vous à la page 16, *Lecture de vidéos*.

#### 2 Touchez l'option de recherche désirée (par exemple, Chapter).

#### 3 Touchez 0 à 9 pour saisir le numéro désiré.

- Pour annuler les chiffres saisis, touchez C.

#### 4 Démarrez la lecture à partir de la partie sélectionnée.



Enregistrement des numéros et démarrage de la lecture.

#### Remarque

Avec les disques qui offrent un menu, vous pouvez également appuyer sur le menu DVD pour effectuer votre sélection.

Reportez-vous à la page 16, *Lecture de vidéos*. 

### Changement de la langue audio pendant la lecture (Multi-audio)

Avec les DVD/DivX pouvant offrir la lecture audio en différentes langues et dans différents systèmes audio (Dolby Digital, DTS, etc.), vous

pouvez changer de langue/de système audio pendant la lecture.

#### Remarques

- Avec certains DVD, le changement de langue/système audio ne peut être possible qu'en utilisant l'affichage d'un menu.
- Vous pouvez utiliser **Video Setup Menu** pour changer de langue/système audio. Pour les détails, reportez-vous à la page 69, *Choix de la langue audio*.
- Seule la sortie numérique est possible pour l'audio DTS. Si les sorties numériques optiques de cet appareil ne sont pas connectées, sélectionnez un autre réglage audio que DTS.
- Suivant le réglage, la vidéo peut ne pas être lue avec le système audio utilisé pour enregistrer le DVD.
- Vous reviendrez en lecture normale si vous modifiez **Audio** pendant l'avance/le retour rapide, la pause ou la lecture au ralenti. 

### Changement de la langue des sous-titres pendant la lecture (Multi-sous-titres)

Avec les DVD/DivX supportant des enregistrements multi-sous-titres, vous pouvez changer de langue des sous-titres pendant la lecture.

#### Remarques

- Avec certains DVD, le changement de langue des sous-titres ne peut être possible qu'en utilisant l'affichage d'un menu.
- Vous pouvez aussi utiliser **Video Setup Menu** pour changer la langue des sous-titres. Pour les détails, reportez-vous à la page 68, *Choix de la langue des sous-titres*.
- Vous reviendrez en lecture normale si vous modifiez **Subtitle** pendant l'avance/le retour rapide, la pause ou la lecture au ralenti. 

## Changement de l'angle de vue pendant la lecture (Multi-angle)

Avec les DVD offrant des enregistrements multi-angle (scènes filmées sous plusieurs angles), vous pouvez changer d'angle de vue pendant la lecture.

- Pendant la lecture d'une scène prise sous plusieurs angles, l'icône d'angle est affichée. Utilisez **Video Setup Menu** pour mettre l'affichage de l'icône d'angle en service ou hors service. Pour les détails, reportez-vous à la page 69, *Réglage de l'affichage des DVD sous plusieurs angles*.



### Remarque

Vous reviendrez en lecture normale si vous modifiez l'angle d'affichage pendant l'avance/le retour rapide, la pause ou la lecture au ralenti. 

## Retour à la scène spécifiée

(Fonction pour les DVD vidéo)

Cette ne peut pas être utilisée si une scène spécifiée n'a pas été préprogrammée sur le disque DVD. 

## Choix de la sortie audio

Lors de la lecture de disques DVD vidéo enregistrés avec audio LPCM, vous pouvez changer de sortie audio.

Pendant la lecture de CD Vidéo, vous pouvez basculer entre sortie audio stéréo et monaurale.

- Cette fonction n'est pas disponible quand la lecture est arrêtée.
- Si vous sélectionnez **Linear PCM**, vous pouvez utiliser cette fonction pendant la lecture d'un disque enregistré en mode mono dual. (Reportez-vous à la page 72, *Réglage pour la sortie numérique*.)
- **L+R** – gauche et droite

- **Left** – gauche
- **Right** – droite
- **Mix** – mixage gauche et droite

Il se peut que vous ne puissiez pas sélectionner ou utiliser cette fonction en fonction du disque et de l'emplacement de la lecture. 

## Lecture PBC

(Fonction pour les CD vidéo)

Pendant la lecture de CD Vidéo disposant de la fonction PBC (Contrôle de la lecture), **PBC ON** est affiché.

### 1 Exécutez la fonction de recherche.

Reportez-vous à la page 16, *Lecture de vidéos*.

### 2 Touchez 10key pour afficher le pavé numérique.

### 3 Touchez une des touches 0 à 9 correspondant à un numéro de menu.

### 4 Démarrez la lecture à partir de la partie sélectionnée.



Enregistrement des numéros et démarrage de la lecture.



### Remarques

- Vous pouvez afficher le menu en touchant **Return** pendant la lecture PBC. Pour les détails, reportez-vous aux instructions fournies avec le disque.
- La lecture PBC d'un CD Vidéo ne peut pas être annulée.
- Pendant la lecture de CD vidéo supportant la fonction PBC (Contrôle de la lecture), vous ne pouvez pas sélectionner l'étendue de la répétition de lecture ni utiliser la fonction de recherche. 

## Instructions détaillées

### Choix des plages à partir de la liste des titres de plages

Vous pouvez sélectionner des plages musicales à écouter à l'aide de la liste des titres de plage enregistrés sur un disque.

#### 1 Affichez la liste des titres des plages.

Reportez-vous à la page 20, *Lecture audio*.

#### 2 Touchez le titre de votre plage favorite.

La lecture commence. 

### Choix des fichiers à partir de la liste des noms de fichiers

(Fonction pour les périphériques USB/SD/DivX)

La fonction liste des noms des fichiers permet d'accéder à la liste des noms de fichiers (ou de dossiers) depuis laquelle vous pouvez sélectionner un fichier (dossier) à lire.

#### 1 Affichez la liste des noms de fichiers (dossiers).

Reportez-vous à la page 20, *Lecture audio*.

Reportez-vous à la page 23, *Introduction aux opérations de lecture d'images fixes*.

#### 2 Touchez votre nom de fichier (ou de dossier) favori.

▪ Quand vous avez sélectionné un dossier, une liste des noms des fichiers (ou des dossiers) qu'il contient peut être visualisée. Répétez cette opération pour sélectionner le nom de fichier désiré.

▪ Si le dossier **01** (ROOT) ne contient pas de fichier, la lecture commence au dossier **02**.

#### 3 Démarrez la lecture de la liste sélectionnée.





Démarrage de la lecture de la liste sélectionnée.









### Utilisation de la fonction ASR (advanced sound retriever (correcteur de son compressé))

Améliore automatiquement l'audio compressé et restaure un son riche.

Hors service —  —  — 





-  — est plus efficace que .

#### Remarque

Quand vous utilisez cet appareil avec un processeur multi-canaux (par exemple DEQ-P6600) et que vous changez la fonction de correction du son sur  ou , le niveau sonore diminue légèrement. Le volume deviendra beaucoup plus faible pour  que pour . Faites attention quand vous augmentez le volume pour  puis passez sur **Off**, parce que le volume apparaîtra soudainement beaucoup plus fort. 

### Modification de la vitesse d'un livre audio

(Fonction pour iPod)

-  — Lecture plus rapide que la vitesse normale
-  — Lecture à la vitesse normale
-  — Lecture plus lente que la vitesse normale 

### Affichage de listes liées à la plage musicale en cours de lecture (recherche de liaison)

(Fonction pour iPod)

#### 1 Lancez Link Search.

Reportez-vous à la page 20, *Introduction aux opérations de lecture audio*.

#### 2 Touchez une des catégories dans lesquelles vous voulez lire.

- **Artist** – Affiche une liste des albums de l'artiste en cours de lecture.

- **Album** – Affiche une liste de plages musicales de l'album en cours de lecture.
- **Genre** – Affiche une liste des albums du genre en cours de lecture.
- Pour annuler la recherche, touchez **Cancel**.

### 3 Touchez le titre de liste que vous voulez lire.

### 4 Démarrez la lecture de la liste sélectionnée.



Démarrage de la lecture de la liste sélectionnée.

- Si aucun album/plage musicale connexe n'est trouvé, **Not Found** s'affiche.

## Lecture du contenu VOD d'un DivX®

Certains contenus VOD (vidéo à la demande) DivX peuvent être joués seulement un nombre de fois fixé. Lorsque vous chargez un disque contenant ce type de contenu, le nombre d'utilisation restant apparaît à l'écran. Vous pouvez choisir de lire ou non le disque.

- Si votre contenu VOD DivX peut être utilisé à l'infini, vous pouvez charger le disque dans votre lecteur et en jouer le contenu aussi souvent que vous le voulez, et aucun message n'est affiché.
- Vous pouvez contrôler le nombre d'utilisation restante du contenu en vérifiant le numéro qui s'affiche après **Remaining Views**:

### Important

- Pour pouvoir jouer un contenu VOD DivX sur cet appareil, vous devez d'abord enregistrer l'appareil auprès de votre fournisseur de contenu VOD DivX. Pour les détails sur votre code d'enregistrement, reportez-vous à la page 72, *Affichage de votre code d'enregistrement VOD DivX®*.
- Le contenu VOD DivX est protégé par un système DRM (Digital Rights Management). Ceci

restreint la lecture du contenu à des appareils spécifiques, enregistrés.

### ● Si un message est affiché après le chargement d'un disque contenant un contenu VOD DivX, touchez Play.

La lecture du contenu VOD DivX démarrera.

- Pour sauter au fichier suivant, touchez

#### Next Play.

- Si vous ne voulez pas jouer le contenu VOD DivX, touchez **Stop**.

## Capture d'une image dans des fichiers JPEG

Vous pouvez capturer des données image et les utiliser en papier peint. Ces images peuvent être stockées dans cet appareil, et rappelées facilement.

- Seule une image peut être enregistrée sur cet appareil. Les anciennes images sont écrasées par les nouvelles.

### 1 Mettez le diaporama en pause lorsque l'image désirée est affichée.

Reportez-vous à la page 23, *Introduction aux opérations de lecture d'images fixes*.

Reportez-vous à la page 24, *Introduction aux opérations de lecture d'images fixes sous forme de diaporama*.

### 2 Capturez l'image.

Reportez-vous à la page 23, *Introduction aux opérations de lecture d'images fixes*.

Reportez-vous à la page 24, *Introduction aux opérations de lecture d'images fixes sous forme de diaporama*.

### 3 Quand Do you save this image? est affiché, touchez Yes.

Pendant le stockage de l'image sur l'appareil, **Saving the image Don't switch off the battery.** s'affiche. Une fois le processus terminé, **Image saved.** s'affiche.

- Pour annuler la mise en mémoire, touchez **No**.

## Instructions détaillées

### Changer le mode écran large

Vous pouvez choisir le mode que vous désirez pour agrandir une image 4:3 en image 16:9.

#### 1 Afficher le mode écran.

Reportez-vous à la page 16, *Introduction aux opérations de lecture de vidéos*.

Reportez-vous à la page 23, *Introduction aux opérations de lecture d'images fixes*.

Reportez-vous à la page 24, *Introduction aux opérations de lecture d'images fixes sous forme de diaporama*.

#### 2 Touchez le réglage du mode écran large désiré.

##### Full (plein écran)

L'image 4:3 est agrandie dans la direction horizontale seulement, ce qui vous permet de bénéficier d'une image TV 4:3 (image normale) sans en perdre une partie.

##### Just (juste)

L'image est agrandie légèrement au centre et la quantité d'agrandissement augmente horizontalement jusqu'aux bords de l'écran, ce qui vous permet de bénéficier d'une image 4:3 sans ressentir de disparité même en cas de visualisation sur un écran large.

##### Cinema (cinéma)

L'image est agrandie dans la même proportion que pour **Full** ou **Zoom** dans la direction horizontale et dans une proportion intermédiaire entre **Full** et **Zoom** dans la direction verticale ; réglage idéal pour une image de taille cinéma (image écran large) où les légendes se trouvent à l'extérieur de l'image.

##### Zoom (zoom)

L'image 4:3 est agrandie dans la même proportion verticalement et horizontalement ; idéal pour une image de taille cinéma (image écran large).

##### Normal (normal)

L'image 4:3 est affichée telle quelle, ce qui ne vous donne aucune sensation de disparité puisque ses proportions sont les mêmes que celles de l'image normale.



#### Remarques

- Vous ne pouvez pas utiliser cette fonction pendant la conduite.
- Des réglages différents peuvent être enregistrés pour chaque source vidéo.
- Quand une source vidéo est visualisée dans un mode écran large qui ne correspond pas à son ratio d'aspect original, elle peut apparaître différente.
- Rappelez-vous que l'utilisation de la fonction écran large de ce système dans un but commercial ou de présentation publique peut constituer une violation des droits d'auteur protégés par les lois sur les droits d'auteur.
- L'image vidéo apparaîtra plus grossière quand elle est visualisée en mode **Cinema** ou **Zoom**.

## Appel d'un numéro de l'annuaire

(Fonction de AVH-3200BT)

L'annuaire de votre téléphone cellulaire sera transféré automatiquement lorsque le téléphone est connecté à cet appareil.

Après avoir trouvé dans l'annuaire le numéro que vous voulez appeler, vous pouvez sélectionner l'entrée et effectuer l'appel.

### 1 Passez en mode d'annuaire téléphonique.

Reportez-vous à la page 26, *Introduction aux opérations de téléphone Bluetooth*.

L'annuaire s'affiche.

### 2 Sélectionnez la liste des numéros de téléphone.

La liste détaillée des numéros de téléphone de l'entrée sélectionnée est affichée.

### 3 Sélectionnez le numéro de téléphone.

- Si vous voulez enregistrer le numéro de téléphone, touchez de façon prolongée la liste.

### 4 Passez l'appel.

Reportez-vous à la page 26, *Introduction aux opérations de téléphone Bluetooth*.

### 5 Terminez l'appel.

Reportez-vous à la page 26, *Introduction aux opérations de téléphone Bluetooth*.



#### Remarque

En fonction du téléphone cellulaire, l'annuaire risque de ne pas être transféré automatiquement. Dans ce cas, utilisez votre téléphone cellulaire pour transférer l'annuaire. La visibilité de cet appareil doit être activée. Reportez-vous à la page 49, *Commutation vers un appareil visible*. ■

## Sélection d'un numéro à l'aide du mode de recherche par ordre alphabétique

(Fonction de AVH-3200BT)

Si un grand nombre de numéros sont enregistrés dans l'annuaire, vous pouvez rechercher le numéro de téléphone à l'aide du mode de recherche par ordre alphabétique.

### 1 Passez en mode d'annuaire téléphonique.

Reportez-vous à la page 26, *Introduction aux opérations de téléphone Bluetooth*.

L'annuaire s'affiche.

### 2 Touchez ABC pour passer en mode de recherche par ordre alphabétique.

### 3 Touchez la première lettre de l'entrée recherchée.

Les entrées de l'annuaire commençant par cette lettre (par exemple "Ben", "Brian" et "Burt" quand "B" est sélectionné) s'affichent.

- Si vous voulez basculer en caractères russes, touchez l'icône. Touchez de nouveau l'icône pour revenir à l'affichage en français.

Bascule en caractères russes.

- L'ordre du prénom et du nom peut être différent de celui du téléphone cellulaire.

### 4 Touchez la liste pour afficher la liste des numéros de téléphone de l'entrée sélectionnée.

- Si une entrée comporte plusieurs numéros de téléphone, sélectionnez-en un en touchant une liste.
- Si vous voulez afficher la liste de l'historique des appels, touchez l'icône.



Commutation vers la liste de l'historique des appels.

## Instructions détaillées

### 5 Passez l'appel.

Reportez-vous à la page 26, *Introduction aux opérations de téléphone Bluetooth*.

### 6 Terminez l'appel.

Reportez-vous à la page 26, *Introduction aux opérations de téléphone Bluetooth*. 

## Utilisation des listes des appels reçus, manqués et composés

(Fonction de AVH-3200BT)

Les 80 appels les plus récents composés, reçus et manqués sont enregistrés dans la mémoire. Vous pouvez les parcourir et appeler des numéros à partir de ces listes.

### 1 Basculez sur la liste de l'historique des appels.

Reportez-vous à la page 26, *Introduction aux opérations de téléphone Bluetooth*.

### 2 Sélectionnez Missed Calls, Dialed Calls ou Received Calls.



Affichage de la liste des appels reçus.



Affichage de la liste des appels effectués.



Affichage de la liste des appels manqués.

### 3 Touchez un numéro de téléphone dans la liste pour le sélectionner.

Le nom et numéro de téléphone sont affichés dans la liste détaillée.

- Si vous voulez enregistrer le numéro de téléphone, touchez de façon prolongée la liste.

### 4 Passez l'appel.

Reportez-vous à la page 26, *Introduction aux opérations de téléphone Bluetooth*.

### 5 Terminez l'appel.

Reportez-vous à la page 26, *Introduction aux opérations de téléphone Bluetooth*. 

## Utilisation des listes des appels reçus, manqués et composés

(Fonction de AVH-P4200DVD)

Les 80 appels les plus récents composés, reçus et manqués sont enregistrés dans la mémoire. Vous pouvez les parcourir et appeler des numéros à partir de ces listes.

### 1 Basculez sur la liste de l'historique des appels.

Reportez-vous à la page 29, *Introduction aux opérations de téléphone Bluetooth*.

### 2 Touchez le numéro de téléphone ou le nom (s'il a été saisi) que vous voulez appeler.

### 3 Passez l'appel.

Reportez-vous à la page 29, *Introduction aux opérations de téléphone Bluetooth*.

### 4 Terminez l'appel.

Reportez-vous à la page 29, *Introduction aux opérations de téléphone Bluetooth*. 

## Réglage de la réponse automatique

Si cette fonction est en service, cet appareil répond automatiquement à tous les appels entrants.

### ● Mettez en ou hors service le répondeur automatique.

(AVH-P4200DVD)

Reportez-vous à la page 29, *Introduction aux opérations de téléphone Bluetooth*.

(AVH-3200BT)

Reportez-vous à la page 26, *Introduction aux opérations de téléphone Bluetooth*. 

## Réglage du volume d'écoute du destinataire

(Fonction de AVH-3200BT)

Pour conserver une excellente qualité audio, cet appareil peut régler le volume d'écoute du destinataire. Si le volume n'est pas assez fort côté destinataire, utilisez cette fonction.

### ● Sélectionnez Far-End VOL.

Reportez-vous à la page 26, *Introduction aux opérations de téléphone Bluetooth*.

#### 1—2—3

- Cette fonction peut être exécutée même pendant que vous parlez au téléphone.
- Il est possible de mémoriser les réglages pour chaque appareil. 

## Mise en service ou hors service de la sonnerie

Vous pouvez choisir d'utiliser ou non la sonnerie de cet appareil. Si cette fonction est activée, la sonnerie de cet appareil retentira.

### 1 Connectez votre téléphone cellulaire à cet appareil.

### 2 Mettez la sonnerie en service ou hors service.

(AVH-P4200DVD)

Reportez-vous à la page 29, *Introduction aux opérations de téléphone Bluetooth*.

(AVH-3200BT)

Reportez-vous à la page 26, *Introduction aux opérations de téléphone Bluetooth*. 

## Utilisation des listes de présélection des numéros d'appel

(Fonction de AVH-3200BT)

Vous pouvez facilement mettre en mémoire jusqu'à six numéros de téléphone.

### 1 Affichage de l'écran de présélection.

Reportez-vous à la page 26, *Introduction aux opérations de téléphone Bluetooth*.

### 2 Touchez une des touches de présélection pour sélectionner le numéro de téléphone désiré.

- Si vous souhaitez supprimer un numéro de téléphone présélectionné, touchez de façon prolongée la touche de présélection.

### 3 Passez l'appel.

Reportez-vous à la page 26, *Introduction aux opérations de téléphone Bluetooth*.

### 4 Terminez l'appel.

Reportez-vous à la page 26, *Introduction aux opérations de téléphone Bluetooth*. 

## Exécution d'un appel par saisie d'un numéro de téléphone

(Fonction de AVH-3200BT)

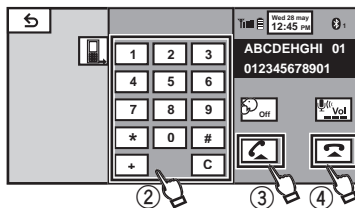

### Important

Lorsque vous effectuez cette opération, assurez-vous de garer votre véhicule dans un endroit sûr et de mettre le frein à main.

### 1 Basculez vers le mode de saisie du numéro de téléphone.

Reportez-vous à la page 26, *Introduction aux opérations de téléphone Bluetooth*.

## Instructions détaillées

### 2 Touchez les icônes de numéro pour saisir les numéros.

- Vous pouvez entrer un maximum de 24 chiffres.

### 3 Passez l'appel.

Reportez-vous à la page 26, *Introduction aux opérations de téléphone Bluetooth*.

### 4 Terminez l'appel.

Reportez-vous à la page 26, *Introduction aux opérations de téléphone Bluetooth*.

### Remarque

Le mode de saisie du numéro de téléphone ne peut être utilisé, sauf si un téléphone Bluetooth est connecté à cet appareil. 

## Réglage du mode privé

(Fonction de AVH-3200BT)

Pendant une conversation, vous pouvez passer en mode privé (discussion directe sur votre téléphone cellulaire).

Reportez-vous à la page 26, *Introduction aux opérations de téléphone Bluetooth*. 

## Appairage à partir de cet appareil

(Fonction de AVH-3200BT)

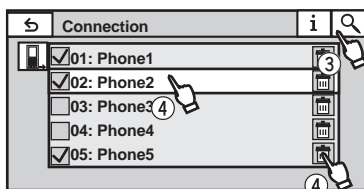

### 1 Affichez le menu de connexion Bluetooth.

Reportez-vous à la page 26, *Introduction aux opérations de téléphone Bluetooth*.

### 2 Touchez Connection pour sélectionner un périphérique.

### 3 Démarrez la recherche.



Démarrage de la recherche.

Pendant la recherche,  s'affiche et, quand des périphériques disponibles sont trouvés, leur nom ou adresse BD (si le nom ne peut pas être obtenu) s'affiche.

- Si vous voulez basculer entre les noms d'appareil et les adresses BD, touchez cette icône.



Basculer entre les noms d'appareil et les adresses BD.

- Pour annuler la recherche, touchez **Stop**.
- Si cinq périphériques sont déjà appairés, **Memory Full** apparaît et l'appairage est impossible. Le cas échéant, supprimez un périphérique appairé au préalable. Reportez-vous à la page suivante, *Suppression d'un périphérique appairé*.
- S'il est impossible de trouver des périphériques, **Not Found** apparaît. Le cas échéant, vérifiez l'état du périphérique Bluetooth et recommencez la recherche.

### 4 Touchez un nom de périphérique pour sélectionner le périphérique à connecter.

Pendant la connexion, **Pairing** s'affiche. Si la connexion est établie, **Paired** s'affiche.

- Si la connexion échoue, **Error** s'affiche. Le cas échéant, réessayez depuis le début.
- Le code PIN est défini sur **0000** par défaut mais vous pouvez le modifier. Reportez-vous à la page 49, *Saisie du code PIN pour la connexion sans fil Bluetooth*.
- Lors de l'établissement d'une connexion, l'icône s'affiche.

Touchez l'icône pour déconnecter le périphérique.



Déconnexion d'un périphérique Bluetooth.

- Si vous souhaitez supprimer un téléphone Bluetooth appairé, affichez **Delete OK?**. Touchez **Yes** pour supprimer le périphérique.



Suppression d'un périphérique appairé.

- Ne mettez jamais l'appareil hors service lorsque le téléphone Bluetooth appairé est en cours de suppression.

## Utilisation d'un appareil Bluetooth à appairer

(Fonction de AVH-3200BT)

Si vous ne pouvez pas ouvrir la connexion entre votre appareil Bluetooth et cet appareil à partir de votre appareil Bluetooth, vous pouvez utiliser cette fonction pour établir une connexion.

### 1 Affichez le menu de connexion Bluetooth.

Reportez-vous à la page 26, *Introduction aux opérations de téléphone Bluetooth*.

### 2 Touchez Special Device pour sélectionner le périphérique spécial.

- Les périphériques Bluetooth avec lesquels il est difficile d'établir une connexion sont appelés des périphériques spéciaux. Si votre périphérique Bluetooth figure dans la liste des périphériques spéciaux, sélectionnez-le.

### 3 Touchez la liste des périphériques spéciaux pour établir la connexion.

Cet appareil est maintenant en attente de connexion avec le périphérique Bluetooth.

- Si cinq périphériques sont déjà appairés, **Memory Full** apparaît et l'appairage est impossible. Le cas échéant, supprimez un périphérique appairé au préalable. Reportez-vous à cette page, *Suppression d'un périphérique appairé*.

### 4 Utilisez votre périphérique Bluetooth pour établir une connexion.

La méthode de connexion diffère selon le périphérique Bluetooth. Reportez-vous au manuel de votre périphérique Bluetooth pour établir une connexion.

Pendant la connexion, **Pair your phone** s'affiche. Si la connexion est établie, **Paired** s'affiche.

- Si la connexion échoue, **Error** s'affiche. Le cas échéant, réessayez depuis le début.
- Le code PIN est défini sur **0000** par défaut mais vous pouvez le modifier. Reportez-vous à la page suivante, *Saisie du code PIN pour la connexion sans fil Bluetooth*.

## Connexion automatique à un périphérique Bluetooth

(Fonction de AVH-3200BT)

Si cette fonction est activée, la connexion entre votre périphérique Bluetooth et cet appareil s'effectuera automatiquement dès que les deux équipements sont à une distance inférieure à quelques mètres l'un de l'autre. Initialement, cette fonction est en service.

### 1 Affichez le menu de connexion Bluetooth.

Reportez-vous à la page 26, *Introduction aux opérations de téléphone Bluetooth*.

### 2 Touchez Auto Connect pour activer la connexion automatique.

Si votre périphérique Bluetooth est prêt pour une connexion sans fil Bluetooth, la connexion à cet appareil sera établie automatiquement.

- Touchez à nouveau **Auto Connect** pour désactiver la connexion automatique.

### 3 Tournez le contact ACC de votre véhicule en position hors tension et sous tension.

## Instructions détaillées

### Commutation vers un appareil visible

(Fonction de AVH-3200BT)

Cette fonction permet de définir si cet appareil est visible par l'autre périphérique.

Initialement, cette fonction est en service.

#### 1 Affichez le menu de connexion Bluetooth.

Reportez-vous à la page 26, *Introduction aux opérations de téléphone Bluetooth*.

#### 2 Touchez Visibility pour désactiver la visibilité.

- Touchez à nouveau **Visibility** pour activer la visibilité.

### Affichage de l'adresse BD (Bluetooth Device)

(Fonction de AVH-3200BT)

Cet appareil affiche son adresse BD.

#### 1 Affichez le menu de connexion Bluetooth.

Reportez-vous à la page 26, *Introduction aux opérations de téléphone Bluetooth*.

#### 2 Touchez Device Information pour sélectionner les informations sur le périphérique.

L'adresse BD s'affiche.

### Saisie du code PIN pour la connexion sans fil Bluetooth

(Fonction de AVH-3200BT)

Pour connecter votre périphérique Bluetooth à cet appareil via la technologie sans fil Bluetooth, vous devez entrer un code PIN sur périphérique Bluetooth pour vérifier la connexion. Le code par défaut est **0000**, mais vous pouvez le modifier en utilisant cette fonction.

#### 1 Affichez le menu de connexion Bluetooth.

Reportez-vous à la page 26, *Introduction aux opérations de téléphone Bluetooth*.

#### 2 Touchez PIN Code Input pour sélectionner PIN code input.

#### 3 Touchez 1 à 0 pour saisir le code PIN.

#### 4 Après avoir entré le code PIN (jusqu'à 8 chiffres), enregistrez-le sur cet appareil.



Enregistrement du code PIN sur cet appareil



### Utilisation d'un téléphone cellulaire pour établir une connexion

(Fonction de AVH-P4200DVD)

Une connexion sans fil Bluetooth peut être établie à partir de votre téléphone en basculant l'appareil en initiation d'un mode de connexion.

Vous devrez peut-être vous reporter au mode d'emploi fourni avec votre téléphone si vous n'êtes pas sûr de la procédure à suivre pour établir une connexion à partir de votre téléphone.

#### 1 Mettez l'appareil en phase d'initiation d'un mode de connexion.

Reportez-vous à la page 29, *Introduction aux opérations de téléphone Bluetooth*.

#### 2 Utilisez un téléphone cellulaire pour vous connecter à cet appareil.

- Le mode opératoire dépend du type de téléphone cellulaire.
- Vous devrez peut-être saisir le code de liaison sur votre téléphone cellulaire pour achever la connexion.

## Enregistrement d'un téléphone cellulaire connecté

(Fonction de AVH-P4200DVD)

Vous pouvez enregistrer un téléphone qui est connecté temporairement à cet appareil pour bénéficier de la totalité des fonctions disponibles avec la technologie sans fil Bluetooth. Un seul téléphone cellulaire peut être enregistré.

### 1 Commencez l'enregistrement d'un téléphone cellulaire connecté.

Reportez-vous à la page 29, *Introduction aux opérations de téléphone Bluetooth*.

### 2 Utilisez le téléphone cellulaire pour l'enregistrer sur cet appareil.

Si l'enregistrement a réussi, le nom d'appareil du téléphone connecté est affiché dans l'affectation sélectionnée.

- Si l'affectation est déjà prise, le nom de l'appareil s'affiche. Pour remplacer l'affectation par un nouveau téléphone, supprimez d'abord l'affectation actuelle.
- Si l'enregistrement a échoué, le nom d'appareil du téléphone connecté n'est pas affiché dans l'affectation sélectionnée. Le cas échéant, revenez à l'étape 1 et réessayez.

## Reconnaissance vocale

(Fonction de AVH-P4200DVD)

Si votre téléphone cellulaire dispose de la technologie reconnaissance vocale, vous pouvez effectuer un appel en utilisant des commandes vocales.

- Le mode opératoire dépend du type de téléphone cellulaire. Reportez-vous au mode d'emploi fourni avec votre téléphone cellulaire pour les instructions détaillées.

### 1 Commencez la reconnaissance vocale.

Reportez-vous à la page 29, *Introduction aux opérations de téléphone Bluetooth*.

### 2 Prononcez le nom de votre contact à voix haute.

## Connexion d'un lecteur audio Bluetooth

(Fonction de AVH-P4200DVD)

Une connexion sans fil Bluetooth peut être établie en basculant l'appareil en initiation d'un mode de connexion.

### ● Mettez l'appareil en phase d'initiation d'un mode de connexion.

Reportez-vous à la page 31, *Opérations audio Bluetooth*.

Cet appareil est maintenant en attente de connexion à partir du lecteur audio Bluetooth. Si votre lecteur audio Bluetooth est réglé pour recevoir une connexion sans fil Bluetooth, la connexion à cet appareil est établie automatiquement.

## Connexion automatique à un périphérique Bluetooth

(Fonction de AVH-P4200DVD)

Si cette fonction est activée, la connexion entre votre périphérique Bluetooth et cet appareil s'effectuera automatiquement dès que les deux équipements sont à une distance inférieure à quelques mètres l'un de l'autre. Initialement, cette fonction est en service.

### 1 Touchez Auto Connect pour activer la connexion automatique.

Reportez-vous à la page 29, *Introduction aux opérations de téléphone Bluetooth*.

Si votre périphérique Bluetooth est prêt pour une connexion sans fil Bluetooth, la connexion à cet appareil sera établie automatiquement.

- Touchez à nouveau **Auto Connect** pour désactiver la connexion automatique.

### 2 Tournez le contact ACC de votre véhicule en position hors tension et sous tension.

## Affichage de l'adresse BD (Bluetooth Device)

(Fonction de AVH-P4200DVD)

## Instructions détaillées

Cet appareil affiche son adresse BD.

- **Touchez Device Information pour sélectionner les informations sur le périphérique.**

Reportez-vous à la page 29, *Introduction aux opérations de téléphone Bluetooth*.

L'adresse BD s'affiche. 

## Introduction à l'utilisation des menus

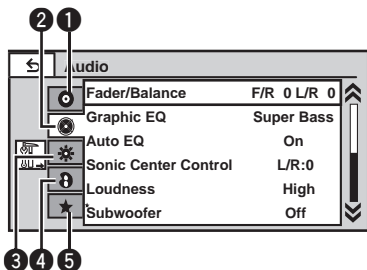





### 1 Affichez les menus.

Reportez-vous à la page 13, *Utilisation standard des éléments de menu/lists*.

### 2 Touchez n'importe quelle touche du clavier tactile pour sélectionner le menu à régler.

① Touches du clavier tactile

①		Menu de configuration vidéo Reportez-vous à la page 68, <i>Configuration du lecteur DVD</i> .
②		Menu des fonctions audio Reportez-vous à la page suivante, <i>Réglages sonores</i> . Menu des fonctions DSP (AVH-P4200DVD uniquement) Reportez-vous à la page 56, <i>Introduction aux réglages du DSP</i> .
③		Menu système Reportez-vous à la page 73, <i>Réglages système</i> .
④		Menu de divertissement Reportez-vous à la page 81, <i>Réglages de divertissement</i> .
⑤		Menu personnalisé Vous pouvez choisir les menus dans chaque menu (menu des fonctions audio, etc.) et les enregistrer dans ce menu personnalisé. Reportez-vous à la page 82, <i>Personnalisation des menus</i> .

### Remarques

- Si le processeur multicanaux (DEQ-P6600) est connecté à cet appareil, la fonction audio change en fonction du menu audio du processeur multicanaux. Pour les détails, reportez-vous à la page 56, *Introduction aux réglages du DSP*.
- Vous pouvez afficher **Video Setup Menu** lorsque la source **Disc**, **USB** ou **SD** est sélectionnée.
- Si vous lancez **Video Setup Menu**, la lecture est arrêtée.
- Il est impossible d'afficher le menu des fonctions Audio/DSP lorsque la fonction silencieux est en service ou lors de la lecture du fichier JPEG. 

## Utilisation des menus

### Réglages sonores

#### Remarque

Si FM a été choisie comme source, vous ne pouvez pas afficher la fonction

**Source Level Adjuster.**

### Utilisation du réglage de l'équilibre avant-arrière/droite-gauche

Vous pouvez modifier l'équilibre avant-arrière et droite-gauche de manière que l'écoute soit optimale quel que soit le siège occupé.

#### 1 Affichez le menu des fonctions audio.

Reportez-vous à la page précédente, *Introduction à l'utilisation des menus.*

#### 2 Touchez Fader/Balance sur le menu des fonctions audio.

#### 3 Touchez ▲ ou ▼ pour régler l'équilibre sonore entre les haut-parleurs avant et arrière.

Plage : **Front:15 à Rear:15**

- Sélectionnez **F/R: 0 L/R: 0** lorsque deux haut-parleurs seulement sont utilisés.
- Vous ne pouvez pas régler la balance des haut-parleurs avant/arrière lorsque le réglage de la sortie arrière est défini sur **Subwoofer**. Reportez-vous à la page 73, *Réglage de la sortie arrière et du contrôleur de haut-parleur d'extrêmes graves.*

#### 4 Touchez ◀ ou ▶ pour régler l'équilibre sonore entre les haut-parleurs gauche et droit.

Plage : **Left:15 à Right:15**

### Utilisation de l'égaliseur

Vous pouvez corriger les caractéristiques sonores de l'intérieur du véhicule en fonction de vos goûts.

### Rappel d'une courbe d'égalisation

Il existe sept courbes d'égalisation enregistrées que vous pouvez facilement rappeler à n'importe quel moment. Voici une liste des courbes d'égalisation.

Affichage	Courbe d'égalisation
<b>Powerful</b>	Accentuation de la puissance
<b>Natural</b>	Sonorité naturelle
<b>Vocal</b>	Chant
<b>Custom1</b>	Courbe personnalisée 1
<b>Custom2</b>	Courbe personnalisée 2
<b>Flat</b>	Absence de correction
<b>Super Bass</b>	Accentuation des graves

- Les courbes d'égalisation de **Custom1** et **Custom2** peuvent être réglées.
- Vous ne pouvez pas sélectionner **Custom1** et **Custom2** lors de l'utilisation de l'égalisation automatique.
- Avec **Flat**, aucun ajustement n'est apporté au son. Vous pouvez vérifier les effets des courbes d'égalisation en basculant entre **Flat** et une autre courbe d'égalisation.

#### 1 Affichez le menu des fonctions audio.

Reportez-vous à la page précédente, *Introduction à l'utilisation des menus.*

#### 2 Touchez Graphic EQ sur le menu des fonctions audio.

- Vous pouvez sélectionner **Graphic EQ** lorsque la fonction **Auto EQ** est hors service.

#### 3 Touchez ◀ ou ▶ pour sélectionner l'élément désiré.

**Powerful—Natural—Vocal—Custom1—Custom2—Flat—Super Bass**

### Réglage de l'égaliseur graphique 8 bandes

Vous pouvez régler l'amplitude de chacune des bandes des courbes d'égalisation.

- Une courbe **Custom1** distincte peut être créée pour chaque source. Si vous effectuez des réglages quand une courbe d'égalisation autre que **Custom2** est sélectionnée, les paramètres de la courbe d'égalisation seront enregistrés dans **Custom1**.
- Il est possible de créer une courbe **Custom2** commune à toutes les sources. Si vous effectuez des ajustements quand la courbe **Custom2** est sélectionnée, la courbe **Custom2** est mise à jour.

### 1 Affichez le menu des fonctions audio.

Reportez-vous à la page 52, *Introduction à l'utilisation des menus*.

### 2 Touchez Graphic EQ sur le menu des fonctions audio.

### 3 Touchez ◀ ou ▶ pour sélectionner l'élément désiré.

Powerful—Natural—Vocal—Custom1—Custom2—Flat—Super Bass

### 4 Touchez la bande de l'égaliseur pour procéder au réglage.

### 5 Touchez ▲ ou ▼ pour régler le niveau de la bande de l'égaliseur.

Plage : +12dB à -12dB

- Vous pouvez ensuite choisir une autre bande et régler son amplitude.

## Utilisation de l'égalisation automatique

L'égalisation automatique est une courbe d'égalisation créée par EQ auto (reportez-vous à la page 78, *EQ auto (égalisation automatique)*). Vous pouvez mettre l'égalisation automatique en service ou hors service.

Lorsque vous connectez un microphone en option à cet appareil, vous pouvez utiliser cette fonction.

### 1 Affichez le menu des fonctions audio.

Reportez-vous à la page 52, *Introduction à l'utilisation des menus*.

### 2 Touchez Auto EQ pour mettre l'égalisation automatique en service ou hors service.

- Vous ne pouvez pas utiliser cette fonction si les réglages EQ auto n'ont pas été effectués.

## Utilisation du sonic center control

Le son adapté à la position d'écoute peut être facilement créé avec cette fonction.

### 1 Affichez le menu des fonctions audio.

Reportez-vous à la page 52, *Introduction à l'utilisation des menus*.

### 2 Touchez Sonic Center Control sur le menu des fonctions audio.

### 3 Touchez ◀ ou ▶ pour sélectionner une position d'écoute.

Plage : Left:7 à Right:7

## Réglage de la correction physiologique

La correction physiologique a pour objet d'accentuer les hautes et les basses fréquences à bas niveaux d'écoute.

### 1 Affichez le menu des fonctions audio.

Reportez-vous à la page 52, *Introduction à l'utilisation des menus*.

### 2 Touchez Loudness sur le menu des fonctions audio.

### 3 Touchez ◀ ou ▶ pour sélectionner le niveau désiré.

Off (hors service)—Low (faible)—Mid (moyen)—High (élevé)

## Utilisation des menus

### Utilisation de la sortie haut-parleur d'extrêmes graves

Cet appareil est équipé d'une sortie haut-parleur d'extrêmes graves qui peut être mise en service ou hors service.

- La fréquence de coupure et le niveau de sortie peuvent être réglés lorsque la sortie haut-parleur d'extrêmes graves est activée.

#### 1 Affichez le menu des fonctions audio.

Reportez-vous à la page 52, *Introduction à l'utilisation des menus*.

#### 2 Touchez Subwoofer sur le menu des fonctions audio.

#### 3 Touchez On ou Off près de Subwoofer pour activer ou désactiver la sortie du haut-parleur d'extrêmes graves.

#### 4 Touchez Normal ou Reverse à côté de Phase pour choisir la phase de la sortie haut-parleur d'extrêmes graves.

#### 5 Touchez ◀ ou ▶ à côté de Level pour régler le niveau de sortie du haut-parleur d'extrêmes graves.

Plage : +6 à -24

#### 6 Touchez ◀ ou ▶ à côté de Frequency pour choisir la fréquence de coupure. 50Hz—63Hz—80Hz—100Hz—125Hz

Seules les fréquences inférieures à celles de la plage sélectionnée sont produites par le haut-parleur d'extrêmes graves.

### Accentuation des graves

Vous pouvez renforcer le niveau des graves.

#### 1 Affichez le menu des fonctions audio.

Reportez-vous à la page 52, *Introduction à l'utilisation des menus*.

#### 2 Touchez Bass Booster sur le menu des fonctions audio.

#### 3 Touchez ◀ ou ▶ pour sélectionner le niveau désiré.

Plage : 0 à +6

### Utilisation du filtre passe-haut

Quand vous ne voulez pas que les sons graves de la gamme de fréquence de la sortie haut-parleur d'extrêmes graves soient émis par les haut-parleurs avant ou arrière, mettez le filtre passe-haut (HPF) en service. Seules les fréquences supérieures à celles de la plage sélectionnée sont émises par les haut-parleurs avant ou arrière.

#### 1 Affichez le menu des fonctions audio.

Reportez-vous à la page 52, *Introduction à l'utilisation des menus*.

#### 2 Touchez High Pass Filter sur le menu des fonctions audio.

#### 3 Touchez ◀ ou ▶ à côté de Frequency pour choisir la fréquence de coupure. Off (hors service)—50Hz—63Hz—80Hz—100Hz—125Hz

Seules les fréquences supérieures à celles de la plage sélectionnée sont émises par les haut-parleurs avant ou arrière.

### Ajustement des niveaux des sources

Avec le réglage SLA (ajustement du niveau de la source), les niveaux de volume de chaque source peuvent être ajustés pour éviter toute différence significative entre les sources.

- Les réglages sont basés sur le niveau du volume FM qui lui, demeure inchangé.

#### 1 Affichez le menu des fonctions audio.

Reportez-vous à la page 52, *Introduction à l'utilisation des menus*.

#### 2 Comparez le niveau du volume FM au niveau de la source que vous voulez régler.

3 Touchez **Source Level Adjuster** sur le menu des fonctions audio.

4 Touchez ▲ ou ▼ pour régler le volume de la source.

Plage : +4 à -4



#### Remarques

- Le niveau du volume MW/LW (PO/GO) peut également être réglé avec cette fonction.
- Les sources CD Vidéo, CD, audio compressé et DivX sont réglées automatiquement sur le même volume.
- L'iPod et le périphérique de stockage USB sont réglés automatiquement sur le même volume.
- La source extérieure 1 et la source extérieure 2 sont automatiquement réglées sur le même volume. ■

## Processeur de Signal Numérique (DSP)

### Introduction aux réglages du DSP

(AVH-P4200DVD uniquement)

Vous pouvez utiliser cet appareil pour commander un processeur multicanaux DEQ-P6600 (vendu séparément).

En effectuant les réglages/ajustements suivants dans l'ordre indiqué, vous pouvez sans effort créer un champ sonore paramétré de manière fine.

- 1 Paramétrage de la configuration des haut-parleurs
- 2 Utilisation du sélecteur de position
- 3 TA et EQ auto (alignement temporel automatique et égalisation automatique)
- 4 Réglage de l'alignement temporel
- 5 Régler les niveaux de sortie des haut-parleurs en utilisant une tonalité de test
- 6 Sélection d'une fréquence de croisement
- 7 Réglage des niveaux de sortie des haut-parleurs
- 8 Réglage de l'égaliseur paramétrique à 3 bandes



#### Remarques

- Vous ne pouvez pas utiliser les fonctions audio lors de la lecture de disques enregistrés à une fréquence d'échantillonnage supérieure à 96 kHz. Les réglages de la courbe d'égalisation, de **Position**, **Auto EQ** et **Auto TA** seront annulés.
- Le son n'est émis que des haut-parleurs avant lors de la lecture de disques enregistrés à une fréquence d'échantillonnage supérieure à 96 kHz.
- Si FM a été choisie comme source, vous ne pouvez pas afficher la fonction **Source Level Adjuster**.
- Vous ne pouvez pas basculer vers **Dynamic Range Control** lors de la lecture de DVD.
- Vous ne pouvez pas basculer vers **Time Alignment** lorsque **Front-L** ou **Front-R** est sélectionné dans **Position**.

## Utilisation des menus

- Quand le haut-parleur central et le haut-parleur arrière sont tous deux désactivés, vous ne pouvez pas passer en **Dolby Pro Logic II**.
- Quand le processeur multicanaux (DEQ-P6600) est connecté à cet appareil, vous ne pouvez pas utiliser la fonction **MUTE**.

### Utilisation du sélecteur de position

Une façon d'assurer un son plus naturel consiste à optimiser l'image stéréo et à vous placer exactement au centre du champ sonore. Grâce à la fonction sélecteur de position, vous pouvez régler automatiquement les niveaux des haut-parleurs et insérer un retard pour prendre en compte le nombre et la position des sièges occupés. Utilisée en conjonction avec le SFC, cette fonction rendra l'image sonore plus naturelle et fournira un son panoramique qui vous enveloppera.

#### 1 Affichez le menu des fonctions DSP.

Reportez-vous à la page 52, *Introduction à l'utilisation des menus*.

#### 2 Touchez Position sur le menu des fonctions DSP.

#### 3 Touchez ◀/▶/▲/▼ pour sélectionner une position d'écoute.

Touche	Affichage	Position
◀	Front-L	Siège avant gauche
▶	Front-R	Siège avant droit
▲	Front	Sièges avant
▼	All	Tous les sièges

- Pour annuler la position sélectionnée, touchez à nouveau la même touche.

#### Remarque

Quand vous effectuez des ajustements de la position d'écoute, les sorties des haut-parleurs sont automatiquement réglées sur les niveaux appropriés. Pour personnaliser plus précisément les niveaux, reportez-vous à la page 62, *Régler les*

*niveaux de sortie des haut-parleurs en utilisant une tonalité de test ou la page 61, Réglage des niveaux de sortie des haut-parleurs.*

### Utilisation du réglage de l'équilibre avant-arrière/droite-gauche

Vous pouvez modifier l'équilibre avant-arrière et droite-gauche de manière que l'écoute soit optimale quel que soit le siège occupé.

#### 1 Affichez le menu des fonctions DSP.

Reportez-vous à la page 52, *Introduction à l'utilisation des menus*.

#### 2 Touchez Fader/Balance sur le menu des fonctions DSP.

#### 3 Touchez ▲ ou ▼ pour régler l'équilibre sonore entre les haut-parleurs avant et arrière.

Plage : **Front:25** à **Rear:25**

- Sélectionnez **F/R: 0 L/R: 0** lorsque deux haut-parleurs seulement sont utilisés.

#### 4 Touchez ◀ ou ▶ pour régler l'équilibre sonore entre les haut-parleurs gauche et droit.

Plage : **Left:25** à **Right:25**

### Utilisation du contrôle du champ sonore (SFC)

La fonction SFC crée la sensation d'un spectacle live.

- L'acoustique des environnements de spectacle diffère et dépend des dimensions et du contour de l'espace dans lequel peuvent se déplacer les ondes sonores et de la façon dont les sons créés se réfléchissent sur la scène, les murs, les planchers et les plafonds. Dans un spectacle live vous entendez la musique en trois phases : le son direct, les réflexions rapides, et les réflexions lentes, ou réverbérations. Ces facteurs sont programmés dans les circuits du SFC pour recréer l'acoustique de divers environnements de spectacle.

### 1 Affichez le menu des fonctions DSP.

Reportez-vous à la page 52, *Introduction à l'utilisation des menus*.

### 2 Touchez SFC sur le menu des fonctions DSP pour sélectionner le réglage.

**Musical** (musical)—**Drama** (drame)—**Action** (action)—**Jazz** (jazz)—**Hall** (hall)—**Club** (club)—**Off** (hors service)

#### Remarque

Si la source est une source audio LPCM ou Dolby Digital 2 canaux, nous vous recommandons de mettre Dolby Pro Logic II en service lors de la sélection des effets SFC qui s'appliquent particulièrement aux sources audio 5.1 canaux (par exemple **Musical**, **Drama** ou **Action**).

Inversement, si vous sélectionnez des effets SFC qui sont conçus pour une utilisation avec les sources audio 2 canaux (par exemple **Jazz**, **Hall** ou **Club**), nous vous recommandons de mettre Dolby Pro Logic II hors service.

## Ajustement des niveaux des sources

Avec le réglage SLA (ajustement du niveau de la source), les niveaux de volume de chaque source peuvent être ajustés pour éviter toute différence significative entre les sources.

- Les réglages sont basés sur le niveau du volume FM qui lui, demeure inchangé.

### 1 Comparez le niveau du volume FM au niveau de la source que vous voulez régler.

### 2 Affichez le menu des fonctions DSP.

Reportez-vous à la page 52, *Introduction à l'utilisation des menus*.

### 3 Touchez Source Level Adjuster sur le menu des fonctions DSP.

### 4 Touchez ▲ ou ▼ pour régler le volume de la source.



#### Remarques

- Le niveau du volume MW/LW (PO/GO) peut également être réglé avec cette fonction.
- Les sources CD Vidéo, CD, audio compressé et DivX sont réglées automatiquement sur le même volume.
- La source extérieure 1 et la source extérieure 2 sont automatiquement réglées sur le même volume.
- Les sources AUX (entrée auxiliaire) et AV (entrée vidéo) sont réglées automatiquement sur le même volume.

## Utilisation du contrôle de la dynamique

La dynamique fait référence à la différence entre les sons les plus forts et les plus faibles. Le contrôle de la dynamique compresse cette différence de façon que vous puissiez entendre clairement les sons même à des niveaux de volume faibles.

- Le contrôle de la dynamique n'est effectif que sur les sons Dolby Digital.
- Vous ne pouvez pas basculer vers **Dynamic Range Control** lors de la lecture de DVD.

### 1 Affichez le menu des fonctions DSP.

Reportez-vous à la page 52, *Introduction à l'utilisation des menus*.

### 2 Touchez Dynamic Range Control sur le menu des fonctions DSP.

## Utilisation des menus

### 3 Touchez ► pour mettre en service le contrôle de la dynamique.

- Pour mettre hors service le contrôle de la dynamique, touchez ◀.

### Utilisation de la fonction down-mix (mixage sur un nombre inférieur de canaux)

Vous pouvez écouter de l'audio multicanaux sur deux canaux avec la fonction down-mix (mixage sur un nombre inférieur de canaux).

#### 1 Affichez le menu des fonctions DSP.

Reportez-vous à la page 52, *Introduction à l'utilisation des menus*.

#### 2 Touchez Down Mix sur le menu des fonctions DSP.

### 3 Touchez ◀ ou ► pour sélectionner le niveau désiré.

- **Lo/Ro** – Mixage stéréo de l'audio original qui ne contient pas les modes de canaux tels que les composants audio surround.
- **Lt/Rt** – Mixage sur un nombre inférieur de canaux permettant de restaurer (décoder) les composants audio surround.

### Utilisation du contrôle direct

Vous pouvez substituer les réglages pour vérifier leur efficacité.

- Lorsque le contrôle direct est actif, toutes les fonctions audio sont verrouillées excepté **VOLUME/VOL** et **Dolby Pro Logic II**.

#### 1 Affichez le menu des fonctions DSP.

Reportez-vous à la page 52, *Introduction à l'utilisation des menus*.

#### 2 Touchez Digital Direct sur le menu des fonctions DSP.

### 3 Touchez ► pour mettre en service le contrôle direct.

- Touchez ◀ pour mettre le contrôle direct hors service.

### Utilisation du Dolby Pro Logic II

Le Dolby Pro Logic II crée cinq canaux de sortie pleine bande passante à partir de sources à deux canaux pour obtenir un son "matrix surround" d'une grande pureté.

- Le Dolby Pro Logic II supporte des sources stéréo avec une fréquence d'échantillonnage allant jusqu'à 48 kHz et n'a aucun effet sur les autres types de source.
- Quand le haut-parleur central et le haut-parleur arrière sont tous deux désactivés, vous ne pouvez pas passer en **Dolby Pro Logic II**.

#### 1 Affichez le menu des fonctions DSP.

Reportez-vous à la page 52, *Introduction à l'utilisation des menus*.

#### 2 Touchez Dolby Pro Logic II.

### 3 Touchez une des touches suivantes du clavier tactile pour sélectionner le mode désiré.

- **Movie** – Adapté à la lecture de films
- **Music** – Adapté à l'écoute de musique
- **Matrix** – Adapté lorsque la réception radio FM est faible
- **Music Adjust** – Active le réglage du mode Musique
- **Off** – Désactive le Dolby Pro Logic II
- Vous pouvez utiliser **Music Adjust** seulement quand vous avez sélectionné **Music**.

### Réglage du mode Musique

Vous pouvez régler le mode Musique avec les trois contrôles suivants.

- **Panorama (Panorama)** étend l'image stéréo avant de façon à inclure les haut-parleurs surround pour obtenir un effet "d'enveloppement" excitant.
- **Dimension (Dimension)** règle graduellement le champ sonore vers l'avant ou vers l'arrière.

- Le Contrôle de la largeur du centre (**Center Width**) permet de positionner les sons du canal central entre le haut-parleur central et les haut-parleurs gauche/droite. Il améliore la présentation scénique gauche-centre-droite pour le conducteur ainsi que pour le passager avant.

### 1 Affichez le menu des fonctions DSP.

Reportez-vous à la page 52, *Introduction à l'utilisation des menus*.

### 2 Touchez Dolby Pro Logic II.

### 3 Touchez Music puis Music Adjust.

- Vous pouvez utiliser **Music Adjust** seulement quand vous avez sélectionné **Music**.

### 4 Touchez ▲ ou ▼ pour sélectionner Panorama (panorama).

**Panorama** (panorama)—**Dimension** (dimension)—**Center Width** (largeur centre)

### 5 Touchez ► pour mettre en service le contrôle de panorama.

- Touchez ◀ pour mettre le contrôle du panorama hors service.

### 6 Touchez ▼ pour sélectionner Dimension puis touchez ◀ ou ► pour régler l'équilibre des haut-parleurs avant et arrière.

Plage : +3 à -3

### 7 Touchez ▼ pour sélectionner Center Width puis ◀ ou ► pour régler l'image centrale.

Plage : 0 à 7

Le réglage par défaut est **3** et est recommandé pour la plupart des enregistrements. Si **0** est défini, tout le son central est placé dans le haut-parleur central. Si **7** est défini, le son central est réparti de manière égale entre les haut-parleurs gauche et droit.

## Paramétrage de la configuration des haut-parleurs

Veillez à ajouter les réglages du haut-parleurs, comme la taille (capacité de reproduction des graves), en fonction des haut-parleurs installés. Définissez la taille sur **Large** (grande) si le haut-parleur peut reproduire des sons de 100 Hz environ et de fréquence inférieure. Sinon, choisissez **Small** (petite).

- Les sons des fréquences basses ne sont pas émis si le haut-parleur d'extrêmes graves est réglé sur **Off** et si les haut-parleurs avant et arrière sont réglés sur **Small** ou **Off**.
- Il est impératif que les haut-parleurs non installés soient configurés sur **Off**.
- Configurez les haut-parleurs avant ou arrière sur **Large** si ces haut-parleurs peuvent reproduire les graves, ou si aucun haut-parleur d'extrêmes graves n'est installé.

### 1 Affichez le menu des fonctions DSP.

Reportez-vous à la page 52, *Introduction à l'utilisation des menus*.

### 2 Touchez Speaker Setting.

### 3 Touchez ▲ ou ▼ pour choisir le haut-parleur à régler.

**Front** (haut-parleurs avant)—**Center** (haut-parleur central)—**Rear** (haut-parleurs arrière)—**Subwoofer** (haut-parleur d'extrêmes graves)—**Phase** (réglage du haut-parleur d'extrêmes graves)

- Vous ne pouvez aller sur **Phase** que si le haut-parleur d'extrêmes graves a été configuré sur **On**.

### 4 Touchez ◀ ou ► pour choisir la taille appropriée pour le haut-parleur sélectionné.

**Off** (hors service)—**Small** (petite)—**Large** (grande)

- Vous ne pouvez pas choisir **Off** quand **Front** (haut-parleurs avant) a été sélectionné.
- Vous pouvez choisir **On** ou **Off** quand **Subwoofer** (haut-parleur d'extrêmes graves) a été sélectionné.

## Utilisation des menus

- Vous pouvez basculer sur **Reverse** (phase inverse) ou **Normal** (phase normale) quand **Phase** (réglage du haut-parleur d'extrêmes graves) a été sélectionné.

### Correction de la phase du haut-parleur d'extrêmes graves

Si le renforcement de la sortie des graves du haut-parleur d'extrêmes graves n'est pas effectif ou si vous vous pensez que les graves manquent de clarté, la sortie du haut-parleur d'extrêmes graves et les graves émis par les autres haut-parleurs peuvent s'annuler mutuellement.

#### 1 Affichez le menu des fonctions DSP.

Reportez-vous à la page 52, *Introduction à l'utilisation des menus*.

#### 2 Touchez **Speaker Setting**.

#### 3 Touchez **▲** ou **▼** pour sélectionner **Subwoofer (haut-parleur d'extrêmes graves)**.

**Front** (haut-parleurs avant)—**Center** (haut-parleur central)—**Rear** (haut-parleurs arrière)—**Subwoofer** (haut-parleur d'extrêmes graves)—**Phase** (réglage du haut-parleur d'extrêmes graves)

#### 4 Touchez **►** pour mettre en service la sortie vers le haut-parleur d'extrêmes graves.

- Pour mettre la sortie haut-parleur d'extrêmes graves hors service, touchez **◀**.

#### 5 Touchez **▼** puis **◀** ou **►** pour sélectionner la phase de la sortie haut-parleur d'extrêmes graves.

**Reverse**—**Normal**

#### Remarque

Lors de l'écoute d'une source mono 2 canaux avec Dolby Pro Logic II en service :

- Aucun son n'est émis si le réglage du haut-parleur central est **Small** ou **Large** et si aucun haut-parleur central n'est installé.

- Le son n'est émis que par le haut-parleur central s'il est installé et réglé sur **Small** ou **Large**.

### Réglage des niveaux de sortie des haut-parleurs

Vous pouvez effectuer des réglages plus précis du niveau de sortie des haut-parleurs en écoutant la sortie audio. Utilisez d'abord la tonalité de test pour régler approximativement le niveau du haut-parleur, puis utilisez cette fonction pour effectuer un réglage fin.

#### 1 Affichez le menu des fonctions DSP.

Reportez-vous à la page 52, *Introduction à l'utilisation des menus*.

#### 2 Touchez **Speaker Level**.

#### 3 Touchez **▲** ou **▼** pour choisir le haut-parleur à régler.

**Front-L** (haut-parleur avant gauche)—**Center** (haut-parleur central)—**Front-R** (haut-parleur avant droit)—**Rear-R** (haut-parleur arrière droit)—**Rear-L** (haut-parleur arrière gauche)—**Subwoofer** (haut-parleur d'extrêmes graves)

- Vous ne pouvez pas sélectionner les haut-parleurs dont la taille est réglée sur **Off**. (Reportez-vous à la page précédente, *Paramétrage de la configuration des haut-parleurs*.)

#### 4 Touchez **◀** ou **►** pour régler le niveau de sortie du haut-parleur.

Plage : **+10** à **-10**

#### Remarque

Vous obtiendrez les mêmes résultats si vous réglez les niveaux de sortie du haut-parleur avec ce mode ou avec **Test Tone**.

## Sélection d'une fréquence de croisement

Vous pouvez sélectionner une fréquence en dessous de laquelle les sons sont reproduits via le haut-parleur d'extrêmes graves. Par exemple, si la taille de l'un des haut-parleurs installés est réglée sur **Small**, vous pouvez sélectionner la fréquence en dessous de laquelle les sons sont reproduits via un haut-parleur défini sur **Large** ou un haut-parleur d'extrêmes graves.

### 1 Affichez le menu des fonctions DSP.

Reportez-vous à la page 52, *Introduction à l'utilisation des menus*.

### 2 Touchez Cross Over.

### 3 Touchez ▲ ou ▼ pour choisir le haut-parleur à régler.

**Front** (haut-parleurs avant)—**Center** (haut-parleur central)—**Rear** (haut-parleurs arrière)—**Subwoofer** (haut-parleur d'extrêmes graves)

### 4 Touchez ◀ ou ▶ pour sélectionner la fréquence de croisement.

**63Hz—80Hz—100Hz—125Hz—160Hz—200Hz**



#### Remarque

Si vous sélectionnez une fréquence de croisement, vous réglez une fréquence de croisement du filtre passe-bas (L.P.F) du haut-parleur d'extrêmes graves et du filtre passe-haut (H.P.F) du haut-parleur **Small**. Le réglage de la fréquence de croisement est sans effet si le haut-parleur d'extrêmes graves est réglé sur **Off** et les autres haut-parleurs réglés sur **Large** ou **Off**.

## Régler les niveaux de sortie des haut-parleurs en utilisant une tonalité de test

Vous pouvez aisément obtenir un équilibre global correct entre les haut-parleurs avec cette fonction.

### 1 Affichez le menu des fonctions DSP.

Reportez-vous à la page 52, *Introduction à l'utilisation des menus*.

### 2 Touchez Test Tone.

### 3 Touchez Start pour démarrer l'émission de la tonalité de test.

La tonalité de test est émise à partir d'un haut-parleur dans l'ordre suivant à intervalles d'environ deux secondes. Les réglages en cours pour le haut-parleur émettant la tonalité de test seront affichés sur l'écran.

**Front-L** (haut-parleur avant gauche)—**Center** (haut-parleur central)—**Front-R** (haut-parleur avant droit)—**Rear-R** (haut-parleur arrière droit)—**Rear-L** (haut-parleur arrière gauche)—

**Subwoofer** (haut-parleur d'extrêmes graves)  
Vérifiez le niveau de sortie de chaque haut-parleur. Si aucun réglage n'est nécessaire, allez à l'étape 5 pour arrêter la tonalité de test.

- Les réglages des haut-parleurs dont la taille est réglée sur **Off** ne seront pas affichés. (Reportez-vous à la page 60, *Paramétrage de la configuration des haut-parleurs*.)

### 4 Touchez ◀ ou ▶ pour régler le niveau de sortie du haut-parleur.

Plage : **+10** à **-10**

- La tonalité de test sera émise à partir du haut-parleur deux secondes environ après la dernière opération.

### 5 Touchez Stop pour terminer l'émission de la tonalité de test.

## Utilisation des menus



### Remarques

- Si nécessaire, sélectionnez les haut-parleurs et réglez leurs niveaux de sortie "absolus". (Reportez-vous à la page 61, *Réglage des niveaux de sortie des haut-parleurs.*)
- Vous obtiendrez les mêmes résultats si vous réglez les niveaux de sortie du haut-parleur avec ce mode ou avec **Speaker Level**.

## Utilisation de l'alignement temporel

La distance entre la position d'écoute et chaque haut-parleur peut être ajustée grâce à cette fonction.

### 1 Affichez le menu des fonctions DSP.

Reportez-vous à la page 52, *Introduction à l'utilisation des menus.*

### 2 Touchez Time Alignment.

### 3 Touchez une des touches suivantes du clavier tactile pour sélectionner l'alignement temporel.

- **Initial** – Alignement temporel initial (réglage usine)
- **Auto TA** – Alignement temporel créé par les fonctions TA et EQ auto. (Reportez-vous à la page 65, *TA et EQ auto (alignement temporel automatique et égalisation automatique).*)
- **Custom** – Alignement temporel ajusté que vous créez
- **Adjustment** – Permet de régler l'alignement temporel suivant vos désirs
- **Off** – Met l'alignement temporel hors service
  - Vous ne pouvez pas sélectionner **Auto TA** si le réglage TA et EQ auto n'a pas été effectué.
  - **Adjustment** ne peut être sélectionné que lorsque **Front-L** ou **Front-R** est sélectionné dans **Position**.

## Réglage de l'alignement temporel

La distance entre la position sélectionnée et chaque haut-parleur peut être ajustée.

- L'alignement temporel réglé est enregistré dans **Custom**.

### 1 Affichez le menu des fonctions DSP.

Reportez-vous à la page 52, *Introduction à l'utilisation des menus.*

### 2 Touchez Time Alignment puis Adjustment.

- **Adjustment** ne peut être sélectionné que lorsque **Front-L** ou **Front-R** est sélectionné dans **Position**.

### 3 Touchez ▲ ou ▼ pour choisir le haut-parleur à régler.

**Front-L** (haut-parleur avant gauche)—**Center** (haut-parleur central)—**Front-R** (haut-parleur avant droit)—**Rear-R** (haut-parleur arrière droit)—**Rear-L** (haut-parleur arrière gauche)—**Subwoofer** (haut-parleur d'extrêmes graves)

- Vous ne pouvez pas sélectionner les haut-parleurs dont la taille est réglée sur **Off**. (Reportez-vous à la page 60, *Paramétrage de la configuration des haut-parleurs.*)

### 4 Touchez ◀ ou ▶ pour régler la distance entre le haut-parleur sélectionné et la position d'écoute.

Plage : **0.0cm** à **500.0cm**

## Utilisation de l'égaliseur

Vous pouvez corriger les caractéristiques sonores de l'intérieur du véhicule en fonction de vos goûts.

### Rappel d'une courbe d'égalisation

Il existe sept courbes d'égalisation enregistrées que vous pouvez facilement rappeler à n'importe quel moment. Voici une liste des courbes d'égalisation.

Affichage	Courbe d'égalisation
<b>Powerful</b>	Accentuation de la puissance
<b>Natural</b>	Sonorité naturelle
<b>Vocal</b>	Chant
<b>Flat</b>	Absence de correction
<b>Custom1</b>	Courbe personnalisée 1
<b>Custom2</b>	Courbe personnalisée 2
<b>Super Bass</b>	Accentuation des graves

- Les courbes d'égalisation de **Custom1** et **Custom2** peuvent être réglées.
- Avec **Flat**, aucun ajustement n'est apporté au son. Vous pouvez vérifier les effets des courbes d'égalisation en basculant entre **Flat** et une autre courbe d'égalisation.
- Lorsque **Digital Direct** est activé, la courbe d'égalisation est définie sur **Flat**.

#### 1 Affichez le menu des fonctions DSP.

Reportez-vous à la page 52, *Introduction à l'utilisation des menus*.

#### 2 Touchez Parametric EQ.

#### 3 Touchez ▲ ou ▼ pour sélectionner EQ (égaliseur).

#### 4 Touchez ► pour sélectionner l'égaliseur. Powerful—Natural—Vocal—Flat—Custom1—Custom2—Super Bass

### Réglage de l'égaliseur paramétrique à 3 bandes

Pour les courbes d'égalisation **Custom1** et **Custom2**, vous pouvez régler séparément les courbes d'égalisation avant, arrière et centre en choisissant une fréquence centrale, un niveau de l'égaliseur et un facteur Q pour chaque bande.

- Une courbe **Custom1** distincte peut être créée pour chaque source.
- Il est possible de créer une courbe **Custom2** commune à toutes les sources.
- Le haut-parleur central détermine en grande partie l'image sonore et obtenir un

équilibre correct n'est pas facile. Nous recommandons que vous commenciez régler l'équilibre entre tous les haut-parleurs hormis le haut-parleur central en écoutant une source audio 2 canaux (un CD, par exemple). Écoutez ensuite une source audio 5.1 canal (Dolby Digital ou DTS) et réglez la sortie du haut-parleur central en fonction de l'équilibre déjà créé entre les autres haut-parleurs.

#### 1 Affichez le menu des fonctions DSP.

Reportez-vous à la page 52, *Introduction à l'utilisation des menus*.

#### 2 Touchez Parametric EQ.

#### 3 Touchez ▲ ou ▼ pour sélectionner l'élément désiré.

EQ (égaliseur)—**SP-Select** (haut-parleurs)—**Band** (bandes)—**Frequency** (fréquence centrale)—**Level** (niveau de l'égaliseur)—**Q. Factor** (facteur Q)

#### 4 Touchez ► pour sélectionner l'égaliseur. Powerful—Natural—Vocal—Flat—Custom1—Custom2—Super Bass

#### 5 Touchez ▼ puis touchez ◀ ou ► pour sélectionner le haut-parleur à régler.

**Rear** (haut-parleurs arrière)—**Center** (haut-parleur central)—**Front** (haut-parleurs avant)

- Vous ne pouvez pas sélectionner les haut-parleurs dont la taille est réglée sur **Off**. (Reportez-vous à la page 60, *Paramétrage de la configuration des haut-parleurs*.)

#### 6 Touchez ▼ puis touchez ◀ ou ► pour sélectionner la bande de l'égaliseur à régler.

**Low** (basse)—**Mid** (moyenne)—**High** (élevée)

## Utilisation des menus

**7** Touchez ▼ puis touchez ◀ ou ▶ pour choisir la fréquence centrale de la bande sélectionnée.

40Hz—50Hz—63Hz—80Hz—100Hz—125Hz—160Hz—200Hz—250Hz—315Hz—400Hz—500Hz—630Hz—800Hz—1kHz—1.25kHz—1.6kHz—2kHz—2.5kHz—3.15kHz—4kHz—5kHz—6.3kHz—8kHz—10kHz—12.5kHz

**8** Touchez ▼ puis ◀ ou ▶ pour régler le niveau de l'égaliseur.

Page : +12 à -12

**9** Touchez ▼ puis touchez ◀ ou ▶ pour sélectionner le facteur Q désiré.

**Narrow** (étroit)—**Wide** (large)

- Réglez les paramètres de chaque bande des autres haut-parleurs de la même façon.



### Remarque

Vous pouvez sélectionner une fréquence centrale de chaque bande et la modifier par pas de 1/3 d'octave. Cependant, l'intervalle entre les fréquences centrales sélectionnées ne peut pas être inférieure à 1 octave.

## Utilisation de l'égalisation automatique

L'égalisation automatique est la courbe d'égalisation créée par TA et EQ auto (reportez-vous à cette page, *TA et EQ auto (alignement temporel automatique et égalisation automatique)* sur cette page).

Vous pouvez mettre l'égalisation automatique en service ou hors service.

**1 Affichez le menu des fonctions DSP.**

Reportez-vous à la page 52, *Introduction à l'utilisation des menus*.

**2 Touchez Auto EQ.**

- Vous ne pouvez pas utiliser cette fonction si le réglage TA et EQ auto n'a pas été effectué.

**3 Touchez ▶ pour mettre l'égalisation automatique en service.**

- Touchez ◀ pour mettre l'égalisation automatique hors service.

## TA et EQ auto (alignement temporel automatique et égalisation automatique)

L'alignement temporel automatique règle automatiquement l'alignement temporel en fonction de la distance entre chaque haut-parleur et la position d'écoute.

L'égalisation automatique mesure automatiquement les caractéristiques acoustiques de l'habitacle de la voiture puis crée une courbe d'égalisation automatique en fonction de ces informations.



### ATTENTION

Comme une forte tonalité (bruit) peut être émise à partir des haut-parleurs lors de la mesure des caractéristiques acoustiques de l'habitacle, n'effectuez jamais le réglage TA et EQ auto lorsque vous conduisez.



### PRÉCAUTION

- Vérifiez soigneusement les conditions avant d'exécuter le réglage TA et EQ auto car vous pourriez endommager les haut-parleurs si ces fonctions sont exécutées lorsque :
  - Les haut-parleurs sont connectés de manière incorrecte. (Par exemple, un haut-parleur arrière est connecté à la sortie haut-parleur d'extrêmes graves.)
  - Un haut-parleur est connecté à un amplificateur de puissance délivrant une puissance de sortie supérieure à la puissance d'entrée maximum admissible par le haut-parleur.

- Si le microphone est placé dans une position inadéquate, la tonalité de mesure peut devenir forte et la mesure peut prendre longtemps, ce qui entraîne une décharge de la batterie. Assurez-vous de placer le microphone à l'emplacement spécifié.

### Avant d'utiliser la fonction TA et EQ auto

- Effectuez le réglage TA et EQ auto dans un endroit calme, avec le moteur et la climatisation coupés. Mettez également hors tension les téléphones de voiture ou les téléphones portables qui se trouvent dans la voiture, ou sortez-les de la voiture. Les sons autres que la tonalité de mesure (sons environnants, son du moteur, sonneries de téléphones, etc.) peuvent empêcher une mesure correcte des caractéristiques acoustiques de l'habitacle de la voiture.
- Assurez-vous d'effectuer le réglage TA et EQ auto en utilisant le microphone en option. L'utilisation d'un autre microphone peut empêcher la mesure, ou conduire à une mesure incorrecte des caractéristiques acoustiques de l'habitacle de la voiture.
- Pour exécuter les fonctions TA et EQ auto, vous devez connecter le haut-parleur avant.
- Quand cet appareil est connecté à un amplificateur de puissance disposant d'un contrôle du niveau d'entrée, le réglage TA et EQ auto peut ne pas être possible si le niveau d'entrée de l'amplificateur de puissance est inférieur au niveau standard.
- Quand cet appareil est connecté à un amplificateur de puissance équipé d'un filtre passe-bas, mettez le filtre passe-bas hors service avant d'effectuer le réglage TA et EQ auto. Définissez également la fréquence de coupure pour le filtre passe-bas intégré d'un haut-parleur d'extrêmes graves actif sur la fréquence la plus haute.
- La valeur de l'alignement temporel résultant du réglage TA et EQ auto a été calculée par un ordinateur et correspond au délai optimal qui donnera des résultats précis. Veuillez à utiliser la valeur résultante bien

qu'elle puisse différer de la distance réelle lorsque :

- Le son réfléchi à l'intérieur du véhicule est fort et que des retards se produisent.
  - Le filtre passe bas sur les haut-parleurs d'extrêmes graves ou les amplis externes retardent les sons inférieurs.
- Le réglage TA et EQ auto modifie les réglages audio comme suit :
    - Les réglages équilibre avant-arrière/droite-gauche reviennent à la position centrale. (Reportez-vous à la page 57.)
    - La courbe d'égalisation bascule sur **Flat**. (Reportez-vous à la page 53.)
    - Les haut-parleurs avant, central et arrière seront automatiquement réglés au moyen d'un réglage de filtre passe-haut.
  - Le réglage TA et EQ auto précédent sera écrasé.

### Exécution du réglage TA et EQ auto

Pour avoir des détails sur ce mode de fonctionnement, reportez-vous au mode d'emploi du processeur multicanaux.

#### 1 Arrêtez la voiture dans un endroit calme, fermez toutes les portières, les vitres et le toit ouvrant, puis coupez le moteur.

Si vous laissez tourner le moteur, son bruit peut empêcher un réglage EQ auto correct.

#### 2 Attachez le microphone fourni au centre du repose-tête du conducteur, en l'orientant vers l'avant.

Le résultat du réglage EQ auto peut différer selon l'endroit où vous placez le microphone. Si vous le désirez, placez le microphone sur le siège du passager avant pour effectuer le réglage EQ auto.

## Utilisation des menus

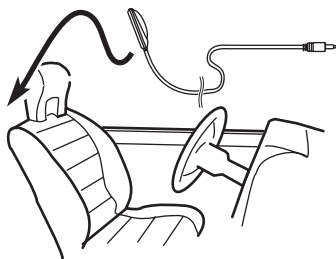

### 3 Placez le contact d'allumage sur ON ou ACC.

Si la climatisation ou le chauffage de la voiture sont en service, coupez-les. Le bruit du ventilateur de la climatisation ou du chauffage peut empêcher une exécution correcte du réglage EQ auto.

- Appuyez sur **SRC/OFF** pour mettre la source en service si l'appareil est hors service.

### 4 Choisissez la position correspondant au siège sur lequel est placé le microphone.

Reportez-vous à la page 57, *Utilisation du sélecteur de position*.

- Si aucune position n'est sélectionnée avant que vous démarriez le réglage EQ auto, **Front-L** est sélectionné automatiquement.

### 5 Mettez l'appareil hors service.

Reportez-vous à la page 11, *Opérations de base*.

### 6 Affichez le menu système.

Reportez-vous à la page 52, *Introduction à l'utilisation des menus*.

### 7 Touchez Auto EQ&TA Measurement pour passer en mode de mesure TA et EQ auto.

### 8 Branchez le microphone dans le jack d'entrée microphone sur cet appareil.

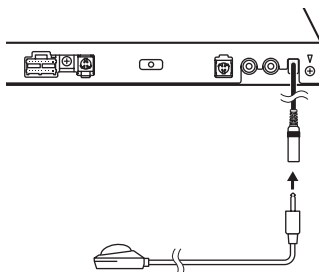

### 9 Touchez Start pour exécuter la fonction EQ auto.

### 10 À partir du début du décomptage de 10 secondes, sortez de la voiture et fermez la porte dans les 10 secondes.

La tonalité de mesure (bruit) est émise par les haut-parleurs, et la mesure EQ auto commence.

Quand la fonction EQ auto est terminée, **Complete** s'affiche.

Si une mesure correcte des caractéristiques acoustiques de l'habitacle de la voiture est impossible, un message d'erreur s'affiche. (Reportez-vous à la page 93, *Comprendre les messages d'erreur des réglages EQ/TA et EQ auto*.)

- Il faut environ neuf minutes pour terminer la mesure EQ auto lorsque tous les haut-parleurs sont connectés.
- Pour arrêter la fonction EQ auto, touchez **Stop**.
- Pour annuler le mode de mesure EQ auto pendant cette procédure, touchez le clavier tactile suivant.



Annulation du mode de mesure EQ auto.

### 11 Conservez le microphone dans la boîte à gants ou un autre endroit sûr.

Si le microphone est exposé à la lumière directe du soleil pendant une période prolongée, les températures élevées peuvent provoquer une distorsion, une modification de la couleur ou un dysfonctionnement. ■

## Configuration du lecteur DVD

### Choix de la langue des sous-titres

Vous pouvez choisir une langue pour les sous-titres. Lorsque cette fonction est disponible, les sous-titres seront affichés dans la langue sélectionnée.

#### 1 Arrêtez la lecture.

Reportez-vous à la page 16, *Introduction aux opérations de lecture de vidéos*.

#### 2 Affichez le menu de configuration vidéo.

Reportez-vous à la page 52, *Introduction à l'utilisation des menus*.

#### 3 Touchez Subtitle Language sur le menu de configuration vidéo.

Un menu des langues des sous-titres s'affiche.

#### 4 Touchez la langue désirée.

La langue des sous-titres est définie.

- Si vous avez sélectionné **Others**, reportez-vous à cette page, *Quand vous sélectionnez Others*.



#### Remarques

- Si la langue sélectionnée n'est pas disponible, la langue spécifiée sur le disque est affichée.
- Vous pouvez aussi changer de langue des sous-titres en touchant l'icône pendant la lecture. (Reportez-vous à la page 16, *Lecture de vidéos*.)
- Le réglage effectué ici ne sera pas affecté même si la langue des sous-titres est modifiée pendant la lecture à l'aide de **Subtitle**.

### Quand vous sélectionnez Others

L'entrée du code de langue apparaît si **Others** est sélectionné. Reportez-vous à la page 106, *Tableau des codes de langue pour les DVD*.

#### 1 Touchez 0 à 9 pour saisir le code de langue.

- Pour annuler les chiffres saisis, touchez **C**.

## Utilisation des menus

### 2 Enregistrement du code.



Enregistrement du code.

## Choix de la langue audio

Vous pouvez définir la langue audio préférée.

### 1 Affichez le menu de configuration vidéo.

Reportez-vous à la page 52, *Introduction à l'utilisation des menus*.

### 2 Touchez Audio Language sur le menu de configuration vidéo.

Un menu des langues audio s'affiche.

### 3 Touchez la langue désirée.

La langue audio est définie.

- Si vous avez sélectionné **Others**, reportez-vous à la page précédente, *Quand vous sélectionnez Others*.

#### Remarques

- Si la langue sélectionnée n'est pas disponible, la langue spécifiée sur le disque est utilisée.
- Vous pouvez aussi changer de langue audio en touchant **Audio** pendant la lecture. (Reportez-vous à la page 16, *Lecture de vidéos*.)
- Le réglage effectué ici ne sera pas affecté même si la langue audio est modifiée pendant la lecture à l'aide de **Audio**.

## Choix de la langue des menus

Vous pouvez choisir la langue préférée dans laquelle afficher les menus enregistrés sur un disque.

### 1 Affichez le menu de configuration vidéo.

Reportez-vous à la page 52, *Introduction à l'utilisation des menus*.

### 2 Touchez Menu Language sur le menu de configuration vidéo.

Un menu des langues des menus est affiché.

### 3 Touchez la langue désirée.

La langue des menus est définie.

- Si vous avez sélectionné **Others**, reportez-vous à la page précédente, *Quand vous sélectionnez Others*.

#### Remarque

Si la langue sélectionnée n'est pas disponible, la langue spécifiée sur le disque est affichée.

## Réglage de l'affichage des DVD sous plusieurs angles

L'icône d'angle peut être définie pour apparaître sur les scènes où l'angle peut être changé.

### 1 Affichez le menu de configuration vidéo.

Reportez-vous à la page 52, *Introduction à l'utilisation des menus*.

### 2 Touchez Multi Angle sur le menu de configuration vidéo pour mettre l'affichage de l'icône d'angle en ou hors service.

## Définition du ratio d'aspect

Il existe deux types d'affichage : un affichage écran large possède un ratio largeur à hauteur (ratio d'aspect TV) de 16:9 et un affichage standard possédant un aspect TV de 4:3. Assurez-vous de sélectionner l'aspect TV approprié pour l'écran connecté à **V OUT**.

- Quand vous utilisez un affichage standard, sélectionnez **Letter Box** ou **Pan Scan**. Sélectionner **16 : 9** peut résulter en une image non naturelle.
- Si vous choisissez le ratio d'aspect TV, l'affichage de l'appareil s'adapte en fonction de ce réglage.

### 1 Affichez le menu de configuration vidéo.

Reportez-vous à la page 52, *Introduction à l'utilisation des menus*.

### 2 Touchez TV Aspect sur le menu de configuration vidéo pour choisir le ratio d'aspect TV.

Touchez répétitivement **TV Aspect** jusqu'à ce que le ratio d'aspect souhaité apparaisse.

- **16 : 9** – L'image écran large (16:9) est affichée telle quelle (réglage initial)
- **Letter Box** – L'image a la forme d'une boîte à lettre avec des bandes noires en haut et en bas de l'écran
- **Pan Scan** – L'image est tronquée à droite et à gauche de l'écran



#### Remarques

- Lors de la lecture de disques qui ne spécifient pas **Pan Scan**, le disque est lu suivant l'affichage **Letter Box** même si vous sélectionnez le réglage **Pan Scan**. Confirmez si l'emballage du disque porte le marquage **16 : 9 LB**.
- Il est impossible de modifier le ratio d'aspect TV de certains disques. Pour les détails, reportez-vous aux instructions du disque.

## Réglage de l'intervalle du diaporama

Il est possible de consulter les fichiers JPEG sous forme de diaporama sur cet appareil. Dans ce réglage, l'intervalle entre chaque image peut être défini.

### 1 Affichez le menu de configuration vidéo.

Reportez-vous à la page 52, *Introduction à l'utilisation des menus*.

### 2 Touchez Time Per Photo Slide sur le menu de configuration vidéo pour sélectionner l'intervalle du diaporama.

Touchez répétitivement **Time Per Photo Slide** jusqu'à ce que le réglage souhaité apparaisse.

- **5sec** – Les images JPEG changent avec un intervalle de 5 secondes
- **10sec** – Les images JPEG changent avec un intervalle de 10 secondes
- **15sec** – Les images JPEG changent avec un intervalle de 15 secondes
- **Manual** – Vous pouvez changer d'image JPEG manuellement

## Programmation du verrouillage parental

Certains disques DVD vidéo vous permettent d'utiliser le verrouillage parental pour empêcher les enfants de regarder des scènes violentes ou destinées aux adultes. Vous pouvez régler le verrouillage parental sur le niveau souhaité.

- Quand vous avez défini un niveau de verrouillage parental et que vous lisez un disque disposant du verrouillage parental, des indications sur l'entrée d'un code peuvent s'afficher. Le cas échéant, la lecture commencera quand le code approprié aura été saisi.

## Programmation du code et du niveau

Un code doit être enregistré pour lire les disques disposant du verrouillage parental.

### 1 Affichez le menu de configuration vidéo.

Reportez-vous à la page 52, *Introduction à l'utilisation des menus*.

### 2 Touchez Parental sur le menu de configuration vidéo.

### 3 Touchez 0 à 9 pour entrer un code à quatre chiffres.

- Pour annuler les chiffres saisis, touchez **C**.

### 4 Enregistrement du code.



Enregistrement du code.

## Utilisation des menus

Le code est défini et le niveau peut désormais être défini.

**5 Touchez 1 à 8 pour sélectionner le niveau désiré.**

**6 Touchez Enter.**

Le niveau de verrouillage parental est défini.

- **8** – La lecture de la totalité du disque est possible (réglage initial)
- **7 à 2** – La lecture des disques pour enfants et tout public est possible
- **1** – Seule la lecture de disques pour enfants est possible

### Remarques

- Nous vous recommandons de garder une trace de votre code dans le cas où vous l'oublieriez.
- Le niveau de verrouillage parental est enregistré sur le disque. Recherchez l'indication de ce niveau écrite sur l'emballage du disque, la documentation incluse ou le disque lui-même. Le verrouillage parental de cet appareil n'est pas utilisable si le niveau de verrouillage parental n'est pas enregistré sur le disque.
- Avec certains disques, le verrouillage parental peut n'être actif que pour certains niveaux de scènes. La lecture de ces scènes sera sautée. Pour les détails, reportez-vous au mode d'emploi fourni avec le disque.

### Changement du niveau

Vous pouvez changer le niveau de verrouillage parental programmé.

**1 Affichez le menu de configuration vidéo.**

Reportez-vous à la page 52, *Introduction à l'utilisation des menus*.

**2 Touchez Parental sur le menu de configuration vidéo.**

**3 Touchez 0 à 9 pour saisir le code enregistré.**

**4 Enregistrement du code.**



Enregistrement du code.

Le code est défini et le niveau peut désormais être modifié.

- Si vous entrez un numéro de code incorrect, l'icône  s'affiche. Touchez **C** et entrez le code correct.
- Si vous oubliez votre numéro de code, reportez-vous à cette page, *Si vous oubliez votre code*.

**5 Touchez 1 à 8 pour sélectionner le niveau désiré.**

**6 Touchez Enter.**

Le nouveau niveau de verrouillage parental est défini.

### Si vous oubliez votre code

Appuyez sur **RESET**.

### Paramétrage du fichier de sous-titres DivX

Vous pouvez choisir d'afficher ou non les sous-titres externes DivX.

- S'il n'existe aucun fichier de sous-titres externes DivX, les sous-titres DivX seront affichés même quand **Custom** est sélectionné.

**1 Affichez le menu de configuration vidéo.**

Reportez-vous à la page 52, *Introduction à l'utilisation des menus*.

**2 Touchez DivX Subtitle sur le menu de configuration vidéo pour sélectionner le réglage des sous-titres désiré.**

- **Original** – Affichage des sous-titres DivX
- **Custom** – Affichage des sous-titres externes DivX

**Remarques**

- Un maximum de 42 caractères peut être affiché sur une ligne. Si plus de 42 caractères sont définis, les caractères sont affichés sur la ligne suivante.
- Un maximum de 126 caractères peuvent être affichés sur un écran. Si plus de 126 caractères sont définis, les caractères en excès ne seront pas affichés.

**Affichage de votre code d'enregistrement VOD DivX®**

Pour pouvoir jouer un contenu VOD (vidéo sur demande) DivX sur cet appareil, vous devez d'abord enregistrer l'appareil auprès de votre fournisseur de contenu VOD DivX. Pour l'enregistrement, générez un code d'enregistrement VOD DivX et soumettez-le à votre fournisseur.

- Conservez ce code car vous en aurez besoin lors de l'enregistrement de votre appareil auprès d'un fournisseur de VOD DivX.

**1 Affichez le menu de configuration vidéo.**

Reportez-vous à la page 52, *Introduction à l'utilisation des menus*.

**2 Touchez DivX VOD sur le menu de configuration vidéo.**

**Registration Code** et **Deactivation Code** s'affiche.

**3 Touchez Registration Code.**

Votre code d'enregistrement s'affiche.

**Affichage du code de désactivation**

Si votre périphérique est déjà activé, désactivez-le en saisissant le code de désactivation.

**1 Affichez le menu de configuration vidéo.**

Reportez-vous à la page 52, *Introduction à l'utilisation des menus*.

**2 Touchez DivX VOD sur le menu de configuration vidéo.****3 Touchez Deactivation Code.**

- Pour annuler la désactivation, touchez **Cancel**.

**4 Touchez OK.**

La désactivation est terminée.

**Réglage pour la sortie numérique**

(Fonction de AVH-P4200DVD)

L'audio qui est émis sur la sortie numérique de cet appareil peut être choisi. Normalement, le réglage est sur **Stream**. Si la sortie numérique de cet appareil n'est pas utilisée, il n'est pas nécessaire de changer le réglage.

- Sélectionner **Linear PCM** vous permet de changer le canal de sortie lorsque vous lisez les types de disques suivants. (Reportez-vous à la page 40, *Choix de la sortie audio*.)
  - Disques DVD vidéo en mode mono dual

**1 Affichez le menu de configuration vidéo.**

Reportez-vous à la page 52, *Introduction à l'utilisation des menus*.

**2 Touchez Digital Output sur le menu de configuration vidéo pour sélectionner le réglage de sortie numérique désiré.**

- **Stream** – Le signal Dolby Digital/DTS est émis tel quel (réglage initial)
- **Linear PCM** – Le signal Dolby Digital/DTS est converti en signal PCM linéaire et émis sous cette forme

**Lecture automatique des DVD**

Quand un disque DVD avec un menu DVD est inséré, l'appareil annule automatiquement le menu et commence la lecture à partir du premier chapitre du premier titre.

- Certains DVD peuvent ne pas fonctionner correctement. Si cette fonction n'est pas pleinement opérationnelle, mettez-la hors service et commencez la lecture.

## Utilisation des menus

### 1 Affichez le menu de configuration vidéo.

Reportez-vous à la page 52, *Introduction à l'utilisation des menus*.

### 2 Touchez DVD Auto Play pour activer la lecture automatique.

- Touchez à nouveau **DVD Auto Play** pour désactiver la lecture automatique. 

## Réglages système

### Mise en service ou hors service de l'entrée auxiliaire

Activez ce réglage lorsque vous utilisez un appareil auxiliaire connecté à cet appareil.

#### 1 Affichez le menu système.

Reportez-vous à la page 52, *Introduction à l'utilisation des menus*.

#### 2 Touchez AUX Input sur le menu système pour mettre AUX Input en ou hors service.

## Réglage de l'entrée AV

Activez ce réglage lorsque vous utilisez un composant vidéo externe connecté à cet appareil.

#### 1 Affichez le menu système.

Reportez-vous à la page 52, *Introduction à l'utilisation des menus*.

#### 2 Touchez AV Input sur le menu système pour mettre AV Input en ou hors service.

## Réglage de la sortie arrière et du contrôleur de haut-parleur d'extrêmes graves

La sortie arrière de cet appareil (sortie de connexion des haut-parleurs arrière et sortie arrière RCA) peut être utilisée pour la connexion d'un haut-parleur pleine gamme (**Full**) ou d'un haut-parleur d'extrêmes graves (**Subwoofer**). Si vous basculez le réglage de la sortie arrière sur **Subwoofer**, vous pouvez connecter une borne de haut-parleur arrière à un haut-parleur d'extrêmes graves directement, sans utiliser un amplificateur auxiliaire. Initialement, cet appareil est réglé pour la connexion d'un haut-parleur pleine gamme (**Full**).

- (AVH-P4200DVD uniquement)

Quand le processeur multicanal DEQ-P6600 est connecté à cet appareil, vous ne pouvez pas utiliser cette fonction.

### 1 Mettez l'appareil hors service.

Reportez-vous à la page 11, *Opérations de base*.

### 2 Affichez le menu système.

Reportez-vous à la page 52, *Introduction à l'utilisation des menus*.

### 3 Touchez Rear Speaker dans le menu système pour changer le réglage de la sortie haut-parleur d'extrêmes graves ou de la sortie haut-parleur pleine gamme.

- Quand aucun haut-parleur d'extrêmes graves n'est connecté à la sortie arrière, sélectionnez **Full** (haut-parleur pleine gamme).
- Quand un haut-parleur d'extrêmes graves est connecté à la sortie arrière, choisissez **Subwoofer** (haut-parleur d'extrêmes graves).
- Lorsque le réglage pour la sortie arrière est **Subwoofer**, vous ne pouvez pas utiliser la procédure suivante.

### Remarques

- Même si vous modifiez ce réglage, aucun signal n'est émis aussi longtemps que la sortie vers le haut-parleur d'extrêmes graves n'est pas en service (reportez-vous à la page 55, *Utilisation de la sortie haut-parleur d'extrêmes graves*).
- Si vous modifiez ce réglage, la sortie haut-parleur d'extrêmes graves est repositionnée sur les réglages d'usine dans le menu audio.
- Les sorties de connexion des haut-parleurs arrière et la sortie RCA sont commutées simultanément par ce réglage.

## Sélection de l'incrément d'accord FM

Normalement, l'incrément d'accord FM employé par l'accord automatique est 50 kHz. Quand la fonction AF ou TA est en service, l'incrément d'accord passe automatiquement à

100 kHz. Il peut être préférable de régler l'incrément d'accord à 50 kHz quand la fonction AF est en service.

- Pendant l'accord manuel, l'incrément d'accord est maintenu à 50 kHz.

### 1 Sélection de la source Radio.

Reportez-vous à la page 11, *Opérations de base*.

### 2 Affichez le menu système.

Reportez-vous à la page 52, *Introduction à l'utilisation des menus*.

### 3 Touchez FM Step sur le menu système pour sélectionner l'incrément d'accord FM.

Toucher **FM Step** fait basculer l'incrément d'accord FM entre 50 kHz et 100 kHz. L'incrément d'accord FM sélectionné apparaît.

## Réglage de la fonction RDS

### Restriction de la recherche aux stations régionales seulement

Quand la fonction AF est utilisée, la fonction de recherche des stations régionales limite la sélection aux stations qui diffusent des programmes régionaux.

### 1 Sélection de la source Radio.

Reportez-vous à la page 11, *Opérations de base*.

### 2 Affichez le menu système.

Reportez-vous à la page 52, *Introduction à l'utilisation des menus*.

### 3 Touchez RDS Setup sur le menu système.

### 4 Touchez Regional sur le menu des fonctions pour mettre la fonction réception régionale en service.

- Touchez à nouveau **Regional** pour mettre la fonction réception régionale hors service.

## Utilisation des menus

### Choix d'une autre fréquence possible

Quand le syntoniseur n'obtient pas une bonne réception, l'appareil recherche automatiquement une autre station sur le même réseau.

#### 1 Affichez le menu système.

Reportez-vous à la page 52, *Introduction à l'utilisation des menus*.

#### 2 Touchez RDS Setup sur le menu système.

#### 3 Touchez Alternative FREQ pour mettre la fonction AF en service.

- Touchez à nouveau **Alternative FREQ** pour mettre la fonction AF hors service.

#### Remarque

Au cours d'une recherche AF, les sons peuvent être interrompus par ceux d'une autre émission.

### Mise en service ou hors service de la recherche automatique PI

L'appareil peut rechercher automatiquement une autre station avec le même type de programme, y compris si l'accord a été obtenu par le rappel d'une fréquence en mémoire.

#### 1 Mettez l'appareil hors service.

Reportez-vous à la page 11, *Opérations de base*.

#### 2 Affichez le menu système.

Reportez-vous à la page 52, *Introduction à l'utilisation des menus*.

#### 3 Touchez Auto PI sur le menu système pour activer la recherche automatique PI.

- Touchez à nouveau **Auto PI** pour désactiver la recherche automatique PI.

### Mise en service ou hors service de la coupure/atténuation du son

Le son émis par l'appareil est automatiquement coupé ou atténué quand un signal en

provenance d'un équipement possédant la fonction silencieux est reçu.

- Le son émis par l'appareil redevient normal quand la coupure ou atténuation du son est annulée.

#### 1 Affichez le menu système.

Reportez-vous à la page 52, *Introduction à l'utilisation des menus*.

#### 2 Touchez Mute/ATT jusqu'à ce que le réglage souhaité apparaisse.

Touchez **Mute/ATT** jusqu'à ce que le réglage désiré apparaisse sur l'écran.

- **Mute** – Silencieux
- **ATT-20dB** – Atténuation (**ATT-20dB** a un effet plus fort que **ATT-10dB**)
- **ATT-10dB** – Atténuation
- **Off** – Met hors service la coupure/atténuation du son

#### Remarques

- Si **Mute** s'affiche, le son est coupé et aucun réglage audio n'est possible.
- Si **ATT** s'affiche, le son est atténué et seul le volume peut être réglé. (Aucun autre réglage audio n'est possible.)
- Le fonctionnement retourne à la normale quand la connexion téléphonique est terminée.

### Sélection de la langue des menus

Vous pouvez sélectionner la langue des menus parmi quatre langues.

Si des informations textuelles telles que le nom du titre, le nom de l'interprète ou un commentaire sont incorporées dans une langue européenne ou russe, cet appareil peut également les afficher.

- La langue peut être changée pour les menus suivants :
  - Menu système
  - Menu de configuration vidéo
  - Affichage à l'écran
  - Réglage multilingue pour DivX

- Si la langue incorporée et la langue sélectionnée sont différentes, les informations textuelles peuvent ne pas s'afficher correctement.
- Certains caractères peuvent ne pas s'afficher correctement.
- Coupez et remettez le contact d'allumage après avoir effectué le réglage afin de terminer cette opération.

### 1 Affichez le menu système.

Reportez-vous à la page 52, *Introduction à l'utilisation des menus*.

### 2 Touchez System Language sur le menu système pour sélectionner la langue désirée.

### 3 Touchez la langue désirée.

**English** (Anglais)—**Español** (Espagnol)—**Português** (Portugais)—**Русский** (Russe)

## Effacement de la mémoire Bluetooth

(AVH-3200BT uniquement)

### Important

Ne mettez jamais l'appareil hors service lors de l'effacement de la mémoire Bluetooth.

### 1 Mettez l'appareil hors service.

Reportez-vous à la page 11, *Opérations de base*.

### 2 Affichez le menu système.

Reportez-vous à la page 52, *Introduction à l'utilisation des menus*.

### 3 Touchez Bluetooth Memory Clear sur le menu système.

### 4 Touchez Clear.

Après que vous avez sélectionné un élément désiré, un affichage de confirmation apparaît. Touchez **OK** pour effacer la mémoire.

- Si vous ne voulez pas effacer la mémoire sélectionnée, touchez **Cancel**.

## Mise à jour du logiciel de connexion Bluetooth

(AVH-3200BT uniquement)

Cette fonction est utilisée pour effectuer une mise à jour de cet appareil avec le logiciel le plus récent. Pour plus d'informations sur le logiciel et la mise à jour, consultez notre site Web.

### Important

Ne mettez jamais l'appareil hors service et ne débranchez jamais le téléphone lors de la mise à jour du logiciel.

### 1 Affichez le menu système.

Reportez-vous à la page 52, *Introduction à l'utilisation des menus*.

### 2 Touchez Bluetooth Software Update.

### 3 Touchez Start pour afficher le mode de transfert des données.

- Suivez les instructions à l'écran pour finir la mise à jour du logiciel.

## Affichage de la version du système Bluetooth

(AVH-3200BT uniquement)

Si l'appareil ne fonctionne pas correctement, vous devrez peut-être consulter votre revendeur pour le faire réparer. Le cas échéant, vous serez invité à spécifier la version du système. Exécutez la procédure suivante pour vérifier la version sur cet appareil.

### 1 Mettez l'appareil hors service.

Reportez-vous à la page 11, *Opérations de base*.

### 2 Affichez le menu système.

Reportez-vous à la page 52, *Introduction à l'utilisation des menus*.

### 3 Touchez Bluetooth Version Information pour afficher la version du module Bluetooth de cet appareil.

## Utilisation des menus

### Réglage de la caméra de vue arrière (caméra de recul)

#### PRÉCAUTION

Pioneer recommande d'utiliser une caméra qui génère des images inversées (images miroir). Dans le cas contraire, l'image sur l'écran peut apparaître inversée.

Cet appareil possède une fonction qui bascule automatiquement sur la vidéo de la caméra de vue arrière (jack **V IN**) quand une caméra de vue arrière est installée sur votre voiture et que le levier de vitesse est en position **MARCHE ARRIÈRE**. (Pour plus de détails, consultez votre revendeur.)

- Après avoir effectué le réglage de la caméra de vue arrière, placez le levier de vitesse en position **MARCHE ARRIÈRE (R)** et vérifiez qu'une image vidéo de la caméra de vue arrière est visible sur l'écran.
- Modifiez ce réglage si l'écran bascule sur la vidéo de la caméra de vue arrière par erreur pendant une marche avant.
- Pour arrêter de regarder la vidéo de caméra de vue arrière et revenir à l'affichage de la source, appuyez de façon prolongée sur **MUTE**.
- Touchez l'icône de la source **RearView** pour afficher l'image de la caméra de vue arrière tout en conduisant. Touchez à nouveau l'icône de la source pour mettre hors service la caméra de vue arrière. Pour les détails, reportez-vous à la page 11, *Sélection d'une source à l'aide des touches du clavier tactile*.

#### 1 Affichez le menu système.

Reportez-vous à la page 52, *Introduction à l'utilisation des menus*.

#### 2 Touchez Camera Polarity sur le menu système pour sélectionner le réglage approprié.

- **Battery** – Quand la polarité du fil connecté est positive lorsque le levier de vitesse est dans la position **MARCHE ARRIÈRE (R)**

- **Ground** – Quand la polarité du fil connecté est négative lorsque le levier de vitesse est dans la position **MARCHE ARRIÈRE (R)**
- **Off** – Quand il n'y a pas de caméra de vue arrière connectée à l'appareil

### Sélection du format vidéo

Vous pouvez basculer le format de sortie vidéo de **V OUT** entre NTSC et PAL.

#### 1 Affichez le menu système.

Reportez-vous à la page 52, *Introduction à l'utilisation des menus*.

#### 2 Touchez Video Output Format sur le menu système pour sélectionner le format de sortie vidéo. NTSC—PAL



#### Remarque

Vous pouvez basculer le format de sortie vidéo uniquement pour la source à partir de cet appareil.

### Réglage du signal TV

Quand vous connectez cet appareil à un syntoniseur TV, veillez à régler le signal TV pour qu'il soit compatible avec le signal TV de votre pays.

- Comme cette fonction est initialement réglée sur **Auto**, l'appareil règle automatiquement les paramètres du signal TV. Cependant, l'écran peut devenir noir et les images peuvent ne pas s'afficher correctement si **Auto** a été sélectionné et si la réception est faible. Normalement, il suffit de sélectionner le signal TV approprié.
- Pour des informations sur le signal TV de votre pays, consultez votre revendeur Pioneer le plus proche.
- Vous ne pouvez utiliser cette fonction que pour l'entrée d'un signal vidéo dans l'entrée AV.

**1 Affichez le menu système.**

Reportez-vous à la page 52, *Introduction à l'utilisation des menus*.

**2 Touchez TV Signal sur le menu système pour sélectionner le signal TV approprié.**

**Auto—PAL—SECAM**

**Sélection du groupe de zones**

(Fonction de AVH-P4200DVD)

**1 Sélection de la source TV.**

Reportez-vous à la page 11, *Opérations de base*.

**2 Affichez le menu système.**

Reportez-vous à la page 52, *Introduction à l'utilisation des menus*.

**3 Touchez TV Country Group sur le menu des fonctions.****4 Touchez ◀ ou ▶ jusqu'à ce que le groupe de zones désiré apparaisse.**

**Country1** (canal CCIR)—**Country2** (canal Italie)—**Country3** (canal Royaume-Uni)—**Country4** (canal OIRT)

**EQ auto (égalisation automatique)**

L'égalisation automatique mesure automatiquement les caractéristiques acoustiques de l'habitacle de la voiture puis crée une courbe d'égalisation automatique en fonction de ces informations.

**⚠ ATTENTION**

Comme une forte tonalité (bruit) peut être émise à partir des haut-parleurs lors de la mesure des caractéristiques acoustiques de l'habitacle, n'effectuez jamais le réglage TA et EQ auto lorsque vous conduisez.

**⚠ PRÉCAUTION**

- Vérifiez soigneusement les conditions avant d'exécuter le réglage EQ auto car vous pour-

riez endommager les haut-parleurs si ces fonctions sont exécutées lorsque :

- Les haut-parleurs sont connectés de manière incorrecte. (Par exemple, un haut-parleur arrière est connecté à la sortie haut-parleur d'extrêmes graves.)
- Un haut-parleur est connecté à un amplificateur de puissance délivrant une puissance de sortie supérieure à la puissance d'entrée maximum admissible par le haut-parleur.

- Si le microphone est placé dans une position inadéquate, la tonalité de mesure peut devenir forte et la mesure peut prendre longtemps, ce qui entraîne une décharge de la batterie. Assurez-vous de placer le microphone à l'emplacement spécifié.

**Avant d'utiliser la fonction EQ auto**

- Effectuez le réglage EQ auto dans un endroit aussi calme que possible, avec le moteur et la climatisation coupés. Mettez également hors tension les téléphones de voiture ou les téléphones portables qui se trouvent dans la voiture, ou sortez-les de la voiture avant d'effectuer le réglage EQ auto. Les sons autres que la tonalité de mesure (sons environnants, son du moteur, sonneries de téléphones, etc.) peuvent empêcher une mesure correcte des caractéristiques acoustiques de l'habitacle de la voiture.
- Assurez-vous d'effectuer le réglage EQ auto en utilisant le microphone en option. L'utilisation d'un autre microphone peut empêcher la mesure, ou conduire à une mesure incorrecte des caractéristiques acoustiques de l'habitacle de la voiture.
- Pour exécuter la fonction EQ auto, vous devez connecter le haut-parleur avant.
- Quand cet appareil est connecté à un amplificateur de puissance disposant d'un contrôle du niveau d'entrée, le réglage EQ auto peut ne pas être possible si le niveau d'entrée de l'amplificateur de puissance est inférieur au niveau standard.

## Utilisation des menus

- Quand cet appareil est connecté à un amplificateur de puissance équipé d'un filtre passe-bas, mettez le filtre passe-bas hors service avant d'effectuer le réglage EQ auto. Définissez également la fréquence de coupure pour le filtre passe-bas intégré d'un haut-parleur d'extrêmes graves actif sur la fréquence la plus haute.
- La distance a été calculée par ordinateur comme étant le retard optimum pour donner des résultats précis pour les circonstances considérées, veuillez donc continuer à utiliser cette valeur.
  - Le son réfléchi à l'intérieur du véhicule est fort et que des retards se produisent.
  - Le filtre passe bas sur les haut-parleurs d'extrêmes graves ou les amplis externes retardent les sont inférieurs.
- Le réglage EQ auto modifie les réglages audio comme suit :
  - Les réglages équilibre avant-arrière/droite-gauche reviennent à la position centrale. (Reportez-vous à la page 53, *Utilisation du réglage de l'équilibre avant-arrière/droite-gauche.*)
  - La courbe d'égalisation bascule sur **Flat**. (Reportez-vous à la page 53.)
  - Les haut-parleurs avant, central et arrière seront automatiquement réglés au moyen d'un réglage de filtre passe-haut.
- Le réglage EQ auto précédent sera écrasé.

### Exécution de la fonction EQ auto

**1 Arrêtez la voiture dans un endroit calme, fermez toutes les portières, les vitres et le toit ouvrant, puis coupez le moteur.**

Si vous laissez tourner le moteur, son bruit peut empêcher un réglage EQ auto correct.

**2 Attachez le microphone fourni au centre du repose-tête du conducteur, en l'orientant vers l'avant.**

Le résultat du réglage EQ auto peut différer selon l'endroit où vous placez le microphone. Si vous le désirez, placez le microphone sur le

siège du passager avant pour effectuer le réglage EQ auto.

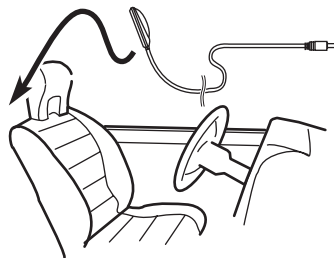

**3 Placez le contact d'allumage sur ON ou ACC.**

Si la climatisation ou le chauffage de la voiture sont en service, coupez-les. Le bruit du ventilateur de la climatisation ou du chauffage peut empêcher une exécution correcte du réglage EQ auto.

**4 Affichez le menu système.**

Reportez-vous à la page 52, *Introduction à l'utilisation des menus.*

**5 Touchez Auto EQ Measurement pour passer en mode de mesure EQ auto.**

**6 Branchez le microphone dans le jack d'entrée microphone sur cet appareil.**

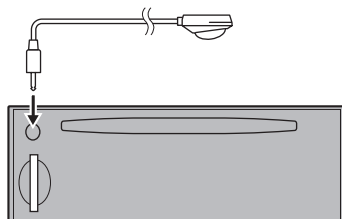

(AVH-P4200DVD)

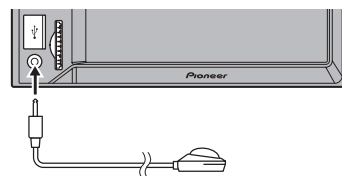

(AVH-3200DVD/AVH-3200BT)

**7 Touchez Start pour exécuter la fonction EQ auto.**

**8 À partir du début du décomptage de 10 secondes, sortez de la voiture et fermez la porte dans les 10 secondes.**

La tonalité de mesure (bruit) est émise par les haut-parleurs, et la mesure EQ auto commence.

Quand la fonction EQ auto est terminée,

**Complete** s'affiche.

Si une mesure correcte des caractéristiques acoustiques de l'habitacle de la voiture est impossible, un message d'erreur s'affiche. (Reportez-vous à la page 93, *Comprendre les messages d'erreur des réglages EQ/TA et EQ auto.*)

- Il faut environ neuf minutes pour terminer la mesure EQ auto lorsque tous les haut-parleurs sont connectés.
- Pour arrêter la fonction EQ auto, touchez **Stop**.
- Pour annuler le mode de mesure EQ auto pendant cette procédure, touchez le clavier tactile suivant.



Annulation du mode de mesure EQ auto.

**9 Conservez le microphone dans la boîte à gants ou un autre endroit sûr.**

Si le microphone est exposé à la lumière directe du soleil pendant une période prolongée, les températures élevées peuvent provoquer une distorsion, une modification de la couleur ou un dysfonctionnement.

**10 Appuyez sur ▲ (éjecter) pour fermer le panneau.**

(AVH-P4200DVD uniquement)



#### Remarque

(AVH-P4200DVD)

N'appuyez pas sur ▲ (éjecter) pour ouvrir ou fermer le panneau lorsque vous utilisez le microphone.

## Correction de la distorsion sonore

(Fonction de AVH-P4200DVD)

Lors de l'écoute d'un CD ou d'une autre source dont le niveau sonore est élevé, régler le niveau de chaque fréquence sur une valeur élevée peut conduire à de la distorsion. Vous pouvez régler l'atténuateur numérique sur le niveau bas pour réduire la distorsion.

- La qualité sonore est meilleure avec une valeur élevée, c'est pourquoi ce réglage est généralement préféré.

**1 Affichez le menu système.**

Reportez-vous à la page 52, *Introduction à l'utilisation des menus.*

**2 Touchez Digital ATT.**

**3 Touchez Digital ATT sur le menu système pour sélectionner le niveau de l'atténuateur numérique.**

**High—Low**

## Utilisation des menus

### Réinitialisation des fonctions audio

(Fonction de AVH-P4200DVD)

Vous pouvez réinitialiser toutes les fonctions audio.

#### 1 Affichez le menu système.

Reportez-vous à la page 52, *Introduction à l'utilisation des menus*.

#### 2 Touchez Audio Reset.

#### 3 Touchez Reset.

**Ready to reset. Are you sure?** apparaît sur l'écran.

- Pour annuler cette fonction en cours d'exécution, touchez **Cancel**.

#### 4 Touchez Reset de nouveau.

**The reset end was carried out.** apparaît sur l'écran et les fonctions audio sont réinitialisées. 

### Réglages de divertissement

#### Choix de la couleur de l'éclairage

Cet appareil dispose d'un éclairage multicolore.

#### Sélection directe à partir des couleurs d'éclairage présélectionnée

Vous pouvez sélectionner une couleur d'éclairage dans la liste des couleurs.

#### 1 Affichez le menu de divertissement.

Reportez-vous à la page 52, *Introduction à l'utilisation des menus*.

#### 2 Touchez Appearance.

#### 3 Touchez Illumination, puis une couleur dans la liste.

#### Personnalisation de la couleur d'éclairage

#### 1 Affichez le menu de divertissement.

Reportez-vous à la page 52, *Introduction à l'utilisation des menus*.

#### 2 Touchez Appearance.

#### 3 Touchez Illumination puis Custom.

#### 4 Affichez le menu de personnalisation.



Affichage du menu de personnalisation.

#### 5 Touchez la barre de couleurs pour personnaliser la couleur.

#### 6 Touchez ◀ ou ▶ pour un ajustement fin de la couleur.

**7 Touchez l'icône de manière prolongée pour enregistrer la couleur personnalisée en mémoire.**



Mémorisation de la couleur personnalisée.

La couleur personnalisée a été enregistrée dans la mémoire.

La couleur en mémoire est rappelée lorsque vous touchez à nouveau la même icône.

## Choix de la couleur OSD

Vous pouvez modifier la couleur OSD.

**1 Affichez le menu de divertissement.**

Reportez-vous à la page 52, *Introduction à l'utilisation des menus*.

**2 Touchez Appearance.**

**3 Touchez Screen.**

**4 Touchez une des couleurs de la liste.**

## Choix de l'affichage d'arrière-plan

Vous pouvez modifier l'arrière-plan visible lors de l'écoute d'une source.

**1 Affichez le menu de divertissement.**

Reportez-vous à la page 52, *Introduction à l'utilisation des menus*.

**2 Touchez Background.**

**3 Touchez le réglage désiré.**

■ Si aucune image JPEG n'a été stockée dans cet appareil, vous ne pouvez pas sélectionner de photos. Pour enregistrer une image JPEG sur cet appareil, consultez la page 42, *Capture d'une image dans des fichiers JPEG*. 

## Personnalisation des menus

**1 Affichez les colonnes de menu à enregistrer.**

Reportez-vous à la page 52, *Introduction à l'utilisation des menus*.

Vous pouvez personnaliser les menus à l'exception de **Video Setup Menu**.

**2 Touchez de façon prolongée la colonne du menu à enregistrer.**

■ Pour supprimer l'enregistrement, touchez de façon prolongée une nouvelle fois la colonne du menu.

**3 Affichez le menu personnalisé et sélectionnez un menu enregistré.**

Reportez-vous à la page 52, *Introduction à l'utilisation des menus*.



### Remarques

- Vous pouvez enregistrer jusqu'à 12 colonnes.
- Si vous enregistrez une colonne du menu des fonctions audio, l'enregistrement sera annulé à la connexion d'un processeur multicanal DEQ-P6600.
- Si vous enregistrez une colonne du menu DSP, l'enregistrement sera annulé à la déconnexion d'un processeur multicanal DEQ-P6600. 

## Modification des réglages de l'image

Vous pouvez régler **Brightness** (luminosité), **Contrast** (contraste), **Color** (couleur), **Hue** (teinte), **Dimmer** (atténuateur de luminosité), **Temperature** (température de couleur) et **Black Level** (niveau du noir) et **RGB Dot ADJ** (réglage de l'horloge à points RVB) pour chaque source et caméra de vue arrière.

- Vous ne pouvez pas régler **Color**, **Hue**, **Contrast** et **Black Level** pour la source audio.

### 1 Appuyez de façon prolongée sur MENU pour afficher Picture Adjustment.

Les noms des fonctions de réglage sont affichés.

### 2 Si vous souhaitez régler Picture Adjustment, sélectionnez l'unité.

NAVI

Réglage du **Picture Adjustment** de l'équipement de navigation.

Rear View

Réglage du **Picture Adjustment** pour la caméra de vue arrière.

Source

Réglage du **Picture Adjustment** de la source.

### 3 Touchez n'importe quelle touche du clavier tactile pour sélectionner la fonction à régler.

Les éléments de **Picture Adjustment** s'affichent.

- **Brightness** – Règle l'intensité du noir
- **Contrast** – Règle le contraste
- **Color** – Règle la saturation de la couleur
- **Hue** – Règle la tonalité de la couleur (le rouge ou le vert est accentué)
- **Dimmer** – Règle la luminosité de l'écran
- **Temperature** – Règle la température de couleur, ce qui se traduit par un meilleur équilibre des blancs

- **Black Level** – Accentue les parties sombres sur les images, la différence entre les parties claires et les parties sombres est alors plus marquée
- **RGB Dot ADJ** – Règle le changement de phase par l'horloge à points lorsqu'un équipement de navigation est connecté
  - Vous ne pouvez pas régler l'image pour la caméra de vue arrière quand **Camera Polarity** est positionné sur **Off**. (Reportez-vous à la page 77, *Réglage de la caméra de vue arrière (caméra de recul)*.)
  - Si le système de couleur est réglé sur PAL/PAL-M/SECAM, vous ne pouvez pas régler **Hue**.
  - Avec certaines caméras de vue arrière, le réglage de l'image peut ne pas être possible.

### 4 Touchez ◀ ou ▶ pour régler l'élément sélectionné.

Chaque fois que vous touchez ◀ ou ▶, le niveau de l'élément sélectionné augmente ou diminue.

- **Dimmer** peut être réglé de +1 à +48.
- **Temperature** peut être réglé de +3 à -3.

### 5 Touchez Black Level et RGB Dot ADJ pour le régler.

- **Black Level** peut être mis en service ou hors service.
- **RGB Dot ADJ** peut être réglé sur 1 ou 2.



#### Remarques

- Vous ne pouvez pas utiliser cette fonction pendant la conduite.
- Différents réglages **Brightness/Contrast/Dimmer** peuvent être définis lorsque le commutateur d'éclairage est en position ON ou OFF.

## Réglage de la sortie du moniteur arrière

La source de sortie du moniteur arrière peut être commutée vers ce qui suit :

- **Front** – La source sur l'écran avant de cet appareil

**Disc** – La vidéo et le son du DVD

**AV** – La vidéo et le son de l'entrée AV

**AUX** – La source de l'entrée AUX

**Off** – Aucune source



### Remarques

- Lorsque vous lisez les fichiers DivX, il est impossible de lire les fichiers DivX simultanément sur les moniteurs avant et arrière.
- Si **Disc** est défini sur la sortie du moniteur arrière, vous ne pouvez pas sélectionner la gamme MW/LW (PO/GO) pour le moniteur avant.

## Réglage des positions de réponse des claviers tactiles (calibrage du clavier tactile)

Si vous pensez que les touches du clavier tactile à l'écran ont dévié des positions réelles qui répondent à votre toucher, réglez les positions de réponse du clavier tactile. Il existe deux méthodes de réglage : réglage en 4 points, dans lequel vous touchez les quatre coins de l'écran ; et réglage en 16 points, dans lequel vous affinez le réglage de l'écran entier.

- Touchez doucement l'écran pour effectuer les réglages. Appuyez avec force sur le clavier tactile peut l'endommager. N'utilisez pas un outil pointu comme un stylo bille ou un stylo mécanique. Ceci peut endommager l'écran.
- S'il est impossible de régler correctement le clavier tactile, consultez votre distributeur local Pioneer.

### 1 Mettez l'appareil hors service.

Reportez-vous à la page 11, *Opérations de base*.

### 2 Appuyez de façon prolongée sur MENU pour afficher Picture Adjustment.

### 3 Appuyez de façon prolongée sur MENU pour lancer l'étalonnage de l'écran tactile.

L'écran de réglage du clavier tactile en 4 points s'affiche.

### 4 Touchez chacune des flèches dans les quatre coins de l'écran.

- Pour annuler le réglage, appuyez de façon prolongée sur **MENU**.

### 5 Appuyez sur MENU pour effectuer le réglage en 4 points.

Les données de la position réglée sont sauvegardées.

- Ne coupez pas le moteur pendant la sauvegarde des données.

### 6 Appuyez sur MENU pour effectuer le réglage en 16 points.

L'écran de réglage du clavier tactile en 16 points s'affiche.

- Pour annuler le réglage, appuyez de façon prolongée sur **MENU**.

### 7 Touchez doucement le centre de la marque + affichée sur l'écran.

Après avoir touché toutes les marques, les données de la position réglée sont sauvegardées.

- Ne coupez pas le moteur pendant la sauvegarde des données.

### 8 Appuyez de façon prolongée sur MENU pour effectuer le réglage.

## Utilisation d'une source AUX

Un appareil auxiliaire (magnétoscope ou appareil portable) vendu séparément peut être connecté à cet appareil. Quand un appareil auxiliaire est connecté, il est automatiquement reconnu comme source AUX et il est affecté à **AUX**.

## Autres fonctions

### Quelques mots sur les méthodes de connexion AUX

Deux méthodes permettent de connecter des dispositifs auxiliaires à cet appareil.

#### Câble à mini prise (AUX)

Lors de la connexion d'un appareil auxiliaire avec un câble à mini prise

Un iPod et un lecteur audio/vidéo portable peuvent être connectés à cet appareil via un câble à mini prise.

- Si un iPod disposant de fonctions vidéo est connecté à cet appareil avec un câble à prise 3,5 mm (4 pôles) (par exemple CD-V150M), vous pouvez profiter du contenu vidéo de l'iPod connecté.
- Vous pouvez connecter un lecteur audio/vidéo portable à l'aide d'un câble à prise 3,5 mm (4 pôles) vers RCA (vendu séparément). Toutefois, selon le câble, une connexion inverse entre le câble rouge (audio côté droit) et le câble jaune (vidéo) peut être requise pour reproduire correctement le son et l'image vidéo.

#### ● Insérez la mini prise stéréo dans le jack d'entrée AUX de cet appareil.

Reportez-vous au manuel d'installation.

Reportez-vous à la page 9, *Description de l'appareil*. □

### Utilisation comme source extérieure

(Fonction de AVH-P4200DVD)

Appareil extérieur fait référence à un produit Pioneer, comme les produits prochainement disponibles. Bien que les appareils externes soient incompatibles en tant que source, cet appareil peut contrôler les fonctions de base de deux appareils extérieurs au maximum. Quand deux appareils extérieurs sont connectés, les appareils extérieurs sont automatique-

ment affectés à la source extérieure 1 ou à la source extérieure 2 par cet appareil.

Le fonctionnement de base de la source extérieure est présenté ci-après. Les fonctions diffèrent suivant la source extérieure connectée. Pour plus de détails sur ces fonctions, reportez-vous au mode d'emploi de l'appareil externe.

### Opérations de base

Les fonctions attribuées aux opérations suivantes diffèrent suivant la source extérieure connectée. Pour plus de détails sur ces fonctions, reportez-vous au mode d'emploi de l'appareil extérieur connecté.



Commutation entre le mode automatique et manuel.



Commutation vers les fonctions vidéo et audio.



Changement du mode écran. Reportez-vous à la page 43, *Changer le mode écran large*.



Activation/désactivation des courbes d'égalisation. Reportez-vous à la page 53, *Utilisation de l'égaliseur*. Touchez de façon prolongée pendant plus de deux secondes pour mettre l'égalisation automatique en service ou hors service. Reportez-vous à la page 54, *Utilisation de l'égalisation automatique*.



Les actions diffèrent suivant la source extérieure connectée.

**Autres fonctions**

F1

F2

F3

F4

Fonction 1 à 4  
Les actions diffèrent suivant la  
source extérieure connectée.



Utilisation des fonctions attribuées  
aux touches 1 à 6.  
Les actions diffèrent suivant la  
source extérieure connectée.



# Informations complémentaires

## Dépannage

### Commun

Symptôme	Causes possibles	Action corrective (Page de référence)
L'alimentation ne se met pas en service. L'appareil ne fonctionne pas.	Les fils et les connecteurs sont mal connectés.	Vérifiez encore une fois que toutes les connexions sont correctes.
	Le fusible a sauté.	Rectifiez la cause et remplacez le fusible. Assurez-vous de bien installer un fusible de même intensité.
L'appareil ne fonctionne pas avec la télécommande. L'appareil ne fonctionne pas correctement même si l'on appuie sur les touches appropriées de la télécommande.	Le niveau de la pile est faible.	Installez une nouvelle pile.
	Des opérations sont interdites avec certains disques.	Essayez d'utiliser un autre disque.
La lecture n'est pas possible.	Le disque est sale.	Nettoyez le disque. (Page 96)
	Le type de disque chargé ne peut pas être lu par cet appareil.	Vérifiez le type de disque.
	Le disque chargé n'est pas compatible avec ce système vidéo.	Remplacez le disque par un autre qui est compatible avec ce système vidéo.

Symptôme	Causes possibles	Action corrective (Page de référence)
Absence de son. Le volume ne veut pas augmenter.	Les câbles ne sont pas connectés correctement.	Connectez les câbles correctement.
	L'appareil est en mode de lecture image fixe, ralenti ou image par image.	Il n'y a aucun son en mode de lecture image fixe, ralenti ou image par image.
Aucune image n'est affichée.	Le câble du frein de parking n'est pas connecté.	Connectez un câble de frein de parking, et serrez le frein de parking.
	Le frein de parking n'est pas serré.	Connectez un câble de frein de parking, et serrez le frein de parking.
L'icône  est affichée, et l'opération n'est pas possible.	L'opération est interdite pour le disque.	Cette opération n'est pas possible.
	L'opération n'est pas compatible avec la configuration du disque.	Cette opération n'est pas possible.
L'image affichée s'arrête (pause) et l'appareil ne fonctionne pas.	Impossible de lire les données pendant la lecture.	Après avoir arrêté une fois la lecture, recommencez-la.
Absence de son. Le volume est faible.	Le volume est faible.	Réglez le volume.
	L'atténuateur est en service.	Mettez l'atténuateur hors service.
Saut dans l'audio et la vidéo.	L'appareil n'est pas fixé fermement.	Fixez fermement l'appareil.
	La taille de fichier et le débit de transmission sont au-dessus des valeurs recommandées.	Créez un fichier DivX de la taille et du débit de transmission recommandés.
Le ratio d'aspect n'est pas correct et l'image est étirée.	Le réglage du ratio d'aspect n'est pas le bon pour l'afficheur.	Sélectionnez le réglage approprié pour votre écran. (Page 69)

## Informations complémentaires

Symptôme	Causes possibles	Action corrective (Page de référence)
Le moteur est audible quand le contact d'allumage est mis sur ON (ou en position ACC).	L'appareil confirme si un disque est chargé ou non.	Ceci est un fonctionnement normal.
Rien n'est affiché. Les touches de l'écran tactile ne peuvent pas être utilisées.	La caméra de vue arrière n'est pas connectée. Le réglage <b>Camera Polarity</b> est incorrect.	Connectez une caméra de vue arrière. Prolongez de façon prolongée sur <b>MENU</b> pour revenir à l'affichage de la source puis sélectionnez le réglage correct pour <b>Camera Polarity</b> . (Page 77)
<b>No xxxx</b> apparaît lors de la modification de l'affichage (par exemple <b>No Title</b> ).	Aucune information textuelle n'est intégrée.	Basculez l'affichage ou la lecture sur une autre plage/un autre fichier.
Les sous-dossiers ne peuvent pas être lus.	La répétition de lecture du dossier a été sélectionnée.	Choisissez de nouveau l'étendue de répétition.
L'étendue de répétition de lecture change automatiquement.	Un autre dossier a été sélectionné pendant la répétition de lecture. La recherche de plage ou l'avance/le retour rapide ont été exécutés pendant la répétition de lecture d'un fichier.	Choisissez de nouveau l'étendue de répétition. Choisissez de nouveau l'étendue de répétition.

## DVD

Symptôme	Causes possibles	Action corrective (Page de référence)
La lecture n'est pas possible.	Le disque chargé a un numéro de région différent de celui de cet appareil.	Remplacez le disque par un autre ayant le même numéro de région que cet appareil.
Un message de verrouillage parental est affiché et la lecture n'est pas possible.	Le verrouillage parental est activé.	Désactivez le verrouillage parental ou changez le niveau. (Page 70)
Le verrouillage parental ne peut pas être annulé.	Le code est incorrect. Vous avez oublié votre numéro de code.	Entrez le code correct. (Page 70) Appuyez sur <b>RESET</b> . (Page 71)
On ne peut pas changer la langue audio (et la langue des sous-titres).	Le DVD en cours de lecture ne supporte pas les enregistrements en plusieurs langues. Vous pouvez seulement choisir entre les éléments indiqués sur le menu du disque.	Vous ne pouvez pas choisir parmi plusieurs langues si elles ne sont pas enregistrées sur le disque. Changez la langue en utilisant le menu du disque.
Aucun sous-titre n'est affiché.	Le DVD en cours de lecture ne comporte pas de sous-titres. Vous pouvez seulement choisir entre les éléments indiqués sur le menu du disque.	Les sous-titres ne sont pas affichés s'ils ne sont pas enregistrés sur le disque. Changez la langue en utilisant le menu du disque.



## Informations complémentaires

### Bluetooth

Symptôme	Causes possibles	Action corrective
Le son de la source audio Bluetooth n'est pas lu.	Un appel est en cours sur un téléphone portable Bluetooth connecté.	Le son sera lu quand la communication sera terminée.
	Un téléphone portable Bluetooth connecté est en cours d'utilisation.	N'utilisez pas le téléphone portable pour l'instant.
	Un appel a été fait avec un téléphone portable Bluetooth connecté puis immédiatement coupé. Il en résulte que la communication entre cet appareil et le téléphone portable n'a pas été coupée correctement.	Refaites la connexion Bluetooth entre cet appareil et le téléphone portable.

### Processeur multicanaux

Symptôme	Causes possibles	Action corrective (Page de référence)
Absence de son. Le volume ne veut pas augmenter.	Les câbles optiques ne sont pas connectés correctement.	Connectez les câbles correctement.
La sortie audio est de l'audio 2 canaux même si un son multicanaux est sélectionné.	Le réglage de la sortie numérique est positionné sur <b>Linear PCM</b> .	Normalement, positionnez le réglage de la sortie numérique sur <b>Stream</b> . (Page 72)



## Messages d'erreur

Quand vous contactez votre distributeur ou le Service d'entretien agréé par Pioneer le plus

proche, n'oubliez pas de noter le message d'erreur.

### Syntoniseur

Message	Causes possibles	Action corrective
<b>No Data</b>	Cet appareil ne peut pas recevoir les informations de nom du service de programme.	Déplacez-le vers un endroit où la réception est bonne.

### DVD

Message	Causes possibles	Action corrective
<b>Different Region Disc</b>	Le disque n'a pas le même numéro de région que cet appareil.	Remplacez le DVD par un autre avec le numéro de région correct.
<b>Error-02-XX/FF-FF</b>	Le disque est sale.	Nettoyez le disque.
	Le disque est rayé.	Utilisez un autre disque.
	Le disque est chargé à l'envers.	Vérifiez que le disque est chargé correctement.
	Une erreur mécanique ou électrique est survenue.	Appuyez sur <b>RESET</b> .

<b>Unplayable Disc</b>	Ce type de disque ne peut pas être lu sur cet appareil.	Remplacez le disque par un disque que cet appareil peut lire.
	Le disque inséré ne contient pas de fichiers pouvant être lus.	Utilisez un autre disque.
<b>Protect</b>	Tous les fichiers sur le disque inséré intègrent la protection par DRM.	Utilisez un autre disque.
<b>Skipped</b>	Le disque inséré contient des fichiers WMA protégés par DRM.	Lisez un fichier audio n'intégrant pas la protection Windows Media DRM 9/10.

## Informations complémentaires

Message	Causes possibles	Action corrective
<b>TEMP</b>	La température de l'appareil est en dehors de la plage de fonctionnement normal.	Attendez que la température de l'appareil revienne dans les limites de fonctionnement normal.
<b>Rental Expired.</b>	Le disque inséré contient un contenu VOD DivX expiré.	Sélectionnez un fichier pouvant être lu.
<b>Unplayable File-High Definition</b>	Le disque inséré contient un fichier DivX haute définition.	Sélectionnez un fichier pouvant être lu.
<b>It is not possible to write it in the flash.</b>	La mémoire flash de cet appareil utilisée pour le stockage temporaire est pleine.	Sélectionnez un fichier pouvant être lu.
<b>Authorization Error</b>	Le code d'enregistrement DivX de cet appareil n'a pas été autorisé par le fournisseur de contenu VOD DivX.	Enregistrez cet appareil auprès du fournisseur de contenu VOD DivX. (Page 42)
<b>Unplayable File</b>	Ce type de fichier ne peut pas être lu sur cet appareil.	Sélectionnez un fichier pouvant être lu.
<b>Format Read</b>	Le début de la lecture et le début de l'émission des sons sont parfois décalés.	Attendez que le message disparaisse pour entendre les sons.
<b>Video frame rate not supported.</b>	Le taux d'échantillonnage du fichier DivX est supérieur à 30 fps.	Sélectionnez un fichier pouvant être lu.
<b>Audio format not supported.</b>	Ce type de fichier n'est pas pris en charge par cet appareil.	Sélectionnez un fichier pouvant être lu.

## Périphérique de stockage externe (USB, SD)

Message	Causes possibles	Action corrective
<b>Unplayable File</b>	Ce type de fichier ne peut pas être lu sur cet appareil.	Sélectionnez un fichier pouvant être lu.
	Absence de plages musicales.	Transférez les fichiers audio vers le lecteur audio portable USB ou la mémoire USB et effectuez la connexion.
	La sécurité de la mémoire USB connectée est activée.	Suivez les instructions de la mémoire USB pour désactiver la sécurité.
<b>Format Read</b>	Le début de la lecture et le début de l'émission des sons sont parfois décalés.	Attendez que le message disparaisse pour entendre les sons.
<b>Skipped</b>	Le lecteur audio portable USB connecté ou la mémoire USB connectée contient des fichiers WMA qui sont protégés par Windows Media DRM™ 9/10.	Lisez un fichier audio n'intégrant pas la protection Windows Media DRM 9/10.
<b>Protect</b>	Tous les fichiers sur le lecteur audio portable USB connecté ou la mémoire USB connectée sont protégés par Windows Media DRM 9/10.	Transférez des fichiers audio non protégés par Windows Media DRM 9/10 vers le lecteur audio portable USB ou la mémoire USB et effectuez la connexion.

## Informations complémentaires

Message	Causes possibles	Action corrective
<b>Incompatible USB</b>	L'appareil USB connecté n'est pas pris en charge par cet appareil.	Connectez un lecteur audio portable USB ou une mémoire USB conforme à la norme USB Mass Storage Class.
	L'appareil USB n'est pas formaté avec FAT16 ou FAT32.	L'appareil USB connecté doit être formaté avec FAT16 ou FAT32.
<b>Incompatible SD</b>	La carte mémoire SD non prise en charge est insérée.	Utilisez la carte mémoire SD prise en charge.
	Périphérique de stockage SD incompatible	Déconnectez votre périphérique et remplacez-le par un périphérique de stockage SD compatible.
<b>Check USB</b>	Le connecteur USB ou le câble USB est en court-circuit.	Vérifiez que le connecteur USB ou le câble USB n'est pas coincé ou endommagé.
	Le lecteur audio portable USB connecté ou la mémoire USB connectée consomme plus que le courant maximum autorisé.	Déconnectez le lecteur audio portable USB ou la mémoire USB et ne l'utilisez pas. Mettez le contact sur OFF, puis sur ACC ou ON, puis connectez un lecteur audio portable USB ou la mémoire USB compatible.
<b>Error-02-9X/-DX</b>	Panne de communication.	Effectuez une des opérations suivantes. –Coupez et remettez le contact d'alimentation. –Déconnectez le lecteur audio portable USB ou la mémoire USB. –Choisissez une autre source. Revenez ensuite au lecteur audio portable USB ou à la mémoire USB.
<b>Rental Expired.</b>	Le disque inséré contient un contenu VOD DivX expiré.	Sélectionnez un fichier pouvant être lu.
<b>Unplayable File-High Definition</b>	Le disque inséré contient un fichier DivX haute définition.	Sélectionnez un fichier pouvant être lu.
<b>It is not possible to write it in the flash.</b>	La mémoire flash de cet appareil utilisée pour le stockage temporaire est pleine.	Sélectionnez un fichier pouvant être lu.
<b>Authorization Error</b>	Le code d'enregistrement DivX de cet appareil n'a pas été autorisé par le fournisseur de contenu VOD DivX.	Enregistrez cet appareil auprès du fournisseur de contenu VOD DivX. (Page 42)
<b>Unplayable File</b>	Ce type de fichier ne peut pas être lu sur cet appareil.	Sélectionnez un fichier pouvant être lu.
<b>Format Read</b>	Le début de la lecture et le début de l'émission des sons sont parfois décalés.	Attendez que le message disparaisse pour entendre les sons.
<b>Video frame rate not supported.</b>	Le taux d'échantillonnage du fichier DivX est supérieur à 30 fps.	Sélectionnez un fichier pouvant être lu.

## Informations complémentaires

Message	Causes possibles	Action corrective
<b>Audio format not supported.</b>	Ce type de fichier n'est pas pris en charge par cet appareil.	Sélectionnez un fichier pouvant être lu.

### iPod

Message	Causes possibles	Action corrective
<b>Format Read/Ready</b>	Le début de la lecture et le début de l'émission des sons sont parfois décalés.	Attendez que le message disparaisse pour entendre les sons.

<b>Error-02-6X/-9X/-DX</b>	Panne de communication.	Déconnectez le câble de l'iPod. Quand le menu principal de l'iPod est affiché, reconnectez et réinitialisez l'iPod.
----------------------------	-------------------------	---

	Panne iPod	Déconnectez le câble de l'iPod. Quand le menu principal de l'iPod est affiché, reconnectez et réinitialisez l'iPod.
--	------------	---

<b>Error-02-67</b>	Les versions de firmware de l'iPod sont anciennes.	Mettez à jour la version de l'iPod.
--------------------	--	-------------------------------------

<b>Stop</b>	Absence de plages musicales.	Transférez les plages musicales sur l'iPod.
	Aucune plage musicale dans la liste en cours.	Sélectionnez une liste qui contient les plages musicales.

### Bluetooth

Message	Causes possibles	Action corrective
<b>Error-10</b>	Coupure de courant au niveau du module Bluetooth de cet appareil.	Mettez le contact sur OFF, puis sur ACC ou ON. Si le message d'erreur s'affiche encore après l'exécution de cette action, consultez votre distributeur ou un centre d'entretien agréé par Pioneer.



## Comprendre les messages d'erreur des réglages EQ/TA et EQ auto

Quand une mesure correcte des caractéristiques acoustiques de l'habitacle de la voiture n'est pas possible à l'aide du réglage TA et EQ auto, un message d'erreur peut s'afficher sur l'écran. Le cas échéant, consultez le tableau ci-après pour déterminer le problème et découvrir comment y remédier. Après avoir vérifié, essayez à nouveau.

Message	Causes possibles	Action corrective
<b>Error. Please check MIC.</b>	Le microphone n'est pas connecté.	Branchez fermement le microphone en option dans la prise.
<b>Error. Please check xxxx speaker.. Error. Please check Subwoofer.</b>	Le microphone ne peut pas détecter la tonalité de mesure d'un des haut-parleurs.	<ul style="list-style-type: none"> <li>• Confirmez que les haut-parleurs sont connectés correctement.</li> <li>• Corrigez le réglage du niveau d'entrée de l'amplificateur de puissance connecté aux haut-parleurs.</li> <li>• Branchez fermement le microphone dans la prise.</li> </ul>

## Informations complémentaires

Message	Causes possibles	Action corrective
<b>Error. Please check noise.</b>	Le niveau de bruit environnant est trop élevé.	<ul style="list-style-type: none"> <li>• Arrêtez votre voiture dans un endroit tranquille et éteignez le moteur, la climatisation et le chauffage.</li> <li>• Placez le microphone correctement.</li> </ul>
<b>Error. Please check battery.</b>	La batterie de cet appareil n'est plus alimentée.	<ul style="list-style-type: none"> <li>• Connectez la batterie correctement.</li> <li>• Vérifiez la tension de la batterie.</li> </ul>



## Signification des messages

Messages	Traduction
<b>CAUTION: Screen image may appear reversed.</b>	<b>Pioneer recommande d'utiliser une caméra qui génère des images inversées (images miroir). Dans le cas contraire, l'image sur l'écran peut apparaître inversée.</b>



## Liste des indicateurs

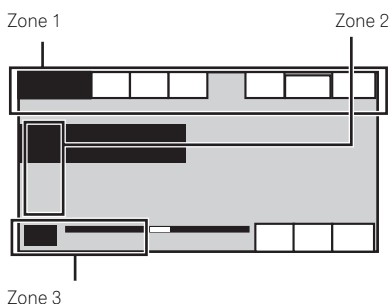

### Zone 1



Signale que la fréquence sélectionnée émet en stéréo.



Indique qu'un message écrit diffusé par radio a été reçu.



Indique que la fonction TA (attente d'un bulletin d'informations routières) est en service.



Indique que la fonction interruption pour réception d'un bulletin d'informations est en service.



Indique qu'un téléphone Bluetooth est connecté.



Indique que le format numérique est le Dolby Digital.



Indique que le format numérique est le MPEG Audio.



Indique que le format numérique est le PCM Linéaire.



Indique la fréquence d'échantillonnage.



Indique que le format numérique est le DTS.

## Informations complémentaires

1 ch

1+1ch

2 ch

Mch

Indique le canal audio.

PBCOn

Indique qu'un disque avec PBC actif est en cours de lecture.



Indique qu'un téléphone cellulaire est connecté.

- Indique qu'un appel entrant a été reçu et qu'il n'a pas encore été pris en compte.
- Pas d'affichage pour les appels effectués alors que votre téléphone cellulaire est déconnecté de cet appareil.



Indique la force de la batterie du téléphone cellulaire.

- Le niveau affiché sur l'indicateur peut différer de la force réelle de la batterie.
- Si la force de la batterie n'est pas disponible, rien n'est affiché dans la zone indicateur de force de la batterie.



Indique la force du signal du téléphone cellulaire.

Dolby PLII

Indique que Dolby Pro Logic II est activé.

AutoEQ

Indique que EQ auto est activé.



Il indique la langue audio qui a été choisie.



Il indique la langue des sous-titres qui a été choisie.



Indique l'angle de vue qui a été choisi.



Indique la sortie audio qui a été choisie.

### Zone 2



Indique que le disque/album est en cours de lecture.



Indique que la plage musicale est en cours de lecture.



Indique que le commentaire est en cours de lecture.



Indique que le nom de l'artiste de la plage musicale est en cours de lecture.



Indique les informations sur le téléphone cellulaire.



Indique les informations sur le téléphone général.



Indique les informations sur le téléphone personnel.



Indique les informations sur le téléphone professionnel.



Indique les informations sur un autre téléphone.



Indique le nom du dossier en cours de lecture.



Indique le nom du fichier en cours de lecture.

P.CH

Indique que le numéro de présélection de la station est présélectionné.

CH

Indique que le canal de la station est présélectionné.

### Zone 3



Indique que le numéro de titre est en cours de lecture.



Indique que le numéro de chapitre est en cours de lecture.

## Informations complémentaires



Indique que le genre de la plage musicale est en cours de lecture.

**DEMO**

Indique que la démonstration des fonctions est active.



## Conseils sur la manipulation

### Disques et lecteur

Utilisez uniquement des disques affichant l'un des logos suivants.



Utilisez des disques 12 cm. N'utilisez pas de disques 8 cm ni un adaptateur pour disques 8 cm.

Utilisez seulement des disques conventionnels de forme circulaire. N'utilisez pas de disques ayant une forme particulière.



Insérez uniquement un DVD (-R/-RW) ou un CD (-R/-RW) dans le logement pour disque.

N'utilisez pas de disques fendillés, ébréchés, voilés ou présentant d'autres défauts, car ils peuvent endommager le lecteur.

La lecture de disques CD-R/CD-RW non finalisés n'est pas possible.

Ne touchez pas la surface enregistrée des disques.

Rangez les disques dans leur coffret dès que vous ne les écoutez plus.

Évitez de laisser les disques dans des environnements trop chauds, en particulier à la lumière directe du soleil.

Ne posez aucune étiquette sur la surface des disques, n'écrivez pas sur un disque, n'appliquez aucun agent chimique sur un disque.

Pour nettoyer un disque, essayez le disque avec un chiffon doux en partant du centre vers l'extérieur.

## Informations complémentaires

La condensation peut perturber temporairement le fonctionnement du lecteur. Laissez celui-ci s'adapter à la température plus élevée pendant une heure environ. Essayez également les disques humides avec un chiffon doux.

La lecture de certains disques peut être impossible en raison des caractéristiques du disque, de son format, de l'application qui l'a enregistré, de l'environnement de lecture, des conditions de stockage ou d'autres conditions.

Les cahots de la route peuvent interrompre la lecture d'un disque.

Lisez les précautions d'emploi des disques avant de les utiliser.

Certaines fonctions peuvent ne pas être disponibles sur certains DVD vidéo.

Il peut ne pas être possible de lire certains disques vidéo DVD.

Il n'est pas possible de lire des disques DVD-RAM.

Cet appareil n'est pas compatible avec des disques enregistrés au format AVCHD (Advanced Video Codec High Definition). N'insérez pas de disques AVCHD car vous risquez de ne pas pouvoir les éjecter.

### Périphérique de stockage externe (USB, SD)

Posez toutes les questions utiles concernant votre périphérique de stockage externe (USB, SD) au fabricant du périphérique.

Ne laissez pas le périphérique de stockage externe (USB, SD) dans un lieu où les températures sont élevées.

En fonction du périphérique de stockage externe (USB, SD), les problèmes suivants peuvent survenir.

- Le fonctionnement peut varier.
- Le périphérique de stockage peut ne pas être reconnu.
- Les fichiers peuvent ne pas être lus correctement.

### Périphérique de stockage USB

Les connexions via un concentrateur USB ne sont pas prises en charge.

Ne connectez aucun autre périphérique qu'un périphérique de stockage USB.

Fixez fermement le périphérique de stockage USB lors de la conduite. Ne laissez pas le périphérique de stockage USB tomber sur le plancher, où il pourrait gêner le bon fonctionnement de la pédale de frein ou d'accélérateur.

Selon les périphériques de stockage USB connectés, du bruit radio peut être généré par le périphérique.

Vous ne pouvez pas lire des fichiers protégés par des droits d'auteur au moyen de périphériques USB.

Vous ne pouvez pas connecter un lecteur audio portable USB ou une mémoire USB à cet appareil via un hub USB.

Une mémoire USB partitionnée n'est pas compatible avec cet appareil.

Selon le type de lecteur audio portable USB/de mémoire USB que vous utilisez, cet appareil peut ne pas être reconnu ou les fichiers audio peuvent ne pas être lus correctement.

Ne laissez pas le lecteur audio portable USB ou la mémoire USB exposé(e) à la lumière directe du soleil pendant une période prolongée. Ceci peut entraîner un dysfonctionnement de l'appareil suite à une hausse extrême de la température.

### Carte mémoire SD

Cet appareil prend uniquement en charge les types suivants de cartes mémoire SD.

- SD

Conservez la carte mémoire SD hors de portée des enfants. Au cas où la carte mémoire SD serait avalée, consultez immédiatement un médecin.

Ne touchez pas les connecteurs de la carte mémoire SD directement avec vos doigts ou avec un ustensile métallique.

N'insérez rien d'autre qu'une carte mémoire SD dans le logement prévu à cet effet. Si un objet métallique (une pièce, par exemple) est inséré dans le logement, les circuits internes peuvent se casser et entraîner des anomalies de fonctionnement.

N'insérez pas une carte mémoire SD endommagée (ondulée, étiquette décollée, par exemple), faute de quoi elle risque de ne pas être éjectée du logement.

## Informations complémentaires

N'insérez pas la carte mémoire SD de force dans le logement prévu à cet effet, faute de quoi la carte ou l'appareil risque d'être endommagé.

Lors de l'éjection d'une carte mémoire SD, appuyez sur la carte et maintenez-la jusqu'à ce qu'un déclic soit émis. Appuyer sur la carte et relâcher immédiatement le doigt peut être dangereux : la carte SD peut en effet être éjectée de son logement et vous blesser au visage, etc. Si la carte est éjectée du logement, vous risquez également de la perdre.

### iPod

Ne laissez pas l'iPod à la lumière directe du soleil pendant des périodes prolongées. Ceci peut entraîner un dysfonctionnement de l'iPod suite à une hausse extrême de la température.

Ne laissez pas l'iPod dans un endroit soumis à une température élevée.

Pour garantir un fonctionnement correct, reliez le câble du connecteur de la station d'accueil de l'iPod directement à cet appareil.

Attachez fermement l'iPod pendant que vous conduisez. Ne laissez pas l'iPod tomber sur le plancher, où il pourrait gêner le bon fonctionnement de la pédale de frein ou d'accélérateur.

Pour les détails, reportez-vous aux manuels de l'iPod.

Quelques mots sur les réglages de l'iPod

- Lorsqu'un iPod est connecté, cet appareil désactive le réglage EQ (égaliseur) de l'iPod afin d'optimiser l'acoustique. Le réglage EQ original est rétabli lorsque l'iPod est déconnecté.
- Vous ne pouvez pas mettre la fonction de répétition hors service sur l'iPod quand vous utilisez cet appareil. La fonction de répétition est positionnée automatiquement sur répétition de toutes les plages quand vous connectez l'iPod à cet appareil.

### Disques DVD-R/DVD-RW

Les disques DVD-R/RW non finalisés qui ont été enregistrés avec le format Vidéo (mode vidéo) ne peuvent pas être lus.

La lecture de disques DVD-R/DVD-RW peut ne pas être possible à cause des caractéristiques du disque, de rayures ou de poussière sur le disque, ou de saleté, de condensation, etc. sur la lentille de cet appareil. Selon les paramètres de l'application et l'environnement, la lecture de disques enregistrés sur un ordinateur personnel peut ne pas être possible. (Pour les détails, contactez le fabricant de l'application.)

### Disques CD-R et CD-RW

Quand vous utilisez des disques CD-R/CD-RW, la lecture n'est possible qu'avec des disques qui ont été finalisés.

La lecture de disques CD-R/CD-RW enregistrés sur un graveur de CD musicaux ou un ordinateur personnel peut ne pas être possible à cause des caractéristiques du disque, de rayures ou de poussière sur le disque, ou de saleté, de condensation, etc. sur la lentille de l'appareil.

Selon les paramètres de l'application et l'environnement, la lecture de disques enregistrés sur un ordinateur personnel peut ne pas être possible. (Pour les détails, contactez le fabricant de l'application.)

La lecture de disques CD-R/CD-RW peut devenir impossible en cas d'exposition directe à la lumière du soleil, des températures élevées, ou en raison des conditions de stockage dans le véhicule.

Les titres et autres informations textuelles gravées sur les CD-R/CD-RW peuvent ne pas être affichés par cet appareil (en cas de données audio (CD-DA)).

### DualDiscs

Les DualDiscs sont des disques à deux faces avec un CD enregistrable pour l'audio sur une face et un DVD enregistrable pour la vidéo sur l'autre.

La lecture de la face DVD est possible avec cet appareil. Cependant, comme la face CD des DualDiscs n'est pas physiquement compatible avec le standard CD général, la lecture de la face CD sur cet appareil peut ne pas être possible.

Charger et éjecter fréquemment un DualDisc peut provoquer des rayures sur le disque. Des rayures importantes peuvent entraîner des problèmes de lecture sur cet appareil. Dans certains cas, un DualDisc peut se retrouver bloqué dans le logement pour CD et ne sera pas éjecté. Pour éviter cela, nous vous recommandons de vous abstenir d'utiliser des DualDiscs avec cet appareil.

Pour des informations plus détaillées sur les DualDiscs, veuillez vous reporter aux informations fournies par le fabricant des disques.

### Fichiers image JPEG

JPEG est un acronyme pour Joint Photographic Experts Group et fait référence à un standard de technologie de compression d'image fixe.

Les fichiers sont compatibles avec les images fixes Baseline JPEG et EXIF 2.1 jusqu'à une résolution de 8 192 x 7 680. (Le format EXIF est le plus souvent utilisé avec les appareils photo numériques.)

## Informations complémentaires

La lecture du format de fichier EXIF qui a été traité par un ordinateur personnel peut ne pas être possible.

Il n'y a pas de compatibilité JPEG progressif.

### Fichiers vidéo DivX

En fonction de la composition de l'information sur les fichiers telle que le numéro de stream audio ou la taille de fichier, il peut se produire un léger retard lors de la lecture des disques.

Certaines opérations spéciales peuvent être interdites à cause de la composition des fichiers DivX.

Des fichiers DivX téléchargés seulement à partir d'un site partenaire DivX sont une garantie de fonctionnement correct. Les fichiers DivX non autorisés peuvent ne pas fonctionner correctement.

Les fichiers de location DRM ne peuvent pas être utilisés jusqu'à ce que la lecture ait démarré.

Taille de fichier recommandée : 2 Mbit/s maximum avec un débit de transmission de 2 Go maximum.

Le code ID de cet appareil doit être enregistré auprès d'un fournisseur de VOD DivX pour lire des fichiers VOD DivX. Pour plus d'informations sur les codes ID, reportez-vous à la page 72, *Affichage de votre code d'enregistrement VOD DivX®*.

Pour plus de détails sur DivX, visitez le site suivant : <http://www.divx.com/>



### Important

- Quand vous donnez un nom à un fichier d'image JPEG, ajoutez l'extension de nom de fichier correspondante (.jpg, .jpeg, .jpe ou .jfif).
- Cet appareil lit des fichiers avec ces extensions (.jpg, .jpeg, .jpe ou .jfif) comme des fichiers image JPEG. Pour éviter des dysfonctionnements, n'utilisez pas ces extensions pour des fichiers autres que des fichiers image JPEG.

## Formats audio compressés compatibles (disque, USB, SD)

### WMA

Extension de fichier : .wma

Débit binaire : 5 kbit/s à 320 kbit/s (CBR), VBR

Fréquence d'échantillonnage : 8 kHz à 48 kHz

Windows Media Audio Professional, Lossless, Voice/DRM Stream/Stream avec vidéo : Non

### MP3

Extension de fichier : .mp3

Débit binaire : 8 kbit/s à 320 kbit/s

Fréquence d'échantillonnage : 8 kHz à 48 kHz (32 kHz, 44,1 kHz, 48 kHz pour accentuation)

Version étiquette ID3 compatible : 1.0, 1.1, 2.2, 2.3 (la version 2.x de l'étiquette ID3 a priorité sur la version 1.x.)

Liste de lecture m3u : Non

MP3i (MP3 interactif), mp3 PRO : Non

### AAC

Format compatible : AAC encodé par iTunes

Extension de fichier : .m4a

Fréquence d'échantillonnage : 8 kHz à 44,1 kHz

Débit binaire : 8 kbit/s à 320 kbit/s

Apple Lossless : Non

Fichier AAC acheté sur le iTunes Store (extension de fichier .m4p) : Non

### Compatibilité DivX

Format compatible : Format vidéo DivX implémenté en relation avec les standards DivX

Extensions de fichier : .avi ou .divx

Format DivX Ultra : Non

Format DivX HD : Non

Fichiers DivX sans données vidéo : Non

DivX plus : Non

## Informations complémentaires

Codec audio compatible : MP2, MP3, Dolby Digital

LPCM : Non

Débit binaire : 8 kbit/s à 320 kbit/s (CBR), VBR

Fréquence d'échantillonnage : 8 kHz à 48 kHz

Extension de fichier de sous-titres externes compatible : .srt

### Informations supplémentaires

Certains caractères d'un nom de fichier (incluant l'extension de fichier) ou d'un nom de dossier peuvent ne pas être affichés.

Cet appareil peut ne pas fonctionner correctement selon l'application utilisée pour encoder les fichiers WMA.

Il peut se produire un léger retard lors du démarrage de la lecture de fichiers audio intégrés avec des données image.

Les textes russes à afficher sur cet appareil doivent être codés avec les jeux de caractères suivants :

- Unicode (UTF-8, UTF-16)
- Jeux de caractères autres que Unicode qui sont utilisés dans un environnement Windows et sont paramétrés sur Russe dans le paramétrage multilingue

### Disque

Dossiers pouvant être lus : jusqu'à 700

Fichiers pouvant être lus : jusqu'à 999 sur CD-R/CD-RW

Fichiers pouvant être lus : jusqu'à 3 500 sur DVD-R/DVD-RW

Système de fichiers : ISO 9660 Niveau 1 et 2, Romeo, Joliet, UDF 1.02 (DVD-R/DVD-RW)

Lecture multi-session : Oui

Transfert des données en écriture par paquet : Non

Quelle que soit la durée du silence entre les plages musicales de l'enregistrement original, la lecture des disques d'audio compressé s'effectue avec une courte pause entre les plages musicales.

### Périphérique de stockage externe (USB, SD)

Dossiers pouvant être lus : jusqu'à 6 000

Fichiers pouvant être lus : jusqu'à 65 535, jusqu'à 255 pour un dossier

Lecture des fichiers protégés par des droits d'auteur : Non

Périphérique de stockage externe partitionné (USB, SD) : Seule la première partition pouvant être lue sera lue.

Il peut se produire un léger retard au début de la lecture de fichiers audio sur un périphérique de stockage externe (USB, SD) avec de nombreuses hiérarchies de dossiers.

Les cartes MMC (Multi Media Card) ne sont pas compatibles.

La compatibilité avec toutes les cartes mémoire SD n'est pas garantie.

Cet appareil n'est pas compatible avec le format SD-Audio/SD-Vidéo.



### PRÉCAUTION

Pioneer n'accepte aucune responsabilité en cas de perte de données sur le lecteur audio portable USB ou la mémoire USB ou la carte mémoire SD, même si la perte de données se produit pendant l'utilisation de cet appareil. 

## Informations complémentaires

### Compatibilité iPod

Cet appareil prend en charge uniquement les modèles d'iPod suivants. Les versions du logiciel iPod prises en charge sont indiquées ci-dessous. Les versions antérieures ne sont pas prises en charge.

- iPod nano 5ème génération (version logicielle 1.0.2)
- iPod nano 4ème génération (version logicielle 1.0.3)
- iPod nano 3ème génération (version logicielle 1.1.3)
- iPod nano 2ème génération (version logicielle 1.1.3)
- iPod nano 1ère génération (version logicielle 1.3.1)
- iPod touch 2ème génération (version logicielle 3.0)
- iPod touch 1ère génération (version logicielle 3.0)
- iPod classic 120 Go (version logicielle 2.0.1)
- iPod classic (version logicielle 1.1.2)
- iPod 5ème génération (version logicielle 1.3.0)
- iPhone 3GS (version logicielle 3.0)
- iPhone 3G (version logicielle 3.0)
- iPhone (version logicielle 3.0)

Selon la génération ou la version de l'iPod, certaines fonctions peuvent ne pas être utilisables.

Les opérations peuvent différer selon la version du logiciel iPod.

Quand vous utilisez un iPod, un câble iPod Dock Connector vers USB est requis.

Un câble d'interface CD-iU50 Pioneer est également disponible. Pour plus de détails, consultez votre revendeur.

Pour des détails sur la compatibilité fichier/format, reportez-vous aux manuels de l'iPod.

Livre audio, Podcast : Oui



### PRÉCAUTION

Pioneer n'accepte aucune responsabilité en cas de perte de données sur l'iPod, même si la perte de données se produit pendant l'utilisation de cet appareil.

### Séquence des fichiers audio

Sur cet appareil, l'utilisateur ne peut pas affecter de numéros de dossier ni spécifier les séquences de lecture.

#### Exemple de hiérarchie

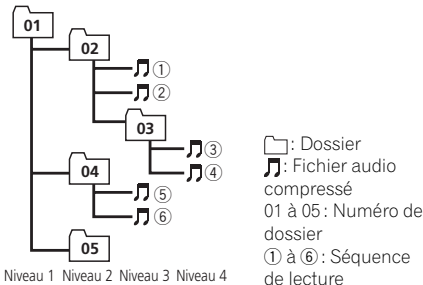

Niveau 1 Niveau 2 Niveau 3 Niveau 4

### Disque

La séquence de sélection des dossiers ou d'autres opérations peut différer en fonction du logiciel de codage ou d'écriture.

### Périphérique de stockage externe (USB, SD)

La séquence de lecture est la même que la séquence enregistrée dans le périphérique de stockage externe (USB, SD).

Pour spécifier la séquence de lecture, la méthode suivante est recommandée.

- 1 Créez le nom du fichier en incluant des nombres qui spécifient la séquence de lecture (par exemple, 001xxx.mp3 et 099yyy.mp3).
- 2 Placez ces fichiers dans un dossier.
- 3 Enregistrez le dossier contenant les fichiers sur le périphérique de stockage externe (USB, SD).

Toutefois, avec certains environnements système, vous ne pouvez pas spécifier la séquence de lecture.

Pour les lecteurs audio portables USB, la séquence est différente et dépend du lecteur.

## Informations complémentaires

### Utilisation correcte de l'afficheur



#### PRÉCAUTION

- Si un liquide ou un corps étranger pénètre à l'intérieur de cet appareil, coupez immédiatement l'alimentation et consultez votre revendeur ou le Centre d'Entretien agréé par PIONEER le plus proche. N'utilisez pas l'appareil dans cette situation parce que cela pourrait provoquer un incendie, une électrocution ou une autre panne.
- Si vous remarquez de la fumée, un bruit ou une odeur étrange, ou tout autre signe anormal en provenance de l'écran, coupez immédiatement l'alimentation et consultez votre revendeur ou le Centre d'Entretien agréé par PIONEER le plus proche. L'utilisation de cet appareil dans cette situation peut provoquer des dommages permanents pour le système.
- Ne démontez pas et ne modifiez pas cet appareil, car il existe à l'intérieur des composants haute tension qui peuvent provoquer une électrocution. Consultez toujours votre revendeur ou le Centre d'Entretien agréé par PIONEER le plus proche pour tout examen, réglage ou réparation internes.

### Soin à apporter à l'afficheur

- Ne touchez jamais l'écran avec autre chose que votre doigt quand vous utilisez la fonction clavier tactile. L'écran se raye facilement.
- Quand l'écran est soumis à la lumière directe du soleil pendant une période prolongée, il devient très chaud, ce qui peut entraîner des dommages pour l'écran LCD. Évitez autant que possible d'exposer le module d'affichage à la lumière directe du soleil.
- L'afficheur doit être utilisé dans les plages de température comprises entre -10 °C et +60 °C.  
À des températures supérieures ou inférieures à cette plage de température de

fonctionnement, l'afficheur peut ne pas fonctionner normalement.

- L'écran LCD est exposé pour accroître sa visibilité à l'intérieur du véhicule. N'appuyez pas fortement dessus car cela pourrait l'endommager.
- Ne poussez pas l'écran LCD avec force car cela pourrait le rayer.

### Écran à cristaux liquides (LCD)

- La chaleur du chauffage peut endommager l'écran LCD, et l'air froid de la climatisation peut provoquer la formation d'humidité à l'intérieur de l'écran, pouvant entraîner des dommages.
- Des petits points noirs ou blancs (points brillants) peuvent apparaître sur l'écran LCD. Ceux-ci sont dus aux caractéristiques de l'écran LCD et n'indiquent pas un dysfonctionnement.
- Quand vous utilisez un téléphone cellulaire, maintenez l'antenne éloignée de l'écran pour éviter la perturbation des images vidéo par l'apparition de taches, de bandes colorées, etc.

### Rétroéclairage à DEL (diode électroluminescente)

- À des températures basses, l'utilisation du rétroéclairage à DEL peut accentuer le retard d'image et diminuer la qualité de l'image en raison des caractéristiques de l'écran LCD. La qualité de l'image s'améliorera avec une augmentation de la température.
- Pour protéger le rétroéclairage à DEL, l'afficheur s'assombrit dans les environnements suivants :
  - Sous le rayonnement direct du soleil
  - Près d'un événement de chauffage
- La durée de vie du rétroéclairage à DEL est supérieure à 10 000 heures. Elle peut toutefois diminuer lorsque les températures sont élevées.

## Informations complémentaires

- Quand le rétroéclairage à DEL atteint la fin de sa durée de vie, l'écran devient sombre et l'image n'est plus affichée. Le cas échéant, consultez votre revendeur ou le Centre d'Entretien agréé par PIONEER le plus proche.

### Comment garder l'afficheur en bon état

- Pour enlever la poussière de l'écran ou nettoyer l'afficheur, mettez d'abord le système hors tension, puis essuyez avec un chiffon doux et sec.
- Quand vous essuyez l'écran, faites attention de ne pas en rayer la surface. N'utilisez pas de produits de nettoyage chimiques durs ou abrasifs.

### Droits d'auteur et marques commerciales

Ce produit incorpore une technologie de protection du copyright qui est protégée par des revendications de méthode de certains brevets américains et d'autres droits de propriété intellectuelle détenus par Macrovision Corporation et d'autres détenteurs de droits. L'utilisation de cette technologie de protection du copyright doit être autorisée par Macrovision Corporation, et a pour objet une utilisation domestique et autres utilisations de visualisation limitées, sauf en cas d'autorisation différente de Macrovision Corporation. L'ingénierie inverse ou le désassemblage sont interdits.

#### Bluetooth



La marque de mot et les logos Bluetooth® sont des marques déposées appartenant à Blue-

tooth SIG, Inc. et toute utilisation de ces marques par Pioneer Corporation est faite sous licence. Les autres marques de commerce ou noms commerciaux sont la propriété de leur propriétaire respectif.

- Bluetooth est une technologie de connexion par radio sans fil de courte portée qui est développée pour remplacer le câble pour les téléphones mobiles, les ordinateurs de poche et d'autres appareils. Bluetooth fonctionne dans la gamme de fréquences 2,4 GHz et transmet la voix et les données à une vitesse allant jusqu'à 1 mégabit par seconde. Bluetooth a été lancé en 1998 par un groupe d'intérêt spécial (SIG) comprenant Ericsson Inc. Intel Corp., Nokia Corp., Toshiba et IBM, et est maintenant développé par près de 2 000 sociétés dans le monde.

#### DVD vidéo



DVD est une marque commerciale de DVD Format/Logo Licensing Corporation.

#### iTunes

Apple et iTunes sont des marques commerciales de Apple Inc. déposées aux États-Unis et dans d'autres pays.

## Informations complémentaires

### MP3

La vente de ce produit comporte seulement une licence d'utilisation privée, non commerciale, et ne comporte pas de licence ni n'implique aucun droit d'utilisation de ce produit pour une diffusion commerciale (c'est-à-dire générant des revenus) en temps réel (terrestre, par satellite, câble et/ou tout autre média), diffusion/streaming via internet, des intranets et/ou d'autres systèmes électroniques de distribution de contenu, telles que les applications audio payante ou audio sur demande. Une licence indépendante est requise pour de telles utilisations. Pour les détails, veuillez visiter le site <http://www.mp3licensing.com>.

### WMA



Windows Media et le logo Windows sont des marques commerciales ou des marques déposées de Microsoft Corporation aux États-Unis et/ou dans d'autres pays.

Ce produit intègre une technologie détenue par Microsoft Corporation, qui ne peut être utilisée et distribuée que sous licence de Microsoft Licensing, Inc.

### Carte mémoire SD



Le logo SD est une marque commerciale.

### iPod



iPod est une marque commerciale d'Apple Inc., enregistrées aux États-Unis et d'autres pays.

Les accessoires électroniques portant la mention "Made for iPod" ont été conçus pour fonctionner avec un iPod et sont certifiés conformes aux exigences d'Apple par le fabricant.

Apple n'est pas responsable pour le fonctionnement de cet appareil ou de sa compatibilité avec les normes réglementaires et de sécurité.

### iPhone



iPhone est une marque commerciale de Apple Inc.

Les accessoires électroniques portant la mention "Works with iPhone" ont été conçus pour fonctionner avec un iPhone et sont certifiés conformes aux exigences d'Apple par le fabricant.

Apple n'est pas responsable pour le fonctionnement de cet appareil ou de sa compatibilité avec les normes réglementaires et de sécurité.

## Informations complémentaires

### Dolby Pro Logic II



Fabriqué sous licence de Dolby Laboratories. Les termes « Dolby » et « Pro Logic », ainsi que le sigle double D sont des marques commerciales de Dolby Laboratories.

### DTS Digital Out



Fabriqué sous licence sous couvert du brevet U.S. N° : 5,451,942 et d'autres brevets U.S. et mondiaux émis et en cours d'enregistrement. DTS et le symbole sont des marques déposées, et DTS Digital Out et les logos DTS sont des marques commerciales de DTS, Inc. Logiciel inclus dans ce produit. © DTS, Inc. Tous droits réservés.

### DivX



DivX® est une marque déposée de DivX, Inc., utilisée sous licence.

**À PROPOS DE LA VIDÉO DIVX :** DivX® est un format vidéo numérique créé par DivX, Inc.

Ceci est un appareil certifié DivX officiel qui lit la vidéo DivX. Visitez le site [www.divx.com](http://www.divx.com) pour plus d'informations sur les outils logiciels permettant de convertir vos fichiers en vidéo DivX.

**À PROPOS DE LA VIDÉO DIVX À LA DEMANDE :** Cet appareil certifié DivX® doit être enregistré afin de pouvoir lire du contenu vidéo DivX à la demande (VOD). Pour générer le code d'enregistrement, localisez la section VOD DivX dans *Utilisation des menus*. Rendez-vous sur [vod.divx.com](http://vod.divx.com) avec ce code pour terminer le processus d'enregistrement et en apprendre plus sur la VOD DivX. 

## Tableau des codes de langue pour les DVD

## Langue (code), code d'entrée

Japonais (ja), <b>1001</b>	Dzonga (dz), <b>0426</b>	Kurde (ku), <b>1121</b>	Kinyarwanda (rw), <b>1823</b>
Anglais (en), <b>0514</b>	Ewé (ee), <b>0505</b>	Komi (kv), <b>1122</b>	Sanskrit (sa), <b>1901</b>
Français (fr), <b>0618</b>	Espéranto (eo), <b>0515</b>	Cornique (kw), <b>1123</b>	Sarde (sc), <b>1903</b>
Espagnol (es), <b>0519</b>	Estonien (et), <b>0520</b>	Kirghiz (ky), <b>1125</b>	Sindhi (sd), <b>1904</b>
Allemand (de), <b>0405</b>	Basque (eu), <b>0521</b>	Latin (la), <b>1201</b>	Sami du Nord (se), <b>1905</b>
Italien (it), <b>0920</b>	Persan (fa), <b>0601</b>	Luxembourgeois (lb), <b>1202</b>	Sango (sg), <b>1907</b>
Chinois (zh), <b>2608</b>	Peul (ff), <b>0606</b>	Ganda (lg), <b>1207</b>	Singhalais (si), <b>1909</b>
Hollandais, flamand (nl), <b>1412</b>	Finois (fi), <b>0609</b>	Limbourgeois (li), <b>1209</b>	Slovaque (sk), <b>1911</b>
Portugais (pt), <b>1620</b>	Fidjien (fj), <b>0610</b>	Lingala (ln), <b>1214</b>	Slovène (sl), <b>1912</b>
Suédois (sv), <b>1922</b>	Féroïen (fo), <b>0615</b>	Laotien (lo), <b>1215</b>	Samoan (sm), <b>1913</b>
Russe (ru), <b>1821</b>	Frison de l'ouest (fy), <b>0625</b>	Lithuanien (lt), <b>1220</b>	Shona (sn), <b>1914</b>
Coréen (ko), <b>1115</b>	Irlandais (ga), <b>0701</b>	Luba-Katanga (lu), <b>1221</b>	Somali (so), <b>1915</b>
Grec (el), <b>0512</b>	Gaélique (gd), <b>0704</b>	Letton (lv), <b>1222</b>	Albanais (sq), <b>1917</b>
Afar (aa), <b>0101</b>	Galicien (gl), <b>0712</b>	Malgache (mg), <b>1307</b>	Serbe (sr), <b>1918</b>
Abkhaze (ab), <b>0102</b>	Guarani (gn), <b>0714</b>	Marshallais (mh), <b>1308</b>	Swazi (ss), <b>1919</b>
Avestique (ae), <b>0105</b>	Gujarâti (gu), <b>0721</b>	Maori (mi), <b>1309</b>	Sotho du Sud (st), <b>1920</b>
Afrikaans (af), <b>0106</b>	Manx (gv), <b>0722</b>	Macédonien (mk), <b>1311</b>	Sundanais (su), <b>1921</b>
Akan (ak), <b>0111</b>	Hausa (ha), <b>0801</b>	Malayalam (ml), <b>1312</b>	Swahili (sw), <b>1923</b>
Amharique (am), <b>0113</b>	Hébreu (he), <b>0805</b>	Mongol (mn), <b>1314</b>	Tamil (ta), <b>2001</b>
Aragonais (an), <b>0114</b>	Hindi (hi), <b>0809</b>	Marathi (mr), <b>1318</b>	Télougou (te), <b>2005</b>
Arabe (ar), <b>0118</b>	Hiri-Motu (ho), <b>0815</b>	Malais (ms), <b>1319</b>	Tadjik (tg), <b>2007</b>
Assamaïs (as), <b>0119</b>	Croate (hr), <b>0818</b>	Maltais (mt), <b>1320</b>	Thaï (th), <b>2008</b>
Avarique (av), <b>0122</b>	Haïtien (ht), <b>0820</b>	Birman (my), <b>1325</b>	Tigrinya (ti), <b>2009</b>
Aymara (ay), <b>0125</b>	Hongrois (hu), <b>0821</b>	Nauruan (na), <b>1401</b>	Turkmène (tk), <b>2011</b>
Azerbaïdjanais (az), <b>0126</b>	Arménien (hy), <b>0825</b>	Bokmål (nb), <b>1402</b>	Tagalog (tl), <b>2012</b>
Bachkir (ba), <b>0201</b>	Héréro (hz), <b>0826</b>	Ndébélé du Nord (nd), <b>1404</b>	Setswana (tn), <b>2014</b>
Biélorusse (be), <b>0205</b>	Interlingua (ia), <b>0901</b>	Népalais (ne), <b>1405</b>	Tongien (to), <b>2015</b>
Bulgare (bg), <b>0207</b>	Indonésien (id), <b>0904</b>	Ndonga (ng), <b>1407</b>	Turc (tr), <b>2018</b>
Bihari (bh), <b>0208</b>	Interlingue (ie), <b>0905</b>	Néo-norvégien (nn), <b>1414</b>	Tsonga (ts), <b>2019</b>
Bislama (bi), <b>0209</b>	Igbo (ig), <b>0907</b>	Norvégien (no), <b>1415</b>	Tatar (tt), <b>2020</b>
Bambara (bm), <b>0213</b>	Yi du Sichuan (ii), <b>0909</b>	Ndébéle du Sud (nr), <b>1418</b>	Twi (tw), <b>2023</b>
Bengali (bn), <b>0214</b>	Inupiaq (ik), <b>0911</b>	Navajo, Navaho (nv), <b>1422</b>	Tahitien (ty), <b>2025</b>
Tibétain (bo), <b>0215</b>	Ido (io), <b>0915</b>	Chichewa (ny), <b>1425</b>	Ouïghour (ug), <b>2107</b>
Breton (br), <b>0218</b>	Islandais (is), <b>0919</b>	Occitan (oc), <b>1503</b>	Ukrainien (uk), <b>2111</b>
Bosniaque (bs), <b>0219</b>	Inuktitut (iu), <b>0921</b>	Ojibwé (oj), <b>1510</b>	Urdû (ur), <b>2118</b>
Catalan (ca), <b>0301</b>	Javanais (jv), <b>1022</b>	Oromo (om), <b>1513</b>	Ouzbek (uz), <b>2126</b>
Tchéchène (ce), <b>0305</b>	Géorgien (ka), <b>1101</b>	Oriya (or), <b>1518</b>	Venda (ve), <b>2205</b>
Chamorro (ch), <b>0308</b>	Kikongo (kg), <b>1107</b>	Ossète (os), <b>1519</b>	Vietnamien (vi), <b>2209</b>
Corse (co), <b>0315</b>	Kikuyu (ki), <b>1109</b>	Pendjabi (pa), <b>1601</b>	Volapük (vo), <b>2215</b>
Cri (cr), <b>0318</b>	Kuanyama (kj), <b>1110</b>	Pali (pi), <b>1609</b>	Wallon (wa), <b>2301</b>
Tchèque (cs), <b>0319</b>	Kazakh (kk), <b>1111</b>	Polonais (pl), <b>1612</b>	Wolof (wo), <b>2315</b>
Slavon (cu), <b>0321</b>	Groenlandais (kl), <b>1112</b>	Pashto, Pachtu (ps), <b>1619</b>	Xhosa (xh), <b>2408</b>
Tchouvache (cv), <b>0322</b>	Cambodgien (km), <b>1113</b>	Quechua (qu), <b>1721</b>	Yiddish (yi), <b>2509</b>
Gallois (cy), <b>0325</b>	Kannada (kn), <b>1114</b>	Rhétio-Roman (rm), <b>1813</b>	Yoruba (yo), <b>2515</b>
Danois (da), <b>0401</b>	Kanuri (kr), <b>1118</b>	Kirundi (r), <b>1814</b>	Zhuang (za), <b>2601</b>
Divehi (dv), <b>0422</b>	Kashmiri (ks), <b>1119</b>	Roumain (ro), <b>1815</b>	Zoulou (zu), <b>2621</b>



# Informations complémentaires

## Caractéristiques techniques

### Généralités

Alimentation nominale .....	14,4 V CC (plage de tension admissible : 12,0 V à 14,4 V CC)
Mise à la masse .....	Pôle négatif
Consommation maximale ...	10,0 A
Dimensions (L × H × P) :	
DIN	
Châssis .....	180 mm × 100 mm × 157 mm
Panneau avant .....	188 mm × 118 mm × 26 mm
(AVH-P4200DVD)	
Panneau avant .....	188 mm × 118 mm × 15 mm
(AVH-3200DVD/AVH-3200BT)	
D	
Châssis .....	180 mm × 100 mm × 165 mm
Panneau avant .....	171 mm × 97 mm × 18 mm
(AVH-P4200DVD)	
Panneau avant .....	171 mm × 97 mm × 7 mm
(AVH-3200DVD/AVH-3200BT)	

Poids ..... 2,9 kg  
(AVH-P4200DVD)

Poids ..... 1,8 kg  
(AVH-3200DVD/AVH-3200BT)

### Affichage

Taille de l'écran/ratio d'aspect  
..... 6,95 pouces de largeur/16:9  
(surface d'affichage effective : 156,4 × 81,7 mm)

(AVH-P4200DVD)

Taille de l'écran/ratio d'aspect  
..... 5,8 pouces de largeur/16:9  
(surface d'affichage effective : 128,4 × 70,9 mm)

(AVH-3200DVD/AVH-3200BT)

Pixels ..... 345 600 (1 440 × 240)

Méthode d'affichage ..... TFT matrice active, type conducteur

Système de couleurs ..... Compatible PAL/SECAM

Plage de température durable (hors tension)  
..... -20 °C à +80 °C

### Audio

Puissance de sortie maximale  
..... 50 W × 4  
70 W × 1/2 Ω (pour le haut-parleur d'extrêmes graves)

Puissance de sortie continue	22 W × 4 (50 Hz à 15 000 Hz, DHT 5 %, impédance de charge 4 Ω, avec les deux canaux entraînés)
Impédance de charge .....	4 Ω (4 Ω à 8 Ω (2 Ω pour 1 canal) possible)
Niveau de sortie maximum de la sortie préamp	4,0 V
Égaliseur (Égaliseur graphique à 8 bandes) :	
Fréquence .....	40/80/200/400/1k/2,5k/8k/10k Hz
Gain .....	±12 dB
HPF :	
Fréquence .....	50/63/80/100/125 Hz
Pente .....	-12 dB/octave
Haut-parleur d'extrêmes graves (mono) :	
Fréquence .....	50/63/80/100/125 Hz
Pente .....	-18 dB/octave
Gain .....	+6 dB à -24 dB
Phase .....	Normale/Inverse
Accentuation des graves :	
Gain .....	+12 dB à 0 dB

### Lecteur DVD

Système .....	Système DVD vidéo, CD Vidéo, CD, WMA, MP3, AAC, DivX, JPEG
Disques utilisables .....	DVD vidéo, CD Vidéo, CD, CD-R/RW, DVD-R/RW/RDL
Numéro de région .....	2
Réponse en fréquence .....	5 Hz à 44 000 Hz (avec DVD, à la fréquence d'échantillonnage 96 kHz)
Rapport signal/bruit .....	96 dB (1 kHz) (Réseau IEC-A) (niveau RCA)
Niveau de sortie :	
Vidéo .....	1,0 Vc-c/75 Ω (±0,2 V)
Nombre de canaux .....	2 (stéréo)
Format de décodage MP3 ...	MPEG-1 & 2 Couche Audio 3
Format de décodage WMA	
.....	Ver. 7, 7.1, 8, 9, 10, 11 (2 canaux audio) (Windows Media Player)
Format de décodage AAC ...	MPEG-4 AAC (fichiers encodés iTunes seulement) (.m4a)
.....	(Ver. 8,2 et antérieures)
Format de décodage DivX ...	Home Theater ver. 3, 4, 5, 2, 6 (.avi, .divx)

# Informations complémentaires

## USB

Spécification standard USB	USB 1.1, USB 2.0 pleine vitesse
Alimentation maximale	500 mA
Classe USB	MSC (Mass Storage Class)
Système de fichiers	FAT16, FAT32
Format de décodage MP3	MPEG-1 & 2 Couche Audio 3
Format de décodage WMA	Ver. 7, 7.1, 8, 9, 10, 11 (2 canaux audio) (Windows Media Player)
Format de décodage AAC	MPEG-4 AAC (fichiers encodés iTunes seulement) (Ver. 8,2 et antérieures)
Format de décodage DivX	Home Theater ver. 3, 4, 5,2, 6 (.avi, .divx)

## SD

Format physique compatible	Version 1.10
Capacité maximale de la mémoire	2 Go
Système de fichiers	FAT12, FAT16, FAT32
Format de décodage MP3	MPEG-1 & 2 Couche Audio 3
Format de décodage WMA	Ver. 7, 7.1, 8, 9, 10, 11 (2 canaux audio) (Windows Media Player)
Format de décodage AAC	MPEG-4 AAC (fichiers encodés iTunes seulement) (Ver. 8,2 et antérieures)
Format de décodage DivX	Home Theater ver. 3, 4, 5,2, 6 (.avi, .divx)

## Syntoniseur FM

Gamme de fréquence	87,5 MHz à 108,0 MHz
Sensibilité utile	9 dBf (0,8 $\mu$ V/75 $\Omega$ mono, S/B : 30 dB)
Rapport signal/bruit	72 dB (réseau IEC-A)

## Syntoniseur MW (PO)

Gamme de fréquence	531 kHz à 1 602 kHz (9 kHz)
Sensibilité utile	25 $\mu$ V (S/B : 20 dB)
Rapport signal/bruit	62 dB (réseau IEC-A)

## Syntoniseur LW (GO)

Gamme de fréquence	153 kHz à 281 kHz
Sensibilité utile	28 $\mu$ V (S/B : 20 dB)
Rapport signal/bruit	62 dB (réseau IEC-A)

## Bluetooth

(AVH-3200BT)	
Version	Certifié Bluetooth 2.0
Puissance de sortie	+4 dBm max. (Classe de puissance 2)



### Remarque

Les caractéristiques et la présentation peuvent être modifiées sans avis préalable.

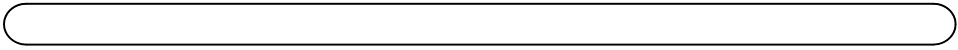

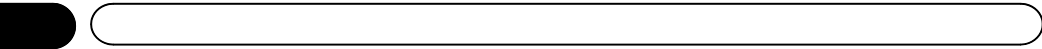

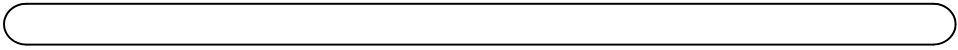

**<http://www.pioneer.eu>**

Visit **[www.pioneer.eu](http://www.pioneer.eu)** to register your product.

Посетите **[www.pioneer-rus.ru](http://www.pioneer-rus.ru)** для регистрации приобретенного Вами изделия.

**PIONEER CORPORATION**

4-1, MEGURO 1-CHOME, MEGURO-KU  
TOKYO 153-8654, JAPAN

**PIONEER ELECTRONICS (USA) INC.**

P.O. Box 1540, Long Beach, California 90801-1540, U.S.A.  
TEL: (800) 421-1404

**PIONEER EUROPE NV**

Haven 1087, Keetberglaan 1, B-9120 Melsele, Belgium/Belgique  
TEL: (0) 3/570.05.11

**PIONEER ELECTRONICS ASIACENTRE PTE. LTD.**

253 Alexandra Road, #04-01, Singapore 159936  
TEL: 65-6472-7555

**PIONEER ELECTRONICS AUSTRALIA PTY. LTD.**

178-184 Boundary Road, Braeside, Victoria 3195, Australia  
TEL: (03) 9586-6300

**PIONEER ELECTRONICS OF CANADA, INC.**

300 Allstate Parkway, Markham, Ontario L3R 0P2, Canada  
TEL: 1-877-283-5901  
TEL: 905-479-4411

**PIONEER ELECTRONICS DE MEXICO, S.A. de C.V.**

Bldv.Manuel Avila Camacho 138 10 piso  
Col.Lomas de Chapultepec, Mexico, D.F. 11000  
TEL: 55-9178-4270

**先鋒股份有限公司**

總公司：台北市中山北路二段44號13樓  
電話：(02) 2521-3588

**先鋒電子（香港）有限公司**

香港九龍尖沙嘴海港城世界商業中心  
9樓901-6室  
電話：(0852) 2848-6488

Publié par Pioneer Corporation. Copyright  
© 2009-2010 par Pioneer Corporation.  
Tous droits réservés.

Imprimé en Thaïlande

<CRB3162-B/N> EW

<KOMZX> <10F00000>