

# Pioneer

---

DVD RDS AV RECEIVER  
AUTORADIO AV RDS LECTEUR DE DVD  
SINTOLETTORE DVD RDS CON AV  
RADIO AV RDS CON DVD  
DVD-RDS-AV-EMPFÄNGER  
DVD RDS AV-ONTVANGER

## AVH-8400BT

English

Français

Italiano

Español

Deutsch

Nederlands

Installation Manual  
Manuel d'installation  
Manuale d'installazione  
Manual de instalación  
Installationsanleitung  
Installatiehandleiding

## Connecting the units

### **!** WARNING

- To avoid the risk of accident and the potential violation of applicable laws, no viewing of front seat video should ever occur while the vehicle is being driven. Also, rear displays should not be in a location where they are visibly distracting to the driver.
- In some countries or states the viewing of images on a display inside a vehicle even by persons other than the driver may be illegal. Where such regulations apply, they must be obeyed and this unit's DVD features should not be used.

### **!** CAUTION

- PIONEER does not recommend that you install or service your display unit yourself. Installing or servicing the product may expose you to risk of electric shock or other hazards. Refer all installation and servicing of your display unit to authorized Pioneer service personnel.
- Secure all wiring with cable clamps or electrical tape. Do not allow any bare wiring to remain exposed.
- Do not drill a hole into the engine compartment to connect the yellow cable of the display unit to the vehicle battery. Engine vibration may eventually cause the insulation to fail at the point where the wire passes from the passenger compartment into the engine compartment. Take extra care in securing the wire at this point.
- It is extremely dangerous to allow the microphone lead to become wound around the steering column or shift lever. Be sure to install the unit in such a way that it will not obstruct driving.
- Make sure that cables will not interfere with moving parts of the vehicle, such as the shift lever, parking brake or seat sliding mechanism.
- Do not shorten any cables. If you do, the protection circuit may fail to work properly.

### **!** WARNING

- **LIGHT GREEN LEAD AT POWER CONNECTOR IS DESIGNED TO DETECT PARKED STATUS AND MUST BE CONNECTED TO THE POWER SUPPLY SIDE OF THE PARKING BRAKE SWITCH. IMPROPER CONNECTION OR USE OF THIS LEAD MAY VIOLATE APPLICABLE LAW AND MAY RESULT IN SERIOUS INJURY OR DAMAGE.**

### **!** Important

- This unit cannot be installed in a vehicle without ACC (accessory) position on the ignition switch.



ACC position



No ACC position

- Use of this unit in conditions other than the following could result in fire or malfunction.
  - Vehicles with a 12-volt battery and negative grounding.
  - Speakers with 50 W (output value) and 4Ω to 8Ω (impedance value).
- To prevent a short-circuit, overheating or malfunction, be sure to follow the directions below.
  - Disconnect the negative terminal of the battery before installation.
  - Secure the wiring with cable clamps or adhesive tape. Wrap adhesive tape around wiring that comes into contact with metal parts to protect the wiring.
  - Place all cables away from moving parts, such as the shift lever and seat rails.
  - Place all cables away from hot places, such as near the heater outlet.
  - Do not connect the yellow cable to the battery by passing it through the hole to the engine compartment.
  - Cover any disconnected cable connectors with insulating tape.
  - Do not shorten any cables.

## Connecting the units

- Never cut the insulation of the power cable of this unit in order to share the power with other devices. The current capacity of the cable is limited.
- Use a fuse of the rating prescribed.
- Never wire the negative speaker cable directly to ground.
- Never band together negative cables of multiple speakers.
- When this unit is on, control signals are sent through the blue/white cable. Connect this cable to the system remote control of an external power amp or the vehicle's auto-antenna relay control terminal (max. 300 mA 12 V DC). If the vehicle is equipped with a glass antenna, connect it to the antenna booster power supply terminal.
- Never connect the blue/white cable to the power terminal of an external power amp. Also, never connect it to the power terminal of the auto antenna. Doing so may result in battery drain or a malfunction.
- The black cable is ground. Ground cables for this unit and other equipment (especially, high-current products such as power amps) must be wired separately. If they are not, an accidental detachment may result in a fire or malfunction.

### Connecting the power cord

Navigation system (AVIC-F220 (sold separately))

Please contact your dealer to inquire about the connectable navigation unit.

**Note:**  
Depending on the kind of vehicle, the function of 2\* and 4\* may be different. In this case, be sure to connect 1\* to 4\* and 3\* to 2\*.

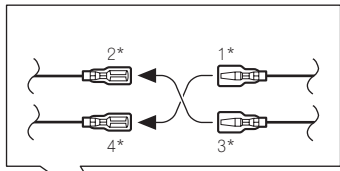

26 pin cable (Supplied with navigation unit)  
Insert the 26 pin cable in the direction indicated in the figure.

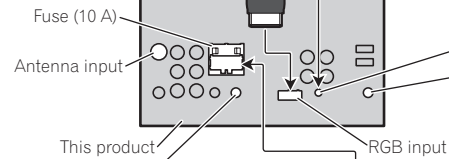

ALUX jack (3.5 ø)  
Use a mini plug cable to connect with auxiliary device.

Connect leads of the same color to each other.

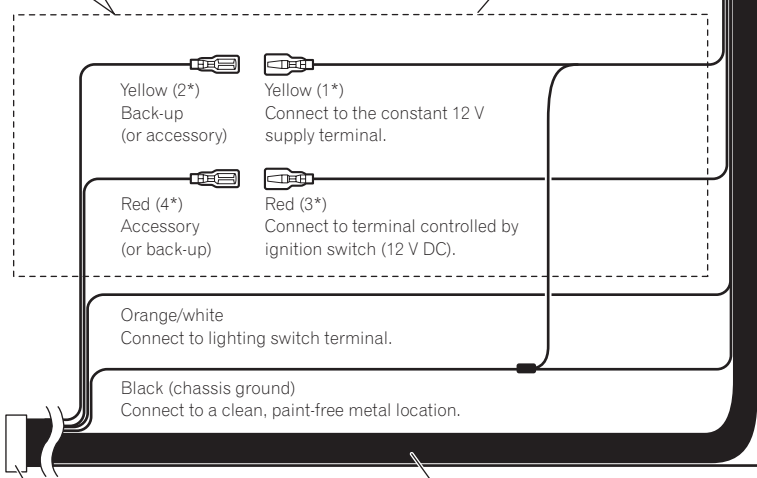

ISO connector

**Note:**  
In some vehicles, the ISO connector may be divided into two. In this case, be sure to connect to both connectors.

- Speaker leads
- White: Front left ⊕
  - White/black: Front left ⊖
  - Gray: Front right ⊕
  - Gray/black: Front right ⊖
  - Green: Rear left ⊕ or subwoofer ⊕
  - Green/black: Rear left ⊖ or subwoofer ⊖
  - Violet: Rear right ⊕ or subwoofer ⊕
  - Violet/black: Rear right ⊖ or subwoofer ⊖

# Connecting the units



Microphone

Microphone input

Wired remote input

Hard-wired remote control adaptor can be connected (sold separately).

Violet/white

Of the two lead wires connected to the back lamp, connect the one in which the voltage changes when the gear shift is in the REVERSE (R) position. This connection enables the unit to sense whether the car is moving forwards or backwards.

Yellow/black

If you use an equipment with Mute function, wire this lead to the Audio Mute lead on that equipment. If not, keep the Audio Mute lead free of any connections.

## Connection method



1. Clamp the lead.

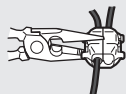

2. Clamp firmly with needle-nosed pliers.

### Note:

- The position of the parking brake switch depends on the vehicle model. For details, consult the vehicle Owner's Manual or dealer.

Light green

Used to detect the ON/OFF status of the parking brake. This lead must be connected to the power supply side of the parking brake switch.

Blue/white

Connect to system control terminal of the power amp (max. 300 mA 12 V DC).

Blue/white (5\*)

Blue/white (6\*)

Connect to auto-antenna relay control terminal (max. 300 mA 12 V DC).

The pin position of the ISO connector will differ depending on the type of vehicle. Connect 5\* and 6\* when Pin 5 is an antenna control type. In another type of vehicle, never connect 5\* and 6\*.

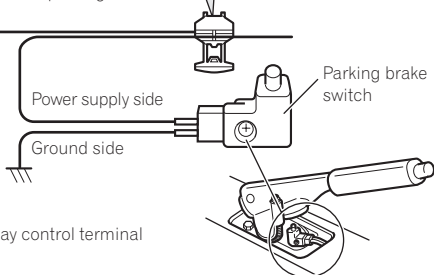

### Notes:

- Change the initial setting of this unit (refer to the Operation Manual). The subwoofer output of this unit is monaural.
- When using a subwoofer of 70 W (2 Ω), be sure to connect with Violet and Violet/black leads of this unit. Do not connect anything to Green and Green/black leads.



## When connecting to separately sold power amp

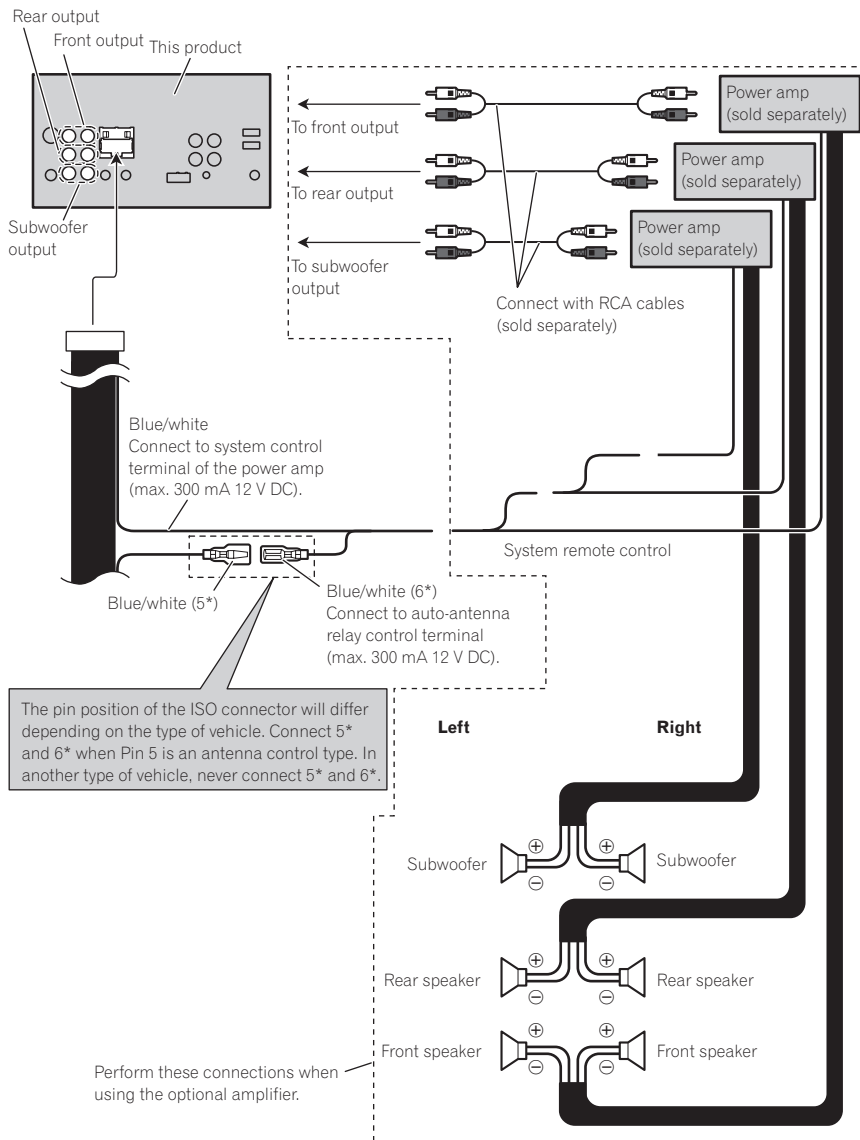

## Connecting the units

### When connecting with optional CD-IU201V cable

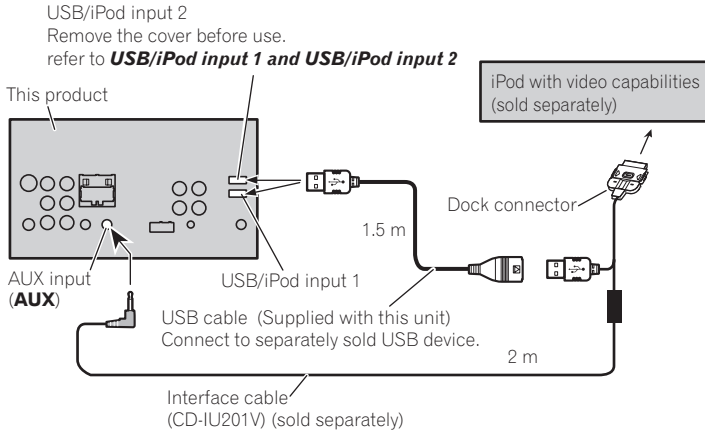

### When connecting with optional CD-IU201S cable

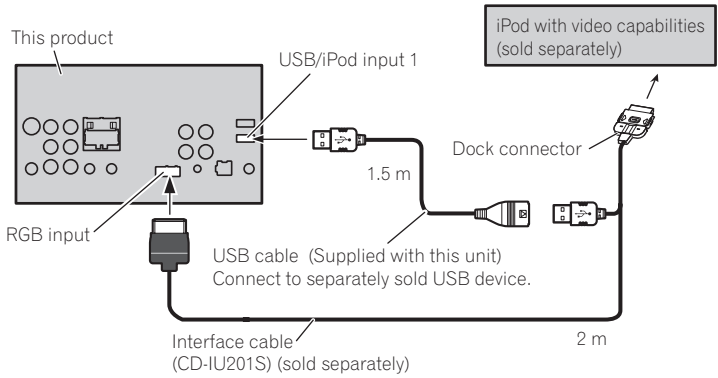

## Connecting the units

### When connecting the external video component and the display

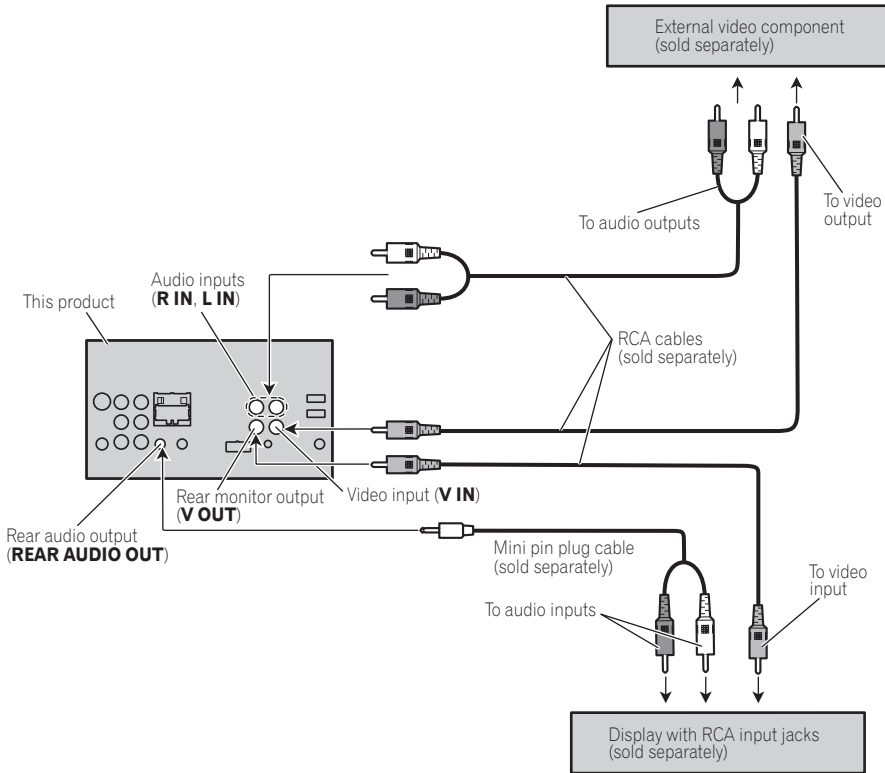

- It is necessary to change **AV Input** in **System Menu** when connecting the external video component.

### When using a display connected to rear video output

This product's rear video output and rear audio output are for connection of a display to enable passengers in the rear seats to watch the DVD, etc.

#### **!** WARNING

- Never install the display in a location where it is visible to the driver while driving.

## When connecting with a rear view camera

When the shift lever is switched to REVERSE (R), the display on this unit automatically switches to the rear view image. You need to set the **Camera Polarity** properly in the system menu.

You can also switch the rear view image by pressing the touch key.

For details, refer to operation manual.

**⚠ WARNING**  
**USE INPUT ONLY FOR REVERSE OR MIRROR IMAGE REAR VIEW CAMERA. OTHER USE MAY RESULT IN INJURY OR DAMAGE.**

### ⚠ CAUTION

- You must use a camera which outputs mirror reversed images.
- The screen image may appear reversed.
- The rear view camera function is to be used as an aid to keep an eye on trailers, or while backing up. Do not use for entertainment purposes.
- Objects in the rear view may appear closer or more distant than they actually are.

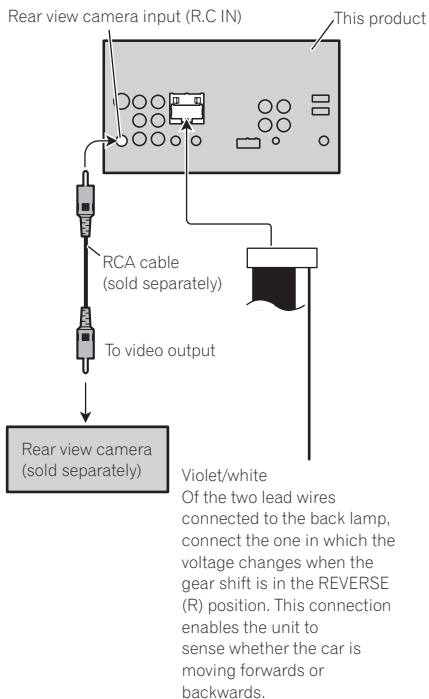

# Installation

## Notes

- Check all connections and systems before final installation.
- Do not use unauthorized parts as this may cause malfunctions.
- Consult your dealer if installation requires drilling of holes or other modifications to the vehicle.
- Do not install this unit where:
  - it may interfere with operation of the vehicle.
  - it may cause injury to a passenger as a result of a sudden stop.
- Do not install the display where it may (i) obstruct the driver's vision, (ii) impair the performance of any of the vehicle's operating systems or safety features, including air bags, hazard lamp buttons or (iii) impair the driver's ability to safely operate the vehicle.
- The semiconductor laser will be damaged if it overheats. Install this unit away from hot places such as near the heater outlet.
- Optimum performance is obtained when the unit is installed at an angle of less than 30°.

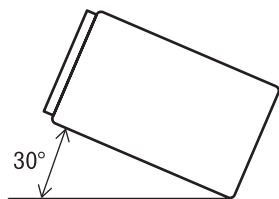

- When installing, to ensure proper heat dispersal when using this unit, make sure you leave ample space behind the rear panel and wrap any loose cables so they are not blocking the vents.

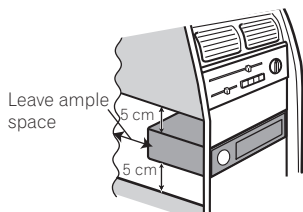

## Before installing this unit

- Remove the holder.

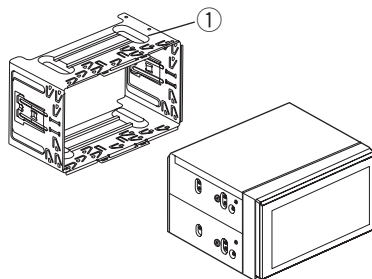

- ① Holder  
(factory-supplied part)

## Installation with the holder

### 1 Install the holder into the dashboard.

After inserting the holder into the dashboard, select and bend the tabs appropriate to the thickness of the dashboard material. (Install this unit as firmly as possible using the top and bottom tabs. To secure this unit, bend the tabs 90 degrees.)

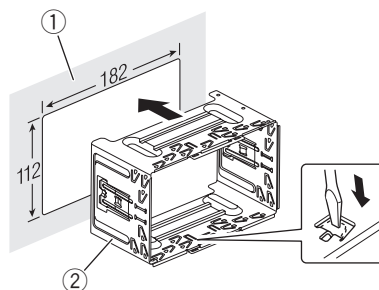

- ① Dashboard  
② Holder  
(factory-supplied part)

## 2 Install this unit.

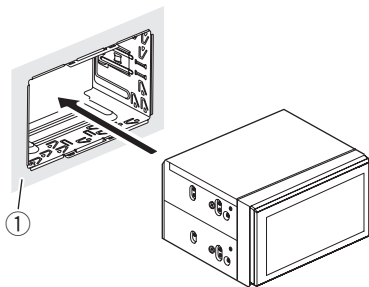

① Dashboard ■

## Installation using the screw holes on the side of the unit

### ● Fastening the unit to the factory radio-mounting bracket.

Position the unit so that its screw holes are aligned with the screw holes of the bracket, and tighten the screws at 3 locations on each side.

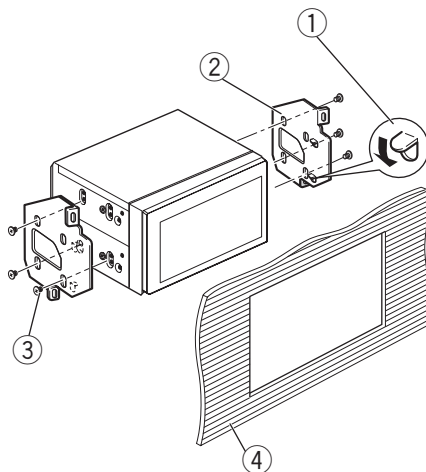
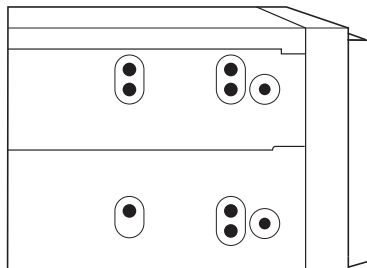

- ① If the pawl gets in the way, bend it down.
- ② Factory radio mounting bracket
- ③ Tapping screw (5 mm × 8 mm)
- ④ Dashboard or console

### Note

In some types of vehicles, discrepancy may occur between the unit and the dashboard. If this happens, use the supplied frame to fill the gap. ■

## Removing the unit

### 1 Remove the trim ring.

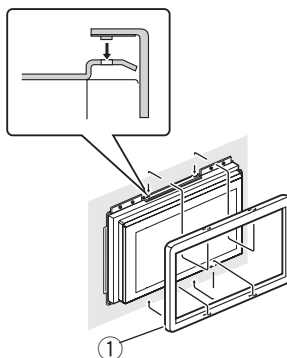

① Trim ring

## Installation

- Releasing the front panel allows easier access to the trim ring.

**2 Insert the supplied extraction keys into both sides of the unit until they click into place.**

**3 Pull the unit out of the dashboard.**

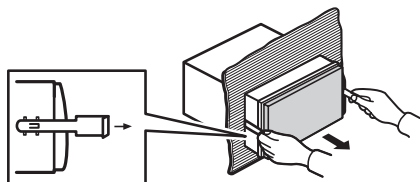

## Installing the microphone

### ⚠ CAUTION

It is extremely dangerous to allow the microphone lead to become wound around the steering column or shift lever. Be sure to install the unit in such a way that it will not obstruct driving.

### Note

Install the microphone in a position and orientation that will enable it to pick up the voice of the person operating the system.

## When installing the microphone on the sun visor

**1 Install the microphone on the microphone clip.**

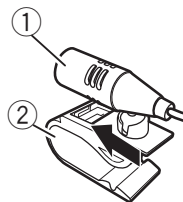

- ① Microphone
- ② Microphone clip

**2 Install the microphone clip on the sun visor.**

With the sun visor up, install the microphone clip. (Lowering the sun visor reduces the voice recognition rate.)

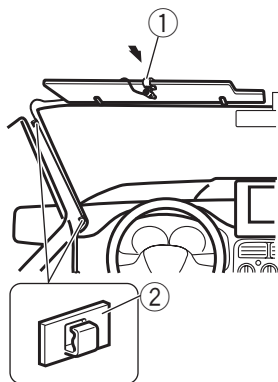

- ① Microphone clip
- ② Clamp

Use separately sold clamps to secure the lead where necessary inside the vehicle.

## When installing the microphone on the steering column

### 1 Install the microphone on the microphone clip.

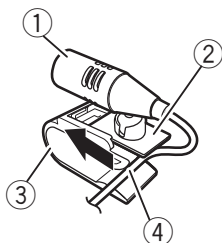

- ① Microphone
- ② Microphone base
- ③ Microphone clip
- ④ Fit the microphone lead into the groove.

■ Microphone can be installed without using microphone clip. In this case, detach the microphone base from the microphone clip. To detach the microphone base from the microphone clip, slide the microphone base.

### 2 Install the microphone clip on the rear side of the steering column.

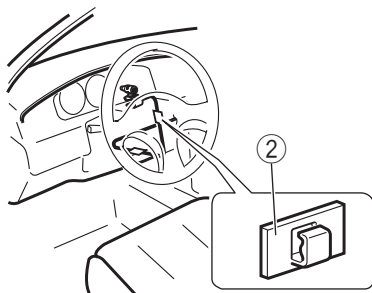
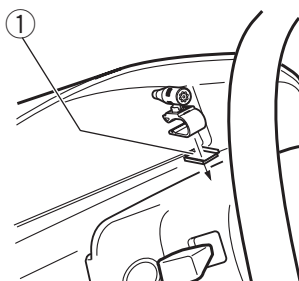

- ① Double-sided tape
- ② Clamp

Use separately sold clamps to secure the lead where necessary inside the vehicle.

## Adjusting the microphone angle

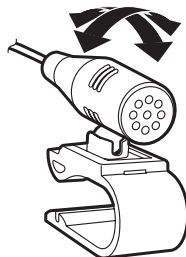

The microphone angle can be adjusted. ■

## Connexion des appareils

### ⚠ ATTENTION

- Pour éviter le risque d'accident et une violation potentielle des lois applicables, l'écran du siège avant ne doit en aucun cas être regardé pendant la conduite du véhicule. En outre, les écrans arrière ne doivent pas être placés dans un endroit où ils constituent visiblement une distraction pour le conducteur.
- Dans certains états ou pays, il peut être illégal même pour des personnes autres que le conducteur de regarder des images sur un écran à l'intérieur d'un véhicule. Quand cette réglementation est applicable, elle doit être respectée, et les fonctions DVD de cet appareil ne doivent pas être utilisées.

### ⚠ PRÉCAUTION

- PIONEER ne recommande pas que vous installiez ou entreteniez votre écran vous même. L'installation ou l'entretien du produit peut vous exposer à des risques d'électrocution ou à d'autres dangers. Adressez-vous à du personnel d'entretien agréé par Pioneer pour l'installation et l'entretien de votre écran.
- Fixez tout le câblage avec des serre-fils ou de la bande électrique. Ne laissez aucun câblage nu exposé.
- Ne percez pas de trous vers le compartiment moteur pour connecter le câble jaune de l'écran à la batterie du véhicule. Les vibrations du moteur peuvent provoquer un défaut d'isolement à l'endroit où le fil passe du compartiment passager au compartiment moteur. Apportez une attention particulière à la fixation du fil à cet endroit.
- Il est extrêmement dangereux de laisser le fil du microphone s'enrouler autour de la colonne de direction ou du levier de vitesse. Assurez-vous d'installer cet appareil de telle manière qu'il ne gêne pas la conduite.
- Assurez-vous que les câbles n'interfèrent pas avec des parties mobiles du véhicule, telles que le levier de vitesse, le frein de parking ou le mécanisme de glissement des sièges.

- Ne raccourcissez pas les câbles. Cela pourrait empêcher le fonctionnement adéquat du circuit de protection.

### ⚠ ATTENTION

- **LE FIL VERT CLAIR DU CONNECTEUR D'ALIMENTATION EST PRÉVU POUR DÉTECTER L'ÉTAT STATIONNÉ ET DOIT ÊTRE CONNECTÉ À L'ALIMENTATION DU COMMUTEUR DU FREIN DE PARKING. UNE MAUVAISE CONNEXION OU UNE UTILISATION INCORRECTE DU FIL PEUT VIOLER LA LOI APPLICABLE ET SE TRADUIRE PAR DES DOMMAGES CORPORELS OU MATÉRIELS GRAVES.**

### 🔧 Important

- Cet appareil ne peut pas être installé dans un véhicule ne disposant pas d'une position ACC (accessoire) sur le contact d'allumage.



Avec position ACC



Sans position ACC

- L'utilisation de cet appareil dans des conditions autres que les conditions suivantes pourrait provoquer un incendie ou un mauvais fonctionnement.
  - Véhicules avec une batterie 12 volts et mise à la masse du négatif.
  - Haut-parleurs avec une puissance de sortie de 50 W et une impédance de  $4\ \Omega$  à  $8\ \Omega$ .
- Pour éviter un court-circuit, une surchauffe ou un dysfonctionnement, assurez-vous de respecter les instructions suivantes.
  - Déconnectez la borne négative de la batterie avant l'installation.
  - Fixez le câblage avec des serre-fils ou de la bande adhésive. Pour protéger le câblage, enroulez dans du ruban adhésif les parties du câblage en contact avec des pièces en métal.
  - Placez les câbles à l'écart de toutes les parties mobiles, telles que le levier de vitesse et les rails des sièges.

## Connexion des appareils

- Placez les câbles à l'écart de tous les endroits chauds, par exemple les sorties de chauffage.
- Ne reliez pas le câble jaune à la batterie à travers le trou dans le compartiment moteur.
- Recouvrez tous les connecteurs de câbles qui ne sont pas connectés avec du ruban adhésif isolant.
- Ne raccourcissez pas les câbles.
- Ne coupez jamais l'isolation du câble d'alimentation de cet appareil pour partager l'alimentation avec d'autres appareils. La capacité en courant du câble est limitée.
- Utilisez un fusible correspondant aux caractéristiques spécifiées.
- Ne câblez jamais le câble négatif du haut-parleur directement à la masse.
- Ne réunissez jamais ensemble les câbles négatifs de plusieurs haut-parleurs.
- Lorsque cet appareil est sous tension, les signaux de commande sont transmis via le câble bleu/blanc. Connectez ce câble à la télécommande du système d'un amplificateur de puissance externe ou à la borne de commande du relais de l'antenne motorisée du véhicule (max. 300 mA 12 V CC). Si le véhicule est équipé d'une antenne intégrée à la lunette arrière, connectez-le à la borne d'alimentation de l'amplificateur d'antenne.
- Ne reliez jamais le câble bleu/blanc à la borne d'alimentation d'un amplificateur de puissance externe. De même, ne le reliez pas à la borne d'alimentation de l'antenne motorisée. Dans le cas contraire, il peut en résulter un déchargement de la batterie ou un dysfonctionnement.
- Le câble noir est la masse. Les câbles de terre de cet appareil et d'autres produits (particulièrement les produits avec des courants élevés tels que l'amplificateur de puissance) doivent être câblés séparément. Dans le cas contraire, ils peuvent se détacher accidentellement et provoquer un incendie ou un dysfonctionnement.

# Connexion des appareils

## Connexion du cordon d'alimentation

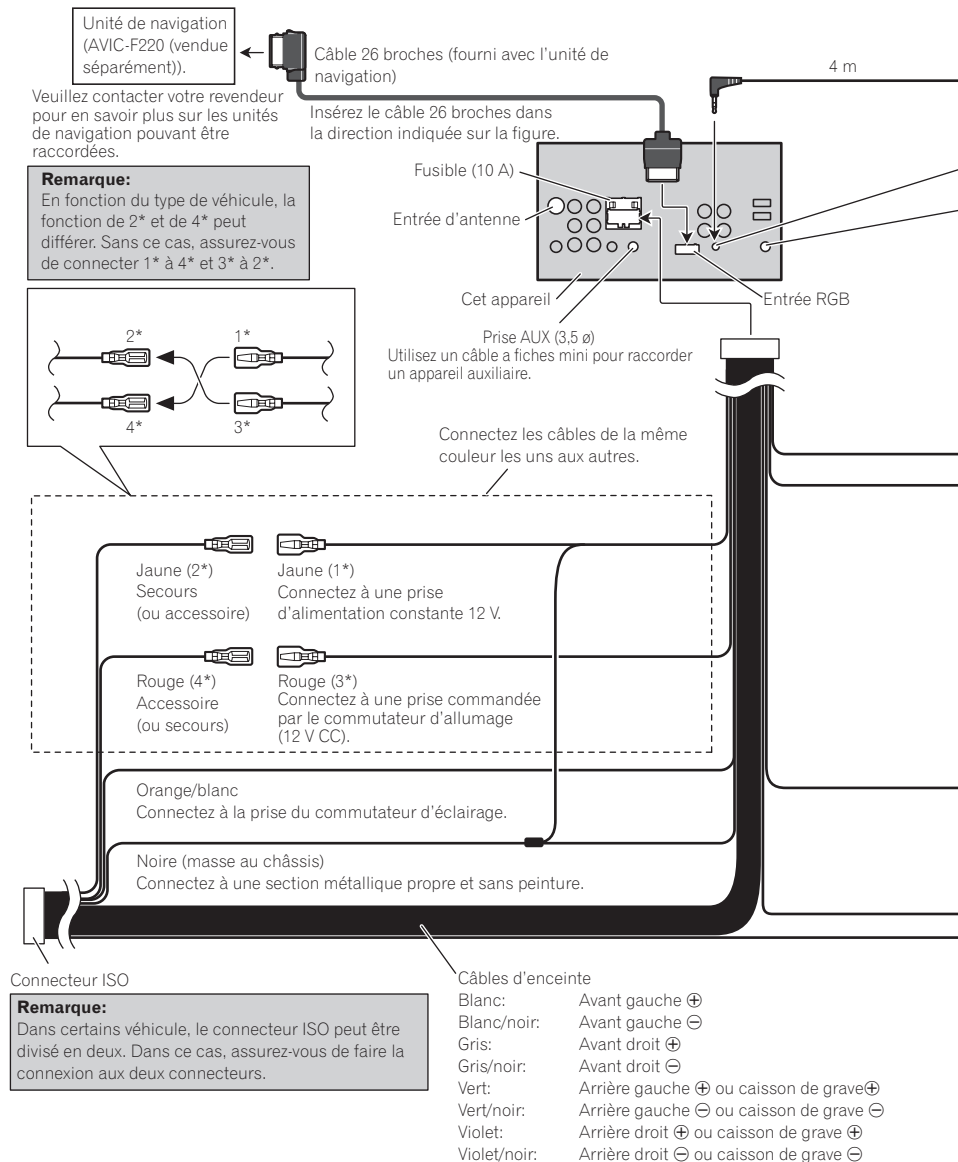

# Connexion des appareils



Microphone

Entrée microphone

Entrée pour télécommande câblée

Un adaptateur de télécommande câblée peut être connecté à cette prise (vendu séparément).

Violet/blanc

Des deux conducteurs connectés au feu de recul, connectez celui pour lequel la tension change quand le sélecteur de vitesse est sur la position REVERSE (R). Cette connexion permet à l'appareil de détecter si la voiture se déplace vers l'avant ou vers l'arrière.

Jaune/noir

Si vous utilisez un équipement avec la fonction Coupure du son, câblez ce fil au fil Coupure Audio de cet équipement. Sinon, ne connectez rien au fil Coupure Audio.

## Méthode de connexion



1. Serrez le conducteur

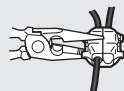

2. Serrez fermement avec une pince à mâchoires pointues.

### Remarque:

- La position du contacteur de frein à main dépend du modèle de véhicule. Pour les détails, consultez le manuel de l'utilisateur du véhicule ou un concessionnaire.

Vert clair

Utilisé pour détecter l'état ON/OFF du frein à main.

Ce conducteur doit être raccordé sur l'alimentation du contacteur de frein à main.

Bleu/blanc

Connectez à la prise de commande du système de l'amplificateur de puissance (max. 300 mA 12 V CC).

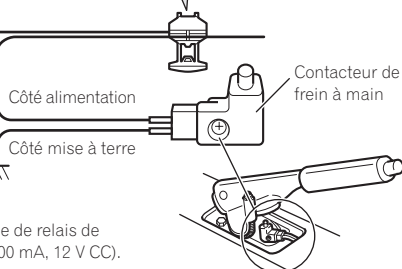

Côté alimentation

Côté mise à terre

Contacteur de frein à main

Bleu/blanc (5\*)

Bleu/blanc (6\*)

Connectez à la prise du contrôle de relais de l'antenne automatique (max. 300 mA, 12 V CC).

La position des broches du connecteur ISO est différente selon le type de véhicule. Connectez 5\* et 6\* lorsque la broche 5 est de type commande de l'antenne. Dans un type différent de véhicule, ne connectez jamais 5\* et 6\*.

### Remarques:

- Change le réglage initial de cet appareil (reportez-vous aux mode d'emploi). La sortie de caisson de grave de cet appareil est monophonique.
- Lors de l'utilisation d'un haut-parleur d'extrêmes graves de 70 W (2 Ω), assurez-vous de le raccorder aux conducteurs violet et violet/noir de cet appareil. Ne raccordez rien aux conducteurs vert et vert/noir.



## Lors de la connexion à un amplificateur de puissance vendu séparément

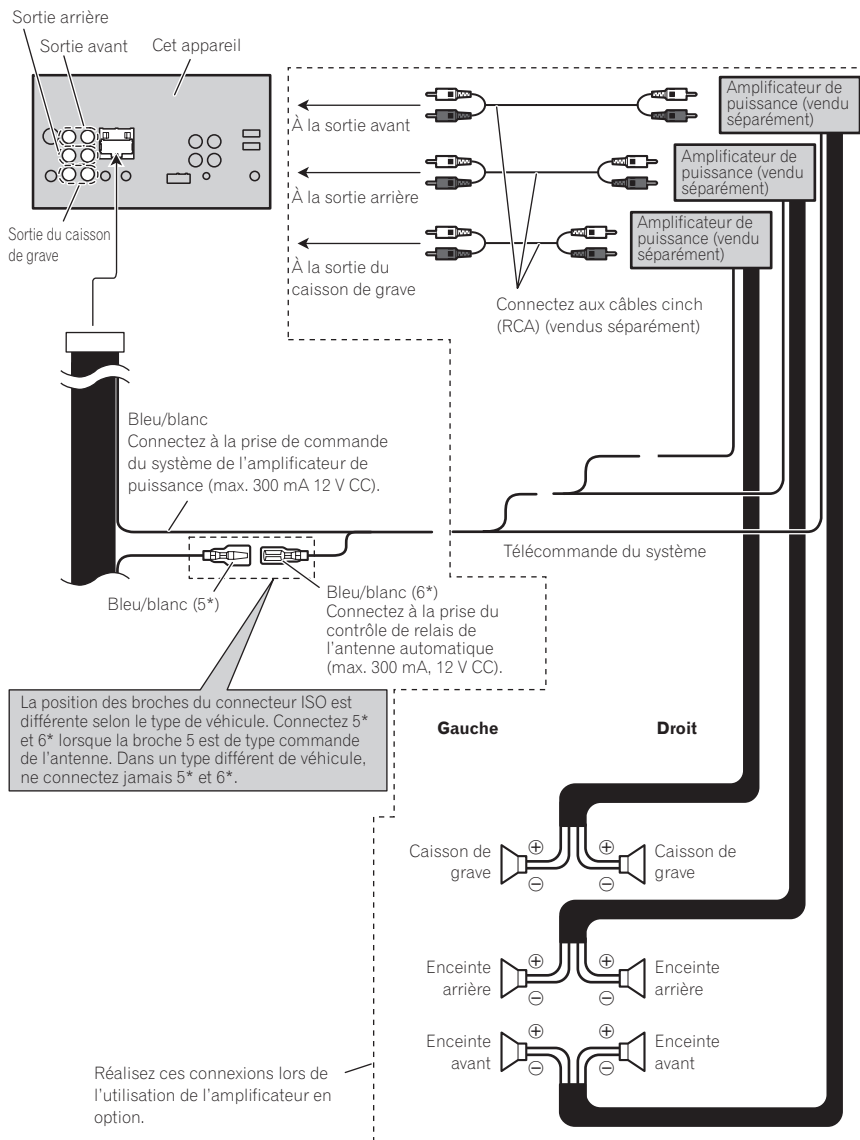

# Connexion des appareils

## Lors de la connexion avec le câble CD-IU201V en option

Entrée USB/iPod 2

Retirez le couvercle avant utilisation.

Reportez-vous à **Entrée USB/iPod 1 et Entrée USB/iPod 2**

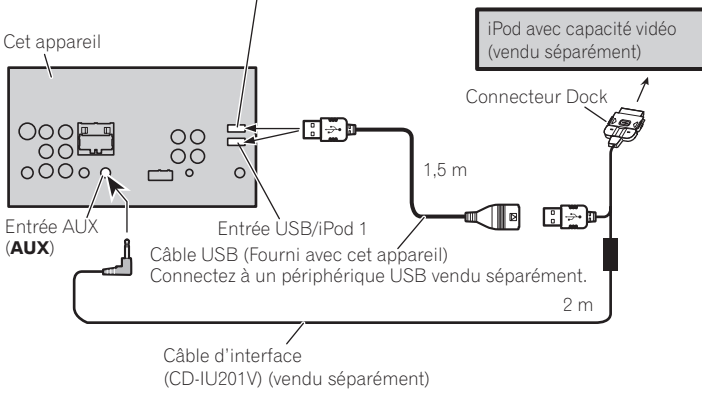

## Lors de la connexion avec le câble CD-IU201S en option

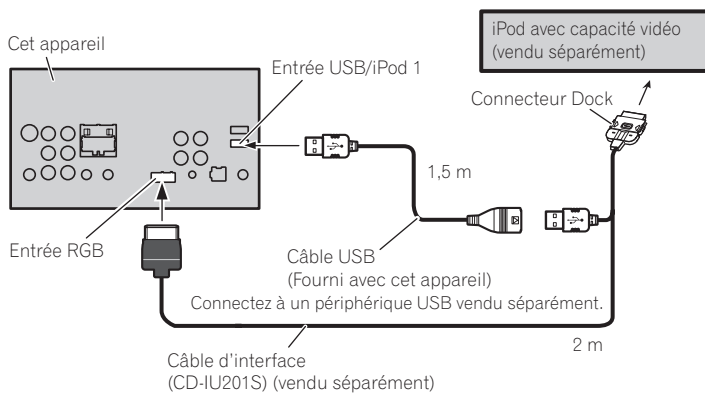

## Connexion des appareils

### Lors de la connexion du composant vidéo externe et de l'écran

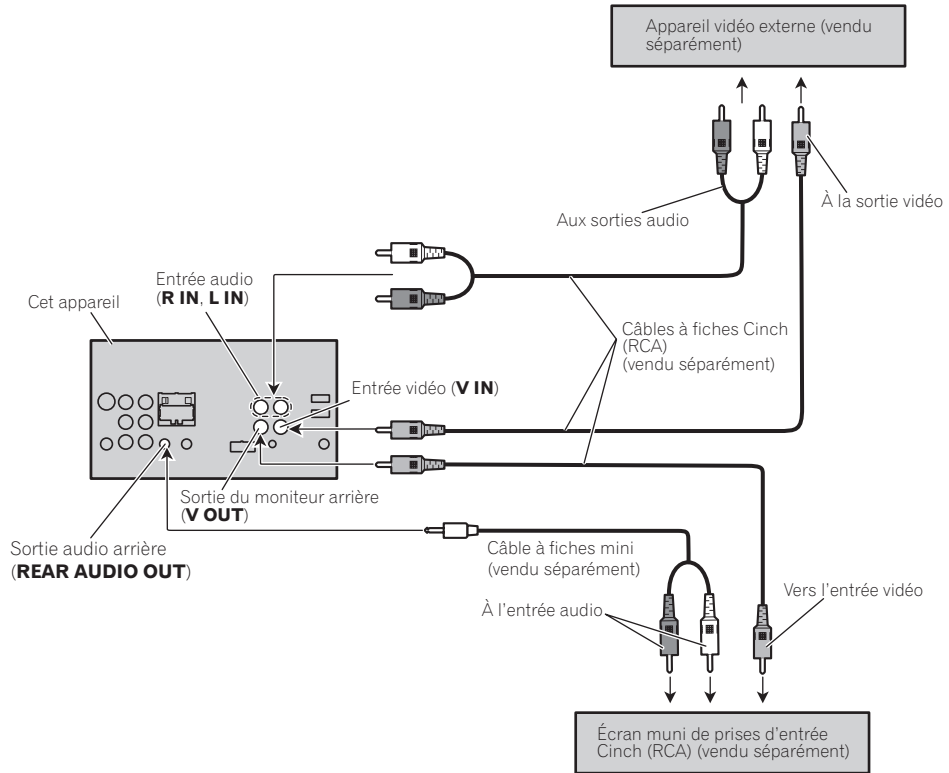

- Il est nécessaire de remplacer **AV Input** par **System Menu** lors de la connexion du composant vidéo externe.

### Lors de l'utilisation d'un écran connecté à la sortie vidéo arrière

La sortie vidéo arrière et la sortie audio arrière de cet appareil sont prévues pour connecter un écran afin de permettre aux passagers des sièges arrière de regarder des DVD, etc.

#### **ATTENTION**

- N'installez jamais d'écran dans un endroit où il est visible du conducteur.

## Lors de la connexion à une caméra de vue arrière

Quand le levier de vitesse est en position MARCHE ARRIÈRE (R), l'affichage bascule automatiquement sur l'image de vue arrière. Vous devez régler **Camera Polarity** correctement dans le menu système.

Vous pouvez également basculer sur l'image de vue arrière en appuyant sur la touche tactile.

Pour plus de détails, reportez-vous au mode d'emploi.

### ⚠ ATTENTION

**UTILISEZ CETTE ENTRÉE SEULEMENT POUR UNE CAMÉRA DE VUE ARRIÈRE DONNANT UNE IMAGE INVERSÉE OU MIROIR. TOUTE AUTRE UTILISATION PEUT PROVOQUER DES BLESSURES OU DES DOMMAGES.**

### ⚠ PRÉCAUTION

- Vous devez utiliser une caméra qui génère des images inversées (images miroir).
- L'image sur l'écran peut apparaître inversée.
- La fonction caméra de vue arrière doit être utilisée comme une aide pour avoir un œil sur une remorque ou lors d'une marche arrière. Ne l'utilisez pas à des fins de divertissement.
- Les objets sur la vue arrière peuvent apparaître plus près ou plus loin qu'ils ne le sont en réalité.

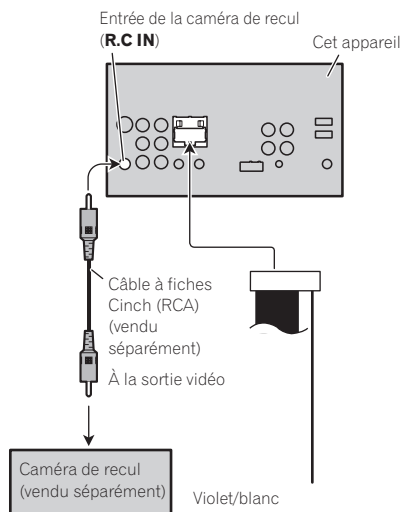

Violet/blanc  
Des deux conducteurs connectés au feu de recul, connectez celui pour lequel la tension change quand le sélecteur de vitesse est sur la position REVERSE (R). Cette connexion permet à l'appareil de détecter si la voiture se déplace vers l'avant ou vers l'arrière.



# Installation

## Remarques

- Vérifiez toutes les connexions et tous les systèmes avant l'installation finale.
- N'utilisez pas de pièces non autorisées car il peut en résulter des dysfonctionnements.
- Consultez votre revendeur si l'installation nécessite le perçage de trous ou d'autres modifications du véhicule.
- N'installez pas cet appareil là où :
  - il peut interférer avec l'utilisation du véhicule.
  - il peut blesser un passager en cas d'arrêt soudain du véhicule.
- N'installez pas l'écran là où il peut (i) gêner la vision du conducteur, (ii) dégrader le fonctionnement de systèmes d'utilisation ou les dispositifs de sécurité du véhicule, incluant les airbags, les commandes du signal de détresse, ou (iii) dégrader la capacité du conducteur à utiliser le véhicule en sécurité.
- Le laser à semi-conducteur sera endommagé s'il devient trop chaud. Installez cet appareil à l'écart de tous les endroits chauds, par exemple les sorties de chauffage.
- Des performances optimales sont obtenues quand l'appareil est installé à un angle inférieur à 30°.

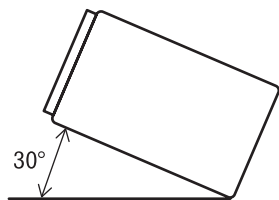

- Lors de l'installation, pour assurer une dispersion correcte de la chaleur quand cet appareil est utilisé, assurez-vous de laisser un espace important derrière la face arrière et enrroulez les câbles volants de façon qu'ils ne bloquent pas les orifices d'aération.

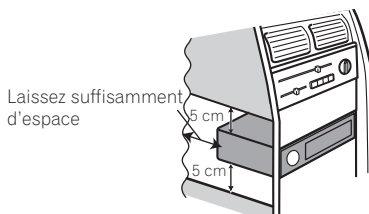

## Avant l'installation de cet appareil

- Retirez le support.

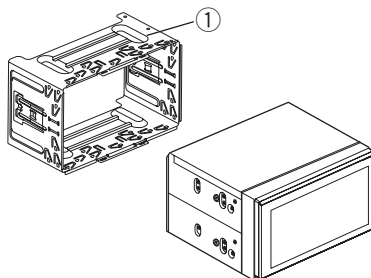

- ① Support  
(pièce fournie)

## Installation avec le support

### 1 Installez le support dans le tableau de bord.

Une fois le support installé dans le tableau de bord, sélectionnez et courbez les pattes en fonction de l'épaisseur du tableau de bord. (Fixez cet appareil aussi fermement que possible à l'aide des pattes supérieures et inférieures. Afin de fixer fermement l'appareil, courbez les pattes de 90 degrés.)

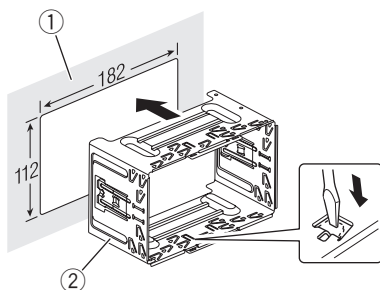

- ① Tableau de bord
- ② Support  
(pièce fournie)

### 2 Installez cet appareil.

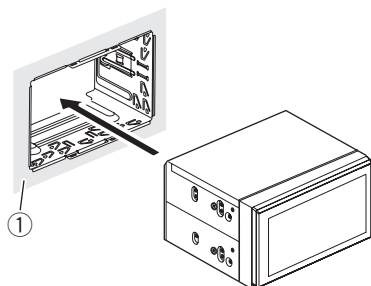

- ① Tableau de bord

## Installation à l'aide des trous de vis sur les côtés de l'appareil

### ● Fixation de l'appareil sur le support de montage radio d'usine.

Positionnez l'appareil de sorte que les trous des vis soient alignés avec les trous des vis sur le support, puis serrez les vis aux 3 emplacements de chaque côté de l'appareil.

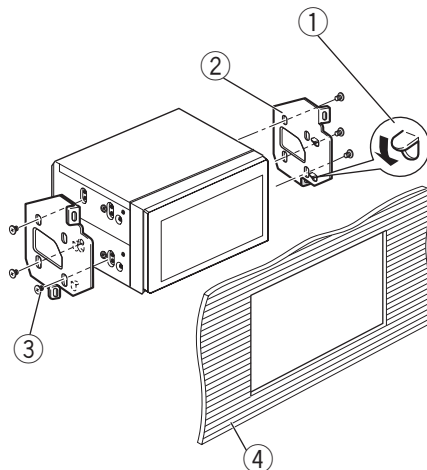
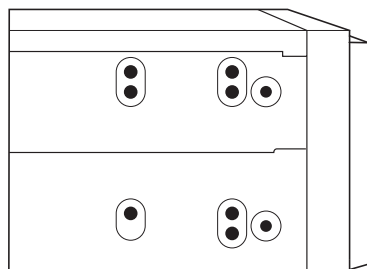

- ① Courbez la languette vers le bas si elle gêne.
- ② Support de montage radio d'usine
- ③ Vis taraudeuse (5 mm × 8 mm)
- ④ Tableau de bord ou console

# Installation

## Remarque

Dans certains véhicules, il peut y avoir un écart entre l'appareil et tableau de bord. Dans ce cas, utilisez le cadre fourni pour combler l'espace. ▣

## Retrait de l'appareil

### 1 Retirez l'anneau de garniture.

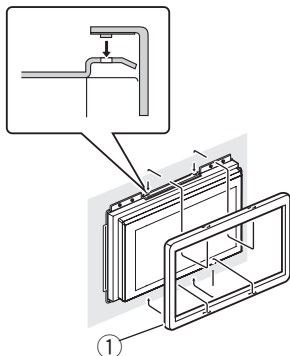

#### ① Anneau de garniture

- Retirer la face avant permet d'accéder plus facilement à l'anneau de garniture.

### 2 Insérez les clés d'extraction fournies dans les deux côtés de l'appareil jusqu'à ce qu'elles s'enclenchent en place.

### 3 Tirez l'appareil hors du tableau de bord.

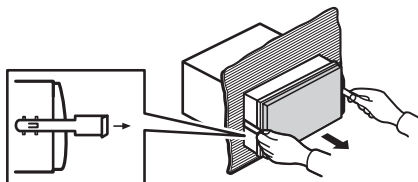

## Installation du microphone

### ⚠ PRÉCAUTION

Il est extrêmement dangereux de laisser le fil du microphone s'enrouler autour de la colonne de direction ou du levier de vitesse. Assurez-vous d'installer cet appareil de telle manière qu'il ne gêne pas la conduite.

### Remarque

Installez le microphone dans une position et une orientation qui lui permette de capter la voix de la personne qui utilise le système.

## Si vous installez le microphone sur le pare-soleil

### 1 Installez le microphone sur le clip microphone.

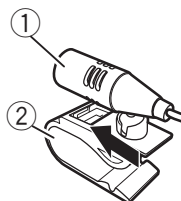

#### ① Microphone

#### ② Clip microphone

### 2 Installez le clip microphone sur le pare-soleil.

Avec le pare-soleil relevé, installez le clip microphone. (Abaisser le pare-soleil réduit le taux de reconnaissance vocale.)

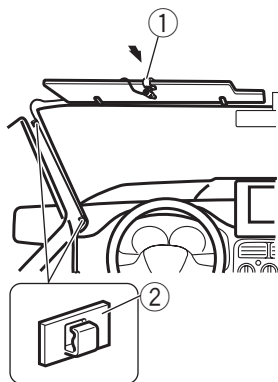

- ① Clip microphone
- ② Serre-fils

Utilisez des serre-fils vendus séparément pour fixer le fil là où c'est nécessaire dans le véhicule.

## Si vous installez le microphone sur la colonne de direction

### 1 Installez le microphone sur le clip microphone.

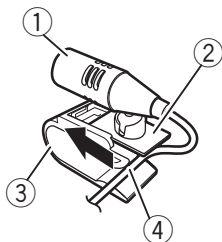

- ① Microphone
- ② Base pour microphone
- ③ Clip microphone
- ④ Insérez le fil du microphone dans la fente.

■ Le microphone peut être installé sans le clip microphone. Dans ce cas, détachez la base pour microphone du clip microphone. Pour détacher la base pour microphone du clip microphone, faites-la glisser.

### 2 Installez le clip microphone sur la face arrière de la colonne de direction.

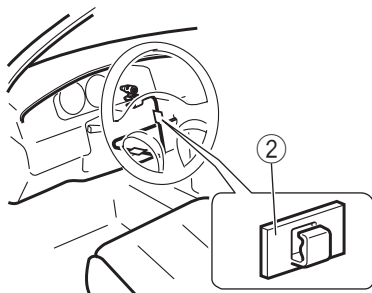
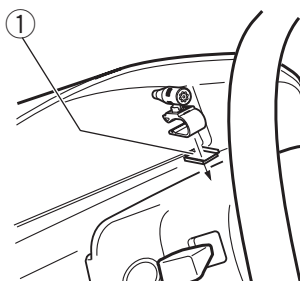

- ① Bande double face
- ② Serre-fils

Utilisez des serre-fils vendus séparément pour fixer le fil là où c'est nécessaire dans le véhicule.

## Réglage de l'angle du microphone

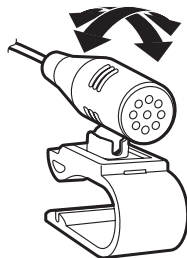

L'angle du microphone peut être réglé. ■

## Collegamento delle unità

### ! AVVERTENZA

- Per evitare il rischio di incidenti e la potenziale violazione delle normative in vigore, la visione del video dal sedile anteriore è vietata mentre il veicolo è in movimento. Inoltre, i display posteriori non devono trovarsi in posizioni che possano rappresentare una distrazione visiva per il conducente.
- In alcuni Stati o Paesi la visione di immagini su un display installato all'interno di un veicolo, anche da parte di persone diverse dal conducente, potrebbe essere illegale. Se sono in vigore norme di questo tipo, è necessario osservarle scrupolosamente e le caratteristiche DVD di questa unità non devono essere utilizzate.

### ! ATTENZIONE

- PIONEER non raccomanda di installare o effettuare interventi di manutenzione sull'unità display da soli. L'installazione o la manutenzione del prodotto può esporre al rischio di scosse elettriche o altri pericoli. Per tutti gli interventi di installazione e manutenzione dell'unità display rivolgersi a personale tecnico autorizzato Pioneer.
- Assicurare tutti i cavi con morsetti per cavi o nastro isolante. Non lasciare cavi scoperti esposti.
- Non trapanare un foro nel comparto motore per collegare il cavo giallo dell'unità display alla batteria del veicolo. Le vibrazioni del motore possono a lungo andare danneggiare l'isolante nel punto dove il cavo passa dall'abitacolo al comparto motore. Fare particolare attenzione quando si fissa il cavo in questo punto.
- È estremamente pericoloso se il filo di sostegno del microfono si avvolge attorno al piantone dello sterzo o alla leva del cambio. Accertarsi quindi di installare questa unità in modo tale da non ostacolare la guida.
- Assicurarsi che i cavi non interferiscano con le parti mobili del veicolo, come la leva del

cambio, il freno a mano o il meccanismo di scorrimento dei sedili.

- Non accorciare i cavi. In caso contrario, il circuito di protezione potrebbe non funzionare correttamente.

### ! AVVERTENZA

- **IL FILO DI COLORE VERDE CHIARO SUL CONNETTORE DI ALIMENTAZIONE È PROGETTATO PER RILEVARE LA CONDIZIONE DI STAZIONAMENTO DEL VEICOLO E DEVE ESSERE COLLEGATO AL LATO DI ALIMENTAZIONE DELL'INTERROTTORE DEL FRENO DI STAZIONAMENTO. IL COLLEGAMENTO O L'USO NON CORRETTO DI QUESTO FILO POTREBBE RAPPRESENTARE UNA VIOLAZIONE DELLA NORMATIVA APPLICABILE E PROVOCARE DANNI O LESIONI GRAVI.**

### 🔌 Importante

- Non è possibile installare questa unità in un veicolo che non dispone della posizione ACC (accessoria) per l'interruttore della chiave di avviamento.



Con posizione ACC



Senza posizione ACC

- Se questa unità viene utilizzata in condizioni diverse dalle seguenti, potrebbero verificarsi incendi o malfunzionamenti.
  - Veicoli dotati di batteria da 12 volt e messa a terra negativa.
  - Altoparlanti con uscita nominale da 50 W e impedenza nominale compresa tra 4 Ω e 8 Ω
- Per evitare rischi di cortocircuito, surriscaldamento o malfunzionamento, accertarsi di seguire le indicazioni riportate di seguito.
  - Prima dell'installazione, scollegare il morsetto negativo della batteria.

## Collegamento delle unità

- Assicurare i cavi con morsetti per cavi o nastro adesivo. Per proteggere i cavi, avvolgere nastro adesivo attorno agli stessi nei punti in cui entrano in contatto con parti metalliche.
- Posizionare tutti i cavi in modo che non possano entrare in contatto con componenti mobili, come la leva del cambio e i binari dei sedili.
- Non posizionare i cavi in luoghi soggetti a surriscaldamento, come le bocchette dell'impianto di riscaldamento.
- Non collegare il cavo giallo alla batteria facendolo passare attraverso fori nel vano motore.
- Rivestire tutti i connettori scollegati con nastro isolante.
- Non accorciare i cavi.
- Non condividere mai l'alimentazione con altri dispositivi tagliando l'isolante del cavo di alimentazione dell'unità. La capacità di carico di corrente del cavo è limitata.
- Utilizzare esclusivamente un fusibile con la portata prescritta.
- Non collegare mai direttamente a terra il cavo negativo dell'altoparlante.
- Non legare mai assieme cavi negativi di più altoparlanti.
- Quando questa unità è accesa, i segnali di controllo vengono trasmessi dal cavo blu/bianco. Collegare questo cavo al telecomando di sistema di un amplificatore di potenza esterno o al terminale di controllo del relè dell'antenna automatica del veicolo (max. 300 mA 12 VCC). Se il veicolo è dotato di un'antenna a vetro, collegarla al terminale di alimentazione di potenza dell'antenna.
- Non collegare mai il cavo blu/bianco al terminale di alimentazione dell'amplificatore di potenza esterno. Inoltre, non collegarlo mai al terminale di alimentazione dell'antenna automatica. In caso contrario, la batteria potrebbe scaricarsi o potrebbero verificarsi malfunzionamenti.
- Il cavo nero è la messa a terra. I cavi di messa a terra per questa unità e per le altre apparecchiature (soprattutto per i prodotti ad alta ten-  
sione, quali l'amplificatore di potenza) devono essere collegati separatamente. In caso contrario, se scollegati accidentalmente, potrebbero provocare incendi o malfunzionamenti.



## Collegamento del cavo di alimentazione

Unità di navigazione  
(AVIC-F220 (in  
vendita a parte)).

Per informazioni sugli apparecchi di navigazione collegabili si prega di rivolgersi al proprio rivenditore.

**Nota:**

In funzione del tipo di veicolo le funzioni di 2\* e di 4\* potrebbe differire. In tal caso collegare 1\* a 4\* e 3\* a 2\*.

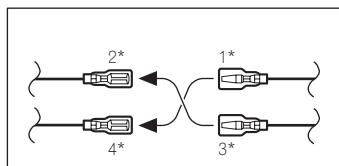

Cavo con spine da 26 contatti (in dotazione all'unità di navigazione)

Collegare il cavo con spine da 26 contatti orientandolo come mostrato in figura.

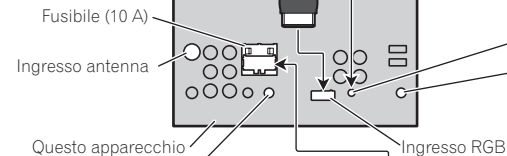

Collegare l'apparecchio ausiliario con un cavo provvisto di spinotto mini.

Collegare fra loro i cavi di uguale colore.

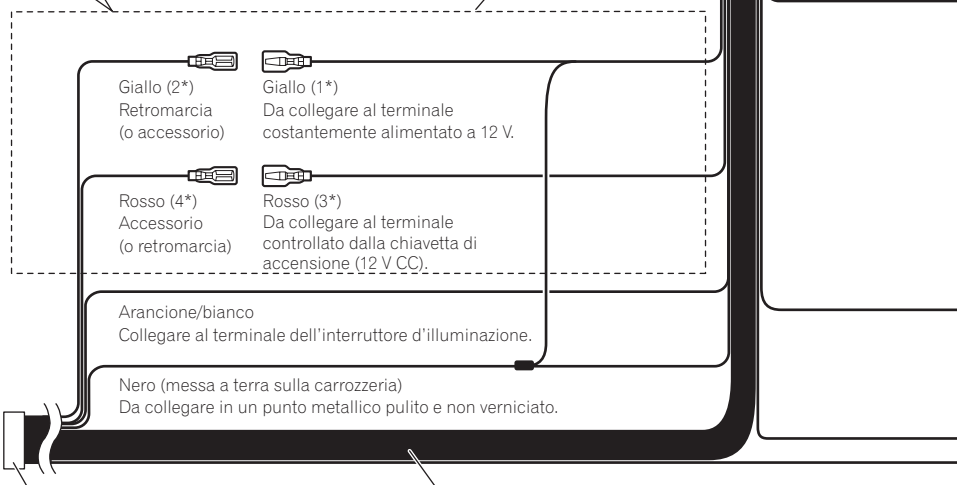

Connettore ISO

**Nota:**

In alcuni veicoli il connettore ISO potrebbe essere separato in due. In tal caso è necessario collegare entrambi.

Cavi altoparlanti

- Bianco: Anteriore sinistro ⊕
- Bianco/nero: Anteriore sinistro ⊖
- Grigio: Anteriore destro ⊕
- Grigio/nero: Anteriore destro ⊖
- Verde: Posteriore sinistro ⊕ o subwoofer ⊕
- Verde/nero: Posteriore sinistro ⊖ o subwoofer ⊖
- Viola: Posteriore destro ⊕ o subwoofer ⊕
- Viola/nero: Posteriore destro ⊖ o subwoofer ⊖

# Collegamento delle unità



Microfono

Ingresso microfono

Ingresso per telecomando a filo

Qui si collega mediante cavo l'adattatore per telecomando (venduto a parte).

Violetto/bianco

Dei due fili isolati collegati alla spia posteriore, collegare quello nel quale cambia il voltaggio quando la leva del cambio è in posizione di REVERSE (R). Questo collegamento consente all'unità di rilevare se l'automobile si sta muovendo in avanti o all'indietro.

Giallo/nero

Se si utilizza un apparecchio dotato di funzione di silenziamento, collegare questo cavo al cavo di silenziamento audio di tale apparecchio. In caso contrario, non collegare il cavo di silenziamento audio.

## Metodo di collegamento



1. Fissare il cavo.

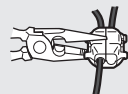

2. Fissare saldamente con pinze a punta.

### Nota:

- La posizione dell'interruttore freno a mano dipende dal modello di veicolo. Per dettagli consultare il manuale del veicolo o il concessionario.

Luce verde

Usato per individuare lo stato attivato (ON)/disattivato (OFF) del freno a mano. Questo cavo deve essere collegato al lato alimentazione dell'interruttore freno a mano.

Blu/bianco

Da collegare al terminale di controllo di sistema dell'amplificatore di potenza (massimo 300 mA 12 V CC).

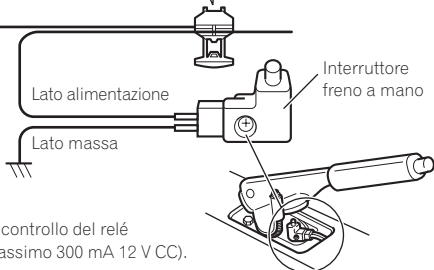

Blu/bianco (5\*)

Blu/bianco (6\*)

Da collegare al terminale di controllo del relé dell'antenna automatica (massimo 300 mA 12 V CC).

La posizione dei pin del connettore ISO sarà diversa a seconda del tipo di veicolo. Collegare 5\* e 6\* quando il Pin 5 è del tipo controllo antenna. In un altro tipo di veicolo, non collegare mai 5\* e 6\*.

### Nota:

- Cambiare l'impostazione iniziale di questa unità (far riferimento al manuale d'istruzioni per l'uso). L'uscita subwoofer di questa unità è di tipo mono.
- In caso d'installazione di un subwoofer da 70 W (2 Ω) è necessario collegarlo con i cavi viola e viola/nero dell'unità. Ai cavi verde e verde/nero non deve essere collegato alcunché.



## Quando l'unità viene collegata a un amplificatore di potenza venduto a parte

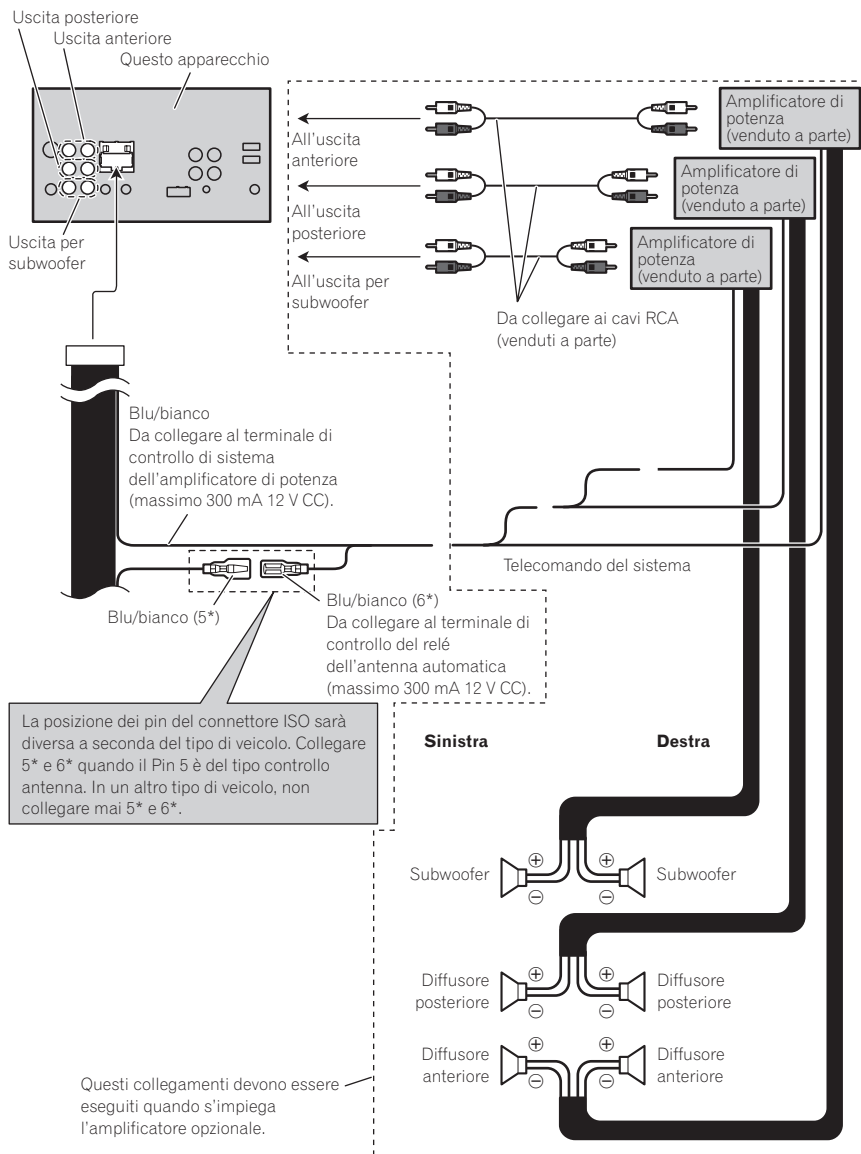

## Collegamento delle unità

### Collegamento con il cavo opzionale CD-IU201V

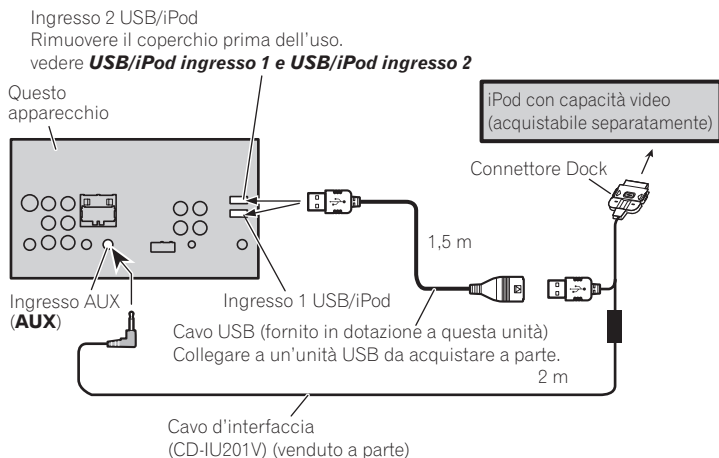

## Collegamento con il cavo opzionale CD-IU201S

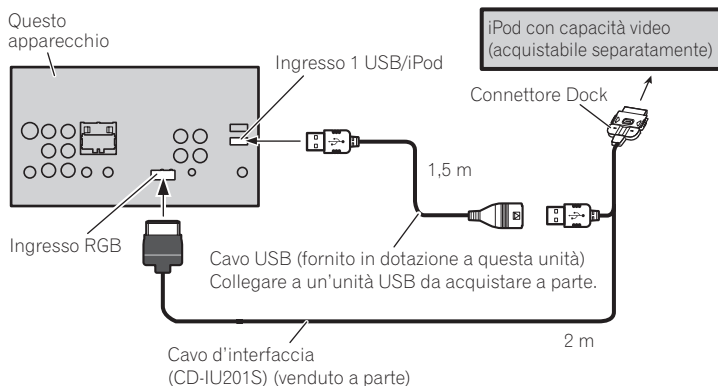

## Collegamento delle unità

### Collegamento di un componente video esterno e del display

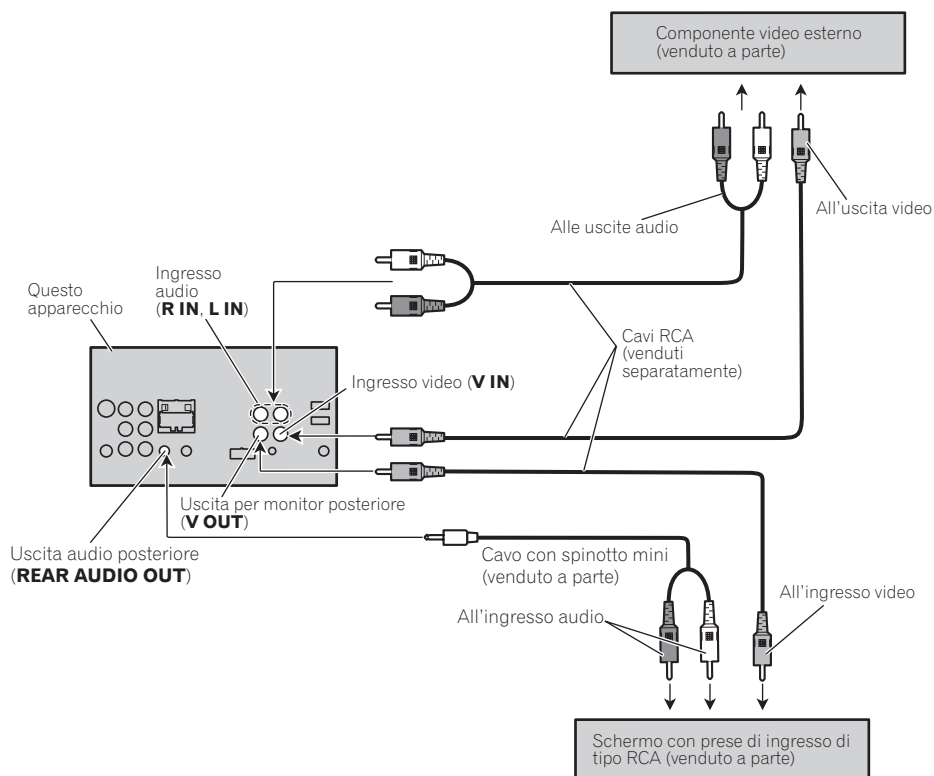

- È necessario cambiare **AV Input** in **System Menu** quando si collega un componente video esterno.

### Utilizzo di un display collegato all'uscita video posteriore

Le uscite video e audio posteriori di questo prodotto sono destinate al collegamento di un display che consente ai passeggeri dei sedili posteriori la visione di DVD, ecc.

#### **AVVERTENZA**

- Non installare mai il display in una posizione che sia visibile al guidatore durante la guida. 

## Collegamento a una telecamera per retromarcia

Quando viene inserita la RETROMARCIA (R), il display passa automaticamente all'immagine della telecamera per retromarcia. È necessario impostare **Camera Polarity** correttamente nel menu di sistema.

È inoltre possibile cambiare l'immagine della telecamera per retromarcia toccando il tasto sul touch panel.

Per ulteriori dettagli, vedere il manuale d'istruzioni.

### ⚠ AVVERTENZA

**UTILIZZARE IL SEGNALE IN INGRESSO ESCLUSIVAMENTE PER IMMAGINI INVERTITE O SPECULARI TRASMESSE DALLA TELECAMERA PER RETROMARCIA. USI DIVERSI POTREBBERO PROVOCARE LESIONI O DANNI.**

### ⚠ ATTENZIONE

- **È necessario utilizzare una telecamera che trasmette immagini speculari.**
- Le immagini su schermo potrebbero risultare invertite.
- La funzione di telecamera per retromarcia deve essere utilizzata solo come ausilio per controllare il rimorchio o per la retromarcia. Non utilizzarla a scopo di intrattenimento.
- Gli oggetti ripresi dalla telecamera per retromarcia possono apparire più vicini o distanti di quanto non siano in realtà.

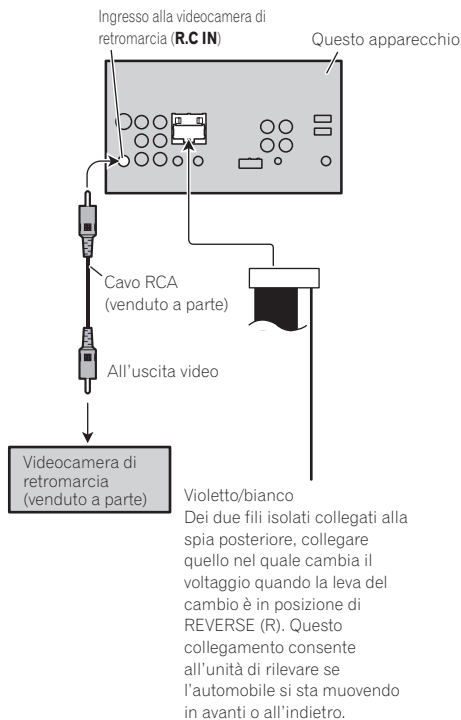

# Installazione

## Note

- Controllare tutti i collegamenti e i sistemi prima dell'installazione finale.
- Non utilizzare componenti non approvati, poiché potrebbero provocare malfunzionamenti.
- Consultare il rivenditore se l'installazione richiede la trapanatura di fori o altre modifiche del veicolo.
- Non installare questa unità se:
  - potrebbe interferire con il funzionamento del veicolo.
  - potrebbe procurare lesioni al passeggero in caso di arresto improvviso del veicolo.
- Non installare il display in posizioni in cui potrebbe (i) limitare la visuale del guidatore, (ii) limitare le prestazioni dei sistemi operativi o delle funzionalità di sicurezza del veicolo, inclusi gli air bag, i tasti per le luci di emergenza o (iii) limitare l'abilità del guidatore a controllare il veicolo in modo sicuro.
- Se si surriscalda il laser a semiconduttore potrebbe subire danni. Non installare questa unità in luoghi soggetti a surriscaldamento, come in prossimità delle bocchette dell'impianto di riscaldamento.
- Le prestazioni ottimali si ottengono quando l'unità viene installata con un'angolazione inferiore a 30°.

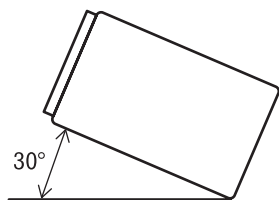

- Durante l'installazione, per assicurare la corretta dissipazione del calore quando si utilizza l'unità, accertarsi di lasciare ampio spazio dietro il pannello posteriore e avvolgere eventuali cavi allentati in modo che non ostruiscano le aperture.

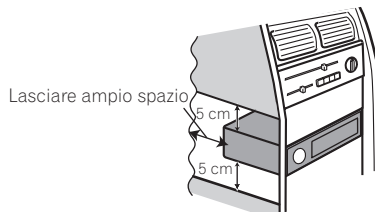

## Prima dell'installazione dell'unità

- **Rimuovere il supporto.**

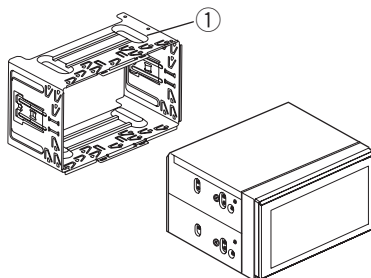

- ① Supporto  
(componente montato in fabbrica) ■

## Installazione utilizzando il supporto

### 1 Installare il supporto nel cruscotto.

Dopo aver inserito il supporto nel cruscotto, scegliere e piegare le linguette in modo che corrispondano allo spessore del materiale del cruscotto. (Installare l'unità utilizzando le linguette superiori e inferiori in modo che sia fissata il più saldamente possibile. Per un montaggio sicuro, piegare le linguette a 90 gradi).

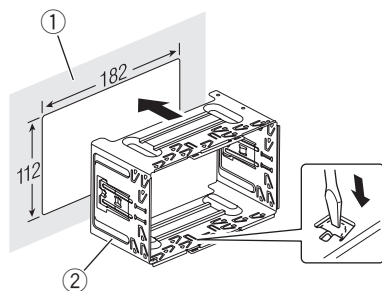

- ① Cruscotto
- ② Supporto  
(componente montato in fabbrica)

### 2 Installare l'unità.

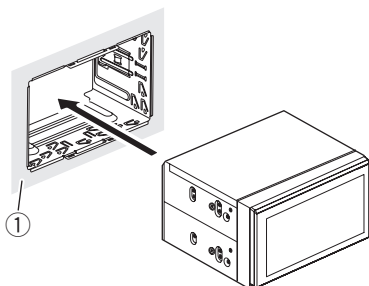

- ① Cruscotto ■

## Installazione utilizzando i fori delle viti ai lati dell'unità

### ● Fissare l'unità alla staffa di montaggio radio.

Posizionare l'unità in modo che i fori per le viti sull'unità corrispondano ai fori per le viti sulla staffa, quindi serrare le viti in 3 posizioni su ciascun lato.

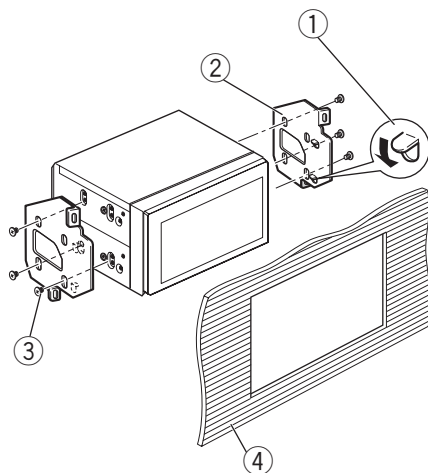
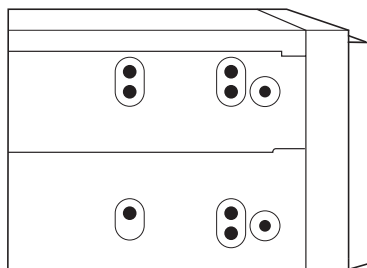

- ① Quando la linguetta si inserisce nel foro, piegarla verso il basso.
- ② Staffa di montaggio radio
- ③ Vite autofilettante (5 mm × 8 mm)
- ④ Cruscotto o console

## Installazione

### Nota

In alcuni tipi di veicoli, potrebbe crearsi un dislivello tra l'unità e il cruscotto. In questo caso, utilizzare la cornice fornita con il prodotto per riempire lo spazio. ■

## Rimozione dell'unità

### 1 Rimuovere la guarnizione.

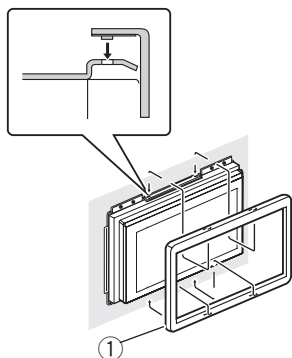

#### ① Guarnizione

- La rimozione del frontalino permette di accedere facilmente alla guarnizione.

### 2 Inserire le chiavi di estrazione fornite su entrambi i lati dell'unità fino a che non scattano in posizione.

### 3 Estrarre l'unità dal cruscotto.

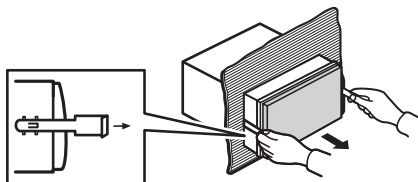

## Installazione del microfono

### ⚠ ATTENZIONE

È estremamente pericoloso se il filo di sostegno del microfono si avvolge attorno al piantone dello sterzo o alla leva del cambio. Accertarsi quindi di installare questa unità in modo tale da non ostacolare la guida.

### Nota

Installare il microfono in una posizione e un orientamento tale da consentire il rilevamento della voce della persona che utilizza il sistema.

## Installazione del microfono sull'aletta parasole

### 1 Installare il microfono sulla clip del microfono.

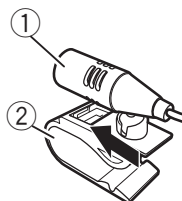

#### ① Microfono

#### ② Clip del microfono

### 2 Installare la clip del microfono sull'aletta parasole.

Con l'aletta parasole piegata verso l'alto, installare la clip del microfono. (Abbassare l'aletta parasole riduce la percentuale di riconoscimento della voce.)

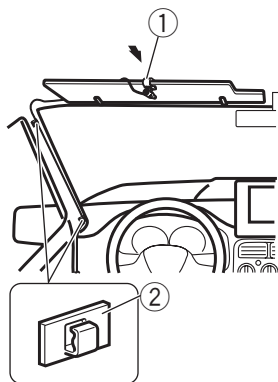

- ① Clip del microfono
- ② Morsetto

Utilizzare i morsetti venduti separatamente per assicurare il cavo, ove necessario, all'interno del veicolo.

## Installazione del microfono sul piantone dello sterzo

### 1 Installare il microfono sulla clip del microfono.

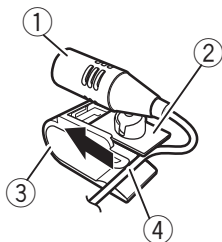

- ① Microfono
- ② Base del microfono
- ③ Clip del microfono
- ④ Inserire il cavo del microfono nella scanalatura.

▪ È possibile installare il microfono senza utilizzare la clip del microfono. In questo caso, scollegare la base del microfono dalla clip. Per scollegare la base del microfono dalla clip, far scorrere la base del microfono.

### 2 Installare la clip del microfono sul lato posteriore del piantone dello sterzo.

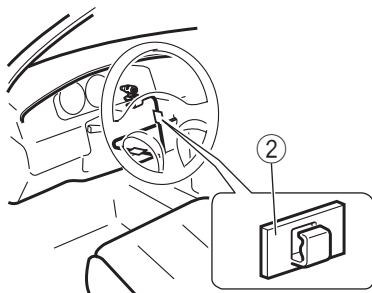
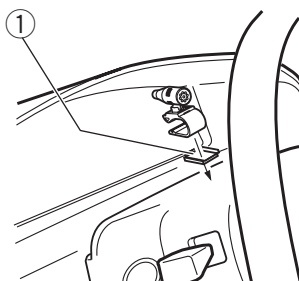

- ① Nastro biadesivo
- ② Morsetto

Utilizzare i morsetti venduti separatamente per assicurare il cavo, ove necessario, all'interno del veicolo.

## Regolazione dell'angolazione del microfono

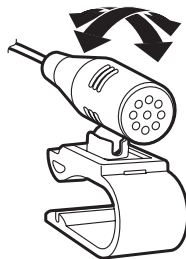

È possibile regolare l'angolo del microfono. ▣

## Conexión de las unidades

### ⚠ ADVERTENCIA

- Para evitar el riesgo de accidentes y la posible violación de las leyes pertinentes, nunca se debe visualizar el vídeo de los asientos delanteros mientras se maneja el vehículo. Además, las pantallas traseras no deben estar en un lugar donde representen una distracción visual para el conductor.
- En algunos países o estados, puede ser ilícita la visualización de imágenes en un display dentro de un vehículo, incluso por otras personas que no sean el conductor. En los casos en que resulten aplicables, estas normas deben respetarse y no deben usarse las funciones de DVD de esta unidad.

### ⚠ PRECAUCIÓN

- PIONEER no recomienda que instale o repare la unidad de display usted mismo. La instalación o reparación del producto puede exponerle a descargas eléctricas u otros riesgos. Para cualquier operación de instalación y/o reparación de la unidad de display, diríjase al personal de servicio autorizado de Pioneer.
- Asegure el cableado con pinzas para cables o cinta aislante. No deje que los terminales de los cables queden expuestos.
- No haya un agujero en el compartimento del motor para conectar el cable amarillo de la unidad de display a la batería del vehículo. La vibración del motor podría provocar fallos de aislamiento en el punto en el que el cable pasa del compartimento de los pasajeros al compartimento del motor. Tenga sumo cuidado al asegurar el cable en este punto.
- Es muy peligroso que el cable del micrófono se enrolle alrededor de la columna de dirección o la palanca de cambios. Asegúrese de instalar la unidad de tal forma que no dificulte la conducción.
- Asegúrese de que los cables no interfieran con las partes móviles del vehículo, como la palanca de cambios, el freno de mano o el mecanismo de deslizamiento de los asientos.

- No acorte ningún cable. De lo contrario, el circuito de protección puede no funcionar correctamente.

### ⚠ ADVERTENCIA

- **EL CABLE VERDE CLARO DEL CONECTOR DE ALIMENTACIÓN ESTÁ DISEÑADO PARA DETECTAR SI EL VEHÍCULO ESTÁ ESTACIONADO Y DEBE CONECTARSE CON EL LADO DE LA FUENTE DE ALIMENTACIÓN DEL INTERRUPTOR DEL FRENO DE MANO. LA CONEXIÓN O EL USO INCORRECTO DE ESTE CABLE PUEDE INFRINGIR LAS LEYES PERTINENTES Y OCASIONAR LESIONES FÍSICAS O DAÑOS GRAVES.**

### 🔑 Importante

- No es posible instalar esta unidad en un vehículo con una llave de encendido que no tenga la posición ACC (accesorio).



Posición ACC



Sin posición ACC

- El uso de esta unidad en unas condiciones distintas de las indicadas a continuación podría causar incendios o fallos de funcionamiento.
  - Vehículos con una batería de 12 voltios y conexión a tierra negativa.
  - Altavoces con 50 W (valor de salida) y 4 Ω a 8 Ω (valor de impedancia).
- Para evitar cortocircuitos, sobrecalentamiento o fallos de funcionamiento, asegúrese de seguir estas instrucciones.
  - Desconecte el terminal negativo de la batería antes de la instalación.
  - Asegure el cableado con pinzas para cables o cinta adhesiva. Envuelva con cinta adhesiva las partes en contacto con piezas metálicas para proteger el cableado.
  - Mantenga los cables alejados de las partes móviles, como la palanca de cambios y los raíles de los asientos.

## Conexión de las unidades

- Coloque todos los cables alejados de lugares calientes, como cerca de la salida del calefactor.
- No conecte el cable amarillo a la batería pasándolo a través del orificio hasta el compartimento del motor.
- Cubra con cinta aislante los conectores de cables que queden desconectados.
- No acorte ningún cable.
- Nunca corte el aislamiento del cable de alimentación de esta unidad para compartir la corriente con otros equipos. La capacidad de corriente del cable es limitada.
- Utilice un fusible con la intensidad nominal indicada.
- Nunca conecte el cable negativo de los altavoces directamente a tierra.
- Nunca empalme los cables negativos de varios altavoces.
- Cuando se enciende esta unidad, se emite una señal de control a través del cable azul/blanco. Conecte este cable al mando a distancia del sistema de un amplificador de potencia externo o al terminal de control del relé de la antena automática del vehículo (máx. 300 mA 12 V cc). Si el vehículo posee una antena integrada en el cristal del parabrisas, conéctela al terminal de la fuente de alimentación del amplificador de la antena.
- Nunca conecte el cable azul/blanco al terminal de potencia de un amplificador de potencia externo. Ni tampoco lo conecte al terminal de potencia de la antena automática. De lo contrario, puede descargarse la batería o producirse un fallo de funcionamiento.
- El cable negro es el cable a tierra. Los cables a tierra de esta unidad y de otros productos (especialmente productos de alta tensión, como amplificadores de potencia) se deben conectar por separado. De lo contrario, puede producirse un incendio o un fallo de funcionamiento si se desconectan por accidente.



### Conexión del cable de alimentación

Unidad de navegación (AVIC-F220 (vendida separadamente)).

Póngase en contacto con su revendedor para cuestiones sobre la unidad de navegación que puede conectarse.

**Nota:**

Dependiendo del tipo de vehículo, la función de 2\* y 4\* puede ser diferente. En este caso, asegúrese de conectar 1\* a 4\* y 3\* a 2\*.

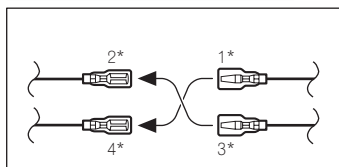

Cable de 26 clavijas (Suministrado con la unidad de navegación)

Inserte el cable de 26 clavijas en la dirección indicada en la figura.

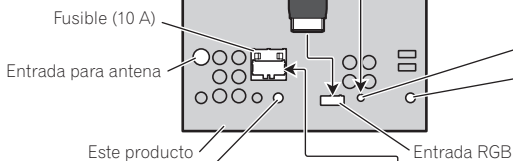

Utilice un cable con enchufe miniatura para conectar a un dispositivo auxiliar.

Conecte los hilos del mismo color a cada otro.

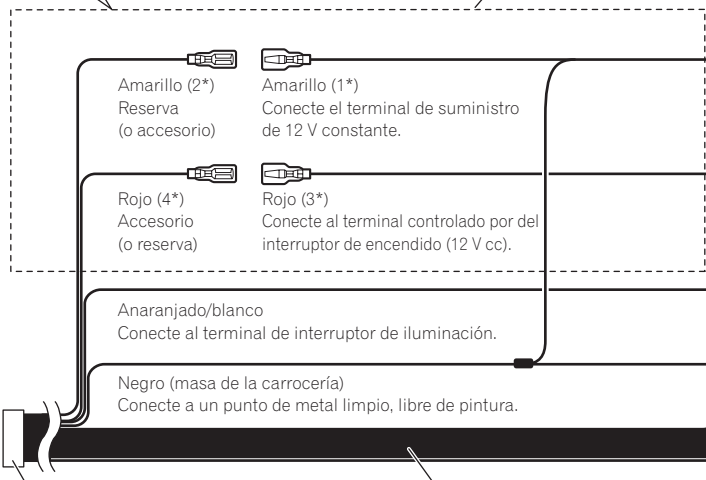

Conector ISO

**Nota:**

En algunos vehículos, puede que el conector ISO esté dividido en dos. En este caso, asegúrese de conectar a ambos conectores.

Hilos de altavoz

- Blanco: Izquierda delantera ⊕
- Blanco/negro: Izquierda delantera ⊖
- Gris: Derecha delantera ⊕
- Gris/negro: Derecha delantera ⊖
- Verde: Izquierda trasera ⊕ o altavoz de subgraves ⊕
- Verde/negro: Izquierda trasera ⊖ o altavoz de subgraves ⊖
- Violeta: Derecha trasera ⊕ o altavoz de subgraves ⊕
- Violeta/negro: Derecha trasera ⊖ o altavoz de subgraves ⊖

# Conexión de las unidades



Micrófono

Entrada de micrófono

Entrada remota cableada

Se puede conectar el adaptador de control remoto cableado (vendido separadamente)

Violeta/blanco

De los dos conductores conectados a la lámpara trasera, conecte el conductor cuyo voltaje cambia cuando se desplaza la palanca de cambio de marcha a la posición REVERSE (R). Esta conexión permite que la unidad detecte si el vehículo está se moviendo hacia delante o hacia atrás.

Amarillo/negro

Si utiliza un equipo con función de silenciamiento, conecte este cable con el cable de silenciamiento de audio de ese equipo. En caso contrario, mantenga el cable de silenciamiento de audio sin ninguna conexión.

## Método de conexión



1. Apriete el cable.

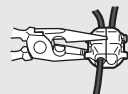

2. Apriete firmemente con alicates de punta de aguja.

### Nota:

- La posición del freno de estacionamiento depende del modelo del vehículo. Para conocer detalles, consulte el manual del propietario del vehículo o a su concesionario.

Verde claro

Se utiliza para detectar el estado ON/OFF del freno de mano. Este cable debe conectarse al lado de alimentación del interruptor del freno de mano.

Azul/blanco

Conecte al terminal de control de sistema del amplificador de potencia (máx. 300 mA 12 V cc).

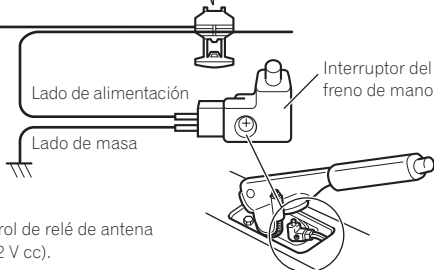

Azul/blanco (5\*)

Azul/blanco (6\*)

Conecte al terminal de control de relé de antena automática (máx. 300 mA 12 V cc).

La posición de las patillas del conector ISO será diferente según el tipo de vehículo. Conectar 5\* y 6\* cuando la Patilla 5 es del tipo control de antena. En otro tipo de vehículo, no se deben conectar nunca 5\* y 6\*.

### Notas:

- Cambie el ajuste inicial de esta unidad (refiérase al manual de operación). La salida de altavoz de subgraves de esta unidad es monofónica.
- Cuando utilice un altavoz de subgraves de 70 W (2 Ω), asegúrese de conectarlo con los hilos Violeta y Violeta/negro de esta unidad. No conecte nada a los hilos Verde y Verde/negro.



### Conexión a un amplificador de potencia comprado por separado

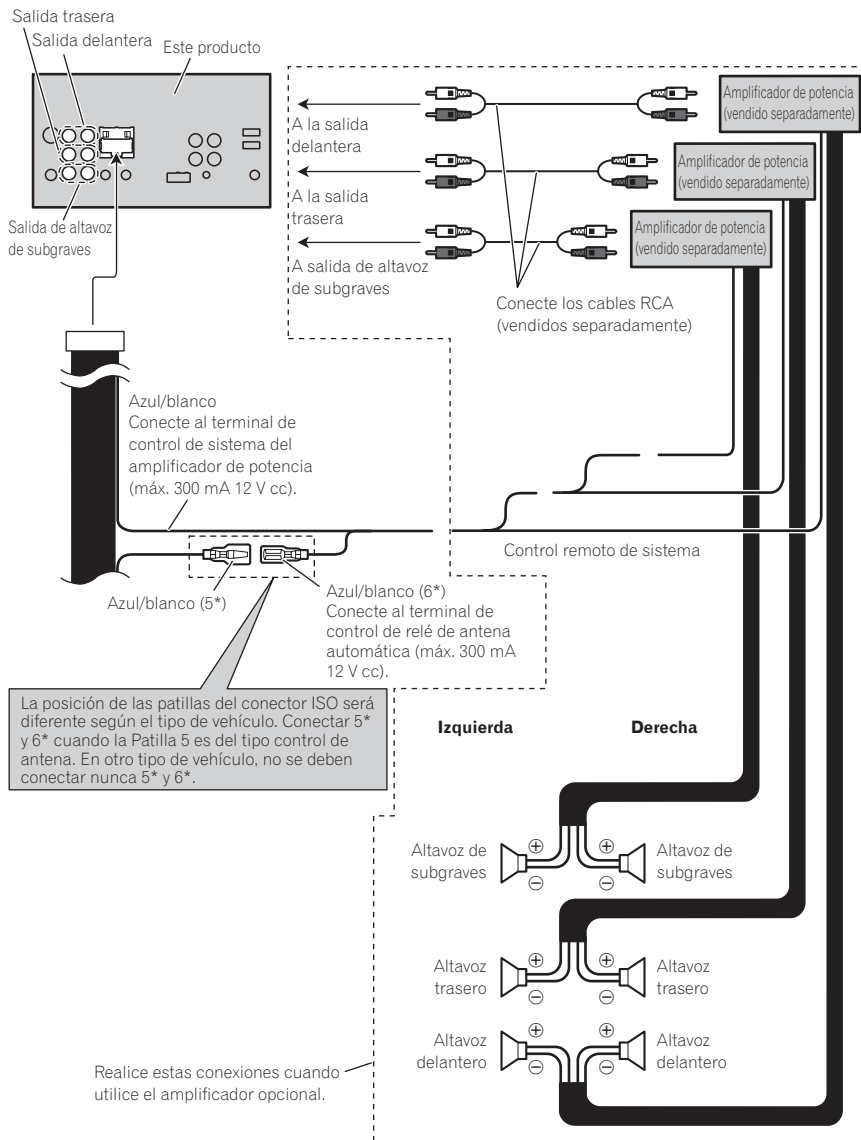

## Conexión de las unidades

### Conexión con un cable CD-IU201V opcional

Entrada para USB/iPod 2

Retire la cubierta antes de utilizar el dispositivo.

consulte **Entrada para USB/iPod 1** y **Entrada para USB/iPod 2**

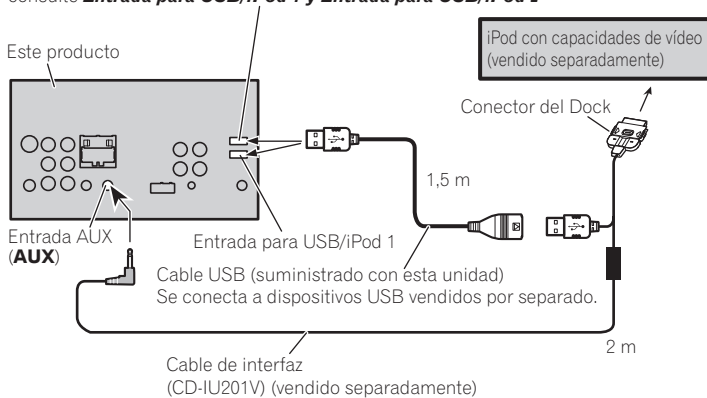

## Conexión con un cable CD-IU201S opcional

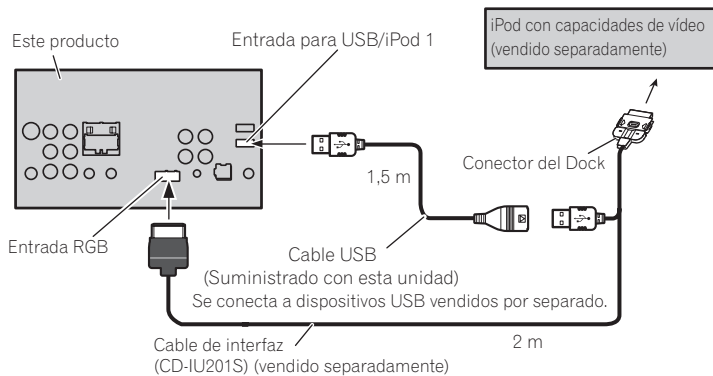

## Conexión de las unidades

### Conexión con el componente de vídeo externo y el display

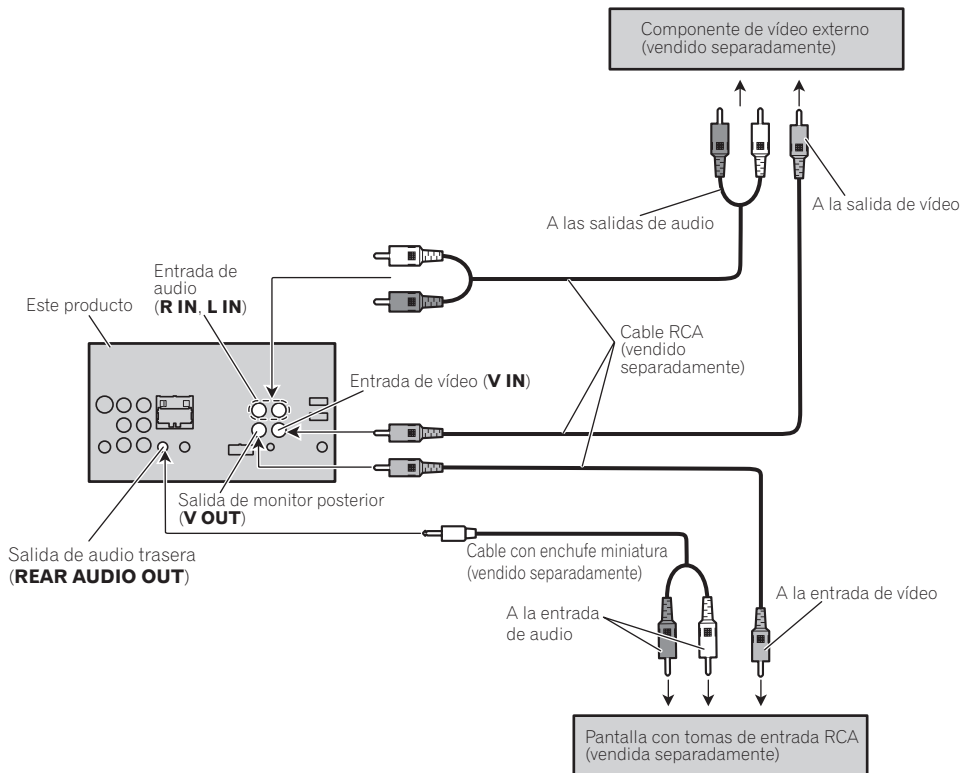

- Es necesario cambiar **AV Input** en **System Menu** al conectar el componente de vídeo externo.

### Uso de un display conectado a la salida posterior de vídeo

Las salidas posteriores de vídeo y de audio de este producto sirven para conectar los displays de los asientos traseros para permitir a los pasajeros ver un DVD, etc.



#### ADVERTENCIA

- Nunca instale el display en un lugar visible para el conductor.

## Conexión con una cámara retrovisora

Cuando la palanca de cambios está en posición de MARCHA ATRÁS (R), la pantalla de la unidad se cambia automáticamente a la imagen retrovisora. Deberá configurar

**Camera Polarity** correctamente en el menú del sistema.

También puede cambiar la imagen retrovisora pulsando el teclado táctil.

Si desea más información, consulte el manual de instrucciones.

### ⚠ ADVERTENCIA

**UTILICE SÓLO ENTRADAS PARA VISTA AL REVÉS O IMAGEN DE ESPEJO EN LA CÁMARA RETROVISORA. OTROS USOS PODRÍAN PROVOCAR HERIDAS O DAÑOS.**

### ⚠ PRECAUCIÓN

- **Debe utilizar una cámara que genere imágenes invertidas de espejo.**
- La imagen de la pantalla puede aparecer invertida.
- la función de cámara retrovisora se debe utilizar para tener siempre vigilados los trailers, o al dar marcha atrás. No la utilice para fines lúdicos.
- Los objetos de la vista trasera pueden parecer más cercanos o más lejano de lo que en realidad están.

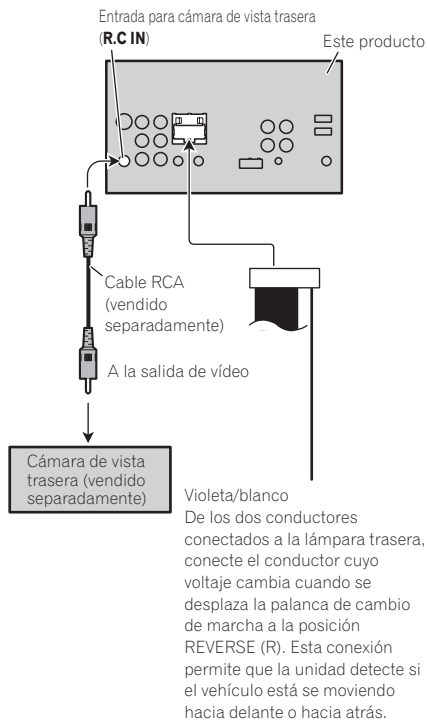

## Instalación

### Notas

- Compruebe todas las conexiones y sistemas antes de la instalación final.
- No utilice piezas no autorizadas, ya que pueden causar anomalías.
- Consulte a su distribuidor si para la instalación es necesario taladrar orificios o hacer otras modificaciones al vehículo.
- No instale esta unidad en un lugar donde:
  - pueda interferir con la conducción del vehículo.
  - pueda lesionar a un pasajero como consecuencia de un frenazo brusco.
- No instale el display en un lugar que (i) pueda obstaculizar la visión del conductor; (ii) pueda alterar el funcionamiento de los sistemas operativos o los dispositivos de seguridad del vehículo, en particular los airbags y los botones de las luces de emergencia o (iii) pueda afectar a la capacidad del conductor para conducir el vehículo de manera segura.
- El láser semiconductor se dañará si se sobrecalienta. Instale esta unidad alejada de zonas que alcancen altas temperaturas, como cerca de la salida del calefactor.
- Se logra un rendimiento óptimo si la unidad se instala en un ángulo inferior a 30°.

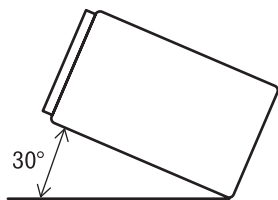

- Cuando instale, para asegurar la dispersión apropiada del calor durante el uso de esta unidad, asegúrese de dejar un amplio espacio por detrás del panel trasero y enrolle los cables sueltos de modo que no bloqueen las aberturas de ventilación.

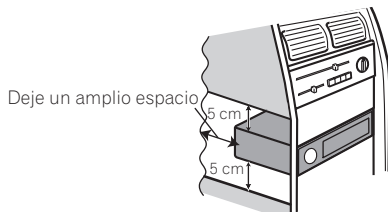

## Antes de instalar esta unidad

- Retire el soporte.

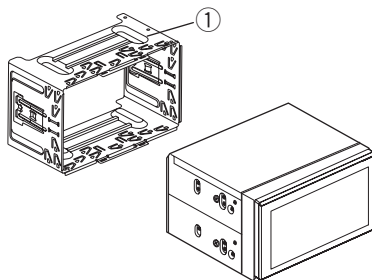

- ① Soporte  
(pieza suministrada de fábrica)

## Instalación con el soporte

### 1 Instale el soporte en el panel.

Después de insertar el soporte en el panel, seleccione las pestañas que se acoplen al espesor del material del panel, y dóblelas (instale esta unidad tan firmemente como sea posible, usando las pestañas superior e inferior; para fijar la unidad, doble las pestañas 90 grados).

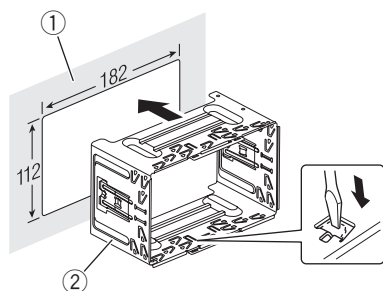

- ① Salpicadero
- ② Soporte  
(pieza suministrada de fábrica)

## 2 Instale esta unidad.

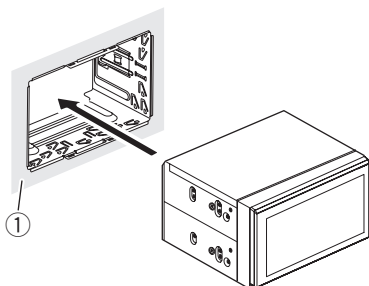

- ① Salpicadero

## Instalación usando los agujeros para tornillos ubicados en ambos costados de la unidad

### ● Fijar la unidad al soporte de montaje de radio de fábrica.

Coloque la unidad de forma que los orificios para los tornillos estén alineados con los orificios para los tornillos de la carcasa y, a continuación, apriete los tornillos en 3 lugares en cada lado.

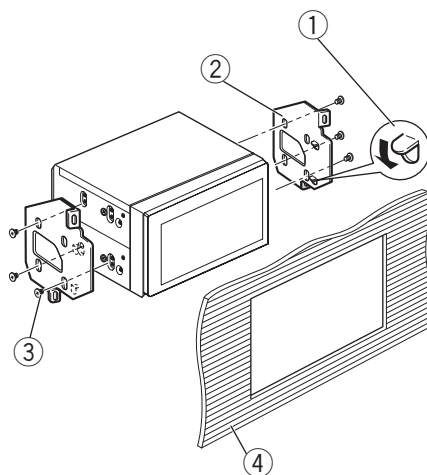
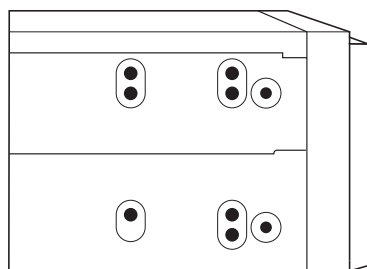

- ① Si la lengüeta supone un impedimento, dóblela hacia abajo.
- ② Soporte de montaje de radio de fábrica
- ③ Tornillo con rosca cortante (5 mm × 8 mm)
- ④ Salpicadero o consola

### Nota

Es posible que la unidad y el panel no encajen perfectamente en algunos vehículos. Si esto ocurre, utilice el marco suministrado para tapan el hueco. ■

## Instalación

### Extraer la unidad

1 Retire el anillo de guarnición.

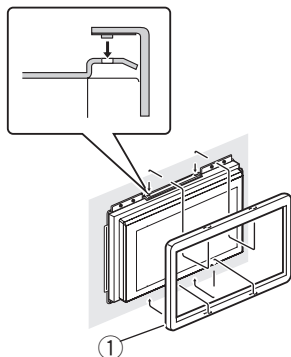

① Anillo de guarnición

- Retire el panel frontal para acceder más fácilmente al anillo de guarnición.

2 Inserte en ambos lados de la unidad las llaves de extracción provistas hasta que se escuche un ligero chasquido.

3 Extraiga la unidad del salpicadero.

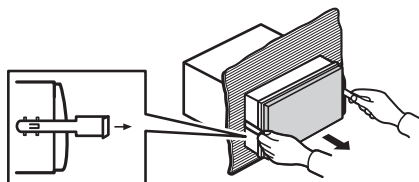

### Instalación del micrófono

#### ⚠ PRECAUCIÓN

Es muy peligroso que el cable del micrófono se enrolle alrededor de la columna de dirección o la palanca de cambios. Asegúrese de instalar la unidad de tal forma que no dificulte la conducción.

#### Nota

Instale el micrófono en una posición y orientación que permita detectar la voz de la persona que utiliza el sistema.

### Instalación del micrófono en el parasol

1 Instale el micrófono en la abrazadera del micrófono.

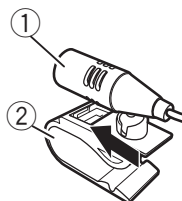

① Micrófono

② Pinza

2 Instale la abrazadera del micrófono en el parasol.

Levante el parasol e instale la pinza del micrófono (si lo baja reduce la capacidad del reconocimiento de voz).

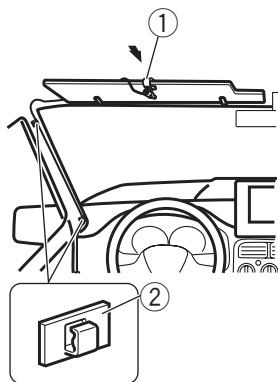

- ① Pinza
- ② Abrazadera

Use las abrazaderas compradas por separado para fijar el cable en los lugares del interior del vehículo donde sea necesario.

## Instalación del micrófono en la columna de dirección

### 1 Instale el micrófono en la abrazadera del micrófono.

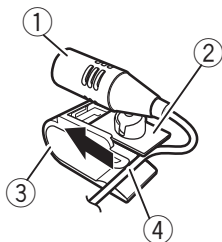

- ① Micrófono
- ② Base del micrófono
- ③ Pinza
- ④ Ajuste el cable del micrófono en la ranura.

■ El micrófono puede instalarse sin necesidad de la pinza. Si lo hace así, separe primero la base del micrófono de la pinza deslizando la base del micrófono.

### 2 Instale la abrazadera del micrófono en la parte trasera de la columna de dirección.

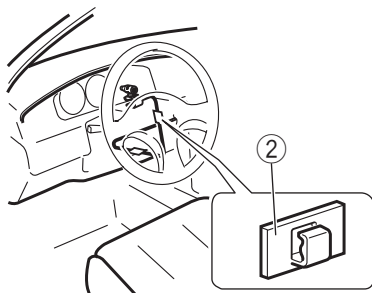
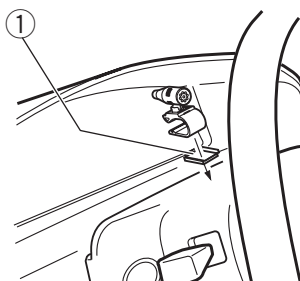

- ① Cinta adhesiva de doble cara
- ② Abrazadera

Use las abrazaderas compradas por separado para fijar el cable en los lugares del interior del vehículo donde sea necesario.

## Ajuste del ángulo del micrófono

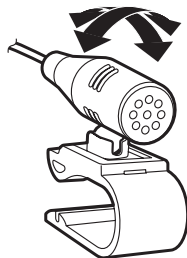

Se puede ajustar el ángulo del micrófono. ■

## Anschließen der Geräte

### ! WARNUNG

- Um Unfallrisiken und Verstöße gegen geltende Gesetze zu vermeiden, darf das Video niemals von den Vordersitzen aus während der Fahrt betrachtet werden. Darüber hinaus sollten Heckdisplays niemals in einer Position angebracht werden, in der sie den Fahrer visuell ablenken.
- In einigen Ländern oder Regionen kann die Anzeige von Bildern auf einem Display im Fahrzeug selbst für Bei- und Mitfahrer verboten sein. Wenn derartige Vorschriften vorliegen, müssen sie beachtet werden, d. h. die DVD-Funktionen dieses Geräts sollten in diesem Fall nicht verwendet werden.

### ! VORSICHT

- PIONEER empfiehlt Ihnen, die Installation und Wartung des Displays nicht selbst vorzunehmen. Bei der Installation und Wartung des Produkts setzen Sie sich ggf. der Gefahr eines elektrischen Schlags bzw. anderen Gefahren aus. Aus diesem Grund sollten Installation und Wartung des Displays dem von Pioneer autorisierten Wartungspersonal vorbehalten bleiben.
- Sichern Sie die gesamte Kabelführung mit Kabelklammern oder Isolierband. Frei stehende, ungeschützte Drähte sollten auf jeden Fall vermieden werden.
- Um die Verbindung des gelben Display-Kabels mit der Fahrzeugbatterie herzustellen, sollten Sie keinesfalls ein Loch in den Motorraum bohren. Durch die vom Motor erzeugten Vibrationen kann es unter Umständen zu einer Beschädigung der Isolation an dem Punkt kommen, an dem das Kabel von der Fahrerkabine in den Motorraum geführt wird. Sie sollten das Kabel deshalb an diesem Punkt besonders sorgfältig sichern.
- Eine Führung des Mikrofonkabels um die Lenksäule oder den Schalthebel kann sich als überaus gefährlich erweisen. Achten Sie bei der Installation des Geräts stets darauf, dass

die Lenkung des Fahrzeugs in keiner Weise behindert wird.

- Stellen Sie sicher, dass die Mobilität der beweglichen Fahrzeugkomponenten, z. B. Schalthebel, Handbremse und Sitzschienen, nicht durch etwaige Kabel beeinträchtigt wird.
- Kürzen Sie die Kabel nicht. Dadurch funktioniert die Schutzschaltung ggf. nicht mehr ordnungsgemäß.

### ! WARNUNG

- **DIE HELLGRÜNE LEITUNG AM STROMANSCHLUSS DIENT DER IDENTIFIZIERUNG DES STATUS DER HANDBREMSE (ANGEZOGEN) UND MUSS MIT DEM STROMVERSORGUNGSANSCHLUSS DES HANDBREMSENSCHALTERS VERBUNDEN WERDEN. EINE UNSACHGEMÄSSE VERBINDUNG ODER VERWENDUNG DIESER LEITUNG KANN GEGEN GELTENDE GESETZE VERSTOSSEN UND ZU SCHWEREN VERLETZUNGEN ODER SACHSCHÄDEN FÜHREN.**

### 🔌 Wichtig

- Dieses Gerät kann nicht in Fahrzeugen installiert werden, die am Zündschalter keine Position ACC aufweisen.



Zündung mit Position  
ACC



Zündung ohne Position  
ACC

- Der Einsatz dieses Geräts in einer anderen als der nachstehend angegebenen Betriebsumgebung kann einen Brand auslösen oder eine Funktionsstörung zur Folge haben:
  - Kraftfahrzeuge mit 12-Volt-Batterie und negativer Erdung.
  - Lautsprecher mit 50 W (Ausgabe) und 4  $\Omega$  bis 8  $\Omega$  (Impedanz).
- Halten Sie sich stets an die nachstehend aufgeführten Anweisungen, um Kurzschluss, Überhitzung oder Funktionsstörungen zu vermeiden:

## Anschließen der Geräte

- Trennen Sie die Verbindung zur negativen Anschlussklemme der Fahrzeugbatterie, bevor Sie das Gerät installieren.
- Sichern Sie die Kabel mit Kabelklemmen oder Klebeband. Zum Schutz der Verkabelung sollten die Kabel an allen Stellen, an denen sie mit Metallteilen in Berührung kommen, mit Isolierband umwickelt werden.
- Bringen Sie die Kabel in sicherer Entfernung von beweglichen Fahrzeugkomponenten, wie z. B. Schalthebel und Sitzschienen, an.
- Bringen Sie die Kabel in größtmöglicher Entfernung von Stellen an, die sich erhitzen, wie z. B. die Heizungsöffnung.
- Führen Sie das gelbe Batteriekabel nicht durch ein Loch in den Motorraum, um die Verbindung mit der Fahrzeugbatterie herzustellen.
- Kleben Sie freie Kabelanschlüsse mit Isolierband ab.
- Kürzen Sie die Kabel nicht.
- Entfernen Sie niemals die Isolierung des Stromkabels dieses Geräts, um die Stromzufuhr mit einem anderen Gerät zu teilen. Dadurch wird die Stromversorgungsleistung des Kabels beeinträchtigt.
- Verwenden Sie eine Sicherung, die den vorgegebenen Leistungsmerkmalen entspricht.
- Verdrahten Sie das negative Lautsprecherkabel niemals direkt mit der Erde.
- Gruppieren Sie niemals die negativen Kabel mehrerer Lautsprecher.
- Wenn dieses Gerät eingeschaltet wird, liegen Steuersignale am blau/weißen Kabel an. Schließen Sie dieses Kabel an der Systemfernbedienung eines externen Leistungsverstärkers oder der Steuerklemme des Automatikantennenrelais des Kraftfahrzeugs (max. 300 mA, 12 V Gleichspannung) an. Wenn das Fahrzeug mit einer in die Heckscheibe integrierten Radioantenne ausgestattet ist, schließen Sie das Kabel an der Versorgungsklemme des Antennenboosters an.
- Schließen Sie das blau/weiße Kabel niemals an der Leistungsklemme des externen Leistungsverstärkers an. Darüber hinaus darf das Kabel keinesfalls an der Leistungsklemme der Fahrzeugantenne angeschlossen werden. Andernfalls kann es zu einer Entleerung oder Funktionsstörung der Fahrzeugbatterie kommen.
- Das schwarze Kabel gewährleistet die Erdung. Dieses Kabel wie auch die Erdungskabel anderer Produkte (insbesondere von Hochstromprodukten wie Leistungsverstärker) müssen separat verdrahtet werden. Andernfalls kann es zu einem Brand oder einer Funktionsstörung kommen, wenn sich die Kabel versehentlich lösen.



## Anschluss des Stromkabels

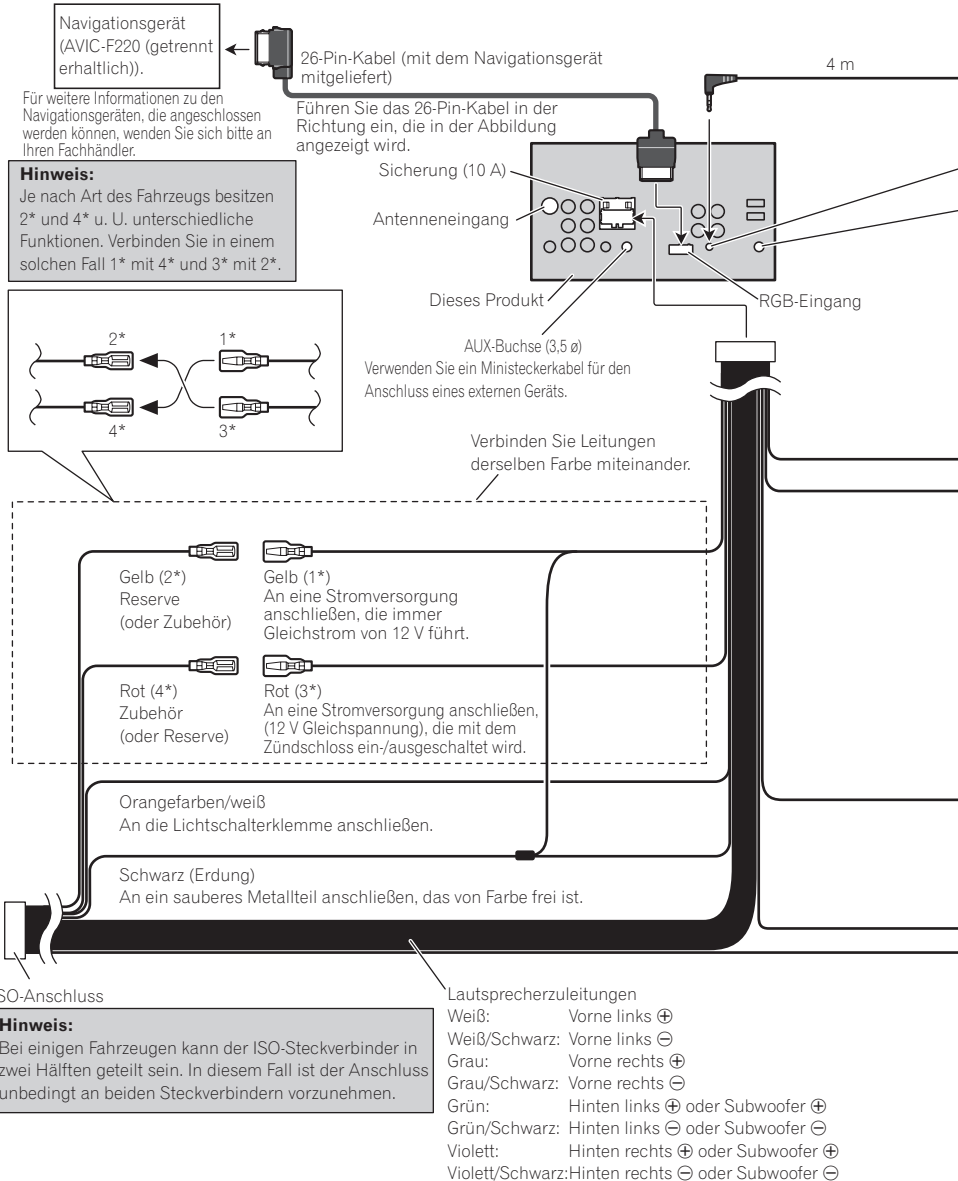

# Anschließen der Geräte



Mikrofon

Mikrofoneingang

Eingang der verdrahteten

Fernbedienung Hier kann der Adapter der verdrahteten Fernbedienung angeschlossen werden (separat erhältlich).

Violett/Weiß

Von den beiden Zuleitungskabeln, die an den Rückfahrcheinwerfer angeschlossen sind, schließen Sie das an, bei dem sich die Spannung ändert, wenn der REVERSE (R) eingelegt wird. Durch diesen Anschluss kann die Einheit erkennen, ob der Wagen vorwärts oder rückwärts fährt.

Gelb/schwarz

Wenn Sie ein Gerät mit Stummschaltfunktion verwenden, verbinden Sie diesen Draht mit dem Draht der Audio-Stummschaltung dieses Geräts. Andernfalls sollte der Draht der Audio-Stummschaltung (Mute) frei bleiben.

## Anschlussmethode



1. Klemmen Sie das Kabel fest.

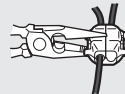

2. Fest mit einer Nadelzange einklemmen.

### Hinweis:

- Die Position des Parkbremsschalters hängt vom Fahrzeugmodell ab. Einzelheiten entnehmen Sie aus der technischen Dokumentation des Fahrzeugs oder erfragen sie beim Händler.

Hellgrün

Dieser Anschluss dient zur Erkennung des ON/OFF-Status der Handbremse. Das Kabel ist an die Stromversorgungsseite des Handbremsenschalters anzuschließen.

Blau/weiß

An den Systemsteuerungs-Anschluss des Leistungsverstärkers (max. 300 mA, 12 V Gleichspannung) anschließen.

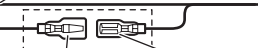

Blau/weiß (5\*)

Blau/weiß (6\*)

An die die Autoantennenrelais-Steuerungsklemme anschließen (max. 300 mA, 12 V Gleichspannung).

Die Pin-Position des ISO-Anschlusses variiert je nach Fahrzeugtyp. Wird Pin 5 zur Steuerung der Antenne verwendet, verbinden Sie 5\* und 6\*. Verbinden Sie in jedem anderen Fahrzeugtyp niemals 5\* und 6\*.

### Hinweise:

- Ändern Sie die Grundeinstellung dieses Geräts (siehe Bedienungsanleitung). Der Subwoofer-Ausgang dieses Geräts ist Mono.
- Bei Verwendung eines Subwoofers mit einer Leistung von 70 W (2 Ω) achten Sie bitte darauf, die violetten und violetten/schwarzen Leiter dieses Gerätes anzuschließen. Schließen Sie nichts am grünen und grünen/schwarzen Leiter an.



Bei Anschluss an einen separat erhältlichen Leistungsverstärker

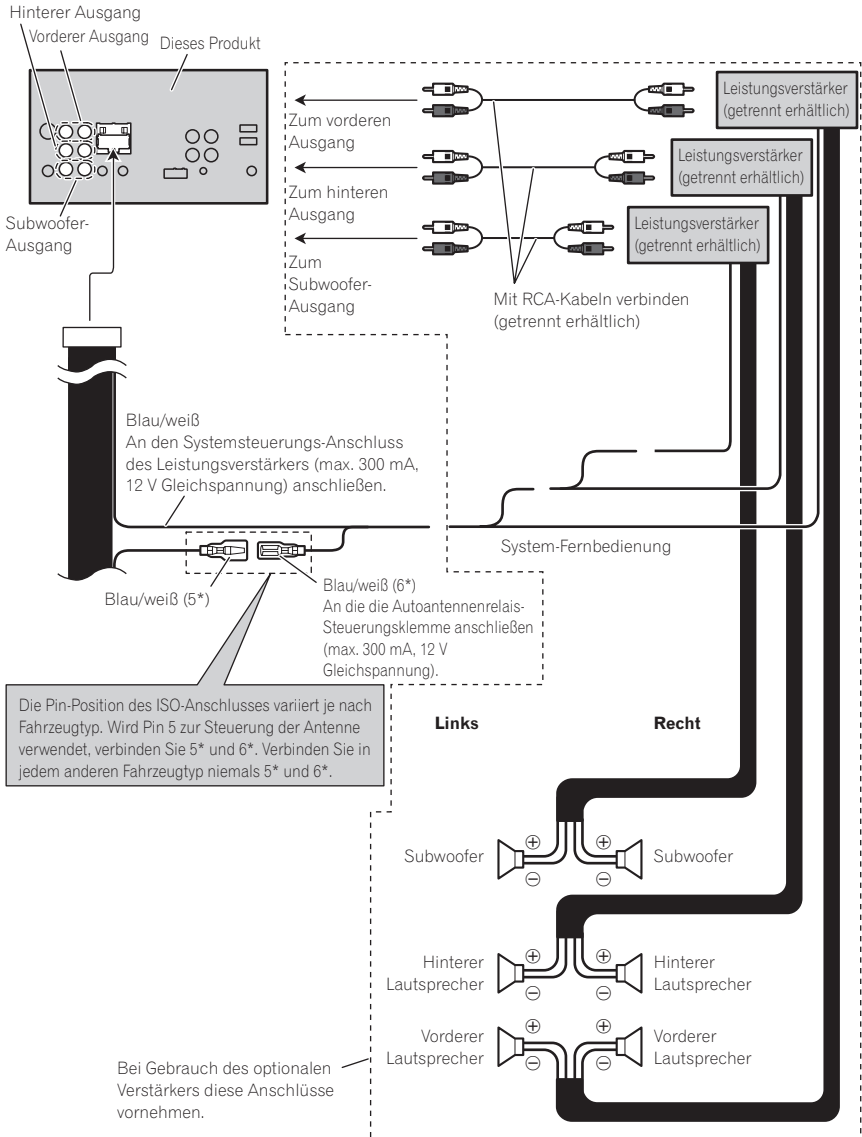

# Anschließen der Geräte

## Bei Anschluss mit einem zusätzlichen CD-IU201V Kabel

USB/iPod-Eingang 2

Entfernen Sie die Abdeckung vor dem Gebrauch.

Siehe **USB/iPod-Eingang 1** und **USB/iPod-Eingang 2**

Dieses Produkt

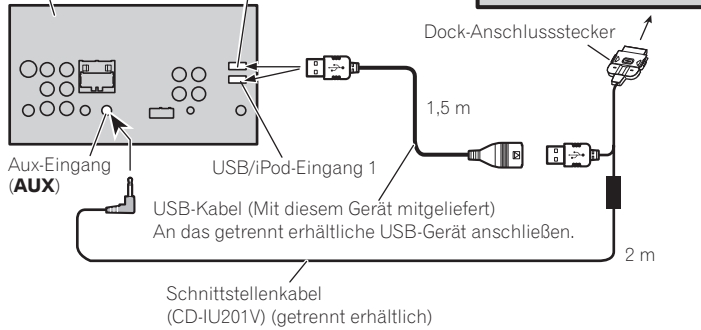

### Bei Anschluss mit einem zusätzlichen CD-IU201S Kabel

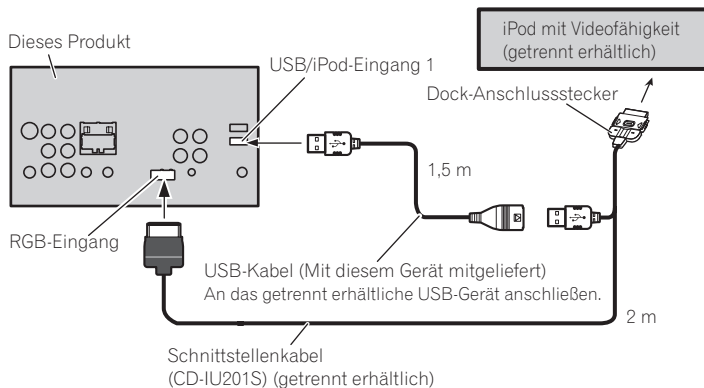

# Anschließen der Geräte

## Bei Anschluss der externen Videokomponente mit dem Display

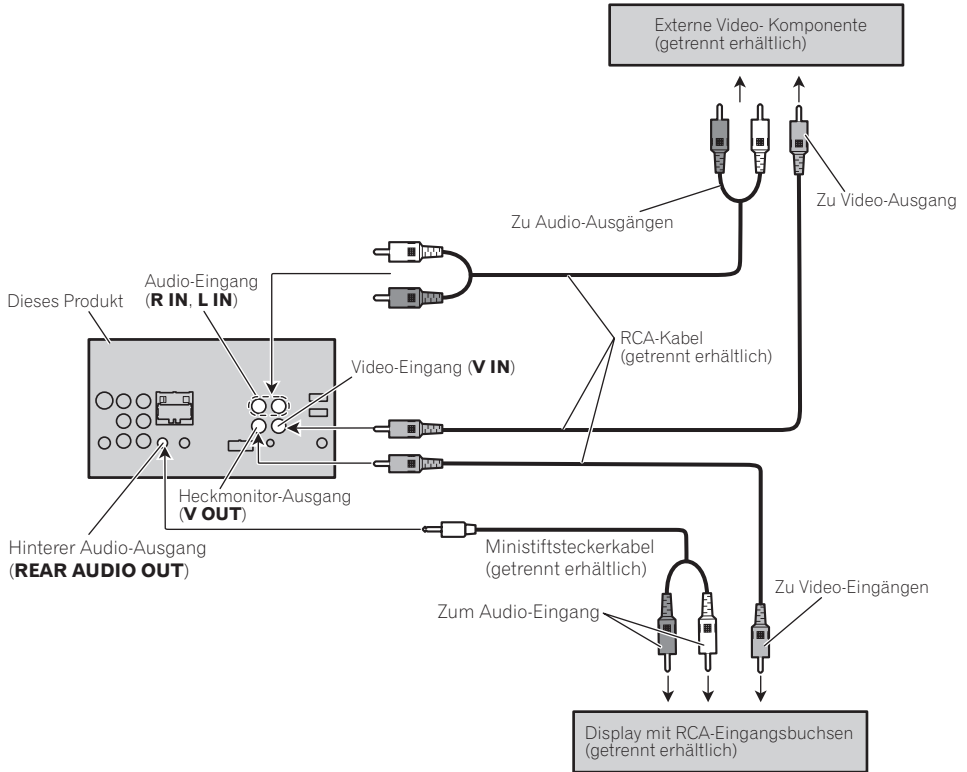

- Beim Anschließen der externen Videokomponente ist es notwendig, unter **System Menu** die Option **AV Input** zu ändern.

## Bei Verwendung eines mit dem Videoheckausgang angeschlossenen Displays

Die Video- und Audioheckausgänge dieses Produkts dienen zum Anschluss eines Displays, welches es den Passagieren der hinteren Plätze ermöglicht, DVDs o. Ä. zu schauen.

### **! WARNUNG**

- Bringen Sie das Display niemals an einem Ort an, wo es vom Fahrer eingesehen werden kann.

## Bei Anschluss mit einer Heckbildkamera

Wenn der Schalthebel in die Position RÜCKWÄRTS (R) eingelegt wird, schaltet das Gerät automatisch auf das Videobild der Heckbildkamera um. Hierfür müssen Sie die **Camera Polarity** im Systemmenü korrekt einstellen.

Sie können auch durch die Berührung des Sensorfelds auf das Heckbild umschalten. Details finden Sie in der Bedienungsanleitung.



### WARNUNG

**VERWENDEN SIE DEN EINGANG NUR FÜR EINE SPIEGELVERKEHRTE ODER SPIEGELBILD-HECKBILDKAMERA. EINE ANDERE VERWENDUNG KÖNNTE VERLETZUNGEN ODER SACHSCHÄDEN ZUR FOLGE HABEN.**



### VORSICHT

- Hierfür ist die Verwendung einer Kamera erforderlich, die spiegelverkehrte Bilder ausgibt.
- Das Bild kann ggf. spiegelverkehrt wiedergegeben werden.
- Die Heckbildkamera dient dazu, Fahrzeughänger im Auge zu behalten oder das Fahrzeug zurückzusetzen. Verwenden Sie sie nicht zu Unterhaltungszwecken.
- Objekte in der Heckansicht können möglicherweise näher oder ferner erscheinen, als sie tatsächlich sind.

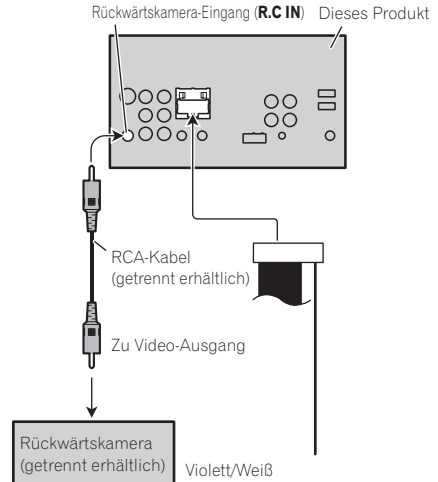

Violett/Weiß

Von den beiden Zuleitungskabeln, die an den Rückfahrcheinwerfer angeschlossen sind, schließen Sie das an, bei dem sich die Spannung ändert, wenn der REVERSE (R) eingelegt wird. Durch diesen Anschluss kann die Einheit erkennen, ob der Wagen vorwärts oder rückwärts fährt.



# Installation

## Hinweise

- Überprüfen Sie vor der endgültigen Installation alle Anschlüsse und Systeme.
- Die Verwendung nicht zugelassener Teile kann eine Funktionsstörung zur Folge haben.
- Wenden Sie sich an Ihren Fachhändler, wenn für die Installation Löcher gebohrt oder andere Änderungen am Fahrzeug vorgenommen werden müssen.
- Installieren Sie dieses Gerät keinesfalls an folgenden Orten:
  - Orte, an denen das Gerät die Steuerung des Fahrzeugs behindern könnte.
  - Orte, an denen das Gerät die Insassen des Fahrzeugs im Anschluss an eine Schnellbremsung verletzen könnte.
- Bringen Sie das Display nicht an Orten an, wo es (i) die Sicht des Fahrers behindert, (ii) die Funktionen der Betriebssysteme oder Sicherheitseinrichtungen des Fahrzeugs, einschließlich der Airbags und Warnblinkanlagenschalter, stört oder (iii) die Fähigkeit des Fahrers zur sicheren Bedienung des Fahrzeugs beeinträchtigt.
- Der Halbleiterlaser kann durch Überhitzung beschädigt werden. Installieren Sie dieses Gerät deshalb in sicherer Entfernung von Hitzequellen, wie z. B. Heizöffnungen.
- Optimale Leistung kann durch eine Installation des Geräts in einem Winkel unter 30° erzielt werden.

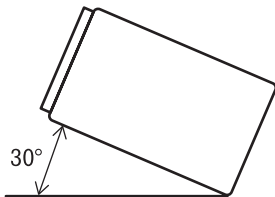

- Um beim Gebrauch des Geräts eine ordnungsgemäße Wärmezerstreuung zu gewährleisten, ist bei der Installation genügend Freiraum hinter der Rückseite vorzusehen. Lose Kabel sind aufzuwickeln, damit sie die Lüftung nicht behindern.

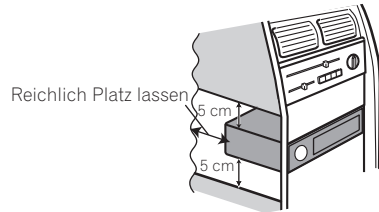

## Vor dem Anbringen dieser Einheit

- Nehmen Sie die Halterung ab.

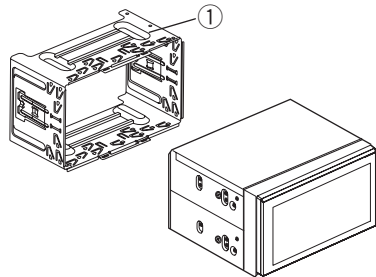

- ① Halterung  
(werkseitig mitgelieferte Teile)

## Installation mit Halterung

### 1 Bringen Sie die Halterung am Armaturenbrett an.

Wählen und biegen Sie nach dem Einsetzen der Halterung im Armaturenbrett die Klammern entsprechend der Dicke des Armaturenbrettmaterials. (Setzen Sie diese Einheit so fest wie möglich mithilfe der oberen und unteren Klammern ein. Biegen Sie die Klammern 90 Grad, um einen fest Halt zu gewährleisten.)

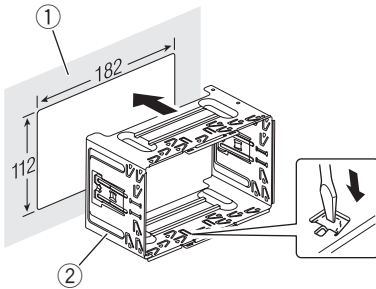

- ① Armaturenbrett
- ② Halterung  
(werkseitig mitgelieferte Teile)

### 2 Installieren Sie dieses Gerät.

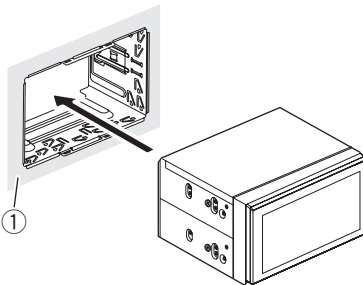

- ① Armaturenbrett

## Bei Anbringen mithilfe der Schraubenlöcher auf beiden Seiten der Einheit

### • Befestigen Sie die Einheit an der werkseitig-angebrachten Radiomontageklammer.

Richten Sie das Gerät so aus, dass die Schraubenlöcher mit den Schraubenlöchern der Klammer übereinstimmen und ziehen Sie 3 Schrauben auf jeder Seite fest.

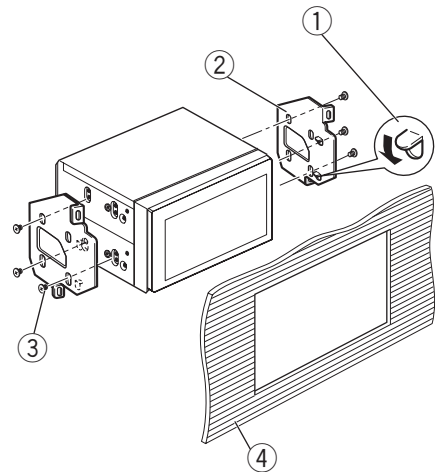
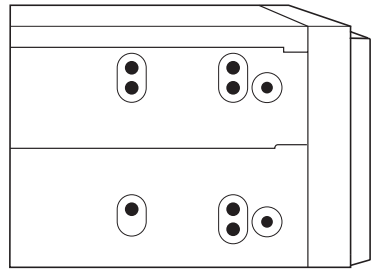

- ① Sollte die Sperrklinke im Weg sein, biegen Sie sie nach unten.
- ② Werkseitig bereitgestellte Radio-Montageklammer
- ③ Blechschraube (5 × 8 mm)
- ④ Armaturenbrett oder Konsole

# Installation

## Hinweis

Bei manchen Fahrzeugtypen kann es eine Lücke zwischen der Einheit und dem Armaturenbrett geben. Verwenden Sie in diesem Fall den mitgelieferten Rahmen zur Überbrückung des Abstands. ▣

## Entfernen des Geräts

### 1 Entfernen Sie den Einpassungsring.

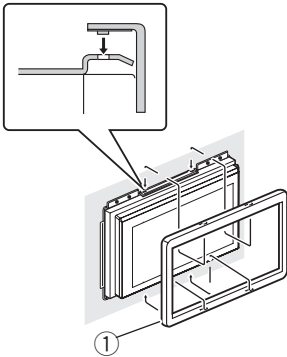

#### ① Einpassungsring

- Bei entriegelter Bedienfläche lässt sich der Einpassungsring einfacher erreichen.

### 2 Führen Sie die mitgelieferten Extraktionschlüssel an beiden Geräteseiten ein, bis sie in der richtigen Position einrasten.

### 3 Ziehen Sie das Gerät aus dem Armaturenbrett.

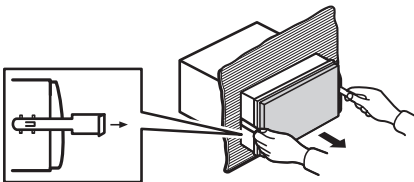

## Installieren des Mikrofons

### ⚠ VORSICHT

Eine Führung des Mikrophonkabels um die Lenksäule oder den Schalthebel kann sich als überaus gefährlich erweisen. Achten Sie bei der Installation des Geräts stets darauf, dass die Lenkung des Fahrzeugs in keiner Weise behindert wird.

## Hinweis

Wählen Sie beim Anbringen des Mikrofons eine Position und Ausrichtung, die eine problemlose Erfassung der Stimme der das System bedienenden Person ermöglicht.

## Installieren des Mikrofons auf der Sonnenblende

### 1 Befestigen Sie das Mikrophon am Mikrofonclip.

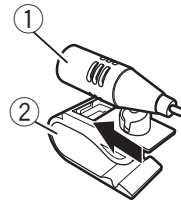

#### ① Mikrophon

#### ② Mikrofonclip

### 2 Bringen Sie den Mikrofonclip an der Sonnenblende an.

Bringen Sie den Mikrofonclip bei hochgeklappter Sonnenblende an. (Durch das Herunterklappen der Sonnenblende wird die Erfassungsrate bei der Sprachbedienung reduziert.)

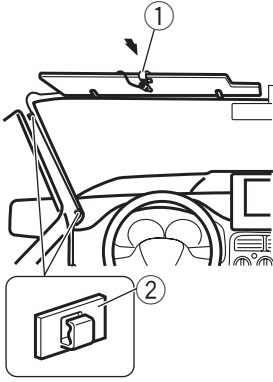

- ① Mikrofonclip
- ② Klammer

Verwenden Sie nach Bedarf zusätzliche, separat erhältliche Klammern, um das Kabel im Fahrzeug zu sichern.

## Installieren des Mikrofons auf der Lenksäule

### 1 Befestigen Sie das Mikrofon am Mikrofonclip.

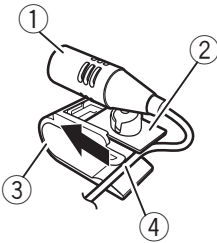

- ① Mikrofon
- ② Mikrofonbasis
- ③ Mikrofonclip
- ④ Führen Sie das Mikrofonkabel durch die Nute.

Das Mikrofon kann auch ohne Verwendung des Mikrofonclips angebracht werden. Nehmen Sie in diesem Fall die Mikrofonbasis vom Mikrofonclip ab. Um die Mikrofonbasis vom Mikrofonclip abzunehmen, verschieben Sie die Basis.

### 2 Bringen Sie den Mikrofonclip an der Rückseite der Lenksäule an.



- ① Doppelseitiges Klebeband
- ② Klammer

Verwenden Sie nach Bedarf zusätzliche, separat erhältliche Klammern, um das Kabel im Fahrzeug zu sichern.

## Anpassen des Mikrofonwinkels

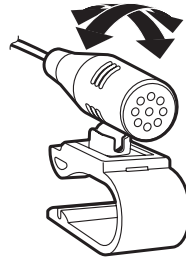

Der Mikrofonwinkel kann angepasst werden. ▣

## De toestellen aansluiten

### ! WAARSCHUWING

- Om ongevallen en mogelijke wetsovertreding te voorkomen, mag de videofunctie voorin nooit worden gebruikt terwijl het voertuig wordt bestuurd. De displays achterin mogen niet worden gemonteerd op een plaats waar de bestuurder ze kan zien of erdoor kan worden afgeleid.
- In sommige landen of regio's geldt het verbod op kijken naar beelden op een display behalve voor de bestuurder ook voor andere personen in het voertuig. Waar dergelijke regels van toepassing zijn, dient u zich daaraan te houden en mag u de dvd-functies van dit toestel niet gebruiken.

### ! LET OP

- PIONEER raad aan dat u dit toestel niet zelf installeert en onderhoudt. Bij de installatie en het onderhoud bestaat een risico op een elektrische schok en andere ongevallen. Laat alle installatie- en onderhoudswerkzaamheden aan dit toestel over aan een erkende installateur van Pioneer.
- Gebruik kabelklemmen of isolatietape om de bekabeling op een veilige manier aan te brengen. Laat geen niet-aangesloten kabels loshangen.
- Boor geen gat in het motorcompartiment om de gele kabel van het display op de accu aan te sluiten. De trilling van de motor kan er na verloop van tijd toe leiden dat de isolatie van de kabel wordt beschadigd op het punt tussen het passagiersgedeelte en het motorcompartiment. Bevestig de kabel op dit punt dan ook met extra zorg.
- Het is zeer gevaarlijk als het snoer van de microfoon zich om de stuurkolom of de versnellingspook kan wikkelen. Plaats de microfoon daarom zodanig dat deze het rijden op geen enkele wijze kan belemmeren.
- Zorg ervoor dat de kabels nooit in aanraking kunnen komen met beweegbare onderdelen van het voertuig, zoals de versnellingspook, de

handrem of het mechanisme om de stoelen te verschuiven.

- Verkort de kabels niet. Als u dat doet, kan het gebeuren dat het beveiligingscircuit niet meer werkt wanneer dat nodig is.

### ! WAARSCHUWING

- **DE LICHTGROENE KABEL BIJ DE VOEDINGSSTEKKER DIENT OM DE PARKEERSTATUS TE DETECTEREN EN MOET WORDEN AANGESLOTEN OP DE VOEDINGSZIJDE VAN HET HANDREMCONTACT. ONJUISTE AANSLUITING OF ONJUIST GEBRUIK VAN DEZE KABEL KAN EEN WETSOVERTREDING ZIJN EN KAN ERNSTIGE SCHADE OF LETSEL TOT GEVOLG HEBBEN.**

### 🔧 Belangrijk

- U kunt dit toestel niet installeren in een voertuig met een contactschakelaar zonder accu-stand (ACC-stand).



ACC-stand



Geen ACC-stand

- Gebruik van dit toestel onder andere omstandigheden dan de volgende kan leiden tot brand of storingen.
  - Voertuigen met een accu van 12 volt en negatieve aarding.
  - Luidsprekers van 50 W (uitgangswaarde) en 4  $\Omega$  tot 8  $\Omega$  (impedantiewaarde).
- Om kortsluiting, oververhitting en storingen te voorkomen, moet u onderstaande aanwijzingen opvolgen.
  - Koppel de negatieve aansluiting van de accu los voordat u het toestel installeert.
  - Gebruik kabelklemmen of plakband om de bekabeling veilig aan te brengen. Bescherm de kabels met plakband op plaatsen waar deze tegen metalen onderdelen liggen.

- Plaats de kabels niet in de buurt van beweegbare onderdelen, zoals de versnellingspook of rails van stoelen.
- Leg kabels niet op plaatsen die heet kunnen worden, zoals dicht bij de kachel.
- Sluit de gele kabel niet op de accu aan via een gat in het motorcompartiment.
- Dek alle ongebruikte kabelaansluitingen af met isolatietape.
- Maak de kabels niet korter.
- Verwijder nooit de isolatie van de voedingskabel van dit toestel om andere apparaten van stroom te voorzien. De stroomcapaciteit van de voedingskabel is beperkt.
- Gebruik een zekering met het voorgeschreven vermogen.
- Verbind de negatieve luidsprekerkabel nooit rechtstreeks met de aarding.
- Voeg de negatieve kabels van verschillende luidsprekers nooit samen.
- Als dit apparaat aan staat, wordt het bedieningssignaal doorgegeven via de blauw/witte kabel. Verbind deze kabel met de afstandsbediening van een externe versterker of met de bedieningsaansluiting van de automatische antenne van het voertuig (maximaal 300 mA, 12V gelijkstroom). Als het voertuig is uitgerust met een glasantenne, verbindt u deze met de voedingsaansluiting van de antenne-booster.
- Verbind de blauw/witte kabel nooit met de voedingsaansluiting van een externe versterker of automatische antenne. Anders kan de accu leeglopen of kan er storing optreden.
- De zwarte kabel is de aarding. Dit toestel moet gescheiden worden geaard van andere apparaten (met name apparaten die veel stroom verbruiken zoals een versterker). Anders kan er brand of storing ontstaan wanneer de aarding per ongeluk losraakt.



## De elektriciteitskabel aansluiten

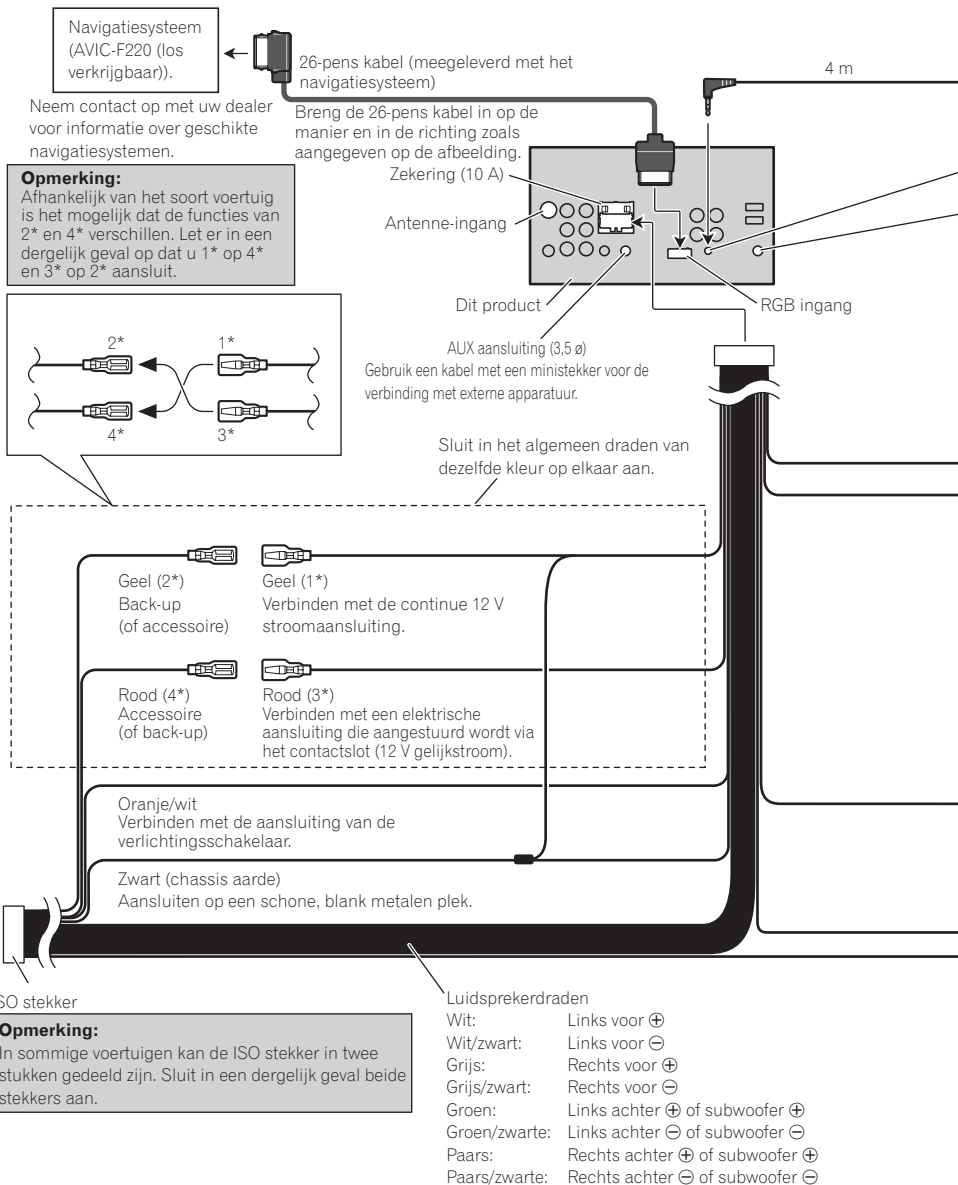

# De toestellen aansluiten



Microfoon

Microfoon ingangsaansluiting

Ingangsaansluiting voor afstandsbediening met draad

Hierop kan een afstandsbedieningsadapter met draad worden aangesloten (los verkrijgbaar).

Paars/wit

Van de twee draden van de achteruitrijlamp moet u de draad verbinden waarvan het voltage verandert wanneer de versnellingspook in REVERSE (R) wordt gezet. Middels deze verbinding kan het apparaat waarnemen of de auto vooruit of achteruit rijdt.

Geel/zwart

Als u apparatuur met dempingsfunctie gebruikt, verbindt u deze draad met de draad voor audiodemping op die apparatuur. Als u zulke apparatuur niet gebruikt, verbindt u de draad voor audiodemping niet.

## Aansluitmethode



1. Doe de draad in de klem.

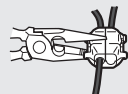

2. Maak de stekkerhelften met een kabeltang dicht.

### Opmerking:

- De plaats waar de handremschakelaar zich bevindt, hangt af van het automodel. Zie het instructieboekje van de auto of vraag uw autodealer.

Licht groen

Via deze draad wordt de stand van de handrem (aangetrokken/ontspannen) doorgegeven. De draad moet verbonden worden met de stroomaansluiting van de handremschakelaar.

Blauw/wit

Verbinden met de systeembedieningsaansluiting van de eindversterker (max. 300 mA 12 V gelijkstroom).

Blauw/wit (5\*)  
Blauw/wit (6\*)

Verbinden met de stuuransluiting van het relais van de antenne van het voertuig (max. 300 mA 12 V gelijkstroom).

De pinpositie van de ISO-connector verschilt naargelang het type voertuig. Als pin 5 de antenne aanstuurt, verbindt u 5\* en 6\*. In andere typen voertuigen verbindt u 5\* en 6\* nooit.

### Opmerkingen:

- Verander de basisinstelling van dit toestel (zie bladzijde de Gebruiksaanwijzing). De subwoofer weergave van dit toestel is in mono.
- Bij gebruik van een subwoofer van 70 W ( $2 \Omega$ ) moet u de aansluiting maken met de paarse en paars/zwarte draden van dit toestel. Sluit in geen geval iets aan op de groene en groen/zwarte draden.



# Aansluiten op een los verkrijgbare versterker

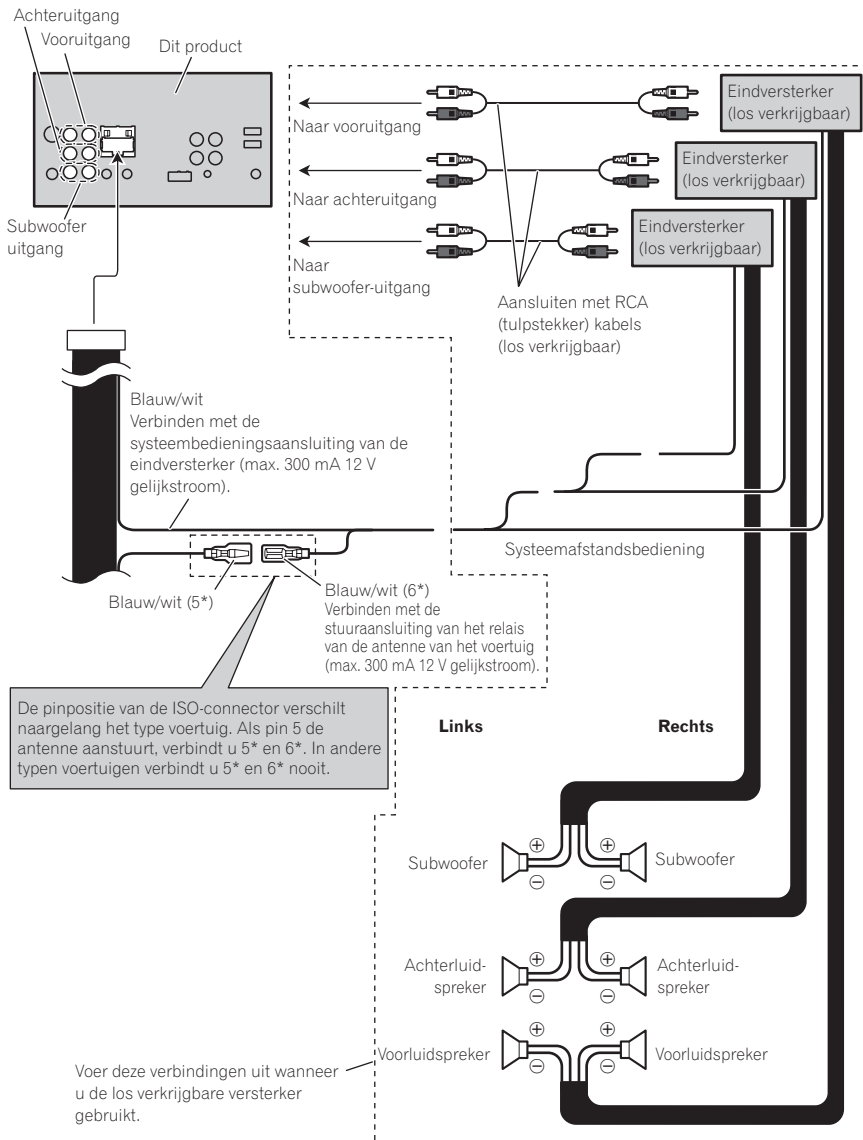

# De toestellen aansluiten

## Aansluiten met de optionele kabel CD-IU201V

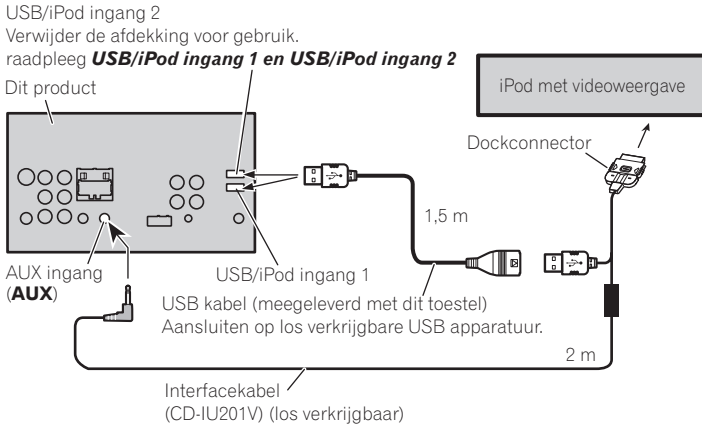

## Aansluiten met de optionele kabel CD-IU201S

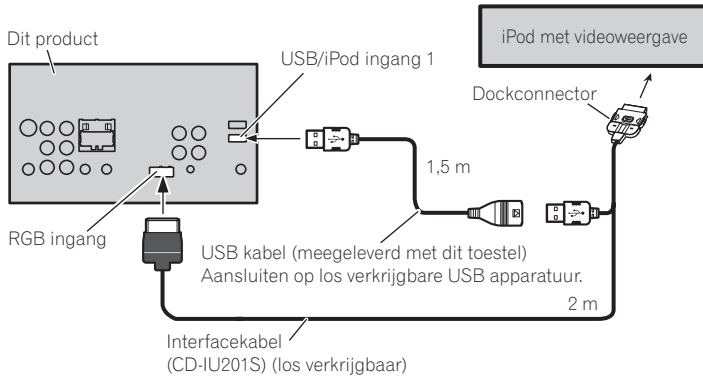

# De toestellen aansluiten

## Het externe videoapparaat op het scherm aansluiten

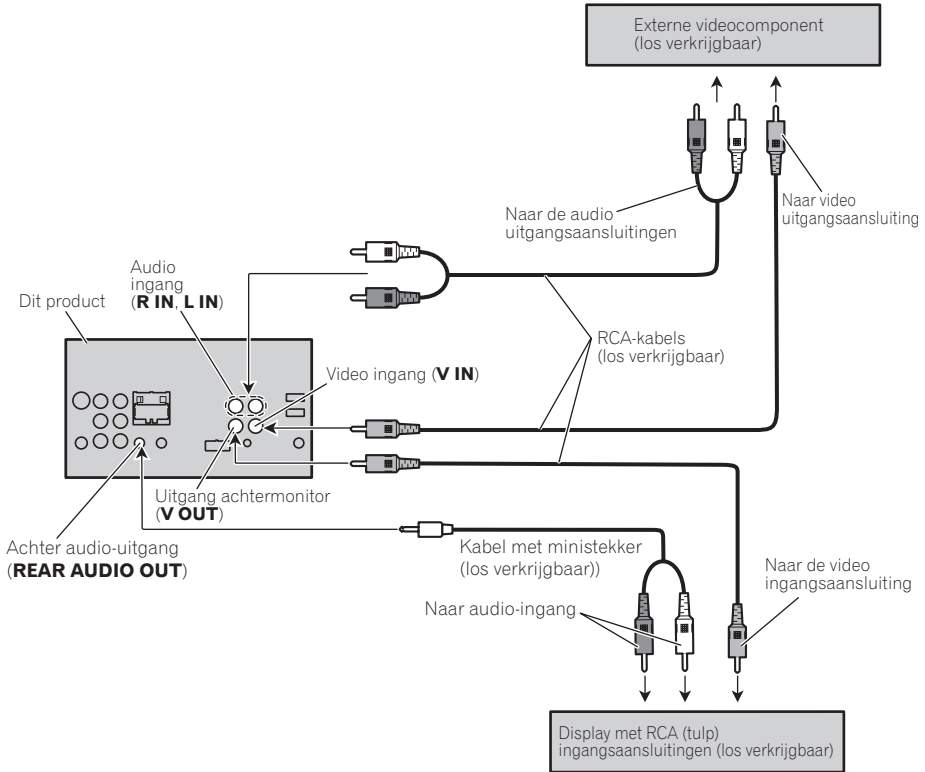

- Wanneer u het externe videoapparaat aansluit moet u **AV Input** wijzigen in **System Menu**.

## Een scherm aansluiten op de video-uitgang aan de achterzijde

De video-uitgang en audio-uitgang aan de achterzijde van dit product zijn bedoeld voor aansluiting op een display zodat passagiers op de achterbank naar een dvd, video-cd of de tv kunnen kijken.



### WAARSCHUWING

- Installeer het display nooit op een plaats waar het voor de bestuurder zichtbaar is tijdens het rijden.

## Aansluiten op een achteruitrijcamera

Wanneer de versnellingspook in de stand ACHTERUIT (R) wordt gezet, schakelt het toestel automatisch over naar het beeld van de achteruitrijcamera. U moet voor deze functie de instelling **Camera Polarity** correct instellen in het systeemmenu.

U kunt ook overschakelen naar het achteruitzicht met de aanraaktoets.

Raadpleeg de handleiding voor meer informatie.

**! WAARSCHUWING**  
**GEBRUIK DEZE INGANG ALLEEN VOOR EEN ACHTERUITRIJCAMERA DIE HET BEELD OMGEKEERD OF IN SPIEGELBEELD WEERGEFT. ANDER GEBRUIK KAN RESULTEREN IN VERWONDINGEN OF SCHADE.**

### ! LET OP

- **U moet een camera gebruiken die het beeld in spiegelbeeld weergeeft.**
- Het beeld wordt mogelijk in spiegelbeeld weergegeven.
- De mogelijkheid om het beeld van de achteruitrijcamera weer te geven is bedoeld als een hulpmiddel om beter zicht te hebben op een aanhangwagen of bij het parkeren. Gebruik deze functie niet voor andere doeleinden of spelletjes.
- Voorwerpen in het achteruitzicht lijken mogelijk dichterbij of verder weg dan ze in werkelijkheid zijn.

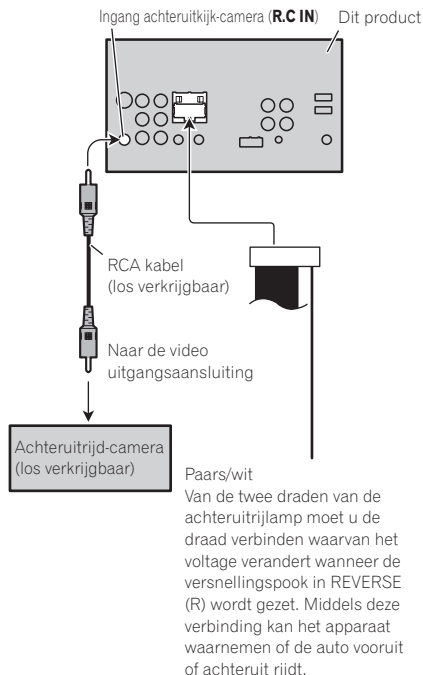

# Installatie

## Opmerkingen

- Controleer alle aansluitingen en systemen voordat u de installatie gaat uitvoeren.
- Gebruik geen onderdelen van andere fabrikanten; deze kunnen storingen veroorzaken.
- Neem contact op met de dealer als er voor de installatie gaten moeten worden geboord of als er andere aanpassingen aan het voertuig nodig zijn.
- Installeer dit toestel niet op een plaats waar:
  - het de besturing van het voertuig kan belemmeren.
  - het de inzittenden kan verwonden bij een noodstop.
- Monteer het display niet op plaatsen waar het (i) het zicht van de bestuurder kan hinderen, (ii) de bediening of veiligheidsvoorzieningen van het voertuig, zoals de airbags of alarmlichten, kan belemmeren, of (iii) de bestuurder kan hinderen bij het veilig besturen van het voertuig.
- De laser raakt bij oververhitting beschadigd. Plaats dit apparaat niet op plaatsen waar het erg warm kan worden, zoals in de buurt van een kachel.
- Dit toestel werkt het beste als het wordt geplaatst onder een hoek van minder dan 30°.

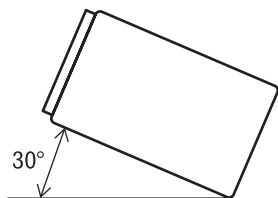

- Laat bij het plaatsen voldoende ruimte vrij achter het achterpaneel en wikkel losse kabels zo dat ze de ventilatiegaten niet blokkeren; zorg altijd dat warmte goed wordt afgevoerd tijdens gebruik van het toestel.

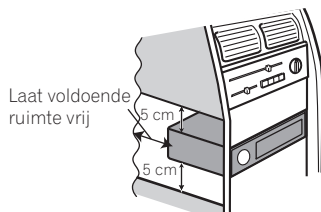

## Voordat u het toestel monteert

- Verwijder de houder.

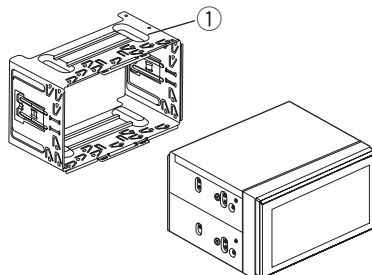

- ① Houder  
(meegeleverd onderdeel)

## Installatie met de houder

### 1 Monteer de houder in het dashboard.

Nadat u de houder in het dashboard geplaatst hebt, kiest en buigt u lipjes die geschikt zijn voor de dikte van het dashboardmateriaal. (Monteer dit toestel zo stevig mogelijk met behulp van de boven- en onderlipjes. Om het toestel vast te zetten, buigt u de lipjes 90 graden.)

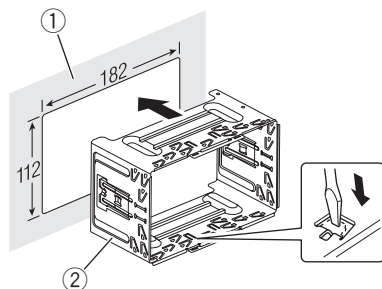

- ① Dashboard
- ② Houder  
(meegeleverd onderdeel)

## 2 Installeer het toestel.



- ① Dashboard

## Monteren met de schroefgaten aan de zijkant van het toestel

### ● Bevestig het toestel aan de radiomontageklem.

Plaats het toestel zo dat de schroefgaten ervan samenvallen met de schroefgaten van de bevestigingsklem. Bevestig het toestel met drie schroeven (stevig aandraaien) aan elke zijde.

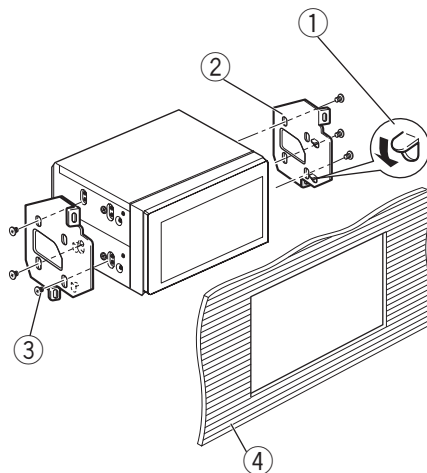
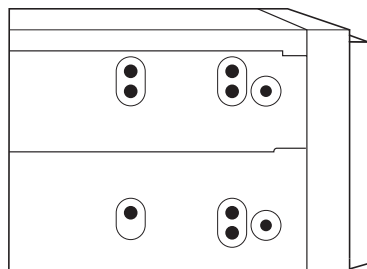

- ① Als het uitsteekseltje in de weg zit, buigt u het omlaag.
- ② Radiomontageklem
- ③ Zelftappende schroef (5 mm × 8 mm)
- ④ Dashboard of console

### Opmerking

In sommige voertuigen kan er open ruimte ontstaan tussen het toestel en het dashboard. In dat geval gebruikt u het meegeleverde montuur om het gat te vullen. ▣

# Installatie

## Het toestel verwijderen

### 1 Verwijder de sierlijst.

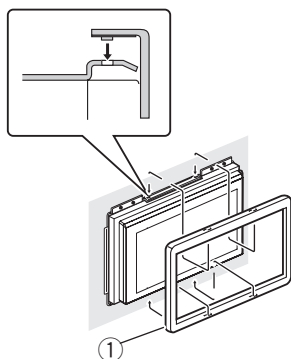

#### ① Sierlijst

- De sierlijst is eenvoudig bereikbaar als u het voorpaneel verwijderd.

### 2 Plaats de meegeleverde uittreksleutels aan de beide kanten van het toestel totdat ze op hun plaats klikken.

### 3 Trek het toestel uit het dashboard.

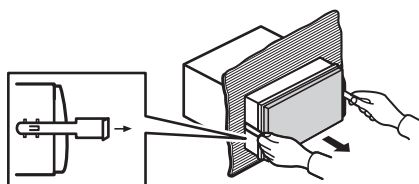

## De microfoon installeren

### ⚠ LET OP

Het is zeer gevaarlijk als het snoer van de microfoon zich om de stuurkolom of de versnellingspook kan wikkelen. Plaats de microfoon daarom zodanig dat deze het rijden op geen enkele wijze kan belemmeren.

### Opmerking

Installeer de microfoon op een plaats waar de stem van degene die het toestel bedient, goed kan worden opgevangen.

## Als u de microfoon op de zonneklep installeert

### 1 Plaats de microfoon in de microfoonklem.

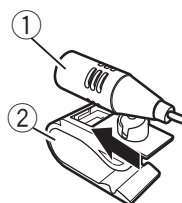

#### ① Microfoon

#### ② Microfoonklem

### 2 Plaats de microfoonklem op de zonneklep.

Installeer de microfoonklem terwijl de zonneklep omhoog staat. (Als u de zonneklep lager zet, vermindert de herkenning bij stemopdrachten.)

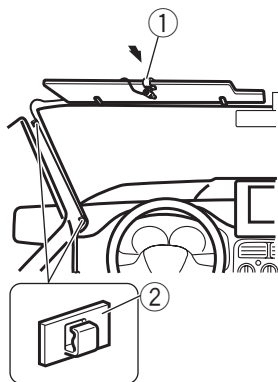

- ① Microfoonklem
- ② Klem

Gebruik waar nodig los verkrijgbare klemmen om de kabel in het voertuig vast te zetten.

## Als u de microfoon op de stuurkolom installeert

### 1 Plaats de microfoon in de microfoonklem.

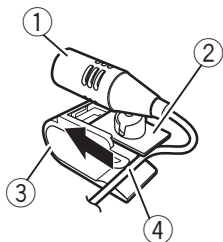

- ① Microfoon
- ② Microfoonstatief
- ③ Microfoonklem
- ④ Zet de microfoonkabel vast in de groef.

■ De microfoon kan ook zonder microfoonklem worden gemonteerd. In dat geval schuift u het microfoonstatief uit de microfoonklem.

### 2 Monteer de microfoonklem achterop de stuurkolom.

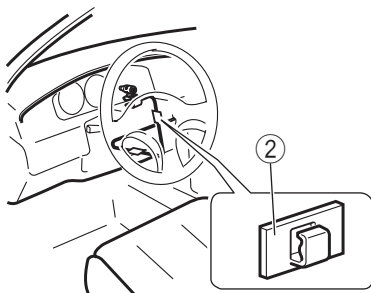
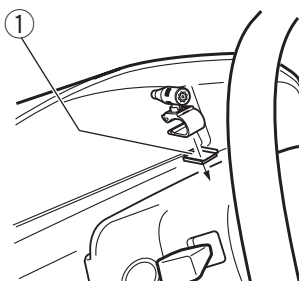

- ① Dubbelzijdige tape
- ② Klem

Gebruik waar nodig los verkrijgbare klemmen om de kabel in het voertuig vast te zetten.

## De hoek van de microfoon afstellen

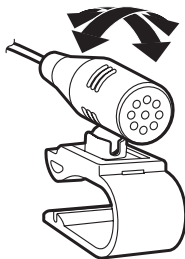

U kun de richting waarin de microfoon staat aanpassen. ■

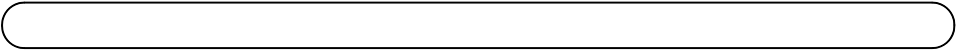

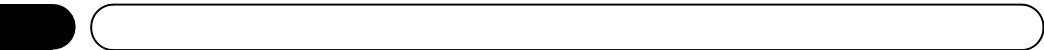

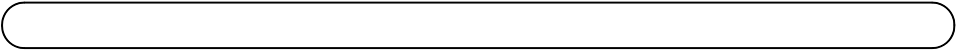

## **PIONEER CORPORATION**

1-1, Shin-ogura, Saiwai-ku, Kawasaki-shi,  
Kanagawa 212-0031, JAPAN

## **PIONEER ELECTRONICS (USA) INC.**

P.O. Box 1540, Long Beach, California 90801-1540, U.S.A.  
TEL: (800) 421-1404

## **PIONEER EUROPE NV**

Haven 1087, Keetberglaan 1, B-9120 Melsele, Belgium/Belgique  
TEL: (0) 3/570.05.11

## **PIONEER ELECTRONICS ASIACENTRE PTE. LTD.**

253 Alexandra Road, #04-01, Singapore 159936  
TEL: 65-6472-7555

## **PIONEER ELECTRONICS AUSTRALIA PTY. LTD.**

5 Arco Lane, Heatherton, Victoria, 3202 Australia  
TEL: (03) 9586-6300

## **PIONEER ELECTRONICS OF CANADA, INC.**

340 Ferrier Street, Unit 2, Markham, Ontario L3R 2Z5, Canada  
TEL: 1-877-283-5901  
TEL: 905-479-4411

## **PIONEER ELECTRONICS DE MEXICO, S.A. de C.V.**

Bldv.Manuel Avila Camacho 138 10 piso  
Col.Lomas de Chapultepec, Mexico, D.F. 11000  
TEL: 55-9178-4270

## **先鋒股份有限公司**

台北市內湖區瑞光路407號8樓  
電話：886-(0)2-2657-3588

## **先鋒電子（香港）有限公司**

香港九龍長沙灣道909號5樓  
電話：852-2848-6488

© 2012 PIONEER CORPORATION.  
All rights reserved.

© 2012 PIONEER CORPORATION.  
Tous droits de reproduction et de  
traduction réservés.

Printed in China  
Imprimé en Chine

<CRD4605-A/U> EW

<KNAZX> <12A00000>