

Pioneer

VREC-DH200

DASH CAMERA
CAMÉRA EMBARQUÉE

Quick Start Guide
Guide de démarrage rapide

PIONEER CORPORATION
28-8, Honkomagome 2-chome, Bunkyo-ku,
Tokyo 113-0021, Japan

PIONEER ELECTRONICS (USA) INC.
P.O. Box 1540, Long Beach, California 90801-1540, U.S.A.
TEL: (800) 421-1404

This guide is intended to guide you through the basic functions of this unit. For details, please refer to the Owner's manual stored on the website.

<https://www.pioneerelectronics.com>
in Canada
<https://www.pioneerelectronics.ca>

Ce guide est destiné à vous guider à travers les fonctions de base de cette unité. Pour plus de détails, veuillez consulter le mode d'emploi stocké sur le site Web.

<https://www.pioneerelectronics.com>
au Canada
<https://www.pioneerelectronics.ca>

English

User Information

Alteration or modifications carried out without appropriate authorization may invalidate the user's right to operate the equipment.

Note

This equipment has been tested and found to comply with the limits for a Class B digital device, pursuant to Part 15 of the FCC Rules. These limits are designed to provide reasonable protection against harmful interference in a residential installation. This equipment generates, uses and can radiate radio frequency energy and, if not installed and used in accordance with the instructions, may cause harmful interference to radio communications. However, there is no guarantee that interference will not occur in a particular installation. If this equipment does cause harmful interference to radio or television reception, which can be determined by turning the equipment off and on, the user is encouraged to try to correct the interference by one or more of the following measures:

- Reorient or relocate the receiving antenna.
- Increase the separation between the equipment and receiver.
- Connect the equipment into an outlet on a circuit different from that to which the receiver is connected.
- Consult the dealer or an experienced radio/TV technician for help.

Changes or modifications not expressly approved by the party responsible for compliance could void the user's authority to operate the equipment.

This device complies with Part 15 of the FCC Rules. Operation is subject to the following two conditions:

(1) this device may not cause harmful interference, and (2) this device must accept any interference received, including interference that may cause undesired operation.

This equipment complies with FCC radiation exposure limits set forth for an uncontrolled environment. This equipment shall be installed and operated with minimum distance 20cm between the radiator & body.

This device contains license-exempt transmitter(s)/receiver(s) that comply with Innovation, Science and Economic Development Canada's license-exempt RSS(s). Operation is subject to the following two conditions:

(1) This device may not cause interference.

(2) This device must accept any interference, including interference that may cause undesired operation of the device.

This equipment complies with IC exposure limits set forth for an uncontrolled environment. This equipment shall be installed and operated with minimum distance 20cm between the radiator & body.

FEDERAL COMMUNICATIONS COMMISSION
SUPPLIER'S DECLARATION OF CONFORMITY
Product Name: DASH CAMERA
Model Number: VREC-DH200
Responsible Party Name: PIONEER ELECTRONICS (USA) INC.
SERVICE SUPPORT DIVISION
Address: 2050 W. 190TH STREET, SUITE 100,
TORRANCE, CA 90504, U.S.A.
Phone: 1-800-421-1404
URL: <https://www.pioneerelectronics.com>

After-sales service for Pioneer products

Please contact the authorized Pioneer dealer from which you purchased this unit or an authorized Pioneer service company for aftersales service or questions you may have about the product. You may contact Pioneer directly as follows:

Do not ship your unit in for repair without contacting Pioneer first. Units sent without a return authorization number will be refused.

USA & CANADA

Pioneer Electronics (USA) Inc.
CUSTOMER SUPPORT DIVISION
P.O. Box 1760
Long Beach, CA 90801-1760 U.S.A.
800-421-1404

For warranty information, please see the Limited Warranty sheet included with this unit.

Visit our website

U.S.:
<https://www.pioneerelectronics.com>
Canada:
<https://www.pioneerelectronics.ca>

- Learn about product updates (such as firmware updates) for your product.
- Register your product.
- Access owner's manuals, spare parts information, service information, and much more.

Safety Precautions

Certain country, state and provincial laws may prohibit or restrict the placement and use of this product in your vehicle. Please comply with all applicable laws and regulations regarding the use, installation and operation of this product. It is the user's responsibility to comply with all applicable laws, rules, regulations and ordinances.

⚠ WARNING

- Do not install this product in your vehicle if its location or use would obstruct the driver's clear view of the road or the operation of any vehicle airbag. It is also the driver's responsibility to know and comply with the laws, rules, and regulations of the driving location, including, for example, passenger privacy rights, and not to use the device in any location where its installation or use is prohibited.

⚠ WARNING

- Do not allow this product to come into contact with liquids. Electrical shock could result. Also, damage to the product, smoke, and overheating could result from contact with liquids.

Before using this product, be sure to read and fully understand the following safety information:

- Do not operate this product if doing so will divert your attention in any way from the safe operation of your vehicle. Always observe safe driving rules and follow all existing traffic regulations. If you experience difficulty in operating this product or reading the display, park your vehicle in a safe location and apply the parking brake before making the necessary adjustments.
- Certain functions (such as viewing of screen and certain button operations) offered by this product could be dangerous (possibly resulting in serious injury or death) and/or unlawful if used while driving. Screen display is disabled for this product while the vehicle is moving.

Precautions before connecting the system

⚠ WARNING

- Firmly install this product so it does not fall off the inside of the front windshield. If this product is not firmly installed, it may fall off the windshield while driving and cause an accident. Periodically inspect this product.
- Pioneer recommends that only authorized service company personnel, who have special training and experience in mobile electronics, set up and install this product.
- Secure all wiring with cable clamps or electrical tape. Do not allow any bare wiring to remain exposed.

Precautions before installation

⚠ WARNING

- Do not install this product where it may obstruct the driver's vision.
 - (i) impair the performance of any of the vehicle's operating systems or safety features, including airbags, hazard lamp buttons or
 - (ii) impair the driver's ability to safely operate the vehicle.
- Never install this product in front of or next to the place in the dashboard, door, or pillar from which one of your vehicle's airbags would deploy. Please refer to your vehicle's owner's manual for reference to the deployment area of the frontal airbags.

⚠ CAUTION

- To ensure proper installation, be sure to use the supplied parts in the manner specified. If any parts are not supplied with this product, use compatible parts in the manner specified after you have the parts' compatibility checked by your dealer. If parts other than supplied or compatible ones are used, they may damage internal parts of this product or they may work loose and the product may become detached.
- Do not install this product in places subject to high temperatures or humidity, such as:
 - Places close to a heater, vent or air conditioner.
 - Places that may be exposed to rain, such as close to the door.

Part Names

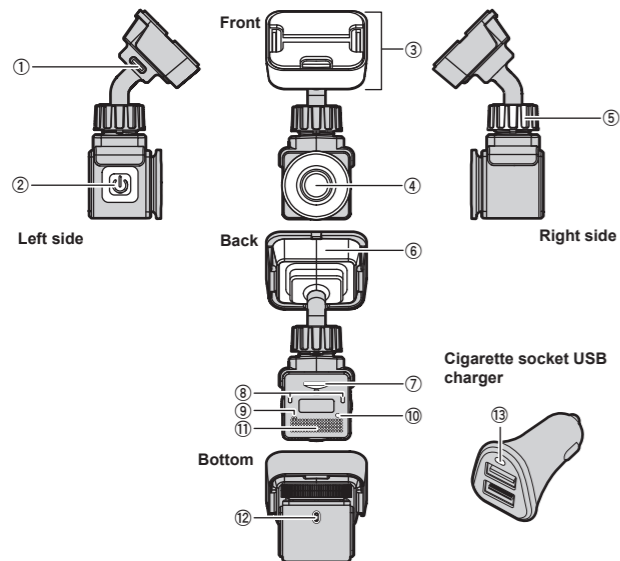

- ① **USB Input Terminal (Type-C)**
Connect the power cable.
- ② **Power Button**
Turn the power ON/OFF. (Operation only available when power not being supplied to this product) Pressing and holding for 8 seconds or more will reset settings to the default settings.
- ③ **Mounting Bracket**
- ④ **Lens**
Fitting of the AD-PLF100 polarizing filter (sold separately) can reduce reflections of the dashboard onto the windshield, and enable capture of high-contrast videos.
- ⑤ **Ball Joint Adjustment Bolt**
The angle of the lens can be adjusted by turning this dial.
- ⑥ **GPS Unit**
- ⑦ **microSD Card Slot**
- ⑧ **System Indicator**
- ⑨ **Microphone**
- ⑩ **Reset Button**
Press this button with a pin or paperclip to reset this product.
- ⑪ **Notification Buzzer**
- ⑫ **Gesture Sensor**
- ⑬ **Indicator**
Lights blue when powered on.

System Indicator Display

The operating status of this product is displayed with the system indicator.

System Indicator	Video Recording	Recording Event	Error Has Occurred (Including microSD Card not Inserted)
Illuminated green	○	—	—
Illuminated red	—	○	—
Blinking red	—	—	○

Inserting and Ejecting the microSD Card

Turn off the power to this product when inserting and removing the microSD card.

Inserting the microSD Card

Hold the top edge of the microSD card, position the microSD card so that the terminals are facing the top of this product, and slowly insert it into the microSD card slot until it clicks.



CAUTION
Do not insert the microSD card at an angle. Doing so may damage the card.

Ejecting the microSD Card

Slowly push in the top edge of the microSD card until it clicks (①). The lock will be released. Pull out the microSD card (②).



CAUTION
Immediately removing your finger after the lock is released may cause the microSD card to fly out, therefore care is required.

Dedicated App

The dedicated app "Dash Camera Remote" can be used to play back the video recorded on this product or configure product settings.

Additionally, the SSID name (access point name) and password of this product can be checked. First, a Wi-Fi connection must be made between this product and an iPhone or Android device.

- ① Turn this product power on.
 - ② Operate the device to select this product as the Wi-Fi connection device.
- Only one device can be connected to this product at any one time. When a second device is connected, the first device is disconnected.
 - If using Android, then internet connectivity may not be available when connected to this product over Wi-Fi.
 - Refer to the following for details on download, installation, and usage methods for the "Dash Camera Remote" dedicated app.

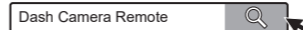

Check the Accessories

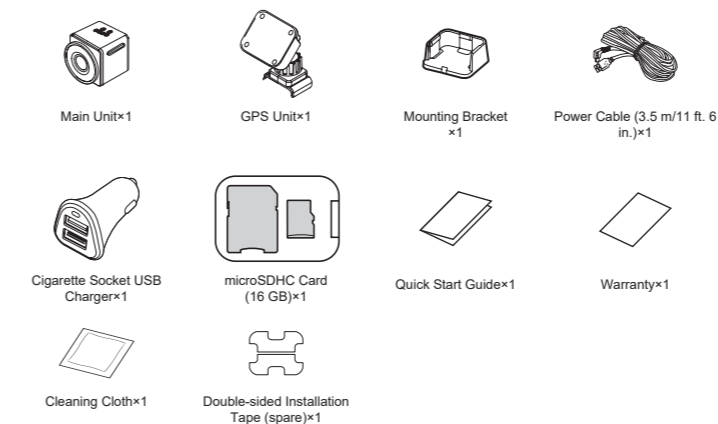

Installation

Specified Installation Position on Front Windshield

When installing this product to the inside of the front windshield, install in a vehicle and in a position that satisfies all of the following conditions.

- A position where this entire product is within 20% of the top edge of the height of the front windshield (range within 20% of the actual length, excluding parts overlapping weatherstrips, moldings, etc. and masked parts) or is in the shadow of the rear view mirror as viewed from the driver's seat. Note that "20%" as described above is a rough estimate. Please install the product in accordance with your country's laws and regulations.
- If allowed by applicable law in your location, install in a 7-inch/17.8 cm square in the lower corner of the windshield farthest from the driver, a 5-inch/12.7 cm square in the lower corner of the windshield nearest to the driver and outside of any airbag deployment zone, or in a 5-inch/12.7 cm square mounted to the center uppermost portion of the interior of the windshield. The ideal location is behind the rearview mirror out of the driver's view as shown below.
- A position in which the mounting bracket is at least 2 cm below the top edge of the front windshield.
- A position where the lens part of this product is within the wiping range of the wiper.
- A position where the lens part of this product does not hang over the sunshade and black ceramic lines/black ceramic pattern.
- A position where this product faces in the horizontal direction to the front and side to side.
- A position where the power cable can be routed without unnecessary force.

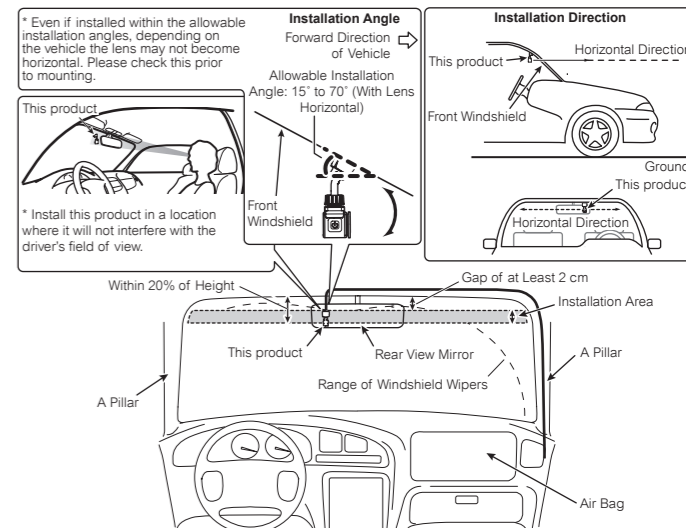
**IMPORTANT**

Always install this product in the specified installation position to ensure a safe field of view while driving and to achieve full performance from the product.

1 Clean the installation area of dirt and oils using the included cleaning cloth



2 Install the GPS unit on to this product

Align the tab on the GPS unit and the groove on this product, check that the terminals are aligned, then install by firmly pressing until it clicks.

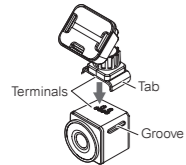

CAUTION

Do not exert undue force when the terminals are not aligned. Doing so may cause damage.

3 Install this product

- ① : Peel off the release paper from the mounting bracket, and install at the specified position on the front windshield or rear windshield.
- ② : Firmly push both sides of the GPS unit.
- ③ : Push the whole GPS unit firmly.

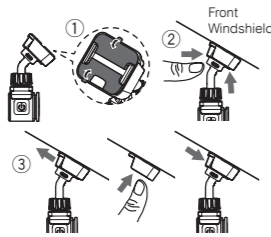

CAUTION

- Make sure that the surface of the front windshield is dry before applying the tape.
- Use extreme care as the double-sided tape on the mounting bracket is extremely strong, and it will be difficult to reapply the tape once it has been applied.
- To ensure the installation strength of the adhesive tape, leave this product for 24 hours after application before using it.
- Install firmly so that it does not come off. Incorrect installation may cause this to peel off while driving and cause an accident. Inspect the installation state from time to time.

4 After routing the power cable, connect the cigarette socket USB charger, and insert into the cigarette socket

Route the power cable to the passenger seat side.

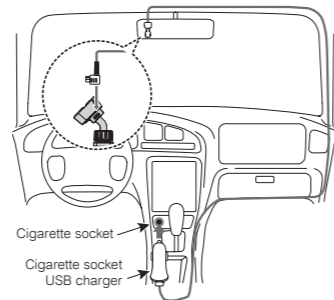

CAUTION

Ensure care is taken so that power cables are not caught in the door when routing these.

Note

- If the length is insufficient, then use a commercially available cigarette socket extension cable.

5 Rotate the ball joint adjustment bolt to adjust the lens angle

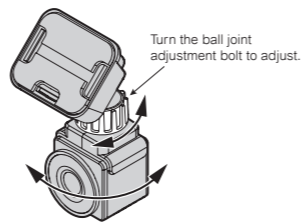

Notes

- Adjust the lens angle while confirming the video on the dedicated app. If you are unable to confirm the video on the dedicated app, adjust while using the angle confirmation guidelines.
- Take your time when adjusting the angle.
- A protective film is applied to the lens when the product is purchased. Peel off this film.

Informations de l'utilisateur

L'émetteur/récepteur exempt de licence contenu dans le présent appareil est conforme aux CNR d'Innovation, Sciences et Développement économique Canada applicables aux appareils radio exempts de licence. L'exploitation est autorisée aux deux conditions suivantes :

- (1) L'appareil ne doit pas produire de brouillage;
- (2) L'appareil doit accepter tout brouillage radioélectrique subi, même si le brouillage est susceptible d'en compromettre le fonctionnement.

Cet équipement est conforme aux limites d'exposition IC définies pour un environnement non contrôlé. Cet équipement doit être installé et utilisé avec une distance minimale de 20 cm entre le radiateur et la carrosserie.

Service après-vente des appareils Pioneer

Veillez contacter le revendeur Pioneer agréé auprès duquel vous avez acheté cette unité ou une société de service après-vente Pioneer agréée ou les questions que vous pourriez avoir sur l'appareil. Vous pouvez contacter Pioneer directement comme suit :

N'expédiez pas votre appareil pour réparation sans avoir d'abord contacté Pioneer. Les appareils envoyés sans numéro d'autorisation de retour seront refusés.

ÉTATS-UNIS ET CANADA
 Pioneer Electronics (États-Unis) Inc.
 CUSTOMER SUPPORT DIVISION
 P.O. Box 1760
 Long Beach, CA 90801-1760 États-Unis
 800-421-1404

Pour obtenir plus d'informations sur la garantie, veuillez consulter la feuille de garantie limitée inclus avec cette unité.

Consultez notre site Web

États-Unis :
<https://www.pioneerelectronics.com>
Canada :
<https://www.pioneerelectronics.ca>

- Découvrez les mises à jour de l'appareil (telles que les mises à jour du micrologiciel) pour votre appareil.
- Enregistrez votre appareil.
- Accédez modes d'emploi, aux informations sur les pièces de rechange, aux informations de service et bien plus encore.

Consignes de sécurité

Certaines lois nationales, étatiques et provinciales peuvent interdire ou restreindre le placement et l'utilisation de cet appareil dans votre véhicule. Veuillez vous conformer à toutes les lois et réglementations applicables concernant l'utilisation, l'installation et le fonctionnement de cet appareil. Il incombe à l'utilisateur de se conformer à toutes les lois, règles, réglementations et ordonnances applicables.

⚠ AVERTISSEMENT

- N'installez pas l'appareil dans votre véhicule si son emplacement ou son utilisation obstrue la vue du conducteur sur la route ou le fonctionnement des coussins gonflables du véhicule. Le conducteur doit également s'assurer de connaître et respecter les lois, règles et réglementations du lieu où il conduit, ce qui inclut, par exemple, le droit de confidentialité des passagers et l'interdiction d'utiliser l'appareil la où son installation ou son utilisation est interdite.

⚠ AVERTISSEMENT

- Ne laissez pas cet appareil entrer en contact avec des liquides. Ceci pourrait causer une électrocution. En outre, le contact avec des liquides peut entraîner des dommages, de la fumée et une surchauffe de cet appareil.

Avant d'utiliser cet appareil, veuillez lire les consignes de sécurité suivantes de manière à bien les comprendre :

- N'utilisez pas l'appareil si son utilisation vous empêche, de quelque manière que ce soit, de conduire votre véhicule en toute sécurité. Conduisez toujours prudemment et respectez le code de la route existant. Si vous rencontrez des difficultés lors de l'utilisation de l'appareil ou de la lecture de l'écran, garez votre véhicule en lieu sûr et serrez le frein à main avant de procéder aux réglages nécessaires.
- Certaines fonctions (telles que l'affichage de l'écran et certaines opérations sur les boutons) offertes par cet appareil peuvent être dangereuses (pouvant entraîner des blessures graves ou un décès) et/ou illégales si elles sont utilisées pendant la conduite. L'affichage à l'écran est désactivé pour cet appareil lorsque le véhicule est en mouvement.

Précautions à prendre avant de relier le système

⚠ AVERTISSEMENT

- Installez fermement cet appareil afin qu'il ne tombe pas du pare-brise. Si cet appareil n'est pas fermement installé, il peut tomber du pare-brise pendant la conduite et provoquer un accident. Inspectez périodiquement cet appareil.
- Pioneer recommande que seul le personnel autorisé de la société de service, possédant une formation et une expérience spécialisées en électronique automobile, configure et installe cet appareil.
- Attachez tous les fils avec des collets ou des serre-câbles. Ne laissez aucun fil à nu.

Précautions à prendre avant l'installation

⚠ AVERTISSEMENT

- **N'installez pas cet appareil dans un endroit où il risque (i) d'entraver la visibilité du conducteur, (ii) d'altérer le fonctionnement de certains systèmes de commande ou de dispositifs de sécurité du véhicule, y compris les coussins gonflables ou les touches de feux de détresse ou (iii) d'empêcher le conducteur de conduire le véhicule en toute sécurité.**
- **N'installez jamais cet appareil devant ou à côté d'un endroit sur le tableau de bord, une portière ou un pilier, à partir duquel un des coussins gonflables du véhicule pourraient se déployer. Veuillez vous reporter au mode d'emploi du véhicule pour en savoir plus sur les zones de déploiement des coussins gonflables frontaux.**

⚠ ATTENTION

- Pour garantir une installation correcte, assurez-vous d'utiliser les pièces incluses de la façon spécifiée. Si certaines pièces ne sont pas incluses avec cet appareil, utilisez des pièces compatibles de la façon spécifiée après en avoir fait vérifier la compatibilité par votre revendeur. Si d'autres pièces que les pièces incluses ou compatibles sont utilisées, elles peuvent endommager les pièces internes de cet appareil ou être inappropriée, et l'appareil peut se détacher.
- N'installez pas cet appareil dans un endroit soumis à des températures élevées ou à l'humidité. Par exemple :
 - À proximité du chauffage, de la ventilation ou de la climatisation.
 - À des endroits susceptibles d'être exposés à la pluie, comme près de la porte.

Nom des pièces

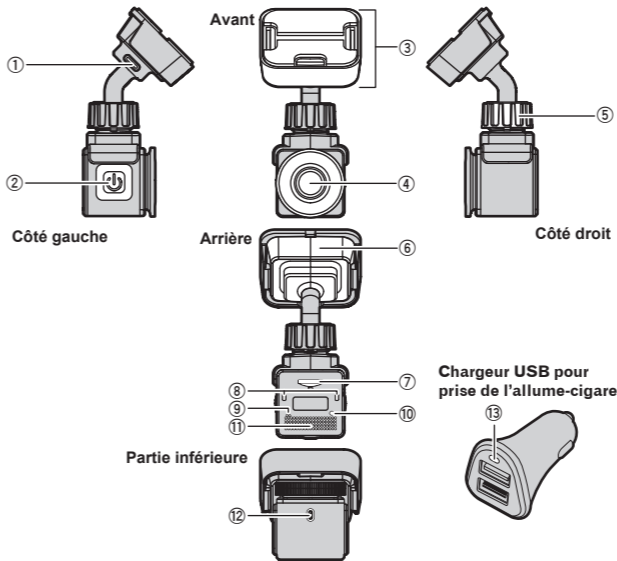

- | | |
|---|--|
| <p>① Borne d'entrée USB (Type-C*)
Branchez le câble d'alimentation.</p> <p>② Bouton d'alimentation
Mettez l'appareil sous/hors tension. (Fonctionnement disponible uniquement lorsque l'alimentation n'est pas incluse à cet appareil) Appuyez et maintenez pendant 8 secondes ou plus pour réinitialiser les paramètres aux paramètres par défaut.</p> <p>③ Support de montage</p> <p>④ Objectif
Le montage du filtre polarisé AD-PLF100 (vendu séparément) peut réduire les reflets du tableau de bord sur le pare-brise et permettre la capture de vidéos à contraste élevé.</p> | <p>⑤ Boulon de réglage du joint à rotule
L'angle de l'objectif peut être réglé en tournant cette molette.</p> <p>⑥ GPS</p> <p>⑦ Emplacement pour carte microSD</p> <p>⑧ Témoin du système</p> <p>⑨ Microphone</p> <p>⑩ Touche de réinitialisation
Appuyez sur ce bouton avec une épingle ou un trombone pour réinitialiser cet appareil.</p> <p>⑪ Sonnerie de notification</p> <p>⑫ Capteur de mouvements</p> <p>⑬ Témoin lumineux
S'allume en bleu lorsqu'il est sous tension.</p> |
|---|--|

Affichage du témoin du système

L'état de l'appareil est confirmé par le témoin du système.

Témoin du système	Pendant l'enregistrement vidéo	Pendant l'enregistrement d'événements	Lors d'une erreur (y compris carte microSD absente)
Allumé en vert	○	—	—
Allumé en rouge	—	○	—
Cignone en rouge	—	—	○

Insertion et éjection de la carte microSD

Désactivez l'appareil avant l'insertion ou le retrait de la carte microSD.

Insertion de la carte microSD

Tenez le bord supérieur de la carte microSD, positionnez la carte microSD de sorte que les bornes soient face à la partie supérieure de cet appareil et insérez-la lentement dans la fente pour carte microSD jusqu'au dé clic du verrou.

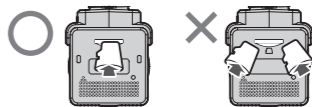

⚠ ATTENTION
 N'insérez pas la carte microSD de façon inclinée. Ceci pourrait endommager l'appareil.

Éjection de la carte microSD

Enfoncez doucement le bord supérieur de la carte microSD jusqu'au déverrouillage (①). Retirez la carte microSD (②).



⚠ ATTENTION
 Le fait de retirer immédiatement votre doigt après le déverrouillage de la carte microSD peut faire voler celle-ci.

Application dédiée

L'application dédiée « Dash Camera Remote » peut être utilisée pour lire la vidéo enregistrée sur cet appareil ou configurer les paramètres de l'appareil.

De plus, le nom SSID (nom du point d'accès) et le mot de passe de cet appareil peuvent être vérifiés. Une connexion Wi-Fi doit d'abord être établie entre cet appareil et un iPhone ou un appareil Android.

- 1 Allumez l'appareil.
- 2 Utilisez l'appareil pour sélectionner ce dernier comme périphérique de connexion Wi-Fi.
- Un seul appareil peut être connecté à cet appareil à la fois. Lorsqu'un deuxième appareil est connecté, le premier appareil sera déconnecté.
- Si vous utilisez Android, la connectivité Internet peut ne pas être disponible lorsque vous êtes connecté à cet appareil via Wi-Fi.
- Reportez-vous à ce qui suit pour plus de détails sur le téléchargement, l'installation et les méthodes d'utilisation de l'application dédiée « Dash Camera Remote ».

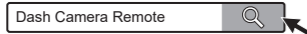

Vérification des accessoires

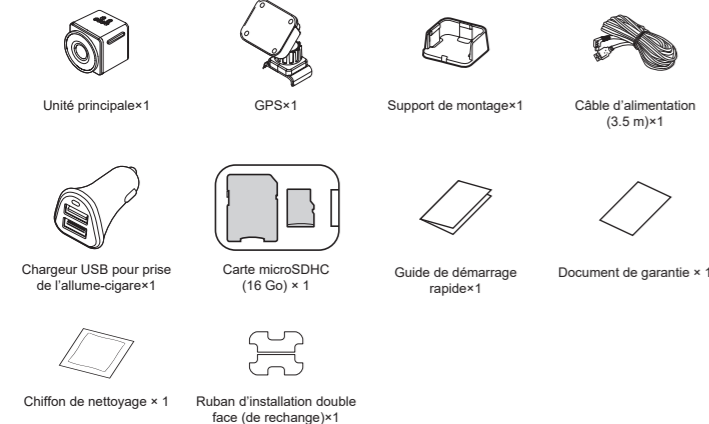

Installation

Position d'installation indiquée sur le pare-brise

Lors de l'installation de cet appareil à l'intérieur du pare-brise avant, installez-le dans un véhicule et à un emplacement remplissant toutes les conditions ci-dessous.

- Un emplacement où l'ensemble de cet appareil se trouve à moins de 20 % du bord supérieur de la hauteur du pare-brise avant (plage à moins de 20 % de la longueur réelle, à l'exclusion des pièces chevauchant des coupe-froid, des moulures, etc., et des pièces masquées) ou à l'ombre du rétroviseur vu depuis le siège conducteur. Notez que « 20 % », comme décrit ci-dessus, est une estimation approximative. Veuillez installer l'appareil conformément aux lois et réglementations de votre pays.
- Si la loi en vigueur dans votre région l'autorise, installez dans un carré de 7 pouces/17,8 cm dans le coin inférieur du pare-brise le plus éloigné du conducteur, un carré de 5 pouces/12,7 cm dans le coin inférieur du pare-brise le plus proche du conducteur et à l'extérieur de toute zone de déploiement de coussins gonflables, ou dans un carré de 5 pouces/12,7 cm monté sur la partie centrale la plus haute de l'intérieur du pare-brise. L'emplacement idéal est derrière le rétroviseur hors de la vue du conducteur, comme illustré ci-dessous.
- Un emplacement dans laquelle le support de montage est à au moins 2 cm sous le bord supérieur du pare-brise avant.
- Un emplacement où l'objectif de la caméra embarquée se trouve dans la portée des essuie-glaces.
- Un emplacement où la partie de l'objectif de cet appareil ne dépasse pas le pare-soleil et les lignes en céramique noire/le motif en céramique noire.
- Un emplacement où la caméra embarquée est orientée vers l'avant et les côtés en position horizontale.
- Un emplacement où le câble d'alimentation peut être acheminé sans force inutile.

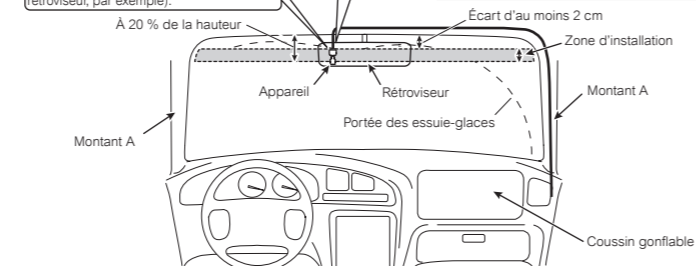
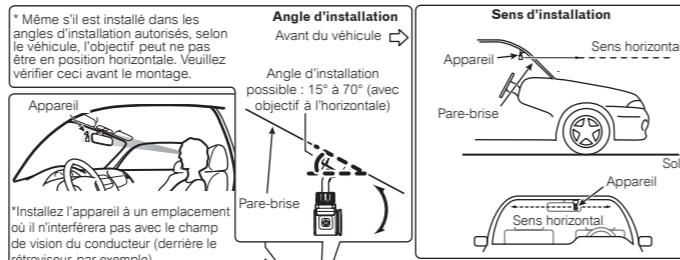

IMPORTANT

Installez toujours l'appareil à l'emplacement d'installation indiqué pour garantir une vue sûre lors de la conduite et pour bénéficier de performances optimales de l'appareil.

1 Utilisez le chiffon de nettoyage fourni pour retirer la saleté et l'huile de la zone d'installation

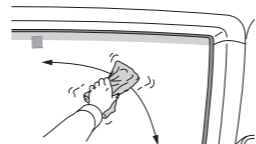

2 Installez le GPS sur cet appareil

Alignez l'attache du GPS et la rainure de cet appareil, vérifiez que les bornes sont alignées, puis procédez à l'installation en appuyant fermement jusqu'à ce qu'elle s'enclenche.

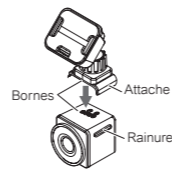

ATTENTION

N'exercez pas de force excessive lorsque les bornes ne sont pas alignées. Ceci pourrait endommager l'appareil.

3 Installez l'appareil

- 1 : Décollez le papier protecteur du support de montage et installez-le à la position spécifiée sur le pare-brise avant ou le pare-brise arrière.
- 2 : Poussez fermement les deux côtés du GPS.
- 3 : Poussez fermement l'ensemble du GPS.

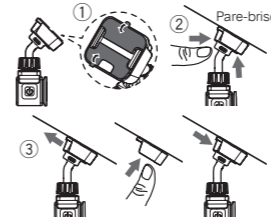

ATTENTION

- Ne le collez qu'une fois le pare-brise bien sec.
- Soyez extrêmement prudent, car le ruban adhésif double face sur le support de montage est extrêmement résistant et il sera difficile de déplacer l'appareil une fois le ruban collé.
- Afin d'assurer toute la puissance d'adhésion du ruban adhésif double face, n'utilisez le support d'installation qu'au moins 24 heures après l'avoir fixé.
- Installez-le fermement afin qu'il ne se détache pas. Une installation incorrecte peut entraîner son décollement pendant la conduite et provoquer un accident. Inspectez de temps en temps l'état de l'installation.

4 Après avoir acheminé le câble d'alimentation, connectez le chargeur USB pour prise de l'allume-cigare et insérez-le dans cette prise

Acheminez le câble d'alimentation du côté du siège du passager.

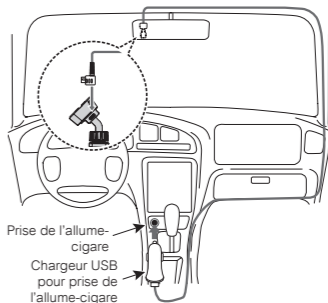

ATTENTION

Assurez-vous que les câbles d'alimentation ne soient pas pris dans la porte lors de leur acheminement.

Remarque

- Si la longueur est insuffisante, utilisez une rallonge de prise de l'allume-cigare disponible dans le commerce.

5 Faites tourner le boulon de réglage du joint à rotule pour régler l'angle de l'objectif

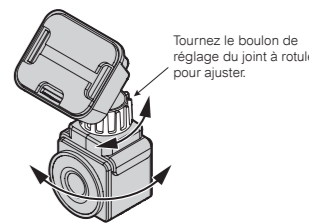

Remarques

- Ajustez l'angle de l'objectif tout en confirmant la vidéo sur l'application dédiée. Si vous ne parvenez pas à confirmer la vidéo sur l'application dédiée, ajustez tout en utilisant les directives de confirmation des angles.
- Prenez votre temps pour ajuster l'angle.
- Un film protecteur est appliqué sur l'objectif lors de l'emballage du produit. Veuillez retirer le film.

