

Pioneer

Bedieningshandleiding

DVD RDS AV-ONTVANGER

AVH-8400BT



Nederlands

Hartelijk dank voor uw keuze voor dit Pioneer-product.

Lees deze handleiding voordat u het product in gebruik neemt zodat u het goed leert gebruiken. Lees vooral de gedeelten die met **WAARSCHUWING** en **LET OP** gemarkeerd zijn aandachtig. *Bewaar deze handleiding na het lezen op een veilige, voor de hand liggende plaats zodat u hem indien nodig altijd kunt raadplegen.*

Lees dit in elk geval

- *Regionummers voor dvd-video* **6**
- *Aanwijzingen voor het gebruik* **79**

01 Voorzorgsmaatregelen

BELANGRIJKE

VEILIGHEIDSMATREGELEN **4**

Veilig rijden **4**

Voorkomen dat de accu leegloopt **5**

02 Vóór u begint

Informatie over dit toestel **6**

Gebruiksomgeving **7**

Bij problemen **7**

De positie van de toetsen op het aanraakpaneel bijstellen (kalibratie van het aanraakpaneel) **7**

03 Wat is wat

Hoofdtoestel **8**

Optionele afstandsbediening **9**

04 Basisbediening

Basisbediening **10**

USB/iPod 1 en USB/iPod 2 **12**

De schuifbalk en de voortgangsbalk **12**

De toetsen op het aanraakpaneel **13**

Gemeenschappelijke functies voor menu's en lijsten **13**

De hoek van het lcd-paneel afstellen **13**

Een disc uitwerpen **13**

Een SD-geheugenkaart uitwerpen **14**

Het voorpaneel verwijderen **14**

Het voorpaneel bevestigen **14**

De klok instellen **15**

De microprocessor resetten **15**

Demostand **15**

05 Tuner

Bediening van de tuner **16**

06 Video afspelen

Functies voor het afspelen van video **17**

07 Audio afspelen

Functies voor het afspelen van audio **20**

08 De stand Advanced App

Bediening van de stand Advanced App **24**

09 MIXTRAX gebruiken

Bediening van MIXTRAX **26**

Bediening van MIXTRAX EZ **26**

10 Afbeeldingen weergeven

Functies voor het weergeven van afbeeldingen **27**

11 Bluetooth-telefoon

Bediening van een Bluetooth-telefoon **29**

12 Gedetailleerde informatie

Zenders opslaan en oproepen **31**

Radiotekst weergeven **31**

Radiotekst opslaan en oproepen **31**

De sterkste zenders opslaan **31**

Op sterke signalen afstemmen **31**

iTunes-tags gebruiken **32**

Verkeersberichten ontvangen (TA) **32**

PTY-functies **33**

Een ander mediabestandstype selecteren **34**

Bediening van het dvd-menu **34**

De iPod-functie van dit toestel via de iPod bedienen **35**

Afspelen in willekeurige volgorde (shuffle) **35**

Herhaalde weergave **35**

Video's afspelen van uw iPod **36**

Video's afspelen van een USB-apparaat en SD-kaart **37**

Naar video's en muziek bladeren op de iPod **37**

- Het afspelen hervatten (bladvijzer) **38**
 - Beeld voor beeld afspelen **38**
 - In slow motion afspelen **38**
 - Zoeken **38**
 - De audiotaal wijzigen tijdens het afspelen (multi-audio) **38**
 - De ondertitelingstaal wijzigen tijdens het afspelen (multi-ondertiteling) **39**
 - De camerahoek wijzigen tijdens het afspelen (meerdere camerahoeken) **39**
 - Naar een bepaalde scène terugkeren **39**
 - De audio-uitgang selecteren **39**
 - PBC-weergave **39**
 - Fragmenten uit de lijst met fragmenttitels selecteren **40**
 - Bestanden uit de lijst met bestandsnamen selecteren **40**
 - De sound retriever **40**
 - De weergavesnelheid van een audioboek wijzigen **40**
 - Lijsten weergeven die verwant zijn met de huidige song (gekoppeld zoeken) **41**
 - De geavanceerde schermresolutie instellen **41**
 - De muziekzoekmodus **41**
 - DivX® VOD-inhoud afspelen **41**
 - JPEG-bestanden vastleggen **42**
 - De breedbeeldstand wijzigen **42**
 - Een nummer uit het telefoonboek bellen **43**
 - Een nummer selecteren via alfabetisch zoeken **43**
 - De naamweergave in het telefoonboek wijzigen **43**
 - Gekozen, gemiste en ontvangen gesprekken **44**
 - Automatisch beantwoorden instellen **44**
 - Het luistervolume van de gesprekspartner afstellen **44**
 - Het belsegnaal in- of uitschakelen **45**
 - De lijst met voorkeuzenummers **45**
 - Iemand opbellen door het telefoonnummer in te voeren **45**
 - De privémodus gebruiken **45**
- 13 Menufuncties**
- Inleiding van de menufuncties **46**
 - Audio-instellingen **47**
 - De videospeler instellen **50**
 - Systeeminstellingen **54**
 - Favorietenmenu **63**
 - Het Bluetooth-verbindingmenu **64**
 - Theme-instellingen **66**
- 14 Overige functies**
- De uitgang van het scherm achterin instellen **68**
 - De positie van de toetsen op het aanraakpaneel bijstellen (kalibratie van het aanraakpaneel) **68**
 - Een AUX-signaalbron gebruiken **69**
- Aanvullende informatie**
- Problemen verhelpen **70**
 - Foutmeldingen **73**
 - Foutmeldingen tijdens de automatische EQ-meting **76**
 - Meldingen **76**
 - Indicatorlijst **77**
 - Aanwijzingen voor het gebruik **79**
 - Compatibiliteit met gecomprimeerde audio (disc, USB, SD) **82**
 - Compatibiliteit met iPod **84**
 - Volgorde van audiobestanden **84**
 - Correct gebruik van het display **85**
 - Bluetooth-profielen **86**
 - Copyright en handelsmerken **86**
 - Taalcodekaart voor dvd **90**
 - Technische gegevens **91**

BELANGRIJKE VEILIGHEIDSMATREGELEN

Lees onderstaande instructies over het display goed door en houd ze bij de hand voor later.

- 1 Lees deze handleiding volledig en aandachtig door voordat u het display gebruikt.
- 2 Houd deze handleiding bij de hand om bedieningsprocedures en informatie over veilig gebruik op te zoeken.
- 3 Let goed op de waarschuwingen in deze handleiding en volg de instructies zorgvuldig op.
- 4 Laat andere personen het systeem niet gebruiken tenzij ze de bedieningsinstructies hebben gelezen en begrepen.
- 5 Monteer het display niet op plaatsen waar het (i) het zicht van de bestuurder kan hinderen, (ii) de bediening of veiligheidsvoorzieningen van het voertuig, zoals de airbags of alarmlichten, kan belemmeren, of (iii) de bestuurder kan hinderen bij het veilig besturen van het voertuig.
- 6 Bedien het display niet als dat uw aandacht van het besturen van het voertuig afleidt. U dient het voertuig altijd veilig te besturen en alle verkeersregels na te leven. Als u problemen ondervindt met de bediening van het systeem of het aflezen van het display, parkeer het voertuig dan op een veilige plaats voordat u het probleem probeert te verhelpen.
- 7 Draag altijd uw veiligheidsgordel als u het voertuig bestuurt. Mocht u ooit betrokken raken bij een ongeval, dan kunnen uw verwondingen aanzienlijk ernstiger zijn als u uw gordel niet of niet goed draagt.
- 8 Gebruik tijdens het rijden nooit een koptelefoon.
- 9 Uit veiligheidsoverwegingen zijn bepaalde functies alleen beschikbaar als het voertuig stilstaat en de handrem is aange trokken.
- 10 Stel het volumeniveau altijd zodanig af dat u geluiden van buitenaf en de sirenes van hulpvoertuigen zoals politieauto's,

brandweerauto's en ambulances kunt horen.



WAARSCHUWING

Probeer het display niet zelf te monteren en voer er geen onderhoud aan uit. Montage of onderhoud van het display door personen zonder technische opleiding en ervaring met elektronische apparatuur en auto-accessoires kan gevaarlijk zijn en kan een elektrische schok of andere gevaren veroorzaken. 

Veilig rijden



WAARSCHUWING

- **DE LICHTGROENE KABEL BIJ DE VOEDINGSSTEKKER DIEN OM DE PARKEERSTATUS TE DETECTEREN EN MOET WORDEN AANGESLOTEN OP DE VOEDINGSZIJDE VAN HET HANDREMCONTACT. ONJUISTE AANSLUITING OF ONJUIST GEBRUIK VAN DEZE KABEL KAN EEN WETSOVERTREDING ZIJN EN KAN ERNSTIGE SCHADE OF LETSEL TOT GEVOLG HEBBEN.**
 - Om de kans op ongevallen en letsel en mogelijke wetsovertreding te voorkomen, mag dit toestel niet worden gebruikt met een videoscherm dat zichtbaar is voor de bestuurder.
 - Om ongevallen en mogelijke wetsovertreding te voorkomen, mag de videofunctie voorin nooit worden gebruikt terwijl het voertuig wordt bestuurd. De displays achterin mogen niet worden gemonteerd op een plaats waar de bestuurder ze kan zien of erdoor kan worden afgeleid.
 - In sommige landen of regio's is het verbod op kijken naar beelden op een display in een voertuig niet beperkt tot de bestuurder. Waar dergelijke regels van toepassing zijn, moet u zich daaraan houden en mag u de video-functies van dit toestel niet gebruiken.

Vorzorgsmaatregelen

Als u tijdens het rijden naar video probeert te kijken, verschijnt de waarschuwing **“Viewing of front seat video source while driving is strictly prohibited.”** op het display voorin.

Als u naar video op het display voorin wilt kijken, moet u het voertuig op een veilige plaats parkeren en op de handrem zetten.

Gebruik van een display dat op V OUT is aangesloten

De uitgang **V OUT** van dit toestel is voor aansluiting van een display voor video of televisie voor de passagiers op de achterbank.

WAARSCHUWING

Monteer het display achterin **NOOIT** zodanig dat de bestuurder naar video kan kijken tijdens het rijden.

Gebruik van de achteruitrijcamera

U kunt dit toestel in combinatie met een achteruitrijcamera (optioneel) gebruiken om een aanhangwagen in het oog te houden of als hulp bij het parkeren.

WAARSCHUWING

- **HET BEELD KAN IN SPIEGELBEELD WORDEN WEERGEGEVEN.**
- **GEBRUIK DEZE INGANG ALLEEN VOOR EEN ACHTERUITRIJCAMERA DIE HET BEELD OMGEKEERD OF IN SPIEGELBEELD WEERGEeft. ANDER GEBRUIK KAN RESULTEREN IN VERWONDINGEN OF SCHADE.**

LET OP

- De mogelijkheid om het beeld van de achteruitrijcamera weer te geven is bedoeld als een hulpmiddel om beter zicht te hebben op een aanhangwagen of bij het parkeren. Gebruik deze functie niet voor andere doeleinden of spelletjes.

- Merk op dat de beeldrand van de achteruitrijcamera tijdens het achteruitparkeren met vol scherm kan verschillen van het beeld tijdens het vooruitrijden als controle naar achteren. 

Voorkomen dat de accu leegloopt

Laat de motor van het voertuig draaien terwijl u het toestel gebruikt om te voorkomen dat het de accu uitput.

- Als het toestel niet van stroom wordt voorzien, bijvoorbeeld omdat de accu wordt vervangen, keert de microprocessor terug naar de beginstand. Het is daarom raadzaam uw audio-instellingen ter herinnering op te schrijven.

WAARSCHUWING

Gebruik het toestel niet in voertuigen zonder accessoirestand op het contactslot. 



Deponeer dit product niet bij het gewone huishoudelijk afval wanneer u het wilt verwijderen. Er bestaat een speciaal wettelijk voorgeschreven verzamelstelsel voor de juiste behandeling, het opnieuw bruikbaar maken en de recycling van gebruikte elektronische producten.

In de lidstaten van de EU en in Zwitserland en Noorwegen kunnen particulieren afgedankte elektronische producten gratis bij de daarvoor bestemde verzamelplaatsen inleveren. Als u een soortgelijk nieuw product koopt, kunt u het afgedankte product ook bij uw verkooppunt inleveren.

Als u in een ander land woont, neem dan contact op met de plaatselijke overheid voor informatie over het weggooien van afgedankte producten.

Op die manier zorgt u ervoor dat uw afgedankte product op de juiste wijze wordt verwerkt, hergebruikt en gerecycled, zonder schadelijke gevolgen voor het milieu en de volksgezondheid.

Informatie over dit toestel

De tuner van dit toestel kan worden afgestemd op frequenties die gebruikt worden in West-Europa, Azië, het Midden-Oosten, Afrika en Oceanië. In andere gebieden is de ontvangst wellicht slecht. De RDS-functie (Radio Data System) werkt alleen in gebieden waar FM-zenders RDS-informatie uitzenden.

LET OP

Dit product is een laserproduct van klasse 1 zoals geregeld in IEC 60825-1:2007, Safety of laser products (Veiligheid van laserproducten) en bevat een lasermodule van klasse 1M. Om veiligheidsredenen mag u de behuizing niet verwijderen en niet proberen toegang te krijgen tot de binnenzijde van het toestel. Laat alle onderhoudswerkzaamheden over aan gekwalificeerde technici.

KLASSE 1 LASERPRODUCT

**VOORZICHTIG—ZICHTBARE EN ONZICHTBARE
LASERSTRALING KLASSE 1M INDIEN OPEN NIET
RECHTSTREEKS BEKIJKEN MET OPTISCHE INSTRUMENTEN.**

LET OP

- Zorg ervoor dat het toestel niet met vloeistof in aanraking komt. Een elektrische schok kan daarvan het gevolg zijn. Bovendien kan contact met vloeistoffen rookvorming, oververhitting en andere schade aan het toestel veroorzaken.
- De Pioneer CarStereo-Pass wordt alleen in Duitsland gebruikt.
- Zet het volume nooit zo hoog dat u geluiden buiten het voertuig niet meer kunt horen.
- Zorg dat het toestel niet wordt blootgesteld aan vocht.
- Als de accu wordt losgekoppeld of leeg raakt, wordt het voorkeuzegeheugen gewist.

Regionummers voor dvd-video

Op dit toestel kunnen alleen dvd-videodiscs worden afgespeeld met hetzelfde regionummer als dit toestel. Het regionummer van dit toestel vindt u op de onderzijde ervan en in deze handleiding (zie *Technische gegevens* op bladzijde 91).

Gebruiksomgeving

Dit toestel moet binnen de onderstaande temperatuurbereiken worden gebruikt.

Bereik bedrijfstemperatuur: -10°C t/m $+60^{\circ}\text{C}$

EN 300328 ETC-testtemperatuur: -20°C en

$+55^{\circ}\text{C}$

Bij problemen

Als dit product niet naar behoren functioneert, kunt u contact opnemen met uw leverancier of het dichtstbijzijnde erkende Pioneer-servicecentrum.

De positie van de toetsen op het aanraakpaneel bijstellen (kalibratie van het aanraakpaneel)

Als u merkt dat de toetsen op het aanraakpaneel niet overeenkomen met de plaats die u aanraakt, kunt u de positie van de toetsen bijstellen. Raadpleeg *De positie van de toetsen op het aanraakpaneel bijstellen (kalibratie van het aanraakpaneel)* op bladzijde 68.

Hoofdtoestel

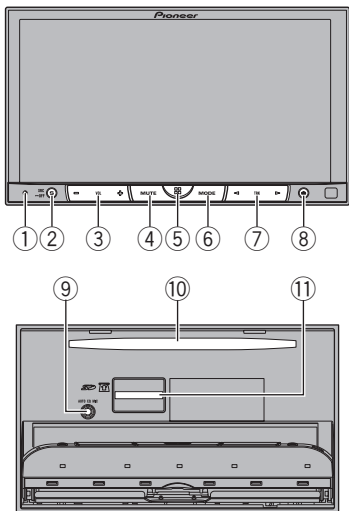

Onderdeel	Onderdeel
① RESET	⑦ ◀▶ (TRK) ▲ (uitwerpen) Raadpleeg <i>Een disc uitwerpen</i> op bladzijde 13. Raadpleeg <i>Een SD-geheugenkaart uitwerpen</i> op bladzijde 14.
② SRC/OFF	⑧ Raadpleeg <i>De hoek van het lcd-paneel afstellen</i> op bladzijde 13. Raadpleeg <i>Het voorpaneel verwijderen</i> op bladzijde 14.
③ +/- (VOLUME/ VOL)	⑨ Microfooningang voor automatische EQ-meting Gebruik deze ingang om de microfoon voor de automatische EQ-meting aan te sluiten.
④ MUTE	⑩ Laadsleuf voor disc

Onderdeel	Onderdeel
⑤	⑪ SD-geheugenkaartsleuf
<p>HOME Het HOME-scherm weergeven. Als een toepassing van derden wordt gebruikt in de stand Advanced App keert u terug naar het startscherm. Dubbelklik op het pictogram in het startscherm om terug te gaan naar het HOME-scherm.</p>	
<p>MODE ⑥ Het informatiedisplay uitschakelen.</p>	

! LET OP

- Gebruik geen producten van andere fabrikanten.
- Plaats een SD-kaart altijd met het etiket omhoog in de kaartsleuf en druk de kaart voorzichtig aan tot hij vastklikt.

Opmerkingen

- Als het navigatiesysteem is aangesloten, kunt u naar het navigatiedisplay overschakelen door op **MODE** te drukken. Houd **MODE** ingedrukt om het display uit te schakelen. Druk nogmaals op **MODE** om het display in te schakelen.
- Raadpleeg de bedieningshandleiding van het navigatiesysteem voor meer informatie over de bediening van dat apparaat. Als u een iPhone aansluit met een toepassing die de stand Advanced App ondersteunt, drukt u op **MODE** om over te schakelen naar het display van de toepassing. U bedient de toepassing via het display.
- Raadpleeg de installatiehandleiding voor informatie over het aansluiten van een draagbare USB-audiospeler/USB-geheugen op het toestel.

Optionele afstandsbediening

De afstandsbediening CD-R33 is apart verkrijgbaar.

Raadpleeg de handleiding van de afstandsbediening voor informatie over het gebruik van de afstandsbediening. 

Basisbediening

HOME-display (voorzijde)

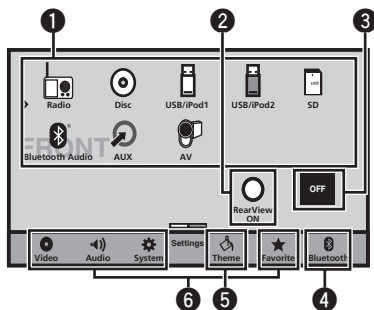

HOME-display (achterzijde)

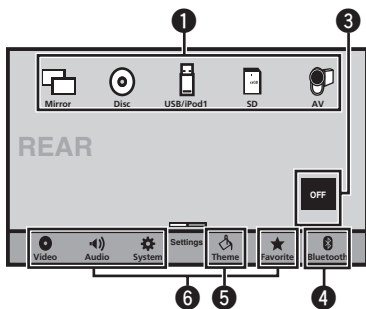

Veeg/sleep het pictogram om over te schakelen tussen Voor en Achter op het scherm

HOME. Raak het scherm aan om het pictogram te slepen of te veegen.

In het volgende gedeelte wordt uitgelegd hoe u de uitgangsbron voor het scherm achterin wijzigt. Raadpleeg *De uitgang van het scherm achterin instellen* op bladzijde 68.

Scherm zonder signaalbronnen

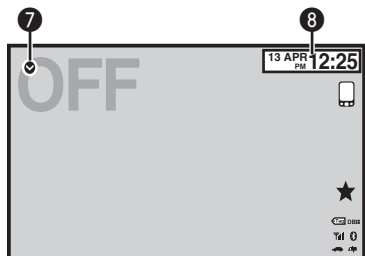

Scherm met signaalbronnen

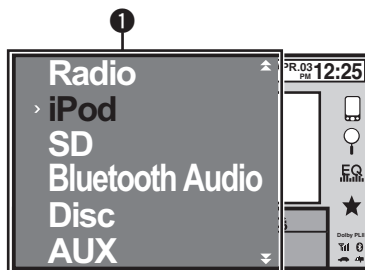

Toetsen op het aanraakpaneel



Bronpictogram
Een favoriete signaalbron selecteren.
Als het bronpictogram niet wordt weergegeven, kunt u weergegeven door op de Home-toets te drukken of aan te raken.

De achteruitweergave inschakelen en het beeld van de achteruitrijcamera weergeven.

Als het beeld van de achteruitrijcamera wordt weergegeven, kunt u naar het signaalbrondisplay overschakelen door het scherm aan te raken. U kunt dan even het signaalbrondisplay bedienen; als u binnen enkele seconden geen handeling verricht, schakelt het beeld terug naar de achteruitweergave.



Om de achteruitweergave uit te schakelen, drukt u op **HOME** om terug te keren naar het scherm **HOME** en nogmaals op de aanraaktoets.

Het toestel kan zo worden ingesteld dat het beeld van de achteruitrijcamera automatisch wordt weergegeven als de versnellingspook in de stand **ACHTERUIT (R)** wordt gezet. Raadpleeg voor meer informatie hierover *Instellingen voor de achteruitrijcamera* op bladzijde 59.

Basisbediening

3		De bron uitschakelen.
4		Het Bluetooth-verbindingmenu weergeven. Raadpleeg <i>Het Bluetooth-verbindingmenu</i> op bladzijde 64.
5		Het menu Theme weergeven. Raadpleeg Theme-instellingen op bladzijde 66.
6		Het menu weergeven. Raadpleeg <i>Menufuncties</i> op bladzijde 46.
7		Het signaalbronmenu weergeven.
8		Overschakelen naar het instelscherm van de klok. Raadpleeg <i>De klok instellen</i> op bladzijde 15.

Overschakelen naar het scherm **HOME**

1 Druk op **HOME** om van scherm te wisselen.

Een signaalbron inschakelen met de knoppen

1 Druk op **SRC/OFF** om de signaalbron in te schakelen.

Een signaalbron uitschakelen met de knoppen

1 Houd **SRC/OFF** ingedrukt tot de signaalbron uit gaat.

Een bron selecteren met de knoppen

1 Druk op **SRC/OFF** om de beschikbare signaalbronnen in onderstaande volgorde te selecteren.
Een bron selecteren met de toetsen op het aanraakpaneel

1 Raak het bronpictogram en daarna de gewenste signaalbron aan.

- **Radio** – Radio
- **Disc** – Ingebouwde dvd-speler
- **USB/iPod 1** – USB/iPod 1
- **USB/iPod 2** – USB/iPod 2
- **SD** – SD-geheugenkaart
- **Bluetooth Audio** – Ingebouwde Bluetooth-audio-speler
- **AUX** – AUX
- **AV** – AV-ingang
- Als er geen bronpictogram wordt weergegeven, kunt u het weergeven door het scherm aan te raken.
- Als u het menu gebruikt, is het niet mogelijk een bron te selecteren door het bronpictogram aan te raken.

Het volume afstellen

1 Druk op **+/- (VOLUME/VOL)** om het niveau aan te passen.

Opmerkingen

- In deze handleiding verwijst "iPod" zowel naar de iPod als de iPhone.
- Het pictogram **USB/iPod 1** of **USB/iPod 2** wordt als volgt weergegeven:
 - **USB 1** wordt weergegeven als een USB-opslagapparaat is aangesloten op USB-ingang 1.
 - **iPod 1** wordt weergegeven als een iPod is aangesloten op USB-ingang 1.
 - **USB 2** wordt weergegeven als een USB-opslagapparaat is aangesloten op USB-ingang 2.
 - **iPod 2** wordt weergegeven als een iPod is aangesloten op USB-ingang 2.
 - **STEEZ** wordt weergegeven als een **STEEZ PORTABLE** (Pioneer-product) is aangesloten op USB-ingang 1 of 2.
 - **USB/iPod 1** of **USB/iPod 2** wordt weergegeven als er geen apparaat is aangesloten. ■

USB/iPod 1 en USB/iPod 2

Het toestel is voorzien van de bronnen

USB/iPod 1 en **USB/iPod 2**.

Voor **USB/iPod 2** zijn de volgende functies niet beschikbaar.

- De stand Advanced App
- Uitgang voor scherm achterin

De schuifbalk en de voortgangsbalk

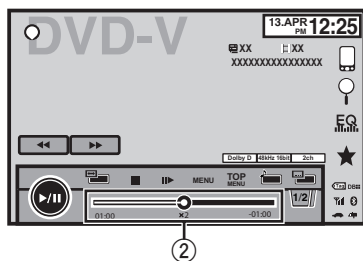
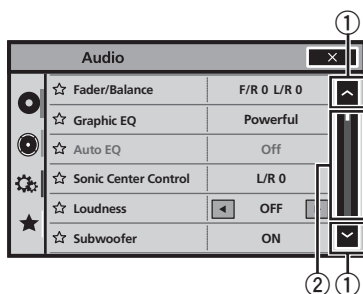

Verborgen onderdelen weergeven

- ① Raak de schuifbalk aan of versleep de voortgangsbalk om verborgen onderdelen in beeld te brengen.
 - U kunt ook de lijst verslepen om verborgen functies te bekijken.

Het weergavepunt instellen

- ① Versleep de voortgangsbalk over het scherm. (Deze functie is niet beschikbaar als de voortgangsbalk grijs wordt weergegeven.)



- ① Schuifbalk
Deze verschijnt wanneer het menu groter is dan het scherm.
- ② Voortgangsbalk
Deze verschijnt als een onderdeel niet kan worden weergegeven op een enkel scherm.

Basisbediening

De toetsen op het aanraakpaneel

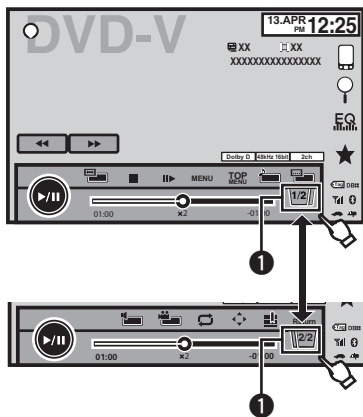

Toetsen op het aanraakpaneel



1

Overschakelen tussen de aanraaktoetsen op het scherm.

Gemeenschappelijke functies voor menu's en lijsten

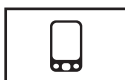

Het Bluetooth-telefoonmenu openen.
Raadpleeg *Bediening van een Bluetooth-telefoon* op bladzijde 29.



Het lijstmenu weergeven.
De zoekfunctie gebruiken.



De equalizer (audiofunctiemenu) weergeven.
Raadpleeg *De equalizer* op bladzijde 47.



Het menu met favorieten weergeven.
Raadpleeg *Favorietenmenu* op bladzijde 63.

De hoek van het lcd-paneel afstellen

⚠ LET OP

Houd uw handen en vingers uit de buurt van het toestel wanneer het lcd-paneel wordt geopend, gesloten of afgesteld. Wees extra voorzichtig met kinderen en houd hen op een veilige afstand.

- 1 Druk op **▲** (uitwerpen) om het uitwerpmenu weer te geven.
- 2 Stel de hoek van het lcd-paneel zo af dat het goed afleesbaar is.



Het paneel horizontaler plaatsen.



Het paneel verticaler plaatsen.

- De ingestelde hoek wordt opgeslagen en het lcd-paneel wordt in dezelfde stand teruggezet als het de volgende keer wordt geopend.

Een disc uitwerpen

⚠ LET OP

Houd uw handen en vingers uit de buurt van het toestel wanneer het lcd-paneel wordt geopend, gesloten of afgesteld. Wees extra voorzichtig met kinderen en houd hen op een veilige afstand.

- 1 Druk op **▲** (uitwerpen) om het uitwerpmenu weer te geven.

2 Neem de disc uit het toestel.



Een disc uitwerpen.



Een SD-geheugenkaart uitwerpen

1 Druk op ▲ (uitwerpen) om het uitwerpmenu weer te geven.

2 Werp de SD-geheugenkaart uit.



Een SD-geheugenkaart uitwerpen.

3 Druk op de SD-geheugenkaart om deze uit te werpen.

Het voorpaneel verwijderen



LET OP

- Maak het voorpaneel niet los wanneer een disc of SD-kaart uitgeworpen wordt.
- Maak het voorpaneel niet los wanneer gegevens naar het USB-geheugen of de SD-kaart worden geschreven.
Als u dat doet, kunnen de gegevens beschadigd worden.
- Wanneer het voorpaneel verwijderd is, beweegt het scherm automatisch terug naar zijn oorspronkelijke positie.
Let op dat er geen voorwerp of de hand van een inzittende achter het scherm klem raakt wanneer het achteruit beweegt.
- Vergewis u ervan dat het voorpaneel zich in zijn oorspronkelijke stand bevindt wanneer het voertuig in beweging is.
Het is gevaarlijk om te rijden wanneer het voorpaneel uitsteekt.
- Plaats geen bekertjes en andere voorwerpen op het voorpaneel wanneer het geopend is.

Belangrijk

- Wees voorzichtig bij het verwijderen en terugplaatsen van het voorpaneel.
- Stel het voorpaneel niet bloot aan schokken.
- Stel het voorpaneel niet bloot aan direct zonlicht en hoge temperaturen.
- Indien verwijderd moet het voorpaneel worden teruggeplaatst voordat u de auto start.

1 Druk op ▲ (losmaken) om het voorpaneel los te maken.

2 Raak de ontgrendeltoets aan.



Het voorpaneel schuift automatisch in uw richting.

3 Schuif de knop onderaan het voorpaneel naar rechts en licht het voorpaneel omhoog terwijl u de knop indrukt.

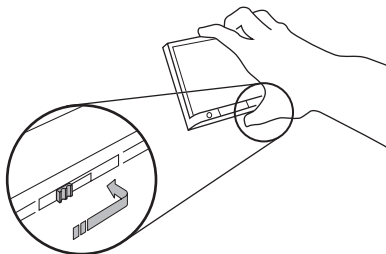

4 Bewaar het voorpaneel in het meegeleverde beschermende foedraal.

Het voorpaneel bevestigen

1 Schuif het voorpaneel in de bovenkant van het toestel en druk het op zijn plaats.

Schuif het lipje op het voorpaneel in de inkeping aan de bovenkant van het toestel en druk het paneel op zijn plaats.

Basisbediening

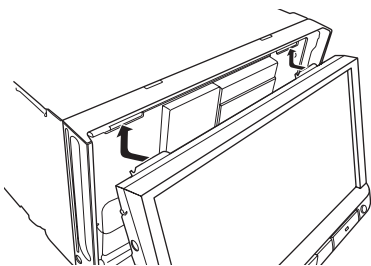

- 2 Druk de onderkant van het voorpaneel aan tot het op zijn plaats vastklikt.**

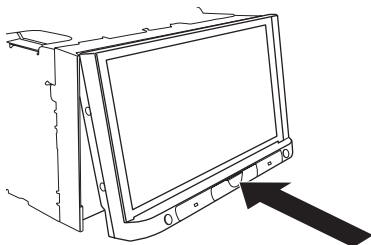

De klok instellen

- 1 Ga naar het scherm Clock Adjustment.**
Raadpleeg *Basisbediening* op bladzijde 10.
- 2 Selecteer het onderdeel dat u wilt instellen.**
- 3 Raak ▲ of ▼ aan om de datum en tijd in te stellen.** 

De microprocessor resetten

Als u op **RESET** drukt, wordt de microprocessor naar de begininstellingen teruggezet. Bladwijzergegevens worden daarbij niet gewijzigd. De microprocessor moet in de volgende gevallen worden gereset:

- Voordat u dit toestel na installatie ervan voor de eerste keer gebruikt
- Als het toestel niet naar behoren werkt

- Als er vreemde of onjuiste berichten op het scherm verschijnen

- 1 Zet de contactschakelaar UIT.**

- 2 Druk met een pen of een ander puntig voorwerp op RESET.**

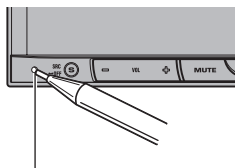

RESET-toets

Opmerking

Zet in de volgende gevallen de motor aan of het contactslot in de accessoirestand (ACC) voordat u op **RESET** drukt:

- Na het voltooiën van aansluitingen
- U wilt alle opgeslagen instellingen wissen
- U wilt het toestel naar de begininstellingen (fabrieksinstellingen) terugzetten 

Demostand

De functiedemo start automatisch als de signaalbron op **Off** wordt ingesteld en blijft spelen zolang het contactslot in de accessoirestand (ACC) of aan staat. Houd **MUTE** ingedrukt om de functiedemo uit te schakelen. Houd **MUTE** ingedrukt om de functiedemo opnieuw te starten. Let op: de accu kan leeglopen als de functiedemo actief is terwijl de motor is uitgeschakeld.

Belangrijk

Als de rode draad (ACC) van dit toestel niet wordt aangesloten op een aansluiting die is gekoppeld aan de aan/uit-stand van het contactslot, kan de accu uitgeput worden. 

Bediening van de tuner

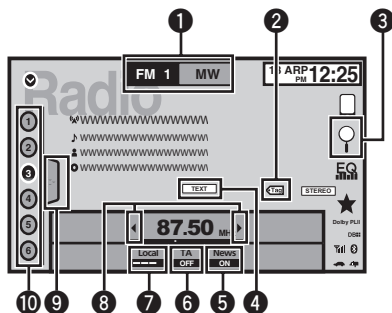

Toetsen op het aanraakpaneel

1	<div style="border: 1px solid black; padding: 5px; margin-bottom: 5px;">FM1</div> <div style="border: 1px solid black; padding: 5px; margin-bottom: 5px;">MW</div> <div style="border: 1px solid black; padding: 5px;">LW</div>	<p>Raak het linker pictogram aan om de frequentieband FM1, FM2 of FM3 te selecteren. Raak het rechter pictogram aan om naar MW/LW over te schakelen.</p> <p>Het pictogram van de geselecteerde frequentieband wordt gemarkeerd.</p>
2	<div style="border: 1px solid black; padding: 5px; text-align: center;">Tag</div>	<p>Songinformatie (tag) van de zender opslaan op de iPod. Raadpleeg <i>iTunes-tags gebruiken</i> op bladzijde 32.</p>
3	<div style="border: 1px solid black; padding: 5px; text-align: center;"> </div>	<p>PTY-informatie weergeven. Raadpleeg <i>PTY-functies</i> op bladzijde 33.</p>
4	<div style="border: 1px solid black; padding: 5px; text-align: center;">Text</div>	<p>Radiotekst weergeven. Raadpleeg <i>Radiotekst weergeven</i> op bladzijde 31.</p> <p>Radiotekst opslaan en oproepen. Raadpleeg <i>Radiotekst opslaan en oproepen</i> op bladzijde 31.</p>
5	<div style="border: 1px solid black; padding: 5px; text-align: center;">News</div>	<p>Onderbreking door nieuwsprogramma's in- of uitschakelen. Raadpleeg <i>Onderbreking door nieuwsberichten</i> op bladzijde 33.</p>

6	<div style="border: 1px solid black; padding: 5px; text-align: center;">TA</div>	<p>Stand-by voor verkeersberichten (TA) in- of uitschakelen. Raadpleeg <i>Verkeersberichten ontvangen (TA)</i> op bladzijde 32.</p>
7	<div style="border: 1px solid black; padding: 5px; text-align: center;">Local</div>	<p>Het niveau instellen voor afstemmen op lokale zenders. Raadpleeg <i>Op sterke signalen afstemmen</i> op bladzijde 31.</p>
8	<div style="border: 1px solid black; padding: 5px; text-align: center;"> </div>	<p>De afgestemde frequentie met de hand verhogen of verlagen.</p> <p>Raak de toets langer dan twee seconden aan om zenders over te slaan. Automatisch afstemmen begint als de toets loslaat. Raak de toets opnieuw aan om het automatisch afstemmen te stoppen.</p>
9		<p>De lijst met voorkeuzezenders weergeven. Raadpleeg <i>Zenders opslaan en oproepen</i> op bladzijde 31.</p> <p>Raadpleeg <i>De sterkste zenders opslaan</i> op bladzijde 31.</p>
10		<p>Een voorkeuzezender selecteren.</p>

<p>Overschakelen tussen voorkeuzezenders met de knoppen</p> <p> Druk op (TRK).</p>
<p>Automatisch afstemmen met de knoppen</p> <p> Houd (TRK) ingedrukt.</p>

Opmerkingen

- Als u een iPod via dit toestel oplaadt terwijl u naar MW/LW-radio luistert, kan de radio-ontvangst worden verstoord. Ontkoppel de iPod in dat geval.
- Op het aanraakpaneel worden mogelijk toetsen weergegeven die niet vermeld zijn onder *Bediening van de tuner*. Raadpleeg *Indicatorlijst* op bladzijde 77.

Video afspelen

Functies voor het afspelen van video

Op dit toestel kunt u video op de volgende informatiedragers afspelen: dvd, dvd-r, dvd-rw, cd, cd-r, cd-rw, USB, SD-geheugenkaart, iPod.

- Afhankelijk van de iPod is er mogelijk alleen weergave als u CD-IU201S/CD-IU201V (los verkrijgbaar) gebruikt. Sluit de iPod aan met CD-IU201S/CD-IU201V.

Dvd-video

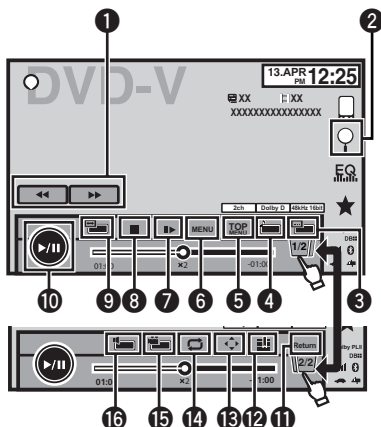

Video-cd

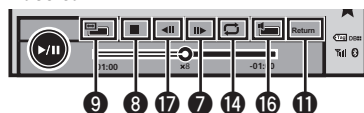

iPod video

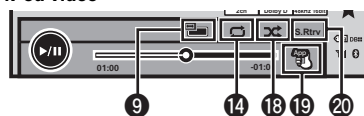

Afspelen van een disc die verschillende mediabestanden bevat

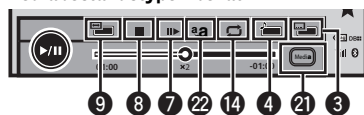

Toetsen op het aanraakpaneel

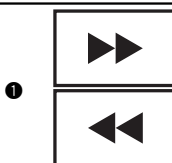

Vooruit of achteruit spoelen
Druk op deze toetsen om de vooruit- en achteruitspoelsnelheid te wijzigen.

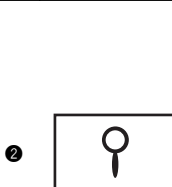

De zoekfunctie gebruiken.
Raadpleeg *Zoeken* op bladzijde 38.
Raadpleeg *Bestanden uit de lijst met bestandsnamen selecteren* op bladzijde 40.
Menu's van de iPod weergeven.
Raadpleeg *Video's afspelen van uw iPod* op bladzijde 36 en *Naar video's en muziek bladeren op de iPod* op bladzijde 37.



Overschakelen tussen verschillende ondertitelingstalen tijdens het afspelen.
Raadpleeg *De ondertitelingstaal wijzigen tijdens het afspelen (multi-ondertiteling)* op bladzijde 39.



Overschakelen tussen verschillende talen of audiosystemen tijdens het afspelen.
Raadpleeg *De audiotaal wijzigen tijdens het afspelen (multi-audio)* op bladzijde 38.

















Tijdens het afspelen van een dvd terugkeren naar het hoofdmenu.



Tijdens het afspelen van een dvd het dvd-menu weergeven.
Raadpleeg *Bediening van het dvd-menu* op bladzijde 34.



Het afspelen met één beeld tegelijk laten verlopen.
Raadpleeg *Beeld voor beeld afspelen* op bladzijde 38.
Raak deze toets meer dan twee seconden aan om de afspelsnelheid te verlagen.
De afspelsnelheid van een dvd-video/video-cd tijdens slow motion afspelen in vier stappen verhogen.

8		Het afspelen stoppen. Als u het afspelen hervat, begint dit op het punt waar u stopte. Raak de toets nogmaals aan om het afspelen volledig te stoppen.
9		De schermmodus wijzigen. Raadpleeg <i>De breedbeeldstand wijzigen</i> op bladzijde 42.
10		Het afspelen onderbreken. Terugkeren naar normale weergave tijdens een onderbreking (pauze), slow motion of beeld-voor-beeldweergave.
11		Terugkeren naar de opgegeven scène die voor de huidige dvd is vastgelegd. Raadpleeg <i>Naar een bepaalde scène terugkeren</i> op bladzijde 39.
12		Raak tijdens het afspelen het punt aan waarop het afspelen de volgende keer moet worden hervat als de disc wordt geladen. Raadpleeg <i>Het afspelen hervatten (bladwijzer)</i> op bladzijde 38.
13		De pijltoetsen weergeven voor de bediening van het dvd-menu. Raadpleeg <i>Bediening met de pijltoetsen</i> op bladzijde 34.
14		Het herhaalbereik selecteren. Raadpleeg <i>Herhaalde weergave</i> op bladzijde 35.
15		Overschakelen tussen verschillende kijkhoeken tijdens het afspelen. Raadpleeg <i>De camerahoek wijzigen tijdens het afspelen (meerdere camerahoeken)</i> op bladzijde 39.
16		De audio-uitgang wijzigen tijdens het afspelen van videodiscs met LPCM-audio. Raadpleeg <i>De audio-uitgang selecteren</i> op bladzijde 39.
17		De afspeelsnelheid van een dvd-video of video-cd tijdens slow motion afspelen in vier stappen verlagen.
18		De video's op de iPod in willekeurige volgorde afspelen. Raadpleeg <i>Afspelen in willekeurige volgorde (shuffle)</i> op bladzijde 35.
19		De bediening vanaf de iPod uitvoeren en het geluid via de luidsprekers van het voertuig weergeven. Raadpleeg <i>De iPod-functie van dit toestel via de iPod bedienen</i> op bladzijde 35.
20		De instelling van S.Rtrv (sound retriever) wijzigen tijdens het afspelen van audio. Raadpleeg <i>De sound retriever</i> op bladzijde 40.
21		Overschakelen tussen verschillende mediatypen op dvd, cd, USB en SD-kaart. Raadpleeg <i>Een ander media-bestandstype selecteren</i> op bladzijde 34.
22		Het beeld op het display aanpassen. Raadpleeg voor meer informatie <i>De geavanceerde schermresolutie instellen</i> op bladzijde 41.

Video afspelen

Video afspelen

- 1 Plaats een disc met het etiket omhoog in de laadsleuf.
Het afspelen begint automatisch.
- Wanneer u een dvd of video-cd afspeelt, kan er een menu verschijnen. Raadpleeg *Bediening van het dvd-menu* op bladzijde 34 en *PBC-weergave* op bladzijde 39.
 - Als automatisch afspelen is ingeschakeld, wordt het dvd-menu niet weergegeven en wordt de disc automatisch afgespeeld vanaf het eerste hoofdstuk van de eerste titel. Raadpleeg *Automatisch afspelen van dvd's* op bladzijde 54.
 - Als er een iPod op dit toestel is aangesloten, wordt **PIONEER, Accessory Attached** of ✓ (vinkje) op de iPod weergegeven.
 - Als er geen bronpictogram wordt weergegeven, kunt u het weergeven door het scherm aan te raken.
 - Verwijder de koptelefoon van de iPod voordat u de iPod op dit toestel aansluit.
 - Afhankelijk van het model iPod en de hoeveelheid gegevens erop kan het even duren voordat het afspelen begint.
 - Selecteer de iPod met de toetsen op het aanraakpaneel nadat u hem hebt aangesloten.
 - **No Device** wordt weergegeven als er geen iPod is aangesloten.
 - Als een bericht wordt weergegeven nadat u een disc met DivX VOD-inhoud hebt geplaatst, raakt u **Play** aan.
Raadpleeg *DivX® VOD-inhoud afspelen* op bladzijde 41.

Een disc of SD-kaart uitwerpen

- Raadpleeg *Een disc uitwerpen* op bladzijde 13.
- Raadpleeg *Een SD-geheugenkaart uitwerpen* op bladzijde 14.

Een hoofdstuk selecteren met de knoppen

- 1 Druk op ◀ of ▶ (**TRK**).

Snel vooruit en achteruit spoelen met de knoppen

- 1 Houd ◀ of ▶ (**TRK**) ingedrukt.
- Snel vooruit en achteruit spoelen kan op sommige discs niet mogelijk zijn. In dat geval wordt de normale weergave automatisch hervat.
 - De snelheid waarmee vooruit of achteruit wordt gespoeld, verandert naarmate u de knop ◀ of ▶ (**TRK**) langer ingedrukt houdt. Deze functie is niet beschikbaar voor video-cd.

Opmerkingen

- De dvd-speler kan DivX-bestanden afspelen die zijn opgenomen op cd-r/rw, dvd-r/rw of MPEG-1, MPEG-2 en MPEG-4. (Raadpleeg het volgende gedeelte voor informatie over afspelbare bestanden: *DivX-videobestanden* op bladzijde 82.)
- Plaats nooit iets anders dan een dvd-r/rw of cd-r/rw in de laadsleuf van de schijf.
- Als de bladwijzerfunctie is ingeschakeld, wordt het afspelen van de dvd hervat vanaf het geselecteerde punt. Raadpleeg *Het afspelen hervatten (bladwijzer)* op bladzijde 38 voor meer informatie.
- Afhankelijk van de programmering van de disc is het mogelijk dat bepaalde handelingen niet uitgevoerd kunnen worden tijdens het afspelen. In dat geval wordt Ⓞ op het scherm weergegeven.
- Sluit voor een goede werking de dock connector-kabel van de iPod rechtstreeks op dit toestel aan.
- Wanneer de iPod op dit toestel is aangesloten, kunt u de iPod niet aan- of uitzetten.
- Op het aanraakpaneel worden mogelijk toetsen weergegeven die niet vermeld zijn onder *Functies voor het afspelen van video*. Raadpleeg *Indicatorlijst* op bladzijde 77. ■

Functies voor het afspelen van audio

Op dit toestel kunt u muziek op de volgende informatiedragers afspelen: dvd-r, dvd-rw, cd, cd-r, cd-rw, USB, SD-geheugenkaart, iPod.

Audio-cd

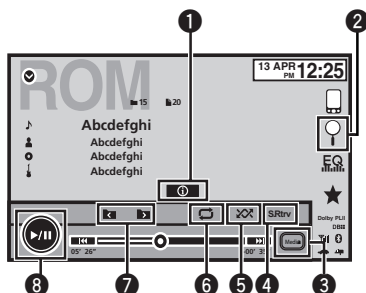

iPod audio (audiobediening)

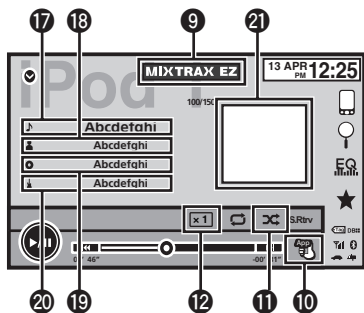

iPod audio (App Mode)

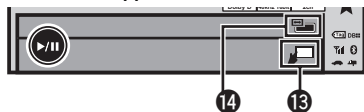

USB/SD-audio

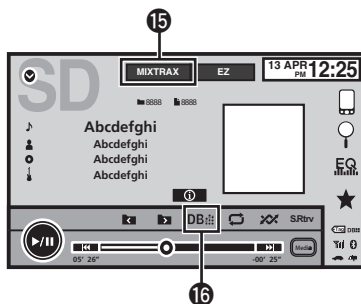

- Afhankelijk van de iPod is er mogelijk alleen weergave als u CD-IU201S/CD-IU201V (los verkrijgbaar) gebruikt. Sluit de iPod aan met CD-IU201S/CD-IU201V.

Bluetooth-audio



- Afhankelijk van de aangesloten Bluetooth-audiospeler is de functionaliteit tot een van de volgende twee niveaus beperkt:
 - A2DP-profiel (Advanced Audio Distribution Profile): Hiermee kunt u de muziek op de audiospeler alleen afspelen.
 - AVRCP-profiel (Audio/Video Remote Control Profile): Hiermee kunt u de muziek afspelen, pauzeren, songs selecteren, enz.
- Omdat er talrijke Bluetooth-audiospelers in omloop zijn, kunnen de beschikbare functies sterk verschillen. Raadpleeg de handleiding van de Bluetooth-audiospeler en deze handleiding voor de bediening van de audiospeler met dit toestel.
- Wanneer u via de Bluetooth-audiospeler naar muziek luistert, kunt u het gebruik van de mobiele telefoon het best zo veel mogelijk vermijden. Het signaal van een mobiele telefoon kan de muziekweergave namelijk verstoren.

Audio afspelen

- Wanneer u opbelt met een mobiele Bluetooth-telefoon die op dit toestel is aangesloten, wordt het geluidsniveau van de aangesloten Bluetooth-audiospeler gedempt.
- De weergavetijd wordt mogelijk niet juist weergegeven.
- Afhankelijk van het aangesloten type Bluetooth-audiospeler kunnen sommige bedienings- of informatiefuncties niet beschikbaar zijn.

Toetsen op het aanraakpaneel

1



Omschakelen van de tekstinformatie die wordt weergegeven op dit toestel tijdens het afspelen van MP3/WMA/AAC/WAV-bestanden.

2



Een keuzelijst met namen van fragmenten of bestanden op een cd weergeven.

Raadpleeg *Fragmenten uit de lijst met fragmenttitels selecteren* op bladzijde 40.

De lijst met bestandsnamen weergeven waarin u bestanden kunt selecteren.

Raadpleeg *Bestanden uit de lijst met bestandsnamen selecteren* op bladzijde 40.

Menu's van de iPod weergeven.
Raadpleeg *Naar video's en muziek bladeren op de iPod* op bladzijde 37.

3



Overschakelen tussen verschillende mediatypes op dvd, cd, USB en SD.
Raadpleeg *Een ander mediabestandstype selecteren* op bladzijde 34.

4



De instelling van **S.Rtrv** (sound retriever) wijzigen tijdens het afspelen van audio.

Raadpleeg *De sound retriever* op bladzijde 40.

5



Songs in willekeurige volgorde afspelen.
Raadpleeg *Afspelen in willekeurige volgorde (shuffle)* op bladzijde 35.

6



Het herhaalbereik selecteren.
Raadpleeg *Herhaalde weergave* op bladzijde 35.

7



Een map selecteren.

8



Pauzeren en afspelen.

9



MIXTRAX EZ starten.
Raadpleeg *Bediening van MIXTRAX EZ* op bladzijde 26.

10



De bediening vanaf de iPod uitvoeren en het geluid via de luidsprekers van het voertuig weergeven.
Raadpleeg *De iPod-functie van dit toestel via de iPod bedienen* op bladzijde 35.

11



De songs op de iPod in willekeurige volgorde afspelen.
Raadpleeg *Afspelen in willekeurige volgorde (shuffle)* op bladzijde 35.

12

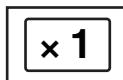

De afspeelsnelheid van audioboeken op de iPod wijzigen.
Raadpleeg *De weergavesnelheid van een audioboek wijzigen* op bladzijde 40.



13



De bediening vanaf dit toestel uitvoeren en muziek op de iPod via de luidsprekers van het voertuig weergeven.

- 14  De schermmodus wijzigen.
Raadpleeg *De breedbeeldstand wijzigen* op bladzijde 42.
- 15  Het MIXTRAX-scherm weergeven.
Raadpleeg *Bediening van MIXTRAX* op bladzijde 26.
- 16  De muziekzoekmodus starten.
Raadpleeg *De muziekzoekmodus* op bladzijde 41.

Tekstinformatie

- 17  De lijst **Songs** op de iPod weergeven.
Deze functie is beschikbaar voor USB/SD in de muziekzoekmodus.
Raadpleeg *Video's of muziek op categorie zoeken* op bladzijde 37.
- 18  De lijst **Artists** op de iPod weergeven.
Deze functie is beschikbaar voor USB/SD in de muziekzoekmodus.
Raadpleeg *Video's of muziek op categorie zoeken* op bladzijde 37.
- 19  De lijst **Albums** op de iPod weergeven.
Deze functie is beschikbaar voor USB/SD in de muziekzoekmodus.
Raadpleeg *Video's of muziek op categorie zoeken* op bladzijde 37.
- 20  De lijst **Genres** op de iPod weergeven.
Deze functie is beschikbaar voor USB/SD in de muziekzoekmodus.
Raadpleeg *Video's of muziek op categorie zoeken* op bladzijde 37.

Illustraties weergeven

- Album Link Search** op de iPod starten als u illustraties aanraakt.
Deze functie is beschikbaar voor USB/SD in de muziekzoekmodus.
Raadpleeg *Lijsten weergeven die verwant zijn met de huidige song (gekoppeld zoeken)* op bladzijde 41.

Audio afspelen

- 1 Plaats een disc met het etiket omhoog in de laadsleuf.
Het afspelen begint automatisch.
- Als er een iPod op dit toestel is aangesloten, wordt **PIONEER. Accessory Attached** of ✓ (vinkje) op de iPod weergegeven.
 - Als er geen bronpictogram wordt weergegeven, kunt u het weergeven door het scherm aan te raken.
 - Verwijder de koptelefoon van de iPod voordat u de iPod op dit toestel aansluit.
 - Afhankelijk van het model iPod en de hoeveelheid gegevens erop kan het even duren voordat het afspelen begint.
 - Selecteer de iPod met de toetsen op het aanraakpaneel nadat u hem hebt aangesloten.
 - No Device** wordt weergegeven als er geen iPod is aangesloten.

Een disc of SD-kaart uitwerpen

- Raadpleeg *Een disc uitwerpen* op bladzijde 13.
- Raadpleeg *Een SD-geheugenkaart uitwerpen* op bladzijde 14.

Een fragment selecteren met de knoppen

- 1 Druk op ◀ of ▶ (TRK).

Snel vooruit en achteruit spoelen met de knoppen

- 1 Houd ◀ of ▶ (TRK) ingedrukt.

Opmerking

Op het aanraakpaneel worden mogelijk toetsen weergegeven die niet vermeld zijn onder *Functies voor het afspelen van audio*.
Raadpleeg *Indicatorlijst* op bladzijde 77.

Het toestel instellen voor Bluetooth-audio

Voordat u de Bluetooth-audiofunctie kunt gebruiken, moet u eerst een Bluetooth-verbinding maken tussen het toestel en de Bluetooth-audiospeler.

1 Verbinding

Sluit eerst de Bluetooth-audiospeler op dit toestel aan.

Raadpleeg het volgende gedeelte voor meer informatie over het draadloos aansluiten van een Bluetooth-audiospeler op dit toestel: *Het Bluetooth-verbindingsmenu* op bladzijde 64.

Opmerkingen

- Als u bestanden afspeelt die met een variabele bitsnelheid (VBR) zijn opgenomen, wordt de weergavetijd niet juist weergegeven als u vooruit- of achteruitspoelt.
- Sluit voor een goede werking de dock connector-kabel van de iPod rechtstreeks op dit toestel aan.
- Wanneer de iPod op dit toestel is aangesloten, kunt u de iPod niet aan- of uitzetten.
- Tekst op de disc die niet compatibel is met dit toestel, wordt niet weergegeven.
- Tekstinformatie wordt soms niet correct weergegeven. Dat is afhankelijk van de manier waarop de disc is opgenomen.
- Ontkoppel de draagbare USB-audiospeler/het USB-geheugen als u deze niet meer gebruikt.
- Als u **Speana** selecteert in *Een achtergronddisplay selecteren* op bladzijde 67, worden geen illustraties weergegeven. ■

Bediening van de stand Advanced App

Het systeem kan overschakelen naar de stand Advanced App, waarin u een iPhone-toepassing op het scherm kunt weergeven en bedienen.

In de stand Advanced App kunt u toepassingen bedienen met vingerbewegingen zoals tikken, slepen, schuiven en vegen op het scherm van dit toestel.

- Pioneer is niet aansprakelijk voor problemen die kunnen ontstaan door fouten of gebreken in de gebruikte toepassing.
- De provider van de App is verantwoordelijk voor de inhoud en de functionaliteit van de aangeboden toepassing.
- In de stand Advanced App wordt de functionaliteit van het product beperkt tijdens het rijden; de beschikbare functies worden bepaald door de provider van de App.
- Welke functionaliteit beschikbaar is in de stand Advanced App wordt bepaald door de provider van de App en niet door Pioneer.
- De stand Advanced App geeft toegang tot andere toepassingen dan degene in de lijst (met beperkingen tijdens het rijden) maar de gebruiksmogelijkheden worden bepaald door provider van de App.

De stand Advanced App kan worden gebruikt met de volgende modellen iPod.

- iPhone 4S
- iPhone 4
- iPod touch 4e generatie
- Alleen toepassingen die beschikbaar zijn voor de stand Advanced App kunnen met het toestel in die stand bediend worden.
- U kunt bekijken welke iPhone-toepassingen ondersteund worden in de stand Advanced App op

<http://www.pioneerelectronics.com/AppRadio>

Belangrijk

- Gebruik de CD-IU201S (los verkrijgbaar) als u deze functie wilt gebruiken.
- De stand Advanced App kan alleen gebruikt worden met USB-ingang 1.
- Stel de RGB-invoer in op iPhone als u deze functie gebruikt. Raadpleeg voor details *Het RGB-ingangssignaal instellen* op bladzijde 54.
- Bij sommige toepassingen kunt u tekst op het display invoeren.
- Als u een toepassing gebruikt waarbij u tekst kunt invoeren via het toetsenbord, moet u de taal instellen voor dit toestel en de iPod. Raadpleeg voor meer informatie *Het toetsenbord instellen* op de volgende bladzijde.
- Raadpleeg het volgende gedeelte als u tegelijk muziek en geluid van de toepassing wilt weergeven: *De geluidsmix voor toepassingen instellen* op bladzijde 54.

LET OP

- Tijdens het rijden kunt u geen tekst invoeren op de iPod.
- Open een toepassing via de aangesloten iPod.

Starten

1 Zet de RGB-invoer op iPhone.

Stel de RGB-invoer in op iPhone als u deze functie gebruikt. Raadpleeg voor details *Het RGB-ingangssignaal instellen* op bladzijde 54.

2 Start op de iPhone een toepassing die ondersteund wordt in de stand Advanced App.

Het beeld van de toepassing wordt op het scherm van dit toestel weergegeven.

- U kunt een toepassing voor de stand Advanced App ook starten vanuit een startprogramma.

De stand Advanced App



3 Raak MODE aan om de AV-bronpictogrammen te verbergen of wacht tot de bronpictogrammen verdwijnen.

- Zolang de bronpictogrammen worden weergegeven, kunt u de toepassing niet via het scherm bedienen.

4 Bedien de toepassing.

(Noors)—**Swedish** (Zweeds)—**Finnish** (Fins)—**Spanish** (Spaans)—**Portuguese** (Portugees)

4 Tik op het tekst invoergebied op het scherm van de toepassing op de iPhone.

Raak  aan om het toetsenbord te verbergen. 

Het toetsenbord instellen

LET OP

Voor uw veiligheid kan het toetsenbord alleen gebruikt worden wanneer het voertuig stilstaat en de handrem is aangetrokken.

Bij sommige toepassingen kunt u tekst invoeren op het scherm. Om te zorgen dat de tekst correct wordt ingevoerd, moet u de taal instellen voor het schermtoetsenbord op dit toestel. In de stand Advanced App moeten het functie-toetsenbord en het iPhone-toetsenbord dezelfde taalinstelling hebben.

- Het toetsenbord is alleen beschikbaar in de stand Advanced App.

Als u een tekst invoergebied van een iPhone-toepassing aanraakt, wordt op het scherm een toetsenbord weergegeven. U kunt de tekst direct vanaf dit toestel invoeren.

- De voorkeurtaal voor het toetsenbord van dit systeem moet gelijk zijn aan de instelling op de iPhone.

Als dit toestel en de iPhone een verschillende instelling hebben, kunt u tekst wellicht niet correct invoeren.

1 Geef het systeemmenu weer.

Raadpleeg *Inleiding van de menufuncties* op bladzijde 46.

2 Raak Keyboard aan in het systeemmenu en selecteer de gewenste taal.

3 Raak de gewenste taal aan.

French (Frans)—**German** (Duits)—**Greek** (Grieks)—**Russian** (Russisch)—**English** (Engels)—**English (UK)** (Engels)—**Dutch** (Nederlands)—**Italian** (Italiaans)—**Norwegian**

Bediening van MIXTRAX

U kunt op dit toestel audiobestanden van USB/SD afspelen.

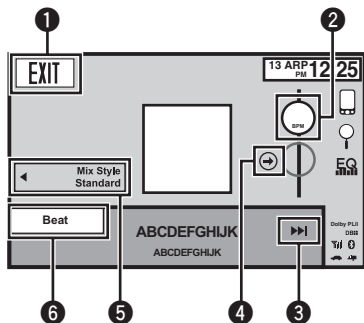

MIXTRAX is een originele technologie voor het maken van non-stop mixen van selecties uit uw muziekbibliotheek met uiterst realistische dj-effecten.

MIXTRAX gebruiken

Installeer de MIXTRAX-software op uw computer en zet er de gewenste muziekbestanden mee over naar een USB-apparaat of SD-kaart om ervan te kunnen genieten.

U kunt de MIXTRAX-software downloaden van de volgende website.

<http://www.mixtraxnet.com>

Raadpleeg de online handleiding voor informatie over het gebruik van de MIXTRAX-software.

Belangrijk

De weergave van illustraties kan verplaatst worden afhankelijk van het soort muziek. Raadpleeg voor meer informatie *Artwork Dance instellen* op bladzijde 60.

Toetsen op het aanraakpaneel

1		Overschakelen naar de audiostand van USB/SD.
2		De BPM-waarde (Beats Per Minute) wijzigen.

3		De volgende song afspelen.
4		Overschakelen naar de originele BPM-waarde (Beats Per Minute). De oorspronkelijke BPM-waarde (Beats Per Minute) wordt niet weergegeven tijdens het afspelen.
5		Overschakelen naar Mix style. U kunt de gewenste Mix style in het display selecteren.
6		Overschakelen naar Mix play. U kunt de gewenste Mix play selecteren.

De volgende song afspelen.
 Druk op ▶ (TRK).



Bediening van MIXTRAX EZ

U kunt op dit toestel audiobestanden van iPod, USB en SD afspelen.

MIXTRAX EZ bewerkt de onderbrekingen tussen songs door geluidseffecten in te voegen zodat u non-stop naar muziek kunt luisteren.

- Deze functie is alleen beschikbaar als er een bestand op een extern opslagapparaat (USB, SD) of een song op een iPod wordt afgespeeld.
- Deze functie is niet beschikbaar als de bedieningsstand is ingesteld op **App Mode**.
- Afhankelijk van het bestand of de song kunnen er mogelijk geen geluidseffecten worden ingelast.
- Bij sommige bestanden of songs is non-stop afspelen misschien niet mogelijk.

Afbeeldingen weergeven

Functies voor het weergeven van afbeeldingen

U kunt op dit toestel afbeeldingen van een USB/SD-informatiedrager weergeven.

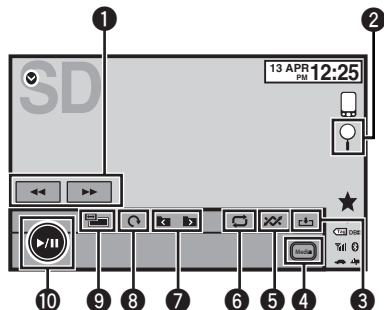

Afbeelding











Als u een USB-apparaat of SD-geheugenkaart met JPEG-afbeeldingen plaatst, start het toestel automatisch een diavoorstelling vanaf de eerste map of afbeelding op de informatiedrager.

In de volgende tabel wordt de bediening van diavoorstellingen beschreven.

Toetsen op het aanraakpaneel

1		Een afbeelding selecteren.
2		De lijst met bestandsnamen weergeven waarin u bestanden kunt selecteren. Raadpleeg <i>Bestanden uit de lijst met bestandsnamen selecteren</i> op bladzijde 40.
3		Een afbeelding in JPEG vastleggen. Raadpleeg <i>JPEG-bestanden vastleggen</i> op bladzijde 42.

4		Overschakelen tussen mediabestandstypen als het USB-opslagapparaat of de SD-kaart meerdere typen bevat. Deze toets wordt niet weergegeven als de informatiedrager slechts één mediabestandstype bevat. Raadpleeg <i>Een ander mediabestandstype selecteren</i> op bladzijde 34.
5		De bestanden in willekeurige volgorde weergeven. Raadpleeg <i>Afspelen in willekeurige volgorde (shuffle)</i> op bladzijde 35.
6		Het herhaalbereik selecteren. Raadpleeg <i>Herhaalde weergave</i> op bladzijde 35.
7	 	Een map selecteren.
8		De afbeelding 90° met de klok mee draaien.
9		De schermmodus wijzigen. Raadpleeg <i>De breedbeeldstand wijzigen</i> op bladzijde 42.
10		De diavoorstelling starten of onderbreken (pauzeren).

Afbeeldingen weergeven

1 Sluit het USB/SD-apparaat aan.



Het afspelen begint automatisch.

- Als er geen bronpictogram wordt weergegeven, kunt u het weergeven door het scherm aan te raken.



Een SD-geheugenkaart uitwerpen

- Raadpleeg *Een SD-geheugenkaart uitwerpen* op bladzijde 14.

Een bestand selecteren met de knoppen

 Druk op  of **(TRK)**.

Snel een bestand zoeken

 Houd  **(TRK)** ingedrukt.

- U kunt 10 JPEG-bestanden tegelijkertijd zoeken.

Opmerkingen

- Bestanden worden afgespeeld in de volgorde van de bestandsnummers. Mappen die geen bestanden bevatten, worden overgeslagen. (Als de ROOT-map **1** geen bestanden bevat, begint het afspelen bij map **2**.)
- Op het aanraakpaneel worden mogelijk toetsen weergegeven die niet vermeld zijn onder *Functies voor het weergeven van afbeeldingen*. Raadpleeg *Indicatorlijst* op bladzijde 77. 

Bluetooth-telefoon

Bediening van een Bluetooth-telefoon

U kunt een Bluetooth-telefoon gebruiken in combinatie met dit toestel.

Stand-bydisplay van de telefoon

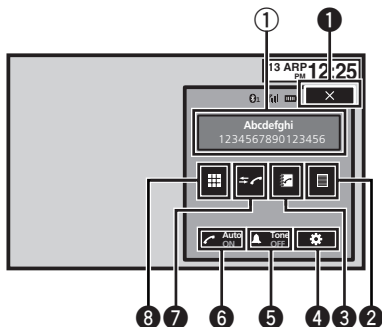

Tijdens het overschakelen naar de invoermodus voor telefoonnummers

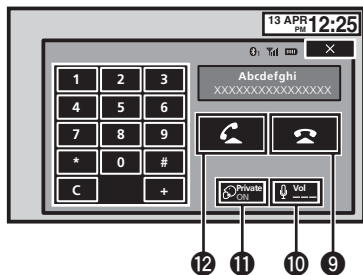

Belangrijk

- Omdat dit toestel stand-by staat om verbinding te kunnen maken met een mobiele Bluetooth-telefoon, kan de accu leegraken wanneer de motor niet draait.
- Handelingen die uw aandacht vereisen zoals het kiezen van een nummer op het display enz. mag u niet uitvoeren tijdens het rijden. Als u dergelijke handelingen wilt uitvoeren, moet u het voertuig eerst veilig parkeren.
- Het Bluetooth-verbindingsmenu kan niet geselecteerd worden tijdens het rijden.
- Afhankelijk van de mobiele telefoon kunnen de gebruiksmogelijkheden met dit toestel beperkt zijn.

- Voordat u deze handeling uitvoert, moet u het voertuig veilig parkeren en op de handrem zetten.
- Als u de verbinding niet tot stand kunt brengen via dit toestel, maak dan via het apparaat dat u wilt aansluiten verbinding met dit toestel.
- Als u meer dan een toestel tegelijk aansluit, werkt het aangesloten toestel wellicht niet correct. Het wordt aanbevolen om een toestel tegelijk aan te sluiten.

- ① Indicator voor inkomend gesprek
Geeft aan dat er een inkomend gesprek is ontvangen dat u nog niet hebt gezien.
- Deze wordt niet weergegeven voor gesprekken die werden ontvangen terwijl de mobiele telefoon niet op dit toestel was aangesloten.

Toetsen op het aanraakpaneel

①		Het display is gesloten.
②		Het scherm met voorkeuzenummers weergeven. Raadpleeg <i>De lijst met voorkeuzenummers</i> op bladzijde 45.
③		Overschakelen naar het telefoonboek. Raadpleeg <i>Een nummer uit het telefoonboek bellen</i> op bladzijde 43. Raadpleeg <i>Een nummer selecteren via alfabetisch zoeken</i> op bladzijde 43.
④		Het Bluetooth-verbindingsmenu weergeven. Raadpleeg de uitleg van bladzijde 64 tot bladzijde 66.
⑤		Het beldsignaal voor inkomende gesprekken in- en uitschakelen. Raadpleeg <i>Het beldsignaal in- of uitschakelen</i> op bladzijde 45.

6		<p>Automatisch antwoorden in- en uitschakelen. Raadpleeg <i>Automatisch beantwoorden instellen</i> op bladzijde 44.</p>
7		<p>Overschakelen naar de lijst met de gespreksgeschiedenis. Raadpleeg <i>Gekozen, gemiste en ontvangen gesprekken</i> op bladzijde 44.</p>
8		<p>Overschakelen naar de modus waarin u het telefoonnummer direct kunt invoeren. Raadpleeg <i>Iemand opbellen door het telefoonnummer in te voeren</i> op bladzijde 45.</p>
9		<p>Een gesprek beëindigen. Een inkomend gesprek weigeren. Een gesprek in de wachtstand weigeren.</p>
10		<p>Het luistervolume van de gesprekspartner afstellen. Raadpleeg <i>Het luistervolume van de gesprekspartner afstellen</i> op bladzijde 44.</p>
11		<p>De privémodus in- of uitschakelen. Raadpleeg <i>De privémodus gebruiken</i> op bladzijde 45.</p>
12		<p>Een inkomend gesprek aannemen. Opbellen door een nummer te selecteren. Overschakelen tussen de bellers die in de wachtstand staan.</p>

Het toestel instellen voor handsfree telefoneren

Voordat u de functie voor handenvrij telefoneren kunt gebruiken, moet u een aantal instellingen op dit toestel verrichten: u moet een draadloze Bluetooth-verbinding opzetten tussen dit toestel en de telefoon, de telefoon op dit toestel registreren, en het volumeniveau aanpassen.

- 1 Verbinding
Sluit eerst een Bluetooth-telefoon op dit toestel aan.
Meer informatie over het maken van een Bluetooth-verbinding tussen een telefoon en dit toestel vindt u in het volgende gedeelte: *Het pairen uitvoeren vanaf een Bluetooth-apparaat* op bladzijde 65 en *Het pairen uitvoeren vanaf dit toestel* op bladzijde 64.
- 2 Het volume instellen
Stel het volume van de mobiele telefoon naar wens in. Het volume dat u nu instelt wordt in dit toestel als standaardinstelling in het geheugen opgeslagen.
 - Het gespreksvolume en het volume van het belsignaal zijn afhankelijk van het type mobiele telefoon dat u gebruikt.
 - Als het volume van het belsignaal en het gespreksvolume erg verschillen, kan het algemene volumeniveau onstabiel worden.
 - Controleer of het volume van de mobiele telefoon op het gewenste niveau staat voordat u de telefoon van dit toestel loskoppelt. Als het volume van de mobiele telefoon gedempt is (op nul staat), blijft het gedempt ook nadat de telefoon wordt losgekoppeld.

Opmerkingen

- De privémodus kan alleen gebruikt worden terwijl u telefoneert.
- Om een gesprek te beëindigen, moeten zowel u als de persoon waarmee u belt de telefoon ophangen.
- Op het aanraakpaneel worden mogelijk toetsen weergegeven die niet vermeld zijn onder *Bediening van een Bluetooth-telefoon*. Raadpleeg *Indicatorlijst* op bladzijde 77.

Gedetailleerde informatie

Zenders opslaan en oproepen

U kunt voor elke frequentieband zes zenders als voorkeuzezender in het geheugen opslaan.

1 Geef het scherm met voorkeuze-instellingen weer.

Raadpleeg *Bediening van de tuner* op bladzijde 16.

Het scherm met voorkeuzenummers verschijnt op het display.

2 Raak de gewenste voorkeuzetoets aan en houd deze even vast om de geselecteerde frequentie op te slaan.

De frequentie van de geselecteerde radiozender is in het geheugen opgeslagen.

3 Druk op de gewenste voorkeuzetoets om de betreffende zender te selecteren.

Radiotekst weergeven

De tuner kan op het display radiotekst weergeven die door RDS-zenders wordt uitgezonden zoals zendergegevens, de titel van de uitgezonden muziek en de naam van de artiest.

- Wanneer er geen radiotekst wordt ontvangen, verschijnt **No Text** op het display. 

Radiotekst opslaan en oproepen

U kunt gegevens van maximaal zes radiotekst-uitzendingen opslaan onder de toetsen

Memo1 t/m **Memo6**.

1 Geef op het display het radiotekstbericht weer dat u in het geheugen wilt opslaan.

Raadpleeg *Bediening van de tuner* op bladzijde 16.

2 Houd een van de toetsen ingedrukt om de geselecteerde radiotekst op te slaan.

Het geheugennummer verschijnt op het display en de geselecteerde radiotekst wordt opgeslagen in het geheugen.

Wanneer u de volgende keer op dezelfde toets drukt op het radiotekstdisplay, wordt de opgeslagen tekst uit het geheugen opgeroepen. 

De sterkste zenders opslaan

Met de functie BSM (Best Stations Memory) kunt u automatisch de zes sterkste zenders in het geheugen opslaan. Deze worden opgeslagen in volgorde van signaalsterkte.

Het is mogelijk dat zenders die via de BSM-functie worden opgeslagen, andere zenders vervangen die u eerder met de voorkeuzetoetsen had opgeslagen.

1 Geef het scherm met voorkeuze-instellingen weer.

Raadpleeg *Bediening van de tuner* op bladzijde 16.

Het scherm met voorkeuzenummers verschijnt op het display.

2 Raak BSM/BSSM aan om de BSM-functie in te schakelen.

De zes sterkste zenderfrequenties worden opgeslagen onder de voorkeuzetoetsen in de volgorde van signaalsterkte.

- Raak **Cancel** aan om de voortgang te annuleren. 

Op sterke signalen afstemmen

Als deze functie is ingeschakeld, stemt het toestel alleen af op zenders waarvan het signaal voldoende sterk is voor een goede ontvangst.

FM: Uit — — — — — — — —

— — — — —

MW/LW: Uit — — — —

Als u het hoogste niveau selecteert, wordt alleen afgestemd op de sterkste zenders. Bij lagere niveaus wordt ook afgestemd op zwakkere zenders. 

iTunes-tags gebruiken

Deze functie kan bediend worden met de volgende modellen iPod.

- iPod touch 4e generatie
- iPod touch 3e generatie
- iPod touch 2e generatie
- iPod touch 1e generatie
- iPod classic 160 GB
- iPod classic 120 GB
- iPod classic
- iPod met video
- iPod nano 6e generatie
- iPod nano 5e generatie
- iPod nano 4e generatie
- iPod nano 3e generatie
- iPhone 4S
- iPhone 4
- iPhone 3GS
- iPhone 3G
- iPhone

De songinformatie (tag) kan vanaf de zender worden opgeslagen op uw iPod. De songs verschijnen dan in iTunes in de speellijst genaamd "Getagde speellijst" als u uw iPod de volgende keer synchroniseert. U kunt daarna eventueel direct de gewenste songs kopen in de iTunes Store.

Het kan zijn dat de getagde songs afwijken van de songs die beschikbaar zijn in de iTunes Store. Controleer daarom of u de goede songs hebt, voordat u ze aanschaft.

Als deze functie niet naar behoren functioneert, moet u de firmware van de iPod bijwerken.

De tag-informatie op dit toestel opslaan

1 Stem af op de zender.

2 Sla de taginformatie op op dit toestel.

Raadpleeg *Bediening van de tuner* op bladzijde 16.

U kunt de informatie opslaan als de **Tag**-indicator wordt weergegeven terwijl de song wordt uitgezonden.

- Gedurende het opslaan van de tag-gegevens knippert **Tag**.
- U kunt op dit toestel de taginformatie van maximaal 50 songs opslaan.
- Afhankelijk van het moment waarop de taginformatie wordt opgeslagen, is het mogelijk dat de tags van de voorgaande of volgende song ook worden opgeslagen.
- Als een SD-kaart als bron wordt geselecteerd terwijl de taginformatie op dit toestel wordt opgeslagen, wordt de informatie niet naar de iPod overgezet.

3 Wanneer de bewerking is voltooid, gaat de -indicator uit en wordt de -indicator weergegeven.

De getagde informatie op uw iPod opslaan

1 Sluit de iPod aan.

Wanneer de iPod op dit toestel aangesloten is, wordt de taginformatie automatisch overgezet.

- Tijdens het overzetten van de taginformatie kan de SD-kaart niet als bron worden geselecteerd.

2 Wanneer de bewerking is voltooid, gaat de -indicator uit is de taginformatie op de iPod opgeslagen.

Verkeersberichten ontvangen (TA)

Als de TA-functie (stand-by voor verkeersberichten) is ingeschakeld, worden verkeersberichten automatisch ontvangen, ongeacht de signaalbron waarnaar u aan het luisteren bent.

Gedetailleerde informatie

1 Stem af op een TP-zender of een uitgebreide TP-zender van een ander netwerk.

De indicator  licht op.

2 Schakel de ontvangst van verkeersberichten in.

Raadpleeg *Bediening van de tuner* op bladzijde 16.

- Als de functie TA is ingeschakeld maar u niet hebt afgestemd op een TP-zender of een uitgebreide TP-zender van een ander netwerk, brandt de indicator  gedimd.

3 Wanneer er een verkeersbericht wordt uitgezonden, kunt u het volume van het bericht regelen met +/- (VOLUME/VOL).

Het ingestelde volume wordt in het geheugen opgeslagen en opnieuw gebruikt voor volgende verkeersberichten.

4 U kunt een binnenkomend verkeersbericht afbreken.

Raadpleeg *Bediening van de tuner* op bladzijde 16.

De tuner keert terug naar de oorspronkelijke signaalbron maar blijft stand-by voor nieuwe verkeersberichten totdat u het pictogram nogmaals aanraakt. 

PTY-functies

Met behulp van PTY-informatie (programmatype-informatie) kunt u op een bepaald soort zender afstemmen.

RDS-zenders zoeken via PTY-informatie

U kunt naar bepaalde soorten uitzendingen zoeken, zoals de uitzendingen die in het volgende gedeelte worden genoemd: deze bladzijde.

1 Geef het scherm met voorkeuze-instellingen weer.

Raadpleeg *Bediening van de tuner* op bladzijde 16.

2 Raak PTY aan.

3 Raak ▲ of ▼ aan en selecteer een programmatype.

Er zijn vier programmatypen:

News&Info—Popular—Classics—Others

4 Raak Start aan om te beginnen met zoeken.

Het toestel zoekt naar een zender die het geselecteerde programmatype uitzendt. Als er een zender is gevonden, wordt de programmasevicenaam weergegeven.

De lijst van PTY-programmatypen vindt u in het volgende gedeelte: deze bladzijde.

- Raak **Cancel** aan om het zoeken te annuleren.
- Het programma van een zender kan afwijken van de informatie die door de PTY-code wordt aangegeven.
 - Als er geen zender gevonden wordt die het gewenste soort programma uitzendt, wordt op het display ongeveer twee seconden lang **Not Found** getoond en keert de tuner terug naar de oorspronkelijke zender.

Onderbreking door nieuwsberichten

Als er een nieuwsbericht wordt uitgezonden door een nieuwszender met PTY-code, kan het toestel automatisch van een andere zender overschakelen naar de nieuwszender. Als het nieuwsbericht is afgelopen, schakelt het toestel terug naar het oorspronkelijke programma.

PTY-lijst

News&Info

News (nieuws), **Affairs** (actualiteiten), **Info** (informatie), **Sport** (sport), **Weather** (weer), **Finance** (financieel nieuws)

Popular

Pop Mus (populaire muziek), **Rock Mus** (rockmuziek), **Easy Mus** (lichte muziek), **Oth Mus** (andere muziek), **Jazz** (jazz), **Country** (countrymuziek), **Nat Mus** (nationale muziek), **Oldies** (Gouwe Ouwe), **Folk Mus** (folk-muziek)

Classics

L.Class (lichte klassieke muziek), **Classic** (klassieke muziek)

Others

Educate (educatief), **Drama** (theater), **Culture** (cultuur), **Science** (wetenschap), **Varied** (varia), **Children** (kinderprogramma's), **Social** (praatprogramma's), **Religion** (religieus), **Phone In** (inbelprogramma's), **Touring** (reizen), **Leisure** (ontspanning), **Document** (documentaires)



Een ander mediabestandstype selecteren

Als u een digitale informatiedrager afspeelt die verschillende mediabestandstypen bevat (bijvoorbeeld een combinatie van DivX, MPEG-1, MPEG-2, MPEG-4 en/of MP3) kunt u overschakelen tussen de verschillende typen. Audiogegevens (cd-da) en JPEG-afbeeldingen op dvd-r/rw/rom kunnen op dit toestel niet afgespeeld worden.

CD (audiogegevens (cd-da))—**Music/ROM** (gecomprimeerde audio)—**Video** (DivX-, MPEG-1-, MPEG-2-, MPEG-4-videobestanden)—**Photo** (JPEG-afbeeldingen)

Bediening van het dvd-menu

(Functie voor dvd-video)

Sommige dvd's bieden een menu met verschillende keuzeonderdelen.

Bediening met de pijltoetsen

1 Geef de pijltoetsen weer voor de bediening van het dvd-menu.

Raadpleeg *Video afspelen* op bladzijde 17.

2 Selecteer het gewenste menuonderdeel.



Het gewenste menuonderdeel selecteren.

Enter

De disc afspelen vanaf het geselecteerde menuonderdeel.

Touch

Het dvd-menu bedienen door het gewenste menuonderdeel aan te raken.



Terugkeren naar het vorige display.

- Als u het dvd-menu via aanraakbediening gebruikt, raakt u het pictogram aan om de handeling uit te voeren.

Key

Terugkeren naar het normale video-display van de dvd.



De pijltoetsen weergeven.

- De menuweergave is afhankelijk van de disc.
- De correcte werking van deze functie is mede afhankelijk van de inhoud van de dvd. Als u het dvd-menu niet op deze manier kunt bedienen, gebruikt u de toetsen op het aanraakpaneel.

Gedetailleerde informatie

De iPod-functie van dit toestel via de iPod bedienen

Als **App Mode** is geselecteerd, kunt u de muziek op de iPod via de luidsprekers in het voertuig beluisteren.

Deze functie kan niet worden gebruikt met de volgende modellen iPod.

- iPod nano 1e generatie
- iPod met video
- Als deze functie is ingeschakeld, wordt de iPod niet uitgeschakeld als de contactschakelaar wordt uitgezet. U schakelt de iPod dan uit door deze zelf uit te schakelen.

1 Zet de bedieningsmodus op App Mode.

Raadpleeg *Functies voor het afspelen van video* op bladzijde 17.

Raadpleeg *Functies voor het afspelen van audio* op bladzijde 20.

2 Selecteer een song of video en speel deze af vanaf de aangesloten iPod.

Opmerkingen

- Ook als de bedieningsmodus is ingesteld op **App Mode**, kunnen de volgende functies vanaf dit toestel bediend worden. De bediening is evenwel afhankelijk van uw toepassing.
 - Afspelen/pauzeren
 - Vooruit en achteruit spoelen
 - Naar volgende of vorige fragment gaan
 - Naar volgende of vorige hoofdstuk gaan
- **App Mode** kan worden gebruikt met de volgende modellen iPod.
 - iPod touch 4e generatie
 - iPod touch 3e generatie
 - iPod touch 2e generatie
 - iPod touch 1e generatie
 - iPod classic 160 GB
 - iPod classic 120 GB
 - iPod classic
 - iPod nano 6e generatie
 - iPod nano 5e generatie
 - iPod nano 4e generatie

- iPod nano 3e generatie
- iPod nano 2e generatie
- iPhone 4S
- iPhone 4
- iPhone 3GS
- iPhone 3G
- iPhone 

Afspelen in willekeurige volgorde (shuffle)

iPod-video's/songs kunnen in willekeurige volgorde worden afgespeeld.

- **Songs** – De songs of video's in de geselecteerde lijst in willekeurige volgorde afspelen.
- **Albums** – De songs of video's van een willekeurig album op volgorde afspelen.
- **Folder** – De songs of fragmenten in de geselecteerde map in willekeurige volgorde afspelen.
- **Disc** – De songs of fragmenten op de geselecteerde disc in willekeurige volgorde afspelen.
- **On** – Bestanden in het herhaalbereik **Folder** of **Disc** in willekeurige volgorde afspelen.
- **Off** – Het afspelen in willekeurige volgorde annuleren. 

Herhaalde weergave

- **Disc** – De huidige disc herhalen
- **Chapter** – Het huidige hoofdstuk herhalen
- **Title** – De huidige titel herhalen
- **Track** – Het huidige fragment herhalen
- **File** – Het huidige bestand herhalen
- **Folder** – De huidige map herhalen
- **One** – Alleen de huidige video of song herhalen
- **All** – Alle video's of songs in de geselecteerde lijst op de iPod herhalen

- Tijdens het afspelen van video-cd's met PBC (afspeelregeling) kan deze functie niet worden gebruikt.
- De herhaalde weergave wordt uitgeschakeld als u een hoofdstuk zoekt, snel vooruit of achteruit spoelt, en beeld voor beeld of in slow motion afspeelt.
- Als u discs met gecompriëerde audio en audiogegevens (cd-da) afspeelt, worden alleen de bestanden van het huidige gegevenstype herhaald, zelfs als **Disc** is geselecteerd.
- Als u tijdens de herhaalde weergave een andere map kiest, wordt het herhaalbereik gewijzigd in **Disc**. Als u USB of SD als bron selecteert, wordt het herhaalbereik voor herhaalde weergave gewijzigd in **All**.
- Als u tijdens **File** een fragment zoekt of vooruit- of achteruitspoelt, wordt het bereik voor herhaalde weergave gewijzigd in **Folder**.
- Als u een titel/hoofdstuk zoekt of snel vooruit/achteruit spoelt tijdens **Chapter**, wordt het herhaalbereik automatisch uitgeschakeld.
- Als u tijdens **Track** een fragment zoekt of vooruit- of achteruitspoelt, wordt het bereik voor herhaalde weergave gewijzigd in **Disc**.
- Als **Folder** is geselecteerd, kunt u geen submap van die map afspelen. 

Video's afspelen van uw iPod

(Functie voor iPod)

Als een iPod met videofunctie op dit toestel is aangesloten, kunt u die video's afspelen.

- Dit toestel kan films, muziekvideo's, video-podcasts en tv-programma's weergeven die zijn gedownload van de iTunes Store.

1 Geef het menu voor de iPod weer.

Raadpleeg *Video afspelen* op bladzijde 17.

2 Schakel over naar de videomodus voor iPod.

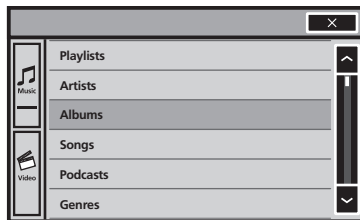

- Raak het pictogram aan als u wilt overschakelen naar de videomodus van de iPod.



Overschakelen naar de videomodus voor iPod.

3 Speel de video af op de iPod.

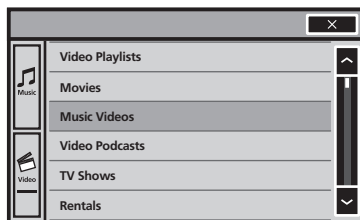

- Raak het pictogram aan als u wilt overschakelen naar de muziekmodus van de iPod.



Overschakelen naar de muziekmodus van de iPod.



Gedetailleerde informatie

Video's afspelen van een USB-apparaat en SD-kaart

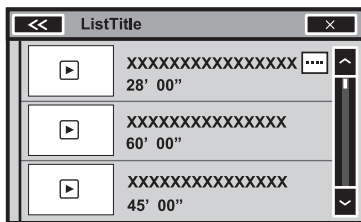

Raak het afspeelteken van de miniatuur aan om een voorbeeld van het bestand weer te geven. Raak de titel aan om het afspelen te starten.

Naar video's en muziek bladeren op de iPod

(Functie voor iPod)

Om de bediening en het zoeken te vereenvoudigen, is de bediening van deze functies via dit toestel zoveel mogelijk gelijk gemaakt aan de bediening ervan via de iPod.

Video's of muziek op categorie zoeken

1 Geef het menu voor de iPod weer.

Raadpleeg *Video afspelen* op bladzijde 17.

Raadpleeg *Audio afspelen* op bladzijde 20.

2 Raak de categorie aan waarin u naar een video of muziek wilt zoeken.

- **Video Playlists** (videospeellijsten)
- **Movies** (films)
- **Music Videos** (muziekvideo's)
- **Video Podcasts** (videopodcasts)
- **TV Shows** (tv-programma's)
- **Rentals** (gehuurde inhoud)
- **Playlists** (speellijsten)
- **Artists** (artiesten)
- **Albums** (albums)
- **Songs** (songs)
- **Podcasts** (podcasts)

- **Genres** (genres)
- **Composers** (componisten)
- **Audiobooks** (audioboeken)

3 Raak de titel van de lijst aan die u wilt afspelen.

Herhaal dit totdat u de gezochte video of muziek hebt gevonden.

Opmerkingen

- U kunt speellijsten afspelen die zijn gemaakt met de pc-toepassing MusicSphere. Deze toepassing is beschikbaar op onze website.
- Speellijsten die zijn gemaakt met de pc-toepassing MusicSphere worden verkort weergegeven.

Alfabetisch in een lijst zoeken

(Functie voor iPod)

1 Selecteer een categorie.

Raadpleeg *Video's of muziek op categorie zoeken* op deze bladzijde.

2 Schakel over naar de alfabetische zoekfunctie.



Overschakelen naar alfabetische zoekfunctie.

U kunt nu alfabetisch zoeken.

3 Raak de eerste letter aan van de titel van de song of video die u zoekt.

Tijdens het zoeken kunnen de toetsen van het aanraakpaneel niet gebruikt worden.

- Als u op een andere letter wilt zoeken, raakt u **Cancel** aan.

4 Raak de titel van de lijst aan die u wilt afspelen.

Herhaal dit totdat u de gewenste song of video hebt gevonden.

Het afspelen hervatten (bladwijzer)

(Functie voor dvd-video)

Met de bladwijzer kunt u een scène markeren vanaf waar het afspelen de volgende keer wordt hervat als u de disc plaatst.

De geselecteerde scène wordt gemarkeerd zodat het afspelen de volgende keer vanaf dat punt wordt hervat.

- Als u de markering op een disc wilt wissen, houdt u de aanraaktoets tijdens het afspelen even ingedrukt.
- De oudste bladwijzer wordt telkens vervangen door de nieuwste. 

Beeld voor beeld afspelen

(Functie voor dvd-video, video-cd, DivX-beestand, MPEG-1, MPEG-2, MPEG-4)

Opmerking

Bij sommige discs worden beelden onscherp als u ze beeld voor beeld afspeelt. 

In slow motion afspelen

Opmerkingen

- Tijdens het afspelen in slow motion wordt geen geluid weergegeven.
- Bij sommige discs worden beelden onscherp bij het afspelen in slow motion.
- Slow motion achteruit is niet mogelijk. 

Zoeken

Met de zoekfunctie kunt u het gedeelte zoeken dat u wilt afspelen.

Voor dvd-video's kunt u gebruik maken van de zoekmogelijkheden **Title** (titel), **Chapter** (hoofdstuk) of **10key** (numeriek toetsenblok).

Voor video-cd's kunt u gebruik maken van de zoekmogelijkheden **Track** (fragment) of **10key** (numeriek toetsenblok).

- Zoeken naar een hoofdstuk is niet beschikbaar als het afspelen van een disc gestopt is.
- Tijdens het afspelen van bepaalde dvd-video's of video-cd's met PBC (afspeelregeling) kan deze functie niet worden gebruikt.

1 Activeer de zoekfunctie.

Raadpleeg *Video afspelen* op bladzijde 17.

2 Raak de gewenste zoekoptie aan (bijvoorbeeld Chapter).

3 Voer het gewenste nummer in met 0 t/m 9.

- Raak **C** aan om de ingevoerde cijfers te annuleren.

4 Speel de disc af vanaf de geselecteerde locatie.



Het nummer bevestigen en beginnen met afspelen.

Opmerking

Bij discs met een menufunctie kunt u ook het dvd-menu gebruiken om uw keuze te maken. Raadpleeg *Video afspelen* op bladzijde 17. 

De audiotaal wijzigen tijdens het afspelen (multi-audio)

Bij dvd's en DivX-bestanden met audio in verschillende talen en audiosystemen (Dolby Digital, DTS enz.) kunt u de taal of het systeem tijdens het afspelen instellen.

Opmerkingen

- Bij sommige dvd's kunt u alleen vanuit het menu een andere taal of een ander audiosysteem kiezen.
- U kunt ook het menu **Video Setup** gebruiken om een andere taal of een ander audiosysteem te kiezen. Raadpleeg *De audiotaal instellen* op bladzijde 50 voor meer informatie.

Gedetailleerde informatie

- Sommige video's kunnen niet met hetzelfde audiosysteem afgespeeld worden waarmee de dvd werd opgenomen. Dit is afhankelijk van de instelling.
- Als u de instelling **Audio** wijzigt terwijl u snel vooruit of achteruit spoelt of pauze of slow motion gebruikt, keert het toestel terug naar de normale weergave. 

De ondertitelingstaal wijzigen tijdens het afspelen (multi-ondertiteling)

Bij dvd's en DivX-bestanden met meerdere ondertitelingstalen kunt u tijdens het afspelen kiezen uit de verschillende talen.

Opmerkingen

- Bij sommige dvd's kunt u alleen een andere ondertitelingstaal kiezen in het menu.
- U kunt ook uit de verschillende ondertitelingstalen kiezen met het menu **Video Setup**. Raadpleeg *De ondertitelingstaal instellen* op bladzijde 50 voor meer informatie.
- Als u de instelling **Subtitle** wijzigt terwijl u snel vooruit of achteruit spoelt of pauze of slow motion gebruikt, keert het toestel terug naar de normale weergave. 

De camerahoek wijzigen tijdens het afspelen (meerdere camerahoeken)

Sommige dvd's bevatten scènes die vanuit verschillende camerahoeken zijn opgenomen waaruit u tijdens het afspelen kunt kiezen.

- Tijdens het afspelen van een scène die vanuit meerdere hoeken is opgenomen, verschijnt het hoekpictogram in beeld. U kunt de weergave van het hoekpictogram in- en uitschakelen met het menu **Video Setup**. Raadpleeg *De camerahoek instellen voor dvd-weergave* op bladzijde 51 voor meer informatie.

Opmerking

Als u de camerahoek wijzigt terwijl u snel vooruit of achteruit spoelt, pauze of slowmotion gebruikt, keert het toestel terug naar de normale weergave. 

Naar een bepaalde scène terugkeren

(Functie voor dvd-video)

Deze functie kan alleen worden gebruikt als de gewenste scène op de dvd is voor- ingesteld. 

De audio-uitgang selecteren

Bij het afspelen van dvd-videodiscs die met LPCM-audio zijn opgenomen, kunt u de audio-uitgang selecteren.

Bij het afspelen van video-cd's kunt u kiezen tussen stereo en mono.

- Deze functie is niet beschikbaar als het afspelen van een disc gestopt is.
- **L+R** – Links en rechts
- **Left** – Links
- **Right** – Rechts
- **Mix** – Links en rechts mixen

Opmerking

Afhankelijk van de disc en de afspellootatie van de disc, is deze functie misschien niet beschikbaar. 

PBC-weergave

(Functie voor video-cd's)

Tijdens het afspelen van video-cd's met PBC (afspeelregeling) wordt **PBC On** weergegeven.

1 Activeer de zoekfunctie.

Raadpleeg *Video afspelen* op bladzijde 17.

- 2 Raak 10key aan om het numerieke toetsenbord weer te geven.
- 3 Druk op 0 tot 9 voor het gewenste menunummer.
- 4 Speel de disc af vanaf de geselecteerde locatie.



Het nummer bevestigen en beginnen met afspelen.

Opmerkingen

- U kunt het menu weergeven door tijdens PBC-weergave **Return** aan te raken. Raadpleeg voor meer informatie de instructies bij de disc.
- PBC-weergave van een video-cd kan niet worden geannuleerd.
- Tijdens weergave van video-cd's met PBC (afspeelregeling) kunt u de zoekfunctie niet gebruiken en geen herhaalbereik selecteren.

Fragmenten uit de lijst met fragmenttitels selecteren

Door gebruik te maken van de lijst met fragmenttitels kunt u fragmenten selecteren die u wilt afspelen. Deze lijst bevat alle fragmenten die op de disc zijn opgenomen.

1 Geef de lijst weer met fragmenttitels.

Raadpleeg *Audio afspelen* op bladzijde 20.

2 Raak de gewenste titel aan.

Uw keuze wordt vervolgens afgespeeld.

Bestanden uit de lijst met bestandsnamen selecteren

(Functie voor gecomprimeerde audio, DivX, MPEG-1, MPEG-2, MPEG-4)

In de lijst met bestandsnamen (of mapnamen) ziet u de namen van de bestanden (of map-

pen) en kunt u één van deze namen selecteren om af te spelen.

1 Geef de lijst met bestandsnamen (mapnamen) weer.

Raadpleeg *Audio afspelen* op bladzijde 20.

Raadpleeg *Functies voor het weergeven van afbeeldingen* op bladzijde 27.

2 Raak de naam van het gewenste bestand (of de gewenste map) aan.

- Als u een map selecteert, worden de namen van de bestanden (of mappen) in deze map weergegeven. Herhaal dit zo vaak als nodig om de gewenste bestandsnaam te selecteren.
- Als de map **1** (ROOT) geen bestanden bevat, begint het afspelen bij map **2**.

Opmerking

Als niet alle informatie tegelijk kan worden weergegeven, verschijnt rechts van de lijst een schuiftoets. Raak de toets aan om het scherm te scrollen.

De sound retriever

Deze verbetert automatisch de weergave van gecomprimeerde audio en zorgt voor een vol geluid.

Uit — — — —

- — — heeft meer effect dan —.

De weergavesnelheid van een audioboek wijzigen

(Functie voor iPod)

- — — — — Weergave is sneller dan normaal
- — — — Weergave met normale snelheid
- — — — Weergave is langzamer dan normaal

Gedetailleerde informatie

Lijsten weergeven die verwant zijn met de huidige song (gekoppeld zoeken)

(Functie voor iPod/USB/SD)

1 Raak het illustratiescherm aan.

Raadpleeg *Functies voor het afspelen van audio* op bladzijde 20.

2 Raak de titel van de lijst aan die u wilt afspelen.

Opmerkingen

- Als niet alle informatie tegelijk kan worden weergegeven, verschijnt rechts van de lijst een schuiftoets. Raak de toets aan om het scherm te scrollen.
- Deze functie is beschikbaar voor USB/SD in de muziekzoekmodus. 

De geavanceerde schermresolutie instellen

(Functie voor USB en SD)

U kunt de resolutie van bewegend beeld op een USB/SD-opslagapparaat verhogen.

OFF—1—2

- Bij sommige beelden kan het scherm niet worden aangepast.
- Afhankelijk van het afgespeelde beeld heeft deze functie mogelijk geen effect. 

De muziekzoekmodus

(Functie voor USB en SD)

Op dit toestel wordt een index aangelegd zodat u gemakkelijk naar songs kunt zoeken. U kunt daarbij zoeken op bijvoorbeeld album of artiest.

LET OP

- Deze functie is niet beschikbaar als het USB/SD-opslagapparaat vergrendeld is.
- Deze functie is niet beschikbaar als de vrije ruimte op het USB/SD-opslagapparaat 5MB is.
- Schakel het toestel niet uit terwijl het een index maakt. Als u dat wel doet, kunnen er ge-

gevens beschadigd worden op het USB/SD-opslagapparaat.

1 Maak de database in de muziekzoekmodus.

Raadpleeg *Functies voor het afspelen van audio* op bladzijde 20.

2 Als "Save the Database to memory?" wordt weergegeven, raakt u Yes aan.

De database is bijgewerkt. Als u de gegevens niet wilt bijwerken, raakt u **No** aan.

Als het opslaan voltooid is, wordt "Database save to memory was completed." weergegeven.

3 Geef een lijst weer en raak de tag-toets aan.

4 Selecteer een bestand.

De muziekzoekmodus wordt gestart. 

DivX® VOD-inhoud afspelen

Voor sommige DivX VOD-inhoud (video op aanvraag) kan een beperking ingesteld zijn voor het aantal keer dat u deze kunt weergeven. Als u een dergelijke disc in de speler plaatst, wordt op het scherm het aantal keer weergegeven dat de inhoud reeds is afgespeeld. U heeft dan de keuze om de disc wel of niet af te spelen.

- Als u een disc in de speler plaatst met DivX VOD-inhoud zonder afspelenbeperking, kunt u deze gewoon afspelen zo vaak als u wilt zonder dat er een melding op het scherm wordt weergegeven.
- Het aantal maal dat de inhoud kan worden afgespeeld, wordt aangegeven door het getal achteraan de volgende vermelding:
This DivX rental has used out of views..

Belangrijk

- Voordat u DivX VOD-inhoud op dit toestel kunt afspelen, moet u het toestel registreren bij de aanbieder van de DivX VOD-inhoud. Raadpleeg *Uw DivX® VOD-registratiecode weergeven* op bladzijde 53 voor meer informatie over de registratiecode.

- DivX VOD-inhoud wordt door een DRM-systeem (Digital Rights Management) beveiligd. Hierdoor kan inhoud alleen op bepaalde, geregistreerde apparaten worden afgespeeld.

● **Als een bericht wordt weergegeven nadat u een disc met DivX VOD-inhoud hebt geplaatst, raakt u Play aan.**

- De DivX VOD-inhoud wordt afgespeeld.
 - Raak **Next Play** aan om naar het volgende bestand te gaan.
 - Als u de DivX VOD-inhoud niet wilt afspelen, raakt u **Stop** aan.

JPEG-bestanden vastleggen

U kunt afbeeldingsbestanden vastleggen om als achtergrond te gebruiken. De afbeeldingen worden in het toestel opgeslagen en kunnen eenvoudig worden gebruikt.

- Op dit toestel kan slechts één afbeeldingsbestand worden opgeslagen. Als u een nieuwe afbeelding opslaat, wordt de oude overschreven.

1 Onderbreek de diavoorstelling als de gewenste afbeelding wordt weergegeven.

Raadpleeg *Functies voor het weergeven van afbeeldingen* op bladzijde 27.

2 Leg de afbeelding vast.

Raadpleeg *Functies voor het weergeven van afbeeldingen* op bladzijde 27.

3 Als "Do you save this image?" wordt weergegeven, raakt u Yes aan.

Tijdens het opslaan van de afbeelding wordt "Saving the image. Don't switch off the battery." weergegeven. Als het opslaan is voltooid, wordt "Image saved." weergegeven.

- Raak **No** aan om de voortgang te annuleren.

De breedbeeldstand wijzigen

U kunt de gewenste modus selecteren voor vergroting van een beeld van 4:3 naar 16:9.

1 Geef de schermmodus weer.

Raadpleeg *Functies voor het afspelen van video* op bladzijde 17.

Raadpleeg *Functies voor het weergeven van afbeeldingen* op bladzijde 27.

2 Raak de gewenste breedbeeldstand aan.

FULL (volledig scherm)

Een beeld van 4:3 wordt alleen horizontaal vergroot, waardoor u een tv-beeld van 4:3 (normaal beeld) krijgt zonder weggevalen delen.

ZOOM (zoom)

Het beeld van 4:3 wordt horizontaal en verticaal in dezelfde verhouding vergroot. Dit is ideaal voor bioscoopbeeld (breedbeeld).

NORMAL (normaal)

Het beeld van 4:3 wordt weergegeven zoals het is. Het beeld maakt geen onnatuurlijke indruk omdat de verhoudingen gelijk zijn aan het normale beeld.

TRIMMING (bijsnijden)

Het beeld wordt schermvullend weergegeven zonder de beeldverhouding aan te passen. Als het beeld en het scherm een verschillende hoogte-breedteverhouding hebben, wordt links en rechts of boven en onder wellicht een stuk afgesneden van het beeld.

Opmerkingen

- U kunt deze functie niet bedienen tijdens het rijden.
- Voor elke videobron kunnen andere instellingen worden opgeslagen.
- Als u een video bekijkt op breedbeeldformaat dat afwijkt van het normale beeldformaat, kan het beeld er anders uitzien.
- Merk op dat als u de breedbeeldmodus van dit systeem voor commerciële of openbare vertoningen gebruikt, dit een inbreuk kan zijn op de auteursrechten, die door de wet worden beschermd.
- In de stand **ZOOM** wordt het videobeeld korrekter.
- **FULL/ZOOM/NORMAL** wordt gebruikt voor video's. **NORMAL/TRIMMING** wordt gebruikt voor JPEG-afbeeldingen.

Gedetailleerde informatie

Een nummer uit het telefoonboek bellen

Wanneer de telefoon wordt aangesloten op dit toestel, wordt het telefoonboek in de mobiele telefoon automatisch overgezet.

Nadat u in het telefoonboek het gewenste nummer hebt gevonden, kunt u dat nummer selecteren en bellen.

1 Schakel over naar het telefoonboek.

Raadpleeg *Bediening van een Bluetooth-telefoon* op bladzijde 29.

Het telefoonboekdisplay wordt weergegeven.

2 Selecteer de lijst met telefoonnummers.

De gedetailleerde lijst met telefoonnummers voor de geselecteerde persoon wordt weergegeven.

3 Selecteer het telefoonnummer.

- Houd de lijst even ingedrukt om het telefoonnummer op te slaan.

4 Voer het gesprek.

Raadpleeg *Bediening van een Bluetooth-telefoon* op bladzijde 29.

5 Beëindig het gesprek.

Raadpleeg *Bediening van een Bluetooth-telefoon* op bladzijde 29.

Opmerking

Bij sommige mobiele telefoons kan het telefoonboek niet automatisch worden overgezet. In dat geval moet u het telefoonboek zelf via de mobiele telefoon overzetten. Houd er wel rekening mee dat de toestelherkenning van dit toestel daarvoor ingeschakeld moet zijn. Zie *De toestelherkenning in- of uitschakelen* op bladzijde 65. 

Een nummer selecteren via alfabetisch zoeken

Als het telefoonboek veel nummers bevat, is het wellicht gemakkelijker om het telefoonnummer alfabetisch te zoeken.

1 Schakel over naar het telefoonboek.

Raadpleeg *Bediening van een Bluetooth-telefoon* op bladzijde 29.

Het telefoonboekdisplay wordt weergegeven.

2 Raak ABC aan om over te schakelen naar de alfabetische zoekfunctie.

3 Raak de eerste letter aan van de persoon die u zoekt.

Op het display worden de namen in het telefoonboek weergegeven die met die letter beginnen (bijvoorbeeld "Barbara", "Bart" en "Ben" wanneer "B" wordt geselecteerd).

- Als u Russische tekst wilt weergeven, raakt u het pictogram aan. Raak het pictogram nogmaals aan om terug te keren naar Latijnse letters.



Russische tekst weergeven.

- De volgorde van voor- en achternaam kan verschillend zijn van de draagbare telefoon.

4 Raak de lijst aan om de telefoonnummers bij de geselecteerde persoon weer te geven.

- Als er meerdere telefoonnummers voor een persoon zijn opgeslagen, selecteert u het gewenste nummer door de lijst aan te raken.
- Raak het pictogram aan als u wilt overschakelen naar de lijst met gespreksgeschiedenis.



Overschakelen naar de lijst met de gespreksgeschiedenis.

5 Voer het gesprek.

Raadpleeg *Bediening van een Bluetooth-telefoon* op bladzijde 29.

6 Beëindig het gesprek.

Raadpleeg *Bediening van een Bluetooth-telefoon* op bladzijde 29. 

De naamweergave in het telefoonboek wijzigen

Als de mobiele telefoon is aangesloten op dit toestel, worden de voor- en achternaam van uw contactenlijst mogelijk omgekeerd weergegeven in het telefoonboek. Gebruik in dat geval deze functie om de weergave te wijzigen.

(De naamweergave in het telefoonboek wijzigen)

1 Schakel over naar het telefoonboek.

Raadpleeg *Bediening van een Bluetooth-telefoon* op bladzijde 29.

Het telefoonboekdisplay wordt weergegeven.

2 Wijzig de naamweergave in het telefoonboek.



De naamweergave in het telefoonboek wordt gewijzigd.

3 "Would you like to invert all names?" verschijnt. Raak Yes aan om verder te gaan.

Tijdens de namen worden omgedraaid, wordt weergegeven.

- Als het omkeren mislukt, wordt "**Invert Name Error**" weergegeven. Probeer het in dat geval opnieuw.

Opmerking

Als u de namen in de contactenlijst van dit toestel omdraait, heeft dat geen invloed op de gegevens op het Bluetooth-apparaat.

Gekozen, gemiste en ontvangen gesprekken

De 80 meest recent gekozen, ontvangen en gemiste gesprekken worden in het geheugen opgeslagen. U kunt deze lijsten doorbladeren en de telefoonnummers erin opbellen.

1 Schakel over naar de gespreksgeschiedenis.

Raadpleeg *Bediening van een Bluetooth-telefoon* op bladzijde 29.

2 Druk op Missed Calls/Dialled Calls of Received Calls.



De lijst met ontvangen gesprekken weergeven.



De lijst met gekozen gesprekken weergeven.



De lijst met gemiste gesprekken weergeven.

3 Raak het lijstnummer aan om een telefoonnummer te selecteren.

In de gedetailleerde lijst worden de naam en het telefoonnummer weergegeven.

- Houd de lijst even ingedrukt om het telefoonnummer op te slaan.

4 Voer het gesprek.

Raadpleeg *Bediening van een Bluetooth-telefoon* op bladzijde 29.

5 Beëindig het gesprek.

Raadpleeg *Bediening van een Bluetooth-telefoon* op bladzijde 29.

Automatisch beantwoorden instellen

Als u deze functie inschakelt, beantwoordt dit toestel automatisch alle inkomende gesprekken.

• Automatisch beantwoorden in- en uitschakelen.

Raadpleeg *Bediening van een Bluetooth-telefoon* op bladzijde 29.

Het luistervolume van de gesprekspartner afstellen

Om ervoor te zorgen dat u voor uw gesprekspartner goed verstaanbaar blijft, kunt u met deze functie het luistervolume afstellen.

Gedetailleerde informatie

● Selecteer Far-End VOL.

Raadpleeg *Bediening van een Bluetooth-telefoon* op bladzijde 29.

1—2—3

- Deze functie kan ook tijdens het bellen ingesteld worden.
- U kunt voor elk apparaat een instelling opslaan.

Het belsignaal in- of uitschakelen

U kunt ervoor kiezen het belsignaal van dit toestel te gebruiken of niet. Wanneer u deze functie inschakelt, wordt het belsignaal van dit toestel gebruikt.

1 Sluit uw mobiele telefoon op dit toestel aan.

2 Het belsignaal in- of uitschakelen.

Raadpleeg *Bediening van een Bluetooth-telefoon* op bladzijde 29.

De lijst met voorkeuzenummers

U kunt eenvoudig zes telefoonnummers in het geheugen opslaan en als voorkeuzenummer gebruiken.

1 Geef het scherm met voorkeuze-instellingen weer.

Raadpleeg *Bediening van een Bluetooth-telefoon* op bladzijde 29.

2 Raak een voorkeuzetoets aan om het betreffende telefoonnummer te selecteren.

- Als u een voorkeuzenummer wilt verwijderen, houdt u de voorkeuzetoets even aangeraakt.

3 Voer het gesprek.

Raadpleeg *Bediening van een Bluetooth-telefoon* op bladzijde 29.

4 Beëindig het gesprek.

Raadpleeg *Bediening van een Bluetooth-telefoon* op bladzijde 29.

Iemand opbellen door het telefoonnummer in te voeren



Belangrijk

Voordat u deze handeling uitvoert, moet u het voertuig veilig parkeren en op de handrem zetten.

1 Schakel over naar de invoermodus voor telefoonnummers.

Raadpleeg *Bediening van een Bluetooth-telefoon* op bladzijde 29.

2 Voer het telefoonnummer in met de cijferpictogrammen.

- U kunt maximaal 24 cijfers invoeren.

3 Voer het gesprek.

Raadpleeg *Bediening van een Bluetooth-telefoon* op bladzijde 29.

4 Beëindig het gesprek.

Raadpleeg *Bediening van een Bluetooth-telefoon* op bladzijde 29.

Opmerking

U kunt een telefoonnummer alleen direct invoeren als er een Bluetooth-telefoon met dit toestel is verbonden.

De privémodus gebruiken

Tijdens een gesprek kunt u de privémodus inschakelen (direct in de mobiele telefoon spreken).

Raadpleeg *Bediening van een Bluetooth-telefoon* op bladzijde 29.

Inleiding van de menufuncties

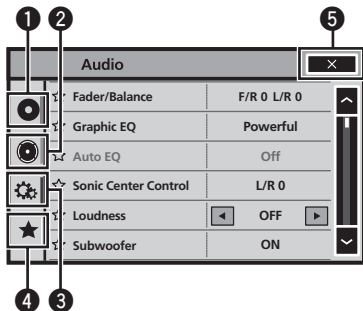

- Als u het menu **Video Setup** opent, wordt de weergave gestopt.
- U kunt het audiofunctiemenu niet weergeven als de uitschakelfunctie geactiveerd is of een JPEG-bestand word afgespeeld.

1 Menu's weergeven.

Raadpleeg *Basisbediening* op bladzijde 10.

2 Gebruik de volgende aanraaktoetsen op het paneel om het gewenste menu aan te passen.

Toetsen op het aanraakpaneel

1		Video-instellingenmenu Raadpleeg <i>De videospeler instellen</i> op bladzijde 50.
2		Audiofunctiemenu Raadpleeg <i>Audio-instellingen</i> op de volgende bladzijde.
3		Systeemmenu Raadpleeg <i>Systeeminstellingen</i> op bladzijde 54.
4		Favorietenmenu Binnen elk menu (audiofunctiemenu enz.) kunt u menu's uitkiezen en in dit favorietenmenu opnemen. Raadpleeg <i>Favorietenmenu</i> op bladzijde 63.
5		Terugkeren naar het huidige signaalbrondisplay

Opmerkingen

- U kunt het menu **Video Setup** alleen weergeven als **Disc**, **USB** of **SD** is geselecteerd als bron.

Audio-instellingen

De fader/balansinstelling gebruiken

U kunt de fader-/balansinstelling aanpassen voor een optimale geluidswaergave op alle plaatsen in het voertuig.

1 Geef het audiofunctiemenu weer.

Raadpleeg *Inleiding van de menufuncties* op de vorige bladzijde.

2 Raak Fader/Balance aan in het audiofunctiemenu.

3 Raak ▲ of ▼ aan om de balans tussen de luidsprekers voorin en achterin in te stellen.

Bereik: **Front 15 t/m Rear 15**

- **F/R 0 L/R 0** is de aanbevolen instelling wanneer u slechts twee luidsprekers gebruikt.
- Als de achteruitgang op **Subwoofer** is ingesteld, kunt u de balans tussen de luidsprekers voorin en achterin niet instellen. Raadpleeg *De achteruitgang en de subwoofer instellen* op bladzijde 55.

4 Raak ◀ of ▶ aan om de balans tussen de luidsprekers links en rechts in te stellen.

Bereik: **Left 15 t/m Right 15**

Opmerking

U kunt de fader/balans ook instellen door de stip in het rooster te verslepen.

De equalizer

Met de equalizer kunt u de geluidswaergave nog beter aanpassen aan de akoestische eigenschappen van het voertuiginterieur.

Equalizercurven selecteren

Er zijn zeven voorinstelde equalizercurven die u op elk moment kunt oproepen. In de onderstaande lijst worden de equalizercurven weergegeven.

Display	Equalizercurve
Powerful	Power
Natural	Natuurlijk
Vocal	Vocaal
Flat	Vlak
Custom1	Aangepast 1
Custom2	Aangepast 2
S.Bass	Superbas

- De equalizercurven voor **Custom1** en **Custom2** kunnen worden aangepast.
- U kunt **Custom1** en **Custom2** niet selecteren als u de auto-equalizer gebruikt.
- Als **Flat** is geselecteerd, wordt het geluid niet aangevuld of gecorrigeerd. Door afwisselend te luisteren met **Flat** en een van de andere equalizercurven kunt u het effect van de verschillende curven beter beoordelen.

1 Geef het audiofunctiemenu weer.

Raadpleeg *Inleiding van de menufuncties* op de vorige bladzijde.

2 Raak Graphic EQ aan in het audiofunctiemenu.

- De curven van **Custom1** en **Custom2** kunnen niet geselecteerd en aangepast worden wanneer de auto-equalizer wordt gebruikt.

3 Raak de gewenste instelling aan.

S.Bass—Powerful—Natural—Vocal—Flat—Custom1—Custom2

De 8-bands grafische equalizer aanpassen

In de equalizercurven kunt u het niveau van elke band aanpassen.

- Voor elke signaalbron kunt u een afzonderlijke **Custom1**-curve maken. Aanpassingen die u maakt terwijl een andere curve dan **Custom2** is geselecteerd, worden opgeslagen onder **Custom1**.

- U kunt een algemene **Custom2**-curve instellen voor alle signaalbronnen. Als u aanpassingen maakt terwijl de **Custom2**-curve is geselecteerd, wordt de **Custom2**-curve bijgewerkt.

1 Geef het audiofunctiemenu weer.

Raadpleeg *Inleiding van de menufuncties* op bladzijde 46.

2 Raak Graphic EQ aan in het audiofunctiemenu.

3 Raak de gewenste instelling aan.

S.Bass—Powerful—Natural—Vocal—Flat—Custom1—Custom2

4 Zet met uw vinger de equalizerband op de gewenste instelling.

Bereik: **+12dB** t/m **-12dB**

De auto-equalizer

De auto-equalizer is de equalizercurve die wordt gemaakt door de functie Automatische EQ-meting (raadpleeg *Automatische EQ-meting (automatische instelling van de equalizer)* op bladzijde 61).

U kunt de auto-equalizer in- of uitschakelen. U kunt deze functie gebruiken als er een microfoon (optioneel) op dit toestel is aangesloten.

1 Geef het audiofunctiemenu weer.

Raadpleeg *Inleiding van de menufuncties* op bladzijde 46.

2 Raak Auto EQ aan om de auto-equalizer in of uit te schakelen.

- U kunt deze functie niet gebruiken als er nog geen automatische EQ-meting is uitgevoerd.

Sonic center control gebruiken

Met deze functie kunt u het geluid eenvoudig optimaal instellen voor de luisterpositie.

1 Geef het audiofunctiemenu weer.

Raadpleeg *Inleiding van de menufuncties* op bladzijde 46.

2 Raak Sonic Center Control aan in het audiofunctiemenu.

3 Raak ◀ of ▶ aan om de luisterpositie te selecteren.

Bereik: **Left 7** t/m **Right 7**

De loudness aanpassen

De loudness-functie compenseert een tekort aan lage tonen en hoge tonen bij lage volumes.

1 Geef het audiofunctiemenu weer.

Raadpleeg *Inleiding van de menufuncties* op bladzijde 46.

2 Raak ◀ of ▶ aan en selecteer het gewenste loudnessniveau.

Off (uit)—**Low** (laag)—**Mid** (midden)—**High** (hoog)

De subwooferuitgang

Dit toestel is voorzien van een in- en uitschakelbare subwooferuitgang.

- Als de subwooferuitgang is ingeschakeld, kunt u de drempelfrequentie en het uitgangsniveau instellen.

1 Geef het audiofunctiemenu weer.

Raadpleeg *Inleiding van de menufuncties* op bladzijde 46.

2 Raak Subwoofer aan in het audiofunctiemenu.

3 Raak On of Off naast Subwoofer aan om het uitgangssignaal van de subwoofer in- of uit te schakelen.

4 Raak Normal of Reverse naast Phase aan om de fase-instelling voor de subwooferuitgang te selecteren.

Menufuncties

5 Raak ◀ of ▶ naast Level aan om het uitgangsniveau van de subwoofer in te stellen.

Bereik: **+6 t/m -24**

6 Raak ◀ of ▶ naast Frequency aan om de drempelfrequentie te selecteren.
50Hz—63Hz—80Hz—100Hz—125Hz

De subwoofer geeft alleen frequenties beneden de geselecteerde waarde weer.

De lage tonen versterken

U kunt het niveau van de lage tonen versterken.

1 Geef het audiofunctiemenu weer.

Raadpleeg *Inleiding van de menufuncties* op bladzijde 46.

2 Raak ◀ of ▶ aan en selecteer het gewenste niveau.

Bereik: **0 t/m +6**

Het high pass filter

Als u niet wilt dat de luidsprekers voorin of achterin lage tonen uit het frequentiebereik van de subwoofer weergeven, kunt u het high-pass filter (HPF) activeren. Alleen frequenties boven het geselecteerde bereik worden dan weergegeven via de luidsprekers voorin of achterin.

1 Geef het audiofunctiemenu weer.

Raadpleeg *Inleiding van de menufuncties* op bladzijde 46.

2 Raak ◀ of ▶ naast de frequentie aan om de drempelfrequentie te selecteren.

Off (uit)—50Hz—63Hz—80Hz—100Hz—125Hz

Alleen frequenties boven het geselecteerde bereik worden weergegeven via de voor- of achterluidsprekers.

Het bronniveau aanpassen

Met de functie SLA (Source Level Adjustment, bronniveauregeling) kunt u het volumeniveau van elke signaalbron afzonderlijk instellen.

Hierdoor kunt u plotselinge volumewisselingen voorkomen wanneer naar een andere signaalbron wordt overgeschakeld.

- De instellingen zijn gebaseerd op het FM-volumeniveau, dat zelf niet gewijzigd kan worden.

1 Geef het audiofunctiemenu weer.

Raadpleeg *Inleiding van de menufuncties* op bladzijde 46.

2 Vergelijk het volumeniveau van de signaalbron die u wilt aanpassen met het FM-volumeniveau.

3 Raak Source Level Adjuster aan in het audiofunctiemenu.

4 Raak ▲ of ▼ aan om het bronvolume aan te passen.

Bereik: **+4 t/m -4**

Opmerkingen

- Wanneer FM als signaalbron wordt gebruikt, kunt u niet overschakelen naar **Source Level Adjuster**.
- Het MW/LW-volumeniveau kan ook met de deze functie worden aangepast.
- Video-cd, cd, gecomprimeerde audio, DivX, MPEG-1, MPEG-2 en MPEG-4 worden automatisch op hetzelfde volumeniveau ingesteld.
- Als een iPod of een USB-opslagapparaat is aangesloten op USB-ingang 1 of 2, wordt hun bronvolume voor elke USB-ingang automatisch op hetzelfde niveau ingesteld. USB-ingang 1 en 2 krijgen niet automatisch dezelfde instelling. 

De videospeler instellen

De ondertitelingstaal instellen

U kunt de ondertitelingstaal naar wens instellen. Als de geselecteerde ondertitelingstaal op de dvd is vastgelegd, worden de ondertitels in die taal weergegeven.

1 Geef het menu Video Setup weer.

Raadpleeg *Inleiding van de menufuncties* op bladzijde 46.

2 Raak Subtitle Language aan in het menu Video Setup.

Er verschijnt een menu voor de ondertitelings-taal.

3 Raak de gewenste taal aan.

De ondertitelingstaal is ingesteld.

- Als u **Others** hebt ingesteld, raadpleeg dan *Als u Others selecteert* op deze bladzijde.

Opmerkingen

- Als de disc de geselecteerde taal niet bevat, wordt de taal die op de disc is vastgelegd weergegeven.
- U kunt de ondertitelingstaal ook wijzigen door het pictogram aan te raken tijdens het afspelen. (Raadpleeg *Video afspelen* op bladzijde 17.)
- Als u tijdens het afspelen de ondertitelingstaal wijzigt met **Subtitle**, heeft dat geen invloed op deze instelling.

Als u Others selecteert

Als u **Others** selecteert, verschijnt er een invoerdisplay voor de taalcode. Raadpleeg het volgende gedeelte om de viercijferige code van de gewenste taal in te voeren: *Taalcodekaart voor dvd* op bladzijde 90.

● Voer de taalcode in met de aanraaktoetsen 0 t/m 9.

- Raak **C** aan om de ingevoerde cijfers te annuleren.
- Registreer de code met de volgende toets op het aanraakpaneel.



De code registreren.

De audiotaal instellen

U kunt een audiotaal naar keuze instellen.

1 Geef het menu Video Setup weer.

Raadpleeg *Inleiding van de menufuncties* op bladzijde 46.

2 Raak Audio Language aan in het video-instellingenmenu.

Er verschijnt een menu voor de audiotaal-keuze.

3 Raak de gewenste taal aan.

De audiotaal is ingesteld.

- Als u **Others** hebt ingesteld, raadpleeg dan *Als u Others selecteert* op deze bladzijde.

Opmerkingen

- Als de geselecteerde taal niet op de disc is vastgelegd, wordt de taal gebruikt die op de disc is geselecteerd.
- U kunt de audiotaal inschakelen door **Audio** aan te raken tijdens het afspelen. (Raadpleeg *Video afspelen* op bladzijde 17.)
- Als u tijdens het afspelen **Audio** gebruikt om de audiotaal te wijzigen, heeft dat geen invloed op deze instelling.

De menutaal instellen

U kunt de taal instellen waarin de menu's op een disc worden weergegeven.

1 Geef het menu Video Setup weer.

Raadpleeg *Inleiding van de menufuncties* op bladzijde 46.

2 Raak Menu Language aan in het menu Video Setup.

Er verschijnt een menu voor de menutaal.

3 Raak de gewenste taal aan.

De menutaal is ingesteld.

Menufuncties

- Als u **Others** hebt ingesteld, raadpleeg dan *Als u Others selecteert* op de vorige bladzijde.

Opmerking

Als de disc de geselecteerde taal niet bevat, wordt de taal die op de disc is vastgelegd weergegeven.

De camerahoek instellen voor dvd-weergave

U kunt het camerahoekpictogram laten verschijnen bij scènes waarbij meerdere camera- hoeken mogelijk zijn.

1 Geef het menu Video Setup weer.

Raadpleeg *Inleiding van de menufuncties* op bladzijde 46.

2 Raak Multi Angle aan in het menu Video Setup om de weergave van het camerahoekpictogram in of uit te schakelen.

De beeldverhouding instellen

Er zijn twee soorten beeldformaten. Breed-beeldweergave heeft een breedte-hoogteverhouding (tv-beeldverhouding) van 16:9, en normale weergave heeft een verhouding van 4:3. Selecteer de juiste beeldverhouding voor het display dat is aangesloten op **V OUT**.

- Als u een normaal beeldscherm gebruikt, selecteert u **Letter Box** of **Pan Scan**. Als u **16:9** selecteert, krijgt u een onnatuurlijk beeld.
- De geselecteerde tv-beeldverhouding wordt ook voor het display van dit toestel gebruikt.

1 Geef het menu Video Setup weer.

Raadpleeg *Inleiding van de menufuncties* op bladzijde 46.

2 Raak TV Aspect aan in het menu Video Setup en selecteer de gewenste beeldverhouding.

Raak zo vaak als nodig **TV Aspect** aan tot de gewenste beeldverhouding op het display verschijnt.

- **16:9** – Breedbeeld (16:9) wordt weergegeven zoals het is (begininstelling).
- **Letter Box** – Het beeld heeft de vorm van een brievenbus met zwarte strepen boven en onder in het scherm.
- **Pan Scan** – Het beeld is aan de linker- en rechterkant van het scherm ingekort.

Opmerkingen

- Bij het afspelen van discs zonder **Pan Scan**-aanduiding wordt automatisch de weergave **Letter Box** gebruikt, zelfs als u **Pan Scan** hebt geselecteerd. Controleer of op de verpakking van de disc de markering **16:9 LB** is aangebracht.
- Bij sommige discs kan de beeldverhouding niet worden gewijzigd. Raadpleeg voor meer informatie de informatie bij de disc.

Het interval voor diavoorstellingen instellen

Als u via dit toestel JPEG-bestanden weer- geeft, kunt u die in een diavoorstelling weerge- ven. Met deze instelling kunt u het interval voor de diavoorstelling bepalen.

1 Geef het menu Video Setup weer.

Raadpleeg *Inleiding van de menufuncties* op bladzijde 46.

2 Raak Time Per Photo Slide aan in het menu Video Setup om het interval voor de diavoorstelling te selecteren.

Raak **Time Per Photo Slide** herhaaldelijk aan tot de gewenste instelling op het display ver- schijnt.

- **5sec** – JPEG-afbeeldingen weergeven met een tijdsinterval van 5 seconden
- **10sec** – JPEG-afbeeldingen weergeven met een tijdsinterval van 10 seconden

- **15sec** – JPEG-afbeeldingen weergeven met een tijdsinterval van 15 seconden
- **Manual** – JPEG-afbeeldingen handmatig weergeven

De kinderbeveiliging instellen

Bij sommige dvd's kunt u kinderbeveiliging gebruiken om te voorkomen dat kinderen geweldadige en seksueel getinte scènes te zien krijgen. U kunt de kinderbeveiliging zelf op het gewenste niveau instellen.

- Als u een kinderbeveiligingsniveau hebt ingesteld en een disc met kinderbeveiliging afspeelt, moet u mogelijk het codenummer invoeren. Het afspelen begint nadat het juiste codenummer is ingevoerd.

Het codenummer en niveau instellen

Discs kunnen alleen met kinderbeveiliging worden afgespeeld als u een codenummer hebt geregistreerd.

1 Geef het menu Video Setup weer.

Raadpleeg *Inleiding van de menufuncties* op bladzijde 46.

2 Raak Parental aan in het menu Video Setup.

3 Voer een viercijferig codenummer in met de toetsen 0 t/m 9.

- Raak **C** aan om de ingevoerde cijfers te annuleren.
- Registreer de code met de volgende toets op het aanraakpaneel.



De code registreren.

Het codenummer is ingesteld. Vervolgens kunt u het niveau instellen.

4 Raak 1 of 8 aan en selecteer het gewenste niveau.

5 Raak Enter aan.

Het kinderbeveiligingsniveau is ingesteld.

- **8** – De hele disc kan worden afgespeeld (begininstelling)
- **7 t/m 2** – Discs voor kinderen en discs voor volwassen zonder erotisch getinte inhoud kunnen worden afgespeeld
- **1** – Alleen discs voor kinderen kunnen worden afgespeeld

Opmerkingen

- We raden u aan uw codenummer ergens te noteren voor het geval u dit vergeet.
- Het kinderbeveiligingsniveau van een disc is op de disc zelf vastgelegd. Controleer dit op de verpakking van de disc, het boekje bij de disc of op de disc zelf. De kinderbeveiliging van dit toestel werkt alleen als er op de disc een kinderbeveiligingsniveau is vastgelegd.
- Bij sommige discs is de kinderbeveiliging alleen actief bij aanstootgevende scènes van een bepaald niveau. Deze scènes worden dan overgeslagen. Raadpleeg de documentatie bij de disc voor meer informatie.

Het niveau wijzigen

U kunt het niveau van de kinderbeveiliging wijzigen.

1 Geef het menu Video Setup weer.

Raadpleeg *Inleiding van de menufuncties* op bladzijde 46.

2 Raak Parental aan in het menu Video Setup.

3 Voer het geregistreerde codenummer in met de aanraaktoetsen 0 t/m 9.

4 De code registreren.



De code registreren.

Het codenummer wordt ingesteld en u kunt nu het niveau wijzigen.

Menufuncties

- Als u een onjuist codenummer invoert, verschijnt het pictogram . Raak **C** aan en voer het juiste codenummer in.
- Raadpleeg *Als u het codenummer bent vergeten* op deze bladzijde als u uw codenummer vergeten bent.

5 Raak 1 of 8 aan en selecteer het gewenste niveau.

6 Raak Enter aan.

Het nieuwe niveau van de kinderbeveiliging is ingesteld.

Als u het codenummer bent vergeten

Druk op **RESET**.

Het DivX-ondertitelbestand instellen

U kunt aangeven of externe ondertiteling van DivX al dan niet moet worden weergegeven.

- De DivX-ondertiteling wordt ook weergegeven als **Custom** is geselecteerd als er geen externe DivX-ondertitelbestanden bestaan.

1 Geef het menu Video Setup weer.

Raadpleeg *Inleiding van de menufuncties* op bladzijde 46.

2 Raak DivX® Subtitle aan in het menu Video Setup en selecteer de gewenste instelling voor de ondertiteling.

- **Original** – De DivX-ondertiteling weergegeven
- **Custom** – De externe DivX-ondertiteling weergegeven

Opmerkingen

- Er kunnen maximaal 42 tekens op één regel worden weergegeven. Als een regel meer dan 42 tekens bevat, wordt deze afgebroken en op de volgende regel vervolgd.
- Er kunnen maximaal 126 tekens op één scherm worden weergegeven. Als er meer dan 126 tekens zijn, worden de overvloedige tekens niet weergegeven.

Uw DivX® VOD-registratiecode weergeven

Voordat u DivX VOD-inhoud (video on demand, video-op-aanvraag) op dit toestel kunt afspelen, moet u het toestel registreren bij de aanbieder van de DivX VOD-inhoud. Daarvoor moet u een DivX VOD-registratiecode aanmaken en indienen bij de aanbieder van de inhoud.

- Noteer uw codenummer. U hebt dit nummer nodig als u zich bij een aanbieder van DivX VOD-inhoud registreert.

1 Geef het menu Video Setup weer.

Raadpleeg *Inleiding van de menufuncties* op bladzijde 46.

2 Raak DivX® VOD aan in het menu Video Setup.

Registration Code en **Deregistration Code** worden weergegeven.

3 Raak Registration Code aan.

Uw registratiecode wordt weergegeven.

De deactiveringscode weergeven

Als uw toestel al geregistreerd was, hebt u de registratie op door de deactiveringscode in te voeren.

1 Geef het menu Video Setup weer.

Raadpleeg *Inleiding van de menufuncties* op bladzijde 46.

2 Raak DivX® VOD aan in het menu Video Setup.

3 Raak Deregistration Code aan.

- Raak **Cancel** aan om de deactivering te annuleren.

4 Raak OK aan.

De deactivering is voltooid.

Automatisch afspelen van dvd's

Als deze functie is geactiveerd en een dvd met dvd-menu in het toestel wordt geplaatst, wordt het dvd-menu niet weergegeven en automatisch het eerste hoofdstuk van de eerste titel afgespeeld.

- Sommige dvd's worden mogelijk niet goed weergegeven. Als deze functie niet goed werkt, moet u deze uitschakelen en het afspelen zelf starten.

1 Geef het menu Video Setup weer.

Raadpleeg *Inleiding van de menufuncties* op bladzijde 46.

2 Raak DVD Auto Play aan om automatisch afspelen in te schakelen.

- Raak **DVD Auto Play** nogmaals aan om de functie Automatisch afspelen uit te schakelen.

Systeeminstellingen

De externe ingang in- of uitschakelen

Schakel deze instelling in als een extern apparaat op dit toestel is aangesloten.

1 Geef het systeemmenu weer.

Raadpleeg *Inleiding van de menufuncties* op bladzijde 46.

2 Raak AUX Input op het systeemmenu aan om AUX Input in of uit te schakelen.

Het AV-ingangssignaal instellen

Schakel deze instelling in als een externe videocomponent op dit toestel is aangesloten.

1 Geef het systeemmenu weer.

Raadpleeg *Inleiding van de menufuncties* op bladzijde 46.

2 Raak AV Input op het systeemmenu aan om AV Input in of uit te schakelen.

Het RGB-ingangssignaal instellen

U kunt het RGB-ingangssignaal omschakelen.

1 Geef het systeemmenu weer.

Raadpleeg *Inleiding van de menufuncties* op bladzijde 46.

2 Raak RGB Input aan in het systeemmenu en selecteer iPhone of NAVI.

Opmerking

Als u de stand Advanced App gebruikt, selecteert u **iPhone**.

De geluidsmix voor toepassingen instellen

U kunt Mixen niet in- of uitschakelen wanneer op dit toestel een song van de iPod wordt afgespeeld.

Menufuncties

Het geluid van toepassingen in de stand Advanced App kan aangepast worden. Gebruik deze functie als u het geluid van de App wilt mixen met het geluid van een ingebouwde bron (bijvoorbeeld de radio). U kunt het geluid van de App op een van drie niveaus instellen.

1 Geef het systeemmenu weer.

Raadpleeg *Inleiding van de menufuncties* op bladzijde 46.

2 Raak App sound mixing aan in het standaardmenu en selecteer de gewenste instelling.

OFF (uit)—**Low** (laag)—**Mid** (midden)—**High** (hoog)

De achteruitgang en de subwoofer instellen

U kunt de achteruitgang van dit toestel (de aansluiting voor de luidspreker achterin en de RCA-achteruitgang) gebruiken om een luidspreker met volledig bereik (**Full**) of een subwoofer (**Subwoofer**) aan te sluiten. Als u de achteruitgang op **Subwoofer** zet, kunt u de luidspreker achterin rechtstreeks op een subwoofer aansluiten, zonder een externe versterker te gebruiken.

Standaard is dit toestel ingesteld voor het aansluiten van een luidspreker achterin met volledig bereik (**Full**).

1 Zet het toestel uit.

Raadpleeg *Basisbediening* op bladzijde 10.

2 Druk op HOME om het scherm HOME weer te geven.

3 Raak de toets System aan.

Het systeemmenu wordt weergegeven.

4 Raak Rear Speaker in het systeemmenu aan om de subwooferuitgang of luidspreker met volledig bereik in te stellen.

- Als er geen subwoofer op de achteruitgang is aangesloten, selecteert u **Full** (luidspreker met volledig bereik).
- Als er een subwoofer op de achteruitgang is aangesloten, selecteert u **Subwoofer** (subwoofer).

Opmerkingen

- Als u deze instelling wijzigt, hoort u pas een uitgangssignaal nadat u de subwoofer-uitgang hebt ingeschakeld (raadpleeg *De subwooferuitgang* op bladzijde 48).
- De uitgangsaansluiting voor de luidsprekers achterin en de RCA-achteruitgang worden tegelijkertijd omgezet.

De FM-afstemstap instellen

Standaard wordt er bij automatisch afstemmen een FM-afstemstap van 50 kHz gebruikt, en 100 kHz als de functie AF of TA is ingeschakeld. Maar soms krijgt u een beter resultaat als ook bij het afstemmen op alternatieve frequenties (AF) een afstemstap van 50 kHz wordt gebruikt.

- Bij handmatig afstemmen blijft de afstemstap 50 kHz.

1 Zet het toestel uit.

Raadpleeg *Basisbediening* op bladzijde 10.

2 Geef het systeemmenu weer.

Raadpleeg *Inleiding van de menufuncties* op bladzijde 46.

3 Raak FM Step aan in het systeemmenu om de FM-afstemstap te selecteren.

Telkens als u **FM Step** aanraakt, wijzigt u de FM-afstemstap tussen 50 kHz en 100 kHz. De geselecteerde FM-afstemstap verschijnt op het display.

RDS-instelling

Alleen regionale zenders zoeken

Als de functie AF is ingeschakeld, kan de regionale functie gebruikt worden om het zoeken tot regionale programma's te beperken.

1 Zet het toestel uit.

Raadpleeg *Basisbediening* op bladzijde 10.

2 Geef het systeemmenu weer.

Raadpleeg *Inleiding van de menufuncties* op bladzijde 46.

3 Raak RDS Setup aan in het systeemmenu.

4 Raak Regional in het menu aan om de regionale functie in te schakelen.

- Raak **Regional** nogmaals aan om de regionale functie uit te schakelen.

Alternatieve frequenties kiezen (AF)

Als deze functie is ingeschakeld, zoekt de tuner automatisch naar een andere zender in hetzelfde netwerk wanneer de ontvangst niet goed is.

1 Zet het toestel uit.

Raadpleeg *Basisbediening* op bladzijde 10.

2 Geef het systeemmenu weer.

Raadpleeg *Inleiding van de menufuncties* op bladzijde 46.

3 Raak RDS Setup aan in het systeemmenu.

4 Raak Alternative FREQ aan om de AF-functie in te schakelen.

- Raak **Alternative FREQ** nogmaals aan om AF uit te schakelen.

Opmerking

Het is mogelijk dat de geluidswaergave tijdelijk wordt onderbroken door een ander programma terwijl de AF-zoekfunctie actief is.

Automatisch PI-zoeken in- of uitschakelen

Als deze functie is ingeschakeld, probeert het toestel bij slechte ontvangst automatisch een andere zender met gelijkaardige programma's te vinden, ook als u een voorkeuzezender selecteerde.

1 Zet het toestel uit.

Raadpleeg *Basisbediening* op bladzijde 10.

2 Geef het systeemmenu weer.

Raadpleeg *Inleiding van de menufuncties* op bladzijde 46.

3 Raak Auto PI aan in het systeemmenu om de automatische PI-zoekfunctie in te schakelen.

- Raak **Auto PI** nogmaals aan om de automatische PI-zoekfunctie uit te schakelen.

Doorsturen van tags instellen

Songinformatie (tag) van een HD-radiozender kan op de iPod worden opgeslagen.

1 Geef het systeemmenu weer.

Raadpleeg *Inleiding van de menufuncties* op bladzijde 46.

2 Raak in het systeemmenu Tag doorsturen aan en selecteer USB1 of USB2.

Het geluid tijdelijk uitschakelen of dempen

Het geluid van dit toestel kan automatisch worden uitgeschakeld of gedempt wanneer een ander apparaat met uitschakelingsfunctie daarom vraagt met een speciaal signaal.

- Het volume keert terug naar het oorspronkelijke niveau wanneer de uitschakeling of demping wordt opgeheven.

1 Geef het systeemmenu weer.

Raadpleeg *Inleiding van de menufuncties* op bladzijde 46.

Menufuncties

2 Raak Mute/ATT aan tot de gewenste instelling op het display verschijnt.

Raak **Mute/ATT** aan tot de gewenste instelling op het display verschijnt.

- **Mute** – Tijdelijk uitschakelen
- **ATT –20dB** – Dempen (**ATT –20dB** heeft meer effect dan **ATT –10dB**)
- **ATT –10dB** – Dempen
- **Off** – Geluid tijdelijk uitschakelen/dempen uitzetten

Opmerkingen

- Als **Mute** wordt weergegeven, is het geluid uitgeschakeld en kan het niet worden aangepast.
- Als **ATT** wordt weergegeven, is het geluid gedempt en kan alleen het volume worden aangepast. (Andere aanpassingen zijn niet mogelijk.)
- De bediening keert terug naar normaal nadat het telefoongesprek is afgelopen.

De systeemtaal selecteren

U kunt voor de systeemtaal uit tien talen kiezen.

Op dit toestel kan tekstinformatie (zoals de titel, de naam van een artiest en een opmerking) in een Europese taal worden weergegeven.

- U kunt de taal van de volgende onderdelen wijzigen:
 - Systeemmenu
 - Video-instellingenmenu
 - Bluetooth-menu
 - Schermmenu
 - (Alleen Engels en Russisch)
 - Taalinstellingen voor DivX
 - (Alleen Engels en Russisch)
 - Taal voor waarschuwingen
 - Met deze instelling wijzigt u de taal van waarschuwingen op het scherm wanneer u bedieningsfuncties gebruikt die verboden zijn tijdens het rijden of uw bijzondere aandacht vereisen.
- Als de gebruikte taal niet overeenkomt met de taalinstelling van dit toestel, wordt tekst wellicht niet correct weergegeven.

- Het is mogelijk dat sommige tekens niet juist worden weergegeven.

1 Geef het systeemmenu weer.

Raadpleeg *Inleiding van de menufuncties* op bladzijde 46.

2 Raak System Language aan in het systeemmenu en selecteer de gewenste taalinstelling.

3 Raak de gewenste taal aan.

English (Engels)—**Português** (Portugees)—**Español** (Spaans)—**Français** (Frans)—فارسی (Farsi)—**Deutsch** (Duits)—ไทย (Thai)—**Русский** (Russisch)—العربية (Arabisch)—עברית (Hebreeuws)

Ever Scroll instellen

Als Ever Scroll is ingeschakeld (**On**), blijft tekstinformatie continu door het display schuiven. Zet Ever Scroll uit (**Off**) als u wilt dat de informatie maar één keer door het display schuift.

1 Geef het systeemmenu weer.

Raadpleeg *Inleiding van de menufuncties* op bladzijde 46.

2 Raak Ever Scroll op het systeemmenu aan om Ever Scroll in of uit te schakelen.

Bluetooth-audio instellen

De signaalbron **Bluetooth Audio** moet worden ingeschakeld als u een Bluetooth-audio-speler wilt gebruiken.

1 Geef het systeemmenu weer.

Raadpleeg *Inleiding van de menufuncties* op bladzijde 46.

2 Raak Bluetooth Audio op het systeemmenu aan om Bluetooth-audio in of uit te schakelen.

Het Bluetooth-geheugen wissen

Belangrijk

Schakel het toestel nooit uit terwijl het Bluetooth-geheugen wordt gewist.

1 Zet het toestel uit.

Raadpleeg *Basisbediening* op bladzijde 10.

2 Druk op HOME om het scherm HOME weer te geven.

3 Raak de toets System aan.

Het systeemmenu wordt weergegeven.

4 Raak Bluetooth Memory Clear aan in het systeemmenu.

5 Raak Clear aan.

Nadat u een onderdeel hebt geselecteerd, verschijnt er een bevestigingsscherm. Raak **OK** aan om het geheugen te wissen.

- Als u het geheugen niet wilt wissen, raakt u **Cancel** aan.

De Bluetooth-software bijwerken

Met deze functie kunt u de Bluetooth-software van dit toestel bijwerken met de meest recente versie. Raadpleeg onze website voor meer informatie over de Bluetooth-software en het bijwerken ervan.

Belangrijk

Schakel het toestel nooit uit en koppel de telefoon nooit los terwijl de software wordt bijgewerkt.

1 Zet het toestel uit.

Raadpleeg *Basisbediening* op bladzijde 10.

2 Druk op HOME om het scherm HOME weer te geven.

3 Raak de toets System aan.

Het systeemmenu wordt weergegeven.

4 Raak BT Software Update aan.

5 Raak Start aan om de gegevensoverdrachtsmodus weer te geven.

- Volg de aanwijzingen op het scherm om het bijwerken te voltooien.

De Bluetooth-systeemversie weergeven

Als dit toestel niet correct werkt, zult u misschien contact moeten opnemen met uw leverancier voor reparatie. In dat geval kan u gevraagd worden wat de systeemversie van uw toestel is. Voer de volgende procedure uit om de versie van uw toestel op te vragen.

1 Zet het toestel uit.

Raadpleeg *Basisbediening* op bladzijde 10.

2 Druk op HOME om het scherm HOME weer te geven.

3 Raak de toets System aan.

Het systeemmenu wordt weergegeven.

4 Raak Bluetooth Version Information aan om de versie van de Bluetooth-module van dit toestel weer te geven.

De Bluetooth-veiligheidsmodus gebruiken

Deze instelling beperkt het gebruik van een Bluetooth-apparaat tijdens het rijden.

Als deze modus is ingeschakeld, zijn de volgende handelingen niet mogelijk.

- Opbellen door een telefoonnummer in te voeren
- Alle handelingen in het Bluetooth-verbindingmenu



LET OP

Voor uw veiligheid moet de veiligheidsmodus tijdens het rijden altijd op **On** staan.

1 Geef het systeemmenu weer.

Raadpleeg *Inleiding van de menufuncties* op bladzijde 46.

Menufuncties

2 Raak Safe Mode op het systeemmenu aan om de Bluetooth-veiligheidsmodus in of uit te schakelen.

Instellingen voor de achteruitrijcamera



LET OP

Pioneer raadt aan een camera te gebruiken die het beeld in spiegelbeeld weergeeft, omdat anders het beeld op het scherm omgekeerd wordt weergegeven.

Dit toestel is voorzien van een functie die ervoor zorgt dat automatisch wordt overgeschakeld naar het beeld van de achteruitrijcamera (**R.C IN**) als die aanwezig is op het voertuig en de versnellingspook in de stand **ACHTERUIT (R)** wordt gezet. (Neem voor meer informatie contact op met uw leverancier.)

- Nadat de achteruitrijcamera is ingesteld, dient u de werking te controleren door de versnelling in **ACHTERUIT (R)** te zetten; het beeld van de achteruitrijcamera moet op het display verschijnen.
- Als het beeld van de achteruitrijcamera op het display verschijnt terwijl u gewoon vooruit rijdt, moet u de instellingen van de achteruitrijcamera wijzigen.
- Houd **MUTE** ingedrukt als u het beeld van de achteruitrijcamera niet langer wilt weergeven en wilt terugkeren naar het display van de signaalbron.
- Raak het bronpictogram **RearView** aan als u het beeld van de achteruitrijcamera wilt weergeven terwijl u rijdt. Raak het pictogram nogmaals aan om de achteruitrijcamera uit te schakelen. Raadpleeg *Een bron selecteren met de toetsen op het aanraakpaneel* op bladzijde 11 voor meer informatie.

1 Geef het systeemmenu weer.

Raadpleeg *Inleiding van de menufuncties* op bladzijde 46.

2 Raak Camera Polarity aan in het systeemmenu om de juiste instelling te selecteren.

- **Battery** – Als de polariteit van de aangesloten kabel positief is als de versnellingspook in de stand **ACHTERUIT (R)** staat
- **Ground** – Als de polariteit van de aangesloten kabel negatief is als de versnellingspook in de stand **ACHTERUIT (R)** staat
- **Off** – Als er geen achteruitrijcamera op dit toestel is aangesloten

Opmerking

U kunt de achteruitweergave ook overschakelen door op de aanraaktoets te drukken, ongeacht de instelling van **Camera Polarity** in het systeemmenu.

Raadpleeg *Basisbediening* op bladzijde 10.

Het videoformaat selecteren

U kunt het video-uitgangformaat van **V OUT** instellen op NTSC en PAL.

1 Geef het systeemmenu weer.

Raadpleeg *Inleiding van de menufuncties* op bladzijde 46.

2 Raak Video Output Format aan in het systeemmenu om het video-uitgangformaat te selecteren.

NTSC—PAL

Opmerking

Vanaf dit toestel kunt u het video-uitgangformaat alleen instellen voor de bron.

Het videosignaal instellen

Als u een AV-apparaat op dit toestel aansluit, moet u een geschikt videosignaal voor dat apparaat instellen.

- Standaard is deze functie ingesteld op **Auto** zodat dit toestel de videosignaalinstelling automatisch aanpast.
- U kunt deze functie alleen gebruiken voor een videosignaal dat wordt ingevoerd via de AV-ingang.

1 Geef het systeemmenu weer.

Raadpleeg *Inleiding van de menufuncties* op bladzijde 46.

2 Raak Video Signal Setting aan in het functiemenu.

De onderdelen in **Video Signal Setting** worden weergegeven.

- **AV** – Het videosignaal voor AV aanpassen
- **AUX** – Het videosignaal voor AUX aanpassen
- **Camera** – Het videosignaal voor de achteruitrijcamera aanpassen

3 Raak ◀ of ▶ aan om het gewenste videosignaal te selecteren.

Auto—PAL—NTSC—PAL-M—PAL-N—SECAM

Artwork Dance instellen

Als een MIXTRAX-song wordt afgespeeld, kan de afbeeldingsillustratie op de muziek bewegen.

1 Geef het systeemmenu weer.

Raadpleeg *Inleiding van de menufuncties* op bladzijde 46.

2 Raak Artwork Dance setting aan in het systeemmenu en selecteer On of Off.

De beeldinstellingen aanpassen

Voor elke bron en de achteruitrijcamera kunt u de volgende instellingen aanpassen:

Brightness (helderheid), **Contrast** (contrast), **Color** (kleur), **Hue** (tint), **Dimmer** (dimmer) en **Temperature** (temperatuur).

- **Color**, **Hue** en **Contrast** kunnen niet worden aangepast voor de audiosignaalbron.

1 Geef het systeemmenu weer.

Raadpleeg *Inleiding van de menufuncties* op bladzijde 46.

2 Als u Picture Adjustment aanpast, selecteert u het toestel.

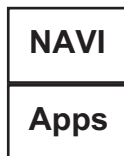

Picture Adjustment uitvoeren voor het navigatiesysteem als de RGB-ingang is ingesteld op **NAVI**.

Picture Adjustment uitvoeren voor de stand Advanced App als de RGB-ingang is ingesteld op **iPhone**.



Picture Adjustment aanpassen voor de achteruitrijcamera.



Picture Adjustment aanpassen voor de bron.

3 Gebruik de volgende aanraaktoetsen op het paneel om de gewenste functie te bedienen.

De onderdelen in **Picture Adjustment** worden weergegeven.

- **Brightness** – Helderheid
- **Contrast** – Contrast
- **Color** – Kleurverzadiging
- **Hue** – Tint (rood of groen wordt benadrukt)
- **Dimmer** – Helderheid van het display
- **Temperature** – Kleurtemperatuur. Hiermee kunt u de witbalans verbeteren.
- **RGB Dot Adjustment** – Past de faseverschuiving van de dotklok aan als een navigatiesysteem is aangesloten.
 - U kunt **Hue** alleen aanpassen als het kleursysteem is ingesteld op NTSC.
 - Bij sommige achteruitrijcamera's kan het beeld niet worden aangepast.

4 Raak ◀ of ▶ aan en pas het geselecteerde item aan.

Telkens als u ◀ of ▶ aanraakt, wordt het niveau van het geselecteerde item verhoogd of verlaagd.

- **Dimmer** kan worden ingesteld tussen **+1** en **+48**.
- **Temperature** kan worden ingesteld tussen **+3** en **-3**.

Menufuncties

5 Raak RGB Dot Adjustment aan om deze aan te passen.

- **RGB Dot Adjustment** kan worden ingesteld op 1 of 2.

Opmerkingen

- U kunt deze functie niet bedienen tijdens het rijden.
- Voor **Brightness/Contrast/Dimmer** kunt u verschillende instellingen maken voor als de verlichting aan of uit is.

Automatische EQ-meting (automatische instelling van de equalizer)

Tijdens een automatische instelling van de equalizer meet het toestel de akoestische eigenschappen van het voertuiginterieur en maakt het op basis daarvan een curve voor de auto-equalizer.

- Voor het uitvoeren van deze functie hebt u een speciale microfoon (bijvoorbeeld CD-MC20) nodig.



WAARSCHUWING

Voer nooit een automatische TA- of EQ-meting uit tijdens het rijden, dit om ongevallen te voorkomen. Tijdens de automatische meting kunnen de luidsprekers een luide meettoon (een hard geluid) produceren.



LET OP

- De luidsprekers kunnen beschadigd raken als u een automatische EQ-meting uitvoert onder de onderstaande omstandigheden. Controleer dit zorgvuldig voordat u de meting uitvoert.
 - Als de luidsprekers verkeerd zijn aangesloten. (Bijvoorbeeld als een luidspreker achterin als subwoofer-uitgang is aangesloten.)
 - Als een luidspreker is aangesloten op een versterker met een hoger uitgangssignaal dan het maximaal toegestane ingangsniveau van de luidspreker.
- Als de microfoon in een ongeschikte positie wordt geplaatst, kan de meettoon erg luid worden en kan het meten lang duren, waardoor de accu leeg kan raken. Zorg dat de microfoon op de aangewezen locatie is geplaatst.

Voordat u een automatische EQ-meting uitvoert

- Voer een automatische EQ-meting op een zo rustig mogelijke plaats uit. Schakel de motor en de airconditioning uit. Onderbreek ook de voeding naar autotelefoons en mobiele telefoons in het voertuig of verwijder deze voordat u een automatische EQ-meting uitvoert. Andere geluiden dan de meettoon (zoals omgevingslawaaï, motorgeluid, rinkelende telefoons, enz.) kunnen de meting van de voertuigakoestiek verstoren.
- Voer een automatische EQ-meting altijd uit met de optionele microfoon. Gebruik van een andere microfoon kan meting onmogelijk maken of een verkeerd resultaat geven.
- Als de luidsprekers voorin niet zijn aangesloten, kan geen automatische EQ-meting worden uitgevoerd.
- Als dit toestel is aangesloten op een versterker met niveauregeling voor de ingangssignalen, is een automatische EQ-meting wellicht niet mogelijk als het ingangsniveau van de versterker te laag is ingesteld.
- Als dit toestel is aangesloten op een versterker met een low pass filter, dient u deze uit te zetten voordat u een automatische EQ-meting uitvoert. Ook moet de drempelfrequentie voor een ingebouwde low pass filter van een actieve subwoofer worden ingesteld op de hoogste frequentie.
- De computer berekent de afstand zo dat de vertraging optimaal is voor de gegeven omstandigheden. Blijf deze waarde dus gebruiken.
 - Als er sterke geluidsheerkaatsingen zijn in het voertuig en vertragingen optreden.

- Als lage tonen vertraagd worden door invloed van de low pass filter op actieve subwoofers of externe versterkers.
- Automatische EQ-meting wijzigt de audio-instellingen als volgt:
 - De instellingen van de fader/balans worden teruggezet naar de middelste stand. (Raadpleeg *De fader/balansinstelling gebruiken* op bladzijde 47.)
 - De curve van de equalizer gaat naar **Flat**. (Raadpleeg *Equalizercurven selecteren* op bladzijde 47.)
 - De audio-instellingen worden automatisch ingesteld voor een high pass filter voor de luidsprekers voorin, de midden-luidspreker en de luidsprekers achterin.
- Vorige instellingen van een automatische EQ-meting worden overschreven.

Automatische EQ-meting uitvoeren

1 Parkeer het voertuig op een zo rustig mogelijke plaats, sluit alle portieren, ramen en het schuifdak, en zet de motor uit.

Het geluid van een draaiende motor kan de automatische EQ-meting verstoren.

2 Plaats de optionele microfoon in het midden van de hoofdsteun van de bestuurdersstoel en richt deze naar voren.

Het resultaat van de automatische EQ-meting is afhankelijk van de positie van de microfoon. Indien gewenst kunt u de microfoon ook op de voorste passagiersstoel plaatsen voor een automatische EQ-meting.

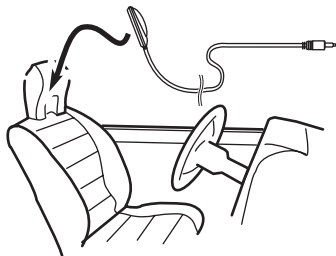

3 Zet de contactschakelaar aan of in de accessoirestand (ACC).

Schakel de airconditioning en verwarming uit als deze zijn ingeschakeld. Het geluid van de ventilator van de airconditioning of de verwarming kan de automatische EQ-meting verstoren.

4 Geef het systeemmenu weer.

Raadpleeg *Inleiding van de menufuncties* op bladzijde 46.

5 Raak Auto EQ Measurement aan om de automatische EQ-meetstand te activeren.

6 Steek de plug van de microfoon in de microfooningang op het toestel.

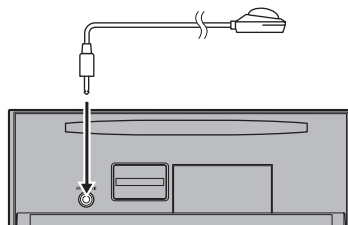

7 Raak Start aan voor de automatische EQ-meting.

8 Verlaat het voertuig en sluit het portier binnen tien seconden nadat het aftellen is begonnen.

De luidsprekers geven een meettoon (geluid) af en de automatische EQ-meting begint. Als de automatische EQ-meting is voltooid, wordt **The measurement has finished. Please disconnect the microphone and then push HOME key.** weergegeven.

Er verschijnt een foutmelding als de automatische meting niet correct kon worden uitgevoerd. (Raadpleeg *Foutmeldingen tijdens de automatische EQ-meting* op bladzijde 76.)

- Als alle luidsprekers aangesloten zijn, duurt het ongeveer negen minuten tot de automatische EQ-meting voltooid is.
- Raak **Stop** aan om de automatische EQ-meting te stoppen.

Menufuncties

9 Berg de microfoon zorgvuldig op in het handschoenenkastje of op een andere veilige plaats.

Als de microfoon langere tijd wordt blootgesteld aan direct zonlicht, kunnen hoge temperaturen vervorming, verkleuring of storingen veroorzaken.

10 Druk op ▲ (uitwerpen) om het paneel te sluiten. □

Favorietenmenu

1 Geef de menukolommen weer die u wilt registreren.

Raadpleeg *Inleiding van de menufuncties* op bladzijde 46.

- U kunt menu's aanpassen met uitzondering van het menu **Video Setup**.

2 Houd de menukolom even aangeraakt om hem te registreren.

- Houd de menukolom opnieuw aangeraakt om de registratie te annuleren.

3 Geef het favorietenmenu weer en kies een geregistreerd menu.

Raadpleeg *Inleiding van de menufuncties* op bladzijde 46.

Opmerking

U kunt tot 12 kolommen registreren. □

Het Bluetooth-verbindingmenu

Raadpleeg *Basisbediening* op bladzijde 10. Als u een mobiele telefoon gebruikt die via Bluetooth kan worden aangesloten, dan raden we aan dat u vanaf de telefoon dit toestel zoekt en de verbinding opzet. De pincode is standaard ingesteld op **0000**. Op de telefoon wordt de productnaam van dit toestel als apparaatnaam weergegeven. Raadpleeg voor meer informatie *De pincode invoeren voor een Bluetooth-verbinding* op bladzijde 66. Raadpleeg de handleiding bij de telefoon voor meer informatie over de procedure voor het opzetten van een draadloze Bluetooth-verbinding.

Het pairen uitvoeren vanaf dit toestel

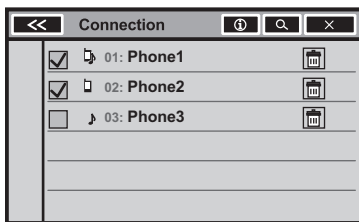

1 Geef het Bluetooth-verbindingmenu weer.

Raadpleeg *Bediening van een Bluetooth-telefoon* op bladzijde 29.

2 Raak Connection aan en selecteer een apparaat.

3 Het zoeken begint.



Het zoeken beginnen.

Tijdens het zoeken wordt  weergegeven. Als er beschikbare apparaten worden gevonden, wordt hun naam of (indien de naam niet bekend is) hun Bluetooth-adres weergegeven.

- Raak het pictogram aan om over te schakelen tussen de apparaatnaam en het Bluetooth-adres.



Overschakelen tussen apparaatnamen en het Bluetooth-adres.

- Raak **Stop** aan om het zoeken te annuleren.
- Als er al drie apparaten gepaird zijn, wordt **Memory Full** weergegeven en kunt u het nieuwe apparaat niet pairen. Verwijder in dat geval eerst een van de andere, reeds gepairde apparaten. Raadpleeg deze bladzijde.

- Wanneer geen apparaat wordt gevonden, wordt **Not Found** weergegeven. Controleer in dat geval de status van het Bluetooth-apparaat en zoek opnieuw.

4 Raak de naam van het gewenste apparaat aan om het apparaat te selecteren waarmee u verbinding wilt maken.

Tijdens de verbindingsofbouw wordt **Pairing** weergegeven. Als de verbinding is gemaakt, wordt **Paired** weergegeven.

- Als het apparaat SSP (Secure Simple Pairing) ondersteunt, wordt op het scherm van dit toestel een zescijferig nummer weergegeven. Het nummer verdwijnt wanneer de verbinding voltooid is.
- Als de verbinding mislukt, wordt **Error** weergegeven. Probeer het in dat geval opnieuw.
- De standaardinstelling van de pincode is **0000**. U kunt deze code wijzigen. Raadpleeg *De pincode invoeren voor een Bluetooth-verbinding* op bladzijde 66.
- Als de verbinding is gemaakt, wordt de apparaatnaam weergegeven. Raak de apparaatnaam aan om de verbinding te verbreken.
- Als u een gepairde Bluetooth-telefoon wilt verwijderen, ga dan naar **Delete OK?** en druk op **Yes** om het apparaat te verwijderen.



Een gepaird apparaat verwijderen.

- Schakel het toestel nooit uit terwijl een gepairde Bluetooth-telefoon wordt verwijderd.

Het pairen uitvoeren vanaf een Bluetooth-apparaat

Met deze functie kunt u verbinding maken tussen het Bluetooth-apparaat en dit toestel als dat niet lukt vanaf het Bluetooth-apparaat.

1 Geef het Bluetooth-verbindingmenu weer.

Raadpleeg *Bediening van een Bluetooth-telefoon* op bladzijde 29.

2 Raak Special Device aan om het speciale apparaat te selecteren.

- Bluetooth-apparaten waarvoor extra handelingen zijn vereist om een verbinding tot stand te brengen, worden speciale apparaten genoemd. Als het apparaat dat u wilt aansluiten in de lijst met speciale apparaten staat, selecteert u het.

3 Raak de lijst met speciale apparaten aan om de verbinding te openen.

Het toestel is nu gereed om verbinding te maken met een Bluetooth-apparaat.

- Als er al drie apparaten gepaard zijn, wordt **Memory Full** weergegeven en kunt u het nieuwe apparaat niet pairen. Verwijder in dat geval eerst een van de andere, reeds gepaarde apparaten. Raadpleeg de vorige bladzijde.

4 Maak de verbinding vanaf het Bluetooth-apparaat.

Hoe de verbinding precies wordt gemaakt, hangt af van het Bluetooth-apparaat. Raadpleeg hiervoor de handleiding van uw Bluetooth-apparaat.

Tijdens de verbindingsoopbouw wordt

Pair your phone weergegeven. Als de verbinding is gemaakt, wordt **Paired** weergegeven.

- Als de verbinding mislukt, wordt **Error** weergegeven. Probeer het in dat geval opnieuw.
- Mogelijk moet u ook een pincode in dit toestel invoeren. Als voor uw telefoon een pincode vereist is, vindt u die wellicht op de telefoon zelf of in de bijgeleverde documentatie.
- De standaardinstelling van de pincode is **0000**. U kunt deze code wijzigen. Raadpleeg *De pincode invoeren voor een Bluetooth-verbinding* op de volgende bladzijde.

Automatisch verbinding maken met een Bluetooth-apparaat

Als deze functie is ingeschakeld, wordt automatisch verbinding gemaakt tussen uw Bluetooth-apparaat en dit toestel zodra de twee apparaten enkele meters of minder van elkaar verwijderd zijn.

Standaard is deze functie ingeschakeld.

1 Geef het Bluetooth-verbindingmenu weer.

Raadpleeg *Bediening van een Bluetooth-telefoon* op bladzijde 29.

2 Raak Auto Connect aan om Automatisch verbinden in te schakelen.

Als het Bluetooth-apparaat gereed is, wordt de draadloze verbinding met dit toestel automatisch tot stand gebracht.

- Raak **Auto Connect** nogmaals aan om de functie Automatisch verbinden uit te schakelen. Als de verbinding niet kan worden gemaakt, wordt "**Auto connection failed. Retry?**" weergegeven. Raak **Yes** aan om opnieuw verbinding te maken.

3 Als u de contactschakelaar van het voertuig in de accessoirestand (ACC) zet, wordt de verbinding automatisch gemaakt.

De toestelherkenning in- of uitschakelen

Met deze functie stelt u in of het toestel kan gezien worden door een ander apparaat. Standaard is deze functie ingeschakeld.

1 Geef het Bluetooth-verbindingmenu weer.

Raadpleeg *Bediening van een Bluetooth-telefoon* op bladzijde 29.

2 Raak Visibility aan om de toestelherkenning uit te schakelen.

- Raak **Visibility** nogmaals aan om de toestelherkenning in te schakelen.

Het Bluetooth-apparaatadres weergeven

Dit toestel kan zijn eigen Bluetooth-apparaatadres weergeven.

1 Geef het Bluetooth-verbindingsmenu weer.

Raadpleeg *Bediening van een Bluetooth-telefoon* op bladzijde 29.

2 Raak Device Information aan om de apparaat informatie te bekijken.

Het Bluetooth-apparaatadres wordt weergegeven.

De pincode invoeren voor een Bluetooth-verbinding

Als u een Bluetooth-apparaat met dit toestel wilt verbinden, moet u eerst de pincode op het apparaat invoeren om de verbinding te bevestigen. De standaardcode is **0000** maar u kunt die via deze functie wijzigen.

1 Geef het Bluetooth-verbindingsmenu weer.

Raadpleeg *Bediening van een Bluetooth-telefoon* op bladzijde 29.

2 Raak PIN Code Input aan en selecteer PIN Code Input.

3 Voer de pincode in met de toetsen 0 t/m 9.

4 Sla de ingevoerde pincode (max. 8 cijfers) in dit toestel op.



De pincode opslaan in dit toestel.



Theme-instellingen

Raadpleeg *Basisbediening* op bladzijde 10.

De verlichtingskleur selecteren

Dit toestel is voorzien van meerdere verlichtingskleuren.

Een voorgedefinieerde verlichtingskleur kiezen

U kunt een verlichtingskleur uit de lijst selecteren.

1 Geef het menu Theme weer.

Raadpleeg *Basisbediening* op bladzijde 10.

2 Raak Illumination aan en kies een kleur uit de lijst.

De verlichtingskleur zelf aanpassen

1 Geef het menu Theme weer.

Raadpleeg *Basisbediening* op bladzijde 10.

2 Raak Illumination en daarna Custom aan.

3 Geef het aangepaste kleurmenu weer.



Het menu voor aangepaste verlichtingskleuren weergeven.

4 Raak de kleurenbalk aan om de verlichtingskleur aan te passen.

5 Raak ◀ of ▶ aan om de kleur nauwkeurig in te stellen.

6 Raak het pictogram aan en houd het even vast om de aangepaste kleur in het geheugen op te slaan.

Memo

De aangepaste kleur opslaan in het geheugen.

De aangepaste kleur is nu in het geheugen opgeslagen.

Menufuncties

Als u hierna hetzelfde pictogram aanraakt, wordt deze kleur uit het geheugen opgeroepen.

De kleur van het OSD-schermmenu selecteren

U kunt de kleur van het schermmenu (OSD) wijzigen.

- 1 Geef het menu Theme weer.**
Raadpleeg *Basisbediening* op bladzijde 10.
- 2 Raak Screen aan.**
- 3 Raak een van de kleuren uit de lijst aan.**

Een achtergronddisplay selecteren

U kunt de achtergronddisplays wijzigen terwijl u naar een signaalbron luistert.

- 1 Geef het menu Theme weer.**
Raadpleeg *Basisbediening* op bladzijde 10.
- 2 Raak Background aan.**
- 3 Raak de gewenste instelling aan.**
 - Als er geen JPEG-afbeeldingen op dit toestel zijn opgeslagen, kunt u geen foto selecteren. Voor het vastleggen van JPEG-afbeeldingen op dit toestel, raadpleeg *JPEG-bestanden vastleggen* op bladzijde 42.
 - Als u een vastgelegde JPEG-afbeelding wilt verwijderen, houdt u de toets van de JPEG-afbeelding even aangeraakt.
 - U kunt andere instellingen (die buiten het scherm vallen) weergeven door het scherm te verslepen of te verschuiven. 

De uitgang van het scherm achterin instellen

De uitgang voor de monitor achterin kan als volgt worden ingesteld.

- **Mirror** – De bron op het scherm voorin van dit toestel
- **Disc** – Video en geluid van de disc
- **USB/iPod 1** – Video en geluid van het USB-opslagapparaat
- **SD** – Video en geluid van de SD-kaart
- **AV** – Video en geluid van de AV-ingang
- **Off** – Geen bron

Opmerkingen

- DivX-bestanden kunnen niet tegelijk op het scherm achterin en voorin worden afgespeeld.
- Het scherm achterin kan alleen gebruikt worden op USB-ingang 1.
- **USB/iPod 1** en **SD** zijn alleen compatibel met DivX/MPEG-4/WMV/H.264.
- Deze functie kan niet gebruikt worden wanneer MIXTRAX gebruikt wordt. Als u MIXTRAX gebruikt wanneer deze functie gebruikt wordt, wordt deze functie uitgeschakeld.

De positie van de toetsen op het aanraakpaneel bijstellen (kalibratie van het aanraakpaneel)

Als u merkt dat de toetsen op het aanraakpaneel niet overeenkomen met de plaats die u aanraakt, kunt u de positie van de toetsen bijstellen. Dat kan op twee manieren: 4-puntsbijstelling, waarbij u de vier hoeken van het scherm aanraakt; en 16-puntsbijstelling, waarbij u het gehele scherm gebruikt om de positie nauwkeurig te bepalen.

- Parkeer het voertuig op een veilige plaats voordat u deze functie gebruikt. Gebruik deze functie niet tijdens het rijden.
- Raak het scherm zacht aan tijdens het bijstellen. Te hard drukken op het aanraakpaneel kan tot beschadiging leiden. Gebruik geen scherpe voorwerpen zoals een balpen

of vulpotlood omdat u daarmee het scherm kunt beschadigen.

- Als u de posities niet naar wens kunt bijstellen, neem dan contact op met uw Pioneer-leverancier.

1 Zet het toestel uit.

Raadpleeg *Basisbediening* op bladzijde 10.

2 Houd HOME ingedrukt om de kalibratie van het aanraakpaneel te starten.

Het scherm voor de 4-puntsbijstelling van de toetsen op het aanraakpaneel wordt weergegeven. Als er twee punten tegelijk worden weergegeven, raakt u beide aan.

3 Raak de pijlen aan in de vier hoeken van het scherm.

- Houd **HOME** ingedrukt om het bijstellen te annuleren.

4 Druk op HOME om de 4-puntsbijstelling te voltooien.

De aangepaste positiegegevens worden opgeslagen.

- Schakel de motor niet uit terwijl de aangepaste positiegegevens worden opgeslagen.

5 Druk op HOME om verder te gaan met de 16-puntsbijstelling.

Het scherm voor de 16-puntsbijstelling van de toetsen op het aanraakpaneel wordt weergegeven.

- Houd **HOME** ingedrukt om het bijstellen te annuleren.

6 Raak zachtjes het midden van de + markering aan die op het scherm wordt weergegeven.

Nadat u alle markeringen hebt aangeraakt, worden de aangepaste positiegegevens opgeslagen.

- Schakel de motor niet uit terwijl de aangepaste positiegegevens worden opgeslagen.

7 Houd HOME ingedrukt om het bijstellen te voltooien.

Een AUX-sigitaalbron gebruiken

Dit toestel biedt de mogelijkheid om een extern apparaat aan te sluiten, zoals een video-recorder of een draagbaar toestel (los verkrijgbaar). Als een extern apparaat wordt aangesloten, wordt dit automatisch als een AUX-sigitaalbron herkend en aan **AUX** toegevoegd.

Externe apparaten aansluiten

U kunt externe apparaten op dit toestel aansluiten.

Mini-pinplugkabel (AUX)

Als u een extern apparaat aansluit met een miniplugkabel

iPods en draagbare audio- of videospelers kunnen met een miniplugkabel op dit toestel worden aangesloten.

- Om video van een iPod met videofunctie te bekijken, moet u de iPod met een vierpolige kabel en 3,5mm-stekker (bijvoorbeeld CD-V150M) op dit toestel aansluiten.
- U kunt een draagbare audio-/videospeler aansluiten met een los verkrijgbare vierpolige RCA-kabel met 3,5mm-stekker. Afhankelijk van de kabel moet u mogelijk de rode kabel (audio rechts) en de gele kabel (video) omdraaien voor een juiste geluids- en beeldweergave.

● Steek de stereo-miniplugkabel in de AUX-ingang van dit toestel.

Raadpleeg de installatiehandleiding voor meer informatie.

Raadpleeg *Wat is wat* op bladzijde 8. ▣

Aanvullende informatie

Problemen verhelpen

Algemeen

Symptoom	Oorzaak	Actie (Zie)
Geen voeding. Het toestel werkt niet.	Kabels en stekers zijn verkeerd aangesloten.	Controleer of alle aansluitingen juist zijn.
	De zekering is gesprongen.	Verhelp het probleem waardoor de zekering is gesprongen en vervang vervolgens de zekering. Gebruik een nieuwe zekering met dezelfde spanning.
Bediening met de afstandsbediening is niet mogelijk. Het toestel werkt niet goed, zelfs niet als de juiste knoppen op de afstandsbediening worden ingedrukt.	Door storing en/of andere factoren werkt de ingebouwde microprocessor niet goed.	Druk op RESET . (Bladzijde 15)
	De batterij is bijna leeg.	Plaats een nieuwe batterij.
Het afspeLEN is niet mogelijk.	Bij bepaalde discs zijn sommige handelingen niet mogelijk.	Controleer dit door een andere disc te gebruiken.
	De disc is vuil.	Reinig de disc.
Het afspeLEN is niet mogelijk.	Dit type disc kan niet op dit toestel worden afgespeeld.	Controleer het type disc.
	Er is een disc met een niet-compatibel videosysteem in het toestel geplaatst.	Gebruik een disc die compatibel is met uw videosysteem.

Symptoom	Oorzaak	Actie (Zie)
Er is geen geluid. Het volume kan niet hoger.	De kabels zijn niet goed aangesloten.	Sluit de kabels op de juiste manier aan.
	Het toestel geeft stilstaand beeld, speelt in slow motion of beeld voor beeld af.	Er is geen geluid bij stilstaand beeld, afspelen in slow motion of beeld voor beeld afspelen.
Er is geen beeld.	De kabel van de handrem is niet aangesloten.	Sluit de kabel van de handrem aan en trek de handrem aan.
	De handrem is niet ingeschakeld.	Sluit de kabel van de handrem aan en trek de handrem aan.
Het pictogram  wordt weergegeven. Bediening is niet mogelijk.	Deze handeling is niet toegelaten voor deze disc.	Deze handeling is niet mogelijk.
	Deze handeling is niet compatibel met de indeling van de disc.	Deze handeling is niet mogelijk.
Het beeld stopt (wordt onderbroken) en het toestel kan niet worden bediend.	Gegevens kunnen tijdens het afspelen niet worden afgelezen.	Stop en herstart het afspelen.
Er is geen geluid. Het volumiveau staat laag.	Het volume staat laag.	Stel het volume af.
	Het geluid wordt gedempt.	Zet de demping uit.
Er worden delen van het geluid en het beeld overgeslagen.	Het toestel is niet stevig bevestigd.	Zet het toestel stevig vast.
	De bestandsgrootte en overdrachtssnelheid zijn groter dan de aanbevolen waarden.	Gebruik een DivX-bestand dat de aanbevolen grootte en transmissiesnelheid niet overschrijdt.
Het beeld is uitgerekt, het beeldformaat is onjuist.	De beeldinstelling komt niet met het scherm overeen.	Selecteer de juiste instelling voor uw scherm. (Bladzijde 51)

Aanvullende informatie

Symptoom	Oorzaak	Actie (Zie)
Als u de contactschakelaar aanzet (ON) of in de accessoirestand (ACC) zet, hoort u de motor.	Het toestel controleert of er een disc in het toestel zit.	Dit is normaal.
Er wordt niets weergegeven. De toetsen van het aanraakpaneel kunnen niet worden gebruikt.	De achteruitrijcamera is niet aangesloten. Camera Polarity is niet juist ingesteld.	Sluit een achteruitrijcamera aan. Houd HOME ingedrukt om terug te keren naar het display van de signaalbron en selecteer vervolgens de juiste instelling voor Camera Polarity . (Bladzijde 59)
Als het display wordt gewijzigd, verschijnt No xxxx (bijvoorbeeld No Title).	Er is geen tekstinformatie beschikbaar.	Wijzig de displaystand of speel een ander fragment of bestand af.
De submappen kunnen niet afgespeeld worden.	De herhaalde weergave van de map is geselecteerd.	Selecteer het herhaalbereik opnieuw.
Het herhaalbereik wijzigt automatisch.	Er is een andere map geselecteerd tijdens de herhaalde weergave. Het zoeken op fragmenten of snel vooruit en achteruit spelen werd uitgevoerd tijdens herhaalde weergave van het bestand.	Selecteer het herhaalbereik opnieuw. Selecteer het herhaalbereik opnieuw.

Dvd

Symptoom	Oorzaak	Actie (Zie)
Het afspelen is niet mogelijk.	De disc heeft een ander regionummer dan het toestel.	Plaats een disc met hetzelfde regionummer als dit toestel.

Symptoom	Oorzaak	Actie (Zie)
Er verschijnt een bericht van de kinderbeveiliging en afspe-len is niet mogelijk.	De kinderbeveiliging staat aan.	Zet de kinderbeveiliging uit of verander het niveau. (Bladzijde 52)
De kinderbeveiliging kan niet worden geannuleerd.	Het codenummer is niet juist. U bent het codenummer vergeten.	Voer het juiste codenummer in. (Bladzijde 52) Druk op RESET . (Bladzijde 15)
De gesproken taal (en ondertitelingstaal) kunnen niet worden gewijzigd.	De dvd bevat geen opnamen in meerdere talen. U kunt alleen functies selecteren die in het menu van de disc staan.	U kunt niet uit verschillende talen kiezen als ze niet op de disc zijn vastgelegd. Gebruik het menu van de disc om de taal te wijzigen.
Er verschijnt geen ondertiteling.	De dvd heeft geen ondertitelingsmogelijkheden. U kunt alleen functies selecteren die in het menu van de disc staan.	De ondertiteling wordt niet weergegeven als deze niet op de disc staat. Gebruik het menu van de disc om de taal te wijzigen.
Afspelen is niet mogelijk met de audiotaal en ondertitelingstaal die in het menu Video Setup zijn geselecteerd.	De dvd bevat geen gesproken taal of ondertiteling in de geselecteerde taal.	U kunt niet uit verschillende talen kiezen als ze niet op de disc zijn vastgelegd.

Aanvullende informatie

Symptoom	Oorzaak	Actie (Zie)
Overschakelen naar een andere camerahoek is niet mogelijk.	De dvd heeft geen scènes die vanuit meerdere hoeken zijn opgenomen.	U kunt niet overschakelen tussen meerdere camerahoeken als de dvd geen scènes bevat die vanuit meerdere hoeken zijn opgenomen.
	U probeert over te schakelen naar een andere camerahoek in een scène die niet vanuit meerdere hoeken is opgenomen.	Schakel over tussen meerdere camerahoeken in scènes die vanuit meerdere hoeken zijn opgenomen.
Het beeld is erg onscherp of vervormd en donker tijdens het afspelen.	Deze disc is voorzien van een anti-kopieersignaal.	Omdat dit toestel compatibel is met het anti-kopieersysteem, kan het beeld bij het afspelen van een disc met zo een signaal op sommige displays horizontale strepen of andere problemen vertonen. Dit betekent niet dat het toestel niet goed werkt.

Video-cd

Symptoom	Oorzaak	Actie
Het PBC-menu (afspeelregeling) kan niet worden opgeroepen.	De video-cd heeft geen PBC.	Deze handeling is niet mogelijk met video-cd's zonder PBC.
Herhaalde weergave en fragment-/tijds zoeken zijn niet mogelijk.	De geplaatste video-cd heeft PBC.	Deze handeling is niet mogelijk op video-cd's met PBC.

iPod

Symptoom	Oorzaak	Actie
De iPod werkt niet naar behoren.	De kabels zijn niet goed aangesloten.	Verwijder de kabel uit de iPod. Sluit de kabel vervolgens weer aan als het hoofdmenu van de iPod wordt weergegeven. Reset de iPod.
	De iPod-versie is verouderd.	Werk de versie van de iPod bij.
Ik hoor geen geluid van de iPod.	De audio-uitvoer kan automatisch gewijzigd worden wanneer de Bluetooth- en USB-verbinding tegelijk gebruikt worden.	Wijzig op de iPod de richting van de audio-uitvoer.

Bluetooth-audio/telefoon

Symptoom	Oorzaak	Actie
Het geluidssignaal van de Bluetooth-audio wordt niet weergegeven.	Er wordt op hetzelfde moment getelefoneerd met een via Bluetooth aangesloten mobiele telefoon.	Het geluidssignaal wordt weer weergegeven nadat het gesprek is beëindigd.
	Er wordt op hetzelfde moment een via Bluetooth aangesloten mobiele telefoon gebruikt.	Gebruik de mobiele telefoon niet op hetzelfde moment.
	Er werd opgebeld met een via Bluetooth aangesloten mobiele telefoon en het gesprek werd onmiddellijk weer beëindigd. Daardoor kon de verbinding tussen dit toestel en de mobiele telefoon niet correct worden afgesloten.	Herstel de Bluetooth-verbinding tussen dit toestel en de mobiele telefoon.



Aanvullende informatie

Foutmeldingen

Schrijf een foutmelding altijd nauwkeurig op en houd deze bij de hand als u contact opneemt met uw leverancier of Pioneer-servicecentrum.

Tuner

Melding	Oorzaak	Actie
No Data Provided	Het toestel ontvangt geen tekst-informatie over de naam van de artiest en de titel van de song.	Ga naar een geschikte locatie met goede ontvangst.
No Data	Het toestel kan geen informatie over de programmaservicenaam ontvangen.	Ga naar een geschikte locatie met goede ontvangst.

Dvd

Melding	Oorzaak	Actie
Different Region Disc	De disc heeft een ander regionnummer dan het toestel.	Vervang de dvd door een dvd met het juiste regionnummer.
Error-02-XX/FF-FF	De disc is vuil.	Reinig de disc.
	De disc is bekrast.	Vervang de disc.
	De disc is ondersteboven geplaatst.	Controleer of de disc op de juiste manier is geplaatst.
Unplayable Disc	Elektrisch of mechanisch probleem.	Druk op RESET . (Bladzijde 15)
	Dit type disc kan niet op dit toestel worden afgespeeld.	Plaats een disc die wel op dit toestel kan worden afgespeeld.
Protect	De geplaatste disc bevat geen af speelbare bestanden.	Vervang de disc.
	Alle bestanden op de disc zijn door digitaal rechtenbeheer (DRM) beveiligd.	Vervang de disc.

Melding	Oorzaak	Actie
Skipped	De geplaatste disc bevat bestanden die door digitaal rechtenbeheer (DRM) beveiligd zijn.	Speel audiobestanden af die niet met Windows Media DRM 9/10 zijn beveiligd.
TEMP	De temperatuur van het toestel valt buiten het normale bereik.	Wacht tot de temperatuur van het toestel binnen de normale grenzen valt.
This DivX rental has expired.	De geplaatste disc bevat DivX VOD-inhoud die is verstreken.	Selecteer een af speelbaar bestand.
Video resolution not supported	Het geplaatste externe opslag-apparaat bevat een DivX-, MPEG-1-, MPEG-2- of MPEG-4-bestand in hoge definitie (high definition).	Selecteer een af speelbaar bestand.
It is not possible to write it in the flash.	Het flash-geheugen van dit toestel voor tijdelijke opslag is vol.	Selecteer een af speelbaar bestand.
Your device is not authorized to play this DivX protected video.	De DivX-registratiecode van dit toestel is niet geautoriseerd door de aanbieder van de DivX VOD-inhoud.	Registreer dit toestel bij de aanbieder van de DivX VOD-inhoud.
Unplayable File	Dit bestandstype kan niet op dit toestel worden afgespeeld.	Selecteer een af speelbaar bestand.
Format Read	Na het begin van het afspelen duurt het soms even totdat er geluid klinkt.	Wacht tot het bericht verdwijnt en er geluid klinkt.
Video frame rate not supported	De beeldsnelheid van het DivX-bestand is hoger dan 30 beelden per seconde.	Selecteer een af speelbaar bestand.
Audio Format not supported	Dit bestandstype wordt niet ondersteund op dit toestel.	Selecteer een af speelbaar bestand.

Aanvullende informatie

Extern opslagapparaat (USB, SD)

Melding	Oorzaak	Actie
Unplayable File	Dit bestandstype kan niet op dit toestel worden afgespeeld.	Selecteer een afspelbaar bestand.
	Er zijn geen songs.	Zet de audiobestanden over naar de draagbare USB-audiospeler/het USB-geheugen en maak verbinding.
	Er is USB-geheugen met ingeschakelde beveiliging aangesloten.	Raadpleeg de instructies van het USB-geheugen om de beveiliging uit te schakelen.
Format Read	Na het begin van het afspelen duurt het soms even totdat er geluid klinkt.	Wacht tot het bericht verdwijnt en er geluid klinkt.
Skipped	De aangesloten draagbare USB-audiospeler/het USB-geheugen bevat WMA-bestanden die door Windows Media™ DRM 9/10 zijn beveiligd.	Speel audiobestanden af die niet met Windows Media DRM 9/10 zijn beveiligd.
Protect	Alle bestanden op de aangesloten draagbare USB-audiospeler/in het USB-geheugen zijn door Windows Media DRM 9/10 beveiligd.	Zet audiobestanden die niet door Windows Media DRM 9/10 zijn beveiligd over naar de draagbare USB-audiospeler/het USB-geheugen en sluit het apparaat aan.
Incompatible USB	Het aangesloten USB-apparaat wordt niet ondersteund door dit toestel.	Sluit een draagbare USB-audiospeler of USB-geheugen aan dat compatibel is met USB Mass Storage Class.
	Het USB-apparaat is niet geformatteerd met de indeling FAT12, FAT16 of FAT32.	Sluit alleen een USB-apparaat aan dat geformatteerd is met de indeling FAT12, FAT16 of FAT32.

Melding	Oorzaak	Actie
Incompatible SD	Niet-ondersteunde SD-geheugenkaart is geplaatst.	Gebruik een ondersteunde SD-geheugenkaart.
	Het SD-opslagapparaat is niet compatibel.	Ontkoppel het apparaat en sluit een compatibel SD-opslagapparaat aan.
	Het SD-apparaat is niet geformatteerd met de indeling FAT12, FAT16 of FAT32.	Sluit alleen een SD-apparaat aan dat geformatteerd is met de indeling FAT12, FAT16 of FAT32.
Check USB	Er is kortsluiting opgetreden in de USB-aansluiting of de USB-kabel.	Controleer of de USB-stekker en de USB-kabel niet ergens ingeklemd zijn of beschadigd zijn.
	De aangesloten draagbare USB-audiospeler of het aangesloten USB-geheugen verbruikt meer stroom dan de maximaal toelaatbare stroomsterkte.	Ontkoppel de draagbare USB-audiospeler/het USB-geheugen en gebruik dit apparaat niet meer. Zet de contactschakelaar uit (OFF), daarna in de accessoirestand (ACC) of aan (ON) en sluit vervolgens een compatibele draagbare USB-audiospeler/compatibel USB-geheugen aan.
Error-02-9X/-DX	Communicatiefout.	Probeer de volgende mogelijkheden. –Zet het contact uit en dan weer aan. –Ontkoppel de draagbare USB-audiospeler/het USB-geheugen. –Schakel over naar een andere bron. Schakel vervolgens terug naar de USB-audiospeler/het USB-geheugen.

Aanvullende informatie

Melding	Oorzaak	Actie
This DivX rental has expired.	Het geplaatste externe opslag-apparaat bevat DivX VOD-inhoud die is verstreken.	Selecteer een afspeelbaar bestand.
Video resolution not supported	Het geplaatste externe opslag-apparaat bevat een DivX-, MPEG-1-, MPEG-2- of MPEG-4-bestand in hoge definitie (high definition).	Selecteer een afspeelbaar bestand.
It is not possible to write it in the flash.	Het flash-geheugen van dit toestel voor tijdelijke opslag is vol.	Selecteer een afspeelbaar bestand.
Your device is not authorized to play this DivX protected video.	De DivX-registratiecode van dit toestel is niet geautoriseerd door de aanbieder van de DivX VOD-inhoud.	Registreer dit toestel bij de aanbieder van de DivX VOD-inhoud.
Format Read	Na het begin van het afspelen duurt het soms even totdat er geluid klinkt.	Wacht tot het bericht verdwijnt en er geluid klinkt.
Video frame rate not supported	De beeldsnelheid van het DivX-bestand is hoger dan 30 beelden per seconde.	Selecteer een afspeelbaar bestand.
Audio Format not supported	Dit bestandstype wordt niet ondersteund op dit toestel.	Selecteer een afspeelbaar bestand.

iPod

Melding	Oorzaak	Actie
Format Read	Na het begin van het afspelen duurt het soms even totdat er geluid klinkt.	Wacht tot het bericht verdwijnt en er geluid klinkt.

Melding	Oorzaak	Actie
Error-02-6X/-9X/-DX	Communicatiefout.	Verwijder de kabel uit de iPod. Sluit de kabel vervolgens weer aan als het hoofdmenu van de iPod wordt weergegeven. Reset de iPod.
	iPod-fout.	Verwijder de kabel uit de iPod. Sluit de kabel vervolgens weer aan als het hoofdmenu van de iPod wordt weergegeven. Reset de iPod.
Error-02-67	De versie van de iPod-firmware is verouderd.	Werk de versie van de iPod bij.
Stop	Er zijn geen songs.	Zet songs over naar de iPod.
	De huidige lijst bevat geen songs.	Selecteer een lijst die wel songs bevat.
Not Found	Geen verwante songs.	Zet songs over naar de iPod.

iTunes-tags

Melding	Oorzaak	Actie
iPod full. Tags not transferred.	Het geheugen voor tag-informatie op de iPod is vol.	Synchroniseer de iPod met iTunes en herzie de getagte speellijst.
Memory full. Tags not stored. Connect iPod.	Het flash-geheugen van dit toestel voor tijdelijke opslag is vol.	Sluit de iPod op dit toestel aan en draag de getagde informatie van dit toestel over op de iPod.
Tag transfer failed. Reconnect your iPod.	De tag-informatie van dit toestel kan niet naar de iPod worden overgezet.	Controleer de iPod en probeer het opnieuw.
Tag store failed.	Tag-informatie kan niet in dit toestel worden opgeslagen.	Probeer het opnieuw.

Aanvullende informatie

Melding	Oorzaak	Actie
Error-8D	Er is een fout opgetreden in het interne flash rom-geheugen	Zet het contact uit of aan.

Bluetooth

Melding	Oorzaak	Actie
Error-10	Fout in de stroomvoorziening van de Bluetooth-module van dit toestel.	Zet de contactschakelaar uit (OFF) en daarna op de accessoirestand (ACC) of aan (ON). Als de storing hiermee niet is verholpen, neem dan contact op met uw leverancier of een erkend Pioneer Servicecentrum.



Foutmeldingen tijdens de automatische EQ-meting

Als een automatische EQ-meting van de akoestische eigenschappen van het voertuiginterieur niet correct kan worden uitgevoerd, kan er op het display een foutmelding getoond worden. Raadpleeg in dat geval de onderstaande tabel met problemen en voorgestelde oplossingen. Probeer het daarna opnieuw.

Melding	Oorzaak	Actie
Please connect the microphone for measurement. When finished, please push HOME key.	De microfoon is niet aangesloten.	Steek de stekker van de optionele microfoon goed in de aansluiting.

Melding	Oorzaak	Actie
Error. Please check xxxx speaker.	De microfoon kan de meettoon van een luidspreker niet waarnemen.	<ul style="list-style-type: none"> • Controleer of de luidsprekers juist zijn aangesloten. • Corrigeer de instelling van het ingangsniveau van de versterker die op de luidsprekers is aangesloten. • Steek de stekker van de microfoon goed in de aansluiting.

Error. Please check noise.	Er is te veel omgevingslawaai.	<ul style="list-style-type: none"> • Parkeer het voertuig op een zo rustig mogelijke plaats en zet de motor, airconditioning en verwarming uit. • Plaats de microfoon op de juiste manier.
-----------------------------------	--------------------------------	--------------------------------------------------------------------------------------------------------------------------------------------------------------------------------------------------------------------

Error. Please check battery.	Er is geen voeding van de accu naar dit toestel.	<ul style="list-style-type: none"> • Sluit de accu op de juiste manier aan. • Controleer de accuspanning.
-------------------------------------	--------------------------------------------------	-----------------------------------------------------------------------------------------------------------------------------------



Meldingen

Berichten	Vertaling
Screen image may appear reversed.	Pioneer raadt aan een camera te gebruiken die het beeld in spiegelbeeld weergeeft, omdat anders het beeld op het scherm omgekeerd wordt weergegeven.



Aanvullende informatie

Indicatorlijst

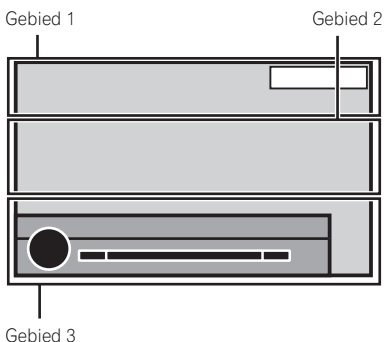

Gebied 1



Geeft aan dat het volume is aangepast.



Geeft aan dat het geluid is uitgeschakeld.



Geeft aan dat het geluid is gedempt.

Gebied 2



Geeft aan dat een radiosignaal wordt ontvangen.



Geeft aan of op de gekozen frequentie in stereo wordt uitgezonden.



Geeft aan dat downloadbare songinformatie (tag) van een radiozender wordt ontvangen.



Geeft aan dat songinformatie (tag) van een radiozender wordt opgeslagen op dit toestel.



Geeft aan dat het digitaal formaat Dolby Digital is.

MPEG-A

Geeft aan dat het digitaal formaat MPEG-audio is.

LPCM

Geeft aan dat het digitaal formaat Lineaire PCM is.

48k16

Geeft de bemonsteringsfrequentie aan.

DTS

Geeft aan dat het digitaal formaat DTS is.

1 ch

1+1ch

2 ch

Multi ch

Geeft het audiokanaal aan.

PBC On

Geeft aan dat een disc met PBC-On word afgespeeld.

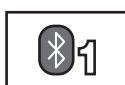

- Geeft aan dat een mobiele telefoon is aangesloten.
- Geeft aan dat er een inkomend gesprek is ontvangen dat u nog niet hebt gezien.

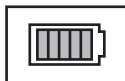

Geeft het vermogen van de batterij van de mobiele telefoon aan.

- De waarde die de indicator aangeeft kan afwijken van het werkelijke batterijniveau.
- Als het batterijvermogen niet kan worden vastgesteld, geeft de indicator niets aan.



Geeft aan dat het aangesloten Bluetooth-apparaat zowel Bluetooth-telefoon als -audio ondersteunt.

Aanvullende informatie

	Geeft aan dat het aangesloten Bluetooth-apparaat alleen Bluetooth-telefoon ondersteunt.
	Geeft aan dat het aangesloten Bluetooth-apparaat alleen Bluetooth-audio ondersteunt.
	Deze geeft de albumtitel weer wanneer taginformatie wordt ontvangen. Deze geeft de albumtitel van de huidige song weer voor MP3/WMA/AAC-bestanden.
	Geeft de songtitel weer wanneer taginformatie wordt ontvangen. Geeft de huidige songtitel weer bij MP3/WMA/AAC-bestanden.
	Toont de opmerking bij de inhoud die momenteel wordt afgespeeld.
	Toont de naam van de huidige radiozender.
	Geeft de naam van de artiest weer wanneer taginformatie wordt ontvangen. Geeft de naam van de artiest weer van het huidige MP3/WMA/AAC-bestand.
	Toont de gegevens van de mobiele telefoon.
	Toont algemene telefoongegevens.
	Toont de gegevens van de vaste telefoon.
	Toont de gegevens van de werktelefoon.
	Toont andere telefoongegevens.

	Geeft de naam van de map weer van het huidige MP3/WMA/AAC-bestand.
	Geeft de naam van het huidige MP3/WMA/AAC-bestand weer.
	Toont het voor ingestelde kanaal van de huidige radiozender.
	Toont het titelnummer dat momenteel wordt afgespeeld.
	Toont het hoofdstuknummer dat momenteel wordt afgespeeld.
	Toont het genre van het huidige fragment/de song.

Gebied 3

	Raak deze indicator aan om BSM in te schakelen.
	Geeft aan dat automatische EQ-meting ingeschakeld is.
	Geeft aan dat de songinformatie (tag) op dit toestel aanwezig is.
	Licht op wanneer alfabetisch naar een song of video gezocht wordt. Geeft aan dat songinformatie (tag) wordt opgeslagen op de iPod.
	Geeft aan dat de database in de muziekzoekmodus gemaakt wordt.
	Geeft aan dat de database in de muziekzoekmodus opgeslagen wordt.
	Geeft de signaalsterkte van de mobiele telefoon aan.

Aanvullende informatie



Geeft aan dat een Bluetooth-telefoon is aangesloten.



Deze geeft aan dat de functie TA (stand-by voor verkeersberichten) is ingeschakeld.



Deze geeft aan dat de functie Onderbreking door nieuwsberichten is ingeschakeld.



Aanwijzingen voor het gebruik

Discs en de player

Gebruik uitsluitend discs die voorzien zijn van een van onderstaande twee logo's.



Gebruik discs van 12 cm. Gebruik geen discs van 8 cm en probeer deze ook niet met een adapter af te spelen.

Gebruik uitsluitend normale, ronde discs. Gebruik geen discs met een andere vorm.



Plaats nooit iets anders dan een dvd-r/rw of cd-r/rw in de laadsleuf van de schijf.

Gebruik geen gebarsten, gebroken, kromme of op andere wijze beschadigde discs omdat die de speler kunnen beschadigen.

Niet-gefinaliseerde cd-r/rw-discs kunnen niet worden afgespeeld.

Raak de gegevenszijde van de disc niet aan.

Bewaar discs in het bijbehorende doosje wanneer u ze niet gebruikt.

Plak geen labels op discs, schrijf er niet op en breng het oppervlak niet in aanraking met chemische middelen.

Reinig een disc door deze met een zachte doek vanuit het midden naar buiten schoon te vegen.

Condens en vochtvorming kunnen de werking van de speler tijdelijk negatief beïnvloeden. Laat de speler in een warmere omgeving ongeveer een uur op temperatuur komen. Veeg vochtige schijven met een zachte doek schoon.

Aanvullende informatie

Sommige discs kunnen niet worden afgespeeld afhankelijk van het type disc, de indeling ervan, de toepassing waarmee deze is opgenomen, de omgeving waarin deze wordt afgespeeld, de manier waarop deze wordt bewaard, enzovoort.

Schokken tijdens het rijden van het voertuig kunnen de disc laten overslaan.

Lees de voor discs geldende voorzorgsmaatregelen voordat u ze gebruikt.

Bij sommige dvd-videodiscs zijn bepaalde functies niet beschikbaar.

Sommige dvd-videodiscs kunnen niet worden afgespeeld.

Dit toestel kan geen dvd-ram-discs afspelen.

Dit toestel is niet compatibel met discs die in het formaat AVCHD (Advanced Video Codec High Definition) zijn opgenomen. Plaats daarom geen AVCHD-discs in dit toestel. Als u dat wel doet, kan het gebeuren dat de disc niet meer wordt uitgeworpen.

Bij gebruik van discs met een bedrukbaar labeloppervlak moet u de instructies en waarschuwingen van de discs controleren. Afhankelijk van de disc kan laden of uitwerpen niet mogelijk zijn. Het gebruik van zulke discs kan dit toestel beschadigen.

Plak geen in de handel verkrijgbare labels of andere materialen op de discs.

- De discs kunnen vervormen waardoor ze onafspeelbaar kunnen worden.
- De labels kunnen loslaten tijdens het afspelen en de disc blokkeren bij het uitwerpen en het toestel beschadigen.

Extern opslagapparaat (USB, SD)

Afhankelijk van het externe opslagapparaat (USB, SD) kunnen de volgende problemen voorkomen:

- De bediening kan verschillend zijn.
- Het opslagapparaat wordt niet herkend.
- Bestanden worden niet correct afgespeeld.

USB-opslagapparaat

Het maken van verbindingen via een USB-hub wordt niet ondersteund.

Sluit alleen een USB-opslagapparaat aan en geen andere apparaten.

Maak het USB-opslagapparaat stevig vast voordat u gaat rijden. Zorg dat het niet op de grond valt omdat het dan onder het rem- of gaspedaal terecht kan komen.

Afhankelijk van het USB-opslagapparaat kunnen storingen optreden op de radio-ontvangst.

Auteursrechtelijk beschermde bestanden kunnen niet van USB-apparaten worden afgespeeld.

Draagbare USB-audiospelers/USB-geheugen kunnen niet via een USB-hub op dit toestel worden aangesloten.

Gepartitioneerd USB-geheugen is niet compatibel met dit toestel.

Afhankelijk van het type draagbare USB-audiospeler/USB-geheugen dat u gebruikt, kan het voorkomen dat dit toestel de USB-audiospeler/het USB-geheugen niet herkent of dat de audiobestanden niet juist worden afgespeeld.

Stel de draagbare USB-audiospeler/het USB-geheugen niet langdurig aan direct zonlicht bloot. Overmatige blootstelling aan direct zonlicht kan de temperatuur in de draagbare USB-audiospeler/het USB-geheugen doen oplopen en storingen veroorzaken.

SD-geheugenkaart

Dit toestel ondersteunt alleen de volgende typen SD-geheugenkaarten.

- SD
- SDHC

Houd de SD-geheugenkaart buiten bereik van kinderen. Roep onmiddellijk de hulp van een arts in als de kaart per ongeluk wordt ingeslikt.

Raak de contactpunten van de SD-geheugenkaart niet aan met uw vingers of met een metalen voorwerp.

Plaats alleen een SD-geheugenkaart in het SD-kaartslot en geen andere voorwerpen. Als een metaal voorwerp (bijvoorbeeld een munt) in de sleuf terecht komt, kunnen de interne circuits beschadigd raken waardoor het toestel onbruikbaar wordt.

Plaats nooit een beschadigde (geknikte, loszittende label, enz.) SD-geheugenkaart omdat deze wellicht niet meer uit de sleuf kan worden verwijderd.

Aanvullende informatie

Plaats de SD-geheugenkaart nooit met kracht in de sleuf omdat daardoor de kaart of de sleuf beschadigd kan raken.

Als u de SD-geheugenkaart wilt verwijderen, drukt u deze voorzichtig naar binnen tot u een klik hoort. Trek uw vinger niet plotseling weg als u de kaart hebt ingedrukt omdat de kaart dan hard uit de sleuf kan schieten. De kaart kan dan in uw gezicht komen, wegschieten, enz.

iPod

Sluit voor een goede werking de dock connector-kabel van de iPod rechtstreeks op dit toestel aan.

Maak de iPod stevig vast voordat u gaat rijden. Laat de iPod niet op de grond vallen, omdat deze dan onder het rem- of gaspedaal terecht kan komen.

Informatie over iPod-instellingen

- Wanneer een iPod is aangesloten, wordt de equalizer van de iPod door dit toestel uitgeschakeld voor een optimale geluidsweergave. Als u de iPod loskoppelt, wordt de equalizer naar de oorspronkelijke instelling teruggezet.
- Tijdens gebruik van dit toestel kunt u de herhaalfunctie op de iPod niet uitschakelen. De herhaalfunctie wordt automatisch ingesteld op Alle als u de iPod op dit toestel aansluit.

Tekst op de iPod die niet compatibel is met de specificaties van dit toestel kan niet worden weergegeven.

Dvd-r/rw-discs

Niet-gefinaliseerde dvd-r/rw-discs die in videoformaat (videomodus) zijn opgenomen, kunnen niet worden afgespeeld.

Het kan voorkomen dat u bepaalde dvd-r/rw-discs niet kunt afspelen vanwege bepaalde eigenschappen van deze discs. Krassen of vuil op de disc, of vuil, condens en dergelijke op de lens van het toestel kunnen daarvan ook de oorzaak zijn.

Afhankelijk van de instellingen van de gebruikte toepassing, is het afspelen van discs die op een computer zijn opgenomen soms niet mogelijk. (Neem voor meer informatie contact op met de fabrikant van de toepassing.)

Cd-r/rw-discs

Cd-r/rw-discs kunnen alleen worden afgespeeld als ze gefinaliseerd zijn.

Het kan voorkomen dat u bepaalde cd-r/rw-discs niet kunt afspelen die op een audio-cd-recorder of computer zijn opgenomen. Dit kan worden veroorzaakt door bepaalde eigenschappen van deze cd's. Krassen of vuil op de disc, of vuil, condens en dergelijke op de lens van dit toestel kunnen ook de oorzaak zijn.

Afhankelijk van de instellingen van de gebruikte toepassing, is het afspelen van discs die op een computer zijn opgenomen soms niet mogelijk. (Neem voor meer informatie contact op met de fabrikant van de toepassing.)

Cd-r/rw-discs die zijn blootgesteld aan direct zonlicht of hoge temperaturen of onder ongunstige omstandigheden in het voertuig zijn bewaard, kunnen wellicht niet worden afgespeeld.

Titels en andere tekstinformatie op een cd-r/rw-disc worden mogelijk niet door dit toestel weergegeven (in het geval van audiogegevens, cd-da).

DualDiscs

DualDiscs zijn dubbelzijdige discs met aan de ene kant een beschrijfbaar cd-oppervlak voor audio-opnamen en aan de andere kant een beschrijfbaar dvd-oppervlak voor video-opnamen.

De dvd-zijde kan met dit toestel worden afgespeeld. De cd-zijde kan mogelijk niet op dit toestel worden afgespeeld omdat deze zijde niet compatibel is met de algemene cd-standaard.

Het regelmatig plaatsen en uitwerpen van een DualDisc kan krassen veroorzaken op de disc wat tot afspelproblemen leidt. In sommige gevallen kan een DualDisc vast komen te zitten in de cd-laadsleuf en niet meer worden uitgeworpen. Om problemen te voorkomen wordt aangeraden om op dit toestel geen DualDiscs af te spelen.

Raadpleeg de informatie van de fabrikant van de disc voor meer informatie over DualDiscs.

JPEG-afbeeldingen

JPEG is de afkorting van Joint Photographic Experts Group en verwijst naar een standaard voor afbeeldingscompressie.

Bestanden zijn compatibel met Baseline JPEG en EXIF-afbeeldingen 2.1 met een maximale resolutie van 4 092 × 4 092. (De EXIF-indeling wordt vaak gebruikt in digitale fotocamera's.)

EXIF-bestanden die met een computer zijn bewerkt, kunnen wellicht niet worden weergegeven.

Er is geen compatibiliteit voor progressieve JPEG.

Aanvullende informatie

DivX-videobestanden

Afhankelijk van de samenstelling en bestandsinformatie, zoals het aantal audiostromen en de bestandsgrootte, kan er enige vertraging optreden bij het starten van een disc.

Sommige speciale functies kunnen ontoegankelijk zijn vanwege de samenstelling van DivX-bestanden.

DivX-bestanden die afkomstig zijn van de site van een DivX-partner worden zeker correct afgespeeld. Niet-geautoriseerde DivX-bestanden worden wellicht niet naar behoren afgespeeld.

Een gehuurd DRM-bestand kan pas worden bediend nadat het afspelen is gestart.

Aanbevolen bestandsgrootte en overdrachtssnelheid: 2 GB of minder en 2 Mbps of minder.

De ID-code van dit toestel moet geregistreerd zijn bij een aanbieder van DivX VOD-inhoud om de DivX VOD-bestanden te kunnen afspelen. Raadpleeg *Uw DivX® VOD-registratiecode weergeven* op bladzijde 53 voor informatie over ID-codes.

Bezoek de volgende website voor meer informatie over DivX:
<http://www.divx.com/>

MPEG-1/MPEG-2/MPEG-4-videobestanden

De verstreken weergavetijd wordt mogelijk niet juist weergegeven.

Belangrijk

- Als u een JPEG-afbeelding een naam geeft, moet u de juiste extensie (.jpg, .jpeg, .jpe of .jfif) toevoegen.
- Dit toestel geeft bestanden met de bestands-extensies .jpg, .jpeg, .jpe en .jfif als JPEG-afbeeldingsbestanden weer. Om storingen te voorkomen dient u deze extensies niet te gebruiken voor andere bestanden. 

Compatibiliteit met gecomprimeerde audio (disc, USB, SD)

WMA

Bestandsextensie: .wma

Bitsnelheid: 5 kbps tot 320 kbps (CBR), VBR

Bemonsteringsfrequentie: 8 kHz tot 48 kHz

Windows Media Audio Professional, Lossless, Voice/DRM Stream/Stream met video: Niet compatibel

MP3

Bestandsextensie: .mp3

Bitsnelheid: 8 kbps tot 320 kbps (CBR), VBR

Bemonsteringsfrequentie: 8 kHz tot 48 kHz (32 kHz, 44,1 kHz, 48 kHz voor de beste kwaliteit)

Compatibele ID3-tagversie: 1.0, 1.1, 2.2, 2.3 (ID3-tag versie 2.x krijgt prioriteit boven versie 1.x.)

M3u speellijst: Niet compatibel

MP3i (MP3 interactive), mp3 PRO: Niet compatibel

AAC

Compatibel formaat: AAC gecodeerd met iTunes

Bestandsextensie: .m4a

Bemonsteringsfrequentie: 8 kHz tot 44,1 kHz

Bitsnelheid: 8 kbps tot 576 kbps

Apple Lossless: Niet compatibel

AAC-bestanden die bij de iTunes Store gekocht zijn (bestandsextensie .m4p): Niet compatibel

DivX-compatibiliteit

Compatibel formaat: DivX-videoformaat dat overeenkomt met de DivX-standaard

Bestandsextensies: .avi of .divx

DivX Ultra-formaat: Niet compatibel

DivX HD-formaat: Niet compatibel

DivX-bestanden zonder videogegevens: Niet compatibel

Aanvullende informatie

DivX-plus: Niet compatibel

Compatibele audio-codec: MP2, MP3, Dolby Digital

LPCM: Compatibel

Bitsnelheid: 8 kbps tot 320 kbps (CBR), VBR

Bemonsteringsfrequentie: 8 kHz tot 48 kHz

Compatibele bestandsextensie externe ondertiteling: .srt

MPEG-1/MPEG-2/MPEG-4-video

Bestandsextensies: .mpg of .mpeg (MPEG-1/MPEG-2), .avi (MPEG-4)

Compatibele audio-codec: MP2 (MPEG-1/MPEG-2), MP2, MP3, Dolby Digital (MPEG-4)

H.264 (MPEG-4 AVC): Compatibel

LPCM: Niet compatibel

Bitsnelheid: 8 kbps tot 320 kbps (CBR), VBR

Bemonsteringsfrequentie: 8 kHz tot 48 kHz

Bijkomende informatie

Het is mogelijk dat niet alle tekens van de bestandsnaam (inclusief de extensie) of mapnaam worden weergegeven.

Een juiste werking van dit toestel is afhankelijk van de toepassing waarmee de WMA-bestanden zijn gecoedeerd.

Er kan een beetje vertraging optreden bij het beginnen met afspelen van audiobestanden met ingebedde beeldgegevens of audiobestanden op een extern opslagapparaat (USB/SD) met een uitgebreide mappenstructuur.

Disc

Afspeelbare mappen: maximaal 700

Afspeelbare bestanden: maximaal 999 voor cd-r/rw

Afspeelbare bestanden: maximaal 3 500 voor dvd-r/rw

Bestandssysteem: ISO 9660 niveau 1 en 2, Romeo, Joliet, UDF 1.02 (dvd-r/rw)

Afspelen van multisessie-discs: Compatibel

Packet write data transfer: Niet compatibel

Bij het afspelen van gecomprimeerde audiodiscs wordt altijd een korte pauze ingelast tussen de fragmenten. Dit gebeurt ongeacht de lengte van de lege ruimte tussen de fragmenten op de originele opname.

Extern opslagapparaat (USB, SD)

Afspeelbare mappen: maximaal 3 000 (maximaal 700 voor DivX/MPEG-1/MPEG-2/MPEG-4)

Afspeelbare bestanden: maximaal 15 000

Afspelen van auteursrechtelijk beschermde bestanden: Niet compatibel

Gepartitioneerd extern opslagapparaat (USB, SD): Alleen de eerste afspeelbare partitie kan worden afgespeeld.

Dit toestel is niet compatibel met Multi Media Cards (MMC).

De compatibiliteit met SD-geheugenkaarten wordt niet gegarandeerd.

Dit toestel is niet compatibel met SD-audio/SD-video.

LET OP

- Pioneer is niet verantwoordelijk voor eventueel verlies van gegevens in het USB-geheugen, de draagbare USB-audiospeler of de SD-geheugenkaart, zelfs niet als dat gebeurt tijdens gebruik van dit toestel.
- Pioneer garandeert geen compatibiliteit met alle USB-opslagapparaten en kan niet verantwoordelijk worden gesteld voor eventueel gegevensverlies op mediaspelers, smartphones of andere apparaten tijdens gebruik van dit product.
- Stel discs, externe opslagapparaten (USB, SD) en de iPod niet bloot aan hoge temperaturen. 

Aanvullende informatie

Compatibiliteit met iPod

Alleen de volgende iPod-modellen kunnen met dit toestel gebruikt worden. Ondersteunde versies van de iPod-software worden hieronder genoemd. Oudere versies worden wellicht niet ondersteund.

Gemaakt voor

- iPod touch 4e generatie (softwareversie 5.0.1)
- iPod touch 3e generatie (softwareversie 5.0.1)
- iPod touch 2e generatie (softwareversie 4.2.1)
- iPod touch 1e generatie (softwareversie 3.1.3)
- iPod classic 160 GB (softwareversie 2.0.4)
- iPod classic 120 GB (softwareversie 2.0.1)
- iPod classic (softwareversie 1.1.2)
- iPod video (softwareversie 1.3)
- iPod nano 6e generatie (softwareversie 1.2)
- iPod nano 5e generatie (softwareversie 1.0.2)
- iPod nano 4e generatie (softwareversie 1.0.4)
- iPod nano 3e generatie (softwareversie 1.1.3)
- iPod nano 2e generatie (softwareversie 1.1.3)
- iPod nano 1e generatie (softwareversie 1.3.1)
- iPhone 4 (softwareversie 5.0.1)
- iPhone 4 (softwareversie 5.0.1)
- iPhone 3GS (softwareversie 5.0.1)
- iPhone 3G (softwareversie 4.2.1)
- iPhone (softwareversie 3.1.3)

Afhankelijk van de generatie en de versie van de iPod zijn sommige functies mogelijk niet beschikbaar.

De bediening kan variëren, afhankelijk van de softwareversie van de iPod.

Voor gebruik met een iPod is voor de iPod een dock-connector-naar-USB-verbindingkabel vereist.

Neem contact op met uw leverancier voor meer informatie als u een Pioneer CD-IU51V/CD-IU201V-interfacedekabel gebruikt.

Raadpleeg de handleiding van de iPod voor meer informatie over ondersteunde bestandsindelingen.

Audioboek, podcast: Compatibel

! LET OP

Pioneer is niet verantwoordelijk voor verlies van gegevens op de iPod, ook niet tijdens gebruik van dit toestel. ■

Volgorde van audiobestanden

De gebruiker kan met dit toestel geen mapnummers toewijzen of de afspeelvolgorde wijzigen.

Voorbeeld van een boomstructuur

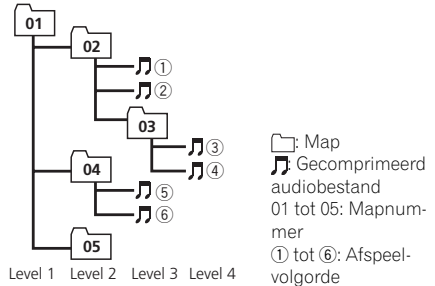

Disc

De mapvolgorde en andere instellingen zijn afhankelijk van de software die voor het coderen en schrijven is gebruikt.

Extern opslagapparaat (USB, SD)

De afspeelvolgorde is gelijk aan de volgorde waarin de bestanden zijn opgenomen op het externe opslagapparaat (USB, SD). Ga als volgt te werk als u wilt dat bestanden in een bepaalde volgorde worden afgespeeld.

1 Geef de bestanden namen met nummers die de afspeelvolgorde aangeven, bijvoorbeeld 001xxx.mp3 en 099yyy.mp3.

2 Plaats de bestanden in een map.

3 Bewaar de map met de bestanden op het externe opslagapparaat (USB, SD).

Merk echter op dat de afspeelvolgorde niet altijd kan worden bepaald. Dit is afhankelijk van het gebruikte systeem.

De afspeelvolgorde op draagbare USB-audiospelers is verschillend en hangt af van de gebruikte audiospeler. ■

Aanvullende informatie

Correct gebruik van het display

LET OP

- Als er vloeibare stoffen of materialen van buiten in het toestel komen, moet u onmiddellijk het toestel uitschakelen en uw dealer of het dichtstbijzijnde Pioneer-servicecentrum raadplegen. Gebruik het toestel niet langer omdat er een verhoogd risico bestaat op brand, elektrische schok en andere storingen.
- Als u rook, een vreemd geluid, een vreemde geur of andere ongebruikelijke signalen van het display waarneemt, moet u de voeding onmiddellijk onderbreken en uw dealer of het dichtstbijzijnde Servicestation van PIONEER raadplegen. Als u het toestel zo blijft gebruiken, kan het systeem permanent beschadigd raken.
- Demonteer het toestel niet en breng geen aanpassingen aan, omdat er hoogspanningsonderdelen in zitten die een elektrische schok kunnen veroorzaken. Raadpleeg uw dealer of het dichtstbijzijnde bevoegde Servicestation van PIONEER voor een interne controle van het apparaat en eventuele aanpassingen of reparaties.

Behandeling van het display

- Als u het toestel via het aanraakpaneel bedient, raak het scherm dan uitsluitend aan met uw vingers. Het scherm is erg gevoelig voor krassen.
- Als het display langere tijd wordt blootgesteld aan direct zonlicht, wordt het bijzonder heet en kan het lcd-scherm schade oplopen. Zorg dat het display zo niet of zo min mogelijk aan direct zonlicht wordt blootgesteld.
- Het display moet worden gebruikt binnen een temperatuurbereik van -10°C t/m $+60^{\circ}\text{C}$.

Als de temperatuur dit bereik overschrijdt, kan het gebeuren dat het display niet normaal functioneert.

- Het lcd-scherm van dit toestel is verlicht zodat het in het voertuig beter zichtbaar is. Druk er niet te hard op omdat dit het scherm kan beschadigen.
- Druk niet te hard op het lcd-scherm, omdat dat krassen kan veroorzaken.

Lcd-scherm (liquid crystal display)

- De warmte uit de verwarming kan het lcd-scherm beschadigen en de koele lucht uit de koeler kan vochtvorming in het display veroorzaken, waardoor schade kan ontstaan.
- Er kunnen kleine zwarte of witte (heldere) stippen op het lcd-scherm verschijnen. Dit is eigen aan het lcd-scherm en betekent niet dat er een probleem is met het display.
- Als u een draadloze telefoon gebruikt, houd de antenne van de telefoon dan uit de buurt van het display om te voorkomen dat het beeld door vlekken, gekleurde strepen en dergelijke wordt gestoord.

Led-achtergrondverlichting

- Als de led-achtergrondverlichting bij een lagere omgevingstemperatuur gebruikt wordt, kan het scherm trager reageren en een lagere beeldkwaliteit vertonen. Dit komt door de eigenschappen van het lcd-scherm en duidt niet op een defect. De beeldkwaliteit verbetert weer bij een hogere omgevingstemperatuur.
- Om de led-achtergrondverlichting te beschermen, wordt deze in de volgende situaties uitgeschakeld:
 - In direct zonlicht
 - Nabij een warmtebron
- De productlevensduur van de led-achtergrondverlichting bedraagt meer dan 10.000 uur. Deze kan afnemen door gebruik bij een hogere temperatuur.

Aanvullende informatie

- Als de led-achtergrondverlichting het einde van zijn levensduur bereikt, wordt het scherm donker en wordt er geen beeld meer weergegeven. In dat geval kunt u contact opnemen met uw leverancier of een erkend Pioneer-servicecentrum in uw omgeving.

Onderhoud van het display

- Als u stof van het scherm veegt of het display reinigt, moet u het systeem eerst uitschakelen. Gebruik een droge, zachte doek.
- Als u het scherm afveegt, zorg dan dat u het oppervlak niet bekrast. Gebruik geen agressieve chemische reinigingsmiddelen. 

Bluetooth-profielen

Apparaten die via Bluetooth draadloze technologie communiceren, moeten bepaalde profielen ondersteunen. Dit toestel is compatibel met de volgende profielen:

- GAP (Generic Access Profile)
- SDP (Service Discovery Protocol)
- OPP (Object Push Profile)
- HFP (Hands Free Profile)
- HSP (Head Set Profile)
- PBAP (Phone Book Access Profile)
- A2DP (Advanced Audio Distribution Profile)
- AVRCP (Audio/Video Remote Control Profile) 1.3 

Copyright en handelsmerken

Dit item maakt gebruik van auteursrechtbeschermende technologie die op haar beurt beschermd wordt door octrooien in de V.S. en andere intellectuele eigendomsrechten van Rovi Corporation. "Reverse engineering" en disassemblage zijn verboden.

Bluetooth

Het merk *Bluetooth*[®] en de logo's daarvan zijn gedeponeerde handelsmerken van Bluetooth SIG, Inc. PIONEER CORPORATION gebruikt deze onder licentie. Andere handelsmerken en handelsnamen zijn eigendom van de respectieve eigenaren.

- Bluetooth is een technologie voor draadloze verbindingen over korte afstanden ter vervanging van kabelverbindingen tussen mobiele telefoons, handheld-computers en andere apparaten. Bluetooth werkt in het frequentiebereik van 2,4 GHz en geeft spraak en gegevens door met snelheden tot 1 megabit per seconde. Bluetooth werd in 1998 gelanceerd door een 'special interest group' (SIG) die bestond uit Ericsson Inc., Intel Corp., Nokia Corp., Toshiba en IBM, en wordt nu verder ontwikkeld door ongeveer 2 000 bedrijven wereldwijd.

Dvd-video

 is een handelsmerk van DVD Format/Logo Licensing Corporation.

iTunes

Apple en iTunes zijn handelsmerken van Apple Inc., geregistreerd in de V.S. en andere landen.

MP3

Dit product is uitsluitend bedoeld voor niet-commercieel privégebruik. Het mag niet in een commerciële omgeving worden gebruikt voor realtime-uitzendingen (over land, via satelliet, kabel en/of andere media), voor uitzendingen/streaming via internet, intranet en/of andere netwerken, of in andere elektronische distributiesystemen zoals betaalradio of audio-op-aanvraagtoepassingen. Hiervoor is een aparte licentie nodig. Kijk voor meer informatie op <http://www.mp3licensing.com>.

Aanvullende informatie

WMA

Windows Media is een gedeponeerd handelsmerk of een handelsmerk van Microsoft Corporation in de Verenigde Staten en/of in andere landen.

Dit product bevat technologie die het eigendom is van Microsoft Corporation en die niet gebruikt of gedistribueerd mag worden zonder toestemming van Microsoft Licensing, Inc.

SD-geheugenkaart

Het SD-logo is een handelsmerk van SD-3C, LLC.

Het SDHC-logo is een handelsmerk van SD-3C, LLC.

iPod & iPhone

iPhone, iPod, iPod classic, iPod nano en iPod touch zijn handelsmerken van Apple Inc., gedeponeerd in de VS en andere landen.

"Gemaakt voor iPod" en "Gemaakt voor iPhone" wil zeggen dat een elektronische accessoire speciaal ontwikkeld is voor verbinding met respectievelijk een iPod of iPhone en door de maker gewaarborgd is als conform de Apple werkingsnormen. Apple is niet verantwoordelijk voor de werking van dit apparaat en voor het voldoen aan de veiligheidsnormen en wettelijke normen. Houd er rekening mee dat het gebruik van dit accessoire met iPod of iPhone invloed kan hebben op de draadloze prestatie.

Dolby Digital

Gefabriceerd onder licentie van Dolby Laboratories. "Dolby" en het symbool double-D zijn handelsmerken van Dolby Laboratories.

DivX

DivX®, DivX Certified® (DivX-gecertificeerd) en de bijbehorende logo's zijn handelsmerken van Rovi Corporation of haar dochterondernemingen en worden onder licentie gebruikt.

INFORMATIE OVER DIVX-VIDEO: DivX® is een digitaal videoformaat dat is gemaakt door DivX, LLC, een dochteronderneming van Rovi Corporation. Dit toestel is officieel DivX Certified® (DivX-gecertificeerd) voor het afspelen

van DivX-video. Bezoek divx.com voor meer informatie en softwareprogramma's voor het converteren van uw bestanden naar DivX-video.

OVER DIVX VIDEO-ON-DEMAND: Dit DivX-Certified® apparaat moet geregistreerd zijn om DivX VOD (video-op-aanvraag) af te spelen. Ga naar het gedeelte over DivX VOD in *Menufuncties* om de registratiecode te ontvangen. Ga naar vod.divx.com voor meer informatie over hoe u uw registratie kunt voltooien.

MIXTRAX

MIXTRAX is een handelsmerk van de PIONEER CORPORATION.

libpng

Pioneer meldt op voorhand dat het niet zal reageren op vragen inzake de broncode.

Deze licentie is oorspronkelijk in het Engels geschreven en is hier enkel vertaald om de lezer te helpen de inhoud te begrijpen. Dit betekent dat de vertaalde licentie NIET de wettelijk bindende kracht heeft van de oorspronkelijke Engelse tekst.

Deze kopie van de libpng mededelingen wordt voor uw gemak geleverd. Wanneer er een verschil bestaat tussen deze kopie en de mededelingen in het bestand `png.h` dat bij de libpng distributie wordt geleverd, heeft de laatste voorrang.

AUTEURSRECHT MEDEDELING, DISCLAIMER en LICENTIE:

Als u libpng wijzigt, kunt u extra mededelingen invoegen meteen na deze zin.

Deze code is uitgebracht onder de libpng-licentie.

libpng versies 1.2.6, 15 augustus 2004 t/m 1.5.0, 6 januari 2011 zijn copyright (c) 2004, 2006-2010 Glenn Randers-Pehrson en worden gedistribueerd met dezelfde disclaimer en licentie als libpng-1.2.5 met toevoeging van de volgende persoon bij de lijst van deelnemende auteurs:

Cosmin Truta

Aanvullende informatie

libpng versie 1.0.7, 1 juli 2000, t/m 1.2.5, 3 oktober 2002, Copyright (c) 2000-2002 Glenn Randers-Pehrson, en gedistribueerd met dezelfde disclaimer en licentie als libpng-1.0.6, met de volgende personen toegevoegd aan de lijst van Deelnemende auteurs

Simon-Pierre Cadieux

Eric S. Raymond

Gilles Vollant

en met de volgende toevoegingen aan de disclaimer:

Er is geen garantie tegen verstoren van uw genot in het gebruik van de bibliotheek of tegen inbreuk. Er is geen garantie dat onze inspanningen of de bibliotheek aan uw behoeften of vereisten voldoen. Deze bibliotheek wordt met alle gebreken geleverd en het volledige risico van een bevedigende kwaliteit, prestatie, nauwkeurigheid en geschiktheid rust bij de gebruiker.

libpng versie 0.97, januari 1998, t/m 1.0.6, 20 maart 2000, Copyright (c) 1998, 1999 Glenn Randers-Pehrson, en gedistribueerd met dezelfde disclaimer en licentie als libpng-0.96, met de volgende personen toegevoegd aan de lijst van Deelnemende auteurs:

Tom Lane

Glenn Randers-Pehrson

Willem van Schaik

libpng versie 0.89, juni 1996, t/m 0.96, mei 1997, Copyright (c) 1996, 1997 Andreas Dilger, en gedistribueerd met dezelfde disclaimer en licentie als libpng-0.88, met de volgende personen toegevoegd aan de lijst van Deelnemende auteurs:

John Bowler

Kevin Bracey

Sam Bushell

Magnus Holmgren

Greg Roelofs

Tom Tanner

libpng versie 0.5, mei 1995, t/m 0.88, januari 1996, Copyright (c) 1995, 1996 Guy Eric Schalinat, Group 42, Inc.

Voor dit auteursrecht en de licentie wordt "Deelnemende auteurs" gedefinieerd als de volgende groep personen:

Andreas Dilger

Dave Martindale

Guy Eric Schalinat

Paul Schmidt

Tim Wegner

De PNG Reference Library wordt geleverd "ZOALS DEZE IS". De Deelnemende auteurs en Group 42, Inc. nemen afstand van alle garanties, expliciet uitgedrukt of impliciet bedoeld, waaronder, zonder beperking, de garanties van verkoopbaarheid en geschiktheid voor een bepaald doel. De Deelnemende auteurs en Group 42, Inc. aanvaarden geen aansprakelijkheid voor directe, indirecte, incidentele, speciale, uitzonderlijke of resulterende schade die voortvloeit uit het gebruik van de PNG Reference Library, zelfs indien geïnformeerd was over de mogelijkheid tot zulke schade.

Hierbij wordt toestemming verleent om deze broncode, of een gedeelte ervan, te gebruiken, kopiëren, wijzigen en distribueren, voor elk doel, zonder kosten, met inachtneming van de volgende beperkingen:

1. De oorsprong van deze broncode mag niet verkeerd worden weergegeven.
2. Gewijzigde versies moeten duidelijk als zodanig worden gemarkeerd en mogen niet worden voorgesteld als de oorspronkelijke bron.
3. Deze auteursrecht mededeling mag niet van een bron of gewijzigde brondistributie worden verwijderd of gewijzigd.

De Deelnemende auteurs en Group 42, Inc. staan specifiek toe, zonder kosten, en moedigen het gebruik aan van deze broncode als een component voor ondersteuning van het PNG-bestandsformaat in commerciële producten. Als u deze broncode in een product gebruikt, is het niet vereist om dit kenbaar te maken maar het zou wel gewaardeerd worden.

Een "png_get_copyright" functie is beschikbaar voor handig gebruik in "over" vensters en dergelijke:

```
printf("%s",png_get_copyright(NULL));
```

Aanvullende informatie

Ook wordt er een PNG-logo (in PNG-formaat natuurlijk) geleverd in de bestanden "pngbar.png" en "pngbar.jpg (88x31) en "pngnow.png" (98x31).

Libpng is OSI Certified Open Source Software.

OSI Certified Open Source is een certificatiemarkering van de Open Source Initiative.

Glenn Randers-Pehrson

glennrp at users.sourceforge.net

6 januari 2011 

Aanvullende informatie

Taalcodekaart voor dvd

Taal (code), invoercode

Japans (ja), 1001	Dzongkha (dz), 0426	Koerdisch (ku), 1121	Kinyarwanda (rw), 1823
Engels (en), 0514	Ewe (ee), 0505	Zurjeens (kv), 1122	Sanskriet (sa), 1901
Frans (fr), 0618	Esperanto (eo), 0515	Cornisch (kw), 1123	Sardijns (sc), 1903
Spaans (es), 0519	Ests, Estisch (et), 0520	Kirgizisch (ky), 1125	Sindhi (sd), 1904
Duits (de), 0405	Baskisch (eu), 0521	Latijn (la), 1201	Noord-Samisch (se), 1905
Italiaans (it), 0920	Luxemburgs (lb), 1202	Luganda (lg), 1207	Sangho (sg), 1907
Chinees (zh), 2608	Fula (ff), 0606	Limburgs (li), 1209	Singalees (si), 1909
Nederlands, Vlaams (nl), 1412	Fins (fi), 0609	Lingala (ln), 1214	Slowaaks (sk), 1911
Portugees (pt), 1620	Fijisch (fj), 0610	Laotiaans (lo), 1215	Sloveens (sl), 1912
Zweeds (sv), 1922	Farøers (fo), 0615	Litouws (lt), 1220	Samoaans (sm), 1913
Russisch (ru), 1821	Fries (fy), 0625	Luba-Katanga (lu), 1221	Shona (sn), 1914
Koreaans (ko), 1115	Iers (ga), 0701	Lets (lv), 1222	Somalisch (so), 1915
Grieks (el), 0512	Gaelisch (gd), 0704	Malagasi (mg), 1307	Albanees (sq), 1917
Afar (aa), 0101	Galicisch (gl), 0712	Marshallees (mh), 1308	Servisch (sr), 1918
Abkhaziaans (ab), 0102	Guarani (gn), 0714	Maori (mi), 1309	Swazi (ss), 1919
Avestisch (ae), 0105	Gujarati (gu), 0721	Macedonisch (mk), 1311	Zuid-Sotho (st), 1920
Afrikaans (af), 0106	Manx (gv), 0722	Malayalam (ml), 1312	Swahili (sw), 1923
Akan (ak), 0111	Hausa (ha), 0801	Mongools (mn), 1314	Tamil (ta), 2001
Amharisch (am), 0113	Hebreeuws (he), 0805	Marathi (mr), 1318	Telugu (te), 2005
Aragonees (an), 0114	Hindi (hi), 0809	Maleis (my), 1319	Tadziëks (tg), 2007
Arabisch (ar), 0118	Hiri Motu (ho), 0815	Maltees (mt), 1320	Thai (th), 2008
Assamitisch (as), 0119	Kroatisch (hr), 0818	Birmaans (my), 1325	Tigrinya (ti), 2009
Avaars (av), 0122	Kreyòl (ht), 0820	Nauruaans (na), 1401	Turkmeens (tk), 2011
Aymara (ay), 0125	Hongaars (hu), 0821	Bokmal (nb), 1402	Tagalog (tl), 2012
Azerbeidzjaans (az), 0126	Armeens (hy), 0825	Noord-Ndebele (nd), 1404	Tswana (tn), 2014
Bashkir (ba), 0201	Herero (hz), 0826	Nepalees (ne), 1405	Tongaans (to), 2015
Wit-Russisch (be), 0205	Interlingua (ia), 0901	Ndonga (ng), 1407	Turks (tr), 2018
Bulgaars (bg), 0207	Indonesisch (id), 0904	Nynorsk (nn), 1414	Tsonga (ts), 2019
Bihari (bh), 0208	Interlingue (ie), 0905	Noors (no), 1415	Tataars (tt), 2020
Bislama (bi), 0209	Igbo (ig), 0907	Zuid-Ndebele (nr), 1418	Twi (tw), 2023
Bambara (bm), 0213	Yi, Sichuan (ii), 0909	Navajo (nv), 1422	Tahitiaans (ty), 2025
Bengaals (bn), 0214	Inupiak (ik), 0911	Nyanja (ny), 1425	Oeigoers (ug), 2107
Tibetaans (bo), 0215	IJslands (is), 0919	Occitaans (oc), 1503	Oekraïens (uk), 2111
Bretons (br), 0218	Inuktitut (iu), 0921	Ojibwe (oj), 1510	Urdu (ur), 2118
Bosnisch (bs), 0219	Javaans (jv), 1022	Oromo (om), 1513	Oezbeeks (uz), 2126
Catalaans (ca), 0301	Georgisch (ka), 1101	Orija (or), 1518	Venda (ve), 2205
Tsjetsjeens (ce), 0305	Kikongo (kg), 1107	Ossetisch (os), 1519	Vietnamees (vi), 2209
Chamorro (ch), 0308	Gikuyu (ki), 1109	Punjabi, Punjabi (pa), 1601	Volapük (vo), 2215
Corsicaans (co), 0315	Kwanyama (kj), 1110	Pali (pi), 1609	Waal (wa), 2301
Cree (cr), 0318	Kazaks (kk), 1111	Pools (pl), 1612	Wolof (wo), 2315
Tsjechisch (cs), 0319	Groenlands, Kalaallisut (kl), 1112	Pashtoe (ps), 1619	Xosa (xh), 2408
Kerkslavisch (cu), 0321	Khmer (km), 1113	Quechua (qu), 1721	Jiddisch (yi), 2509
Tsjoevasjisch (cv), 0322	Kanarees (kn), 1114	Reto-Romaans (rm), 1813	Yoruba (yo), 2515
Wels (cy), 0325	Kanuri (kr), 1118	Kirundi (rn), 1814	Zhuang (za), 2601
Deens (da), 0401	Kashmiri (ks), 1119	Roemeens (ro), 1815	Zoeloe (zu), 2621
Divehi (dv), 0422			



Aanvullende informatie

Technische gegevens

Algemeen

Nominale vermogensbron	14,4 V gelijkstroom (toegelaten spannings- bereik: 10,8 V tot 15,1 V gelijk- stroom)
Aarding	Negatief
Maximaal stroomverbruik	10,0 A
Afmetingen (B × H × D):	
DIN	
Chassis	178 mm × 100 mm × 157 mm
Voorkant	188 mm × 118 mm × 29 mm
D	
Chassis	178 mm × 100 mm × 165 mm
Voorkant	171 mm × 97 mm × 21 mm
Gewicht	2,1 kg

Display

Schermgrootte/beeldverhouding	6,95 inch breed/16:9 (effectief beeld: 156,6 mm × 81,6 mm)
Pixels	3 072 000 (2 400 × 480)
Weergave	TFT actieve matrix, aange- stuurd
Kleursysteem	Compatibel met NTSC/PAL/ PAL-M/PAL-N/SECAM
Temperatuurbereik (uitgeschakeld)	-20°C t/m +80°C

Audio

Maximaal uitgangsvermogen	50 W × 4 70 W × 1/2 Ω (voor de sub- woofer)
Doorlopend uitgangsvermogen	22 W × 4 (50 Hz tot 15 000 Hz, 5% THD, 4 Ω be- lasting, beide kanalen)
Belastingimpedantie	4 Ω (4 Ω tot 8 Ω (2 Ω voor 1 kanaal) toegestaan)
Preout maximaal uitgangsniveau	4,0 V
Equalizer (8-bands grafische equalizer):	
Frequentie	40 Hz/80 Hz/200 Hz/400 Hz/ 1 kHz/2,5 kHz/8 kHz/10 kHz
Gain	± 12 dB

HPF:	
Frequentie	50 Hz/63 Hz/80 Hz/100 Hz/ 125 Hz
Afval	-12 dB/oct
Subwoofer (mono):	
Frequentie	50 Hz/63 Hz/80 Hz/100 Hz/ 125 Hz
Afval	-18 dB/oct
Gain	+6 dB tot -24 dB
Fase	Normaal/tegengesteld
Bass boost:	
Gain	+12 dB tot 0 dB

Dvd-speler

Systeem	Dvd-video, video-cd, cd, WMA, MP3, AAC, DivX, JPEG, MPEG-systeem
Bruikbare discs	dvd-video, video-cd, cd, cd-r/ rw, dvd-r/rw/r/dl
Regionummer	2
Frequentierespons	5 tot 44 000 Hz (met dvd, bij bemonsteringsfrequentie 96 kHz)
Signaal-tot-ruisverhouding	96 dB (1 kHz) (IEC-A-net- werk) (RCA-niveau)
Niveau uitgangssignaal:	
Video	1,0 Vp-p/75 Ω (±0,2 V)
Aantal kanalen	2 (stereo)
MP3-decoderingsformaat	MPEG-1 & 2 Audio Layer 3
WMA-decoderingsformaat	Versie 7, 7.1, 8, 9, 10, 11, 12 (2 kan. audio) (Windows Media Player)
AAC-decoderingsformaat	MPEG-4 AAC (alleen iTunes gecodeerd) (.m4a) (versie 9,0,3 en eerder)
DivX-decoderingsformaat	Home Theater versie 3, 4, 5, 2, 6 (.avi, .divx)
MPEG-vidcodecoderingsformaat	
	MPEG-1 (.mpg, .mpeg, .dat) MPEG-2 PS (.mpg, .mpeg) MPEG-4 deel 2 (visueel), MS-MPEG-4 versie 3 (.avi)

USB

Specificatie USB-standaard	USB 1.1, USB 2.0 high speed
Maximaal stroomverbruik	1,0 A
USB-klasse	MSC (Mass Storage Class) iPod (Audio Class, HID Class)
Bestandssysteem	FAT12, FAT16, FAT32

Aanvullende informatie

MP3-decoderingsformaat ... MPEG-1 & 2 Audio Layer 3,
MPEG-2.5 Audio

WMA-decoderingsformaat
..... Versie 7, 7.1, 8, 9, 10, 11, 12
(2 kan. audio)
(Windows Media Player)

AAC-decoderingsformaat ... MPEG-4 AAC (alleen iTunes
gecodeerd)
(versie 9,0,3 en eerder)

WAVE

WAVE-signaalformaat
..... Lineaire PCM, MS ADPCM
(.wav)

Bemonsteringsfrequentie
..... Lineaire PCM: 16, 22,05, 24,
32, 44,1, 48 [kHz]
MS ADPCM: 22,05/44,1
[kHz]

DivX

DivX-decoderingsformaat
..... Home Theater versie 4.xx, 5.
xx, 6.xx (exclusief Ultra &
HD) (.avi, .divx)

Maximale bitsnelheid
..... 8000 kbps

Maximale framesnelheid
..... 30 fps (bij resolutie
720 x 480. Max. 25 fps bij
720 x 576)

Audiocodec MP2, MP3, Lineaire PCM /
MSAD PCM, AC-3

Decoderingsgrootte Max: 720 (H) x 480 (B), Min:
48 (H) x 48 (B)

H.264

H.264-decoderingsformaat
..... Base Line Profile (.mp4)

Maximale bitsnelheid
..... 8000 kbps

Maximale framesnelheid
..... 30 kbps

Audiocodec AAC
Decoderingsgrootte Max: 720 (H) x 1280 (B),
Min:48 (H) x 48 (B)

WMV

WMV-decoderingsformaat
..... Main Profile (.wmv)

Maximale bitsnelheid
..... 8000 kbps

Maximale framesnelheid
..... 30 kbps

Audiocodec WMA
Decoderingsgrootte Max: 720 (H) x 1280 (B),
Min:48 (H) x 48 (B)

MPEG-4

MPEG-4-videodecoderingsformaat
..... Simple Profile L0/L1/L2/L3,
Advanced Simple Profile
(.mp4)

Maximale bitsnelheid
..... 8000 kbps

Maximale framesnelheid
..... 30 kbps

Audiocodec AAC
Decoderingsgrootte Max: 720 (H) x 1280 (B),
Min:48 (H) x 48 (B)

JPEG

JPEG-decoderingsformaat
..... Base Line (.jpeg, .jpg, .jpe,
.jif)

Pixelbemonstering 4:2:2, 4:2:0
Decoderingsgrootte Max: 4092 (H) x 4092 (B),
Min:16 (H) x 16 (B)

Maximale bestandsgrootte
..... 8 MByte

SD

Compatibel fysiek formaat
..... Versie 1.1

Bestandssysteem FAT12, FAT16, FAT32

MP3-decoderingsformaat ... MPEG-1 & 2 Audio Layer 3,
MPEG-2.5 Audio

WMA-decoderingsformaat
..... Versie 7, 7.1, 8, 9, 10, 11, 12
(2 kan. audio)
(Windows Media Player)

AAC-decoderingsformaat ... MPEG-4 AAC (alleen iTunes
gecodeerd)
(versie 9,0,3 en eerder)

WAVE

WAVE-signaalformaat
..... Lineaire PCM, MS ADPCM
(.wav)

Bemonsteringsfrequentie
..... Lineaire PCM: 16, 22,05, 24,
32, 44,1, 48 [kHz]
MS ADPCM: 22,05/44,1
[kHz]

Aanvullende informatie

DivX

DivX-decoderingsformaat	Home Theater versie 4.xx, 5.xx, 6.xx (exclusief Ultra & HD) (.avi, .divx)
Maximale bitsnelheid	8000 kbps
Maximale framesnelheid	30 fps (bij resolutie 720×480. Max. 25 fps bij 720×576)
Audiocodec	MP2, MP3, Lineaire PCM / MSAD PCM, AC-3
Decoderingsgrootte	Max: 720 (H) x 480 (B), Min: 48 (H) x 48 (B)

H.264

H.264-decoderingsformaat	Base Line Profile (.mp4)
Maximale bitsnelheid	8000 kbps
Maximale framesnelheid	30 kbps
Audiocodec	AAC
Decoderingsgrootte	Max: 720 (H) x 1280 (B), Min: 48 (H) x 48 (B)

WMV

WMV-decoderingsformaat	Main Profile (.wmv)
Maximale bitsnelheid	8000 kbps
Maximale framesnelheid	30 kbps
Audiocodec	WMA
Decoderingsgrootte	Max: 720 (H) x 1280 (B), Min: 48 (H) x 48 (B)

MPEG-4

MPEG-4-videodecoderingsformaat	Simple Profile L0/L1/L2/L3, Advanced Simple Profile (.mp4)
Maximale bitsnelheid	8000 kbps
Maximale framesnelheid	30 kbps
Audiocodec	AAC
Decoderingsgrootte	Max: 720 (H) x 1280 (B), Min: 48 (H) x 48 (B)

JPEG

JPEG-decoderingsformaat	Base Line (.jpeg, .jpg, .jpe, .jfif)
Pixelbemonstering	4:2:2, 4:2:0
Decoderingsgrootte	Max: 4092 (H) x 4092 (B), Min: 16 (H) x 16 (B)
Maximale bestandsgrootte	8 MByte

FM-tuner

Frequentiebereik	87,5 MHz tot 108,0 MHz
Bruikbare gevoeligheid	9 dBf (0,8 μ V/75 Ω , mono, S/R: 30 dB)
Signaal-tot-ruisverhouding	72 dB (IEC-A-netwerk)

MW-tuner

Frequentiebereik	531 kHz tot 1 602 kHz (9 kHz)
Bruikbare gevoeligheid	25 μ V (S/R: 20 dB)
Signaal-tot-ruisverhouding	62 dB (IEC-A-netwerk)

LW-tuner

Frequentiebereik	153 kHz tot 281 kHz
Bruikbare gevoeligheid	28 μ V (S/R: 20 dB)
Signaal-tot-ruisverhouding	62 dB (IEC-A-netwerk)

Bluetooth

Versie	Bluetooth 3.0 gecertificeerd
Uitgangsvermogen	+4 dBm maximum (Vermogensklasse 2)



Opmerking

Technische gegevens en ontwerp kunnen zonder voorafgaande kennisgeving worden gewijzigd.

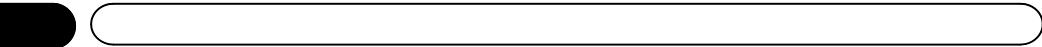

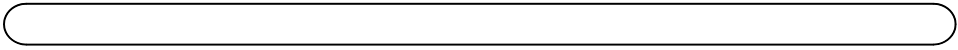

<http://www.pioneer.eu>

Bezoek **www.pioneer.nl** (of **www.pioneer.eu**) om uw product te registreren.

PIONEER CORPORATION

1-1, Shin-ogura, Saiwai-ku, Kawasaki-shi,
Kanagawa 212-0031, JAPAN

PIONEER ELECTRONICS (USA) INC.

P.O. Box 1540, Long Beach, California 90801-1540, U.S.A.
TEL: (800) 421-1404

PIONEER EUROPE NV

Haven 1087, Keetberglaan 1, B-9120 Melsele, Belgium/Belgique
TEL: (0) 3/570.05.11

PIONEER ELECTRONICS ASIACENTRE PTE. LTD.

253 Alexandra Road, #04-01, Singapore 159936
TEL: 65-6472-7555

PIONEER ELECTRONICS AUSTRALIA PTY. LTD.

5 Arco Lane, Heatherton, Victoria, 3202 Australia
TEL: (03) 9586-6300

PIONEER ELECTRONICS OF CANADA, INC.

340 Ferrier Street, Unit 2, Markham, Ontario L3R 2Z5, Canada
TEL: 1-877-283-5901
TEL: 905-479-4411

PIONEER ELECTRONICS DE MEXICO, S.A. de C.V.

Blvd.Manuel Avila Camacho 138 10 piso
Col.Lomas de Chapultepec, Mexico, D.F. 11000
TEL: 55-9178-4270

先鋒股份有限公司

台北市內湖區瑞光路407號8樓
電話：886-(0)2-2657-3588

先鋒電子（香港）有限公司

香港九龍長沙灣道909號5樓
電話：852-2848-6488

© 2012 PIONEER CORPORATION.
Alle rechten voorbehouden.