

Pioneer

VREC-Z810SH

DASHCAM
TELECAMERA DA PLANCIA

Schnellstartanleitung
Guida rapida all'uso

Diese Anleitung soll Sie durch die grundlegenden Funktionen diese Gerats fuhren.
Ausfuhrliche Informationen finden Sie in der Bedienungsanleitung auf der Website.
<https://www.pioneer-car.eu/eur/>

Esta guida ha lo scopo di supportare l'utente con le funzioni di base di questa unita.
Per dettagli, fare riferimento al Manuale d'istruzioni presente sul sito web.
<https://www.pioneer-car.eu/eur/>

Deze gids bevat een overzicht van de basisfuncties van het apparaat.
Meer informatie vindt u in de Bedieningshandleiding op onze website.
<https://www.pioneer-car.eu/eur/>

Este guia pretende orientá-lo nas funções básicas desta unidade.
Para mais detalhes, por favor consulte o Manual de Instruções disponível no website.
<https://www.pioneer-car.eu/eur/>

PIONEER CORPORATION
28-8, Honkomagome 2-chome, Bunkyo-ku,
Tokyo 113-0021, JAPAN

PIONEER EUROPE NV
Haven 1087, Keetberglaan 1, B-9120 Melsele, Belgium/Belgique
TEL: +32 (0)3 05 11 32
Salamanca, Wellington Street, Slough, SL1 1YP, UK
TEL: +44 (0)208 836 3500

© 2022 PIONEER CORPORATION.
< KYTZ22C >> 1601007-1389-0

Declaration of Conformity with regard to the Radio Equipment Directive 2014/53/EU

Manufacturer:
Pioneer Corporation
28-8, Honkomagome 2-chome, Bunkyo-ku,
Tokyo 113-0021, JAPAN

English:
Hereby, Pioneer declares that the radio equipment type [*] is in compliance with the requirements of the Radio Equipment Directive 2014/53/EU.
The full text of the EU declaration of conformity is available at the following internet address:
<https://www.pioneer-car.eu/eur/compliance>

Portugués:
O(a) abaixo assinado(a) Pioneer declara que o presente tipo de equipamento de rádio [*] está em conformidade com a Diretiva 2014/53/UE.
O texto integral da declaração de conformidade está disponível no seguinte endereço de Internet:
<https://www.pioneer-car.eu/eur/compliance>

Nederlands:
Hierbij verklaar ik, Pioneer, dat het type radioapparaatur [*] conform is met Richtlijn 2014/53/UE.
De volledige tekst van de EU-conformiteitsverklaring kan worden geraadpleegd op het volgende internetadres:
<https://www.pioneer-car.eu/eur/compliance>

Franciais:
Le soussigné, Pioneer, déclare que l'équipement radioélectrique du type [*] est conforme à la directive 2014/53/UE.
Le texte complet de la déclaration UE de conformité est disponible à l'adresse internet suivante:
<https://www.pioneer-car.eu/eur/compliance>

Svenska:
Härmed försäkrar Pioneer att denna typ av radioutrustning [*] överensstämmer med direktiv 2014/53/UE.
Den fullständiga texten till EU-försäkran om överensstämmelse finns på följande webbadress:
<https://www.pioneer-car.eu/eur/compliance>

Dansk:
Hermed erklærer Pioneer, at radioudstyrstypen [*] er i overensstemmelse med direktiv 2014/53/UE.
EU-overensstemmelseserklæringens fulde tekst kan findes på følgende internetadresse:
<https://www.pioneer-car.eu/eur/compliance>

Deutsch:
Hiermit erkläre Pioneer, dass der Funkanlagestyp [Bezeichnung des Produktes] 2014/53/UE entspricht.
Der vollständige Text der EU-Konformitätserklärung ist unter der folgenden Internetadresse verfügbar:
<https://www.pioneer-car.eu/eur/compliance>

Ελληνικά:
Με την παρούσα δήλωση, δηλώνει ότι ο ραδιοεξοπλισμός [*] πληροί την οδηγία 2014/53/ΕΕ.
Το πλήρες κείμενο της δήλωσης συμμόρφωσης ΕΕ βρίσκεται στην ακόλουθη ιστοσελίδα στο διαδίκτυο:
<https://www.pioneer-car.eu/eur/compliance>

Italiano:
Il fabbricante, Pioneer, dichiara che il tipo di apparecchiatura radio [*] è conforme alla direttiva 2014/53/UE.
Il testo completo della dichiarazione di conformità UE è disponibile al seguente indirizzo Internet:
<https://www.pioneer-car.eu/eur/compliance>

Espanol:
Por la presente, Pioneer declara que el tipo de equipo radioeléctrico [*] es conforme con la Directiva 2014/53/UE.
El texto completo de la declaración UE de conformidad está disponible en la dirección Internet siguiente:
<https://www.pioneer-car.eu/eur/compliance>

Română:
Prin prezenta, Pioneer declară că tipul de echipament radioelectric [*] este în conformitate cu Directiva 2014/53/UE.
Textul integral al declarației UE de conformitate este disponibil la următoarea adresă internet:
<https://www.pioneer-car.eu/eur/compliance>

Български:
С настоящото Pioneer декларира, че този тип радиоеξοπλισμeνe [*] e в съответствие с Директива 2014/53/ΕΕ.
Цялостният текст на ЕС декларацията за съответствие може да се намери на следния интернет адрес:
<https://www.pioneer-car.eu/eur/compliance>

Polski:
Pioneer niniejszym oświadczam, że typ urządzenia radiowego [*] jest zgodny z dyrektywą 2014/53/UE.
Pełny tekst deklaracji zgodności UE jest dostępny pod następującym adresem internetowym:
<https://www.pioneer-car.eu/eur/compliance>

Norsk:
Herved Pioneer erklærer at radioutstyr type [*] er i samsvar med direktiv 2014/53/UE.
Den fullstendige teksten i EU-samsvarserklæring er tilgjengelig på følgende internetadresse:
<https://www.pioneer-car.eu/eur/compliance>

Čeština:
Tímto Pioneer prohlašuje, že typ rádiového zařízení [*] je v souladu se směrnicí 2014/53/UE.
Plný text této deklarace o shodě je k dispozici na této internetové adrese:
<https://www.pioneer-car.eu/eur/compliance>

Eesti:
Käesolevaga deklareerib Pioneer, et käesolev raadioseadme tüüp [*] vastab direktiivi 2014/53/EL nõuetele.
EU vastavusdeklaratsiooni täielik tekst on kättesaadav järgmisel internetiaadressil:
<https://www.pioneer-car.eu/eur/compliance>

Magyar:
Pioneer igazolja, hogy a [*] típusú rádióberendezés megfelel a 2014/53/EU irányelvnek.
Az EU-megfelelésegi nyilatkozat teljes szövege elérhető a következő internetes címen:
<https://www.pioneer-car.eu/eur/compliance>

Türk:
Burada, Pioneer radyo ekipmanı türünün [*] 2014/53/UE direktiflerine uyumlu olduğunu beyan eder.
Avrupa uyumluluk beyanının tam metni belirtilen internet sitesinde mevcuttur:
<https://www.pioneer-car.eu/eur/compliance>

Deutsch
Vorsichtsmaßnahmen

Informazioni per l'utente sulla raccolta e smaltimento di apparecchiature e batterie

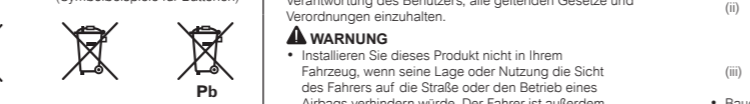

Questi simboli sul prodotto, sull'imballo e/o sui documenti allegati indicano che la batteria e i prodotti elettrici ed elettronici usati non devono essere smaltiti insieme ai rifiuti domestici indifferenziati.

Um die zurechtzufindende Handhabung, Rückgewinnung und Wiederverwertung von Altprodukten und gebrauchten Batterien zu gewährleisten, bringen Sie diese bitte gemäß der landesspezifischen Gesetzgebung zu den dafür zuständigen Sammelstellen.

Bevor Sie dieses Produkt in Betrieb nehmen, lesen Sie die folgenden Sicherheitshinweise gründlich durch:

• Dieses Produkt darf unter keinen Umständen bedient werden, wenn Sie dadurch von der sicheren Steuerung des Fahrzeugs abgelenkt werden könnten.
Achten Sie stets auf ein sicheres Fahrverhalten und befolgen Sie alle geltenden Verkehrsregeln. Wenn Sie Schwierigkeiten bei der Bedienung des Produkts oder dem Lesen des Displays haben sollten, parken Sie Ihr Fahrzeug zuerst an einem sicheren Ort und ziehen Sie die Handbremse an, bevor Sie die erforderlichen Anpassungen vornehmen.

• Bestimmte Funktionen des Produkts (wie zum Beispiel die Anzeige des Bildschirms und bestimmte Tastenbedienvorgänge) könnten während der Fahrt gefährlich oder gesetzeswidrig sein (und womöglich zu schweren Verletzungen oder zum Tod führen).

Die folgenden Funktionen sind ausschließlich in der Europäischen Union.
Für Länder außerhalb der Europäischen Union: Wenn Sie diese Gegenstände entsorgen wollen, wenden Sie sich bitte an die für Sie zuständige Verwaltungsbehörde oder an Ihren Händler und fragen Sie dort nach der zutreffenden Entsorgungsweise.

Warnung
• Setzen Sie den Akku keinem Feuer oder übermäßiger Hitze aus und achten Sie darauf, dass er nicht getuschelt oder durchtrennt wird. Entsorgen Sie den Akku nicht in einem Feuer oder einem heißen Ofen, da dies zu einer Explosion führen könnte.
• Setzen Sie den Akku weder dem Gebrauch, der Lagerung oder des Transports weder extrem hohen noch niedrigen Temperaturen aus.

VORSICHT
• Das am Produkt angebrachte grafische Symbol bedeutet Gleichstrom.

Sicherheitshinweise
Bestimmte Rechtsvorschriften in Ihrem Land oder Ihrer Region untersagen oder beschränken eventuell die Installation und die Nutzung dieses Produkts in Ihrem Fahrzeug. Bitte beachten Sie alle geltenden Gesetze und Bestimmungen hinsichtlich der Verwendung, Installation und Bedienung dieses Produkts. Es liegt in der Verantwortung des Benutzers, alle geltenden Gesetze und Verordnungen einzuhalten.

WARNUNG
• Installieren Sie dieses Produkt nicht in Ihrem Fahrzeug, wenn seine Lage oder Nutzung die Sicht des Fahrers auf die Straße oder den Betrieb eines Airbags verhindern würde. Der Fahrer ist außerdem dafür verantwortlich, die geltenden Gesetze, Regeln und Vorschriften des jeweiligen Landes zu kennen und einzuhalten, darunter zum Beispiel die Datenschutzrechte von Mitfahrern; zudem darf das Gerät nicht an Orten verwendet werden, an dem seine Installation oder Nutzung untersagt ist.

WARNUNG
• Dieses Produkt darf nicht mit Flüssigkeit in Berührung kommen. Dies könnte zu einem elektrischen Schlag führen. Außerdem könnte dieses Produkt beschädigt werden, Rauch abgeben oder überhitzen, wenn es mit Flüssigkeit in Berührung kommt.

• Dieses Produkt darf unter keinen Umständen bedient werden, wenn Sie dadurch von der sicheren Steuerung des Fahrzeugs abgelenkt werden könnten.
Achten Sie stets auf ein sicheres Fahrverhalten und befolgen Sie alle geltenden Verkehrsregeln. Wenn Sie Schwierigkeiten bei der Bedienung des Produkts oder dem Lesen des Displays haben sollten, parken Sie Ihr Fahrzeug zuerst an einem sicheren Ort und ziehen Sie die Handbremse an, bevor Sie die erforderlichen Anpassungen vornehmen.

• Bestimmte Funktionen des Produkts (wie zum Beispiel die Anzeige des Bildschirms und bestimmte Tastenbedienvorgänge) könnten während der Fahrt gefährlich oder gesetzeswidrig sein (und womöglich zu schweren Verletzungen oder zum Tod führen).

Die folgenden Funktionen sind ausschließlich in der Europäischen Union.
Für Länder außerhalb der Europäischen Union: Wenn Sie diese Gegenstände entsorgen wollen, wenden Sie sich bitte an die für Sie zuständige Verwaltungsbehörde oder an Ihren Händler und fragen Sie dort nach der zutreffenden Entsorgungsweise.

Warnung
• Setzen Sie den Akku keinem Feuer oder übermäßiger Hitze aus und achten Sie darauf, dass er nicht getuschelt oder durchtrennt wird. Entsorgen Sie den Akku nicht in einem Feuer oder einem heißen Ofen, da dies zu einer Explosion führen könnte.
• Setzen Sie den Akku weder dem Gebrauch, der Lagerung oder des Transports weder extrem hohen noch niedrigen Temperaturen aus.

VORSICHT
• Das am Produkt angebrachte grafische Symbol bedeutet Gleichstrom.

Sicherheitshinweise
Bestimmte Rechtsvorschriften in Ihrem Land oder Ihrer Region untersagen oder beschränken eventuell die Installation und die Nutzung dieses Produkts in Ihrem Fahrzeug. Bitte beachten Sie alle geltenden Gesetze und Bestimmungen hinsichtlich der Verwendung, Installation und Bedienung dieses Produkts. Es liegt in der Verantwortung des Benutzers, alle geltenden Gesetze und Verordnungen einzuhalten.

WARNUNG
• Installieren Sie dieses Produkt nicht in Ihrem Fahrzeug, wenn seine Lage oder Nutzung die Sicht des Fahrers auf die Straße oder den Betrieb eines Airbags verhindern würde. Der Fahrer ist außerdem dafür verantwortlich, die geltenden Gesetze, Regeln und Vorschriften des jeweiligen Landes zu kennen und einzuhalten, darunter zum Beispiel die Datenschutzrechte von Mitfahrern; zudem darf das Gerät nicht an Orten verwendet werden, an dem seine Installation oder Nutzung untersagt ist.

Strahlungsinformation
WLAN:
Ausgangleistung: + 19 dBm Max.
Frequenzband: 2412 MHz bis 2472 MHz

Marken und Urheberrechte
• Die Logos microSD™, microSDXC und microSDHC sind Marken von SD-3C, LLC.

Android ist eine Marke von Google LLC.
• Das Wi-Fi CERTIFIED™ Logo ist eine eingetragene Marke der Wi-Fi Alliance®.

Apple iPhone ist eine in den USA und in anderen Ländern eingetragene Marke von Apple Inc.
• EU-Konformitätserklärung.

Informazioni per gli utenti sulla raccolta e smaltimento di apparecchiature e batterie usate

Questi simboli sul prodotto, sull'imballo e/o sui documenti allegati indicano che la batteria e i prodotti elettrici ed elettronici usati non devono essere smaltiti insieme ai rifiuti domestici indifferenziati.

• Non consentire al prodotto di entrare a contatto con liquidi. Possono verificarsi scosse elettriche. Inoltre, il contatto con liquidi può causare danni al prodotto, l'emissione di fumo e il surriscaldamento.

• Prima di utilizzare il prodotto, accertarsi di aver letto e compreso tutte le seguenti informazioni di sicurezza:
• Non utilizzare il prodotto se può distrarre in qualsiasi modo dalla guida sicura del veicolo. Osservare sempre il codice della strada e tutte le norme di circolazione in vigore. Se l'uso del prodotto o la lettura del display risultano difficili, parcheggiare il veicolo in un luogo sicuro e inserire il freno a mano prima di effettuare le necessarie regolazioni.

Per un corretto trattamento, recupero e riciclaggio delle batterie e dei prodotti usati, conferirli negli appositi centri di raccolta rispettando le leggi nazionali.
Smaltimento correttamente le batterie e i prodotti usati, si risparmiando risorse preziose e si prevenendo potenziali effetti negativi sulla salute e sull'ambiente dovuti a un trattamento non corretto dei rifiuti.

Per maggiori informazioni sulla raccolta e sul riciclaggio delle batterie e dei prodotti usati, contattare le autorità municipali, il centro di raccolta locale o il punto vendita in cui sono stati acquistati gli articoli.

Questi simboli sono validi solo nell'Unione europea.
Per i paesi fuori dall'Unione europea:
Se si desidera smaltire questi articoli, contattare le autorità locali o il rivenditore e informarsi sul metodo corretto di smaltimento.

AVVISO
• Non permettere che la batteria venga esposta al fuoco o a calore eccessivo oppure che venga compressa o tagliata; inoltre, non smaltirla nel fuoco o in un forno caldo, che potrebbero provocare un'esplosione.
• Non esporre la batteria a temperature estremamente alte o basse durante l'uso, la conservazione o il trasporto.

ATTENZIONE
• Il simbolo grafico sul prodotto indica la corrente continua.

Precauzioni di sicurezza
Alcune leggi nazionali o locali possono vietare o limitare la collocazione o l'uso del prodotto sul veicolo. Rispettare tutte le leggi e le normative in vigore relative all'uso, all'installazione e al funzionamento del prodotto. L'utente ha il dovere di osservare tutte le leggi e le ordinanze in vigore.

AVVISO
• Non installare il prodotto nel veicolo se la sua posizione o l'utilizzo possono ostacolare la visuale libera della strada o il funzionamento di un airbag. Il conducente ha anche il dovere di conoscere le leggi, le regole e le norme del luogo in cui conduce il veicolo, ad esempio i diritti alla privacy dei passeggeri, e di non utilizzare il dispositivo dove l'installazione e l'uso sono vietati.

• Prima di utilizzare il prodotto, accertarsi di aver letto e compreso tutte le seguenti informazioni di sicurezza:
• Non utilizzare il prodotto se può distrarre in qualsiasi modo dalla guida sicura del veicolo. Osservare sempre il codice della strada e tutte le norme di circolazione in vigore. Se l'uso del prodotto o la lettura del display risultano difficili, parcheggiare il veicolo in un luogo sicuro e inserire il freno a mano prima di effettuare le necessarie regolazioni.

WAARSCHUWING
• Zorg ervoor dat de batterij niet kan worden blootgesteld aan vuur of overmatige hitte of kan worden geplet of beschadigd en gooi de batterij niet weg in vuur of een hete oven, want dat kan tot een explosie leiden.
• Stel batterijen niet bloot aan buitengewoon hoge of lage temperaturen tijdens gebruik, opslag of transport.

LET OP
• Het grafische symbool op het product duidt gelijkstroom aan.

Veiligheidsmaatregelen
Bepaalde nationale en lokale wetgeving kan de plaatsing en het gebruik van dit product in uw voertuig verbieden of beperken. Zorg dat u alle toepasselijke wet- en regelgeving naleeft met betrekking tot het gebruik, de installatie en de bediening van dit product. De gebruiker is ervoor verantwoordelijk alle toepasselijke wetten en verordeningen na te leven.

WAARSCHUWING
• Installeer dit product niet in uw voertuig als de locatie of het gebruik ervan het zicht van de bestuurder op de weg zou kunnen belemmeren of de werking van een airbag in het voertuig zou kunnen hinderen. Het is eveneens de verantwoordelijkheid van de bestuurder om de wetgeving, regelgeving en voorschriften te kennen van de locatie waar wordt gereden, bijv. privacywetgeving voor passagiers, en het toestel niet te gebruiken op een locatie waar de installatie of het gebruik ervan kan worden verboden.

WAARSCHUWING
• Zorg ervoor dat dit product niet in contact komt met vloeistoffen. Hierdoor kan een elektrische schok ontstaan. Ook kan het contact met vloeistoffen leiden tot schade aan het product, rook en oververhitting.
• Zorg ervoor dat u de volgende informatie over veiligheid leest en volledig begrijpt voor u dit product gaat gebruiken:
• Bedien dit product niet indien dat uw aandacht op andere manieren van de veilige besturing van uw voertuig zou afleiden. Leef steeds de regels voor veilig rijden na en volg alle bestaande verkeersregels. Als u problemen hebt bij het gebruik van dit product of om het display te lezen, parker uw voertuig dan op een veilige plaats en schakel de handrem in voordat u de nodige aanpassingen uitvoert.

Informatie over straling
Draadloos LAN:
Uitgangsvermogen: Max. + 19 dBm
Frequentieband: 2412 MHz tot 2472 MHz

Handelmerken en auteursrechten
• De logo's microSD™, microSDXC en microSDHC zijn handelsmerken van SD-3C, LLC.

Informazioni per gli utenti sulla raccolta e smaltimento di apparecchiature e batterie usate

Questi simboli sul prodotto, sull'imballo e/o sui documenti allegati indicano che la batteria e i prodotti elettrici ed elettronici usati non devono essere smaltiti insieme ai rifiuti domestici indifferenziati.

• Non consentire al prodotto di entrare a contatto con liquidi. Possono verificarsi scosse elettriche. Inoltre, il contatto con liquidi può causare danni al prodotto, l'emissione di fumo e il surriscaldamento.

• Prima di utilizzare il prodotto, accertarsi di aver letto e compreso tutte le seguenti informazioni di sicurezza:
• Non utilizzare il prodotto se può distrarre in qualsiasi modo dalla guida sicura del veicolo. Osservare sempre il codice della strada e tutte le norme di circolazione in vigore. Se l'uso del prodotto o la lettura del display risultano difficili, parcheggiare il veicolo in un luogo sicuro e inserire il freno a mano prima di effettuare le necessarie regolazioni.

CUIDADO
• O símbolo gráfico colocado no produto advierte o utilizador para corrente direta.

Precauções de segurança
Alguns países e leis governamentais podem proibir ou restringir a utilização deste sistema no seu veículo. Por favor, respeite todas as leis aplicáveis à utilização, instalação e o controlo deste produto. É da responsabilidade do utilizador cumprir toda a legislação e regulamentação em vigor.

AVISO
• Não instale este produto no seu veículo, caso a sua localização ou utilização irá causar obstrução do campo visual do condutor ou de funcionamento adequado dos airbags. É da responsabilidade do condutor em respeitar a legislação e regulamentação relativa ao local da prática de condução, incluindo, por exemplo, os direitos de privacidade dos passageiros e inutilização indevida do dispositivo em locais em que a sua instalação ou utilização é proibida.

AVISO
• Não deixe cair líquidos dentro do sistema. Ao fazê-lo, poderá provocar choque elétrico. Se o aparelho entrar em contacto com líquidos, não fixe araficionado, detetar fumo ou sobreaquecimento.
• Antes de utilizar este sistema, leia atentamente e compreenda todas estas instruções de segurança.
• Não utilize este produto em situações que possam distrair-lo e impedir a condução segura do veículo. Consulte e respeite os regulamentos de trânsito locais. Se experimentar dificuldades em operar este produto ou ler o seu ecrã, estacione o seu veículo num local seguro e aplique o travão de mão antes de efetuar quaisquer ajustes necessários.
• Algumas funções (como a visualização de uma imagem de vídeo e certas operações dos botões) oferecidas por este produto podem ser perigosas e/ou ilegais se utilizadas durante a condução (podendo resultar na origem de lesões graves ou morte).
• Ao eliminá-las corretamente, ajudará a poupar recursos preciosos e a evitar potenciais efeitos negativos na saúde humana e no ambiente, resultados de um inadequado tratamento do lixo.

CUIDADO
• Não permita que a bateria seja exposta a fogo ou a calor excessivo, nem que seja esmagada ou cortada. Além disso, não permita que o produto seja eliminado de maneira incorreta. Se o produto for descartado incorretamente, pode causar danos ao meio ambiente, incluindo a liberação de fumaça e o superaquecimento.
• Antes de usar este produto, leia atentamente e compreenda todas as informações de segurança:
• Não use o produto se puder distrair sua atenção de qualquer maneira durante a direção segura do veículo. Observe sempre o código de trânsito e todas as normas de circulação em vigor. Se o uso do produto ou a leitura do display resultarem difíceis, estacione o veículo em um lugar seguro e engate a freio de mão antes de fazer os ajustes necessários.

Información sobre a radiación
Lan Sem Fios:
Potência de saída: + 19 dBm Máx.
Banda(s) de frequência: 2412 MHz a 2472 MHz

Marcas comerciais e Direitos de Cópia
• Os logótipos microSD™, microSDXC e microSDHC são marcas comerciais da SD-3C, LLC.

Informazioni per gli utenti sulla raccolta e smaltimento di apparecchiature e batterie usate

Questi simboli sul prodotto, sull'imballo e/o sui documenti allegati indicano che la batteria e i prodotti elettrici ed elettronici usati non devono essere smaltiti insieme ai rifiuti domestici indifferenziati.

• Non consentire al prodotto di entrare a contatto con liquidi. Possono verificarsi scosse elettriche. Inoltre, il contatto con liquidi può causare danni al prodotto, l'emissione di fumo e il surriscaldamento.

• Prima di utilizzare il prodotto, accertarsi di aver letto e compreso tutte le seguenti informazioni di sicurezza:
• Non utilizzare il prodotto se può distrarre in qualsiasi modo dalla guida sicura del veicolo. Osservare sempre il codice della strada e tutte le norme di circolazione in vigore. Se l'uso del prodotto o la lettura del display risultano difficili, parcheggiare il veicolo in un luogo sicuro e inserire il freno a mano prima di effettuare le necessarie regolazioni.

WAARSCHUWING
• Zorg ervoor dat de batterij niet kan worden blootgesteld aan vuur of overmatige hitte of kan worden geplet of beschadigd en gooi de batterij niet weg in vuur of een hete oven, want dat kan tot een explosie leiden.
• Stel batterijen niet bloot aan buitengewoon hoge of lage temperaturen tijdens gebruik, opslag of transport.

LET OP
• Het grafische symbool op het product duidt gelijkstroom aan.

Veiligheidsmaatregelen
Bepaalde nationale en lokale wetgeving kan de plaatsing en het gebruik van dit product in uw voertuig verbieden of beperken. Zorg dat u alle toepasselijke wet- en regelgeving naleeft met betrekking tot het gebruik, de installatie en de bediening van dit product. De gebruiker is ervoor verantwoordelijk alle toepasselijke wetten en verordeningen na te leven.

WAARSCHUWING
• Installeer dit product niet in uw voertuig als de locatie of het gebruik ervan het zicht van de bestuurder op de weg zou kunnen belemmeren of de werking van een airbag in het voertuig zou kunnen hinderen. Het is eveneens de verantwoordelijkheid van de bestuurder om de wetgeving, regelgeving en voorschriften te kennen van de locatie waar wordt gereden, bijv. privacywetgeving voor passagiers, en het toestel niet te gebruiken op een locatie waar de installatie of het gebruik ervan kan worden verboden.

WAARSCHUWING
• Zorg ervoor dat dit product niet in contact komt met vloeistoffen. Hierdoor kan een elektrische schok ontstaan. Ook kan het contact met vloeistoffen leiden tot schade aan het product, rook en oververhitting.
• Zorg ervoor dat u de volgende informatie over veiligheid leest en volledig begrijpt voor u dit product gaat gebruiken:
• Bedien dit product niet indien dat uw aandacht op andere manieren van de veilige besturing van uw voertuig zou afleiden. Leef steeds de regels voor veilig rijden na en volg alle bestaande verkeersregels. Als u problemen hebt bij het gebruik van dit product of om het display te lezen, parker uw voertuig dan op een veilige plaats en schakel de handrem in voordat u de nodige aanpassingen uitvoert.

Informatie over straling
Draadloos LAN:
Uitgangsvermogen: Max. + 19 dBm
Frequentieband: 2412 MHz tot 2472 MHz

Handelmerken en auteursrechten
• De logo's microSD™, microSDXC en microSDHC zijn handelsmerken van SD-3C, LLC.

Informazioni per gli utenti sulla raccolta e smaltimento di apparecchiature e batterie usate

Questi simboli sul prodotto, sull'imballo e/o sui documenti allegati indicano che la batteria e i prodotti elettrici ed elettronici usati non devono essere smaltiti insieme ai rifiuti domestici indifferenziati.

• Non consentire al prodotto di entrare a contatto con liquidi. Possono verificarsi scosse elettriche. Inoltre, il contatto con liquidi può causare danni al prodotto, l'emissione di fumo e il surriscaldamento.

• Prima di utilizzare il prodotto, accertarsi di aver letto e compreso tutte le seguenti informazioni di sicurezza:
• Non utilizzare il prodotto se può distrarre in qualsiasi modo dalla guida sicura del veicolo. Osservare sempre il codice della strada e tutte le norme di circolazione in vigore. Se l'uso del prodotto o la lettura del display risultano difficili, parcheggiare il veicolo in un luogo sicuro e inserire il freno a mano prima di effettuare le necessarie regolazioni.

WAARSCHUWING
• Zorg ervoor dat de batterij niet kan worden blootgesteld aan vuur of overmatige hitte of kan worden geplet of beschadigd en gooi de batterij niet weg in vuur of een hete oven, want dat kan tot een explosie leiden.
• Stel batterijen niet bloot aan buitengewoon hoge of lage temperaturen tijdens gebruik, opslag of transport.

LET OP
• Het grafische symbool op het product duidt gelijkstroom aan.

Veiligheidsmaatregelen
Bepaalde nationale en lokale wetgeving kan de plaatsing en het gebruik van dit product in uw voertuig verbieden of beperken. Zorg dat u alle toepasselijke wet- en regelgeving naleeft met betrekking tot het gebruik, de installatie en de bediening van dit product. De gebruiker is ervoor verantwoordelijk alle toepasselijke wetten en verordeningen na te leven.

WAARSCHUWING
• Installeer dit product niet in uw voertuig als de locatie of het gebruik ervan het zicht van de bestuurder op de weg zou kunnen belemmeren of de werking van een airbag in het voertuig zou kunnen hinderen. Het is eveneens de verantwoordelijkheid van de bestuurder om de wetgeving, regelgeving en voorschriften te kennen van de locatie waar wordt gereden, bijv. privacywetgeving voor passagiers, en het toestel niet te gebruiken op een locatie waar de installatie of het gebruik ervan kan worden verboden.

WAARSCHUWING
• Zorg ervoor dat dit product niet in contact komt met vloeistoffen. Hierdoor kan een elektrische schok ontstaan. Ook kan het contact met vloeistoffen leiden tot schade aan het product, rook en oververhitting.
• Zorg ervoor dat u de volgende informatie over veiligheid leest en volledig begrijpt voor u dit product gaat gebruiken:
• Bedien dit product niet indien dat uw aandacht op andere manieren van de veilige besturing van uw voertuig zou afleiden. Leef steeds de regels voor veilig rijden na en volg alle bestaande verkeersregels. Als u problemen hebt bij het gebruik van dit product of om het display te lezen, parker uw voertuig dan op een veilige plaats en schakel de handrem in voordat u de nodige aanpassingen uitvoert.

Informatie over straling
Draadloos LAN:
Uitgangsvermogen: Max. + 19 dBm
Frequentieband: 2412 MHz tot 2472 MHz

Handelmerken en auteursrechten
• De logo's microSD™, microSDXC en microSDHC zijn handelsmerken van SD-3C, LLC.

Informazioni per gli utenti sulla raccolta e smaltimento di apparecchiature e batterie usate

Questi simboli sul prodotto, sull'imballo e/o sui documenti allegati indicano che la batteria e i prodotti elettrici ed elettronici usati non devono essere smaltiti insieme ai rifiuti domestici indifferenziati.

• Non consentire al prodotto di entrare a contatto con liquidi. Possono verificarsi scosse elettriche. Inoltre, il contatto con liquidi può causare danni al prodotto, l'emissione di fumo e il surriscaldamento.

• Prima di utilizzare il prodotto, accertarsi di aver letto e compreso tutte le seguenti informazioni di sicurezza:
• Non utilizzare il prodotto se può distrarre in qualsiasi modo dalla guida sicura del veicolo. Osservare sempre il codice della strada e tutte le norme di circolazione in vigore. Se l'uso del prodotto o la lettura del display risultano difficili, parcheggiare il veicolo in un luogo sicuro e inserire il freno a mano prima di effettuare le necessarie regolazioni.

WAARSCHUWING
• Zorg ervoor dat de batterij niet kan worden blootgesteld aan vuur of overmatige hitte of kan worden geplet of beschadigd en gooi de batterij niet weg in vuur of een hete oven, want dat kan tot een explosie leiden.
• Stel batterijen niet bloot aan buitengewoon hoge of lage temperaturen tijdens gebruik, opslag of transport.

LET OP
• Het grafische symbool op het product duidt gelijkstroom aan.

Veiligheidsmaatregelen
Bepaalde nationale en lokale wetgeving kan de plaatsing en het gebruik van dit product in uw voertuig verbieden of beperken. Zorg dat u alle toepasselijke wet- en regelgeving naleeft met betrekking tot het gebruik, de installatie en de bediening van dit product. De gebruiker is ervoor verantwoordelijk alle toepasselijke wetten en verordeningen na te leven.

WAARSCHUWING
• Installeer dit product niet in uw voertuig als de locatie of het gebruik ervan het zicht van de bestuurder op de weg zou kunnen belemmeren of de werking van een airbag in het voertuig zou kunnen hinderen. Het is eveneens de verantwoordelijkheid van de bestuurder om de wetgeving, regelgeving en voorschriften te kennen van de locatie waar wordt gereden, bijv. privacywetgeving voor passagiers, en het toestel niet te gebruiken op een locatie waar de installatie of het gebruik ervan kan worden verboden.

WAARSCHUWING
• Zorg ervoor dat dit product niet in contact komt met vloeistoffen. Hierdoor kan een elektrische schok ontstaan. Ook kan het contact met vloeistoffen leiden tot schade aan het product, rook en oververhitting.
• Zorg ervoor dat u de volgende informatie over veiligheid leest en volledig begrijpt voor u dit product gaat gebruiken:
• Bedien dit product niet indien dat uw aandacht op andere manieren van de veilige besturing van uw voertuig zou afleiden. Leef steeds de regels voor veilig rijden na en volg alle bestaande verkeersregels. Als u problemen hebt bij

Bezeichnungen der Teile

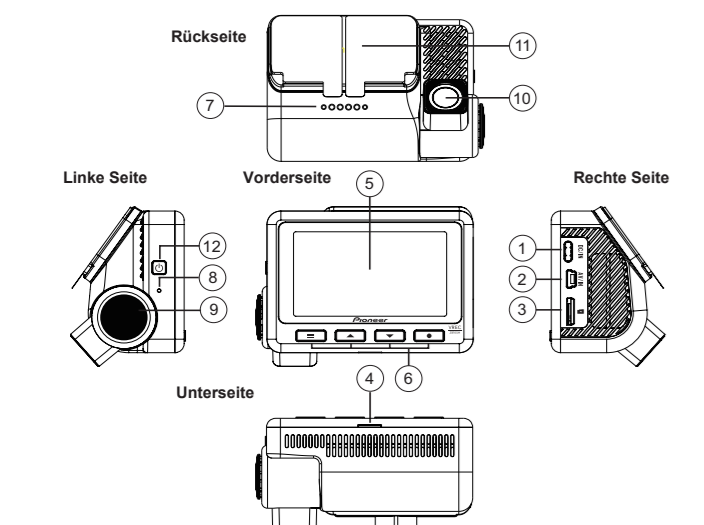

- 1 Stromanschluss
2 Buchse für das Verbindungskabel der 2. Kamera
3 microSD-Kartensteckplatz
4 Betriebsanzeige
5 LCD-Anzeige
6 Funktionstasten
7 Lautsprecher
8 Mikrofon
9 Winklereinstellungsregle
10 Linse
11 Montagehalterung
12 EIN/AUS-Taster

Statusanzeige



- 1 Aufnahme läuft
2 Verstrichene Aufnahmezeit
3 Status der Ereignisaufzeichnung
4 Parkmodus
5 Tonaufnahme*1
6 Wi-Fi-Verbindungsstatus*2
7 GPS-Empfangsstatus*3
8 Datum /Uhrzeit /Fahrzeuggeschwindigkeit

Anzeige der Betriebsanzeige

Table with 5 columns: Betriebsanzeige, Menüanzeige/Während der Wiedergabe, Videoaufnahme, Ereignisaufnahme, Parküberwachung, Fehlerfall (einschließlich nicht eingelegte microSD-Karte).

Funktionstasten

Die Funktionen der Funktionstasten werden durch die Symbole an der Unterseite des Bildschirms angezeigt.

Aufnahme

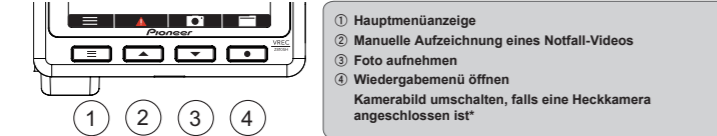

* Das Umschalten zwischen dem Bild des Dashcam-Hauptgeräts und dem Bild der 2. Kamera (separat erhältlich) ist nur möglich, wenn die 2. Kamera (separat erhältlich) angeschlossen ist.

Während der Wiedergabe



Während der MENU-Bildschirmanzeige

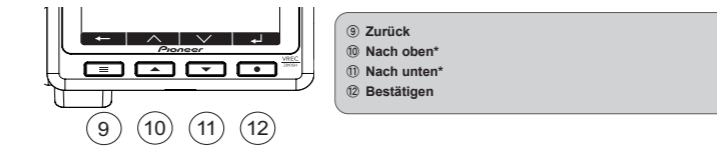

* Wenn der MENU-Bildschirm für die Lautstärke oder Empfindlichkeit angezeigt wird, erhöhen oder verringern Sie die Lautstärke oder Empfindlichkeit.

Einlegen und Auswerfen der microSD-Karte

Einlegen der microSD-Karte: Halten Sie die Oberkante der microSD-Karte fest und legen Sie sie langsam so in den microSD-Kartensteckplatz ein...

Auswerfen der microSD-Karte: Drücken Sie langsam auf die Oberkante der microSD-Karte, bis ein Klickgeräusch zu hören ist...

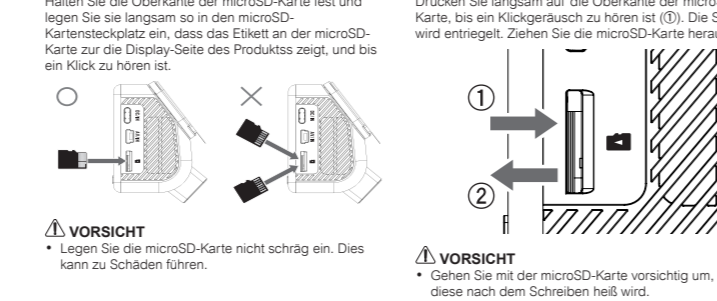

Exklusive App

Mit der exklusiven App „Dash Camera Connect“ können Sie das auf diesem Produkt aufgenommene Video überprüfen oder Einstellungen auf dem Bildschirm eines iPhone oder Smartphones (Android™) vornehmen.



Überprüfen der Zubehörteile



Installation

Angegebenen Installationsposition an der Windschutzscheibe

Wenn Sie dieses Produkt an der Innenseite der Windschutzscheibe anbringen, installieren Sie es in einem Fahrzeug und an einer Stelle, wo alle folgenden Bedingungen erfüllt werden:

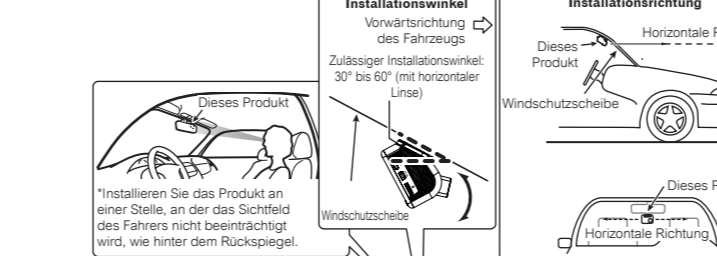

Wichtig

- Installieren Sie das Produkt immer in der angegebenen Installationsposition, um während der Fahrt ein sicheres Sichtfeld zu garantieren...

Empfohlene Installationsposition an der Heckscheibe

Für die Installation an der Heckscheibe ist eine 2. Kamera (separat erhältlich) erforderlich.

2 Installieren Sie das Produkt.

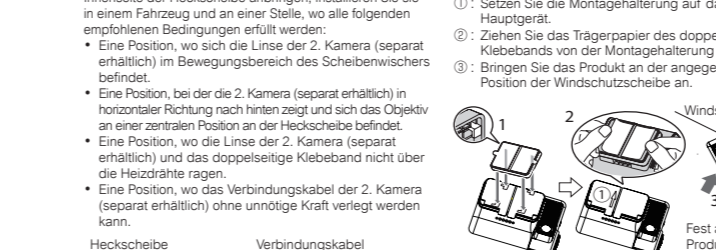

1 Reinigen Sie den Installationsbereich mit dem mitgelieferten Reinigungstuch von Schmutz und Öl.

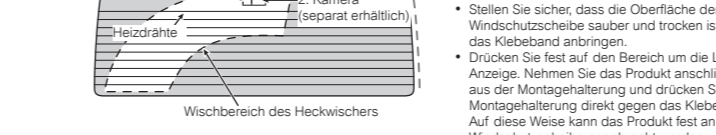

3 Befestigen Sie die 2. Kamera (Nur bei Installation der 2. Kamera (separat erhältlich)).



Heckscheibe

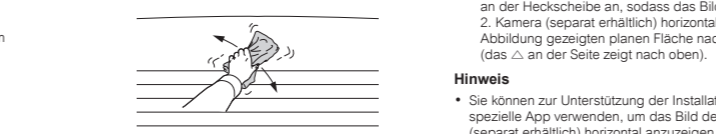

4 Schließen Sie das Hauptgerät der Dashcam, das Netzkabel und das Verbindungskabel der 2. Kamera (im Lieferumfang der 2. Kamera (separat erhältlich) enthalten) an.

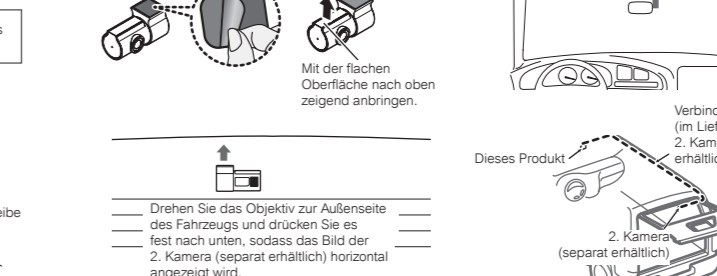

5 Verlegen Sie das Netzkabel und das Anschlusskabel der 2. Kamera (im Lieferumfang der 2. Kamera (separat erhältlich) enthalten) entlang der Beifahrerseite.

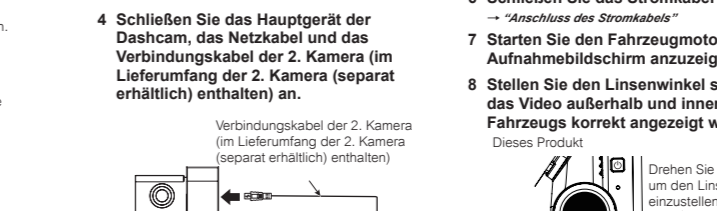

6 Schließen Sie das Stromkabel an.

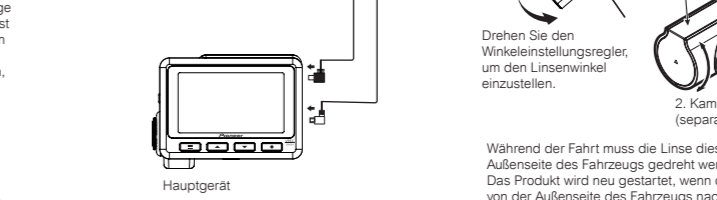

Hinweis

• Beim Kauf des Produkts ist eine Schutzfolie an der Linse befestigt. Ziehen Sie diese Folie ab.

Anschluss des Stromkabels

Trennen Sie unbedingt den Anschluss der Fahrzeugbatterie, bevor Sie das Stromkabel anschließen.

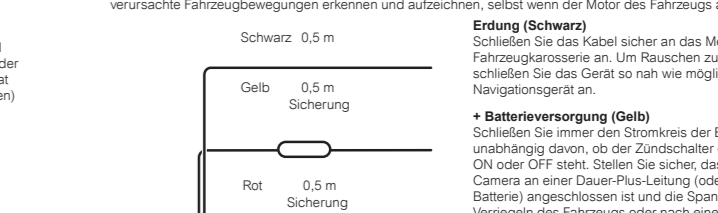

Zubehörstromversorgung (Rot)

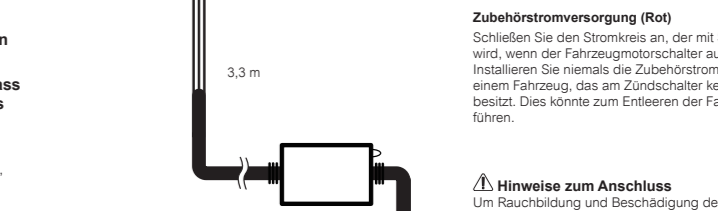

Hinweise zum Anschluss

Um Rauchbildung und Beschädigung des Produkts zu vermeiden, müssen Sie zuerst den schwarzen Anschlussdraht (Erdung) dieses Produkts sicher mit dem Metallteil der Fahrzeugkarosserie verbinden.

Nome dei componenti

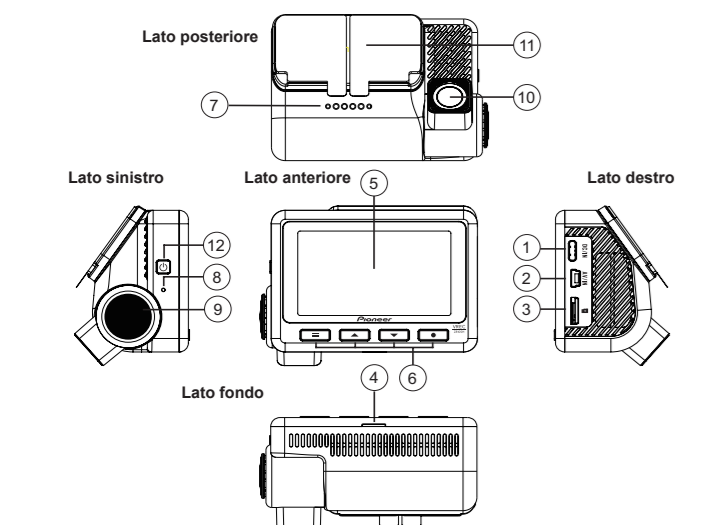

- 1 **Porta di alimentazione**
Collegare il cavo di alimentazione.
- 2 **Terminale di collegamento della seconda telecamera**
Utilizzare il cavo di collegamento della seconda telecamera (incluso con la ND-RC1 (in vendita separatamente)) per collegare il terminale di collegamento sulla seconda telecamera (in vendita separatamente).
- 3 **Slot per scheda microSD**
- 4 **Indicatore di sistema**
- 5 **LCD**
- 6 **Pulsanti funzione**
- 7 **Altoparlante**
- 8 **Microfono**
- 9 **Manopola di regolazione dell'angolo**
L'angolo dell'obiettivo può essere regolato ruotando questa manopola.
- 10 **Obiettivo**
- 11 **Staffa di montaggio**
- 12 **Pulsante ON/OFF**
Pressione breve: attiva o disattiva lo schermo. Pressione a lungo per 3 secondi: accende o spegne l'unità. Pressione lunga per 10 secondi: Ripristina.

Display di stato



- 1 **Registrazione in corso**
- 2 **Tempo di registrazione trascorso**
- 3 **Stato di registrazione evento**
- 4 **Modalità di parcheggio**
- 5 **Registrazione audio*1**
- 6 **Stato connessione Wi-Fi*2**
- 7 **Stato ricezione GPS*3**
- 8 **Data / Ora / velocità del veicolo**

*1 Quando la registrazione audio è disattivata, viene visualizzato "i" in rosso.
*2 Durante una connessione Wi-Fi è visualizzato in verde; quando il Wi-Fi è disconnesso è visualizzato in bianco. Quando la connessione Wi-Fi è disattivata, è visualizzata una "x" rossa.
*3 Durante la ricezione GPS è visualizzato in verde; quando non è possibile ricevere il segnale GPS è visualizzato in bianco.

Visualizzazione dell'indicatore di sistema

L'indicatore di sistema visualizza lo stato di funzionamento del prodotto.

Indicatore di sistema	Menu visualizzato/ Durante la riproduzione	Registrazione video	Registrazione di eventi	Sorveglianza durante il parcheggio	Errore (anche quando la scheda microSD non è inserita)
Illuminato in verde	—	○	—	—	—
Illuminato in rosso	—	—	○	○	—
Lampeggiante in rosso	—	—	—	—	○

Pulsanti funzione

Le funzioni dei pulsanti funzione sono indicate dalle icone visualizzate in basso sullo schermo. Le funzioni dei pulsanti dipendono dalla schermata visualizzata. (Le icone non sono visualizzate in alcune schermate.) Nella schermata di riproduzione o nella schermata MENU, premendo il pulsante funzione si torna alla schermata precedente.

Registrazione

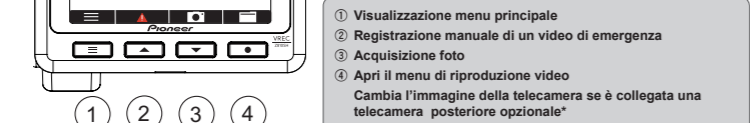

* Il passaggio dall'immagine dell'unità principale della telecamera da plancia all'immagine della seconda telecamera (in vendita separatamente) è possibile solo se è collegata la seconda telecamera (in vendita separatamente).

Durante la riproduzione

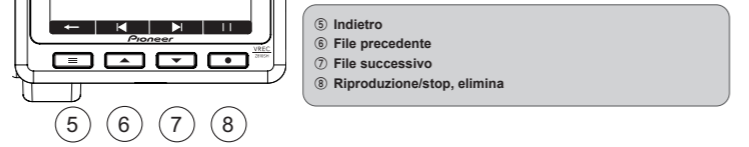

Durante la visualizzazione della schermata MENU



* Quando è visualizzata la schermata MENU del volume o della sensibilità, aumenta o diminuisce il volume o la sensibilità.

Inserimento ed espulsione della scheda microSD

Prima di inserire e rimuovere la scheda microSD, spegnere il prodotto.

Inserimento della scheda microSD

Tenendo la scheda microSD dal bordo superiore, posizionarla in modo che l'etichetta sia rivolta verso il lato di visualizzazione di questo prodotto e inserirla lentamente nello slot per scheda microSD fino a sentire uno scatto.

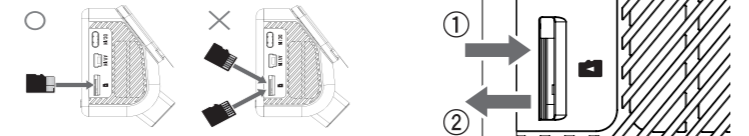

ATTENZIONE

- Non inserire la scheda microSD tenendola inclinata. In caso contrario, potrebbe danneggiarsi.
- La scheda microSD si scalda dopo la scrittura: manipolarla con cautela.

App dedicata

È possibile utilizzare l'app dedicata "Dash Camera Connect" per controllare il video registrato sul prodotto o configurare le impostazioni con un iPhone o uno smartphone (Android™). Per utilizzare l'app, è necessario stabilire una connessione Wi-Fi tra il prodotto e un iPhone/smartphone (Android™).

- 1 Attivare la funzione Wi-Fi del prodotto.
 - 2 Avviare l'app dedicata dal dispositivo.
 - 3 Utilizzare l'iPhone o lo smartphone (Android™) per selezionare questo prodotto come dispositivo di connessione Wi-Fi.
- Il nome SSID (nome del punto di accesso) e la password del prodotto possono essere controllati nella schermata delle impostazioni Wi-Fi.
- Al prodotto è possibile collegare un solo iPhone/smartphone (Android™) alla volta. Quando si connette un secondo dispositivo, il primo dispositivo viene disconnesso.
 - Quando è attiva una connessione Wi-Fi, non è possibile eseguire operazioni sul prodotto.
 - È possibile cambiare il nome SSID del prodotto utilizzando l'app dedicata "Dash Camera Interface".
 - Si consiglia di digitare "Dash Camera Connect" nel campo di ricerca per cercare l'applicazione.

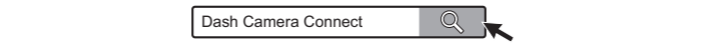

Controllo degli accessori



Installazione

Posizione di installazione specificata sul parabrezza anteriore

Quando si installa il prodotto all'interno del parabrezza anteriore, il veicolo e la posizione di montaggio devono soddisfare le seguenti condizioni.

- L'intero prodotto deve essere installato in prossimità del bordo superiore e compreso entro il 20 % dell'altezza del parabrezza (20 % della misura effettiva, escluse guarnizioni, modanature, parti mascherate, ecc.) o nascosto dallo specchio retrovisore guardandolo dal sedile conducente.
- Tenere presente che il "20 %" indicato sopra è una stima approssimativa. Installare il prodotto in conformità con le leggi e i regolamenti del proprio paese.
- L'obiettivo del prodotto deve essere compreso entro il raggio d'azione del tergicristallo.
- L'obiettivo del prodotto non deve essere sospeso sull'aletta parasole o essere ostacolato da cornici o motivi oscuranti in ceramica applicati al parabrezza.
- Una posizione in cui questo prodotto è rivolto in direzione orizzontale davanti e la lente si trova in una posizione centrale sul parabrezza.
- Il cavo di alimentazione deve essere posato in modo da non subire sollecitazioni superficiali.



IMPORTANTE

- Il prodotto deve sempre essere installato nella posizione specificata in modo da avere una visuale libera durante la guida e ottenere le massime prestazioni.
- Sui veicoli dotati di sistemi di assistenza alla guida, l'installazione degli elementi accessori potrebbe essere vietata in alcune aree. Per i dettagli, consultare il manuale di istruzioni del veicolo.
- Se l'unità principale della telecamera da plancia o i cavi vengono installati in prossimità dell'antenna a pellicola, possono influire sulla sensibilità di ricezione.

Posizione di installazione consigliata sul parabrezza posteriore

Per l'installazione sul vetro posteriore è necessaria una seconda telecamera (in vendita separatamente). Se si installa solo questo prodotto, saltare le istruzioni relative all'installazione sul vetro posteriore.

Quando si installa la seconda telecamera (in vendita separatamente) all'interno del parabrezza posteriore, si consiglia di installarla su un veicolo e in una posizione che soddisfi tutte le seguenti condizioni.

- L'obiettivo della seconda telecamera (in vendita separatamente) deve essere compreso entro il raggio d'azione del tergicristallo.
- Una posizione in cui la seconda fotocamera (venduta separatamente) è rivolta in direzione orizzontale all'indietro e la lente è in posizione centrale sul lunotto.
- L'obiettivo della seconda telecamera (in vendita separatamente) e il nastro biadesivo non devono sovrapporsi alle piste del lunotto termico.
- Il cavo di collegamento della seconda telecamera (in vendita separatamente) deve essere posato in modo da non subire sollecitazioni superficiali.



1 Rimuovere eventuali tracce di sporco e olio con il panno per la pulizia incluso.

Parabrezza anteriore

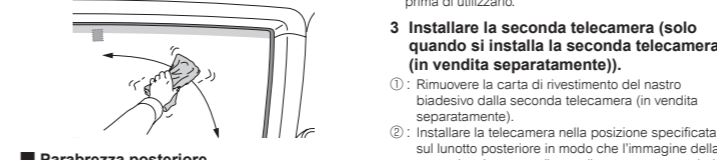

Parabrezza posteriore



2 Installare il prodotto.

- 1 Posizionare la staffa di montaggio sull'unità principale.
- 2 Rimuovere la carta di rivestimento del nastro biadesivo dalla staffa di montaggio.
- 3 Installare la telecamera nella posizione specificata sul parabrezza anteriore.

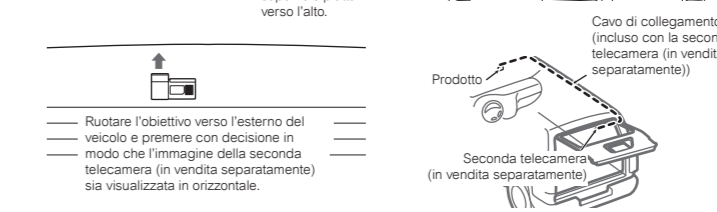

4 Collegare l'unità principale della telecamera da plancia, il cavo di alimentazione e il cavo di collegamento della seconda telecamera (incluso con la seconda telecamera (in vendita separatamente)).

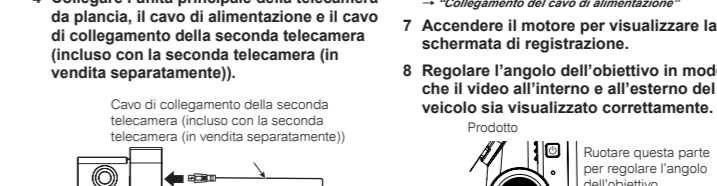

5 Far passare il cavo di alimentazione e il cavo di collegamento della seconda telecamera (incluso con la seconda telecamera (in vendita separatamente)) lungo il lato passeggero.

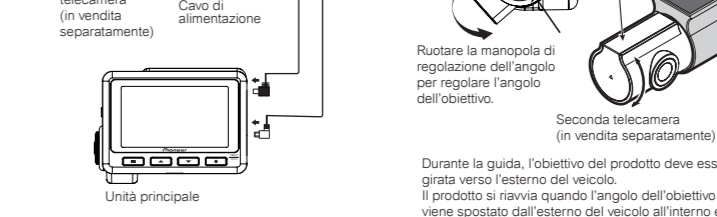

6 Collegare il cavo di alimentazione.



7 Accendere il motore per visualizzare la schermata di registrazione.

8 Regolare l'angolo dell'obiettivo in modo che il video all'interno e all'esterno del veicolo sia visualizzato correttamente.



Collegamento del cavo di alimentazione

Scollegare sempre il terminale della batteria del veicolo prima di collegare il cavo di alimentazione.

Utilizzando il cavo di alimentazione per prelevare corrente direttamente dal veicolo, il prodotto è in grado di rilevare e registrare il movimento del veicolo causato dalle vibrazioni anche a motore spento.

Massa (Nero)

Collegare saldamente a una parte metallica della carrozzeria del veicolo. Per evitare interferenze, collegarla il più vicino possibile all'unità di navigazione.

Alimentazione + della batteria (Giallo)

Collegare sempre al circuito alimentato dalla batteria, a prescindere che il motore del veicolo sia acceso o spento. Assicurarsi di collegarli a un'alimentazione diretta della batteria che non si spenga dopo aver chiuso l'auto o per un certo periodo.

Alimentazione accessori (Rosso)

Collegare al circuito alimentato quando il motorino di avviamento è in posizione ACC. Non installare mai l'alimentazione accessori su un veicolo non dotato di posizione ACC sul motorino di avviamento. In caso contrario, la batteria potrebbe esaurirsi.



Precauzioni per il collegamento

Per evitare l'emissione di fumo e danni al prodotto, collegare prima il cavo nero (massa) del prodotto a una parte metallica della carrozzeria del veicolo. Collegare separatamente i cavi neri (massa) di prodotti ad alto assorbimento di corrente, ad esempio amplificatori di potenza. Se i cavi vengono collegati insieme, possono verificarsi emissioni di fumo o danni al prodotto se le viti si allentano o si sganciano completamente.



***1 Non in dotazione con questa unità**

Nota

Questo prodotto non è compatibile con i caricatori di sigari. Utilizzare solo il cavo fornito da Pioneer nella confezione.

Namen van onderdelen

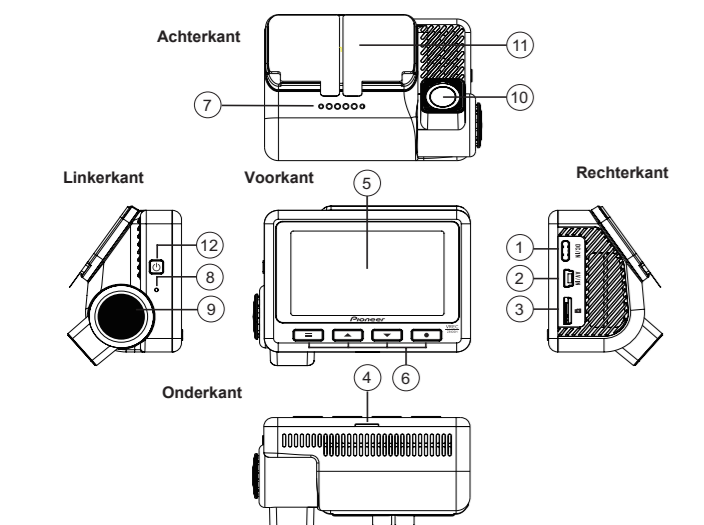

- 1 Voedingsaansluiting
Sluit de voedingskabel aan.
- 2 Aansluiting voor 2e camera
Gebruik de verbindingkabel van 2e camera (meegeleverd met de ND-RC1 (los verkrijgbaar)) om verbinding te maken met de aansluiting op de 2e camera (los verkrijgbaar).
- 3 Sleuf voor microSD-kaart
- 4 Systeemindicator
- 5 Lcd-scherm
- 6 Functieknoppen
- 7 Luidspreker
- 8 Microfoon
- 9 Draaiknop voor hoekinstelling
U kunt de lenshoek instellen door aan dit instelwiel te draaien.
- 10 Lens
(meegeleverd met de ND-RC1 (los verkrijgbaar))
- 11 Montagebeugel
- 12 Aan/Uit knop
Kort drukken : Scherm aan of uit schakelen.
Lang drukken 3sec : Toestel aan of uit zetten.
Lang drukken 10 sec : Toestel resetten.

Statusweergave



- 1 Bezig met opnemen
- 2 Verstrekken opnametijd
- 3 Status van gebeurtenisopname
- 4 Parkeerstand
- 5 Geluidsopname*1
- 6 Status van Wi-Fi-verbinding*2
- 7 Status van gps-ontvangst*3
- 8 Datum / Tijd / Snelheid van de auto

Weergave systeemindicator

Systeemindicator	Getoond menu/ Tijdens weergave	Video-opname	Gebeurtenis opnemen	Onder parkeertoezicht	Er is een fout opgetreden (inclusief microSD-kaart niet geplaatst)
Brandt groen	—	○	—	—	—
Brandt rood	—	—	○	○	—
Knipperd rood	—	—	—	—	○

Functieknoppen

De functies van de functieknoppen worden aangeduid door de pictogrammen die onderaan op het scherm worden weergegeven.
De functies van de knoppen zijn afhankelijk van het weergegeven scherm. (Op sommige schermen worden geen pictogrammen weergegeven.)
Als u op het weergavescherm of het MENU-scherm op de functieknop drukt, keert u terug naar het vorige scherm.

Opname



- 1 Hoofdmenu weergeven
- 2 Handmatige gebeurtenisopname
- 3 Foto maken
- 4 Video afspeelmenu openen
Beeld omschakelen naar de 2e camera achteraan*

* Omschakelen tussen het beeld van het hoofdtoestel van de dashboardcamera en de 2e camera (los verkrijgbaar) is alleen mogelijk als de 2e camera (los verkrijgbaar) aangesloten is.

Tijdens weergave

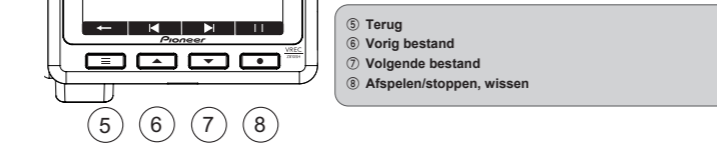

Tijdens weergave van het MENU-scherm

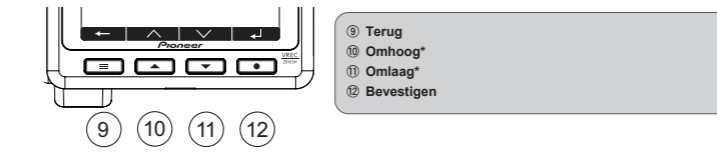

* Als het MENU-scherm voor volume of gevoeligheid wordt weergegeven, kunt u het volume of de gevoeligheid verhogen of verlagen.

De microSD-kaart plaatsen en verwijderen

Schakel dit product uit wanneer u de microSD-kaart plaatst en verwijdert.

De microSD-kaart plaatsen

Houd de bovenste rand van de microSD-kaart vast, plaats de microSD-kaart zodat het label naar de schermzijde van het product is gericht en plaats de kaart langzaam in de sleuf voor de microSD-kaart totdat de kaart vastklikt.



LET OP
Plaats de microSD-kaart niet onder een hoek. Daardoor kunt u schade veroorzaken.

De microSD-kaart uitwerpen

Duw de bovenste rand van microSD-kaart langzaam in totdat deze klikt (1). De vergrendeling wordt dan ontgrendeld. Trek de microSD-kaart eruit (2).

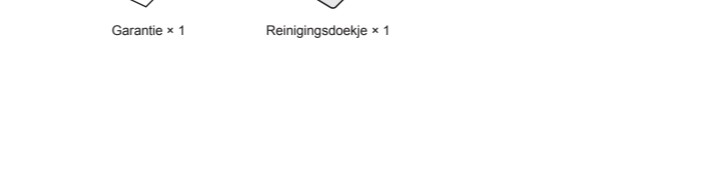

LET OP
Behandel de microSD-kaart voorzichtig omdat deze heet is als er gegevens naar geschreven zijn.

Exclusieve app

Met de exclusieve app "Dash Camera Connect" kunt u video-opnamen op dit product bekijken en instellingen verrichten via het scherm van een iPhone of smartphone (Android™).
Om deze app te kunnen gebruiken, moet er op voorhand een Wi-Fi-verbinding worden gemaakt tussen dit product en de iPhone/smartphone (Android™).
1 Zet de Wi-Fi-functie van dit product aan.
2 Start de exclusieve app op uw apparaat.
3 Bedien de iPhone of smartphone (Android™) en selecteer dit product als het apparaat voor Wi-Fi-verbinding.
Op het Wi-Fi-instellingscherm kunt u de SSID-naam (naam van het toegangspunt) en het wachtwoord van dit product nakijken.
• Er kan slechts één iPhone/smartphone (Android™) tegelijkertijd met dit product worden verbonden. Als er een tweede apparaat wordt verbonden, wordt het eerste apparaat ontkoppeld.
• Dit product kan niet worden bediend wanneer een Wi-Fi-verbinding is actief is.
• U kunt de SSID-naam van dit product wijzigen via de exclusieve app "Dash Camera Interface".
• We raden aan om te zoeken naar "Dash Camera Connect" om deze applicatie te vinden.

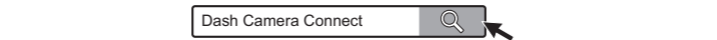

Accessoires controleren

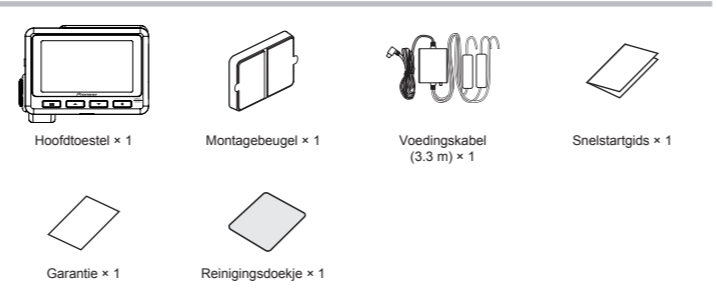

Installatie

Gespecificeerde installatiepositie op de voorruit

Als u dit product op de binnenkant van de voorruit installeert, installeer het dan in een voertuig en op een plaats die aan al de volgende voorwaarden voldoet.
• Een plaats waar dit gehele product zich bevindt binnen 20 % van de bovenrand van de hoogte van de voorruit (bereik binnen 20 % van de werkelijke lengte, exclusief delen die overlappen met afichtingsprofielen, beschermanden e.d. en gemaskeerde delen) of in de schaduw van de achteruitkijkspiegel zoals gezien vanaf de bestuurderspositie. Merk op dat de hierboven vermelde "20 %" een grove schatting is. Installeer het product overeenkomstig de wetten en de regelgeving van uw land.
• Een plaats waar de lens van dit product zich in het gebied bevindt dat door de ruitenwissers wordt schoongeveegd.
• Een plaats waar de lens van dit product zich niet boven de zonnepand en de zwarte keramische strip/het zwarte keramische patroon bevindt.
• Een plaats waar dit product horizontaal naar voren gericht is en de lens centraal op de voorruit staat.
• Een plaats waar de voedingskabel zonder onnodige kracht kan worden aangebracht.

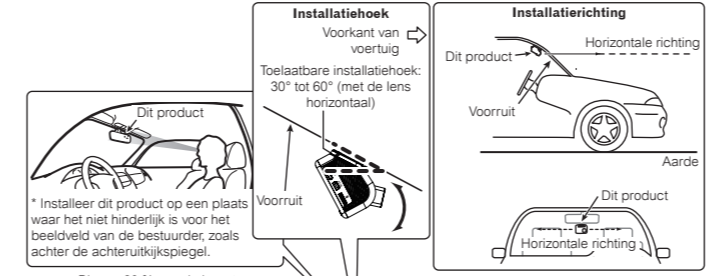

BELANGRIJK
• Installeer dit product altijd in de gespecificeerde installatiepositie om een veilig gezichtsveld tijdens het rijden te garanderen en de volledige prestaties van dit product te verkrijgen.
• In voertuigen met een bestuurdersassistentiesysteem zijn er mogelijk plaatsen waar geen accessoires mogen worden geïnstalleerd. Raadpleeg de instructiehandleiding van uw voertuig voor details.
• Als het hoofdtoestel van de dashboardcamera of kabels dicht bij de filamenten worden geïnstalleerd, wordt de gevoeligheid van de tv-ontvangst mogelijk aangetast.

Aanbevolen installatiepositie op de achterruit

Voor installatie op de achterruit is een 2e camera (los verkrijgbaar) vereist. Als u alleen dit product installeert, sla dan de instructies voor installatie op de achterruit over.

Als u de 2e camera (los verkrijgbaar) op de binnenkant van de achterruit installeert, wordt aanbevolen het te installeren in een voertuig en op een plaats die aan al de volgende voorwaarden voldoet.

- Een plaats waar de lens van de 2e camera (los verkrijgbaar) zich in het gebied bevindt dat door de ruitenwissers wordt schoongeveegd.
- Een plaats waar de 2e camera (los verkrijgbaar) horizontaal naar achteren gericht is en de lens centraal op de achterruit staat.
- Een plaats waar de lens van de 2e camera (los verkrijgbaar) en de dubbelzijdige tape niet achter of op de verwarmingsdraden zitten.
- Een positie waar de verbindingkabel van de 2e camera (los verkrijgbaar) zonder onnodige kracht kan worden aangebracht.

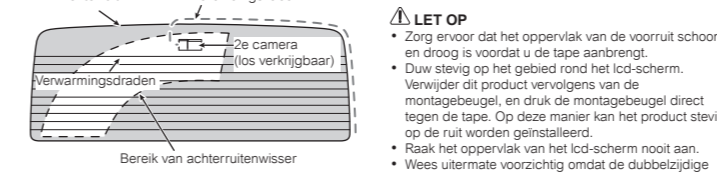

1 Maak het installatiegebied vrij van vuil en olie met het bijgeleverde reinigingsdoekje.



2 Installeer dit product.

- 1 Zet de montagebeugel op het hoofdtoestel.
- 2 Verwijder de beschermfolie van de dubbelzijdige tape van de montagebeugel.
- 3 Installeer op de gespecificeerde positie van de voorruit.

3 Installeer de 2e camera (alleen bij installatie van de 2e camera (los verkrijgbaar)).

- 1 Verwijder de beschermfolie van de dubbelzijdige tape van de 2e camera (los verkrijgbaar).
- 2 Installeer in de gespecificeerde positie op de achterruit zodat het beeld van de 2e camera (los verkrijgbaar) horizontaal wordt weergegeven; installeer met het vlakke oppervlak omhoog gericht (de aan de zijkanten wijst omhoog), zoals in de afbeelding wordt getoond.

Opmerking
• Het is mogelijk om met de exclusieve app het beeld van de 2e camera (los verkrijgbaar) horizontaal weer te geven als hulp bij de installatie. → "Exclusieve app"

4 Sluit het hoofdtoestel van de dashboardcamera, de voedingskabel en de verbindingkabel van de 2e camera (meegeleverd met de 2e camera (los verkrijgbaar)) aan.



5 Leid de voedingskabel en de verbindingkabel van de 2e camera (meegeleverd met de 2e camera (los verkrijgbaar)) langs de passagierszijde.

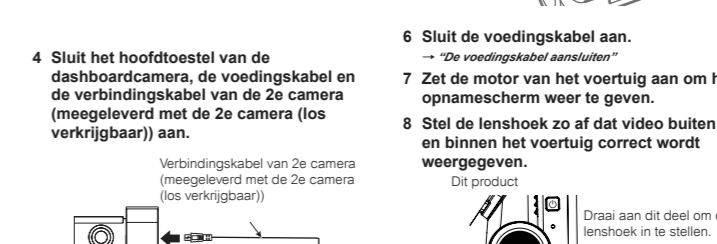

6 Sluit de voedingskabel aan.

→ "De voedingskabel aansluiten"

7 Zet de motor van het voertuig aan om het opnamescherm weer te geven.

8 Stel de lenshoek zo af dat video buiten en binnen het voertuig correct wordt weergegeven.

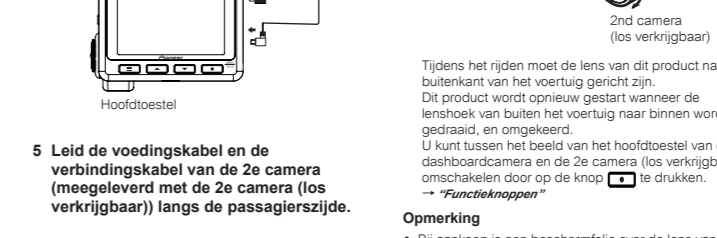

Opmerking

- Bij aankoop is een beschermfolie over de lens van het product geplaatst. Trek deze folie eraf.

De voedingskabel aansluiten

Ontkoppel de -aansluiting van de voertuigaccu voordat u de voedingskabel aansluit.

Omdat via de voedingskabel voeding direct van het voertuig wordt verkregen, kan dit product ook wanneer de motor van het voertuig uitgeschakeld is voertuigbewegingen door trilling detecteren en opnemen.

Aarde (zwart)

Stevig aansluiten op metaal van het chassis. Om ruis te voorkomen zo dicht mogelijk bij de navigatie-eenheid aansluiten.

+ Batterijvoeding (geel)

Altijd aansluiten op het voedingscircuit dat via de batterij wordt gevoed, ongeacht of de motorschakelaar aan of uit staat. Sluit deze steeds aan op een directe batterijvoeding die niet uitgeschakeld wordt na een zekere periode.

Accessoirevoeding (rood)

Aansluiten op het voedingscircuit dat wordt gevoed wanneer de motorschakelaar in de ACC-stand staat. Installeer de accessoirevoeding nooit op een voertuig waarvan de motorschakelaar geen ACC-stand heeft. Daardoor kan de batterij leeg raken.

Voorzorgsmaatregelen voor aansluitingen

Om rookvorming en beschadiging van het product te voorkomen, dient u eerst de zwarte draad (aarde) van dit product degelijk op het metaal van het chassis aan te sluiten. Sluit meerdere afzonderlijke zwarte draden (aarde) aan voor producten met een hoog stroomverbruik zoals een versterker. Als u deze aansluitingen samen aanbrengt, bestaat er risico op rookvorming of beschadiging van het product als schroeven gaan loszitten of helemaal loskomen.

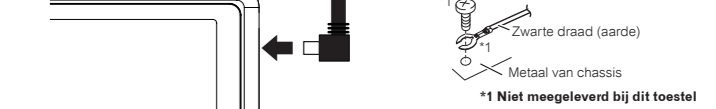

Opmerking

Dit product is niet compatibel met opladers voor de sigarensteeker. Gebruik alleen de kabel die door Pioneer is de doos is meegeleverd.

Descrição

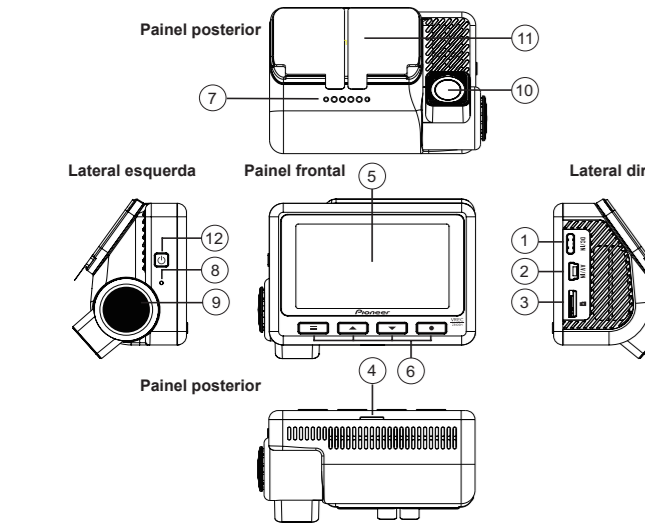

- 1 Terminal de alimentação
Ligue o cabo de alimentação.
- 2 Terminal de ligação da 2ª câmara
Utilize o cabo de ligação da ND-RC1 [fornecido com a 2ª câmara (vendida em separado)] para ligar ao terminal de ligação existente na 2ª câmara (vendida em separado).
- 3 Entrada para cartão microSD
Ligue o cabo de alimentação.
- 4 Indicador do sistema
LCD
- 5 Botões de função
Coluna
- 6 Microfone
- 7 Botão de ajuste de ângulo
Destina-se ao ajuste do ângulo da lente com utilização deste botão.
- 8 Lente
- 9 Suporte de montagem
- 10 Botão ligar/desligar
Pressão curta: Alternância de ecrã ligada ou desligada.
Pressão longa durante 3s: ligar ou desligar a unidade.
Pressão longa durante 10s: Repor.

Exibição do estado

A exibição do estado representa o estado operacional deste produto.

- 1 Em processo de gravação
- 2 Tempo de gravação decorrido
- 3 Estado de gravação de incidente
- 4 Modo de estacionamento
- 5 Gravação de som*1
- 6 Estado de ligação Wi-Fi*2
- 7 Estado de receção GPS*3
- 8 Data / Hora / Velocidade do veículo

*1 O indicador "I" será exibido a vermelho ao desativar a função de gravação de som.
*2 Este indicador será exibido a verde durante a ligação Wi-Fi e a branco quando a ligação Wi-Fi estiver desconectada. O indicador "X" será exibido a vermelho ao desativar a função Wi-Fi.
*3 Durante a receção de GPS, esta indicação é exibida a verde, e quando não é possível receber GPS é exibida a branco.

Indicador do sistema

O estado operacional do presente produto será exibido através do indicador do sistema.

Indicador do sistema	Exibição do menu / Durante reprodução	Gravação de vídeo	Gravação de incidente	Sob vigilância de estacionamento	Ocorrência de erro (incluindo cartão microSD em falta)
Acesso a verde	—	○	—	—	—
Acesso a vermelho	—	—	○	○	—
Vermelho intermit	—	—	—	—	○

Botões de função

As funções dos botões são indicados pelo ícones exibidos na parte inferior do visor. As funções dos botões irão depender do menu em exibição. (A exibição dos ícones não será possível em determinados menus).
No menu de reprodução ou no menu MENU, ao manter pressionado o botão redirecionará para o menu anterior.

Gravação

- 1 Exibição do menu principal
- 2 Gravação manual de um vídeo de emergência
- 3 Tirar fotografia
- 4 Abrir o menu de reprodução de vídeo

Mudar a imagem da câmara se a câmara traseira opcional estiver ligada*

* Alternar entre a imagem da unidade principal da Dash Camera e a imagem da 2ª câmara (vendida em separado) é apenas possível se esta última estiver ligada.

Durante a reprodução

- 5 Retroceder
- 6 Ficheiro anterior
- 7 Ficheiro seguinte
- 8 Reproduzir/ parar, eliminar

Durante a exibição do MENU

- 9 Retroceder
- 10 Para cima*
- 11 Para baixo*
- 12 Confirmar

* Ao visualizar o MENU de volume ou de sensibilidade, é possível aumentar ou diminuir o nível do volume ou de sensibilidade.

Inserir e ejetar o cartão microSD

Desligue o produto ao inserir ou remover o cartão microSD.

Inserir o cartão microSD
Segure o canto superior do cartão microSD, posicione o mesmo de modo a que a etiqueta do cartão esteja virada para o lado de exibição deste produto e insira-o no terminal de cartão microSD até ouvir um clique.

Ejetar o cartão microSD
Pressione cuidadosamente a extremidade do cartão microSD até ouvir um clique (1). O cartão será desbloqueado. Retire o cartão do terminal (2).

⚠ CUIDADO
• Não insira o cartão microSD, inclinando o mesmo. Ao fazê-lo, poderá causar danos.

⚠ CUIDADO
• Tenha cuidado quando manusear o cartão microSD, pois este pode ficar quente após uma gravação.

Aplicação exclusiva

É possível utilizar a aplicação exclusiva "Dash Camera Connect" para visualizar os vídeos gravados por este produto ou para efetuar as configurações do dispositivo a partir do iPhone ou smartphone Android™. Para utilizar esta aplicação, deverá estabelecer ligação Wi-Fi entre o produto e o seu smartphone iPhone ou Android™.

- 1 Ative a função Wi-Fi.
- 2 Inicie a aplicação exclusiva no seu dispositivo.
- 3 Utilize o iPhone ou smartphone Android™ para selecionar este produto como dispositivo de ligação Wi-Fi. O SSID (designação do ponto de acesso) e a respetiva palavra passe do produto poderão ser verificadas nas configurações Wi-Fi.
- 4 É possível ligar apenas um dispositivo iPhone/smartphone (Android™) de cada vez a este produto. Quando é ligado um segundo dispositivo, o primeiro dispositivo será desligado.
- 5 Durante a ligação Wi-Fi, não será possível efetuar qualquer tipo de operações neste produto.
- 6 É possível alterar SSID do produto ao utilizar a aplicação exclusiva "Dash Camera Interface".
- 7 Recomendamos a introdução do termo "Dash Camera Connect" no campo de pesquisa durante o processo de busca pela aplicação.

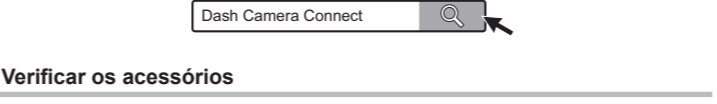

Verificar os acessórios

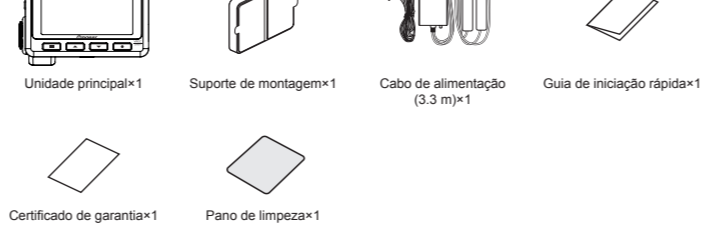

Instalação

Especificação de posição de instalação no vidro para-brisas

Ao instalar este produto no vidro para-brisas no interior do veículo, coloque-o numa posição que satisfaça as seguintes condições:

- Uma posição em que o produto ocupe não mais que 20 % em altura do canto superior do parabrisas. (A percentagem de 20 % refere-se ao comprimento atual, excluindo as peças de isolamento térmico, moldagem, etc. e as peças ocultas) ou por baixo do espelho retrovisor de forma a não obstruir a sua utilização pelo condutor. Tome nota que "20 %" refere-se a um valor estimado. Por favor, instale o produto de acordo com a legislação e regulamentação aplicadas no seu país.
- Uma posição que permita alcançar a lente do produto para efeitos de limpeza.
- Uma posição em que a lente deste produto não possa ser afetada pela pala solar ou por linhas e padrões de cerâmica preta.
- Uma posição na qual este produto está virado para a frente na direção horizontal e a lente está numa posição central no vidro para-brisas.
- Uma posição que permita a passagem do cabo de alimentação sem exercer esforço.

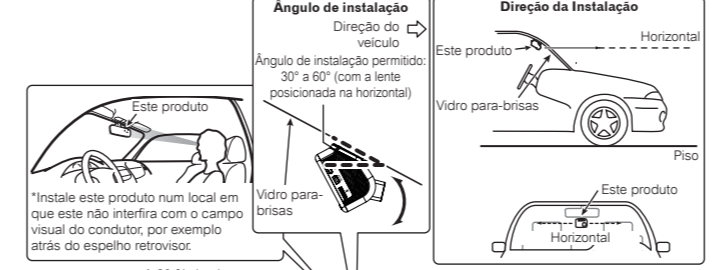

⚠ IMPORTANTE

- Sempre instale o produto conforme a especificação de posição de instalação, de modo a assegurar segurança relativa à visibilidade durante o processo de condução e de modo a alcançar o máximo desempenho do produto.
- Para veículos equipados com sistemas de assistência ao condutor, poderão existir zonas onde a instalação de acessórios é proibida. Para mais detalhes, consulte o manual de instruções do veículo.
- Instalar a unidade principal ou cabos da Dash Camera próximo da antena de filmagem pode afetar a sensibilidade da receção televisiva.

Recomendações relativas à posição de instalação no vidro traseiro

Para instalação no vidro traseiro, é necessária uma 2ª câmara (vendida em separado). Se pretender instalar apenas este produto, ignore as instruções relativas à instalação no vidro traseiro.

2 Instale o produto.

- 1 Coloque o suporte de montagem na unidade principal.
 - 2 Retire o protetor da fita adesiva dupla do suporte de instalação.
 - 3 Instale o produto no vidro para-brisas na posição especificada.
- Uma posição na qual a parte da lente da 2ª câmara (vendida em separado) não exceda o intervalo de limpeza do limpa-para-brisas.
 - Uma posição na qual a 2ª câmara (vendida em separado) está virada para trás na direção horizontal e a lente está numa posição central no vidro traseiro.
 - Uma posição na qual a parte da lente da 2ª câmara (vendida em separado) e a fita adesiva dupla não fiquem por cima dos cabos de aquecimento.
 - Uma posição na qual o cabo de ligação da 2ª câmara (vendida em separado) possa ser encaminhado sem força desnecessária.

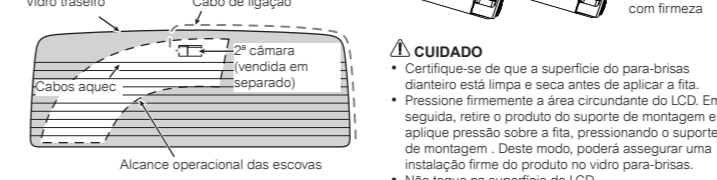

1 Limpe a área de instalação para eliminar a sujidade e gordura, utilizando o pano de limpeza incluído.

3 Instale a 2ª câmara [Apenas quando instalar a 2ª câmara (vendida em separado)].

- 1 Remova o protetor da fita adesiva dupla da 2ª câmara (vendida em separado).
- 2 Instale na posição especificada na janela traseira de forma a que a imagem da 2ª câmara (vendida em separado) seja exibida na horizontal com a superfície plana mostrada na figura (o símbolo Δ na parte lateral a apontar para cima) voltada para cima.

Nota

- Pode utilizar a aplicação exclusiva para exibir a imagem da 2ª câmara (vendida em separado) na horizontal para auxiliar na instalação. → "Aplicação exclusiva"

4 Ligue a unidade principal da Dash Camera, o cabo de alimentação e o cabo de ligação da 2ª câmara [fornecido com a 2ª câmara (vendida em separado)].

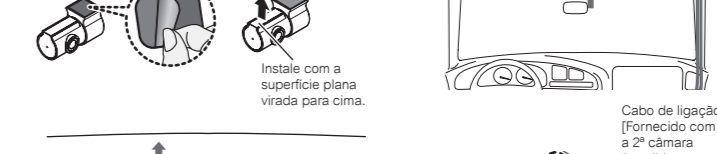

6 Ligue o cabo de alimentação. → "Ligar o cabo de alimentação"

7 Ligue o motor do veículo para visualizar o menu de gravação.

8 Efetue o ajuste da lente de modo a assegurar a visualização correta do vídeo do exterior e de interior do veículo.

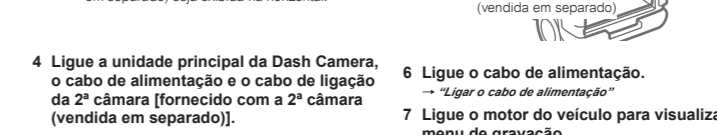

⚠ CUIDADO

- Certifique-se de que a superfície do para-brisas dianteiro está limpa e seca antes de aplicar a fita.
- Pressione firmemente a área circundante do LCD. Em seguida, retire o produto do suporte de montagem e aplique pressão sobre a fita, pressionando o suporte de montagem. Deste modo, poderá assegurar uma instalação firme do produto no vidro para-brisas.
- Não toque na superfície do LCD.
- Tome extremo cuidado ao manusear a fita adesiva dupla no suporte de montagem, pois trata-se de uma fita de alta fixação que proporcionará dificuldade na sua reaplicação após a sua aplicação.
- De modo a assegurar uma aplicação firme da fita adesiva, aguarde 24 horas para utilização do equipamento após a aplicação da fita.

5 Encaminhe o cabo de alimentação e o cabo de ligação da 2ª câmara [fornecido com a 2ª câmara (vendida em separado)] ao longo do lado do passageiro.

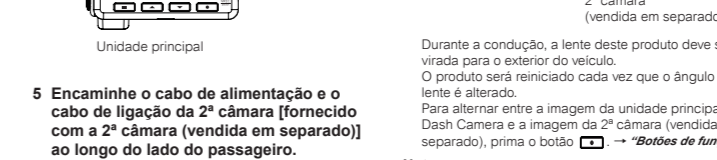

Nota

- A lente incorpora uma película de proteção no momento de aquisição. Retire a película protetora.

Ligar o cabo de alimentação

Certifique-se de desligar o terminal da bateria do veículo antes de ligar o cabo de alimentação.

Ao utilizar o cabo de alimentação para extrair energia diretamente do veículo, este produto pode detetar e registar movimentos do veículo provocados por vibração, mesmo quando o motor do veículo está desligado.

Massa (Preto)
Ligue firmemente o fio à parte metálica da estrutura do veículo. Para evitar ruído, efetue a ligação o mais próximo possível à unidade de navegação.

+ Fornecimento energético por bateria (Amarelo)
Ligue sempre o circuito de alimentação fornecido pela bateria, independentemente do estado de ligação do motor do veículo. Certifique-se que liga à alimentação direta da bateria que não desliga depois de trancar o carro ou após um determinado período de tempo.

Fornecimento energético acessório (Vermelho)
Ligue o circuito de alimentação com a ignição colocada na posição ACC. Nunca instale as opções de alimentação acessórias em veículos com ignição sem posição ACC. Ao fazê-lo, poderá levar à descarga de bateria.

⚠ Precauções de ligação

De modo a evitar produção de fumo ou de danos ao produto, certifique-se de ligar em primeiro lugar o fio preto (massa) deste produto à parte metálica da estrutura do veículo. Ligue outros fios pretos (massa) para produtos que requerem um alto consumo energético, tais como amplificador de potência. Existe um risco de produção de fumo ou danos em caso de parafusos soltos durante a ligação dos componentes.



⚠ Nota

Este produto não é compatível com carregadores de charutos. Utilize apenas o cabo fornecido pela Pioneer na caixa.