

**Pioneer**

# VREC-Z710SH

DASH CAMERA

CÂMERA EMBARQUÉE

CÁMARA DE SALPICADERO

Quick Start Guide

Guide de démarrage rapide

Guía de iniciación rápida

Declaration of Conformity with regard to Radio Equipment Regulations 2017

Manufacturer: <b>Pioneer Corporation</b> 28-8, Honkomagome 2-chome, Bunkyo-ku, Tokyo 113-0021, JAPAN	UK Authorised Representative's & Importer: <b>Pioneer Europe NV</b> Salamanca, Wellington Street, Slough, SL1 1YP, UK <a href="http://www.pioneer-car.eu">http://www.pioneer-car.eu</a>
---	--

[\*] VREC-Z710SH  
Hereby, Pioneer declares that the radio equipment type [\*] is in compliance with UK SI 2017 No. 1206. The full text of the UK declaration of conformity is available at the following internet address:  
<http://www.pioneer-car.eu/compliance>

**PIONEER CORPORATION**  
28-8, Honkomagome 2-chome, Bunkyo-ku,  
Tokyo 113-0021, Japan

**PIONEER EUROPE NV**  
Haven 1087, Kaetberglaan 1, B-9120 Melsele, Belgium/België  
TEL: +32 (0)3 570 05 11  
Salamanca, Wellington Street, Slough, SL1 1YP, UK  
TEL: +44 (0)208 836 3500

© 2022 PIONEER CORPORATION.  
< KYTZ22C >< 1601007-1354-0 >

This guide is intended to guide you through the basic functions of this unit. For details, please refer to the Owner's manual stored on the website.  
<https://www.pioneer-car.eu/>

Ce guide est conçu pour vous guider parmi les fonctions de base de cet appareil. Pour plus de détails, veuillez consulter le mode d'emploi figurant sur le site Web.  
<https://www.pioneer-car.eu/>

Esta guía está pensada para ayudarle a familiarizarse con las funciones básicas de esta unidad. Para obtener más información, consulte el manual de instrucciones disponible en el sitio web.  
<https://www.pioneer-car.eu/>

Declaration of Conformity with regard to the Radio Equipment Directive 2014/53/EU

Manufacturer: <b>Pioneer Corporation</b> 28-8, Honkomagome 2-chome, Bunkyo-ku, Tokyo 113-0021, JAPAN	EU Authorised Representative's & Importer: <b>Pioneer Europe NV</b> Haven 1087, Kaetberglaan 1, B-9120 Melsele, Belgium <a href="https://www.pioneer-car.eu/">https://www.pioneer-car.eu/</a>
---	--

[\*] VREC-Z710SH  
English:  
Hereby, Pioneer declares that the radio equipment type [\*] is in compliance with Directive 2014/53/EU. The full text of the EU declaration of conformity is available at the following internet address:  
<https://www.pioneer-car.eu/compliance>

Italiano:  
Il fabbricante, Pioneer, dichiara che il tipo di apparecchiatura radio [\*] è conforme alla direttiva 2014/53/UE. Il testo completo della dichiarazione di conformità UE è disponibile al seguente indirizzo internet:  
<https://www.pioneer-car.eu/compliance>

Spanish:  
Por la presente, Pioneer declara que el tipo de equipo radioeléctrico [\*] es conforme con la Directiva 2014/53/UE. El texto completo de la declaración UE de conformidad está disponible en la dirección Internet siguiente:  
<https://www.pioneer-car.eu/compliance>

Portuguese:  
O(a) abaixo assinado(a) Pioneer declara que o presente tipo de equipamento de rádio [\*] está em conformidade com a Diretiva 2014/53/UE. O texto integral da declaração de conformidade está disponível no seguinte endereço de Internet:  
<https://www.pioneer-car.eu/compliance>

French:  
Le soussigné, Pioneer, déclare que l'équipement radioélectrique du type [\*] est conforme à la directive 2014/53/UE. Le texte complet de la déclaration UE de conformité est disponible à l'adresse internet suivante:  
<https://www.pioneer-car.eu/compliance>

Swedish:  
Härmed försäkrar Pioneer att denna typ av radioutrustning [\*] överensstämmer med direktiv 2014/53/UE. Den fullständiga texten till EU-försäkran om överensstämmelse finns på följande webbadress:  
<https://www.pioneer-car.eu/compliance>

Dansk:  
Hermed erklærer Pioneer, at radioudstyrstypen [\*] er i overensstemmelse med direktiv 2014/53/UE. EU-overensstemmelseserklæringens fulde tekst kan findes på følgende internetadresse:  
<https://www.pioneer-car.eu/compliance>

Deutsch:  
Hiermit erkläre Pioneer, dass der Funkanlageotyp [Bezeichnung] der Richtlinie 2014/53/UE entspricht. Der vollständige Text der EU-Konformitätserklärung ist unter der folgenden Internetadresse verfügbar:  
<https://www.pioneer-car.eu/compliance>

Ελληνικά:  
Με την παρούσα ο/η Pioneer, δηλώνει ότι ο ραδιοεξοπλισμός [\*] πληροί την οδηγία 2014/53/ΕΕ. Το πλήρες κείμενο της δήλωσης συμμόρφωσης ΕΕ διατίθεται στην ακόλουθη ιστοσελίδα στο διαδίκτυο:  
<https://www.pioneer-car.eu/compliance>

Malti:  
B'dan, Pioneer, niddikjara li dan il-tip ta' tagħmir tar-radju [\*] huwa konformi mad-Direttiva 2014/53/UE. Il-test kollu tad-dikjarazzjoni ta' konformità tal-UE huwa disponibbli f'dan l-indirizz tal-Internet li ġej:  
<https://www.pioneer-car.eu/compliance>

Slovenčina:  
Pioneer týmto vyhlasuje, že rádiové zariadenie typu [\*] je v súlade so smernicou 2014/53/EU. Úplné EÚ vyhlásenie o zhode je k dispozícii na tejto internetovej adrese:  
<https://www.pioneer-car.eu/compliance>

Slovensčina:  
Pioneer potvrdzuje, da je tip radijske opreme [\*] skladen z Direktivo 2014/53/EU. Celotno besedilo izjave EU o skladnosti je na voljo na naslednjem spletnem naslovu:  
<https://www.pioneer-car.eu/compliance>

Română:  
Prin prezenta, Pioneer declară că tipul de echipament radio [\*] este în conformitate cu Directiva 2014/53/UE. Textul integral al declarației UE de conformitate este disponibil la următoarea adresă internet:  
<https://www.pioneer-car.eu/compliance>

Bългарски:  
С настоящото Pioneer декларира, че този тип радиосоръжение [\*] е в съответствие с Директива 2014/53/ЕС. Цялостният текст на ЕС декларацията за съответствие може да се намери на следния интернет адрес:  
<https://www.pioneer-car.eu/compliance>

Polski:  
Pioneer niniejszym oświadcza, że typ urządzenia radiowego [\*] jest zgodny z dyrektywą 2014/53/UE. Pełny tekst deklaracji zgodności UE jest dostępny pod następującym adresem internetowym:  
<https://www.pioneer-car.eu/compliance>

Norsk:  
Herved Pioneer erklærer at radioutstyr type [\*] er i samsvar med direktiv 2014/53/UE. Den fulle teksten til EU-samsvarserklæringen er tilgjengelig på følgende internetadresse:  
<https://www.pioneer-car.eu/compliance>

Čeština:  
Tímto Pioneer prohlašuje, že typ rádiového zařízení [\*] je v souladu se směrnicí 2014/53/ES. Úplné znění EU prohlášení o shodě je k dispozici na této internetové adrese:  
<https://www.pioneer-car.eu/compliance>

Esperanto:  
Käesolevaga deklareerib Pioneer, et käesolev raadioseade-ni tüüp [\*] vastab direktiivi 2014/53/EL nõuetele. ELi vastavusdeklaratsiooni täielik tekst on kättesaadav järgmisel internetiaadressil:  
<https://www.pioneer-car.eu/compliance>

Magyar:  
Az EU-megfelelőségi nyilatkozat teljes szövege elérhető a következő internetes címen:  
<https://www.pioneer-car.eu/compliance>

Latviešu valoda:  
Ar šo Pioneer deklarē, ka radioiekārtā [\*] atbilst Direktīvai 2014/53/ES. Pilns ES atbilstības deklarācijas teksts ir pieejams šādā interneta vietnē:  
<https://www.pioneer-car.eu/compliance>

Lietuvių kalba:  
Aš, Pioneer, patvirtinu, kad radijo įrenginių tipas [\*] atitinka Direktyvą 2014/53/ES. Visas ES atitikties deklaracijos tekstas prieinamas šiuo interneto adresu:  
<https://www.pioneer-car.eu/compliance>

English

Precautions

Information for users on collection and disposal of old equipment and used batteries



These symbols on the products, packaging, and/or accompanying documents mean that used electrical and electronic products and batteries should not be mixed with general household waste.

For proper treatment, recovery and recycling of old products and used batteries, please take them to applicable collection points in accordance with your national legislation.

By disposing of these products and batteries correctly, you will help to save valuable resources and prevent any potential negative effects on human health and the environment which could otherwise arise from inappropriate waste handling.

For more information about collection and recycling of old products and batteries, please contact your local municipality, your waste disposal service or the point of sale where you purchased the items.

These symbols are only valid in the European Union. For countries outside the European Union: If you wish to discard these items, please contact your local authorities or dealer and ask for the correct method of disposal.

**WARNING**  
Do not allow the battery to be exposed to fire or excessive heat or to become crushed or cut, or dispose of the battery in a fire or hot oven, which could result in an explosion.

Do not expose a battery to high or low extreme temperatures during use, storage or transportation.

**CAUTION**  
The graphical symbol placed on the product means direct current.

When disposing of used batteries, please comply with governmental regulations or environmental public institution's rules that apply in your country / area.

Safety Precautions

Certain country and state laws may prohibit or restrict the placement and use of this product in your vehicle. Please comply with all applicable laws and regulations regarding the use, installation and operation of this product. It is the user's responsibility in compliance with all applicable laws and ordinance.

**WARNING**  
Do not install this product in your vehicle if its location or use would obstruct the driver's clear view of the road or the operation of any vehicle airbag. It is also the driver's responsibility to know and comply with the laws, rules, and regulations of the driving location, including, for example, passenger privacy rights, and not to use the device in any location where its installation or use is prohibited.

**WARNING**  
Do not allow this product to come into contact with liquids. Electrical shock could result. Also, damage to the product, smoke, and overheating could result from contact with liquids.

Before using this product, be sure to read and fully understand the following safety information:

Do not operate this product if doing so would divert your attention in any way from the safe operation of your vehicle. Always observe safe driving rules and follow all existing traffic regulations. If you experience difficulty in operating this product or reading the display, park your vehicle in a safe location and apply the handbrake before making the necessary adjustments.

Certain functions (such as viewing of screen and certain button operations) offered by this product could be dangerous (possibly resulting in serious injury or death) and/or unlawful if used while driving.

These symbols are only valid in the European Union.

For countries outside the European Union: If you wish to discard these items, please contact your local authorities or dealer and ask for the correct method of disposal.

**CAUTION**  
Firmly install this product so it does not fall off the windshield. If this product is not firmly installed, it may fall off the windshield while driving and cause an accident. Periodically inspect this product.

Secure all wiring with cable clamps or electrical tape. Do not allow any bare wiring to remain exposed.

**CAUTION**  
Never install this product in places where, or in a manner that,

To ensure proper installation, be sure to use the supplied parts in the manner specified. If any parts are not supplied with this product, use compatible parts in the manner specified after you have the parts' compatibility checked by your dealer. If parts other than supplied or compatible ones are used, they may damage internal parts of this product or they may work loose and the product may become detached.

Do not install this product where it may (i) obstruct the driver's vision, (ii) impair the performance of any of the vehicle's operating systems or safety features, including airbags, hazard lamp buttons or (iii) impair the driver's ability to safely operate the vehicle.

Never install this product in front of or next to the place in the dashboard, door, or pillar from which one of your vehicle's airbags would deploy. Please refer to your vehicle's owner's manual for reference to the deployment area of the frontal airbags.

Do not install this product in places subject to high temperatures or humidity, such as: — Places close to a heater, vent or air conditioner — Places that may be exposed to rain, such as close to the door or on the vehicle's floor.

Radiation information

**Wireless Lan:**  
Output power: + 17.5 dBm Max.  
Frequency band(s): 2412 MHz to 2472 MHz

Trademarks & Copyrights

microSDHC Logo is a trademark of SD-3C, LLC.

microSDXC Logo is a trademark of SD-3C, LLC.

Android is a trademark of Google Inc.

The Wi-Fi CERTIFIED™ Logo is a certification mark of the Wi-Fi Alliance®.

iPhone is a trademark of Apple Inc., registered in the U.S. and other countries.

Français

Précaution

Informations pour les utilisateurs sur la collecte et la mise au rebut des équipements et batteries usagés

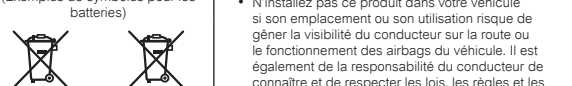

Ces symboles qui figurent sur les produits, les emballages et/ou les documents d'accompagnement signifient que les équipements électriques et électroniques et batteries usagés ne doivent pas être jetés avec les déchets ménagers.

Pour un traitement, une récupération et un recyclage appropriés des produits et batteries usagés, veuillez les apporter aux points de collecte prévus à cet effet, conformément à la législation nationale en vigueur.

En mettant correctement au rebut ces produits et batteries, vous contribuerez à économiser des ressources précieuses et à prévenir les effets négatifs potentiels sur la santé humaine et l'environnement qui pourraient résulter d'une mauvaise gestion des déchets.

Pour plus d'informations sur la collecte et le recyclage des produits et batteries usagés, veuillez contacter votre municipalité, votre service de gestion des déchets ou le point de vente où vous avez acheté ces produits.

Ces symboles ne sont valables que dans les pays de l'Union européenne. Pour les pays hors Union européenne: Si vous souhaitez jeter ces produits, veuillez contacter les autorités ou revendeurs locaux pour connaître les méthodes de mise au rebut appropriées.

**ATTENTION**  
N'installez jamais ce produit dans des endroits où, ou d'une manière qui :

empêcher le conducteur de conduire le véhicule en toute sécurité. — N'installez jamais ce produit devant ou à côté de l'emplacement du tableau de bord, de la portière ou du montant à partir duquel l'un des airbags de votre véhicule se déploie. Veuillez vous reporter au manuel du propriétaire de votre véhicule pour connaître la zone de déploiement des airbags frontaux.

N'installez pas ce produit dans des endroits soumis à des températures ou à une humidité élevées, tels que : — Endroits à proximité d'un événement de chauffage, de ventilation ou de climatisation. — Endroits pouvant être exposés à la pluie, comme près de la portière ou sur le plancher du véhicule.

Ne laissez pas ce produit entrer en contact avec des liquides. Cela pourrait provoquer un choc électrique. En outre, tout contact avec des liquides pourrait provoquer des dommages, de la fumée et une surchauffe du produit.

N'utilisez pas ce produit si cela peut de quelque manière que ce soit détourner votre attention d'une conduite en toute sécurité de votre véhicule. Observez toujours les règles de conduite et respectez toutes les réglementations routières en vigueur. Si l'utilisation de ce produit ou la lecture de l'écran vous pose des difficultés, garez votre véhicule dans un endroit sûr et serrez le frein à main avant d'effectuer les réglages nécessaires.

Certaines fonctions (telles que l'affichage de l'écran et le fonctionnement de certains boutons) proposés par ce produit peuvent être dangereuses (pouvant entraîner des blessures graves ou la mort) et/ou illégales si elles sont utilisées pendant la conduite.

N'installez pas ce produit où il peut (i) entraver la visibilité du conducteur, (ii) altérer les performances de l'un des systèmes de commande ou des dispositifs de sécurité du véhicule, y compris les airbags, les boutons de feux de détresse ou empêcher le conducteur de conduire le véhicule en toute sécurité.

N'installez jamais ce produit devant ou à côté de l'emplacement du tableau de bord, de la portière ou du montant à partir duquel l'un des airbags de votre véhicule se déploie. Veuillez vous reporter au manuel du propriétaire de votre véhicule pour connaître la zone de déploiement des airbags frontaux.

N'installez pas ce produit dans des endroits soumis à des températures ou à une humidité élevées, tels que : — Endroits à proximité d'un événement de chauffage, de ventilation ou de climatisation. — Endroits pouvant être exposés à la pluie, comme près de la portière ou sur le plancher du véhicule.

Ne laissez pas ce produit entrer en contact avec des liquides. Cela pourrait provoquer un choc électrique. En outre, tout contact avec des liquides pourrait provoquer des dommages, de la fumée et une surchauffe du produit.

N'utilisez pas ce produit si cela peut de quelque manière que ce soit détourner votre attention d'une conduite en toute sécurité de votre véhicule. Observez toujours les règles de conduite et respectez toutes les réglementations routières en vigueur. Si l'utilisation de ce produit ou la lecture de l'écran vous pose des difficultés, garez votre véhicule dans un endroit sûr et serrez le frein à main avant d'effectuer les réglages nécessaires.

Certaines fonctions (telles que l'affichage de l'écran et le fonctionnement de certains boutons) proposés par ce produit peuvent être dangereuses (pouvant entraîner des blessures graves ou la mort) et/ou illégales si elles sont utilisées pendant la conduite.

Avant d'utiliser ce produit, assurez-vous de lire et de bien comprendre les informations de sécurité suivantes :

• N'utilisez pas ce produit si cela peut de quelque manière que ce soit détourner votre attention d'une conduite en toute sécurité de votre véhicule. Observez toujours les règles de conduite et respectez toutes les réglementations routières en vigueur. Si l'utilisation de ce produit ou la lecture de l'écran vous pose des difficultés, garez votre véhicule dans un endroit sûr et serrez le frein à main avant d'effectuer les réglages nécessaires.

Certaines fonctions (telles que l'affichage de l'écran et le fonctionnement de certains boutons) proposés par ce produit peuvent être dangereuses (pouvant entraîner des blessures graves ou la mort) et/ou illégales si elles sont utilisées pendant la conduite.

Ces symboles ne sont valables que dans les pays de l'Union européenne. Pour les pays hors Union européenne: Si vous souhaitez jeter ces produits, veuillez contacter les autorités ou revendeurs locaux pour connaître les méthodes de mise au rebut appropriées.

Le logo microSDHC est une marque commerciale de SD-3C, LLC.

Le logo microSDXC est une marque commerciale de SD-3C, LLC.

Android est une marque commerciale de Google Inc.

Le logo Wi-Fi CERTIFIED™ est une marque déposée de la Wi-Fi Alliance®.

iPhone est une marque commerciale d'Apple Inc., déposée aux États-Unis et dans d'autres pays.

Español

Precaución

Información para los usuarios sobre la recogida y eliminación de equipos viejos y baterías usadas

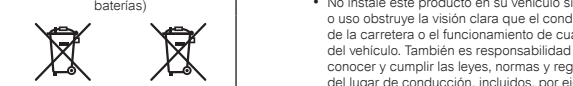

Estos símbolos en los productos, embalajes y/o documentos adjuntos significan que los productos eléctricos y electrónicos y las pilas usadas no deben mezclarse con los residuos domésticos generales.

Para realizar de forma adecuada el tratamiento, la recuperación y el reciclaje de productos viejos y baterías usadas, llévelos a los puntos de recogida correspondientes de acuerdo con su legislación nacional.

Al desechar estos productos y baterías correctamente, ayudará a ahorrar recursos valiosos y a prevenir cualquier posible efecto negativo sobre la salud humana y el medio ambiente que, de otro modo, podría producirse a causa de la manipulación inadecuada de los desechos.

Para obtener más información sobre la recogida y el reciclaje de productos y pilas viejas, póngase en contacto con su municipio local, su servicio de eliminación de residuos o el punto de venta donde compró los productos.

Estos símbolos solo son válidos en la Unión Europea. Para los países fuera de la Unión Europea: Si desea desechar estos productos, póngase en contacto con las autoridades locales o con el distribuidor y pregunte por el método correcto de eliminación.

El logo microSDHC es una marca comercial de SD-3C, LLC.

El logo microSDXC es una marca comercial de SD-3C, LLC.

Android es una marca comercial de Google Inc.

El logo Wi-Fi CERTIFIED™ es una marca depositada de la Wi-Fi Alliance®.

iPhone es una marca comercial d'Apple Inc., registrada en EE. UU. y otros países.

Precauciones de seguridad

Precauciones antes de la instalación

**PRECAUCIÓN**  
Nunca instale este producto en lugares o de una manera que:

• Paregar garantizar una instalación adecuada, asegúrese de utilizar las piezas suministradas de la manera especificada. Si no se suministra alguna pieza con este producto, utilice las piezas compatibles de la forma especificada después de que su distribuidor compruebe la compatibilidad de las piezas. Si se utilizan piezas que no sean las suministradas o compatibles, se pueden dañar las partes internas de este producto o se pueden aflojarse y el producto puede desprenderse.

No instale este producto en su vehículo si su ubicación o uso obstruye la visión clara que el conductor tiene de la carretera o el funcionamiento de cualquier airbag del vehículo. También es responsabilidad del conductor conocer y cumplir las leyes, normas y reglamentos del lugar de conducción, incluidos, por ejemplo, los derechos de privacidad de los pasajeros, y no utilizar el dispositivo en ningún lugar donde su instalación o uso esté prohibido.

**ADVERTENCIA**  
No permita que este producto entre en contacto con líquidos. Podría producirse una descarga eléctrica. Además, el contacto con líquidos podría dañar el producto y provocar humo y sobrecalentamiento.

Antes de utilizar este producto, asegúrese de leer y comprender en su totalidad la siguiente información de seguridad:

• No utilice este producto si al hacerlo va a desviar su atención de alguna manera del uso seguro de su vehículo. Observe siempre las normas para una circulación segura y respete todas las normas de tráfico existentes. Si tiene dificultades para manejar este producto o para leer la pantalla, estacione su vehículo en un lugar seguro y aplique el freno de estacionamiento antes de realizar los ajustes necesarios.

Ciertas funciones (como la visualización de la pantalla y ciertas operaciones de los botones) ofrecidas por este producto podrían ser peligrosas (podrían provocar lesiones graves o la muerte) y/o ilegales si se utilizan mientras se conduce.

Antes de utilizar este producto, asegúrese de leer y comprender en su totalidad la siguiente información de seguridad:

• No instale este producto en lugares sujetos a altas temperaturas o a humedad, como por ejemplo: — Lugares cercanos a un calentador, ventilador o aire acondicionado. — Lugares que pueden estar expuestos a la lluvia, como cerca de la puerta o en el suelo del vehículo.

El logo microSDHC es una marca comercial de SD-3C, LLC.

El logo microSDXC es una marca comercial de SD-3C, LLC.

Android es una marca comercial de Google Inc.

El logo Wi-Fi CERTIFIED™ es una marca certificada de Wi-Fi Alliance®.

iPhone es una marca comercial de Apple Inc., registrada en EE. UU. y otros países.

El logo Wi-Fi CERTIFIED™ es una marca certificada de Wi-Fi Alliance®.

El logo Wi-Fi CERTIFIED™ es una marca certificada de Wi-Fi Alliance®.

El logo Wi-Fi CERTIFIED™ es una marca certificada de Wi-Fi Alliance®.

El logo Wi-Fi CERTIFIED™ es una marca certificada de Wi-Fi Alliance®.

El logo Wi-Fi CERTIFIED™ es una marca certificada de Wi-Fi Alliance®.

El logo Wi-Fi CERTIFIED™ es una marca certificada de Wi-Fi Alliance®.

El logo Wi-Fi CERTIFIED™ es una marca certificada de Wi-Fi Alliance®.

El logo Wi-Fi CERTIFIED™ es una marca certificada de Wi-Fi Alliance®.

Marcas comerciales y Copyrights

El logotipo de microSDHC es una marca comercial de SD-3C, LLC.

El logotipo de microSDXC es una marca comercial de SD-3C, LLC.

Android es una marca comercial de Google Inc.

El logotipo Wi-Fi CERTIFIED™ es una marca certificada de Wi-Fi Alliance®.

iPhone es una marca comercial de Apple Inc., registrada en EE. UU. y otros países.

## Part Names

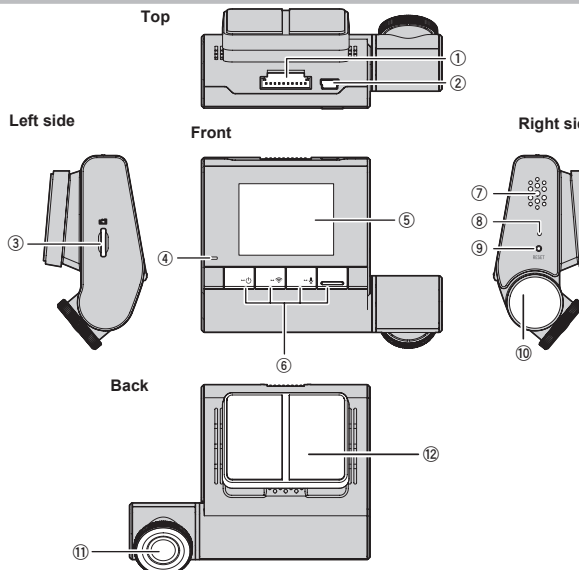

- ① **Power Port**  
Connect the power cable.
- ② **2nd Camera Connection Terminal**  
Use the 2nd camera connection cable (included with the 2nd camera (sold separately)) to connect to the connection terminal on the 2nd camera (sold separately).
- ③ **microSD Card Slot**
- ④ **System Indicator**
- ⑤ **LCD**
- ⑥ **Function Buttons**
- ⑦ **Speaker**
- ⑧ **Microphone**
- ⑨ **Reset Button**  
Press this button with the tip of a ballpoint pen to reset this product.
- ⑩ **Angle Adjustment Jog Dial**  
The angle of the lens can be adjusted by turning this dial.
- ⑪ **Lens**  
Pioneer polarized filter AD-PLF100 (sold separately) can help reduce reflections of the dashboard onto the windshield, and enable the capture of high-contrast videos.
- ⑫ **Mounting Bracket**

## Status Display

The status display shows the operating status of this product.



- ① **Recording in progress**
- ② **Elapsed recording time**
- ③ **Event recording status\*1**
- ④ **Parking mode**
- ⑤ **Sound recording\*2**
- ⑥ **Wi-Fi connection status\*3**
- ⑦ **GPS reception status\*4**

- \*1 When manual event recording is performed, or vibration, sudden braking or an approaching vehicle behind is detected in the event recording mode, and event recording has been activated, "x2" is displayed.
- \*2 A red "x" is displayed when sound recording is set to off.
- \*3 During a Wi-Fi connection, this is displayed in green, and when Wi-Fi is disconnected, this is displayed in white. A red "x" is displayed when Wi-Fi connection is set to off.
- \*4 During GPS reception, this is displayed in green, and when GPS cannot be received, this is displayed in white. In Parking Mode, a red "x" is displayed since GPS reception is set to off.

## System Indicator Display

The operating status of this product is displayed with the system indicator.

System Indicator	Menu Displayed/ During Playback	Video Recording	Recording Event	Under parking surveillance	Error Has Occurred (Including microSD Card not inserted)
Illuminated green	—	○	—	○	—
Illuminated red	—	—	○	—	—
Blinking red	—	—	—	—	○

## Function Buttons

The functions of the function buttons are indicated by the icons displayed at the bottom of the screen. The functions of the buttons will depend on the displayed screen. (Icons are not displayed on some screens.)

In the playback screen or MENU screen, pressing the [←] function button returns you to the previous screen.

## Recording



- ① **Main menu display**
- ② **Switching of camera video\***  
Hold down to switch Wi-Fi on/off
- ③ **Take photo**  
Hold down to switch microphone on/off
- ④ **Manual recording of events**

\* Switching between the Dash Camera main unit image and the 2nd camera (sold separately) image is only possible if the 2nd camera (sold separately) is connected.

## During playback

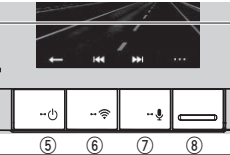

- ⑤ **Back**
- ⑥ **Previous file**
- ⑦ **Next file**
- ⑧ **Play/stop, delete**

## During MENU screen display

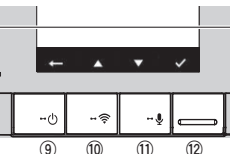

- ⑨ **Back**
- ⑩ **Up\***  
Hold down to switch Wi-Fi on/off
- ⑪ **Down\***  
Hold down to switch microphone on/off
- ⑫ **Confirm**

\* When the volume or sensitivity MENU screen is displayed, increase or decrease the volume or sensitivity.

## Inserting and Ejecting the microSD Card

Turn off the power to this product when inserting and removing the microSD card.

## Inserting the microSD Card

Hold the top edge of the microSD card, position the microSD card so that the label is facing the backside of this product, and slowly insert it into the microSD card slot until it clicks.

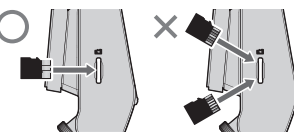

**CAUTION**

Do not insert the microSD card at an angle. Doing so may cause damage.

## Ejecting the microSD Card

Slowly push in the top edge of the microSD card until it clicks (①). The lock will be released. Pull out the microSD card (②).

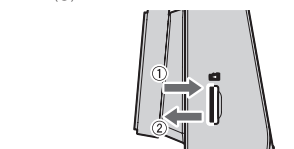

**CAUTION**

Ensure care is taken when handling the microSD card, as it could become hot after being written.

## Exclusive App

The exclusive app "Dash Camera Interface" can be used to check the video recorded on this product or make settings on the screen of an iPhone or smartphone (Android™). To use this app, a Wi-Fi connection must be made between this product and iPhone/smartphone (Android™) beforehand.

- Set the Wi-Fi function of this product to on.
  - Start the exclusive app from your device.
  - Operate the iPhone or smartphone (Android™) to select this product as the Wi-Fi connection device. The SSID name (access point name) and password of this product can be checked in the Wi-Fi settings screen.
- Only one iPhone/smartphone (Android™) device can be connected to this product at one time. When a second device is connected, the first device will be disconnected.
- While a Wi-Fi connection is made, no operations can be performed on this product. If a function button is pressed while a Wi-Fi connection is made, a message will be displayed prompting you to break the Wi-Fi connection. If you select [Yes], the Wi-Fi connection will be disconnected, and operations on this product will be enabled.
- You can change the SSID name of this product by operating the exclusive app "Dash Camera Interface".
- It is recommended to enter the search term "Dash Camera Interface" in the search field to search for the application.

## Check the Accessories

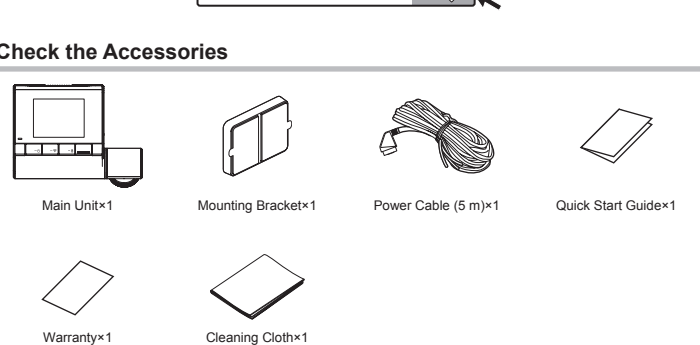

## Installation

## Specified Installation Position on Front Windscreen

When installing this product the inside of the front windscreen, install in a vehicle and in a position that satisfies all of the following conditions.

- A position where this entire product is within 20 % of the top edge of the height of the front windscreen (range within 20 % of the actual length, excluding parts overlapping weatherstrips, moldings, etc. and masked parts) or are in the shadow of the rear view mirror as viewed from the driver's seat. Note that "20 %" as described above is a rough estimate. Please install the product in accordance with your country's laws and regulations.
- A position where the lens part of this product is within the wiping range of the wiper.
- A position where the lens part of this product does not hang over the sunshade and black ceramic lines/black ceramic pattern.
- A position where this product faces in the horizontal direction to the front and side to side.
- A position where the power cable can be routed without unnecessary force.

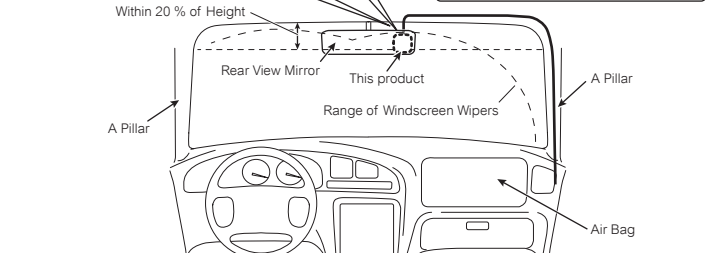
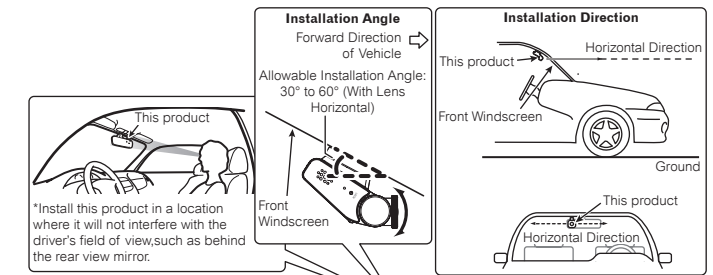

**IMPORTANT**

- Always install this product in the specified installation position to ensure a safe field of view while driving and to achieve full performance from the product.
- For vehicles equipped with driver-assistance systems, there may be areas where the installation of accessory items is prohibited. For details, please refer to the instruction manual of your vehicle.
- Installing the Dash Camera main unit or cables near the film antenna element may affect the TV reception sensitivity.

## Recommended Installation Position on Rear Windscreen

For installation on the rear glass, a 2nd camera (sold separately) is required. If installing only this product, then skip the instructions regarding installation on the rear glass.

When installing the 2nd camera (sold separately) on the inside of the rear window, installation in a vehicle and in a position that satisfies all of the following conditions is recommended.

- A position where the lens part of the 2nd camera (sold separately) is within the wiping range of the wiper.
- A position where the 2nd camera (sold separately) faces in the horizontal direction to the rear and side to side.
- A position where the lens part of the 2nd camera (sold separately) and the double-sided tape do not overlap the heating wires.
- A position where the 2nd camera (sold separately) connection cable can be routed without unnecessary force.

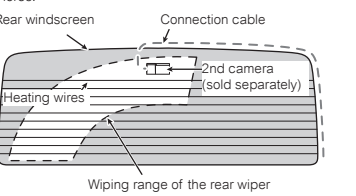

## 1 Clean the installation area of dirt and oils using the included cleaning cloth.

## Front windscreen

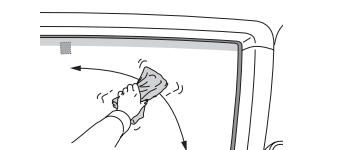

## Rear windscreen

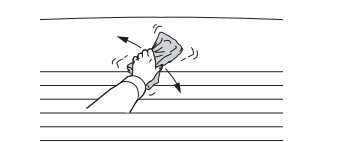

## 2 Install this product.

- Set the mounting bracket on the main unit.
- Peel off the double-sided tape release paper from the mounting bracket.
- Install at the specified position of the front windscreen.

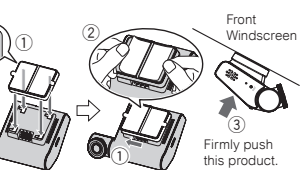

## CAUTION

- Make sure that the surface of the front windscreen is clean and dry before applying the tape.
- Firmly push the area around the LCD. Next, remove this product from the mounting bracket, directly press the mounting bracket against the tape. In this way, the product can be firmly installed on the windscreen.
- Never touch the surface of the LCD.
- Use extreme care as the double-sided tape on the mounting bracket is extremely strong, and it will be difficult to reapply the tape once it has been applied.
- To ensure the installation strength of the adhesive tape, leave this product for 24 hours after application before using it.

## 3 Install the 2nd camera (Only when installing the 2nd camera (sold separately)).

- Peel off the double-sided tape release paper from the 2nd camera (sold separately).
- Install in the specified position on the rear window so the image of the 2nd camera (sold separately) is displayed horizontally with the flat surface shown in the figure (the △ on the side faces up) facing upwards.

## Note

- You can use the dedicated app to display the 2nd camera's (sold separately) image horizontally to support installation. → "Exclusive App"

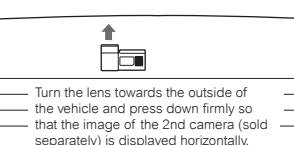
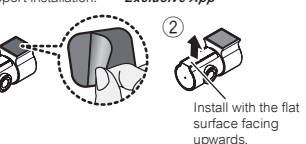

Turn the lens towards the outside of the vehicle and press down firmly so that the image of the 2nd camera (sold separately) is displayed horizontally.

## CAUTION

- If the image of the 2nd camera (sold separately) is not displayed horizontally, it may not detect approaching vehicles behind correctly.

## 4 Connect the Dash Camera main unit, power cable, and 2nd camera connection cable (included with the 2nd camera (sold separately)).

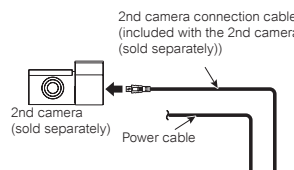

## CAUTION

- Make sure that the surface of the front windscreen is clean and dry before applying the tape.
- Firmly push the area around the LCD. Next, remove this product from the mounting bracket, directly press the mounting bracket against the tape. In this way, the product can be firmly installed on the windscreen.
- Never touch the surface of the LCD.
- Use extreme care as the double-sided tape on the mounting bracket is extremely strong, and it will be difficult to reapply the tape once it has been applied.
- To ensure the installation strength of the adhesive tape, leave this product for 24 hours after application before using it.

## 5 Route the power cable and 2nd camera connection cable (included with the 2nd camera (sold separately)) along the passenger side.

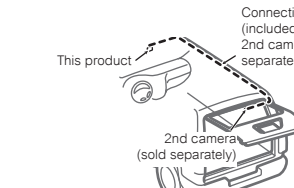
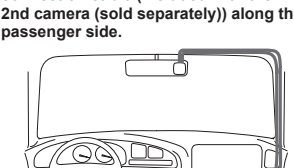

## 6 Connect the power cable.

Always connect to the power circuit supplied with power from the battery, regardless of whether the vehicle engine switch is ON or OFF.

## 7 Turn the vehicle engine on to display the recording screen.

## 8 Adjust the angle of the lens so that video outside and inside the vehicle is properly displayed.

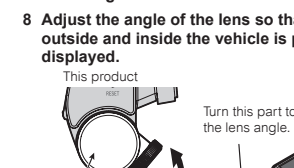

## CAUTION

- To prevent fuming and damage to the product, be sure to first securely connect the black lead wire (Ground) of this product to the metal part of the vehicle body. Connect separate black lead wires (Ground) for products with a high current consumption such as a power amplifier. When setting up connections all at once, there is a risk of fuming or damage to the product when screws loosen or come off completely.

## Note

- A protective film is applied to the lens when the product is purchased. Peel off this film.

## Connecting the Power Cable

Be sure to disconnect the ⊖ terminal of the vehicle's battery before connecting the power cable.

By using the power cable to draw power directly from the vehicle, this product can detect and record vehicle movement caused by vibration even when the vehicle's engine is turned off.

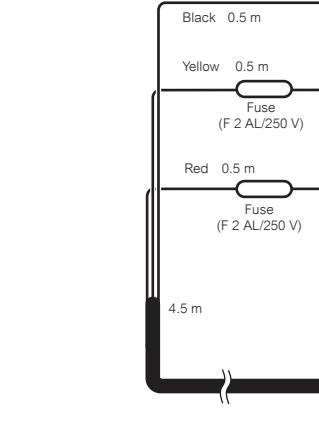

**Ground (Black)**  
Securely connect to the metal part of the vehicle body. To prevent noise, connect as close to the navigation unit as possible.

**+ Battery power supply (Yellow)**  
Always connect to the power circuit supplied with power from the battery, regardless of whether the vehicle engine switch is ON or OFF.

**Accessory power supply (Red)**  
Connect to the power circuit supplied with power when the vehicle engine switch is turned to the ACC position. Never install the accessory power supply to a vehicle that does not have an ACC position on the engine switch. Doing so may lead to a dead battery.

**Note:**  
Connect the red and yellow lead wires to the terminals after wiring through the vehicle's fuse unit.

## CAUTION

To prevent fuming and damage to the product, be sure to first securely connect the black lead wire (Ground) of this product to the metal part of the vehicle body. Connect separate black lead wires (Ground) for products with a high current consumption such as a power amplifier. When setting up connections all at once, there is a risk of fuming or damage to the product when screws loosen or come off completely.

**Note:**  
Connect the red and yellow lead wires to the terminals after wiring through the vehicle's fuse unit.

**CAUTION**  
To prevent fuming and damage to the product, be sure to first securely connect the black lead wire (Ground) of this product to the metal part of the vehicle body. Connect separate black lead wires (Ground) for products with a high current consumption such as a power amplifier. When setting up connections all at once, there is a risk of fuming or damage to the product when screws loosen or come off completely.

**Note:**  
Connect the red and yellow lead wires to the terminals after wiring through the vehicle's fuse unit.

**CAUTION**  
To prevent fuming and damage to the product, be sure to first securely connect the black lead wire (Ground) of this product to the metal part of the vehicle body. Connect separate black lead wires (Ground) for products with a high current consumption such as a power amplifier. When setting up connections all at once, there is a risk of fuming or damage to the product when screws loosen or come off completely.

**Note:**  
Connect the red and yellow lead wires to the terminals after wiring through the vehicle's fuse unit.

**CAUTION**  
To prevent fuming and damage to the product, be sure to first securely connect the black lead wire (Ground) of this product to the metal part of the vehicle body. Connect separate black lead wires (Ground) for products with a high current consumption such as a power amplifier. When setting up connections all at once, there is a risk of fuming or damage to the product when screws loosen or come off completely.

**Note:**  
Connect the red and yellow lead wires to the terminals after wiring through the vehicle's fuse unit.

**CAUTION**  
To prevent fuming and damage to the product, be sure to first securely connect the black lead wire (Ground) of this product to the metal part of the vehicle body. Connect separate black lead wires (Ground) for products with a high current consumption such as a power amplifier. When setting up connections all at once, there is a risk of fuming or damage to the product when screws loosen or come off completely.

**Note:**  
Connect the red and yellow lead wires to the terminals after wiring through the vehicle's fuse unit.

**CAUTION**  
To prevent fuming and damage to the product, be sure to first securely connect the black lead wire (Ground) of this product to the metal part of the vehicle body. Connect separate black lead wires (Ground) for products with a high current consumption such as a power amplifier. When setting up connections all at once, there is a risk of fuming or damage to the product when screws loosen or come off completely.

**Note:**  
Connect the red and yellow lead wires to the terminals after wiring through the vehicle's fuse unit.

Noms des éléments

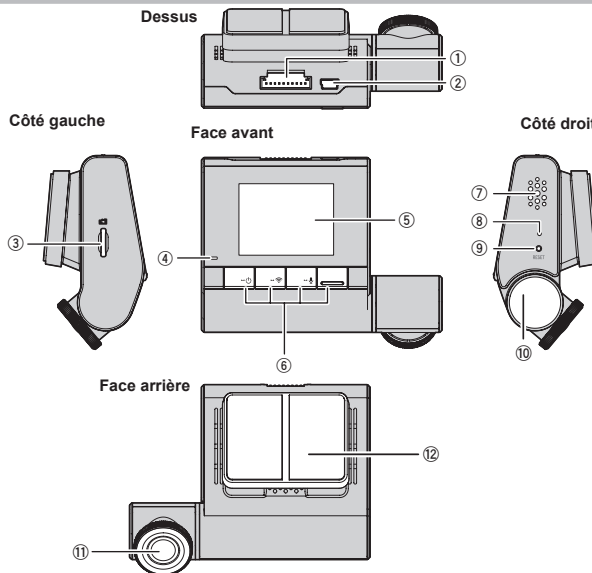

- ① **Port d'alimentation**  
Connectez le câble d'alimentation.
- ② **Borne de connexion de la 2ème caméra**  
Utilisez le câble de connexion de la 2ème caméra (inclus avec la 2ème caméra (vendue séparément)) pour connecter à la borne de connexion de la 2ème caméra (vendue séparément).
- ③ **Logement de carte microSD**
- ④ **Voyant du système**
- ⑤ **Écran LCD**
- ⑥ **Boutons de fonction**
- ⑦ **Haut-parleur**
- ⑧ **Microphone**
- ⑨ **Bouton de réinitialisation**  
Appuyez sur ce bouton avec la pointe d'un stylo à bille pour réinitialiser ce produit.
- ⑩ **Molette de réglage de l'angle**  
L'angle de l'objectif peut être réglé en tournant cette molette.
- ⑪ **Objectif**  
Le filtre polarisé Pioneer AD-PLF100 (vendu séparément) permet de réduire les reflets du tableau de bord sur le pare-brise et de capturer des vidéos à contraste élevé.
- ⑫ **Support de montage**

Affichage de l'état

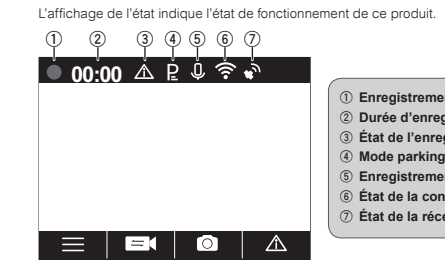

- ① **Enregistrement en cours**
- ② **Durée d'enregistrement écoulée**
- ③ **État de l'enregistrement d'événement\*1**
- ④ **Mode parking**
- ⑤ **Enregistrement du son\*2**
- ⑥ **État de la connexion Wi-Fi\*3**
- ⑦ **État de la réception GPS\*4**

L'état de fonctionnement de ce produit est indiqué par les voyants du système.

Voyant du système	Menu affiché/Pendant la lecture	Enregistrement vidéo	Enregistrement d'événement	Sous contrôle de stationnement	Survenue d'une erreur (y compris une carte microSD non insérée)
Allumé en vert	—	○	○	○	—
Allumé en rouge	—	—	—	—	—
Rouge clignotant	—	—	—	—	○

Boutons de fonction

Les fonctions des boutons de fonction sont indiquées par les icônes affichées en bas de l'écran. Les fonctions des boutons dépendent de l'écran affiché. (Les icônes ne s'affichent pas sur certains écrans.) Dans l'écran de lecture ou l'écran MENU, l'appui sur le bouton de fonction permet de revenir à l'écran précédent.

Enregistrement

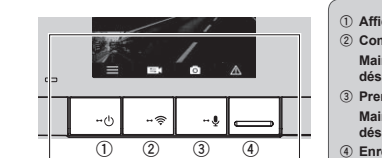

- ① **Affichage du menu principal**
- ② **Commutation entre la vidéo des caméras\***
- ③ **Maintenez enfoncé pour basculer entre l'activation et la désactivation du Wi-Fi**
- ④ **Prendre une photo**
- ⑤ **Maintenez enfoncé pour basculer entre l'activation et la désactivation du microphone**
- ⑥ **Enregistrement manuel des événements**

\* Il n'est possible de basculer entre l'image de l'unité principale de la caméra embarquée et l'image de la 2ème caméra (vendue séparément) que si la 2ème caméra (vendue séparément) est connectée.

Pendant la lecture

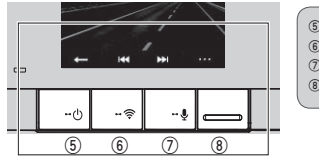

Pendant l'affichage de l'écran MENU

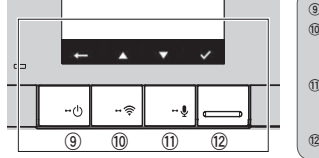

\* Lorsque le volume ou la sensibilité dans l'écran MENU est affiché, augmentez ou diminuez le volume ou la sensibilité.

Insertion et éjection de la carte microSD

Mettez ce produit hors tension lors de l'insertion et du retrait de la carte microSD.

Insertion de la carte microSD

Tenez le bord supérieur de la carte microSD, positionnez la carte microSD de manière à ce que l'étiquette soit orientée vers l'arrière de ce produit et insérez-la lentement dans le logement de carte microSD jusqu'à ce qu'elle s'enclenche.

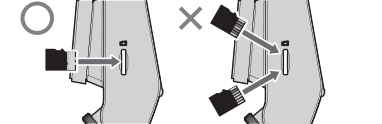

Éjection de la carte microSD

Appuyez doucement sur le bord supérieur de la carte microSD jusqu'à ce qu'elle s'enclenche (1). Le verrouillage se débloque. Retirez la carte microSD (2).

ATTENTION

N'insérez pas la carte microSD en biais. Cela pourrait entraîner des dommages.

ATTENTION

Veillez à manipuler la carte microSD avec précaution, car elle devient chaude après l'écriture de données sur celle-ci.

Application exclusive

L'application exclusive "Dash Camera Interface" peut être utilisée pour vérifier la vidéo enregistrée sur ce produit ou pour effectuer des réglages sur l'écran d'un iPhone ou d'un smartphone (Android™). Pour utiliser cette application, une connexion Wi-Fi doit être établie au préalable entre ce produit et un iPhone/smartphone (Android™).

- ① Activez la fonction Wi-Fi de ce produit.
- ② Démarrez l'application exclusive à partir de votre appareil.
- ③ Utilisez l'iPhone ou le smartphone (Android™) pour sélectionner ce produit comme périphérique de connexion Wi-Fi. Le nom SSID (nom du point d'accès) et le mot de passe de ce produit peuvent être vérifiés dans l'écran des réglages Wi-Fi.

- Un seul iPhone/smartphone (Android™) peut être connecté à ce produit à la fois. Lorsqu'un deuxième appareil est connecté, le premier appareil est déconnecté.
- Pendant une connexion Wi-Fi, aucune opération ne peut être effectuée sur ce produit. Si vous appuyez sur un bouton de fonction pendant une connexion Wi-Fi, un message s'affiche vous invitant à interrompre la connexion Wi-Fi. Si vous sélectionnez [Oui], la connexion Wi-Fi est déconnectée et les opérations sur ce produit deviennent possibles.
- Vous pouvez modifier le nom SSID de ce produit en utilisant l'application exclusive "Dash Camera Interface".
- Il est recommandé de saisir le terme de recherche "Dash Camera Interface" dans le champ de recherche pour rechercher l'application.

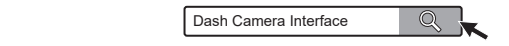

Vérification des accessoires

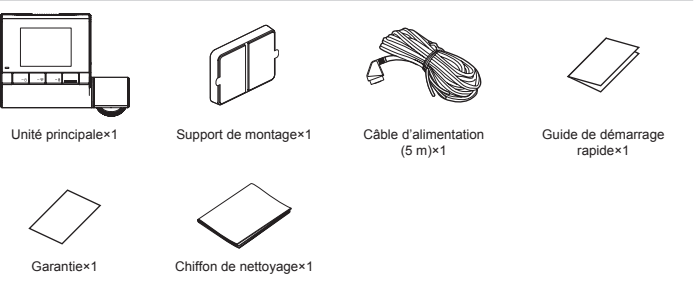

Installation

Position d'installation spécifiée sur le pare-brise avant

Lors de l'installation de ce produit à l'intérieur du pare-brise avant, installez-le dans un véhicule et une position répondant à toutes les conditions suivantes.

- Une position dans laquelle l'ensemble de ce produit se trouve à maximum 20 % du bord supérieur de la hauteur du pare-brise avant (plage de maximum 20 % de la longueur réelle, à l'exclusion des parties chevauchant les coupe-froids, les moulures, etc. et des parties masquées) ou se trouve dans l'ombre du rétroviseur tel que vu du siège conducteur.
- Notez que la valeur de "20 %" indiquée ci-dessus est une estimation approximative. Veuillez installer le produit conformément aux lois et réglementations de votre pays.
- Une position dans laquelle la partie avec l'objectif de ce produit se trouve dans la plage d'essuyage de l'essuie-glace.
- Une position dans laquelle la partie avec l'objectif de ce produit se trouve dans la plage d'essuyage de l'essuie-glace.
- Une position dans laquelle la partie avec l'objectif de ce produit n'est pas suspendue au-dessus du pare-soleil et des lignes en céramique noire/du motif en céramique noire.
- Une position dans laquelle ce produit est orienté dans le sens horizontal vers l'avant et d'un côté à l'autre.
- Une position dans laquelle le câble d'alimentation peut être acheminé sans force inutile.

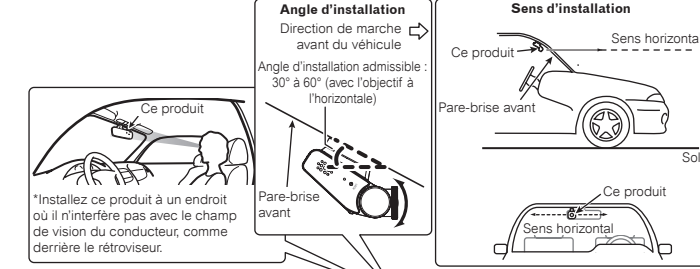

\* Installez ce produit à un endroit où il n'interfère pas avec le champ de vision du conducteur, comme derrière le rétroviseur.



IMPORTANT

- Installez toujours ce produit dans la position d'installation spécifiée pour garantir un champ de vision sûr pendant la conduite et pour obtenir des performances optimales du produit.
- Pour les véhicules équipés de systèmes d'assistance à la conduite, il peut y avoir des zones où l'installation d'accessoires est interdite. Pour plus d'informations, reportez-vous au mode d'emploi de votre véhicule.
- L'installation de l'unité principale de la caméra embarquée ou des câbles à proximité de l'élément d'antenne film peut affecter la sensibilité de réception TV.

Position d'installation recommandée sur le pare-brise arrière

Pour une installation sur le pare-brise arrière, une 2ème caméra (vendue séparément) est nécessaire. Si vous installez uniquement ce produit, ignorez les instructions concernant l'installation sur le pare-brise arrière.

- Lors de l'installation de la 2ème caméra (vendue séparément) à l'intérieur du pare-brise arrière, l'installation dans un véhicule et une position répondant à toutes les conditions suivantes est recommandée.
- Une position dans laquelle la partie avec l'objectif de la 2ème caméra (vendue séparément) se trouve dans la plage d'essuyage de l'essuie-glace.
- Une position dans laquelle la partie avec l'objectif de la 2ème caméra (vendue séparément) est orientée dans le sens horizontal vers l'avant et d'un côté à l'autre.
- Une position dans laquelle la partie avec l'objectif de la 2ème caméra (vendue séparément) et le ruban adhésif double face ne chevauchent pas les fils chauffants.
- Une position dans laquelle le câble de connexion de la 2ème caméra (vendue séparément) peut être acheminé sans force inutile.

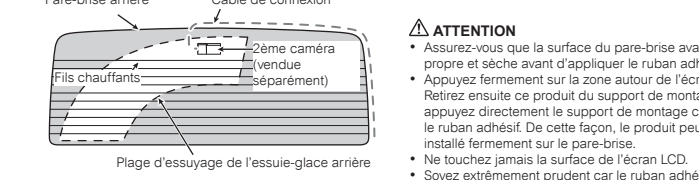
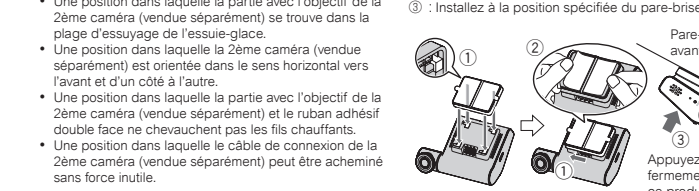

1 Nettoyez la zone d'installation pour éliminer la saleté et l'huile à l'aide du chiffon de nettoyage fourni.

Pare-brise avant

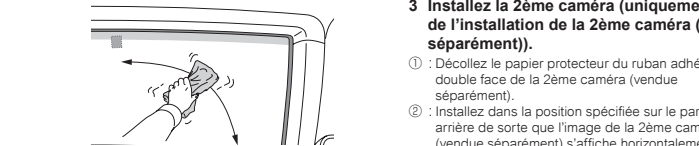

Pare-brise arrière

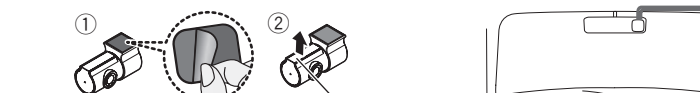
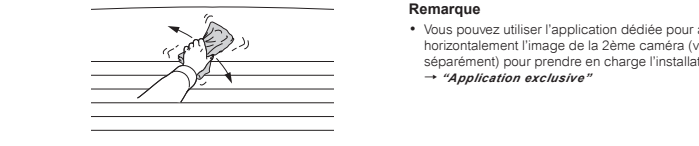

- ① Placez le support de montage sur l'unité principale.
- ② Décollez le papier protecteur du ruban adhésif double face du support de montage.
- ③ Installez à la position spécifiée du pare-brise avant.

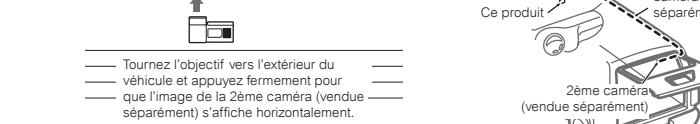

2 Installez ce produit.

- Assurez-vous que la surface du pare-brise avant est propre et sèche avant d'appliquer le ruban adhésif.
- Appuyez fermement sur la zone autour de l'écran LCD. Retirez ensuite ce produit du support de montage et appuyez directement le support de montage contre le ruban adhésif. De cette façon, le produit peut être installé fermement sur le pare-brise.
- Ne touchez jamais la surface de l'écran LCD.
- Soyez extrêmement prudent car le ruban adhésif double face du support de montage a une très forte adhérence, et il sera difficile de réappliquer le ruban une fois qu'il a été appliqué.
- Pour garantir la résistance d'installation du ruban adhésif, attendez 24 heures après l'application avant d'utiliser ce produit.

3 Installez la 2ème caméra (uniquement lors de l'installation de la 2ème caméra (vendue séparément)).

- ① Décollez le papier protecteur du ruban adhésif double face de la 2ème caméra (vendue séparément).
- ② Installez dans la position spécifiée sur le pare-brise arrière de sorte que l'image de la 2ème caméra (vendue séparément) s'affiche horizontalement avec la surface plane illustrée sur la figure orientée vers le haut (le Δ sur le côté est orienté vers le haut).

Remarque

Vous pouvez utiliser l'application dédiée pour afficher horizontalement l'image de la 2ème caméra (vendue séparément) pour prendre en charge l'installation. → "Application exclusive"

4 Connectez l'unité principale de la caméra embarquée, le câble de connexion de la 2ème caméra (inclus avec la 2ème caméra (vendue séparément)).



5 Faites passer le câble d'alimentation et le câble de connexion de la 2ème caméra (inclus avec la 2ème caméra (vendue séparément)) le long du côté passager.

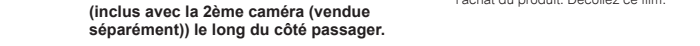

Connexion du câble d'alimentation

Veillez à déconnecter la borne ⊖ de la batterie du véhicule avant de connecter le câble d'alimentation.

En utilisant le câble d'alimentation pour extraire l'alimentation directement du véhicule, ce produit peut détecter et enregistrer les mouvements du véhicule provoqués par des vibrations même lorsque le moteur du véhicule est éteint.

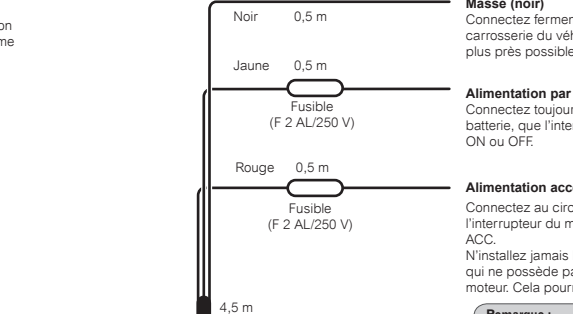

Remarque

Connectez les fils conducteurs rouge et jaune aux bornes après le câblage par l'unité de fusible du véhicule.

Précautions de connexion

Pour éviter les fumées et les dommages au produit, veillez d'abord à bien connecter le fil conducteur noir (masse) de ce produit à la partie métallique de la carrosserie du véhicule. Connectez les fils conducteurs noirs (masse) séparés des produits à forte consommation de courant tels qu'un amplificateur de puissance. Lors de l'installation de toutes les connexions en même, il existe un risque de fumée ou de dommages au produit lorsque les vis se desserrent ou se détachent complètement.

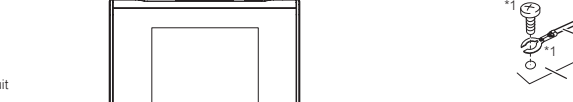

Remarque

Un film protecteur est appliqué sur l'objectif lors de l'achat du produit. Décollez ce film.

Masse (noir)

Connectez fermement à la partie métallique de la carrosserie du véhicule. Pour éviter le bruit, connectez le plus près possible de l'unité de navigation.

Alimentation par la batterie + (jaune)

Connectez toujours au circuit d'alimentation alimenté par la batterie, que l'interrupteur du moteur du véhicule soit sur ON ou OFF.

Alimentation accessoire (rouge)

Connectez au circuit d'alimentation alimenté lorsque l'interrupteur du moteur du véhicule est tourné en position ACC. N'installez jamais l'alimentation accessoire sur un véhicule qui ne possède pas de position ACC sur l'interrupteur du moteur. Cela pourrait entraîner la décharge de la batterie.

Remarque

Connectez les fils conducteurs rouge et jaune aux bornes après le câblage par l'unité de fusible du véhicule.

Précautions de connexion

Pour éviter les fumées et les dommages au produit, veillez d'abord à bien connecter le fil conducteur noir (masse) de ce produit à la partie métallique de la carrosserie du véhicule. Connectez les fils conducteurs noirs (masse) séparés des produits à forte consommation de courant tels qu'un amplificateur de puissance. Lors de l'installation de toutes les connexions en même, il existe un risque de fumée ou de dommages au produit lorsque les vis se desserrent ou se détachent complètement.

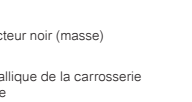

Remarque

Un film protecteur est appliqué sur l'objectif lors de l'achat du produit. Décollez ce film.

## Nombres de las piezas

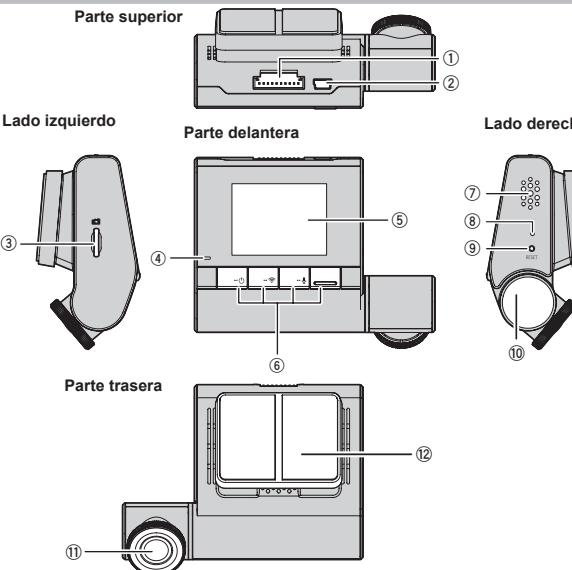

- Puerto de alimentación**  
Conecte el cable de alimentación.
- Terminal de conexión de la segunda cámara**  
Utilice el cable de conexión de la segunda cámara (incluido con la segunda cámara (se vende por separado)) para conectarla al terminal de conexión de la segunda cámara (se vende por separado).
- Ranura para la tarjeta microSD**
- Indicador del sistema**
- LCD**
- Botones de función**
- Altavoz**
- Micrófono**
- Botón de restablecimiento**  
Presione este botón con la punta de un bolígrafo para restablecer este producto.
- Dial de ajuste del ángulo**  
El ángulo del objetivo se puede ajustar girando este dial.
- Objetivo**  
El filtro polarizado de Pioneer AD-PLF-100 (vendido por separado) puede ayudar a reducir los reflejos del salpicadero en el parabrisas y permitir la captura de videos de alto contraste.
- Soporte de montaje**

## Pantalla de estado

La pantalla de estado muestra el estado operativo de este producto.



- Grabación en curso**
- Tiempo de grabación transcurrido**
- Estado de la grabación de eventos\*1**
- Modo de estacionamiento**
- Grabación de sonido\*2**
- Estado de la conexión Wi-Fi\*3**
- Estado de recepción GPS\*4**

- \*1 Cuando se realiza la grabación manual de eventos, o se detecta una vibración, un frenado brusco o un vehículo que se aproxima por detrás en el modo de grabación de eventos, y se ha activado la grabación de eventos, aparece "x2".  
\*2 Se muestra un "x" rojo cuando la grabación de sonido está desactivada.  
\*3 Durante una conexión Wi-Fi, esto se muestra en verde, y cuando se desconecta la Wi-Fi, se muestra en blanco. Se muestra una "x" roja cuando la conexión Wi-Fi está desactivada.  
\*4 Durante la recepción del GPS, se muestra en verde, y cuando no se puede recibir el GPS, se muestra en blanco. En el Modo Parking, aparece una "x" roja ya que la recepción del GPS está desactivada.

## Pantalla indicadora del sistema

El estado de funcionamiento de este producto se muestra con el indicador de sistema.

Indicador del sistema	Menú que se muestra/ Durante la reproducción	Grabación de video	Grabación de un evento	Vigilancia de estacionamiento	Ha ocurrido un error (incluyendo la tarjeta microSD no insertada)
Iluminado en verde	—	○	—	○	—
Iluminado en rojo	—	—	○	—	—
Rojo intermitente	—	—	—	—	○

## Botones de función

Las funciones de los botones de función se indican mediante los iconos que aparecen en la parte inferior de la pantalla. Las funciones de los botones dependerán de la pantalla visualizada. (Los iconos no se muestran en algunas pantallas.)

En la pantalla de reproducción o la pantalla MENU, al pulsar el botón de función volverá a la pantalla anterior.

## Grabación

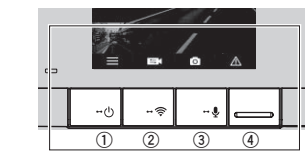

- Pantalla de menú principal**
- Conmutación de la cámara de video\***  
Manténgalo pulsado para activar/desactivar la Wi-Fi
- Tomar una foto**  
Manténgalo pulsado para activar/desactivar el micrófono
- Grabación manual de eventos**

\* El cambio entre la imagen de la unidad principal de la cámara de salpicadero y la imagen de la segunda cámara (se vende por separado) solo es posible si la segunda cámara (se vende por separado) está conectada.

## Durante la reproducción

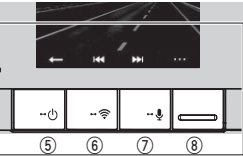

- Atrás**
- Archivo anterior**
- Archivo siguiente**
- Reproducir/detener, eliminar**

## Durante la visualización de la pantalla MENU

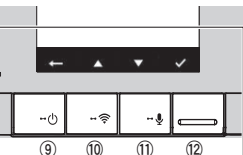

- Atrás**
- Arriba\***  
Manténgalo pulsado para activar/desactivar la Wi-Fi
- Abajo\***  
Manténgalo pulsado para activar/desactivar el micrófono
- Confirmar**

\* Cuando se muestra la pantalla MENU de volumen o sensibilidad, aumente o disminuya el volumen o la sensibilidad.

## Inserción y expulsión de la tarjeta microSD

Apague la alimentación de este producto cuando inserte y retire la tarjeta microSD.

## Inserción de la tarjeta microSD

Sostenga el borde superior de la tarjeta microSD, coloque la tarjeta microSD de modo que la etiqueta esté orientada hacia la parte trasera de este producto, e insértela lentamente en la ranura de la tarjeta microSD hasta que haga clic.

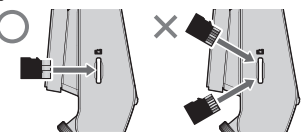

## PRECAUCIÓN

- No inserte la tarjeta microSD en ángulo. Hacerlo puede causar daños.

## Expulsión de la tarjeta microSD

Empuje lentamente el borde superior de la tarjeta microSD hasta que haga clic (1). Se liberará el cierre. Saque la tarjeta microSD (2).

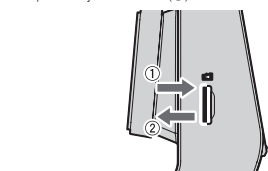

## PRECAUCIÓN

- Asegúrese de tener cuidado al manejar la tarjeta microSD, ya que se calienta después de la escritura en ella.

## Aplicación exclusiva

Se puede usar la aplicación exclusiva "Dash Camera Interface" para comprobar el video grabado en este producto o realizar ajustes en la pantalla de un iPhone o smartphone (Android™).

Para utilizar esta aplicación, es necesario realizar previamente una conexión Wi-Fi entre este producto y el iPhone/ smartphone (Android™).

- Active la función Wi-Fi de este producto.
- Inicie la aplicación exclusiva desde su dispositivo.
- Utilice el iPhone o el smartphone (Android™) para seleccionar este producto como dispositivo de conexión Wi-Fi. El nombre del SSID (nombre del punto de acceso) y la contraseña de este producto se pueden comprobar en la pantalla de configuración de Wi-Fi.

Sólo se puede conectar un dispositivo iPhone/smartphone (Android™) a este producto a la vez. Cuando se conecte un segundo dispositivo, el primero se desconectará.

- Mientras se realiza una conexión Wi-Fi, no se puede realizar ninguna operación en este producto. Si se pulsa un botón de función mientras se realiza una conexión Wi-Fi, se mostrará un mensaje en el que se le pedirá que interrumpa la conexión Wi-Fi. Si selecciona [SI], la conexión Wi-Fi se desconectará y se activarán las operaciones de este producto. Puede cambiar el nombre del SSID de este producto operando mediante la aplicación exclusiva "Dash Camera Interface".
- Se recomienda introducir el término de búsqueda "Dash Camera Interface" en el campo de búsqueda para buscar la aplicación.

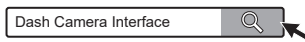

## Comprobación de los accesorios

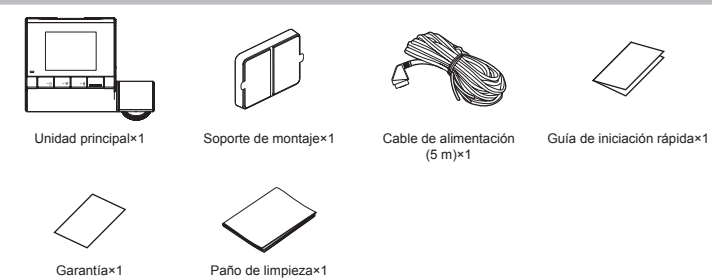

## Instalación

## Posición de instalación especificada en el parabrisas delantero

Al instalar este producto en el interior del parabrisas delantero, instálelo en un vehículo y en una posición que satisfaga todas las condiciones siguientes.

- Una posición en la que la totalidad del producto está dentro del 20 % del borde superior de la altura del parabrisas delantero (rango dentro del 20 % de la longitud real, excluyendo las partes que se superponen con los burletes, molduras, etc. y las partes enmascaradas) o está a la sombra del espejo retrovisor visto desde el asiento del conductor.
- Tenga en cuenta que el "20 %" como se describe más arriba es una estimación aproximada. Instale el producto de acuerdo con las leyes y regulaciones de su país.

- Una posición en la que la parte del objetivo de este producto está dentro del rango de limpieza del limpiaparabrisas.
- Una posición en la que la parte del objetivo de este producto no cuelgue sobre el paraisol y las líneas de cerámica negra/patrón de cerámica negra.
- Una posición en la que este producto mira en dirección horizontal hacia el frente y de lado a lado.
- Una posición en la que el cable de alimentación se puede hacer pasar sin fuerza innecesaria.

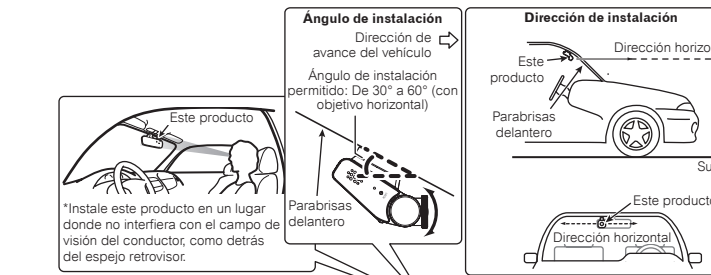

\*Instale este producto en un lugar donde no interfiera con el campo de visión del conductor, como detrás del espejo retrovisor.



## IMPORTANTE

- Instale siempre este producto en la posición de instalación especificada para garantizar un campo de visión seguro mientras conduce y para obtener el máximo rendimiento del producto.
- En los vehículos equipados con sistemas de asistencia al conductor, puede haber zonas en las que esté prohibida la instalación de accesorios. Para más detalles, consulte el manual de instrucciones de su vehículo.
- La instalación de la unidad principal de la cámara de salpicadero o de los cables cerca del elemento de la antena de película puede afectar a la sensibilidad de la recepción de la televisión.

## Posición de instalación recomendada en el parabrisas trasero

Para la instalación en el cristal trasero, se requiere una segunda cámara (se vende por separado). Si solo instala este producto, omita las instrucciones relativas a la instalación en el cristal trasero.

## 2 Instale este producto.

- Coloque el soporte de montaje en la unidad principal.
- Quite el papel de liberación de la cinta de doble cara del soporte de montaje.
- Instale en la posición especificada del parabrisas delantero.

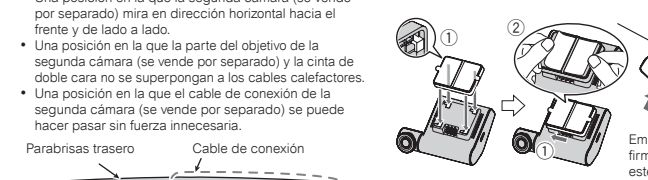

## PRECAUCIÓN

- Asegúrese de que la superficie del parabrisas delantero esté limpia y seca antes de aplicar la cinta.
- Presione firmemente el área alrededor del LCD. A continuación, retire este producto del soporte de montaje y presione directamente el soporte de montaje contra la cinta. De esta manera, el producto se puede instalar firmemente en el parabrisas.
- Nunca toque la superficie del LCD.
- Tenga mucho cuidado ya que la cinta de doble cara en el soporte de montaje es extremadamente fuerte, y será difícil volver a aplicar la cinta una vez que se haya aplicado.
- Para asegurar la resistencia de la instalación de la cinta adhesiva, deje este producto durante 24 horas después de la aplicación antes de usarlo.

## 3 Instale la segunda cámara (Solo cuando se instala la segunda cámara (se vende por separado)).

- Quite el papel de liberación de la cinta de doble cara de la segunda cámara (se vende por separado).
- Se debe instalar en la posición especificada en la luneta trasera de manera que la imagen de la segunda cámara (se vende por separado) se visualice horizontalmente con la superficie plana que se muestra en la figura (el  $\Delta$  del lado que mira hacia arriba) orientada hacia arriba.

## Nota

- Puede utilizar la aplicación dedicada para mostrar la imagen de la segunda cámara (se vende por separado) en horizontal para apoyar la instalación. → "Aplicación exclusiva"

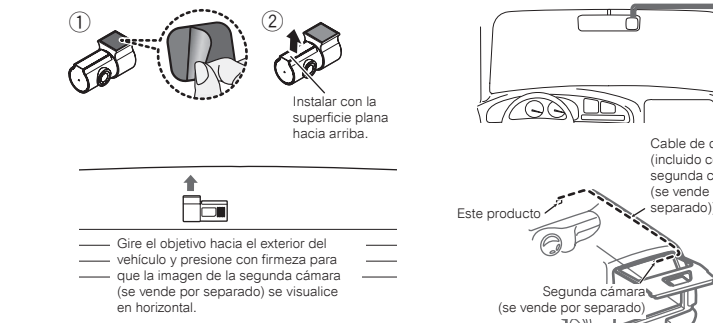

## PRECAUCIÓN

- Si la imagen de la segunda cámara (se vende por separado) no se visualiza en horizontal, es posible que no detecte correctamente los vehículos que se acercan por detrás.

- Conecte la unidad principal de la cámara de salpicadero, el cable de alimentación y el cable de conexión de la segunda cámara (incluido con la segunda cámara (se vende por separado)).
- Encienda el motor del vehículo para mostrar la pantalla de grabación.
- Ajuste el ángulo del objetivo para que el video fuera y dentro del vehículo se muestre correctamente.

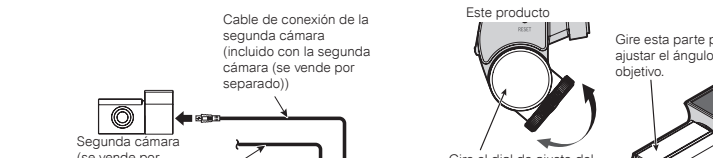

- El objetivo está cubierto por una película protectora cuando se compra el producto. Quite esa película.

## Conexión del cable de alimentación

Asegúrese de desconectar el terminal  $\ominus$  de la batería del vehículo antes de conectar el cable de alimentación.

Si se utiliza el cable de alimentación para obtener electricidad directamente del vehículo, este producto puede detectar y grabar el movimiento del vehículo causado por las vibraciones incluso cuando el motor del vehículo está apagado.

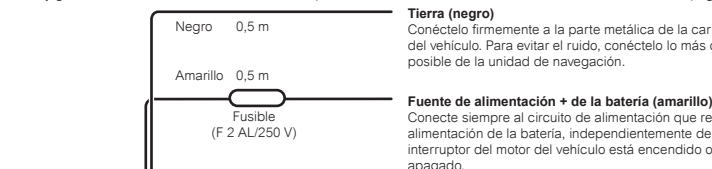

**Tierra (negro)**  
Conéctelo firmemente a la parte metálica de la carrocería del vehículo. Para evitar el ruido, conéctelo lo más cerca posible de la unidad de navegación.

**Fuente de alimentación + de la batería (amarillo)**  
Conecte siempre al circuito de alimentación que recibe la alimentación de la batería, independientemente de si el interruptor del motor del vehículo está encendido o apagado.

**Fuente de alimentación de accesorios (rojo)**  
Conecte al circuito de alimentación que recibe la alimentación cuando el interruptor del motor del vehículo está en la posición ACC. Nunca instale la fuente de alimentación de accesorios en un vehículo que no tenga una posición ACC en el interruptor del motor. Si lo hace, se podría descargar la batería.

**Nota:**  
Conecte los cables conductores rojo y amarillo a los terminales después de pasar por la unidad de fusibles del vehículo.

**Precauciones de conexión**  
Para evitar que se produzca humo y se dañe el producto, asegúrese de conectar primero de forma segura el cable conductor negro (Tierra) de este producto a la parte metálica de la carrocería del vehículo. Conecte los cables conductores negros separados (Tierra) para productos de alto consumo de corriente, como un amplificador de potencia. Cuando se establecen conexiones de una sola vez, existe el riesgo de que se produzca humo o daños en el producto si los tornillos se aflojan o se salen por completo.



**\*1 No se proporciona para esta unidad**