

Pioneer

VREC-150MD

Автомобильный
видеорегистратор-зеркало

Русский

Руководство пользователя

EAC

Содержание

Благодарим за покупку данного изделия Pioneer.
Внимательно прочитайте эти инструкции, чтобы надлежащим образом использовать данную модель. После ознакомления с инструкциями сохраняйте данный документ для дальнейшего обращения.

Меры предосторожности	2
Внешний вид устройства	3
Карты памяти microSD.....	5
Установка	7
Включение/выключение питания.....	10
Функции и их назначение.....	11
Режим видео.....	14
Настройки видео.....	16
Режим фото.....	18
Настройки фотографирования	19
Воспроизведение/защита/ снятие защиты/удаление файлов.....	21
Системные настройки.....	27
Подключение к компьютеру	29
Устранение неисправностей.....	30
Технические характеристики	32
Серийный номер.....	33

Меры предосторожности

- Пользуйтесь нашим специальным зарядным устройством. Если вам необходимо приобрести автомобильное зарядное устройство, ориентируйтесь на следующие спецификации: входное напряжение: 12 В, выходное напряжение: 5 В/1 А.
- Не подвергайте устройство воздействию высокой температуры выше 50°C или воздействию прямых солнечных лучей в течение длительного времени, особенно в салоне автомобиля летом.
- Устройство совместимо с картами памяти microSD класса 10 или выше объемом до 64 Гб. Перед использованием отформатируйте карту сначала на компьютере (укажите FAT32), затем на самом устройстве.
- Во избежание ДТП не пользуйтесь устройством во время вождения и не следите за изображением на экране в течение длительного времени. Для безопасности вождения держите включенным режим заставки.
- Не извлекайте карту памяти microSD во время записи.
- Для протирки устройства пользуйтесь мягкой тканью. Не применяйте химикаты для чистки.
- Не допускайте падения устройства.
- В случае перегрева, появления дыма или неприятного запаха немедленно выключите устройство, чтобы не допустить возгорания.
- Во избежание падения, повреждения устройства и причинения травм пассажирам убедитесь, что устройство надежно закреплено.
- Не пытайтесь самостоятельно отсоединить или модифицировать устройство, в случае демонтажа устройства гарантия будет аннулирована.

⚠ ПРЕДУПРЕЖДЕНИЕ

- Не устанавливайте данное изделие в автомобиле, если его расположение или использование может ухудшить обзор дороги или помешать функционированию подушек безопасности. Водитель также обязан знать и соблюдать законы, правила и нормативы региона, по территории которого движется автомобиль, в том числе, касающиеся права пассажиров на неприкосновенность частной жизни, а также не использовать данное изделие в тех местах, где его установка и использование запрещены.
- Законы некоторых стран могут требовать уведомления пассажиров об использовании записывающего устройства в автомобиле. В этом случае следует поместить наклейку с уведомлением в таком месте, где она будет хорошо видна пассажирам.
- Данное изделие не должно заслонять обзор дороги или создавать препятствия для подушек безопасности как в свернутом, так и в развернутом состоянии, поэтому установка изделия требует определенных профессиональных навыков.
- Рекомендуется поручить установку и подключение этого изделия квалифицированным специалистам, имеющим опыт работы с мобильными электронными устройствами.

Важные сведения о безопасности

⚠ ПРЕДУПРЕЖДЕНИЕ

- Не допускайте попадания жидкостей на изделие. Это может привести к электрическому удару. Попадание жидкостей может привести к повреждениям, возникновению дыма и перегреву изделия.
- При попадании внутрь изделия жидкости или инородного вещества остановите автомобиль в безопасном месте, выключите зажигание и немедленно выньте штекер из разъема прикуривателя, а потом проконсультируйтесь с дилером или ближайшим авторизованным сервисным центром Pioneer. Не пользуйтесь изделием в таком состоянии, потому что это может привести к пожару, поражению электрическим током или возникновению других неисправностей.
- Если вы заметили дым, необычные звуки или запах, производимые данным изделием, или другие нехарактерные признаки на ЖК-экране, немедленно отключите электропитание и свяжитесь с дилером или ближайшим авторизованным сервисным центром Pioneer. Использование данного изделия в таком состоянии может привести к необратимым повреждениям системы.
- Запрещается демонтировать или модифицировать данное изделие, так как в его состав входят компоненты, работающие под высоким напряжением, вмешательство в которые может привести к удару током. Информацию о внутреннем осмотре, выполнении регулировок или ремонта можно получить у дилера или в ближайшем авторизованном сервисном центре Pioneer.
- Перед началом использования данного изделия обязательно прочтите и примите к сведению следующую информацию о безопасности.
- Не выполняйте настройку данного изделия, если это может отвлечь ваше внимание от безопасного управления автомобилем. Всегда придерживайтесь рекомендаций по безопасному вождению и соблюдайте все правила дорожного движения. Если вы испытываете трудности с управлением данным изделием или чтением информации на дисплее, припаркуйтесь в безопасном месте и включите стояночный тормоз, прежде чем выполнять необходимые действия.

- Держите под рукой данное руководство в качестве справочника для получения сведений о способах эксплуатации и безопасности.
- Во время вождения использование некоторых функций данного изделия (например, просмотр изображений на экране и манипуляции с кнопками) может быть противозаконным и/или опасным, в том числе привести к серьезным травмам или летальному исходу.

Для обеспечения безопасности движения

⚠ ПРЕДУПРЕЖДЕНИЕ

- В некоторых странах просмотр видеоизображений на дисплее внутри автомобиля может быть незаконным, даже если это делает не водитель, а пассажиры. В странах, где приняты такие правила, их необходимо соблюдать.

Меры предосторожности перед подключением системы

⚠ ВНИМАНИЕ

- Надежно установите это изделие, чтобы оно не упало в салон. Если изделие закреплено ненадежно, оно может упасть во время управления автомобилем и стать причиной аварии. Периодически проверяйте данное изделие.
- Крепеж проводки должен выполняться с помощью кабельных хомутов или изоляционной ленты. Не оставляйте оголенные участки проводки.
- Чрезвычайно опасно оставлять кабели намотанными на рулевую колонку или рычаг переключения передач. Обязательно устанавливайте данную систему, кабели и проводку таким образом, чтобы они не препятствовали управлению автомобилем.
- Убедитесь, что кабели и провода не препятствуют и не зацепляются за любые движущиеся детали автомобиля, особенно рулевое колесо, рычаг переключения передач, стояночный тормоз, направляющие выдвигного сиденья, двери или любые части управления автомобилем.
- Не прокладывайте проводку в зонах воздействия высокой температуры. При нагревании изоляции провода могут повредиться, что приведет к короткому замыканию или другим неисправностям и повреждению изделия.
- Не укорачивайте провода. Это может вызвать неполадки в работе защитной цепи (держателя плавкого предохранителя, резистора-предохранителя, фильтра и т.д.).
- Никогда не подключайте другие электронные устройства к силовому кабелю путем срезания с него изоляции и соединения с ним другого кабеля. Допустимая токовая нагрузка кабеля будет превышена, что станет причиной перегрева.

Меры предосторожности перед установкой

⚠ ВНИМАНИЕ

- Запрещено устанавливать систему там или таким образом, где:
 - Она может нанести травму водителю или пассажирам в случае резкой остановки автомобиля.
 - Может препятствовать управлению водителем автомобиля, например, на полу напротив водительского сиденья, вблизи рулевого колеса или рычага переключения передач.
 - Для обеспечения правильной установки следует использовать детали, входящие в комплект и соответственно указанным процедурам. Если какие-либо детали не поставляются с изделием, используйте совместимые

детали соответственно указанным процедурам после проверки деталей дилером на совместимость.

- Не устанавливайте это изделие в местах, где оно может:
 - закрывать обзор водителю;
 - нарушать работу других систем и функций безопасности автомобиля, включая воздушные подушки и кнопки сигналов аварийной остановки;
 - мешать водителю безопасно управлять автомобилем.
- Никогда не устанавливайте данное изделие напротив места на приборной панели, двери или стойке, откуда будет осуществляться разворачивание подушек безопасности автомобиля, или рядом с ним. Обратитесь к руководству пользователя автомобиля для получения информации относительно мест разворачивания передних подушек безопасности.
- Обратитесь к своему дилеру для получения информации о том, нужно ли для осуществления установки сверлить отверстия или вносить другие изменения в конструкцию автомобиля.
- Перед окончанием установки системы выполните временное соединение проводов, чтобы убедиться в правильности выполненных подключений и надлежащей работе системы.
- Запрещается устанавливать данное изделие в местах, подвергающихся воздействию высоких температур или влажности, например в местах:
 - Ближайших к отопительным, вентиляционным отверстиям или диффузорам кондиционера.
 - На которые может попасть дождь, например возле двери или на полу автомобиля.

Меры предосторожности, связанные с питанием от прикуривателя

ПРЕДУПРЕЖДЕНИЕ

- Подключаясь к системе электропитания автомобиля, используйте предназначенный для этого адаптер. Использование другого адаптера может привести к пожару, поражению электрическим током или выходу изделия из строя.
- Отключайте адаптер от гнезда прикуривателя после использования изделия или в том случае, если оно не будет использоваться продолжительное время. В некоторых автомобилях питание на гнездо прикуривателя может подаваться даже при выключенном двигателе. Поэтому существует риск воспламенения или разряда аккумулятора.
- Вставьте штекер адаптера в гнездо прикуривателя до упора. Вибрации во время движения могут нарушить контакт, что приведет к крайне опасной ситуации, если изделие перегреется.
- Регулярно проверяйте и очищайте гнездо прикуривателя. Посторонние вещества внутри прикуривателя, например пепел, могут вызвать тепловыделение из-за нарушенного контакта, что приведет к пожару или поражению электрическим током.

Отказ от ответственности

- Учитывая разнообразие факторов и условий, сопутствующих аварии, корпорация Pioneer не может гарантировать, что функция записи данного изделия будет активирована при всех без исключения авариях и происшествиях.
- Причиной неполадок в работе данного изделия могут быть его настройки или способ установки, состояние карты памяти microSD и условия вождения, в том числе дорожные условия.
- Если на приборной панели расположены ярко окрашенные предметы, их от-

ражения в лобовом стекле могут накладываться на изображения, полученные камерой. Не помещайте на приборную панель ярко окрашенные предметы.

- Производитель не гарантирует эффективность использования данного изделия в качестве доказательства при дорожно-транспортном происшествии.
- Производитель не гарантирует сохранение видеоматериалов на данном изделии в любых ситуациях.
- На записанном видео детали обстановки перед автомобилем могут оказаться неразборчивыми из-за сложных условий окружающей среды, таких как погодные явления или время суток.
- Светодиодные сигналы регулирования движения и фонари на записях, сделанных данным изделием, могут казаться мерцающими или подрагивающими. Возможны неточности в цветопередаче. Корпорация Pioneer не несет никакой ответственности в случаях, связанных с подобными явлениями.
- Данное изделие сохраняет видео до и после происшествия, зафиксировав удар (ускорение) с помощью датчика удара (акселерометра). Однако производитель не гарантирует сохранение видеоматериалов на данном изделии в любых ситуациях.
- Корпорация Pioneer не несет никакой ответственности за сбои в работе изделия или его повреждения, вызванные неисправностью карты памяти microSD.
- Корпорация Pioneer не делает никаких заявлений относительно того, что проблемы карты памяти microSD могут быть устранены путем ее форматирования. Корпорация Pioneer не несет ответственности за стирание или повреждение файлов на карте памяти microSD в результате ее форматирования. Форматирование карт памяти microSD выполняется исключительно по усмотрению пользователя и под его ответственность.

ПРЕДУПРЕЖДЕНИЕ

При утилизации использованных батареек соблюдайте государственные нормативные положения или нормы органов по охране окружающей среды, действующие в Вашей стране или регионе

Проверка комплектности

Видеорегистратор – зеркало заднего вида

Камера заднего вида

Автомобильный адаптер в прикуриватель

Руководство по эксплуатации

Два резиновых держателя

Комплект крепления камеры заднего вида

Гарантийный талон

Внешний вид устройства

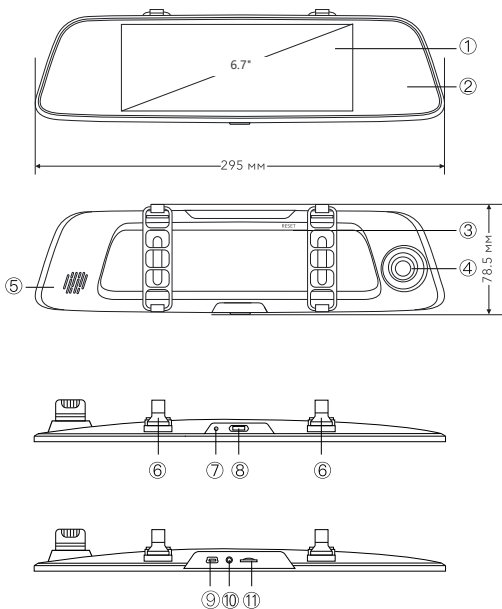

- ① **Сенсорный IPS-экран 6,7 дюймов**
Экран для вывода изображения и осуществления настроек устройства
- ② **Зеркало 2.5D**
Зеркало заднего вида с закругленными краями
- ③ **СБРОС**
Кнопка для приведения все настроек к значениям по умолчанию
- ④ **Объектив**
Видеоискатель передней камеры
- ⑤ **Динамик**
Предназначен для воспроизведения звука при просмотре видеозаписей на устройстве
- ⑥ **Ремнедержатель**
Для крепления видеорегистратора на зеркале заднего вида
- ⑦ **Микрофон**
Предназначен для записи звука
- ⑧ **Кнопка питания**
Чтобы включить/выключить видеорегистратор, нажмите и задержите кнопку питания на несколько секунд
Для включения/выключения экранной заставки нажмите и сразу отпустите кнопку питания
- ⑨ **Порт Mini USB**
Предназначен для подключения видеорегистратора к компьютеру и передачи данных. Также используется для подключения к адаптеру питания от прикуривателя для подвода рабочего напряжения
- ⑩ **Вход AV IN задней камеры**
Используется для подключения камеры заднего вида
- ⑪ **Гнездо для карты microSD**
Гнездо для установки карты microSD

Карты памяти microSD

Эта модель видеорегастратора совместима с картами памяти microSD, microSDHC и microSDXC емкостью 8 - 64 Гб. Используйте карты памяти microSD с классом быстродействия не ниже Class 10 или UHS-I (80 Мб/с). Для максимально надежной и стабильной записи в условиях сильной вибрации мы настоятельно рекомендуем пользоваться фирменными картами памяти.

Установка карты microSD

Вставьте карту памяти в гнездо этикеткой к экрану, при правильной установке карта входит до щелчка.

При попытке неправильной установки карты можно повредить гнездо.

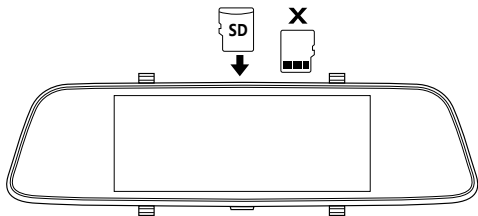

Извлечение карты microSD

Слегка нажмите на ребро карты памяти, как бы, вдавливая ее дальше внутрь.

Под воздействием пружины карта высвободится и слегка приподнимется. Теперь ее можно легко извлечь.

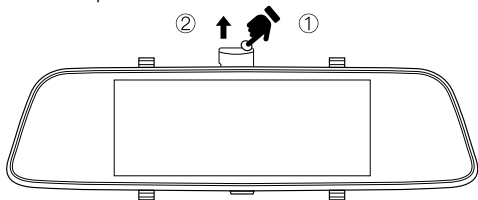

Примечание:

- Карта памяти не входит в стандартный комплект, и приобретается отдельно.
- Во избежание повреждения карты памяти microSD и записанных на ней данных не извлекайте и не вставляйте карту при включенном устройстве.
- Будьте внимательны при извлечении карты памяти microSD, так как она может выскочить под воздействием пружины и потеряться.
- Перед использованием отформатируйте карту памяти microSD, microSDHC или microSDXC на видеорегистраторе.
- Для поддержания карты памяти microSD в хорошем состоянии ее рекомендуется регулярно переформатировать.
- В процессе переформатирования содержимое карты теряется, поэтому предварительно выгружайте фото- и видеофайлы.

⚠ Меры предосторожности при обращении с картой памяти microSD

- Храните карты памяти microSD в недоступном для детей месте, поскольку дети могут их проглотить.
- Во избежание утери и повреждения данных, сохраненных на карте памяти microSD, не извлекайте ее из изделия во время передачи данных.
- В случае утраты или повреждения данных на карте памяти microSD восстановить их будет практически невозможно. Компания Pioneer не несет ответственности за убытки, затраты и расходы, возникшие вследствие утраты или повреждения данных.
- Запрещается вставлять или извлекать карту памяти microSD во время вождения.
- Данное изделие может работать с картами памяти microSDHC/SDXC объемом до 64 Гб, класс 10, формат FAT32. Совместимость изделия со всеми картами памяти microSD не гарантируется.
- Перед использованием отформатируйте карту памяти microSD. Не используйте карту памяти microSD, на которой хранятся другие данные, например, с персонального компьютера.
- Если установить в изделие неотформатированную карту памяти microSD, то будет предложено ее форматирование. Учтите, что при этом все данные на карте памяти microSD будут удалены.
- Не извлекайте карту памяти microSD во время ее использования. Это может стать причиной повреждения файлов или карты.
- Даже при использовании карты памяти microSD в обычном режиме возможность записи и удаления данных может стать недоступной.
- Карта памяти microSD является расходным материалом. Рекомендуется регулярно заменять карту памяти microSD на новую. При длительном использовании карты microSD изделие может оказаться неспособным сохранять данные на ней из-за поврежденных секторов, либо может произойти ошибка, исключающая дальнейшее использование карты.
- В редких случаях карта памяти microSD, которая распознается компьютером, может не распознаваться данным изделием. При некоторых неисправностях изделие может распознать карту памяти microSD после ее форматирования с помощью соответствующей функции «Форматирование».
- Однако при форматировании будут стерты все файлы, сохраненные на карте microSD, в том числе защищенные. Перед форматированием всегда делайте резервную копию файлов, содержащихся на карте памяти microSD.
- Корпорация Pioneer не делает никаких заявлений относительно того, что проблемы карты памяти microSD могут быть устранены путем ее форматирования. Корпорация Pioneer не несет ответственности за стирание или повреждение файлов на карте памяти microSD в результате ее форматирования. Форматирование карт памяти microSD выполняется исключительно по усмотрению пользователя и под его ответственность.

Установка

Перед установкой изделия

⚠ ПРЕДУПРЕЖДЕНИЕ

- При установке данного изделия на автомобили, оборудованные воздушной подушкой, никогда не устанавливайте его на крышку воздушной подушки и в местах, где оно может помешать разворачиванию воздушной подушки. Это может нарушить нормальное срабатывание воздушной подушки, а изделие при этом может оторваться и стать причиной травм.

⚠ ВНИМАНИЕ

- Вначале проконсультируйтесь с производителем автомобиля о мерах предосторожности в связи с работами по установке, если изделие устанавливается в автомобиль, оборудованный подушками безопасности. В противном случае есть риск неправильной работы подушек.
- Всегда используйте комплектующие согласно инструкции. При использовании компонентов, не входящих в комплектацию, существует риск повреждения изделия.
- Устанавливайте изделие в таком месте, где оно не будет мешать работе оборудования автомобиля и возможности управлять им.
- Данное изделие предназначено для установки только на зеркало заднего вида. Не устанавливайте изделие в любом другом месте внутри или снаружи автомобиля.
- При установке данного изделия на зеркало заднего вида устанавливайте его в одно из указанных положений в указанных пределах.
- В некоторых автомобилях установка в указанном месте в указанных пределах может быть невозможна. Подробную информацию можно получить у продавца.
- Не накрывайте изделие и не допускайте загрязнения объектива.
- Не помещайте предметы с отражающими поверхностями рядом с объективом.
- Следите за тем, чтобы не уронить изделие во время транспортировки и манипуляций с ним, а также старайтесь не касаться объектива.
- Качество записи может ухудшиться, если лобовое стекло автомобиля покрыто особым составом или обработано специальным образом.

1. С помощью резиновых ремней прикрепите видеорегистратор к автомобильному зеркалу заднего вида и отрегулируйте объектив, придав ему желаемый угол.

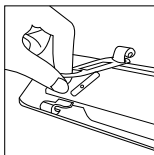
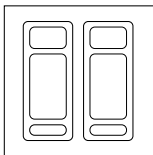

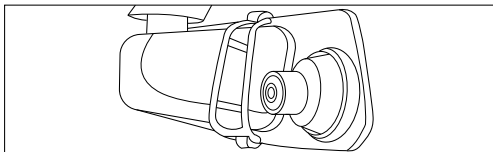

2. Вставьте автомобильное зарядное USB-устройство в гнездо прикуривателя.
3. Вставьте Mini USB-штекер кабеля в порт USB видеорегистратора.
4. Подключите штекер (2,5 мм) кабеля, идущего от задней камеры, к порту AV IN видеорегистратора.
5. Соедините красный кабель задней камеры с контактом +12 В заднего фонаря своего автомобиля.

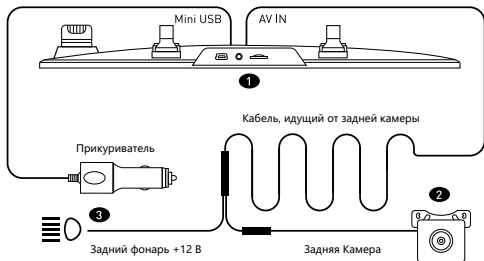

Способы подключения задней камеры

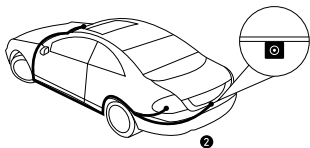

Примечание:

- Эти иллюстрации приведены лишь в качестве примера. Фактический способ подключения определяется конструкцией вашего автомобиля.
- Установите заднюю камеру, следуя вышеприведенным инструкциям. Соблюдайте осторожность, чтобы не повредить камеру. Мы настоятельно рекомендуем поручить эту работу профессионалу.

Режим отображения

После подключения задней камеры к системе видеорегистратора картинка с нее будет отображаться в верхнем левом углу экрана (“картинка в картинке”). Кнопка переключения режима позволяет менять вид изображения на экране.

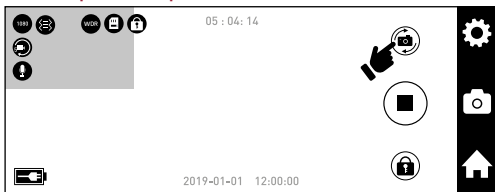
Режим «картинка в картинке»**Режим «50/50»**

Режим, при котором одна половина экрана занята изображением с передней камеры, а другая половина – изображением с задней камеры.

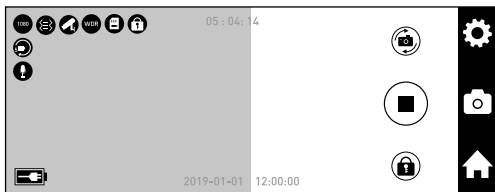

Режим камеры переднего вида

В этом режиме камера заднего вида не отображается на экране видеорегистратора.

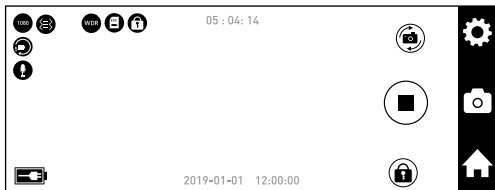

Режим камеры заднего вида

В этом режиме на экране отображается изображение только с камеры заднего вида. В этот момент запись с передней камеры продолжается.

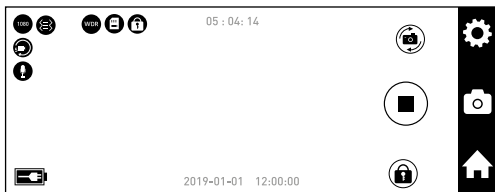

Включение/выключение питания

Автоматическое включение/выключение

Убедитесь, что видеорегистратор подключен к зарядному устройству, которое, в свою очередь, подключено к гнезду прикуривателя. При запуске двигателя автоматически включается питание видеорегистратора и начинается запись. После выключения двигателя запись прекращается, и система выключается.

Ручное включение/выключение

Чтобы включить видеорегистратор вручную, нажмите на **кнопку питания**, расположенную в нижней части корпуса устройства, и держите ее нажатой несколько секунд.

Чтобы выключить видеорегистратор вручную, снова нажмите на **кнопку питания** и держите ее нажатой несколько секунд.

Функции и их назначение

Главный экран



- 1 Запись звука**
Во время записи видео регистратор может записывать звук. Для включения/выключения записи звука нажмите экранную кнопку **Запись звука**.
- 2 Камера**
 - Для входа в режим видеорегистрации нажмите кнопку **Камера**.
Чтобы начать запись видео, нажмите кнопку **Пуск**. Чтобы остановить запись видео, снова нажмите кнопку **Пуск**.
 - Для переключения с передней камеры на заднюю или обратно, нажмите кнопку **Переключение**.
 - Для настройки видеоизображения нажмите кнопку **Настройка**.
 - Для перехода в режим фотографирования нажмите кнопку **Фото**. Чтобы сделать фотографию, нажмите кнопку **Пуск**. Чтобы настроить параметры фотографирования, нажмите кнопку **Настройка**.
 - Чтобы вернуться к главному экрану, нажмите кнопку **Главный экран**.

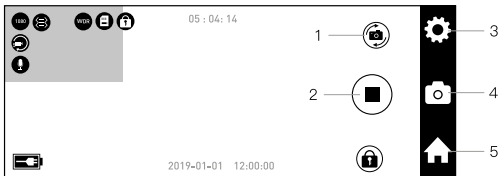

③ Задняя камера

Чтобы просмотреть изображение, передаваемое задней камерой, нажмите кнопку **Задняя камера**.

Чтобы вернуться к прежнему виду, нажмите кнопку **Возврат**.



④ Файлы

Для просмотра записанного видеоизображения или просмотра фотографий нажмите кнопку **Воспроизведение** (необходимо нажать на сам файл, далее по центру отобразиться значок Воспроизведение).

Более подробные инструкции приводятся в разделе «Воспроизведение».



⑤ Настройки

Чтобы войти в режим настройки системы, нажмите кнопку **Настройки**.



Режим видео

Убедитесь, что видеорегистратор подключен к зарядному устройству, которое, в свою очередь, подключено к гнезду прикуривателя. При запуске двигателя автоматически включается питание видеорегистратора, и начинается запись. После выключения двигателя запись прекращается, и система выключается.

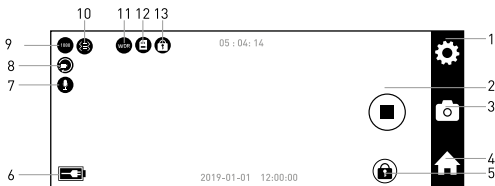

- ① **Настройки видео**
Чтобы настроить параметры видеоизображения, нажмите кнопку **Настройка видео**.
- ② **Пуск**
Кнопка **Пуск** служит для включения и остановки видеозаписи.
- ③ **Режим фото**
Кнопка **Режим фото** служит для переключения с режима видео на режим фото.
- ④ **Главный экран**
Чтобы вернуться к главному экрану, нажмите кнопку **Главный экран**.
- ⑤ **Защита**
Кнопка **Защита** позволяет защитить текущий видеофайл от перезаписи или снять защиту с файла.
- ⑥ **Питание**
Если этот значок присутствует на экране, то это означает, что видеорегистратор подключен к прикуривателю и на него подается питание. Устройство не имеет встроенного аккумулятора и не может работать без подключения к бортовой электрической сети автомобиля.
- ⑦ **Запись звука**
- ⑧ **Циклическая запись**
Если в настройках включить функцию циклической записи, на экране будет отображаться этот символ.

- ⑨ **Разрешение видеоизображения**
Эта кнопка позволяет просмотреть настройку разрешения, с которым осуществляется видеозапись.
- ⑩ **G-сенсор**
Если в настройках включить G-сенсор, на экране будет отображаться этот символ.
- ⑪ **WDR (Расширенный динамический диапазон)**
Если в настройках включить функцию WDR, на экране будет отображаться этот символ.
- ⑫ **SD-карта**
Если SD-карта не вставлена, символ будет перечеркнут.
- ⑬ **Защита**
Если нажать кнопку **Защита** для защиты текущего видеофайла вручную, на экране будет отображаться этот символ

Настройки видео

Перейдите в режим настроек видео и воспользуйтесь доступными функциями.

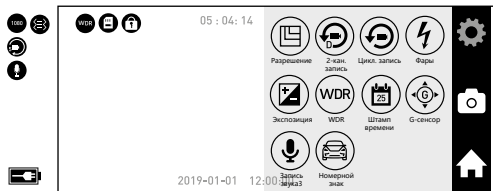

Русский



Разрешение: 1080P/720P

Можно выбрать необходимое разрешение видео (HD / Full HD). Настройка по умолчанию: 1080P (Full HD).



2-кан. запись: Выкл/Вкл.

При включении этой функции задняя камера будет осуществлять съемку одновременно с передней. При этом разрешение видеозаписи задней камеры будет составлять 720P. Если эта функция отключена, запись будет вестись только с передней камеры, видеоизображение с задней камеры сохранено не будет.



Циклическая видеозапись: Выкл./3 мин/5 мин/10 мин

В этом режиме видеорегистратор будет циклически записывать новые видеофайлы через заданные интервалы времени. Если включена циклическая запись, то, при заполнении карты памяти microSD, старые данные будут заменяться новыми.



Фары: Выкл/Вкл

Когда эта функция активна, система будет напоминать о необходимости включения фар во время движения после наступления сумерек.

 **Экспозиция: -3 / -2 / -1 / 0 / +1 / +2 / +3**

По умолчанию система определяет оптимальную экспозицию по всей сцене, составляющей изображение. Между тем, эта функция для определения экспозиции позволяет выбрать отдельные области. Это целесообразно в тех случаях, когда при использовании установки по умолчанию та или иная важная область может оказаться сильно засвеченной или слишком темной.

После изменения этой настройки эффект сразу виден на экране. В случае смены режима камера возвращается к режиму определения экспозиции по всей сцене.

 **WDR (Расширенный динамический диапазон): Выкл/Вкл.**

Эта технология автоматически адаптирует изображение в ситуациях, когда имеется значительный контраст между светлыми и темными участками.

Настройка по умолчанию: Вкл.

 **Штамп времени: Выкл/Вкл.**

При включении этой функции система добавляет штамп даты в видео или фото, которые записывает и сохраняет видеорегистратор.

Если эта функция отключена, видеозапись и съемка осуществляется без указания даты.

 **G-сенсор: Выкл./Низкий/Средний/Высокий**

При столкновении G-сенсор автоматически защищает видео-файл от перезаписи, и тогда видеоданные не могут быть стерты, даже при включенной функции циклической записи.

 **Запись звука: Вкл/Выкл.**

Позволяет отключить запись звука. В этом случае видеозапись осуществляется без звука.

 **Номерной знак: Вкл/Выкл.**

При включении этой функции система будет включать в видеозапись штамп вашего номерного знака.

Если эта функция отключена, видеозапись осуществляется без указания номерного знака.

Примечание:

- Если функция циклической записи отключена, то при заполнении карты памяти SD запись автоматически останавливается.
- На экране появляется предупреждающее сообщение о том, что карта памяти переполнена.

Режим фото

Убедитесь, что регистратор находится в режиме фотографирования:

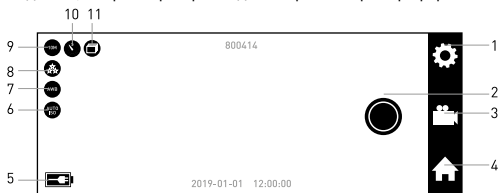







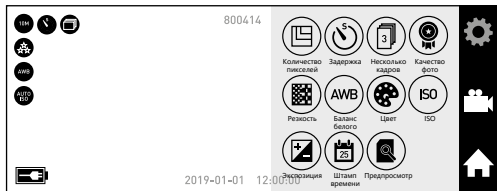

Русский

- ① **Настройки фотографирования**
Чтобы изменить параметры фотосъемки, нажмите кнопку **Настройки фотографирования**.
- ② **Пуск**
Чтобы сделать фотографию, нажмите кнопку **Пуск**.
- ③ **Режим видео**
Кнопка **Режим видео** служит для переключения с режима фото на режим видео.
- ④ **Главный экран**
Чтобы вернуться к главному экрану, нажмите кнопку **Главный экран**.
- ⑤ **Питание**
Если этот значок присутствует на экране, то это означает, что видеорегистратор подключен к прикуривателю и на него подается питание. Устройство не имеет встроенного аккумулятора и не может работать без подключения к бортовой электрической сети автомобиля.
- ⑥ **ISO**
Показывает выбранный вами параметр баланса белого для фотографирования.
- ⑦ **Баланс белого**
Показывает выбранный вами параметр ISO для фотографирования.
- ⑧ **Качество изображения**
Позволяет просмотреть указанное в настройках значение для качества изображения при фотографировании.
- ⑨ **Разрешение**
Позволяет просмотреть указанное в настройках значение для разрешения изображения при фотографировании.
- ⑩ **Задержка**
Позволяет просмотреть указанное в настройках значение задержки для фотографирования.
- ⑪ **Серийная съемка**
Если в настройках включить функцию серийной съемки, на экране будет отображаться этот символ.

Настройки фотографирования

Перейдите в режим настроек фотографирования и воспользуйтесь доступными функциями.



-  **Количество пикселей: VGA / 1M / 2M / 3M / 5M / 8M / 10M**
Настройка по умолчанию: 10M
-  **Задержка: 1 сек / 2 сек / 5 сек / 10 сек**
Съемка производится через заданные промежутки времени.
-  **Несколько кадров: Выкл/Вкл**
В этом режиме производится до 3 снимков за раз, что удобно для фотографирования быстро движущихся объектов.
-  **Качество фото: Высокое/Среднее/Низкое**
Настройка по умолчанию: Нормальный.
-  **Резкость: Сильно/Средне/Мягко**
Уровень резкости позволяет контролировать детализацию фото и видеоизображения.
-  **Баланс белого: Авто/ Ярко/ Облачно/ Лампа/ Флуор.**
Баланс белого позволяет регулировать цветовую температуру фото — «холодное», «теплое», в зависимости от условий освещения. После изменения этой настройки эффект сразу виден на экране.
-  **Цвет: Норм / Ч/Б / Сепия**
Настройка по умолчанию: Норм.

 **ISO: Авто/100/200/400**

Параметр ISO определяет чувствительность камеры к свету, обеспечивая компромисс между яркостью и образованием шума в изображении. Шум означает степень зернистости изображения. При низкой освещенности высокие значения ISO дают более яркое изображение, но с повышенным уровнем шума. Низкие значения дают меньший уровень шума, но более темное изображение. После изменения этой настройки эффект сразу виден на экране.

 **Экспозиция: +3/+2/+0/-1/-2/-3**

По умолчанию система определяет оптимальную экспозицию по всей сцене, составляющей изображение. Между тем, данная функция для определения экспозиции позволяет выбрать отдельные области. Это целесообразно в тех случаях, когда при использовании установки по умолчанию та или иная важная область может оказаться сильно засвеченной или слишком темной.

После изменения этой настройки эффект сразу виден на экране. В случае смены режима камера возвращается к режиму определения экспозиции по всей сцене.

 **Штамп времени: Выкл/Вкл.**

При включении этой функции система добавляет отметку даты в фотографии, которые вы делаете.

Если эта функция отключена, съемка осуществляется без указания даты.

 **Предпросмотр: Выкл/2 сек/5 сек**

Настройка по умолчанию: Выкл.

Воспроизведение/защита/снятие защиты/удаление файлов

Переведите регистратор в режим воспроизведения, если на карте памяти microSD содержится много данных, загрузка может занять не менее одной минуты.



① Выделение объектов

Для выделения папок или файлов с целью их блокирования/разблокирования/удаления нажмите кнопку **Выбор**.

Если вы хотите отменить выделение, нажмите кнопку **Выбор** еще раз.

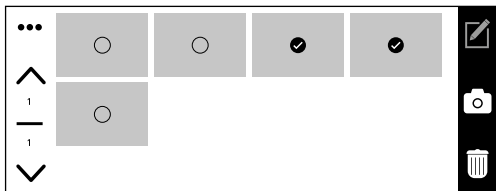

② **Тип носителя**

Для выделения папок или файлов (видео, фото, заблокированные файлы) с целью их просмотра/ блокирования/ разблокирования/ удаления нажмите кнопку **Тип носителя**.

Видеофайлы: 

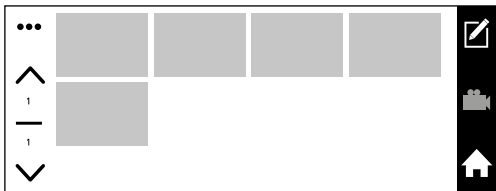

Фотофайлы: 

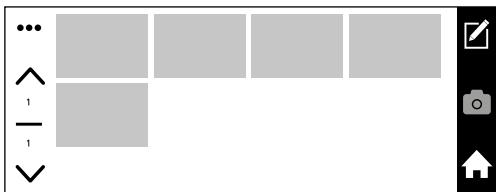

Защищенные файлы: 

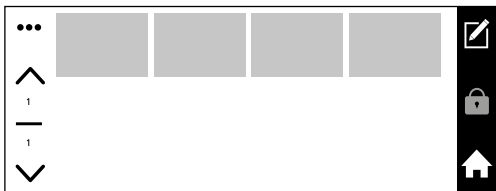

- ③ **Главный экран**
Чтобы вернуться к главному экрану, нажмите кнопку **Главный экран**.

- ④ **Возврат**
Для возврата к предыдущему пункту нажмите кнопку **Возврат**.

- ⑤ **Папка**
Для быстрого перехода к альбомам нажмите кнопку **Папка**.

Примечание:

Папка1: все файлы, записанные передней камерой.

Папка2: все файлы, записанные задней камерой.

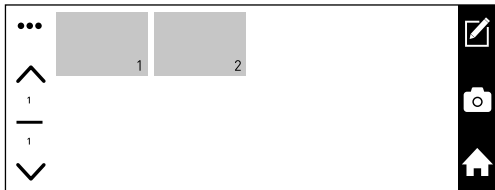

- ⑥ **Предыдущая страница**
Для перехода к предыдущей странице нажмите кнопку **Предыдущая страница**.

- ⑦ **Следующая страница**
Для перехода к следующей странице нажмите кнопку **Следующая страница**.

Воспроизведение

Убедитесь, что в альбоме есть записанные файлы. Нажмите на нужную миниатюру, чтобы войти непосредственно в режим **воспроизведения** видео-/фотофайлов.

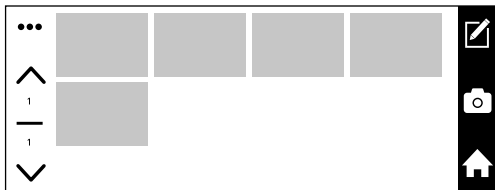

1. Если нужный файл является видеофайлом, нажмите кнопку **Воспроизведение**, чтобы просмотреть его содержимое.



2. Коснитесь экрана во время воспроизведения видео — в середине экрана появится кнопка **Пауза**. Чтобы приостановить воспроизведение, нажмите кнопку **Пауза**.

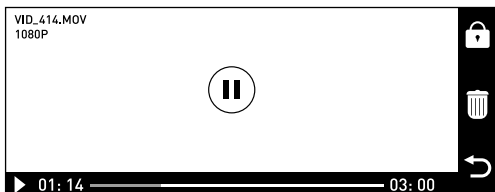

Примечание:

- Чтобы вернуться к предыдущему шагу, находясь в режиме воспроизведения видео/фото, нажмите кнопку **Возврат**.
- Во время воспроизведения видеофайлов все операции становятся недоступными.

Защита/снятие защиты файлов

1. Убедитесь, что регистратор находится в режиме воспроизведения видео-/фото-файлов. Для защиты/снятия защиты с текущего файла нажмите кнопку **Защита**. Функция защиты/снятия защиты не доступна во время воспроизведения видеофайла.



Русский

2. Перейдите в режим альбома нажмите кнопку выбора и выделите один или несколько файлов. Чтобы защитить/снять защиту с выделенных файлов, нажмите кнопку **Защита**. Если файл защищен на его пиктограмме будет присутствовать символ защиты.

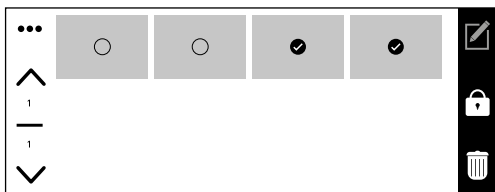

3. Убедитесь, что в альбоме есть защищенные файлы, нажмите кнопку выбора и выделите один или несколько файлов. Чтобы снять защиту с выделенных файлов нажмите кнопку **Защита**. При этом символ блокирования на пиктограмме заблокированных файлов исчезает.



1. Перейдите в режим отображения альбомов. Чтобы удалить все файлы, нажмите кнопку **Выбор**, затем кнопку **Удалить**. Если файлы заблокированы, разблокируйте их перед удалением.



2. Перейдите в режим альбома. Чтобы удалить ненужные файлы, нажмите кнопку **Выбор** и выделите файлы, затем нажмите кнопку **Удалить** для их удаления. Если файлы заблокированы, разблокируйте их перед удалением.





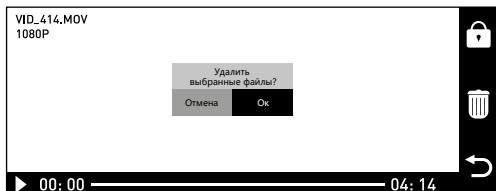



- Перейдите в режим воспроизведения. Для удаления текущего файла нажмите кнопку **Удалить**. Если текущий файл заблокирован, разблокируйте его перед удалением.







Системные настройки

Перейдите в режим системных настроек:



-  **Заставка: Выкл/30 сек/ 60 сек/120 сек.**
Функция отключения ЖК-дисплея по истечении заданного времени бездействия. Чтобы снова включить дисплей, нажмите кнопку питания или коснитесь экрана.
-  **Автоотключение: Выкл/1 мин/3 мин/5 мин**
Функция отключения видеорегастратора по истечении заданного времени бездействия. Становится активной только если запись в данный момент не ведется (например, если запись была прервана вручную кнопкой Пуск, если вы производили настройки видеорегастратора и не вернулись на экран видеофиксации.
-  **Частота: 50 Гц/60 Гц**
Настройка по умолчанию: 50 Гц.
-  **Звук клавиш: Вкл / Выкл.**
Включение/выключение звука, сопровождающего нажатие кнопок видеорегастратора на экране.
Настройка по умолчанию: Выкл.
-  **Номерной знак**
Укажите регистрационный номер своего автомобиля.
-  **Язык: английский, немецкий, французский, итальянский, испанский, русский**
Выбор языка, на котором будут отображаться надписи на экране.

-  **Форматировать**
Для поддержания карты памяти microSD в хорошем состоянии рекомендуется регулярно выполнять ее переформатирование. При этом содержимое карты теряется, поэтому предварительно выгружайте фото- и видеофайлы на ПК или на внешний жесткий диск.
-  **Дата и время**
Настройка по умолчанию: YYYY/ MM / DD 00:00:00.
-  **Сброс**
Эта функция возвращает все настройки в их исходное состояние.
-  **Версия ПО: Проверка версии программного обеспечения устройства**
Вывод информации о марке, модели, версии и времени обновления системы видеорегистратора.

Примечание:

Сведения о версии встроенного ПО могут быть использованы для исправления неполадок и послепродажного обслуживания. При необходимости, пожалуйста, предоставьте эту информацию нашей команде по послепродажному сервису.

Подключение к компьютеру

Отключите питание и с помощью USB-кабеля (приобретается отдельно) соедините порт Mini USB видеорегистратора с портом USB персонального компьютера. На экране устройства будут отображаться пиктограммы трех режимов: **Память**, **Камера для ПК** и **Запись видео**.



Память



Камера для ПК



Запись видео



Если выбрать **Память**, ПК распознает устройство как внешний USB-накопитель и можно выполнять операции по передаче данных и копированию/удалению файлов на ПК.



Если выбрать режим **Камеры для ПК**, видеорегистратор может выполнять функцию веб-камеры для ПК.



Если выбрать режим **Запись видео**, видеорегистратор включается и начинает работу в обычном режиме.



Устранение неисправностей

- В:** Почему постоянно выводится сообщение «Не установлена карта памяти»?
- О:**
1. Используйте карты памяти класса 10 и выше.
 2. Отформатируйте SD карту на компьютере. При этом в качестве файловой системы выберите «FAT32».
 3. Вставьте карту в видеорегистратор.
 4. При необходимости, отформатируйте карту в меню видеорегистратора.
- В:** Видеорегистратор перестал вести запись работать. Что делать?
- О:** Заполнена карта памяти. Сохраните записанные данные и отформатируйте SD-карту. Или включите функцию циклической записи.
- В:** Размытое изображение.
- О:** Лобовое стекло отражает свет, что влияет на качество изображения. Пожалуйста, измените настройки изображения, угол наклона поворотного объектива или положение самого видеорегистратора.
- В:** Почему видеорегистратор часто отключается?
- О:** Причиной тому могут быть особенности конструкции и размещения разъема прикуривателя вашего автомобиля. Поворачивая зарядное устройство по часовой стрелке, придайте ему максимально устойчивое положение в разъеме прикуривателя.
- В:** Видеорегистратор не включается.
- О:** Проверьте, светится ли индикатор зарядного устройства при подключении к гнезду прикуривателя. Если нет, извлеките зарядное устройство из гнезда и вставьте снова, чтобы перезагрузить систему видеорегистратора.

- В:** После включения видеорегистратора не запускается автоматическая запись.
- О:** 1. Заполнена карта памяти.
2. Перенесите сохраненные файлы на ПК, чтобы не потерять их. Отформатируйте SD карту памяти, используя ПК или видеорегистратор. Если это не решает проблему, используйте новую карту.
- В:** Видеоизображение выводится без звука.
- О:** Отключена функция записи звука в системных настройках. Включите ее.
- В:** Устройство сильно нагревается во время работы. Это нормально?
- О:** Выделение тепла при нормальной температуре нормальное явление. Но если появляется дым или запах, незамедлительно выключите устройство и обратитесь за помощью в авторизованный сервисный центр компании Pioneer.
- В:** Не регистрируются сигналы светофора.
- О:** Во время мигания современного светодиодного светофора возможна некорректная запись изображения. Это зависит от периодичности записи изображения и периодичности мигания светодиодов. Кроме того, в зависимости от окружающих условий, например, при ярком свете сзади, система может не регистрировать сигнал светофора. В этом случае полагайтесь на изображение передней и задней камер.
- В:** Невозможна запись на карту памяти. На экране появляется сообщение «Ошибка памяти».
- О:** 1. Используйте только фирменные карты памяти. Дешевые карты, которые могут продаваться на рынках и в киосках, не гарантируют нормальной работы.
2. Проблема с картой памяти. Отформатируйте карту.
- В:** Нажатие на кнопку остановки записи не дает эффекта.
- О:** Воспользуйтесь кнопкой сброса на обратной стороне корпуса устройства, чтобы перезагрузить систему.

Технические характеристики

Размер и тип экрана	6.7" IPS-LCD, сенсорный
Разрешение экрана	1280*480p
Апертура	F2.0 (основная камера), F2.5 (задняя камера)
Угол обзора	150° (основная камера), 120° (задняя камера)
Разрешение видео	FULL HD 1920 x 1080p, 30 fps / HD 1280 x 720p, 30 fps (основная камера), 1280 x 720p, 30 fps (задняя камера)
Частота записи	50 Hz / 60 Hz
WDR	Да
Метод сжатия видео	H.264
Формат видео файлов	MOV
Максимальное разрешение фото	10M
Формат фото	JPEG
G-сенсор	3-осевой датчик удара
Чувствительность G-сенсора	Регулируемая, 4 положения
Циклическая запись	Да
Носитель записи	Карта памяти microSD (класс 10 или выше) до 64 Гб, FAT32
Вход для камеры заднего вида	Да
Двухканальная запись (основная + задняя камера)	Да
Время включения	5 секунд
Динамик	Да
Микрофон	Да
Физические кнопки	Кнопка включения, кнопка сброса настроек
Напряжение питания	12 В / 24 В
Выходное напряжение	Автомобильный адаптер 5В 1А с USB-входом 5В, 2.4В
Тип аккумулятора	Суперконденсатор
ЦПУ	AC5401B
Матрица	BG0836 (основная камера) + JX-H65 (задняя камера)
Температура хранения	-20°C-70°C
Рабочая температура	-10°C-55°C
Условия влажности	15%-60% RH
Размеры (ШxВxГ)	295 x 33.5 x 78.5 мм
Вес	313 г
Материал корпуса	Черный пластик

Серийный номер

На этом рисунке показана информация о месяце и годе изготовления устройства.

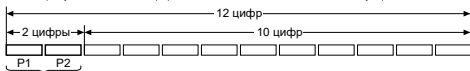

P1 - Год изготовления

Год	2001	2002	2003	2004	2005	2006	2007	2008	2009	2010
Символ	A	B	C	D	E	F	G	H	I	J

Год	2011	2012	2013	2014	2015	2016	2017	2018	2019	2020
Символ	K	L	M	N	O	P	Q	R	S	T

P2 - Месяц изготовления

Месяц	1	2	3	4	5	6	7	8	9	10	11	12
Символ	A	B	C	D	E	F	G	H	I	J	K	L

Примечания

- В соответствии со статьей 5 закона Российской Федерации «О защите прав потребителей» и постановлением правительства Российской Федерации № 720 от 16.06.97 компания Pioneer Europe NV оговаривает следующий срок службы изделий, официально поставляемых на российский рынок.
Автомобильная электроника: 6 лет
Прочие изделия (наушники, микрофоны и т.п.): 5 лет
- Характеристики и конструкция могут быть изменены без предварительного уведомления.
- Данное устройство произведено в Китае.

<https://www.pioneer-car.eu/eur/>

Зарегистрируйте свое изделие на сайте www.pioneer-car.eu/eur/
или на www.pioneer-rus.ru

PIONEER CORPORATION

28-8, Honkomagome 2-Chome,
Bunkyo-ku, Tokyo 113-0021
Japan

Корпорация Пайонир

28-8, Хонкомагомэ 2-чоме, Бункё-ку,
Токио 113-0021, Япония

Импортер ООО "ПИОНЕР РУС"

105064, Россия, г. Москва, Нижний Сусальный
переулок, дом 5, строение 19
Тел.: +7(495) 956-89-01

PIONEER EUROPE NV

Haven 1087, Keetberglaan 1, B-9120 Melsele, Belgium/Belgique
TEL: (0) 3/570.05.11