

Pioneer





Tablette Multimédia

Découvrez les nouvelles Tablettes Multimédia Pioneer SPH-DA97DAB-UNI et SPH-DA97DAB-UNI2. Profitez d'une connectivité ultime avec votre smartphone grâce à Apple CarPlay® et Android Auto™, disponibles en mode filaire et sans fil. Écoutez vos stations de radio préférées en numérique avec le DAB+ et gérez vos appels en toute simplicité via Bluetooth. Que vous ayez un tableau de bord 1-DIN ou 2-DIN, les SPH-DA97DAB-UNI et SPH-DA97DAB-UNI2 s'installent dans presque tous les véhicules !

Leur large écran tactile capacitif WSVGA de 9 pouces offre une expérience utilisateur intuitive et personnalisable, avec la possibilité d'afficher simultanément Apple CarPlay® et les menus de l'autoradio.

Accédez à une qualité audio exceptionnelle ! Les SPH-DA97DAB-UNI et SPH-DA97DAB-UNI2 offrent des réglages audio détaillés pour un son haute fidélité grâce à leur DSP.



Installation type tablette adaptée à de nombreux véhicules.

Lors du montage du SPH-DA97DAB-UNI/SPH-DA97DAB-UNI2, l'écran flotte sur le tableau de bord comme une tablette, ce qui le rend plus facile à utiliser tout en s'adaptant au design intérieur de votre véhicule.

Installation type tablette

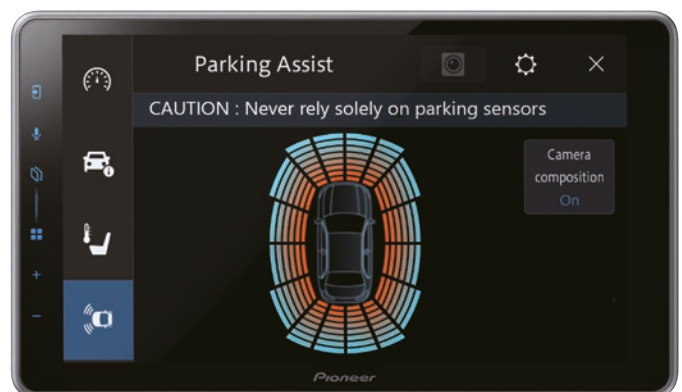

Une connectivité sans faille. Un affichage époustouflant. Un son de qualité supérieure.

Points forts

1. WI-FI® intégré



Grâce au Wi-Fi® intégré, vous avez désormais accès à Apple CarPlay®, Android Auto™ et à la fonction de duplication d'écran sans fil. Cela vous laisse une plus grande liberté d'action et permet de simplifier l'installation dans la mesure où vous n'avez plus besoin de vous encombrer des câbles de connexion.

2. Apple CarPlay®



Apple CarPlay® est un moyen plus pratique et plus sûr d'utiliser votre iPhone® en voiture. Cela vous permet de recevoir des consignes de navigation, de passer des appels, d'envoyer et de recevoir des messages et d'écouter de la musique tout en restant concentré sur la route.

3. Android Auto™



Android Auto™ présente automatiquement les informations les plus utiles, organisées sous la forme de cartes faciles à lire qui apparaissent au moment le plus opportun. Ce système est conçu pour limiter les risques de distraction et vous permettre de vous concentrer sur la route.

4. WebLink®



L'application WebLink® étend les possibilités en matière de divertissement embarqué grâce aux applications de votre smartphone. Profitez de musique, de vidéos et d'autres contenus connectés personnalisés hébergés sur votre téléphone/tablette et sur le cloud.

5. Mode écran partagé Pioneer



Affichez Apple CarPlay® et le menu de l'autoradio en même temps sur un seul écran. Utile lorsque vous souhaitez utiliser la musique (la radio ou l'USB) tout en regardant l'écran de l'application GPS.

6. Installation facile



En combinant la conception physique du produit et le kit d'installation approprié, ce produit peut être installé rapidement et facilement dans de nombreux véhicules !

SPH-EVO107DAB-UNI / SPH-EVO107DAB-UNI2 : transformez votre voyage.

Apple CarPlay® (sans fil et filaire), Android Auto™ (sans fil et filaire), DAB+ Radio numérique, Bluetooth®, 2 entrées de caméra, Fonction CAN-Bus Pioneer pour conserver les informations et réglages d'origines de votre véhicule sur l'écran Pioneer, une barre lumineuse offrant une nouvelle expérience de divertissement grâce à la fusion du son et de la lumière liés au guidage routier et à votre musique. En plus de ces nouvelles fonctionnalités, le SPH-EVO107DAB-UNI / SPH-EVO107DAB-UNI2 conserve les possibilités d'installation UNIQUE DE Pioneer. L'écran HD ultra-large de 10,1 pouces peut être installé dans plusieurs types de véhicules grâce à ses multiples réglages mécaniques.



(1) Ce logo Wi-Fi CERTIFIED™ est une marque de certification de la Wi-Fi Alliance® (2) Apple CarPlay® est disponible sur l'iPhone® 5 et les modèles ultérieurs. Pour plus d'informations sur la compatibilité et les fonctions disponibles, rendez-vous sur le site Internet officiel d'Apple CarPlay® à l'adresse apple.com/fr/ios/carplay. (3) La disponibilité d'Android Auto peut varier selon votre pays et le modèle de votre téléphone. Rendez-vous sur android.com/auto pour en savoir plus.

Autoradio multimédia

Navigation, Musique, DAB+



SPH-DA77DAB

TOUT-EN-UN

Agrémentez votre style de vie en profitant des applications préférées de votre smartphone dans votre véhicule. Les produits compatibles avec une connexion sans fil permettent

d'exploiter pleinement et en toute simplicité les capacités offertes par Apple CarPlay® et Android Auto™. Pilotez vos applications à la voix et affichez-les directement sur un grand écran. Vivez une véritable expérience connectée.

Points forts

1. Wi-Fi® intégré

Tirez parti des avantages offerts par Apple CarPlay® ou Android Auto™ grâce à une connexion sans fil, le meilleur moyen d'utiliser un smartphone sans câble depuis un système de divertissement embarqué, pour plus de liberté et moins d'encombrement.

2. Apple CarPlay®

Apple CarPlay® est un moyen plus pratique et plus sûr d'utiliser votre iPhone® en voiture. Cela vous permet de recevoir des consignes de navigation, de passer des appels, d'envoyer et de recevoir des messages et d'écouter de la musique tout en restant concentré sur la route. Il vous suffit de connecter votre iPhone® pour en profiter.

3. Android Auto™

Android Auto™ présente automatiquement les informations les plus utiles, organisées sous la forme de cartes faciles à lire qui apparaissent au moment le plus opportun. Ce système est conçu pour limiter les risques de distraction et vous permettre de vous concentrer sur la route.

4. Grand écran capacitif

Le grand écran capacitif de Pioneer vous offre une nouvelle expérience visuelle dynamique et rend l'utilisation du système bien plus aisée. La grande réactivité des écrans Pioneer est gage d'une utilisation plus fluide et plus sûre du système pendant la conduite.

5. Radio numérique DAB/DAB+ et Bluetooth®

Profitez d'un son cristallin pour écouter vos stations radio préférées grâce au tuner DAB+ intégré. Fonction de connectivité sans fil est très pratique pour passer des appels mains-libres et diffuser de la musique avec des appareils compatibles Bluetooth.

6. Installation facile

Le NOUVEL écran Pioneer SPH-DA77DAB est un 2-DIN traditionnel, mais avec un nouveau design de châssis court, ce qui le rend encore plus facile à installer dans de nombreux autres véhicules ! Vous pouvez désormais placer rapidement et facilement tous les câbles derrière le tableau de bord, ce qui vous fait gagner du temps d'installation.

et plus encore...

Autoradio
multimédia

Autoradio

Haut-parleurs

Subwoofers

Amplificateurs

Caméra
embarquée

Caractéristiques

	Type d'installation	Navigation	Écran	Apple CarPlay®	Android Auto™	WebLink®	Bluetooth®	Radio numérique DAB+	CD/DVD	Accessoires (vendus séparément)
NOUVEAU SPH-EVO107DAB-UNI SPH-EVO107DAB-UNI2	1-DIN 2-DIN	Via Apple CarPlay® Via Android Auto™	Capacitif HD de 10,1 po	Sans fil/ Filaire	Sans fil/ Filaire	Filaire	✓	✓	✗	ND-BC9/ CA-AN-DAB.001
NOUVEAU SPH-EVO950DAB-UNI SPH-EVO950DAB-UNI2	1-DIN 2-DIN	Via Apple CarPlay® Via Android Auto™	Capacitif WSVG 9 po	Sans fil/ Filaire	Sans fil/ Filaire	Filaire	✓	✓	✗	SDA-HU100/ ND-BC9/ CA-AN-DAB.001
NOUVEAU AVH-Z9200DAB	2-DIN standard	Via Apple CarPlay® Via Android Auto™	Résistif ClearType WVGA 7 po	Sans fil/ Filaire	Sans fil/ Filaire	Filaire	✓	✓	✓	ND-BC9/ CA-AN-DAB.001
NOUVEAU AVH-Z7200DAB	1-DIN standard	Via Apple CarPlay® Via Android Auto™	Résistif ClearType WVGA 7 po (déployable et motorisé)	Filaire	Filaire	Filaire	✓	✓	✓	ND-BC9/ CA-AN-DAB.001
NOUVEAU AVH-Z5200DAB	2-DIN standard	Via Apple CarPlay® Via Android Auto™	Résistif ClearType WVGA 6,8 po	Filaire	Filaire	Filaire	✓	✓	✓	ND-BC9/ CA-AN-DAB.001
NOUVEAU SPH-DA97DAB-UNI SPH-DA97DAB-UNI2	1-DIN 2-DIN	Via Apple CarPlay® Via Android Auto™	Capacitif WSVG 9 po	Sans fil/ Filaire	Sans fil/ Filaire	Filaire	✓	✓	✗	ND-BC9/ CA-AN-DAB.001
NOUVEAU SPH-DA77DAB	2-DIN standard avec nouveau châssis	Via Apple CarPlay® Via Android Auto™	Capacitif WSVG 6,8 po	Sans fil/ Filaire	Sans fil/ Filaire	Filaire	✓	✓	✗	ND-BC9/ CA-AN-DAB.001
NOUVEAU SPH-DA360DAB	2-DIN standard	Via Apple CarPlay® Via Android Auto™	Capacitif WVGA 6,8 po	Sans fil/ Filaire	Sans fil/ Filaire	Filaire	✓	✓	✗	ND-BC9/ CA-AN-DAB.001
NOUVEAU SPH-DA160DAB	2-DIN standard	Via Apple CarPlay® Via Android Auto™	Capacitif WVGA 6,8 po	Filaire	Filaire	Filaire	✓	✓	✗	ND-BC9/ CA-AN-DAB.001
NOUVEAU AVH-A240DAB	2-DIN standard	Via WebLink®	Résistif ClearType WVGA 6,2 po	✗	✗	Filaire	✓	✓	✓	ND-BC9/ CA-AN-DAB.001
NOUVEAU DMH-A340DAB	2-DIN standard	Via WebLink®	Capacitif WVGA 6,8 po	✗	✗	Filaire	✓	✓	✗	ND-BC9/ CA-AN-DAB.001
NOUVEAU DMH-A240DAB	2-DIN standard	Via WebLink®	Résistif ClearType WVGA 6,2 po	✗	✗	Filaire	✓	✓	✗	ND-BC9/ CA-AN-DAB.001
NOUVEAU DMH-A240BT	2-DIN standard	Via WebLink®	Résistif ClearType WVGA 6,2 po	✗	✗	Filaire	✓	✗	✗	ND-BC9

Duplication d'écran dans les deux sens pour iPhone et Android

Accédez facilement à toutes vos applications préférées sur la route et embarquez dans l'ère des véhicules connectés grâce à l'application WebLink®. Après avoir téléchargé l'application, servez-vous de votre smartphone pour établir une connexion avec le récepteur Pioneer embarqué compatible WebLink®, puis profitez des applications courantes (navigation, multimédia, météo, agenda, etc.) directement sur l'écran Pioneer.

Scannez le QR Code pour en savoir plus !





Antenne et routeur Wi-Fi pour camping-car.

Voyagez en toute sérénité avec internet comme à la maison ! Avec un design ultra-compact, le DCT-WR204-SH offre des performances optimales adaptées aux camping-cars, vans et caravanes.

Le DCT-WR204-SH utilise le réseau mobile 4G et crée un point d'accès Wi-Fi performant comme à la maison ! Ce routeur a la particularité d'être conçu avec des normes automobiles très strictes, ce qui garantit au DCT-WR204-SH un très haut niveau de performance même dans des conditions extrêmes (températures, humidité, vibrations, perturbations électromagnétiques, etc.). Pour garantir un bon signal Wi-Fi dans l'habitacle, le routeur Wi-Fi est équipé de deux antennes Wi-Fi intégrées. Le DCT-WR204-SH offre une antenne ultra-compacte et facile à installer. L'antenne MIMO placée sur le toit du camping-car (ou du véhicule), capte le signal 4G – même très faible – augmente la force du signal mobile 4G et envoie les informations internet au routeur.

Dotée d'une interface conviviale, la fonction « répéteur WiFi » vous permet également de vous connecter à un réseau WiFi externe et de le distribuer dans votre véhicule. Le routeur DCT-WR204-SH est idéal pour ceux qui souhaitent un accès rapide et mobile à Internet.

Grâce au routeur Pioneer, vous pouvez rester connecté même dans les zones reculées...



Scannez le QR Code pour en savoir plus !



Autoradio avec application Pioneer Smart Sync

Pioneer Smart Sync est une solution centralisée pour tirer le meilleur parti de votre smartphone et vivre une expérience de conduite inédite. Pour agrémenter votre voyage, il est très facile de personnaliser cette application et de passer en un clic de la fonction « Driver Pilot Mode » à la fonction « Personal Photo Mode ». Vous pouvez aussi écouter vos artistes préférés avec un son de qualité Pioneer, utiliser des commandes vocales (Alexa) pour dicter votre destination au système de navigation, et bien plus encore. Vous pourrez profiter d'une expérience de conduite comme vous n'en avez jamais vécu.



Autoradio avec DAB+

		Support pour smartphone intégré	Lecteur CD	Sorties pré-amplifiées	Personnalisation des couleurs	Égaliseur	Alignement temporel	Écran	dab+
	SPH-20DAB	✓	✗	2	✓	13 bandes (31 bandes via l'appli PSS)	Manuel (via l'appli PSS)	LCD (1 lignes de texte)	
	MVH-S520DAB	✗	✗	3	✓	13 bandes/N	Manuel (via l'appli PSS)	LCD (2 lignes de texte)	
	MVH-S420DAB	✗	✗	2	✗	13 bandes	Manuel	LCD (2 lignes de texte)	
	DEH-S720DAB	✗	✓	3	✓	13 bandes/N	Manuel	LCD (2 lignes de texte)	
	FH-S820DAB	✗	✓	3	✓	13 bandes/N	Manuel	LCD (2 lignes de texte)	

Autoradio standard

		Pioneer Smart Sync	Support pour smartphone intégré	Lecteur CD	Sorties pré-amplifiées	Châssis compact	MIXTRAX	Personnalisation des couleurs	Égaliseur	Alignement temporel	Contrôle direct pour iPod/iPhone®
	SPH-10BT	✓	✓	✗	2	✗	✗	✓	13 bandes (31 bandes via l'appli PSS)	Manuel	iPhone uniquement
	MVH-S520BT	✓	✗	✗	3	✗	✗	✓	13 bandes	Manuel	iPhone uniquement
	MVH-S420BT	✓	✗	✗	2	✓	✗	✗	13 bandes	Manuel	iPhone uniquement
	MVH-S320BT	Android uniquement	✗	✗	2	✓	✗	✗	13 bandes	Manuel	✗
	DEH-S520BT	✓	✗	✓	3	✗	✓	✓	13 bandes	Manuel	iPhone uniquement
	DEH-S420BT	✓	✗	✓	2	✗	✗	✗	13 bandes	✗	iPhone uniquement
	DEH-S320BT	Android uniquement	✗	✓	2	✗	✗	✗	13 bandes	✗	✗
	FH-S720BT	✓	✗	✓	3	✗	✗	✓	13 bandes/N	Manuel	iPhone uniquement

Comme la technologie des autoradios Pioneer évolue constamment, nous mettons régulièrement à jour l'application Pioneer Smart Sync en lui ajoutant de nouvelles fonctionnalités. Pour vous tenir informé des dernières actualités sur les produits, mises à jour de firmware et autres sujets, connectez-vous à **Mon compte** sur www.pioneer-car.eu/eur/user/register.





Dépassez les limites du son avec les haut-parleurs Pioneer

Pioneer se consacre au développement de haut-parleurs automobiles en se basant sur la modélisation informatique la plus avancée, des mesures réelles, et surtout, nos propres oreilles. Reproduire la musique dans sa forme la plus pure et permettre à l'auditeur de vivre la musique exactement comme leurs auteurs l'auraient voulu : Tel est le secret du son Pioneer.

Série Z

Aucun compromis. Son haute définition. La série Z repose sur une technologie de pointe et sur des matériaux et des pièces triés sur le volet. Elle est le fruit de plusieurs décennies d'expérience à élaborer une théorie de conception et une capacité d'évaluation pour nos haut-parleurs automobiles.



TS-Z65CH, TS-Z10LS4/S2, etc.
(voir les caractéristiques à la page 20)



TS-Z65CH



TS-Z10LS4/S2



Série D

Large réponse en fréquence. Conformément au concept audio OPEN & SMOOTH™ imaginé par Pioneer, la série D de haut-parleurs hautes performances offre une réponse en fréquence étendue et équilibrée pour élargir la scène sonore et créer une expérience immersive.



TS-D65C, TS-D10LS4/S2, etc.
(voir les caractéristiques à la page 19)



TS-D65C



TS-D10LS4/S2

Vivez pleinement la musique...

Série A

La série idéale pour mettre à niveau le système audio d'origine de votre voiture. Dotés du célèbre concept audio OPEN & SMOOTH™ de Pioneer, les haut-parleurs de la série A délivrent des graves plus intenses et un son contrôlé, le tout dans un ensemble facile à installer.



TS-A300B, TS-A1671F, TS-A6991F, TS-A301TW, etc. (page 21)

À titre d'illustration uniquement.

Série R

Sonorité puissante et agressive. Ces haut-parleurs ont été conçus pour produire un son puissant et maîtrisé grâce au matériau du cône à matrice de mica multicouche qui assure des graves percutantes et améliore la réponse en fréquence dans les médiums.



TS-R1750S, etc. (page 22)

Série G

L'alternative idéale pour bénéficier d'un son parfaitement équilibré. Outre leur grande facilité d'installation, ces haut-parleurs offrent un excellent rapport qualité-prix. Même connectés au système audio d'origine de votre voiture, ils génèrent des graves profondes et percutantes, mais aussi des aigus naturels.



TS-G6930F, TS-G170C, etc. (page 22)

À titre d'illustration uniquement.

Série Custom-Fit

Mise à niveau simplifiée pour un son de meilleure qualité. Ces haut-parleurs disposent d'un cône IMPP (Injection-Moulded Polypropylene) hautes performance pour produire des graves encore plus riches. Comme ils sont livrés avec un connecteur unique, aucun adaptateur supplémentaire ou aucune modification n'est nécessaire.



TS-170CI, etc. (voir www.pioneer-car.eu)



APPLICATION PIONEER CARSOUNDFIT

L'application CarSoundFit de Pioneer simule la différence de qualité sonore lors du remplacement des haut-parleurs pré-montés d'origine par des haut-parleurs Pioneer dans votre véhicule.



Votre musique a besoin de fondations solides

CAISSON DE BASSES ACTIF AMPLIFIÉ

Les caissons de basses actifs amplifiés de Pioneer ont été conçus pour être installés dans la zone au niveau des pieds côté passager ou dans le coffre. Quelle que soit leur taille, vous bénéficiez d'un son puissant et d'un gain de place important.

Points forts

1. **Amplificateur intégré** simplifiant l'installation, notamment dans les espaces restreints.
2. **Subwoofer pré-installé** avec amplificateur de Classe D distillant des graves de haute qualité via la télécommande.
3. **Amplificateur de classe D de haute efficacité et de haute qualité** avec circuit bass boost pour des graves riches même à bas volume.
4. **Grâce au gain d'espace offert**, à leur grille de protection et à leur look classique, ces caissons se fondent parfaitement dans l'habitacle des véhicules.

TS-WX140DA



TS-WX1010LA



TS-WX400DA



TS-WX70DA



TS-WX010A : caisson de basses actif compact et ultra compact primé de Pioneer.

La solution parfaite pour ajouter des basses profondes et puissantes dans votre véhicule électrique (VE), sans sacrifier l'espace.

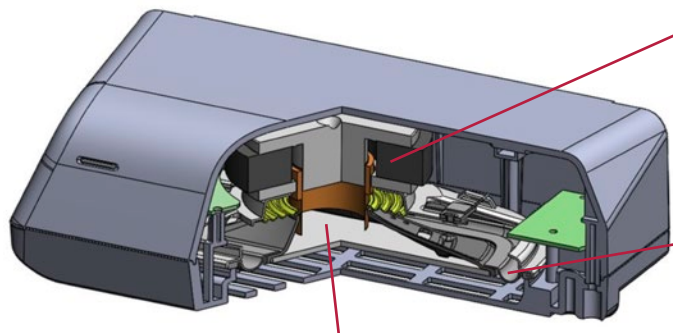

Un structure magnétique haute puissance.

Une puissance élevée entraîne la membrane du woofer avec force.

- Utilise une grosse structure magnétique, créant une force motrice élevée pour un mouvement maximal de la membrane du caisson de basses.
- Équilibré avec un grand aimant, une épaisseur et une forme optimisées des composants internes, nous avons développé une force puissante pour entraîner la bobine acoustique, créant un équilibre entre performances et puissance.

Contour en uréthane.

Mouvement contrôlé, avec flexibilité et contrôle précis.

- Un contour en uréthane soigneusement développé est léger, épais et durable, pour maintenir un mouvement contrôlé puissant sous une charge lourde dans ce petit boîtier.

Diaphragme en aluminium.

Mouvement précis pour un son de haute qualité.

- L'utilisation d'un diaphragme en aluminium est efficace pour une grande excursion du caisson de basses dans de petits volumes.
- En sélectionnant l'« Aluminium », nous pouvons produire une basse puissante avec un mouvement de membrane très précis.



Subwoofers

VUE D'ENSEMBLE ET CARACTÉRISTIQUES

	Taille (cm) (L x P x H)	Type	RÉGLAGE NUMÉ- RIQUE DES GRAVES	Classe-D	Puissance maximale	Puissance nominale	Réponse en fréquence	Sensibilité	Impédance	Profondeur de montage	Dimensions de découpe ø	Caisson recommandé (pi/litre)	Télécom- mande câblée incluse
 GXT-3730B-SET	355 (L) x 350 (H) x 368 (P) mm	Ensemble sub et amp (câbles inclus)	✗	✗	1 400 W	400 W	22 Hz - 1,6 kHz	87 dB	4 Ω	✗	✗	✗	✗
 TS-WX306B	508 (L) x 379 (H) x 328 (P) mm	Charge close	✗	✗	1 300 W	350 W	20 - 125 Hz	94 dB	4 Ω	✗	✗	✗	✗
 TS-WX306T	335 (Dia) x 640 (L)	Type tube Bass Reflex	✗	✗	1 300 W	350 W	20 - 125 Hz	96 dB	4 Ω	✗	✗	✗	✗
 TS-WX300A	503 (L) x 378 (H) x 318 (P) mm	Actif	✗	✓	1 300 W	350 W	20 - 130 Hz	113 dB	✗	✗	✗	✗	✗
 TS-WX70DA	85 x 32 x 9 cm	Actif/ Ultra-plat	✓	✓	200 W	100 W	Grave : 20 - 250 Hz Dynamique : 40 - 250 Hz	Grave : 104 dB Dynamique : 110 dB	✗	✗	✗	✗	✓
 TS-WX400DA	30 x 20 x 10 cm	Actif/Montage sous siège	✓	✓	250 W	100 W	Grave : 20 - 100 Hz Dynamique : 40 - 100 Hz	Grave : 100 dB Dynamique : 100 dB	✗	✗	✗	✗	✓
 TS-WH500A	34 x 25 x 6 cm	Actif/HVT clos	✗	✗	150 W	50 W	20 - 200 Hz	98 dB	✗	✗	✗	✗	✓
 TS-WX1220AH	74,5 x 44,3 x 40 cm	Actif/ Double 12 po Port à fente	✗	✓	3 000 W	1 000 W	20 Hz - 2,9 kHz	118 dB	✗	✗	✗	✗	✓
 TS-WX1210AH	37,3 x 44,3 x 40 cm	Actif/ Simple 12 po Port à fente	✗	✓	1 500 W	500 W	20 Hz - 2,9 kHz	114 dB	✗	✗	✗	✗	✓
 TS-WX1010LA	53 x 11,8 x 30 cm (surface supérieure 15 cm)	Actif/ 10 po peu profond Clos	✗	✓	1 200 W	300 W	21 Hz - 3,4 kHz	111 dB	✗	✗	✗	✗	✓
 TS-WX010A	230 x 116 x 70 mm	Actif/ Espace aux pieds	✗	✓	160 W	50 W	20 Hz à 200 Hz	98 dB	✗	✗	✗	✗	✗
 TS-WX140DA	280 x 200 x 70 mm	Actif/Montage sous siège	✓	✓	170 W	50 W	Grave : 20 - 200 Hz Dynamique : 40 - 160 Hz Naturel : 40 - 200 Hz	Grave : 95 dB Dynamique : 100 dB Naturel : 98 dB	✗	✗	✗	✗	✓
 TS-WX130EA	28 x 20 x 7 cm	Actif/Montage sous siège	✗	✓	160 W	50 W	40 - 200 Hz	98 dB	✗	✗	✗	✗	✗

Scannez le QR Code
pour en savoir plus !





Amplificateurs de haute qualité

Pioneer est reconnu pour la haute qualité et la durabilité de ses amplificateurs. Toutes ces fonctions donnent lieu à une expérience sonore améliorée dans votre voiture, même connectées au système audio d'origine de votre voiture.



Hi-Res
AUDIO

GM-DX874

GM-D1004

À titre d'illustration uniquement.

Points forts

1. Son haute définition
2. Simplicité d'installation
3. Taille compacte
4. Technologie Classe-D
5. Capteur d'entrée pour enceintes



GM-D8704

Amplificateur 1 200 W de voiture à 4 canaux, de Classe FD

1,200 W MAX.



DEQ-S1000A2

Conçu pour améliorer la qualité sonore du système audio stéréo et des enceintes d'origine de votre voiture. Il peut être connecté aux appareils Apple iOS et Android et utilise l'application Sound Tune de Pioneer pour le paramétrage et pour les fonctionnalités audio de haute qualité.



Augmentez la puissance de votre installation

		Nombre de canaux	Classe-D	Puissance maximale	Puissance continue	Réponse en fréquence	Distorsion	Rapport signal/bruit	Dimensions (L x H x P)
	GM-DX874	4/3/2	✓	200 W x 4 (4 Ω) 300 W x 4 (2 Ω) 1 200 W au total	100 W x 4 (4 Ω) 150 W x 4 (2 Ω) 125 W x 4 (1 Ω) 300 W x 2 (4 Ω ponté)	10 Hz - 50 kHz	< 0,05 %	> 95 dB	252 x 60 x 215 mm
	GM-D9704	4/3/2	✓	260 W x 4 (4 Ω) 400 W x 4 (2 Ω) 1 600 W au total	130 W x 4 (4 Ω) 200 W x 4 (2 Ω) 130 W x 4 (1 Ω) 400 W x 2 (4 Ω ponté)	10 Hz - 50 kHz	< 0,05 %	> 95 dB	302 x 60 x 215 mm
	GM-D9701	1	✓	1 000 W x 4 (4 Ω) 1 600 W x 4 (2 Ω) 2 400 W au total	500 W x 1 (4 Ω) 800 W x 1 (2 Ω) 1 200 W au total	10 Hz - 240 kHz	< 0,05 %	> 100 dB	302 x 60 x 215 mm
	GM-D8704	4/3/2	✓	200 W x 4 (4 Ω) 300 W x 4 (2 Ω) 1 200 W au total	100 W x 4 (4 Ω) 150 W x 4 (2 Ω) 125 W x 4 (1 Ω) 300 W x 2 (4 Ω ponté)	10 Hz - 50 kHz	< 0,05 %	> 95 dB	252 x 60 x 215 mm
	GM-D8701	1	✓	600 W x 1 (4 Ω) 1 000 W x 1 (2 Ω) 1 600 W au total	300 W x 1 (4 Ω) 500 W x 1 (2 Ω) 800 W au total	10 Hz - 240 kHz	< 0,05 %	> 100 dB	252 x 60 x 215 mm
	GM-D1004	4	✓	100 W x 4 (4 Ω) 100 W x 4 (2 Ω)	45 W x 4 (4 Ω) 45 W x 4 (2 Ω)	10 Hz - 40 kHz	< 0,05 %	> 90 dB	181 x 38 x 64 mm
	GM-A6704	4/3/2	✗	170 W x 4 (4 Ω) 250 W x 4 (2 Ω) 500 W x 2 (4 Ω ponté)	60 W x 4 (4 Ω) 95 W x 4 (2 Ω) 190 W x 2 (4 Ω ponté)	10 Hz - 70 kHz	< 0,05 %	> 95 dB	356 x 60 x 215 mm
	GM-A4704	4/3/2	✗	80 W x 4 (4 Ω) 130 W x 4 (2 Ω) 260 W x 2 (4 Ω ponté)	40 W x 4 (4 Ω) 65 W x 4 (2 Ω) 130 W x 2 (4 Ω ponté)	10 Hz - 70 kHz	< 0,05 %	> 94 dB	326 x 60 x 215 mm
	GM-A5702	2/1	✗	300 W x 2 (4 Ω) 500 W x 2 (2 Ω) 1 000 W x 1 (4 Ω ponté)	150 W x 2 (4 Ω) 240 W x 2 (2 Ω) 480 W x 1 (4 Ω ponté)	10 Hz - 70 kHz	< 0,05 %	> 96 dB	356 x 60 x 215 mm
	GM-A3702	2/1	✗	170 W x 2 (4 Ω) 250 W x 2 (2 Ω) 500 W x 1 (4 Ω ponté)	60 W x 2 (4 Ω) 95 W x 2 (2 Ω) 190 W x 1 (4 Ω ponté)	10 Hz - 70 kHz	< 0,05 %	> 95 dB	246 x 60 x 180 mm



GXT-3730B-SET

Pack ampli + caisson de graves composé d'un subwoofer à caisson clos de 30 cm, d'un amplificateur portable à 2 canaux et des câbles de connexion requis

Scannez le QR Code pour en savoir plus !





Caméra embarquée Pioneer

Les caméras embarquées (ou dashcams) Pioneer renforcent votre sécurité et celle de vos proches. Elles permettent de filmer avec une excellente qualité d'image les mouvements et événements détectés à proximité de la voiture, quand vous roulez ou êtes stationné. Ce type de caméra permet de se protéger contre les fraudes à l'assurance et de prouver facilement la responsabilité et les torts de chacun lors d'un accident, grâce aux enregistrements vidéo de haute qualité. Trouvez la caméra embarquée répondant à vos besoins et prenez la route en toute tranquillité !



Accidents de voiture

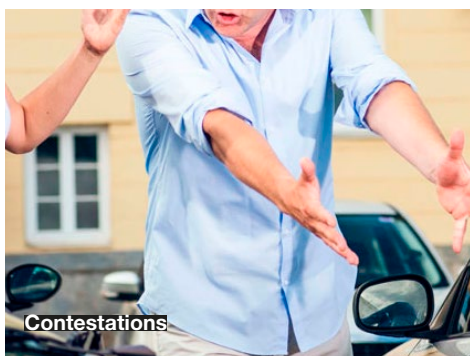

Contestations



Délit de fuite

Points forts

1. Enregistrement haute qualité 4K et en mode Full HD

Plus la qualité des enregistrements vidéo est élevée, plus il est difficile de contester les faits. C'est la raison pour laquelle la totalité de la gamme de caméras embarquées de Pioneer offre une qualité d'image FULL HD (1 920 x 1 080 pixels). Ces enregistrements de haute qualité pourront être utilisés comme preuves en cas d'incident.

2. Grand angle de vue

Angle de vue permettant de capter les objets ou personnes venant de toutes les directions. Profitez d'un large angle de vision et d'une vue panoramique pour capturer tout incident autour du véhicule.



3. Mode de sécurité continu

Le mode de sécurité continu a recours à la batterie du véhicule pour surveiller votre véhicule 24 h/24, 7 j/7 et 365 jours par an. Lorsque votre véhicule est garé, la caméra démarre automatiquement un enregistrement vidéo en cas de détection d'un mouvement provoqué par un impact.

4. Mode nuit

Mode haute sensibilité et haute qualité utilisé pour filmer des événements dans des conditions de très faible luminosité. Enregistrez de façon distincte les véhicules et les conditions environnantes chaque fois que vous roulez de nuit ou traversez un tunnel. Le capteur CMOS Sony, doté de la technologie STARVIS™, améliore la qualité de l'enregistrement de nuit de nos caméras embarquées.

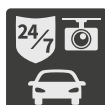

Caméra arrière en option

Sur certains modèles, Pioneer propose une caméra arrière en option (ND-RC1). Cette caméra, disponible en option, assure un enregistrement sur deux canaux et vous avertit lorsqu'un véhicule vous suit de trop près. Elle permet, en outre, d'obtenir des images ultra-nettes de nuit grâce au capteur CMOS Sony avec technologie STARVIS.

Plus de tranquillité sur la route !

	Type de caméra	Taille de l'écran	Résolution	Angle de vue	Mode de sécurité continu	Mode nuit	Capteur	Appli pour smartphone	Guidage vocal/Reconnaissance vocale	ADAS (systèmes avancés d'aide à la conduite)	Image miroir arrière	Accessoires (vendus séparément)	
	VREC-Z810SH	Simple canal (arrière en option)	LCD 3 po	4K	Avant : 139°	✓ ⁽¹⁾	✓	Capteur CMOS Sony avec technologie STARVIS™	Appli Pioneer « Dash Camera Connect »	✓	Stop & Go FCWS ⁽²⁾ /LDWS ⁽³⁾	✗ ND-RC1	
	VREC-Z710SH	Simple canal (arrière en option)	LCD 2 po	Full HD	Avant : 160°	✓ ⁽¹⁾	✓	Capteur CMOS Sony avec technologie STARVIS™	Appli Pioneer « Dash Camera Interface »	✗	Alerte talonnage	✗ ND-RC1/AD-PLF100	
	VREC-H310SH	Simple canal (arrière en option)	LCD 3 po	Full HD	Avant : 139°	✓ ⁽¹⁾	✓	Capteur CMOS Sony avec technologie STARVIS™	Appli Pioneer « Dash Camera Connect »	✗	FCWS ⁽²⁾ /LDWS ⁽³⁾	✗ ND-RC1	
	VREC-150MD	Double canal	Écran tactile LCD 6,7 po	Full HD	Avant : 150° Arrière : 120°	✗	✗	Capteur CMOS	✗	✗	✗	✓	✗

Le modèle VREC-150MD n'est pas disponible dans tous les pays.

(1) Kit filaire inclus dans la boîte. (2) Système d'alerte anticollision frontale ou Front Collision Warning System (FCWS) en anglais. (3) Alerte de franchissement involontaire de ligne ou Lane Departure Warning System (LDWS) en anglais.

VREC-Z810SH



VREC-Z710SH



VREC-H310SH



VREC-150MD

Le modèle VREC-150MD n'est pas disponible dans tous les pays.



Autoradio multimédia

VUE D'ENSEMBLE ET CARACTÉRISTIQUES

Navigation

	Type d'installation	Navigation	Écran	Apple CarPlay®	Android Auto™	Duplication d'écran filaire	Bluetooth	Radio numérique DAB+	USB	Lecteur CD/DVD
	2-DIN standard	Intégrée	Capacitif WVGA 9 po	Sans fil/ Filaire	Sans fil/ Filaire	WebLink® 1.0	✓	✓	2	✗
	2-DIN standard	Intégrée	Capacitif WVGA 7 po (motorisé)	Sans fil/ Filaire	Sans fil/ Filaire	WebLink® 1.0	✓	✓	2	✓
	2-DIN standard	Intégrée	Résistif ClearType WVGA 7 po (motorisé)	Sans fil/ Filaire	Sans fil/ Filaire	WebLink® 1.0	✓	✓	2	✓
	2-DIN standard	Intégrée	Résistif ClearType WVGA 6,2 po	Sans fil/ Filaire	✗	WebLink® 1.0	✓	✓	2	✓
	2-DIN standard	Intégrée	Résistif ClearType WVGA 6,2 po	Sans fil/ Filaire	✗	WebLink® 1.0	✓	✗	2	✓

Tablettes multimédia sur-mesure

 NOUVEAU	Modulaire 1-DIN	Via Apple CarPlay®	Capacitif HD de 10,1 po	Sans fil/ Filaire	Sans fil/ Filaire	WebLink® 3.0 filaire	✓	✓	1	✗
	Modulaire 2-DIN	Via Android Auto™								
	1-DIN	Via Apple CarPlay®	Capacitif WSVGA 9 po	Sans fil/ Filaire	Sans fil/ Filaire	Filaire	✓	✓	1	✗
	2-DIN	Via Android Auto™								
 NOUVEAU	1-DIN	Via Apple CarPlay®	Capacitif WSVGA 9 po	Sans fil/ Filaire	Sans fil/ Filaire	WebLink® 3.0 filaire	✓	✓	1	✗
	2-DIN	Via Android Auto™								
	Modulaire et 1-DIN	Via Apple CarPlay® Via Android Auto™	Capacitif HD (1280x720) 9 po	Sans fil/ Filaire	Sans fil/ Filaire	✗	✓	✓	1	✗
	Modulaire et 1-DIN	Via Apple CarPlay® Via Android Auto™	Capacitif WVGA 8 po	Filaire	Filaire	WebLink® 1.0	✓	✓	1	✗
	Modulaire, 1-DIN et 2-DIN	Via Apple CarPlay® Via Android Auto™	Capacitif WVGA 6,8 po	Sans fil/ Filaire	Sans fil/ Filaire	✗	✓	✓	1	✗
	Modulaire, 1-DIN et 2-DIN	Via Apple CarPlay® Via Android Auto™	Résistif ClearType WVGA 6,8 po	Filaire	Filaire	WebLink® 1.0	✓	✓	1	✗













SPH-DA77DAB



Nouvel autoradio multimédia



Multimédia











	Type d'installation	Navigation	Écran	Apple CarPlay	Android Auto™	Duplication d'écran filaire	Bluetooth	Radio numérique DAB+	USB	Lecteur CD/DVD
 NOUVEAU	2-DIN standard avec nouveau châssis	Via Apple CarPlay® Via Android Auto™	Capacitif WSVGA 6,8 po	Sans fil/ Filaire	Sans fil/ Filaire	WebLink® 3.0	✓	✓	1	✗
	2-DIN standard	Via Apple CarPlay® Via Android Auto™	Capacitif WVGA 6,8 po	Sans fil/ Filaire	Sans fil/ Filaire	WebLink® Cast	✓	✓	1	✗
	2-DIN standard	Via Apple CarPlay® Via Android Auto™	Capacitif WVGA 6,8 po	Filaire	Filaire	WebLink® 1.0	✓	✓	1	✗
	2-DIN standard	Via Apple CarPlay® Via Android Auto™	Capacitif WVGA 6,8 po	Filaire	Filaire	Duplication d'écran USB pour Android	✓	✓	1	✗
	2-DIN standard	Via Apple CarPlay® Via Android Auto™	Résistif ClearType WVGA 7 po	Sans fil/ Filaire	Sans fil/ Filaire	WebLink® 1.0	✓	✓	2	✓
	1-DIN standard	Via Apple CarPlay® Via Android Auto™	Résistif ClearType WVGA 7 po (déployable)	Filaire	Filaire	WebLink® 1.0	✓	✓	1	✓
	2-DIN standard	Via Apple CarPlay® Via Android Auto™	Résistif ClearType WVGA 6,8 po	Filaire	Filaire	WebLink® 1.0	✓	✓	1	✓
	2-DIN standard	Via Apple CarPlay®	Résistif ClearType WVGA 6,2 po	Filaire	✗	WebLink® 1.0	✓	✓	1	✓
	2-DIN standard	Via Apple CarPlay® Via Android Auto™	Résistif ClearType WVGA 6,2 po	✗	✗	WebLink® 1.0	✓	✓	1	✓
	2-DIN standard	✗	Résistif ClearType WVGA 6,2 po	✗	✗	WebLink® 1.0	✓	✓	1	✗

WebLink® Cast

	Modulaire et 2-DIN	Via WebLink®	Capacitif WSVGA 9 po	✗	✗	Filaire	✓	✗	✓	✗
	2-DIN standard	Via duplication d'écran filaire	Capacitif WVGA 6,8 po	✗	✗	WebLink® Cast	✓	✓	1	✗
	2-DIN standard	Via duplication d'écran filaire	Résistif ClearType WVGA 6,2 po	✗	✗	WebLink® Cast	✓	✓	1	✗
	2-DIN standard	Via duplication d'écran filaire	Résistif ClearType WVGA 6,2 po	✗	✗	WebLink® Cast	✓	✗	1	✗
	2-DIN standard	Via duplication d'écran filaire	Résistif ClearType WVGA 6,2 po	✗	✗	WebLink® Cast	✓	✓	1	✓
	2-DIN standard	Via duplication d'écran filaire	Résistif ClearType WVGA 6,2 po	✗	✗	WebLink® Cast	✓	✗	1	✓

Autoradio

VUE D'ENSEMBLE ET CARACTÉRISTIQUES











Autoradio avec DAB+	Radio numérique DAB+	Pioneer Smart Sync	Support Smartphone intégré	Bluetooth	Lecteur CD	USB	Sorties pré-amplifiées	Châssis compact	Quick Charge pour Android	Personnalisation des couleurs	Égaliseur	Puissance MOSFET 4 x 50 W	Alignement temporel	Compatible avec la télécommande IR	Compatibilité audio	Contrôle direct pour iPod/iPhone®	Écran
 SPH-20DAB	✓	✓	✓	✓	✗	1	2	✗	✓	✓	13 bandes (31 bandes via l'appli PSS)	✓	Manuel (via l'appli PSS)	✗	MP3/WMA/WAV/AAC/FLAC	iPhone® uniquement	LCD (1 ligne de texte)
 MVH-S520DAB	✓	✓	✗	✓	✗	1	3	✗	✓	✓	13 bandes /N	✓	Manuel (via l'appli PSS)	✗	WMA/MP3/WAV/AAC/FLAC	iPhone® uniquement	LCD (2 lignes de texte)
 MVH-S420DAB	✓	✓	✗	✓	✗	1	2	✗	✓	✗	13 bandes	✓	Manuel	✗	WMA/MP3/WAV/AAC/FLAC	iPhone® uniquement	LCD (2 lignes de texte)
 MVH-330DAB	✓	✗	✗	✓	✗	1	1	✓	✗	✗	2 bandes	✓	✗	✗	MP3/WMA/WAV/FLAC	✗	LCD (1 ligne de texte)
 MVH-S220DAB	✓	✗	✗	✗	✗	1	2	✗	✗	✗	5 bandes	✓	✗	✗	MP3/WMA/WAV/AAC	iPhone® uniquement	LCD (1 ligne de texte)
 MVH-130DAB	✓	✗	✗	✗	✗	1	1	✓	✗	✗	2 bandes	✓	✗	✗	MP3/WMA/WAV/FLAC	✗	LCD (1 ligne de texte)
 FH-S820DAB	✓	✓	✗	✓	✓	1	3	✗	✓	✓	13 bandes /N	✓	Manuel	✗	WMA/MP3/WAV/AAC/FLAC	iPhone® uniquement	LCD (2 lignes de texte)
 DEH-X8700DAB	✓	✗	✗	✓	✓	1	3 (4V)	✗	✗	✓	5 bandes	✓	✗	✓	MP3/WMA/WAV/AAC/FLAC	✓	LCD (2 lignes de texte)
 DEH-S720DAB	✓	✓	✗	✓	✓	1	3	✗	✓	✓	13 bandes /N	✓	Manuel	✗	MP3/WMA/WAV/AAC/FLAC	iPhone® uniquement	LCD (2 lignes de texte)
 DEH-S410DAB	✓	✗	✗	✗	✓	1	2	✗	✗	✓	5 bandes	✓	✗	✗	MP3/WMA/WAV/AAC	✓	LCD (1 ligne de texte)
 DEH-X7800DAB	✓	✗	✗	✓	✓	1	2	✗	✗	✓	13 bandes	✓	Manuel	✗	MP3/WMA/WAV/AAC/FLAC	✓	LCD (1 ligne de texte)



MVH-S320BT





















Autoradio

	Radio numérique DAB+	Pioneer Smart Sync	Support smartphone intégré	Blue-tooth	Lecteur CD	USB	Sorties pré-amplifiées	Châssis compact	Quick Charge pour Android	Personnalisation des couleurs	Égaliseur	Puissance MOSFET 4 x 50 W	Alignement temporel	Compatible avec la télécommande IR	Compatibilité audio	SD	Contrôle direct pour iPod/iPhone®
 SPH-10BT	×	✓	✓	✓	×	1	2	×	✓	✓	13 bandes (31 bandes via l'appli PSS)	✓	Manuel	×	MP3/WMA/WAV/AAC/FLAC	×	iPhone® uniquement
 MVH-S520BT	×	✓	×	✓	×	1	3	×	✓	✓	13 bandes	✓	Manuel	×	MP3/WMA/WAV/AAC/FLAC	×	iPhone® uniquement
 MVH-S420BT	×	✓	×	✓	×	1	2	✓	✓	×	13 bandes	✓	Manuel	×	MP3/WMA/WAV/AAC/FLAC	×	iPhone® uniquement
 MVH-S320BT	×	Android uniquement	×	✓	×	1	2	✓	✓	×	13 bandes	✓	Manuel	×	MP3/WMA/WAV/FLAC	×	×
 MVH-S120UB/UBA/UBB/UBG	×	×	×	×	×	1	1	✓	×	×	5 bandes	✓	×	×	MP3/WMA/WAV/FLAC	×	×
 FH-S720BT	×	✓	×	✓	✓	1	3	×	✓	✓	13 bandes /N	✓	Manuel	×	WMA/MP3/WAV/AAC/FLAC	×	iPhone® uniquement
 DEH-X9600BT	×	×	×	✓	✓	2	3 (4 V)	×	×	✓	5 bandes	✓	×	✓	MP3/WMA/WAV/AAC/FLAC	✓	✓
 DEH-X8700BT	×	×	×	✓	✓	1	3 (4 V)	×	×	✓	5 bandes	✓	×	✓	MP3/WMA/WAV/AAC/FLAC	×	✓
 DEH-S520BT	×	✓	×	✓	✓	1	3	×	✓	✓	13 bandes	✓	Manuel	×	MP3/WMA/MAW/ACC/FLAC	×	iPhone® uniquement
 DEH-S420BT	×	✓	×	✓	✓	1	2	×	✓	×	13 bandes	✓	×	×	MP3/WMA/MAW/ACC/FLAC	×	iPhone® uniquement
 DEH-S320BT	×	Android uniquement	×	✓	✓	1	2	×	✓	×	13 bandes	✓	×	×	MP3/WMA/WAV/FLAC	×	×
 DEH-S220UI	×	×	×	×	✓	1	2	×	✓	✓	5 bandes	✓	×	✓	MP3/WMA/WAV	×	✓
 DEH-S120UB/UBA/UBB/UBG	×	×	×	×	✓	1	1	×	×	×	5 bandes	✓	×	×	MP3/WMA/WAV/FLAC	×	×

Haut-parleurs automobiles

VUE D'ENSEMBLE ET CARACTÉRISTIQUES

SÉRIES Z & D (UNIQ. PERI)		Compact	Type	Puissance maximale	Puissance nominale	Réponse en fréquence	Sensibilité	Impédance	Profondeur de montage	Dimensions de découpe	Caisson recommandé (pi³/litre)
	 TS-Z65CH	17 cm	Kit 2 voies séparées Haut-parleurs	330 W	110 W RMS	30 - 96 kHz	85 dB	4 Ω	65 mm	144 mm	×
	 TS-Z65C	17 cm	Kit 2 voies séparées Haut-parleurs	300 W	100 W RMS	32 - 96 kHz	85 dB	4 Ω	65 mm	144 mm	×
	 TS-Z65F	17 cm	Haut-parleurs à 2 voies	330 W	110 W RMS	32 - 96 kHz	85 dB	4 Ω	65 mm	144 mm	×
	 TS-Z10LS4	25 cm	Subwoofer montage peu profond	1 300 W	400 W RMS	20 Hz - 3,8 kHz	76 dB	4 Ω	81 mm	231 mm	0,6/16,98
	 TS-Z10LS2	25 cm	Subwoofer montage peu profond	1 300 W	400 W RMS	20 Hz - 3,8 kHz	74 dB	2 Ω	81 mm	231 mm	0,6/16,98
	TS-D65F	17 cm	Haut-parleurs à 2 voies	270 W	90 W RMS	32 - 49 kHz	85 dB	4 Ω	65 mm	144 mm	×
	 TS-D65C	17 cm	Kit 2 voies séparées Haut-parleurs	270 W	90 W RMS	32 - 49 kHz	84 dB	4 Ω	65 mm	144 mm	×
	TS-D69F	6 po x 9 po	Kit coaxial 2 voies	330 W	110 W RMS	33 - 42 kHz	87 dB	4 Ω	65 mm	153 x 222 mm	×
	TS-D12D4/D2	30 cm	Subwoofer standard	2 000 W	600 W RMS	20 Hz - 4,7 kHz	78 dB/76 dB	Double 4 Ω/ Double 2 Ω	157 mm	281 mm	1/28,3
	TS-D10D4/D2	25 cm	Subwoofer standard	1 500 W	500 W RMS	20 Hz - 6,6 kHz	76 dB/74 dB	Double 4 Ω/ Double 2 Ω	140 mm	230 mm	0,7/19,81
	TS-D10LB	25 cm	Subwoofer à charge close	1 300 W	350 W RMS	20 Hz - 6,6 kHz	74 dB	2 Ω	×	×	×
	TS-D10LS4/LS2*	25 cm	Subwoofer montage peu profond	1 300 W	350 W RMS	20 Hz - 3,4 kHz	76 dB/74 dB	4 Ω/2 Ω	84 mm	230 mm	0,6/17

 HI-RES AUDIO restitue toutes les nuances de l'enregistrement d'origine : écoutez la profondeur et l'ampleur de chaque note et vivez les subtilités de chaque instrument. Vous n'écoutez peut-être plus jamais d'audio compressé ordinaire.

























*Grille d'enceinte UD-10GL en option disponible (vendue séparément)



A titre d'illustration uniquement.

SÉRIE A

	Adaptateur d'installation polyvalent inclus	compact	Type	Puissance maximale	Puissance nominale	Réponse en fréquence	Sensibilité	Impédance	Profondeur de montage	Dimensions de découpe	Caisson recommandé (pi ³ /litre)	Taille (cm) (L x P x H)
	✓	16,5 cm	Kit 2 voies séparées Haut-parleurs	350 W	80 W RMS	33 Hz - 58 kHz	90 dB	4 Ω	59 mm	144 mm	✗	✗
	✓	16,5 cm	Haut-parleurs à 3 voies	320 W	70 W RMS	37 Hz - 31 kHz	91 dB	4 Ω	48 mm	144 mm	✗	✗
	✗	13 cm	Kit 2 voies séparées Haut-parleurs	300 W	50 W RMS	42 Hz - 58 kHz	89 dB	4 Ω	54 mm	121 mm	✗	✗
	✗	13 cm	Haut-parleurs à 3 voies	300 W	50 W RMS	44 Hz - 52 kHz	89 dB	4 Ω	54 mm	121 mm	✗	✗
	✗	6 po x 9 po	Kit coaxial 5 voies	700 W	120 W RMS	29 Hz - 33 kHz	92 dB	4 Ω	86 mm	153 x 222 mm	✗	✗
	✗	6 po x 9 po	Kit coaxial 4 voies	650 W	100 W RMS	22 Hz - 24 kHz	90 dB	4 Ω	86 mm	153 x 222 mm	✗	✗
	✓	6 po x 9 po	Haut-parleurs à 4 voies	600 W	100 W RMS	29 Hz - 33 kHz	92 dB	4 Ω	72 mm	153 x 222 mm	✗	✗
	✓	6 po x 9 po	Haut-parleurs à 3 voies	450 W	90 W RMS	29 Hz - 28 kHz	92 dB	4 Ω	72 mm	153 x 222 mm	✗	✗
	✗	6 po x 8 po	Kit coaxial 4 voies	350 W	80 W RMS	30 Hz - 32 kHz	90 dB	4 Ω	62 mm	133 x 194 mm	✗	✗
	✗	4 po x 6 po	Kit coaxial 4 voies	210 W	30 W RMS	34 Hz - 49 kHz	88 dB	4 Ω	42 mm	95 x 153 mm	✗	✗
	✗	10 cm	Haut-parleurs à 2 voies	230 W	50 W RMS	82 Hz - 40 kHz	90 dB	4 Ω	43 mm	106 mm	✗	✗
	✗	20 mm	Haut-parleur d'aigus pour mise à niveau sonore	450 W	100 W RMS	1,8 Hz - 58 kHz	90 dB	4 Ω	14 mm	38 mm	✗	✗
	✗	25 cm	Haut-parleurs à 3 voies	420 W	80 W	20 Hz - 31 kHz	92 dB	4 Ω	115 mm	236 mm	✗	✗
	✗	20 cm	Haut-parleurs à 3 voies	500 W	80 W	25 Hz - 28 kHz	91 dB	4 Ω	89 mm	186 mm	✗	✗
	✗	30 cm	Caisson de basse à charge close (passif)	1 500 W	500 W RMS	20 Hz - 2,6 kHz	78 dB	2 Ω	147 mm	✗	✗	484 (L) x 374 (H) x 463 (P) mm
	✗	30 cm/ 25 cm	Caisson de basse à charge close (passif) peu profond	1 500 W/ 1 200 W	400 W RMS/ 300 W RMS	20 Hz - 1,0 kHz/ 20 - 900 Hz	88 dB/ 86 dB	2 Ω	✗	✗	✗	350 (L) x 170 (H) x 600 (D) mm/ 605 (L) x 387 (H) x 204 (P) mm
	✗	20 cm	Caisson de basse à charge close (passif) peu profond	700 W	250 W RMS	25 - 1,4 kHz	84 dB	2 Ω	✗	✗	✗	350 (L) x 130 (H) x 250 (P) mm
	✗	30 cm	Subwoofer standard	1 400 W	400 W RMS	22 Hz - 1,6 kHz	87 dB	4 Ω	136 mm	281 mm	1,25/35,4	✗
	✗	30 cm	Subwoofer standard	1 500 W	500 W RMS	20 Hz - 2,3 kHz	77 dB	Double 4 Ω/ 4 Ω	147 mm	281 mm	1,25/35,4	✗
	✗	25 cm	Subwoofer standard	1 300 W	400 W RMS	20 Hz - 2 kHz	74 dB/ 73 dB	Double 4 Ω/ 4 Ω	133 mm	230 mm	0,7/19,8	✗
	✗	30 cm/ 25 cm	Subwoofer peu profond	1 500 W/ 1 200 W	400 W / 300 W RMS	20 à 1,0 kHz/ 20 à 900 Hz	88 dB/ 85 dB	4 Ω/ 4 Ω	90 mm/ 87 mm	281 mm/ 230 mm	0,8/22,6 0,6/17	✗
	✗	20 cm	Subwoofer peu profond	700 W	250 W RMS	20 - 1,4 kHz	83 dB	Double 2 Ω	67 mm	179 mm	0,5/14,2	✗















Scannez le QR Code pour en savoir plus !



Haut-parleurs automobiles

VUE D'ENSEMBLE ET CARACTÉRISTIQUES









SÉRIES G ET R		Compact	Type	Puissance maximale	Puissance nominale	Réponse en fréquence	Sensibilité	Impédance	Profondeur de montage	Dimensions de découpe
	 TS-G170C	17 cm	Kit 2 voies séparées Haut-parleurs	300 W	45 W	36 Hz - 26 kHz	91 dB	4 Ω	50 mm	144 mm
	TS-G1730F/ TS-G1720F	17 cm	Haut-parleurs à 2 ou 3 voies	300 W	40 W	36 Hz - 18 kHz	90 dB	4 Ω	50 mm	144 mm
	TS-G1710F	17 cm	Haut-parleurs à double cône	280 W	40 W	34 Hz - 16 kHz	89 dB	4 Ω	50 mm	144 mm
	 TS-G130C	13 cm	Kit 2 voies séparées Haut-parleurs	250 W	40 W	37 Hz - 27 kHz	88 dB	4 Ω	44 mm	121 mm
	TS-G1330F/ TS-G1320F	13 cm	Haut-parleurs à 2 ou 3 voies	250 W	35 W	33 Hz - 24 kHz	88 dB	4 Ω	44 mm	121 mm
	TS-G1310F	13 cm	Haut-parleurs à double cône	230 W	35 W	25 Hz - 22 kHz	89 dB	4 Ω	44 mm	121 mm
	TS-G1030F/ TS-G1020F	10 cm	Haut-parleurs à 2 ou 3 voies	210 W	30 W	35 Hz - 27 kHz	87 dB	4 Ω	43 mm	106 mm
	TS-G1010F	10 cm	Haut-parleurs à double cône	190 W	30 W	44 Hz - 25 kHz	89 dB	4 Ω	43 mm	106 mm
	TS-G6930F	6 po x 9 po	Kit coaxial 3 voies	400 W	45 W	32 Hz - 32 kHz	90 dB	4 Ω	70 mm	151 x 222 mm
	TS-R1750S	17 cm	Haut-parleurs à 3 voies	250 W	40 W	36 Hz - 31 kHz	90 dB	4 Ω	47 mm	137 mm
	TS-R1350S	13 cm	Haut-parleurs à 3 voies	250 W	35 W	44 Hz - 31 kHz	89 dB	4 Ω	47 mm	121 mm
	TS-R6951S	6 po x 9 po	Kit coaxial 3 voies	400 W	50 W	31 Hz - 35 kHz	92 dB	4 Ω	68 mm	153 x 222 mm



Caméra embarquée

VUE D'ENSEMBLE ET CARACTÉRISTIQUES

	Type de caméra	Taille de l'écran	Résolution	Guidage vocal/ Reconnaissance vocale	Mode de nuit	Mode de nuit	Angle de vue	Caméra arrière	Systèmes avancés d'aide à la conduite (ADAS)	Image miroir	Format ultra compact	Capteur	
	VREC-Z810SH	Avant	LCD 3 po	4K (3840 x 2160 p) 2K (2848 x 1600 p) Full HD (1920 x 1080 p)	✓	Continu ⁽¹⁾	✓	139°	En option ⁽³⁾	Stop & Go FCWS ⁽⁴⁾ LDWS ⁽⁵⁾	✗	✗	Capteur CMOS Sony avec technologie STARVIS™
	VREC-Z710SH	Avant	LCD 2 po	Full HD (1920 x 1080 p)	✗	Continu ⁽¹⁾	✓	160°	En option ⁽³⁾	Alerte talonnage	✗	✗	Capteur CMOS Sony avec technologie STARVIS™
	VREC-H310SH	Avant	LCD 3 po	Full HD (1920 x 1080 p)	✗	Continu ⁽¹⁾	✓	139°	En option ⁽³⁾	FCWS ⁽⁴⁾ LDWS ⁽⁵⁾	✗	✗	Capteur CMOS Sony avec technologie STARVIS™
	VREC-150MD	Avant et arrière	LCD 6,7 po tactile	Avant : Full HD (1920 x 1080 p) Arrière : HD (1280 x 720 p)	✗	✗	✗	Avant : Horizontale 118°, Verticale 60°, Diagonale 150° Arrière : Horizontale 105°, Verticale 60°, Diagonale 120°	Incluse	✗	✓	✗	Capteur CMOS
<small>Le modèle VREC-150MD n'est pas disponible dans tous les pays.</small>													
	VREC-DH200	Avant	✗	Full HD (1920 x 1080 p)	✗	✗	✗	130°	✗	✗	✗	✓	Capteur CMOS
	VREC-170RS	Avant	LCD 3 po	Full HD (1920 x 1080 p)	✗	✓ ⁽²⁾	✗	139°	✗	FCWS ⁽⁴⁾ LDWS ⁽⁵⁾	✗	✗	Capteur CMOS
	VREC-130RS	Avant	LCD 2 po	Full HD (1920 x 1080 p)	✗	✗	✗	132°	✗	✗	✗	✗	Capteur CMOS

(1) Kit filaire inclus dans la boîte.

(2) La caméra embarquée tire parti de la batterie interne pour enregistrer automatiquement un événement pendant un laps de temps déterminé, en cas de détection d'un mouvement provoqué par une vibration.

(3) Caméra arrière ND-RC1 en option, vendue séparément.

(4) Système d'alerte anticollision frontale ou Front Collision Warning System (FCWS) en anglais.

(5) Alerte de franchissement involontaire de ligne ou Lane Departure Warning System (LDWS) en anglais.



Scannez le QR Code
pour en savoir plus !



ÉQUIPER MA VOITURE

TROUVEZ LES PRODUITS COMPATIBLES AVEC VOTRE VOITURE

Vous souhaitez remplacer ou mettre à niveau votre autoradio ou vos haut-parleurs d'origine ? Notre « Configurateur » est là pour vous. Saisissez la marque, le modèle et l'année de votre voiture pour afficher une vue d'ensemble des produits et accessoires Pioneer compatibles, requis pour s'adapter à votre véhicule.

Scannez le QR Code pour en savoir plus !

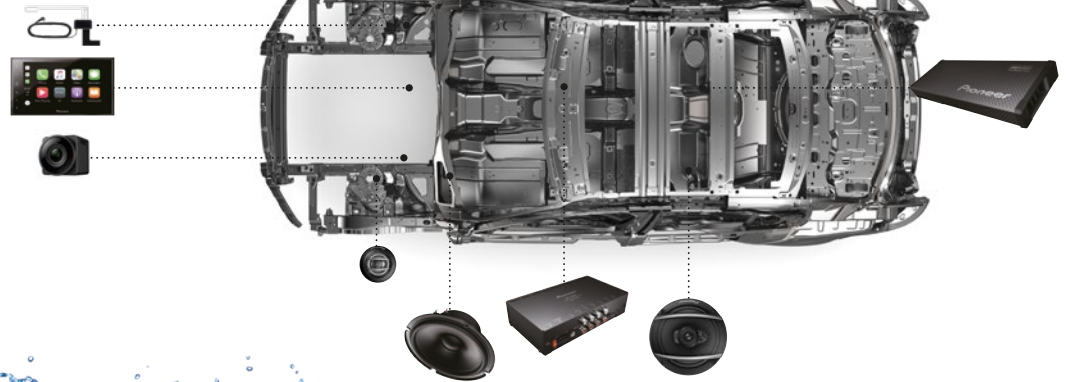

Marque de voiture

- Sélectionner -

Modèle de voiture

Année

Catégorie



SÉRIE MARINE DE PIONEER

Conçue pour une utilisation en mer, la série Marine de Pioneer résiste à l'humidité, à l'effacement et aux tâches. Elle offre une protection environnementale améliorée contre les effets du soleil et les conditions météorologiques habituelles auxquels les produits normaux ne sont pas conçus pour résister.

Scannez le QR Code pour en savoir plus !



Pioneer

PIONEER FRANCE

Succursale française de
Pioneer Europe N.V.
6, Avenue du Marais
95816 Argenteuil Cedex
Tél. : +33 (0)810 810 205
E-mail : contact@pioneer.fr
Service consommateurs :
+33 (0)969 368 050
www.pioneer-car.fr

SUISSE

SACOM S.A.
Erlenstrasse 27
CH-2555 Brugg
Tél. : +41 (0)32 366 85 85
E-mail : mail@sacom.ch
Service :
support@sacom.ch
www.pioneer-car.eu/ch/fr

BELGIQUE / LUXEMBOURG

PIONEER BELGIUM
Branch of Pioneer
Europe N.V.
Haven 1087,
Keetberglaan 1
B-9120 Melsele
Tél. : +32 (0)70 700 502
Tél. Luxembourg :
+352 (0)342 0808 609
www.pioneer-car.eu/be/fr

MAROC

SOCIETE AZMI FRERES
18, Rue Jaâfar El Barmaki
la villette
20100 CASABLANCA
Tél. : + 212 5 22 61 86
40/41/42
E-mail : saf@saf.ma

TUNISIE

Gamma auto
Immeuble Gamma auto
KM12 GP1 Ezzahra Ben Arous
Tél. : +21622807700 /
+21623807700

Apple, iPod, iPhone®, iTunes, CarPlay et le logo CarPlay sont des marques déposées d'Apple Inc., aux États-Unis et dans d'autres pays. La mention « Made for iPod/iPhone® » signifie que l'accessoire électronique a été spécialement conçu pour se connecter à un iPod/iPhone® et que le concepteur certifié qu'il répond aux normes de performance d'Apple. Apple CarPlay® n'est pas forcément disponible dans toutes les régions. Consultez le site Web officiel d'Apple pour connaître les régions où cet accessoire est disponible (<http://www.apple.com/ios/carplay/>). Apple CarPlay® est disponible sur l'iPhone® 5 d'Apple ou les modèles ultérieurs dotés d'iOS 7.1 ou d'une version supérieure, et requiert un câble Lightning vers USB. Android, Android Auto™, Google Maps, Waze et Talk to Google sont des marques déposées de Google Inc. Android Auto™ est compatible avec certains modèles de téléphone Android fonctionnant sous Android 5.0 (Lollipop) ou supérieur avec un forfait de données. La disponibilité d'Android Auto™ peut varier selon votre pays et le modèle de téléphone. Consultez la page <http://www.android.com/auto> pour plus d'informations. La marque et les logos Bluetooth® sont des marques déposées de Bluetooth SIG, Inc., et toute utilisation de ces marques par PIONEER CORPORATION fait l'objet d'une licence. SD et SDHC sont des marques de commerce de SD-3C, LLC ou des marques déposées aux États-Unis, dans d'autres pays, ou les deux. Le logo « DVD » est une marque de commerce de DVD Format/Logo Licensing Corporation. DAB est une marque déposée détenue par l'un des partenaires du projet Euréka 147. HERE est une marque déposée et HERE MAPS et le LOGO HERE MAPS sont des marques de commerce de HERE North America, LLC. Spotify est la marque déposée du Groupe Spotify. Tiwaron® est une marque déposée de Teijin Aramid BV. WebLink® est une marque de commerce d'Abalta Technologies, Inc. Facebook est une marque de commerce de Facebook, Inc. Twitter est une marque déposée de Twitter, Inc. YouTube est une marque de commerce de Google Inc. Le nom et le logo Instagram sont des marques de commerce d'Instagram. Amazon, Alexa et toutes les marques associées sont

des marques commerciales d'Amazon.com, Inc. ou de ses sociétés affiliées. STARVIS est une marque commerciale de Sony Corporation. Les autres marques de commerce et appellations commerciales sont la propriété de leurs détenteurs respectifs. Pioneer et le logo Pioneer sont des marques de commerce déposées de Pioneer Corporation. Les caractéristiques et spécifications des produits décrits ou illustrés dans ce catalogue sont correctes au moment de l'impression, mais peuvent varier si des changements de production venaient à se produire. Ce catalogue peut contenir des erreurs typographiques et les couleurs des produits illustrés peuvent différer légèrement de la réalité. Consultez votre revendeur Pioneer pour vous assurer que les fonctions et les caractéristiques réelles correspondent à vos exigences. Ce catalogue peut contenir des références à des produits qui ne sont et ne seront peut-être pas disponibles dans votre pays. Pioneer a formé une équipe d'experts dans toute l'Europe qui disposent des connaissances, de l'expérience et de la passion nécessaires pour vendre et installer les produits des séries Z et D de Pioneer. Pour en savoir plus sur la localisation des partenaires Pioneer, rendez-vous à l'adresse www.pioneer-car.eu. La Directive européenne établissant le Code européen des communications électroniques (« EEC » en anglais) concernant la diffusion numérique audio (« DAB ») doit être appliquée par tous les membres de l'Union européenne d'ici le 20 décembre 2020, ce qui signifie que la législation visée peut varier d'un pays à l'autre et est susceptible de changer. Il est donc recommandé de vérifier le statut de la législation de votre pays avant d'acheter un autoradio non DAB. Les produits de radio numérique DAB/DAB+ répertoriés sont des produits approuvés par Digital Radio Tick Mark. Cela signifie que Pioneer respecte les spécifications minimales en matière de radio numérique, et que celles-ci ont été confirmées par des essais indépendants. Tous les produits Pioneer qui utilisent cette Digital Radio Tick Mark ont été testés et approuvés de manière indépendante ; vous pouvez donc les acheter en toute confiance.

Pour une vue d'ensemble de nos bureaux, distributeurs et service d'assistance européens, consultez le site : www.pioneer-car.eu/contact-us. Pour obtenir plus d'informations concernant la politique environnementale de Pioneer, visitez notre site Web : pioneer-car.eu/about-pioneer/environment.

WWW.PIONEER-CAR.EU

FACEBOOK.COM/PIONEERCAR
 X.COM/PIONEEREUROPE

PIONEER EUROPE
 PIONEER_CAR