

MVH-MS410BT

Guia de iniciação rápida

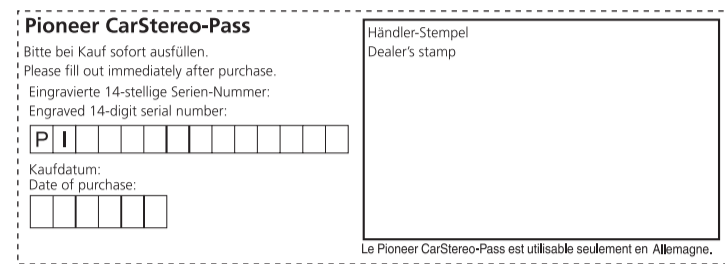

Remover a unidade (instalada com o suporte de montagem fornecido)

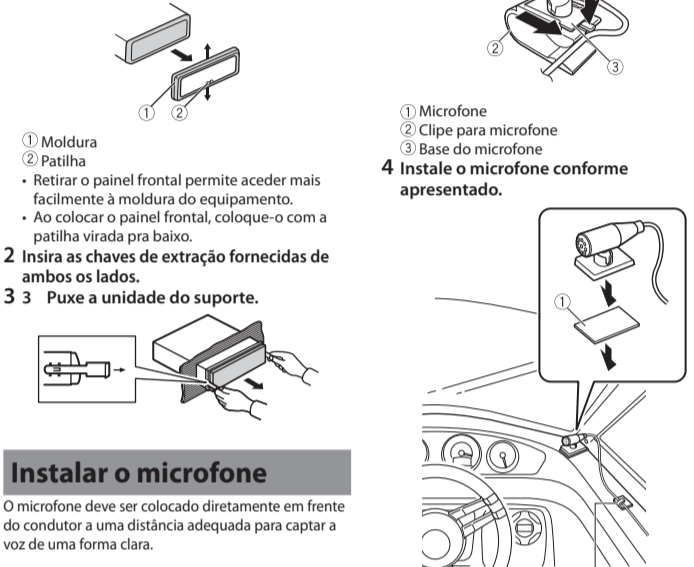

Instalar o microfone

O microfone deve ser colocado diretamente em frente do condutor a uma distância adequada para captar a voz de uma forma clara.
1 Microfone
2 Base do microfone
3 Fita adesiva dupla
4 Clipe (vendido em separado)

Operações básicas

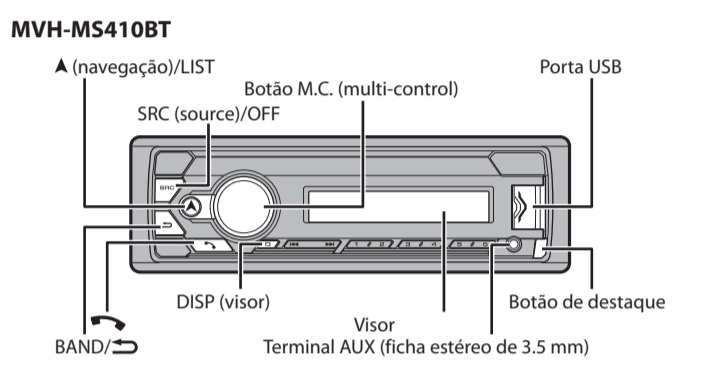

Acerca do menu principal

- É possível ajustar várias definições da unidade a partir do menu principal.
1 Prima M.C. para exibir o menu principal.
2 Rode o botão M.C. para selecionar uma das categorias e prima para confirmar.
Definições FUNCTION
Definições AUDIO
Definições SISTEMA
Definições ILLUMINATION
Definições MICROPHONE
3 Rode o botão M.C. para selecionar as opções e prima para confirmar.

Operações frequentemente utilizadas

Table with 2 columns: Objetivo and Funcionamento. Rows include: Ligar a unidade, Ajustar o volume, Selecionar uma fonte, Alterar a informação de exibição, Retornar a menu/lista anterior, Retornar à exibição habitual a partir do menu, Alteração da intensidade luminosa do visor.

Configuração

Table with 2 columns: Item do menu and Descrição. Rows include: LANGUAGE (PT, PY, RU, TR, FR, DE), FM STEP (100, 50), CLOCK SET (1, 2), and 3 (1, 2, 3).

CLOCK SET

- Configure o relógio.
1 Rode o botão M.C. para ajustar a hora e prima para confirmar.
O indicador move-se automaticamente para a posição de minutos.
2 Rode o botão M.C. para ajustar os minutos e prima para confirmar.
3 Seleccione o intervalo de sintonização em 100 kHz ou 50 kHz.

FM STEP

- 2 Será exibido [QUIT: YES].
Para retornar ao primeiro item do menu de configurações, rode o botão M.C. para seleccionar [QUIT: NO] e prima para confirmar.
3 Prima o botão M.C. para confirmar as configurações efetuadas.

Cancelar o modo de demonstração (DEMO OFF)

- 1 Prima M.C. para exibir o menu principal.
2 Rode o botão M.C. para selecionar [SISTEMA] e prima para confirmar.
3 Rode o botão M.C. para selecionar [DEMO OFF] e prima para confirmar.
4 Rode o botão M.C. para selecionar [YES] e prima para confirmar.

Operação do sintonizador

- Receber estações predefinidas
1 Prima SRC/OFF para selecionar [RÁDIO].
2 Prima BAND/ para selecionar o dispositivo. [FM1] [FM2] [FM3] [MW]/[LW]

Português

Se a ignição da sua embarcação não incorporar a posição ACC, algumas das definições não serão armazenadas na memória desta unidade. Para efetuar a memorização, retire o painel frontal ou aguarde até a unidade se desligar por completo, mantenha pressionado o botão SRC/OFF durante 10 segundos depois de desligar a unidade (ao selecionar a função [PW SAVE] em [ON]) e em seguida desligue a ignição.

Este guia destina-se à instrução de funções básicas deste equipamento. Para mais detalhes, consulte o manual de instruções disponibilizado no nosso website: https://www.pioneer-car.eu/en/

Para cancelar o modo de demonstração (DEMO OFF), consulte a secção "Canceling the demonstration display (DEMO OFF)".

Antes de começar

Objeção por adquirir este produto PIONEER. Para assegurar uma utilização correta do equipamento, leia este manual antes de utilizar o produto. É especialmente importante ler e considerar as secções sobre a instalação de AVISO e CUIDADO deste manual. Guarde este manual num local seguro e acessível para futuras referências.



Não misture este produto com o restante lixo doméstico. Existem sistemas de recolha seletiva para produtos eletrónicos usados de acordo com a legislação relacionada com o tratamento, recolha e reciclagem corretos.

Este produto foi avaliado em condições meteorológicas moderadas e tropicais ao abrigo dos requisitos de segurança EC 2006/35. Este produto foi avaliado em condições moderadas e tropicais ao abrigo dos requisitos de segurança EC 2006/35.

Atenção: a unidade não deve ser utilizada em condições de exposição a temperaturas superiores a 50°C. Não utilize a unidade em condições de exposição a temperaturas superiores a 50°C.

Não tente instalar ou reparar este equipamento sem ajuda de profissionais. A instalação ou reparação do sistema por pessoas sem formação e experiência em equipamento eletrónico e acessórios para veículos pode ser perigosa e poderá expô-lo ao risco de choque elétrico ou outros perigos. Não tente operar este equipamento durante a condução. Certifique-se de parar e estacionar a sua embarcação num local seguro, antes de utilizar o controle do dispositivo.

Atenção: Não utilize esta unidade depois de molhar as mãos ou água do mar poder causar ferrugem ou problemas no funcionamento da unidade. Pressão de água limpa antes de utilizar a unidade. Não permita que a água do equipamento entre em contacto com humidade e/ou líquidos. Podem resultar em choque elétrico. Do mesmo modo, se o aparelho entrar em contacto com líquidos, poderá ficar danificado, detetar fumo ou subseqüentes. Mantenha o volume baixo de modo que possa ouvir os sons do exterior. O CarStereo/P da Pioneer destina-se a utilização apenas na Alemanha. Este produto foi avaliado em condições meteorológicas moderadas e tropicais ao abrigo dos requisitos de segurança EC 2006/35.

Em caso de problemas: Este produto foi avaliado em condições moderadas e tropicais ao abrigo dos requisitos de segurança EC 2006/35. Este produto foi avaliado em condições moderadas e tropicais ao abrigo dos requisitos de segurança EC 2006/35.

Atenção: Não utilize a unidade em embarcações sem a posição ACC (acessório) na ignição, a responsabilidade de ligar o cabo vermelho ao terminal que deteta a operação da ignição poderá resultar na drenagem da bateria.

Atenção: Não utilize a unidade em embarcações sem a posição ACC (acessório) na ignição, a responsabilidade de ligar o cabo vermelho ao terminal que deteta a operação da ignição poderá resultar na drenagem da bateria.

Atenção: Não utilize a unidade em embarcações sem a posição ACC (acessório) na ignição, a responsabilidade de ligar o cabo vermelho ao terminal que deteta a operação da ignição poderá resultar na drenagem da bateria.

Atenção: Não utilize a unidade em embarcações sem a posição ACC (acessório) na ignição, a responsabilidade de ligar o cabo vermelho ao terminal que deteta a operação da ignição poderá resultar na drenagem da bateria.

Atenção: Não utilize a unidade em embarcações sem a posição ACC (acessório) na ignição, a responsabilidade de ligar o cabo vermelho ao terminal que deteta a operação da ignição poderá resultar na drenagem da bateria.

Informações acerca do método de ligação: Para evitar curto-circuitos, sobretensão ou mau funcionamento, certifique-se de seguir as instruções apresentadas. Desligue o terminal negativo da bateria antes da ligação. Fixe todos os fios com fitades e fita adesiva. Coloque a fita adesiva a volta dos cabos que possam entrar em contacto com peças metálicas de modo a proteger os cabos. Afaste todos os cabos das partes móveis, assim como alavancas de mudanças ou reguladores de posição dos assentos. Afaste os cabos dos locais quentes, como perto da saída do escape do motor. Não ligue o cabo amarelo à bateria passando o pelo compartimento do motor. Cubra os conectores desligados com a fita isoladora. Não encoste os cabos. Não conecte o terminal de alimentação do aparelho à alimentação de outros dispositivos. A capacidade de corrente do cabo limitada. Utilize um fusível com a classificação precisa. Não ligue o cabo vermelho a uma coluna de distribuição à terra. Não use cabos negativos de várias colunas.

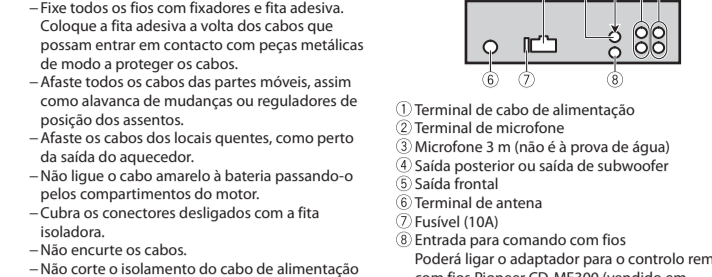

Ligações

Atenção: Não utilize a unidade em embarcações sem a posição ACC (acessório) na ignição, a responsabilidade de ligar o cabo vermelho ao terminal que deteta a operação da ignição poderá resultar na drenagem da bateria.

Atenção: Não utilize a unidade em embarcações sem a posição ACC (acessório) na ignição, a responsabilidade de ligar o cabo vermelho ao terminal que deteta a operação da ignição poderá resultar na drenagem da bateria.

Atenção: Não utilize a unidade em embarcações sem a posição ACC (acessório) na ignição, a responsabilidade de ligar o cabo vermelho ao terminal que deteta a operação da ignição poderá resultar na drenagem da bateria.

Atenção: Não utilize a unidade em embarcações sem a posição ACC (acessório) na ignição, a responsabilidade de ligar o cabo vermelho ao terminal que deteta a operação da ignição poderá resultar na drenagem da bateria.

Atenção: Não utilize a unidade em embarcações sem a posição ACC (acessório) na ignição, a responsabilidade de ligar o cabo vermelho ao terminal que deteta a operação da ignição poderá resultar na drenagem da bateria.

Atenção: Não utilize a unidade em embarcações sem a posição ACC (acessório) na ignição, a responsabilidade de ligar o cabo vermelho ao terminal que deteta a operação da ignição poderá resultar na drenagem da bateria.

Esta unidade: Este é um sistema de som estéreo com um subwoofer opcional. Para obter o melhor desempenho, certifique-se de seguir as instruções apresentadas. Desligue o terminal negativo da bateria antes da ligação. Fixe todos os fios com fitades e fita adesiva. Coloque a fita adesiva a volta dos cabos que possam entrar em contacto com peças metálicas de modo a proteger os cabos. Afaste todos os cabos das partes móveis, assim como alavancas de mudanças ou reguladores de posição dos assentos. Afaste os cabos dos locais quentes, como perto da saída do escape do motor. Não ligue o cabo amarelo à bateria passando o pelo compartimento do motor. Cubra os conectores desligados com a fita isoladora. Não encoste os cabos. Não conecte o terminal de alimentação do aparelho à alimentação de outros dispositivos. A capacidade de corrente do cabo limitada. Utilize um fusível com a classificação precisa. Não ligue o cabo vermelho a uma coluna de distribuição à terra. Não use cabos negativos de várias colunas.

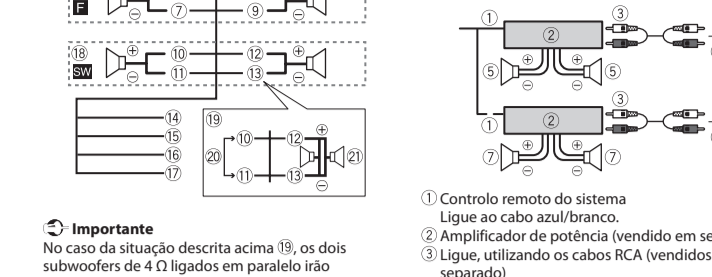

Ligações

Atenção: Não utilize a unidade em embarcações sem a posição ACC (acessório) na ignição, a responsabilidade de ligar o cabo vermelho ao terminal que deteta a operação da ignição poderá resultar na drenagem da bateria.

Atenção: Não utilize a unidade em embarcações sem a posição ACC (acessório) na ignição, a responsabilidade de ligar o cabo vermelho ao terminal que deteta a operação da ignição poderá resultar na drenagem da bateria.

Atenção: Não utilize a unidade em embarcações sem a posição ACC (acessório) na ignição, a responsabilidade de ligar o cabo vermelho ao terminal que deteta a operação da ignição poderá resultar na drenagem da bateria.

Atenção: Não utilize a unidade em embarcações sem a posição ACC (acessório) na ignição, a responsabilidade de ligar o cabo vermelho ao terminal que deteta a operação da ignição poderá resultar na drenagem da bateria.

Atenção: Não utilize a unidade em embarcações sem a posição ACC (acessório) na ignição, a responsabilidade de ligar o cabo vermelho ao terminal que deteta a operação da ignição poderá resultar na drenagem da bateria.

Atenção: Não utilize a unidade em embarcações sem a posição ACC (acessório) na ignição, a responsabilidade de ligar o cabo vermelho ao terminal que deteta a operação da ignição poderá resultar na drenagem da bateria.

O sistema pode interferir com o controle da embarcação. O sistema pode causar ferimentos a passageiros em caso de uma manobra brusca. Não instale esta unidade em locais quentes, como quando a unidade está instalada num ângulo inferior a 60°. Ao instalar, certifique-se de deixar espaço suficiente atrás do painel posterior e enrole os cabos para que estes não possam bloquear a ventilação. Deixe um espaço amplo. Use parafusos de 5 mm x 9 mm, não fornecidos com este produto. Modure de montagem. Painel ou corola. Utilize o suporte incluído. Certifique-se de que o suporte incluído corresponde ao modelo da sua embarcação e em seguida fixe a unidade conforme apresentado.

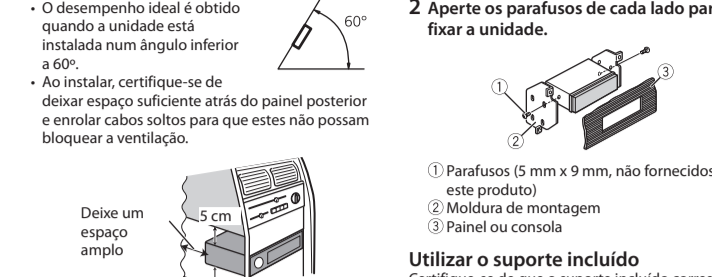

Instalação com suporte de montagem DIN

- 1 Instale o suporte de montagem no painel do automóvel.
2 Fixe o suporte de montagem, utilizando uma chave para dobrar as patilhas de metal (M01).

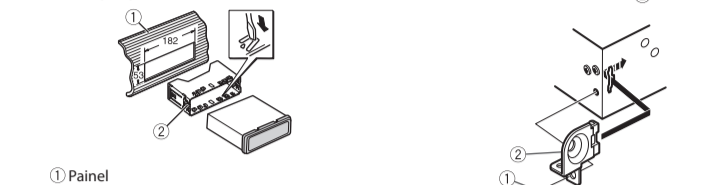

1 Painel
2 Suporte de montagem
3 Parafuso
4 Moldura

Sem utilização do suporte de montagem fornecido

- 1 Alinhe os orifícios da moldura de montagem com os orifícios nas laterais da

confirmar.
5 Rode o botão M.C. para selecionar [ON] e prima para confirmar.

6 Ligue esta unidade ao dispositivo móvel via USB ou Bluetooth.
Pioneer Smart Sync no dispositivo iPhone/Android será iniciado automaticamente.

NOTA
Independente da configuração da opção [AUTO APP CONN] ([CON] ou [OFF]), também é possível executar as seguintes operações para iniciar a aplicação Pioneer Smart Sync.
- Para dispositivos diferentes de dispositivos Android ligados via USB, prima SRC/OFF para selecionar outras fontes. Em seguida, mantenha pressionado o botão M.C.
- Inicie a aplicação Pioneer Smart Sync no iPhone.

Reprodução via Spotify

(Não se encontra disponível ao definir a opção [USB MTP] em [ON] no menu de definições SISTEMA.)
Atualize o firmware da aplicação Spotify para uma versão mais recente antes de iniciar o seu uso.

Antes de começar, ligue esta unidade ao dispositivo móvel via USB (iPhone apenas) ou via Bluetooth.
1 Entre no menu SISTEMA (consulte a secção "About the main menu").

2 Rode o botão M.C. para selecionar [APP CONTROL] e prima para confirmar.

3 Rode o botão M.C. para selecionar uma das opções indicadas adiante.
• Seleção [WIRED] para a ligação USB.
• Seleção [BLUETOOTH] para a ligação Bluetooth.

4 Prima SRC/OFF para selecionar [SPOTIFY].
5 Inicie a aplicação Spotify no dispositivo móvel e inicie a reprodução.

AUX

- 1 Insira a minificha estéreo ao terminal AUX.
2 Prima SRC/OFF para selecionar [AUX IN] como fonte.

Ligação Bluetooth

É possível ligar até dois telefones Bluetooth em simultâneo.
1 Ligue a função Bluetooth no dispositivo.
2 Seleccione a designação da unidade apresentada no visor do dispositivo.
3 Certifique-se de que o mesmo número de 6 dígitos será exibido tanto na unidade como no dispositivo.
4 Seleccione [YES].

Telefone Bluetooth

Operações básicas
Objetivo Funcionamento
Atender uma chamada Ao receber uma chamada, mantenha pressionado um botão à sua escolha.
Terminar uma chamada Prima [ ]
Rejeitar uma chamada Ao receber uma chamada, mantenha pressionado [ ]

Download Now

Atenção: Não tente operar esta aplicação durante o processo de condução. Certifique-se de parar e estacionar a sua embarcação num local seguro, antes de utilizar os controles da aplicação.

1 Entre no menu SISTEMA (consulte a secção "About the main menu").
2 Rode o botão M.C. para selecionar [APP CONTROL] e prima para confirmar.

3 Rode o botão M.C. para selecionar uma das opções indicadas adiante.
• Seleção [WIRED] para a ligação USB.
• Seleção [BLUETOOTH] para a ligação Bluetooth.

4 Rode o botão M.C. para selecionar [AUTO APP CONN] e prima para