

Hartelijk dank voor uw keuze voor dit Pioneer-product.
Lees deze instructiehandleiding voordat u deze luidspreker installeert.

⚠ WAARSCHUWING

1. Ontkoppel de negatieve (-) accukabel van het voertuig voordat u met de installatie begint. Dit voorkomt een mogelijke elektrische schok.
2. Gebruik de meegeleverde aansluitkabels voor de bedrading van dit toestel. Verwijder NIET de zekeringen. Het beveiligingscircuit zal niet werken in geval van nood.
3. Als de TS-WX140DA in het passagierscompartiment wordt geïnstalleerd, moet deze stevig op zijn plaats worden verankerd.
4. Controleer voordat u een montagegat boort altijd eerst de ruimte achter de boorplek, om zeker te zijn dat u NIET boort op plaatsen waar een brandstofleiding, remleiding of elektrische bekabeling ligt.
5. Installeer de TS-WX140DA niet op een plaats waar deze nat kan worden.
6. Installeer de TS-WX140DA op een plaats die goed geventileerd wordt.
7. Houd het luistervolume tijdens het rijden op een niveau waarbij u belangrijke geluiden in het verkeer goed kunt horen, bijvoorbeeld hulpverleningsvoertuigen e.d.
8. Een luid volume kan tot permanent gehoorverlies leiden.

⚠ VOORZICHTIGHEID

1. Dit toestel is voor 12 volt (-) negatieve aarde. Controleer of uw voertuig hiervoor geschikt is.
2. Zet draden en kabels die scherpe randen kunnen raken, tijdens het aanleggen vast met kabelhouders en tape voor elektrische installaties of krimpkousen. Houd alle bedrading uit de buurt van hete oppervlakken of verwarmingssuitgangen om kortsluiting te voorkomen.
3. Raadpleeg bij de installatie van de luidsprekers in het voertuig ook de bedieningshandleiding van de autoradio.
4. Stel de schakelaar voor het ingangsniveau op de juiste waarde voor de uitgang van de autoradio. Als deze instelling niet juist is, is het mogelijk dat er vervorming optreedt en de geluidssterkte beperkt blijft.
5. Laat deze afstandsbediening niet langere tijd in direct zonlicht of op een hete plek liggen. Door langdurige blootstelling kan het toestel vervormen, verkleuren of defect raken.

Opmerking:

Als het hoofdtoestel laagfrequente ruis vertoont, kan deze ruis versterkt worden door de TS-WX140DA.

※ Alleen EU-modellen



Deponeer dit product niet bij het gewone huishoudelijk afval wanneer u het wilt verwijderen. Er bestaat een speciaal wettelijk voorgeschreven verzamelstelsel voor de juiste behandeling, het opnieuw bruikbaar maken en de recycling van gebruikte elektronische producten.

In de lidstaten van de EU, Zwitserland en Noorwegen kunnen particulieren hun gebruikte elektronische producten gratis bij de daarvoor bestemde verzamelplaatsen of een verkooppunt (indien u aldaar een gelijkwaardig nieuw product koopt) inleveren.

Indien u zich in een ander dan bovengenoemd land bevindt kunt u contact opnemen met de plaatselijke overheid voor informatie over de juiste verwijdering van het product. Zodoende zorgt u ervoor dat het verwijderde product op de juiste wijze wordt behandeld, opnieuw bruikbaar wordt gemaakt, gerecycleerd en het niet schadelijk is voor de gezondheid en het milieu.

※ Alleen modellen voor de VS en Canada

⚠ WARNING

The Safety of Your Ears is in Your Hands

Get the most out of your equipment by playing it at a safe level - a level that lets the sound come through clearly without annoying blaring or distortion and, most importantly, without affecting your sensitive hearing. Sound can be deceiving. Over time, your hearing "comfort level" adapts to higher volumes of sound, so what sounds "normal" can actually be loud and harmful to your hearing. Guard against this by setting your equipment at a safe level BEFORE your hearing adapts.

ESTABLISH A SAFE LEVEL :

- Set your volume control at a low setting.
- Slowly increase the sound until you can hear it comfortably and clearly, without distortion.
- Once you have established a comfortable sound level, set the dial and leave it there.

BE SURE TO OBSERVE THE FOLLOWING GUIDELINES:

- Do not turn up the volume so high that you can't hear what's around you.
- Use caution or temporarily discontinue use in potentially hazardous situations.
- Do not use headphones while operating a motorized vehicle; the use of headphones may create a traffic hazard and is illegal in many areas.

Register your product at / Enregistrez votre produit au :

<http://www.pioneerelectronics.com> <http://www.pioneerelectronics.ca>

U.S.A. and CANADA

Pioneer Electronics (USA) Inc. CUSTOMER SUPPORT DIVISION
P.O. Box 1760 Long Beach, CA 90801-1760 U.S.A. 800-421-1404

Do not ship your unit in for repair without contacting Pioneer first. Units sent without a return authorization number will be refused.

N'expédiez pas votre appareil pour réparation sans avoir d'abord rejoint Pioneer. Les unités envoyées sans numéro d'autorisation de retour seront automatiquement refusées.

⚠ AVERTISSEMENT

La protection de votre ouïe est entre vos mains

Pour assurer le rendement optimal de votre matériel et - plus important encore - la protection de votre ouïe, réglez le volume à un niveau raisonnable. Pour ne pas altérer votre sens de la perception, le son doit être clair mais ne produire aucun vacarme et être exempt de toute distorsion. Votre ouïe peut vous jouer des tours. Avec le temps, votre système auditif peut en effet s'adapter à des volumes supérieurs, et ce qui vous semble un «niveau de confort normal» pourrait au contraire être excessif et contribuer à endommager votre ouïe de façon permanente. Le réglage de votre matériel à un volume sécuritaire AVANT que votre ouïe s'adapte vous permettra de mieux vous protéger.

CHOISISSEZ UN VOLUME SÉCURITAIRE :

- Réglez d'abord le volume à un niveau inférieur.
- Montez progressivement le volume jusqu'à un niveau d'écoute confortable ; le son doit être clair et exempt de distorsions.
- Une fois que le son est à un niveau confortable, ne touchez plus au bouton du volume.

N'OUBLIEZ PAS DE RESPECTER LES DIRECTIVES SUIVANTES:

- Lorsque vous montez le volume, assurez-vous de pouvoir quand même entendre ce qui se passe autour de vous.
- Faites très attention ou cessez temporairement l'utilisation dans les situations pouvant s'avérer dangereuses.
- N'utilisez pas des écouteurs ou un casque d'écoute lorsque vous opérez un véhicule motorisé ; une telle utilisation peut créer des dangers sur la route et est illégale à de nombreux endroits.

※ Alleen modellen voor de VS

Information to User

Alteration or modifications carried out without appropriate authorization may invalidate the user's right to operate the equipment.

Note

This equipment has been tested and found to comply with the limits for a Class B digital device, pursuant to Part 15 of the FCC Rules. These limits are designed to provide reasonable protection against harmful interference in a residential installation. This equipment generates, uses and can radiate radio frequency energy and, if not installed and used in accordance with the instructions, may cause harmful interference to radio communications. However, there is no guarantee that interference will not occur in a particular installation. If this equipment does cause harmful interference to radio or television reception, which can be determined by turning the equipment off and on, the user is encouraged to try to correct the interference by one or more of the following measures :

- Reorient or relocate the receiving antenna.
- Increase the separation between the equipment and receiver.
- Connect the equipment into an outlet on a circuit different from that to which the receiver is connected.
- Consult the dealer or an experienced radio/TV technician for help.

FEDERAL COMMUNICATIONS COMMISSION SUPPLIER'S DECLARATION OF CONFORMITY

Product Name : ACTIVE SUBWOOFER
Model Number : TS-WX140DA
Responsible Party Name : PIONEER ELECTRONICS (USA) INC. SERVICE SUPPORT DIVISION
Address : 2050 W. 190 th STREET, SUITE 100, TORRANCE, CA 90504, U.S.A.
Phone : 800-421-1404
URL : <http://www.pioneerelectronics.com>

※ Alleen modellen voor Canada

CAN ICES-3 B/NMB-3 B

● SPECIFICATIES

- Luidsprekerspecificaties
 - Afmetingen 20 cm × 13 cm
 - Hoogwaardige rolrand
 - Hittebestendige spreekspoel
 - Strontium magneet : 510 g
- Versterker
 - Nom. vermogen uitgang 50 W (80 Hz, 1 % THD)
 - Max. vermogen uitgang 170 W (80 Hz, 35 % THD)
 - Input Level (bij maximale gain)
 - (RCA) ※ DEEP 60 mV+60 mV/22 kΩ
 - NATURAL 60 mV+60 mV/22 kΩ
 - DYNAMIC 30 mV+30 mV/22 kΩ
 - (Luidsprekerlijn) ※ DEEP 1,2 V+1,2 V/5 kΩ
 - NATURAL 1,2 V+1,2 V/5 kΩ
 - DYNAMIC 0,6 V+0,6 V/5 kΩ
- Voedingsbron ... DC 14,4 V (10,8 V tot 15,1 V toelaatbaar)
- Max. stroomverbruik 4,3 A
- Aarding Negatieve aarde
- Luidsprekersysteem Afgedicht ontwerp
- Materiaal kast Dichte harsverbinding
- Frequentierespons ※ DEEP 20 Hz tot 200 Hz
- NATURAL 40 Hz tot 200 Hz
- DYNAMIC 40 Hz tot 160 Hz
- Gevoeligheid (In Auto, Ingang : 2 V) ※ DEEP 95 dB
- NATURAL 98 dB
- DYNAMIC 100 dB
- Afmetingen 280 mm(B) × 200 mm(D) × 70 mm(H)
- Gewicht (per luidspreker inclusief accessoires) 3,10 kg
- Brutowicht (inclusief verpakking) 3,30 kg
- ※ Selecteerbare bascurve met 3 modi

Opmerking:

De specificaties en het ontwerp kunnen met het oog op verbeteringen zonder voorafgaande kennisgeving worden gewijzigd.

● AFMETINGEN

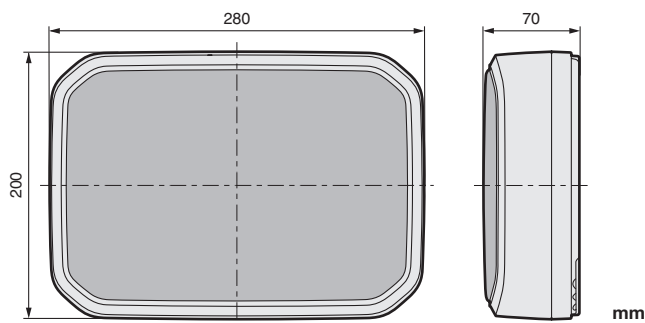



CarSoundFit

Deze app simuleert geluid in de auto voor meer geluidsbeleving.





GEMAAKT IN CHINA

● INSTALLATIEVOORBEELD





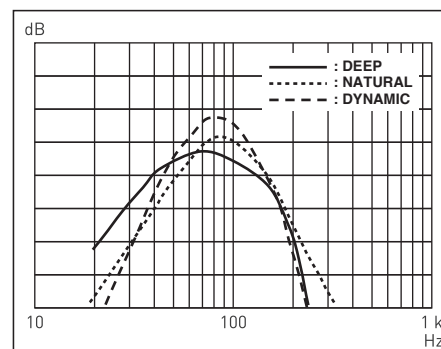





Uitgangsgeluidsdruk Frequentiecarakteristiek (In voertuig)

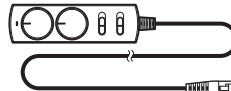

DEEP MODE : Brede en diepe basbeleving door rijke weergave van lage frequenties
 NATURAL MODE : Natuurlijke en vlakke bas voor een aangename sensatie
 DYNAMIC MODE : Krachtige en levendige bassensatie door frequentienadruk

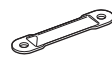
● INBEGREPEN ONDERDELEN

- ①  × 2
- ② $\phi 5 \text{ mm} \times 14 \text{ mm}$  × 2
- ③ $\phi 5 \text{ mm} \times 18 \text{ mm}$  × 2
- ④ 5 m  × 1
- ⑤ 0,2 m  × 1
- ⑥ 5 m  × 1
- ⑦  × 1
- ⑧  × 1
- ⑨ $\phi 3 \text{ mm} \times 8 \text{ mm}$  × 2

● INSTALLATIEWIJZE

• Kabelklemmen bevestigen

Laat voldoende kabellengte over aan de connectorzijde voor een flexibele en veilige installatie, om beschadiging van de afstandsbedieningskabel te voorkomen.

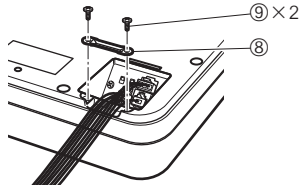

• De afstandsbediening bevestigen

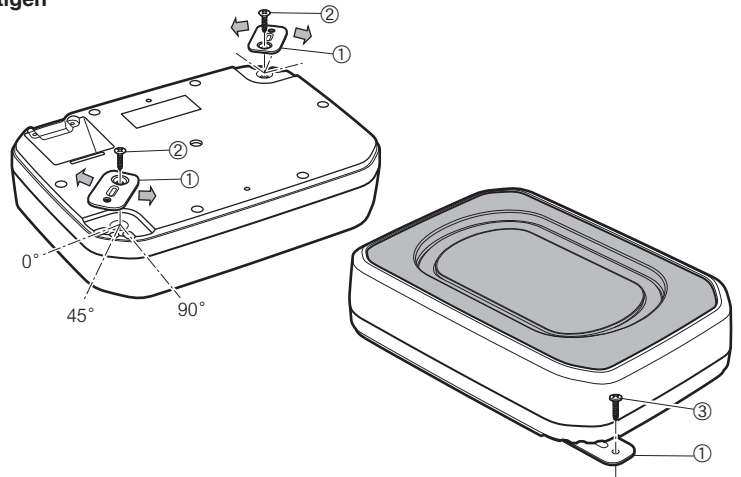
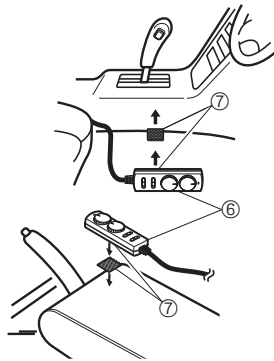

● BEDIENINGSELEMENTEN EN GEBRUIK

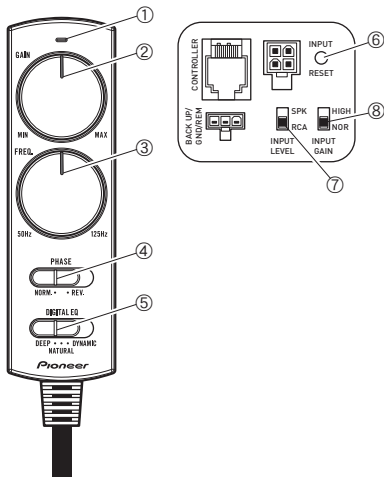

Input	Autoradio-preouts	INPUT MODE SELECT-schakelaar	INPUT GAIN-schakelaar
Luidspreker-lijnangssysteem	—	SPK RCA INPUT LEVEL	HIGH NOR INPUT GAIN
RCA-ingangssysteem	< 4 V	SPK RCA INPUT LEVEL	HIGH NOR INPUT GAIN
RCA-ingangssysteem	≥ 4 V	SPK RCA INPUT LEVEL	HIGH NOR INPUT GAIN

KANTELFREQUENTIE

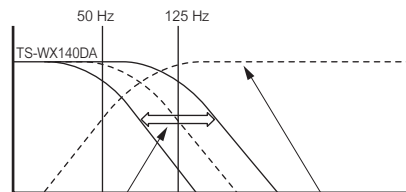

SELECTEERBARE FREQUENTIE

LUIDSPREKER MET VOLLEDIG BEREIK



- ① Voedingslampje
Brandt wanneer de voeding ingeschakeld is.
- ② Gain-regelaar
Gebruik deze regelaar om het gewenste gain-niveau in te stellen.
Het circuit van de GAIN-regelaar beschermt de subwoofer tegen overmatige invoer en kan het niveau automatisch aanpassen om beschadiging te voorkomen.
- ③ Frequentieregeling
Draai aan deze knop om de frequentie tijdens geluidswaergave te wijzigen.
Zet de knop op de gewenste basinstelling (selecteerbare frequentie van 50 Hz tot 125 Hz).
- ④ Faseschakelaar
Gebruik deze schakelaar om de fase voor het systeem te selecteren.
- ⑤ BASS MODE-schakelaar
Met BASS MODE kunt u de basafstemming selecteren voor verschillende soorten muziek. Tijdens het omschakelen tussen modi wordt de uitgang even verlaagd.
- ⑥ De microprocessor resetten
Reset de microprocessor in de volgende gevallen :
• Na de installatie en vóór het eerste gebruik.
• Als het toestel niet naar behoren werkt.
- ⑦ INPUT MODE SELECT-schakelaar
RCA : Bij gebruik van de RCA-ingang.
SPK : Bij gebruik van de luidspreker-lijnang.
- ⑧ INPUT MODE SELECT-schakelaar
HIGH : Bij gebruik van de RCA-ingang met een autoradio met preouts met hoge spanning (≥ 4 V RCA-preouts)
NOR : Bij gebruik van de RCA-ingang met een autoradio met standaard preouts of bij gebruik van de luidspreker-lijnang.

● De subwoofer kan gebruikt worden als de afstandsbediening ontkoppeld is, maar let op het volgende :

- De GAIN-regelaar staat op maximum als de afstandsbediening ontkoppeld is. Pas het subwooferniveau met de autoradio aan.
- Als de afstandsbediening ontkoppeld is, is het niet mogelijk de bedieningsinstelling van de subwoofer te wijzigen. Sommige autoradio's hebben specifieke subwooferregeling. Raadpleeg de handleiding van de autoradio voor meer informatie.
- Als de afstandsbediening ontkoppeld is, is het interne laagdoorlaatfilter (LPF) niet ingesteld. Stel het laagdoorlaatfilter via de autoradio in wanneer de afstandsbediening ontkoppeld is. Raadpleeg de handleiding van de autoradio voor meer informatie.
- De interne PHASE-regelaar staat op NOR als de afstandsbediening ontkoppeld is.
- Ontkoppel de afstandsbediening niet als de luidspreker-niveau-ingang wordt gebruikt. De afstandsbediening is nodig om het niveau en het laagdoorlaatfilter te regelen.

● AANSLUITINGEN

Bedradingsvoorbeeld 1 (luidspreker-lijningangssysteem)

INPUT MODE SELECT-schakelaar	INPUT GAIN-schakelaar
 SPK RCA INPUT LEVEL	 HIGH NOR INPUT GAIN

Instellen op SPK



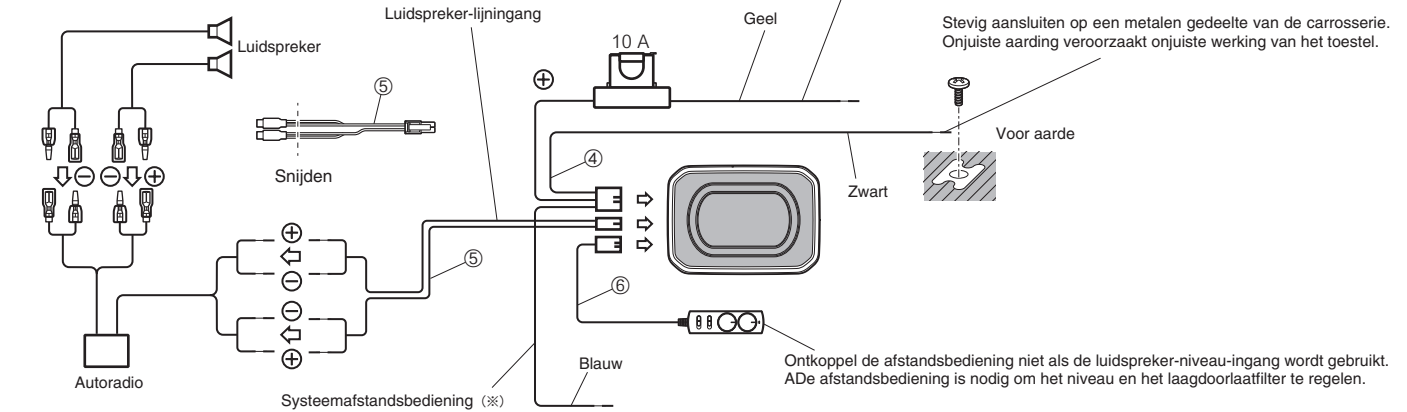

Sluit de kabel aan op een voedingsaansluiting van de zekeringenkast die een constant stroomniveau van meer dan 10 A kan leveren.

Stevig aansluiten op een metalen gedeelte van de carrosserie. Onjuiste aarding veroorzaakt onjuiste werking van het toestel.



Ontkoppel de afstandsbediening niet als de luidspreker-niveau-ingang wordt gebruikt. ADe afstandsbediening is nodig om het niveau en het laagdoorlaatfilter te regelen.

Bedradingsvoorbeeld 2 (RCA-ingangssysteem)

Autoradio-preouts	INPUT MODE SELECT-schakelaar	INPUT GAIN-schakelaar
< 4 V	 SPK RCA INPUT LEVEL	 HIGH NOR INPUT GAIN
≥ 4 V	 SPK RCA INPUT LEVEL	 HIGH NOR INPUT GAIN

Instellen op RCA

Sluit de kabel aan op een voedingsaansluiting van de zekeringenkast die een constant stroomniveau van meer dan 10 A kan leveren.

Stevig aansluiten op een metalen gedeelte van de carrosserie. Onjuiste aarding veroorzaakt onjuiste werking van het toestel.

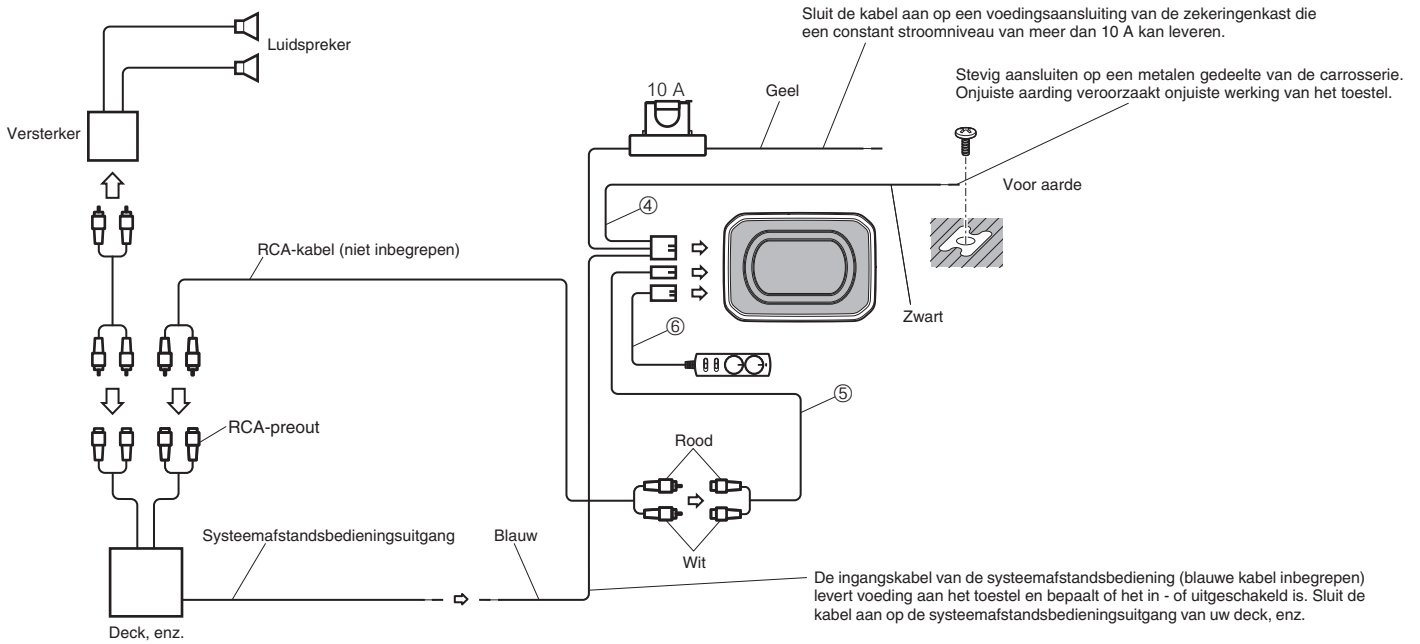

De ingangskabel van de systeemafstandsbediening (blauwe kabel inbegrepen) levert voeding aan het toestel en bepaalt of het in - of uitgeschakeld is. Sluit de kabel aan op de systeemafstandsbedieningsuitgang van uw deck, enz.

※ Opmerking

Als de luidspreker-lijningangskabels van een hoofdtoestel op deze versterker worden aangesloten, wordt de versterker automatisch ingeschakeld wanneer het hoofdtoestel wordt ingeschakeld. Als het hoofdtoestel wordt uitgeschakeld, wordt de versterker automatisch uitgeschakeld. Deze functie werkt mogelijk niet met sommige hoofdtoestellen. Gebruik in dergelijke gevallen een systeemafstandsbedieningskabel en verbinding met een accessoireconnector in de zekeringenkast van het voertuig die meer dan 2 A kan leveren.

LAATSTE STAP VAN DE INSTALLATIE Voltooi de installatie door de negatieve (-) accukabel van het voertuig opnieuw aan te sluiten.