

Pioneer

ND-DVR100

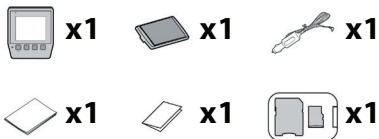

DECLARATION OF CONFORMITY WITH REGARD TO THE RADIO EQUIPMENT DIRECTIVE 2014/53/EU

Hersteller | Fabrikant | Produttore

Pioneer Corporation

28-8, Honkomagome 2-chome, Bunkyo-ku,
Tokyo 113-0021, JAPAN

Производитель

Корпорация Пайонир

28-8, Хонкомагомэ 2-чоме, Бункё-ку,
Токио 113-0021, Япония

EU-Vertr. & Importeur | Vertegenwoordiger en importeur in de EU

Importatore e rappresentante per l'UE

Pioneer Europe NV

Haven 1087, Keetberglaan 1, 9120 Melsele, Belgium

Импортер

ООО "ПИОНЕР РУС"

105064, Россия, г. Москва, Нижний Сусальный переулоч,
д. 5, стр. 19
Телефон: +7(495)956-89-01

RU - Краткое руководство

DE - Kurzanleitung

NL - Beknopte handleiding

IT - Guida rapida

18-QSG-NDVR1-DGRI

РУССКИЙ

Настоящее руководство предназначено для описания основных функций этого устройства. Для получения дополнительной информации см. полное руководство по установке и эксплуатации, которое доступно на веб-сайте: www.pioneer-rus.ru

DEUTSCH

Hiermit erklärt Pioneer, dass die Armaturen Brett-Kamera (Dashcam) die Richtlinie 2014/53/EU erfüllt. Den vollständigen Text der EU-Konformitätserklärung finden Sie unter folgender Internetadresse: <http://www.pioneer-car.eu/compliance>

DEUTSCH

Diese Anleitung macht Sie mit den Grundfunktionen dieses Geräts vertraut. Ausführliche Informationen dazu finden Sie in der vollständigen Installations- und Bedienungsanleitung auf der folgenden Website: www.pioneer-car.de

NEDERLANDS

Hierbij verklaart Pioneer dat de Dash Camera voldoet aan Richtlijn 2014/53/EU. De volledige tekst van de EU-conformiteitsverklaring kunt u terugvinden op: <http://www.pioneer-car.eu/compliance>

NEDERLANDS

Deze handleiding heeft als doel u wegwijs te maken in de basisfuncties van dit apparaat. Lees voor meer informatie de volledige installatie- en gebruikershandleiding op: www.pioneer-car.nl

ITALIANO

Pioneer dichiara che la telecamera dash cam è conforme alla Direttiva 2014/53/EU. Il testo completo della dichiarazione di conformità UE è disponibile al seguente indirizzo Internet: <http://www.pioneer-car.eu/compliance>

ITALIANO

Questa guida ha lo scopo di fornire una descrizione delle funzioni di base dell'unità. Per ulteriori dettagli, fare riferimento al manuale di installazione e funzionamento disponibile sul sito Web. www.pioneer-car.it

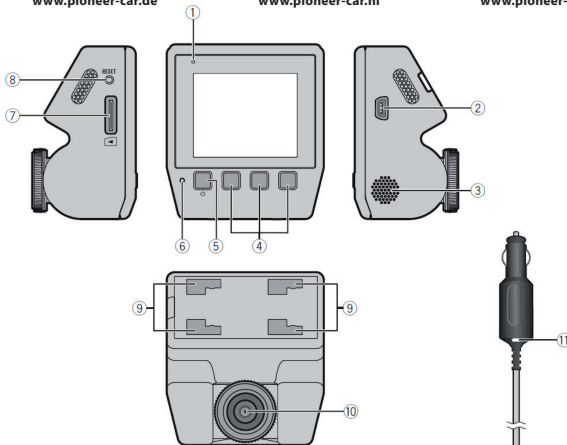

- | | |
|--|---|
| ① Системный индикатор Systemanzeige
Systeme lampje Indicatore di sistema | ⑥ Микрофон Mikrofon
Microfoon Microfono |
| ② Разъем Mini USB Mini-USB-Anschluss
Mini USB-aansluiting Terminale mini USB | ⑦ Разъем для карты MicroSD MicroSD-Karteneinschub
Sleuf voor microSD-kaart Fessura della scheda MicroSD |
| ③ Динамик Lautsprecher
Luidspreker Diffusore | ⑧ Кнопка сброса Rücksetztaste
Resetknop Tasto RESET |
| ④ Функциональные кнопки Funktionstasten
Functietoetsen Tasti funzione | ⑨ Места для крепления кронштейна Vorrichtungen für Installationshalterung
Gaten voor montagebeugel Fessure della staffa di installazione |
| ⑤ Кнопка питания / Функциональная кнопка
Ein- / Ausschalttaste / Funktionstaste
Aan-uitknop / functietoets
Pulsante di accensione / funzionamento | ⑩ Объектив Objektiv
Lens Obiettivo |
| | ⑪ Индикатор Anzeige
Indicator Indicatore |

A Установка | Installation
 Installatie | Installazione

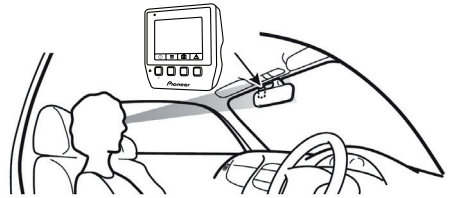
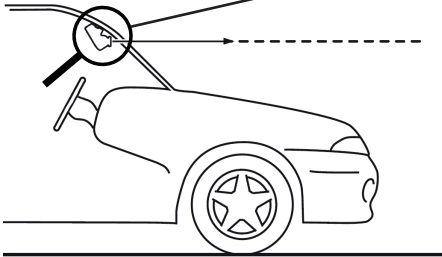
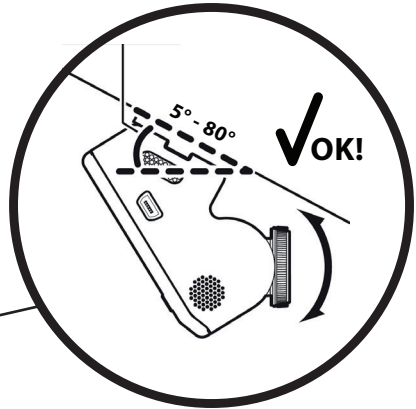

B Установка карты SD
 Einsetzen der SD-Karte
 SD-kaart plaatsen
 Installazione della scheda SD



C Ручное включение и выключение питания
 Manuelles Ein- und Ausschalten
 Handmatig Aan- of Uitzetten
 Accensione e spegnimento manuali

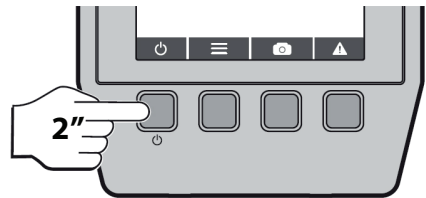

MicroSD logo is a trademark of SD-3C, LLC.

D Цвет системного индикатора | Leuchten der Systemanzeige
 Weergave systeemlampje | Indicatore di sistema

Системный индикатор Systemanzeige Systeemlampje Indicatore di sistema	Зарядка Laden läuft Opladen Ricarica	Непрерывная запись Kontinuierliche Aufnahme Constant opnemen Registrazione continua	Запись события / в режиме парковки Ereignis- / Parkmodusaufnahme Opname gebeurtenis / parkeerstand Registrazione modalità evento / parcheggio
Зеленый Grün Groen Verde	✓		
Красный Rot Rood Rosso		✓	
Желтый Bernsteinfarben Amber Giallo			✓

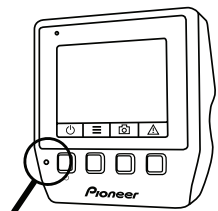

E Функциональные кнопки | Funktionstasten Functietoetsen | Tasti funzione

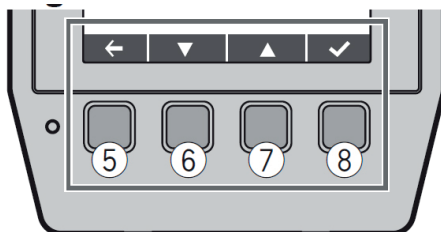
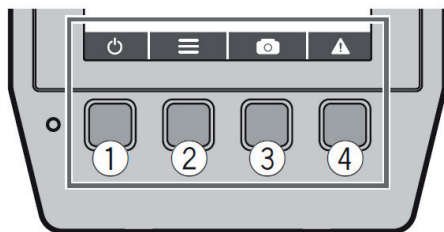



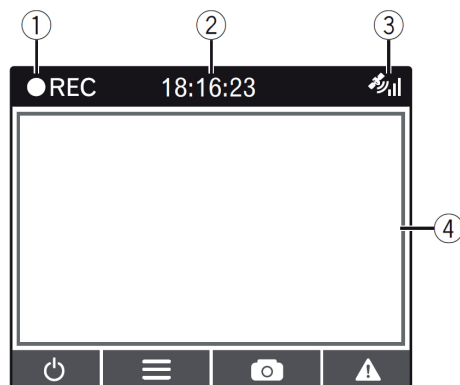

- | | | | |
|---|--|---|---|
| ① | Выключение питания Ausschalten
Uitzetten Spegnimento | ⑤ | Назад Zurück
Terug Indietro |
| ② | Отображение меню настроек Aufrufen des Einstellenüs
Instellingenmenu weergeven Visualizzazione del menu delle
impostazioni | ⑥ | Следующий экран настроек Nächster Einstellbildschirm
Volgende instellingenscherf Schermata delle impostazioni
successiva |
| ③ | Сделать снимок Aufnehmen eines Fotos
Foto maken Scatto di fotografie | ⑦ | Предыдущий экран настроек Vorheriger Einstellbildschirm
Vorige instellingenscherf Schermata delle impostazioni
precedente |
| ④ | Запись события Aufnehmen eines Ereignisses
Gebeurtenis opnemen Registrazione di eventi | ⑧ | Подтвердить Bestätigen
Bevestigen Conferma |

F Отображение статуса | Statusanzeige Statusweergave | Informazioni a display



- | | |
|---|---|
| ① | Индикатор записи Aufnahmeanzeige
Opnamelampje Indicatore di registrazione |
| ② | Текущее время Aktuelle Uhrzeit
Huidige tijd Ora corrente |
| ③ | Статус приема сигнала GPS GPS-Empfangsstatu
Status GPS-ontvangst Stato della ricezione GPS |
| ④ | Экран записи Aufnahmebildschirm
Opnamescherf Schermo di registrazione |

G Воспроизведение записанных файлов | Wiedergabe aufgenommener Dateien Opgenomen bestanden afspelen | Riproduzione dei file registrati

- 1 Нажмите кнопку , чтобы открыть меню настроек.
Rufen Sie mit der Taste  das Einstellmenü auf.
Druk op de -toets om het instellingenmenu te openen.
Premere il pulsante  per aprire il menu delle impostazioni.

- 2 С помощью функциональных кнопок  /  выберите [Playback] и нажмите .
- Wählen Sie mit den Funktionstasten  /  [Playback] aus und drücken Sie .
- Druk op de functietoetsen  / , selecteer [Playback] (Afspelen), en druk op .
- Premere i pulsanti funzione  / , selezionare [Playback], quindi premere .

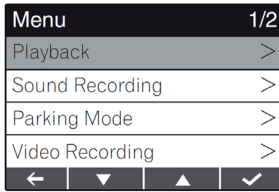

- 3 С помощью функциональных кнопок  /  выберите папку, затем нажмите .
- Wählen Sie mit den Funktionstasten  /  den Ordner aus und drücken Sie .
- Druk op de functietoetsen  / , selecteer de map en druk op .
- Premere i pulsanti funzione  / , selezionare la cartella, quindi premere .

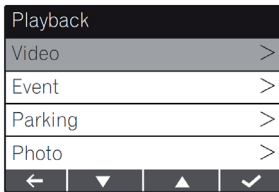

H Предупреждение | Achtung Waarschuwing | Avvertenza

РУССКИЙ

До начала установки устройства в автомобиле, оснащённом подушками безопасности, сначала прочитайте соответствующие правила техники безопасности производителя автомобиля. В противном случае это может привести к неисправности подушек безопасности.

Устанавливайте устройство в месте, где оно не будет мешать использованию оборудования автомобиля и процессу вождения.

Не разбирайте и не модифицируйте данное устройство, так как внутри имеются компоненты под высоким напряжением, что может стать причиной поражения электрическим током. Для получения технической поддержки, настройки или ремонта обратитесь к своему дилеру или в ближайший авторизованный сервисный центр Pioneer.

DEUTSCH

Wenn Sie das Produkt in einem mit Airbags ausgestatteten Fahrzeug installieren, erkundigen Sie sich vorher beim Fahrzeughersteller nach Sicherheitsmaßnahmen im Zusammenhang mit der Montage. Andernfalls besteht die Gefahr einer Fehlfunktion an den Airbags.

Installieren Sie dieses Produkt an einer Stelle, an der es keine Fahrzeugteile blockiert und beim Fahren nicht hinderlich ist.

Zerlegen oder modifizieren Sie dieses Produkt nicht, da an Komponenten im Gerät hohe Spannungen anliegen, die zu einem elektrischen Schlag führen könnten. Wenden Sie sich unbedingt an Ihren Händler oder den nächsten autorisierten Pioneer-Kundendienst, um eine Inspektion der internen Bauteile, Einstellungen oder Reparaturen durchführen zu lassen.

NEDERLANDS

Controleer eerst met de fabrikant van het voertuig voor waarschuwingen ten aanzien van de installatie voordat u het product installeert in een voertuig dat voorzien is van airbags. Anders bestaat het gevaar dat een airbag niet goed functioneert.

Installeer het product op een locatie waar andere functies van het voertuig en de bestuurder van het voertuig er geen hinder van ondervinden.

Haal dit product niet uit elkaar en breng er geen wijzigingen op aan, aangezien in het product onderdelen aanwezig kunnen zijn die onder stroom staan en een elektrische schok kunnen veroorzaken. Raadpleeg voor inspectie van de binnenkant, aanpassingen of reparaties aan het product uw verkoper of het dichtstbijzijnde Service Center van Pioneer.

ITALIANO

Contattare innanzitutto la casa automobilistica per informazioni sulle precauzioni da osservare durante l'installazione del prodotto su un veicolo dotato di airbag, poiché, in caso contrario, gli airbag potrebbero non funzionare correttamente.

Installare il prodotto in una posizione in cui non interferisca con l'apparecchiatura del veicolo e la capacità di guidare del conducente.

Non smontare o modificare questo prodotto poiché contiene componenti ad alta tensione che potrebbero causare scosse elettriche. Assicurarsi di rivolgersi al rivenditore o al Centro Assistenza Pioneer autorizzato più vicino per le ispezioni interne, le regolazioni o le riparazioni.

© 2018 PIONEER CORPORATION. All rights reserved.

Pioneer Europe NV - Haven 1087, Keetberglaan 1, B-9120 Melsele, Belgium. T: +32 (0)3/570 05 11. pioneer-car.eu

ООО "ПИОНЕР РУС"

105064, Россия, г. Москва, Нижний Сусальный переулоч, д.5, стр. 19. T: +7(495)956-89-01. www.pioneer-rus.ru



Меры предосторожности | Sicherheitsmaßnahmen Waarschuwing | Precauzioni



(символ для оборудования)
(Symbol für Gerät)
(symbool voor apparaatuur)
(simbolo per l'apparecchiatura)



(примеры символов для батарей)
(Symbolbeispiele für Batterien)
(symboolvoorbeelden voor batterijen)
(esempi di simboli per le batterie)



Pb

RU: информация для пользователей по сбору и утилизации старого оборудования и использованных батарей

Эти символы на устройствах, упаковке и/или сопроводительной документации означают, что использованные электрические и электронные устройства и батареи нельзя утилизировать вместе с обычными бытовыми отходами.

Для надлежащего обращения, восстановления и утилизации старых устройств и батарей передайте их в пункты сбора в соответствии с внутренним законодательством.

Надлежащая утилизация этих устройств и батарей поможет сэкономить ценные ресурсы и предотвратить возможное неблагоприятное воздействие на здоровье людей и окружающую среду вследствие ненадлежащего обращения с отходами.

Для получения дополнительной информации о сборе и утилизации старых устройств и батарей обратитесь в городскую администрацию, службу по утилизации отходов или в магазин, где было приобретено оборудование.

Эти символы применимы только для Европейского союза: если необходимо утилизировать оборудование, обратитесь к муниципальным властям или к дилеру и запросите информацию по надлежащему способу утилизации.

Внимание!

Графический символ  на устройстве обозначает постоянный ток.

NL: informatie voor consumenten over het inleveren en inzamelen van oude apparatuur en gebruikte batterijen

Deze symbolen op de producten, verpakking en/of bijbehorende documenten betekenen dat gebruikte elektrische en elektronische producten en batterijen niet bij het normale huishoudelijke afval mogen worden weggegooid.

Lever ze in plaats daarvan conform de voorschriften van uw gemeente in bij de desbetreffende inzamelpunten bij u in de buurt om opnieuw gebruikt of gerecycled te worden.

Door deze producten en batterijen op de juiste manier in te leveren, draagt u bij aan het conserveren van spaarzaam grondstoffen en voorkomt u mogelijke negatieve gevolgen voor mens en milieu.

Neem voor meer informatie over de desbetreffende inzamelpunten bij u in de buurt contact op met uw verkoper of uw gemeente.

Deze symbolen zijn alleen geldig binnen de Europese Unie: als u deze producten of gebruikte batterijen op de juiste manier wilt weggooiden, neem daarvoor dan contact op met uw plaatselijke gemeente of de verkoper.

Let op!

Het grafische symbool  op het product betekent gelijkstroom.

DE: Informationen für Kunden zum Sammeln und Entsorgen von Altgeräten und gebrauchten Batterien

Diese Symbole auf den Produkten, der Verpackung und/oder dazugehöriger Dokumentation weisen darauf hin, dass Elektro- und Elektronikprodukte und Batterien nicht mit dem normalen Hausmüll entsorgt werden dürfen.

Geben Sie Altgeräte und gebrauchte Batterien an den entsprechenden Annahmestellen ab, damit sie gemäß der in Ihrem Land geltenden Gesetzgebung vorschriftsmäßig entsorgt, verwertet und recycelt werden können.

Durch das korrekte Entsorgen dieser Produkte und Batterien tragen Sie dazu bei, wertvolle Ressourcen zu bewahren sowie die Umwelt und die Gesundheit Ihrer Mitmenschen zu schützen. Umwelt und Gesundheit werden durch falsches Entsorgen gefährdet.

Weitere Informationen über Annahmestellen und das Recycling gebrauchter Produkte und Batterien erhalten Sie von Ihrer Gemeinde, den kommunalen Entsorgungsbetrieben oder dem Geschäft, in dem Sie die Produkte gekauft haben.

Diese Symbole gelten nur in der Europäischen Union: Wenden Sie sich bei Fragen zur Entsorgung an die örtlichen Behörden oder Händler und erkundigen Sie sich nach der richtigen Entsorgungsmethode.

Vorsicht!

Das grafische Symbol  auf dem Produkt weist auf Gleichstrom hin.

IT: Informazioni per gli utenti sulla raccolta e sullo smaltimento di apparecchiature inutilizzate e batterie usate

I simboli presenti sui prodotti, sulla confezione e/o sui documenti in dotazione indicano che i prodotti elettrici ed elettronici e le batterie usate non devono essere smaltiti unitamente ai rifiuti domestici generici.

Per il trattamento, il recupero e il riciclo corretto di prodotti inutilizzati e batterie usate, effettuare lo smaltimento presso centri di raccolta adeguati in conformità con la legislazione nazionale.

Il corretto smaltimento di questi prodotti e delle batterie permette di salvaguardare risorse preziose e prevenire eventuali effetti negativi sulla salute umana e sull'ambiente che potrebbero derivare da una gestione inadeguata dei rifiuti.

Per ulteriori informazioni sulla raccolta e sul riciclo di prodotti e batterie usate, contattare il comune di residenza, il servizio di smaltimento rifiuti o il punto vendita dove sono stati acquistati gli articoli.

Questi simboli sono validi solo nell'Unione Europea: se si desidera smaltire questi articoli, contattare le autorità locali o il proprio rivenditore e informarsi sul metodo di smaltimento corretto.

Attenzione

Il simbolo grafico  impresso sul prodotto indica corrente continua.