

Pioneer

SPH-DA230DAB

RECETOR RDS AV

Manual de Instruções

Conteúdo

Obrigado por adquirir este produto Pioneer.
Por favor, leia este manual de instruções para saber como operar corretamente este modelo. Depois de terminar de ler as instruções, guarde este documento num local seguro para futuras referências.

Importante

As imagens de ecrãs apresentados nos exemplos podem diferir dos ecrãs reais. Por motivos de desempenho e desenvolvimento de funções, os ecrãs podem ser sujeitos a alterações sem notificações prévias.

■ Precauções 3

Informações de segurança importantes	3
Para assegurar uma condução segura	3
Ao utilizar o ecrã posterior ligado à V OUT	4
Para evitar descargas de bateria	4
Câmara de visualização de retaguarda	4
Manuseamento do conector USB	4
Em caso de problemas	4
Visite o nosso website	4
Acerca deste produto	4
Proteger o painel e ecrã LCD	4
Notas sobre a memória interna	5
Acerca deste manual	5

■ Descrição 5

Unidade principal	5
-------------------------	---

■ Operações básicas 6

Repór as configurações do microprocessador ..	6
Controlo remoto	6
Iniciar a unidade	6
Utilizar o painel digital	6
Menu principal	7

■ Bluetooth 8

Ligação Bluetooth	8
Configurações Bluetooth	8
Alterar o dispositivo Bluetooth em ligação	9
Chamadas em modo mãos-livres	9
Áudio via Bluetooth	12

■ AppRadio Mode + 13

Utilizar AppRadio Mode +	13
Procedimentos iniciais	13
Utilizar o teclado	14
Utilizar a função de mistura de som	14

■ Fonte AV 15

Fontes AV compatíveis	15
Visualizar o menu AV	15
Selecionar uma fonte	16
Alterar a ordem de exibição da fonte	16
Ajustar a dimensão dos ícones de fonte favoritas ..	16

■ Ligação de iPod/iPhone ou smartphone como fonte AV 17

iPod/iPhone com conector Lightning	17
iPhone com conector de 30 pinos	17
Smartphone (Dispositivo Android™)	18

■ Rádio digital 19

Operações do sintonizador do rádio digital (Digital Radio)	19
Procedimentos iniciais	19
Operações básicas	19
Configurações DAB	20

■ Rádio 21

Procedimentos iniciais	21
Operações básicas	21
Memorizar as frequências de emissão mais fortes (BSM)	21
Definições do rádio	21

■ Ficheiros comprimidos ... 23

Ligar/ desligar um dispositivo de armazenamento USB	23
Procedimentos iniciais	23
Operações básicas	23

■ iPod 26

Ligar o iPod	26
Basic operation	26

■ Spotify® 28

Reprodução de Spotify	28
Operações básicas	29

■ AUX 31

Procedimentos iniciais	31
Operações básicas	31

■ Entrada AV 32

Procedimentos iniciais	32
■ MIXTRAX 32	
Funcionamento MIXTRAX EZ	32
Procedimentos iniciais	32
Configurações MIXTRAX	33

■ Definições 33

Visualizar o menu de configurações	33
Definições do sistema	33
Configurações de Tema	37
Definições de áudio	38
Definições de vídeo	41

■ Menu Favoritos 42

Criar um atalho	42
Selecionar um atalho	42
Remover um atalho	42

■ Outras funções 43

Configurar a data e hora	43
Modificar a resolução do ecrã	43
Repór as predefinições de fábrica	43

■ Apple CarPlay 44

Utilizar Apple CarPlay	44
Configuração da posição de condução	44
Procedimentos iniciais	44
Ajustar o volume	44

■ Android Auto™ 45

Utilizar Android Auto	45
Configuração da posição de condução	45
Procedimentos iniciais	46
Ajustar o volume	46
Definir a função de iniciação automática	46

■ Anexo para Apple CarPlay e Android Auto 47

Mensagens de erro	47
Informações detalhadas relacionadas com a ligação dos dispositivos iPod	47
Utilizar conteúdo baseado em aplicações	47

■ Anexo 48

Resolução de problemas	48
Mensagens de erro	49
Informação detalhada acerca dos formatos multimédia compatíveis	50
Bluetooth	52
WMA	52
FLAC	52
DivX	53
AAC	53
Google™, Google Play, Android	53
MIXTRAX	53
Informações detalhadas relacionadas com a ligação dos dispositivos iPod	53
Utilizar conteúdo baseado em aplicações	53
Spotify®	54
Aviso relativo à visualização de vídeos	54
Aviso relativo ao uso de ficheiros MP3	54
Utilizar o ecrã LCD de forma correta	54
Especificações	54

Precauções

Alguns países e leis governamentais podem proibir ou restringir a utilização deste sistema no seu veículo. Por favor, respeite todas as leis aplicáveis à utilização, instalação e o controlo deste produto.



Não misture este produto com o restante lixo doméstico. Existem sistemas de recolha seletiva para produtos electrónicos usados de acordo com a legislação relacionada com o tratamento, recolha e reciclagem correta.

Os utilizadores em estados membros da UE, na Suíça e Noruega podem entregar os equipamentos electrónicos usados gratuitamente nos pontos de recolha apropriados ou no local onde adquiriram o produto (em caso da aquisição de um produto semelhante).

Para países não mencionados, contacte as autoridades locais a fim de obter informações acerca do método de tratamento correto.

Ao fazê-lo, irá garantir que o produto será submetido ao processo de tratamento, recuperação e reciclagem necessário para prevenir potenciais efeitos negativos na saúde humana e o ambiente.

⚠ CUIDADO

Este produto foi avaliado em condições meteorológicas moderadas e tropicais ao abrigo de requisitos de segurança IEC 60065 dos aparelhos de áudio, vídeo e similares.

Informações de segurança importantes

⚠ AVISO

- Não tente instalar ou reparar este equipamento sem ajuda de profissionais. A instalação ou reparação do sistema por pessoas sem formação e experiência em equipamento electrónico e acessórios para veículos pode ser perigosa e poderá expô-lo ao risco de choque eléctrico ou outros perigos.
- Não deixe cair líquidos dentro do sistema. Pode provocar um choque eléctrico. Se o aparelho entrar em contacto com líquidos, pode ficar danificado, deitar fumo ou sobreaquecer.
- Ao entrar em contacto com líquido ou introduzir objectos estranhos para dentro do equipamento, estacione o veículo num local seguro, desligue a ignição (ACC OFF) e contacte o seu revendedor ou o serviço de assistência técnica autorizado pela Pioneer. Não utilize o produto nestas condições pois pode provocar um incêndio, choque eléctrico ou outras falhas.
- Se detectar fumo, ruído, um cheiro estranho ou qualquer outro sinal anormal no LCD do produto, desligue a corrente imediatamente e contacte o seu distribuidor ou o centro de Assistência Técnica autorizado Pioneer mais perto de si. Ao utilizar este produto nesta condição, poderá danificar permanentemente o sistema.

- Não desmonte nem modifique o sistema, pois no seu interior há componentes de alta tensão que podem provocar um choque eléctrico. Contacte o seu distribuidor ou o centro de Assistência Técnica autorizado Pioneer mais perto de si para inspecções, ajustes ou reparações internos.
- Antes de utilizar este sistema, leia atentamente e compreenda todas estas instruções de segurança.
- Não utilize este produto, quaisquer aplicações ou a câmara de visualização da retaguarda (no caso de aquisição) em situações que possam distraí-lo e impedir a condução segura do veículo. Consulte e respeite os regulamentos de trânsito locais. Se experimentar dificuldades em operar este produto ou o seu ecrã, estacione o seu veículo num local seguro e aplique o travão de mão antes de efetuar quaisquer ajustes necessários.
 - Nunca regule o volume de som do para um nível tão alto que o impeça de ouvir o trânsito e os veículos de emergência.
 - Para promover a segurança, algumas funções estão desactivadas excepto se o veículo estiver parado e/ou o travão de mão puxado.
 - Mantenha este manual sempre à mão e consulte-o para obter informações sobre o funcionamento e informações de segurança.
 - Não instale este produto em locais onde possa (i) obstruir a visão do condutor, (ii) prejudicar o desempenho do sistema operacional de segurança do veículo, incluindo airbag, indicadores luminosos de perigo, ou (iii) prejudicar a capacidade do condutor de controlar o veículo em segurança.
 - Lembre-se de utilizar o cinto de segurança durante a condução. Em caso de acidente, os seus ferimentos podem ser consideravelmente mais graves, se não estiver o sintoma de segurança.
 - Nunca utilize auscultadores durante a condução.

Para assegurar uma condução segura

⚠ AVISO

- **O FIO VERDE CLARO NO CONECTOR DE ALIMENTAÇÃO FOI CONCEBIDO PARA DETETAR O ESTADO DE ESTACIONAMENTO E DEVE SER LIGADO DO LADO DA FONTE DE ENERGIA DO INTERRUPTOR DE TRAVÃO DE MÃO. A LIGAÇÃO OU UTILIZAÇÃO INCORRETA DESTES FIOS PODERÁ VIOLAR LEIS APLICÁVEIS NO SEU PAÍS E RESULTAR EM DANOS OU FERIMENTOS GRAVES.**
- **Não tome medidas para modificar ou desativar o sistema de travão de mão, instalado no seu veículo para a sua segurança. Modificar ou desativar este sistema, poderá resultar em ferimentos graves ou morte.**
- **Para evitar o risco de danos, ferimentos e a potencial violação das leis em vigor, o sistema de navegação não deve ser utilizado com imagens de vídeo que possam estar dentro do campo de visualização do condutor.**
- Em certos países, é ilegal visualizar de imagens no interior do veículo. Respeite esses regulamentos sempre que existirem.

Ao tentar visualizar vídeos durante o processo de condução, será exibido o aviso **"Viewing of front seat video source while driving is strictly prohibited."**. Para visualizar imagens de vídeo neste ecrã, estacione o veículo num lugar seguro e trave-o

com o travão de mão. Coloque o pé no pedal do travão antes de destravar o travão de mão.

Ao utilizar o ecrã posterior ligado à V OUT

O terminal de saída de vídeo (**V OUT**) serve para ligação de um monitor para que os passageiros nos assentos traseiros possam visualizar as imagens de vídeo.

AVISO

NÃO instale o ecrã posterior em locais que podem possibilitar ao condutor a visualização de vídeos durante a condução.

Para evitar descargas de bateria

Tenha sempre o motor ligado ao utilizar este sistema. Ao utilizar o produto com o motor desligado, pode descarregar a bateria.

AVISO

Não instale este produto e, veículos sem circuito/fio ACC.

Câmara de visualização de retaguarda

Com a câmara de visualização de retaguarda opcional pode utilizar este produto como ajuda para ver os reboques ou fazer marcha-atrás num estacionamento com pouco espaço.

AVISO

- A IMAGEM PODE SER EXIBIDA EM MODO INVERTIDO.
- UTILIZE ESTA ENTRADA APENAS PARA CÂMARA DE RETAGUARDA. OUTROS TIPOS DE UTILIZAÇÃO PODERÃO RESULTAR EM DANOS E FERIMENTOS.

CUIDADO

O modo de visualização da retaguarda utiliza este sistema como ajuda para ver os reboques ou fazer marcha-atrás num estacionamento com pouco espaço. Não utilize esta função para propósitos de entretenimento.

Manuseamento do conector USB

CUIDADO

- Não retire o dispositivo móvel do sistema durante a transferência de dados para evitar a perda de dados e não danificar o próprio dispositivo.

- A Pioneer não garante a compatibilidade com todos os dispositivos de armazenamento em massa USB e não assume a responsabilidade por qualquer perda de dados nos leitores multimédia, iPhone, smartphones ou outros dispositivos resultante da utilização com este produto.

Em caso de problemas

Em caso de problemas com o funcionamento desta unidade, contacte o seu revendedor ou o serviço de assistência técnica Pioneer mais próximo.

Visite o nosso website

Visite-nos no seguinte site:

<http://www.pioneer-car.eu>

- Registe o seu equipamento. Manteremos os detalhes da sua aquisição nos nossos ficheiros para o ajudar a consultar essas informações no caso de ter de reclamar um seguro, por exemplo, por perda ou roubo.
- Todas as informações recentes acerca da PIONEER CORPORATION estão apresentadas no nosso website.
- A Pioneer proporciona regularmente atualizações de software que melhoram o desempenho do produto. Consulte a secção de apoio no website da Pioneer para verificar todas as atualizações de software disponíveis.

Acerca deste produto

- Este produto não funciona correctamente fora da Europa. A função RDS (Sistema de dados de rádio) só funciona em áreas com estações FM que transmitam sinais RDS. O serviço RDS-TMC pode ser utilizado numa área onde haja uma estação que transmita o sinal RDS-TMC.
- O CarStereo-Pass Pioneer destina-se a utilização apenas na Alemanha.

Proteger o painel e ecrã LCD

- Quando não utilizar o sistema, proteja o ecrã LCD da luz solar direta. A subida de temperatura provocada por uma exposição prolongada à luz solar direta pode causar mau funcionamento do ecrã LCD.
- Sempre que utilizar um telemóvel, afaste a respectiva antena aérea do ecrã LCD para evitar distorções de imagem de vídeo em forma de pontos, riscos coloridos, etc.
- Para proteger o ecrã LCD de possíveis estragos, pressione os botões do painel digital suavemente com os dedos.



Notas sobre a memória interna

- Toda a informação será eliminada, se desligar o fio amarelo da bateria (ou retirar a própria bateria).
- Algumas das configurações, assim como alguns conteúdos gravados poderão não ser restaurados.

Acerca deste manual

O presente manual utiliza diagramas dos menus atuais para a descrição das operações. No entanto, alguns menus de certos equipamentos poderão não corresponder às imagens dos menus apresentantes neste manual.





Significados dos símbolos utilizados neste manual

	Este símbolo apresenta a solicitação para pressionar um botão tátil apropriado no visor tátil.
	Este símbolo apresenta a solicitação para manter pressionado o botão tátil apropriado no visor tátil.

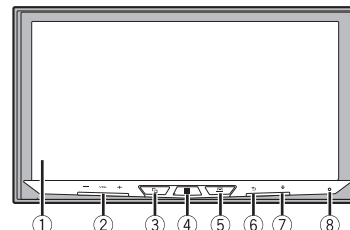
Descrição

Unidade principal



①	Menu LCD	
②	VOL (+/-)	
③		Prima para alternar entre os menus de Aplicação e do modo AV. Mantenha pressionado o botão para entrar em modo de câmara de visualização da retaguarda. NOTA Para ativar o modo de visualização de câmara com este botão, defina [Back Camera Input] em [On] ou [AV Input] em [Camera] (página 34).
④		Prima para visualizar o menu principal. Mantenha pressionado para desligar. Para voltar a ligar a unidade, prima qualquer botão.
⑤		Prima para visualizar a barra do menu (página 7). Mantenha pressionado para ativar ou desativar a função mute.
⑥		Prima para visualizar o menu principal ou retroceder para o menu anterior. Mantenha pressionado para desligar o visor.
⑦		Prima para ativar o modo de reconhecimento da voz como Siri durante a ligação do iPhone à unidade via Bluetooth ou USB.
⑧	RESET	Prima para redefinir o microprocessador (página 6).

Operações básicas

Repor as configurações do microprocessador

CUIDADO

- Ao pressionar o botão RESET, todas as definições e conteúdos gravados serão restaurados às predefinições de fábrica.
 - Não execute esta operação durante a ligação de um dispositivo a este produto.
 - Algumas das configurações, assim como alguns conteúdos gravados poderão não ser restaurados.
- As configurações do microprocessador devem ser repostas sob as seguintes condições:
 - Antes de utilizar este produto pela primeira vez após a sua instalação.
 - Em caso de falhas na operação do produto.
 - Em caso de existência de problemas com o controlo do sistema.

1 Desligue a ignição (ACC OFF).

2 Prima o botão RESET com um objeto pontiagudo.

Todas as definições e o conteúdo memorizado serão restaurados às definições de fábrica.

Controlo remoto

O controlo remoto CD-R33 é vendido em separado. Para mais detalhes, acerca do seu funcionamento, consulte o manual do controlo remoto.

Iniciar a unidade

1 Ligue o motor para efetuar o arranque do sistema.

Será exibido o menu [Select Program Language].

NOTA

Depois da segunda ligação, o menu será apresentado de forma diferente, dependendo das condições anteriores.

2 Selecione um idioma.

3 Prima .

Será exibido o menu [Speaker Mode Settings].

4 Selecione os modos de colunas.

[Standard Mode]

O sistema de 4 colunas com colunas frontais ou posteriores ou um sistema de seis colunas com colunas frontais e posteriores e subwoofer.

[Network Mode]

Sistema de 3 vias com uma coluna de agudos, médios e subwoofer (graves) para a reprodução de frequências (bandas) altas, médias e baixas.

AVISO

Não utilize a unidade em modo padrão, se ligar o sistema de colunas que se destinam ao modo Network de 3 vias. Ao fazê-lo, poderá causar danos nas colunas.

5 Prima [OK].

Será exibido o menu de informações legais.

6 Prima [OK].

Será exibido o menu principal.

NOTA

Uma vez configurado o modo de coluna, não é possível alterar as suas configurações a não ser que este produto seja restaurado às predefinições de fábrica. Restaure as definições de fábrica para alterar a configuração do modo de colunas (página 43).

Alterar o modo de colunas

Para alterar o modo de colunas é necessário repor as predefinições de fábrica deste produto.

1 Repor as predefinições (página 43).

Utilizar o painel digital

Pode controlar este produto ao pressionar os botões apresentados no ecrã com os seus dedos.

NOTA

Para proteger o ecrã LCD de possíveis estragos, pressione o painel digital suavemente com os dedos.

Botões comuns do painel digital

: Retorna para o menu anterior.

: Fecha o menu.

Menus de lista

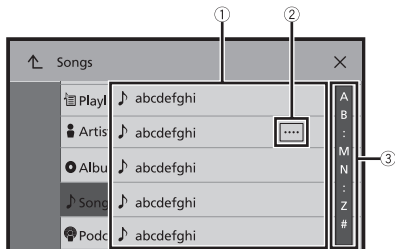

- | | |
|---|--|
| ① | Ao pressionar um item da lista permite-lhe limitar as opções e avançar para função seguinte. |
| ② | É exibido, se nem todos os caracteres forem exibidos na área de exibição.
Se pressionar o botão, o resto dos caracteres serão exibidos, percorrendo pelo ecrã.
NOTA
Esta função estará disponível apenas se parar o seu veículo num local seguro e aplicar o travão de mão. |
| ③ | É exibido se não for possível exibir os itens apenas numa única página.
Arraste a barra ou a lista para visualizar os itens omissos. |

Utilizar a barra de tempo

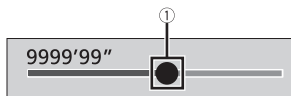

- | | |
|---|--|
| ① | É possível alterar o ponto de reprodução, arrastando o botão.
O tempo de reprodução correspondente à posição dos botões será exibido durante o processo de arrastamento. |
|---|--|

Utilizar a barra do menu









- 1 Prima .

A barra do menu será exibida no menu.

NOTA







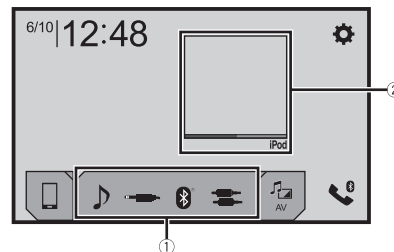

A disponibilidade da barra do menu varia consoante a fonte ativada.

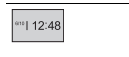

	Alterna o período de duração da luminosidade entre dia ou noite. NOTA Ao ativar a função AppRadio Mode +, será exibido AppRadio Mode + SideControlBar.
	Alterna entre a reprodução e pausa.
	 Avança/retrocede para próximo/anterior ficheiro.
	 Executa as funções de avanço ou retrocesso rápido.
	Exibe o menu de configuração (página 33).
	Fecha a barra do menu.





Menu principal



①	<p>Ícones das fontes favoritas</p> <p>SUGESTÕES</p> <ul style="list-style-type: none"> • Ao ligar um sistema de navegação externo à esta unidade, o botão do modo de navegação será exibido do lado direito do ecrã. • Se seleccionar [Power OFF], é possível desativar quase todas as funções. <ul style="list-style-type: none"> – Ao receber uma chamada (apenas para modo de mãos-livres via Bluetooth). – Ao receber sinal de vídeo da câmara de visualização de retaguarda. – Ao pressionar um botão neste produto. – Ao desligar (ACC OFF) e ligar novamente (ACC ON) a ignição.
②	<p>Botão AV Visualização da fonte atual.</p> <p>SUGESTÃO Ao exibir a última fonte utilizada, é possível seleccionar a fonte ao pressionar o botão.</p>
	<p>Configurar a data e hora (página 42)</p>
	<p>Menu de Configurações (página 33) e Favoritos (página 42)</p>
	<p>Botão do dispositivo em ligação Exibe o dispositivo ligado à unidade. Alterna a fonte ou aplicação do dispositivo em ligação como, por exemplo, AppRadio Mode +, sistema de navegação externo, etc.</p> <p>SUGESTÃO Ao ligar um dispositivo com a aplicação compatível, será exibido o botão de aplicação favorita. Uma vez exibido o botão, é possível ajustar a área dos botões de aplicação de seguinte forma:</p> <ol style="list-style-type: none"> 1 Manter pressionado .  é exibido no canto superior direito do botão de aplicação favorita. 2 Arraste o ícone  até a posição pretendida. Para finalizar o ajuste, prima qualquer parte do visor com a exceção do botão de aplicação favorita. <p>NOTA Esta função estará disponível apenas se parar o seu veículo num local seguro e aplicar o travão de mão.</p>
	<p>Fonte AV (página 15)</p>
	<p>Chamadas em modo mãos-livres (página 9)</p>

Bluetooth

Ligação Bluetooth

- 1 Ligue a função Bluetooth no dispositivo.**
- 2 Prima** .
- 3 Prima**  seguido de .
Será exibido o menu Bluetooth.
- 4 Prima [Connection].**
- 5 Prima** .
A unidade iniciará a pesquisa de dispositivos disponíveis e apresentá-los na lista de dispositivos.
- 6 Prima o nome do dispositivo Bluetooth**
Depois de efetuar o registo com sucesso, a ligação Bluetooth será estabelecida com o sistema. Uma vez estabelecida a ligação, o nome do dispositivo será exibido na lista.

NOTAS

- Caso já tenha emparelhado a unidade com cinco dispositivos, será exibido [Memory Full]. Elimine um dos dispositivos emparelhados (página 9).
- Se o seu dispositivo suportar a função SSP (Secure Simple Pairing), será exibido um número de seis dígitos no visor deste produto. Prima [Yes] para emparelhar os dispositivos.
- Se tentar estabelecer ligação com um outro telemóvel durante a ligação de dois telemóveis à esta unidade, a ligação do primeiro telemóvel será interrompida, estabelecendo, de seguida, a ligação com o telefone que tentou ligar.

SUGESTÕES



- Poderá efetuar a ligação Bluetooth, eliminando a unidade do dispositivo Bluetooth. Antes de registar, certifique-se de que a opção [Visibility] no [Bluetooth] está definida em [On] (página 9). Para mais detalhes sobre o funcionamento do dispositivo Bluetooth, consulte o manual de instruções fornecido com o dispositivo Bluetooth.
- É possível ligar dois telemóveis a este produto em simultâneo (página 9).

Configurações Bluetooth

- 1 Prima** .
- 2 Prima**  seguido de .

CUIDADO

Nunca desligue este produto, nem desligue o telefone durante o processo de configuração de Bluetooth.

Item do menu	Descrição
[Connection]	<p>Ligue, desligue ou elimine manualmente o dispositivo Bluetooth registado.</p> <p>Prima  para eliminar os dispositivos registados.</p> <p>Para ligar manualmente um dispositivo Bluetooth registado, prima o nome do dispositivo.</p> <p>Para desligar o dispositivo, prima o nome do dispositivo em ligação da lista.</p> <p>NOTA</p> <p>Pode ligar um dispositivo Bluetooth manualmente em um dos seguintes casos:</p> <ul style="list-style-type: none">• Dois ou mais dispositivos Bluetooth estão registados e o utilizador pretende seleccionar manualmente o dispositivo a utilizar.• Se pretender reestabelecer a ligação com o dispositivo Bluetooth.• Se, por alguma razão, não for possível estabelecer a ligação automaticamente.
[Auto Connect] [On] [Off]	<p>Selecione [On] para ligar um dispositivo Bluetooth automaticamente.</p> <p>NOTA</p> <p>Se ligou dois dispositivos Bluetooth da última vez que utilizou a unidade, ambos os dispositivos serão automaticamente ligados a este produto pela ordem do seu registo na lista de dispositivos.</p>
[Visibility] [On] [Off]	<p>Selecione [On] para tornar este produto visíveis para outro dispositivo.</p>
[PIN Code Input]	<p>Altere o código PIN para ligação Bluetooth.</p> <p>Código PIN predefinido: "0000".</p> <ol style="list-style-type: none">1 Prima [0] a [9] para introduzir um código (até 8 dígitos).2 Prima .
[Device Information]	<p>Exibição do nome do dispositivo e do endereço deste produto.</p>
[Bluetooth Memory Clear]	<p>Prima [Clear], seguido de [OK] para limpar a memória Bluetooth.</p>

Alterar o dispositivo Bluetooth em ligação

Depois de registar e ligar dispositivos Bluetooth a este produto, é possível alternar entre os dispositivos, utilizando o botão de alteração na função de telefone ou algumas fontes de áudio.

- É possível registar até três dispositivos Bluetooth neste produto (página 8).
- É possível ligar um dos dispositivos registados a este produto. No caso do dispositivo registado estar equipado com a função de telefone, será possível ligar dois dispositivos em simultâneo em caso de utilização da função de telefone. Se já dispuser de cinco dispositivos registados ligados a esta unidade, é possível ligar um terceiro dispositivo em função de áudio, com a utilização do botão no menu da fonte de áudio.
- O ícone para o telemóvel em utilização será exibido no menu "Phone menu". Se ligar dois telemóveis a este produto em simultâneo, será possível alterná-los, utilizando o botão de seleção dos dispositivos. O conteúdo do menu do telefone será memorizado para cada telemóvel em ligação (página 9).
- O botão de seleção dos dispositivos será exibido em algumas fontes de áudio. A fonte de áudio poderá ser automaticamente alternada para outra fonte, consoante o dispositivo selecionado.



Chamadas em modo mãos-livres

Para utilizar esta função será necessário ligar o seu dispositivo móvel a este produto via Bluetooth (página 8).



CUIDADO





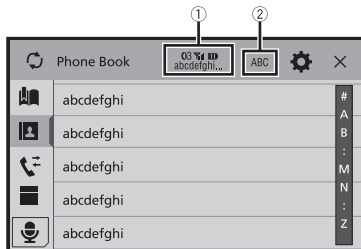

Para a sua segurança, evite falar ao telefone durante a condução.

Efetuar uma chamada

- 1 Prima .
- 2 Prima .
Será exibido o menu de telefone.
- 3 Prima um dos ícone de chamada no menu de telefone.



<p>①</p>	<p>Serão disponíveis os seguintes itens:</p> <ul style="list-style-type: none"> • Nome do telemóvel ligado • Lista de números do telemóvel ligado • Estado de receção do telemóvel ligado • Estado da bateria do telemóvel ligado <p>SUGESTÃO</p> <p>Se ligar dois telemóveis a este produto em simultâneo, será possível alterná-los, utilizando o botão de seleção dos dispositivos.</p>
<p>②</p>	<p>Altera o idioma de pesquisa ou o idioma do sistema para Inglês.</p> <p>NOTA</p> <p>Esta opção poderá não ser exibida, dependendo das configurações do idioma do sistema.</p>
	<p>Sincroniza manualmente os contactos no livro de contactos deste produto com os contactos do seu telefone.</p>
	<p>Utilizar a lista de marcações predefinidas (página 10)</p>
	<p>Utilizar a lista de contactos</p> <p>Selecione um contacto a partir da lista de contactos. Prima o nome pretendido e, em seguida, selecione o número de telefone.</p> <p>SUGESTOES</p> <ul style="list-style-type: none"> • Os contactos do seu telefone serão transferidos automaticamente para este produto. • Atualize a lista telefónica manualmente. <p>NOTAS</p> <ul style="list-style-type: none"> • Deve ativar a opção [Visibility] do menu [Bluetooth] (página 9). • Se os dois telemóveis estabelecerem automaticamente a ligação a este produto através da função de ligação automática dos dispositivos Bluetooth, será exibida a lista de contactos do segundo telemóvel.

	<p>Utilizar registo de chamadas</p> <p>Efetue a chamada a partir do histórico de chamadas recebidas , números marcados  ou chamadas não atendidas .</p>
	<p>Introdução directa de números de telefone</p> <p>Introduza os números e prima  para iniciar a chamada.</p>

► Terminar a chamada

1 Prima .

Utilizar as listas de marcação predefinida

► Registrar contactos

É possível registar até seis números de telefone por dispositivo como predefinição.

1 Prima .

2 Prima .

3 Prima  ou .

No menu [Phone Book], prima o nome pretendido para visualizar o número de telefone do contacto.

4 Prima .

► Marcação predefinida

1 Prima .

2 Escolha a entrada da lista para realizar uma chamada.

Será exibido o menu de marcação, seguido do início do processo da mesma.

► Eliminar contactos

1 Prima .

2 Prima .

3 Prima .

4 Prima .



5 Prima [Yes].

Receber uma chamada

1 Prima  para atender a chamada.

Prima  para terminar a chamada.

SUGESTÕES

- Ao pressionar  durante a receção de uma chamada, alterna para o modo do chamador.
- Ao pressionar  durante a receção de uma chamada, rejeita a chamada.

NOTA

Ao ligar dois telemóveis em simultâneo, no caso da receção de uma chamada no segundo telemóvel, será exibido o menu de confirmação da marcação do mesmo.

Função de reconhecimento de voz (Apenas para iPhone)

Ao ligar o seu iPhone a este produto, é possível utilizar a função de reconhecimento de voz (Modo Siri Eyes Free) no produto.

NOTAS

- Ao utilizar um iPhone, o modo Siri Eyes Free estará disponível neste produto.
- Neste capítulo, iPhone e iPod touch serão referidos como "iPhone".



1 Prima .

2 Prima .

3 Prima .

A função de reconhecimento de voz será iniciada e será exibido o menu de controlo de voz.

SUGESTOES

- Pode iniciar a função de reconhecimento de voz, mantendo pressionado o botão .
- Se ambos os telemóveis estabelecerem ligação automática com este produto via função de ligação automática dos dispositivos Bluetooth, a função de reconhecimento de voz (Modo Siri Eyes Free) será ativada para o segundo telemóvel.
- Se pretender utilizar a função de reconhecimento de voz (Modo Siri Eyes Free) num outro iPhone em ligação, prima o botão  para alterar a configuração para o outro iPhone. O iPhone selecionado será definido como um dispositivo primário.

Minimizar o menu de confirmação da marcação

1 Prima .

SUGESTÃO

Prima novamente  para exibir novamente o menu de confirmação da marcação.

NOTAS

- Não é possível minimizar o menu de confirmação de marcação no menu AV.
- Não é possível selecionar fontes AV, mesmo se minimizar o menu de confirmação da marcação durante a conversação ou receção de uma chamada.

Definições de telefone

1 Prima .

2 Prima  seguido de .

Item do menu	Descrição
[Auto Answer] [On] [Off]	Selecione [On] para atender uma chamada automaticamente.
[Ring Tone] [On] [Off]	Selecione [On] se não conseguir ouvir o tom de toque a partir das colunas do veículo.
[Invert Name]	Selecione [Yes] para alterar a ordem do primeiro e último nome na lista de contactos.

Configurar o modo privacidade

Durante a conversação, poderá alternar para o modo privado (falar diretamente no seu dispositivo móvel).

1 Define a função Parental Lock em  ou .

NOTAS

- Se ligar dois telemóveis a este produto e definir o primeiro em modo privado, é possível receber chamadas do segundo telemóvel, durante as chamadas em curso no primeiro telemóvel.
- Ao ligar dois telemóveis a este produto e desativar o modo privado do primeiro telemóvel, se atender uma chamada proveniente do segundo telemóvel durante uma chamada ou uma marcação em curso no primeiro, a chamada, a marcação ou a receção da chamada no primeiro telemóvel será terminada.

Ajustar o volume da chamada

Este produto pode ser ajustado consoante o volume da chamada.

1 Prima  para alternar entre três níveis de volume.

Notas sobre chamadas mãos-livres**►Notas gerais**

- Não é garantida a ligação de todos os dispositivos móveis equipados com a tecnologia Bluetooth.
- A distância máxima enquadrada dentro do campo de visão entre este produto e o seu dispositivo móvel deve ser igual ou inferior a 10 metros durante a receção ou envio de voz e de dados vias tecnologia Bluetooth.
- Em funcionamento com certos telemóveis, poderá não ser possível obter notificações sonoras a partir das colunas.
- Ao selecionar o modo privado no dispositivo móvel, a função mãos-livres poderá ser desativada.

► Registo e ligação

- As operações do dispositivo móvel poderão variar, consoante o tipo do dispositivo. Para mais detalhes, consulte o manual de instruções fornecido com o seu telemóvel.
- Em caso de problemas com a transferência dos contactos, desconecte o seu telefone e efetue novamente o processo de emparelhamento do seu telefone com este produto.

► Efetuar e receber as chamadas

- Pode presenciar ruído em seguintes situações:
 - Ao atender o telefonema, utilizando os botões do telefone.
 - Quando a pessoa de outro lado da linha atende o telefone.
- Se a pessoa do outro lado da linha não conseguir ouvir devido ao eco, diminua o volume da função mãos-livres.
- Com alguns dispositivos móveis, mesmo depois de pressionar o botão de atendimento da chamada, a função mãos-livres poderá não funcionar propriamente.
- O nome registado será exibido, se o número da chamada recebida está registado na lista de contactos. Ao registar o mesmo número de telefone sob diferentes nomes, será exibido apenas o número de telefone.

► Registo de chamadas recebidas e de números marcados

- Não pode efetuar o registo de chamadas, cuja identificação é desconhecida (número privado) no histórico de chamadas recebidas.
- Se as chamadas forem efetuadas a partir do próprio telemóvel, não será efetuado qualquer registo na unidade.

► Transferência da lista telefónica

- Se dispuser de mais de 1 000 entradas registadas na sua Lista telefónica, não será possível transferir todas as entradas na sua totalidade.
- Dependendo do telemóvel, o produto poderá não apresentar corretamente a lista de contactos.
- Se a lista de contactos do telemóvel incluir dados de imagem, esta poderá não ser transferida corretamente.
- Dependendo do tipo de dispositivo móvel, poderá não ser possível efetuar a transferência da lista de contactos.

Áudio via Bluetooth



Antes de utilizar o leitor de áudio com a tecnologia Bluetooth, deve registar e ligar o seu dispositivo neste sistema (página 8).

NOTAS

- Dependendo do leitor de áudio Bluetooth ligado a este sistema de navegação, as funções disponíveis com este produto poderão ser limitadas aos dois níveis apresentados adiante:
 - A2DP (Advanced Audio Distribution Profile) Apenas é possível a reprodução de faixas armazenadas no leitor.
 - A2DP e AVRCP (Perfil de controlo remoto de áudio/vídeo): É possível reproduzir, efetuar pausar, selecionar faixas, etc.

- Dependendo do dispositivo Bluetooth ligado a este produto, as operações disponíveis neste produto poderão se limitar a ou divergir das operações descritas neste manual.
- Durante a reprodução de faixas no seu dispositivo Bluetooth, utilize o menos possível a função de telefone. Ao fazê-lo, poderá causar ruído na reprodução de faixas.
- Ao falar ao telefone durante a ligação do dispositivo Bluetooth a este produto via Bluetooth, a reprodução poderá ser interrompida, entrando em modo de pausa.

1 Prima .

2 Prima  seguido de .

Será exibido o menu de configuração do sistema.

3 Prima [AV Source Settings].

4 Certifique-se de que a opção [Bluetooth Audio] está definida em On.

5 Prima .

6 Prima [AV].

Será exibido o menu da fonte AV.

7 Prima [Bluetooth Audio].

Será exibida o menu de reprodução e áudio Bluetooth.

Operações básicas

Menu de reprodução de áudio Bluetooth.



①

Indicador de número de faixa



Alterna entre a reprodução e pausa.

	<p>Avança/retrocede para próximo/anterior ficheiro.</p> <ul style="list-style-type: none"> Ao pressionar , seguido de ou , é possível avançar e retroceder pelos ficheiros. Ao pressionar e, de seguida, manter pressionado ou , é possível executar a função de avanço ou retrocesso rápido.
	<p>Seleciona o tipo de repetição</p>
	<p>Reproduz ficheiros por ordem aleatória.</p>
	<p>Seleciona um ficheiro ou uma pasta a partir da lista de reprodução.</p> <p>NOTA</p> <p>Esta função está disponível apenas com utilização de dispositivos Bluetooth com versão de AVRCP igual ou superior a 1.4.</p>
	<p>Alterna entre os dispositivos Bluetooth em caso da ligação dos dispositivos a este produto via função Bluetooth (página 9).</p>

AppRadio Mode +

Pode controlar aplicações instaladas no iPhone ou smartphone, pressionando os botões do ecrã digital, arrastando e percorrendo os itens diretamente no seu sistema.

NOTAS

- Os gestos compatíveis variam consoante a aplicação para iPhone ou Smartphone.
- Dependendo da aplicação, poderá ser exibida uma imagem, mesmo que a aplicação não seja compatível com o modo AppRadio Mode +. No entanto, não será possível controlar a aplicação. Para utilizar o modo AppRadio Mode +, instale a aplicação AppRadio no seu iPhone ou smartphone. Para mais detalhes acerca da aplicação AppRadio, visite: <http://www.pioneer-car.eu/eur/appradiomode>
- Certifique-se de ler a secção Using app-based connected content (page 52) antes de efetuar esta operação.
- Não será possível reproduzir ficheiros protegidos contra cópia, tais como DRM.
- AppRadio Mode + pode ser referida como AppRadio Mode.

AVISO

- Determinados usos de iPhone ou smartphone poderão ser ilegais durante a condução, consulte e respeite a legislação do seu país.
- Em caso de dúvidas acerca de uma função em particular, estacione o veículo.
- Não deverá efetuar qualquer função que prejudique a sua segurança durante a condução.

Utilizar AppRadio Mode +

Importante

- A Pioneer não se responsabiliza por qualquer problema decorrente da utilização defeituosa ou incorreta do conteúdo de aplicações.
- O conteúdo e o funcionamento de aplicações compatíveis são da responsabilidade das App desenvolvedores.
- Em modo AppRadio Mode +, o funcionamento do produto é limitado às funções determinadas pelo desenvolvedor de App.
- A disponibilidade da funcionalidade do modo AppRadio Mode + é determinado pelos desenvolvedores de App e não pela Pioneer.
- O modo AppRadio Mode + permite aceder a outras aplicações não listadas (sujeitas a limitações durante a condução), no entanto com a extensão do seu conteúdo a ser utilizado é determinado pelo fabricante da App.

Procedimentos iniciais





Ao ligar um iPhone ou smartphone a este produto, as definições serão configuradas automaticamente de acordo com o dispositivo em ligação. Para mais detalhes sobre ligações disponíveis, consulte iPod/iPhone or smartphone connection for AV source (page 16)



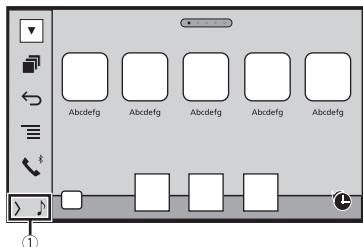



SUGESTÕES

- Prima o ícone da aplicação pretendida depois de iniciar a aplicação AppRadio.
- Ao ligar um dispositivo durante a execução de uma aplicação compatível com o modo AppRadio Mode +, será exibido o menu de aplicações do sistema deste produto.
- A aplicação será iniciada. Será exibido o seu menu.
- Prima  para retroceder ao menu principal.



AppRadio Mode +



	Visualização da fonte atual.
	Exibição do ecrã de iniciação da aplicação.
	Visualização do menu anterior.
	Exibe o menu.

- Prima  e, em seguida prima  para ocultar o modo AppRadio Mode + SideControlBar.
- Prima  e, em seguida prima  para exibir novamente o modo AppRadio Mode + SideControlBar.
-  e  não estão disponíveis, dependendo do tipo de dispositivo.

Para utilizadores de iPhone

- 1 Ligue o seu iPhone.**
Consulte o manual de instalação.
- 2 Prima .**
- 3 Prima .**
- 4 Prima [AppRadio Mode].**

5 Prima o ícone pretendido.

AppRadio app será iniciado.

Para utilizadores de smartphones (Android)

NOTAS

- [USB MTP] será definido em [Off] para utilização de AppRadio Mode + (página 33).
- A capacidade de reprodução de vídeo depende do dispositivo Android em ligação.

1 Desbloqueie o seu smartphone e ligue-o a este produto via USB.

Consulte o manual de instalação.

2 Prima .

3 Prima .

4 Prima [AppRadio Mode].

5 Prima o ícone pretendido.

AppRadio app será iniciado.

Utilizar o teclado

Ao pressionar a área de introdução de texto da aplicação do iPhone, será apresentado o teclado. Pode introduzir texto diretamente a partir do produto.

NOTA

Esta função é disponível apenas em modo AppRadio Mode + para iPhone.

⚠ CUIDADO

Para a sua segurança, o teclado está disponível apenas quando o veículo está estacionado com o travão de mão engatado.

1 Inicie o modo AppRadio Mode +.

2 Prima a área de introdução de texto no menu da aplicação.

Será apresentado o teclado para a introdução de texto.

SUGESTÃO

Poderá alterar o idioma do teclado (página 35).

Utilizar a função de mistura de som

Pode efetuar a mistura de áudio entre a AV e uma aplicação para iPhone ou smartphone durante a utilização do AppRadio Mode +.

NOTA

Dependendo da aplicação ou a AV, algumas funções poderão não estar disponíveis.

1 Inicie o modo AppRadio Mode +.

2 Prima VOL (+/-).

Será apresentado o menu da função de mistura de som.

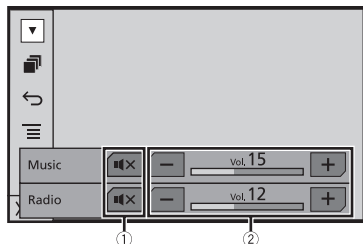

① **Prima para ativar a função mute. Prima novamente para desativar a função mute.**

② **Ajusta o volume da aplicação.**

SUGESTÃO

É possível alterar o menu de AV e o menu de Aplicação ao pressionar .

Fonte AV

Fontes AV compatíveis

Pode reproduzir ou utilizar as seguintes fontes com este produto:

- Rádio
- Rádio digital
- USB

É possível reproduzir as seguintes fontes ou utilizar as mesmas em conjunto com um dispositivo auxiliar.

- iPod
- Spotify®
- Áudio via Bluetooth®
- Entrada AV (AV)
- AUX

Visualizar o menu AV

1 Prima  e, em seguida, prima o botão AV.

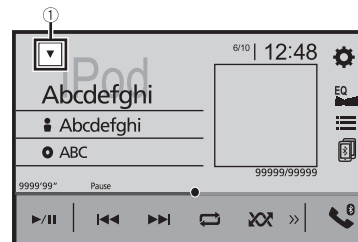

Será exibido o menu AV.





① **Visualizar a lista de fontes**

Selecionar uma fonte

Exibição da fonte no menu de seleção de AV

- 1 Prima  e, em seguida, prima o botão .
- 2 Prima o ícone da fonte pretendida.
Ao selecionar [Source OFF], a fonte AV será desativada.

Visualização da lista de fontes



- 1 Prima  e, em seguida, prima o botão AV.
- 2 Prima .
- 3 Prima o botão da fonte.
Ao selecionar [Source OFF], a fonte AV será desativada.

Alterar a ordem de exibição da fonte



NOTA

Esta função estará disponível apenas se parar o seu veículo num local seguro e aplicar o travão de mão.

Alterar a ordem de exibição dos ícones de fonte

- 1 Prima  e, em seguida, prima o botão .
- 2 Mantenha pressionado o ícone da fonte e arraste-o até à posição pretendida.



Alterar a ordem de exibição dos botões de fonte

- 1 Prima  e, em seguida, prima o botão AV.
- 2 Prima .
- 3 Prima .
- 4 Arraste o botão de fonte até à posição pretendida.

Ajustar a dimensão dos ícones de fonte favoritas

NOTA

Esta função estará disponível apenas se parar o seu veículo num local seguro e aplicar o travão de mão.

- 1 Prima .
- 2 Manter pressionado .
- 3 Arraste o ícone  até a posição pretendida.

Para finalizar o ajuste, prima qualquer parte do visor com a exceção do ícone de fonte favorita.

Ligação de iPod/iPhone ou smartphone como fonte AV

Ao utilizar um iPod/iPhone ou smartphone com este produto, as definições serão configuradas automaticamente de acordo com o dispositivo em ligação. Esta secção descreve a compatibilidade de fontes para cada dispositivo com ligação.

NOTAS

- Os métodos de funcionamento podem variar consoante os modelos de iPod/iPhone ou de smartphone e a sua versão de software.
- Dependendo da versão do software do iPod/iPhone ou de versão de SO de smartphone, esta pode não ser compatível com este equipamento.

iPod/iPhone com conector Lightning

Estes são os métodos de ligação de um iPod/iPhone com conector Lightning. As fontes disponíveis diferem consoante o método de ligação.

- Ligação via Bluetooth* (página 17)
- Ligação via CD-IU52* (página 17)

* Vendido em separado

Modelos iPod/iPhone compatíveis

- iPhone 7, 7 Plus
- iPhone SE
- iPhone 6, 6 Plus, 6s, 6s Plus
- iPhone 5, 5c, 5s
- iPod touch 5ª, 6ª geração
- iPod nano 7ª geração

Dependendo do modelo de iPod, este poderá não ser compatível com algumas fontes AV. Para mais detalhes acerca da compatibilidade de iPod/iPhone com este produto, consulte as informações disponíveis no nosso website.

SUGESTÃO

É possível ligar e controlar um iPod/iPhone compatível com este produto, utilizando cabos de ligação vendidos em separado.

Ligação via Bluetooth

Serão disponíveis as seguintes fontes ao ligar um iPod/iPhone à unidade via Bluetooth.

- iPod
- Spotify
- Áudio via Bluetooth

1 Ligue um iPod/iPhone a este produto via Bluetooth (página 8).

2 Prima  e, em seguida, prima o botão .

3 Prima a fonte pretendida compatível com o dispositivo.

Ligação via CD-IU52

Serão disponíveis as seguintes fontes ao ligar um iPod/iPhone à unidade com conector Lightning via CD-IU52 (vendido em separado).

- iPod
- Spotify



1 Ligue um iPod/iPhone ao terminal USB deste produto via cabo CD-IU52.

2 Prima  e, em seguida, prima o botão .

3 Prima a fonte pretendida compatível com o dispositivo.

- AppRadio Mode +

1 Ligue um iPod/iPhone ao terminal USB deste produto via cabo CD-IU52.

2 Prima  e, em seguida, prima o botão .

3 Prima [AppRadio Mode].

4 Prima o ícone pretendido.

iPhone com conector de 30 pinos

Estes são os métodos de ligação de um iPhone com conector de 30 pinos. As fontes disponíveis diferem consoante o método de ligação.

- Ligação via Bluetooth* (página 17)
- Ligação via CD-IU51* (página 17)

* Vendido em separado

Modelos iPhone compatíveis

- iPhone 4s

Para mais detalhes acerca da compatibilidade de iPhone com este produto, consulte as informações disponíveis no nosso website.

SUGESTÃO



É possível ligar e controlar um iPhone compatível com este produto, utilizando cabos de ligação vendidos em separado.

Ligação via Bluetooth

Serão disponíveis as seguintes fontes ao ligar um iPhone à unidade via Bluetooth.

- iPod
- Spotify
- Audio via Bluetooth

1 Ligue um iPhone a este produto via Bluetooth (página 8).

2 Prima  e, em seguida, prima o botão .



3 Prima a fonte pretendida compatível com o dispositivo.

Ligação via CD-IU51

Serão disponíveis as seguintes fontes ao ligar um iPhone à unidade com conector de 30 pinos via CD-IU51 (vendido em separado).

- iPod
- Spotify

1 Ligue um iPhone ao terminal USB deste produto via cabo CD-IU51.

2 Prima  e, em seguida, prima o botão .

3 Prima a fonte pretendida compatível com o dispositivo.

Smartphone (Dispositivo Android™)

Estes são os métodos de ligação de um smartphone a este produto. As fontes disponíveis diferem consoante o método de ligação.

- Ligação via Bluetooth* (página 18)
- Ligação via CD-MU200* (página 18)

* Vendido em separado

Smartphones compatíveis



Não é garantida a compatibilidade com todos os smartphones. Para mais detalhes acerca da compatibilidade de smartphone com este produto, consulte as informações disponíveis no nosso website.

Ligação via Bluetooth

Serão disponíveis as seguintes fontes ao ligar um smartphone à unidade via Bluetooth.

- Spotify
- Áudio via Bluetooth

1 Ligue um smartphone a este produto via Bluetooth (página 8).

2 Prima  e, em seguida, prima o botão .



3 Prima a fonte pretendida compatível com o dispositivo.

Ligação via CD-MU200

Serão disponíveis as seguintes fontes ao ligar um smartphone à unidade via CD-MU200.

- AppRadio Mode +

1 Ligue um smartphone ao terminal USB deste produto via cabo CD-MU200.

2 Prima  e, em seguida, prima o botão .

3 Prima [AppRadio Mode].

4 Prima o ícone pretendido.

Rádio digital

Operações do sintonizador do rádio digital (Digital Radio)

Para a melhor recepção de Rádio Digital, certifique-se de utilizar uma antena de Rádio Digital com alimentação phantom (tipo ativo). A Pioneer recomenda a utilização de AN-DAB1 ou CA-AN-DAB.001 (vendidos em separado).

O consumo atual da antena de Rádio Digital deve ser igual ou inferior a 100 mA

NOTAS

- Som de alta qualidade (semelhante a qualidade de um CD, no entanto, em alguns casos, as faixas poderão ser reduzidas para proporcionar o maior número de serviços de transmissão).
- Recepção sem interferências
- Algumas estações realizam testes de transmissão.

Suporte para MFN

Se alguns dos conjuntos suportarem o mesmo componente de serviço, será selecionado automaticamente um conjunto com a melhor recepção.

Procedimentos iniciais

1 Prima  e, em seguida, prima o botão .

2 Prima [Digital Radio].
Será exibido o menu Digital Radio.











NOTA

A lista de serviços será automaticamente atualizada ao iniciar a função de rádio digital (Digital Radio) pela primeira vez. Em caso de sucesso no processo de atualização, será automaticamente sintonizada a estação apresentada no início da lista de serviços.

Operações básicas

Menu Rádio digital



	 Sintonização dos canais predefinidos a partir de um dos botão de memória.  Armazena a frequência de transmissão atual ao botão.
	Exibe a lista de canais predefinidos. Selecione um item da lista para selecione o serviço predefinido.
	Seleciona a banda DAB1, DAB2 ou DAB3
	 Sintonização manual Ao detetar múltiplos serviços na mesma frequência, alterna os mesmos um a um.
	Sintonização por pesquisa Avança para o grupo seguinte.
	Armazena automaticamente as transmissões recentes na memória (modo time shift). Ao pressionar o botão  , pausa ou reprodução de transmissões armazenadas. Prima  para resumir as transmissões em tempo real.
	NOTAS <ul style="list-style-type: none">• A transmissão armazenada será substituída pela transmissão mais recente.• Se a duração da seleção em pausa exceder a capacidade de memória, a reprodução será resumida a partir do início da seleção em memória.

	<p>Seleciona um componente de serviço. Prima a categoria seguinte e seleccione cada item. [Station]: Exibição de todos os componentes de serviço. [Program Type] (PTY): Pesquisa pela informação do tipo do programa. [Station Group] (grupo): Exibição da lista de grupos.</p> <p>SUGESTÃO Ao pressionar [List Update], será possível atualizar as informações da lista de estações manualmente.</p> <p>NOTAS</p> <ul style="list-style-type: none"> • As informações da lista de estações são atualizadas automaticamente ao iniciar a utilização desta fonte. • Perante qualquer alteração no grupo de estações em reprodução, as informações da lista de estações serão atualizados automaticamente.
--	---

SUGESTOES

- Ao pressionar [Menu] e, em seguida pressionar, [Left] ou [Right], também é possível selecionar canais predefinidos.
- Ao pressionar [Menu] e, em seguida, manter pressionado e soltar [Left] ou [Right], é possível efetuar a pesquisa automática.

Configurações DAB

- 1 Prima [Menu].
- 2 Prima [Settings] seguido de [DAB].
Será exibido o menu de configuração do sistema.
- 3 Prima [AV Source Settings].
- 4 Prima [DAB settings].

Os menus podem variar consoante a fonte.

Item do menu	Descrição
[Service Follow]*1*2 [On] [Off]	Pesquise por um outro grupo com suporte para o mesmo serviço para uma melhor recepção. Se o sistema não conseguir encontrar um componente de serviço alternativo e o sinal da recepção permanecer fraco, esta função irá mudar automaticamente para uma transmissão idêntica na banda FM. (HARD LINK)
[Antenna Power] [On] [Off]	Selecione se pretende fornecer energia para a antena de rádio digital ligada ao equipamento. Para mais detalhes acerca dos métodos de ligação da antena de rádio digital, consulte o manual de instalação.

Item do menu	Descrição
[TA Interrupt]*2	Recebe informações de trânsito a partir da última frequência selecionada, interrompendo outras fontes.
[TA OFF]	Desativa esta função.
[DAB+RDS TA]	Recebe informações de trânsito para DAB e RDS (a opção AN-DAB1 é prioritária), caso disponível.
[RDS TA ONLY]	Recebe informações de trânsito para apenas a opção RDS, caso disponível.
[Soft Link]*2 [On] [Off]	No caso de impossibilidade de obter recepção com a opção HARD LINK, o sintonizador pesquisa por um outro conjunto com o mesmo tipo do componente de serviço. Se o sistema não conseguir encontrar um componente de serviço alternativo e o sinal da recepção permanecer fraco, esta função irá mudar automaticamente para uma transmissão idêntica na banda FM.



NOTAS

- Esta configuração está disponível apenas ao selecionar [Service Follow] em [On].
- Apenas disponível em áreas com suporte para função [SOFT LINK].
- O conteúdo de transmissão do canal selecionado poderá divergir do conteúdo do canal original.

- *1 É possível utilizar esta função apenas quando [Digital Radio] está selecionada como fonte.
 *2 Dependendo do modelo em utilização, este menu poderá não ser exibido.

Rádio







Procedimentos iniciais



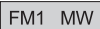

- 1 Prima  e, em seguida, prima o botão .
- 2 Prima [Radio].
Será exibido o menu "Radio".

Operações básicas







Menu Rádio



	 Sintonização dos canais predefinidos a partir de um dos botões de memória.
	Armazena a frequência de transmissão atual ao botão.
	Exibe a lista de canais predefinidos. Selecione um item da lista ([1] a [6]) para selecionar o canal predefinido.
	Seleciona a banda FM1, FM2, FM3, MW ou LW.
	Executa a função BSM (Best Stations Memory) (página 21).

 	 Sintonização manual
	Sintonização automática e sintonização non-stop Ao soltar o botão poucos segundos depois, esta função avança para a próxima estação da frequência atual. Ao manter pressionado o botão durante alguns segundos, esta função entra em modo de sintonização non-stop.

SUGESTOES

- Ao pressionar  e, em seguida pressionar,  ou , também é possível selecionar canais predefinidos.
- Ao pressionar  e, em seguida, manter pressionado e soltar  ou  é possível efetuar a pesquisa automática.

Memorizar as frequências de emissão mais fortes (BSM)

A função BSM (best station memory) memoriza automaticamente seis frequências de emissão mais fortes sob os botões de sintonização predefinida [1] a [6].

NOTAS



- A memorização das frequências de emissão com função BSM poderá substituir as frequências anteriormente memorizadas.
- As frequências de emissão anteriormente memorizadas podem permanecer na memória, se o limite de armazenamento de frequências não tiver sido atingido.

- 1 Prima  para iniciar a pesquisa.
Durante a exibição da mensagem, as seis frequências de emissão mais fortes serão memorizadas sob os botões de canal predefinido pela ordem da força do sinal.

Para cancelar o processo de memorização

- 1 Prima [Cancel].

Definições do rádio

- 1 Prima .
- 2 Prima  seguido de .
Será exibido o menu de configuração do sistema.
- 3 Prima [AV Source Settings].
- 4 Prima [Radio settings].

Os menus podem variar consoante a fonte.

Item do menu	Descrição
[Local] [Off] FM: [Level1] [Level2] [Level3] [Level4] MW/LW: [Level1] [Level2]	A função de busca local permite sintonizar apenas as estações com sinal suficientemente forte para uma boa receção. NOTA As opções [Level4] para FM e [Level2] para MW/LW estarão disponíveis apenas em estações com sinal forte.
[FM Step] [100kHz] [50kHz]	É possível selecionar o passo de sintonização na banda FM. NOTA O passo de sintonização permanece em [50kHz] durante o processo de sintonização manual.
[Regional] [On] [Off]	É possível optar pela verificação do código de área durante a busca em modo Auto PI.
[Alternative FREQ] [On] [Off]	Sintonização para uma frequência diferente fornecida pela mesma estação.
[Auto PI] [On] [Off]	Pesquisa automaticamente pelo mesmo código PI (Identificação do programa) de estação de transmissão a partir de todas as bandas de frequência quando uma estação de transmissão contem dados RDS. NOTA Mesmo se definir esta opção em [Off], a pesquisa PI será executada automaticamente em caso de impossibilidade de obter uma boa receção.
[TA Interrupt]*	Recebe informações de trânsito a partir da última frequência selecionada, interrompendo outras fontes. SUGESTÃO A definição selecionada também se aplica a [TA Interrupt] em [DAB settings].
[TA OFF]	Desativa esta função.
[DAB+RDS TA]	Recebe informações de trânsito para DAB e RDS (a opção DAB é prioritária), caso disponível.
[RDS TA ONLY]	Recebe informações acerca do trânsito para apenas a opção DAB+RDS TA, caso disponível.
[News Interrupt]* [On] [Off]	Interrupção da fonte selecionada com o programa de noticiário.

Item do menu	Descrição
[Tuner Sound]*	Modificar a qualidade de som do sintonizador FM
[Music]	Dá prioridade à qualidade de som.
[Talk]	Dá prioridade à prevenção de ruído.
[Standard]	Sem qualquer efeito.

* Esta função está disponível apenas durante a receção da banda FM.

Ficheiros comprimidos

Ligar/ desligar um dispositivo de armazenamento USB

É possível reproduzir ficheiros de áudio comprimidos, ficheiros de vídeo comprimidos ou imagens num dispositivo de armazenamento USB.

Desligar um dispositivo de armazenamento USB

- 1 Retire a ficha do cabo USB da porta USB.
- 2 Ligue o dispositivo de armazenamento USB ao cabo USB.

NOTAS

- Esta unidade poderá não funcionar bem com certos dispositivos USB.
- Não é possível efetuar ligação através de um hub USB.
- É necessário um cabo USB para a ligação dos dispositivos.

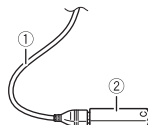

①	Cabo USB
②	Dispositivo de armazenamento USB

Desligar um dispositivo de armazenamento USB

- 1 Retire o dispositivos de armazenamento USB do cabo USB.

NOTAS

- Certifique-se de que não existe acesso e transferência de dados antes de retirar o dispositivo USB.
- Desligue (ACC OFF) a ignição antes de retirar o dispositivo USB.

Procedimentos iniciais

- 1 Prima e, em seguida, prima o botão .
- 2 Ligue o dispositivo de armazenamento USB ao cabo USB (página 22).
- 3 Prima [USB].
A reprodução será realizada pela ordem do número de pastas. As pastas com ficheiros não compatíveis serão ignoradas.

Operações básicas

SUGESTOES







- Ao pressionar , seguido de ou , é possível avançar e retroceder pelos ficheiros.
- Ao pressionar e, de seguida, manter pressionado ou no ficheiro de áudio ou de vídeo, é possível executar a função de avanço ou retrocesso rápido.
- Pode configurar o tamanho do ecrã de acordo com os ficheiros de vídeo e de imagem (página 42).

Fonte de áudio

Menu de fonte de áudio 1 (Exemplo: USB)







①	Exibição do menu "Link Search". Prima a faixa a reproduzir, seguido de informações de faixa, depois de selecionar o modo de pesquisa (Music Browse) (página 24). SUGESTAO Se pressionar a capa de álbum, será exibida a lista de faixas deste álbum.
	NOTA Esta função está disponível apenas para dispositivos de armazenamento USB. Alterna entre a reprodução e pausa.

	Avança/retrocede para próximo/anterior ficheiro.
	Define o modo de reprodução repetida para todos os ficheiros/ pasta em reprodução/ título em reprodução.
	Reproduz ou não reproduz ficheiros por ordem aleatória.
	Exibição da barra de funções oculta. SUGESTAO É possível visualizar a barra de funções oculta ao deslizar o dedo de direita para esquerda.
	Alterna entre os seguintes tipos de ficheiros multimédia. [Music]: Ficheiros de áudio comprimido [Video]: Ficheiros de vídeo comprimido [Photo]: Ficheiros de imagem
	Seleciona um ficheiro a partir da lista. Prima um ficheiro na lista para reproduzir. SUGESTAO Ao pressionar a pasta, será exibido o seu conteúdo. Ao pressionar um ficheiro da lista, irá reproduzi-lo. NOTA Ao reproduzir ficheiros de áudio comprimidos e armazenados no dispositivo USB, será possível pesquisar por ficheiros, utilizando a função Music Browse (página 24).
	Apresenta o menu MIXTRAX (página 32).

Menu de fonte de áudio 2 (Exemplo: USB)



	Exibição da barra de funções oculta. SUGESTAO É possível visualizar a barra de funções oculta ao deslizar o dedo de esquerda para direita.
	Seleciona a pasta anterior ou a pasta seguinte.
	Constrói base de dados para utilização do modo Music Browse (página 24).
	Altera a exibição de informação acerca da música em reprodução.

► Selecionar um ficheiro, utilizando a função Music Browse

É possível selecionar ficheiros utilizando a lista de categorias, se os ficheiros contiverem tags de informação.

NOTAS

- Esta função está disponível apenas para dispositivos de armazenamento USB
- Não é possível executar o modo Music Browse com a alimentação desligada.

1 Prima para criar uma base de dados.

O modo Music Browse estará disponível depois da criação da base de dados.

2 Prima .

3 Prima o título da categoria para exibir a lista de ficheiros.

4 Prima o item.

Filtre o item até o título da música ou ficheiro desejado for exibido na lista.

5 Prima o título da música ou do ficheiro para iniciar a reprodução.

Se a seleção efetuada com a função Music Browse for cancelada, é possível selecionar novamente o modo Music Browse pressionando [Tag] na lista de ficheiros/pastas e pressionando a faixa pretendida.

SUGESTÃO

Uma vez criada a base de dados na memória USB, não será necessário criar novamente a base de dados durante o armazenamento do mesmo conteúdo. Para introduzir diretamente o modo Music Browse, prima  e, em seguida, prima [Tag] antes de selecionar a faixa.

Fonte de vídeo

⚠ CUIDADO

Por razões de segurança, a função de visualização de vídeos não está disponível enquanto o veículo se encontrar em movimento. Para visualizar os vídeos, deve estacionar o veículo num local seguro e engatar o travão de mão.

Menu de fonte de vídeo (Exemplo: USB)



①	Minimiza os botões do painel digital. Para exibir novamente os botões, prima qualquer parte do ecrã.
	Alterna entre a reprodução e pausa.
	Executa as funções de avanço ou retrocesso rápido. Prima novamente para alterar a velocidade de reprodução.
	Parar a reprodução
	Execute a reprodução por fotograma ("frame-by-frame").
	Execute a reprodução em câmara lenta.
	Define o modo de reprodução repetida para todos os ficheiros/pasta em reprodução/título em reprodução.
	Alteração do idioma das legendas/de áudio. SUGESTÃO Os ícones podem variar consoante a fonte.
	Alterna entre os seguintes tipos de ficheiros multimédia. [Music]: Ficheiros de áudio comprimido [Video]: Ficheiros de vídeo comprimido [Photo]: Ficheiros de imagem



Seleciona um ficheiro a partir da lista.

Prima um ficheiro na lista para reproduzir.

SUGESTÃO

Ao pressionar a pasta, será exibido o seu conteúdo. Ao pressionar um ficheiro da lista, irá reproduzi-lo.



Avança/retrocede para próximo/anterior ficheiro.

Fonte de imagem estáticas

SUGESTOES

- As imagens não serão exibidos em monitores posteriores.
- Ao pressionar [Enter] e, em seguida, manter pressionado [Left] ou [Right] num ficheiro de imagem, é possível efetuar pesquisa de 10 ficheiros de cada vez. Se o ficheiro em reprodução for o primeiro ou o último ficheiro da pasta, a busca não é executada.

Menu de imagem estáticas



①

Minimiza os botões do painel digital.

Para exibir novamente os botões, prima qualquer parte do ecrã.











Alterna entre a reprodução e pausa.



Avança/retrocede para próximo/anterior ficheiro.



Seleciona a pasta anterior ou a pasta seguinte.

	<p>Define a imagem atual como tela de fundo. Prima os itens seguintes e, em seguida, prima [Yes] para guardar a imagem. [As AV Screen]: Guarda a imagem como a tela de fundo do menu AV. [As HomeScreen]: Define a imagem como a tela de fundo do menu principal. [As Both]: Define a imagem como a tela de fundo do menu principal e do menu AV.</p> <p>NOTA Se guardar uma nova imagem, a tela de fundo em utilização será eliminada (à exceção de imagens predefinidas).</p>
	<p>Roda a imagem em exibição a 90° no sentido de ponteiros de relógio.</p>
 	<p>Define o modo de reprodução repetida para todos os ficheiros/ pasta em reprodução.</p>
 	<p>Reproduz ou não reproduz todos os ficheiros em modo de reprodução atual por ordem aleatória.</p>
	<p>Alterna entre os seguintes tipos de ficheiros multimédia. [Music]: Ficheiros de áudio comprimido [Video]: Ficheiros de vídeo comprimido [Photo]: Ficheiros de imagem</p>
	<p>Seleciona um ficheiro a partir da lista. Prima um ficheiro na lista para reproduzir.</p> <p>SUGESTAO Ao pressionar a pasta, será exibido o seu conteúdo. Ao pressionar um ficheiro da lista, irá reproduzi-lo.</p>



iPod

Ligar o iPod.

Ao ligar um iPod a este produto, as definições serão configuradas automaticamente de acordo com o dispositivo em ligação. Para mais detalhes sobre ligações disponíveis, consulte iPod/iPhone or smartphone connection for AV source (page 16)







NOTAS

- Dependendo da geração ou versão do iPod, algumas funções poderão não estar disponíveis.
- Não elimine a aplicação Apple Music® app do seu iPod, visto que algumas das funções poderão não estar disponíveis.

- 1 Ligue o seu iPod.
- 2 Prima  e, em seguida, prima o botão .
- 3 Prima [iPod].

Operações básicas







SUGESTOES

- Ao pressionar , seguido de  ou , é possível avançar e retroceder pelos ficheiros.
- Ao pressionar  e, de seguida, manter pressionado  ou , é possível executar a função de avanço ou retrocesso rápido.

Fonte de áudio

Menu de fonte de áudio 1



①	<p>Exibição do menu "Link Search". Selecione faixas a partir da lista relacionada com a faixa em reprodução.</p> <p>SUGESTÃO Se pressionar a capa de álbum, será exibida a lista de faixas deste álbum.</p> <p>NOTA Esta função não está disponível durante a reprodução de Apple Music Radio.</p>
	Alterna entre a reprodução e pausa.
	Avança/retrocede para próximo/anterior ficheiro.
	Define o modo de reprodução repetida para todos as listas/ faixa em reprodução.
	Reproduz faixas da lista/ álbum selecionado pela ordem aleatória.
	Exibição da barra de funções oculta.
	Alterna entre os dispositivos em ligação.
	<p>Seleciona uma faixa a partir da lista. Prima a categoria, seguida de título da lista a reproduzir.</p> <p>SUGESTOES</p> <ul style="list-style-type: none"> • Se utilizar o inglês como o idioma do sistema, será disponibilizada a função de pesquisa alfabética. Prima a barra de pesquisa inicial para utilizar esta função. • É possível reproduzir listas de reprodução criadas pela aplicação MusicSphere. A aplicação estará disponível no nosso website. • Ao pressionar a estação de Apple Music Radio a partir do menu de lista, será exibido o menu Apple Music Radio (página 27). <p>NOTAS</p> <ul style="list-style-type: none"> • Dependendo da geração ou versão do iPod, algumas funções poderão não estar disponíveis. • Apenas estarão disponíveis 16 000 faixas no iPod na lista, caso iPod contenha mais de 16 000 faixas. As faixas disponíveis dependem do iPod.

Menu de fonte de áudio 2

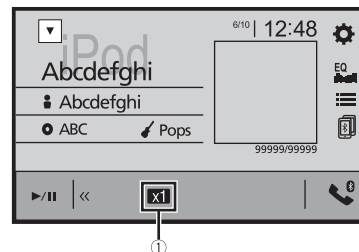

①	Mudança da velocidade da reprodução do livro de áudio Normal—Fast—Slow
	Exibição da barra de funções oculta.

Fonte Apple Music® Radio

Importante

Apple Music Radio poderá não estar disponível no seu país ou região. Para mais detalhes acerca da lista Apple Music Radio, visite o seguinte site: <http://www.apple.com/music/>

NOTA

Esta função está disponível apenas durante a utilização da função iPod com um iPhone 7, iPhone 7 Plus, iPhone SE, iPhone 6s, iPhone 6s Plus, iPhone 6, iPhone 6 Plus, iPhone 5s, iPhone 5, iPhone 5c, iPhone 4s ou iPod touch (5ª, 6ª geração).

Menu Apple Music Radio



	Alterna entre a reprodução e pausa.
---	--

★	<p>Exibe o menu pop-up para Apple Music Radio.</p> <ul style="list-style-type: none"> • Prima [Play More Like This] para reproduzir ficheiros semelhantes à faixa em reprodução. • Prima [Play Less Like This] para não reproduzir novamente a faixa em reprodução. • Prima [Add to iTunes Wish List] para adicionar a faixa em reprodução para a lista de desejos de iTunes. <p>NOTA</p> <p>Esta função poderá não estar disponível, dependendo do estado da sua conta Apple Music.</p>
▶▶	<p>Avanço rápido.</p>

Spotify®

Para desfrutar do serviço Spotify durante o processo de condução, descarregue em primeiro lugar a aplicação Spotify para o seu equipamento iPhone ou smartphone. É possível efetuar o seu download a partir de iTunes App Store ou Google Play. Crie uma conta gratuita ou uma conta Premium na aplicação ou em spotify.com. A conta Premium oferece-lhe um maior número de funções, como por exemplo reprodução de música offline. Se já é utilizador de Spotify, atualize a aplicação para que possa usufruir da mais recente versão e ligue o seu telemóvel a este equipamento. Agora pode levar toda a sua coleção de música para a estrada.

⚠ AVISO

Determinados usos de iPhone ou smartphone poderão ser ilegais durante a condução, consulte e respeite a legislação do seu país. Em caso de dúvidas acerca de uma função em particular, estacione o veículo. Não deverá efetuar qualquer função que prejudique a sua segurança durante a condução.

🔔 Importante

- Confirme de que cumpre todos os requisitos para acesso ao serviço Spotify, utilizando o equipamento de áudio/vídeo da Pioneer (página 16).
- Para utilizar o serviço Spotify, é necessário ligação à Internet via rede 3G, EDGE, LTE (4G) ou Wi-Fi. Se não dispuser do plano de dados ilimitado para o seu iPhone ou smartphone, poderão ser aplicador custos adicionais pelo fornecedor de rede.
- Para mais informações acerca dos países e regiões com a disponibilidade do serviço Spotify, consulte <https://www.spotify.com/us/select-your-country/>.

Limitações:





- Dependendo da disponibilidade da rede Internet, poderá não ser possível obter sinais de serviço Spotify.
- O serviço Spotify está sujeito a modificações sem aviso prévio. O serviço poderá ser afectado pela versão do firmware do iPhone ou smartphone, versão de firmware da aplicação Spotify, alterações efetuadas no serviço de música Spotify.
- Algumas funções do serviço Spotify poderão estar indisponíveis durante o acesso via produtos de áudio/vídeo Pioneer.
- Spotify é um serviço de distribuição de música que não se encontra afiliado à Pioneer. Mais informações em <https://support.spotify.com/>.
- A aplicação Spotify está disponível para iPhone e smartphones compatíveis, visite <https://support.spotify.com/> para mais informações acerca da compatibilidade.

Reprodução de Spotify

Atualize o firmware da aplicação Spotify para uma versão mais recente antes de iniciar o seu uso.

- 1 Desbloqueie o seu dispositivo móvel e ligue-o a este produto.

- iPhone via USB ou Bluetooth
- Smartphone via Bluetooth

- Prima .
- Prima  seguido de .
- Prima [AV Source Settings].
- Certifique-se de que a opção [Spotify] está definida em On.
- Prima  e, em seguida, prima o botão [AV].
- Prima [Spotify].







NOTAS



- Para mais detalhes acerca da ligação Bluetooth, consulte page 8.
- Para mais detalhes sobre o método de ligação USB para iPhone, consulte o manual de instalação.

Operações básicas

Menu de reprodução 1 (Faixa)





	Alterna entre a reprodução e pausa.
	Avança/retrocede para próximo/anterior ficheiro. SUGESTÃO Ao pressionar  , pressione, em seguida,  para avançar pelos ficheiros.
	Alterna para o modo de rádio.
	Memoria ou elimina as informações da faixa em reprodução para ou da secção Your Music.

	Exibição da barra de funções oculta. SUGESTÃO É possível visualizar a barra de funções oculta ao deslizar o dedo de direita para esquerda.
	Alterna entre os dispositivos em ligação.
	Seleciona uma faixa ou estação a partir da lista. Your Music: Seleciona uma faixa ou estação a partir da lista de informações da faixas memorizadas. Browser: Seleciona uma faixa a partir da lista de categorias Radio: Seleciona uma estação a partir da lista de estações Recently Played: Seleciona uma faixa a partir da lista de faixas reproduzidas recentemente.







Menu de reprodução 2 (Faixa)



	Exibição da barra de funções oculta. SUGESTÃO É possível visualizar a barra de funções oculta ao deslizar o dedo de esquerda para direita.
	Seleciona o tipo de repetição
	Reproduz faixas por ordem aleatória.



Menu de reprodução 1 (Modo Rádio)



	Alterna entre a reprodução e pausa.
	Avança/retrocede para próximo/anterior ficheiro. SUGESTÃO Ao pressionar [⏮], pressione, em seguida, [⏭] para avançar pelos ficheiros.
	Inicia um novo modo de rádio.
	Memoria ou elimina as informações da faixa em reprodução para ou da secção Your Music.
	Exibição da barra de funções oculta. SUGESTÃO É possível visualizar a barra de funções oculta ao deslizar o dedo de direita para esquerda.
	Alterna entre os dispositivos em ligação.
	Seleciona uma faixa ou estação a partir da lista. Your Music: Seleciona uma faixa ou estação a partir da lista de informações da faixas memorizadas. Browse: Seleciona uma faixa a partir da lista de categorias Radio: Seleciona uma estação a partir da lista de estações Recently Played: Seleciona uma faixa a partir da lista de faixas reproduzidas recentemente.

Menu de reprodução 2 (Modo Rádio)



	Exibição da barra de funções oculta. SUGESTÃO É possível visualizar a barra de funções oculta ao deslizar o dedo de esquerda para direita.
	Avalia de forma positiva a faixa em reprodução.
	Avalia de forma negativa a faixa em reprodução e avança para a faixa seguinte.

AUX

Poderá visualizar imagens de vídeo através do dispositivo equipamento ligado à entrada de vídeo.





⚠ CUIDADO

Por razões de segurança, a função de visualização de vídeos não está disponível enquanto o veículo se encontrar em movimento. Para visualizar os vídeos, deve estacionar o veículo num local seguro e engatar o travão de mão.

NOTA

É necessário utilizar um cabo AV mini-ficha (CD-RM10) (vendido em separado) para estabelecer a ligação. Para mais detalhes, consulte o manual de instalação.

Procedimentos iniciais

- 1 Prima .
- 2 Prima  seguido de .
- 3 Prima [Input/Output settings].
- 4 Certifique-se de que a opção [AUX Input] está definida em On.
- 5 Prima , e, em seguida, prima o botão .
- 6 Prima [AUX].
Será exibido o menu AUX.

Operações básicas

Menu AUX

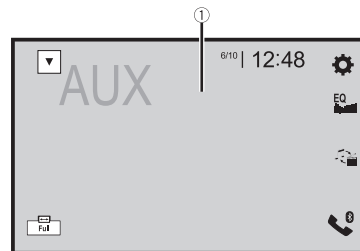

①

Minimiza os botões do painel digital.

Para exibir novamente os botões, prima qualquer parte do ecrã.

SUGESTÃO

Pode configurar o tamanho do ecrã de acordo com a imagem de vídeo (página 42).



Alterna entre a entrada de vídeo e entrada de áudio.





Entrada AV

Poderá visualizar imagens de vídeo através do dispositivo ligado à entrada de vídeo. Para mais detalhes, consulte o manual de instalação.

⚠ CUIDADO

Por razões de segurança, a função de visualização de vídeos não está disponível enquanto o veículo se encontrar em movimento. Para visualizar os vídeos, deve estacionar o veículo num local seguro e engatar o travão de mão.

Procedimentos iniciais

- 1 Prima .
- 2 Prima  seguido de .
- 3 Prima [Input/Output settings].
- 4 Prima [AV Input].
- 5 Prima [Source] para fonte AV ou [Camera] para câmara.
- 6 Prima  e, em seguida, prima o botão .
- 7 Prima [AV] para fonte AV ou [Camera View] para câmara.
A imagem será apresentada no ecrã.

MIXTRAX

MIXTRAX é uma tecnologia para a criação de misturar non-stop das seleções de música a partir da sua biblioteca de áudio com efeitos de DJ.

Funcionamento MIXTRAX EZ

É possível utilizar esta unidade para reproduzir ficheiros de áudio a partir de USB. MIXTRAX EZ é utilizada para adicionar uma variedade de efeitos sonoros entre as faixas no momento de pausas entre as faixas.

Esta função permite desfrutar da sua música em modo non-stop.

NOTAS



- Esta função está disponível apenas durante a reprodução de ficheiros armazenados em USB.
- Dependendo da ficheiro/ faixa, os efeitos de som poderão não estar disponíveis.
- Dependendo de ficheiro/ faixa, a reprodução non-stop poderá não estar disponível.

Procedimentos iniciais

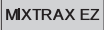

- 1 Prima .

(Exemplo: USB)



	Ativa o modo MIXTRAX.
	Alterna entre a reprodução e pausa.
	Seleciona uma faixa.

Configurações MIXTRAX







- 1 Prima .
- 2 Prima  seguido de .
Será exibido o menu de configuração do sistema.
- 3 Prima [AV Source Settings].
- 4 Prima [MIXTRAX Settings].

Item do menu	Descrição
[Short Playback Mode] [Off] [60s] [90s] [120s] [150s] [180s] [Random]	Especifique a porção para reprodução.
[Display Effect] [On] [Off]	Defina a exibição do efeito MIXTRAX.
[Cut-In Effect] [On] [Off]	É possível definir o tom do efeito ao avançar ou retroceder pelas faixas.
[Effect Setting] [Standard] [Simple] [Custom]	É possível configurar e reproduzir os efeitos MIXTRAX que pretender.
[Flash Pattern] [Sound1] a [Sound6] [L-Pass1] a [L-Pass6] [Random1] [Random2] [Random3] [Off]	As cores do modo de iluminação variam com os níveis de com e de graves, O padrão intermitente será alterado conforme o nível do som. O padrão intermitente será alterado conforme os níveis dos graves. O padrão de intermitência será alterado aleatoriamente de acordo com o modo de nível de som e o modo low-pass. O padrão intermitente será alterado aleatoriamente conforme o nível do som. O padrão intermitente será alterado aleatoriamente conforme o modo low-pass.

Definições

É possível ajustar várias definições da unidade a partir do menu principal.

Visualizar o menu de configurações

- 1 Prima .
- 2 Prima .
- 3 Prima uma das seguintes categorias e selecione as opções.
 -  System settings (page 33)
 -  Configurações de Tema (página 37)
 -  Definições de áudio (página 38)
 -  Definições de vídeo (página 41)
 -  Configurações Bluetooth (página 8)

Definições do sistema

Os menus podem variar consoante a fonte.

[AV Source Settings]

Item do menu	Descrição
[MIXTRAX Settings]	(página 32)
[Radio settings]	(página 21)
[DAB settings]	(página 19)
[Bluetooth Audio] [On] [Off]	Ativação da fonte de áudio Bluetooth
[Spotify] [On] [Off]	Ativação da fonte de áudio Spotify

[Beep Tone]

Item do menu	Descrição
[Beep Tone] [On] [Off]	Selecione [Off] para desativar o sinal sonoro durante o pressionar dos botões ou de ecrã.

[Auto Mix]

Item do menu	Descrição
[Auto Mix] [On] [Off]	Selecione se pretende efetuar a mistura automática de som proveniente das fontes AppRadio Mode + e AV.

[Input/Output settings]

Item do menu	Descrição
[USB MTP] [On] [Off]	Selecione se pretende ativar a função USB MTP (Protocolo de transferência de ficheiros multimédia).
[AppRadio Mode Sound]	Define o componente de emissão de som para o modo AppRadio Mode + durante a utilização do mesmo com um smartphone.
[AVH]	O som será emitido a partir das colunas desta unidade.
[Smartphone]	O som será emitido a partir das colunas do smartphone.
NOTA Com um iPhone, o som será emitido a partir das colunas desta unidade.	
[AV Input] [Source] [Camera] [Off]	Selecione a fonte de entrada AV ((página 31)).
[AUX Input] [On] [Off]	Defina em [On] para fonte AUX (página 30).

[Camera settings]

É necessária a utilização da câmara de visualização de retaguarda, vendida em separado (ex.: ND-BC8) para utilizar a função da câmara de visualização de retaguarda. (Para mais detalhes, contacte o seu revendedor.)

► Câmara de visualização de retaguarda

Este produto inclui a função de comutação automática para imagem em ecrã completo proveniente da câmara de visualização de retaguarda instalada no seu veículo, durante a posição do manípulo da caixa de velocidades em REVERSE (R). O modo Camera View permite verificar que se encontra atrás do veículo.

► Câmara para o modo Camera View

A imagem da câmara de visualização de retaguarda (Camera View) pode ser exibida sempre. Tenha em atenção que com esta definição, a imagem da câmara não será redimensionada para o ajustamento e que a parte visualizada pela câmara não será visível.

Para exibir a imagem da câmara, prima [Camera View] no menu “AV source selection” (página 15).

Para fechar o modo de câmara de visualização de retaguarda, prima [X] no menu da câmara.

NOTAS

- Para definir a câmara de visualização de retaguarda para modo Camera View, defina [Back Camera Input] em [On] (página 34).
- Ao utilizar uma segunda câmara, defina [AV Input] em [Camera] (página 31).*
- Em caso de disponibilidade dos modos de visualização da câmara de retaguarda e da segunda câmara, será apresentado o botão de seleção. Prima este botão para alternar entre os modos de visualização da câmara de retaguarda e segunda câmara.

⚠ CUIDADO

A Pioneer recomenda a utilização de câmara de retaguarda que apresenta imagens apresentadas em espelho, caso contrário a imagem poderá ser apresentada de forma invertida.

- Verifique de imediato se efetuou a mudança para a imagem da câmara da retaguarda, ao alterar a posição da alavanca de mudanças para a posição REVERSE (R).
- Quando a imagem da câmara de retaguarda muda para o ecrã completo durante o processo de condução normal, ative a definição oposta em [Camera Polarity].
- Se pressionar [↔] durante a exibição da imagem da câmara, esta será desativada temporariamente.

Item do menu	Descrição
[Back Camera Input] [On] [Off]	Configurar a ativação da câmara de retaguarda
[Camera Polarity]	Configurar a polaridade da câmara da retaguarda
[Battery]	Se a polaridade do fio ligado for positiva.
[Ground]	Se a polaridade do fio ligado for negativa.
NOTA Esta função está disponível apenas ao selecionar [Back Camera Input] em [On] .	
[Parking Assist Guide] [On] [Off]	É possível definir a exibição dos guias de estacionamento nas imagens da câmara de visualização de retaguarda durante a marcha-atrás.

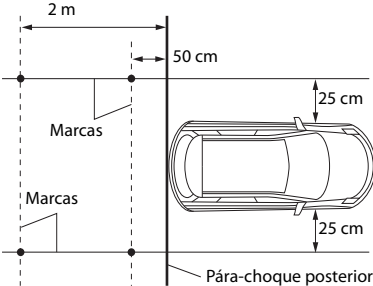
Item do menu	Descrição
[Parking Assist Guide Adjust]	<p>Ajustar os guias ao deslizar ou pressionar os botões ▲/▼/◀/▶/◀◀/▶▶ no ecrã.</p> <p>Prima [Default] para emparelhar as definições.</p> <p>⚠ CUIDADO</p> <ul style="list-style-type: none"> • Ao ajustar os guias, certifique-se de estacionar o equipamento num local seguro e aplicar o travão de mão. • Antes de sair do veículo, coloque as marcas, certifique-se de que a ignição está desligada (ACC OFF). • A imagem da câmara de retaguarda é limitada. DO mesmo modo, os guias de distância e de largura do veículo apresentados na imagem da câmara de retaguarda poderão diferir da distância e de largura do veículo real. (Os guias são apresentadas em forma de linhas retas). • A qualidade da imagem pode variar consoante as condições do ambiente de utilização, como de noite ou em ambiente mais escuros. <p>NOTAS</p> <ul style="list-style-type: none"> • p Esta função estará disponível apenas se parar o seu veículo num local seguro e aplicar o travão de mão. • Utilize a fita de estacionamento ou um tipo de fita semelhante como marcações conforme apresentado adiante antes de configurar os guias, para que os mesmo possam sobrepor-se sobre as marcas. 

[Safe Mode]

Item do menu	Descrição
[Safe Mode] [On] [Off]	Defina o modo de segurança que regula a operação de algumas das funções apenas quando estacionar o seu veículo num lugar seguro e engatar o travão de mão.

[Demo Mode]

Item do menu	Descrição
[Demo Mode] [On] [Off]	Configurar o modo de demonstração.

[System Language]

Item do menu	Descrição
[System Language]	<p>Selecionar o idioma do sistema.</p> <p>NOTAS</p> <ul style="list-style-type: none"> • Em caso de divergência entre a língua de informação e a língua selecionada, a informação de texto pode não ser exibida corretamente. • Alguns caracteres poderão ser exibidos incorretamente.

[Restore Settings]

Item do menu	Descrição
[All Settings]	<p>Prima [Restore] para proceder ao processo de restauro das definições iniciais.</p> <p>⚠ CUIDADO</p> <p>Não desligue a ignição do veículo enquanto repõe as definições.</p> <p>NOTAS</p> <ul style="list-style-type: none"> • p Esta função estará disponível apenas se parar o seu veículo num local seguro e aplicar o travão de mão. • A fonte será desligada e a ligação Bluetooth será desativada antes de iniciar o processo.

[Keyboard]

Item do menu	Descrição
[Keyboard]	<p>Pode utilizar o teclado no modo AppRadio Mode +, definindo o idioma do teclado para o iPhone.</p> <p>NOTAS</p> <ul style="list-style-type: none">• Defina o mesmo idioma do sistema, utilizado em iPhone para utilizar o sistema de forma correta.• Esta função é disponível apenas em modo AppRadio Mode + para iPhone.

[Touch panel calibration]

Se notar que os botões do painel digital estiverem a desviar-se da sua posição atual, ajuste as posições de reposta do painel digital.

NOTAS

- Não utilize objetos pontiagudos, como canetas ou chaves de fendas. Ao fazê-lo, poderá danificar o ecrã.
- Não desligue a ignição do veículo durante o processo de memorização dos dados de posição.
- p Esta função estará disponível apenas se parar o seu veículo num local seguro e aplicar o travão de mão.

Item do menu	Descrição
[Touch panel calibration]	<ol style="list-style-type: none">1 Prima [Yes].2 Prima dois cantos do ecrã em conjunto com as setas e, em seguida, prima duas vezes dois centros do símbolo [+] em simultâneo.3 Prima [■]. Os resultados do ajuste serão memorizados.4 Prima novamente o botão [■]. Avance para ajuste de 16 pontos.5 Prima suavemente o centro do símbolo [+] apresentado no ecrã. A meta irá indicar a ordem.<ul style="list-style-type: none">• Ao pressionar [■], será restaurada a posição de ajuste anterior.• Ao manter pressionado [■], o processo de ajuste será cancelado.6 Mantenha pressionado [■]. Os resultados do ajuste serão memorizados.

[Dimmer Settings]

NOTA

p Esta função estará disponível apenas se parar o seu veículo num local seguro e aplicar o travão de mão.

Item do menu	Descrição
[Dimmer Trigger]	Configurar o brilho do painel
[Auto]	Ativa e desativa a função de luminosidade automaticamente, de acordo com o estado dos faróis (ON/OFF) do veículo.
[Manual]	Ativação e desativação manual da função de luminosidade.
[Time]	Ativa e desativa a função de luminosidade durante o período definido.
[Day/Night]	Configurar o período de duração da luminosidade entre dia ou noite. É possível utilizar esta função ao definir [Dimmer Trigger] em [Manual] .
[Day]	Desativação da função de luminosidade (dimmer).
[Night]	Ativação da função de luminosidade (dimmer).
[Dimmer Duration]	Ajuste do período de ativação ou desativação da função de luminosidade (dimmer), arrastando os cursores ou pressionando os botões [◀] ou [▶]. É possível utilizar esta função ao definir [Dimmer Trigger] em [Time] . SUGESTÕES <ul style="list-style-type: none">• Cada pressionar do botão [◀] ou [▶] move o cursor avança e retrocede 15 minutos.• Ao colocar os cursores no mesmo ponto, o tempo de luminosidade disponível equivale a 0 horas.• Ao colocar o cursor para desativação à esquerda e o cursor para ativação à direita, o tempo de luminosidade disponível equivale a 0 horas.• Ao colocar o cursor para ativação à esquerda e o cursor para desativação à direita, o tempo de luminosidade disponível equivale a 24 horas. <p>NOTA</p> <p>A barra de ajuste da duração da luminosidade depende da definição do relógio (página 42).</p>

[Picture Adjustment]

Pode ajustar a imagem de cada fonte e da câmara de retaguarda.

⚠ CUIDADO

Por razões de segurança, não pode utilizar algumas destas funções enquanto o seu veículo se encontrar em movimento. Para ativar estas funções, deve estacionar o veículo num local seguro e engatar o travão de mão.

Para ajustar o seguinte menu, prima , , ,  para ajustar.

Item do menu	Descrição
[Brightness] [-24] a [+24]	Ajusta a intensidade dos pretos.
[Contrast] [-24] a [+24]	Ajusta o contraste.
[Colour]* [-24] a [+24]	Ajustar a saturação da cor.
[Hue]* [-24] a [+24]	Ajusta o tom da cor (a cor que deve ser realçada: vermelho ou verde).
[Dimmer] [+1] a [+48]	Ajusta o brilho do ecrã.
[Temperature] [-3] a [+3]	Ajuste da cor da temperatura, resultante num melhor balanço de brancos.

* Com algumas imagens, poderá não ser possível ajustar as opções [Hue] e [Colour].

NOTAS









- O ajuste das opções [Brightness], [Contrast] e [Dimmer] serão memorizados em separado consoante o estado dos faróis do seu veículo (desligados - dia/ ligados - noite).
- [Brightness] e [Contrast] serão ligados/desligados automaticamente, consoante o estado da opção [Dimmer Settings].
- A opção ou a duração da função [Dimmer] pode ser alterada (página 35).
- O ajuste de imagem pode não estar disponível com algumas câmaras de retaguarda.
- O conteúdo da configuração pode ser memorizado em separado.

[System Information]

Item do menu	Descrição
[Firmware Information]	Exibição da versão de firmware

Item do menu	Descrição
[Firmware Update]	<p>⚠ CUIDADO</p> <ul style="list-style-type: none"> • O dispositivo de armazenamento USB deve conter apenas o ficheiro de atualização correto. • Nunca desligue este produto, nem retire o dispositivo USB durante a atualização do firmware. • Só é possível atualizar o firmware quando o veículo está parado e o travão de mão está aplicado. <ol style="list-style-type: none"> 1 Descarregue os ficheiros de atualização de firmware para o seu computador. 2 Ligue um dispositivo de armazenamento USB vazio (formatado) ao seu computador, localize o ficheiro de atualização correto e copie-o para o dispositivo USB. 3 Ligue o dispositivo USB a este produto (página 22). 4 Desligue a fonte (página 15). 5 Visualize o menu de configurações [System] (página 33). 6 Prima [System Information]. 7 Prima [Firmware Update]. 8 Prima [Continue]. <p>Siga as instruções apresentadas no ecrã para finalizar o processo de atualização de firmware.</p> <p>NOTAS</p> <ul style="list-style-type: none"> • Este produto reiniciará automaticamente após a atualização de firmware, se este for terminado corretamente. • Em caso de exibição da mensagem de erro, prima o visor e efetue novamente o processo.
[Licence]	Exibição das licenças de fonte aberta.
⚙ Configurações de Tema	
[Background] [Home] [AV]	Selecione a imagem de tela a partir dos itens predefinidos em memória deste produto ou utilize imagens a partir de um dispositivo externo. A imagem pode ser definida a partir da seleção do menu principal e o menu AV.
Visualizações predefinidas	Selecione a imagem de fundo predefinida pretendida.

Os menus podem variar consoante a fonte.





Item do menu	Descrição
 (custom)*1	Exibe a imagem do menu importada a partir de um dispositivo externo.
 (desativado)	Ocultar a imagem do fundo.
[Illumination]*2	Selecione uma cor e iluminação a partir da lista de cores ou crie uma cor definida.
Botões coloridos	Selecione uma cor predefinida.
 (custom)	Exibe o menu para personalizar a cor da iluminação. Para personalizar uma cor predefinida, prima  e, em seguida, prima  ou  para ajustar o brilho e o nível de vermelhos, verdes e azuis pra criar uma cor personalizada. Para memorizar a core personalizada, mantenha pressionado o botão [Memo] e a cor personalizada estará disponível durante a próxima configuração de iluminação, pressionando o botão  .
	SUGESTAO Pode ajustar o tom da cor ao percorrer pela barra colorida.
 (arco-iris)	Altera gradualmente entre as cinco cores predefinidas.
[Theme]*2	Seleciona a cor do tema.
[Clock]	Selecione o estilo do relógio a partir da imagem predefinida.
Imagens predefinidas:	Selecione o estilo predefinido para o relógio.
 (desativado)	Ocultar o relógio.

*1 Consulte a Still image source (page 25).

*2 Pode pré-visualizar o Menu Principal ou o menu AV ao pressionar o botão premir [Home] ou [AV] respectivamente.

Definições de áudio

Os menus podem variar consoante a fonte. Alguns itens do menu poderão estar indisponíveis ao colocar o volume em modo mute ou se a fonte estiver definida em off.

Item do menu	Descrição
[Graphic EQ] [Super Bass] [Powerful] [Natural] [Vocal] [Flat] [Custom1] [Custom2]	Selecione ou personalize a curva do equalizador. Selecione uma curva que pretende utilizar como base de personalização e, em seguida, prima a frequência que pretende ajustar. SUGESTOES <ul style="list-style-type: none"> Se efetuar ajustes durante a seleção de [Super Bass], [Powerful], [Natural], [Vocal] ou [Flat], as definições de curva de equalizador serão obrigatoriamente alterados para [Custom1]. Se efetuar ajustes ao selecionar [Custom2], a curva [Custom2] será atualizada. As curvas [Custom1] e [Custom2] podem ser comuns a todas as fontes. Se deslizar um dedo ao longo das barras de múltiplas bandas de equalizador, as definições de curva de equalizador serão definidas para o valor tocado em cada barra.
[Fader/Balance]	Prima  ou  para ajustar o balanço da coluna frontal/posterior. Defina [Front] e [Rear] para [0] ao utilizar o duplo sistema de colunas. Prima  ou  para ajustar o balanço da coluna esquerda/direita. SUGESTAO Do mesmo modo, é possível definir o valor ao arrastar o ponto na tabela apresentada. NOTA Poderá ajustar o balanço apenas se selecionar [Network Mode] em modo de coluna.
[Mute Level]	É possível silenciar ou atenuar o volume da fonte AV e o volume da aplicação do iPhone ou de smartphone durante o processo de navegação acompanhado por guias de voz.
[ATT]	O volume será diminuído em 20 dB do volume atual.
[Mute]	O volume está definido para 0.
[Off]	O volume não é alterado.

Item do menu	Descrição
[Source Level Adjuster] [-4] a [+4]	<p>Ajuste o nível de volume de cada fonte para evitar mudanças radicais no volume entre mudanças de fontes diferentes de FM.</p> <p>Prima ou para ajustar o volume da fonte depois de comparar o volume do sintonizador de rádio FM com o nível da fonte.</p> <p>SUGESTÃO</p> <p>Se pressionar diretamente a área em que é possível mover o cursor, a opção SLA (ajuste do nível da fonte) será alterado para o valor do ponto pressionado.</p> <p>NOTAS</p> <ul style="list-style-type: none"> As configurações são baseadas no nível de volume do sintonizador FM que se mantém inalterado. Esta função não se encontra disponível durante a seleção do sintonizador FM como fonte AV. Esta função está disponível apenas para a fonte em seleção.
[Subwoofer] [On] [Off]	<p>Selecione se pretende ativar ou desativar a saída do subwoofer posterior a partir deste produto.</p>
[Speaker Level] Posição de audição*1*2 [Off] [Front-L] [Front-R] [Front] [All]	<p>Ajuste o nível de saída da posição de audição.</p> <p>1 Prima ou para selecionar a posição de audição e, em seguida, selecione a saída de colunas.</p> <p>2 Prima ou para ajustar o nível da saída da coluna selecionada.</p>
Standard Mode*3 [Front Left] [Front Right] [Rear Left] [Rear Right] [Subwoofer]	<p>NOTA</p> <p>Esta função está disponível apenas ao selecionar [Subwoofer] em [On].</p>
Network Mode*3 [High Left] [High Right] [Mid Left] [Mid Right] [Subwoofer]	
Nível da saída das colunas [-24] a [10]	
[Crossover]*4	<p>Selecione a unidade da unidade (filtro) para ajustar a frequência de corte HPF ou LPF e o valor de declive de cada unidade de coluna (página 40).</p>
[Subwoofer Settings]*4	<p>Selecione a fase de subwoofer (página 40).</p>
[Listening Position]*1 [Off] [Front Left] [Front Right] [Front] [All]	<p>Selecione a posição de reprodução que deseja definir como centro dos efeitos de som.</p>

Item do menu	Descrição
[Time Alignment] [On] [Off]	<p>Selecione ou personalize o alinhamento do tempo para a reflectir a distância entre o ouvinte, a posição e cada coluna. É necessário efetuar a medição da distância entre a cabeça do ouvinte e cada coluna.</p> <p>1 Prima ou para selecionar a posição de audição e, em seguida, selecione a coluna de alinhamento.</p> <p>2 Prima ou para introduzir a distância entre a coluna selecionada e a posição de audição.</p> <p>SUGESTÃO</p> <p>Se pressionar [TA On], o alinhamento de tempo será desativado.</p> <p>NOTA</p> <p>Esta função está disponível apenas quando a posição de reprodução está definida para [Front-L] ou [Front-R].</p>
[Auto EQ] [On] [Off]	<p>Defina equalizador de ajuste automático para se adequar à acústica do veículo. Para utilizar esta função, deverá ser efetuada previamente a medição da acústica Auto EQ do veículo. (página 40)</p>
[A-EQ&TA Measurement]	<p>Medição e ajuste automáticos da acústica do veículo, equalizador e de alinhamento de tempo de modo a se adequar ao interior do veículo (página 40).</p>
[Save Settings]	<p>Memorize as definições de som ao pressionar [OK]: bass boost, declive, fase do subwoofer, nível de coluna, Graphic EQ, HPF/LPF, posição de audição, crossover, alinhamento do tempo.</p> <p>SUGESTÃO</p> <p>Ao pressionar [Cancel], retroceda ao menu [Audio].</p>
[Load Settings] [Initial Settings] [Sound Setting] [Auto EQ&TA Setting]	<p>Carregar as configurações do som.</p> <p>NOTAS</p> <ul style="list-style-type: none"> A opção [Sound Setting] está apenas disponível se já tiver memorizado as configurações de som (página 39). A opção [Auto EQ&TA Setting] está apenas disponível, se já tiver executado as medições Auto EQ (página 39).
[Bass Boost]*1 [0] a [6]	<p>Ajuste o nível de bass boost.</p>
[Rear Speaker Output]*1 [Rear] [Subwoofer]	<p>Selecione a saída da coluna posterior.</p> <p>NOTA</p> <p>Esta função estará disponível se definir [Standard Mode] como modo de coluna.</p>

Item do menu	Descrição
[Loudness]*3 [Off] [Low] [Mid] [High]	Esta função compensa as falhas das frequências altas e baixas em volume baixo. NOTA Esta função não é disponível durante a realização ou recepção de uma chamada em modo mãos-livres.
[Automatic Level Control]	Esta função corrige automaticamente a diferença entre os níveis de áudio entre os ficheiros de música e de fontes.
[Off]	Desativa a função de controlo automático de nível.
[Mode1]	Corrige um pouco a diferença de nível de áudio entre os ficheiros de música e de fontes (para uma gama dinâmica do sinal de áudio mais reduzida).
[Mode2]	Corrige de forma ampla a diferença de nível de áudio entre os ficheiros de música e de fontes (para uma gama dinâmica do sinal de áudio mais amplo).
[Sound Retriever] [Off] [Mode1] [Mode2]	Otimiza automaticamente a qualidade do som comprimido, enriquecendo o som. SUGESTÃO [Mode2] produz um efeito mais forte que [Mode1].

*1 A opção [All] não estará disponível se definir [Network Mode] como modo de coluna.

*2 Se alterar a configuração da posição de reprodução, os níveis de saída de todas as colunas será alterado em conjunto com a configuração.

*3 Para utilizar esta função, deverá ser efetuada a medição da acústica do veículo.

*4 Esta função não está disponível apenas durante o ajuste de coluna alta (high)

*5 Esta função está disponível apenas quando a posição de reprodução está definida para [Front Left] ou [Front Right].

Ajustar automaticamente a curva do equalizador (Auto EQ)

Ao medir a acústica do veículo, a curva do equalizador pode ser ajustada automaticamente para se adequar ao interior do veículo.

AVISO

Um tom alto (ruído) pode ser emitido das colunas ao medir a acústica do veículo. Não faça a medição Auto EQ durante o processo de condução.

CUIDADO

- Verifique minuciosamente as condições antes de executar a função Auto EQ, pois poderá danificar as colunas nas seguintes condições:
 - Ao ligar incorretamente as colunas. (Por exemplo, quando uma coluna posterior está ligada à saída e subwoofer.
 - Quando uma coluna está ligada a um amplificador, cuja potência de saída é maior do que a capacidade da coluna.

- Se o microfone de medição acústica (vendido em separado) não estiver colocado no local apropriado, o tom de medição pode-se tornar alto, prolongando o tempo da medição, resultando em drenagem da bateria. Certifique-se de colocar o microfone na localização especificada.

► Antes de utilizar a função Auto EQ

- Execute a função Auto EQ num local silencioso com o veículo e o ar condicionado do mesmo desligados. Do mesmo modo, desligue o telemóvel ou retire-o do veículo antes de efetuar o processo. Qualquer tipo de sons ou ruídos por perto podem impedir a medição correta do veículo.
- Certifique-se de utilizar o microfone para medição acústica (vendido em separado). Ao utilizar um outro microfone, pode impedir a medição ou resultar numa medição incorreta da acústica do veículo.
- Para efetuar a função Auto EQ, deve ligar as colunas da frente.
- Quando este sistema estiver ligado a um amplificador de potência com regulação de nível de entrada, o Auto EQ pode não ser executado, se o nível do amplificador de potência estiver definido abaixo do nível padrão.
- Quando este sistema estiver ligado a um amplificador de potência com LPF (filtro low-pass), desligue a função LPF antes de efetuar o processo de Auto EQ. Do mesmo modo, defina a frequência de corte para o LPF incorporado no subwoofer ativo para a frequência mais elevada.
- A distância foi calculada pelo computador a fim de fornecer um atraso ideal de modo a assegurar resultados mais precisos. Não altere este valor.
 - O som emitido dentro do veículo é forte e será ocorrido um atraso.
 - O LPF em subwoofers ativos ou amplificadores externos atrasam os sons mais baixos.
- Em caso de ocorrência de erros durante o processo de medição, verifique o seguinte antes de efetuar a medição da acústica do veículo.
 - Colunas frontais (Esquerda/Direita)
 - Colunas posteriores (esquerda/direita)
 - Noise
 - Microfone para medição acústica (vendido em separado)
 - Bateria fraca

► Executar a função Auto EQ

CUIDADO

Não desligue a ignição enquanto a medição está em progresso.

NOTA

Auto EQ modifica a configuração de seguinte forma:

- As definições de fader/balanço serão posicionadas no centro (página 38).
- As configurações de Auto EQ anteriores serão substituídas.

1 Pare o veículo num local silencioso, feche todas as portas, vidros e tejadilhos e desligue a ignição.

Se o motor continuar a trabalhar, o ruído do motor pode impedir a mediação correta durante a execução da função Auto EQ.

NOTA

Em caso de deteção das restrições de condução durante o processo de medição, este processo será cancelado.

2 **Fixe o microfone para medição acústica (vendido em separado), virado para frente, no centro do encosto para cabeça do banco do condutor.**

O Auto EQ pode diferir dependendo da localização do microfone. Caso pretendido, pode colocar o microfone no assento do passageiro da frente e executar o processo de Auto EQ.

3 **Desligue os dispositivos iPhone ou Android.**

4 **Ligue a ignição (ACC ON).**

Desligue o ar condicionado, caso este esteja em funcionamento.

5 **Selecione a fonte AV em [Source OFF] (página 15).**

6 **Prima .**

7 **Prima  seguido de .**

8 **Prima [A-EQ&TA Measurement].**

9 **Ligue o microfone de medição acústica (vendido em separado) a este produto.**

Insira o microfone no terminal AUX situado no painel posterior deste produto.

NOTA

Utilize um cabo de extensão (vendido em separado) caso o cabo de microfone (vendido em separado) disponha de uma medida menor.

10 **Prima [Front Left] ou [Front Right] para selecionar a posição de audição atual.**

11 **Prima [Start].**

Será iniciada a contagem decrescente de 10 segundos.

NOTA

A ligação Bluetooth é desativada antes do início do processo.

12 **Saia do veículo e mantenha as portas fechadas até terminar o processo de contagem.**

Ao terminar a contagem, será emitido o tom de medição (ruído) das colunas. Será iniciado o processo de medição Auto EQ.

13 **Aguarde até que o processo de medição esteja finalizado.**

Ao completar o processo de Auto EQ, será exibida uma mensagem.

NOTA

O tempo de medição varia consoante o tipo de veículo.

SUGESTAO

Para parar o processo de medição prima [Stop].

14 **Guarde cuidadosamente o microfone no porta-luvas ou um outro local.**

Se o microfone estiver exposto à luz solar direta durante um período longo, as temperaturas altas poderão causar distorções, mudança de cor ou problemas no seu funcionamento.

Ajustar o valor da frequência de corte

É possível ajustar a frequência de corte de cada coluna.

Podem ajustar as seguintes colunas:

[Standard Mode]: Frontal, posterior, subwoofer

[Network Mode]: Altas, médias, Subwoofer.



NOTA

[Subwoofer Settings] está disponível apenas quando [Subwoofer] está definido em [On].

1 **Prima .**

2 **Prima  seguido de .**

3 **Prima [Crossover] ou [Subwoofer Settings].**

4 **Prima  ou  para alterar a coluna.**

5 **Arraste a linha do gráfico para definir a posição do corte.**

6 **Arraste o ponto mais baixo do gráfico para definir o declive do corte.**

Também é possível definir os seguintes itens.

	Altera o estado da fase de subwoofer entre normal e invertida.
LPF/HPF	Altera as definições LPF/HPF para [On] ou [Off]. Estando desativado, o filtro high-pass ou low-pass de cada coluna também pode ser ativado ao pressionar as linhas gráficas.

Definições de vídeo

Os menus podem variar consoante a fonte.

[Time Per Photo Slide]

Item do menu	Descrição
[Time Per Photo Slide] [5sec] [10sec] [15sec] [Manual]	Selecione o intervalo da apresentação de imagens (slideshow) neste produto.

[Video Signal Setting]

Item do menu	Descrição
[AV] [Auto] [PAL] [NTSC] [PAL-M] [PAL-N] [SECAM]	Selecione a configuração do sinal de vídeo adequada ao ligar este produto a um equipamento AV.
[AUX] [Auto] [PAL] [NTSC] [PAL-M] [PAL-N] [SECAM]	Selecione a configuração do sinal de vídeo adequada ao ligar este produto a um equipamento AUX.
[Camera] [Auto] [PAL] [NTSC] [PAL-M] [PAL-N] [SECAM]	Selecione a configuração do sinal de vídeo adequada ao ligar este produto a uma câmara de visualização de retaguarda.



Menu Favoritos

Registrar as opções de menu preferidas nos atalhos, permite aceder rapidamente ao menu registado com apenas um toque no menu [Favourites].

NOTA

Podem registar até 12 itens no menu dos favoritos.



Criar um atalho

- 1 Prima  e, em seguida, prima o botão .
- 2 Prima o ícone de estrela do item de menu
O ícone de estrela do item de menu selecionado é preenchido.



SUGESTÃO

Para cancelar o registo, prima novamente o ícone de estrela na coluna do menu.

Selecionar um atalho

- 1 Prima  e, em seguida, prima o botão .
- 2 Prima .
- 3 Prima um item do menu.

Remover um atalho



- 1 Prima  e, em seguida, prima o botão .
- 2 Prima .
- 3 Mantenha pressionado a coluna de favoritos
O menu selecionado é removido do menu [Favourites].

SUGESTÃO

É possível remover o atalho ao manter pressionado o ícone de estrela na coluna do menu registada.

Outras funções

Configurar a data e hora

- 1 Prima a hora atual no ecrã.
- 2 Prima  ou  para definir a data e a hora correta.
Poderá controlar os seguintes tipos: Ano, mês, data, hora, minutos.

SUGESTÕES

- É possível alterar a exibição do formato de hora para [12hour] ou [24hour].
- É possível alterar a ordem do formato da data: Dia-mês, Mês-dia

Modificar a resolução do ecrã

Pode configurar o modo do ecrã de acordo com os ficheiros de imagem e menu AV.

- 1 Prima o ecrã para visualizar o botão de modo de ecrã.

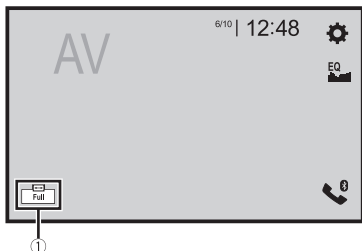

①	Botão de exibição do modo de ecrã
---	-----------------------------------

- 2 Selecione o modo pretendido.

[Full]	Exibição de imagens em formato 16:9 em modo de ecrã completo sem alterar o aspecto. NOTA Aumenta e exhibe as imagens de fontes USB, mantendo a relação de aspecto da imagem original.
[Zoom]	Exibe imagens, aumentando-as verticalmente.

[Normal]	Exibe imagens sem alterar a relação de aspecto de 4:3. NOTAS <ul style="list-style-type: none">• Para fontes USB, poderá não ser possível a exibição de relação de aspecto 4:3.• Não são suportados os dispositivos ligados com USB MTP.
[Trimming]	Uma imagem é apresentada em ecrã completo com a relação horizontal-para-vertical inalterada. Se a relação divergir entre o visor e a imagem, esta pode ser apresentada parcialmente cortada no lado superior ou inferior. NOTA [Trimming] destina-se apenas a ficheiros de imagem.

SUGESTOES

- É possível memorizar diferentes configurações para cada dispositivo.
- Ao visualizar um vídeo em modo de ecrã completo que não corresponda à sua relação de aspecto original, o vídeo poderá ser exibido de uma forma diferente.
- A imagem de vídeo será exibida de uma forma mais grosseira durante a visualização em modo [Zoom].

NOTA

Os ficheiros de imagem poderão ser exibidos tanto em modo [Normal] ou [Trimming].

Repor as predefinições de fábrica

Pode repor as definições ou conteúdo gravado a partir de [Restore Settings] no menu [System] (página 35)

Apple CarPlay

Pode controlar aplicações instaladas no iPhone, pressionando os botões do ecrã digital, arrastando e percorrendo os itens diretamente no seu sistema.

Modelos de iPhone compatíveis

iPhone 7, iPhone 7 Plus, iPhone SE, iPhone 6s, iPhone 6s Plus, iPhone 6, iPhone 6 Plus, iPhone 5s, iPhone 5c, iPhone 5

NOTA

Os gestos compatíveis variam consoante a aplicação para iPhone.

AVISO

- Determinados usos de iPhone ou smartphone poderão ser ilegais durante a condução, consulte e respeite a legislação do seu país.
- Em caso de dúvidas acerca de uma função em particular, estacione o veículo.
- Não deverá efetuar qualquer função que prejudique a sua segurança durante a condução.

Utilizar Apple CarPlay

Importante

Apple CarPlay poderá não estar disponível no seu país ou região.

Para mais detalhes acerca da lista Apple CarPlay, visite o seguinte site:

<http://www.apple.com/ios/carplay>

- O conteúdo e o funcionamento de aplicações compatíveis são da responsabilidade das App desenvolvedores.
- A utilização de aplicação Apple CarPlay durante o processo de condução é limitada. As funções e o conteúdo disponível são determinados pelo desenvolvedor da App.
- Apple CarPlay permite aceder a outras aplicações não listadas e sujeitas a limitações durante o processo de condução.
- A PIONEER NÃO SE RESPONSABILIZA POR APLICAÇÕES E CONTEÚDO DE TERCEIROS (QUE NÃO PERTENCEM À PIONEER), INCLUINDO, SEM LIMITAÇÃO, A QUAISQUER IMPRECIÇÕES E INFORMAÇÕES INCOMPLETAS.

Configuração da posição de condução

Para alcançar um ótimo desempenho e utilização de Apple CarPlay, defina corretamente a posição de condução de acordo com o veículo. A definição será aplicada da próxima vez que ligar o equipamento compatível com Apple CarPlay a este produto.

1 Prima .

2 Prima  seguido de .

Será exibido o menu de configuração do sistema.

3 Prima [Driving Position].

4 Prima o item.

[Left]

Selecione para um veículo de condução do lado esquerdo.

[Right]

Selecione para um veículo de condução do lado direito.

Procedimentos iniciais

1 Ligue um dispositivo compatível com Apple CarPlay a este produto via USB.

2 Prima .

3 Prima .

4 Prima [Apple CarPlay].

5 Prima o ícone Apple CarPlay.

Será exibido o menu de aplicações.

SUGESTÃO

É possível utilizar a função Siri, pressionando o botão , assim que ativar o modo Apple CarPlay.

NOTAS

- Se um dispositivo compatível com Apple CarPlay tiver sido ligado e for apresentado outro menu, pressione [Apple CarPlay] no menu principal para exibir o menu da aplicação.
- Se ativar a função Apple CarPlay, a ligação Bluetooth com um dispositivo compatível com Apple CarPlay será terminada automaticamente. Ao ativar a função Apple CarPlay, a ligação Bluetooth será possível apenas a outros dispositivos que não estejam ligados via Apple CarPlay.
- A função de chamadas em modo mãos-livres via Bluetooth não estará disponível se a função Apple CarPlay estiver ativa. Se ativar a função Apple CarPlay durante uma chamada do seu dispositivo que não seja compatível com a função Apple CarPlay, a ligação Bluetooth será terminada depois de terminar a chamada.
- Consulte o manual de instalação para mais detalhes acerca da ligação de dispositivos a este produto.

Ajustar o volume

É possível ajudar o volume dos guias durante a utilização da função Apple CarPlay.

1 Depois de ativar a função Apple CarPlay, prima VOL (+/-).

Será apresentado o menu de volume.

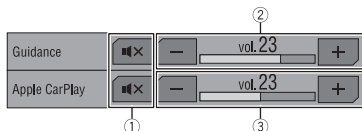

①	Prima para ativar a função mute. Prima novamente para desativar a função mute.
②	Prima [+] / [-] para ajustar o volume dos guias.
③	Exibição do volume principal. Para ajustar o volume principal, prima VOL (+/-) na unidade ou prima [+] / [-].

NOTA

O menu de volume é exibido durante quatro segundos. Se o menu desaparecer, prima novamente o botão **VOL (+/-)**. O menu será exibido novamente.

Android Auto™

Podemos controlar aplicações instaladas no Android, pressionando os botões do ecrã digital, arrastando e percorrendo os itens diretamente no seu sistema.

Dispositivos Android compatíveis:

Necessita da aplicação Android Auto disponível a partir de Google Play e um smartphone Android compatível com sistema Android 5.0 Lollipop ou superior.

NOTAS

- [USB MTP] será definido em [Off] para utilização de Android Auto (página 33).
- Os gestos compatíveis variam consoante a aplicação para smartphone.

AVISO

- Determinados usos de smartphone poderão ser ilegais durante a condução, consulte e respeite a legislação do seu país.
- Em caso de dúvidas acerca de uma função em particular, estacione o veículo.
- Não deverá efetuar qualquer função que prejudique a sua segurança durante a condução.

Utilizar Android Auto

Importante

Android Auto poderá não estar disponível no seu país ou região. Para mais informações sobre Android Auto, consulte o site Google. <http://support.google.com/androidauto>

- O conteúdo e o funcionamento de aplicações compatíveis são da responsabilidade das App desenvolvedores.
- A utilização de aplicação Android Auto durante o processo de condução é limitada. As funções e o conteúdo disponível são determinados pelo desenvolvedor da App.
- Android Auto permite aceder a outras aplicações não listadas e sujeitas a limitações durante o processo de condução.
- A PIONEER NÃO SE RESPONSABILIZA POR APLICAÇÕES E CONTEÚDO DE TERCEIROS (QUE NÃO PERTENCEM À PIONEER), INCLUINDO, SEM LIMITAÇÃO, A QUAISQUER IMPRECIÇÕES E INFORMAÇÕES INCOMPLETAS.

Configuração da posição de condução

Para alcançar um ótimo desempenho e utilização de Android Auto, defina corretamente a posição de condução de acordo com o veículo. A definição será aplicada da próxima vez que ligar o equipamento compatível com Android Auto a este produto.

1 Prima

2 Prima seguido de

Será exibido o menu de configuração do sistema.

3 Prima [Driving Position].

4 Prima o ítem.

[Left]

Selecione para um veículo de condução do lado esquerdo.

[Right]

Selecione para um veículo de condução do lado direito.

Procedimentos iniciais

1 Ligue um dispositivo compatível com Android Auto™ a este produto via USB.

2 Prima .

3 Prima .

4 Prima [Android Auto].

5 Prima o ícone Android Auto.

Será exibido o menu de aplicações.

SUGESTÃO

É possível utilizar a função de reconhecimento de voz, pressionando o botão , assim que ativar o modo Android Auto.

NOTAS

- Ao ligar um dispositivo Android Auto a esta unidade, o dispositivo também estabelecerá ligação via Bluetooth. Se já tiver emparelhado cinco dispositivos, será exibida a mensagem de confirmação de eliminação do dispositivo registado. Se pretende eliminar o dispositivo, prima [Agree]. Se pretender eliminar um outro dispositivo, prima [BT Settings] e elimine dispositivos manualmente (página 9).
- Se ativar a função Android Auto durante uma chamada do seu dispositivo que não seja compatível com a função Android Auto, a ligação Bluetooth será alterada para o dispositivo compatível com a função Android Auto depois de terminar a chamada.
- Consulte o manual de instalação para mais detalhes acerca da ligação de dispositivos a este produto.

Ajustar o volume

É possível ajudar o volume dos guias durante a utilização da função Android Auto.

1 Depois de ativar a função Android Auto, prima VOL (+/-).

Será apresentado o menu d volume.

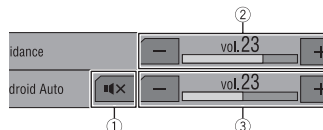

①	Prima para ativar a função mute. Prima novamente para desativar a função mute.
②	Prima [+] / [-] para ajustar o volume dos guias.
③	Exibição do volume principal. Para ajustar o volume principal, prima VOL (+/-) na unidade ou prima [+] / [-].

NOTA

O menu de volume é exibido durante quatro segundos. Se o menu desaparecer, prima

novamente o botão VOL (+/-). O menu será exibido novamente.

Definir a função de iniciação automática

Se esta função estiver definida em on, Android Auto será iniciada automaticamente, assim que ligar um dispositivo compatível com Android Auto a este equipamento.

NOTA

Android Auto será iniciada automaticamente apenas se estabelecer corretamente a ligação com o dispositivo compatível com Android Auto.

1 Prima .

2 Prima  seguido de .

3 Prima [Android Auto Auto-launch] para definir em [On] ou [Off].

Anexo para Apple CarPlay e Android Auto

Mensagens de erro

Se houver problemas com este produto, será apresentada uma mensagem de erro no ecrã. Consulte a seguinte tabela para identificar o problema e execute ações sugeridas para a sua correção. Em caso de persistência da mensagem, contacte o revendedor ou serviço de assistência técnica da Pioneer mais próximo.

Apple CarPlay

Attempting to connect to Apple CarPlay.

- A comunicação falhou e o sistema está a tentar reestabelecer a ligação.
- Aguarde um momento. Em seguida, execute as ações descritas adiante em caso de permanência de erro.
 - Reinicie o iPhone.
 - Desligue o cabo do iPhone e volte a ligar o iPhone após alguns segundos.
 - Desligue e volte a ligar a ignição do veículo.

Em caso de persistência da mensagem depois da ação acima referida, contacte o seu revendedor ou serviço de assistência técnica da Pioneer.

Android Auto

Android Auto has stopped.

- O dispositivo ligado não é compatível com Android Auto.
 - Certifique-se de que o dispositivo é compatível com Android Auto.

- A iniciação da função Android Auto falhou por alguma razão.
 - Desligue o cabo do smartphone, e volte a ligar o smartphone após alguns segundos.
 - Reinicie o smartphone.
 - Desligue e volte a ligar a ignição do veículo.

Em caso de persistência da mensagem depois da ação acima referida, contacte o seu revendedor ou serviço de assistência técnica da Pioneer.

- O horário definido neste produto não está correto.
 - Certifique-se de que o horário está definido corretamente.

Bluetooth pairing failed. Please pair your Android phone manually.

- O processo de emparelhamento Bluetooth falhou por alguma razão.
 - Emparelhe manualmente este produto com o dispositivo.

To use Android Auto, please stop your car and check your Android phone.

- Serão exibidas as predefinições no menu do dispositivo compatível com Android Auto ou as imagens não estão a ser emitidas a partir do dispositivo compatível com Android Auto.
 - Estacione o seu veículo num local seguro e siga as instruções exibidas no ecrã. Em caso de persistência da mensagem depois da ação acima referida, desligue e volte a ligar o seu dispositivo.

Informações detalhadas relacionadas com a ligação dos dispositivos iPod

- A Pioneer não aceita a responsabilidade por qualquer tipo de perda de dados do iPod ocorrida durante a utilização deste produto. Crie cópias de segurança regulares do seu iPod.
- Não exponha o seu iPod à luz solar direta durante longos períodos de tempo. Uma exposição prolongada à luz solar direta poderá resultar num mau funcionamento do iPod devido à temperaturas altas.
- Não deixe o iPod num local com temperaturas elevadas.
- Fixe devidamente o iPod durante a condução. Não deixe cair o iPod ao chão, onde poderia ficar entalado debaixo do pedal do travão ou do acelerador.
- Para mais detalhes, consulte o manual de instruções do seu iPod.

iOS

iOS é a marca comercial, cujos direitos de autor pertencem à Cisco nos EUA e outros países.

iPhone e iPod.

Made for



"Made for iPod" e "Made for iPhone" significam que um acessório eletrónico foi designado para ser ligado especificamente a um iPod ou iPhone, respetivamente, e foi certificado pelo criador para atender aos padrões de execução da Apple. A Apple não é responsável pela operação deste dispositivo ou a sua conformidade com os padrões e regulamentações de segurança.

Por favor, repare que a utilização deste acessório com um iPod ou um iPhone pode afetar o funcionamento da rede sem fios.

iPod, iPod, iPod classic, iPod nano e iPod touch são marcas comerciais da Apple Inc registradas nos EUA e outros países.

Lightning

Lightning é uma marca registrada da Apple Inc.

Apple CarPlay



Apple CarPlay é uma marca registrada da Apple Inc.

A utilização do logotipo de Apple CarPlay significa que o interface de utilizador de veículo cumpre todos os padrões de desempenho Apple. A Apple não é responsável pela operação deste veículo ou a sua conformidade com os padrões e regulamentações de segurança. Tome nota de que a utilização deste equipamento com iPod ou iPhone poderá afetar o desempenho da rede sem fios.

Utilizar conteúdo baseado em aplicações

Importante

Requisitos para aceder a serviços de conteúdos ligados com base em Apps(aplicações) ao utilizar este produto:

- A versão mais recente de conteúdo Pioneer para smartphones com AppRadio, disponível no fornecedor de serviço, descarregada no seu smartphone.
- Uma conta actual com o fornecedor de serviço do conteúdo.
- Plano de dados Smartphone
Nota: se o plano de dados para o seu

smartphone não permitir a utilização ilimitada de dados, a sua operadora poderá aplicar-lhe custos adicionais pelo acesso a conteúdos ligados com base em apps (aplicações) via rede 3G, EDGE e/ou LTE(4G).

- Ligação à Internet via rede 3G, EDGE, LTE(4G) ou rede wi-fi.
- Cabo adaptador Pioneer opcional para ligação do seu iPhone a este produto.

Limitações:

- O acesso às aplicações depende da disponibilidade de cobertura da rede móvel e/ou wi-fi com vista a permitir a ligação à Internet do seu smartphone.
- A disponibilidade do serviço pode ser limitada pela representação geográfica da região. Para mais informações, contacte o fornecedor de serviços de conteúdos ligados.
- A capacidade deste produto em aceder a conteúdos ligados está sujeita a alterações sem aviso prévio e pode ser afectada por qualquer um dos seguintes motivos: questões de compatibilidade com futuras versões de firmware do smartphone; questões de compatibilidade com futuras versões da(s) aplicação(ões) para smartphone de conteúdos ligado(s); alterações ou descontinuação da (s) aplicação (ões) ou serviços pelo seu fornecedor.
- A Pioneer não se responsabiliza por qualquer problema decorrente da utilização defeituosa ou incorreta do conteúdo de aplicações.
- O conteúdo e o funcionamento de aplicações compatíveis são da responsabilidade das App desenvolvedores.
- Em modo Apple CarPlay e Android Auto, o funcionamento do produto é limitado às funções determinadas pelo desenvolvedor de App.

- A disponibilidade da funcionalidade do modo Apple CarPlay e Android Auto é determinado pelos desenvolvedores de App e não pela Pioneer.
- O modo Apple CarPlay e Android Auto permite aceder a outras aplicações não listadas (sujeitas a limitações durante a condução), no entanto com a extensão do seu conteúdo a ser utilizado é determinado pelo fabricante da App.

Anexo

Resolução de problemas

Se experienciar problemas durante a utilização do seu produto, consulte esta secção. A lista apresentada abaixo descreve os problemas mais comuns, bem como as causas possíveis e respectivas soluções. Se não conseguir encontrar a solução para o seu problema, contacte o distribuidor ou o centro de assistência técnica autorizado pela Pioneer mais próximo.

Problemas comuns

A black screen is displayed, and operation is not possible using the touch panel keys.

- O modo [Power OFF] está ativo.
 - Prima qualquer botão neste produto para sair do modo.

Problemas com o menu AV

The screen is covered by a caution message and the video cannot be shown.

- O fio de travão de mão não está ligado ou o travão de mão não está aplicado.
 - Ligue o cabo de travão e aplique o travão de mão.
- O bloqueio do travão de mão está ativado.
 - Estacione o seu veículo num local seguro e aplique o travão de mão.

No video output from the connected equipment.

- A configuração da [AV Input] ou [AUX Input] está incorreta.
 - Corrigir as definições

The audio or video skips.

- O produto não está corretamente fixo.
 - Fixe corretamente o produto.

No sounds are produced. The volume level will not rise.

- Os cabo não estão ligados corretamente.
 - Ligue os cabos corretamente.

The icon  is displayed, and operation is impossible.

- A operação não é compatível com a configuração de vídeo.

Random playback in Music Browse mode is released in the USB storage device.

- A reprodução aleatória em modo Music Browse é cancelada depois de desligar a ignição do veículo (ACC OFF).
 - Selecione novamente o modo Music Browse e ative a função de reprodução aleatória.

The picture is stretched, with an incorrect aspect ratio.

- A definição do aspecto não é adequada para o ecrã.
 - Selecione uma definição apropriada para a imagem.

iPod cannot be operated.

- O iPod está bloqueado.
 - Ligue novamente o iPod com o cabo de interface USB para iPod/iPhone.
 - Atualize a versão de software do iPod.
- Ocorreu um erro.

- Ligue novamente o iPod com o cabo de interface USB para iPod/iPhone.
 - Estacione o seu veículo num local seguro e desligue o motor (ACC OFF). Subsequentemente, ligue a ignição do veículo (ACC ON).
 - Atualize a versão de software do iPod.
- Os cabos não estão ligados corretamente.
- Ligue os cabos corretamente.

Sound from the iPod cannot be heard.

- A direção da saída de áudio poderá ser alterada automaticamente ao utilizar as ligações Bluetooth e USB em simultâneo.
- Utilize o iPod para modificar a direção da saída de áudio.

Problemas com o menu de telefone

Dialing is impossible because the touch panel keys for dialing are inactive.

- O seu telefone está fora do alcance do serviço.
- Tente efetuar o processo novamente depois de entrar no raio de alcance do serviço.
- De momento, não é possível estabelecer ligação entre o dispositivo móvel e este produto.
- Efetue o processo de ligação.
- Ao ligar dois telemóveis em simultâneo, se o primeiro telemóvel estiver em processo de marcação ou chamada em progresso, não será possível efetuar a marcação no segundo telemóvel.
- Ao completar a operação no primeiro telemóvel, utilize o botão de alteração do dispositivo para entrar em modo do segundo telemóvel e inicie o processo de marcação.

Problemas com o menu de aplicação

A black screen is displayed.

- Durante o funcionamento de uma aplicação, esta foi terminada no próprio smartphone.
- Prima  para visualizar o menu principal.
- O SO do smartphone pode estar a aguardar pela realização de operações no próprio ecrã.
- Pare o veículo num local seguro e verifique o ecrã do seu smartphone

The screen is displayed, but operation does not work at all.

- Ocorreu um erro.
- Estacione o seu veículo num local seguro e desligue o motor (ACC OFF). Subsequentemente, ligue a ignição do veículo (ACC ON).
 - Ao ligar um dispositivo Android, desative a ligação Bluetooth a partir deste produto e volte a ativá-la.

The smartphone was not charged.

- O carregamento da bateria parou devido ao aumento da temperatura do smartphone por causa do uso prolongado durante o carregamento.
- Retire o cabo do seu smartphone e aguarde até que o smartphone arrefeça.
- O consumo da bateria foi superior à quantidade de carga.
- Este problema pode ser resolvido, ao para serviços não necessários em execução no seu smartphone.

Sound from AppRadio Mode + of the Android device cannot be heard from the speakers of this unit.

- Dependendo do dispositivo Android, o som proveniente de AppRadio Mode +

- poderá não ser reproduzido a partir das colunas desta unidade.
- Selecione [Smartphone] no menu de configuração [AppRadio Mode Sound] (página 33).

Mensagens de erro

Se houver problemas com este produto, será apresentada uma mensagem de erro no ecrã. Consulte a seguinte tabela para identificar o problema e execute ações sugeridas para a sua correção. Em caso de persistência da mensagem, contacte o revendedor ou serviço de assistência técnica da Pioneer mais próximo.

Geral

AMP Error

- Não é possível controlar esta unidade ou a ligação de colunas está incorreta, o circuito de proteção está ativado.
- Verifique a ligação das colunas. Se a mensagem não desaparecer, mesmo após o desligamento e ligação da ignição, contacte o serviço de assistência técnica da Pioneer.

Sintonizador DAB

Antenna Error

- A ligação da antena foi feita incorretamente ou foi detetada uma tensão irregular.
- Desligue a ignição do veículo e ligue a antena corretamente. Depois de efetuar a ligação, ligue novamente a ignição do veículo.

Spotify

Skip limit reached.

- Limite de avanços excedido.

- Não exceda o limite de avanços.
- Spotify limita o número total de avanços por hora.

Check USB

- O conector USB ou o cabo USB está em curto-circuito.
- Verifique se o conector USB ou o cabo USB não está preso ou danificado.
- O dispositivo de memória USB consome mais energia do que é permitido.
- Desligue o dispositivo de armazenamento USB e não o utilize. Coloque a ignição na posição OFF, em seguida em ACC ou ON e em seguida ligue apenas os dispositivos USB que estejam em conformidade com os requisitos.

No Spotify

- A aplicação Spotify não está instalada no dispositivo em ligação.
- Instale a aplicação Spotify no dispositivo móvel.

Update App

- A aplicação Spotify está desatualizada.
- Atualize a aplicação Spotify para uma versão mais recente.

Please Log-in

- Não está ligado à conta da aplicação Spotify.
- Aceda à conta da aplicação Spotify.

No Signal

- O dispositivo ligado está fora do alcance.
- Ligue o dispositivo à rede.

Dispositivo de armazenamento USB

Error-02-9X/-DX

- Falha de comunicação.
- Desligue e volte a ligar a ignição do veículo.

- Desligue o dispositivo de armazenamento USB.
- Altere a fonte. Em seguida, alterne novamente para a fonte USB.

Unplayable File

- Não existem ficheiros compatíveis no dispositivo USB.
- Certifique-se que os ficheiros armazenados no dispositivo USB são compatíveis com este produto.
- A segurança do dispositivo USB ligado está ativada.
- Siga as instruções para desativar a segurança do dispositivo USB.

Skipped

- O dispositivo USB inserido contém ficheiros protegidos por DRM.
- Os ficheiros protegidos são ignorados.

Protect

- Todos os ficheiros do dispositivo USB estão protegidos por DRM.
- Substitua o dispositivo de armazenamento USB.

Incompatible USB

- O dispositivo USB não é compatível por este produto.
- Desligue o seu dispositivo USB e ligue um que seja compatível com a unidade.

Check USB

- O conector USB ou o cabo USB está em curto-circuito.
- Verifique se o conector USB ou o cabo USB não está preso ou danificado.
- O dispositivo de memória USB consome mais energia do que é permitido.
- Desligue o dispositivo de armazenamento USB e não o utilize.
- Coloque a ignição n a posição OFF, em seguida em ACC ou ON e em seguida ligue apenas os dispositivos USB que estejam em conformidade com os requisitos.

HUB Error

- O hub USB ligado a esta unidade não é compatível por este produto.
- Ligue diretamente o dispositivo USB a este produto .

No Response

- Este produto não reconhece o dispositivo USB em ligação.
- Desligue o dispositivo e substitua-o por um outro dispositivo USB.

USB was disconnected for device protection. Do not re-insert this USB memory into the unit. Please restart the unit.

- O conector USB ou o cabo USB está em curto-circuito.
- Verifique se o conector USB ou o cabo USB não está preso ou danificado.
- O dispositivo de memória USB consome mais energia do que é permitido.
- Desligue o dispositivo de armazenamento USB e não o utilize.
- Coloque a ignição n a posição OFF, em seguida em ACC ou ON e em seguida ligue apenas os dispositivos USB que estejam em conformidade com os requisitos.
- O cabo interface USB para iPod/iPhone entrou em curto-circuito.
- Verifique se o cabo de interface USB para iPod/iPhone ou o cabo USB não está preso ou danificado.

Your device is not authorized to play this DivX protected video.

- O código de registo DivX não está autorizado pelo fornecedor servidor de conteúdos DivX VOD.

Audio Format not supported

- Este tipo de ficheiro não é suportado neste produto.
- Selecione um ficheiro que possa ser reproduzido.

iPod

Error-02-6X/-9X/-DX

- Falha do iPod.
- Desligue o cabo do iPod. Ao visualizar o menu principal do iPod, volte ligar o dispositivo iPod e faça o seu restauro.

Error-02-67

- O firmware do iPod está desatualizado.
- Atualize a versão de software do iPod.

Bluetooth

Error-10

- Falha de alimentação do módulo de Bluetooth desta unidade.
- Desligue e volte a ligar a ignição do veículo.

Em caso de persistência da mensagem depois da ação acima referida, contacte o seu revendedor ou serviço de assistência técnica da Pioneer.

Informação detalhada acerca dos formatos multimédia compatíveis

Compatibilidade

Notas comuns sobre dispositivos de armazenamento USB

- Não deixe o seu dispositivo USB num local com temperaturas elevadas.
- Dependendo do tipo de dispositivo de armazenamento USB que utilizar, o produto pode não reconhecer o dispositivo não reproduzir os ficheiros correctamente.

- A informação de texto de alguns ficheiros de áudio e de vídeo pode não ser apresentada correctamente.
- As extensões de ficheiro têm de ser utilizadas correctamente.
- Poderá existir um ligeiro atraso entre o início de reprodução de ficheiros de áudio armazenados em dispositivos USB com várias hierarquias de números.
- As operações podem variar consoante o tipo de dispositivo de memória USB.
- Pode não ser possível reproduzir alguns ficheiros de áudio a partir de um dispositivo USB devido às características dos ficheiros, o formato dos ficheiros, a aplicação gravada, ambiente de reprodução, condições de armazenamento, e etc.

Compatibilidade com dispositivos de memória USB

- Para mais detalhes acerca da compatibilidade de dispositivos USB com este produto, consulte Specifications (page 53).
- Protocolo: bulk
- Não pode ligar um dispositivo de memória USB a este produto através de um hub USB.
- O dispositivo de armazenamento USB com partições não é compatível com o produto.
- Fixe devidamente o dispositivo de memória USB durante a condução. Não deixe cair o dispositivo de memória USB ao chão, onde poderia ficar entalado debaixo do pedal do travão ou do acelerador.
- Pode verificar-se um ligeiro atraso ao iniciar a reprodução dos ficheiros com dados de imagem.
- Alguns dispositivos de armazenamento USB ligados a este sistema de navegação podem gerar ruído no rádio.
- Não ligue outros dispositivos a não ser os dispositivos de armazenamento USB.

As sequência de ficheiros de áudio no dispositivos de memória USB. Para dispositivos de memória USB, as sequências podem diferir das sequências armazenadas no dispositivo USB.

Guia de manuseamento e informações suplementares

- Este produto não é compatível com cartões MMC.
- Não é possível reproduzir ficheiros protegidos pelos direitos de autor.

Notas comuns sobre ficheiros DivX

Notas específicas para ficheiros DivX

- O funcionamento correto apenas é garantido com ficheiros DivX descarregados a partir dos websites parceiros da DivX. Alguns ficheiros DivX poderão não funcionar corretamente.
- Este produto suporta ficheiros DivX com tempo de reprodução até 1 590 minutos e 43 segundos. Operações de busca para além da deste limite de tempo não possíveis de realizar.
- Para mais detalhes acerca de versões de vídeo DivX compatíveis com este produto, consulte Specifications (page 53).
- Para mais detalhes acerca da lista DivX, visite o seguinte site: <http://www.divx.com/>

Ficheiro de legenda DivX

- É possível utilizar os ficheiros de legendas com a extensão ".srt".
- Apenas um ficheiro de legendas pode ser utilizado para cada ficheiro DivX. Não é possível associar múltiplos ficheiros de legendas.
- Os ficheiros de legendas com nome correspondente à cadeia de caracteres igual à do ficheiro DivX antes da extensão são associados ao ficheiro DivX. As cadeias de caracteres antes da extensão devem ser exactamente iguais. No entanto, no caso de existência de apenas

um ficheiro DivX e um ficheiro de legendas numa única pasta, os ficheiros serão associados mesmo se os nomes dos ficheiros não corresponderem.

- Os ficheiros de legenda deverão ser armazenados na mesma pasta que o ficheiro DivX.
- Podem ser utilizadas até 255 legendas. Ficheiros com quantidades de legendas superiores não são reconhecidos.
- Podem ser utilizados 64 caracteres para o nome do ficheiro de legendas, incluindo a extensão. Se forem utilizados mais do que 64 caracteres para o nome do ficheiro, o ficheiro de legendas pode não ser reconhecido.
- O código para legendas deve estar em conformidade com ISO-8859-1. A utilização de caracteres diferentes do ISO-8859-1 pode levar à reprodução incorrecta dos caracteres.
- As legendas podem não ser reproduzidas correctamente se os caracteres visualizados nos ficheiros de legendas incluírem um código de controlo.
- Para material com taxa de transferência elevada, as legendas e imagens de vídeo podem não estar totalmente sincronizadas.
- Se programar múltiplas legendas para a exibição dentro de um fotograma com um tempo menor, tal como 0.1 segundos, as legendas poderão ser exibidos no período incorreto.

Tabela de compatibilidade multimédia

Geral

- Tempo de reprodução máximo de ficheiros de áudio no dispositivo de armazenamento USB: 7.5 h (450 minutos)

Dispositivo de armazenamento USB

Sistema de ficheiros: FAT16/FAT32/NTFS
Número máximo de directórios: 8

Número máximo de pastas: 1 500
Número máximo de ficheiros: 15 000
Ficheiros compatíveis: MP3, WMA, AAC, WAV, FLAC, DivX, H.264, H.263, MPEG-2, MPEG-4, WMV, FLV, MKV, JPEG, PNG, BMP

Compatibilidade MP3

- Ver. 2.x de ID3 tag é prioritária quando existem ambas as versões 1.x e 2.x.
- Este produto não é compatível com os seguintes formatos: MP3i (MP3 interativo), mp3 PRO, lista de reprodução m3u

Dispositivo de armazenamento USB

Extensão do ficheiro .mp3
Taxa de bits: 8 kbps a 320 kbps (CBR), VBR
Frequência de amostragem: 16 kHz a 48 kHz
ID3 tag: ID3 tag Ver. 1.0, 1.1, 2.2, 2.3, 2.4

Compatibilidade WMA

- Este produto não é compatível com os seguintes formatos: Windows Media™ Audio 9 Professional, Lossless, Voice

Dispositivo de armazenamento USB

Extensão do ficheiro .wma
Taxa de bits: 48 kbps a 320 kbps (CBR), VBR
Frequência de amostragem: 32 kHz a 48 kHz

Compatibilidade WAV

- A frequência de amostragem pode ser apresentada com valores arredondados.

Dispositivo de armazenamento USB

Extensão do ficheiro .wav
Formato: Linear PCM (LPCM)
Taxa de bits: Apróx. 1.5 Mbps
Frequência de amostragem: 16 kHz a 48 kHz

Compatibilidade AAC

- É possível reproduzir ficheiros AAC codificado por iTunes.

Dispositivo de armazenamento USB

Extensão do ficheiro .aac, .adts, .mka, .m4a

Taxa de bits: 16 kbps a 320 kbps (CBR)
Frequência de amostragem: 11.025 kHz a 48 kHz

Compatibilidade FLAC

Dispositivo de armazenamento USB

Extensão do ficheiro .flac
Frequência de amostragem: 8 kHz a 192 kHz

Compatibilidade DivX

- Este produto não é compatível com os seguintes formatos: Formato DivX Ultra, ficheiros DivX sem dados de vídeo, ficheiros DivX files codificados com codec de áudio LPCM (PCM Linear)
- Se um ficheiro conter mais de 4GB, a reprodução será interrompida antes de chegar ao fim.
- Algumas funções especiais podem não estar disponíveis devido à composição dos ficheiros DivX.

Compatibilidade com ficheiros de vídeo (USB)

- Os ficheiros poderão não ser reproduzidos correctamente consoante o ambiente em que o ficheiro foi criado ou os conteúdos do ficheiro.
- Este sistema não é compatível com a transferência de dados em pacotes escritos.
- Este produto pode reconhecer até 32 caracteres, começando com o primeiro caractere, incluindo extensões de nome de ficheiros e de pastas. Dependendo da área de visualização, este produto pode tentar exibi-los com uma fonte de tamanho reduzido. No entanto, o número máximo de caracteres disponíveis varia com a largura de cada um deles e com a largura da área de visualização.
- Dependendo do software de escrita ou codificação, a sequência de selecção de pastas ou outras operações pode ser alterada.

.avi

Formato: MPEG-4/DivX/H.264/H.263
Codec de vídeo compatível: MPEG-4 (Simple Profile/Advanced Simple Profile)/DivX (Home Theater Profile)/H.264 (Base Line Profile/Main Profile/High Profile)/H.263 (Baseline Profile 0/3)
Resolução máxima: 1 920 pixels × 1 080 pixels
Taxa de fotogramas máxima: 30 fps

- Poderá não ser possível reproduzir os ficheiros, dependendo da taxa de bits.

.mp4

Formato: MPEG-4/H.264/H.263
Codec de vídeo compatível: MPEG-4 (Simple Profile/Advanced Simple Profile)/H.264 (Base Line Profile/Main Profile/High Profile)/H.263 (Baseline Profile 0/3)
Resolução máxima: 1 920 pixels × 1 080 pixels
Taxa de fotogramas máxima: 30 fps

- Poderá não ser possível reproduzir os ficheiros, dependendo da taxa de bits.

.mkv

Formato: MPEG-4/H.264
Codec de vídeo compatível: MPEG-4 (Simple Profile/Advanced Simple Profile)/H.264 (Base Line Profile/Main Profile/High Profile)
Resolução máxima: 1 920 pixels × 1 080 pixels
Taxa de fotogramas máxima: 30 fps

- Poderá não ser possível reproduzir os ficheiros, dependendo da taxa de bits.

.mov

Formato: MPEG-4/H.264/H.263
Codec de vídeo compatível: MPEG-4 (Simple Profile/Advanced Simple Profile)/H.264 (Base Line Profile/Main Profile/High Profile)/H.263 (Baseline Profile 0/3)
Resolução máxima: 1 920 pixels × 1 080 pixels
Taxa de fotogramas máxima: 30 fps

- Poderá não ser possível reproduzir os ficheiros, dependendo da taxa de bits.

.flv

Formato H.264:
Codec de vídeo compatível: H.264 (Baseline Profile/Main Profile/High Profile)
Resolução máxima: 1 920 pixels × 1 080 pixels
Taxa de fotogramas máxima: 30 fps

- Poderá não ser possível reproduzir os ficheiros, dependendo da taxa de bits.

.m4v

Formato: MPEG-4/H.264/H.263
Codec de vídeo compatível: MPEG-4 (Simple Profile/Advanced Simple Profile)/H.264 (Base Line Profile/Main Profile/High Profile)/H.263 (Baseline Profile 0/3)
Resolução máxima: 1 920 pixels × 1 080 pixels
Taxa de fotogramas máxima: 30 fps

- Poderá não ser possível reproduzir os ficheiros, dependendo da taxa de bits.

.asf

Formato WMV:
Codec de vídeo compatível: WMV (Simple Profile/Main Profile/Advanced Profile)
Resolução máxima: 1 920 pixels × 1 080 pixels
Taxa de fotogramas máxima: 30 fps

- Poderá não ser possível reproduzir os ficheiros, dependendo da taxa de bits.

.wmv

Formato WMV:
Codec de vídeo compatível: WMV (Simple Profile/Main Profile/Advanced Profile)
Resolução máxima: 1 920 pixels × 1 080 pixels
Taxa de fotogramas máxima: 30 fps

- Poderá não ser possível reproduzir os ficheiros, dependendo da taxa de bits.

.divx

Formato: MPEG-4/DivX

Codec de vídeo compatível: MPEG-4 (Simple Profile/Advanced Simple Profile)/DivX (Home Theater Profile)
Resolução máxima: 1 920 pixels × 1 080 pixels
Taxa de fotogramas máxima: 30 fps

- Poderá não ser possível reproduzir os ficheiros, dependendo da taxa de bits.

Exemplo de uma hierarquia

NOTA

Este equipamento atribui números às pastas. O utilizador não pode atribuir números de pastas.

Bluetooth



A designação e os logótipos *Bluetooth*® são marcas registadas da Bluetooth SIG Inc e qualquer uso destas marcas pela PIONEER CORPORATION está autorizado. Outras marcas e outros nomes comerciais pertencem aos seus respectivos titulares.

WMA

Windows Media é uma marca comercial ou marca registada da Microsoft Corporation nos Estados Unidos da América e/ou noutros países.

- Este produto contém tecnologia que é propriedade da Microsoft Corporation e não pode ser utilizada, nem distribuída sem uma licença da Microsoft Licensing, Inc.

FLAC

Copyright © 2000-2009 Josh Coalsou

Copyright © 2011-2013 Xiph.Org Foundation

A redistribuição e utilização em fonte e formas binárias, com ou sem modificação, são permitidas desde que se cumpram as seguintes condições:

- As redistribuições de código fonte deverão manter o aviso de copyright apresentados acima, esta lista de condições, e a exoneração de responsabilidade que se segue.
- As redistribuições em forma binária deverão reproduzir o aviso de copyright acima, esta lista de condições e a exoneração de responsabilidade na documentação e/ou nos materiais fornecidos com a distribuição.
- Nem o nome da Xiph.org Foundation nem os nomes dos seus contribuintes podem ser usados para aprovar ou promover produtos derivados do seu software sem permissão escrita específica.

ESTE SOFTWARE É FORNECIDO POR TITULARES DE DIREITOS DE AUTOR E CONTRIBUINTES "COMO TAL" E QUAISQUER GARANTIAS, IMPLÍCITAS OU EXPLÍCITAS, INCLUINDO MAS NÃO LIMITADAS, ÀS GARANTIAS DE COMERCIALIZABILIDADE OU ADEQUABILIDADE PARA USO PARTICULAR SÃO RENUNCIADAS. ESTE SOFTWARE É FORNECIDO POR TITULARES DE DIREITOS DE AUTOR E CONTRIBUINTES "COMO TAL" E QUAISQUER GARANTIAS, IMPLÍCITAS OU EXPLÍCITAS, INCLUINDO MAS NÃO LIMITADAS, ÀS GARANTIAS DE COMERCIALIZABILIDADE OU ADEQUABILIDADE PARA USO PARTICULAR SÃO RENUNCIADAS. EM CIRCUNSTÂNCIA ALGUMA, A FUNÇÃO OU OS SEUS CONTRIBUIDORES DEVEM SE RESPONSABILIZAR POR QUAISQUER DANOS DIRETOS, INDIRETOS, ACIDENTAIS, ESPECÍFICOS, EXEMPLARES OU CONSEQUENCIAIS (INCLUINDO, MAS NÃO SE LIMITANDO A, ADJUDICAÇÃO DE BENS

OU SERVIÇOS DE SUBSTITUIÇÃO; PERDA DE USO, DE DADOS, BENEFÍCIOS OU INTERRUPÇÕES DE NEGÓCIO) CAUSADO DE ALGUMA FORMA E EM TEORIA DE RESPONSABILIDADE, SEJA COM BASE EM CONTRATO, RESPONSABILIDADE ESTRITA OU ATO ILÍCITO (INCLUINDO NEGLIGÊNCIA OU OUTROS) DECORRENTES DE ALGUMA FORMA DE USO DO PRESENTE SOFTWARE, MESMO EM CASO DE AVISO ACERCA DA POSSIBILIDADE DE OCORRÊNCIA DE TAIS DANOS.

DivX



Foram testados dispositivos com certificação DivX® Home Theater para efeitos de qualidade de reprodução de vídeo DivX Home Theater (incluindo .avi, .divx). Quando visualizar o logotipo DivX, poderá reproduzir os seus vídeos DivX preferidos. DivX®, DivX Certified® e logótipos associados são marcas comerciais da DivX, LLC ou das suas subsidiárias e são utilizadas sob licença. Este dispositivo com certificação de DivX® dispõe da capacidade de reprodução de ficheiros de vídeo DivX® Home Theater até 576p (incluindo .avi, .divx). Descarregue o software gratuito a partir de www.divx.com para criar, reproduzir e transmitir vídeos digitais.

AAC

AAC é a abreviatura de Advanced Audio Coding e refere-se a um padrão de compressão de áudio utilizado com MPEG-2 e MPEG-4. Várias aplicações podem ser utilizadas para codificar ficheiros AAC, porém os formatos e as extensões dos ficheiros variam de acordo com a aplicação utilizada na codificação. É possível

reproduzir ficheiros AAC codificado por iTunes nesta unidade.

Google™, Google Play, Android

Google, Google Play, Android e Android Auto são marcas comerciais da Google Inc.

MIXTRAX

MIXTRAX é a marca comercial da PIONEER CORPORATION.

Informações detalhadas relacionadas com a ligação dos dispositivos iPod

- A Pioneer não aceita a responsabilidade por qualquer tipo de perda de dados do iPod ocorrida durante a utilização deste produto. Crie cópias de segurança regulares do seu iPod.
- Não exponha o seu iPod à luz solar direta durante longos períodos de tempo. Uma exposição prolongada à luz solar direta poderá resultar num mau funcionamento do iPod devido às temperaturas altas.
- Não deixe o iPod num local com temperaturas elevadas.
- Fixe devidamente o iPod durante a condução. Não deixe cair o iPod ao chão, onde poderia ficar entalado debaixo do pedal do travão ou do acelerador.
- Para mais detalhes, consulte o manual de instruções do seu iPod.

iPhone e iPod.



"Made for iPod" e "Made for iPhone" significam que um acessório eletrónico foi designado para ser ligado especificamente a um iPod ou iPhone, respetivamente, e foi certificado pelo criador para atender aos padrões de execução da Apple. A Apple não é responsável pela operação deste dispositivo ou a sua conformidade com os padrões e regulamentações de segurança. Por favor, repare que a utilização deste acessório com um iPod ou um iPhone pode afetar o funcionamento da rede sem fios. iPod, iPod, iPod classic, iPod nano e iPod touch são marcas comerciais da Apple Inc registadas nos EUA e outros países.

Lightning

Lightning é uma marca registada da Apple Inc.

App Store

A App store é um serviço registado da Apple Inc.

iOS

iOS é a marca comercial, cujos direitos de autor pertencem à Cisco nos EUA e outros países.

iTunes

iTunes é a marca comercial da Apple Inc registada nos Estados Unidos e outros países.

Apple Music

Apple Music é a marca comercial da Apple Inc registada nos Estados Unidos e outros países.

Utilizar conteúdo baseado em aplicações

🔔 Importante

Requisitos para aceder a serviços de conteúdos ligados com base em Apps (aplicações) ao utilizar este produto:

- A versão mais recente de conteúdo Pioneer para smartphones com AppRadio, disponível no fornecedor de serviço, descarregada no seu smartphone.
- Uma conta actual com o fornecedor de serviço do conteúdo.
- Plano de dados Smartphone
Nota: se o plano de dados para o seu smartphone não permitir a utilização ilimitada de dados, a sua operadora poderá aplicar-lhe custos adicionais pelo acesso a conteúdos ligados com base em apps (aplicações) via rede 3G, EDGE e/ou LTE(4G).
- Ligação à Internet via rede 3G, EDGE, LTE(4G) ou rede wi-fi.
- Cabo adaptador Pioneer opcional para ligação do seu iPhone a este produto.

Limitações:

- O acesso às aplicações depende da disponibilidade de cobertura da rede móvel e/ou wi-fi com vista a permitir a ligação à Internet do seu smartphone.
- A disponibilidade do serviço pode ser limitada pela representação geográfica da região. Para mais informações, contacte o fornecedor de serviços de conteúdos ligados.
- A capacidade deste produto em aceder a conteúdos ligados está sujeita a

alterações sem aviso prévio e pode ser afectada por qualquer um dos seguintes motivos: questões de compatibilidade com futuras versões de firmware do smartphone; questões de compatibilidade com futuras versões da(s) aplicação(ões) para smartphone de conteúdos ligado(s); alterações ou descontinuação da(s) aplicação (ões) ou serviços pelo seu fornecedor.

Spotify®



SPOTIFY e logotipo Spotify são marcas registadas da Spotify AB. É necessário possuir dispositivos multimédia compatíveis e efetuar a subscrição ao serviço Spotify Premium. Consulte <https://www.spotify.com>.

Aviso relativo à visualização de vídeos

Lembre-se de que utilizar o modo de ecrã completo deste sistema para propósitos comerciais ou para visualizações em público pode constituir a violação dos direitos protegidos pela lei de Copyright.

Aviso relativo ao uso de ficheiros MP3

O fornecimento deste produto limita-se apenas à licença para o uso privado e não comercial, não se limitando a licença nem ao direito de utilizar este produto em quaisquer situações comerciais de transmissão em tempo real (por via terrestre, satélite, cabo e/ou outro meio)

transmissões via internet, intranet e/ou outras redes ou um outro sistema de distribuição de conteúdo, tais como aplicações de áudio pagas ou audio-on-demand. É necessária uma licença independente para esse tipo de utilização. Para mais informações, visite o website <http://www.mp3licensing.com>.

Utilizar o ecrã LCD de forma correta

Manuseamento do ecrã LCD

- Ao expor o ecrã LCD à luz solar directa durante um longo período de tempo, o ecrã sobreaquece, o que pode resultar em possíveis danos no ecrã LCD. Quando não utilizar este produto, evite o mais possível expô-lo à luz solar directa.
- O LCD deve ser utilizado dentro dos limites das temperaturas indicados abaixo em Especificações na page 53.
- Não utilize o LCD com temperaturas superiores ou inferiores aos limites de operação, pois o ecrã LCD poderá não funcionar normalmente e ficar danificado.
- O LCD está exposto de forma a melhorar a sua visibilidade no interior do veículo. Não carregue demasiado nele porque pode danificá-lo.
- Não exerce força excessiva sobre o ecrã LCD, caso contrário poderá riscá-lo.
- Quando utilizar as funções do painel digital nunca toque no LCD a não ser com o dedo. O LCD risca-se facilmente.

Ecrã de cristais líquidos (LCD)

- Se instalar o ecrã LCD perto de saídas do ar condicionado, certifique-se de que o ar proveniente do ar condicionado não se concentra diretamente sobre o

equipamento. O calor do aquecedor pode partir o ecrã LCD e o ar frio do ar condicionado pode originar a formação de humidade no interior da unidade, provocando possíveis danos.

- Podem aparecer pequenos pontos pretos ou brancos (pontos brilhantes) no LCD. Esta ocorrência deve-se às características do ecrã LCD e não indicam problema.
- O LCD será difícil de ver se for exposto à luz solar directa.
- Sempre que utilizar um telemóvel, afaste a respectiva antena aérea do ecrã LCD para evitar distorções de imagem de vídeo em forma de pontos, riscos coloridos, etc.

Manutenção do ecrã LCD

- Ao remover ou limpar pó do ecrã LCD utilize o pano seco e macio.
- Quando limpar o LCD, tenha cuidado para não riscar a sua superfície. Não utilize produtos de limpeza ásperos ou químicos abrasivos.

Retroiluminação LED (Diodos emissores de luz)

No interior do ecrã existe um diódo emissor de luz que ilumina o ecrã LCD.

- Em temperaturas baixas, ao utilizar retroiluminação LED poderá aumentar desfasamento e diminuir a qualidade de imagem, devido a características do ecrã LCD. A qualidade de imagem melhora com o aumento da temperatura.
- O tempo de vida útil da iluminação LED é superior a 10 000 horas. No entanto, pode diminuir quando utilizado em altas temperaturas.
- Quando a iluminação LED deixa de funcionar, o ecrã fica escuro e a imagem deixa de ser visível. Nesse caso, contacte o distribuidor ou o centro de Assistência Técnica Pioneer mais perto de si.

Especificações

Geral

Potência nominal de saída:
14.4 V DC (10.8 V a 15.1 V permitido)

Sistema de aterramento:

Tipo negativo

Consumo máximo

10,0 A

Dimensões (L x A x P):

DIN

Chassis:

178 mm x 100 mm x 157 mm

Face frontal:

188 mm x 118 mm x 21 mm

D

Chassis:

178 mm x 100 mm x 164 mm

Face frontal:

171 mm x 97 mm x 14 mm

Peso:

1,2 kg

Visor

Tamanho do ecrã/relação de aspecto:

6.94" largura/16:9 (área de exibição efetiva: 156.24 mm x 81.605 mm)

Píxeis:

1 209 600 (2 520 x 480)

Método de visualização:

TFT Matriz ativa

Sistema de cor compatível com PAL/NTSC/

PAL-M/PAL-N/SECAM

Gama de temperaturas sustentável:

-10 °C a +60 °C (Power off)

Áudio (Áudio)

Potência nominal de saída:

• 50 W x 4 can/4 Ω

• 50 W x 2 can/4 Ω + 70 W x 1 can/2 Ω (para subwoofer)

Potência nominal de saída:

22 W x 4 (50 Hz a 15 kHz, 5 % THD, Carga 4 Ohm, ambos os canais ativados)

Impedância:
4 Ω (4 Ω a 8 Ω [2 Ω para 1 can.] permitido)

Nível de saída Preout (máx): 4.0 V

Equalizador (Equalizador gráfico de 13 bandas):
Frequência:
50 Hz/80 Hz/125 Hz/200 Hz/315 Hz/500 Hz/800 Hz/1.25 kHz/2 kHz/3.15 kHz/5 kHz/8 kHz/12.5 kHz
Ganho: ±12 dB (2 dB/step)

<Standard Mode>

HPF:
Frequência:
25 Hz/31.5 Hz/40 Hz/50 Hz/63 Hz/80 Hz/100 Hz/125 Hz/160 Hz/200 Hz/250 Hz
Declive:
-6 dB/oct, -12 dB/oct, -18 dB/oct, -24 dB/oct, OFF

Subwoofer/LPF:
Frequência:
25 Hz/31.5 Hz/40 Hz/50 Hz/63 Hz/80 Hz/100 Hz/125 Hz/160 Hz/200 Hz/250 Hz
Declive:
-6 dB/oct, -12 dB/oct, -18 dB/oct, -24 dB/oct, -30 dB/oct, -36 dB/oct, OFF

Fase: Normal/Revertida

Alinhamento temporal:
0 a 140 (2.5 cm/intervalo)

Intensificador de graves:
Ganho: +12 dB a 0 dB

Nível de altifalante:
+10 dB a -24 dB (1 dB/intervalo)

<Network Mode>

HPF (High):
Frequência:
1.25 kHz/1.6 kHz/2 kHz/2.5 kHz/3.15 kHz/4 kHz/5 kHz/6.3 kHz/8 kHz/10 kHz/12.5 kHz
Declive:
-6 dB/oct, -12 dB/oct, -18 dB/oct, -24 dB/oct

HPF (Mid):
Frequência:
25 Hz/31.5 Hz/40 Hz/50 Hz/63 Hz/80 Hz/100 Hz/125 Hz/160 Hz/200 Hz/250 Hz
Declive:
-6 dB/oct, -12 dB/oct, -18 dB/oct, -24 dB/oct, OFF

LPF (Mid):
Frequência:
1.25 kHz/1.6 kHz/2 kHz/2.5 kHz/3.15 kHz/4 kHz/5 kHz/6.3 kHz/8 kHz/10 kHz/12.5 kHz
Declive:
-6 dB/oct, -12 dB/oct, -18 dB/oct, -24 dB/oct, -30 dB/oct, -36 dB/oct, OFF

Subwoofer:
Frequência:
25 Hz/31.5 Hz/40 Hz/50 Hz/63 Hz/80 Hz/100 Hz/125 Hz/160 Hz/200 Hz/250 Hz
Declive:
-12 dB/oct, -18 dB/oct, -24 dB/oct, -30 dB/oct, -36 dB/oct, OFF

Ganho:
+10 dB a -24 dB (1 dB/intervalo)

Fase: Normal/Revertida

Alinhamento temporal:
0 a 140 (2.5 cm/intervalo)

Intensificador de graves:
Ganho: +12 dB a 0 dB

Nível de altifalante:
+10 dB a -24 dB (1 dB/intervalo)

USB

Especificações USB:
USB 1.1, USB 2.0 velocidade total, USB 2.0 alta-velocidade

Fornecimento energético máximo: 1,5 A

Classe USB:
MSC (Mass Storage Class), MTP (Media Transfer Protocol)

Sistema de ficheiros: FAT16, FAT32, NTFS

<USB audio>

Formato de decodificação MP3:
MPEG-1 & 2 & 2.5 Audio Layer 3

Formato de decodificação WMA:
Ver. 7, 7.1, 8, 9, 10, 11, 12 (2 canais) (Windows Media Player)

Formato de decodificação AAC:
MPEG-4 AAC (codificação iTunes apenas) (Ver. 12.5 e anteriores)

Formato de decodificação FLAC:
Ver. 1.3.0 (Free Lossless Audio Codec)

Formato de sinal WAV (Modo MSC apenas):
Linear PCM

Frequência de amostragem:
Linear PCM:
16 kHz/22.05 kHz/24 kHz/32 kHz/44.1 kHz/48 kHz

<USB image>

Formato de decodificação JPEG (Modo MSC apenas):
.jpeg, .jpg, .jpe

Amostragem de pixels: 4:2:2, 4:2:0

Tamanho de decodificação
MAX: 8 192 (A) x 7 680 (L)
MIN: 32 (A) x 32 (L)

Formato de decodificação PNG (Modo MSC apenas):
.png

Tamanho de decodificação
MAX: 720 (A) x 576 (L)
MIN: 32 (A) x 32 (L)

Formato de decodificação BMP (Modo MSC apenas):
.bmp

Tamanho de decodificação
MAX: 1 920 (A) x 936 (L)
MIN: 32 (A) x 32 (L)

<USB video>

Formato de decodificação de vídeo H.264
Base Line Profile, Main Profile, High Profile

Formato de decodificação de vídeo H.263
Base Line Profile 0/3

Formato de decodificação de vídeo VC-1
Simple Profile, Main Profile, Advanced Profile

DivX:
Home Theater

Formato de decodificação de vídeo
MPEG4
Simple Profile, Advanced Simple Profile

Formato de decodificação de vídeo
MPEG2
Perfil principal

Bluetooth

Versão:
Bluetooth 4.1 certified

Potência de saída:
+4 dBm Máx. (Classe de potência 2)

Banda de frequência:
2 400 MHz a 2 483.5 MHz

Sintonizador FM

Gama de frequências:
87,5 MHz a 108 MHz

Sensibilidade:
12 dBf (1.1 µV/75 Ω, mono, S/R: 30 dB)

Relação Sinal-Ruído:
72 dB (rede IEC-A)

Sintonizador MW

Gama de frequências:
531 kHz a 1 602 kHz (9 kHz)

Sensibilidade:
28 µV (S/R: 20 dB)

Relação Sinal-Ruído:
62 dB (rede IEC-A)

Sintonizador LW

Gama de frequências:
153 kHz a 281 kHz

Sensibilidade:
30 µV (S/R: 20 dB)

Relação Sinal-Ruído:
62 dB (rede IEC-A)

Sintonizador DAB

Gama de frequências (Banda III)
174.928 MHz a 239.200 MHz (5A a 13F)

Gama de frequências (Banda L):
1 452.960 MHz a 1 490.624 MHz (LA a LW)

Sensibilidade (Band III):
-96 dBm

Sensibilidade (Banda L)
-94 dBm
Relação Sinal-Ruído: 85 dB

NOTA

As especificações e o design do produto poderão sofrer alterações sem aviso prévio, devido a melhorias.

<http://www.pioneer-car.eu>

Visit www.pioneer-car.co.uk (or www.pioneer-car.eu) to register your product.

PIONEER CORPORATION

28-8, Honkomagome 2-chome, Bunkyo-ku,
Tokyo 113-0021, Japan

PIONEER ELECTRONICS (USA) INC.

P.O. Box 1540, Long Beach, California 90801-1540, U.S.A.
TEL: (800) 421-1404

PIONEER ELECTRONICS OF CANADA, INC.

340 Ferrier Street, Unit 2, Markham, Ontario L3R 2Z5, Canada
TEL: 1-877-283-5901
TEL: 905-479-4411

PIONEER EUROPE NV

Haven 1087, Keetberglaan 1, B-9120 Melsele, Belgium/Belgique
TEL: (0) 3/570.05.11

PIONEER ELECTRONICS ASIACENTRE PTE. LTD.

2 Jalan Kilang Barat, #07-01, Singapore 159346
TEL: 65-6378-7888

PIONEER ELECTRONICS AUSTRALIA PTY. LTD.

5 Arco Lane, Heatherton, Victoria, 3202 Australia
TEL: (03) 9586-6300

PIONEER ELECTRONICS DE MÉXICO S.A. DE C.V.

Bld. Manuel Ávila Camacho 138, 10 piso
Col.Lomas de Chapultepec, México, D.F. 11000
Tel: 52-55-9178-4270, Fax: 52-55-5202-3714

先鋒股份有限公司

台北市內湖區瑞光路407號8樓
電話：886-(0)2-2657-3588

先鋒電子(香港)有限公司

香港九龍長沙灣道909號5樓
電話：852-2848-6488