

***Pioneer***

CAMERA EMBARQUEE

# ND-DVR100

# Mode d’emploi

Merci d'avoir acheté ce produit Pioneer. Veuillez lire attentivement ces instructions de façon à savoir comment utiliser votre modèle correctement. Après avoir terminé de lire les instructions, conservez ce document dans un endroit sûr pour consultation ultérieure. Lisez et suivez toujours les « consignes de sécurité » du présent manuel lors de l'installation du produit dans un véhicule. L'installation du produit à l'aide de méthodes autres que celles décrites dans le présent manuel ou l'utilisation de pièces autres que celles décrites dans le présent manuel présente un risque d'accident ou de blessures. La société Pioneer Corporation ne peut nullement être tenue responsable dans de tels cas.

**PIONEER CORPORATION**  
28-8, Honkomagome 2-chome, Bunkyo-ku, Tokyo 113-0021, Japan

**PIONEER ELECTRONICS (USA) INC.**  
P.O. Box 1540, Long Beach, California 90801-1540, U.S.A.  
TEL: (800) 421-1404

**PIONEER EUROPE NV**  
Haven 1087, Keetberglaan 1, B-9120 Melsele, Belgium/Belgique  
TEL: (0) 3/570.05.11

**PIONEER ELECTRONICS ASIACENTRE PTE. LTD.**  
2 Jalan Kilang Barat, #07-01, Singapore 159346  
TEL: 65-6378-7888

**PIONEER ELECTRONICS AUSTRALIA PTY. LTD.**  
5 Arco Lane, Heatherton, Victoria, 3202, Australia  
TEL: (03) 9586-6300

**PIONEER ELECTRONICS DE MÉXICO S.A. DE C.V.**  
Blvd. Manuel Ávila Camacho 138, 10 piso Col.Lomas de Chapultepec, México, D.F. 11000  
Tel: 52-55-9178-4270, Fax: 52-55-5202-3714

先鋒股份有限公司  
台北市內湖區瑞光路407號8樓  
電話：886-(0)2-2657-3588

先鋒電子（香港）有限公司  
香港九龍長沙灣道909號5樓  
電話：852-2848-6488

© 2017-2018 PIONEER CORPORATION.  
Tous droits de reproduction et de traduction réservés.  
<< KNGZ18B >> CYR1208-B >

**Declaration of Conformity with regard to the Radio Equipment Directive 2014/53/EU**

Manufacturer:	EU Representative's & Importer:
<b>Pioneer Corporation</b> 28-8, Honkomagome 2-chome, Bunkyo-ku, Tokyo 113-0021, JAPAN	<b>Pioneer Europe NV</b> Haven 1087,Keetberglaan 1,9120 Melsele,Belgium <b>http://www.pioneer-car.eu</b>

[\*] ND-DVR100

English:

Hereby, Pioneer declares that the radio equipment type [\*] is in compliance with Directive 2014/53/EU. The full text of the EU declaration of conformity is available at the following internet address: http://www.pioneer-car.eu/compliance

Suomi:

Pioneer vakuuttaa, että radiolaitetyyppi [\*] on direktiivin 2014/53/EU mukainen. EU-vaatimustenmukaisuusvakuutuksen täysimittainen teksti on saatavilla seuraavassa internetosoitteessa:http://www.pioneer-car.eu/compliance

Nederlands:

Hierbij verklaar ik, Pioneer, dat het type radioapparaatuur [\*] conform is met Richtlijn 2014/53/EU. De volledige tekst van de EU-conformiteitsverklaring kan worden geraadpleegd op het volgende internetadres:http://www.pioneer-car.eu/compliance

Français:

Le soussigné, Pioneer, déclare que l'équipement radioélectrique du type [\*] est conforme à la directive 2014/53/UE.

Le texte complet de la déclaration UE de conformité est disponible à l'adresse internet suivante: http://www.pioneer-car.eu/compliance

Svenska:

Härmed försäkrar Pioneer att denna typ av radioutrustning [\*] överensstämmer med direktiv 2014/53/EU. Den fullständiga texten till EU-försäkran om överensstämmelse finns på följande webbadress: http://www.pioneer-car.eu/compliance

Dansk:

Hermed erklærer Pioneer, at radioudstyrstypen [\*] er i overensstemmelse med direktiv 2014/53/EU. EU-overensstemmelseserklæringens fulde tekst kan findes på følgende internetadresse: http://www.pioneer-car.eu/compliance

Deutsch:

Hiermit erklärt Pioneer, dass der Funkanlagentyp [Bezeichnung] der Richtlinie 2014/53/EU entspricht. Der vollständige Text der EU-Konformitätserklärung ist unter der folgenden Internetadresse verfügbar: http://www.pioneer-car.eu/compliance

Ελληνικά:

Με την παρούσα ο/η Pioneer, δηλώνει ότι ο ραδιοεξοπλισμός [\*] πληροί την οδηγία 2014/53/ΕΕ. Το πλήρες κείμενο της δήλωσης συμμόρφωσης ΕΕ διατίθεται στην ακόλουθη ιστοσελίδα στο διαδίκτυο:http://www.pioneer-car.eu/compliance

Italiano:

Il fabbricante, Pioneer, dichiara che il tipo di apparecchiatura radio [\*] è conforme alla direttiva 2014/53/UE. Il testo completo della dichiarazione di conformità UE è disponibile al seguente indirizzo Internet: http://www.pioneer-car.eu/compliance

Español:

Por la presente, Pioneer declara que el tipo de equipo radioeléctrico [\*] es conforme con la Directiva 2014/53/UE.

El texto completo de la declaración UE de conformidad está disponible en la dirección Internet siguiente:http://www.pioneer-car.eu/compliance

Português:

O(a) abaixo assinado(a) Pioneer declara que o presente tipo de equipamento de rádio [\*] está em conformidade com a Diretiva 2014/53/UE. O texto integral da declaração de conformidade está disponível no seguinte endereço de Internet: http://www.pioneer-car.eu/compliance

Čeština:

Tímto Pioneer prohlašuje, že typ rádiového zařízení [\*] je v souladu se směrnicí 2014/53/EU. Úplné znění EU prohlášení o shodě je k dispozici na této internetové adrese: http://www.pioneer-car.eu/compliance

Eesti:

Käesolevaga deklareerib Pioneer, et käesolev raadioseadme tüüp [\*] vastab direktiivi 2014/53/EL nõuetele. El vastavusdeklaratsiooni täielik tekst on kättesaadav järgmisel internetiaadressil: http://www.pioneer-car.eu/compliance

Magyar:

Pioneer igazolja, hogy a [\*] típusú rádióberendezés megfelel a 2014/53/EU irányelvnek. Az EU-megfelelőségi nyilatkozat teljes szövege elérhető a következő internetes címen: http://www.pioneer-car.eu/compliance

Latviešu valoda:

Ar šo Pioneer deklarē, ka radioiekārta [\*] atbilst Direktīvai 2014/53/ES. Pilns ES atbilstības deklarācijas teksts ir pieejams šādā interneta vietnē: http://www.pioneer-car.eu/compliance

Lietuvių kalba:

Aš, Pioneer, patvirtinu, kad radijo įrenginių tipas [\*] atitinka Direktyvą 2014/53/ES. Visas ES atitikties deklaracijos tekstas prieinamas šiuo interneto adresu: http://www.pioneer-car.eu/compliance

Malti:

B'dan, Pioneer, niddikjara li dan it-tip ta' taghmir tar-radju [\*] huwa konformi mad-Direttiva 2014/53/UE. It-test kollu tad-dikjarazzjoni ta' konformita tal-UE huwa disponibbli f'dan l-indirizz tal-Internet li ġejj:http://www.pioneer-car.eu/compliance

Slovenčina:

Pioneer týmto vyhlasuje, že rádiové zariadenie typu [\*] je v súlade so smernicou 2014/53/EÚ. Úplné EÚ vyhlásenie o zhode je k dispozícii na tejto internetovej adrese: http://www.pioneer-car.eu/compliance

Slovensščina:

Pioneer potrjuje, da je tip radijske opreme [\*] skladen z Direktivo 2014/53/EU. Celotno besedilo izjave EU o skladnosti je na voljo na naslednjem spletnem naslovu: http://www.pioneer-car.eu/compliance

Română:

Prin prezenta, Pioneer declară că tipul de echipamente radio [\*] este în conformitate cu Directiva 2014/53/UE. Cjeloviti tekst EU izjave o sukladnosti dostupan je na sljedećoj internetskoj adresi: http://www.pioneer-car.eu/compliance

Български:

С настоящото Pioneer декларира, че този тип радиосъоръжение [\*] е в съответствие с Директива 2014/53/ЕС. Цялостният текст на ЕС декларацията за съответствие може да се намери на следния интернет адрес: http://www.pioneer-car.eu/compliance

## Précautions

Certaines lois du pays et de l'État peuvent interdire ou restreindre le placement et l'utilisation de ce produit dans votre véhicule. Veuillez respecter toutes les lois et règlements en vigueur concernant l'utilisation, l'installation et l'exploitation de ce produit. Il incombe à l'utilisateur de respecter toutes les lois et ordonnances applicables..

**Informations destinées aux utilisateurs lors de la collecte et de l'élimination des vieux équipements et des batteries usagées**

(Symbole d'équipements) (Exemples de symboles de batteries)

Ces symboles sur les produits, l'emballage et/ou **les documents d'accompagnement signifient que les produits électriques et électroniques et les batteries usagés ne doivent pas être mélangés avec les ordures ménagères.**

Polski:

Pioneer niniejszym oświadcza, że typ urządzenia radiowego [\*] jest zgodny z dyrektywą 2014/53/UE. Pełny tekst deklaracji zgodności UE jest dostępny pod następującym adresem internetowym: http://www.pioneer-car.eu/compliance

Norsk:

Herved Pioneer erklærer at radioutstyr type [\*] er i samsvar med direktiv 2014/53 / EU. Den fullstendige teksten i EU-samsvarserklæringen er tilgjengelig på følgende nettstedadresse : http://www.pioneer-car.eu/compliance

Íslenska:

Hér með Pioneer lýsir yfir að tegund þráðlausan búnað [\*] er í samræmi við tilskipun 2014/53/ESB. The fullur texti af ESB-samræmisyfirlýsingu er í boði á eftirfarandi veffangi: http://www.pioneer-car.eu/compliance

Hrvatski:

Pioneer ovime izjavljuje da je radijska oprema tipa [\*] u skladu s Direktivom 2014/53/EU. Cjeloviti tekst EU izjave o sukladnosti dostupan je na sljedećoj internetskoj adresi: http://www.pioneer-car.eu/compliance

Türk:

Burada, Pioneer radyo ekipmanı turunun [\*] 2014/53/ EU direktiflerine uyumlu oldugunu beyan eder. Avrupa uyumluluk beyanının tam metni belirlilen internet sitesinde mevcuttur : http://www.pioneer-car.eu/compliance

**La protection de votre ouïe est entre vos mains**

Pour assurer le rendement optimal de votre matériel et – plus important encore – la protection de votre ouïe, réglez le volume à un niveau raisonnable. Pour ne pas altérer votre sens de la perception, le son doit être clair mais ne produire aucun vacarme et être exempt de toute distorsion. Votre ouïe peut vous jouer des tours. Avec le temps, votre système auditif peut en effet s'adapter à des volumes supérieurs, et ce qui vous semble un « niveau de confort normal » pourrait au contraire être excessif et contribuer à endommager votre ouïe de façon permanente. Le réglage de votre matériel à un volume sécuritaire AVANT que votre ouïe s'adapte vous permettra de mieux vous protéger.

### Consignes de sécurité

Respectez toujours les consignes décrites ici afin d'éviter tout risque de blessures, pour vous et les autres, et de dommages matériels.

**Batterie au lithium-ion interne rechargeable**
**Cet appareil utilise une batterie au lithium-ion interne rechargeable qui devrait durer pendant toute la durée de vie du produit. Si vous pensez qu'il est possible que votre batterie soit épuisée, essayez de la charger plusieurs fois.**
**Si la batterie ne se recharge pas, veuillez consulter l'assistance Pioneer.**

**Importantes mesures de sécurité**

**▲ AVERTISSEMENT**

- N'installez pas le produit dans votre véhicule si son emplacement ou son utilisation obstrue la vue du conducteur sur la route ou le fonctionnement des airbags du véhicule. Le conducteur doit également veiller à connaître et respecter les lois, règles et réglementations du lieu où il conduit, ce qui inclut, par exemple, le droit de confidentialité des passagers et l'interdiction d'utiliser l'appareil là où son installation ou son utilisation est interdite.
- Il est possible que les lois de votre pays exigent de vous que vous informiez les passagers de l'utilisation d'un appareil d'enregistrement. Si tel est le cas, vous devez placer l'autocollant de notification à un emplacement clairement visible des passagers.
- Toute obstruction ou autre interférence avec le fonctionnement des airbags, qu'ils soient déployés ou non, ou toute obstruction de la vue sur la route doit être évitée. En conséquence, l'installation par un professionnel est requise.
- Nous vous recommandons de confier l'installation et la configuration du produit à un technicien spécialement formé et expérimenté dans le domaine de l'électronique mobile.

**Consignes de sécurité importantes**

**▲ AVERTISSEMENT**

- Ne laissez pas ce produit entrer en contact avec des liquides. Ceci pourrait causer une électrocution. En outre, le contact avec des liquides peut entraîner des

**CHOISISSEZ UN VOLUME SÉCURITAIRE:**

- Réglez d'abord le volume à un niveau inférieur.
- Montez progressivement le volume jusqu'à un niveau d'écoute confortable ; le son doit être clair et exempt de distorsions.
- Une fois que le son est à un niveau confortable, ne touchez plus au bouton du volume.

**N'OUBLIEZ PAS DE RESPECTER LES DIRECTIVES SUIVANTES:**

- Lorsque vous montez le volume, assurez-vous de pouvoir quand même entendre ce qui se passe autour de vous.
- Faites très attention ou cessez temporairement l'utilisation dans les situations pouvant s'avérer dangereuses.

dommages, de la fumée et une surchauffe de ce produit.

- Si du liquide ou un corps étranger pénètre dans le produit, garez votre véhicule en lieu sûr, coupez le contact et débranchez immédiatement la fiche pour l'allume-cigare. Contactez ensuite votre revendeur ou le centre de services agréé Pioneer le plus proche. Vous ne devez pas utiliser le produit dans cet état, cela peut en effet entraîner un incendie, une décharge électrique ou un autre problème.
- Si vous remarquez de la fumée, un bruit étrange ou une odeur venant de ce produit ou tout autre signe anormal au niveau de l'écran LCD, coupez immédiatement l'alimentation électrique et consultez votre revendeur ou le centre de service Pioneer agréé le plus proche. L'utilisation de ce produit dans ces conditions risque d'endommager définitivement le système.
- Ne désassemblez pas ou ne modifiez pas ce produit, car les composants haute tension qui le composent peuvent causer une électrocution. Assurez-vous de consulter votre revendeur ou le service après-vente Pioneer agréé le plus proche en cas de vérifications internes, de réglages ou de réparations.

Avant d'utiliser ce produit, veuillez lire les consignes de sécurité suivantes de manière à bien les comprendre :

- N'utilisez pas le produit si son utilisation vous empêche, de quelque manière que ce soit, de conduire votre véhicule en toute sécurité. Conduisez toujours prudemment et respectez le code de la route existant. Si vous rencontrez des difficultés lors de l'utilisation du produit ou de la lecture de l'écran, garez votre véhicule en lieu sûr et serrez le frein à main avant de procéder aux réglages nécessaires.
- N'élevez jamais le volume de ce produit à un niveau tel que vous ne puissiez pas entendre les bruits de la circulation environnante et les véhicules d'urgence.
- Conservez ce mode d'emploi à portée de main afin de vous y référer pour les modes de fonctionnement et les consignes de sécurité.
- Certaines fonctions (telles que le visionnage de l'écran et le fonctionnement de certains boutons) proposées par le produit peuvent être dangereuses (elles peuvent entraîner des blessures graves, voire mortelles) et/ou illégales si elles sont utilisées alors

que vous conduisez. L’affichage de l’écran et le fonctionnement des boutons sont désactivés lorsque le véhicule est en déplacement.

**Pour garantir une conduite en toute sécurité**

**▲ AVERTISSEMENT**

- Dans certains pays, le fait de regarder des images vidéo sur un écran dans une voiture peut être illégal, même s’il s’agit d’autres personnes que le conducteur. Lorsqu’il existe de telles règles, vous devez vous y conformer.

**Précautions à prendre avant de brancher le système**

**▲ ATTENTION**

- Installez bien le produit de manière à ce qu’il ne tombe pas. Si le produit n’est pas bien installé, il risque de tomber lorsque vous conduisez et de causer un accident. Vérifiez régulièrement le produit.
- Attachez tous les fils avec des colliers ou des serre-câbles. Ne laissez aucun fil à nu.
- Il est extrêmement dangereux de laisser les câbles s’enrouler autour de la colonne de direction ou du levier de vitesse. Assurez-vous d’installer ce produit, ses câbles et les fils de telle façon qu’ils n’obstruent ni ne gênent la conduite.
- Veillez à ce que la trajectoire des câbles et des fils n’interfère pas avec les pièces en mouvement du véhicule. Fixez les câbles de manière à les empêcher d’être happés par, notamment, le volant, le levier de vitesse, le frein à main, les glissières de siège, les portes, ou tout autre élément de commande du véhicule.
- La trajectoire des fils ne doit pas être exposée à des températures élevées. Si l’isolation chauffe, les fils risquent d’être endommagés, ce qui peut entraîner un court-circuit ou un dysfonctionnement, et endommager de manière irrémédiable le produit.
- Ne raccourcissez pas les câbles. Dans le cas contraire, le circuit de protection (porte-fusible, résistance à fusible, filtre, etc.) risque de ne pas fonctionner correctement.
- N’alimentez jamais d’autres produits électroniques en coupant l’isolation du câble d’alimentation du produit et en vous branchant sur le câble. La capacité du câble sera dépassée, ce qui entraînera un phénomène de surchauffe.

**Pour éviter toute détérioration**

**▲ AVERTISSEMENT**

- Lors du remplacement du fusible, veillez à utiliser seulement un fusible du calibre indiqué sur ce produit.

**Précautions à prendre avant l’installation**

**▲ ATTENTION**

N’installez jamais ce produit dans un endroit ou de telle sorte qu’il :

- Risque de blesser le conducteur ou les passagers en cas d’arrêt brusque.
- Puisse interférer avec les commandes de manœuvre du conducteur tel que sur le plancher, en face du siège conducteur, ou à proximité du volant ou du levier de vitesse.
- Pour garantir une installation correcte, assurez-vous d’utiliser les pièces fournies de la façon spécifiée.

Si certaines pièces ne sont pas fournies avec cet appareil, utilisez des pièces compatibles de la façon spécifiée après avoir fait vérifier la compatibilité par votre revendeur. Si d’autres pièces que les pièces fournies ou compatibles sont utilisées, elles peuvent endommager les pièces internes de ce produit ou être mal assujetties, et le produit peut se détacher.

- N’installez pas ce produit dans un endroit où il risque (i) d’entraver la visibilité du conducteur, (ii) d’altérer le fonctionnement de certains systèmes de commande ou de dispositifs de sécurité du véhicule, y compris les airbags ou les boutons de feux de détresse ou (iii) d’empêcher le conducteur de conduire le véhicule en toute sécurité.
- N’installez jamais ce produit devant ou à côté d’un endroit sur le tableau de bord, une portière ou un pilier, à partir duquel un des airbags du véhicule doit se déployer. Veuillez vous reporter au mode d’emploi du véhicule pour en savoir plus sur les zones de déploiement des airbags frontaux.
- Consultez le concessionnaire le plus proche si l’installation nécessite de percer des trous ou toute autre modification du véhicule.
- Avant d’installer ce produit définitivement, connectez le câblage provisoirement pour vous assurer que les connexions sont correctes et que le système fonctionne normalement.
- N’installez pas ce produit dans un endroit soumis à des températures élevées ou à l’humidité. Par exemple :
  - À proximité du chauffage, de la ventilation ou de la climatisation.
  - Endroits susceptibles d’être exposés à la pluie, près de la portière ou sur le plancher du véhicule par exemple.

**Précautions pour la fiche pour l’allume-cigare**

**▲ AVERTISSEMENT**

- Lors de l’utilisation d’une alimentation électrique dans le véhicule, servez-vous de la fiche pour l’allume-cigare.
- L’utilisation d’une fiche autre que la fiche indiquée peut entraîner un incendie, une décharge électrique ou une panne du produit.
- Débranchez la fiche après utilisation du produit et lorsque le produit n’est pas utilisé pendant une période prolongée. Selon le véhicule, il est possible que la prise de l’allume-cigare ne soit pas désactivée, même lorsque le moteur est coupé. Il y a donc un risque d’incendie ou d’épuisement de la batterie.
- Insérez complètement la fiche pour l’allume-cigare. Les vibrations générées lors de la conduite peuvent entraîner un mauvais contact, ce qui peut résulter en une situation extrêmement dangereuse en cas de surchauffe de l’unité.
- Vérifiez et nettoyez régulièrement la prise de l’allume-cigare. La présence de corps étrangers dans la prise de l’allume-cigare (cendres, par exemple) peut générer de la chaleur en raison d’un mauvais contact et occasionner un incendie ou une décharge électrique.

## Avis de non-responsabilité

- Étant donné le grand nombre de variables et de conditions pouvant être impliquées dans un accident, Pioneer ne peut garantir que la fonctionnalité d’enregistrement de l’appareil se déclenchera à chaque accident ou occurrence.
- Il est possible que les fonctionnalités du produit ne fonctionnent pas correctement en raison des réglages, du mode d’installation du produit, de l’état de la carte microSD et des conditions de conduite (état de la route inclus).
- Si des objets de couleur vive sont placés sur le tableau de bord, il est possible qu’ils se reflètent sur le pare-brise avant et au niveau de l’image de la caméra. Ne placez pas d’objets de couleur vive sur le tableau de bord.
- L’efficacité du produit en tant que preuve en cas d’accident ne peut être garantie.
- L’enregistrement de vidéos dans toutes les situations n’est pas garanti.
- Il est possible que ce qui se passe devant le véhicule ne puisse être établi dans la vidéo enregistrée selon les conditions ambiantes (conditions climatiques et heure de la journée, par exemple).
- Il est possible que les feux de circulation à diodes électroluminescentes semblent clignoter ou oscillent lors de l’enregistrement avec le produit. Il est également possible que les couleurs ne puissent être identifiées correctement. La société Pioneer Corporation ne peut nullement être tenue responsable lorsque de tels phénomènes surviennent.
- Le produit enregistre avant et après la survenue d’un accident en détectant l’impact (accélération) à l’aide du détecteur de gravité (accéléromètre). L’enregistrement de vidéos dans toutes les situations n’est cependant pas garanti.
- La société Pioneer Corporation ne peut nullement être tenue responsable des pannes ou dommages survenant au niveau du produit en raison de l’usure de la carte microSD.
- Pioneer Corporation ne peut garantir que le formatage de la carte microSD permettra de résoudre les problèmes au niveau de la carte. La société Pioneer Corporation ne peut être tenue responsable en cas d’effacement de fichiers de la carte microSD ou de dommages résultant du formatage de la carte. Le formatage de la carte microSD s’effectue à vos risques, vous devez faire preuve de discernement.

## Mode de lecture du présent manuel

Notation	Signification
<span>⚠</span>	Ces symboles sont utilisés pour attirer votre attention sur des éléments que vous devriez connaître lors de l’utilisation du produit ou pour préserver ses performances.
<b>Remarque/Remarques</b>	Les remarques fournissent des conseils utiles et des informations supplémentaires au sujet des fonctionnalités du produit.
<span>[</span> <span>○</span> <span>○</span> <span>]</span>	Les crochets signalent les éléments pouvant être sélectionnés qui sont affichés à l’écran.
<span>→</span> « <span> </span> <span>○</span> <span>○</span> <span>○</span> <span>○</span> <span> </span> »	Les guillemets permettent d’identifier les références et les réglages.

- Il est possible que les illustrations et les écrans d’exemple utilisés dans le présent manuel ne correspondent pas au produit.
- Il est possible que les écrans du produit soient modifiés sans notification préalable dans le but d’améliorer les fonctionnalités et les performances du produit.
- Dans le présent manuel, la carte mémoire microSD-HC est appelée carte microSD à titre de commodité.

## Précautions d’utilisation

**⚠ Précautions lors de la manipulation du produit**

- Le conducteur peut régler manuellement l’appareil pour enregistrer des vidéos dans le but de contribuer à la surveillance de ses performances.
- La portée des vidéos qui peuvent être enregistrées avec le produit est limitée (→« *Spécifications* »). Commencez par déterminer le type de vidéos enregistrées avant d’utiliser le produit.
- Veillez à ne pas enfreindre le droit à la confidentialité des personnes présentes dans les vidéos enregistrées avec le produit lors de l’utilisation des vidéos en question. Vous êtes responsable de l’utilisation des vidéos. Les vidéos enregistrées avec le produit peuvent inclure des informations personnelles,

telles que des numéros de plaques d’immatriculation.

- Si le produit n’est pas complètement chargé immédiatement après achat et qu’il est mis hors tension (le moteur est coupé et le câble d’alimentation de l’allume-cigare est débranché), il est possible que la durée d’enregistrement soit plus courte ou que le produit ne puisse pas enregistrer de vidéos.
- La batterie interne est un consommable. Sa durée de fonctionnement diminue au fur et à mesure des chargements. Contactez le service d’assistance Pioneer si vous estimez que la durée de fonctionnement de la batterie est trop courte.
- Si le produit est utilisé à proximité d’un autre dispositif utilisant le GPS, comme un système de navigation, par exemple, il est possible que le dispositif ne soit temporairement plus en mesure de recevoir les ondes

radio des satellites GPS en raison des interférences radio. Le fonctionnement des appareils environnants peut également être affecté de manière négative.

- Pioneer ne propose pas de service de récupération des données pour les fichiers corrompus ou supprimés.
- Les zones de stockage de la carte microSD sont divisées en quatre, comme indiqué sur le schéma suivant, en fonction du type d’enregistrement.

<span> </span>	Zone de stockage des fichiers vidéo en continu
	Zone de stockage des fichiers vidéo d’événements
	Zone de stockage des fichiers vidéo du mode parking
	Zone de stockage des fichiers photo

Vous pouvez modifier le pourcentage d’espace utilisé par ces zones de stockage.

→ « *Réglages* » - « *Partition carte SD* »

- Notez que si l’espace disponible dans les zones de stockage de fichiers est insuffisant, les fichiers sont écrasés. Nous vous recommandons de sauvegarder les fichiers importants que vous souhaitez conserver.→ « *Utilisation du produit* » - « *Sauvegarde des fichiers enregistrés* »
- Vous pouvez lire les fichiers vidéo sur votre PC. Il est cependant possible de la lecture de la vidéo soit saccadée ou interrompue selon les performances du PC.
- Le terminal d’alimentation est extrêmement chaud immédiatement après utilisation de l’allume-cigare. Il est possible que l’extrémité du câble d’alimentation de l’allume-cigare fonde ou soit court-circuité si le câble est branché alors que le terminal est chaud. Attendez que le terminal refroidisse avant de brancher le câble d’alimentation de l’allume-cigare.
- Ne touchez pas l’objectif avec les mains. Essayez l’objectif à l’aide d’un chiffon doux si vous le touchez.

**⚠ Précautions lors de la manipulation de la carte microSD**

**▲ ATTENTION**

- Conservez la carte microSD hors de portée des jeunes enfants afin d’éviter son ingestion accidentelle.
- Pour éviter toute perte de données et tout dommage de la carte microSD, ne la retirez jamais de ce produit pendant que des données sont en cours de transfert.

### Lors du remplacement du fusible

Si le produit ne se met pas sous tension ou si la batterie ne peut être chargée alors que le câble d’alimentation de l’allume-cigare inclus est connecté, déterminez si le fusible a sauté.

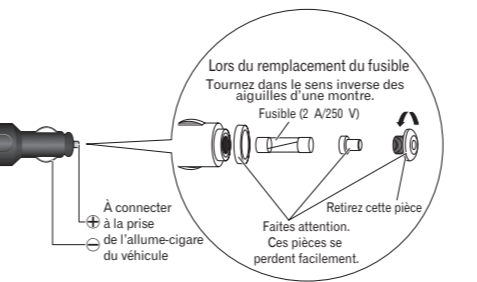





- Si une perte ou une altération des données se produit sur la carte microSD pour une raison ou une autre, il n’est normalement pas possible de récupérer les données. Pioneer ne peut être tenu responsable de tout dommage, coût ou dépenses découlant de la perte ou de l’altération des données.
- N’insérez ou n’éjectez jamais une carte microSD lors de la conduite.

- Le produit prend en charge les cartes microSDHC (de 8 Go à 32 Go, catégorie 10). Le fonctionnement de toutes les cartes microSDHC avec le produit n’est pas garanti.
- Formatez la carte microSD avant utilisation. Si la carte microSD contient d’autres données (celles d’un PC, par exemple), vous ne devez pas l’utiliser.
- N’éjectez pas la carte microSD lorsque l’accès à la carte est en cours. Cela peut entraîner la corruption des fichiers ou de la carte.
- Il est possible que vous ne puissiez plus ajouter de données à la carte ou effacer les données de la carte normale- ment, même si la carte microSD est utilisée correctement.
- La durée de vie de la carte microSD n’est pas couverte par la garantie.

- La carte microSD est un consommable. Nous vous recommandons de remplacer régulièrement la carte microSD par une carte neuve. Si vous utilisez la carte microSD pendant une période prolongée, il est possible que le produit ne puisse plus enregistrer correctement les données sur la carte en raison de mauvais secteurs ou qu’une erreur survienne et que la carte ne puisse plus être utilisée.
- Il arrive parfois qu’une carte microSD reconnue par votre ordinateur ne soit pas reconnue par le produit. Dans ce cas, selon le problème avec la carte microSD, il est possible que le produit puisse reconnaître la carte une fois celle-ci formatee à l’aide de la fonctionnalité de formatage du produit → « *Réglages* » - « *Formater carte SD* ». Tous les fichiers, fichiers protégés inclus, enregistrés sur la carte microSD sont cependant effacés lors du formatage. Sauvegardez toujours les fichiers présents sur la carte microSD avant de procéder au formatage.
- Pioneer Corporation ne peut garantir que le formatage de la carte microSD permettra de résoudre les problèmes au niveau de la carte. La société Pioneer Corporation ne peut être tenue responsable en cas d’effacement de fichiers de la carte microSD ou de dommages résultant du formatage de la carte. Le formatage de la carte microSD s’effectue à vos risques, vous devez faire preuve de discernement.

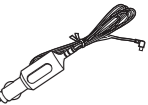
## Vérification des accessoires

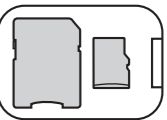
		
Produit × 1	Support d’installation (fixé au produit) × 1	Câble d’alimentation Câble d’alimenta- tion (3,5 m) × 1
		
Chiffon de nettoyage × 1	Mode d’emploi	Carte microSDHC (8 Go) × 1 Adaptateur SD × 1

## Avant d’installer le produit

### ⚠ ATTENTION

- Commencez par vérifier auprès du fabricant du véhicule en ce qui concerne les travaux à effectuer lors de l’installation du produit dans un véhicule équipé d’airbags. Les airbags risquent de ne pas fonctionner correctement sinon.
- Utilisez toujours les pièces incluses de la manière indiquée. L’utilisation d’autres pièces présente un risque de panne du produit.
- Installez le produit à un emplacement où il ne gênera pas les équipements et la conduite du véhicule.

#### Conseils d’installation

**Avant installation et fixation du produit**

- Commencez par connecter temporairement le produit, vérifiez qu’il fonctionne correctement, puis installez-le. Si le produit ne fonctionne pas correctement, vérifiez de nouveau la connexion.

**Avant application du ruban adhésif double face**

- Nettoyez l’emplacement d’application du ruban adhésif double face.

Le ruban adhésif double face ne peut être réappliqué une fois appliqué et détaché (son pouvoir adhésif diminue). Fixez temporairement le produit et vérifiez bien le cheminement du câble avant d’appliquer le ruban adhésif double face.
---

#### Précautions d’installation

- Le produit doit uniquement être installé sur le pare-brise avant. Vous ne devez l’installer nulle part ailleurs à l’intérieur ou à l’extérieur du véhicule.
- Installez toujours le produit à l’emplacement indiqué sur le pare-brise avant et dans les dimensions indiquées.
- Selon le véhicule, il est possible que le produit ne puisse être installé à l’emplacement indiqué et dans les dimensions indiquées. Contactez votre revendeur ou le centre de services agréé Pioneer le plus proche pour plus de détails.
- Ne recouvrez pas le produit et ne salissez pas l’objectif.
- Ne placez pas d’objets réfléchissants à proximité de l’objectif.
- Faites attention lors de la manipulation du produit de manière à ce qu’il ne tombe pas et à ce que vous ne touchiez pas l’objectif.
- Il est possible que la qualité d’enregistrement soit affectée si le pare-brise avant du véhicule dispose d’un revêtement ou a reçu un traitement spécial.
- Il est possible que le produit ne puisse pas recevoir les signaux GPS si le pare-brise avant du véhicule a reçu un traitement spécial.
- Vérifiez l’indicateur de statut de réception GPS affiché sur l’écran du produit. En l’absence de réception de signaux GPS, le produit ne peut être installé dans le véhicule. → « *Utilisation du produit* » - « *Affichage du statut* »
- Choisissez un lieu de travail à l’abri de la poussière et sans débris dans l’air.
- En cas de faible température ou en présence de condensation sur le verre, allumez le chauffage et le système de dégivrage pour chauffer la vitre de manière à éviter une mauvaise adhérence du ruban adhésif double face.

# Installation

## Position d'installation indiquée

- Installez le produit dans un véhicule et à un emplacement qui répond à l'ensemble des conditions suivantes :
  - un emplacement où l'objectif du produit se trouve dans la zone balayée par les essuie-glaces,
  - un emplacement où l'objectif du produit n'est pas affecté par le pare-soleil ou la bande noire du pare-brise,
  - un emplacement où le produit est orienté vers l'avant et les côtés en position horizontale,
  - un emplacement où le câble d'alimentation de l'allume-cigare peut facilement atteindre la prise.
- Vous devez faire glisser le produit vers la gauche pour le retirer du support après installation sur le pare-brise avant. Si le produit est installé trop près du rétroviseur lorsqu'il est placé du côté droit du rétroviseur dans un véhicule avec volant à gauche, vous ne pourrez pas le retirer du support.

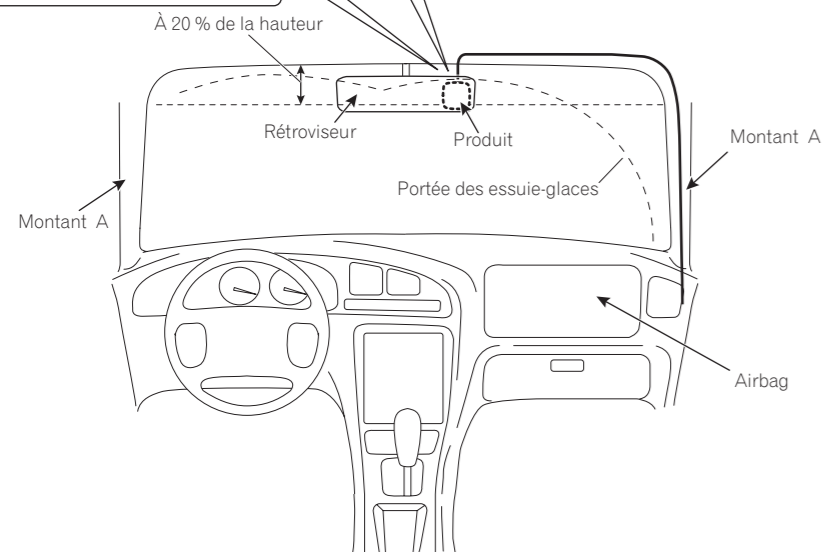
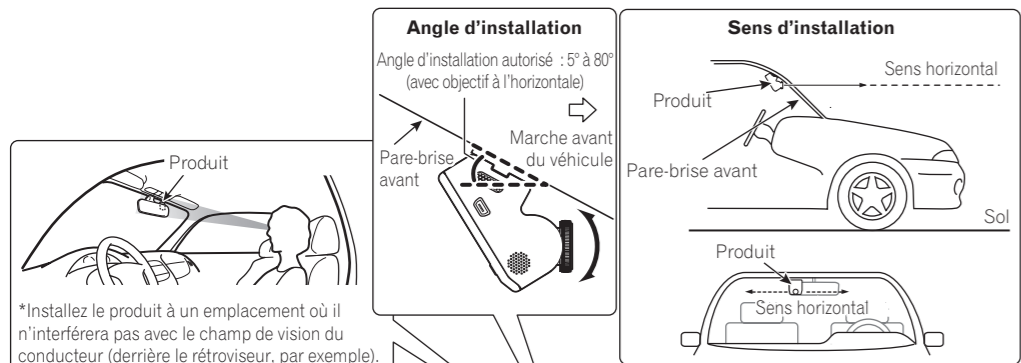

## ⚠ IMPORTANT

Installez toujours le produit à l'emplacement d'installation indiqué pour garantir une vue sûre lors de la conduite et pour bénéficier de performances optimales du produit.

### 1 Utilisez le chiffon de nettoyage fourni pour retirer la saleté et l'huile de la zone d'installation.

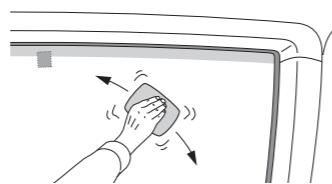

### 2 Installez le produit.

Ôtez la bande de protection de l'adhésif du support d'installation (1) et apposez le produit sur le pare-brise avant. Appuyez fermement sur la partie supérieure du produit et sur les deux côtés de l'écran LCD (2). Ne touchez jamais la surface de l'écran LCD.

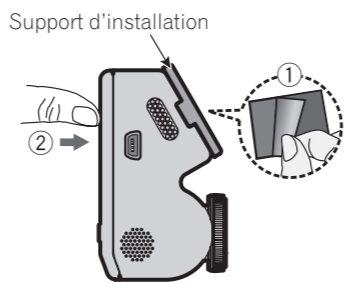

⚠ Faites extrêmement attention : le ruban adhésif double face utilisé sur le support d'installation à l'étape (1) est très puissant. Une fois appliqué, il sera difficile de réappliquer le ruban.

### 3 Guidez le câble.

Guidez le câble d'alimentation de l'allume-cigare sur le côté du siège passager.

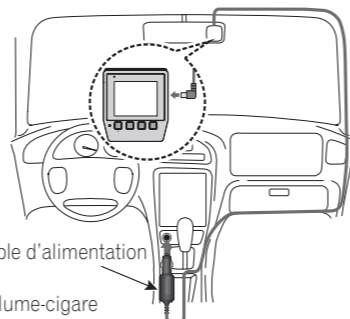

⚠ Le terminal d'alimentation est extrêmement chaud immédiatement après utilisation de l'allume-cigare. Il est possible que l'extrémité du câble d'alimentation de l'allume-cigare fonde ou soit court-circuité si le câble est branché alors que le terminal est chaud. Attendez que le terminal refroidisse avant de brancher le câble d'alimentation de l'allume-cigare.

### 4 Réglez l'angle de l'objectif.

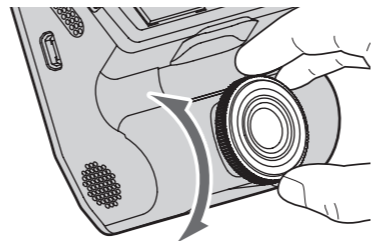

## Remarque

Un film de protection est appliqué sur l'objectif lors de l'achat du produit. Retirez ce film de protection.

## Retrait du produit

Le support d'installation est fixé au produit lors de l'achat du produit. Une fois le produit installé dans le véhicule, procédez comme suit pour retirer le produit du support d'installation.

### 1 Faites glisser le produit vers la gauche (par rapport à l'écran LCD du produit).

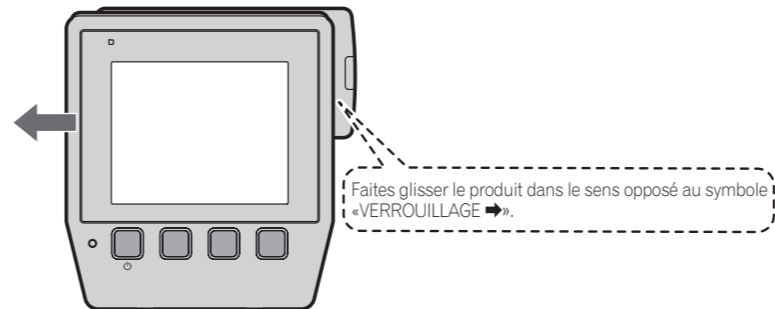

### 2 Retirez le produit de manière à ce que les crochets du support d'installation se détache des encoches au niveau du produit.

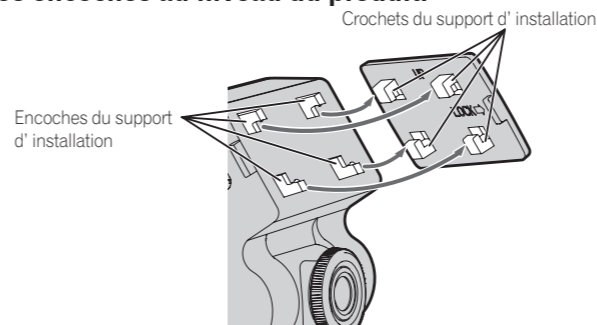

Procédez dans l'ordre inverse pour réinstaller le produit. Alignez les crochets au niveau du support d'installation et les encoches du produit, puis faites glisser le produit vers la droite (par rapport à l'écran LCD) (le sens indiqué par le symbole «VERROUILLAGE ➡» sur le support d'installation).

# Nom des pièces

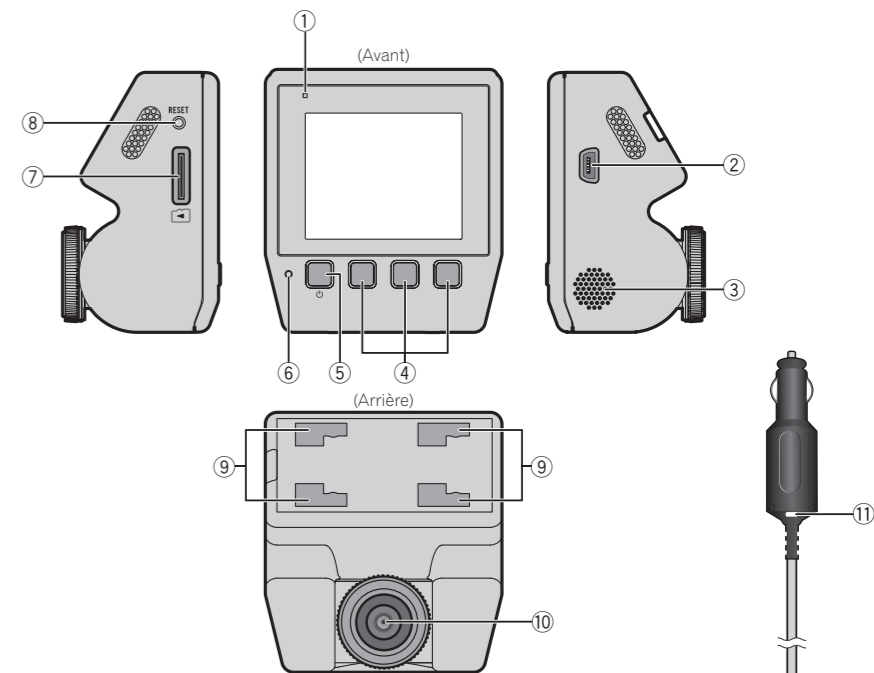

1 **Témoin du système**

2 **Terminal mini-USB (type mini-B)**

Le câble d'alimentation de l'allume-cigare est connecté à ce terminal. Vous pouvez également connecter le produit à votre ordinateur à l'aide d'un câble USB disponible dans le commerce.

3 **Enceinte**

4 **Boutons de fonctions**

5 **Bouton d'alimentation/bouton de fonctions**

6 **Microphone**

7 **Emplacement pour carte microSD**

8 **Bouton de réinitialisation**

Appuyez sur ce bouton avec la pointe d'un style à bille pour réinitialiser le produit. (Lors de la réinitialisation du produit, le produit est mis hors tension. Pour le remettre sous tension, appuyez sans relâcher sur le bouton d'alimentation.)

9 **Encoches du support d'installation**

10 **Objectif**

11 **Témoin**

Ce témoin s'allume lorsque le produit est sous tension.

## Insertion et éjection de la carte microSD

Mettez le produit hors tension lors de l'insertion et du retrait de la carte microSD.

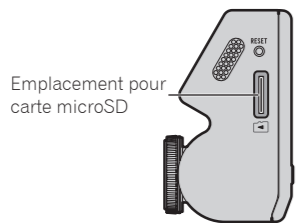

### Insertion de la carte microSD

Maintenez le bord supérieur de la carte microSD, placez la carte microSD de manière à ce que l'étiquette soit orientée vers l'arrière du produit et insérez doucement la carte dans l'emplacement pour carte microSD jusqu'à ce qu'un déclic soit émis.

### Éjection de la carte microSD

Insérez doucement le bord supérieur de la carte microSD jusqu'à ce qu'un déclic soit émis. La carte est alors déverrouillée. Retirez la carte microSD.

## Lecture de fichiers sur un PC

Vous pouvez lire les fichiers présents sur la carte microSD à l'aide de votre PC en insérant la carte microSD éjectée du produit dans votre PC (utilisez l'adaptateur SD fourni si nécessaire).

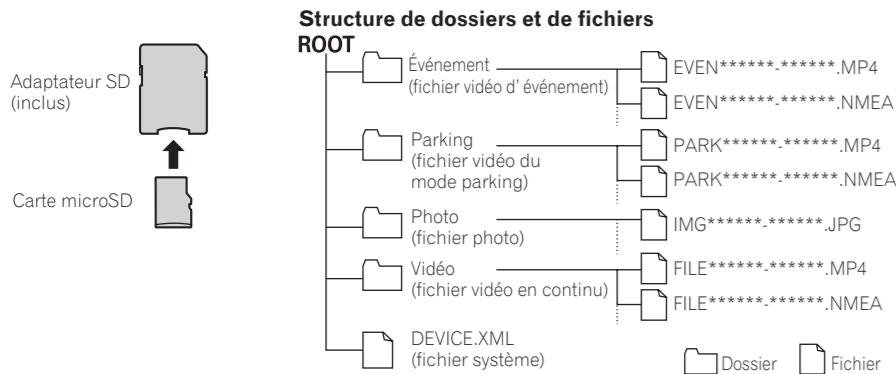

### Remarques

- Le fichier est automatiquement nommé en fonction de l'année, du mois, du jour, des heures, des minutes et des secondes.
- Les fichiers disposant de l'extension .NMEA sont des fichiers d'administration.
- Les fichiers peuvent être lus sur un PC. Il suffit de connecter le produit et le PC à l'aide d'un câble USB disponible dans le commerce.
- Le produit ne prend pas en charge la norme USB 3.0.

## Utilisation du produit

Avant d'utiliser le produit, garez le véhicule en lieu sûr et serrez le frein à main.

### Alimentation du produit

Le produit démarre lorsque le moteur du véhicule est lancé. L'enregistrement démarre automatiquement (enregistrement continu).

La vidéo enregistrée est sauvegardée sur la carte microSD en tant que fichier pour la durée de temps définie. Lorsque l'espace disponible vient à manquer sur la carte microSD, les fichiers sont écrasés (les plus anciens en premier).

### ⚠ ATTENTION

- Si la batterie interne est déchargée ou n'est pas suffisamment chargée, il est possible que le produit ne démarre pas au lancement du moteur. Procédez alors comme suit pour démarrer le produit.
  - Appuyez sur le bouton d'alimentation du produit.
  - Chargez le produit et attendez environ trois minutes. Débranchez ensuite la fiche du câble d'alimentation de l'allume-cigare de la prise de l'allume-cigare, puis rebranchez-la.

### Remarque

L'enregistrement continu s'arrête dans les cas suivants.

- Lorsque le menu de réglages est affiché
- Lors de l'enregistrement d'événements
- En cas de coupure d'alimentation
- Si le mode parking est activé

### ■ Mise sous tension/hors tension manuelle

Pour mettre le produit sous tension ou hors tension manuellement, appuyez sans relâcher sur le bouton d'alimentation pendant deux secondes ou plus.

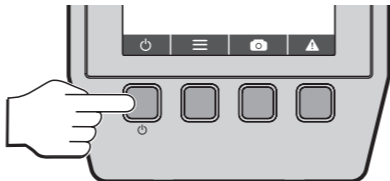

### Affichage du témoin du système

Le statut de fonctionnement du produit est indiqué par le témoin du système.

Témoin du système	Chargement	Enregistrement continu	Événement/Mode parking Enregistrement
Allumé en vert	○		
Allumé en rouge		○	
Allumé en orange			○

Vérifiez les réglages du produit pour le mode parking. → « Réglages du produit »

### Boutons de fonctions

Les fonctions des boutons de fonctions sont indiquées par les icônes affichées au bas de l'écran. Les fonctions varient en fonction de l'écran affiché.

### Remarque

Les restrictions suivantes se produisent lorsque le produit détecte que le véhicule se déplace à une vitesse supérieure à environ 15 km/h. (Uniquement lorsqu'un signal GPS peut être reçu).

- Le bouton sera masqué.
- Le produit passe à l'état d'enregistrement lorsque l'écran du menu des paramètres s'affiche.

### ■ Enregistrement

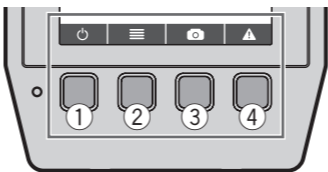

- Mise hors tension
- Affichage du menu de réglages
- Prise de photos
- Enregistrement d'événements

### ■ Menu de réglages

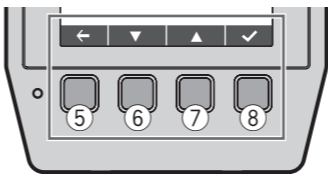

- Retour
- Écran de réglages suivant
- cran de réglages précédent
- Confirmer

### Affichage du statut

L'affichage du statut indique le statut de fonctionnement du produit.

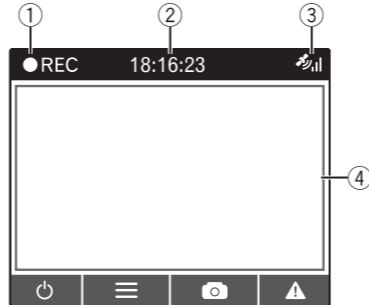

- Témoin d'enregistrement**  
Cette icône clignote lors de l'enregistrement.
- Heure**  
L'heure affichée ici est enregistrée en tant qu'heure d'enregistrement de l'événement.  
→ « Réglages » - « Date / Heure »
- Statut de réception GPS**  
Les barres sont vertes lors de la réception de signaux GPS. La réception de signaux GPS n'est pas possible lorsque les barres sont blanches et qu'une croix rouge s'affiche.
- Écran d'enregistrement**

### Remarque

Les restrictions suivantes se produisent lorsque le produit détecte que le véhicule se déplace à une vitesse supérieure à environ 15 km/h. (Uniquement lorsqu'un signal GPS peut être reçu).

- Si l'affichage du moniteur est réglé sur [Toujours activée], l'écran d'enregistrement et le bouton seront masqués.
- Lorsque l'écran est éteint, il est possible de l'afficher en appuyant sur n'importe quel bouton.

### Enregistrement d'événement

#### ■ Enregistrement automatique en cas de détection d'impacts (enregistrement d'événement)

Le fichier vidéo en continu lorsqu'un impact est détecté par le produit (impact avec un autre véhicule, par exemple) est enregistré dans le dossier Événement en tant que fichier vidéo d'événement. Le nombre de fichiers vidéo d'événements et la durée d'enregistrement varient en fonction du moment où l'impact est détecté.

- Si l'impact est détecté au début du fichier**

Si l'impact a été détecté dans les 10 premières secondes du fichier vidéo en continu, le fichier où l'impact a été détecté et le fichier précédent (fichiers vidéo en continu 1 et 2 dans le schéma ci-dessous) sont enregistrés en tant que fichier vidéo de l'événement.

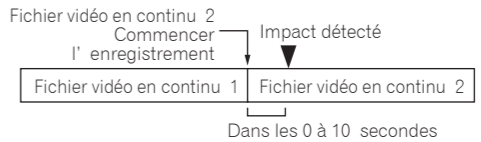

- Si l'impact est détecté à la fin du fichier**

Si l'impact a été détecté dans les 9 dernières secondes du fichier vidéo en continu, le fichier sera prolongé de 10 secondes et enregistré en tant que fichier vidéo de l'événement. Si un impact a été détecté pendant la période prolongée, un fichier vidéo subséquent sera ajouté et enregistré sous un fichier vidéo d'événement. Les fichiers vidéo seront ajoutés à plusieurs reprises pendant que l'impact se poursuit.

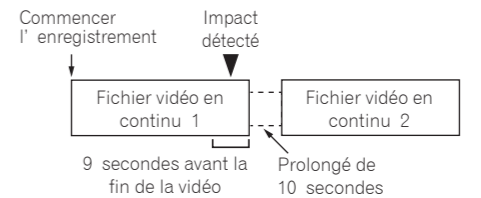

- Si l'impact est détecté à un moment autre que le début ou la fin du fichier**

Seul le fichier vidéo en continu lorsque l'impact a été détecté est enregistré en tant que fichier vidéo de l'événement.

#### ■ Enregistrement manuel (enregistrement d'événement manuel)

Vous pouvez activer l'enregistrement d'événements en appuyant sur le bouton lors de l'enregistrement continu. La vidéo enregistrée est sauvegardée dans le dossier Événement en tant que fichier vidéo d'événement. L'enregistrement continu reprend à l'issue de l'enregistrement d'événement.

### Remarques

- Vous pouvez arrêter l'enregistrement d'événements en appuyant sur le bouton lors de l'enregistrement d'événements.
- La durée de l'enregistrement peut être définie avec le réglage « Long clip vid ».  
→ « Enregistrement vidéo » - « Long clip vid »
- Vous pouvez également régler la sensibilité de détection des impacts.  
→ « Enregistrement vidéo » - « Sensib accélérom »

### Mode parking

Le mode parking fonctionne pendant un maximum d'environ 50 minutes après l'arrêt de l'alimentation fournie à ce produit (le moteur est éteint ou l'alimentation de l'allume-cigares est débranchée). Si ce produit détecte des vibrations ou le mouvement de personnes/véhicules en raison de changements de l'image, 20 secondes de vidéo sont enregistrées après que l'événement est détecté.

### Remarques

- Pour utiliser le mode parking, réglez l'option «Mode parking» sur Activé sous «Mode parking».  
→ « Mode parking » - « Mode parking »
- Vous pouvez régler la sensibilité de détection des vibrations.  
→ « Mode parking » - « Sensib accélérom »
- Vous pouvez régler la sensibilité de détection des mouvements des personnes et des véhicules.  
→ « Mode parking » - « Déteçt movem »

## Utilisation du produit

Avant d'utiliser le produit, garez le véhicule en lieu sûr et serrez le frein à main.

### Prise de photos

Vous pouvez prendre une photo en appuyant sur le bouton  lors de l'enregistrement continu.

#### Sauvegarde des fichiers enregistrés

S'il y a peu d'espace disponible au niveau des zones de stockage de fichiers, l'enregistrement commence par la suppression des anciens fichiers.

Nous vous recommandons de sauvegarder les fichiers importants que vous souhaitez conserver en procédant comme suit.

#### Remarque

Préparez une carte microSD de rechange au préalable.

#### 1 Remplacez la carte microSD.

Une fois la vidéo ou les photos que vous souhaitez sauvegarder sont enregistrées, garez le véhicule dans un lieu sûr. Mettez le produit hors tension, éjectez la carte microSD et remplacez-la par une carte microSD de rechange.

#### 2 Copiez ou déplacez les fichiers vers un PC.

Insérez la carte microSD dans un PC à l'aide de l'adaptateur SD, si nécessaire. Copiez ou déplacez les vidéos et les fichiers photo à sauvegarder dans un emplacement adapté sur le PC.

#### Remarque

Pour la structure de dossiers et de fichiers → *« Lecture de fichiers sur un PC »*

### Lecture des fichiers enregistrés

Vous pouvez lire les fichiers vidéo enregistrés et afficher les fichiers photo.

#### 1 Appuyez sur le bouton pour ouvrir le menu de réglages.

#### 2 Appuyez sur les boutons de fonctions / , sélectionnez [Lecture], puis appuyez sur .

Menu	1/2
Lecture	>
Enregistrement son	>
Mode parking	>
Enregistrement vidéo	>
<span></span>	<span></span>

#### 3 Appuyez sur les boutons de fonctions / , sélectionnez le dossier, puis appuyez sur .

Lecture	
Vidéo	>
Événement	>
Parking	>
Photo	>
<span></span>	<span></span>

Vous pouvez sélectionner les dossiers suivants.

- Vidéo
- Événement
- Parking
- Photo

Les miniatures du dossier sélectionné sont affichées.

#### 4 Appuyez sur les boutons de fonctions / , sélectionnez le fichier à lire, puis appuyez sur .

Vidéo	1/6
2017/08/25 13:22:48	
<span></span>	<span></span>
<span></span>	<span></span>
<span></span>	<span></span>
<span></span>	<span></span>
<span></span>	<span></span>

Le fichier sélectionné est lu.

## Réglages du produit

Avant d'utiliser le produit, garez le véhicule en lieu sûr et serrez le frein à main.

Ces réglages configurent le produit. Vous pouvez rétablir les réglages par défaut à l'achat du produit. Vous pouvez également formater la carte microSD et consulter les informations relatives à la version. Notez que l'enregistrement continu s'arrête lorsque les écrans de réglages sont affichés.

#### 1 Appuyez sur le bouton pour ouvrir le menu de réglages.

#### 2 Appuyez sur les boutons de fonctions / , sélectionnez le réglage, puis appuyez sur .

Enregistrement vidéo	1/2
Long clip vid	>
WDR	>
EV	>
Sensib accélérom	>
<span></span>	<span></span>

#### Remarque

Vous pouvez effectuer les opérations suivantes en appuyant sur les boutons de fonctions lors de la lecture.

- Appuyez sur  pour afficher de nouveau les miniatures.

- Appuyez sur  /  lors de la lecture vidéo pour lire la vidéo précédente/suivante. Appuyez sans relâcher sur les boutons pour rembobiner ou accélérer la vidéo.

- Appuyez sur  lors de la lecture vidéo, un menu vous permettant d'exécuter les opérations suivantes s'affiche.

- Pause :** Permet d'interrompre la lecture de la vidéo. Appuyez de nouveau pour reprendre la lecture.
- Dépl ds Événement :** Permet de déplacer le fichier vidéo dans le dossier Événement.
- Suppr. :** Permet de supprimer le fichier vidéo.

- Appuyez sur  /  lors de l'affichage d'une photo pour afficher la photo précédente/suivante. Appuyez sur  pour supprimer la photo affichée.

#### ■ Fonctionnalités pouvant être configurées

**Gras** : valeur de réglage par défaut à l'achat du produit

Réglage	Détails	Valeurs	
<b>Lecture</b>	Sélectionnez [Vidéo], [Événement], [Parking] ou [Photo] pour lire et supprimer les vidéos et les fichiers photo enregistrés. → <i>«<span> </span>Utilisation du produit<span> </span>»</i> - <i>«<span> </span>Lecture des fichiers enregistrés<span> </span>»</i>		
<b>Enregistrement son</b>	Permet d'indiquer si les sons autour du véhicule doivent être enregistrés lors de l'enregistrement de fichiers vidéo.	<b>[Activé]</b> /[Désactivé]	
<b>Mode parking</b>	Mode parking <p>Permet de définir le mode parking.</p> Méthode détection <p>Permet de définir l'association de capteurs à utiliser pour la détection.</p> <p>Si le produit est mis sous tension mais qu'aucune vibration n'est détectée au niveau du véhicule pendant environ cinq minutes, le produit démarre automatiquement le mode parking. Vous pouvez régler la sensibilité du capteur qui démarre le mode parking.</p> <ul style="list-style-type: none"><li>[Facile]: le mode parking démarre facilement.</li> <li>[Difficile]: le mode parking ne démarre pas facilement.</li> <li>[Désactivé]: désactive l'option Entrée automatique.</li></ul> <p>Pour les véhicules exposés à un faible niveau de vibrations, il est possible que le produit démarre le mode parking lors de la conduite, même si la sensibilité est réglée sur [Difficile]. Dans ce cas, réglez Entrée automatique sur [Désactivé].</p>	<b>[Activé]</b> /[Désactivé] <p><b>[Accéléro + mouv.]</b>/ [Accéléro. seul.]/[Mouv. seul.]</p> <p>[Facile]/[Moyenne]/[Difficile]/<b>[Désactivé]</b></p>	
<b>Mode parking</b>	Entrée automatique <p>Permet de définir la sensibilité pour la détection de mouvements de personnes et de véhicules par le biais de changements dans l'image.</p>	[Basse]/ <b>[Moyenne]</b> /[Haute]	
	DéTECT MOUVEM	[Basse]/ <b>[Moyenne]</b> /[Haute]	
	Sensib accélérom	[Basse]/ <b>[Moyenne]</b> /[Haute]	
	Long clip vid	Permet de définir la durée d'enregistrement pour un fichier vidéo d'enregistrement continu.* 1	[20 secondes]/[1 min]/ <b>[3 min]</b> * 3
	WDR (Wide Dynamic Range)	Cette fonctionnalité permet de régler automatiquement l'image dans les situations où il y a un écart important entre clair et foncé.	<b>[Activé]</b> /[Désactivé]
<b>Enregistrement vidéo</b>	EV (Exposure Value)	Permet de définir le niveau d'exposition pour régler la luminosité de l'image.	[−1]~ <b>[0]</b> ~[+1]
	Sensib accélérom	Permet de définir la sensibilité de détection des vibrations et des impacts lors de l'enregistrement continu.	[1]~ <b>[4]</b> ~[6]
	Indication vitesse	Permet d'indiquer si la vitesse de déplacement doit être affichée ou non dans le fichier vidéo.	<b>[Activé]</b> /[Désactivé]
	Horodatage texte	Permet de sélectionner un maximum de 12 caractères affichés dans la partie inférieure droite de l'image lors de la lecture d'un fichier vidéo.	

Long clip vid	
20 secondes	
1 min	
<span></span> 3 min	
<span></span>	<span></span>
<span></span>	<span></span>

Pour terminer les réglages, appuyez sur le bouton  jusqu'à ce que l'écran d'enregistrement s'affiche de nouveau.

Réglage	Détails	Valeurs
<b>Réglages</b>	Date / Heure <p>Sélectionnez [Utilis. heure GPS] ou [Manuel] et définissez la date et l'heure. Lorsque [Utilis. heure GPS] est sélectionné, la date et l'heure seront automatiquement définies à l'aide de Greenwich Mean Time (GMT) reçu en tant que signal provenant des satellites GPS. Lorsque vous utilisez [Utilis. heure GPS], réglez la zone horaire ([GMT-12:00] à [GMT+12:00]) et l'heure d'été pour la région où le produit sera utilisé. (Le réglage par défaut lors de l'achat du produit est [GMT-06:00].)</p> Son système <p>Permet d'indiquer si les bips sonores du menu et les sons d'alarme doivent être émis.</p> Volume <p>Permet de régler le volume lors de la lecture de fichiers vidéo.</p> Veille d'écran <p>Définit l'écran sur [Toujours activée] ou l'heure d'affichage de l'écran.</p> Langue <p>Permet de définir la langue utilisée pour afficher l'écran.</p> Unités de distance <p>Permet de définir l'unité de distance/vitesse.</p> Partition carte SD <p>Permet de définir le pourcentage de mémoire à utiliser pour l'enregistrement de vidéos en continu, d'événements, de vidéos en mode parking et de photos. → <i>«<span> </span>Indications pour la durée d'enregistrement et le nombre de photos<span> </span>»</i></p> Rest par déf <p>Permet de rétablir tous les réglages par défaut à l'achat du produit.</p> Version <p>Vous permet de consulter les informations relatives à la version du micrologiciel du produit.</p>	<b>[Utilis. heure GPS]</b> /[Manuel] <p><b>[Activé]</b>/[Désactivé]</p> <p>[1]~<b>[3]</b>~[5]</p> <p><b>[Toujours activée]</b>/ [Écran éteint dans 10 sec]/ [Écran éteint dans 3 min]</p> <p><b>[English]</b>/[繁體中文]/[简体中文]/[Русский]/[Nederlands]/[Français]/[Deutsch]/[Español Mexicano]/[tmn]/[Bahasa Indonesia]</p> <p><b>[Mètre]</b>/[Mile]</p> <p>[79<span> </span>% 10<span> </span>% 10<span> </span>% 1<span> </span>%]/ <b>[59<span> </span>% 30<span> </span>% 10<span> </span>% 1<span> </span>%]</b>/ [Last storage 20 clips 10 clips 400 pics]</p>
<b>Formater carte SD</b>	Permet de formater la carte microSD. Tous les fichiers présents sur la carte seront supprimés.* 2	

\*1 Environ. 20 secondes de vidéo sont enregistrées pour les vidéos en mode parking. Si des vibrations ou des mouvements de personnes et de véhicules sont détectés pendant l'enregistrement, le temps d'enregistrement est prolongé d'environ 20 secondes à la fois jusqu'à un maximum d'environ 1 minute.

\*2 En cas de problème au niveau de la carte microSD, l'écran « Erreur carte » s'affiche.

\*3 En Californie aux États-Unis d'Amérique, définissez-le sur 20 secondes pour respecter les lois de l'État.

## Indications pour la durée d'enregistrement et le nombre de photos

Le tableau suivant fournit des indications concernant la durée d'enregistrement des vidéos et le nombre de photos possibles avec les différents réglages « Partition carte SD ». Les valeurs réelles dépendent de nombreux facteurs, tels que la carte microSD utilisée, l'objet enregistré et les conditions d'enregistrement.

Le réglage «Partition carte SD» est exprimé comme suit.

Exemple : [79 % 10 % 10 % 1 %]

En tant que pourcentage de la capacité de la carte mémoire, la durée d'enregistrement continu sera de 79 %, la durée d'enregistrement d'événements de 10 %, la durée en mode parking de 10 % et le nombre de photos de 1 %.

**Indications concernant la durée d'enregistrement et le nombre de photos avec une carte microSD de 8 Go**

Partition carte SD	Enregistrement continu	Enregistrement d'événement	Enregistrement en mode parking	Nombre de photos
[79 <span> </span> % 10 <span> </span> % 10 <span> </span> % 1 <span> </span> %]	Environ 1 heure et 9 minutes	Environ 6 minutes	Environ 7 minutes	Environ 500 photos
[59 <span> </span> % 30 <span> </span> % 10 <span> </span> % 1 <span> </span> %]	Environ 45 minutes	Environ 24 minutes	Environ 7 minutes	Environ 500 photos
Capacité restante*1	Environ 15 minutes	20 fichiers	10 fichiers	400 photos

**Indications concernant la durée d'enregistrement et le nombre de photos avec une carte microSD de 32 Go**

Partition carte SD	Enregistrement continu	Enregistrement d'événement	Enregistrement en mode parking	Nombre de photos
[79 <span> </span> % 10 <span> </span> % 10 <span> </span> % 1 <span> </span> %]	Environ 4 heure et 47 minutes	Environ 33 minutes	Environ 35 minutes	Environ 2 000 photos
[59 <span> </span> % 30 <span> </span> % 10 <span> </span> % 1 <span> </span> %]	Environ 3 heure et 35 minutes	Environ 1 heure et 48 minutes	Environ 35 minutes	Environ 2 000 photos
Capacité restante*1	Environ 5 heures	20 fichiers	10 fichiers	400 photos

\*1   Ce réglage permet d'enregistrer 20 fichiers pour l'enregistrement d'événements, 10 fichiers en mode parking, 400 photos et des enregistrements continus dans la mémoire restante.

### Indications concernant la durée d'enregistrement en cas de chargement complet

Durée de veille du mode parking : Maximum d'environ 50 minutes

### ■ Indications concernant la durée de chargement

Environ 3 heures

### Remarque

Les durées d'enregistrement sont des estimations. Les durées d'enregistrement réelles varient en fonction de la scène enregistrée et du statut de chargement de la batterie.

## GPS

- Le GPS (Global Positioning System, système mondial de localisation) est un système qui détermine votre emplacement à l'aide des signaux radio de localisation qu'il reçoit de satellites GPS.
- Les signaux des satellites GPS ne peuvent pas traverser les matériaux solides (à l'exception du verre). Il est possible que les signaux des satellites GPS soient bloqués lorsque le produit se trouve dans les lieux suivants :
  - dans des tunnels et des parkings
  - au niveau inférieur d'une autoroute à deux niveaux
  - en ville, entouré d'immeubles
  - dans une forêt dense

## Marques commerciales et droits d'auteur

- Le logo microSDHC est une marque commerciale de SD-3C, LLC.



## Dépannage

Consultez les informations suivantes avant d'envoyer le produit en réparation.

Problème	Cause	Mesure corrective
Une erreur est survenue dans le cadre de l'affichage et de l'utilisation du produit.	Le micro-ordinateur du produit ne fonctionne pas correctement.	Appuyez sur le bouton de réinitialisation.
Un fichier qui aurait dû être enregistré est introuvable.	S'il y a suffisamment d'espace dans les zones de stockage de la carte microSD, les fichiers seront écrasés (les fichiers les plus anciens en premier).	Nous vous recommandons de sauvegarder les fichiers importants que vous souhaitez conserver. <p>→ «<span> </span><i>Utilisation du produit</i><span> </span>» - «<span> </span><i>Sauvegarde des fichiers enregistrés</i><span> </span>»</p>
Le produit crée des fichiers en mode parking lorsque je monte et descends du véhicule.	Les vibrations produites lorsque des personnes montent et descendent du véhicule et les mouvements des personnes sont détectés.	Réglez les capteurs et leur sensibilité. <p>→ «<span> </span><i>Mode parking</i><span> </span>» - «<span> </span><i>Méthode détection</i><span> </span>», «<span> </span><i>Sensib accélérom</i><span> </span>», «<span> </span><i>DéTECT mouvem</i><span> </span>»</p>
Parmi les fichiers enregistrés en stationnement, il y a de nombreuses vidéos où il ne se passe rien.	Il est possible que la sensibilité de la détection de vibrations et de la détection de mouvements ne soit pas adaptée.	Réglez les capteurs et leur sensibilité. <p>→ «<span> </span><i>Mode parking</i><span> </span>» - «<span> </span><i>Méthode détection</i><span> </span>», «<span> </span><i>Sensib accélérom</i><span> </span>», «<span> </span><i>DéTECT mouvem</i><span> </span>»</p>
Mon véhicule a été percuté alors qu'il était en stationnement mais aucun fichier vidéo n'a été créé.	Cela peut être lié à la durée de vie de la batterie.	Veillez consulter le centre de service Pioneer agréé le plus proche.
Un accident est survenu lors de la conduite mais aucun fichier vidéo n'a été créé.	Il est possible que la sensibilité de la détection d'impacts ne soit pas adaptée.	Réglez la sensibilité de la détection de vibrations. <p>→ «<span> </span><i>Enregistrement vidéo</i><span> </span>» - «<span> </span><i>Sensib accélérom</i><span> </span>»</p>
Il n'y a pas de son lorsque je lis un fichier vidéo.	Il est possible que le paramètre d'enregistrement audio soit désactivé.	Vérifiez le paramètre d'enregistrement audio. <p>→ «<span> </span><i>Enregistrement son</i><span> </span>»</p>

## AVERTISSEMENT/MISE AU REBUT DE L'UNITÉ (pour les utilisateurs américains et canadiens)

Ne tentez PAS de remplacer la batterie par vous-même. Si la batterie est à plat et que vous ne souhaitez pas que nous la remplacions, vous devez suivre les consignes de mise au rebut ci-dessous :

- Ne mettez jamais les batteries/produits électroniques usagés au rebut avec les déchets ordinaires, ils contiennent en effet des substances toxiques.
- Mettez toujours les batteries/produits électroniques usagés au rebut conformément aux réglementations locales en vigueur en matière de mise au rebut des batteries/produits électroniques. En l'absence de réglementations locales en matière de mise au rebut des batte-ries/produits électroniques, veuillez mettre l'appareil au rebut dans un collecteur de déchets réservé aux dispositifs électroniques.
- De nombreux détaillants électroniques recyclent désormais gratuitement les batteries et autres composants électroniques. Identifiez les détaillants de votre région qui proposent un tel recyclage.

## Veillez recycler la batterie rechargeable (pour les utilisateurs autres que les utilisateurs américains et canadiens)

Le produit est équipé d'une batterie au lithium-ion. Les batteries au lithium-ion sont une ressource précieuse qui peut être recyclée. Retirez la batterie au lithium-ion du produit et recyclez-la lors de son remplacement ou de la mise au rebut du produit. Retirez la batterie au lithium-ion du produit comme suit lors de la mise au rebut du produit.

### ⚠ ATTENTION

- L'objectif de cette section est de décrire la procédure de retrait de la batterie interne lors de la mise au rebut du produit. La garantie du produit s'annule en cas d'ouverture du produit.
- Déchargez complètement la batterie interne avant de la retirer de manière à éviter les courts-circuits. La batterie conserve toujours un certain niveau de charge, même lorsque la mise sous tension du produit n'est plus possible. Nous vous recommandons d'attendre plusieurs jours avant de retirer la batterie.
- Éjectez la carte microSD avant de retirer la batterie.
- Veillez à ne pas vous blesser lors du démontage du boîtier.

- Retirez les deux vis situées au niveau de la partie inférieure du produit.**



### Remarque

Retirez les vis à l'aide d'un tournevis Phillips #0 disponible dans le commerce.

- Détachez les quatre crochets de fixation du côté de l'écran du boîtier.**

L'emplacement des crochets est indiqué sur le schéma suivant.

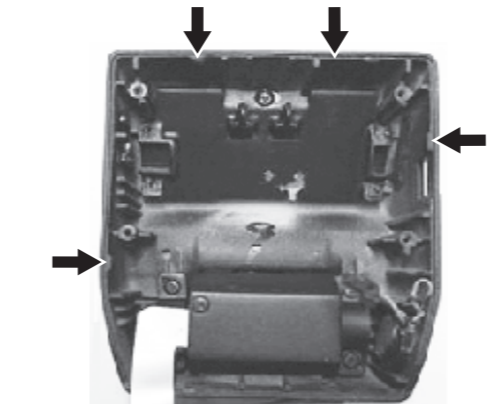

### Remarque

Il est possible de détacher les crochets à l'aide d'un tournevis à tête plate.

- Déconnectez le connecteur du côté de l'écran.**

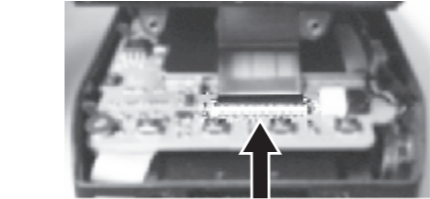

- Débranchez le connecteur de l'enceinte et retirez les quatre vis de fixation du panneau.**

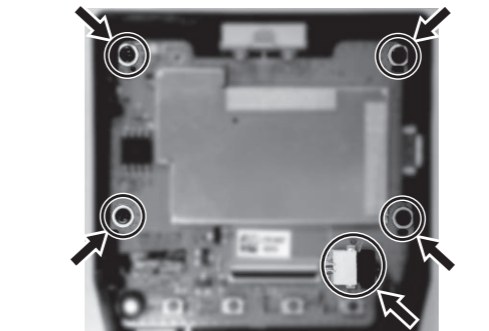

- Soulevez le panneau, déconnectez le connecteur et retirez la batterie.**

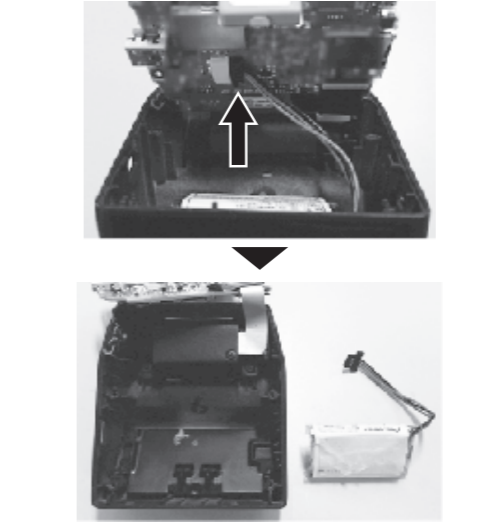

## ⚠ ATTENTION

La batterie est fixée à l'aide de ruban double face. Si la batterie est difficile à retirer, insérez un tournevis à tête plate entre la batterie et le boîtier. Veillez à ne pas endommager la batterie lors de la procédure.

## Spécifications

<b>Support d'enregistrement</b>	Carte microSDHC, catégorie 10 (de 8 Go à 32 Go)
<b>Élément d'imagerie</b>	Capteur CMOS, 2,07 millions de pixels
<b>Angles d'enregistrement</b>	95° à l'horizontale, 52° à la verticale, 111° en diagonale
<b>Ouverture numérique</b>	F2.0
<b>Résolution d'enregistrement</b>	Full HD (1 920 × 1 080 pixels)
<b>GPS</b>	Intégré
<b>Détecteur de gravité</b>	Détecteur de gravité à trois axes (lors de l'enregistrement d'événements <span> </span> : six niveaux disponibles, lors de l'enregistrement en mode parking <span> </span> : trois niveaux disponibles)
<b>Modes d'enregistrement</b>	Enregistrement en continu/enregistrement d'événements/enregistrement d'événements manuel/enregistrement en mode parking
<b>Structure des fichiers vidéo</b>	20 secondes/1 min/3 min
<b>Écran</b>	LCD 2 pouces
<b>Enregistrement audio</b>	Peut être activé ou désactivé.
<b>Fréquence d'images</b>	27,5 images par seconde
<b>Mode de compression (vidéo)</b>	MP4 (H.264 + codec ADPCM)
<b>Mode de compression (photo)</b>	JPEG
<b>Tension d'alimentation</b>	5 V c.c. (avec un câble d'alimentation de l'allume-cigare 12 V/24 V)
<b>Consommation électrique</b>	1,8 W (2,8 W lors du chargement)

<b>Dimensions (largeur × hauteur × profondeur)</b>	61 mm × 67 mm × 39,2 mm (le produit)
<b>Poids</b>	87 g (support d'installation, câble d'alimentation de l'allume-cigare, etc. non inclus)
<b>Température de fonctionnement</b>	De −10 °C à +60 °C
<b>Capacité de la batterie interne</b>	500 mAh

### Remarque

Les spécifications et la conception sont susceptibles d'être modifiées sans préavis en raison d'améliorations.