

***Pioneer***

CÂMARA DE TABLIER

# ND-DVR100

# Manual de Instrucciones

Gracias por comprar este producto Pioneer. Lea detenidamente estas instrucciones para saber cómo utilizar adecuadamente este modelo. Después de leer las instrucciones, guarde este documento en un lugar seguro para consultarlo en el futuro. Lea y siga las “Medidas de seguridad” descritas en este manual al instalar el producto en un vehículo. Si el producto se instala con métodos distintos a los descritos en este manual o si se utilizan piezas distintas a las descritas en este manual, habrá riesgo de accidente y lesiones. Pioneer Corporation se exime de cualquier responsabilidad en estos casos.

Este manual describe el uso y el mantenimiento de la cámara de tablero ND-DVR100. Lea detenidamente este manual antes de utilizar el producto. Este manual describe el uso y el mantenimiento de la cámara de tablero ND-DVR100. Lea detenidamente este manual antes de utilizar el producto. Este manual describe el uso y el mantenimiento de la cámara de tablero ND-DVR100. Lea detenidamente este manual antes de utilizar el producto.

**PIONEER CORPORATION**  
28-8, Honkomagome 2-chome, Bunkyo-ku, Tokyo 113-0021, Japan

**PIONEER ELECTRONICS (USA) INC.**  
P.O. Box 1540, Long Beach, California 90801-1540, U.S.A.  
TEL: (800) 421-1404

**PIONEER EUROPE NV**  
Haven 1087, Keetberglaan 1, B-9120 Melsele, Belgium/Belgique  
TEL: (0) 3/570.05.11

**PIONEER ELECTRONICS ASIACENTRE PTE. LTD.**  
2 Jalan Kilang Barat, #07-01, Singapore 159346  
TEL: 65-6378-7888

**PIONEER ELECTRONICS AUSTRALIA PTY. LTD.**  
5 Arco Lane, Heatherton, Victoria, 3202, Australia  
TEL: (03) 9586-6300

**PIONEER ELECTRONICS DE MÉXICO S.A. DE C.V.**  
Blvd. Manuel Ávila Camacho 138, 10 piso Col.Lomas de Chapultepec, México, D.F. 11000  
Tel: 52-55-9178-4270, Fax: 52-55-5202-3714

先鋒股份有限公司  
台北市內湖區瑞光路407號8樓  
電話：886-(0)2-2657-3588

先鋒電子（香港）有限公司  
香港九龍長沙灣道909號5樓  
電話：852-2848-6488

© 2017-2018 PIONEER CORPORATION.  
Todos los derechos reservados.  
< KNGZ18B >< CYR1209-B >

## Precauciones

Algunos países y leyes estatales pueden prohibir o restringir la instalación y el uso de este producto en su vehículo. Cumpla todas las leyes y regulaciones aplicables con respecto al uso, la instalación y el funcionamiento de este producto. Es responsabilidad del usuario, de acuerdo con todas las leyes y ordenanzas aplicables.

### Medidas de seguridad

Siempre tome las medidas de seguridad descritas en este documento para evitar lesionarse y a otros y prevenir el daño a la propiedad antes de que ocurra.

**Batería de iones de litio interna recargable Este dispositivo utiliza una batería interna de iones de litio recargable que debe durar el tiempo útil del dispositivo. Si sospecha que la batería se descargó, intente cargarla varias veces. Si la batería no se carga, comuníquese con la asistencia de Pioneer.**

**Precauciones importantes**

**▲ ADVERTENCIA**

- No instale este producto en el vehículo si la ubicación o el uso obstaculizarán la buena visibilidad del conductor de la carretera o el funcionamiento de cualquier bolsa de aire del vehículo. También es responsabilidad del conductor conocer y cumplir con las leyes, normas y regulaciones de la localidad en la que conduce, incluido por ejemplo el derecho de privacidad del pasajero, y no utilizar el dispositivo en un lugar cuya instalación o uso se prohíban.
- Las leyes locales pueden exigir que les informe a los pasajeros que utiliza un dispositivo de grabación. De ser así, debe ubicar el aviso en un lugar claramente visible para los pasajeros.
- Se debe evitar cualquier obstáculo u otra interferencia de la bolsa de aire, desplegada o no, o de la visibilidad de la carretera y, por lo tanto, se requiere una instalación profesional.
- Recomendamos que un técnico con formación especializada y experiencia en dispositivos electrónicos móviles configure e instale este producto.

**Información de seguridad importante**

**△ ADVERTENCIA**

- Evite que este producto entre en contacto con líquidos. Podrían producirse descargas eléctricas. Además, el contacto con líquidos puede provocar daños al producto, humo y sobrecalentamiento.
- Si ingresa líquido o material extraño al producto, estacione el vehículo en un lugar seguro, gire la llave del encendido hacia la posición off (ACC DES) y desenchufe el encendedor de cigarros inmediatamente, luego, comuníquese con su distribuidor o el centro de servicio de Pioneer autorizado más cercano. No utilice este producto en esas condiciones porque puede provocar un incendio, descarga eléctrica u otras fallas.

Al desechar las baterías usadas, observe las normativas gubernamentales o las reglas de las instituciones públicas relacionadas con el medioambiente que apliquen en su país o área.

**▲ PRECAUCIÓN**

- El símbolo gráfico ▬▬▬ que se encuentra en el producto significa corriente continua.

### Medidas de seguridad

- En caso de detectar humo, un ruido extraño o un olor que salga de este producto, o cualquier otra señal anormal en la pantalla LCD, apague el producto de inmediato y comuníquese con su distribuidor o el centro de servicio de Pioneer autorizado más cercano. Si utiliza este producto en esta condición, podrían producirse daños permanentes en el sistema.
- No desarme ni modifique este producto, ya que los componentes de alta tensión en el interior podrían provocar una descarga eléctrica. Asegúrese de comunicarse con su distribuidor o el centro de servicio de Pioneer autorizado más cercano para solicitar inspecciones internas, ajustes o reparaciones.

Antes de utilizar este producto, asegúrese de leer y comprender completamente la siguiente información de seguridad:

- No utilice este producto si lo distraerá de alguna manera de la operación segura del vehículo. Siempre respete las normas de seguridad para conducir y siga las leyes de tránsito existentes. Si encuentra dificultades en el uso de este producto o la lectura de la pantalla, estacione su vehículo en un lugar seguro y active el freno de mano, antes de realizar los ajustes necesarios.
- Nunca suba el volumen de este producto a un nivel tan alto que le impida escuchar el tráfico exterior y los vehículos de los servicios de emergencia.
- Conserve este manual en un lugar de fácil acceso para consultar los procedimientos de funcionamiento y la información de seguridad.
- Algunas funciones (como la visualización de la pantalla y algunas operaciones con botón) que el producto ofrece podrían ser peligrosas (posiblemente puedan provocar lesiones graves y la muerte) e ilegales si se utilizan mientras conduce. La pantalla y la operación con botón del producto se deshabilitan mientras el vehículo esté en movimiento.

**Para garantizar una conducción segura**

**▲ ADVERTENCIA**

- En algunos países, la visualización de imágenes de video en una pantalla dentro de un vehículo incluso por personas distintas al conductor podría estar prohibida por la ley. Deben obedecerse estas disposiciones en los lugares donde estén vigentes.

**Precauciones antes de conectar el sistema**

**▲ PRECAUCIÓN**

- Instale firmemente este producto para que no se caiga por la ventana. Si no se instala firmemente, puede caer por la ventana mientras conduce y provocar un accidente. Inspeccione el producto periódicamente.
- Asegure todo el cableado con abrazaderas de cables o cinta aislante. No permita que el cableado pelado permanezca descubierto.
- Es extremadamente peligroso que los cables se enrollen en la columna de dirección o la palanca de cambios. Asegúrese de instalar este producto, sus cables y los hilos de tal manera que no obstruyan ni obstaculicen la conducción del vehículo.
- Asegúrese de que los cables y los hilos no afecten las piezas móviles del vehículo ni queden atrapados en estas, especialmente el volante, la palanca de cambios, el freno de mano, los asientos deslizantes, las puertas o alguno de los controles del vehículo.
- No pase los cables por donde podrían quedar expuestos a altas temperaturas. En caso de que el aislamiento se caliente, los cables podrían dañarse y provocar un cortocircuito o una avería, además de daños permanentes al producto.
- No corte los cables. Si lo hace, el circuito de protección (el soporte del fusible, la resistencia del fusible, el filtro, etc.) podrían no funcionar correctamente.
- No alimente otros productos electrónicos al cortar el aislamiento del cable de alimentación eléctrica de este producto y usar el cable. Se sobrepasará la capacidad de corriente del cable, lo que provoca el sobrecalentamiento.

**Para evitar daños**  
**▲ ADVERTENCIA**

- Al sustituir el fusible, asegúrese de utilizar solo un fusible del régimen nominal dispuesto para este producto.

**Precauciones antes de la instalación**

**▲ PRECAUCIÓN**

Nunca instale este producto en lugares donde, o de modo que:

- El conductor o los pasajeros pudieran lesionarse si el vehículo se detiene de repente.
- Pudiera estorbar al conductor al manejar el vehículo; por ejemplo, en el piso delante del asiento del conductor o cerca del volante o la palanca de cambios.
- Para garantizar la instalación adecuada, asegúrese de utilizar las piezas suministradas de la forma especificada. En caso de que haya piezas no suministradas con este producto, utilice piezas compatibles del modo especificado después de que su distribuidor haya corroborado la compatibilidad de las piezas. Si se utilizan piezas distintas a las suministradas o a las compatibles, podrían dañar las piezas internas de este producto o podrían aflojarse y provocar el desprendimiento del producto.

- No instale este producto donde quizá
  - (i) obstruya la visión del conductor,
  - (ii) afecte el funcionamiento de cualquiera de los sistemas de operación del vehículo relacionados con la seguridad, como las bolsas de aire, los botones de luces de advertencia (intermitentes), o
  - (iii) afecte la capacidad del conductor de manejar el vehículo de forma segura.
- Nunca instale este producto frente a, ni a un lado de, el tablero, una puerta, ni el pilar a partir del que se abriría una de las bolsas de aire de su vehículo. Para obtener información sobre el área de apertura de las bolsas de aire delanteras, consulte el manual de instrucciones del vehículo.
- Comuníquese con su distribuidor más cercano para saber si es necesario hacer orificios u otras modificaciones al vehículo para la instalación.
- Antes de realizar una instalación definitiva de este producto, conecte temporalmente el cableado para confirmar que las conexiones sean correctas y el sistema funcione adecuadamente.
- No instale este producto en lugares sometidos a altas temperaturas o humedad, como:
  - Lugares cercanos a un calefactor, conducto de ventilación o aire acondicionado.
  - Lugares que podrían estar expuestos a la lluvia; por ejemplo, cerca de la puerta o en el piso del vehículo.

**Precauciones para la conexión del encendedor de cigarros**

**▲ ADVERTENCIA**

- Al utilizar una fuente de alimentación en el vehículo, utilice la conexión exclusiva del encendedor de cigarrros. Utilizar una conexión distinta puede provocar un incendio, descarga eléctrica o falla del producto.
- Desenchufe el encendedor de cigarrros después de utilizar el producto y cuando el producto no se vaya a utilizar por un largo tiempo. En función del vehículo, el enchufe del encendedor de cigarrros tal vez no se pueda apagar, incluso si el motor está apagado.Por este motivo, hay riesgo de incendio o descarga de la batería.
- Introduzca completamente la conexión del encendedor de cigarrros. Las vibraciones durante la conducción pueden afectar el contacto, lo que genera una situación extremadamente peligrosa en la que la unidad se sobrecalienta.
- Inspeccione y limpie periódicamente el enchufe del encendedor de cigarrros. Materiales extraños dentro del enchufe del encendedor de cigarrros, como cenizas, pueden generar calor debido al mal contacto, lo que provoca un incendio o descarga eléctrica.

## Descargo de responsabilidad

- Debido a la gran cantidad de variables y condiciones involucradas en un accidente, Pioneer no puede garantizar que todo accidente o suceso active el recurso de grabación de este dispositivo.
- Los recursos de este producto tal vez no funcionen correctamente debido a los efectos de la configuración, a cómo se instaló el producto, las condiciones de la tarjeta microSD y las condiciones de conducción (incluidas las condiciones de la carretera).
- Si se colocan objetos brillantes en el tablero, estos se pueden reflejar en el parabrisas delantero y en la imagen de la cámara. No coloque objetos brillantes en el tablero.
- No se garantiza que este producto sea eficaz como evidencia en un accidente.
- No se garantiza que este producto guarde los videos en todas las situaciones.
- Tal vez no pueda reconocer las condiciones frente al vehículo en el video grabado, según las condiciones ambientales, como el clima y el tiempo.

## Cómo leer este manual

Anotación	Significado
<span>⚠</span>	Estos símbolos se utilizan para llamar su atención con respecto a elementos que debe tener en cuenta al utilizar este producto y elementos que debe conocer para mantener su rendimiento.
<b>Nota/notas</b>	Las notas brindan consejos útiles e información adicional acerca de los recursos del producto.
<span>[</span> <span>○</span> <span>○</span> <span>]</span>	Los corchetes se utilizan para indicar elementos seleccionables exhibidos en la pantalla.
<span>→</span> “○○○○”	Las comillas se utilizan para indicar referencias y configuraciones.

- Las pantallas de ilustración y ejemplo utilizadas en este manual pueden ser distintas a las del producto.
- Las pantallas reales del producto pueden cambiar sin aviso previo con la finalidad de mejorar el rendimiento y los recursos del producto.

## Precauciones de uso

**⚠Precauciones al utilizar el producto**

- El conductor puede configurar manualmente que el dispositivo guarde los videos para ayudar en el monitoreo del rendimiento del conductor.
- El alcance de video que se puede grabar con este producto es limitado (→“*Especificaciones*”). Primero, compruebe el video que se grabará antes de utilizar este producto.
- Asegúrese de no violar la privacidad de ninguna persona grabada con este producto al utilizar el video. Usted es completamente responsable del uso de dicho video. Los videos grabados con este producto pueden incluir información personal, como el número de las matrículas de vehículos.

- to y los recursos del producto.
- En este manual, la tarjeta de memoria microSDHC se menciona como “la tarjeta microSD” por conveniencia.

## Precauciones de uso

- Cuando este producto no está totalmente cargado inmediatamente después de la compra y se corta la alimentación al producto (se apaga el motor y se desenchufa el encendedor de cigarrros), el tiempo de grabación podría ser inferior o el producto tal vez no pueda grabar videos.
- La batería interna es una pieza consumible. El tiempo de funcionamiento se reducirá lentamente a medida que la batería se carga repetidas veces. Comuníquese con la asistencia de Pioneer si considera que el tiempo de funcionamiento es demasiado corto.
- Si el producto se utiliza cerca de otro dispositivo que utilice GPS, como el sistema de navegación para automóviles, de manera temporal, este dispositivo podría no recibir ondas de radio de los satélites de GPS debido a la interferencia de radio. También se podrían notar

efectos negativos en las funciones de los dispositivos del entorno.

- Pioneer no ofrece un servicio de recuperación de datos para archivos corruptos o eliminados.
- Las áreas de almacenamiento de la tarjeta microSD se dividen en cuatro áreas mostradas en la siguiente tabla, según el tipo de grabación.

	Área de almacenamiento de archivos de video continuo
	Área de almacenamiento de archivos de video de evento
	Área de almacenamiento de archivos de video en modo de estacionamiento
	Área de almacenamiento de archivos de fotos

Puede modificar el porcentaje de espacio utilizado en estas áreas de almacenamiento.

→ *“Sistema” - “Partición de tarjeta SD”*

- Observe que los archivos se sobrescribirán cuando no haya suficiente espacio libre en las áreas de almacenamiento de archivos. Recomendamos que realice una copia de seguridad de los archivos importantes que desee conservar.

→ *“Uso del producto” - “Copia de seguridad de archivos grabados”*

- Puede ver archivos de video en su computadora. Sin embargo, el video puede fallar o detenerse según el rendimiento de la computadora.

- El terminal eléctrico estará extremadamente caliente después de utilizar el encendedor de cigarros. La punta del cable de alimentación del encendedor de cigarros podría derretirse o entrar en cortocircuito si se enchufa caliente. Espere que el terminal se enfríe antes de conectar el cable de alimentación del encendedor de cigarros.

- No toque el lente con sus manos. Si lo toca, límpielo con un paño suave.

### **⚠ Precauciones al utilizar la tarjeta microSD**

#### **⚠ PRECAUCIÓN**

- Mantenga la tarjeta microSD fuera del alcance de los niños para evitar que se la traguen por accidente.
- Para evitar la pérdida de datos y el daño de la tarjeta microSD, nunca la extraiga del producto mientras se transfieren los datos.

## **Al reemplazar el fusible**

Compruebe si el fusible se quemó cuando no se encienda o la batería no se pueda cargar, incluso si el cable de alimentación del encendedor de cigarros está conectado.

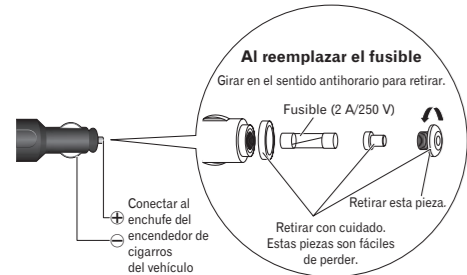

- Si los datos se pierden o corrompen en la tarjeta microSD por cualquier motivo, generalmente no es posible recuperar los datos. Pioneer se exime de cualquier responsabilidad por daños, costos o gastos generados por la pérdida o corrupción de datos.

- Nunca inserte ni extraiga una tarjeta microSD mientras conduce.

- Este producto es compatible con las tarjetas microSDHC (8 GB a 32 GB, Clase 10). No se garantiza que todas las tarjetas microSDHC funcionen con este producto.

- Formatee la tarjeta microSD antes de utilizarla. No utilice una tarjeta microSD que contenga otros datos, como de la computadora.

- No extraiga la tarjeta microSD mientras se esté utilizando. El archivo o la tarjeta se pueden corromper.

- Incluso si la tarjeta microSD se utiliza normalmente, tal vez ya no pueda grabar datos a la tarjeta ni eliminar datos de la tarjeta de manera normal.

- La garantía no cubre la vida útil de la tarjeta microSD.

- La tarjeta microSD es una pieza consumible. Recomendamos que reemplace periódicamente la tarjeta microSD por una nueva tarjeta. Si utiliza la tarjeta microSD por un largo tiempo, tal vez este producto ya no pueda guardar datos en la tarjeta debido a sectores defectuosos o podría ocurrir un error y la tarjeta ya no serviría.

- En raras ocasiones, este producto podría no reconocer una tarjeta microSD reconocida por su computadora. En ese caso, según el problema de la tarjeta microSD, este producto podría reconocer la tarjeta al formatearla con el recurso para formatear del producto

→ *“Sistema” - “Formatear tarjeta SD”*. Sin embargo, al formatearla, se eliminarán todos los archivos, incluidos los archivos protegidos, guardados en la tarjeta microSD. Siempre realice una copia de seguridad de los archivos de la tarjeta microSD antes de formatearla.

- Pioneer Corporation no garantiza que los problemas de la tarjeta microSD se corregirán al formatearla. Pioneer Corporation no se responsabiliza por archivos borrados de la tarjeta microSD ni por daños que ocurran al formatear la tarjeta. Formatee la tarjeta microSD según su propio criterio y bajo su responsabilidad.

### **Nota**

Cuando el fusible se quemó, reemplácelo por un nuevo fusible de cartucho (5,2 mm de diámetro / 20 mm de largo) y apriete firmemente la punta del conector. Siempre reemplace el fusible por otro con la capacidad especificada (2 A/250 V).

## **Verifique los accesorios**



## **Antes de instalar el producto**

### **⚠ PRECAUCIÓN**

- Primero consulte con el fabricante del vehículo para conocer las precauciones relacionadas con el trabajo de instalación al instalar el producto en un vehículo que cuente con bolsas de aire. De lo contrario, las bolsas de aire podrían presentar mal funcionamiento.
- Siempre utilice las piezas incluidas según lo especificado. El producto podría fallar si se utilizan otras piezas.
- Instale este producto en un lugar que no interfiera con el equipo del vehículo ni con la capacidad de conducir el vehículo.

### **Consejos para la instalación**

#### **Antes de instalar y fijar el producto**

- Primero, de manera temporal, conecte el producto y confirme que funciona correctamente y, luego, instálelo. Si el producto no funciona correctamente, verifique que no haya un error en la conexión.

#### **Antes de colocar la cinta doble faz**

- Limpie el lugar donde se colocará la cinta doble faz.

La cinta doble faz no se puede reutilizar después de despegar y aplicar porque pierde capacidad de adherencia. Conecte el producto de manera temporal y revise detalladamente la ruta del cable antes de utilizar la cinta doble faz.

### **Precauciones para la instalación**

- Este producto solo se debe instalar en el parabrisas delantero. No lo instale en ningún otro lugar, dentro o fuera del vehículo.
- Siempre instale el producto en la posición especificada del parabrisas delantero y dentro de las dimensiones establecidas.
- Según el vehículo, tal vez no se pueda instalar el producto en la posición especificada ni dentro de las dimensiones establecidas. Consulte a su distribuidor o el centro de servicio de Pioneer autorizado más cercano para obtener más detalles.
- No cubra el producto ni ensucie el lente.
- No ubique objetos reflectores cerca del lente.
- Tenga cuidado al utilizar este producto para que no se caiga ni toque el lente.
- La calidad de grabación se puede ver afectada si el parabrisas delantero del vehículo está recubierto o tiene un tratamiento especial.
- Este producto podría no recibir señales de GPS si el parabrisas delantero del vehículo tiene un tratamiento especial.
- Verifique el indicador de estado de la recepción de GPS exhibido en la pantalla de este producto. Si no se puede recibir una señal de GPS, no puede instalar el producto en el vehículo. → *“Uso del producto” - “Pantalla de estado”*
- Elija una ubicación de trabajo sin polvo ni residuos en el aire.
- Cuando la temperatura es baja o hay condensación en el vidrio, encienda la calefacción y el desempañador para calentar la ventana y así evitar una mala adhesión de la cinta doble faz.

## **Instalación**

### **Posición de instalación especificada**

- Instale este producto en un vehículo y en una posición que cumpla con las siguientes condiciones.
  - Una posición en la que el lente del producto se ubique en el área limpiada por el limpiaparabrisas.
  - Una posición en la que el lente del producto no se vea afectado por la visera ni la hilera de puntos del parabrisas (frit band).
  - Una posición en la que el producto se ubique en dirección horizontal, al frente y a los laterales.
  - Una posición en la que el cable de alimentación del encendedor de cigarros alcance el enchufe sin dificultades.
- Este producto se debe deslizar hacia la izquierda para retirarlo del soporte después de la instalación en el parabrisas delantero. Si el producto se instala demasiado cerca del retrovisor, al instalarse a la derecha del retrovisor en un vehículo de conducción a la izquierda, no podrá retirarlo del soporte.

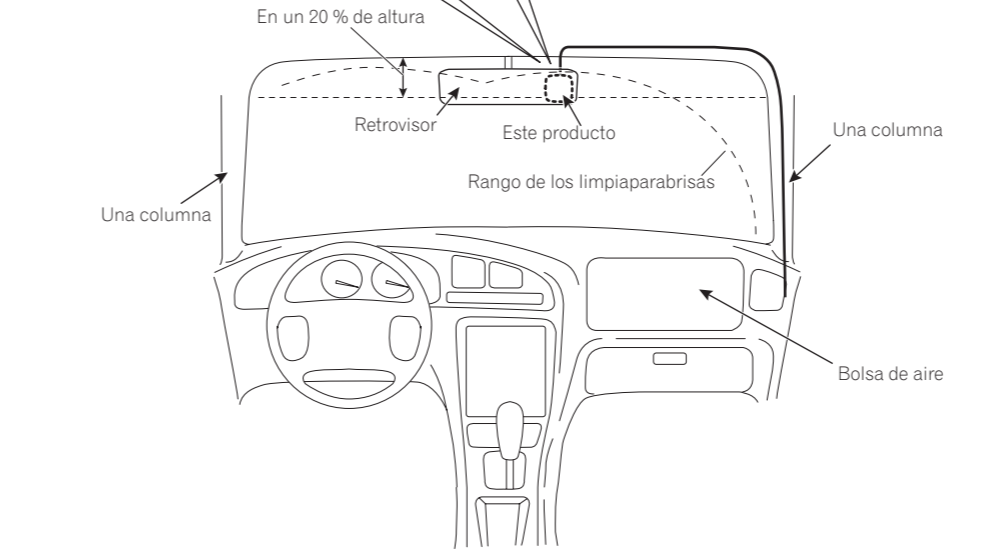
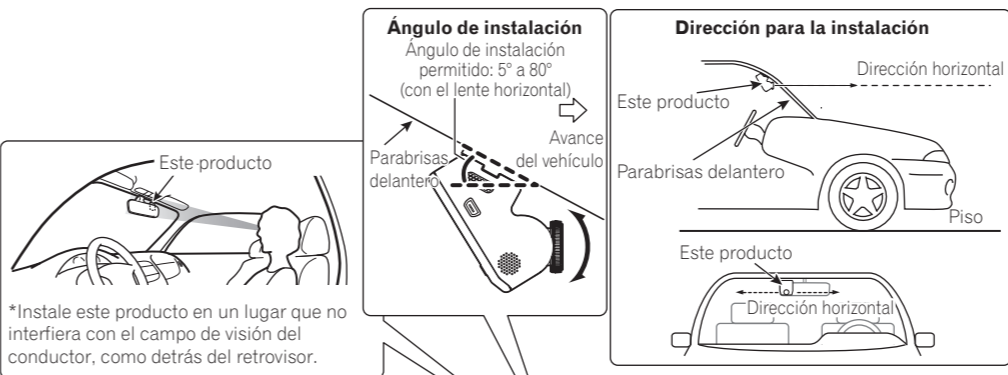

### **⚠ IMPORTANTE**

Instale siempre el producto en la posición de instalación especificada para garantizar un campo seguro de visión mientras conduce y lograr el mejor rendimiento del producto.

### **1 Limpie la suciedad y aceites del área de instalación con el paño de limpieza suministrado.**

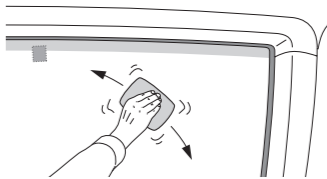

### **2 Instale el producto.**

Despegue la etiqueta del soporte de instalación (①) y pegue el producto en el parabrisas delantero. Empuje firmemente la parte superior del producto y ambos lados del LCD (②). Nunca toque la superficie del LCD.

Soporte de instalación

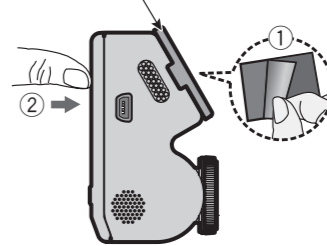

- ⚠ Tenga sumo cuidado ya que la cinta doble faz del soporte de instalación en (①) es extremadamente fuerte y será difícil colocarla nuevamente después de aplicada.

### **3 Pase el cable.**

Pase el cable de alimentación del encendedor de cigarros hacia el lado del asiento del pasajero.

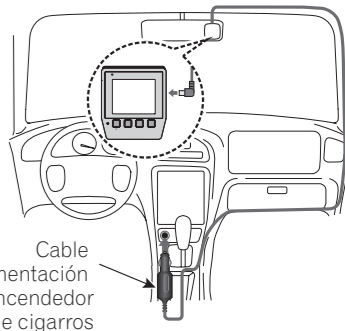

- ⚠ El terminal eléctrico estará extremadamente caliente después de utilizar el encendedor de cigarros. La punta del cable de alimentación del encendedor de cigarros podría derretirse o entrar en cortocircuito si se enchufa caliente. Espere que el terminal se enfríe antes de conectar el cable de alimentación del encendedor de cigarros.

### **4 Ajuste el ángulo del lente.**

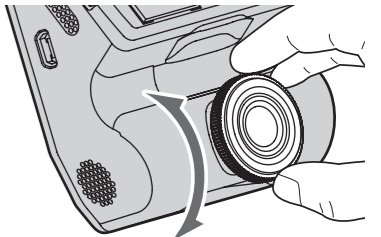

### **Nota**

El lente tiene aplicada una película protectora cuando el producto es adquirido. Despegue esta película.

## Instalación

### Extracción del producto

Al comprar el producto, el soporte de instalación ya viene acoplado al producto. Después de instalar el producto en el vehículo, extraiga el producto del soporte de instalación siguiendo los pasos a continuación.

- 1 **Deslice el producto hacia la izquierda, estando de frente al LCD del producto.**

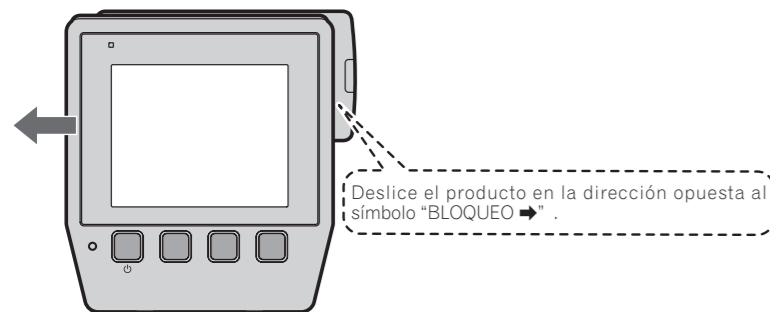

- 2 **Extraiga el producto, de manera que los ganchos del soporte de instalación se desenganchen de las ranuras del producto.**

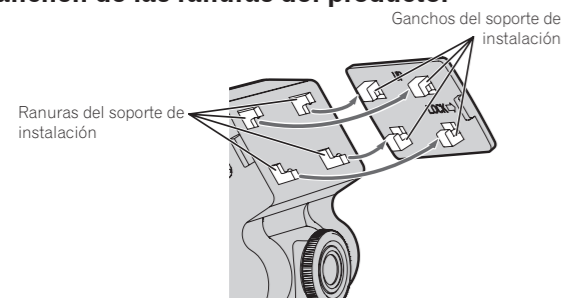

Invierta los pasos para reenganchar el producto. Alinee y encaje los ganchos del soporte de instalación en las ranuras del producto, luego, deslice el producto hacia la derecha estando de frente al LCD (la dirección indicada por el símbolo de "BLOQUEO" en el soporte de instalación).

## Nombre de las piezas

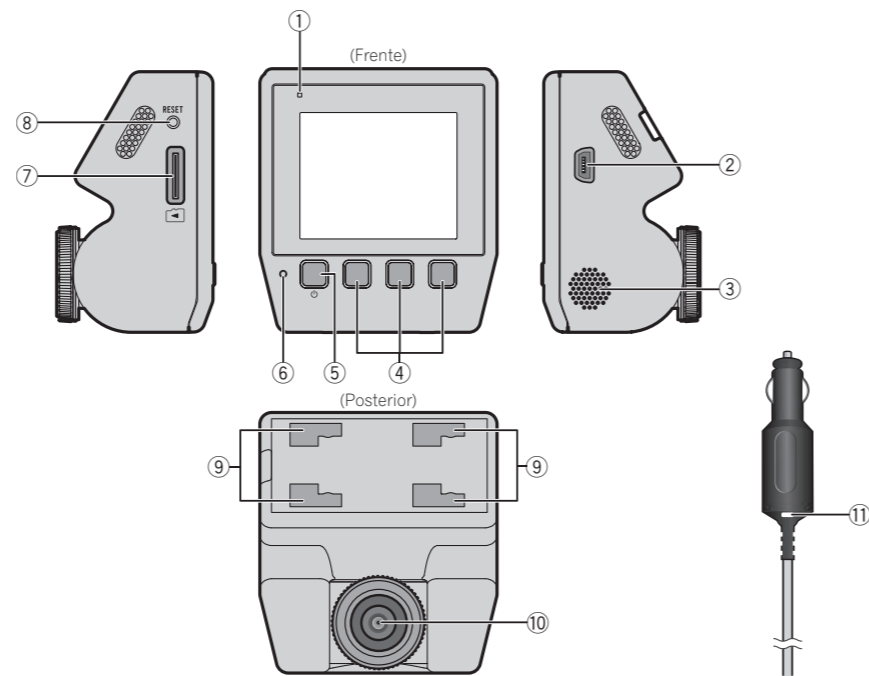

- 1 **Indicador del sistema**
- 2 **Miniterminal de USB (tipo mini-B)**  
El cable de alimentación del encendedor de cigarrillos se conecta a este terminal. Además, puede conectar el producto a su computadora con un cable USB comercial.
- 3 **Altavoz**
- 4 **Botones de función**
- 5 **Botón de encendido / botón de función**
- 6 **Micrófono**
- 7 **Ranura de la tarjeta microSD**
- 8 **Botón para restablecer**  
Presione este botón con la punta de un bolígrafo para reiniciar el producto. (Cuando el producto se reinicia, se apaga. Para encenderlo nuevamente, mantenga presionado el botón de encendido).
- 9 **Ranuras del soporte de instalación**
- 10 **Lente**
- 11 **Indicador**  
El indicador se ilumina al encenderse.

## Insertar y extraer la tarjeta microSD

Apague el producto para insertar y extraer la tarjeta microSD.



### Insertar la tarjeta microSD

Sostenga la tarjeta microSD por el borde superior, ubique la tarjeta microSD de manera que la etiqueta quede frente a la parte posterior del producto e insértela lentamente en la ranura para tarjeta microSD hasta que oiga un clic.

### Extraer la tarjeta microSD

Empuje lentamente el borde superior de la tarjeta microSD hasta que oiga un clic. Y se liberará. Hale la tarjeta microSD.

## Reproducir archivos en una computadora

Puede reproducir los archivos guardados en una tarjeta microSD en su computadora al introducir la tarjeta microSD extraída del producto en su computadora y utilizar el adaptador de conversión SD suministrado, de ser necesario.

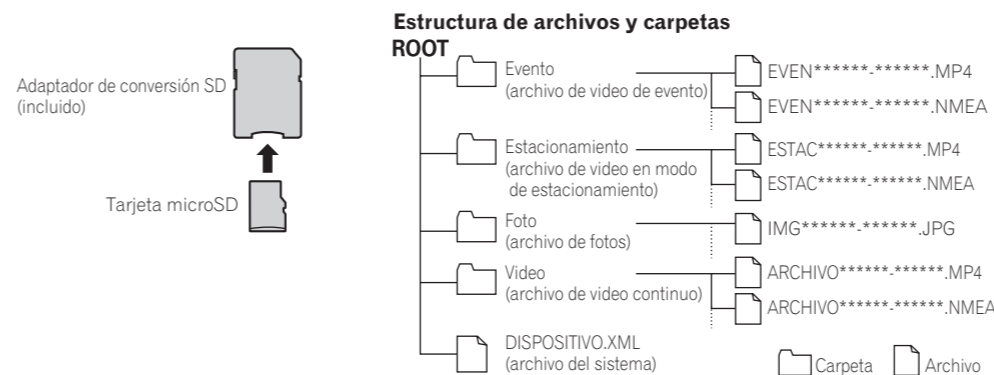

### Notas

- El nombre del archivo se asigna automáticamente utilizando año, mes, día, horas, minutos y segundos.
- Los archivos que cuentan con la extensión ".NMEA" son archivos de administración.
- Puede reproducir los archivos en su computadora, al conectar el producto y la computadora con un cable USB comercial.
- Este producto no es compatible con USB 3.0.

## Uso del producto

Antes de usar el producto, estacione su vehículo en un lugar seguro y active el freno de mano.

### Encendido del producto

Este producto se inicia cuando se enciende el motor del vehículo (ACC ACT) y empieza a grabar automáticamente (grabación continua).

El video grabado se guarda en la tarjeta microSD como un archivo del incremento de tiempo establecido, y cuando la tarjeta microSD se queda sin espacio, los archivos se sobrescriben empezando por el más antiguo.

### PRECAUCIÓN

- Este producto podría no iniciarse al encender el motor si la batería interna está descargada o no tiene carga suficiente.  
Encienda el producto con los siguientes métodos, si no se inicia automáticamente.
  - Presione el botón de encendido del producto.
  - Cargue el producto y déjelo reposar aproximadamente tres minutos. Luego, desenchufe el cable de alimentación del encendedor de cigarrillos y enchúfelo nuevamente.

### Nota

La grabación continua se detendrá en las siguientes circunstancias.

- Cuando se muestra el menú de configuraciones – Durante la grabación de eventos
- Cuando se interrumpe la fuente de alimentación – Cuando se inicia el modo de estacionamiento

### Encender y apagar manualmente

Para encender y apagar el producto manualmente, mantenga presionado el botón de encendido por al menos dos segundos.

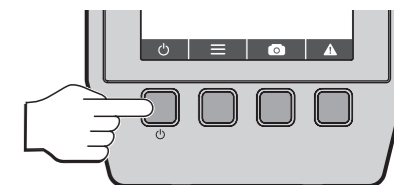

### Exhibición del indicador del sistema

El estado operativo del producto se muestra con el indicador del sistema.

Indicador del sistema	Cargando	Grabación continua	Modo de evento/de estacionamiento Grabación
Luz verde	○		
Luz roja		○	
Luz amarilla			○

Verifique las configuraciones del producto para ver el ajuste de modo de estacionamiento. → "Configuraciones del producto"

## Uso del producto

### Botones de función

Las funciones de los botones de función son indicadas por íconos que se muestran en la parte inferior de la pantalla. Las funciones de los botones dependerán de la pantalla mostrada.

### Notas

Las siguientes restricciones tendrán lugar cuando el producto detecte que el vehículo se mueve a mayor velocidad que 15 km/h aproximadamente. (Solo cuando puede recibirse una señal de GPS.)

- quedará oculto.
- El producto pasa al estado de grabación cuando aparece la pantalla del menú de configuraciones.

### Grabación

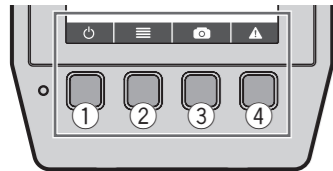

- 1 **Apagar**
- 2 **Exhibir el menú de configuraciones**
- 3 **Tomar foto**
- 4 **Grabar evento**

### Menú configuraciones

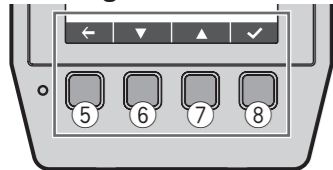

- 5 **Volver**
- 6 **Próxima pantalla de configuraciones**
- 7 **Pantalla de configuraciones anterior**
- 8 **Confirmar**

### Pantalla de estado

La pantalla de estado muestra el estado operativo del producto.

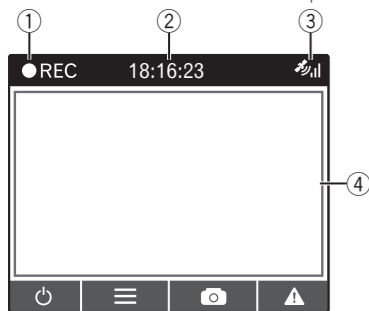

- 1 **Indicador de grabación**  
El ícono destella durante la grabación.
- 2 **Hora actual**  
La hora mostrada aquí se graba como la hora de la grabación de eventos.  
→ *"Sistema"* - *"Fecha/hora"*
- 3 **Estado de la recepción del GPS**  
Al recibir señales del GPS, las barras serán verdes. No se podrán recibir señales del GPS cuando las barras sean blancas y se muestre un x rojo.
- 4 **Pantalla de grabación**

### Notas

Las siguientes restricciones tendrán lugar cuando el producto detecte que el vehículo se mueve a mayor velocidad que 15 km/h aproximadamente. (Solo cuando puede recibirse una señal de GPS.)

- Si la pantalla del monitor está puesta en [Siempre encendida], la pantalla de grabación y quedarán ocultos.
- Cuando la pantalla se apaga, puede mostrársela presionando cualquier botón.

### Grabación de eventos

#### Grabación automática al detectar impactos (grabación de eventos)

El archivo de video continuo cuando el producto detecte un impacto (como un impacto con otro vehículo) se guardará en la carpeta "Evento" como un archivo de video del evento. La cantidad de archivos de video del evento y el tiempo de grabación dependerán de cuándo se detecte el impacto.

#### • Cuando el impacto se detecte al inicio del archivo

Cuando el impacto se detecte a 10 segundos de haber iniciado el archivo de video continuo, el actual archivo en el que se detectó el impacto y el archivo anterior (archivo de video continuo 1 y 2 en la tabla a continuación) se guardan como el archivo de video del evento.

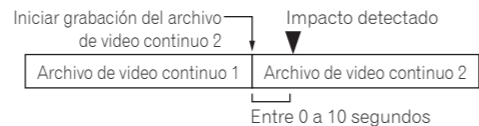

#### • Cuando el impacto se detecte al final del archivo

Cuando el impacto se detecte 9 segundos antes de finalizar el archivo de video continuo, el archivo se extenderá 10 segundos de tiempo de grabación y se guardará como el archivo de video del evento. Si se detectó un impacto durante el período extendido, se agregará un archivo de video subsiguiente, y se guardará como un archivo de video de un evento. Se agregarán archivos de video repetidamente mientras el impacto continúe.

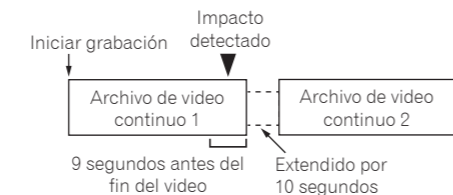

#### • Cuando el impacto se detecte en otro momento distinto al inicio y al final del archivo

Solo el archivo de video continuo del momento en el que se detectó el impacto se guardará como el archivo de video del evento.

#### Grabación manual (grabación de eventos manual)

Cambie a grabación de eventos al presionar el botón durante la grabación continua. El video grabado se guardará en la carpeta "Evento" como el archivo de video del evento. Este producto vuelve a la grabación continua cuando la grabación de eventos finaliza.

### Notas

- Detenga la grabación de eventos al presionar el botón durante la grabación de eventos.
- El tiempo de grabación se puede definir con "Long. clip de video".  
→ *"Grabación de videos"* - *"Long. clip de video"*
- También puede ajustar la sensibilidad para detectar impactos.  
→ *"Grabación de videos"* - *"Sensibilidad del sensor G"*

### Modo de estacionamiento

El modo de estacionamiento funciona por un máximo de aprox. 50 minutos después de apagar la alimentación al producto (cuando se apaga el motor o se desenchufa el cable de alimentación del encendedor de cigarrillos). Si este producto detecta vibración o el movimiento de personas/vehículos, debido a cambios en la imagen, se grabarán 20 segundos de video después del evento detectado.

### Notas

- Para utilizar el modo de estacionamiento, en "Modo de estacionamiento", ajuste la "Modo de estacionamiento" a ACT.  
→ *"Modo de estacionamiento"* - *"Modo de estacionamiento"*
- Puede ajustar la sensibilidad para detectar la vibración.  
→ *"Modo de estacionamiento"* - *"Sensibilidad del sensor G"*
- Puede ajustar la sensibilidad para detectar el movimiento de personas y vehículos.  
→ *"Modo de estacionamiento"* - *"Detección de movimiento"*

## Uso del producto

Antes de usar el producto, estacione su vehículo en un lugar seguro y active el freno de mano.

### Tomar fotos

Puede tomar una foto al presionar el botón durante la grabación continua.

### Copia de seguridad de archivos grabados

Cuando el espacio libre de las áreas de almacenamiento de archivos es bajo, la grabación elimina los archivos más antiguos primero.

Recomendamos que realice una copia de seguridad de los archivos importantes que desee conservar con el siguiente procedimiento.

### Nota

Prepare una tarjeta microSD de respaldo de antemano.

#### 1 Reemplace la tarjeta microSD.

Después de grabar un video o tomar fotos que desee guardar, primero detenga el vehículo en un lugar seguro. Luego, apague el producto, extraiga la tarjeta microSD y reemplácela por una tarjeta microSD de reserva.

#### 2 Copie o transfiera los archivos a una computadora.

Introduzca la tarjeta microSD en una computadora, utilizando el adaptador de tarjetas SD de ser necesario. Copie o transfiera los archivos de fotos y video que desee guardar a una ubicación adecuada en la computadora.

### Nota

Para la estructura de archivos y carpetas  
→ *"Reproducir archivos en una computadora"*

### Reproducir archivos grabados

Puede reproducir archivos de video grabados y ver archivos de fotos.

#### 1 Presione el botón para abrir el menú de configuraciones.

#### 2 Presione los botones de función / , seleccione [Reproducción] y, luego, presione .

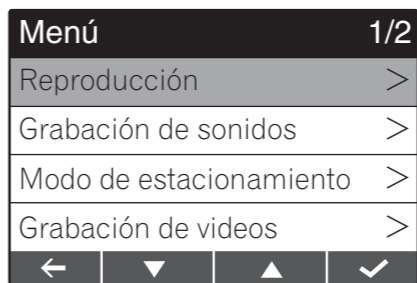

#### 3 Presione los botones de función / , seleccione la carpeta y, luego, presione .

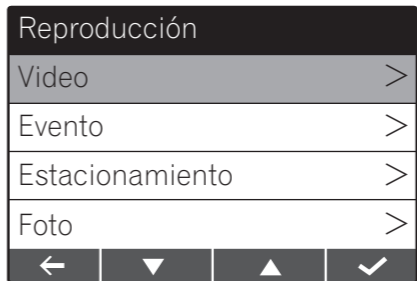

Puede seleccionar las siguientes carpetas.

- Video
- Estacionamiento
- Evento
- Foto

Se mostrarán las miniaturas de las carpetas seleccionadas.

#### 4 Presione los botones de función / , seleccione el archivo que desea reproducir y, luego, presione .

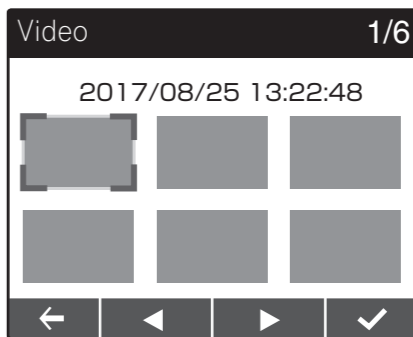

Se reproducirá el archivo seleccionado.

### Nota

Puede llevar a cabo las siguientes operaciones al presionar los botones de función durante la reproducción.

- Presione para regresar a las miniaturas.
- Presione / durante la reproducción del video para reproducir el anterior/siguiente video. Mantenga presionados los botones para retroceder o adelantar el video.
- Presione durante la reproducción del video y se mostrará un menú que le permite llevar a cabo las siguientes operaciones.
  - **Pausar:**  
Pausa el video. Presiónelo nuevamente para iniciar la reproducción.
  - **Mover a Evento:**  
Transfiere el archivo de video actual a la carpeta de eventos.
  - **Eliminar:**  
Elimina el archivo de video actual.
- Presione / mientras ve una foto para mostrar la anterior/siguiente foto. Presione para eliminar la foto actual.



## GPS

- El GPS (Global Positioning System) es un sistema que mide su posición actual al recibir señales de radio de medición de posición de satélites de GPS.
- Las señales de satélite de GPS no traspasan materiales sólidos (excepto el vidrio). Las señales de los satélites de GPS se pueden ver bloqueadas cuando este producto esté en las siguientes ubicaciones.
  - Dentro de túneles y estructuras de estacionamiento
  - En el nivel inferior de una autopista de dos niveles
  - Cerca de concentraciones de rascacielos
  - En un bosque denso

## Marcas registradas y derechos de autor

- El logo de microSDHC es una marca comercial de SD-3C, LLC.



## Resolución de problemas

Lea la siguiente información antes de enviar el producto a reparación.

Síntoma	Causa	Acción
Ocurrió un error durante la visualización y el funcionamiento del producto.	La microcomputadora del producto no funciona correctamente.	Presione el botón restablecer.
No se puede encontrar un archivo que se debió guardar.	Si no hay suficiente espacio en las áreas de almacenamiento de la tarjeta microSD, los archivos se sobrescribirán a partir de los más antiguos.	Recomendamos que realice una copia de seguridad de los archivos importantes que desee conservar. <p>→ <i>"Uso del producto"</i> - <i>"Copia de seguridad de archivos grabados"</i></p>
El producto graba archivos en modo de estacionamiento cuando entro y salgo del vehículo.	El producto detecta la vibración y el movimiento de las personas cuando entran y salen del vehículo.	Ajuste la combinación de sensores y la sensibilidad. <p>→ <i>"Modo de estacionamiento"</i> - <i>"Método de detección"</i>, <i>"Sensibilidad del sensor G"</i>, <i>"Detección de movimiento"</i></p>
Hay muchos videos en los que nada sucede en los archivos grabados mientras estaba estacionado.	La sensibilidad de la detección de vibración y movimiento podría no ser adecuada.	Ajuste la combinación de sensores y la sensibilidad. <p>→ <i>"Modo de estacionamiento"</i> - <i>"Método de detección"</i>, <i>"Sensibilidad del sensor G"</i>, <i>"Detección de movimiento"</i></p>
Chocaron mi vehículo mientras estaba estacionado, pero no se grabó un archivo de video.	Podría deberse al tiempo útil de la batería.	Consulte al centro de servicio de Pioneer autorizado más cercano.
Ocurrió un accidente mientas conducía, pero no se grabó un archivo de video.	La sensibilidad de la detección de impacto podría no ser adecuada.	Ajuste la sensibilidad de la detección de vibración. <p>→ <i>"Grabación de videos"</i> - <i>"Sensibilidad del sensor G"</i></p>
No hay sonido cuando reproduzco un archivo de video.	La configuración de grabación de sonidos puede estar en DES.	Compruebe la configuración de grabación de sonidos nuevamente. <p>→ <i>"Grabación de sonidos"</i></p>

## ADVERTENCIA/DESECHO DE LA UNIDAD (para usuarios estadounidenses y canadienses)

NO intente cambiar la batería por su cuenta. Si la batería dejó de funcionar y no desea que la reemplacemos, debe seguir las instrucciones de desecho a continuación:

- Nunca deseche baterías / dispositivos electrónicos usados con los residuos sólidos comunes, ya que contienen sustancias tóxicas.
- Deseche siempre las baterías / los dispositivos electrónicos usados según las regulaciones locales vigentes aplicables al desecho de baterías / dispositivos electrónicos. Si no existen regulaciones locales con respecto al desecho de baterías / dispositivos electrónicos, deseche el dispositivo en un contenedor de residuos electrónicos.
- Ahora, muchas tiendas de productos electrónicos reciclan las baterías y otros componentes electrónicos de manera gratuita. Busque una que ofrezca el servicio por su zona.

## Recicle la batería recargable (para usuarios estadounidenses y canadienses)

Este producto utiliza una batería de iones de litio. Las baterías de iones de litio son un recurso valioso que se puede reciclar. Al reemplazar la batería o desechar el producto, extraiga la batería de iones de litio del producto y recíclela. Al desechar el producto, siga los procedimientos a continuación para extraer la batería de iones de litio del producto.

### ⚠ PRECAUCIÓN

- La finalidad de esta sección es describir cómo retirar la batería interna al desechar el producto. Cuando abra el producto, se anulará la garantía.
- Descargue totalmente la batería interna antes de extraerla para evitar cortocircuitos. La batería aún cuenta con carga incluso cuando el producto no enciende. Recomendamos que deje reposar el producto algunos días antes de extraer la batería.
- Extraiga la tarjeta microSD antes de retirar la batería.
- Tenga cuidado de no lesionarse al desmontar la caja.

### 1 Retire los dos tornillos de la parte inferior del producto.



### 2 Libere los cuatro ganchos que sostienen el lado de la pantalla de la caja.

La ubicación de los ganchos se muestra en el siguiente diagrama.

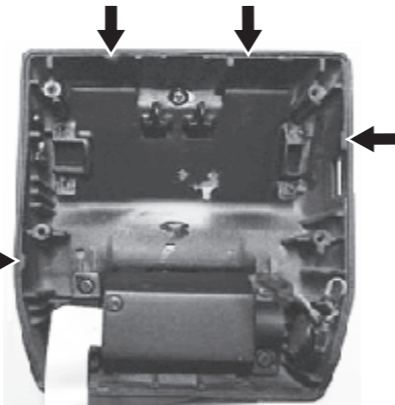

#### Nota

Retire los tornillos con un destornillador #0 Phillips comercial.

#### Nota

Los ganchos se pueden liberar con un destornillador plano.

### 3 Desconecte el conector del lado de la pantalla.

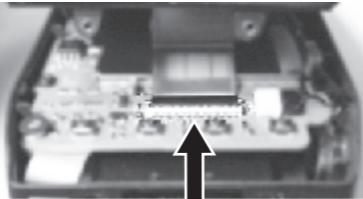

### 4 Desconecte el altavoz y retire los cuatro tornillos que sostienen la placa.

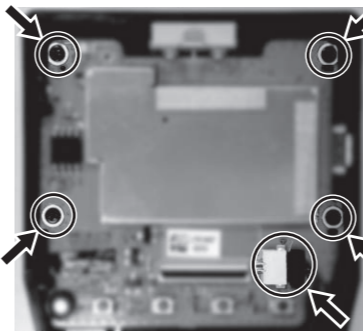

### 5 Levante la placa, desconecte el conector y retire la batería.

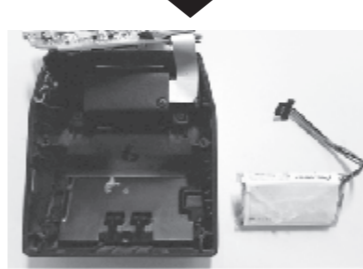
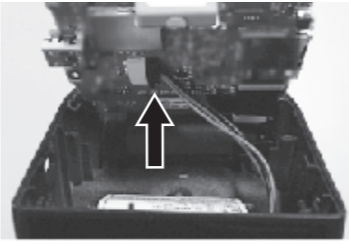

### ⚠ PRECAUCIÓN

La batería está pegada con una cinta de doble faz. Si le resulta difícil extraer la batería, introduzca un destornillador entre la batería y la caja para lograrlo. Tenga cuidado de no dañar la batería al hacerlo.

## Especificaciones

<b>Soportes de grabación</b>	Tarjeta microSDHC, Clase 10 (8 GB a 32 GB)
<b>Elemento de imagen</b>	Sensor CMOS, 2,07 millones de píxeles
<b>Ángulos de grabación</b>	95° horizontal, 52° vertical, 111° diagonal
<b>Número F</b>	F2.0
<b>Resolución de grabación</b>	Full HD (1 920 × 1 080 píxeles)
<b>GPS</b>	Integrado
<b>Sensor G</b>	Sensor G de 3 ejes (Durante la grabación de eventos: el nivel se puede definir en 6 pasos / durante el modo de estacionamiento: el nivel se puede definir en 3 pasos)
<b>Métodos de grabación</b>	Grabación continua/grabación de eventos/grabación de eventos manual/grabación en modo de estacionamiento
<b>Estructura del archivo de video</b>	20 seg/1 min/3 min
<b>Pantalla</b>	LCD de 2 pulgadas
<b>Grabación de sonidos</b>	Se puede definir en ACT y DES
<b>Frecuencia de cuadros</b>	27,5 fps
<b>Método de compresión (video)</b>	MP4 (H.264 + códec ADPCM)
<b>Método de compresión (foto)</b>	JPEG
<b>Tensión de la alimentación eléctrica</b>	Este producto es de 5 VCC (incluye un cable de alimentación del encendedor de cigarros de 12 V/24 V)
<b>Consumo de energía</b>	1,8 W (2,8 W cuando se está cargando)
<b>Dimensiones (A x A x P)</b>	61 mm × 67 mm × 39,2 mm (Este producto)
<b>Peso</b>	87 g (Sin tener en cuenta el soporte de instalación, el cable de alimentación del encendedor de cigarros, etc.)
<b>Temperatura de funcionamiento</b>	-10 °C a +60 °C
<b>Capacidad de la batería interna</b>	500 mAh

#### Nota

Las especificaciones y el diseño están sujetas a posibles modificaciones sin aviso previo, debidas a mejoras.