

*Pioneer*

# AVH-Z9100DAB

DVD-RDS-AV-EMPFÄNGER

Bedienungsanleitung

# Inhalt

Vielen Dank für den Kauf dieses Pioneer-Produktes.  
Bitte lesen Sie diese Anweisungen, damit Sie wissen, wie Sie Ihr Modell richtig bedienen. Bewahren Sie dieses Dokument zum künftigen Nachschlagen an einem sicheren Ort auf, nachdem Sie die Anweisungen vollständig gelesen haben.

## Wichtig

Die als Beispiele gezeigten Bildschirmdarstellungen können von den tatsächlichen Bildschirminhalten abweichen, die im Zuge der Leistungs- und Funktionsverbesserung möglicherweise ohne Ankündigung geändert werden.

## **■ Vorsichtsmaßnahmen ..... 3**

Wichtige Sicherheitshinweise .....	4
Für sicheres Fahren .....	4
Bei Verwendung eines Displays, das an VOUT angeschlossen ist .....	5
So vermeiden Sie eine Batterieentleerung .....	5
Heckkamera .....	5
Umgang mit dem SD-Karteneinschub .....	5
Anmerkungen zum USB-Anschluss .....	5
Besuchen Sie unsere Website .....	5
Schutz des LCD-Displays und des Bildschirms .....	5
Anmerkungen zum internen Speicher .....	5
Zu dieser Anleitung .....	6

## **■ Teile und Bedienelemente..... 6**

Hauptgerät.....	6
Schützt Ihr Produkt gegen Diebstahl .....	7

## **■ Grundlagen der Bedienung ..... 8**

Hinweise zur Verwendung des LCD-Bildschirms.....	8
Einstellen des Winkels des LCD-Bildschirms .....	8
Zurücksetzen des Mikroprozessors .....	8
Fernbedienung .....	9
Starten des Geräts .....	9
Verwenden der Sensortasten .....	9
Startmenübildschirm.....	11

## **■ Bluetooth ..... 12**

Bluetooth-Anschluss .....	12
Bluetooth-Einstellungen .....	12
Freisprech-Telefonieren .....	13
Bluetooth-Audio .....	15

## **■ Wi-Fi..... 17**

Wi-Fi-Anschluss.....	17
Wi-Fi-Einstellungen .....	17
Wi-Fi-Audio.....	17

## **■ AV-Programmquelle ..... 18**

Unterstützte AV-Programmquellen.....	18
Aufrufen des AV-Bedienbildschirms .....	18
Auswahl einer Quelle .....	18
Ändern der Anzeigereihenfolge der Programmquellen.....	18
Anpassen des Umfangs des Bereichs der Symbole für Lieblingsprogrammquellen .....	19

## **■ Einrichtung für einen iPod/iPhone oder ein Smartphone..... 19**

iPod/iPhone .....	19
Smartphone (Android™-Gerät) .....	20

## **■ Digitalradio..... 20**

Digitalradio-Tuner-Bedienung .....	20
Vorbereitende Schritte .....	20

Grundlagen der Bedienung .....	21
DAB-Einstellungen .....	21

## **■ Radio ..... 22**

Vorbereitende Schritte .....	22
Grundlagen der Bedienung .....	22
Speichern der Sender mit den stärksten Sendefrequenzen (BSM) .....	23
Radioeinstellungen.....	23

## **■ Disc..... 24**

Einlegen und Auswerfen einer Disc.....	24
Grundlagen der Bedienung .....	24

## **■ Komprimierte Dateien.... 27**

Einlegen und Auswerfen eines Mediums .....	27
Vorbereitende Schritte .....	28
Grundlagen der Bedienung .....	28

## **■ iPod ..... 31**

Anschließen des iPod.....	31
Grundlagen der Bedienung .....	31

## **■ AppRadio Mode + ..... 33**

Verwendung von AppRadio Mode +.....	33
Vorbereitende Schritte .....	33
Verwenden der Tastatur (für iPhone-Benutzer).....	34
Verwenden der Ton-Mischfunktion .....	34

## **■ Apple CarPlay ..... 35**

Verwendung von Apple CarPlay .....	35
Einstellen der Fahrposition .....	35
Vorbereitende Schritte .....	36
Anpassen der Lautstärke .....	36

## **■ Android Auto™ ..... 37**

Verwendung von Android Auto .....	37
Einstellen der Fahrposition .....	37
Vorbereitende Schritte .....	38
Anpassen der Lautstärke .....	38
Einstellen der Autostart-Funktion .....	39

## **■ HDMI ..... 39**

Vorbereitende Schritte .....	39
Grundlagen der Bedienung .....	39

## **■ AUX ..... 40**

Vorbereitende Schritte .....	40
Grundlagen der Bedienung.....	40

## **■ AV-Eingang ..... 41**

Vorbereitende Schritte .....	41
Grundlagen der Bedienung.....	41

## **■ Drahtlose Spiegelung ..... 42**

Vorbereitende Schritte .....	42
Grundlagen der Bedienung.....	42

## **■ Informationen zur Fahrzeugausrüstung ..... 43**

Verwendung des Fahrzeug-Bus-Adapters .....	43
Anzeige von Informationen zur Hinderniserkennung .....	43
Anzeige des Betriebszustands des Bedienfeldes der Klimaautomatik .....	43

## **■ Einstellungen..... 44**

Anzeigen des Einstellungsbildschirms.....	44
Systemeinstellungen .....	44
Designereinstellungen .....	50
Audioeinstellungen .....	51
Videoeinstellungen .....	55

## **■ Favoritenmenü ..... 57**

Erstellung einer Verknüpfung .....	57
Auswählen einer Verknüpfung .....	57
Entfernen einer Verknüpfung .....	57

## **■ Andere Funktionen ..... 57**

Einstellen von Datum und Uhrzeit .....	57
Ändern des Breitbildmodus .....	57
Auswählen der Videoquelle für ein zusätzliches Display.....	58
Einstellen der Anti-Diebstahl-Funktion .....	58
Wiederherstellen der Standardeinstellungen des Produkts.....	59

## **■ Anhang..... 60**

Fehlersuche .....	60
Fehlermeldungen .....	61
Handhabung und Pflege von Discs .....	63
Unterstützte Disc-Formate .....	64
Ausführliche Informationen zu abspielbaren Medien .....	64
Bluetooth .....	67

# Inhalt

Wi-Fi.....	67
SDXC.....	67
WMA/WMV.....	67
FLAC.....	67
DivX.....	68
AAC.....	68
Google™, Google Play, Android.....	68
Android Auto.....	68
Ausführliche Informationen zu angeschlossenen iPod-Geräten.....	68
Verwendung von auf App-basierten verknüpften Inhalten.....	68
HDMI.....	69
Anmerkung zur Videowiedergabe.....	69
Anmerkung zur DVD-Video-Wiedergabe.....	69
Anmerkung zum Gebrauch von MP3-Dateien.....	69
Anmerkung zu Open-Source-Lizenzen.....	69
Korrekter Gebrauch des LCD-Bildschirms.....	69
Technische Daten.....	70

# Vorsichtsmaßnahmen

Bestimmte Länder und nationale Gesetze können die Platzierung und Verwendung dieses Produkts im Fahrzeug verbieten oder beschränken. Beachten Sie alle geltenden Gesetze und Vorschriften hinsichtlich der Verwendung, Installation und Bedienung dieses Produkts.



Wenn Sie das Produkt entsorgen möchten, führen Sie es nicht dem normalen Hausmüll zu. Es gibt ein getrenntes Sammelsystem für elektronische Altprodukte in Übereinstimmung mit der Gesetzgebung, die eine ordnungsgemäße Behandlung, Verwertung und Recycling fordert.

Privathaushalte in den Mitgliedsstaaten der EU, in der Schweiz und Norwegen können Ihre Elektroprodukte kostenlos an ausgewiesene Sammelstellen oder einen Händler (falls Sie ein gleichwertiges Neugerät kaufen) zurückgeben.  
Für andere Länder als die oben erwähnten, kontaktieren Sie bitte Ihre örtlichen Behörden für das korrekte Entsorgungsverfahren.  
Dadurch stellen Sie sicher, dass Ihr entsorgtes Produkt die notwendige Behandlung erfährt und dem Recycling zugeführt wird, was mögliche negative Auswirkungen auf die Umwelt und die menschliche Gesundheit verhindert.

**ACHTUNG**  
Dieses Produkt ist gemäß dem Lasersicherheitsstandard IEC 60825-1:2007 ein Laserprodukt der Klasse 1 und verfügt über ein Lasermodul der Klasse 1M. Um fortwährende Sicherheit zu gewährleisten, dürfen Sie weder Abdeckungen entfernen noch versuchen, sich Zugriff auf das Innere des Produkts zu verschaffen. Beauftragen Sie bei allen Wartungsarbeiten qualifiziertes Personal.

**LASERPRODUKT DER KLASSE 1**

**VORSICHT—WENN GEÖFFNET, HANDELT ES SICH UM SICHT- UND UNSICHTBARE LASERSTRAHLUNG DER KLASSE 1M. SCHAUEN SIE NICHT MIT OPTISCHEN GERÄTEN HINEIN.**

## **WARNUNG**

Das Gehäuse verfügt über Schlitze und Öffnungen zur Belüftung, um einen zuverlässigen Betrieb des Produkts sicherzustellen und es vor einer Überhitzung zu schützen. Um die Gefahr eines Brandes zu verhindern, sollten die Öffnungen niemals blockiert oder mit Gegenständen verdeckt werden (z. B. Papier, Bodenmatten, Tücher).

## **▲ VORSICHT**

Dieses Produkt wurde unter moderaten und tropischen Klimabedingungen entsprechend der Sicherheitsbestimmungen, IEC 60065, für Audio-, Video- und ähnliche Elektrogeräte getestet.

## **Wichtige Sicherheitshinweise**

### **▲ WARNUNG**

- Versuchen Sie nicht, dieses Produkt selbst zu montieren oder zu warten. Werden Montage- oder Wartungsarbeiten des Produkts von Personen ohne Ausbildung und Erfahrung hinsichtlich elektronischer Geräte und Fahrzeugzubehör vorgenommen, kann dies gefährlich sein und möglicherweise zu elektrischen Schlägen, Verletzungen oder anderen Gefahren führen.
- Dieses Produkt darf nicht mit Flüssigkeit in Berührung kommen. Dies könnte zu einem elektrischen Schlag führen. Außerdem könnte dieses Produkt beschädigt werden, Rauch absondern oder überhitzen, wenn es mit Flüssigkeit in Berührung kommt.
- Falls Flüssigkeiten oder Fremdkörper in dieses Produkt eindringen sollten, stellen Sie Ihr Fahrzeug an einem sicheren Ort ab und schalten dann sofort die Zündung aus (ACC OFF), um sich danach an Ihren Händler oder den nächsten autorisierten Pioneer-Kundendienst zu wenden. Benutzen Sie das Produkt in diesem Zustand nicht, da es in Brand geraten könnte, die Gefahr eines elektrischen Schlags besteht oder andere Schäden auftreten könnten.
- Wenn Sie Rauch, merkwürdige Geräusche oder Gerüche am Produkt feststellen oder irgendwelche anderen ungewöhnlichen Anzeichen am LCD-Bildschirm auftreten, schalten Sie das Gerät sofort aus und wenden sich an Ihren Händler oder den nächsten autorisierten Pioneer-Kundendienst. Wenn Sie das Produkt in diesem Zustand verwenden, kann dies zu dauerhaften Schäden am System führen.
- Bauen Sie dieses Produkt nicht auseinander und ändern Sie es nicht, da es Hochspannungskomponenten enthält, die Stromschläge verursachen können. Wenden Sie sich für Inspektionen, Einstellungen oder Reparaturen an Ihren Händler oder den nächsten autorisierten Pioneer-Kundendienst.

Bevor Sie dieses Produkt in Betrieb nehmen, lesen Sie die folgenden Sicherheitshinweise gründlich durch:

- Dieses Produkt, Applikationen und die Heckkameroption (sofern erworben) dürfen während der Fahrt nicht bedient werden, da Ihre Aufmerksamkeit dem sicheren Betrieb des Fahrzeugs gelten muss. Das Gerät darf den Fahrer niemals von der Einhaltung wichtiger Sicherheitsrichtlinien und der allgemeinen Verkehrsregeln abhalten. Wenn Sie Probleme beim Betrieb des Produkts haben, fahren Sie an die Seite, parken Sie Ihr Fahrzeug an einem sicheren Ort und ziehen Sie die Handbremse an, bevor Sie die notwendigen Einstellungen vornehmen.
- Stellen Sie niemals die Lautstärke dieses Produkts so hoch ein, dass Verkehrsräusche und Einsatzfahrzeuge nicht mehr gehört werden können.
- Aus Sicherheitsgründen sind bestimmte Gerätefunktionen gesperrt, wenn das Fahrzeug nicht gestoppt und die Handbremse nicht angezogen ist.
- Bewahren Sie dieses Handbuch griffbereit auf, sodass Sie Betriebsabläufe und Sicherheitsinformationen schnell nachlesen können.
- Installieren Sie dieses Produkt so, dass es (i) die Sicht des Fahrers nicht beeinträchtigt, (ii) die Funktion der Fahrzeugbetriebsysteme oder Sicherheitsfunktionen,

einschließlich der Airbags und der Warnleuchten, nicht behindert und (iii) den Fahrer nicht beim sicheren Führen des Fahrzeugs stört.

- Denken Sie bitte daran, beim Fahren stets den Sicherheitsgurt anzulegen. Nicht korrekt angeschnallte Insassen sind bei einem Unfall einer wesentlich höheren Verletzungsgefahr ausgesetzt.
- Verwenden Sie während der Fahrt niemals Kopfhörer.

## **Für sicheres Fahren**

Bestimmte Funktionen (wie das Betrachten von Videobildern und gewisse wichtige Touch-Panel-Funktionen), die von diesem Produkt angeboten werden, können gefährlich (was möglicherweise zu schweren Verletzungen oder zum Tod führen kann) und/oder rechtswidrig sein, wenn sie während der Fahrt verwendet werden. Um solche Funktionen während der Fahrt zu verhindern, gibt es ein Verriegelungssystem, das erkennt, ob die Handbremse angezogen ist und ob sich das Fahrzeug bewegt. Wenn Sie versuchen, die oben beschriebenen Funktionen während der Fahrt zu nutzen, werden sie deaktiviert, bis Sie das Fahrzeug an einem sicheren Ort anhalten.

### **▲ WARNUNG**

- **DAS HELLGRÜNE KABEL AM STROMANSCHLUSS IST DAFÜR AUSGELEGT, DEN HANDBREMSENSTATUS ZU ERMITTELN, UND MUSS AN DIE STROMVERSORGUNGSEITE DES HANDBREMSENSCHALTERS ANGESCHLOSSEN WERDEN. WENN DIESES KABEL NICHT RICHTIG ANGESCHLOSSEN IST ODER NICHT RICHTIG VERWENDET WIRD, KÖNNTE DIES GEGEN GELTENDE GESETZE VERSTOSSEN UND ZU ERNSTHAFTEN VERLETZUNGEN ODER SCHÄDEN FÜHREN.**
- **Vermeiden Sie jegliche Eingriffe zur Manipulation oder Deaktivierung des Handbremsensperresystems, da dieses Ihrer Sicherheit dient. Eine Manipulation oder Deaktivierung des Handbremsensperresystems kann eine schwere Verletzung oder den Tod zur Folge haben.**
- **Um Unfallrisiken und die Verletzung von geltenden Gesetzen zu vermeiden, darf dieses Produkt nicht für die Darstellung eines Videobilds verwendet werden, das für den Fahrer sichtbar ist.**
- In einigen Ländern ist selbst das Betrachten von Videobildern auf einen Display in einem Fahrzeug – sogar durch andere Personen als den Fahrer – gesetzeswidrig. Diese Vorschriften sind in den entsprechenden Ländern zu befolgen.

Wenn Sie versuchen, während der Fahrt ein Videobild zu betrachten, wird die Warnung **„Video auf dem Frontmonitor ist während der Fahrt nicht zulässig!“** am Bildschirm angezeigt. Wenn Sie ein Videobild auf diesem Display betrachten möchten, parken Sie das Fahrzeug an einem sicheren Ort und ziehen Sie die Handbremse an. Bitte halten Sie das Bremspedal gedrückt, bevor Sie die Handbremse wieder lösen.

## Bei Verwendung eines Displays, das an V OUT angeschlossen ist

Die Video-Ausgangsbuchse (**V OUT**) ist für den Anschluss eines Displays vorgesehen, über das Insassen auf den Rücksitzen ein Video anschauen können.

### ⚠️ WARNUNG

Installieren Sie das zusätzliche Display NIEMALS an einem Ort, der es dem Fahrer ermöglicht, während der Fahrt Videobilder zu sehen.

## So vermeiden Sie eine Batterieentleerung

Denken Sie daran, den Fahrzeugmotor während der Verwendung dieses Produktes laufen zu lassen. Ein Betrieb bei abgestelltem Motor kann eine Entladung der Batterie verursachen.

### ⚠️ WARNUNG

Bauen Sie dieses Produkt nicht in ein Fahrzeug ein, dessen Zündung nicht mit einem ACC-Kabel oder -Schaltkreis ausgestattet ist.

## Heckkamera

Mit einer optionalen Heckkamera können Sie dieses Produkt dazu verwenden, Anhänger im Auge zu behalten oder rückwärts in eine enge Parklücke einzuparken.

### ⚠️ WARNUNG

- DAS BILD KANN SPIEGELVERKEHRT ANGEZEIGT WERDEN.
- EINGANG NUR FÜR DIE RÜCKWÄRTSFAHR- ODER SPIEGELBILDFUNKTION DER HECKKAMERA VERWENDEN. ANDERE VERWENDUNGSZWECKE KÖNNEN ZU VERLETZUNGEN ODER SCHÄDEN FÜHREN.

### ⚠️ VORSICHT

- Aus Sicherheitsgründen ist die Funktion der Heckkamera bis zum vollständigen Hochfahren dieses Produkts nicht verfügbar.
- Der Heckmodus dient dazu, dieses Produkt als Hilfe beim Rangieren von Anhängern oder beim Rückwärts-Einparken zu verwenden. Diese Funktion darf nicht zu Unterhaltungszwecken verwendet werden.

## Umgang mit dem SD-Karteneinschub

### ⚠️ VORSICHT

- Bewahren Sie die SD-Speicherkarte außerhalb der Reichweite kleiner Kinder auf, um zufälliges Verschlucken zu verhindern.

- Zur Vermeidung von Datenverlust und einer Beschädigung des Speichermediums entfernen Sie es niemals aus diesem Produkt, während noch Daten übertragen werden.
- Bei Datenverlust oder Beschädigung des Speichermediums aus irgendeinem Grund können die Daten in der Regel nicht wiederhergestellt werden. Pioneer übernimmt keine Haftung für Schäden, Kosten oder Aufwendungen, die durch Datenverlust oder Beschädigung entstehen.
- Niemals eine SD-Speicherkarte während der Fahrt einlegen oder auswerfen.

## Anmerkungen zum USB-Anschluss

### ⚠️ VORSICHT

- Zur Vermeidung von Datenverlust und einer Beschädigung des Speichermediums entfernen Sie es niemals aus diesem Produkt, während noch Daten übertragen werden.
- Pioneer kann nicht für die Kompatibilität mit allen USB-Massenspeichergeräten garantieren und übernimmt keinerlei Verantwortung für eventuellen Datenverlust in Medienplayern, iPhones, Smartphones oder anderen Geräten bei Verwendung mit diesem Produkt.

## Besuchen Sie unsere Website

Besuchen Sie uns auf der folgenden Seite:

<http://www.pioneer-car.eu>

- Registrieren Sie Ihr Produkt. Wir werden die Einzelheiten Ihres Kaufs zu unseren Akten legen, um Ihnen den Zugriff auf diese Informationen für den Eintritt eines Versicherungsfalles wie Verlust oder Diebstahl zu gewähren.
- Auf unserer Website finden Sie die jeweils neuesten Informationen der PIONEER CORPORATION.
- Pioneer stellt regelmäßig Softwareaktualisierungen zur Verbesserung seiner Produkte bereit. Weitere Informationen zu verfügbaren Softwareaktualisierungen finden Sie im Abschnitt „Support“ auf der Pioneer-Website.

## Schutz des LCD-Displays und des Bildschirms

- Schützen Sie den LCD-Bildschirm vor direkter Sonneneinstrahlung, wenn dieses Produkt nicht verwendet wird. Dies könnte aufgrund der daraus resultierenden hohen Temperaturen Funktionsstörungen des LCD-Bildschirms verursachen.
- Wenn Sie ein Mobiltelefon benutzen, halten Sie die Antenne nicht zu nah an den LCD-Bildschirm, um Störungen des Bilds durch Punkte, Farbstreifen usw. zu vermeiden.
- Damit keine Schäden am LCD-Bildschirm entstehen, berühren Sie seine Sensortasten unbedingt ganz leicht und nur mit dem Finger.

## Anmerkungen zum internen Speicher



- Wenn die Batterie abgeklemmt wird oder sich entlädt, wird der Speicher gelöscht und muss neu programmiert werden.

- Die Informationen werden gelöscht, wenn das gelbe Kabel von der Fahrzeugbatterie (bzw. die Batterie selbst) abgeklemmt wird.
- Einige Einstellungen und aufgezeichnete Inhalte werden nicht zurückgesetzt.

## Zu dieser Anleitung

Diese Anleitung verwendet Abbildungen tatsächlicher Bildschirme zur Beschreibung der Vorgänge. Die Bildschirme mancher Geräte entsprechen eventuell je nach verwendetem Modell nicht den Bildschirmabbildungen in dieser Anleitung.

### Bedeutung der in dieser Anleitung verwendeten Symbole



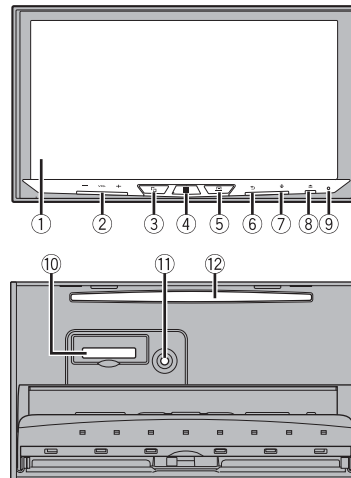

	Fordert zur Berührung einer entsprechenden Schaltfläche am Touchscreen auf.
	Fordert zum Berühren und Halten einer entsprechenden Schaltfläche am Touchscreen auf.

# Teile und Bedienelemente

## Hauptgerät



①	LCD-Bildschirm
②	VOL (+/-)
③	 Zum Umschalten zwischen dem App-Bildschirm und dem AV-Bedienbildschirm drücken. Halten Sie die Taste gedrückt, um zum Kamerasteuerung-Modus umzuschalten. <b>HINWEIS</b> Um den Kamerasteuerung-Modus mit dieser Taste zu aktivieren, setzen Sie [Eingang Rückfahrkamera] auf [Ein] oder [AV-Eingang] auf [Kamera] (Seite 44).

④		Drücken Sie auf diese Taste, um den Startmenübildschirm anzuzeigen. Halten Sie diese Taste gedrückt, um das Gerät auszuschalten. Um das Gerät wieder einzuschalten, drücken Sie eine beliebige Taste.
⑤		Drücken Sie diese Taste, um die Menüleiste anzuzeigen (Seite 10). Halten Sie diese Taste gedrückt, um das Gerät stummzuschalten oder die Stummschaltung aufzuheben.
⑥		Drücken Sie auf diese Taste, um den Startmenübildschirm anzuzeigen oder zum vorherigen Bildschirm zurückzukehren. Halten Sie diese Taste gedrückt, um das Display auszuschalten.
⑦		Drücken, um den Spracherkennungsmodus mit einem verbundenen iPhone oder Smartphone zu aktivieren. Drücken und halten, um den Bildschirm für die Liste der anschließbaren Geräte oder den Bildschirm für die Gerätesuche anzuzeigen.
⑧		
⑨	RESET	Drücken Sie die Taste, um den Mikroprozessor zurückzusetzen (Seite 8).
⑩	SD-Karteneinschub	Für Information zum Einlegen und Auswerfen einer SD-Speicherkarte siehe (Seite 27).
⑪	Auto EQ-Mikrofoneingangsbuchse	An diese Buchse kann ein Mikrofon für die Akustikmessung (separat erhältlich) angeschlossen werden.
⑫	Disc-Einschub	Siehe Einlegen und Auswerfen einer Disc (Seite 24).

## Schützt Ihr Produkt gegen Diebstahl

### ⚠ VORSICHT

- Versuchen Sie nicht, das Bedienteil abzunehmen, wenn sich DISC/SD in Auswurfposition befindet.
- Versuchen Sie nicht, das Bedienteil abzunehmen, während Daten auf USB/SD geschrieben werden. Wenn Sie das tun könnten Daten beschädigt werden.
- Nach dem Abnehmen des Bedienteils fährt die Befestigungsplatte automatisch in ihre Ausgangsposition zurück. Achten Sie darauf, dass sich beim Zurückbewegen des Monitors keine Hände oder andere Gegenstände dahinter einklemmen.
- Vergewissern Sie sich, dass sich das Bedienteil während der Fahrt in seiner Ausgangsposition befindet. Es ist gefährlich, mit hervorstehendem Bedienteil zu fahren.
- Stellen Sie keine Getränke oder andere Gegenstände auf das Bedienteil, wenn es vollständig geöffnet ist.

### 🔔 Wichtig

- Gehen Sie vorsichtig mit dem Bedienteil um, wenn Sie es abnehmen oder anbringen.
- Setzen Sie das Bedienteil keinen übermäßigen Erschütterungen aus.
- Halten Sie das Bedienteil von direkter Sonneneinstrahlung und hohen Temperaturen fern.
- Wenn es abgenommen wurde, setzen Sie das Bedienteil wieder in das Produkt ein, bevor Sie das Fahrzeug starten.

### Abnehmen des Bedienteils

- 1 Drücken Sie .

- 2 Berühren Sie .

- 3 Schieben Sie den Drehregler an der Unterseite des Bedienteils nach rechts und heben Sie das Bedienteil an, während Sie es nach unten auf den Drehregler drücken.

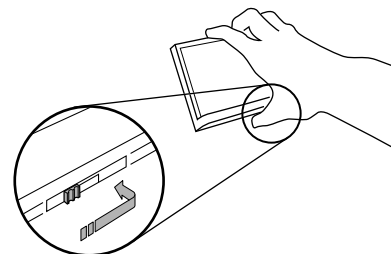

- 4 Stecken Sie das Bedienteil zur sicheren Aufbewahrung in die mitgelieferte Schutzhülle.

### Anbringen des Bedienteils

- 1 Schieben Sie das Bedienteil in die Oberseite des Produkts und drücken Sie es an seinen Platz.  
Schieben Sie den Inserter auf dem Bedienteil in den Einschubschlitz auf der Oberseite des Geräts und drücken Sie ihn an seinen Platz.

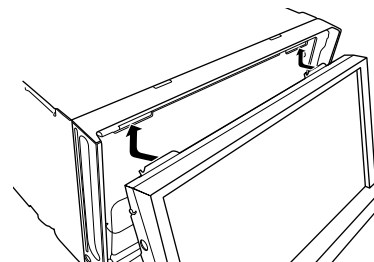

- 2 Drücken Sie auf die Unterseite des Bedienteils, bis es einrastet.

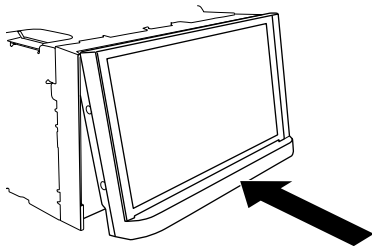

# Grundlagen der Bedienung

## Hinweise zur Verwendung des LCD-Bildschirms



### ⚠️ WARNUNG

- Halten Sie beim Öffnen, Schließen oder Anpassen des LCD-Bildschirms Hände und Finger von diesem Produkt fern. Achten Sie insbesondere auf die Hände und Finger von Kindern.
- Nicht bei geöffnetem LCD-Bildschirm benutzen. Dies kann bei einem Unfall eine Verletzung verursachen.

### ⚠️ VORSICHT

- Öffnen oder schließen Sie den LCD-Bildschirm nicht gewaltsam. Andernfalls können Fehlfunktionen auftreten.
- Bedienen Sie dieses Produkt nicht, bevor der LCD-Bildschirm vollständig geöffnet oder geschlossen ist. Wenn dieses Produkt bedient wird, während sich der LCD-Bildschirm öffnet oder schließt, kann es passieren, dass der LCD-Bildschirm aus Sicherheitsgründen in einer Zwischenstellung stoppt.
- Stellen Sie keine Gläser oder Dosen auf den offenen LCD-Bildschirm.

## Einstellen des Winkels des LCD-Bildschirms

- 1 Drücken Sie ▲.
  - 2 Berühren Sie zum Anpassen des Winkels des LCD-Bildschirms  oder .
  - 3 Berühren Sie .
- Kehrt zum vorherigen Bildschirm zurück.

## Zurücksetzen des Mikroprozessors

### ⚠️ VORSICHT

- Durch das Drücken der RESET-Taste werden die Einstellungen und aufgezeichnete Inhalte auf die Werkseinstellungen zurückgesetzt.
  - Nehmen Sie diesen Bedienschritt nicht vor, wenn ein anderes Gerät an dieses Produkt angeschlossen ist.
  - Einige Einstellungen und aufgezeichnete Inhalte werden nicht zurückgesetzt.
- Der Mikroprozessor muss in folgenden Fällen zurückgesetzt werden:
  - Nach dem Einbau, bevor dieses Produkt zum ersten Mal benutzt wird.
  - Wenn das Produkt nicht richtig funktioniert.

– Wenn beim Betrieb des Produktes Störungen auftreten.

- 1 Schalten Sie die Zündung AUS.**
- 2 Drücken Sie die RESET-Taste mit der Spitze eines Stiftes oder einem anderen spitzen Gegenstand.**  
Die Einstellungen und aufgezeichneten Inhalte werden auf die Werkseinstellungen zurückgesetzt.

## Fernbedienung

Die Fernbedienung CD-R33 ist separat erhältlich. Ausführliche Informationen zur Bedienung finden Sie in der Anleitung zur Fernbedienung.

## Starten des Geräts

- 1 Lassen Sie den Motor an, um das System hochzufahren.**  
Der Bildschirm [Progr.-sprache wählen] erscheint.
  - HINWEIS**
    - Ab dem zweiten Einschalten variiert der Bildschirm je nach den vorausgegangenen Bedingungen.
    - Geben Sie ab dem zweiten Einschalten das Kennwort für die Anti-Diebstahl-Funktion ein, wenn der Bildschirm zur Kennworteingabe angezeigt wird.
- 2 Berühren Sie die Sprache.**
- 3 Berühren Sie .**  
Der Bildschirm [Einstellungen Lautsprechermodus] erscheint.
- 4 Berühren Sie die Lautsprechermodi.**  
[Standard-Modus]  
4-Lautsprechersystem mit Front- und Hecklautsprechern oder ein 6-Lautsprechersystem mit Front- und Hecklautsprechern und Subwoofern.  
[Netzwerk-Modus]  
3-Wege-System mit einem Hochtonlautsprecher, einem Mitteltonlautsprecher und einem Subwoofer (Tieftonlautsprecher) für die Wiedergabe hoher, mittlerer und tiefer Frequenzen (Bänder).

### **WARNUNG**

Verwenden Sie das Gerät nicht im Standard-Modus, wenn ein Lautsprechersystem für den 3-Wege-Netzwerk-Modus mit dem Gerät verbunden ist. Andernfalls kann es zu Schäden an den Lautsprechern kommen.

- 5 Berühren Sie .**

Der Bildschirm [Strom DAB-Antenne] erscheint.

- 6 Berühren Sie [Ja] und dann [OK] um die DAB-Antennenleistung (Seite 22) zu nutzen.**  
Der erste Bildschirm mit dem Haftungsausschluss wird angezeigt.
- 7 Berühren Sie [OK].**  
Der Startmenübildschirm wird angezeigt.

### **HINWEIS**

Wenn der Lautsprechermodus eingestellt wurde, kann die Einstellung nur geändert werden, indem dieses Produkt auf die Standardeinstellungen zurückgesetzt wird. Stellen Sie die Standardeinstellungen wieder her, um die Lautsprechermodus-Einstellung zu ändern (Seite 59).

## Umschalten des Lautsprechermodus

Um den Lautsprechermodus zu ändern, müssen Sie dieses Produkt auf die Standardeinstellungen zurücksetzen.

- 1 Stellen Sie die Standardeinstellung wieder her (Seite 59).**

## Verwenden der Sensortasten

Sie können dieses Produkt bedienen, indem Sie die Schaltflächen am Bildschirm direkt mit Ihren Fingern berühren.

### **HINWEIS**

Damit keine Schäden am LCD-Bildschirm entstehen, berühren Sie den Bildschirm unbedingt ganz leicht und nur mit der Fingerspitze.

## Gemeinsame Sensortasten

- : Kehrt zum vorherigen Bildschirm zurück.
- : Schließen Sie den Bildschirm.

## Bedienung von Listebildschirmen



- |   |  |
|---|--|
| ① | <b>Durch Berühren eines Listeneintrags können Sie die Optionen eingrenzen und zum nächsten Bedienschritt übergehen.</b>  |
| ② | <b>Diese Taste wird eingeblendet, wenn aus Platzgründen nicht alle Zeichen im Anzeigebereich angezeigt werden können.</b><br>Beim Berühren dieser Taste durchläuft der Rest den Anzeigebereich.<br><b>HINWEIS</b><br>Diese Funktion ist nur verfügbar, wenn Sie das Fahrzeug an einem sicheren Ort anhalten und die Handbremse anziehen. |
| ③ | <b>Diese Taste wird eingeblendet, wenn nicht alle Elemente auf einer einzigen Seite angezeigt werden können.</b><br>Verschieben Sie die Steuerleiste, die erste Suchleiste oder die Liste, um die ausgeblendeten Elemente anzuzeigen.  |

## Bedienen der Zeitleiste

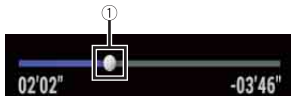

- |   |   |
|---|---|
| ① | <b>Die Wiedergabestelle kann durch Ziehen der Taste geändert werden.</b><br>Während die Taste verschoben wird, wird die Wiedergabezeit entsprechend der Position der Taste angezeigt. |
|---|---|

## Bedienen der Menüleiste

- Drücken Sie .  
Die Menüleiste wird auf dem Bildschirm angezeigt.

### HINWEIS

Die Verfügbarkeit der Menüleiste kann abhängig von der aktivierten Quelle variieren.



	<b>Stellt die Dimmerdauer am Tag oder in der Nacht um.</b> <b>HINWEIS</b> Wenn AppRadio Mode + aktiviert ist, wird AppRadio Mode + SideControlBar angezeigt.
	<b>Wechselt zwischen Wiedergabe und Pause.</b>
	<b>Überspringt Dateien vorwärts oder rückwärts.</b>
	<b>Führt den schnellen Rück- oder Vorlauf durch.</b>
	<b>Zeigt den Einstellung-Menübildschirm an (Seite 44).</b>
	<b>Schließt die Menüleiste.</b>

## Wechseln des Bedienbildschirms

- Berühren Sie .  
Die ausgeblendeten Funktionstasten erscheinen.

### HINWEIS

Diese Taste erscheint für einige AV-Programmquellen nicht.

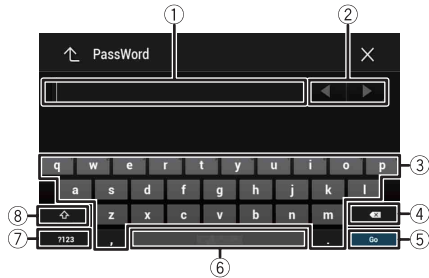

## Bedienung der eingeblendeten Tastatur

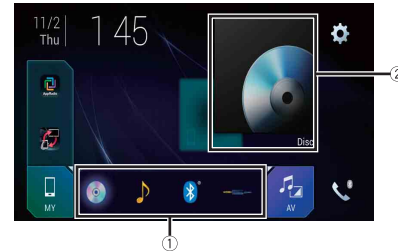

①	<b>Zeigt die eingegebenen Zeichen an.</b>
②	<b>Bewegt des Cursors um die den Betätigungen entsprechende Anzahl an Zeichen nach rechts oder links.</b>
③	<b>Gibt die Zeichen in das Textfeld ein.</b>
④	<b>Löscht den eingegebenen Text links vom Cursor buchstabenweise.</b> Wird die Taste gedrückt gehalten, werden die Buchstaben links vom Cursor in schneller Folge gelöscht.
⑤	<b>Zum Bestätigen der Eingabe und Fortfahren mit dem nächsten Schritt.</b>
⑥	<b>Zum Eingeben einer Leerstelle.</b>
⑦	<b>Wechselt zwischen dem Alphabet und Zahlen/Symbolen.</b>
⑧	<b>Zum Umschalten zwischen Groß- und Kleinbuchstaben.</b>

## Startmenübildschirm



①	<p><b>Symbole für Lieblingsprogrammquellen</b></p> <p><b>TIPPS</b></p> <ul style="list-style-type: none"> <li>• Wenn Sie das externe Navigationssystem mit diesem Gerät verbinden, wird die Navigationsmodustaste mittig auf der rechten Seite des Displays angezeigt.</li> <li>• Wenn Sie [Power OFF] wählen, können Sie fast alle Funktionen ausschalten. Der [Power OFF]-Modus wird in den folgenden Fällen unterbrochen. <ul style="list-style-type: none"> <li>– Ein eingehende Anruf wird angenommen (nur für Freisprechen über Bluetooth).</li> <li>– Beim Zurücksetzen des Fahrzeugs erfolgt die Eingabe des Bilds einer Heckkamera.</li> <li>– An diesem Gerät wird eine Taste betätigt.</li> <li>– Die Zündung wird ausgeschaltet (ACC OFF) und dann eingeschaltet (ACC ON).</li> </ul> </li> </ul>
②	<p><b>AV/Bedientaste für die Gerätequelle.</b></p> <p>Zeigt die aktuelle Programmquelle an.</p> <p><b>TIPP</b></p> <p>Wenn die letzte Quelle hinter der Taste angezeigt wird, können Sie die Quelle umschalten, indem Sie die Taste berühren.</p>
	<b>Einstellen von Datum und Uhrzeit (Seite 57)</b>
	<b>Einstellungen- (Seite 44) und Favoritenmenü (Seite 57)</b>



### Taste Verbundenes Gerät

Zeigt das verbundene Gerät an.

Schaltet die Quelle oder App mit den verbundenen Geräten um, wie AppRadio Mode +, externes Navigationssystem, Apple CarPlay, Android Auto.

#### TIPPS

- Wenn ein Gerät mit einer kompatiblen App verbunden ist, wird die Taste für Lieblings-Apps angezeigt. Wenn die Taste angezeigt wird, können Sie den Umfang des Bereichs der Taste für Lieblings-Apps anhand der folgenden Schritte anpassen.

**1 Halten Sie  gedrückt.**

 wird oben rechts auf der Taste für Lieblings-Apps angezeigt.

**2 Ziehen Sie  auf die gewünschte Position.**

Um die Anpassung abzuschließen, berühren Sie eine beliebige Stelle auf dem Display mit Ausnahme der Taste für Lieblings-Apps.

- Sie können das zu verbindende mobile Geräte auch mit folgenden Schritten umschalten.

**1 Berühren Sie .**

**2 Berühren Sie .**

**3 Wählen Sie das gewünschte Gerät und folgen Sie der Anweisung.**

Berühren Sie  zur erstmaligen Funkverbindung mit dem Gerät.

#### HINWEIS

Diese Funktion ist nur verfügbar, wenn Sie das Fahrzeug an einem sicheren Ort anhalten und die Handbremse anziehen oder wenn das Fahrzeug vollständig angehalten wurde.



### AV-Programmquelle (Seite 18)



### Freisprech-Telefonieren (Seite 13)

# Bluetooth

## Bluetooth-Anschluss

**1 Aktivieren Sie die Bluetooth-Funktion des Geräts.**

**2 Drücken Sie .**

**3 Berühren Sie  und dann .**

Der Bluetooth-Bildschirm erscheint.

**4 Berühren Sie [Anschluss].**

**5 Berühren Sie .**

Das Gerät sucht nach verfügbaren Geräten und zeigt sie dann in der Geräteliste an.

**6 Berühren Sie den Namen des Bluetooth-Geräts.**

Nachdem ein Gerät erfolgreich registriert wurde, baut das System eine Bluetooth-Verbindung auf. Sobald die Verbindung hergestellt ist, wird der Geräteiname in der Liste angezeigt.

#### HINWEISE

- Falls bereits zwanzig Geräte gekoppelt sind, erscheint [Speicher voll.]. Löschen Sie zunächst ein gekoppeltes Gerät (Seite 13).
- Wenn Ihr Gerät SSP (Secure Simple Pairing, sichere einfache Kopplung) unterstützt, wird in der Anzeige dieses Produkts eine sechsstellige Nummer angezeigt. Berühren Sie zum Koppeln des Gerätes [Ja].
- Wenn eine PIN-Codeeingabe erforderlich ist, geben Sie einen PIN-Code ein. (Der Standard-PIN-Code ist „0000“.)

#### TIPP

Die Bluetooth-Verbindung kann auch durch Erkennung dieses Produktes am Bluetooth-Gerät hergestellt werden. Stellen Sie vor der Registrierung sicher, dass [Sichtbarkeit] im [Bluetooth]-Menü auf [Ein] eingestellt ist (Seite 13). Ausführliche Informationen zu den Bedienvorgängen eines Bluetooth-Gerätes finden Sie in den mit dem Bluetooth-Gerät gelieferten Bedienungsanweisungen.



## Bluetooth-Einstellungen

**1 Drücken Sie .**

**2 Berühren Sie  und dann .**

## **⚠ VORSICHT**

Schalten Sie dieses Produkt niemals aus und trennen Sie das Gerät nicht, während der Bluetooth-Einstellungsvorgang durchgeführt wird.

Menüelement	Beschreibung
<b>[Anschluss]</b>	Manuelles Verbinden, Trennen oder Löschen eines registrierten Bluetooth-Geräts. Berühren Sie  , um das registrierte Gerät zu löschen. Um manuell eine Verbindung zu einem registrierten Bluetooth-Gerät herzustellen, berühren Sie den Namen des Geräts. Berühren Sie zum Trennen des Geräts den Namen des verbundenen Geräts in der Liste. <b>HINWEIS</b> Verbinden Sie das Bluetooth-Gerät in den folgenden Fällen manuell: <ul style="list-style-type: none"><li>• Es sind zwei oder mehr Bluetooth-Geräte registriert und Sie möchten das zu verwendende Gerät manuell auswählen.</li><li>• Sie möchten die Verbindung zu einem getrennten Bluetooth-Gerät erneut herstellen.</li><li>• Die Verbindung kann aus irgendwelchen Gründen nicht automatisch hergestellt werden.</li></ul>
<b>[Auto-Verbindung]</b> [Ein] [Aus]	Wählen Sie [Ein], um automatisch eine Verbindung mit dem zuletzt verbundenen Bluetooth-Gerät herzustellen.
<b>[Sichtbarkeit]</b> [Ein] [Aus]	Wählen Sie [Ein], damit das Gerät für das andere Gerät sichtbar ist.
<b>[PIN-Eingabe]</b>	Ändern Sie den PIN-Code für die Bluetooth-Verbindung. Der Standard-PIN-Code ist „0000“. <b>1 Berühren Sie die Ziffern [0] bis [9] zur Eingabe des PIN-Codes (bis zu 8 Ziffern).</b> <b>2 Berühren Sie .</b>
<b>[Geräteinfo]</b>	Zum Anzeigen des Gerätenamens und der Adresse dieses Produkts.
<b>[Bluetooth Memory Clear]</b>	Berühren Sie [Löschen] und dann [OK], um den Bluetooth-Speicher zu löschen.



## Freisprech-Telefonieren

Zur Nutzung dieser Funktion müssen Sie Ihr Mobiltelefon zunächst per Bluetooth mit diesem Produkt verbinden (Seite 12).







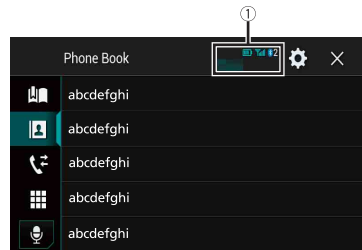

## **⚠ VORSICHT**

Zu Ihrer eigenen Sicherheit sollten Sie das Telefonieren während der Fahrt möglichst vermeiden.

## Tätigen von Anrufen

- 1 Drücken Sie .**
- 2 Berühren Sie .**  
Der Telefonmenübildschirm wird angezeigt.
- 3 Berühren Sie eines der Anrufsymbole im Telefonmenübildschirm.**



<b>1</b>	<b>Folgende Optionen werden angezeigt.</b> <ul style="list-style-type: none"><li>• Name des gegenwärtig angeschlossenen Mobiltelefons</li><li>• Listennummer des gegenwärtigen Mobiltelefons</li><li>• Empfangsstatus des gegenwärtigen Mobiltelefons</li><li>• Batteriestatus des gegenwärtigen Mobiltelefons</li></ul>
	<b>Verwenden der Speicherlisten (Seite 14)</b>
	<b>Verwenden des Telefonbuchs</b> Auswählen eines Kontakts aus dem Telefonbuch. Berühren Sie den gewünschten Namen in der Liste und wählen Sie dann die Telefonnummer aus. <b>TIPPS</b> <ul style="list-style-type: none"><li>• Die Kontakte in Ihrem Telefon werden automatisch auf dieses Produkt übertragen.</li><li>• Aktualisieren Sie das Telefonbuch manuell.</li></ul> <b>HINWEIS</b> [Sichtbarkeit] im [Bluetooth]-Bildschirm sollte aktiviert sein (Seite 13).
	<b>Verwenden der Anrufliste</b> Rufen Sie eine Nummer aus der Liste der angenommenen Anrufe  , gewählten Nummern  oder der entgangenen Anrufe  an.
	<b>Direkte Telefonnummereingabe</b> Geben Sie die Telefonnummer über die Zifferntasten ein und berühren Sie dann  , um einen Anruf zu tätigen.



Schaltet um zur Spracherkennungsfunktion (Seite 14).





### ► Beenden des Anrufs

- 1 Berühren Sie .

### Verwenden der Kurzwahllisten

#### ► Registrieren einer Telefonnummer

Sie können auf einfache Weise bis zu sechs Telefonnummern pro Gerät als Kurzwahl speichern.

- 1 Drücken Sie .
- 2 Berühren Sie .
- 3 Berühren Sie  oder .  
Berühren Sie den gewünschten Namen auf dem Bildschirm [Telefonbuch], um die Telefonnummer des Kontakts anzuzeigen.
- 4 Berühren Sie .



#### ► Tätigen eines Anrufs über die Kurzwahlliste

- 1 Berühren Sie .
- 2 Berühren Sie den gewünschten Listeneintrag, um einen Anruf zu tätigen.  
Der Wahlbildschirm erscheint, der Wahlvorgang beginnt.



#### ► Löschen einer Telefonnummer

- 1 Drücken Sie .
- 2 Berühren Sie .
- 3 Berühren Sie .
- 4 Berühren Sie .
- 5 Berühren Sie [Ja].

### Annehmen von Anrufen

- 1 Berühren Sie zum Annehmen eines Anrufs .  
Berühren Sie zum Beenden eines Anrufs .

### TIPPS



- Berühren Sie  bei einem Anruf in der Warteschlange, um zu der Person zu wechseln.
- Berühren Sie  bei einem Anruf in der Warteschlange, um den Anruf abzuweisen.

### Spracherkennungsfunktion

Sie können die Spracherkennungsfunktion eines iPhone oder Smartphones verwenden.

#### HINWEISE

- Wenn ein iPhone mit iOS 6.1 oder höher verwendet wird, ist der Siri Eyes Free-Modus mit diesem Produkt verfügbar.
- Für die Verwendung dieser Funktion mit einem Smartphone muss das Gerät mit Android Auto kompatibel sein. Für die Verwendung der Spracherkennungsfunktion mit einem Smartphone starten Sie zuvor Android Auto.

- 1 Drücken Sie .
- 2 Berühren Sie .
- 3 Berühren Sie .  
Die Spracherkennungsfunktion wird gestartet und der Sprachsteuerungsbildschirm wird angezeigt.

#### TIPP

Die Spracherkennungsfunktion kann auch durch Drücken von  gestartet werden.

### Minimieren des Wahlbestätigungsbildschirms

- 1 Berühren Sie .

#### TIPP

Berühren Sie zur Anzeige des Wahlbestätigungsbildschirms erneut .

#### HINWEISE

- Der Wahlbestätigungsbildschirms kann im AV-Bedienbildschirm nicht minimiert werden.
- Während eines Telefonats bzw. während des Empfangs eines Anrufs können AV-Programmquellen auch dann nicht ausgewählt werden, wenn der Wahlbestätigungsbildschirm minimiert worden ist.

### TelefonEinstellungen

- 1 Drücken Sie .
- 2 Berühren Sie  und dann .

Menüelement	Beschreibung
<b>[Autom. Rufannahme]</b> [Ein] [Aus]	Wählen Sie [Ein], um einen eingehenden Anruf automatisch anzunehmen.

Menüelement	Beschreibung
<b>[Klingelton]</b> [Ein] [Aus]	Wählen Sie [Ein], wenn der Klingelton nicht über die Autolautsprecher zu hören ist.
<b>[Namen umkehren]</b>	Wählen Sie [Ja], um die Reihenfolge der Vor- und Nachnamen im Telefonbuch zu ändern.

## Einstellen des Privatmodus

Sie können während eines Gesprächs auf den Privatmodus umschalten (direkt über das Mobiltelefon sprechen).

1 **Berühren Sie**  **oder**  **um den Privatmodus ein- oder auszuschalten.**

## Anpassen der Ausgabelautstärke des Gesprächspartners

Dieses Produkt kann auf die Ausgabelautstärke des Gesprächspartners eingestellt werden.

1 **Berühren Sie** zum Wechseln zwischen drei Lautstärkepegeln .

## Hinweise zum Freisprech-Telefonieren

### ► Allgemeine Hinweise

- Ein erfolgreicher Verbindungsaufbau mit allen Mobiltelefonen, die über Bluetooth-Drahtlostechnologie verfügen, wird nicht gewährleistet.
- Die direkte Entfernung zwischen diesem Produkt und Ihrem Mobiltelefon darf beim Senden und Empfangen von Sprache und Daten über Bluetooth-Technologie maximal 10 Meter betragen.
- Bei manchen Mobiltelefonen wird möglicherweise kein Klingelton über die Lautsprecher wiedergegeben.
- Wenn am Mobiltelefon der Privatmodus aktiviert ist, kann das Freisprech-Telefonieren deaktiviert sein.

### ► Registrierung und Verbindung

- Mobiltelefonoperationen können je nach Art des Mobiltelefons variieren. Detaillierte Anweisungen finden Sie in der mit Ihrem Mobiltelefon gelieferten Bedienungsanleitung.
- Wenn die Telefonbuchübertragung nicht funktioniert, trennen Sie Ihr Telefon und führen die Kopplung von Ihrem Telefon mit diesem Produkt erneut durch.

### ► Tätigen und Empfangen von Anrufen

- Sie hören in den folgenden Situationen unter Umständen ein Geräusch:
  - Wenn Sie einen Anruf über die Taste am Telefon annehmen.
  - Wenn die Person am anderen Ende der Leitung auflegt.

- Sollte die Person am anderen Ende der Telefonverbindung aufgrund eines starken Echos Ihre Stimme nicht verstehen, verringern Sie die Lautstärke für Freisprech-Telefonieren.
- Bei manchen Mobiltelefonen kann es vorkommen, dass bei einem eingehenden Anruf auch nach Drücken der Annahmetaste ein Freisprech-Telefonieren nicht möglich ist.
- Der eingetragene Name erscheint, wenn die Telefonnummer bereits im Telefonbuch eingetragen ist. Wenn die gleiche Telefonnummer unter verschiedenen Namen eingetragen ist, wird nur die Telefonnummer angezeigt.

### ► Liste der empfangenen Anrufe und Liste der gewählten Nummern

- Sie können keinen Anruf an den Eintrag eines unbekanntenen Teilnehmers (keine Telefonnummer) in der Liste der eingegangenen Anrufe tätigen.
- Für Anrufe, die am Mobiltelefon selbst getätigt wurden, speichert dieses Produkt keine Daten im Anrufspeicher.

### ► Telefonbuch-Übertragungen

- Wenn im Mobiltelefon mehr als 1 000 Telefonbucheinträge gespeichert sind, werden möglicherweise nicht alle Einträge komplett heruntergeladen.
- Je nach Telefon zeigt dieses Produkt das Telefonbuch möglicherweise nicht richtig an.
- Falls das Telefonbuch im Telefon Bilddaten enthält, wird das Telefonbuch möglicherweise nicht richtig übertragen.
- Abhängig vom Mobiltelefon ist die Übertragungsfunktion für das Telefonbuch möglicherweise nicht verfügbar.





## Bluetooth-Audio

Zur Verwendung eines Bluetooth-Audio-Players mit diesem Produkt registrieren Sie das Gerät zunächst und verbinden es (Seite 12).

### HINWEISE

- Abhängig von dem mit diesem Produkt verbundenen Bluetooth-Audio-Player sind die Bedienvorgänge mit diesem Produkt möglicherweise auf die beiden folgenden Optionen begrenzt:
  - A2DP (Advanced Audio Distribution Profile): Nur die Wiedergabe der im Audio-Player gespeicherten Songs ist möglich.
  - A2DP und AVRCP (Audio/Video Remote Control Profile): Wiedergabe, Pausenschaltung, Auswahl von Songs usw. sind möglich.
- Abhängig von dem mit diesem Produkt verbundenen Bluetooth-Produkt sind die bei diesem Produkt verfügbaren Optionen möglicherweise eingeschränkt oder weichen von den Beschreibungen dieser Anleitung ab.
- Während Sie sich die Lieder auf Ihrem Bluetooth-Gerät anhören, verwenden Sie die Telefonfunktion so wenig wie möglich. Wenn Sie es dennoch versuchen, kann das Signal ein Rauschen der Liedwiedergabe verursachen.
- Wenn Sie an dem über Bluetooth mit diesem Produkt verbundenen Bluetooth-Gerät sprechen, wird die Wiedergabe möglicherweise unterbrochen.

1 **Drücken Sie** .

- 2 Berühren Sie  und dann .  
Der System-Einstellungsbildschirm erscheint.
- 3 Berühren Sie [Einstellungen AV-Quelle].
- 4 Vergewissern Sie sich, dass [Bluetooth Audio] eingeschaltet ist.
- 5 Drücken Sie .
- 6 Berühren Sie .  
Der AV-Programmquellenbildschirm erscheint.
- 7 Berühren Sie [Bluetooth Audio].  
Der Bluetooth-Audiowiedergabebildschirm wird angezeigt.

## Bluetooth-Audiowiedergabebildschirm 2



Stellt einen Wiederholungswiedergabebereich ein.



Spielt Dateien in zufälliger Reihenfolge ab.

## Grundlagen der Bedienung







### Bluetooth-Audiowiedergabebildschirm 1



Wechselt zwischen Wiedergabe und Pause.



Überspringt Dateien vorwärts oder rückwärts.

- Durch Drücken von  und nachfolgendem Berühren von  oder  können Sie Dateien vorwärts oder rückwärts überspringen.
- Durch Drücken von  und nachfolgendem Gedrückthalten von  oder  können Sie den Schnelldrücklauf oder Schnelldurchlauf aktivieren.



Wählt eine Datei oder einen Ordner aus der Liste für die Wiedergabe aus.

#### HINWEIS

Diese Funktion ist nur verfügbar, wenn die AVRCP-Version des Bluetooth-Geräts 1.4 oder höher ist.





Schaltet zwischen den Bluetooth-Geräten um, wenn die Geräte über Bluetooth mit diesem Produkt verbunden sind.



# Wi-Fi

Sie können Ihr Wi-Fi-zertifiziertes mobiles Gerät mit diesem Produkt über Wi-Fi-Verbindung verbinden.

## Wi-Fi-Anschluss

- 1 Aktivieren Sie die Wi-Fi-Funktion des Geräts.
- 2 Drücken Sie .
- 3 Berühren Sie  und dann .
- 4 Berühren Sie [Wi-Fi-Einstellungen].
- 5 Stellen Sie [Wi-Fi] auf [EIN] ein.
- 6 Berühren Sie [Geräte-Informationen].
- 7 Verbinden Sie dieses Produkt mit dem angezeigten Netzwerknamen in [Geräte-Informationen] im mobilen Gerät.

## Wi-Fi-Einstellungen

- 1 Drücken Sie .
- 2 Berühren Sie  und dann .
- 3 Berühren Sie [Wi-Fi-Einstellungen].

### HINWEIS



Diese Einstellung ist nur verfügbar, wenn Sie das Fahrzeug an einem sicheren Ort anhalten und die Handbremse anziehen.

Die Menüelement variieren abhängig von der Programmquelle.

Menüelement	Beschreibung
[Wi-Fi] [EIN] [AUS]	Aktiviert oder deaktiviert die Wi-Fi-Verbindung.
[Geräte-Informationen]	Zeigt den Netzwerknamen und die MAC-Adresse dieses Produkts an.

## Wi-Fi-Audio

Verbinden Sie vor der Verwendung des Wi-Fi-Audio-Players das Gerät mit diesem Produkt über Apple CarPlay (Seite 35) oder Android Auto drahtlos (Seite 38).

- 1 Drücken Sie  und berühren Sie dann .
- 2 Berühren Sie [Wi-Fi Audio].  
Der Wi-Fi-Audiowiedergabebildschirm wird angezeigt.

### HINWEISE

- [Wi-Fi Audio] wird angezeigt als [Android Auto] wenn Android Auto verwendet wird.
- [Wi-Fi Audio] wird angezeigt als [Apple CarPlay] wenn Apple CarPlay verwendet wird.

## Grundlagen der Bedienung

### Wi-Fi-Audiobildschirm (Beispiel: Apple CarPlay)



Wi-Fi-Audio mit Apple CarPlay-Bedienung ist die gleiche wie die iPod-Quellenfunktion. Ausführliche Informationen zur Bedienung finden Sie in der iPod-Bedienung (Seite 31).

# AV-Programmquelle

## Unterstützte AV-Programmquellen

Sie können die folgenden Programmquellen mit diesem Produkt wiedergeben oder nutzen.

- Radio
- Digitalradio
- CD
- ROM (komprimierte Audio- oder Videodateien auf Discs)
- DVD-Video
- Video-CD

Die folgenden Quellen können durch Anschließen eines zusätzlichen Geräts wiedergegeben oder genutzt werden.

- USB
- SD
- iPod
- Bluetooth®-Audio
- Wi-Fi-Audio (Apple CarPlay, Android Auto)
- AV-Eingang (AV)
- AUX
- HDMI
- Drahtlose Spiegelung

## Aufrufen des AV-Bedienbildschirms

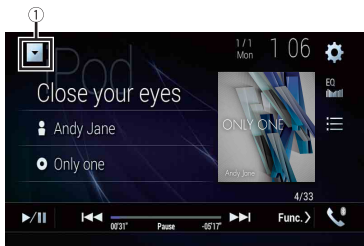

- 1 Drücken Sie  und berühren Sie dann die AV-Bedientaste. Der AV-Bedienbildschirm erscheint.





①	Zeigt eine Liste mit den Programmquellen an.
	Ruft die Equalizer-Kurven auf (Seite 51).

## Auswahl einer Quelle

### Programmquelle im AV-Programmquellen-Auswahlbildschirm

- 1 Drücken Sie  und berühren Sie dann .
- 2 Berühren Sie das Programmquellensymbol. Wenn Sie [Source OFF] auswählen, wird die AV-Programmquelle abgeschaltet.

### Quelle in der Quellenliste



- 1 Drücken Sie  und berühren Sie dann die AV-Bedientaste.
- 2 Berühren Sie .
- 3 Berühren Sie die Programmquellentaste. Wenn Sie [Source OFF] auswählen, wird die AV-Programmquelle abgeschaltet.

## Ändern der Anzeigereihenfolge der Programmquellen

### HINWEIS

Diese Funktion ist nur verfügbar, wenn Sie das Fahrzeug an einem sicheren Ort anhalten und die Handbremse anziehen.

### Ändern der Anzeigereihenfolge der Programmquellensymbole

- 1 Drücken Sie  und berühren Sie dann .
- 2 Berühren und halten Sie das Programmquellensymbol und ziehen Sie es dann an die gewünschte Position.

### Ändern der Anzeigereihenfolge der Programmquellentasten

- 1 Drücken Sie  und berühren Sie dann die AV-Bedientaste.

2 Berühren Sie .

3 Berühren Sie .

4 Ziehen Sie die Programmquellentaste an die gewünschte Position.

## Anpassen des Umfangs des Bereichs der Symbole für Lieblingsprogrammquellen

### HINWEIS

Diese Funktion ist nur verfügbar, wenn Sie das Fahrzeug an einem sicheren Ort anhalten und die Handbremse anziehen.

1 Drücken Sie .

2 Halten Sie  gedrückt.

 wird oben links auf den Symbolen für Lieblingsprogrammquellen angezeigt.

3 Ziehen Sie  auf die gewünschte Position.

Um die Anpassung abzuschließen, berühren Sie eine beliebige Stelle auf dem Display mit Ausnahme des Bereichs der Symbole für Lieblingsprogrammquellen.

# Einrichtung für einen iPod/ein iPhone oder Smartphone

Um einen iPod/ein iPhone oder Smartphone mit diesem Produkt zu verwenden, müssen an diesem Produkt je nach anzuschließendem Gerät Einstellungen konfiguriert werden. Dieser Abschnitt erläutert die notwendigen Einstellungen für jedes Gerät.

### HINWEIS



- Die Bedienungsverfahren sind vom jeweiligen iPod-/iPhone-Modell oder Smartphone und der Softwareversion abhängig.
- Abhängig von der Softwareversion des iPod/iPhone oder der Version des Smartphone-Betriebssystems ist das Gerät möglicherweise nicht mit diesem Produkt kompatibel.
- Die Einstellung kann möglicherweise nicht unmittelbar nach der Änderung vorgenommen werden.
- Diese Einstellung ist nur verfügbar, wenn kein Freisprechtelefon verwendet wird.
- Die Einstellung ändert sich, wenn die folgenden Prozesse automatisch ausgeführt werden.
  - Die Programmquelle wird ausgeschaltet.
  - AppRadio Mode +, Apple CarPlay oder Android Auto wird beendet.
  - Die Smartphone-Verbindung (USB und Bluetooth) wird getrennt.

## iPod/iPhone

### Kompatible iPod-/iPhone-Modelle

- iPhone 7
- iPhone 7 Plus
- iPhone SE
- iPhone 6s
- iPhone 6s Plus
- iPhone 6
- iPhone 6 Plus
- iPhone 5s
- iPhone 5c
- iPhone 5
- iPod touch (6. Generation)
- iPod touch (5. Generation)
- iPod nano (7. Generation)

Abhängig von den iPod-Modellen ist es möglicherweise mit einigen AV-Quellen nicht kompatibel. Einzelheiten zur Kompatibilität des iPod/iPhone mit diesem Produkt finden Sie unter den Informationen auf unserer Website.

- 1 Drücken Sie .
- 2 Berühren Sie  und dann .
- 3 Berühren Sie [Smartphone-bezogene Einstellungen].
- 4 Berühren Sie [Einrichtung Smartphone].
- 5 Berühren Sie [iPhone/iPod].  
Die verfügbaren Funktionssymbole werden angezeigt.
- 6 Berühren Sie [OK].

## Smartphone (Android™-Gerät)

### Kompatible Smartphones

Es wird nicht für die Kompatibilität mit allen Smartphones garantiert. Einzelheiten zur Kompatibilität des Smartphones mit diesem Produkt finden Sie unter den Informationen auf unserer Website.

- 1 Drücken Sie .
- 2 Berühren Sie  und dann .
- 3 Berühren Sie [Smartphone-bezogene Einstellungen].
- 4 Berühren Sie [Einrichtung Smartphone].
- 5 Berühren Sie [Andere].
- 6 Berühren Sie [Android Auto], um Android Auto zu verwenden.  
Berühren Sie [AppRadio Mode], um AppRadio Mode + zu verwenden.  
Die verfügbaren Funktionssymbole werden angezeigt.
- 7 Berühren Sie [OK].

# Digitalradio

## Digitalradio-Tuner-Bedienung

Für verbesserten Digitalradioempfang müssen Sie eine Digitalradioantenne mit Phantomspeisung (aktiver Typ) verwenden. Pioneer empfiehlt die Verwendung von AN-DAB1 (separat erhältlich) oder CA-AN-DAB.001 (separat erhältlich). Der Stromverbrauch der Digitalradioantenne sollte 100 mA oder weniger betragen.

### HINWEISE

- Hohe Klangqualität (fast so hoch wie bei CDs, obwohl sie in einigen Fällen zur Unterstützung der Übertragung von mehr Services verringert sein kann)
- Störungsfreier Empfang
- Einige Sender führen Broadcast-Tests durch.

## MFN-Unterstützung

Wenn einige Ensembles dieselbe Servicekomponente unterstützen, wird automatisch zu dem Ensemble gewechselt, das besseren Empfang hat.

## Vorbereitende Schritte

- 1 Drücken Sie  und berühren Sie dann .
- 2 Berühren Sie [Digital Radio].  
Der Bildschirm Digitalradio erscheint.

### HINWEIS

Die Serviceliste wird automatisch aktualisiert, wenn die Digitalradiofunktion das erste Mal gestartet wird. Bei erfolgreicher Aktualisierung wird der an der Spitze der Serviceliste angezeigte Sender automatisch eingestellt.

# Grundlagen der Bedienung

## Bildschirm Digitalradio



	<p> <b>Ruft den Speichersender auf, der unter einer Taste gespeichert ist.</b></p> <p> <b>Speichert die aktuelle Senderfrequenz unter einer Taste.</b></p>
	<p><b>Zeigt die Speicherkanalliste an.</b> Wählen Sie ein Element aus der Liste aus, um zum Speichersender umzuschalten.</p>
	<p><b>Zur Auswahl des Bandes DAB1, DAB2 oder DAB3.</b></p>
	<p> <b>Manuelle Abstimmung</b> Wenn mehrere Dienste mit der gleichen Frequenz vorliegen, werden die Dienste nacheinander aufgerufen.</p> <p> <b>Suchlauf</b> Springt zum nächsten Ensemble.</p>
	<p><b>Speichert automatisch kürzlich aufgerufene Sendungen im Speicher (Zeitverschiebungsmodus).</b> Halten Sie die gespeicherten Sendungen an oder hören Sie sie weiter, indem Sie  berühren. Berühren Sie , um wieder die Livesendung aufzurufen.</p> <p><b>HINWEISE</b></p> <ul style="list-style-type: none"> <li>• Gespeicherte Sendungen werden durch die letzte Sendung überschrieben.</li> <li>• Wenn die Dauer, für die eine Auswahl angehalten wird, die Länge der Speicherkapazität übersteigt, wird die Wiedergabe ab dem Anfang des Abschnitts im Speicher fortgesetzt.</li> </ul>



### Wählt eine Dienstkomponente aus.

Berühren Sie die folgende Kategorien und wählen Sie dann die jeweilige Option aus.

[**Sender**]: Zeigt alle Servicekomponenten an.

[**Programmtyp**] (PTY-Angabe): Sucht nach Programmtypinformationen.

[**Sendergruppe**] (Ensemble-Angabe): Zeigt die Ensemble-Liste an.

### TIPP

Wenn Sie [Aktualisieren] berühren, können Sie die Senderlisten-Informationen manuell aktualisieren.

### HINWEISE

- Die Senderlisten-Informationen werden automatisch aktualisiert, wenn Sie beginnen, diese Quelle zu verwenden.
- Wenn es Änderungen an der aktuellen Sendergruppe gibt, werden die Senderlisten-Informationen automatisch aktualisiert.

### TIPPS

- Durch Drücken von und nachfolgendem Berühren von oder können Sie ebenfalls zwischen den voreingestellten Kanälen wechseln.
- Sie können die Suchlauf-Abstimmung auch durchführen, indem Sie drücken und dann oder drücken und halten und dann loslassen.

## DAB-Einstellungen

- 1 Drücken Sie .
- 2 Berühren Sie und dann .
- 3 Berühren Sie [Einstellungen AV-Quelle].
- 4 Berühren Sie [DAB-Einstellungen].

Die Menüelemente variieren abhängig von der Programmquelle.



Menüelement	Beschreibung
[Unterbr. VF]*	Empfängt die Verkehrsmeldungen von der zuletzt gewählten Frequenz und unterbricht dabei andere Quellen.
[DAB+RDS VF]	Empfängt aktuelle Verkehrsinfos von DAB und RDS (AN-DAB1 hat Priorität), wenn verfügbar.
[VF NUR RDS]	Empfängt aktuelle Verkehrsinfos nur für RDS, wenn verfügbar.

Menüelement	Beschreibung
[VF AUS]	Deaktiviert diese Funktion.
<b>[Service Follow]*</b> [Ein] [Aus]	Sucht nach einem anderen Ensemble, das die gleiche Servicekomponente mit besserem Empfang unterstützt. Falls keine alternative Servicekomponente gefunden werden kann oder der Empfang schlecht bleibt, wechselt dieses Gerät automatisch zu einer identischen FM-Sendung. (HARD LINK)
<b>[Softlink]*</b> [Ein] [Aus]	Wenn HARD LINK nicht erfolgreich ist, wird ein anderes Ensemble eingestellt, das die gleiche Servicekomponente unterstützt. Falls keine alternative Servicekomponente gefunden werden kann oder der Empfang schlecht bleibt, wechselt diese Funktion automatisch zu einer identischen FM-Sendung.  <b>HINWEISE</b> <ul style="list-style-type: none"> <li>• Diese Einstellung ist nur verfügbar, wenn [Service Follow] auf [Ein] eingestellt ist.</li> <li>• Nur verfügbar in Regionen, in denen die Funktion SOFT LINK unterstützt wird.</li> <li>• Der Inhalt der Sendung des gewechselten Kanals kann vom Inhalt des ursprünglichen Kanals abweichen.</li> </ul>
<b>[Stromvers. Antenne]</b> [Ein] [Aus]	Legen Sie fest, ob Leistung an eine angeschlossene Digitalradio-Antenne ausgegeben werden soll. Ausführliche Informationen zum Anschließen einer Digitalradio-Antenne finden Sie in der Installationsanleitung.  <b>HINWEIS</b> Diese Einstellung steht zur Verfügung, wenn die Quelle deaktiviert ist.

\* Diese Einstellung ist nur verfügbar, wenn [Digital Radio] als Programmquelle gewählt ist.

# Radio







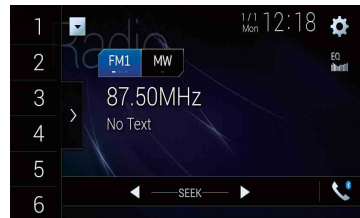

## Vorbereitende Schritte

- 1 Drücken Sie  und berühren Sie dann .
- 2 Berühren Sie [Radio].  
Der Radio-Bildschirm erscheint.







## Grundlagen der Bedienung

### Radio-Bildschirm



	 <b>Ruft den Speichersender auf, der unter einer Taste gespeichert ist.</b>
	 <b>Speichert die aktuelle Senderfrequenz unter einer Taste.</b>
	<b>Zeigt die Speicherkanalliste an.</b> Wählen Sie ein Element aus der Liste aus ([1] bis [6]), um zum Speichersender umzuschalten.
	<b>Zur Auswahl des Bandes FM1, FM2, FM3, MW oder LW.</b>
	 <b>Manuelle Abstimmung</b>
	 <b>Sendersuchlauf oder Nonstop-Sendersuchlauf</b> Wenn Sie die Taste nach ein paar Sekunden loslassen, springt das Gerät von der aktuellen Frequenz zum nächsten Sender. Wenn Sie die Taste länger gedrückt halten, wird ein Nonstop-Sendersuchlauf durchgeführt.

**TIPPS**

- Durch Drücken von  und nachfolgendem Berühren von  oder  können Sie ebenfalls zwischen den voreingestellten Kanälen wechseln.
- Sie können die Suchlauf-Abstimmung auch durchführen, indem Sie  drücken und dann  oder  drücken und halten und dann loslassen.

## Speichern der Sender mit den stärksten Sendefrequenzen (BSM)

Die Funktion BSM (Speicher der besten Sender) speichert automatisch die sechs stärksten Sendefrequenzen unter den Speichersendertasten [1] bis [6].

**HINWEISE**



- Beim Speichern von Senderfrequenzen mit BSM werden zuvor gespeicherte Frequenzen unter Umständen ersetzt.
- Zuvor gespeicherte Sendefrequenzen bleiben eventuell gespeichert, wenn die Anzahl der Frequenzen noch nicht die Obergrenze erreicht hat.

- 1 **Berühren Sie die Taste zur Anzeige der voreingestellten Senderliste.**
- 2 **Berühren Sie zum Starten der Suche** . Während die Meldung angezeigt wird, werden die sechs stärksten Sendefrequenzen in der Reihenfolge ihrer Signalstärke unter den Speichersendertasten gespeichert.

### So brechen Sie den Speichervorgang ab

- 1 **Berühren Sie [Abbrechen].**

## Radioeinstellungen

- 1 **Drücken Sie** .
- 2 **Berühren Sie**  **und dann** . Der System-Einstellungsbildschirm erscheint.
- 3 **Berühren Sie [Einstellungen AV-Quelle].**
- 4 **Berühren Sie [Radioeinstellungen].**

Die Menüelemente variieren abhängig von der Programmquelle.

Menüelement	Beschreibung
<b>[Lokal]</b> [Aus] <b>FM:</b> [Level1] [Level2] [Level3] [Level4] <b>MW/LW:</b> [Level1] [Level2]	Mit der Lokal-Suchlauf-Abstimmung werden nur solche Sender erfasst und eingestellt, die ausreichend starke Sendesignale bieten. <b>HINWEIS</b> [Level4] für FM und [Level2] für MW/LW sind nur bei Sendern mit dem stärksten Signal verfügbar.
<b>[UKW-Schritte]*1</b> [100kHz] [50kHz]	Wählen Sie den Sendersuchlauf-Schritt für das FM-Band. <b>HINWEIS</b> Die Einstellschritte bleiben während des manuellen Suchlaufs auf [50kHz] eingestellt.
<b>[Regional]*2</b> [Ein] [Aus]	Schaltet um, ob der Gebietscode während der Auto-PI-Suche überprüft wird.
<b>[Alternativfrequenz]*2</b> [Ein] [Aus]	Gestattet dem Gerät, eine andere Frequenz mit dem gleichen Sender einzustellen.
<b>[Auto PI]*1</b> [Ein] [Aus]	Wenn Sie zu einem Sender mit RDS-Daten wechseln, wird automatisch nach einem Sender mit demselben PI-Code (Programm Identification) in allen Frequenzbändern gesucht. <b>HINWEIS</b> Selbst bei Einstellung auf [Aus] wird die PI-Suche automatisch durchgeführt, wenn der Empfänger keinen guten Empfang hat.
<b>[Unterbr. VF]*2</b>	Empfängt die Verkehrsmeldungen von der zuletzt gewählten Frequenz und unterbricht dabei andere Quellen. <b>TIPP</b> Die ausgewählte Einstellung gilt auch für [Unterbr. VF] unter [DAB-Einstellungen].
[DAB+RDS VF]	Empfängt aktuelle Verkehrsinformationen für DAB und RDS (DAB hat Priorität), wenn verfügbar.
[VF NUR RDS]	Empfängt aktuelle Verkehrsinformationen nur für DAB+RDS VF, wenn verfügbar.
[VF AUS]	Deaktiviert diese Funktion.
<b>[Unterbrech. Nachrichten]*2</b> [Ein] [Aus]	Unterbricht die derzeit ausgewählte Quelle mit Nachrichtenprogrammen.

Menüelement	Beschreibung
<b>[Klang Tuner]*2</b>	Schaltet die Klangqualität des FM-Tuners um.
[Sprache]	Gibt der Rauschunterdrückung Priorität.
[Standard]	Verwendet keinen Effekt.
[Hifi]	Gibt der Klangqualität Priorität.

\*1 Diese Einstellung steht zur Verfügung, wenn die Quelle deaktiviert ist.

\*2 Diese Funktion ist nur verfügbar, wenn Sie das FM-Band empfangen.

# Disc

## Einlegen und Auswerfen einer Disc

Mit dem in diesem Produkt eingebauten Laufwerk können herkömmliche Musik-CDs, Video-CDs oder DVD-Video abgespielt werden.



### ⚠️ WARNUNG

Halten Sie beim Öffnen, Schließen oder Anpassen des LCD-Bildschirms Hände und Finger von diesem Produkt fern. Achten Sie insbesondere auf die Hände und Finger von Kindern.

### ⚠️ VORSICHT

Führen Sie keine anderen Gegenstände als Discs in den Disc-Schacht ein.



### Einlegen einer Disc

- 1 Drücken Sie .
- 2 Berühren Sie zum Öffnen des LCD-Bildschirms .
- 3 Führen Sie eine Disc in den Disc-Schacht ein.  
Die Quelle wechselt, und die Wiedergabe startet.

### HINWEIS







Falls die Disc bereits eingelegt ist, wählen Sie [Disc] als Wiedergabe-Programmquelle.

### Auswerfen einer Disc

- 1 Drücken Sie .
- 2 Berühren Sie zum Öffnen des LCD-Bildschirms .
- 3 Entfernen Sie die Disc und drücken Sie auf .

## Grundlagen der Bedienung

### TIPPS

- Durch Drücken von  und nachfolgendem Berühren von  oder  können Sie Dateien/Kapitel vorwärts oder rückwärts überspringen.
- Durch Drücken von  und nachfolgendem Gedrückthalten von  oder  können Sie den Schnellrücklauf oder Schnellvorlauf aktivieren.
- Falls eine Video-CD mit aktiver PBC (Wiedergabesteuerung) wiedergegeben wird, erscheint .

- Sie können das Video-Bildformat festlegen (Seite 57).

## Audioprogrammquelle

### Audio-Programmquellenbildschirm 1

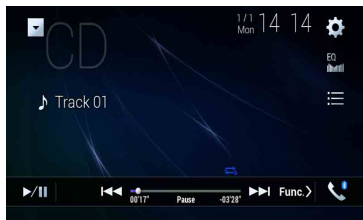

	<b>Wechselt zwischen Wiedergabe und Pause.</b>
	<b>Überspringt Dateien vorwärts oder rückwärts.</b>
	<b>Wählt einen Titel aus der Liste.</b> Berühren Sie einen Titel in der Liste, um ihn abzuspielen.

### Audio-Programmquellenbildschirm 2

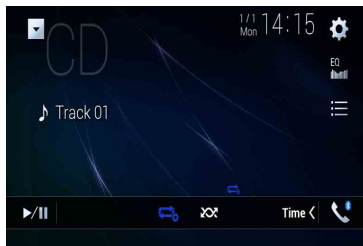

	<b>Legt eine wiederholte Wiedergabe für die aktuelle Disc/den aktuellen Titel fest.</b>
--	---



Es erfolgt eine/keine Zufallswiedergabe der Titel.

## Videoprogrammquelle

### VORSICHT

Aus Sicherheitsgründen können Videobilder nicht angesehen werden, während sich Ihr Fahrzeug bewegt. Halten Sie zur Betrachtung von Videobildern an einem sicheren Ort an und ziehen Sie die Handbremse an.

### Video-Programmquellenbildschirm 1



	<b>Blendet die Sensortasten aus.</b> Um die Tasten wieder anzuzeigen, berühren Sie einen beliebigen Punkt auf dem Bildschirm.
	<b>Führt den schnellen Rück- oder Vorlauf durch.</b> Berühren Sie die Taste erneut, um die Wiedergabegeschwindigkeit zu ändern.
	<b>Stoppt die Wiedergabe.</b>
	<b>Führt eine schrittweise Bildwiedergabe durch.</b>
	<b>Führt eine Zeitlupenwiedergabe durch.</b> Bei jeder Berührung von  wird die Geschwindigkeit in vier Schritten und folgender Reihenfolge geändert: 1/16 -> 1/8 -> 1/4 -> 1/2
	<b>Zeigt das DVD-Menü an.</b>
	<b>HINWEIS</b> Diese Funktion ist bei einigen DVD-Disc-Inhalten möglicherweise nicht verfügbar. Verwenden Sie in diesem Fall die Sensortasten zur Bedienung des DVD-Menüs.

	<b>Schalte die Audio-/Untertitelsprache um.</b>
	<b>Sucht nach einer abzuspielenden Passage.</b> Berühren Sie [Title], [Chapter], [10key] oder [Track] und geben Sie dann die gewünschte Nummer über [0] bis [9] ein. Berühren Sie zum Starten der Wiedergabe mit der registrierten Nummer .
	<b>Überspringt Dateien/Kapitel vorwärts oder rückwärts.</b> 
	<b>Führt den schnellen Rück- oder Vorlauf durch.</b>

\* Nur PBC (Wiedergabesteuerung)

## Video-Programmquellenbildschirm 2



	<b>Wählt den Audioausgang unter [L+R], [Left], [Right], [Mix] aus.</b> Diese Funktion ist für eine Video-CD und DVD verfügbar, die mit LPCM-Audio aufgenommen wurden.
	<b>Ändert den Blickwinkel (Multi-Winkel).</b> Diese Funktion ist für eine DVD verfügbar, die eine Aufnahme mit mehreren Blickwinkeln bietet.
	<b>Legt eine wiederholte Wiedergabe für alle Dateien/das aktuelle Kapitel/den aktuellen Titel fest.</b>

	<b>Zeigt das DVD-Menü-Bedienfeld an.</b> Falls Optionen im DVD-Menü erscheinen, überlagern die Sensortasten diese möglicherweise. Wählen Sie in diesem Fall ein Element über diese Sensortasten. Berühren Sie , ,  oder , um das Menüelement auszuwählen, und berühren Sie dann .
	<b>HINWEIS</b> Die Menüanzeigemethode variiert je nach Disc.
	<b>TIPP</b> Wenn Sie  berühren, können Sie das DVD-Menü direkt bedienen.
	<b>Setzt die Wiedergabe fort (Lesezeichen).</b> Diese Funktion ist für DVD-Video verfügbar. Sie können bei einer Disc einen Punkt als Lesezeichen speichern (bis zu fünf Discs). Um das Lesezeichen der Disc zu löschen, berühren und halten Sie diese Taste.
	<b>Keht zu dem angegebenen Punkt zurück und startet dort die Wiedergabe.</b> Diese Funktion ist für DVD-Video und Video-CD verfügbar, die eine Aufnahme mit PBC (Wiedergabekontrolle) bieten.

# Komprimierte Dateien



## Einlegen und Auswerfen eines Mediums

Sie können auf einer Disc oder einem externen Speichermedium abgelegte komprimierte Audiodateien, komprimierte Videodateien oder Einzelbilddateien wiedergeben.



### ⚠️ WARNUNG

Halten Sie beim Öffnen, Schließen oder Anpassen des LCD-Bildschirms Hände und Finger von diesem Produkt fern. Achten Sie insbesondere auf die Hände und Finger von Kindern.

### ⚠️ VORSICHT

- Führen Sie keine anderen Gegenstände als Discs in den Disc-Schacht ein.
- Führen Sie ausschließlich SD-Speicherkarten in den SD-Karteneinschub ein.
- Das Auswerfen einer SD-Speicherkarte während des Datentransfers kann die SD-Speicherkarte beschädigen. Achten Sie darauf, dass Sie die SD-Speicherkarte entsprechend den in dieser Anleitung beschriebenen Schritten auswerfen.
- Drücken Sie  nicht, wenn die SD-Speicherkarte nicht vollständig eingesetzt ist. Andernfalls kann die Karte beschädigt werden.
- Drücken Sie  nicht, bevor die SD-Speicherkarte vollständig entfernt wurde. Andernfalls kann die Karte beschädigt werden.



## Einlegen einer Disc

- 1 Drücken Sie .
- 2 Berühren Sie zum Öffnen des LCD-Bildschirms .
- 3 Führen Sie eine Disc in den Disc-Schacht ein.  
Die Quelle wechselt, und die Wiedergabe startet.



### HINWEIS

Falls die Disc bereits eingelegt ist, wählen Sie [Disc] als Wiedergabe-Programmquelle.

## Auswerfen einer Disc

- 1 Drücken Sie .
- 2 Berühren Sie zum Öffnen des LCD-Bildschirms .
- 3 Entfernen Sie die Disc und drücken Sie auf .



## Einlegen einer SD-Speicherkarte

- 1 Drücken Sie .
- 2 Berühren Sie zum Öffnen des LCD-Bildschirms .
- 3 Führen Sie die SD-Speicherkarte in den SD-Karteneinschub ein.
- 4 Drücken Sie .

### HINWEISE

- Dieses System ist nicht mit MMC-Karten (Multi Media Card) kompatibel.
- Es wird nicht für die Kompatibilität mit allen SD-Speicherkarten garantiert.
- Mit gewissen SD-Speicherkarten kann dieses Produkt unter Umständen nicht sein volles Leistungspotenzial entfalten.

## Auswerfen einer SD-Speicherkarte

- 1 Drücken Sie .
- 2 Berühren Sie zum Öffnen des LCD-Bildschirms .
- 3 Drücken Sie leicht auf die Mitte der SD-Speicherkarte, bis ein Klicken zu hören ist.
- 4 Ziehen Sie die SD-Speicherkarte gerade heraus.
- 5 Drücken Sie .

## Anschließen eines USB-Speichermediums

- 1 Ziehen Sie den Stecker vom USB-Anschluss des USB-Kabels ab.
- 2 Schließen Sie ein USB-Speichermedium am USB-Kabel an.

### HINWEISE

- Mit gewissen USB-Speichermedien kann dieses Produkt unter Umständen nicht sein volles Leistungspotenzial entfalten.
- Ein Verbinden über ein USB-Hub ist nicht möglich.
- Für den Anschluss ist ein USB-Kabel erforderlich.

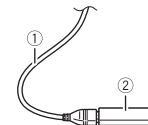

①	USB-Kabel
②	USB-Speichermedium

## Trennen eines USB-Speichermediums

1 Trennen Sie das USB-Speichermedium vom USB-Kabel.

### HINWEISE

- Stellen Sie sicher, dass kein Datenzugriff erfolgt, bevor Sie das USB-Speichergerät trennen.
- Schalten Sie die Zündung aus (ACC OFF), bevor Sie das USB-Speichermedium trennen.

## Vorbereitende Schritte

### Für die Disc

1 Legen Sie die Disc ein (Seite 27).

### TIPP

Falls die Disc bereits eingelegt ist, wählen Sie [Disc] als Wiedergabe-Programmquelle.

### Für USB/SD

1 Stecken Sie die SD-Speicherkarte in den SD-Karteneinschub oder schließen Sie das USB-Speichermedium an den USB-Anschluss an.

2 Drücken Sie und berühren Sie dann .

3 Berühren Sie [USB] oder [SD].

Die Wiedergabereihenfolge richtet sich nach den Ordnernummern. Ordner, die keine wiedergabefähigen Dateien enthalten, werden übersprungen.

### HINWEISE

- Für Details zum Einlegen der SD-Karte siehe Einlegen einer SD-Speicherkarte (Seite 27).
- Für Details zum Anschluss des USB-Speichergeräts siehe Anschließen eines USB-Speichermediums (Seite 27).

## Grundlagen der Bedienung

### TIPPS

- Durch Drücken von und nachfolgendem Berühren von oder können Sie Dateien/Kapitel vorwärts oder rückwärts überspringen.
- Durch Drücken von und anschließendem Gedrückthalten von oder bei der Audio- oder Videodatei können Sie auch den Schnellrücklauf oder Schnellvorlauf aktivieren.
- Sie können das Format für Video- und Bilddateien festlegen (Seite 57).

### Audioprogrammquelle

#### Audio-Programmquellenbildschirm 1 (Beispiel: USB)

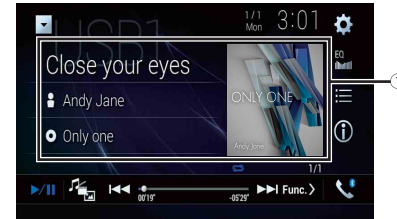

①

#### Zeigt den Link-Suchbildschirm an.

Berühren Sie den wiederzugebenden Titel und danach die Titellinformationen, nachdem Sie zum Musiksuche-Modus umgeschaltet haben (Seite 29).

#### TIPP

Wenn Sie das Artwork berühren, wird die Titelliste des Albums angezeigt.

#### HINWEISE

Diese Funktion steht nur für externe Speichergeräte (USB, SD) zur Verfügung.



#### Wechselt zwischen Wiedergabe und Pause.



#### Wechselt zwischen den folgenden Mediendateitypen.

**[Music]:** Komprimierte Audiodateien  
**[Video]:** Komprimierte Videodateien  
**[Photo]:** Bilddateien



#### Überspringt Dateien vorwärts oder rückwärts.





#### Schaltet die Anzeige der aktuellen Musikinformationen um.

	<p><b>Wählt eine Datei aus der Liste.</b> Berühren Sie eine Datei in der Liste, um sie abzuspielen.</p> <p><b>TIPP</b> Wenn Sie einen Ordner in der Liste berühren, wird sein Inhalt angezeigt. Sie können eine Datei in der Liste wiedergeben, indem Sie sie berühren.</p> <p><b>HINWEIS</b> Wenn Sie komprimierte Audiodateien wiedergeben, die auf einem externen Speichermedium (USB, SD) gespeichert sind, können Sie mit der Musiksuche (Seite 29) nach einer Datei suchen.</p>
--	---

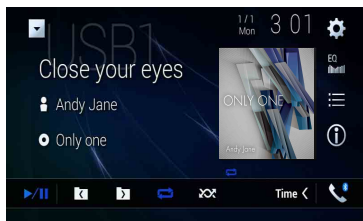
## Audio-Programmquellenbildschirm 2 (Beispiel: USB)



	<p><b>Wählt den vorherigen oder nächsten Ordner aus.</b></p>
	<p><b>Legt einen wiederholten Wiedergabebereich für alle Dateien/den aktuellen Ordner/die aktuelle Datei fest.</b></p>
	<p><b>Es erfolgt eine/keine Zufallswiedergabe der Dateien.</b></p>

### ► Auswählen einer Datei per Musiksuche-Modus

Sie können Dateien zur Wiedergabe mithilfe der Kategorieliste auswählen, sofern die Dateien Tag-Informationen enthalten.

#### **HINWEISE**

- Diese Funktion steht nur für externe Speichergeräte (USB, SD) zur Verfügung.
- Der Musiksuche-Modus kann nicht aufgerufen werden, wenn das Gerät ausgeschaltet wurde.

**1** Berühren Sie .

**2** Berühren Sie die [Tag]-Registerkarte.

**3** Berühren Sie die gewünschte Kategorie, um die Dateiliste anzuzeigen.

**4** Berühren Sie die Option.

Verfeinern Sie das Objekt so lange, bis der gewünschte Name des Liedes oder der Datei in der Liste angezeigt wird.

**5** Berühren Sie den gewünschten Namen des abzuspielenden Liedes oder der Datei.

Wenn die mit Musiksuche getroffene Auswahl abgebrochen wurde, können Sie nochmals in den Musiksuche-Modus umschalten, indem Sie die Registerkarte [Tag] auf dem Datei-/Ordner-Listenbildschirm und dann den gewünschten Titel berühren.

#### **TIPP**

Wenn die Datenbank im USB-Speicher erstellt wurde, ist es nicht erforderlich, die Datenbank erneut zu erstellen, solange die gleichen Inhalte gespeichert werden. Um den Music Browse-Modus direkt aufzurufen, berühren Sie  und dann [Tag], bevor Sie den Titel auswählen.

## Videoprogrammquelle

### **⚠ VORSICHT**

Aus Sicherheitsgründen können Videobilder nicht angesehen werden, während sich Ihr Fahrzeug bewegt. Halten Sie zur Betrachtung von Videobildern an einem sicheren Ort an und ziehen Sie die Handbremse an.

## Video-Programmquellenbildschirm (Beispiel: USB)

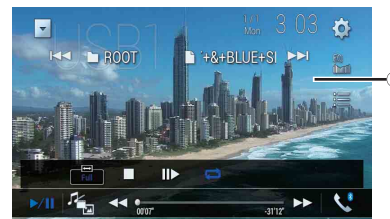













①

#### **Blendet die Sensortasten aus.**

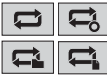
Um die Tasten wieder anzuzeigen, berühren Sie einen beliebigen Punkt auf dem Bildschirm.











#### **Wechselt zwischen Wiedergabe und Pause.**

	<b>Wechselt zwischen den folgenden Mediendateitypen.</b> [Music]: Komprimierte Audiodateien [Video]: Komprimierte Videodateien [Photo]: Bilddateien
	<b>Führt den schnellen Rück- oder Vorlauf durch.</b> Berühren Sie die Taste erneut, um die Wiedergabegeschwindigkeit zu ändern.
	<b>Stoppt die Wiedergabe.</b>
	 <b>Führt eine schrittweise Bildwiedergabe durch.</b>
	 <b>Führt eine Zeitlupenwiedergabe durch.</b>
	<b>Legt einen wiederholten Wiedergabebereich für alle Dateien/den aktuellen Ordner/die aktuelle Datei fest.</b>
	<b>Schalte die Audio-/Untertitelsprache um.</b>
	<b>Wählt eine Datei aus der Liste.</b> Berühren Sie eine Datei in der Liste, um sie abzuspielen. <b>TIPP</b> Wenn Sie einen Ordner in der Liste berühren, wird sein Inhalt angezeigt. Sie können eine Datei in der Liste wiedergeben, indem Sie sie berühren.
	 <b>Überspringt Dateien vorwärts oder rückwärts.</b>
	 <b>Führt den schnellen Rück- oder Vorlauf durch.</b>

## Standbild-Bildschirm



	<b>Blendet die Sensortasten aus.</b> Um die Tasten wieder anzuzeigen, berühren Sie einen beliebigen Punkt auf dem Bildschirm.
	<b>Wechselt zwischen Wiedergabe und Pause.</b>
	<b>Wechselt zwischen den folgenden Mediendateitypen.</b> [Music]: Komprimierte Audiodateien [Video]: Komprimierte Videodateien [Photo]: Bilddateien
	<b>Überspringt Dateien vorwärts oder rückwärts.</b>
	<b>Wählt den vorherigen oder nächsten Ordner aus.</b>
	<b>Dreht das angezeigte Bild um 90° im Uhrzeigersinn.</b>
	<b>Legt einen wiederholten Wiedergabebereich für alle Dateien/den aktuellen Ordner fest.</b>
	<b>Gibt alle Dateien in der aktuellen Wiederholungswiedergabe-Reihenfolge wieder oder gibt sie nicht in zufälliger Reihenfolge wieder.</b>
	<b>Wählt eine Datei aus der Liste.</b> Berühren Sie eine Datei in der Liste, um sie abzuspielen. <b>TIPP</b> Wenn Sie einen Ordner in der Liste berühren, wird sein Inhalt angezeigt. Sie können eine Datei in der Liste wiedergeben, indem Sie sie berühren.

### Standbild-Programmquelle

#### TIPPS

- Bilddateien werden nicht auf dem zusätzlichen Display angezeigt.
- Durch Drücken von [⏪] und anschließendem Gedrückthalten von [⏩] oder [⏮] in der Einzelbilddatei können Sie jeweils 10 Bilddateien durchsuchen. Wenn es sich bei der derzeit wiedergegebenen Datei um die erste oder letzte Datei im Ordner handelt, wird dieser Suchvorgang nicht durchgeführt.



## Anschließen des iPod

Wenn ein iPod mit diesem Produkt verbunden wird, werden die Einstellungen automatisch entsprechend dem zu verbindenden Gerät konfiguriert.

### HINWEISE

- Je nach der iPod-Generation oder -Version stehen einige Funktionen eventuell nicht zur Verfügung.
- Löschen Sie die Apple Music® app nicht von Ihrem iPod, da einige Funktionen möglicherweise nicht verfügbar sein können.
- Wenn Sie ein iPhone oder ein iPod-Touch anschließen, beenden Sie alle Anwendungen, bevor Sie das Gerät verbinden.

**1** Verbinden Sie Ihr iPod über USB.

**2** Drücken Sie  und berühren Sie dann .







**3** Berühren Sie [iPod].

### HINWEIS

Ausführliche Informationen zur USB-Verbindung finden Sie in der Installationsanleitung.

## Grundlagen der Bedienung

### TIPPS

- Durch Drücken von  und nachfolgendem Berühren von  oder  können Sie Dateien vorwärts oder rückwärts überspringen.
- Durch Drücken von  und nachfolgendem Gedrückthalten von  oder  können Sie den Schnellrücklauf oder Schnellvorlauf aktivieren.

### HINWEIS

Zurückspringen, schneller Rücklauf und schneller Vorlauf sind beim Abspielen von Apple Music Radio nicht verfügbar.

## Audioprogrammquelle

### Audio-Programmquellenbildschirm 1

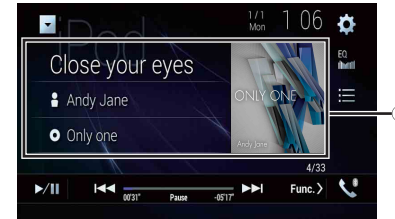

①

#### Zeigt den Link-Suchbildschirm an.

Wählen Sie einen Song aus der Liste, die sich auf den gerade laufenden Titel bezieht.

#### TIPP

Wenn Sie das Artwork berühren, wird die Titelliste des Albums angezeigt.

#### HINWEIS

Während der Wiedergabe mit Apple Music Radio ist diese Funktion nicht verfügbar.



#### Wechselt zwischen Wiedergabe und Pause.



#### Überspringt Dateien vorwärts oder rückwärts.



#### Wählt einen Titel aus der Liste.

Berühren Sie die Kategorie und dann den Titel der Liste, um die ausgewählte Liste wiederzugeben.

#### TIPPS





- Wenn Sie Englisch als Systemsprache nutzen, ist die alphabetische Suchfunktion verfügbar. Berühren Sie die erste Suchleiste zur Nutzung dieser Funktion.
- Wenn Sie den Apple Music Radio-Sender im Listenbildschirm berühren, wird der Apple Music Radio-Bildschirm angezeigt (Seite 32).

#### HINWEISE

- Je nach der iPod-Generation oder -Version stehen einige Funktionen eventuell nicht zur Verfügung.
- In der Liste sind nur 16 000 Titel des iPod verfügbar, wenn der iPod mehr als 16 000 Titel gespeichert hat. Die verfügbaren Titel hängen vom iPod ab.

## Audio-Programmquellenbildschirm 2



①	<p><b>Ändert die Hörbuchgeschwindigkeit.</b> Normal—Schnell—Langsam</p> <p><b>HINWEIS</b> Das Hörbuchgeschwindigkeits-Symbol kann sich je nach angeschlossenem iPod/iPhone nicht ändern.</p>
 	<p><b>Legt einen wiederholten Wiedergabebereich für alle Dateien in der ausgewählten Liste/den aktuellen Titel fest.</b></p>
 	<p><b>Gibt Titel innerhalb der ausgewählten Liste/des ausgewählten Albums zufällig wieder.</b></p>

## Apple Music® Radio-Programmquelle

### Wichtig

Apple Music Radio ist in Ihrem Land oder Ihrer Region möglicherweise nicht verfügbar. Für ausführliche Informationen zu Apple Music Radio besuchen Sie die folgende Site: <http://www.apple.com/music/>

### HINWEIS

Diese Funktion ist nur verfügbar, wenn Sie die iPod-Funktion mit einem iPhone 7, iPhone 7 Plus, iPhone SE, iPhone 6s, iPhone 6s Plus, iPhone 6, iPhone 6 Plus, iPhone 5s, iPhone 5c, iPhone 5 oder iPod touch (5. und 6. Generation) verwenden.

**1** Berühren Sie .

**2** Berühren Sie [Radio].

## Apple Music Radio-Bildschirm

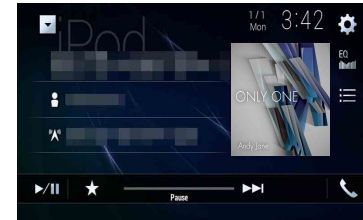

	<p><b>Wechselt zwischen Wiedergabe und Pause.</b></p>
	<p><b>Zeigt das Pop-up-Menü für Apple Music Radio an.</b></p> <ul style="list-style-type: none"> <li>Berühren Sie [Play More Like This], um Titel wiederzugeben, die dem aktuellen Titel ähneln.</li> <li>Berühren Sie [Play Less Like This], um festzulegen, dass der aktuelle Titel nie wieder wiedergegeben werden soll.</li> <li>Berühren Sie [Add to iTunes Wish List], um den aktuellen Titel zur iTunes-Wunschliste hinzuzufügen.</li> </ul> <p><b>HINWEIS</b> Diese Funktion kann abhängig von Ihrem Apple Music-Kontostatus möglicherweise nicht verwendet werden.</p>
	<p><b>Springt um einen Titel nach vorne.</b></p>

# AppRadio Mode +

Sie können iPhone- oder Smartphone-Apps mit Fingergesten wie Antippen, Ziehen, Scrollen oder Schubsen auf dem Bildschirm dieses Produkts bedienen.

## Kompatible iPhone-Modelle

- iPhone 7, iPhone 7 Plus, iPhone SE, iPhone 6s, iPhone 6s Plus, iPhone 6, iPhone 6 Plus, iPhone 5s, iPhone 5c, iPhone 5

## Kompatible Smartphone-Modelle (Der Ton von AppRadio Mode + auf einigen Android-Geräten ist über die Lautsprecher dieses Geräts nicht zu hören.)

Einzelheiten zur Kompatibilität von Android-Geräten mit diesem Produkt finden Sie unter den Informationen auf unserer Website.

### HINWEISE

- Die kompatiblen Fingergesten sind je nach iPhone- oder Smartphone-App unterschiedlich.
- Urheberrechtlich geschützte Dateien, wie DRM, können nicht wiedergegeben werden.
- AppRadio Mode + kann auch als AppRadio Mode bezeichnet werden.

### ⚠️ WARNUNG

Bestimmte Verwendungen des iPhone oder Smartphones sind möglicherweise in Ihrem Rechtsgebiet beim Fahren eines Fahrzeugs verboten. Informieren Sie sich daher über entsprechende Einschränkungen und befolgen Sie sie. Wenn Sie in Bezug auf eine bestimmte Funktion unsicher sind, verwenden Sie sie nur, wenn das Fahrzeug geparkt ist. Keine der Funktionen darf verwendet werden, wenn es unter den aktuellen Fahrbedingungen unsicher ist.

## Verwendung von AppRadio Mode +

### 🔄 Wichtig

- Zur Verwendung des AppRadio Modus + installieren Sie die AppRadio App vorher auf dem iPhone oder Smartphone.  
Für Details über die AppRadio App besuchen Sie bitte die folgende Seite:  
<http://www.pioneer-car.eu/eur/appradiomode>
- Lesen Sie unbedingt Verwendung von auf App-basierten verknüpften Inhalten (Seite 68).
- Für den Inhalt und die Funktionalität kompatibler Anwendungen sind die App-Anbieter verantwortlich.
- Im AppRadio Mode + ist die Nutzung beim Fahren eingeschränkt, wobei die Verfügbarkeit der Funktionen und Inhalte durch die App-Anbieter festgelegt wird.
- AppRadio Mode + ermöglicht den Zugriff auf andere als die aufgeführten Anwendungen, die Einschränkungen beim Fahren unterliegen.
- PIONEER IST NICHT VERANTWORTLICH FÜR UND HAFTET NICHT FÜR DRITTBIETER-(NICHT-PIONEER)-APPS UND -INHALTE, EINSCHLIESSLICH UND OHNE BESCHRÄNKUNG ALLER MÖGLICHEN UNGENAUIGKEITEN ODER UNVOLLSTÄNDIGEN INFORMATIONEN.

## Vorbereitende Schritte





Wenn ein iPhone oder Smartphone mit diesem Produkt verbunden wird, sind Einstellungen je nach dem verbundenen Gerät erforderlich. Einzelheiten entnehmen Sie bitte Einrichtung für einen iPod/ein iPhone oder Smartphone (Seite 19).



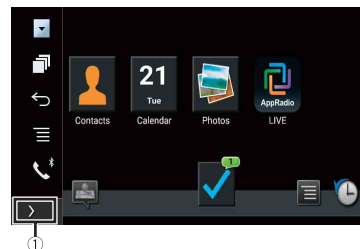



### TIPPS

- Berühren Sie nach dem Start der AppRadio-App das gewünschte App-Symbol.
- Wenn Sie Ihr Gerät mit diesem Produkt verbinden, während bereits eine AppRadio Mode + kompatible App ausgeführt wird, erscheint der App-Bedienbildschirm auf diesem Produkt.
- Die gewünschte App wird gestartet und der App-Bedienbildschirm erscheint.
- Drücken Sie zum Zurückkehren zum Startmenübildschirm .

## AppRadio Mode +



	<b>Zeigt die aktuelle Programmquelle an.</b>
	<b>Zeigt den App-Startbildschirm an.</b>
	<b>Zeigt den vorherigen Bildschirm an.</b>
	<b>Zeigt den Menübildschirm an.</b>

- Drücken Sie  und berühren Sie dann , um die AppRadio Mode + SideControlBar auszublenzen.
- Drücken Sie  und berühren Sie dann erneut , um die AppRadio Mode + SideControlBar wieder anzuzeigen.
-  und  sind je nach Gerätetyp nicht verfügbar.



## Für iPhone-Benutzer

- 1 **Verbinden Sie Ihr iPhone über USB mit diesem Produkt.**  
Schlagen Sie dazu in der Installationsanleitung nach.
- 2 **Drücken Sie** .
- 3 **Berühren Sie** .
- 4 **Berühren Sie [AppRadio Mode].**
- 5 **Berühren Sie das gewünschte Symbol auf der Registerkarte.**  
Die AppRadio app wird gestartet.

## Für Smartphone-Benutzer (Android)

### HINWEIS

Die Video-Wiedergabefähigkeit ist abhängig von dem verbundenen Android-Gerät.

- 1 **Entsperren Sie Ihr Smartphone und verbinden Sie es über USB mit diesem Produkt.**  
Schlagen Sie dazu in der Installationsanleitung nach.
- 2 **Drücken Sie** .
- 3 **Berühren Sie** .
- 4 **Berühren Sie [AppRadio Mode].**
- 5 **Berühren Sie das gewünschte Symbol auf der Registerkarte.**  
Die AppRadio app wird gestartet.

## Verwenden der Tastatur (für iPhone-Benutzer)

Wenn Sie das Texteingabefeld einer App für iPhone berühren, erscheint eine Tastatur auf dem Bildschirm. Sie können den gewünschten Text direkt über dieses Produkt eingeben.

### HINWEIS

- Diese Funktion ist abhängig von Ihrem iPhone möglicherweise nicht verfügbar.
- Diese Funktion steht nur beim iPhone im AppRadio Mode + zur Verfügung.

### ⚠ VORSICHT

Zu Ihrer Sicherheit steht die Tastatur-Funktionalität nur bei angehaltenem Fahrzeug und angezogener Handbremse zur Verfügung.

- 1 **Starten Sie den AppRadio Mode +.**
- 2 **Berühren Sie das Texteingabefeld auf dem App-Bildschirm.**

Es wird eine Tastatur zum Eingeben von Text eingeblendet.

### TIPP

Sie können die Tastatursprache auswählen (Seite 47).

## Verwenden der Ton-Mischfunktion

Bei Verwendung von AppRadio Mode + können Sie den ausgegebenen Ton von einer AV-Programmquelle und einer App für iPhone oder Smartphone mischen.

### HINWEIS

Diese Funktion ist je nach der App oder AV-Programmquelle möglicherweise nicht verfügbar.

- 1 **Starten Sie den AppRadio Mode +.**
- 2 **Drücken Sie VOL (+/-).**  
Das Ton-Mischmenü wird auf dem Bildschirm angezeigt.

### HINWEISE

- Das Ton-Mischmenü wird vier Sekunden lang angezeigt. Wenn der Bildschirm ausgeblendet wird, drücken Sie erneut (+/-) **VOL**. Der Bildschirm wird wieder angezeigt.
- Durch Drücken von  kann zwischen dem AV-Bedienbildschirm und dem App-Bildschirm gewechselt werden.



- |   |  |
|---|--|
| ① | <b>Zum Stummschalten berühren. Zum Aufheben der Stummschaltung erneut berühren.</b>  |
| ② | <b>Schaltet die Ton-Mischfunktion ein oder aus.</b> <ul style="list-style-type: none"><li>• Linke Registerkarte:<br/>Die Ton-Mischfunktion ist aktiviert (Mischen ein) und die App-Lautstärke wird angezeigt.</li><li>• Rechte Registerkarte:<br/>Die Ton-Mischfunktion ist deaktiviert (Mischen aus). Auf dem AV-Bedienbildschirm wird diese Registerkarte nicht angezeigt.</li></ul> |

③

**Passt die Lautstärke der App an.**

- Die App-Lautstärke wird nicht angezeigt, wenn die rechte Registerkarte ausgewählt ist.
- Sie können die Lautstärke des Haupttons am Bildschirm nicht anpassen. Drücken Sie zum Anpassen der Lautstärke des Haupttons die Taste **VOL (+/-)**.

**TIPP**

Durch Drücken von  kann zwischen dem AV-Bedienbildschirm und dem App-Bildschirm gewechselt werden.

# Apple CarPlay

Sie können iPhone-Apps mit Fingergesten wie Antippen, Ziehen, Scrollen oder Schubsen auf dem Bildschirm dieses Produkts bedienen.

**Kompatible iPhone-Modelle**

Einzelheiten zur Kompatibilität von iPhone-Modellen siehe folgende Website.  
<http://www.apple.com/ios/carplay>

**HINWEIS**

Die kompatiblen Fingergesten sind je nach iPhone-App unterschiedlich.

**⚠️ WARNUNG**

Bestimmte Verwendungen des iPhone sind möglicherweise in Ihrem Rechtsgebiet beim Fahren eines Fahrzeugs verboten. Informieren Sie sich daher über entsprechende Einschränkungen und befolgen Sie sie. Wenn Sie in Bezug auf eine bestimmte Funktion unsicher sind, verwenden Sie sie nur, wenn das Fahrzeug geparkt ist. Keine der Funktionen darf verwendet werden, wenn es unter den aktuellen Fahrbedingungen unsicher ist.

## Verwendung von Apple CarPlay

**🔄 Wichtig**

Apple CarPlay ist in Ihrem Land oder Ihrer Region möglicherweise nicht verfügbar.

Für ausführliche Informationen zu Apple CarPlay besuchen Sie die folgende Site:

<http://www.apple.com/ios/carplay>

- Inhalte und Funktionalität der unterstützten Apps liegen in der Verantwortung des jeweiligen App-Anbieters.
- Im Apple CarPlay ist die Nutzung beim Fahren eingeschränkt, wobei die Verfügbarkeit der Funktionen und Inhalte durch die App-Anbieter festgelegt wird.
- Apple CarPlay ermöglicht den Zugriff auf andere als die aufgeführten Apps, die Einschränkungen beim Fahren unterliegen.
- PIONEER IST NICHT VERANTWORTLICH FÜR UND HAFTET NICHT FÜR DRITTANBIETER (NICHT-PIONEER)-APPS UND -INHALTE, EINSCHLIESSLICH UND OHNE BESCHRÄNKUNG ALLER MÖGLICHEN UNGENAUIGKEITEN ODER UNVOLLSTÄNDIGEN INFORMATIONEN.

## Einstellen der Fahrposition

Um eine optimale Nutzung von Apple CarPlay zu erreichen, stellen Sie die Fahrposition-Einstellung entsprechend dem Fahrzeug ein. Die Einstellung wird übernommen, wenn das nächste Mal ein Apple CarPlay-kompatibles Gerät mit diesem Produkt verbunden ist.

**1** Drücken Sie .

**2** Berühren Sie  und dann .

Der System-Einstellungsbildschirm erscheint.

**3** Berühren Sie [Smartphone-bezogene Einstellungen].

**4** Berühren Sie [Fahrsitz].

[L]

Wählen Sie diese Option für ein Fahrzeug mit dem Steuer auf der linken Seite.

[R]

Wählen Sie diese Option für ein Fahrzeug mit dem Steuer auf der rechten Seite.

## Vorbereitende Schritte

Wenn ein iPhone mit diesem Produkt verbunden wird, sind Einstellungen je nach dem verbundenen Gerät erforderlich. Einzelheiten entnehmen Sie bitte Einrichtung für einen iPod/ein iPhone oder Smartphone (Seite 19).

### Kabelanschluss

**1** Verbinden Sie ein Apple CarPlay-kompatibles Gerät über USB mit diesem Produkt.

**2** Drücken Sie .

**3** Berühren Sie .

**4** Berühren Sie [Apple CarPlay].

**5** Berühren Sie das Apple CarPlay-Symbol auf der Registerkarte.

Der App-Bildschirm erscheint.

### Funkverbindung

Verbinden Sie vor der drahtlosen Nutzung von Apple CarPlay das Gerät über Bluetooth mit diesem Produkt und schalten Sie Apple CarPlay im Bluetooth-Einstellungsmenü des Gerätes ein (Seite 12).

**1** Aktivieren Sie die Wi-Fi-Funktion des Geräts.

**2** Drücken Sie .

**3** Berühren Sie .

Der Bildschirm für die Gerätesuche erscheint.

Berühren Sie  und fahren Sie dann mit Schritt 4 fort, da der Bildschirm für die Geräteliste erscheint, wenn Apple CarPlay zuvor drahtlos mit dem Gerät verwendet wurde.

#### HINWEIS

Die Anlage kann das Gerät nur erkennen, wenn das Bluetooth- oder Apple CarPlay-Einstellungsmenü auf dem iPhone-Bildschirm angezeigt wird.

**4** Berühren Sie .

**5** Berühren Sie ein gewünschtes Gerät auf dem Bildschirm.

Die Anlage konfiguriert die Verbindung. Anschließend startet die Anwendung.

#### TIPP

Sie können auch Apple CarPlay mit einem gewünschten Gerät starten, indem Sie das Bluetooth- oder Apple CarPlay-Einstellungsmenü öffnen, während Sie den Bildschirm für die Gerätesuche oder die Geräteliste anzeigen.

#### TIPP

Sie können die Siri-Funktion verwenden, indem Sie  drücken, wenn Apple CarPlay aktiviert ist.

#### HINWEISE

- Ausführliche Informationen zur USB-Verbindung finden Sie in der Installationsanleitung.
- Wenn ein Apple CarPlay-kompatibles Gerät angeschlossen wurde und ein anderer Bildschirm angezeigt wird, berühren Sie [Apple CarPlay] im Startmenübildschirm, um den App-Menübildschirm anzuzeigen.
- Die Bluetooth-Verbindung mit dem Apple CarPlay-kompatiblen Gerät wird automatisch beendet, wenn Apple CarPlay eingeschaltet wird. Während Apple CarPlay aktiviert ist, ist für andere Geräte als das, das über Apple CarPlay verbunden ist, nur eine Bluetooth-Audioverbindung möglich.
- Das Freisprechen über die Bluetooth-Drahtlostechnologie ist nicht verfügbar, während Apple CarPlay aktiviert ist. Wenn Apple CarPlay während des Anrufs auf einem anderen Mobiltelefon als einem Apple CarPlay-kompatiblen Gerät aktiviert wird, wird die Bluetooth-Verbindung beendet, nachdem der Anruf beendet wurde.

## Anpassen der Lautstärke

Sie können die Lautstärke der Sprachführung separat von der Hauptlautstärke anpassen, wenn Apple CarPlay verwendet wird.

**1** Während Apple CarPlay aktiviert ist, drücken Sie VOL (+/-).

Das Lautstärke-Menü wird auf dem Bildschirm angezeigt.



①	<b>Zum Stummschalten berühren. Zum Aufheben der Stummschaltung erneut berühren.</b>
②	<b>Berühren Sie [+]/[-], um die Lautstärke der Sprachführung anzupassen.</b>
③	<b>Zeigt die Hauptlautstärke an. Um die Hauptlautstärke anzupassen, drücken Sie VOL (+/-) am Gerät.</b>

#### HINWEIS

Das Lautstärkemenü wird vier Sekunden lang angezeigt. Wenn das Menü ausgeblendet wird, drücken Sie erneut **VOL (+/-)**. Das Menü wird wieder angezeigt.

# Android Auto™

Sie können Android-Apps mit Fingergesten wie Antippen, Ziehen, Scrollen oder Schubsen auf dem Bildschirm dieses Produkts bedienen.

#### Kompatible Android-Geräte

Einzelheiten zur Kompatibilität von Android-Modellen siehe folgende Website.  
<https://support.google.com/androidauto>

#### HINWEIS

Die kompatiblen Fingergesten sind je nach Smartphone-App unterschiedlich.

#### WARNUNG

Bestimmte Verwendungen des Smartphones sind möglicherweise in Ihrem Rechtsgebiet beim Fahren eines Fahrzeugs verboten. Informieren Sie sich daher über entsprechende Einschränkungen und befolgen Sie sie. Wenn Sie in Bezug auf eine bestimmte Funktion unsicher sind, verwenden Sie sie nur, wenn das Fahrzeug geparkt ist. Keine der Funktionen darf verwendet werden, wenn es unter den aktuellen Fahrbedingungen unsicher ist.

## Verwendung von Android Auto

#### Wichtig

Android Auto ist in Ihrem Land oder Ihrer Region möglicherweise nicht verfügbar. Ausführliche Informationen zu Android Auto finden Sie auf der Google-Supportseite:  
<http://support.google.com/androidauto>

- Inhalte und Funktionalität der unterstützten Apps liegen in der Verantwortung des jeweiligen App-Anbieters.
- Im Android Auto ist die Nutzung beim Fahren eingeschränkt, wobei die Verfügbarkeit der Funktionen und Inhalte durch die App-Anbieter festgelegt wird.
- Android Auto ermöglicht den Zugriff auf andere als die aufgeführten Apps, die Einschränkungen beim Fahren unterliegen.
- PIONEER IST NICHT VERANTWORTLICH FÜR UND HAFTET NICHT FÜR DRITTANBIETER (NICHT-PIONEER)-APPS UND -INHALTE, EINSCHLIESSLICH UND OHNE BESCHRÄNKUNG ALLER MÖGLICHEN UNGENAUIGKEITEN ODER UNVOLLSTÄNDIGEN INFORMATIONEN.

## Einstellen der Fahrposition

Um eine optimale Nutzung von Android Auto zu erreichen, stellen Sie die Fahrposition-Einstellung entsprechend dem Fahrzeug ein. Die Einstellung wird übernommen, wenn das nächste Mal ein Android Auto-kompatibles Gerät mit diesem Produkt verbunden ist.

**1** Drücken Sie .

**2** Berühren Sie  und dann .

Der System-Einstellungsbildschirm erscheint.

**3** Berühren Sie [Smartphone-bezogene Einstellungen].

**4** Berühren Sie [Fahrsitz].

[L]

Wählen Sie diese Option für ein Fahrzeug mit dem Steuer auf der linken Seite.

[R]

Wählen Sie diese Option für ein Fahrzeug mit dem Steuer auf der rechten Seite.

## Vorbereitende Schritte

Wenn ein Smartphone mit diesem Produkt verbunden wird, sind Einstellungen je nach dem verbundenen Gerät erforderlich. Einzelheiten entnehmen Sie bitte Einrichtung für einen iPod/ein iPhone oder Smartphone (Seite 19).

### Kabelanschluss

**1** Verbinden Sie ein Android Auto™-kompatibles Gerät über USB mit diesem Produkt.

**2** Drücken Sie .

**3** Berühren Sie .

**4** Berühren Sie [Android Auto].

**5** Berühren Sie das Android Auto-Symbol auf der Registerkarte.

Eine Bluetooth-Verbindung mit dem Android Auto-kompatiblen Gerät wird automatisch hergestellt und eine Bluetooth-Verbindung mit anderen Geräten wird beendet.

### Funkverbindung

Verbinden Sie vor der drahtlosen Nutzung von Android Auto das Gerät über Bluetooth (Seite 12) mit diesem Produkt.

**1** Aktivieren Sie die Wi-Fi-Funktion des Geräts.

**2** Drücken Sie .

**3** Berühren Sie .

Der Bildschirm für die Gerätesuche erscheint.

Berühren Sie  und fahren Sie dann mit Schritt 4 fort, da der Bildschirm für die Geräteliste erscheint, wenn Android Auto zuvor drahtlos mit dem Gerät verwendet wurde.

### HINWEIS

Die Anlage kann das Gerät nur erkennen, wenn das Bluetooth-Einstellungsmenü auf dem Smartphone-Bildschirm angezeigt wird.

**4** Berühren Sie .

**5** Berühren Sie ein gewünschtes Gerät auf dem Bildschirm.

Die Anlage konfiguriert die Verbindung. Anschließend startet die Anwendung.

### TIPP

Sie können die Spracherkennungsfunktion verwenden, indem Sie  drücken, wenn Android Auto aktiviert ist.

### HINWEISE

- Ausführliche Informationen zur USB-Verbindung finden Sie in der Installationsanleitung.
- Wenn bereits zwanzig Geräte gekoppelt sind, wird eine Meldung angezeigt, ob das registrierte Gerät gelöscht werden soll. Wenn Sie das Gerät löschen möchten, berühren Sie [OK]. Wenn Sie ein anderes Gerät löschen möchten, berühren Sie [BT-Einstell.] und löschen Sie die Geräte manuell (Seite 13).
- Wenn Android Auto während des Anrufs auf einem anderen Mobiltelefon als einem Android Auto-kompatiblen Gerät aktiviert wird, wird die Bluetooth-Verbindung zu dem Android Auto-kompatiblen Gerät umgeschaltet, nachdem der Anruf beendet wurde.

## Anpassen der Lautstärke

Sie können die Lautstärke der Sprachführung separat von der Hauptlautstärke anpassen, wenn Android Auto verwendet wird.

**1** Während Android Auto aktiviert ist, drücken Sie VOL (+/-).

Das Lautstärke-Menü wird auf dem Bildschirm angezeigt.



①	<b>Zum Stummschalten berühren. Zum Aufheben der Stummschaltung erneut berühren.</b>
②	<b>Berühren Sie [+]/[-], um die Lautstärke der Sprachführung anzupassen.</b>
③	<b>Zeigt die Hauptlautstärke an. Um die Hauptlautstärke anzupassen, drücken Sie VOL (+/-) am Gerät.</b>

### HINWEIS



Das Lautstärkemenu wird vier Sekunden lang angezeigt. Wenn das Menü ausgeblendet wird, drücken Sie erneut VOL (+/-). Das Menü wird wieder angezeigt.

## Einstellen der Autostart-Funktion

Wenn diese Funktion aktiviert ist, wird Android Auto automatisch gestartet, wenn ein Android Auto-kompatibles Gerät mit diesem Produkt verbunden ist.

### HINWEIS

Android Auto wird nur automatisch gestartet, wenn derzeit ein Android Auto-kompatibles Gerät mit diesem Produkt verbunden ist.

- 1 Drücken Sie .
- 2 Berühren Sie  und dann .
- 3 Berühren Sie [Smartphone-bezogene Einstellungen].
- 4 Berühren Sie [Android Auto Autostart], um [Ein] oder [Aus] umzuschalten.

## HDMI



### VORSICHT

Aus Sicherheitsgründen können Videobilder nicht angesehen werden, während sich Ihr Fahrzeug bewegt. Halten Sie zur Betrachtung von Videobildern an einem sicheren Ort an und ziehen Sie die Handbremse an.

### HINWEIS

Für den Anschluss ist ein High Speed HDMI®-Kabel (separat erhältlich) erforderlich. Einzelheiten finden Sie in der Installationsanleitung.

## Vorbereitende Schritte

- 1 Drücken Sie  und berühren Sie dann .
- 2 Berühren Sie [HDMI].  
Der HDMI-Programmquellenbildschirm erscheint.

## Grundlagen der Bedienung

### HDMI-Programmquellenbildschirm



①

#### Blendet die Sensortasten aus.

Um die Tasten wieder anzuzeigen, berühren Sie einen beliebigen Punkt auf dem Bildschirm.

#### TIPP

Sie können das Video-Bildformat festlegen (Seite 57).

# AUX

Sie können das Videobild von einem Gerät anzeigen, das am Videoeingang angeschlossen ist.





## **VORSICHT**

Aus Sicherheitsgründen können Videobilder nicht angesehen werden, während sich Ihr Fahrzeug bewegt. Halten Sie zur Betrachtung von Videobildern an einem sicheren Ort an und ziehen Sie die Handbremse an.

## **HINWEISE**

- Für den Anschluss ist ein Mini-Buchsen-AV-Kabel (CD-RM10) (separat erhältlich) erforderlich. Einzelheiten finden Sie in der Installationsanleitung.
- Sie können das Video-Bildformat festlegen (Seite 57).

## Vorbereitende Schritte

- 1 Drücken Sie .
- 2 Berühren Sie  und dann .
- 3 Berühren Sie [Ein-/Ausgangseinst.].
- 4 Vergewissern Sie sich, dass [AUX-Eingang] eingeschaltet ist.
- 5 Drücken Sie  und berühren Sie dann .
- 6 Berühren Sie [AUX].  
Der AUX-Bildschirm erscheint.

## Grundlagen der Bedienung

### AUX-Bildschirm

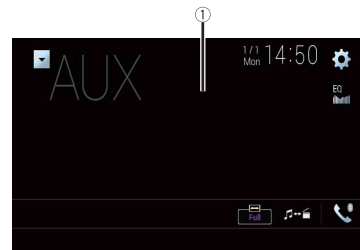

①	<b>Blendet die Sensortasten aus.</b> Um die Tasten wieder anzuzeigen, berühren Sie einen beliebigen Punkt auf dem Bildschirm. <b>TIPP</b> Sie können das Video-Bildformat festlegen (Seite 57).
	<b>Schaltet zwischen dem Video- und Audioeingang um.</b>





# AV-Eingang

Sie können das Videobild von einem Gerät oder der Kamera anzeigen, die am Videoeingang angeschlossen sind. Einzelheiten finden Sie in der Installationsanleitung.

## **VORSICHT**

Aus Sicherheitsgründen können Videobilder nicht angesehen werden, während sich Ihr Fahrzeug bewegt. Halten Sie zur Betrachtung von Videobildern an einem sicheren Ort an und ziehen Sie die Handbremse an.

## Vorbereitende Schritte

- 1 Drücken Sie .
- 2 Berühren Sie  und dann .
- 3 Berühren Sie [Ein-/Ausgangseinst.].
- 4 Berühren Sie [AV-Eingang].
- 5 Berühren Sie [Quelle] für die AV-Programmquelle oder [Kamera] für die Kamera.
- 6 Drücken Sie  und berühren Sie dann .
- 7 Berühren Sie [AV] für die AV-Programmquelle oder [Camera View] für die Kamera.  
Das Bild wird auf dem Bildschirm angezeigt.

## **HINWEIS**

Wenn [Quelle] ausgewählt ist, wird [Eingang 2. Kamera] automatisch auf [Aus] gesetzt (Seite 45).

## Grundlagen der Bedienung

### AV-Programmquellenbildschirm

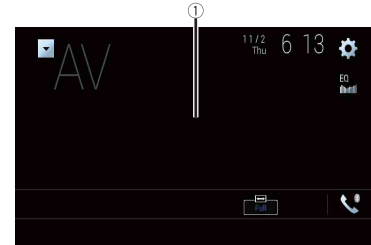

①

#### **Blendet die Sensortasten aus.**

Um die Tasten wieder anzuzeigen, berühren Sie einen beliebigen Punkt auf dem Bildschirm.

# Drahtlose Spiegelung

(Diese Funktion ist nur für Android-Geräte verfügbar.)

Drahtlose Spiegelung ist eine drahtlose Anzeige, die zur Spiegelung Ihres mobilen Geräts auf diesem Produktbildschirm über eine Wi-Fi-Verbindung entwickelt wurde.

## Vorbereitende Schritte

Die Bedienungen und Vorgehensweisen für das Drahtlose Spiegelung unterscheiden sich je nach angeschlossenem mobilen Gerät. Siehe die mit Ihrem mobilen Gerät mitgelieferte Bedienungsanleitung.

### **⚠ VORSICHT**

Aus Sicherheitsgründen ist diese Funktion nur verfügbar, wenn Sie das Fahrzeug an einem sicheren Ort anhalten und die Handbremse anziehen.

**1** Drücken Sie .

**2** Berühren Sie  und dann .

**3** Berühren Sie [Wi-Fi-Einstellungen].

**4** Vergewissern Sie sich, dass [Wi-Fi] eingeschaltet ist.

**5** Drücken Sie  und berühren Sie dann .

**6** Berühren Sie [Mirroring].

Wenn eine Verbindung konfiguriert ist, erscheint die Anweisungsmeldung auf der Anzeige.

### **HINWEISE**

- Wenn Apple CarPlay oder Android Auto mit Funkverbindung aktiviert ist, erscheint der Bestätigungsbildschirm für die Verbindungsumschaltung. Berühren Sie [Ja], um mit Drahtlose Spiegelung fortzufahren.
- Wenn die Wi-Fi-Verbindung auf [AUS] eingestellt wurde, erscheint der Bestätigungsbildschirm für die Verbindung. Berühren Sie [Start] zur Herstellung der Verbindung.

**7** Stellen Sie eine Drahtlose Spiegelung-Verbindung auf dem mobilen Gerät her.

**8** Berühren Sie [Ja].

Der Bildschirm Drahtlose Spiegelung erscheint.

## Grundlagen der Bedienung

### Bildschirm Drahtlose Spiegelung (Beispiel)



①

**Zeigt den gesamten Bildschirm an.**

[Trennen]

**Trennt Drahtlose Spiegelung.**

### **HINWEISE**

- Der im Beispiel angezeigte Bildschirm kann sich von dem des verbundenen mobilen Gerätes unterscheiden.
- Wenn das Android-Gerät nicht für Miracast UIBC bereit ist, können Sie keine Touchbedienung durchführen.

# Informationen zur Fahrzeugausrüstung

## Verwendung des Fahrzeug-Bus-Adapters

Durch Anschluss des optionalen Fahrzeug-Bus-Adapters können Sie den Betriebszustand der Parksensoren-Funktion und des Klimaautomatik-Bedienfeldes des Fahrzeugs auf dem Bildschirm anzeigen.

### Wichtig

- Informationen zur Installation des Fahrzeug-Bus-Adapters finden Sie in der Betriebsanleitung des Fahrzeug-Bus-Adapters.
- Überprüfen Sie nach der Installation des Fahrzeug-Bus-Adapters unbedingt die Funktionsfähigkeit.
- Einzelheiten zu Fahrzeugmodellen, die mit dem Fahrzeug-Bus-Adapter kompatibel sind, finden Sie unter den Informationen auf unserer Website.
- Funktionen und Anzeigen variieren abhängig vom Fahrzeugmodell. Einzelheiten zu den Funktionen, die für das Modell verfügbar sind, finden Sie unter den Informationen auf unserer Website.

## Einparkhilfe-Bildschirm

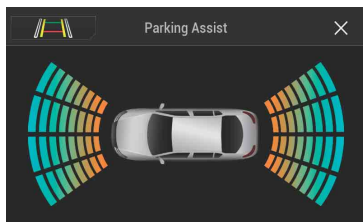

### Schaltet die Anzeige auf das Bild der Heckkamera um.

Die Anzeige schaltet nur dann um, wenn die Einstellung der Heckkamera auf [Ein] eingestellt ist und der Schalthebel sich in RÜCKWÄRTS (R)-Position befindet.

## Klima-Bildschirm

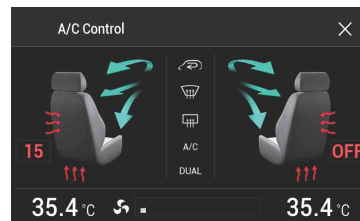

## Anzeige von Informationen zur Hinderniserkennung

### VORSICHT

Diese Funktion dient ausschließlich der Unterstützung der Fahrersicht. Sie erkennt nicht alle Gefahren und Hindernisse und ist kein Ersatz für Ihre Aufmerksamkeit, Ihr Urteilsvermögen und Ihre Sorgfalt beim Parken Ihres Fahrzeugs.

### HINWEISE

- Diese Funktion ist nur für Fahrzeuge verfügbar, die mit einem Parksensorsystem ausgestattet sind.
- Der Einparkhilfe-Bildschirm wird nicht angezeigt, bis dieses Produkt vollständig hochgefahren wurde.

- 1 Schalten Sie den Parkassistent-Sensor an Ihrem Fahrzeug ein.  
Der Einparkhilfe-Bildschirm erscheint.

## Anzeige des Betriebszustands des Bedienfeldes der Klimaautomatik

Bei der Bedienung der Klimaautomatik des Fahrzeugs schaltet der Bildschirm automatisch zum A/C Control-Bildschirm um.







### HINWEISE

- Die Einstellungen des Bedienfeldes der Klimaautomatik, die vor dem Start dieses Produkts verwendet wurden, werden nicht auf dem Bildschirm angezeigt.
- Die Einstellungen des Bedienfeldes der Klimaautomatik des Fahrzeugs, die ausgeschaltet wurden, werden nicht auf dem Bildschirm angezeigt.
- Wenn die auf dem Bildschirm angezeigten Informationen für die linke und rechte Fahrzeugseite vertauscht sind, ändern Sie die [Klima umkehren]-Einstellungen auf [Ein] (Seite 46).

# Einstellungen

Sie können verschiedene Einstellungen im Hauptmenü anpassen.

## Anzeigen des Einstellungsbildschirms

- 1 Drücken Sie .
- 2 Berühren Sie .
- 3 Berühren Sie eine der folgenden Kategorien und wählen Sie dann die Optionen aus.
  -  Systemeinstellungen (Seite 44)
  -  Designereinstellungen (Seite 50)
  -  Audioeinstellungen (Seite 51)
  -  Videoeinstellungen (Seite 55)
  -  Bluetooth-Einstellungen (Seite 12)

## Systemeinstellungen

Die Menüelemente variieren abhängig von der Programmquelle.

### [Einstellungen AV-Quelle]

Menüelement	Beschreibung
[Radioeinstellungen]	(Seite 23)
[DAB-Einstellungen]	(Seite 21)
[Bluetooth Audio] [Ein] [Aus]	Einstellen der Bluetooth-Audioprogrammquellenaktivierung.

### [Smartphone-bezogene Einstellungen]

Menüelement	Beschreibung
[Einrichtung Smartphone]	Einstellen des angeschlossenen mobilen Gerätes (Seite 19).
[Fahrersitz] [R] [L]	Einstellen der Fahrposition. <ul style="list-style-type: none"><li>• Apple CarPlay (Seite 35)</li><li>• Android Auto™ (Seite 37)</li></ul>

Menüelement	Beschreibung
[Android Auto Autostart] [Ein] [Aus]	Wählen Sie [Ein], um automatisch Android Auto zu starten, wenn ein Android-Gerät mit diesem Gerät verbunden ist.

### [Ein-/Ausgangseinst.]

Menüelement	Beschreibung
[AppRadio Mode Sound]	Legen Sie fest, ob der Ton für AppRadio Mode + ausgegeben wird, wenn es mit einem Smartphone verwendet wird.
[AVH]	Der Ton wird über die Lautsprecher dieses Geräts ausgegeben.
[Smartphone]	Der Ton wird über die Lautsprecher des Smartphones ausgegeben. <b>HINWEIS</b> Bei einem iPhone wird der Ton über die Lautsprecher dieses Geräts ausgegeben.
[AV-Eingang] [Quelle] [Kamera] [Aus]	Wählen Sie die AV-Eingangsquelle (Seite 41).
[AUX-Eingang] [Ein] [Aus]	Stellen Sie [Ein] für die AUX-Quelle ein (Seite 40).

### [Kameraeinstellungen]

Eine separat erhältliche Heckkamera (z. B. ND-BC8) wird zur Nutzung der Heckkamerafunktion benötigt. (Einzelheiten erfahren Sie von Ihrem Händler.)

#### ► Heckkamera

Dieses Produkt verfügt über eine Funktion, die automatisch zum Vollbild der an Ihrem Fahrzeug installierten Heckkamera wechselt, wenn sich der Schalthebel in der RÜCKWÄRTSGANG (R)-Position befindet. Der Kamerasteuerungs-Modus ermöglicht Ihnen auch die Prüfung dessen, was sich während der Fahrt hinter Ihnen befindet.

#### ► Kamera für Kamerasteuerung-Modus

Kamerasteuerung kann die ganze Zeit angezeigt werden. Beachten Sie, dass die Größe des Kamerabildes bei dieser Einstellung nicht zur Anpassung geändert wird und ein Teil der Kameraanzeige möglicherweise nicht sichtbar ist. Berühren Sie zur Anzeige der Kameraansicht [Camera View] im AV-Quellenauswahlbildschirm (Seite 18).

**HINWEISE**

- Zum Einstellen der Heckkamera als Kamera für den Kamerasteuerung-Modus stellen Sie [Eingang Rückfahrkamera] auf [Ein] ein (Seite 45).
- Stellen Sie [AV-Eingang] auf [Kamera] ein, wenn Sie die 2. Kamera verwenden (Seite 41).
- Wenn sowohl die Ansicht der Heckkamera als auch der 2. Kamera verfügbar ist, wird eine Taste zum Umschalten der Anzeige eingeblendet. Berühren Sie diese Taste, um zwischen der Ansicht der Heckkamera und der 2. Kamera umzuschalten.

**⚠ VORSICHT**

Pioneer empfiehlt die Verwendung einer Kamera, die spiegelverkehrte Bilder ausgibt. Andernfalls wird das auf dem Bildschirm angezeigte Bild möglicherweise verkehrt herum dargestellt.

- Prüfen Sie sofort, ob die Anzeige auf das Bild der Heckkamera umschaltet, wenn der RÜCKWÄRTSGANG (R) eingelegt wird.
- Wenn der Bildschirm bei normaler Fahrt auf das Vollbild der Heckkamera schaltet, wählen Sie für [Polarität Rückfahrkamera] die jeweils andere Einstellung.
- Wenn Sie während der Anzeige der Kameraansicht  berühren, wird die Bildanzeige vorübergehend ausgeschaltet.
- Wenn sowohl die Ansicht der Heckkamera als auch der 2. Kamera verfügbar ist, wird eine Taste zum Umschalten der Anzeige eingeblendet. Berühren Sie diese Taste, um zwischen der Ansicht der Heckkamera und der 2. Kamera umzuschalten.

Menüelement	Beschreibung
<b>[Kamerasichtfeld]</b> [Ein] [Aus]	Stellen Sie [Ein] ein, um die Kameraansicht jederzeit anzuzeigen. (Der gleiche Modus wird aktiviert, wenn  im Kameraansichtbildschirm berührt wird. Der Einstellungswert wird synchronisiert.)  <b>HINWEISE</b> <ul style="list-style-type: none"> <li>• Zum Einstellen der Heckkamera als Kamera für den Kamerasteuerung-Modus stellen Sie [Eingang Rückfahrkamera] auf [Ein] ein (Seite 45).</li> <li>• Wenn Sie die zweite Kamera verwenden, stellen Sie [AV-Eingang] auf [Kamera] oder [Eingang 2. Kamera] auf [Ein] ein (beiden Einstellungen werden synchronisiert) (Seite 45).</li> </ul> <b>TIPP</b> Sie können diese Funktion auch aktivieren, indem Sie [Kamerasichtfeld] im AV-Quellen-Auswahlbildschirm oder in der Quellenliste berühren.
<b>[Eingang Rückfahrkamera]</b> [Aus] [Ein]	Einstellen der Aktivierung der zweiten Kamera (Frontkamera usw.). Einstellen der Aktivierung der Heckkamera.
<b>[Eingang 2. Kamera]</b> [Aus] [Ein]	Einstellen der Aktivierung der zweiten Kamera (Frontkamera usw.). Diese Funktion wird mit der Einstellung [AV-Eingang] synchronisiert.
<b>[Polarität Rückfahrkamera]</b>	Zum Einstellen der Polarität der Heckkamera.

Menüelement	Beschreibung
[Batterie]	Die Polarität der angeschlossenen Leitung ist positiv.
[Masse]	Die Polarität der angeschlossenen Leitung ist negativ.  <b>HINWEIS</b> Bei falscher Kamerapolaritätseinstellung oder wenn eine falsche Kameraeinstellung erfolgte, drücken und halten Sie  , um den Heckkamerabildschirm freizugeben, und ändern Sie dann die Kamerapolaritätseinstellung in [Batterie].
<b>[Leitlinie Parkassistent]</b> [Ein] [Aus]	Sie können festlegen, ob die Parkassistent-Führungslinien auf dem Bild der Heckkamera angezeigt werden, wenn Sie mit dem Fahrzeug rückwärtsfahren.

Menüelement	Beschreibung
-------------	--------------

[Einst. Leitl. Parkassistent]\*

Zum Anpassen der Führungslinien durch Ziehen oder Berühren von ▲/▼/◀/▶ auf dem Bildschirm. Berühren Sie zum Zurücksetzen der Einstellungen [Stand.].

### ⚠ VORSICHT

- Zum Einstellen der Leitlinien müssen Sie das Fahrzeug an einem sicheren Ort parken und die Handbremse anziehen.
- Schalten Sie unbedingt den Zündschalter aus (ACC OFF), bevor Sie das Fahrzeug zum Anbringen der Markierungen verlassen.
- Der von der Heckkamera projizierte Bereich ist eingeschränkt. Außerdem können die Fahrzeugbreite und die Abstandsführungslinien, die auf dem Heckkamerabild angezeigt werden, von der tatsächlichen Fahrzeugbreite und der Entfernung abweichen. (Die Führungslinien sind gerade Linien.)
- Die Bildqualität kann durch schlechte Lichtverhältnisse, wie beispielsweise nachts oder an einem dunklen Ort, beeinträchtigt werden.

### HINWEIS

Erstellen Sie mit Paketband oder einem ähnlichen Klebeband Markierungen, wie unten dargestellt, bevor Sie die Führungslinien einrichten, damit die Führungslinien in Einklang gebracht werden können.

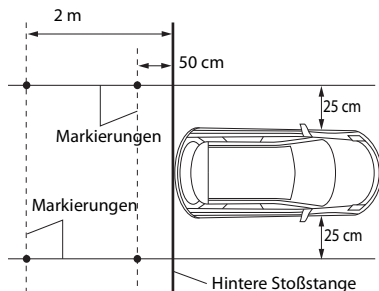

\* Diese Einstellung ist nur verfügbar, wenn Sie das Fahrzeug an einem sicheren Ort anhalten und die Handbremse anziehen.

## [Sicherer Modus]

Menüelement	Beschreibung
[Sicherer Modus] [Ein] [Aus]	Stellen Sie den sicheren Modus ein, der die Bedienung einiger Funktionen nur gestattet, wenn Sie das Fahrzeug an einem sicheren Ort angehalten und die Handbremse angezogen haben.

## [Demomodus]

Menüelement	Beschreibung
[Demomodus] [Ein] [Aus]	Zum Einstellen des Demomodus.

## [Systemsprache]

Menüelement	Beschreibung
[Systemsprache]	Wählen Sie die Systemsprache aus. <ul style="list-style-type: none"> <li>• Falls die eingebettete Sprache und die gewählte Spracheinstellung nicht übereinstimmen, werden die Textinformationen ggf. nicht richtig angezeigt.</li> <li>• Bestimmte Zeichen werden ggf. nicht ordnungsgemäß angezeigt.</li> </ul>

## [Klima umkehren]

Menüelement	Beschreibung
[Klima umkehren] [Ein] [Aus]	Wenn der optionale Fahrzeug-Bus-Adapter angeschlossen ist, kann die linke/rechte Anzeige des Statusbildschirms der Klimaautomatik vertauscht werden, wenn die Anzeige nicht mit der des Fahrzeugs übereinstimmt.

## [Einst. wiederherstellen]

Berühren Sie [Wiederherst.], um die Einstellungen auf die Standardeinstellungen zurückzusetzen.

### ⚠ VORSICHT

Schalten Sie den Motor nicht aus, während die Einstellungen wiederhergestellt werden.

## [Wi-Fi-Einstellungen]

Menüelement	Beschreibung
[Wi-Fi-Einstellungen]	(Seite 17)

**HINWEIS**

Diese Einstellung ist nur verfügbar, wenn Sie das Fahrzeug an einem sicheren Ort anhalten und die Handbremse anziehen.

Menüelement	Beschreibung
<b>[Alle Einstellungen]</b>	Fast alle Einstellungen oder aufgezeichneten Inhalte werden auf den Standard zurückgesetzt.
<b>[Audio-Einstellungen]</b>	Die Standard-Audio-Einstellungen werden wiederhergestellt.  <b>HINWEIS</b> Diese Einstellung steht zur Verfügung, wenn die Quelle deaktiviert ist.
<b>[Themeneinstellungen]</b>	Die Standard-Motiv-Einstellungen werden wiederhergestellt.
<b>[Bluetooth-Einstellungen]</b>	Die Standard-Bluetooth-Einstellungen werden wiederhergestellt.

**[Tastatur]**

Menüelement	Beschreibung
<b>[Tastatur]</b>	Sie können die Tastatur im AppRadio Mode + verwenden, indem Sie die Sprache der iPhone-Tastatur einstellen.  <b>HINWEIS</b> <ul style="list-style-type: none"> <li>Legen Sie die gleiche Systemsprachen-Einstellung wie beim iPhone fest, um diese Funktion ordnungsgemäß bedienen zu können.</li> <li>Diese Funktion steht nur beim iPhone im AppRadio Mode + zur Verfügung.</li> </ul>

**[Piepton]**

Menüelement	Beschreibung
<b>[Piepton]</b> [Ein] [Aus]	Wählen Sie [Aus], um den Piepton beim Betätigen der Taste oder Berühren des Bildschirms zu deaktivieren.

**[Kalibrierung Touchpanel]**

Wenn Sie bemerken, dass die Sensortasten auf dem Bildschirm von den tatsächlichen Positionen abweichen, die auf Ihre Berührung reagieren, passen Sie die Reaktionspositionen des Sensortastenbildschirms an.

**HINWEISE**

- Verwenden Sie kein spitzes Werkzeug, wie einen Kugelschreiber oder einen Druckbleistift. Andernfalls kann der Bildschirm beschädigt werden.
- Schalten Sie den Motor nicht aus, während die angepassten Positionsdaten gespeichert werden.
- Diese Einstellung ist nur verfügbar, wenn Sie das Fahrzeug an einem sicheren Ort anhalten und die Handbremse anziehen.

Menüelement	Beschreibung
<b>[Kalibrierung Touchpanel]</b>	<ol style="list-style-type: none"> <li><b>Berühren Sie zwei Ecken des Bildschirms entlang der Pfeile und berühren Sie dann gleichzeitig zweimal die Mitte der beiden [+] Zeichen.</b></li> <li><b>Drücken Sie [■].</b> Die Einstellungsergebnisse werden gespeichert.</li> <li><b>Drücken Sie noch einmal [■].</b> Fahren Sie mit der 16-Punkte-Einstellung fort.</li> <li><b>Berühren Sie sanft die Mitte des auf dem Bildschirm angezeigten [+] Zeichens.</b> Das Ziel zeigt die Reihenfolge an. <ul style="list-style-type: none"> <li>• Wenn Sie [■] drücken, gelangen Sie zur vorherigen Einstellposition zurück.</li> <li>• Wenn Sie [■] drücken und halten, wird die Einstellung abgebrochen.</li> </ul> </li> <li><b>Drücken und halten Sie [■].</b> Die Einstellungsergebnisse werden gespeichert.</li> </ol>

**[Dimmer-Einstellungen]****HINWEIS**

Diese Einstellung ist nur verfügbar, wenn Sie das Fahrzeug an einem sicheren Ort anhalten und die Handbremse anziehen.

Menüelement	Beschreibung
<b>[Dimmer-Auslöser]</b>	Zur Einstellung des Helligkeitsauslösers für den Dimmer.
[Auto]	Schaltet den Dimmer automatisch entsprechend dem Fahrlicht Ihres Fahrzeugs aus oder ein.
[Manuell]	Schaltet den Dimmer manuell ein oder aus.
[Uhrzeit]	Schaltet den Dimmer zur eingestellten Uhrzeit ein oder aus.
<b>[Tag/Nacht]</b>	Zum Einstellen der Dimmerdauer am Tag oder in der Nacht. Sie können diese Funktion nutzen, wenn [Dimmer-Auslöser] auf [Manuell] gesetzt ist.
[Tag]	Schaltet die Dimmerfunktion aus.
[Nacht]	Schaltet die Dimmerfunktion ein.

Menüelement	Beschreibung
<b>[Dimmer-Dauer]</b>	<p>Passen Sie die Zeit, für die der Dimmer ein- oder ausgeschaltet ist, durch Ziehen der Cursors oder Berühren von ◀ oder ▶ an.</p> <p>Sie können diese Funktion nutzen, wenn [Dimmer-Auslöser] auf [Uhrzeit] gesetzt ist.</p> <p><b>TIPPS</b></p> <ul style="list-style-type: none"> <li>Jede Berührung von ◀ oder ▶ verschiebt den Cursor in 15-Minuten-Schritte rück- oder vorwärts.</li> <li>Wenn die Cursors an demselben Punkt positioniert werden, beträgt die Verfügbarkeitsdauer des Dimmers 0 Stunden.</li> <li>Wenn der Cursor zur Einstellung der Abschaltzeit am linken Ende und der Cursor zur Einstellung der Einschaltzeit am rechten Ende positioniert wird, beträgt die Verfügbarkeitsdauer des Dimmers 0 Stunden.</li> <li>Wenn der Cursor zur Einstellung der Einschaltzeit am linken Ende und der Cursor zur Einstellung der Abschaltzeit am rechten Ende positioniert wird, beträgt die Verfügbarkeitsdauer des Dimmers 24 Stunden.</li> </ul> <p><b>HINWEIS</b></p> <p>Die Zeitanzeige der Dimmzeit-Einstelleiste hängt von der Uhranzeigeeinstellung ab (Seite 57).</p>

Menüelement	Beschreibung
<b>[Dimmerpegel]</b> [+1] bis [+48]	Passen Sie die Bildschirmhelligkeit an.
<b>[Temperatur]</b> [-3] bis [+3]	Passen Sie die Farbtemperatur an, was zu einem besseren Weißabgleich führt.

\* Bei einigen Bildern können Sie [Farbton] und [Farbe] nicht einstellen.

#### **HINWEISE**

- Die Einstellungen von [Helligkeit], [Kontrast] und [Dimmerpegel] werden separat gespeichert, wenn sich das Fahrlicht Ihres Fahrzeugs aus- (Tageszeit) und einschaltet (Nachtzeit).
- [Helligkeit] und [Kontrast] werden je nach der Einstellung von [Dimmer-Einstellungen] automatisch umgeschaltet.
- [Dimmerpegel] ermöglicht die Änderung der Einstellung oder Zeit zum Ein- oder Ausschalten (Seite 47).
- Die Bildeinstellung ist bei bestimmten Heckkameras möglicherweise nicht verfügbar.
- Die Einstellungsinhalte können separat gespeichert werden.

### **[Systeminformationen]**

Menüelement	Beschreibung
<b>[Firmware-Information]</b>	<p>Zeigt die Firmware-Version an.</p> <p><b>TIPP</b></p> <p>Sie können auch die Open-Source-Lizenz der Funktionen prüfen, mit denen dieses Produkt ausgestattet ist, indem Sie in diesem Menü [Lizenz] berühren.</p>

### **[Bildeinstellung]**

Sie können das Bild für jede Quelle und die Heckkamera individuell einstellen.

#### **⚠ VORSICHT**

Aus Sicherheitsgründen können Sie einige dieser Funktionen nicht verwenden, während sich Ihr Fahrzeug bewegt. Halten Sie zur Aktivierung dieser Funktionen an einem sicheren Ort an und ziehen Sie die Handbremse an.

Um Einstellungen über das folgende Menü vorzunehmen, berühren Sie ◀, ▶, ▲, ▼.

Menüelement	Beschreibung
<b>[Helligkeit]</b> [-24] bis [+24]	Passen Sie die Schwarz-Intensität an.
<b>[Kontrast]</b> [-24] bis [+24]	Passen Sie den Kontrast an.
<b>[Farbe]*</b> [-24] bis [+24]	Passen Sie die Farbsättigung an.
<b>[Farbton]*</b> [-24] bis [+24]	Passen Sie den Farbton an (Betonung von rot oder grün).

Menüelement	Beschreibung
[Firmware Update]	<p><b>⚠ VORSICHT</b></p> <ul style="list-style-type: none"> <li>Das externe Speichermedium zur Aktualisierung darf nur die entsprechende Aktualisierungsdatei enthalten.</li> <li>Schalten Sie dieses Produkt niemals aus, werfen Sie die SD-Speicherkarte nicht aus und trennen Sie das USB-Speichermedium nicht, während die Firmware aktualisiert wird.</li> <li>Die Firmware kann nur bei angehaltenem Fahrzeug und gezogener Handbremse aktualisiert werden.</li> <li>Sie können die alte Firmware-Version nicht mehr aktualisieren, nachdem die neueste Firmware aktualisiert wurde.</li> </ul> <ol style="list-style-type: none"> <li><b>Laden Sie die Firmware-Aktualisierungsdateien auf den Computer herunter.</b></li> <li><b>Verbinden Sie ein leeres (formatiertes) Speichermedium mit Ihrem Computer, wählen Sie die richtige Aktualisierungsdatei aus und kopieren Sie sie auf das USB-Speichermedium.</b></li> <li><b>Verbinden Sie das externe Speichermedium mit diesem Produkt (Seite 27).</b></li> <li><b>Schalten Sie die Quelle aus (Seite 18).</b></li> <li><b>Rufen Sie den [System]-Einstellungsbildschirm auf (Seite 44).</b></li> <li><b>Berühren Sie [Systeminformationen].</b></li> <li><b>Berühren Sie [Firmware Update].</b></li> <li><b>Berühren Sie [Weiter].</b></li> </ol> <p>Folgen Sie den Anweisungen auf dem Bildschirm, um die Aktualisierung der Firmware abzuschließen.</p> <p><b>HINWEIS</b></p> <p>Wenn auf dem Bildschirm eine Fehlermeldung angezeigt wird, berühren Sie das Display und führen Sie die oben aufgeführten Schritte erneut aus.</p>

Menüelement	Beschreibung
[3D-Kalibrierungsstatus]	<p>Überprüfen Sie den Kalibrierungsstatus des Sensors, wie z.B. den Kalibrierungsgrad. Sie können auch die aktuellen Sensorwerte und die Gesamtzahl der Geschwindigkeitsimpulse überprüfen. Um die im Sensor gespeicherten Kalibrierungsergebnisse zu löschen, befolgen Sie die Schritte unten.</p> <ol style="list-style-type: none"> <li><b>Berühren Sie [Distanz] oder [Tachopulse] und berühren Sie dann [Ja].</b></li> <li><b>Berühren Sie [Lernen] und berühren Sie dann [Alle zurücksetzen].</b></li> </ol> <p><b>TIPP</b></p> <p>Berühren Sie [Alle zurücksetzen], um den Sensor nach der Änderung der Installationsposition bzw. des Installationswinkels zurückzusetzen.</p> <p><b>HINWEIS</b></p> <p>Wenn Sie [Entfernung zurücksetzen] berühren, werden alle unter [Distanz] gespeicherten Kalibrierungsdaten gelöscht.</p>
[Verbindungsstatus]	<p>Stellen Sie sicher, dass die Kabel zwischen diesem Produkt und dem Fahrzeug ordnungsgemäß angeschlossen sind.</p> <p>[GPS-Antenne] Zeigt den Verbindungsstatus der GPS-Antenne ([OK] oder [NOK]) und die Empfangsempfindlichkeit an.</p> <p><b>HINWEIS</b></p> <p>Wenn der Empfang schlecht ist, ändern Sie bitte die Einbaulage der GPS-Antenne.</p>
[Positionierungsstatus]	<p>Zeigt den Positionierungsstatus (3D-Positionierung, 2D-Positionierung oder keine Positionierung), die Anzahl der für die Positionierung verwendeten Satelliten (orange) und die Anzahl der Satelliten an, die ein Signal empfangen haben (gelb). Wenn Signale von mehr als drei Satelliten empfangen wurden, kann die aktuelle Position bestimmt werden.</p>
[Installation]	<p>Zeigt an, ob die Einbauposition des Produkts korrekt ist. Wenn es korrekt eingebaut wurde, wird [OK] angezeigt. Wenn das Produkt in einem übermäßig steilen Winkel eingebaut wurde, der die Beschränkung für den Einbauwinkel übersteigt, wird [NOK(Install.-Winkel)] angezeigt. Wenn der Einbau des Produkts immer wieder verändert wird und es nicht fest fixiert ist, wird [NOK(Vibration)] angezeigt.</p>
[Tachopulse]	<p>Der von diesem Produkt erkannte Geschwindigkeitsimpulswert wird angezeigt.</p>



Menüelement	Beschreibung
[Beleuchtung]	Zeigt den Status der Scheinwerfer oder kleiner Lampen des Fahrzeugs an.
[Rückfahrtsignal]	Wenn die Gangschaltung in die Position „R“ (Rückwärtsgang) bewegt wird, schaltet das Signal zu [Hoch] oder [Gering] um. Das angezeigte Signal variiert abhängig vom Fahrzeug.
[Fahrzeug-Bus]	Zeigt den Status des optionalen Fahrzeug-Bus-Adapters an.









## Designeinstellungen

### VORSICHT

Schalten Sie den Motor nicht aus, während ein Bild von einem externen Speichermedium importiert wird.

Die Menüelemente variieren abhängig von der Programmquelle.

Menüelement	Beschreibung
[Hintergrund] [Start] [AV]	Wählen Sie das Hintergrundbild unter den voreingestellten Elementen dieses Produktes oder unter den Originalbildern über das externe Gerät aus, wie zum Beispiel ein USB-Speichergerät oder eine SD-Speicherkarte. <b>TIPP</b> Das Hintergrundbild kann unter der Auswahl für den Startmenübildschirm und den AV-Bedienbildschirm ausgewählt werden.
Voreingestellte Anzeige	Dient zur Auswahl einer gewünschten Vorlage als Hintergrundanzeige.
 (benutzerdefiniert)*	Dient zur Auswahl eines Hintergrundbilds, das von einem externen Speichermedium importiert worden ist. Um das Bild von einem externen Gerät festzulegen, berühren Sie  und wählen Sie dann das gewünschte Bild aus, indem Sie das gewünschte externe Speichergerät auswählen, nachdem Sie das Gerät angeschlossen haben. <b>HINWEIS</b> Die Hintergrund-Bildanzeige muss in den folgenden Formaten erfolgen. • JPEG-Bilddateien (.jpg oder .jpeg) • Zulässige Datengröße ist 10 MB oder kleiner • Zulässige Bildgröße ist 4 000 Pixel x 4 000 Pixel oder kleiner
[OFF] (aus)	Blendet die Hintergrundanzeige aus.

Menüelement	Beschreibung
[Beleuchtung]	Wählen Sie eine Beleuchtungsfarbe aus der Farbliste aus oder erstellen Sie eine definierte Farbe.
Farbige Tasten	Wählen Sie die gewünschte voreingestellte Farbe aus.
 (benutzerdefiniert)	Zeigt den Bildschirm an, in dem die Beleuchtungsfarbe individuell angepasst werden kann. Um die definierte Farbe anzupassen, berühren Sie  und dann  oder  , um die Helligkeit und die Stufe für rot, grün und blau anzupassen, um Ihre bevorzugte Farbe zu erzeugen. Um die benutzerdefinierte Farbe im Speicher anzupassen, halten Sie [Memo] gedrückt. Bei der nächsten Einstellung der Beleuchtung ist die benutzerdefinierte Farbe dann durch Berühren von  verfügbar. <b>TIPP</b> Sie können den Farbton auch durch Ziehen der Farbleiste anpassen.
 (Regenbogen)	Schaltet nacheinander langsam zwischen den voreingestellten Farben um.
[Motiv]	Wählen Sie die Designfarbe aus. <b>TIPP</b> Durch Berühren von [Start] oder [AV] kann eine Vorsicht des Startmenübildschirms bzw. des AV-Bedienbildschirms aufgerufen werden.
[Uhr]	Wählen Sie unter den voreingestellten Bildern den Stil für die Uhr aus.
Voreingestellte Bilder	Wählen Sie den gewünschten vorgegebenen Stil für die Uhr aus.
[OFF] (aus)	Blendet die Uhranzeige aus.
[Begrüßungsbildschirm]	Wählen Sie den Begrüßungsbildschirm unter den voreingestellten Bildern dieses Produktes oder über das externe Gerät aus, wie zum Beispiel ein USB-Speichergerät oder eine SD-Speicherkarte.
Voreingestellte Bilder	Dient zur Auswahl einer gewünschten Vorlage als Begrüßungsbildschirm.
 (benutzerdefiniert)*	Dient zur Auswahl eines Begrüßungsbilds, das von einem externen Speichergerät importiert worden ist. Um das Bild von einem externen Gerät festzulegen, berühren Sie  und wählen Sie dann das gewünschte Bild aus, indem Sie das gewünschte externe Speichergerät auswählen, nachdem Sie das Gerät angeschlossen haben.

\* Das externe Speichermedium wird vorher eingesetzt oder eingesteckt, um das Bild anzupassen (Seite 27).

## Kopieren der Einstellungen

Sie können die Einstellungen, die Sie auf dem [Motiv]-Bildschirm vorgenommen haben, auf ein externes Speichermedium exportieren. Ebenso können sie von einem externen Speichermedium importiert werden.

### VORSICHT

Schalten Sie den Motor nicht aus, während die Einstellungen exportiert oder importiert werden.

### HINWEISE

- Wenn mehrere externe Speichermedien mit verfügbaren Daten mit diesem Produkt verbunden sind, ist die Prioritätsreihenfolge für die Ziele, zu denen die Themeneinstellungen exportiert oder von denen sie importiert werden, wie folgt:
  - ① SD-Speicherkarte
  - ② USB-Speichermedium (USB-Anschluss 1)
  - ③ USB-Speichermedium (USB-Anschluss 2)
- Diese Einstellung ist nur verfügbar, wenn Sie das Fahrzeug an einem sicheren Ort anhalten und die Handbremse anziehen.

### ► Export der Themeneinstellungen

1 Stellen Sie das externe Speichergerät ein (Seite 27).

2 Drücken Sie .

3 Berühren Sie  und dann .

4 Berühren Sie [Export].

5 Berühren Sie die Option, die Sie exportieren wollen.

[Beleuchtung]

[Motiv]

[Begrüßungsbildschirm]

[Alle ausw.]

6 Berühren Sie [Export].

### ► Import der Themeneinstellungen

1 Stellen Sie das externe Speichergerät ein (Seite 27).

Es erscheint eine Meldung, die bestätigt, ob die gespeicherten Einstellendaten importiert werden sollen.

2 Berühren Sie [Import].

## Audioeinstellungen

Die Menüelemente variieren abhängig von der Programmquelle. Einige dieser Menüelemente sind nicht verfügbar, wenn die Lautstärke stummgeschaltet oder die Quelle ausgeschaltet ist.

Menüelement	Beschreibung
<b>[Grafik-EQ]</b> [Super-Bass] [Kräftig] [Natürl.] [Vokal] [Flach] [Custom1] [Custom2]	<p>Wählen Sie die Equalizer-Kurve aus oder passen Sie sie an. Wählen Sie eine Kurve aus, die Sie als Grundlage für die Anpassung verwenden möchten, und berühren Sie dann die Frequenz, die Sie anpassen möchten.</p> <p><b>TIPPS</b></p> <ul style="list-style-type: none"><li>• Wenn Sie [Custom1] oder [Custom2] berühren, wird die aktuell unter [Custom1] oder [Custom2] gespeicherte Equalizer-Kurve abgerufen.</li><li>• Wenn die unter [Custom1] oder [Custom2] gespeicherte Equalizer-Kurve geändert wird, wird jede gespeicherte Kurve überschrieben.</li><li>• Wenn Sie Ihren Finger über die Leisten mehrerer Equalizer-Bänder ziehen, ändern sich die Equalizer-Kurveinstellungen jeder Leiste zum Wert der berührten Stelle.</li><li>• Wenn eine andere gespeicherte Equalizer-Kurve als [Custom1] oder [Custom2] geändert wird, wird die Kurveinstellung unter [Custom1] überschrieben.</li></ul>
<b>[Fader/Balance]</b>	<p>Berühren Sie zum Anpassen der Front-/Hecklautsprecherbalance  oder . Setzen Sie bei Verwendung eines Dual-Lautsprechersystems [Front] und [Heck] auf [0].</p> <p>Berühren Sie zum Anpassen der Balance des linken/rechten Lautsprechers  oder .</p> <p><b>TIPP</b></p> <p>Sie können den Wert durch Ziehen des Punkts in der angezeigten Tabelle einstellen.</p> <p><b>HINWEIS</b></p> <p>Wenn [Netzwerk-Modus] als Lautsprechermodus ausgewählt ist, kann nur die Balance angepasst werden.</p>
<b>[Mute-Level]</b>	<p>Wählen Sie das Stummschalten oder Dämpfen der AV-Programmquellenlautstärke und der Lautstärke einer iPhone- oder Smartphone-App, wenn das Navigationssystem eine Sprachführung ausgibt.</p>
[ATT]	Die Lautstärke liegt 20 dB unter der aktuellen Lautstärke.
[Stumm]	Die Lautstärke wird 0.
[Aus]	Die Lautstärke ändert sich nicht.

Menüelement	Beschreibung
<b>[Quellenpegelanpassung]</b> [-4] bis [+4]	<p>Passen Sie den Lautstärkepegel jeder Quelle an, um starke Änderungen der Lautstärke zu verhindern, wenn zwischen anderen Quellen als FM umgeschaltet wird. Berühren Sie  oder , um die Quellenlautstärke anzupassen, nachdem Sie den FM-Tuner-Lautstärkepegel mit dem Pegel der Quelle verglichen haben.</p> <p><b>TIPP</b></p> <p>Wenn Sie den Cursoreinstellbereich direkt berühren, ändert sich die SLA-Einstellung (Quellenpegelanpassung) auf den Wert der berührten Stelle.</p> <p><b>HINWEISE</b></p> <ul style="list-style-type: none"> <li>Die Einstellungen basieren auf dem FM-Tuner-Lautstärkepegel, der unverändert bleibt.</li> <li>Wenn der FM-Tuner als AV-Programmquelle gewählt ist, kann diese Funktion nicht gewählt werden.</li> </ul>
<b>[Subwoofer]</b> [Ein] [Aus]	<p>Legen Sie fest, ob die Ausgabe über den rückwärtigen Subwoofer über das Produkt aktiviert oder deaktiviert werden soll.</p> <p><b>HINWEIS</b></p> <p>Wenn [Aus] ausgewählt ist, ist die Anpassung des Subwoofers unter [Lautsprecherpegel], [Laufzeitkorrektur] und [Frequenzweiche] nicht verfügbar.</p>
<b>[Lautsprecherpegel]</b> <b>Hörposition*1*2</b> [Aus] [Vorne L] [Vorne R] [Front] [Alle]	<p>Passen Sie den Lautsprecher-Ausgabepegel der Hörposition an.</p> <ol style="list-style-type: none"> <li><b>Berühren Sie  oder , um die Hörposition anzupassen, und wählen Sie dann den Ausgabelauslautsprecher.</b></li> <li><b>Berühren Sie  oder , um den ausgewählten Lautsprecherausgabepegel anzupassen.</b></li> </ol>
<b>Standard-Modus*3</b> [Vorne L] [Vorne R] [Hinten L] [Hinten R] [Subwoofer] <b>Netzwerk-Modus*3</b> [Höhen L] [Höhen R] [Mitten L] [Mitten R] [Subwoofer] <b>Lautsprecher-Ausgabepegel</b> [-24] bis [10]	
<b>[Frequenzweiche]</b>	<p>Wählen Sie eine Lautsprechereinheit (Filter), um die HPF- oder LPF-Grenzfrequenz und die Steilheit für jede Lautsprechereinheit anzupassen (Seite 54).</p>
<b>[Subwoofer-Einstellungen]</b>	<p>Wählen Sie die Subwooferphase (Seite 54).</p>

Menüelement	Beschreibung
<b>[Hörposition]*1</b> [Aus] [Vorne L] [Vorne R] [Front] [Alle]	<p>Wählen Sie eine Hörposition aus, die zum Mittelpunkt der Soundeffekte wird.</p>
<b>[Laufzeitkorrektur]</b> [Ein] [Aus] <b>Hörposition*1*2</b> [Aus] [Vorne L] [Vorne R] [Front] [Alle] <b>Standard-Modus*3*4</b> [Vorne L] [Vorne R] [Hinten L] [Hinten R] [Subwoofer] <b>Netzwerk-Modus*3*4</b> [Höhen L] [Höhen R] [Mitten L] [Mitten R] [Subwoofer] <b>Abstand</b> [0] bis [350]	<p>Wählen Sie die Zeitanpassungseinstellungen aus oder passen Sie sie so an, dass sie den Abstand zwischen der Hörposition und jedem Lautsprecher widerspiegeln. Messen Sie den Abstand zwischen dem Kopf des Hörers und jedem Lautsprecher.</p> <ol style="list-style-type: none"> <li><b>Berühren Sie  oder , um die Hörposition anzupassen, und wählen Sie dann den Ausrichtungslautsprecher.</b></li> <li><b>Berühren Sie zur Eingabe der Entfernung zwischen dem ausgewählten Lautsprecher und der Hörposition  oder .</b></li> </ol> <p><b>TIPP</b></p> <p>Wenn Sie [LZK Ein] berühren, wird die Zeitabgleichseinstellung zwangsweise deaktiviert.</p> <p><b>HINWEIS</b></p> <p>Diese Funktion ist nur verfügbar, wenn die Einstellung der Hörposition auf [Vorne L] oder [Vorne R] gesetzt ist.</p>
<b>[Auto EQ]</b> [Ein] [Aus]	<p>Stellen Sie die Equalizer-Automatik entsprechend der Fahrzeugakustik ein. Um diese Funktion nutzen zu können, muss die Auto EQ-Messung vorab durchgeführt werden (Seite 54).</p>
<b>[Auto EQ&amp;LZK-Messung]</b>	<p>Misst die Fahrzeugakustik, den Equalizer und die Zeitanpassung und passt sie automatisch entsprechend dem Fahrzeuginnenraum an (Seite 54).</p>
<b>[Einstellungen speichern]</b>	<p>Speichert die folgenden aktuellen Klangeinstellungen durch Berühren von [OK], um sie später wieder aufzurufen: Bassverstärkung, Flanke, Subwooferphase, Lautsprecherpegel, Grafik-EQ, HPF/LPF, Hörposition, Frequenzweiche, Laufzeitkorrektur.</p> <p><b>TIPP</b></p> <p>Wenn Sie [Abbrechen] berühren, wird wieder der [Audio]-Einstellungsbildschirm aufgerufen.</p>
<b>[Einstellungen laden]</b>	<p>Laden Sie die Klangeinstellungen.</p> <p><b>HINWEISE</b></p> <ul style="list-style-type: none"> <li>[Klangeinstellung] ist nur verfügbar, wenn Sie bereits die Klangeinstellungen gespeichert haben (Seite 52).</li> <li>[Auto EQ&amp;VF Einstellung] ist nur verfügbar, wenn Sie bereits eine Auto EQ-Messung durchgeführt haben (Seite 53).</li> </ul>

Menüelement	Beschreibung
[ASL]	Stellen Sie einen von fünf Pegeln ein, um den Audio-Lautstärkepegel abhängig von der Fahrgeschwindigkeit und den Straßenbedingungen zu steigern.
[Bassverstärkung] [0] bis [6]	Passen Sie den Bassverstärkungspegel an.
[Ausgang hinterer Lautsprecher] [Heck] [Subwoofer]	Wählen Sie den hinteren Lautsprecherausgang aus. <b>HINWEISE</b> <ul style="list-style-type: none"> <li>• Diese Funktion ist verfügbar, wenn [Standard-Modus] als Lautsprechermodus gewählt ist.</li> <li>• Wenn [Subwoofer] ausgewählt ist, ist die Anpassung des rückwärtigen Lautsprechers unter [Lautsprecherpegel], [Laufzeitkorrektur] und [Frequenzweiche] nicht verfügbar.</li> </ul>
[Loudness] [Aus] [Gering] [Mittel] [Hoch]	Diese Funktion kompensiert Mängel in nieder- und hochfrequenten Bereichen bei geringer Lautstärke.
[Autom. Pegelregelung]	Korrigiert automatisch Abweichungen des Audiopegels zwischen Musikdateien oder Quellen.
[Aus]	Schaltet die automatische Pegelsteuerung aus.
[Modus1]	Korrigiert leichte Abweichungen des Audiopegels zwischen Musikdateien und Quellen (für ein Audiosignal mit engem dynamischem Bereich).
[Modus2]	Korrigiert große Abweichungen des Audiopegels zwischen Musikdateien und Quellen (für ein Audiosignal mit breitem dynamischem Bereich).
[Sound Retriever] [Aus] [Modus1] [Modus2]	Verstärkt komprimierte Audiosignale akustisch und stellt automatisch die ursprüngliche Klangfülle wieder her. <b>TIPP</b> [Modus2] hat einen stärkeren Effekt als [Modus1].

\*1 [Alle] ist nicht verfügbar, wenn [Netzwerk-Modus] als Lautsprechermodus gewählt ist.

\*2 Wenn Sie die Einstellung der Hörposition ändern, werden die Lautstärkepegel aller Lautsprecher in Übereinstimmung mit der Einstellung angepasst.

\*3 Um diese Funktion nutzen zu können, muss die Fahrzeugakustik vorab gemessen werden.

\*4 Diese Funktion ist nur verfügbar, wenn die [Hörposition]-Einstellung auf [Vorne L] oder [Vorne R] gesetzt ist.

### Automatisches Anpassen der Equalizer-Kurve (Auto EQ)

Durch Messen der Fahrzeugakustik kann die Equalizerkurve automatisch an den Fahrzeuginnenraum angepasst werden.

### ⚠️ WARNUNG

Ein lauter Ton (Geräusch) kann bei Messung der Fahrzeugakustik von den Lautsprechern ausgehen werden. Führen Sie die Auto EQ-Messung niemals während der Fahrt durch.

### ⚠️ VORSICHT

- Prüfen Sie den Einbauzustand vor der Auto EQ-Messung sorgfältig, da die Lautsprecher in den folgenden Fällen beschädigt werden können:
  - Wenn die Lautsprecher falsch angeschlossen sind. (Beispielsweise wenn der Hecklautsprecher als Subwoofer-Ausgang angeschlossen ist.)
  - Wenn ein Lautsprecher an einem Leistungsverstärker angeschlossen ist, dessen Ausgangsleistung die Belastbarkeit des Lautsprechers überschreitet.
- Wenn das Akustik-Messmikrofon (separat erhältlich) nicht an einem geeigneten Ort platziert wurde, kann der Messton laut ausfallen und die Messung viel Zeit in Anspruch nehmen, was eine Entladung der Batterie zur Folge hat. Achten Sie auf die korrekte Platzierung des Mikrofons.

### ▶ Vor Aktivierung der Auto EQ-Funktion

- Führen Sie die Auto EQ-Messung an einem geräuscharmen Ort durch, lassen Sie Fahrzeugmotor und Klimaanlage ausgeschaltet. Schalten Sie außerdem zuvor die Stromversorgung zum Auto- oder Mobiltelefon im Fahrzeug aus oder nehmen Sie das Telefon aus dem Fahrzeug. Umgebungsgeräusche können eine korrekte Messung der Fahrzeugakustik unmöglich machen.
- Achten Sie darauf, das Mikrofon zur Akustikmessung (separat erhältlich) zu nutzen. Die Verwendung anderer Mikrofone kann die Messung verhindern oder zu einer falschen Messung der Fahrzeugakustik führen.
- Zur Durchführung der Auto EQ-Messung müssen die Frontlautsprecher angeschlossen sein.
- Wenn dieses Produkt an einen Leistungsverstärker mit Eingangspegelregelung angeschlossen ist, kann die Auto EQ-Messung unmöglich sein, wenn der Eingangspegel des Leistungsverstärkers auf einen Pegel unter dem Standardwert eingestellt ist.
- Wenn dieses Produkt an einen Leistungsverstärker mit einem LPF (Tiefpassfilter) angeschlossen ist, schalten Sie den LPF vor der Auto EQ-Messung ab. Stellen Sie zudem die Grenzfrequenz für den integrierten LPF eines aktiven Subwoofers auf die höchste Frequenz ein.
- Die Entfernung wird zur optimalen Klangverzögerung mikroprozessorgesteuert berechnet, um optimale Ergebnisse zu erzielen. Ändern Sie diesen Wert nicht.
  - Im Fahrzeug treten starke Schallreflexionen und Klangverzögerungen auf.
  - Der LPF eines Aktiv-Subwoofers oder ein externer Verstärker verzögert tieffrequente Klänge.
- Falls ein Fehler während der Messung auftritt, prüfen Sie vor der Messung der Fahrzeugakustik Folgendes.
  - Frontlautsprecher (links/rechts)
  - Hecklautsprecher (links/rechts)
  - Geräuscheinwirkung
  - Akustik-Messmikrofon (separat erhältlich)
  - Batteriezustand

## ► Durchführen der Auto EQ-Messung

### VORSICHT

Schalten Sie den Motor nicht aus, während die Messung vorgenommen wird.

#### HINWEISE

- Auto EQ ändert die Klangeinstellungen wie folgt:
  - Die Überblend-/Balance-Einstellungen werden auf Mittelstellung rückgesetzt (Seite 51).
- Frühere Auto EQ-Einstellungen werden überschrieben.

### 1 Stellen Sie das Fahrzeug an einem ruhigen Ort ab, schließen Sie alle Türen und das Schiebedach, und stoppen Sie dann den Motor.

Bei laufendem Motor macht dessen Geräusch eine korrekte Auto EQ-Messung unmöglich.

#### HINWEIS

Wenn während der Messung Fahr einschränkungen erfasst werden, wird die Messung abgebrochen.

### 2 Befestigen Sie das Akustik-Messmikrofon (separat erhältlich) nach vorne gerichtet in der Mitte der Kopfstütze am Fahrersitz.

Die Auto EQ-Messung kann je nach Standort des Mikrofons variieren. Positionieren Sie das Mikrofon bei Bedarf auf dem Beifahrersitz und führen die Auto EQ-Messung durch.

### 3 Trennen Sie das iPhone oder Smartphone.

### 4 Schalten Sie die Zündung ein (ACC ON).

Falls Klimaanlage oder Heizung des Fahrzeugs eingeschaltet sind, schalten Sie sie aus.

### 5 Stellen Sie die AV-Quelle auf [Source OFF] ein (Seite 18).

### 6 Drücken Sie .

### 7 Berühren Sie und dann .

### 8 Berühren Sie [Auto EQ&LZK-Messung].

### 9 Schließen Sie das Mikrofon für die Akustikmessung (separat erhältlich) an dieses Produkt an.

Stecken Sie das Mikrofon in die Auto EQ-Mikrofoneingangsbuchse an diesem Produkt (Seite 6).

#### HINWEIS

Verwenden Sie ein Verlängerungskabel (separat erhältlich), falls das Mikrofonkabel (separat erhältlich) nicht lang genug ist.

### 10 Berühren Sie zur Auswahl der aktuellen Hörposition [Vorne L] oder [Vorne R].

### 11 Berühren Sie [Start].

Ein 10-Sekunden-Countdown beginnt.

#### HINWEIS

Die Bluetooth-Verbindung wird vor dem Start des Vorgangs getrennt.

### 12 Verlassen Sie das Fahrzeug und schließen Sie die Türen, bevor der Countdown zu Ende ist.

Nach Ablauf des Countdowns wird ein Messton (Rauschen) von den Lautsprechern ausgegeben, und die Auto EQ-Messung beginnt.

### 13 Warten Sie, bis die Messung abgeschlossen ist.

Wenn die Auto EQ-Messung abgeschlossen ist, wird eine Mitteilung angezeigt.

#### HINWEIS

Die für die Messung benötigte Zeit hängt vom Fahrzeugtyp ab.

#### TIPP

Berühren Sie zum Stoppen der Messung [Stopp].

### 14 Bewahren Sie das Mikrofon gut im Handschuhfach oder an einem anderen sicheren Ort auf.

Wenn das Mikrofon längere Zeit direktem Sonnenlicht ausgesetzt wird, kann die resultierende Erwärmung eine Verformung, Verfärbung oder Funktionsstörung des Mikrofons verursachen.

## Anpassung des Grenzfrequenzwertes

Sie können den Grenzfrequenzwert jedes Lautsprechers anpassen.

Die folgenden Lautsprecher können angepasst werden:

[Standard-Modus]: Front, Heck, Subwoofer.

[Netzwerk-Modus]: Hoch, Mittel, Subwoofer.

#### HINWEISE

- Subwoofer-Einstellungen sind nur verfügbar, wenn [Subwoofer] auf [Ein] steht.
- Einstellungen der hinteren Lautsprecher sind nur verfügbar, wenn [Ausgang hinterer Lautsprecher] auf [Heck] steht.

### 1 Drücken Sie .

### 2 Berühren Sie und dann .

### 3 Berühren Sie [Frequenzweiche] oder [Subwoofer-Einstellungen].

### 4 Wechseln Sie durch Berühren von oder zwischen den folgenden Lautsprechern.

### 5 Ziehen Sie den Grafen, um die Abschaltposition einzustellen.

### 6 Ziehen Sie den niedrigsten Punkt des Grafen, um die Abschaltflanke einzustellen. Folgende Optionen können ebenfalls eingestellt werden.





	Wechselt die Subwoofer-Phase zwischen normaler und umgekehrter Position.
<b>TPF/HPF</b>	Schaltet die Einstellung LPF/HPF zu [Ein] oder [Aus] um. Wenn sie ausgeschaltet ist, kann der Hochpassfilter oder der Tiefpassfilter jedes Lautsprechers ebenfalls durch Berühren der Grafen eingeschaltet werden.



## Videoeinstellungen

Die Menüelemente variieren abhängig von der Programmquelle.

### [DVD/DivX-Einrichtung]

Diese Einstellung ist nur verfügbar, wenn [Disc] als Programmquelle gewählt ist.

Menüelement	Beschreibung
<b>[Untertitel]*1*2</b>	Legen Sie die Präferenz für die Untertitelsprache fest. Wenn Sie [Andere] wählen, erscheint ein Sprachcode-Eingabebildschirm. Geben Sie den vierstelligen Code der gewünschten Sprache ein und berühren Sie dann  .
<b>[Audiosprache]*1*2</b>	Legen Sie die Präferenz für die Audiosprache fest. Wenn Sie [Andere] wählen, erscheint ein Sprachcode-Eingabebildschirm. Geben Sie den vierstelligen Code der gewünschten Sprache ein und berühren Sie dann  .
<b>[Menusprache]*1*2</b>	Legen Sie die Präferenz für die Menüsprache fest. Wenn Sie [Andere] wählen, erscheint ein Sprachcode-Eingabebildschirm. Geben Sie den vierstelligen Code der gewünschten Sprache ein und berühren Sie dann  .
<b>[Kamerawinkel]</b> [Ein] [Aus]	Zur Anzeige des Blickwinkelsymbols auf dem Bildschirm.
<b>[Bildformat]</b>	Legen Sie das geeignete Seitenverhältnis für das zusätzliche Display fest (16:9 (Wide-Screen-Display) oder 4:3 (normales Display)). (Sie sollten diese Funktion nur nutzen, wenn Sie das Seitenverhältnis auf das des zusätzlichen Displays anpassen möchten.) <ul style="list-style-type: none"> <li><b>HINWEISE</b> <ul style="list-style-type: none"> <li>Bei der Wiedergabe einer Disc ohne Panscan-System wird die Disc selbst dann mit [Letterbox] wiedergegeben, wenn Sie die [Pan Scan]-Einstellung wählen. Prüfen Sie, ob die Disc-Verpackung das -Zeichen trägt.</li> <li>Das TV-Seitenverhältnis kann bei einigen Discs nicht geändert werden. Einzelheiten finden Sie in den mit der Disc gelieferten Anweisungen.</li> </ul> </li> </ul>

Menüelement	Beschreibung
[16:9]	Zeigt das Breitbild (16:9) im ursprünglichen Format an (Grundeinstellung).
[Letterbox]	Zeigt das Breitbild im Letterbox-Format mit schwarzen Balken am oberen und unteren Bildschirmrand an.
[Pan Scan]	Beschneidet das Bild am linken und rechten Bildrand.
<b>[Altersfreigabe]</b>	Legen Sie Beschränkungen fest, sodass Kinder keine Szene mit gewalttätigen oder sexuellen Inhalten sehen können. Sie können die Stufe der Kindersicherung wie gewünscht in Schritten einstellen. <ol style="list-style-type: none"> <li><b>Berühren Sie [0] bis [9], um eine vierstellige Codenummer einzugeben.</b></li> <li><b>Berühren Sie .</b> Registriert die Codenummer und Sie können nun die Stufe festlegen.</li> <li><b>Berühren Sie eine der Sensortasten [1] bis [8], um die gewünschte Stufe auszuwählen.</b> Je niedriger der Pegel ist, desto strenger ist die Beschränkung.</li> <li><b>Berühren Sie .</b> Legt die Stufe für die Kindersicherung fest.</li> </ol> <p><b>HINWEISE</b></p> <ul style="list-style-type: none"> <li>Wir empfehlen Ihnen, sich Ihren Code zu notieren, falls Sie ihn vergessen sollten.</li> <li>Die Kindersicherungsstufe ist auf der Disc aufgezeichnet. Sie können sie auf der Disc-Verpackung, der beigefügten Broschüre oder der Disc selbst prüfen. Sie können die Kindersicherung nicht mit Discs nutzen, die nicht über eine aufgezeichnete Kindersicherungsstufe verfügen.</li> <li>Bei einigen Discs überspringt die Kindersicherung nur bestimmte Szenen, anschließend wird die normale Wiedergabe fortgesetzt. Einzelheiten finden Sie in den mit der Disc gelieferten Anweisungen.</li> <li>Wenn Sie eine Kindersicherungsstufe einrichten und dann eine Disc mit Kindersicherung abspielen, werden möglicherweise Eingabehinweise für die Codenummer angezeigt. In diesem Fall beginnt die Wiedergabe, wenn die richtige Codenummer eingegeben wird.</li> </ul>

Menüelement	Beschreibung
<b>[DivX® VOD]</b>	<p>Zeigt den Registrierungs- und Deregistrierungscode dieses Produkts an, um das Produkt beim DivX VOD-Inhaltsanbieter zu registrieren, um DivX® VOD-Inhalte (Video-on-Demand) auf diesem Produkt wiederzugeben.</p> <p><b>TIPP</b></p> <p>Dazu generieren Sie einen DivX VOD-Registrierungscode, den Sie Ihrem Anbieter übermitteln. [Registrierungscode] ist 10stellig. [Deregistrierungscode] ist 8stellig.</p> <p><b>HINWEIS</b></p> <p>Notieren Sie sich diesen Code, da Sie ihn für die Registrierung oder Deregistrierung bei einem DivX VOD-Anbieter benötigen.</p>
<b>[DVD Auto Play]</b> [Ein] [Aus]	<p>Legen Sie fest, dass das DVD-Menü automatisch angezeigt und die Wiedergabe mit dem ersten Kapitel des ersten Titels gestartet werden soll, wenn eine DVD-Disc mit einem DVD-Menü eingelegt wird.</p> <p><b>HINWEIS</b></p> <p>Einige DVDs funktionieren möglicherweise nicht richtig. Falls diese Funktion nicht vollständig funktioniert, schalten Sie sie aus und starten die Wiedergabe.</p>

\*1 Die Sprache kann durch Berühren der Sprachumschalttaste während der Wiedergabe geändert werden.

\*2 Die hier vorgenommene Einstellung wird selbst dann nicht beeinflusst, wenn die Sprache während der Wiedergabe mithilfe der entsprechenden Taste geändert wird.

### [Zeit pro Bild]

Menüelement	Beschreibung
<b>[Zeit pro Bild]</b> [5Sek.] [10Sek.] [15Sek.] [Manuell]	Wählen Sie das Anzeigintervall für Bilddatei-Diashows auf diesem Produkt.

### [Videosignal-Einstellung]

Menüelement	Beschreibung
<b>[AV]</b> [Auto] [PAL] [NTSC] [PAL-M] [PAL-N] [SECAM]	Wählen Sie die geeignete Videosignal-Einstellung, wenn Sie dieses Produkt mit einem AV-Gerät verbinden.

Menüelement	Beschreibung
<b>[AUX]</b> [Auto] [PAL] [NTSC] [PAL-M] [PAL-N] [SECAM]	Wählen Sie die geeignete Videosignal-Einstellung, wenn Sie dieses Produkt mit einem AUX-Gerät verbinden.
<b>[Kamera]</b> [Auto] [PAL] [NTSC] [PAL-M] [PAL-N] [SECAM]	Wählen Sie die geeignete Videosignal-Einstellung, wenn Sie dieses Produkt mit einer Heckkamera verbinden.

### [Video-Ausgabeformat]

Menüelement	Beschreibung
<b>[Video-Ausgabeformat]</b> [PAL] [NTSC]	Schaltet das Video-Ausgabeformat der zusätzlichen Anzeige zwischen PAL und NTSC um.



# Favoritenmenü

Wenn Sie oft verwendete Menüpunkte als Verknüpfungen registrieren, können Sie durch eine Berührung auf dem [Favoriten]-Bildschirm den betreffenden Menübildschirm direkt aufrufen.

## HINWEIS

Bis zu 12 Menüpunkte können im Favoritenmenü registriert werden.

## Erstellung einer Verknüpfung

- 1 Drücken Sie  und berühren Sie dann .
- 2 Berühren Sie das Sternsymbol des Menüpunkts.  
Das Sternsymbol des ausgewählten Menüs wird hervorgehoben.



### TIPP

Um die Registrierung aufzuheben, berühren Sie das Sternsymbol in der Menüspalte erneut.

## Auswählen einer Verknüpfung

- 1 Drücken Sie  und berühren Sie dann .
- 2 Berühren Sie .
- 3 Berühren Sie den Menüpunkt.

## Entfernen einer Verknüpfung



- 1 Drücken Sie  und berühren Sie dann .
- 2 Berühren Sie .
- 3 Berühren Sie die Favoriten-Menüspalte und halten Sie sie.  
Der ausgewählte Menüpunkt wird aus dem [Favoriten]-Bildschirm entfernt.

### TIPP

Zudem können Sie eine Verknüpfung entfernen, indem Sie die registrierte Menüspalte berühren und gedrückt halten.

# Andere Funktionen

## Einstellen von Datum und Uhrzeit

- 1 Berühren Sie die aktuelle Zeit auf dem Bildschirm.
- 2 Berühren Sie  oder , um die richtige Zeit und das Datum einzustellen.  
Sie können folgende Elemente bedienen: Jahr, Monat, Datum, Stunde, Minute.

### TIPPS

- Sie können das Zeitanzeigeformat auf [12 Std.] oder [24 Std.] ändern.
- Sie können die Reihenfolge des Datumsanzeigeformats ändern: Tag-Monat, Monat-Tag.

## Ändern des Breitbildmodus

Sie können den Bildschirmmodus für den AV-Bildschirm und Bilddateien ändern.

- 1 Berühren Sie die Anzeigemodus-Taste.

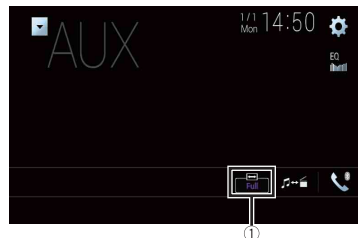

①

Bildschirmanzeigemodus-Taste

- 2 Berühren Sie den gewünschten Modus.

[Full]	Ein 4:3-Bild wird nur in horizontaler Richtung vergrößert, was Ihnen ermöglicht, ein Bild ohne Beschnitt anzusehen.
[Zoom]	Ein 4:3-Bild wird gleichermaßen vertikal und horizontal vergrößert.
[Normal]	Ein 4:3-Bild wird normal ohne Änderung der Proportionen angezeigt.

[Trimming]	Ein Bild wird über den gesamten Bildschirm vergrößert, wobei das Horizontal-Vertikal-Verhältnis beibehalten wird. Falls das Bildschirmverhältnis von dem den Bildes abweicht, wird das Bild oben/unten oder an den Seiten möglicherweise abgeschnitten. <b>HINWEIS</b> [Trimming] ist nur für Bilddateien.
------------	--

#### TIPPS

- Für die einzelnen Videoquellen können unterschiedliche Einstellungen gespeichert werden.
- Wenn das Video in einem Breitbildmodus angezeigt wird, das dem ursprünglichen Bildseitenverhältnis nicht entspricht, wird es eventuell anders angezeigt.
- Das Videobild erscheint im [Zoom]-Modus grobkörniger.

#### HINWEISE

- Bilddateien können im Breitbildmodus entweder auf [Normal] oder [Trimming] eingestellt werden.
- Diese Einstellung ist nur verfügbar, wenn Sie das Fahrzeug an einem sicheren Ort anhalten und die Handbremse anziehen.

## Auswählen der Videoquelle für ein zusätzliches Display

Sie können auswählen, ob das zusätzliche Display dasselbe Bild wie das vordere Display oder eine ausgewählte Quelle anzeigen soll.

#### HINWEISE

- Videodateien auf dem externen Speichergerät sind nicht als Programmquelle für das zusätzliche Display verfügbar, wenn [Apple CarPlay] aktiviert ist.
- Videodateien auf dem externen Speichergerät sind nicht als Programmquelle für das zusätzliche Display verfügbar, wenn [Android Auto] unter [Einrichtung Smartphone] aktiviert ist.

**1** Drücken Sie  und berühren Sie dann .

**2** Berühren Sie [Rear].

**3** Berühren Sie die Quelle, die am zusätzlichen Display angezeigt werden soll.

[Mirror]	Das Video des vorderen Displays des Produkts wird auch an das zusätzliche Display ausgegeben. <b>HINWEIS</b> Es können nicht alle Videos oder Töne an das zusätzliche Display ausgegeben werden.
[DVD/CD]	Bild und Ton einer Disc werden an das zusätzliche Display ausgegeben. <b>HINWEIS</b> Kompatible Videoarten sind nur DVD-V, Video-CD, DivX, MPEG-1, MPEG-2 und MPEG-4.

[USB1]	Bild und Ton des USB-Speichermediums werden an das zusätzliche Display ausgegeben. <b>HINWEISE</b> • Nur der USB-Anschluss 1 unterstützt das zusätzliche Display. • Kompatible Dateiarnten sind nur MPEG-4, H.264, WMV, MKV und FLV.
[SD]	Bild und Ton der SD-Speicherkarte werden an das zusätzliche Display ausgegeben. <b>HINWEIS</b> Kompatible Dateiarnten sind nur MPEG-4, H.264, WMV, MKV und FLV.
[AV]	Bild und/oder Ton der AV-Eingangsprogrammquelle werden an das zusätzliche Display ausgegeben. <b>HINWEIS</b> Bild und Ton werden nur ausgegeben, wenn [AV-Eingang] auf [Quelle] eingestellt ist (Seite 41).
[Source OFF]	Es wird kein Signal an das zusätzliche Display ausgegeben.

## Einstellen der Anti-Diebstahl-Funktion

Sie können ein Passwort für dieses Produkt einrichten. Wenn nach Einrichten eines Passworts das Speicherschuttkabel abgeklemmt wird, fordert das Produkt beim nächsten Systemstart zur Eingabe des Passworts auf.

#### Wichtig

Wenn Sie das Passwort vergessen haben, wenden Sie sich an die nächste autorisierte Pioneer-Service-Station.

### Einstellen des Passworts

**1** Drücken Sie .

**2** Berühren Sie  und dann .

**3** Berühren Sie 1, gefolgt von 2 und anschließend berühren Sie 3.

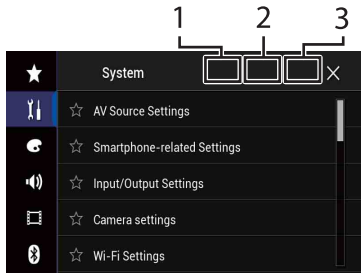

Eine Meldung wird angezeigt, die darauf verweist, dass die Sicherheitseinstellung aufgehoben wurde.

## Wiederherstellen der Standardeinstellungen des Produkts

Sie können die Einstellungen oder aufgezeichneten Inhalte über [Einst. wiederherstellen] im [System]-Menü auf die Standardeinstellungen zurücksetzen (Seite 46).

**4** Berühren Sie [Passwort speichern].

**5** Geben Sie das Passwort ein.

Es können 5 bis 16 Zeichen als Passwort eingegeben werden.

**6** Berühren Sie [Go].

**7** Geben Sie eine Passwort-Gedächtnisstütze ein.

Es können bis zu 40 Zeichen als Gedächtnisstütze eingegeben werden.

**8** Berühren Sie [Go].

Wenn Sie das aktuell eingestellte Passwort ändern möchten, geben Sie zuerst das aktuelle und dann das neue Passwort ein.

**9** Überprüfen Sie das Passwort und berühren Sie dann [OK].

### Löschen des Passworts

Das aktuelle Passwort und die Passwort-Gedächtnisstütze können gelöscht werden.

**1** Drücken Sie .

**2** Berühren Sie  und dann .

**3** Berühren Sie 1, gefolgt von 2 und anschließend berühren Sie 3 (Seite 58).

**4** Berühren Sie [Passwort löschen].

**5** Berühren Sie [Ja].

**6** Berühren Sie [OK].

**7** Geben Sie das aktuelle Passwort ein.

**8** Berühren Sie [Go].

# Anhang

## Fehlersuche

Falls Sie Probleme bei der Bedienung dieses Produkts haben, lesen Sie bitte in diesem Abschnitt nach. Nachstehend sind die häufigsten Probleme gemeinsam mit möglichen Ursachen und Abhilfemaßnahmen aufgelistet. Falls Sie hier keine Lösung für Ihr Problem finden, wenden Sie sich an Ihren Händler oder eine autorisierte Pioneer-Serviceeinrichtung in Ihrer Nähe.

## Häufige Probleme

**Ein schwarzer Bildschirm wird angezeigt und die Bedienung über die Touchpanel-Tasten ist nicht möglich.**

- Der [Power OFF]-Modus ist aktiviert.
  - Halten Sie eine beliebige Taste an diesem Produkt gedrückt, um den Modus vollständig zu beenden.
  - Drücken und halten Sie [↵], um den Heckkamerabildschirm freizugeben und ändern Sie dann die Kamerapolaritätseinstellung auf [Batterie].

## Probleme mit dem AV-Bildschirm

**Die CD- oder DVD-Wiedergabe ist nicht möglich.**

- Die Disc wurde verkehrt herum eingelegt.
  - Legen Sie die Disc mit der beschrifteten Seite nach oben weisend ein.
- Die Disc ist verschmutzt.

- Säubern Sie die Disc.
- Die Disc weist Risse oder andere Schäden auf.
  - Legen Sie eine normale runde Disc ein.
- Die Dateien auf der Disc haben ein nicht reguläres Dateiformat.
  - Überprüfen Sie das Dateiformat.
- Das Disc-Format kann nicht wiedergegeben werden.
  - Wechseln Sie die Disc.
- Die eingelegte Disc ist ein von diesem Produkt nicht abspielbarer Typ.
  - Überprüfen Sie den Typ der Disc.

**Auf dem Bildschirm wird eine Vorsichtsmeldung angezeigt und das Video kann nicht angezeigt werden.**

- Das Handbremsenkabel ist nicht angeschlossen oder die Handbremse ist nicht angezogen.
  - Schließen Sie das Handbremsenkabel vorschriftsmäßig an und ziehen Sie die Handbremse an.
- Die Handbremsensperre ist aktiviert.
  - Parken Sie das Fahrzeug an einem sicheren Ort und ziehen Sie die Handbremse an.

**Keine Videoausgabe vom angeschlossenen Gerät.**

- Die [AV-Eingang]- oder [AUX-Eingang]-Einstellung ist falsch.
  - Korrigieren Sie die Einstellungen.

**Der Ton oder das Bild springt.**

- Das Produkt ist nicht sicher befestigt.
  - Befestigen Sie das Produkt auf sichere Weise.

**Es wird kein Ton erzeugt. Der Lautstärkepegel steigt nicht.**

- Die Kabel sind nicht ordnungsgemäß angeschlossen.

- Schließen Sie die Kabel richtig an.
- Das Gerät ist bei einer DVD-Video auf Standbild-, Zeitlupen- oder schrittweise Bildwiedergabe geschaltet.
  - Bei einer DVD-Video erfolgt keine Tonwiedergabe während der Standbild-, Zeitlupen- oder schrittweisen Bildwiedergabe.
- Das System ist auf Pause geschaltet oder führt einen schnellen Vor- oder Rücklauf während der Disc-Wiedergabe durch.
  - Nur bei Musik-CDs (CD-DA) ist beim schnellen Vor- oder Rücklauf Ton zu hören.

**Das Symbol  wird angezeigt und es ist keine Bedienung möglich.**

- Der Bedienvorgang ist nicht kompatibel mit der Videokonfiguration.
  - Der Bedienvorgang ist nicht möglich. (Beispielsweise bei DVDs ohne Funktionen für Blickwinkel, Audiosystem, Untertitelsprache usw.)

**Das Bild stoppt (pausiert) und dieses Produkt kann nicht bedient werden.**

- Während der Disc-Wiedergabe ist ein Einlesen von Daten nicht möglich.
  - Stoppen und starten Sie die Wiedergabe einmal.

**Das Bild wird gestreckt und mit einem falschen Bildseitenverhältnis angezeigt.**

- Die Einstellung des Bildseitenverhältnisses für das Display ist falsch.
  - Wählen Sie die geeignete Einstellung für das Bild.

**Es wird eine Kindersicherungsmeldung angezeigt und die DVD-Wiedergabe ist nicht möglich.**

- Die Kindersicherung ist aktiviert.
  - Schalten Sie die Kindersicherung aus oder ändern Sie die Stufe.

**Die Kindersicherung für die DVD-Wiedergabe kann nicht aufgehoben werden.**

- Der Code ist falsch.
  - Geben Sie den korrekten Code ein.

**Das DVD-Video wird nicht mit der in [DVD/DivX-Einrichtung] festgelegten Audio-/Untertitelsprache wiedergegeben.**

- Die DVD unterstützt die unter [DVD/DivX-Einrichtung] ausgewählte Sprache nicht.
  - Die Wiedergabe in der gewählten Sprache kann nicht erfolgen, wenn die unter [DVD/DivX-Einrichtung] gewählte Sprache nicht auf der Disc aufgezeichnet ist.

**Das Bild ist während der Wiedergabe extrem undeutlich/verzerrt und dunkel.**

- Die Disc verfügt über einen Kopierschutz. (Einige Discs haben einen Kopierschutz.)
  - Da dieses Produkt mit dem analogen Kopierschutzsystem kompatibel ist, können bei gewissen Displays während der Wiedergabe einer Disc mit einem solchen Kopierschutzsignal waagerechte Streifen oder andere Unregelmäßigkeiten auftreten. Dies sollte nicht als Störung des Produkts ausgelegt werden.

**Der iPod kann nicht bedient werden.**

- Der iPod hat sich aufgehängt.
  - Verbinden Sie den iPod wieder mit dem USB-Schnittstellenkabel für iPod/iPhone.
  - Aktualisieren Sie die iPod-Softwareversion.
- Ein Fehler ist aufgetreten.
  - Verbinden Sie den iPod wieder mit dem USB-Schnittstellenkabel für iPod/iPhone.

- Parken Sie das Fahrzeug an einem sicheren Ort und schalten Sie die Zündung aus (ACC OFF). Schalten Sie anschließend die Zündung wieder ein (ACC ON).
  - Aktualisieren Sie die iPod-Softwareversion.
- Die Kabel sind nicht ordnungsgemäß angeschlossen.
- Schließen Sie die Kabel richtig an.

#### Der Ton des iPod ist nicht zu hören.

- Die Audio-Ausgaberichtung kann automatisch wechseln, wenn gleichzeitig eine Verbindung über Bluetooth und USB vorliegt.
- Ändern Sie die Audio-Ausgaberichtung am iPod.

#### Probleme mit dem Telefonbildschirm

#### Das Wählen ist nicht möglich, weil die Touchpanel-Tasten zum Wählen inaktiv sind.

- Ihr Telefon befindet sich außerhalb der Dienstreichweite.
- Versuchen Sie es noch einmal, wenn Sie wieder in Dienstreichweite sind.
- Die Verbindung zwischen Mobiltelefon und diesem Produkt kann nicht aufgebaut werden.
- Führen Sie die Verbindungsprozedur durch.

#### Probleme mit dem App-Bildschirm

#### Es wird ein schwarzer Bildschirm angezeigt.

- Eine App wurde während ihrer Bedienung vom Smartphone beendet.
- Drücken Sie auf , um den Startmenübildschirm anzuzeigen.

- Möglicherweise erfordert das Betriebssystem des Smartphones eine Bedienung am Bildschirm.
- Halten Sie das Fahrzeug an einem sicheren Ort an und prüfen Sie den Bildschirm des Smartphones.

#### Der Bildschirm wird angezeigt, aber es ist keine Bedienung möglich.

- Ein Fehler ist aufgetreten.
- Parken Sie das Fahrzeug an einem sicheren Ort und schalten Sie die Zündung aus (ACC OFF). Schalten Sie anschließend die Zündung wieder ein (ACC ON).
  - Wenn ein Android-Gerät verbunden ist, trennen Sie die Bluetooth-Verbindung an diesem Produkt und bauen Sie die Verbindung dann wieder auf.

#### Das Smartphone wurde nicht aufgeladen.

- Der Ladevorgang wurde unterbrochen, weil die Temperatur des Smartphones durch längere Verwendung während des Ladevorgangs zu stark angestiegen ist.
- Trennen Sie das Smartphone vom Kabel und warten Sie, bis das Smartphone sich abgekühlt hat.
- Es wurde mehr Batteriestrom verbraucht als beim Laden gespeichert wurde.
- Dieses Problem kann durch Stoppen nicht gebrauchter Dienste am Smartphone beseitigt werden.

#### Die Zustände des Fahrzeugs für die Vorwärts- und Rückwärtsrichtungen sind vertauscht.

- Da bei der Verwendung der Android Auto-Funktion ein Teil des Fahrzeugstatus an das verbundene Gerät gesendet wird, tritt dieses Problem auf, wenn die Rückwärtsgang-

- Polaritätseinstellung dieses Produktes fehlerhaft ist.
- Überprüfen Sie die Polarität und wählen Sie erneut die richtige Einstellung aus.

## Fehlermeldungen

Wenn Probleme mit diesem Produkt auftreten, erscheint eine Fehlermeldung am Display. Beachten Sie zur Identifikation des Problems die nachstehende Tabelle und führen Sie dann die empfohlene Abhilfemaßnahme durch. Falls sich der Fehler nicht beheben lässt, notieren Sie sich die Fehlermeldung und wenden Sie sich an Ihren Händler oder das nächstgelegene Pioneer-Kundencenter.

### Allgemeines

#### Amp Fehler

- Dieses Produkt arbeitet nicht einwandfrei, oder es liegt ein Fehler in den Lautsprecheranschlüssen vor. Die Schutzschaltung wurde aktiviert.
- Prüfen Sie den Lautsprecheranschluss. Wenn die Meldung auch nach Stoppen und erneutem Anlassen des Motors weiterhin angezeigt wird, wenden Sie sich an Ihren Händler oder ein autorisiertes Pioneer-Kundencenter.

#### Temperatur

- Die Temperatur dieses Produktes liegt außerhalb des normalen Betriebsbereichs.
- Warten Sie, bis die Temperatur dieses Produktes in den normalen Betriebsbereich zurückkehrt.

**Produktüberhitzung. System wird in 1 Minute automatisch heruntergefahren. Neustart durch Aus-/Einschalten der**

#### Zündung kann dieses Problem beheben. Erscheint diese Meldung weiterhin, liegt möglicherweise ein Problem mit dem Produkt vor.

- Die Temperatur dieses Produktes ist für einen Betrieb zu hoch.
- Befolgen Sie die Bildschirmanweisungen. Falls sich das Problem dadurch nicht beheben lässt, wenden Sie sich an Ihren Händler oder ein autorisiertes Pioneer-Kundencenter.

### DAB-Tuner

#### Antennenfehler

- Die Antennenverbindung ist fehlerhaft oder es wurde eine ungewöhnliche Spannung erkannt.
- Schalten Sie die Zündung AUS und schließen Sie die Antenne korrekt an. Schalten Sie die Zündung nach dem Anschließen wieder EIN.

### Disc

#### Error-02-XX/FF-FF

- Die Disc ist verschmutzt.
- Säubern Sie die Disc.
- Die Disc ist zerkratzt.
- Wechseln Sie die Disc.
- Die Disc wurde verkehrt herum eingelegt.
- Prüfen Sie, ob die Disc korrekt eingelegt wurde.
- Es liegt ein elektrischer oder mechanischer Fehler vor.
- Drücken Sie die RESET-Taste.

#### Disc: falsche Region

- Die Disc verfügt über einen anderen Regionalcode als dieses Produkt.
- Legen Sie eine DVD mit dem richtigen Regionalcode ein.

---

### Unlesbare Disc

- Dieser Discstyp kann auf diesem Produkt nicht wiedergegeben werden.
- Legen Sie eine Disc ein, die auf diesem Produkt abgespielt werden kann.

---

### Unlesbare Datei

- Dieser Dateityp kann auf diesem Produkt nicht wiedergegeben werden.
- Wählen Sie eine Datei, die wiedergegeben werden kann.

---

### Übersprungen

- Die eingelegte Disc enthält DRM-geschützte Dateien.
- Die geschützten Dateien werden übersprungen.

---

### Schutz

- Alle Dateien auf der eingelegten Disc weisen einen DRM-Schutz (digitale Rechteverwaltung) auf.
- Wechseln Sie die Disc.

---

### DivX-Leihzeit abgelaufen

- Die eingelegte Disc enthält abgelaufene DivX VOD-Inhalte.
- Wählen Sie eine Datei, die wiedergegeben werden kann.

---

### Videoauflösung wird nicht unterstützt

- Es sind Dateien vorhanden, die auf diesem Produkt nicht abgespielt werden können.
- Wählen Sie eine Datei, die wiedergegeben werden kann.

---

### Speichern in Flash unmöglich.

- Der Wiedergabeverlauf für VOD-Inhalte konnte aus irgendeinem Grund nicht gespeichert werden.
- Versuchen Sie es erneut.
- Wenn die Nachricht häufig auftritt, kontaktieren Sie Ihren Händler.

---

### Ihr Gerät ist nicht für dieses geschützte DivX-Video autorisiert.

- Der DivX-Registrierungscode dieses Produkts wurde vom DivX VOD-Inhaltsanbieter nicht freigegeben.
- Registrieren Sie dieses Produkt beim DivX VOD-Inhaltsanbieter.

---

### Bildrate wird nicht unterstützt

- Die Bildrate der DivX-Datei ist höher als 30 Bilder/Sek.
- Wählen Sie eine Datei, die wiedergegeben werden kann.

---

### Audioformat wird nicht unterstützt

- Dieser Dateityp wird nicht von diesem Produkt unterstützt.
- Wählen Sie eine Datei, die wiedergegeben werden kann.

---

### Externes Speichergerät (USB, SD)

---

### Error-02-9X/-DX

- Kommunikation gestört.
- Schalten Sie die Zündung AUS und dann wieder EIN.
- Trennen Sie das USB-Speichermedium vom Gerät.
- Wechseln Sie zu einer anderen Quelle.
- Kehren Sie dann zum USB-Speichermedium zurück.

---

### Unlesbare Datei

- Auf dem externen Speichermedium (USB, SD) befindet sich keine abspielbare Datei.
- Kontrollieren Sie, dass die Dateien auf dem externen Speichermedium (USB, SD) mit diesem Produkt kompatibel sind.
- Das verbundene externe Speichergerät (USB, SD) wurde gesichert.
- Befolgen Sie die Anweisungen des externen Speichergeräts (USB, SD), um die Sicherung aufzuheben.

---

### Übersprungen

- Das verbundene externe Speichergerät (USB, SD) enthält DRM-geschützte Dateien.
- Die geschützten Dateien werden übersprungen.

---

### Schutz

- Alle Dateien auf dem verbundenen externen Speichergerät (USB, SD) weisen einen DRM-Schutz (digitale Rechteverwaltung) auf.
- Tauschen Sie das externe Speichergerät (USB, SD) aus.

---

### Inkompatibler USB

- Das angeschlossene USB-Speichermedium wird nicht von diesem Produkt unterstützt.
- Trennen Sie Ihr Gerät und tauschen Sie es gegen ein kompatibles USB-Speichermedium aus.

---

### Inkompatible SD

- Die SD-Speicherkarte wird nicht von diesem Produkt unterstützt.
- Entfernen Sie Ihr Gerät und tauschen Sie es gegen eine kompatible SD-Speicherkarte aus.
- Formatieren Sie die SD-Speicherkarte. Zum Formatieren von SD-Speicherkarten wird ein entsprechendes SD-Formatierungsprogramm empfohlen.

---

### USB prüfen

- Der USB-Anschluss oder das USB-Kabel wurden kurzgeschlossen.
- Stellen Sie sicher, dass der USB-Anschluss oder das USB-Kabel nicht eingeklemmt oder beschädigt ist.
- Das angeschlossene USB-Speichermedium nimmt mehr als den maximal zulässigen Strom auf.
- Trennen Sie das USB-Speichermedium, verwenden Sie es nicht. Schalten Sie die Zündung aus,

dann auf ACC und schließlich ein; schließen Sie dann ein kompatibles USB-Speichermedium an.

---

### HUB-Fehler

- Das angeschlossene USB-Hub wird von diesem Produkt nicht unterstützt.
- Verbinden Sie das USB-Speichergerät direkt mit diesem Produkt.

---

### Keine Antwort

- Dieses Produkt kann das angeschlossene USB-Speichergerät nicht erkennen.
- Trennen Sie das Gerät und ersetzen Sie es durch ein anderes USB-Speichergerät.

---

### Videoauflösung wird nicht unterstützt

- Es sind Dateien vorhanden, die auf diesem Produkt nicht abgespielt werden können.
- Wählen Sie eine Datei, die wiedergegeben werden kann.

---

**USB1 wurde aus Sicherheitsgründen getrennt. Bitte diesen USB-Speicher nicht wieder verbinden. Zum USB-Neustart Reset betätigen. (USB2 wurde aus Sicherheitsgründen getrennt. Bitte diesen USB-Speicher nicht wieder verbinden. Zum USB-Neustart Reset betätigen.)**

- Der USB-Anschluss oder das USB-Kabel wurden kurzgeschlossen.
- Stellen Sie sicher, dass der USB-Anschluss oder das USB-Kabel nicht eingeklemmt oder beschädigt ist.
- Das angeschlossene USB-Speichermedium nimmt mehr als den maximal zulässigen Strom auf.
- Trennen Sie das USB-Speichermedium, verwenden Sie es nicht. Schalten Sie die Zündung aus, dann auf ACC und schließlich ein; schließen Sie dann ein kompatibles USB-Speichermedium an.

- Das USB-Schnittstellenkabel für iPod/iPhone wurde kurzgeschlossen.
  - Stellen Sie sicher, dass das USB-Schnittstellenkabel für iPod/iPhone oder das USB-Kabel nicht eingeklemmt oder beschädigt ist.

#### Audioformat wird nicht unterstützt

- Dieser Dateityp wird nicht von diesem Produkt unterstützt.
  - Wählen Sie eine Datei, die wiedergegeben werden kann.

### iPod

#### Error-02-6X/-9X/-DX

- Fehler beim iPod.
  - Trennen Sie das Kabel vom iPod. Sobald das iPod-Hauptmenü erscheint, schließen Sie den iPod wieder an und setzen Sie ihn zurück.

#### Error-02-67

- Die iPod-Firmware-Version ist veraltet.
  - Aktualisieren Sie die iPod-Version.

### Bluetooth

#### Error-10

- Spannungsstörung des Bluetooth-Moduls dieses Geräts.
  - Schalten Sie die Zündung AUS und dann wieder EIN.

Wird nach diesem Vorgang dieselbe Fehlermeldung angezeigt, wenden Sie sich an Ihren Händler oder eine Pioneer-Kundendienststelle.

### Apple CarPlay

#### Verbindungsversuch zu Apple CarPlay.

- Die Kommunikation ist fehlgeschlagen und das System versucht, eine Verbindung herzustellen.

- Warten Sie eine Weile. Führen Sie dann die unten aufgeführten Schritte aus, wenn die Fehlermeldung weiterhin angezeigt wird.

- Starten Sie das iPhone neu.
- Trennen Sie das Kabel vom iPhone und schließen Sie das iPhone nach einigen Sekunden erneut an.
- Schalten Sie die Zündung AUS und dann wieder EIN.

Wird nach diesem Vorgang dieselbe Fehlermeldung angezeigt, wenden Sie sich an Ihren Händler oder eine Pioneer-Kundendienststelle.

### Android Auto

#### Android Auto wurde gestoppt.

- Das angeschlossene Gerät ist nicht mit Android Auto kompatibel.
  - Überprüfen Sie, ob das Gerät mit Android Auto kompatibel ist.
- Der Start von Android Auto ist aus bestimmten Gründen fehlgeschlagen.
  - Trennen Sie das Kabel vom Smartphone, und schließen Sie das Smartphone nach einigen Sekunden erneut an.
  - Starten Sie das Smartphone neu.
  - Schalten Sie die Zündung AUS und dann wieder EIN.

Wird nach diesem Vorgang dieselbe Fehlermeldung angezeigt, wenden Sie sich an Ihren Händler oder eine Pioneer-Kundendienststelle.

- Die bei diesem Produkt eingestellte Zeit ist nicht korrekt.
  - Überprüfen Sie, ob die Zeit korrekt eingestellt ist.

#### Bluetooth-Verbindung fehlgeschlagen.

#### Bitte schließen Sie Ihr Android-Telefon manuell an.

- Die Bluetooth-Kopplung ist aus bestimmten Gründen fehlgeschlagen.

- Koppeln Sie dieses Produkt manuell mit dem Gerät.

#### Um Android Auto zu verwenden, stoppen Sie bitte Ihr Auto und überprüfen Sie Ihre Android-Smartphone.

- Die Standardeinstellungen werden auf dem Bildschirm des mit Android Auto kompatiblen Geräts angezeigt oder es werden keine Bilder vom Android Auto-kompatiblen Gerät ausgegeben.
  - Parken Sie Ihr Fahrzeug an einem sicheren Ort und befolgen Sie die auf dem Bildschirm angezeigten Anweisungen. Wenn die Fehlermeldung auch nach der Durchführung der Anweisungen noch auf dem Bildschirm angezeigt wird, trennen Sie die Verbindung zum Gerät und stellen Sie sie erneut her.

## Handhabung und Pflege von Discs

Bei der Handhabung Ihrer Discs sind einige grundlegende Vorsichtsmaßnahmen zu beachten.

### Pflege des integrierten Laufwerks

- Verwenden Sie nur herkömmliche, vollständig runde Discs. Discs mit einer anderen Form dürfen nicht verwendet werden.
- Verwenden Sie keine Discs mit Rissen, abgeplatzten Stellen, Wölbung oder anderweitigen Schäden, da solche Discs das integrierte Laufwerk beschädigen können.
- Verwenden Sie 12-cm-Discs. Verwenden Sie keine 8-cm-Discs oder Adapter für 8-cm-Discs.
- Beim Gebrauch von Discs mit bedruckbaren Etikettenflächen prüfen

Sie die Anweisungen und Warnhinweise auf den Discs. Je nach Disc ist ein Einlegen und Auswerfen eventuell nicht möglich. Der Gebrauch solcher Discs kann Schäden an diesem Gerät zur Folge haben.

- Bekleben Sie Discs nicht, schreiben Sie nichts auf die Oberfläche und behandeln Sie die Oberfläche nicht mit Chemikalien.
- Bringen Sie keine handelsüblichen Etiketten oder andere Materialien an den Discs an.
- Säubern Sie Discs durch Abwischen mit einem weichen Tuch von der Mitte nach außen.
- Kondensation kann die Leistung des integrierten Laufwerks vorübergehend beeinträchtigen.
- Unter Umständen ist eine Disc-Wiedergabe wegen der spezifischen Eigenschaften einer Disc, dem Disc-Format, der für die Aufzeichnung verwendeten Software, der Wiedergabeumgebung, der Lagerbedingungen usw. nicht möglich.
- Das Fahren auf sehr unebenem Untergrund kann bei der Wiedergabe von Discs zu Aussetzern führen.
- Lesen Sie vor der Verwendung von Discs ihre Vorsichtshinweise.

### Umgebungsbedingungen zum Abspielen einer Disc

- Bei sehr hohen Temperaturen schaltet eine Temperaturschutzschaltung dieses Produkt automatisch aus.
- Trotz des sorgfältigen Entwurfs dieses Produktes kann es wegen Verschleiß, widrigen Umgebungsbedingungen und durch Handhabung und Gebrauch der Disc dazu kommen, dass an der Oberfläche der Disc kleine Kratzer entstehen, die den Betrieb jedoch nicht beeinträchtigen. Dies ist keine

Fehlfunktion dieses Produktes, sondern nur normaler Verschleiß.

## Unterstützte Disc-Formate

### DVD-Video



- **DVD** ist ein Warenzeichen der DVD Format/Logo Licensing Corporation.
- DVD-Audio-Discs können nicht abgespielt werden. Dieses DVD-Laufwerk ist unter Umständen nicht in der Lage, alle Discs mit den obigen Kennzeichnungen abzuspielen.

### CD



### Beispielte AVCHD-Discs

Dieses Gerät ist nicht mit Discs kompatibel, die im Format AVCHD (Advanced Video Codec High Definition) bespielt sind. Legen Sie keine AVCHD-Discs ein. Solche Discs lassen sich unter Umständen nicht auswerfen.

### DualDisc-Wiedergabe

- DualDiscs sind zweiseitige Discs, die über eine beschreibbare CD für Audiodaten

auf der einen und eine beschreibbare DVD für Videodaten auf der anderen Seite verfügen.

- Eine Wiedergabe der DVD-Seite ist mit diesem Produkt möglich. Da jedoch die CD-Seite von DualDiscs physikalisch nicht mit dem allgemeinen CD-Standard übereinstimmt, kann es eventuell nicht möglich sein, die CD-Seite mit diesem Produkt abzuspielen.
- Häufiges Laden und Auswerfen einer DualDisc kann Kratzer auf der Disc verursachen.
- Tiefe Kratzer können zu Wiedergabeproblemen auf diesem Produkt führen. In manchen Fällen kann eine DualDisc im Disc-Schacht verklemmen, so dass sie nicht ausgeworfen werden kann. Um dies zu verhindern, empfehlen wir Ihnen, keine DualDiscs mit diesem Produkt zu verwenden.
- Bitte fragen Sie den Hersteller nach weiteren Informationen zu DualDiscs.

### Dolby Digital

Dieses Produkt mischt Dolby-Digital-Signale intern ab und gibt den Ton im Stereo-Format wieder.

- In Lizenz von Dolby Laboratories gefertigt. Dolby, Dolby Audio und das Doppel-D-Symbol sind eingetragene Marken von Dolby Laboratories.



## Ausführliche Informationen zu abspielbaren Medien

### Kompatibilität

#### Allgemeine Hinweise zur Disc-Kompatibilität

- Gewisse Funktionen dieses Produktes stehen bei manchen Discs möglicherweise nicht zur Verfügung.
- Es wird nicht für Kompatibilität mit allen Arten von Discs garantiert.
- DVD-RAM-Discs können nicht abgespielt werden.
- Die Wiedergabe von Discs kann bei direkter Einstrahlung von Sonnenlicht, hohen Temperaturen oder ungünstigen Lagerbedingungen im Fahrzeug eventuell nicht funktionieren.

#### DVD-Video-Discs

- DVD-Video-Discs, deren Regionalcode nicht mit dem Regionalcode des DVD-Laufwerks übereinstimmt, können auf diesem DVD-Laufwerk nicht wiedergegeben werden. Der Regionalcode des DVD-Laufwerks ist am Gehäuse dieses Produktes angegeben.

#### DVD-R-/DVD-RW-/DVD-R SL (Single Layer)-/DVD-R DL (Dual Layer)-Discs

- Nicht finalisierte Discs, die mit dem Video-Format (Video-Modus) bespielt wurden, können nicht abgespielt werden.
- Discs, die mit dem Video-Recording-Format (VR-Modus) bespielt wurden, können nicht abgespielt werden.
- DVD-R DL-Discs (Dual Layer), die im Layer Jump-Modus bespielt wurden, können nicht abgespielt werden.

- Für ausführliche Informationen zum Aufnahmemodus wenden Sie sich bitte an den Hersteller des Mediums, des Recorders oder der Schreibsoftware.

#### CD-R-/CD-RW-Discs

- Nicht finalisierte Discs können nicht wiedergegeben werden.
- CD-R-/CD-RW-Discs, die mit einem Musik-CD-Recorder oder einem Computer erstellt wurden, können unter Umständen wegen der Eigenschaften der Disc, Kratzern oder Schmutz auf der Disc oder Schmutz, Kratzern oder Kondensation auf der Linse des integrierten Laufwerks nicht abgespielt werden.
- Die Wiedergabe von Discs, die auf einem Computer gebrannt wurden, ist je nach Aufnahmegerät, der Schreibsoftware, den Schreibeinstellungen und anderen Umgebungsfaktoren unter Umständen nicht möglich.
- Bitte achten Sie beim Bespielen auf das korrekte Format. (Für Einzelheiten wenden Sie sich bitte an den Hersteller des Mediums, des Recorders oder der Schreibsoftware.)
- Titel oder andere auf einer CD-R-/CD-RW-Disc aufgezeichnete Textinformationen können unter Umständen nicht von diesem Produkt angezeigt werden (im Falle von Audiodaten (CD-DA)).
- Lesen Sie vor der Verwendung von CD-R-/CD-RW-Discs ihre Vorsichtshinweise.

#### Allgemeine Hinweise zu externen Speichergeräten (USB, SD)

- Lassen Sie das externe Speichermedium (USB, SD) nicht an Orten liegen, an denen es hohen Temperaturen ausgesetzt ist.
- Je nach der Art des von Ihnen verwendeten externen Speichermediums (USB, SD) kann dieses Produkt das Speichermedium unter Umständen nicht erkennen oder Dateien nicht einwandfrei wiedergeben.

- Die Textinformationen mancher Audio- und Videodateien werden möglicherweise nicht korrekt angezeigt.
- Dateierweiterungen müssen zum Dateityp passen.
- Beim Abspielen von Dateien von einem externen Speichermedium (USB, SD) mit komplexer Ordnerhierarchie setzt die Wiedergabe möglicherweise erst nach einer geringen Verzögerung ein.
- Die Bedienung kann je nach Art des externen Speichermediums (USB, SD) variieren.
- Möglicherweise ist eine Wiedergabe mancher Musikdateien auf einem SD oder USB-Speichermedium wegen der Dateieigenschaften, dem Dateiformat, der für die Aufzeichnung verwendeten Software, der Wiedergabeumgebung, der Lagerbedingungen usw. nicht möglich.
- Urheberrechtlich geschützte Dateien können nicht wiedergegeben werden.

### SD-Speicherkarten

- Einzelheiten zur Kompatibilität von SD-Speicherkarten mit diesem Produkt finden Sie unter den technischen Daten auf Technische Daten (Seite 70).
- Einige SD-Speicherkarten werden eventuell nicht von diesem Produkt erkannt, obwohl die SD-Speicherkarten von einem Computer gelesen werden können. Durch Formatieren der SD-Speicherkarten mit einem speziellen Formatierungsprogramm lässt sich dieses Problem eventuell beheben. Mit einer Standardformatierungsfunktion eines Computers formatierte SD-Speicherkarten entsprechen nicht dem SD-Standard. Solche Karten können möglicherweise nicht gelesen oder beschrieben werden. Um diese Probleme zu vermeiden, wird die Verwendung eines speziellen Formatierungsprogramms empfohlen. Bei der Formatierung werden alle auf der

SD-Speicherkarte gespeicherten Daten gelöscht. Sichern Sie deshalb vorab alle wichtigen Daten. Ein spezielles Formatierungsprogramm für SD-Speicherkarten kann von folgender Website heruntergeladen werden.

<https://www.sdcard.org/>

- Dieses Produkt ist nicht mit MMC-Karten (Multi Media Card) kompatibel.

### USB-Speichermedium

- Einzelheiten zur Kompatibilität von USB-Speichermedien mit diesem Produkt finden Sie unter Technische Daten (Seite 70).
- Protokoll: Bulk
- USB-Speichermedien können nicht über ein USB-Hub an dieses Produkt angeschlossen werden.
- Partitionierte USB-Speichermedien sind nicht mit diesem Produkt kompatibel.
- Sichern Sie das USB-Speichermedium beim Fahren zuverlässig. Lassen Sie das USB-Speichermedium nicht auf den Boden fallen, wo es unter dem Brems- oder Gaspedal eingeklemmt werden könnte.
- Es kann eine leichte Verzögerung beim Start der Wiedergabe von Audio-Dateien geben, in denen Bilddaten codiert sind.
- Manche USB-Speichermedien können beim Anschluss an dieses Produkt Rauschen beim Radioempfang generieren.
- Schließen Sie keine anderen Gegenstände als USB-Speichermedien an.

### Allgemeine Hinweise zu DivX-Dateien

- Eine einwandfreie Funktion wird nur für DivX-Dateien garantiert, die von DivX-Partnersites heruntergeladen wurden. Nicht autorisierte DivX-Dateien laufen möglicherweise nicht einwandfrei.
- Bei DRM-Leihdateien ist eine Bedienung erst nach Wiedergabebeginn möglich.

- Dieses Produkt unterstützt eine DivX-Dateilängenanzeige bis 1 590 Minuten 43 Sekunden. Außerhalb dieses Zeitrahmens ist ein Suchbetrieb nicht möglich.
- Die DivX VOD-Dateiwiedergabe erfordert, dass der ID-Code dieses Produkts beim DivX-VOD-Anbieter registriert wird. Einzelheiten zum ID-Code finden Sie im Abschnitt zum Anzeigen des DivX VOD-Registrierungscodes auf Seite 56.
- Ausführliche Informationen zu an diesem Produkt abspielbaren DivX-Videoversionen finden Sie unter Technische Daten (Seite 70).
- Für weitere Informationen zu DivX besuchen Sie die folgende Site: <http://www.divx.com/>

### DivX-Untertiteldateien

- Untertiteldateien im Srt-Format mit der Erweiterung „srt“ können verwendet werden.
- Es kann immer nur eine Untertiteldatei für jede DivX-Datei verwendet werden. Es können nicht mehrere Untertiteldateien zugeordnet werden.
- Untertiteldateien, die bis auf die Erweiterung mit derselben Zeichenfolge wie die DivX-Datei benannt sind, werden automatisch mit der entsprechenden DivX-Datei verknüpft. Die Zeichenfolge vor der Erweiterung muss dabei exakt die gleiche sein. Wenn es jedoch nur eine DivX-Datei und eine Untertiteldatei in einem einzelnen Verzeichnis (Ordner) gibt, werden diese Dateien auch miteinander verknüpft, wenn die Namen nicht gleich sind.
- Die Untertiteldatei muss sich im gleichen Verzeichnis (Ordner) befinden wie die DivX-Datei.
- Es können bis zu 255 Untertiteldateien verwendet werden. Jegliche weiteren Untertiteldateien werden nicht erkannt.

- Es können bis zu 64 Zeichen für den Namen der Untertiteldatei verwendet werden, einschließlich der Erweiterung. Falls mehr als 64 Zeichen für den Dateinamen verwendet werden, wird die Untertiteldatei möglicherweise nicht erkannt.
- Der Zeichencode für die Untertiteldatei muss mit ISO-8859-1 übereinstimmen. Eine Verwendung von anderen Zeichen als ISO-8859-1 kann dazu führen, dass die Zeichen falsch angezeigt werden.
- Die Untertitel werden eventuell nicht korrekt angezeigt, wenn die Zeichen in der Untertiteldatei Steuer-codes enthalten.
- Bei Material mit einer hohen Datenübertragungsrate können Untertitel und Video eventuell nicht vollständig synchronisiert werden.
- Wenn mehrere Untertitel zur Anzeige in sehr kurzer Zeit, wie 0,1 Sekunden, programmiert sind, können die Untertitel eventuell nicht zum richtigen Zeitpunkt angezeigt werden.

## Medienkompatibilitätsübersicht

### Allgemein

- Dateien werden eventuell je nach Umgebung, in der die Datei erstellt wurde, oder aufgrund ihrer Inhalte nicht ordnungsgemäß wiedergegeben.
- Dieses Produkt kann abhängig von der zur Codierung von Dateien verwendeten Anwendung möglicherweise Dateien nicht wiedergeben.
- Dieses Produkt arbeitet abhängig von der zur Codierung von WMA-Dateien verwendeten Anwendung möglicherweise nicht einwandfrei.
- Je nach der zur Codierung der WMA-Dateien verwendeten Windows Media™-Player-Version können Albumnamen und andere Textinformationen eventuell nicht korrekt angezeigt werden.

- Es kann eine leichte Verzögerung beim Start der Wiedergabe von Audio-Dateien geben, in denen Bilddaten codiert sind.
- Dieses Produkt ist nicht kompatibel mit Datenübertragungen im Paketverfahren.
- Dieses Produkt kann bis zu 32 Zeichen erkennen, beginnend mit dem ersten Zeichen, einschließlich der Erweiterung für den Datei- und Ordnernamen. Je nach Anzeigebereich versucht dieses Produkt möglicherweise, sie mit einer reduzierten Schriftgröße anzuzeigen. Die maximale Anzahl anzeigbarer Zeichen variiert jedoch je nach Breite der einzelnen Zeichen und Breite des Anzeigebereichs.
- Die Ordner-Auswahlfolge und andere Vorgänge können je nach Codier- oder Brennsoftware anders ausfallen.
- Bei komprimierten Audio-Discs wird bei der Wiedergabe eine kurze Pause zwischen Songs eingefügt, die von den Leerbereichen zwischen den Songs der Originalaufzeichnung unabhängig sind.
- Maximale Wiedergabezeit von auf der Disc gespeicherten Audiodateien: 60 h
- Maximale Wiedergabezeit von auf einem externen Speichermedium (USB, SD) abgelegten Audiodateien: 7,5 h (450 Minuten)
- Dieses Produkt weist Ordnernummern zu. Der Nutzer kann keine Ordnernummern zuweisen.

#### CD-R/-RW

CODEC-FORMAT	MP3, WMA, AAC, DivX, MPEG1, MPEG2, MPEG4
DATEISYSTEM	ISO 9660 level 1, level 2, Romeo Joliet
MAX. VERZEICHNIS	Keine Beschränkung
MAX. ORDNERANZAHL	700
MAX. DATEIANZAHL	999

#### DVD-R/-R SL/-R DL/DVD-RW

CODEC-FORMAT	MP3, WMA, AAC, MPEG2, MPEG4
DATEISYSTEM	ISO 9660 level 1, level 2, Romeo Joliet
MAX. ORDNERANZAHL	700
MAX. DATEIANZAHL	3 500

#### USB-Speichergerät/SD-Speicherkarte

CODEC-FORMAT	MP3, WMA, AAC, WAV, FLAC, H.264, MPEG2, MPEG4, WMV, FLV, MKV, JPEG
DATEISYSTEM	FAT16/32/NTFS
MAX. VERZEICHNIS	8
MAX. ORDNERANZAHL	FAT16, FAT32: 65 536 NTFS: Keine Beschränkung
MAX. DATEIANZAHL	FAT16, FAT32: 65 536 NTFS: Keine Beschränkung

#### MP3-Kompatibilität

- Ver. 2.x von ID3-Tag wird priorisiert, wenn sowohl Ver. 1.x als auch Ver. 2.x vorhanden sind.
- Dieses Produkt ist nicht kompatibel mit: MP3i (MP3 interactive), mp3 PRO, m3u-Wiedergabeliste

ABTASTRATE	16 kHz bis 48 kHz
ÜBERTRAGUNGSRATE	8 kbps bis 320 kbps, VBR

ID3-TAG	USB: v1,v1.1,v2.2,v2.3,v2.4 Disc: v1,v1.1,v2.2,v2.3
---------	--

#### WMA-Kompatibilität

- Dieses Produkt ist nicht kompatibel mit: Windows Media™ Audio 9 Professional, Lossless, Voice

ABTASTRATE	USB: 32 kHz bis 48 kHz Disc: 8 kHz bis 48 kHz
ÜBERTRAGUNGSRATE	USB: 48 kbps bis 320 kbps Disc: 5 kbps bis 320 kbps (CBR), VBR

#### WAV-Kompatibilität

- Die Abtastfrequenz wird unter Umständen gerundet im Display angezeigt.
- WAV-Dateien auf der CD-R/-RW, DVD-R/-RW/-R SL/-R DL können nicht wiedergegeben werden.

DECODIERFORMAT	LPCM
ABTASTRATE	16 kHz bis 48 kHz
ÜBERTRAGUNGSRATE	Ungefähr 1,5 Mbit/s

#### AAC-Kompatibilität

- Dieses Produkt gibt AAC-Dateien wieder, die von iTunes codiert wurden.

ABTASTRATE	11,025 kHz bis 48 kHz
ÜBERTRAGUNGSRATE	USB: 16 kbps bis 320 kbps (CBR) Disc: 8 kbps bis 320 kbps (CBR)

#### FLAC-Kompatibilität

- FLAC-Dateien auf der CD-R/-RW, DVD-R/-RW/-R SL/-R DL können nicht wiedergegeben werden.

ABTASTRATE	8 kHz bis 192 kHz
------------	-------------------

#### DivX-Kompatibilität

- Dieses Produkt ist nicht kompatibel mit: DivX Ultra-Format, DivX-Dateien ohne Video-Daten, mit LPCM-Audio-Codec (Lineares PCM) codierte DivX-Dateien
- Abhängig vom Aufbau der Dateiinformationen, beispielsweise der Anzahl der Audio-Streams, setzt die Wiedergabe von Discs unter Umständen mit einer geringen Verzögerung ein.
- Dateien, die größer als 4 GB sind, werden nicht bis zu Ende wiedergegeben.
- Manche speziellen Bedienfunktionen sind wegen des Aufbaus von DivX-Dateien möglicherweise gesperrt.
- Dateien mit hohen Transferraten werden möglicherweise nicht richtig wiedergegeben. Die Standardtransferrate beträgt 4 Mbit/s bei CDs und 10,08 Mbit/s bei DVDs.
- DivX-Dateien auf einem externem Speichergerät (USB, SD) können nicht wiedergegeben werden.

#### CD-R/-RW, DVD-R/-R SL/-R DL/DVD-RW

ERWEITERUNG	.avi/.divx
PROFIL	Home Theater Profile
MAX. AUFLÖSUNG	720 x 576

#### Kompatibilität von Audio- und Videodateien (USB, SD)

- Dateien können je nach Bitrate möglicherweise nicht wiedergegeben werden.
- Nur USB-Speichergeräte können VOB-Dateien wiedergeben.

## .avi

Kompatibler Video-Codec	MPEG4, H.264, H.263, Xvid
Maximale Auflösung	1 920 x 1 080
Maximale Bildwiederholfrequenz	30 Bilder/s

## .mp4

Kompatibler Video-Codec	MPEG4, H.264, H.263
Maximale Auflösung	1 920 x 1 080
Maximale Bildwiederholfrequenz	30 Bilder/s

## .3gp

Kompatibler Video-Codec	MPEG4, H.264, H.263
Maximale Auflösung	1 920 x 1 080
Maximale Bildwiederholfrequenz	30 Bilder/s

## .mkv

Kompatibler Video-Codec	MPEG4, H.264, Xvid
Maximale Auflösung	1 920 x 1 080
Maximale Bildwiederholfrequenz	30 Bilder/s

## .mov

Kompatibler Video-Codec	MPEG4, H.264, H.263
Maximale Auflösung	1 920 x 1 080
Maximale Bildwiederholfrequenz	30 Bilder/s

## .flv

Kompatibler Video-Codec	H.264
Maximale Auflösung	1 920 x 1 080
Maximale Bildwiederholfrequenz	30 Bilder/s

## .f4v

Kompatibler Video-Codec	H.264
Maximale Auflösung	1 920 x 1 080

Maximale Bildwiederholfrequenz	30 Bilder/s
--------------------------------	-------------

## .asf

Kompatibler Video-Codec	WMV/VC-1
Maximale Auflösung	1 920 x 1 080
Maximale Bildwiederholfrequenz	30 Bilder/s

## .wmv

Kompatibler Video-Codec	WMV/VC-1
Maximale Auflösung	1 920 x 1 080
Maximale Bildwiederholfrequenz	30 Bilder/s

## .vob

Kompatibler Video-Codec	MPEG2, H.264
Maximale Auflösung	1 920 x 1 080
Maximale Bildwiederholfrequenz	30 Bilder/s

## Bluetooth



Die *Bluetooth*®-Wortmarke und -Logos sind eingetragene Marken der Bluetooth SIG, Inc. Jede Nutzung dieser Marken durch die PIONEER CORPORATION erfolgt unter entsprechender Lizenz. Andere Marken und Markennamen sind das Eigentum ihrer jeweiligen Inhaber.

## Wi-Fi



Das Wi-Fi CERTIFIED™-Logo ist ein Zertifizierungszeichen von Wi-Fi Alliance®.

## SDXC



SDXC-Logo ist ein Warenzeichen von SD-3C, LLC.

## WMA/WMV

Windows Media ist eine eingetragene Marke oder eine Marke der Microsoft Corporation in den USA und/oder anderen Ländern.

- Dieses Produkt enthält Technologie, die Eigentum der Microsoft Corporation ist und nicht ohne Lizenz von Microsoft Licensing, Inc. vertrieben werden darf.

## FLAC

Copyright © 2000-2009 Josh Coalson  
Copyright © 2011-2013 Xiph.Org  
Foundation

Die Neudistribution im Quell- und Binärformat mit oder ohne Modifikation ist zulässig, sofern die folgenden Bedingungen erfüllt sind:

- Neudistributionen von Quellcode müssen den oben genannten Copyright-Hinweis, diese Liste von Bedingungen und den folgenden Gewährleistungsausschluss beibehalten.
  - Neudistributionen im Binärformat müssen den oben genannte Copyright-Hinweis, diese Liste von Bedingungen und den folgenden Gewährleistungsausschluss in der Dokumentation und/oder anderen mit der Neudistribution bereitgestellten Materialien reproduzieren.
  - Weder der Name der Xiph.org Foundation noch die Namen ihrer Mitwirkenden dürfen ohne spezifische vorherige, schriftliche Genehmigung verwendet werden, um Produkte, die aus dieser Software abgeleitet sind, gutzuheißen oder zu fördern.
- DIESE SOFTWARE WIRD VON DEN COPYRIGHT-INHABERN UND MITWIRKENDEN „WIE GESEHEN“ BEREITGESTELLT UND JEGLICHE EXPLIZITEN ODER IMPLIZITEN GARANTIEEN, EINSCHLIESSLICH, ABER NICHT BEGRENZT AUF IMPLIZIERTE GARANTIEEN DER HANDELSTAUGLICHKEIT UND TAUGLICHKEIT FÜR EINEN BESTIMMTEN ZWECKEN, WERDEN AUSGESCHLOSSEN. DIE FOUNDATION ODER DIE MITWIRKENDEN HAFTEN UNTER KEINEN UMSTÄNDEN FÜR ETWAIGE DIREKTE, INDIREKTE, SONDER-, KONVENTIONAL- ODER FOLGESCHÄDEN (EINSCHLIESSLICH, ABER NICHT BEGRENZT AUF DIE BESCHAFFUNG VON ERSATZWAREN ODER -DIENSTLEISTUNGEN, DEN VERLUST VON NUTZUNG, DATEN ODER GEWINNEN ODER FÜR GESCHÄFTSUNTERBRECHUNGEN), DIE IN JEGLICHER WEISE AUS DER NUTZUNG DIESER SOFTWARE ENTSTEHEN, AUCH

WENN SIE AUF DIE MÖGLICHKEIT SOLCHER SCHÄDEN HINGEWIESEN WURDEN, UNGEACHTET DESSEN, OB DIESE AUF EINEM VERTRAG, SCHADENSERSATZRECHT ODER GEFÄHRDUNGSHAFTUNG (EINSCHLIESSLICH NACHLÄSSIGKEIT) BERUHEN.

## DivX



DivX® Home Theater Certified-Geräte wurden auf die hochwertige DivX Home Theater-Video-wiedergabe getestet (einschließlich .avi, .divx). Wenn Sie das DivX-Logo sehen, wissen Sie, dass Sie Ihre Lieblingsvideos wiedergeben können.

DivX®, DivX Certified® und damit verbundene Logos sind Markenzeichen von DivX, LLC und werden unter Lizenz verwendet.

Dieses DivX Certified®-Gerät hat erfolgreich verschiedene strenge Tests zur Gewährleistung der Wiedergabe von DivX®-Videos durchlaufen. Zur Wiedergabe erworbener DivX-Filme registrieren Sie Ihr Gerät zunächst unter vod.divx.com. Suchen Sie im DivX VOD-Bereich des Einrichtungsmenus Ihres Gerätes nach Ihrem Registrierungscode.

## AAC

AAC steht für Advanced Audio Coding und bezieht sich auf einen Audiokompressionstechnologiestandard in Verbindung mit MPEG-2 und MPEG-4. Mehrere Anwendungen können zur Codierung von AAC-Dateien verwendet werden, aber die Dateiformate und -erweiterungen unterscheiden sich je nach der zur Codierung verwendeten Anwendung. Dieses Gerät gibt AAC-Dateien wieder, die von iTunes codiert wurden.

## Google™, Google Play, Android

Google, Google Play und Android sind Markenzeichen der Google LLC.

## Android Auto



Android Auto ist ein Markenzeichen von Google LLC.

## Ausführliche Informationen zu angeschlossenen iPod-Geräten

- Pioneer haftet nicht für den Verlust von Daten auf einem iPod, selbst wenn der Datenverlust während der Benutzung dieses Produktes aufgetreten ist. Bitte sichern Sie Ihre iPod-Daten regelmäßig.
- Belassen Sie den iPod nicht längere Zeit im direkten Sonnenlicht. Wenn der iPod über längere Zeit direkter Sonneneinstrahlung ausgesetzt ist, kann es aufgrund hoher Temperaturen zu einer Fehlfunktion kommen.
- Lassen Sie den iPod nicht an Orten liegen, an denen er hohen Temperaturen ausgesetzt ist.
- Sichern Sie den iPod während der Fahrt zuverlässig. Lassen Sie den iPod nicht auf den Boden fallen, wo er unter dem Brems- oder Gaspedal eingeklemmt werden könnte.
- Einzelheiten finden Sie in den mit dem iPod gelieferten Anleitungen.

## iPhone, iPod und Lightning



Die Verwendung des Aufdrucks Made for Apple bedeutet, dass ein Zusatzgerät speziell für den Anschluss an die Apple-Produkte konstruiert ist, die durch den Aufdruck identifiziert werden, und vom Entwickler dahingehend zertifiziert wurde, dass es den Apple-Leistungsnormen entspricht. Apple ist nicht verantwortlich für den Betrieb dieses Geräts oder die Einhaltung von Sicherheitsrichtlinien und Standards. Bitte beachten Sie, dass die Verwendung dieses Zusatzgeräts mit einem Apple-Produkt die drahtlose Leistung beeinträchtigen kann. iPhone, iPod, iPod nano, iPod touch und Lightning sind Markenzeichen von Apple Inc., eingetragen in den USA und anderen Ländern.

## App Store

App Store ist eine Dienstleistungsmarke von Apple Inc.

## iOS

iOS ist eine Marke, für die Cisco das Markenrechte in den USA und bestimmten anderen Ländern hält.

## iTunes

iTunes ist ein Warenzeichen von Apple Inc., eingetragen in den USA und anderen Ländern.

## Apple Music

Apple Music ist ein Warenzeichen von Apple Inc., eingetragen in den USA und anderen Ländern.

## Apple CarPlay



Apple CarPlay ist ein Markenzeichen der Apple Inc. Die Verwendung des Aufdrucks Works with Apple bedeutet, dass ein Zusatzgerät speziell für die Verwendung mit der Technologie konstruiert ist, die durch den Aufdruck identifiziert wird, und vom Entwickler dahingehend zertifiziert wurde, dass es den Apple-Leistungsnormen entspricht.

## Siri

Funktioniert mit Siri über das Mikrofon.

## Verwendung von auf App-basierten verknüpften Inhalten

### Wichtig

Voraussetzungen für den Zugang zu auf Apps basierten verknüpften Inhaltsdiensten mit diesem Produkt:

- Neueste Version der Pioneer-kompatiblen Smartphone-App(s) für verknüpfte Inhalte, erhältlich beim Dienstleister, heruntergeladen auf Ihr Smartphone-Gerät.
- Ein gültiges Konto bei dem Inhaltsdienstleister.

- Smartphone-Datenplan. Hinweis: Wenn der Datenplan für Ihr Smartphone keine unbegrenzte Datennutzung vorsieht, werden vom Anbieter möglicherweise zusätzliche Gebühren für den Zugang zu auf Apps basierten verknüpften Inhalten über 3G-, EDGE- und/oder LTE-Netzwerke (4G) berechnet.
- Verbindung mit dem Internet über ein 3G-, EDGE-, LTE- (4G) oder Wi-Fi-Netzwerk.
- Optionales Pioneer-Adapterkabel für den Anschluss Ihres iPhone an dieses Produkt.

#### Einschränkungen:

- Die Möglichkeit für den Zugang zu auf Apps basierten verknüpften Inhalten ist von der Mobiltelefon- und/oder Wi-Fi-Netzabdeckung abhängig, die Ihrem Smartphone den Verbindungsaufbau mit dem Internet ermöglicht.
- Die Serviceverfügbarkeit ist möglicherweise geographisch auf bestimmte Gebiete beschränkt. Erfragen Sie zusätzliche Informationen bei dem für den betreffenden Inhalt verantwortlichen Dienstleister.
- Die Fähigkeit dieses Produkts, auf verknüpfte Inhalte zuzugreifen, unterliegt Änderungen ohne Vorankündigung und kann durch beliebige der folgenden Faktoren beeinflusst werden: Kompatibilitätsprobleme mit künftigen Firmware-Versionen für das Smartphone; Kompatibilitätsprobleme mit einer künftigen Version der jeweiligen App für verknüpfte Inhalte für das Smartphone, Änderungen oder Abschaffung einer App für verknüpfte Inhalte oder des Dienstes des betreffenden Dienstleisters.
- Pioneer haftet nicht für Probleme jeglicher Art, die aus mangel- oder fehlerhaftem App-basiertem Inhalt entstehen.

- Inhalte und Funktionalität der unterstützten Apps liegen in der Verantwortung des jeweiligen App-Anbieters.
- Im AppRadio Mode +, bei Apple CarPlay und Android Auto ist die durch das Produkt gegebene Funktionalität während der Fahrt eingeschränkt, wobei verfügbare Funktionen vom jeweiligen App-Anbieter festgelegt werden.
- Die Verfügbarkeit der Funktionalität von AppRadio Mode +, Apple CarPlay und Android Auto wird vom jeweiligen App-Anbieter vorgegeben und wird nicht durch Pioneer festgelegt.
- AppRadio Mode +, Apple CarPlay und Android Auto erlauben auch Zugang zu anderen Apps als den aufgeführten (mit Einschränkungen während der Fahrt), wobei der Umfang, in dem Inhalte nutzbar sind, vom jeweiligen App-Anbieter festgelegt wird.

## HDMI



Die Begriffe HDMI und HDMI High-Definition Multimedia Interface sowie das HDMI-Logo sind Marken oder eingetragene Marken von HDMI Licensing Administrator, Inc. in den Vereinigten Staaten und anderen Ländern.

## Anmerkung zur Videowiedergabe

Denken Sie daran, dass die Benutzung dieses Systems für kommerzielle Zwecke oder öffentliche Vorführungen eine Verletzung der Rechte der Autoren

darstellen kann, die durch das Urheberrechtsgesetz geschützt sind.

## Anmerkung zur DVD-Video-Wiedergabe

Dieser Artikel enthält Urheberrechtsschutztechnologie, die durch US-Patente und andere Rechte der Rovi Corporation an geistigem Eigentum geschützt ist. Reverse Engineering und Zerlegung sind verboten.

## Anmerkung zum Gebrauch von MP3-Dateien

Die Lizenz für dieses Produkt erlaubt einen privaten, nicht kommerziellen Einsatz. Dieses Produkt darf nicht kommerziell (d. h. zu Erwerbszwecken) für Direktübertragungen (terrestrisch, per Satellit, Kabel bzw. andere Medien), Übertragungen über das Internet, Intranet bzw. andere Netzwerke oder andere elektronische Systeme wie Pay-Audio oder Audio-on-Demand-Anwendungen eingesetzt werden. Für diesen Einsatz ist eine andere Lizenz nötig. Weitere Einzelheiten finden Sie unter <http://www.mp3licensing.com>.

## Anmerkung zu Open-Source-Lizenzen

Ausführliche Informationen zu den Open-Source-Lizenzen der Funktionen, mit denen dieses Produkt ausgestattet ist, finden Sie unter <http://www.oss-pioneer.com/car/multimedia/>

## Korrektter Gebrauch des LCD-Bildschirms

### Handhabung des LCD-Bildschirms

- Wenn der LCD-Bildschirm längere Zeit direktem Sonnenlicht ausgesetzt ist, wird er sehr heiß, wodurch der LCD-Bildschirm möglicherweise beschädigt werden kann. Setzen Sie dieses Produkt bei Nichtbenutzung nach Möglichkeit keinem direkten Sonnenlicht aus.
- Der LCD-Bildschirm sollte innerhalb des in Technische Daten (Seite 70) angegebenen Temperaturbereich eingesetzt werden.
- Verwenden Sie den LCD-Bildschirm nicht bei Temperaturen außerhalb des Betriebstemperaturbereichs, da der LCD-Bildschirm bei extremen Temperaturen möglicherweise nicht normal arbeitet und Schaden nehmen kann.
- Der LCD-Bildschirm steht hervor, damit er im Fahrzeug gut gesehen werden kann. Drücken Sie nicht fest auf den Bildschirm, da er dadurch beschädigt werden könnte.
- Drücken Sie nicht mit Kraft gegen den LCD-Bildschirm, da dadurch Kratzer entstehen können.
- Berühren Sie den LCD-Bildschirm nur mit den Fingern, wenn Sie die Sensortasten bedienen. Der LCD-Bildschirm kann leicht verkratzen.

### Flüssigkristallanzeige-Bildschirm (LCD)

- Falls sich der LCD-Bildschirm in der Nähe der Lüftungsöffnung einer Klimaanlage befindet, müssen Sie darauf achten, dass die Klimaanlage nicht direkt auf das Gerät

gerichtet ist. Heizungswärme kann den LCD-Bildschirm beschädigen; kalte Luft kann dazu führen, dass sich Feuchtigkeit im Inneren dieses Produktes bildet, die Schäden verursachen kann.

- Es können kleine schwarze oder weiße (helle) Punkte auf dem LCD-Bildschirm erscheinen. Dies liegt an den Eigenschaften von LCD-Bildschirmen und stellt keine Fehlfunktion dar.
- Das Bild des LCD-Bildschirms ist bei direktem einfallendem Sonnenlicht nicht gut zu sehen.
- Wenn Sie ein Mobiltelefon benutzen, halten Sie die Antenne nicht zu nah an den LCD-Bildschirm, um Störungen des Bilds durch Punkte oder Farbstreifen zu vermeiden.

### Pflege des LCD-Bildschirms

- Bevor Sie Staub vom LCD-Bildschirm abwischen oder ihn reinigen, schalten Sie zunächst das Produkt aus und wischen Sie den Bildschirm dann mit einem weichen und trockenen Tuch ab.
- Achten Sie beim Abwischen des LCD-Bildschirms darauf, die Oberfläche nicht zu zerkratzen. Verwenden Sie keine aggressiven oder scheuernden chemischen Reiniger.

### LED-Hintergrundbeleuchtung (Licht emittierende Dioden)

- Im Inneren des Displays befinden sich Licht emittierende Dioden, die den LCD-Bildschirm beleuchten.
- Bei niedrigen Temperaturen kann die Verwendung der LED-Hintergrundbeleuchtung aufgrund der Eigenschaften von LCD-Bildschirmen Bildverzögerungen und Beeinträchtigungen der Bildqualität zur Folge haben. Die Bildqualität verbessert sich wieder bei höheren Temperaturen.

- Die Produktlebenszeit der LED-Hintergrundbeleuchtung beträgt mehr als 10 000 Stunden. Sie kann bei Verwendung bei hohen Temperaturen jedoch sinken.
- Falls die LED-Hintergrundbeleuchtung das Ende ihrer Produktlebenszeit erreicht, wird der Bildschirm dunkler und das Bild ist nicht mehr sichtbar. Bitte wenden Sie sich in diesem Fall an Ihren Händler oder den nächsten autorisierten Pioneer-Kundendienst.

## Technische Daten

### Allgemein

Nennspannungsversorgung:  
14,4 V Gleichstrom (12,0 V bis 14,4 V zulässig)

Erdungssystem:  
Minus an Masse

Maximaler Stromverbrauch:  
10,0 A

Abmessungen (B × H × T):  
Einbaugröße DIN:  
178 mm × 100 mm × 158 mm

Frontfläche:  
188 mm × 118 mm × 25 mm

Einbaugröße D:  
178 mm × 100 mm × 165 mm

Frontfläche:  
171 mm × 97 mm × 18 mm

Gewicht:  
2,1 kg

### Display

Bildschirmgröße/Bildverhältnis:  
6,94 Zoll breit/17,2:9 (effektiver)  
Anzeigebereich: 156,24 mm × 81,6 mm

Pixel:  
1 209 600 (2 520 × 480)

Darstellungsmethode:  
TFT-Aktivmatrix-Treiber

Farbsystem:  
kompatibel mit PAL/NTSC/PAL-M/PAL-N/SECAM

Zulässiger Temperaturbereich:  
-20 °C bis +80 °C (Ausgeschaltet)

### Audio

Maximale Leistungsausgabe:  
• 50 W × 4-Kanal/4 Ω  
• 50 W × 2-Kanal/4 Ω + 70 W × 1 Kanal/2 Ω (für Subwoofer)

Dauerleistungsausgabe:  
22 W × 4 (50 Hz bis 15 kHz, 5 % THD, 4 Ω Last, Zweikanalbetrieb)

Lastimpedanz:  
4 Ω (4 Ω bis 8 Ω zulässig)

Vorverstärker-Ausgangspegel (max.): 4,0 V

Equalizer (13-Band Graphic-Equalizer):  
Frequenz:  
50 Hz/80 Hz/125 Hz/200 Hz/315 Hz/  
500 Hz/800 Hz/1,25 kHz/2 kHz/  
3,15 kHz/5 kHz/8 kHz/12,5 kHz  
Verstärkungsfaktor: ±12 dB  
<Standard-Modus>

HPF:  
Frequenz:  
25 Hz/31,5 Hz/40 Hz/50 Hz/63 Hz/  
80 Hz/100 Hz/125 Hz/160 Hz/200 Hz/  
250 Hz  
Steilheit:  
-6 dB/Okt., -12 dB/Okt., -18 dB/Okt.,  
-24 dB/Okt., AUS

Subwoofer/LPF:  
Frequenz:  
25 Hz/31,5 Hz/40 Hz/50 Hz/63 Hz/  
80 Hz/100 Hz/125 Hz/160 Hz/200 Hz/  
250 Hz  
Steilheit:  
-6 dB/Okt., -12 dB/Okt., -18 dB/Okt.,  
-24 dB/Okt., -30 dB/Okt., -36 dB/Okt.,  
AUS

Verstärkungsfaktor:  
+10 dB bis -24 dB (1 dB/Schritt)

Phase: Normal/umgekehrt

Zeitabgleich:  
0 bis 140 Stufen (2,5 cm/Stufe)

Bassverstärkung:  
Verstärkungsfaktor: +12 dB bis 0 dB

Lautsprecherpegel:  
+10 dB bis -24 dB (1 dB/Schritt)

<Netzwerk-Modus>

HPF (Hoch):  
Frequenz:  
1,25 kHz/1,6 kHz/2 kHz/2,5 kHz/3,15 kHz/4 kHz/5 kHz/6,3 kHz/8 kHz/10 kHz/  
12,5 kHz  
Steilheit:  
-6 dB/Okt., -12 dB/Okt., -18 dB/Okt.,  
-24 dB/Okt.

HPF (Mittel):  
Frequenz:  
25 Hz/31,5 Hz/40 Hz/50 Hz/63 Hz/  
80 Hz/100 Hz/125 Hz/160 Hz/200 Hz/  
250 Hz  
Steilheit:  
-6 dB/Okt., -12 dB/Okt., -18 dB/Okt.,  
-24 dB/Okt., AUS

LPF (Mittel):  
Frequenz:  
1,25 kHz/1,6 kHz/2 kHz/2,5 kHz/3,15 kHz/4 kHz/5 kHz/6,3 kHz/8 kHz/10 kHz/  
12,5 kHz  
Steilheit:  
-6 dB/Okt., -12 dB/Okt., -18 dB/Okt.,  
-24 dB/Okt., AUS

Subwoofer:  
Frequenz:  
25 Hz/31,5 Hz/40 Hz/50 Hz/63 Hz/  
80 Hz/100 Hz/125 Hz/160 Hz/200 Hz/  
250 Hz  
Steilheit:  
-6 dB/Okt., -12 dB/Okt., -18 dB/Okt.,  
-24 dB/Okt., -30 dB/Okt., -36 dB/Okt.,  
AUS

Verstärkungsfaktor:  
+10 dB bis -24 dB (1 dB/Schritt)

Phase: Normal/umgekehrt

Zeitabgleich:  
0 bis 140 Stufen (2,5 cm/Stufe)

Bassverstärkung:  
Verstärkungsfaktor: +12 dB bis 0 dB

Lautsprecherpegel:  
+10 dB bis -24 dB (1 dB/Schritt)

## DVD-Laufwerk

System:  
DVD-V, VCD, CD, MP3, WMA, AAC, DivX, MPEG-Player

Kompatible Discs:  
DVD-VIDEO, VIDEO-CD, CD, CD-R, CD-RW, DVD-R, DVD-RW, DVD-R DL

Regionalcode: 2

Signalformat:  
Frequenzgang:  
5 Hz bis 44 000 Hz (mit DVD, bei einer Abtastrate von 96 kHz)

Signal-Rausch-Verhältnis:  
96 dB (1 kHz) (IEC-A-Netzwerk) (RCA-Level)

Ausgangspegel:  
Video:  
1,0 V p-p/75 Ω (±0,2 V)

Anzahl Kanäle: 2 (Stereo)

MP3-Decodierformat:  
MPEG-1 & 2 & 2.5 Audio Layer 3

WMA-Decodierformat:  
Version 7, 8, 9 (2-Kanal-Audio) (Windows Media Player)

AAC-Decodierformat:  
MPEG-4 AAC (nur mit iTunes codiert):  
.m4a (Ver. 11 und älter)

DivX-Decodierformat:  
Home Theater Ver. 3.11, 4.x, 5.x, 6.x:  
.avi, divx

MPEG-Videodecodierformat:  
MPEG1:  
.mpg, .mpeg, .dat  
MPEG-2 PS:  
.mpg, .mpeg  
MPEG4 Teil 2 (visuell), MS-MPEG4 Ver. 3:  
.avi

## USB

USB-Standardspezifikation:  
USB 1.1, USB 2.0 hohe Geschwindigkeit

Max. Stromversorgung: 1,6 A

USB-Klasse:  
MSC (Massenspeicherkategorie), iPod (Audioklasse, HID-Klasse)

Dateisystem: FAT16, FAT32, NTFS

<USB-Audio>

MP3-Decodierformat:  
MPEG-1/Layer-1, MPEG-1/Layer-2, MPEG-1/Layer-3  
MPEG-2/Layer-1, MPEG-2/Layer-2, MPEG-2/Layer-3  
MPEG-2.5/Layer-3

WMA-Decodierformat:  
WMA 10 Std, WMA 10 Pro, WMA 9  
Verlustfrei

AAC-Decodierformat:  
MPEG-2 AAC-LC, MPEG-4 AAC-LC

FLAC-Signalformat:  
Ver. 1.3.0

WAV-Signalformat:  
Linear PCM

<USB-Bild>

JPEG-Decodierformat:  
JPEG

<USB-Video>

H.264-Videodecodierformat:  
Base Line Profile, Main Profile, High Profile

WMV-Videodecodierformat:  
VC-1 SP/MP/AP, WMV 7/8

MPEG4-Videodecodierformat:  
Simple Profile, Advanced Simple Profile (außer GMC)

## SD

Kompatibles physisches Format:  
Version 2.0

Dateisystem: FAT16, FAT32, NTFS

<SD-Audio>

MP3-Decodierformat:  
MPEG-1/Layer 1, MPEG-1/Layer 2, MPEG-1/Layer 3  
MPEG-2/Layer 1, MPEG-2/Layer 2, MPEG-2/Layer 3  
MPEG-2.5/Layer 3

WMA-Decodierformat:  
WMA 10 Std, WMA 10 Pro, WMA 9  
Verlustfrei

AAC-Decodierformat:  
MPEG-2 AAC-LC, MPEG-4 AAC-LC

WAV-Signalformat:  
Lineares PCM

FLAC-Signalformat:  
Ver. 1.3.0

<SD-Bild>

JPEG-Decodierformat:  
JPEG

## <SD-Video>

H.264-Videodecodierformat:  
Base Line Profile, Main Profile, High Profile

WMV-Videodecodierformat:  
VC-1 SP/MP/AP, WMV 7/8

MPEG4-Videodecodierformat:  
Simple Profile, Advanced Simple Profile (außer GMC)

## Bluetooth

Version:  
Bluetooth 4.1

Ausgangsleistung:  
+4 dBm max. (Leistungsklasse 2)

Frequenzband:  
2 400 MHz bis 2 483,5 MHz

## FM-Tuner

Frequenzbereich:  
87,5 MHz bis 108 MHz

Anwendbare Empfindlichkeit:  
11 dBf (0,8 µV/75 Ω, Mono, S/N: 30 dB)

Signal-Rausch-Verhältnis:  
72 dB (IEC-A-Netzwerk)

## MW-Tuner

Frequenzbereich:  
531 kHz bis 1 602 kHz (9 kHz)

Anwendbare Empfindlichkeit:  
28 µV (Rauschabstand: 20 dB)

Signal-Rausch-Verhältnis:  
62 dB (IEC-A-Netzwerk)

## LW-Tuner

Frequenzbereich:  
153 kHz bis 281 kHz

Anwendbare Empfindlichkeit:  
30 µV (Rauschabstand: 20 dB)

Signal-Rausch-Verhältnis:  
62 dB (IEC-A-Netzwerk)

## DAB-Tuner

Frequenzbereich (Band III):  
174,928 MHz bis 239,200 MHz (5A bis 13F)

Frequenzbereich (L-Band):  
1 452,960 MHz bis 1 490,624 MHz (LA bis LW)

Anwendbare Empfindlichkeit:  
-100 dBm

Signal-Rausch-Verhältnis: 85 dB

## Wi-Fi

Frequenzkanal:  
Kanal 1, 6, 11 (2,4 GHz)  
Kanal 149, 151, 155 (5 GHz)

Sicherheit:  
WPA 2 (persönlich)

Ausgangsleistung:  
+16 dBm Max. (2,4 GHz)  
+13 dBm Max. (5 GHz)

## GPS

GNSS-Empfänger-System:  
GPS L1C/A, SBAS L1C/A, GLONASS L1OF SPS (Standard Positioning Service)

Empfangssystem:  
72-Kanal-Mehrkanal-Empfangssystem

Empfangsfrequenz:  
1 575,42 MHz/1 602 MHz

Empfindlichkeit:  
-140 dBm (typ.)

Frequenz:  
Ca. einmal pro Sekunde

GPS-Antenne

Antenne:

Mikrostreifen-Flachantenne/  
rechtshändige Helixpolarisation

Antennenkabel:

3,55 m

Abmessungen (B × H × T):

33 mm × 14,7 mm × 36 mm

Gewicht:

73,7 g

**HINWEIS**

Änderungen der technischen Daten und des  
Designs aufgrund von Verbesserungen ohne  
vorherige Ankündigung möglich.

<http://www.pioneer-car.eu>

Zum Registrieren Ihres Produktes besuchen Sie bitte [www.pioneer-car.de](http://www.pioneer-car.de) (oder [www.pioneer-car.eu](http://www.pioneer-car.eu)).

**PIONEER CORPORATION**

28-8, Honkomagome 2-chome, Bunkyo-ku,  
Tokyo 113-0021, Japan

**PIONEER ELECTRONICS (USA) INC.**

P.O. Box 1540, Long Beach, California 90801-1540, U.S.A.  
TEL: (800) 421-1404

**PIONEER EUROPE NV**

Haven 1087, Keetberglaan 1, B-9120 Melsele, Belgium/Belgique  
TEL: (0) 3/570.05.11

**PIONEER ELECTRONICS ASIACENTRE PTE. LTD.**

2 Jalan Kilang Barat, #07-01, Singapore 159346  
TEL: 65-6378-7888

**PIONEER ELECTRONICS AUSTRALIA PTY. LTD.**

5 Arco Lane, Heatherton, Victoria, 3202 Australia  
TEL: (03) 9586-6300

**PIONEER ELECTRONICS DE MÉXICO S.A. DE C.V.**

Blvd. Manuel Ávila Camacho 138, 10 piso  
Col.Lomas de Chapultepec, México, D.F. 11000  
Tel: 52-55-9178-4270, Fax: 52-55-5202-3714

**先鋒股份有限公司**

台北市內湖區瑞光路407號8樓  
電話：886-(0)2-2657-3588

**先鋒電子（香港）有限公司**

香港九龍長沙灣道909號5樓  
電話：852-2848-6488