

Pioneer

AVH-Z9100DAB

DVD RDS AV-MOTTAGARE

Bruksanvisning

Innehåll

Tack för att du valt en Pioneer-produkt. Läs igenom dessa instruktioner så att du vet hur du använder din modell korrekt. Efter att du har läst klart instruktionerna, förvara det här dokumentet på ett säkert ställe för framtida referens.

Viktigt

Skärmbilderna som visas i exemplen kan skilja sig från de verkliga skärmbilderna, vilka kan ändras utan föregående meddelande för att förbättra prestanda och funktioner.

Försiktighetsåtgärder 3

Viktigt säkerhetsinformation	3
För att säkerställa säker körning	4
När en display ansluten till V OUT används	4
För att undvika att batteriet laddas ur	4
Backkamera	4
Hantera SD-kortfacket	4
Hantera USB-anslutningen	4
Besök vår webbplats	4
Skydda LCD-panelen och skärmen	5
Noteringar om det interna minnet	5
Om denna handbok	5

Delar och reglage..... 5

Huvudenhet	5
Skydda din enhet mot stöld	6

Grundläggande användning 7

Noteringar om att använda LCD-panelen	7
Justera LCD-panelens vinkel	7
Återställning av mikroprocessorn	7
Fjärrkontroll	8
Starta enheten	8
Använda touchpanelen.....	8
Toppenyskärmen.....	10

Bluetooth 11

Bluetooth-anslutning	11
Bluetooth-inställningar.....	11
Ringa med handsfreefunktionen	11
Bluetooth-ljud.....	14

Wi-Fi..... 15

Wi-Fi-anslutning	15
Wi-Fi-inställningar.....	15
Wi-Fi-ljud.....	16

AV-källa 16

AV-källor som stöds.....	16
Visa AV-användnings-skärmen	16
Välja en källa	17
Ändra visningsordningen för källa	17
Justera området för favoritkällikonerna	17

Inställning för iPod/iPhone eller smartphone..... 18

iPod/iPhone	18
Smartphone (Android™-enhet).....	18

Digitalradio..... 19

Använda en digitalradiomottagare.....	19
Startprocedur	19
Grundläggande användning	19
DAB-inställningar.....	20

Radio 21

Startprocedur	21
Grundläggande användning	21
Spara de starkaste sändningsfrekvenserna (BSM)	21
Radioinställningar.....	21

Skiva 23

Sätta i och mata ut en skiva.....	23
Grundläggande användning	23

Komprimerade filer 25

Sätta i och mata ut media	25
---------------------------------	----

Startprocedur.....	26
Grundläggande användning.....	26

iPod 29

Ansluta din iPod	29
Grundläggande användning.....	29

AppRadio Mode + 31

Använda AppRadio Mode +	31
Startprocedur.....	32
Använda tangentbordet (för iPhone-användare).....	32
Använda ljudmixfunktionen.....	33

Apple CarPlay 33

Använda Apple CarPlay.....	33
Ställa in körpositionen.....	33
Startprocedur	34
Justera volymen	34

Android Auto™ 35

Använda Android Auto.....	35
Ställa in körpositionen.....	35
Startprocedur.....	35
Justera volymen	36
Ställa in autostartfunktionen.....	36

HDMI 37

Startprocedur.....	37
Grundläggande användning.....	37

AUX 37

Startprocedur.....	37
Grundläggande användning	38

AV-inmatning 38

Startprocedur.....	38
Grundläggande användning.....	39

Trådlös spegling..... 39

Startprocedur.....	39
Grundläggande användning.....	40

Information om fordonsutrustning 40

Använda fordonets bussadapter	40
Visa information om hinderdetektering.....	41
Visa driftstatusen för klimatkontrollpanelen	41

Inställningar 41

Visa inställningsskärmen	41
Systeminställningar	41
Temainställningar.....	46
Ljudinställningar.....	47
Videoinställningar.....	51

Favoritmeny 53

Skapa en genväg	53
Välja en genväg.....	53
Ta bort en genväg.....	53

Övriga funktioner 53

Ställa in tid och datum	53
Ändra bredbildsläget	53
Välja video för den bakre skärmen	54
Ställa in antistöldfunktionen	54
Återställa den här produkten till de förvalda inställningarna	55

Bilaga 55

Felsökning.....	55
Felmeddelanden	56
Hantering och vård av skivor	58
Spelbara skivor.....	59
Detaljerad information för spelbara medier.....	59
Bluetooth	61
Wi-Fi	61
SDXC.....	62
WMA/WMV	62
FLAC	62
DivX.....	62
AAC.....	62
Google™, Google Play, Android	62
Android Auto	62
Detaljerad information om anslutna iPod-enheter.....	62
Använda app-baserat innehåll från internet ...	63
HDMI	63
Meddelande gällande videovisning.....	63
Meddelande gällande DVD-Video-visning	63
Meddelande gällande användning av MP3-filer	63
Meddelande om licenser för öppen källkod ...	64
Använda LCD-skärmen korrekt	64
Tekniska data	64

Försiktighetsåtgärder

Viss lagstiftning kan förbjuda eller begränsa installation och användning av denna produkt i ditt fordon. Följ all lagstiftning och förordningar gällande användning och installation av denna produkt.



Om du vill kassera denna produkt, blanda den inte med hushållsavfallet. Det finns ett separat insamlingsystem för förbrukade elektroniska produkter i enlighet med lagstiftning som kräver korrekt hantering, återvinning och materialåtervinning.

Privata hushåll inom EU:s medlemsstater, i Schweiz och Norge, kan återvinna sina elektroniska produkter gratis vid utsedda uppsamlingsplatser eller hos en återförsäljare (om du köper en ny liknande produkt).

För länder som inte nämns ovan, kontakta dina lokala myndigheter för korrekt avfallshantering. Genom att göra så kommer du se till att din kasserade produkt genomgår nödvändig behandling, återvinning och materialåtervinning och därmed förhindrar potentiella negativa effekter på miljön och människors hälsa.

VARNING

Denna produkt är en Klass 1 laserprodukt klassificerad enligt säkerhet för laserprodukter, IEC 60825-1:2007, och innehåller en klass 1M lasermodul. För att säkerställa fortsatt säkerhet, ta inte bort höljen eller försök få åtkomst till produktens insida. Överlåt all service till kvalificerad personal.

LASERPRODUKT AV KLAS 1

VAR FÖRSIKTIG! – OSYNLIG OCH SYNLIG LASERSTRÅLNING AV KLAS 1M VID ÖPPNING. TITTA INTE DIREKT MED OPTISKA INSTRUMENT.

⚠ VARNING

Spår och öppningar i höljet är avsedda för ventilation för att säkerställa att produkten fungerar pålitligt, och för att skydda den mot överhettning. För att förhindra brandrisk ska öppningarna aldrig blockeras eller täckas över med föremål (såsom papper, mattor, tyg).

⚠ VARNING

Den här produkten har utvärderats för användning i tempererade och tropiska klimatförhållanden ihop med ljud- och videoapparater och andra liknande typer av elektroniska apparater - säkerhetskrav, IEC 60065.

Viktig säkerhetsinformation

⚠ VARNING

- Försök inte att själv installera eller underhålla denna produkt. Om denna produkt installeras eller underhålls av personer som saknar utbildning och fackkunskaper om elektronisk utrustning och bitillbehör, riskerar du att utsätta dig för elektriska stötar, skada eller andra faror.
- Låt inte denna produkt komma i kontakt med vätska. Det kan orsaka elstötter. Kontakt med vätska kan också orsaka skador på produkten, rökutveckling eller överhettning.
- Om vätska eller främmande ämnen kommer in i produkten, parkera fordonet på en säker plats, stäng av tändningen (ACC OFF) omedelbart och kontakta din återförsäljare eller närmaste auktoriserade Pioneer-servicecenter. Använd inte produkten i detta skick, eftersom det kan orsaka brand, elstötter eller andra fel.
- Om rök, konstiga ljud eller lukter kommer från produkten, eller om andra onormala tecken syns på LCD-skärmen, stäng av strömmen omedelbart och kontakta din återförsäljare eller närmaste auktoriserade Pioneer-servicecenter. Om du använder produkten i detta skick kan det orsaka permanenta skador på systemet.
- Demontera eller modifiera inte denna produkt, då det finns högspänningskomponenter inuti som kan orsaka elstötter. Kontakta alltid din återförsäljare eller närmaste auktoriserade Pioneer-servicecenter för intern inspektion, justering eller reparation.

Innan du använder produkten, se till att du läst och förstår följande säkerhetsinformation:

- Använd inte produkten, applikationerna eller backkameraalternativet (om du köpt detta) om det på något sätt distraherar dig från att framföra fordonet på ett säkert sätt. Följ alltid reglerna för säker körning, och följ alla existerande trafikregler. Om du har svårt att använda produkten ska du köra in till väggkanten, parkera fordonet på en säker plats och aktivera parkeringsbromsen innan du utför de nödvändiga justeringarna.
- Ställ aldrig in produktens volym så högt att du inte kan höra den omgivande trafiken och uttryckningsfordon.
- För att öka säkerheten är vissa funktioner inaktiverade om fordonet inte står stilla med parkeringsbromsen aktiverad.
- Håll denna handbok tillgänglig som referens för användningsprocedurer och säkerhetsinformation.
- Installera inte produkten där den kan (i) blockera förarens synfält, (ii) påverka prestandan hos något av fordonets användningssystem eller säkerhetsfunktioner, inklusive airbags eller varningslampor, eller (iii) försämma förarens möjlighet att framföra fordonet på ett säkert sätt.
- Kom ihåg att alltid använda säkerhetsbältet när du framför fordonet. Om du är inblandad i en olycka kan dina skador bli avsevärt mera allvarliga om du inte använder säkerhetsbältet.
- Använd aldrig hörlurar när du kör.

För att säkerställa säker körning

Vissa av denna produkts funktioner (såsom att titta på videobilder och att utföra vissa åtgärder med pekskärmen) kan vara farliga (och kan leda till allvarliga skador eller dödsfall) och/eller kan vara olagliga om de används under körning. För att förhindra att sådana funktioner används medan fordonet framförs finns ett låssystem som känner av när parkeringsbromsen är aktiverad och när fordonet är i rörelse. Om du försöker använda de funktioner som beskrivs ovan medan du kör inaktiveras de tills du har stannat fordonet på en säker plats.

⚠ VARNING

- **DEN LJUSGRÖNA LEDNINGEN I STRÖMANSLUTNINGEN ÄR AVSEDD FÖR ATT DETEKTERA PARKERINGSSTATUSEN, OCH MÅSTE ANSLUTAS TILL STRÖMFÖRSÖRJNINGSSIDAN PÅ PARKERINGSBROMSSWITCHEN. OM DENNA LEDNING INTE ÄR ANSLUTEN OCH ANVÄNDS KORREKT KAN DET BRYTA MOT GÄLLANDE LAGSTIFTNING, OCH DET KAN LEDA TILL ALLVARLIGA PERSON- OCH EGENDOMSSKADOR.**
- **Försök inte mixtra med eller inaktivera parkeringsbromslässystemet, som finns där för din säkerhet. Om du mixtrar med eller inaktiverar parkeringsbromslässystemet kan det orsaka allvarliga skador eller dödsfall.**
- **För att undvika risken för skador eller att bryta mot gällande lagstiftning är produkten inte avsedd att användas med en videobild som är synlig för föraren.**
- I vissa länder kan det vara olagligt att titta på en videobild på en display i ett fordon, även för andra personer än föraren. Där sådana bestämmelser gäller måste de följas.

Om du försöker titta på en videobild medan du kör visas varningen **”Det är strikt förbjudet att se video i framsätet vid körning.”** på skärmen. För att titta på videobilder på denna display, stanna fordonet på en säker plats och dra åt parkeringsbromsen. Håll bromspedalen nedtryckt innan du inaktiverar parkeringsbromsen.

När en display ansluten till V OUT används

Videoutmatningsanslutningen (V OUT) är till för att ansluta en display så att passagerare i baksätet kan se videobilder.

⚠ VARNING

Installera ALDRIG den bakre displayen på en plats där föraren kan se videobilder under körningen.

För att undvika att batteriet laddas ur

Ha alltid fordonets motor igång när produkten används. Om produkten används utan att motorn är igång kan batteriet laddas ur.

⚠ VARNING

Installera inte produkten i ett fordon som inte har en ACC-ledning eller -kretsar tillgängliga.

Backkamera

Med den separat sålda backkameran kan du använda denna produkt som ett hjälpmedel för att hålla koll på släpvagnar, eller för att backa in på en trång parkeringsplats.

⚠ VARNING

- SKÄRMBILDEN KAN VISAS OMVÄND.
- ANVÄND ENDAST INMATNINGEN FÖR OMVÄND ELLER SPEGELVÄND BACKKAMERA. ANNAN ANVÄNDNING KAN ORSAKA PERSON- ELLER EGENDOMSSKADOR.

⚠ VAR FÖRSIKTIG!

- Av säkerhetsskäl är backkamerafunktionen inte tillgänglig innan uppstarten av enheten har slutförts helt.
- Backläget är avsett för att använda denna produkt som ett hjälpmedel för att hålla koll på släpvagnar eller medan du backar. Använd inte denna funktion som underhållning.

Hantera SD-kortfacket

⚠ VAR FÖRSIKTIG!

- Förvara SD-minneskortet utom räckhåll för små barn, för att förhindra att de råkar svälja det.
- För att förhindra dataförlust och skador på lagringsenheten, ta aldrig bort den från produkten medan data överförs.
- Om data av någon anledning förloras eller förstörs på en lagringsenhet är det oftast inte möjligt att få tillbaka denna data. Pioneer accepterar inget ansvar för skador, kostnader eller utgifter som orsakas av förlorad eller förstörd data.
- Sätt aldrig i och ta aldrig ur ett SD-minneskort medan du kör.

Hantera USB-anslutningen

⚠ VAR FÖRSIKTIG!

- För att förhindra dataförlust och skador på lagringsenheten, ta aldrig bort den från produkten medan data överförs.
- Pioneer kan inte garantera kompatibiliteten med alla USB-lagringsenheter, och tar inget ansvar för dataförluster på en mediaspelare, iPhone, smartphone eller andra enheter medan denna produkt används.

Besök vår webbplats

Besök oss på följande webbplats:
<http://www.pioneer-car.eu>

- Registrera din produkt. Vi registrerar detaljerna om ditt inköp för att hjälpa dig att referera till denna information i händelse av ett försäkringsanspråk som till exempel förlust eller stöld.
- Vi tillhandahåller den senaste informationen om PIONEER CORPORATION på vår webbplats.
- Pioneer tillhandahåller regelbundet programvaruuppdateringar för att ytterligare förbättra sina produkter. På supportdelen av Pioneer:s webbplats finns alla tillgängliga programvaruuppdateringar.

Skydda LCD-panelen och skärmen

- Utsätt inte LCD-skärmen för direkt solljus när denna produkt inte används. Detta kan leda till fel på LCD-skärmen på grund av de höga temperaturer som orsakas.
- Om du använder en mobiltelefon, håll dess antenn borta från LCD-skärmen för att undvika störningar i videon, som till exempel prickar, färgade ränder, etc.
- För att skydda LCD-skärmen från skador, tryck bara på skärmen med fingrarna, och tryck försiktigt.



Noteringar om det interna minnet

- Om batteriet kopplas bort eller laddas ur helt så kommer minnet att raderas och måste programmeras om.
- Informationen raderas genom att koppla bort den gula kabeln från batteriet (eller genom att ta bort själva batteriet).
- En del av inställningarna och det inspelade innehållet kommer inte att återställas.

Om denna handbok

Denna handbok använder diagram med verkliga skärmbilder för att beskriva användningen. Men skärmbilderna på vissa enheter kanske inte överensstämmer med de som visas i denna handbok, beroende på vilken modell som används.





Betydelsen av symboler som används i denna handbok

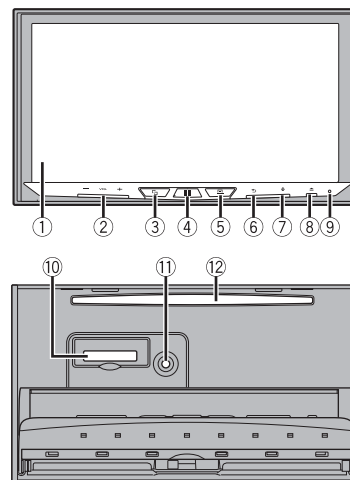

	Detta indikerar att trycka på lämplig tangent på pekskärmen.
	Detta indikerar att hålla in lämplig tangent på pekskärmen.

Delar och reglage

Huvudenhet



①	LCD-skärm	
②	VOL (+/-)	
③		Tryck för att växla mellan applikationsskärmen och AV-användningsskärmen. Tryck och håll ned för att växla till kamerans visningsläge. Obs! För att aktivera kameravisningsläget med denna knapp, ställ in [Backkameraingång] på [På] eller [AV ingång] på [Kamera] (sida 42).
④		Tryck för att visa toppmenyskärmen. Håll in för att stänga av strömmen. Slå på strömmen igen genom att trycka på någon knapp.
⑤		Tryck för att visa menyfältet (sida 9). Håll in för att stänga av eller slå på ljudet.
⑥		Tryck för att visa toppmenyskärmen eller gå tillbaka till föregående skärm. Håll in för att stänga av displayen.

⑦		Tryck för att aktivera röstigenkänningsläget med en ansluten iPhone eller smartphone. Håll in för att visa listan över enheter som kan anslutas eller skärmen för att söka efter enheter.
⑧		
⑨	RESET	Tryck för att återställa mikroprocessorn (sida 7).
⑩	SD-kortfack	Se Sätta i och mata ut ett SD-minneskort (sida 25).
⑪	Auto EQ-mikrofoningång	Används för att ansluta en mikrofon och utföra akustiska mätningar (säljs separat).
⑫	Skivöppning	Se Sätta i och mata ut en skiva (sida 23).

Skydda din enhet mot stöld



VAR FÖRSIKTIG!

- Försök inte ta bort frontpanelen medan en DISC/SD är i utmatningsläge.
- Försök inte ta bort frontpanelen medan data skrivs till USB/SD. Det kan leda till att data förstörs.
- Efter att frontpanelen har tagits bort återgår monteringsplattan till sin ursprungliga position automatiskt. Var försiktig så att dina händer eller något annat inte fastnar bakom monitorn när den rör sig bakåt.
- Se till att frontpanelen är på sin ursprungliga plats medan fordonet är i rörelse. Det är farligt att köra om frontpanelen sticker ut.
- Placera inte drycker eller andra föremål uppe på frontpanelen när den är helt öppen.

Viktigt

- Hantera frontpanelen försiktigt när du tar bort eller monterar den.
- Undvik att utsätta frontpanelen för kraftiga stötar.
- Håll frontpanelen borta från direkt solljus och höga temperaturer.
- Om du tar bort den, sätt då tillbaka frontpanelen på enheten innan du startar fordonet.

Ta bort frontpanelen

- 1 Tryck på .
- 2 Tryck på .
- 3 Skjut reglaget längst ner på frontpanelen till höger, och lyft upp frontpanelen medan du trycker ner reglaget.

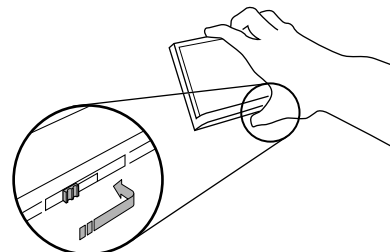

- 4 Förvara frontpanelen säkert i den medföljande skyddsväskan.

Montera frontpanelen

- 1 Skjut in frontpanelen längst upp på enheten och tryck in den på plats. Skjut in den utstickande delen på frontpanelen i införingsspåret längst upp på enheten och tryck in den på plats.

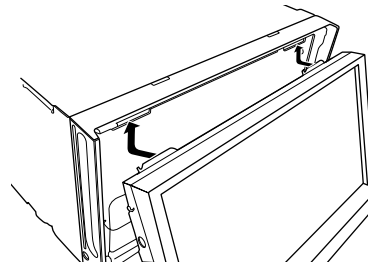

- 2 Tryck längst ner på frontpanelen tills den klickar på plats.

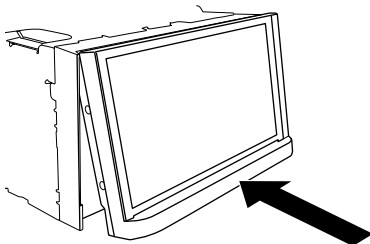

Grundläggande användning

Noteringar om att använda LCD-panelen





⚠ VARNING

- Håll händer och fingrar borta från produkten vid öppning, stängning eller justering av LCD-panelen. Var särskilt försiktig med barns händer och fingrar.
- Använd inte med LCD-panelen lämnad öppen. Det kan leda till skador i händelse av en olycka.

⚠ VAR FÖRSIKTIG!

- Öppna eller stäng inte LCD-panelen med våld. Det kan orsaka felfunktion.
- Använd inte produkten förrän LCD-panelen har öppnats eller stängts helt. Om produkten används medan LCD-panelen öppnas eller stängs kan LCD-panelen stanna i den vinkeln av säkerhetsskäl.
- Placera inte glas eller burkar på en öppen LCD-panel.

Justera LCD-panelens vinkel

- 1 Tryck på .
- 2 Tryck på  eller  för att justera vinkeln på LCD-panelen.
- 3 Tryck på .
Återgår till föregående skärm.

Återställning av mikroprocessorn

⚠ VAR FÖRSIKTIG!

- Tryck på RESET-knappen för att återställa inställningar och inspelat innehåll till fabriksinställningarna.
 - Utför inte denna funktion när en enhet är ansluten till denna produkt.
 - En del av inställningarna och det inspelade innehållet kommer inte att återställas.
- Mikroprocessorn måste återställas om följande förhållanden råder:
 - Innan denna produkt används för första gången efter installation.
 - Om denna produkt inte fungerar korrekt.
 - Om du har problem med att använda systemet.

- 1 Slå av tändningen (AV).
- 2 Tryck på RESET med en pennspets eller något annat spetsigt föremål.

Inställningar och inspelat innehåll återställs till fabriksinställningarna.

Fjärrkontroll

Fjärrkontrollen CD-R33 säljs separat. För detaljerad information om användningen, se fjärrkontrollens handbok.

Starta enheten

1 Starta motorn och starta upp systemet.

Skärmen [Välj programspråk] visas.

ANMÄRKNINGAR

- Från och med andra gången kommer skärmen som visas variera beroende på tidigare förhållanden.
- Från och med andra gången, ange lösenordet för stölskyddsfunktionen om skärmen för lösenordsinmatning visas.

2 Tryck på språket.

3 Tryck på .

Skärmen [Inställningar för högtalarläge] visas.

4 Tryck på högtalarlägena.

[Standardläge]

System med 4 högtalare med front- och bakhögtalare, eller ett system med 6 högtalare med front- och bakhögtalare och subwoofer.

[Nätverksläge]

3-vägssystem med en högtalare med högt omfång, högtalare med medelhögt omfång och subwoofer (högtalare för lågt omfång) för reproduktion av höga, medelhöga och låga frekvenser (band).

⚠ VARNING

Använd inte enheten i Standardläge när ett högtalarsystem för 3-vägs Nätverksläge är anslutet till enheten. Detta kan skada högtalarna.

5 Tryck på .

Skärmen [STRÖM DAB-ANTENN] visas.

6 Tryck på [Ja] och sedan [OK] för att använda DAB-antennström (sida 20).

Den första ansvarsfriskrivningsskärmen visas.

7 Tryck på [OK].

Toppmenyskärmen visas.

Obs!

När högtalarläget är inställt kan inställningen bara ändras om enheten återställs till standardinställningarna. Återställ standardinställningarna för att ändra inställningen för högtalarläget (sida 55).

Växla högtalarläge

För att ändra högtalarläge måste du återställa enheten till standardinställningarna.

1 Återställ standardinställningen (sida 55).

Använda touchpanelen

Du kan använda denna produkt genom att trycka med fingrarna direkt på skärmen.

Obs!

För att skydda LCD-skärmen från skador bör du trycka försiktigt på skärmen med fingrarna.

Vanliga pekskärmsgenter

: Återgår till föregående skärm.

: Stäng skärmen.

Använda listskärmar



①

Genom att peka på en post i listan minskar du antalet alternativ och går vidare till nästa nivå.

②	<p>Visar när alla tecken inte visas i visningsområdet. Om du trycker på tangenten visas resten rullande på skärmen.</p> <p>Obs! Denna funktion är endast tillgänglig om du stannar fordonet på en säker plats och drar åt parkeringsbromsen.</p>
③	<p>Visar när alternativen inte kan visas på en sida. Dra sidofältet, sökfältet eller listan för att visa dolda alternativ.</p>

Använda tidslistan

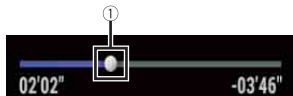



①	<p>Du kan byta uppspelningspunkt genom att dra tangenten åt ena eller andra hållet. Uppspelningstiden som motsvarar tangentens position visas medan du drar tangenten.</p>
---	---





Använda menyfältet

- Tryck på .
Menyfältet visas på skärmen.

Obs!
Menyfältets tillgänglighet kan variera beroende på aktiveringskällan.



	<p>Växlar dimmerns varaktighet under dag och natt.</p> <p>Obs! När AppRadio Mode + är på visas AppRadio Mode + SideControlBar.</p>
	<p>Växlar mellan uppspelning och paus.</p>

	<p>Hoppar över filer framåt eller bakåt.</p>
	<p>Utför snabbspolning bakåt eller framåt.</p>
	<p>Visar inställningsmenyskärmen (sida 41).</p>
	<p>Stänger menyfältet.</p>

Växla åtgärdspanelen

- Tryck på .
De dolda funktionstangenterna visas.

Obs!
Denna tangent visas inte för vissa AV-källor.

Använda tangentbordet på skärmen

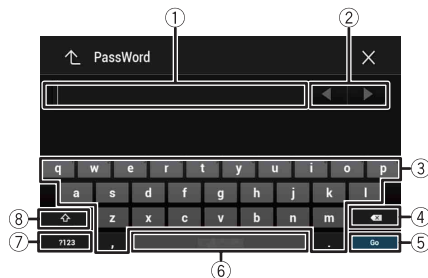







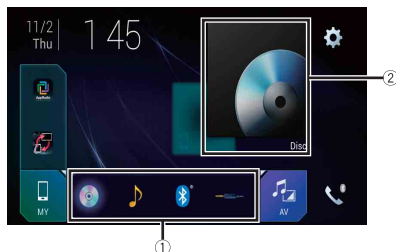



①	<p>Visar de tecken som matas in.</p>
②	<p>Flyttar markören åt höger eller vänster det antal steg som du trycker på pilarna.</p>
③	<p>Matar in tecknen i texttrutan.</p>

④	Tar bort den inmatade texten till vänster om markören en bokstav i taget. Om knappen hålls in tas bokstäverna till vänster om markören bort med hög hastighet.
⑤	Bekräftar inmatningen och går vidare till nästa steg.
⑥	Matar in ett mellanslag.
⑦	Växlar mellan bokstäver och nummer/symboler.
⑧	Växlar mellan stora och små bokstäver.

Toppmenyskärmen







①	<p>Favoritkällikoner</p> <p>TIPS</p> <ul style="list-style-type: none"> När du ansluter ett externt navigeringssystem till denna enhet visas navigeringslägesknappen mitt på högra sidan av displayen. Om du väljer [Power OFF] kan du stänga av nästan alla funktioner. Läget [Power OFF] avbryts i följande fall. <ul style="list-style-type: none"> Inkommande samtal tas emot (endast för handsfree-telefoni via Bluetooth). En backkameravy matas in när fordonet backar. En knapp på enheten trycks in. Tändningen slås av (ACC OFF), och slås sedan på (ACC ON).
②	<p>Knapp för AV/enhet-källa. Visar aktuell källa.</p> <p>TIPS</p> <p>När den senaste källan visas bakom knappen kan du växla källa genom att trycka på knappen.</p>
 12:48	Ställa in tid och datum (sida 53)

	Inställningar (sida 41) och Favoritmeny (sida 53)
	<p>Knapp för ansluten enhet Visar den anslutna enheten. Växlar källa eller applikation med anslutna enheter såsom AppRadio Mode+, externt navigeringssystem, Apple CarPlay, Android Auto.</p> <p>TIPS</p> <ul style="list-style-type: none"> När en enhet med en kompatibel applikation ansluts visas favoritapplikationsknappen. När knappen visas kan du justera området för favoritapplikationsknappen med följande steg. <ol style="list-style-type: none"> Håll in .  visas upp till höger vid favoritapplikationsknappen. Dra  till önskad position. Slutför justeringen genom att trycka någonstans på displayen förutom favoritapplikationsknappen. Du kan också växla mellan mobila enheter som ska anslutas med följande steg. <ol style="list-style-type: none"> Tryck på . Tryck på . Välj önskad enhet och följ instruktionerna. Tryck på  för att utföra den första trådlösa anslutningen med enheten. <p>Obs!</p> <p>Denna funktion är endast tillgänglig om du stannar fordonet på en säker plats och drar åt parkeringsbromsen eller om fordonet står helt stilla.</p>
	AV-källa (sida 16)
	Ringa med handsfreefunktionen (sida 11)

Bluetooth

Bluetooth-anslutning

- 1 Slå på enhetens Bluetooth-funktion.
- 2 Tryck på .
- 3 Tryck på  och sedan .
Skärmen Bluetooth visas.
- 4 Tryck på [Anslutning].
- 5 Tryck på .
Enheten börjar söka efter tillgängliga enheter, och visar dem sedan i enhetslistan.
- 6 Tryck på Bluetooth-enhetsnamnet.
Efter att en enhet har registrerats på korrekt sätt upprättas systemet en Bluetooth-anslutning. När anslutningen har upprättats visas enhetens namn i listan.

ANMÄRKNINGAR

- Om tjugio enheter redan är parkopplade visas [Minne fullt]. Radera en parkopplad enhet först (sida 11).
- Om din enhet stöder SSP (Säker Enkel Länkning) visas ett sexsiffrigt nummer på denna produkts bildskärm. Tryck på [Ja] för att parkoppla enheten.
- Om en PIN-kodinmatning krävs, ange en PIN-kod. (Standard-PIN-koden är "0000".)

TIPS



Bluetooth-anslutningen kan också göras genom att detektera denna produkt från Bluetooth-enheten. Innan registreringen, se till att [Synlighet] i [Bluetooth]-menyn är inställt på [På] (sida 11). För mer information om att använda en Bluetooth-enhet, se användarinstruktionerna som medföljde Bluetooth-enheten.

Bluetooth-inställningar

- 1 Tryck på .
- 2 Tryck på  och sedan .

⚠ VAR FÖRSIKTIG!

Stäng aldrig av och koppla bort enheten medan Bluetooth-inställningen bearbetas.

Menyalternativ	Beskrivning
[Anslutning]	Anslut, koppla bort eller radera en registrerad Bluetooth-enhet manuellt. Tryck på  för att radera den registrerade enheten. För att ansluta en registrerad Bluetooth-enhet manuellt, tryck på enhetens namn. För att koppla bort enheten, tryck på namnet på den anslutna enheten i listan. Obs! Anslut Bluetooth-enheten manuellt i följande fall: <ul style="list-style-type: none">• Två eller flera Bluetooth-enheter är registrerade, och du vill manuellt välja den enhet som ska användas.• Du vill ansluta en bortkopplad Bluetooth-enhet igen.• Av någon anledning kan anslutningen inte upprättas automatiskt.
[Autoanslut] [På] [Av]	Välj [På] för att ansluta den senast anslutna Bluetooth-enheten automatiskt.
[Synlighet] [På] [Av]	Välj [På] för att göra denna produkt synlig för andra enheter.
[PIN-kod inmatning]	Ändra PIN-koden för Bluetooth-anslutningen. Standard-PIN-koden är "0000". 1 Tryck på [0] till [9] för att mata in pin-koden (upp till 8 siffror). 2 Tryck på .
[Enhetsinformation]	Visa enhetsnamn och adress för denna produkt.
[Bluetooth-minne rensat]	Tryck på [Rensa] och sedan [OK] för att rensa Bluetooth-minnet.

Ringa med handsfreefunktionen

För att använda denna funktion måste du ansluta din mobiltelefon till enheten via Bluetooth i förväg (sida 11).

⚠ VAR FÖRSIKTIG!







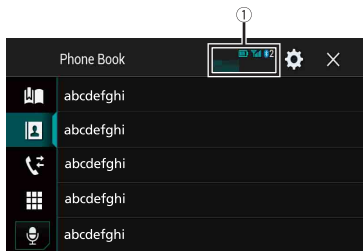

För din och andras säkerhet bör du i största möjliga grad undvika att prata i telefon medan du kör.

Ringa ett samtal

- 1 Tryck på .
- 2 Tryck på .
Skärmen för telefonmenyn visas.

3 Tryck på en av samtalsikonerna på skärmen för telefonmenyn.



①	Följande alternativ visas. <ul style="list-style-type: none">• Namnet på den aktuella mobiltelefonen• Lista den aktuella mobiltelefonens nummer• Den aktuella mobiltelefonens mottagningsstatus• Den aktuella mobiltelefonens batteristatus
	Använda listan för förinställda telefonnummer (sida 12)
	Använda telefonboken <p>Välj en kontakt från telefonboken. Tryck på önskat namn i listan och välj sedan telefonnumret.</p> TIPS <ul style="list-style-type: none">• Kontakterna i din telefon överförs automatiskt till denna produkt.• Uppdatera telefonboken manuellt. Obs! <p>[Synlighet] på [Bluetooth]-skärmen bör vara på (sida 11).</p>
	Använda samtalshistorik <p>Ring ett samtal från mottagna samtal , uppringda samtal , eller missade samtal .</p>
	Direkt inmatning av telefonnummer <p>Använd nummerknapparna för att ange telefonnumret och tryck sedan på  för att ringa ett samtal.</p>
	Växlar röstigenkänningsfunktionen (sida 12).

►För att avsluta samtalet

- 1 Tryck på .

Använda listorna för förinställda telefonnummer

►Registrera ett telefonnummer

Du kan enkelt lagra upp till sex telefonnummer per enhet som förinställda nummer.

- 1 Tryck på .

- 2 Tryck på .

- 3 Tryck på  eller .

På [Telefonbok]-skärmen, tryck på önskat namn för att visa kontaktens telefonnummer.

- 4 Tryck på .

►Ringa från listan med förinställda telefonnummer

- 1 Tryck på .

- 2 Tryck på önskat nummer i listan för att ringa upp det.
Uppringningsskärmen dyker upp och uppringning börjar.

►Radera ett telefonnummer

- 1 Tryck på .

- 2 Tryck på .

- 3 Tryck på .

- 4 Tryck på .



- 5 Tryck på [Ja].

Ta emot samtal

- 1 Tryck på  för att svara på samtalet.

Tryck på  för att avsluta samtalet.

TIPS

- Tryck på  när du tar emot ett väntande samtal för att växla till att prata med den personen.
- Tryck på  när du tar emot ett väntande samtal för att avvisa samtalet.

Röstigenkänningsfunktion

Du kan använda röstigenkänningsfunktionen på en iPhone eller smartphone.

ANMÄRKNINGAR

- När en iPhone som kör iOS 6.1 eller senare används är Siri Eyes Free-läget tillgängligt med denna produkt.
- För att använda denna funktion med en smartphone måste enheten vara kompatibel med Android Auto. För att använda röstigenkänningsfunktionen med en smartphone, starta Android Auto i förväg.

1 Tryck på .

2 Tryck på .

3 Tryck på .

Röstigenkänningsfunktionen startas och skärmen för röstkontroll visas.

TIPS

Du kan även starta röstigenkänningsfunktionen genom att trycka på .

Minimera skärmen för uppringningsbekräftelse

1 Tryck på .

TIPS

För att visa skärmen för uppringningsbekräftelse, tryck på  igen.

ANMÄRKNINGAR

- Skärmen för uppringningsbekräftelse kan inte minimeras på AV-användningsskärmen.
- AV-källor kan inte väljas även om skärmen för uppringningsbekräftelse minimeras medan du pratar i telefonen eller tar emot ett inkommande samtal.

Telefoninställningar



1 Tryck på .

2 Tryck på  och sedan .

Menyalternativ	Beskrivning
[Autosvar] [På] [Av]	Välj [På] för att besvara ett inkommande samtal automatiskt.
[Ringsignal] [På] [Av]	Välj [På] om ringsignalen inte hörs i bilens högtalare.
[Invertera namn]	Välj [Ja] för att ändra ordningen på för- och efternamn i telefonboken.

Inställning av sekretessläget

Du kan gå över till sekretessläget (prata direkt i mobiltelefonen) under ett pågående samtal.

1 Tryck på  eller  för att slå på eller av sekretessläget.

Justera den andra partens lyssningsvolym

Den här produkten kan anpassas till den andra partens lyssningsvolym.

1 Tryck på  för att växla mellan de tre volymnivåerna.

Anmärkningar om att ringa med handsfreefunktionen

►Allmänna kommentarer

- Vi kan inte garantera att det går att ansluta till alla mobiltelefoner som har trådlös Bluetooth-teknologi.
- Avståndet på siktlinjen mellan produkten och din mobiltelefon måste vara 10 meter eller mindre när du skickar och tar emot röst och data via Bluetooth-teknologi.
- Ringsignalen kanske inte matas ut via högtalarna med vissa mobiltelefonmodeller.
- Om privatläget är aktiverat på mobiltelefonen så kanske du inte kan ringa med handsfreefunktionen.

►Registrering och anslutning

- Mobiltelefonfunktioner varierar beroende på typ av mobiltelefon. Se användarhandboken som medföljde din mobiltelefon för detaljerade instruktioner.
- När överföring av telefonbok inte fungerar, koppla från telefonen och utför sedan länkning igen från din telefon till denna produkt.

►Ringa och ta emot samtal

- Du kan höra brus i följande situationer:
 - När du besvarar ett samtal med hjälp av knappen på telefonen.
 - När den andra personen lägger på luren.
- Om den andra personen inte hör vad du säger på grund av eko kan du sänka volymen för handsfreefunktionen.
- Med vissa mobiltelefonmodeller så kanske inte handsfreefunktionen fungerar, även om du trycker på knappen Svara på mobiltelefonen när någon ringer.
- Det registrerade namnet visas om telefonnumret redan är registrerat i telefonboken. Om samma telefonnummer är registrerat under olika namn, visas endast telefonnumret.

►Historiken över mottagna och uppringda samtal

- Du kan inte ringa upp ett okänt nummer i listan över mottagna samtal (inget telefonnummer visas för dessa poster).
- Om du ringer direkt från mobiltelefonen så kommer samtalshistoriken inte att sparas på denna produkt.

► Överföring av telefonböcker





- Om det finns fler än 1 000 poster i telefonboken i din mobiltelefon så kanske inte alla poster laddas ner fullständigt.
- Beroende på telefonen, kanske inte den här produkten kan visa telefonboken korrekt.
- Om telefonboken i telefonen innehåller bilddata, kanske inte telefonboken överförs korrekt.
- Beroende på vilken mobiltelefonmodell som används så kanske inte telefonboksöverföringen är tillgänglig.

Bluetooth-ljud

Innan du använder en Bluetooth-ljudspelare, registrera och anslut enheten till denna produkt (sida 11).

ANMÄRKNINGAR











- Beroende på den Bluetooth-ljudspelare som är ansluten till denna produkt kan de funktioner som kan användas tillsammans med denna produkt vara begränsade till följande två nivåer:
 - A2DP (Advanced Audio Distribution Profile): Det går endast att spela upp låtar i din ljudspelare.
 - A2DP och AVRCP (Audio/Video Remote Control Profile): Det går bl. a. att spela upp, pausa och välja låtar.
- Beroende på den Bluetooth-enhet som är ansluten till denna produkt kan de funktioner som är tillgängliga med produkten vara begränsade eller skilja sig från beskrivningen i denna handbok.
- Medan du lyssnar på låtar på din Bluetooth-enhet, avstå från att använda telefonfunktionen så mycket som möjligt. Om du försöker använda denna, kan signalen orsaka brus i uppspelningen av låten.
- När du talar i Bluetooth-enheten som är ansluten till denna produkt via Bluetooth kan uppspelningen pausas.

- 1 Tryck på .
- 2 Tryck på  och sedan .
- 3 Tryck på [Inställningar för AV-källa].
- 4 Bekräfta att [Bluetooth-ljud] är påslaget.
- 5 Tryck på .
- 6 Tryck på .
Skärmen för AV-källa visas.
- 7 Tryck på [Bluetooth Audio].
Skärmen för Bluetooth-ljuduppspelning visas.

Grundläggande användning



Skärm 1 för Bluetooth-ljuduppspelning



	Växlar mellan uppspelning och paus.
	Hoppar över filer framåt eller bakåt. <ul style="list-style-type: none">• Genom att trycka på  och sedan trycka på  eller  kan du även hoppa över filer framåt eller bakåt.• Genom att trycka på  och sedan hålla in  eller  kan du också snabbspola framåt eller bakåt.
	Väljer en fil eller mapp från listan att spela upp. <p>Obs! Denna funktion är endast tillgänglig när AVRCP-versionen för Bluetooth-enheten är 1.4 eller senare.</p>
	Växlar mellan Bluetooth-enheter när enheterna är anslutna till denna produkt via Bluetooth.

Skärm 2 för Bluetooth-ljuduppspelning





	Ställer in ett område för upprepad uppspelning.
	Spelar filer i slumpvis ordning.

Wi-Fi

Du kan ansluta din Wi-Fi-certifierade mobila enhet till denna produkt via en Wi-Fi-anslutning.

Wi-Fi-anslutning

- 1 Slå på enhetens Wi-Fi-funktion.
- 2 Tryck på .
- 3 Tryck på  och sedan .
- 4 Tryck på [Wi-Fi-inställningar].
- 5 Ställ in [Wi-Fi] på [PÅ].
- 6 Tryck på [Enhetsinformation].
- 7 Anslut denna produkt med det nätverksnamn som visas i [Enhetsinformation] från den mobila enheten.

Wi-Fi-inställningar

- 1 Tryck på .
- 2 Tryck på  och sedan .
- 3 Tryck på [Wi-Fi-inställningar].

Obs!



Denna inställning är endast tillgänglig om du stannar fordonet på en säker plats och drar åt parkeringsbromsen.

Menyalternativen kan variera i enlighet med källan.

Menyalternativ	Beskrivning
[Wi-Fi] [PÅ] [AV]	Slår på eller av Wi-Fi-anslutningen.
[Enhetsinformation]	Visar nätverksnamnet och MAC-adressen för denna produkt.

Wi-Fi-ljud

Innan du använder Wi-Fi-ljudspelaren, anslut denna produkt via Apple CarPlay (sida 33) eller Android Auto trådlöst (sida 35).

1 Tryck på  och tryck sedan på .

2 Tryck på [Wi-Fi Audio].

Skärmen för Wi-Fi-ljuduppspelning visas.

ANMÄRKNINGAR

- [Wi-Fi Audio] visas som [Android Auto] när Android Auto används.
- [Wi-Fi Audio] visas som [Apple CarPlay] när Apple CarPlay används.

Grundläggande användning

Wi-Fi-ljudskärmen (exempel: Apple CarPlay)

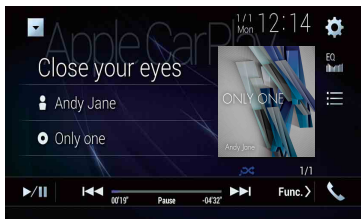

Att använda Wi-Fi-ljud med Apple CarPlay fungerar på samma sätt som med iPod-källfunktionen. För information om användningen, se iPod-avsnittet (sida 29).

AV-källa

AV-källor som stöds

Du kan spela upp eller använda följande källor tillsammans med denna produkt.

- Radio
- Digitalradio
- CD
- ROM (komprimerade audio- eller videofiler på skivor)
- DVD-Video
- Video-CD

Följande källor kan spelas upp eller användas genom att ansluta en extern enhet.

- USB
- SD
- iPod
- Bluetooth®-ljud
- Wi-Fi-ljud (Apple CarPlay, Android Auto)
- AV-inmatning (AV)
- AUX
- HDMI
- Trådlös spegling

Visa AV-användningsskärmen

1 Tryck på  och tryck sedan på AV-användningstangenten. AV-användningsskärmen visas.

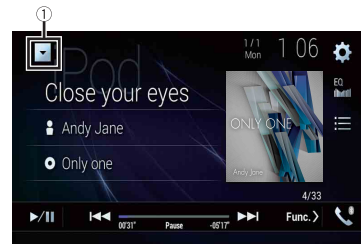

①

Visar listan över källor.



Välja en källa

Källa på skärmen för att välja AV-källa

- 1 Tryck på och tryck sedan på .
- 2 Tryck på källans ikon.
Om du väljer [Source OFF] stängs AV-källan av.

Källa i listan över källor

- 1 Tryck på och tryck sedan på AV-användningstangenten.
- 2 Tryck på .
- 3 Tryck på källans tangent.
Om du väljer [Source OFF] stängs AV-källan av.

Ändra visningsordningen för källa

Obs!

Denna funktion är endast tillgänglig om du stannar fordonet på en säker plats och drar åt parkeringsbromsen.

Ändra visningsordningen för källikonen

- 1 Tryck på och tryck sedan på .
- 2 Håll fingret på källikonen och dra ikonen till önskad position.

Ändra visningsordningen för källtangenter

- 1 Tryck på och tryck sedan på AV-användningstangenten.
- 2 Tryck på .
- 3 Tryck på .
- 4 Dra källtangenter till det önskade läget.

Justera området för favoritkällikonen

Obs!

Denna funktion är endast tillgänglig om du stannar fordonet på en säker plats och drar åt parkeringsbromsen.

- 1 Tryck på .
- 2 Håll in .
- 3 Dra till önskad position.
Slutför justeringen genom att trycka någonstans på displayen förutom favoritkällikonsområdet.

Inställning för iPod/iPhone eller smartphone

För att använda en iPod/iPhone eller en smartphone med denna produkt, konfigurera denna produkts inställningar enligt den enhet som ska anslutas. I detta avsnitt beskrivs inställningarna som krävs för varje enhet.

ANMÄRKNINGAR

- Användningsmetoderna kan variera beroende på iPod/iPhone-modell eller smartphone och dess programvaruversion.
- Beroende på programvaruversionen på din iPod/iPhone eller versionen på smartphone-operativsystemet kanske det inte är kompatibelt med denna enhet.
- Inställningen kanske inte aktiveras direkt efter att den ändrats.
- Denna inställning är endast tillgänglig när en handsfree-telefon inte används.
- Inställningen ändras efter att följande processer utförts automatiskt.
 - Källan stängs av.
 - AppRadio Mode +, Apple CarPlay eller Android Auto avslutas.
 - Smartphone-anslutningen (USB och Bluetooth) kopplas bort.

iPod/iPhone

Kompatibla iPod/iPhone-modeller

- iPhone 7
- iPhone 7 Plus
- iPhone SE
- iPhone 6s
- iPhone 6s Plus
- iPhone 6
- iPhone 6 Plus
- iPhone 5s
- iPhone 5c
- iPhone 5
- iPod touch (6:e generationen)
- iPod touch (5:e generationen)
- iPod nano (7:e generationen)

Beroende på iPod-modell kanske de inte är kompatibla med vissa AV-källor. För mer information om iPod/iPhone-kompatibilitet med denna produkt, se informationen på vår webbplats.

1 Tryck på .

2 Tryck på  och sedan .

3 Tryck på [Smartphone-relaterade inställningar].

4 Tryck på [Konfigurera smarttelefon].

5 Tryck på [iPhone/iPod].
De tillgängliga funktionsikonererna visas.

6 Tryck på [OK].

Smartphone (Android™-enhet)

Kompatibla smartphones

Kompatibilitet med alla smartphones garanteras ej. För mer information om smartphone-kompatibilitet med denna produkt, se informationen på vår webbplats.

1 Tryck på .

2 Tryck på  och sedan .

3 Tryck på [Smartphone-relaterade inställningar].

4 Tryck på [Konfigurera smarttelefon].

5 Tryck på [Annat].

6 Tryck på [Android Auto] för att använda Android Auto.
Tryck på [AppRadio Mode] för att använda AppRadio Mode +.
De tillgängliga funktionsikonererna visas.

7 Tryck på [OK].

Digitalradio

Använda en digitalradiomottagare

För att få bättre digitalradiomottagning, se till att använda en digitalradioantenn med fantominmatning (aktiv typ). Pioneer rekommenderar att en AN-DAB1 (säljs separat) eller CA-AN-DAB.001 (säljs separat) används.

Strömförbrukningen för en digitalradioantenn bör vara 100 mA eller mindre.



ANMÄRKNINGAR

- Hög ljudkvalitet (nästan lika hög som CD, även om den kan reduceras i vissa fall för att fler tjänster ska kunna sändas ut)
- Störningsfri mottagning
- Vissa stationer utför sändningstester.

MFN-stöd

Om olika ensembler stödjer samma tjänstekomponent växlas automatiskt till en annan ensemble som har bättre mottagning.

Startprocedur

1 Tryck på  och tryck sedan på .

2 Tryck på [Digital Radio].
Digitalradioskärmen visas.









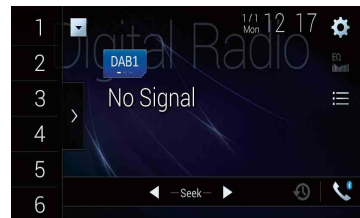

Obs!

Listan över tjänster uppdateras automatiskt när digitalradiofunktionen startas för första gången. Om uppdateringen lyckas ställs den station som listas längst upp i listan över tjänster in automatiskt.

Grundläggande användning

Digitalradioskärmen



	 Hämta den förinställda kanalen som sparats till en tangent från minnet.
	 Sparar den aktuella sändningsfrekvensen till en tangent.
	Visar listan med förinställda kanaler. Välj en post i listan för att växla till den förinställda tjänsten.
	Väljer DAB1-, DAB2- eller DAB3-bandet.
	Manuell stationssökning Växlar tjänsterna en efter en när det finns flera tjänster på samma frekvens.
	Stationssökning Hoppar till den närmaste ensemblen.
	Sparar de senaste sändningarna i minnet automatiskt (tidsförskjutningsläge). Pausa eller lyssna på de sparade sändningarna igen genom att trycka på  . Tryck på  för att fortsätta livesändningen.
	ANMÄRKNINGAR <ul style="list-style-type: none">• Sparade sändningar skrivs över med den senaste sändningen.• Om ett val pausas under längre tid än minneskapaciteten fortsätter uppspelningen från början av valet i minnet.



Väljer en tjänstekomponent.

Tryck på följande kategori och välj sedan varje alternativ.

[Station]: Visar alla tjänstekomponenter.

[Programtyp] (PTY-etikett): Sökning från programtypinformation.

[Stationsgrupp] (ensemble-etikett): Visar ensemblelistan.

TIPS

Om du trycker på [Listuppdät] kan du uppdatera informationen på stationslistan manuellt.

ANMÄRKNINGAR

- Informationen på stationslistan uppdateras automatiskt när du börjar använda denna källa.
- När den aktuella stationsgruppen förändras uppdateras informationen på stationslistan automatiskt.

TIPS

- Genom att trycka på [↔] och sedan trycka på [←] eller [→] kan du också växla mellan förinställda kanaler.
- Genom att trycka på [↔] och sedan hålla in [←] eller [→] och släppa den kan du också utföra stationssökning.

DAB-inställningar

- Tryck på [DAB].
- Tryck på [Inställningar] och sedan [DAB].
Systeminställningsskärmen visas.
- Tryck på [Inställningar för AV-källa].
- Tryck på [DAB-inställningar].

Menyalternativen kan variera i enlighet med källan.



Menyalternativ	Beskrivning
[Trafikmeddelande]*	Tar emot trafikmeddelandena från den senast valda frekvensen, och avbryter alla andra källor.
[DAB+RDS TA]	Tar emot den aktuella trafikinformationen för DAB och RDS (AN-DAB1 har prioritet) om den finns tillgänglig.
[ENDAST RDS TA]	Tar emot den aktuella trafikinformationen endast för RDS om den finns tillgänglig.

Menyalternativ	Beskrivning
[TA AV]	Inaktiverar denna funktion.
[Serviceföljning]* [På] [Av]	Söker efter en annan ensemble som stödjer samma tjänstekomponent med bättre mottagning. Om ingen alternativ tjänstekomponent hittas eller om mottagningen är fortsatt dålig växlar enheten automatiskt till en identisk FM-sändning. (HARD LINK)
[Mjuk länk]* [På] [Av]	Om HARD LINK misslyckas ställs en annan ensemble in som stödjer en liknande tjänstekomponent. Om ingen alternativ tjänstekomponent hittas eller om mottagningen är fortsatt dålig växlar denna funktion automatiskt till en liknande FM-sändning.
	ANMÄRKNINGAR <ul style="list-style-type: none"> Denna inställning är endast tillgänglig när [Serviceföljning] är inställt på [På]. Endast tillgänglig i områden där SOFT LINK-funktionen stöds. Innehållet som sänds i den kanal som ställs in kan skilja sig från innehållet i den ursprungliga kanalen.
[Antennström] [På] [Av]	Välj om ström ska matas ut till en ansluten digitalradioantenn. För detaljerad information om att ansluta en digitalradioantenn, se installationshandboken.
	Obs! Denna inställning är tillgänglig när källan är avstängd.

* Denna inställning är endast tillgänglig då [Digital Radio] är vald som källa.

Radio





Startprocedur

- 1 Tryck på  och tryck sedan på .
- 2 Tryck på [Radio].
Radioskärmen visas.

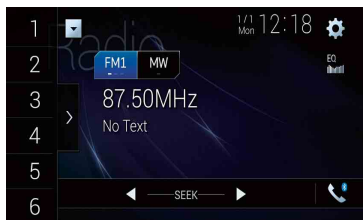



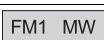

Grundläggande användning

Radioskärmen



	 <p>Hämta den förinställda kanalen som sparats till en tangent från minnet.</p> <p>Sparar den aktuella sändningsfrekvensen till en tangent.</p>
	<p>Visar listan med förinställda kanaler.</p> <p>Välj en post i listan ([1] till [6]) för att växla till den förinställda kanalen.</p>
	<p>Väljer FM1-, FM2-, FM3-, MW- eller LW-bandet.</p>
	 <p>Manuell stationssökning</p> <p>Stationssökning eller konstant stationssökning Släpp tangenten inom några sekunder för att hoppa till närmsta station från den aktuella frekvensen. Håll in tangenten i flera sekunder för att utföra kontinuerlig stationssökning.</p>

TIPS

- Genom att trycka på  och sedan trycka på  eller  kan du också växla mellan förinställda kanaler.
- Genom att trycka på  och sedan hålla in  eller  och släppa den kan du också utföra stationssökning.

Spara de starkaste sändningsfrekvenserna (BSM)

Funktionen BSM (minne för bästa kanaler) lagrar automatiskt de sex starkaste sändningsfrekvenserna under snabbvalstangenterna [1] till [6].

ANMÄRKNINGAR



- Om du sparar sändningsfrekvenser med BSM kan dessa ersätta de som du redan har sparat.
- Radiofrekvenser som sparats tidigare kan ligga kvar i minnet om antalet sparade frekvenser inte har nått gränsen.

- 1 Tryck på tangenten för att visa listan över förinställda kanaler.
- 2 Tryck på  för att börja söka.
Medan meddelandet visas sparas de sex starkaste sändningsfrekvenserna under snabbvalstangenterna i ordning efter signalstyrkan.

För att avbryta lagringsprocessen

- 1 Tryck på [Avbryt].

Radioinställningar

- 1 Tryck på .
- 2 Tryck på  och sedan .
Systeminställningsskärmen visas.
- 3 Tryck på [Inställningar för AV-källa].
- 4 Tryck på [Radioinställningar].

Menyalternativen kan variera i enlighet med källan.

Menyalternativ	Beskrivning
[Lokal] [Av] FM: [Nivå1] [Nivå2] [Nivå3] [Nivå4] MW/LW: [Nivå1] [Nivå2]	Med lokal stationssökning kan du ställa in endast de radiostationer som har en tillräckligt stark signal. Obs! [Nivå4] för FM och [Nivå2] för MW/LW är endast tillgängligt med de stationer som har starkast signal.
[FM-steg]*1 [100kHz] [50kHz]	Välj stationssökningssteget för FM-bandet. Obs! Stationssökningssteget förblir vid [50kHz] under manuell stationssökning.
[Regional]*2 [På] [Av]	Växlar inställningen för områdeskoden kontrolleras under Auto PI-sökningen.
[Alternativ FREKV]*2 [På] [Av]	Tillåt att enheten ställer in en annan frekvens som tillhandahåller samma station.
[Auto PI]*1 [På] [Av]	Söker efter samma PI-kodsändningsstation (Program Identification) från alla frekvensband automatiskt när sändningsstationen innehåller RDS-data. Obs! Även om du ställer in på [Av] utförs PI-sökningen automatiskt om mottagaren inte kan få bra mottagning.
[Trafikmeddelande]*2	Tar emot trafikmeddelandena från den senast valda frekvensen, och avbryter alla andra källor. TIPS Den valda inställningen gäller också för [Trafikmeddelande] under [DAB-inställningar].
[DAB+RDS TA]	Tar emot den aktuella trafikinformationen för DAB och RDS (DAB har prioritet) om den finns tillgänglig.
[ENDAST RDS TA]	Tar emot den aktuella trafikinformationen endast för DAB+RDS TA om den finns tillgänglig.
[TA AV]	Inaktiverar denna funktion.
[Nyhetsavbrott]*2 [På] [Av]	Avbryt den aktuella källan med nyhetsprogram.

Menyalternativ	Beskrivning
[Tunerjud]*2	Växlar FM-mottagarens ljudkvalitet.
[Tal]	Ger prioritet till att förhindra störningar.
[Standard]	Ger ingen effekt.
[Music]	Ger prioritet till ljudkvaliteten.

*1 Denna inställning är tillgänglig när källan är avstängd.

*2 Denna funktion är endast tillgänglig när du tar emot FM-bandet.

Skiva

Sätta i och mata ut en skiva

Du kan spela en vanlig musik-CD, Video-CD eller DVD-Video med den inbyggda spelaren på denna produkt.



⚠ VARNING

Håll händer och fingrar borta från produkten vid öppning, stängning eller justering av LCD-panelen. Var särskilt försiktig med barns händer och fingrar.

⚠ VAR FÖRSIKTIG!

Stoppa inte in några andra föremål än skivor i skivöppningen.



Mata in en skiva

- 1 Tryck på .
- 2 Tryck på  för att öppna LCD-panelen.
- 3 Stoppa in en skiva i skivöppningen.
Källan ändras och avspelningsen börjar.

Obs!







Om skivan redan är isatt, välj [Disc] som uppspelningskälla.

Mata ut en skiva

- 1 Tryck på .
- 2 Tryck på  för att öppna LCD-panelen.
- 3 Ta bort skivan och tryck på .

Grundläggande användning





TIPS

- Genom att trycka på  och sedan trycka på  eller  kan du även hoppa över filer/kapitel framåt eller bakåt.
- Genom att trycka på  och sedan hålla in  eller  kan du också snabbspola framåt eller bakåt.
- Om en Video-CD med PBC (playback control (uppspelningskontroll)) på spelas så visas .
- Du kan ställa in skärmstorleken för videobilden (sida 53).

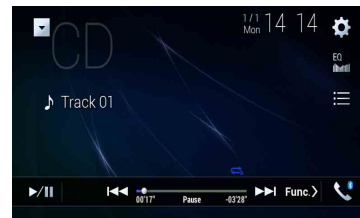
Audio-källa





Skärm 1 för audio-källa

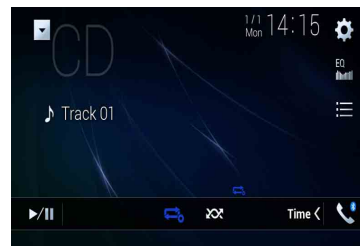

	Växlar mellan uppspelning och paus.
 	Hoppar över filer framåt eller bakåt.
	Väljer ett spår i listan. Tryck på ett spår i listan för att spela upp det.

Skärm 2 för audio-källa



 	Ställer in upprepad uppspelning för aktuell skiva/aktuellt spår.
 	Spelar eller spelar inte upp spår i slumpvis ordning.

Video-källa

VAR FÖRSIKTIG!

Av säkerhetsskäl kan inte videobilder visas medan fordonet är i rörelse. För att visa videobilder, stanna på en säker plats och dra åt parkeringsbromsen.

Skärm 1 för video-källa



	Döljer pekskrämstangenterna. För att visa tangenterna igen, tryck vart som helst på skärmen.
	Utför snabbspolning bakåt eller framåt. Tryck igen för att ändra uppspelningshastigheten.
	Stoppar uppspelning.
	Utför uppspelning en bildruta i taget.
	Utför slowmotion-uppspelning. Varje gång du trycker på ändras hastigheten i fyra steg i följande ordning: 1/16 -> 1/8 -> 1/4 -> 1/2
	Visar DVD-menyn. Obs! Denna funktion kanske inte fungerar korrekt med innehållet på vissa DVD-skivor. I detta fall, använd pekskrämstangenterna för att styra DVD-menyn.
	Växlar språk för ljud/undertext.



Söker efter den del du vill spela upp.

Tryck på [Title], [Chapter], [10key] eller [Track], och ange sedan önskat nummer från [0] till [9].

För att starta uppspelningen från det nummer du registrerade, tryck på .

TIPS

- För att avbryta ett inmatat nummer, tryck på [C].
- För DVD-Video kan du välja [Title], [Chapter] eller [10Key].
- För Video-CD kan du välja [Track] eller [10key].*



Hoppar över filer/kapitel framåt eller bakåt.



Utför snabbspolning bakåt eller framåt.

* Endast PBC (playback control (uppspelningskontroll))

Skärm 2 för video-källa



Väljer ljudutmatningen från [L+R], [Left], [Right], [Mix].

Denna funktion är tillgänglig för en Video-CD och DVD inspelad med LPCM-ljud.











Ändrar visningsvinkeln (video med flera vinklar).

Denna funktion är tillgänglig för en DVD som är inspelad med flera vinklar.



Ställer in upprepad uppspelning för alla filer/aktuellt kapitel/aktuell titel.

	<p>Visar knappsatsen för DVD-menyn. Om alternativ i DVD-menyn visas kan pekskärmstangenterna överlagras på dem. Om detta inträffar, välj ett alternativ med dessa pekskärmstangenter. Tryck på    eller  för att välja menyalternativet och tryck sedan på .</p> <p>Obs! Hur meny visas varierar beroende på skivans typ.</p> <p>TIPS Om du trycker på  kan du använda DVD-menyn direkt.</p>
	<p>Fortsätter uppspelningen (bokmärke). Denna funktion är tillgänglig för DVD-Video. Du kan spara en punkt i minnet som ett bokmärke för en skiva (upp till fem skivor). För att radera bokmärket för en skiva, håll in denna tangent.</p>
<p>Return</p>	<p>Återgår och startar uppspelningen från den specificerade punkten. Denna funktion är tillgänglig för en DVD-Video och Video-CD som har PBC (playback control (uppspelningskontroll)).</p>

Komprimerade filer



Sätta i och mata ut media

Du kan spela upp komprimerade ljud-, komprimerade video- eller stillbildsfilerna som lagrats på en skiva eller en extern lagringsenhet.



⚠ VARNING

Håll händer och fingrar borta från produkten vid öppning, stängning eller justering av LCD-panelen. Var särskilt försiktig med barns händer och fingrar.

⚠ VAR FÖRSIKTIG!

- Stoppa inte in några andra föremål än skivor i skivöppningen.
- Stoppa inte in några andra föremål än SD-minneskort i SD-kortfacket.
- Om ett SD-minneskort matas ut under dataöverföring kan det skada SD-minneskortet. Se till att mata ut SD-minneskortet med den procedur som beskrivs i denna handbok.
- Tryck inte på  om ett SD-minneskort inte är helt isatt. Det kan skada kortet.
- Tryck inte på  innan ett SD-minneskort tagits bort helt. Det kan skada kortet.



Mata in en skiva

- 1 Tryck på .
- 2 Tryck på  för att öppna LCD-panelen.
- 3 Stoppa in en skiva i skivöppningen.
Källan ändras och avspelningsenheten börjar.

Obs!

Om skivan redan är isatt, välj [Disc] som uppspelningskälla.

Mata ut en skiva

- 1 Tryck på .
- 2 Tryck på  för att öppna LCD-panelen.
- 3 Ta bort skivan och tryck på .

Sätta i ett SD-minneskort

- 1 Tryck på .

2 Tryck på  för att öppna LCD-panelen.

3 Sätt i ett SD-minneskort i SD-kortfacket.

4 Tryck på .

ANMÄRKNINGAR

- Detta system är inte kompatibelt med Multi Media Card (MMC).
- Kompatibilitet med alla SD-minneskort kan inte garanteras.
- Denna produkt kanske inte fungerar optimalt med vissa SD-minneskort.

Mata ut ett SD-minneskort

1 Tryck på .

2 Tryck på  för att öppna LCD-panelen.

3 Tryck försiktigt mitt på SD-minneskortet tills du hör ett klick.

4 Dra SD-minneskortet rakt ut.

5 Tryck på .

Koppla in en USB-lagringsenhet

1 Ta bort skyddet från USB-porten på USB-kabeln.

2 Anslut en USB-lagringsenhet till USB-kabeln.

ANMÄRKNINGAR

- Produkten kanske inte fungerar optimalt med vissa USB-lagringsenheter.
- Anslutning via en USB-hubb är inte möjlig.
- En USB-kabel krävs för anslutningen.

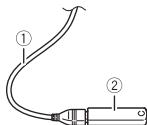

①	USB-kabel
②	USB-lagringsenhet

Koppla bort en USB-lagringsenhet

1 Dra ut USB-lagringsenheten från USB-kabeln.

ANMÄRKNINGAR

- Kontrollera att inga data bearbetas innan du drar ut USB-lagringsenheten.
- Stäng av (ACC OFF) tändningen innan du kopplar bort USB-lagringsenheten.

Startprocedur

För skivor



1 Sätt i skivan (sida 25).

TIPS

Om skivan redan är isatt, välj [Disc] som uppspelningskälla.

För USB/SD

1 Sätt i SD-minneskortet i SD-kortfacket eller anslut USB-lagringsenheten till USB-anslutningen.

2 Tryck på  och tryck sedan på .

3 Tryck på [USB] eller [SD].







Uppspelning sker i ordning efter mappnummer. Mapper hoppas över om de inte innehåller några spelbara filer.

ANMÄRKNINGAR

- För information om att sätta i SD-kort, se Sätta i ett SD-minneskort (sida 25).
- För information om att ansluta en USB-lagringsenhet, se Koppla in en USB-lagringsenhet (sida 26).





Grundläggande användning

TIPS

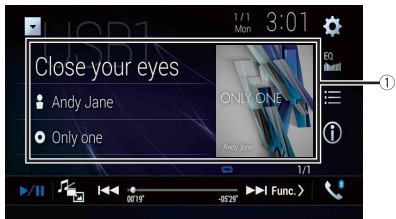
- Genom att trycka på  och sedan trycka på  eller  kan du även hoppa över filer/kapitel framåt eller bakåt.
- Genom att trycka på  och sedan hålla in  eller  på ljud- eller videofilen kan du också snabbspola bakåt eller framåt.
- Du kan ställa in skärmstorleken för video- och bildfiler (sida 53).



Skärm 1 för audio-källa (Exempel: USB)



<p>①</p>	<p>Visar skärmen för länksökning. Tryck på låten som ska spelas upp, och tryck sedan på låtinformationen, efter att ha växlat till musikbläddringsläge (sida 27).</p> <p>TIPS Om du trycker på omslagsbilden så visas en lista med låtarna i albumet.</p> <p>Obs! Denna funktion är endast tillgänglig för en extern lagringsenhet (USB, SD).</p>
	<p>Växlar mellan uppspelning och paus.</p>
	<p>Växlar mellan följande mediafilyper. [Music]: Komprimerade ljudfiler [Video]: Komprimerade videofiler [Photo]: Bildfiler</p>
	<p>Hoppar över filer framåt eller bakåt.</p>
	<p>Växlar den aktuella musikinformationsvisningen.</p>
	<p>Väljer en fil från listan. Tryck på en fil i listan för att spela upp den.</p> <p>TIPS Om du trycker på en mapp i listan visas dess innehåll. Du kan spela upp en fil i listan genom att trycka på den.</p> <p>Obs! När du spelar upp komprimerade ljudfiler sparade på en extern lagringsenhet (USB, SD) kan du söka efter en fil med musikbläddring (sida 27).</p>

Skärm 2 för audio-källa (Exempel: USB)



	<p>Väljer föregående eller nästa mapp.</p>
	<p>Ställer in ett område för upprepad uppspelning för alla filer/aktuell mapp/ aktuell fil.</p>
	<p>Spelar eller spelar inte filer i slumpvis ordning.</p>

► **Välja en fil med musikbläddringsläge**

Du kan välja filer att spela upp med kategorilistan om filerna innehåller tagginformation.

ANMÄRKNINGAR

- Denna funktion är endast tillgänglig för en extern lagringsenhet (USB, SD).
- Musikbläddringsläge kan inte behållas när strömmen slås av.

- 1 Tryck på .
- 2 Tryck på fliken [Tag].
- 3 Tryck på önskad kategori för att visa fillistan.
- 4 Tryck på alternativet.
Förfina alternativet tills önskad sång eller titel visas i listan.
- 5 Tryck på önskad sångtitel eller filnamn för att spela upp.
Om valet som gjordes med musikbläddring har avbrutits kan du växla till musikbläddringsläge igen genom att trycka på fliken [Tag] på fil/mapplistskärmen och trycka på önskat spår.

TIPS

När databasen har skapats i USB-lagringen behöver den inte skapas igen så länge som samma innehåll sparas. För att gå till Music Browse-läge direkt, tryck på [≡] och tryck sedan på [Tag] innan du väljer låten.

Video-källa

VAR FÖRSIKTIG!

Av säkerhetsskäl kan inte videobilder visas medan fordonet är i rörelse. För att visa videobilder, stanna på en säker plats och dra åt parkeringsbromsen.

Skärm för videokälla (Exempel: USB)



①	Döljer pekskärmstangenterna. För att visa tangenterna igen, tryck vart som helst på skärmen.
	Växlar mellan uppspelning och paus.
	Växlar mellan följande mediafiltertyper. [Music]: Komprimerade ljudfiler [Video]: Komprimerade videofiler [Photo]: Bildfiler
	Utför snabbspolning bakåt eller framåt. Tryck igen för att ändra uppspelningshastigheten.
	Stoppa uppspelning.
	Utför uppspelning en bildruta i taget.
	Utför slowmotion-uppspelning.



Ställer in ett område för upprepad uppspelning för alla filer/aktuell mapp/aktuell fil.



Växlar språk för ljud/undertext.



Väljer en fil från listan.

Tryck på en fil i listan för att spela upp den.

TIPS

Om du trycker på en mapp i listan visas dess innehåll. Du kan spela upp en fil i listan genom att trycka på den.



Hoppar över filer framåt eller bakåt.



Utför snabbspolning bakåt eller framåt.

Stillbildskälla







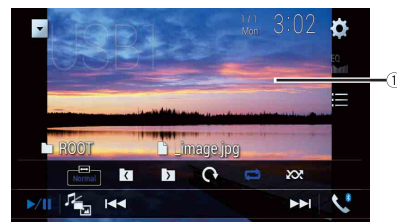

TIPS

- Bildfiler visas inte på den bakre displayen.
- Genom att trycka på [≡] och sedan hålla in [◀◀] eller [▶▶] på stillbildsfilen kan du söka genom 10 bildfiler samtidigt. Om den fil som spelas just nu är den första eller sista filen i mappen genomförs inte sökningen.

Stillbildsskärm



①	Döljer pekskärmstangenterna. För att visa tangenterna igen, tryck vart som helst på skärmen.
---	--

	Växlar mellan uppspelning och paus.
	Växlar mellan följande mediafilter. [Music]: Komprimerade ljudfiler [Video]: Komprimerade videofiler [Photo]: Bildfiler
	Hoppar över filer framåt eller bakåt.
	Väljer föregående eller nästa mapp.
	Roterar bilden som visas 90° medurs.
	Ställer in ett område för upprepad uppspelning för alla filer/aktuell mapp.
	Spelar upp alla filer i det aktuella området för upprepad uppspelning eller spelar inte upp dem i slumpmässig ordning.
	Väljer en fil från listan. Tryck på en fil i listan för att spela upp den. TIPS Om du trycker på en mapp i listan visas dess innehåll. Du kan spela upp en fil i listan genom att trycka på den.

iPod

Ansluta din iPod

När en iPod ansluts till denna produkt konfigureras inställningarna automatiskt i enlighet med den enhet som ska anslutas.

ANMÄRKNINGAR

- Beroende på generationen eller versionen av din iPod kanske vissa funktioner inte är tillgängliga.
- Radera inte Apple Music® app från din iPod, eftersom vissa funktioner kanske inte är tillgängliga.
- Om du ansluter en iPhone eller iPod touch, stäng alla applikationer innan du ansluter enheten.

1 Anslut din iPod via USB.

2 Tryck på  och tryck sedan på .

3 Tryck på [iPod].

Obs!

För mer information om USB-anslutning, se installationshandboken.

Grundläggande användning

TIPS



- Genom att trycka på  och sedan trycka på  eller  kan du även hoppa över filer framåt eller bakåt.
- Genom att trycka på  och sedan hålla in  eller  kan du också snabbspola framåt eller bakåt.

Obs!

Hoppa bakåt och snabbspolning bakåt och framåt är inte tillgängligt medan Apple Music Radio spelas.

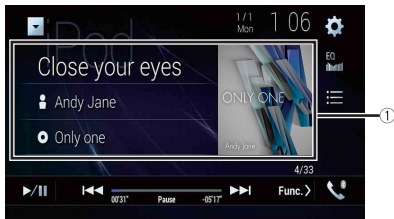

Skärm 1 för audio-källa



<p>①</p>	<p>Visar skärmen för länksökning. Välj en låt från listan som hör ihop med låten som spelas för tillfället.</p> <p>TIPS Om du trycker på omslagsbilden så visas en lista med låtarna i albumet.</p> <p>Obs! Denna funktion är inte tillgänglig medan Apple Music Radio spelas.</p>
	<p>Växlar mellan uppspelning och paus.</p>
	<p>Hoppar över filer framåt eller bakåt.</p>
	<p>Väljer en låt från listan. Tryck på kategorin och sedan på listans titel för att spela upp den valda listan.</p> <p>TIPS</p> <ul style="list-style-type: none"> • Om du använder engelska som systemspråk, är bokstavssökningsfunktionen tillgänglig. Tryck på första sökfältet för att använda denna funktion. • När du trycker på Apple Music Radio-station på listskärmen visas Apple Music Radio-skärmen (sida 30). <p>ANMÄRKNINGAR</p> <ul style="list-style-type: none"> • Beroende på generationen eller versionen av din iPod kanske vissa funktioner inte är tillgängliga. • Endast 16 000 låtar i din iPod är tillgängliga i listan om din iPod har fler än 16 000 låtar. Vilka låtar som är tillgängliga beror på din iPod.

Skärm 2 för audio-källa



<p>①</p>	<p>Ändrar hastigheten för ljudböcker. Normal—Snabb—Långsam</p> <p>Obs! Ikonen för ljudbokshastighet kanske inte ändras, beroende på din anslutna iPod/iPhone.</p>
	<p>Ställer in ett område för upprepad uppspelning för alla i den valda listan/aktuell låt.</p>
	<p>Spelar upp låtar i den valda listan/albumet slumpmässigt.</p>

Apple Music® Radio-källa

Viktigt

Apple Music Radio kanske inte är tillgänglig i ditt land eller region. För mer information om Apple Music Radio, besök följande webbplats: <http://www.apple.com/music/>



Obs!

Denna funktion är endast tillgänglig när iPod-funktionen används med en iPhone 7, iPhone 7 Plus, iPhone SE, iPhone 6s, iPhone 6s Plus, iPhone 6, iPhone 6 Plus, iPhone 5s, iPhone 5c, iPhone 5 eller iPod touch (5:e och 6:e generationen).

- 1 Tryck på .
- 2 Tryck på [Radio].

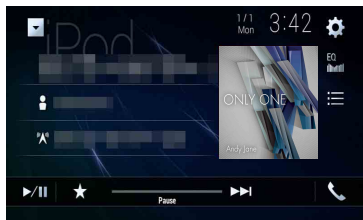
Apple Music Radio-skärm



	Växlar mellan uppspelning och paus.
	Visar popup-menyn för Apple Music Radio. <ul style="list-style-type: none">• Tryck på [Play More Like This] för att spela upp liknande låtar som den aktuella låten.• Tryck på [Play Less Like This] för att ställa in så att den aktuella låten aldrig spelas upp igen.• Tryck på [Add to iTunes Wish List] för att lägga till den aktuella låten till iTunes-önskelistan. Obs! Denna funktion kanske inte är tillgänglig beroende på din Apple Music-kontostatus.
	Hoppar över spår framåt.

AppRadio Mode +

Du kan använda applikationer för iPhone eller smartphones med fingerrörelser såsom tryckning, draging, bläddring eller snärtning på enhetens skärm.

Kompatibla iPhone-modeller

- iPhone 7, iPhone 7 Plus, iPhone SE, iPhone 6s, iPhone 6s Plus, iPhone 6, iPhone 6 Plus, iPhone 5s, iPhone 5c, iPhone 5

Kompatibla smartphonemodeller (Ljud från AppRadio Mode + på vissa Android-enheter spelas inte upp i denna enhets högtalare).

För mer information om Android-enheters kompatibilitet med denna produkt, se informationen på vår webbplats.

ANMÄRKNINGAR

- De kompatibla fingerrörelserna varierar beroende på applikationen för din iPhone eller smartphone.
- Upphovsrättsskyddade filer som till exempel DRM kan inte spelas upp.
- AppRadio Mode + kan kallas AppRadio Mode.

⚠ VARNING

Viss användning av en iPhone eller smartphone kanske är olaglig medan du kör i ditt område, så du måste vara medveten om och följa sådana restriktioner. Om du är tveksam om en viss funktion, använd den bara medan bilen är parkerad. Ingen funktion får användas om det inte är säkert att göra det under de körningsförhållanden som du upplever.

Använda AppRadio Mode +

🔗 Viktigt

- För att använda AppRadio Mode +, installera AppRadio-app på din iPhone eller smartphone i förväg. För information om AppRadio-app, besök följande webbplats:
<http://www.pioneer-car.eu/eur/appradiomode>
- Se till att läsa Använda app-baserat innehåll från internet (sida 63).
- Innehållet och funktionaliteten hos kompatibla applikationer är app-leverantörernas ansvar.
- I AppRadio Mode + är användningen begränsad medan du kör, och tillgängligheten hos funktioner och innehåll bestäms av app-leverantörerna.
- AppRadio Mode + möjliggör tillgång till andra applikationer än de som listas, med begränsningar under körning.
- PIONEER ÄR INTE ANSVARIGA OCH FRÅNSÄGER SIG ANSVAR FÖR APPAR OCH INNEHÅLL FRÅN TREDJE PART (EJ PIONEER), INKLUSIVE, UTAN BEGRÄNSNING, EVENTUELLA FELAKTIGHETER ELLER OFULLSTÄNDIG INFORMATION.

Startprocedur





När en iPhone eller en smartphone ansluts till denna produkt måste inställningar utföras, i enlighet med den enhet som ska anslutas. För mer information, se Inställning för iPod/iPhone eller smartphone (sida 18).



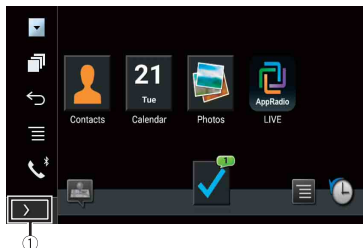



TIPS

- Tryck på önskad applikationsikon efter att AppRadio-appen har startats.
- Om du ansluter din enhet till produkten medan en AppRadio Mode + -kompatibel applikation redan körs visas applikationsanvändningsskärmen på produkten.
- Den önskade applikationen startas och applikationsanvändningsskärmen visas.
- Tryck på  för att gå tillbaka till toppmenyskärmen.

AppRadio Mode +



	Visar aktuell källa.
	Visar skärmen för startapplikationen.
	Visar föregående skärm.
	Visar menyskärmen.

- Tryck på  och tryck sedan på , för att dölja AppRadio Mode + SideControlBar.
- Tryck på  och tryck sedan på  igen för att visa AppRadio Mode + SideControlBar igen.
-  och  är inte tillgängligt beroende på typen av enhet.

För iPhone-användare

- 1 Anslut din iPhone till denna produkt via USB.



Se installationshandboken.

- 2 Tryck på .
- 3 Tryck på .
- 4 Tryck på [AppRadio Mode].
- 5 Tryck på önskad ikon på fliken.
AppRadio app startas.

För smartphone-användare (Android)

Obs!

Videouppspelningskapaciteten beror på den anslutna Android-enheten.

- 1 Läs upp din smartphone och anslut den till denna produkt via USB.
Se installationshandboken.
- 2 Tryck på .
- 3 Tryck på .
- 4 Tryck på [AppRadio Mode].
- 5 Tryck på önskad ikon på fliken.
AppRadio app startas.

Använda tangentbordet (för iPhone-användare)

När du trycker på textinmatningsfältet i en applikation för iPhone visas ett tangentbord på skärmen. Du kan mata in önskad text direkt från denna produkt.

ANMÄRKNINGAR

- Denna funktion kanske inte är tillgänglig beroende på din iPhone.
- Denna funktion är endast tillgänglig i AppRadio Mode + på din iPhone.

VAR FÖRSIKTIG!

För din säkerhets skull är tangentbordets funktionalitet endast tillgänglig när fordonet är stannat och parkeringsbromsen är åtdragen.

- 1 Starta AppRadio Mode +.
- 2 Tryck på textinmatningsområdet på applikationens användningsskärm.
Ett tangentbord för textinmatning visas.

TIPS

Du kan välja tangentbordsspråk (sida 44).

Använda ljudmixfunktionen

Du kan mata ut en ljudmixande AV-källa och en applikation för iPhone eller smartphone när AppRadio Mode + används.

Obs!

Beroende på applikationen eller AV-källan kanske denna funktion inte är tillgänglig.

- 1 **Starta AppRadio Mode +.**
- 2 **Tryck på VOL (+/-).**
Ljudmixmenyn visas på skärmen.

ANMÄRKNINGAR

- Ljudmixmenyn visas i fyra sekunder. Om skärmen försvinner, tryck på **VOL (+/-)** igen. Skärmen visas igen.
- AV-användningsskärmen och applikationsskärmen kan växlas genom att trycka på .

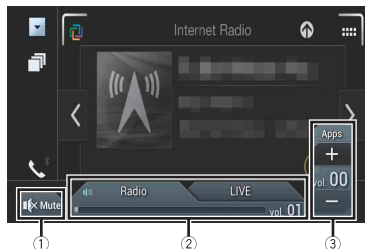

①	Tryck för att stänga av ljudet. Tryck igen för att avbryta ljudavstängningen.
②	Ställer in om ljudmixfunktionen ska vara på eller av. <ul style="list-style-type: none">• Vänstra fliken: Ljudmixfunktionen är aktiverad (mix på) och App-volymen visas.• Högra fliken: Ljudmixfunktionen är inaktiverad (mix av). Detta visas inte på AV-användningsskärmen.
③	Justerar applikationens ljudvolym. <ul style="list-style-type: none">• App-volymen visas inte när den högra fliken är vald.• Du kan inte justera volymen för huvudljudet på skärmen. Tryck på VOL (+/-) för att justera volymen för huvudljudet.

TIPS

AV-användningsskärmen och applikationsskärmen kan växlas genom att trycka på .

Apple CarPlay

Du kan använda iPhone-applikationer med fingerrörelser såsom tryckning, dragnig, bläddring eller snärkning på enhetens skärm.

Kompatibla iPhone-modeller

För information om kompatibiliteten hos iPhone-modeller, se följande webbplats: <http://www.apple.com/ios/carplay>

Obs!

De kompatibla fingerrörelserna varierar beroende på applikationen för din iPhone.

⚠ VARNING

Viss användning av en iPhone kanske är olaglig medan du kör i ditt område, så du måste vara medveten om och följa sådana restriktioner. Om du är tveksam om en viss funktion, använd den bara medan bilen är parkerad. Ingen funktion får användas om det inte är säkert att göra det under de körningsförhållanden som du upplever.

Använda Apple CarPlay

🔄 Viktigt

Apple CarPlay kanske inte är tillgänglig i ditt land eller region.



För mer information om Apple CarPlay, besök följande webbplats:

<http://www.apple.com/ios/carplay>

- Innehållet och funktionaliteten hos de applikationer som stöds är App-leverantörernas ansvar.
- I Apple CarPlay är användningen begränsad medan du kör, och tillgängligheten hos funktioner och innehåll bestäms av App-leverantörerna.
- Apple CarPlay möjliggör tillgång till andra applikationer än de som listas som är begränsade under körning.
- PIONEER ÄR INTE ANSVARIGA OCH FRÅNSÄGER SIG ANSVAR FÖR APPAR OCH INNEHÅLL FRÅN TREDJE PART (EJ PIONEER), INKLUSIVE, UTAN BEGRÄNSNING, EVENTUELLA FELAKTIGHETER ELLER OFULLSTÄNDIG INFORMATION.

Ställa in körpositionen

För att uppnå bästa användbarhet för Apple CarPlay, ställ in körpositionsinställningen korrekt i enlighet med fordonet. Inställningen aktiveras nästa gång en Apple CarPlay-kompatibel enhet ansluts till denna produkt.

- 1 Tryck på .
- 2 Tryck på  och sedan .
Systeminställningsskärmen visas.
- 3 Tryck på [Smartphone-relaterade inställningar].

4 Tryck på [Körposition].

[Vänst]

Välj för ett fordon med vänsterstyrning.

[Hög]

Välj för ett fordon med högerstyrning.

Startprocedur

När en iPhone ansluts till denna produkt måste inställningar utföras, i enlighet med den enhet som ska anslutas. För mer information, se Inställning för iPod/iPhone eller smartphone (sida 18).

Trådbunden anslutning

1 Anslut en Apple CarPlay-kompatibel enhet till denna produkt via USB.

2 Tryck på .

3 Tryck på .

4 Tryck på [Apple CarPlay].

5 Tryck på Apple CarPlay-ikonen på fliken.
Applikationsskärmen visas.

Trådlös anslutning

Innan du använder Apple CarPlay trådlöst, anslut enheten till denna produkt via Bluetooth och slå på Apple CarPlay i Bluetooth-inställningsmenyn på enheten (sida 11).

1 Slå på enhetens Wi-Fi-funktion.

2 Tryck på .

3 Tryck på .

Skärmen för att söka efter enheter visas.

Tryck på  och gå sedan till steg 4 eftersom skärmen med enhetslistan visas om Apple CarPlay har använts trådlöst med enheten tidigare.

Obs!

Denna enhet kan inte upptäcka enheten om Bluetooth- eller Apple CarPlay-inställningsmenyn inte visas på iPhone-skärmen.

4 Tryck på .

5 Tryck på önskad enhet på skärmen.

Enheten konfigurerar anslutningen och startar applikationen.

TIPS

Du kan också starta Apple CarPlay med önskad enhet genom att öppna Bluetooth- eller Apple CarPlay-inställningsmenyn medan skärmen för att söka efter enheter eller listan över enheter visas.

TIPS

Du kan använda Siri-funktionen genom att trycka på  när Apple CarPlay är aktiverat.

ANMÄRKNINGAR

- För mer information om USB-anslutning, se installationshandboken.
- Om en Apple CarPlay-kompatibel enhet har anslutits och en annan skärm visas, tryck på [Apple CarPlay] längst upp på menyskärmen för att visa applikationsmenyskärmen.
- Bluetooth-anslutningen med den Apple CarPlay-kompatibla enheten avbryts automatiskt om Apple CarPlay slås på. Medan Apple CarPlay är påslaget är endast en Bluetooth-ljudanslutning möjlig för andra enheter än den enhet som är ansluten via Apple CarPlay.
- Handsfree-telefoni via Bluetooth trådlös teknologi är inte tillgänglig medan Apple CarPlay är på. Om Apple CarPlay slås på under ett samtal med en annan mobiltelefon än en Apple CarPlay-kompatibel enhet avbryts Bluetooth-anslutningen efter att samtalet avslutats.

Justera volymen

Du kan justera vägledningens volym separat från huvudljudvolymen när Apple CarPlay används.

1 Medan Apple CarPlay är aktiverat, tryck på VOL (+/-).
Volymmenyn visas på skärmen.



①	Tryck för att stänga av ljudet. Tryck igen för att avbryta ljudavstängningen.
②	Tryck på [+]/[-] för att justera vägledningensvolymen.
③	Visar huvudljudvolymen. För att justera huvudljudvolymen, tryck på VOL (+/-) på enheten.

Obs!

Volymmenyn visas i fyra sekunder. Om menyn försvinner, tryck på VOL (+/-) igen. Menyn visas igen.

Android Auto™

Du kan använda Android-applikationer med fingerrörelser såsom tryckning, dragning, bläddring eller snärtning på enhetens skärm.

Kompatibla Android-enheter

För information om kompatibiliteten hos Android-modeller, se följande webbplats.
<https://support.google.com/androidauto>

Obs!

De kompatibla fingerrörelserna varierar beroende på applikationen för din smartphone.

⚠ VARNING

Viss användning av en smartphone kanske är olaglig medan du kör i ditt område, så du måste vara medveten om och följa sådana restriktioner. Om du är tveksam om en viss funktion, använd den bara medan bilen är parkerad. Ingen funktion får användas om det inte är säkert att göra det under de körningsförhållanden som du upplever.

Använda Android Auto

🔔 Viktigt

Android Auto kanske inte är tillgänglig i ditt land eller region.

För mer information om Android Auto, se Google-supportsidan:

<http://support.google.com/androidauto>

- Innehållet och funktionaliteten hos de applikationer som stöds är App-leverantörernas ansvar.
- I Android Auto är användningen begränsad medan du kör, och tillgängligheten hos funktioner och innehåll bestäms av App-leverantörerna.
- Android Auto möjliggör tillgång till andra applikationer än de som listas som är begränsade under körning.
- PIONEER ÄR INTE ANSVARIGA OCH FRÅNSÄGER SIG ANSVAR FÖR APPAR OCH INNEHÅLL FRÅN TREDJE PART (EJ PIONEER), INKLUSIVE, UTAN BEGRÄNSNING, EVENTUELLA FELAKTIGHETER ELLER OFULLSTÄNDIG INFORMATION.

Ställa in körpositionen

För att uppnå bästa användbarhet för Android Auto, ställ in körpositionsinställningen korrekt i enlighet med fordonet. Inställningen aktiveras nästa gång en Android Auto-kompatibel enhet ansluts till denna produkt.



- 1 Tryck på .
- 2 Tryck på  och sedan .
- Systeminställningsskärmen visas.
- 3 Tryck på [Smartphone-relaterade inställningar].

- 4 Tryck på [Körposition].
[Vänst]
Välj för ett fordon med vänsterstyrning.
[Hög]
Välj för ett fordon med högerstyrning.

Startprocedur



När en smartphone ansluts till denna produkt måste inställningar utföras, i enlighet med den enhet som ska anslutas. För mer information, se Inställning för iPod/iPhone eller smartphone (sida 18).

Trådbunden anslutning

- 1 Anslut en Android Auto™-kompatibel enhet till denna produkt via USB.
- 2 Tryck på .
- 3 Tryck på .
- 4 Tryck på [Android Auto].
- 5 Tryck på Android Auto-ikonen på fliken.
En Bluetooth-anslutning med den Android Auto-kompatibla enheten upprättas automatiskt och eventuella Bluetooth-anslutningar med andra enheter avbryts.

Trådlös anslutning

Innan du använder Android Auto trådlöst, anslut enheten till denna produkt via Bluetooth (sida 11).

- 1 Slå på enhetens Wi-Fi-funktion.
- 2 Tryck på .
- 3 Tryck på .
- Skärmen för att söka efter enheter visas.
Tryck på  och gå sedan till steg 4 eftersom skärmen med enhetslistan visas om Android Auto har använts trådlöst med enheten tidigare.

Obs!

Denna enhet kan inte upptäcka enheten om Bluetooth-inställningsmenyn inte visas på smartphone-skärmen.

- 4 Tryck på .
- 5 Tryck på önskad enhet på skärmen.

Enheten konfigurerar anslutningen och startar applikationen.

TIPS

Du kan använda röstigenkänningsfunktionen genom att trycka på  när Android Auto är aktiverat.

ANMÄRKNINGAR

- För mer information om USB-anslutning, se installationshandboken.
- Om tjugo enheter redan är parkopplade visas ett meddelande för att bekräfta om den registrerade enheten ska raderas. Om du vill radera enheten, tryck på [Godkänn]. Om du vill radera en annan enhet, tryck på [BT-inställn] och radera enheterna manuellt (sida 11).
- Om Android Auto slås på under ett samtal med en annan mobiltelefon än en Android Auto-kompatibel enhet växlas Bluetooth-anslutningen till den Android Auto-kompatibla enheten efter samtalet.

Justera volymen

Du kan justera vägledningens volym separat från huvudljudvolymen när Android Auto används.

- 1 Medan Android Auto är aktiverat, tryck på VOL (+/-).

Volymmenyn visas på skärmen.



①	Tryck för att stänga av ljudet. Tryck igen för att avbryta ljudavstängningen.
②	Tryck på [+]/[-] för att justera vägledningensvolymen.
③	Visar huvudljudvolymen. För att justera huvudljudvolymen, tryck på VOL (+/-) på enheten.

Obs!



Volymmenyn visas i fyra sekunder. Om meny försvinner, tryck på VOL (+/-) igen. Meny visas igen.

Ställa in autostartfunktionen

Om denna funktion är påslagen startar Android Auto automatiskt när en Android Auto-kompatibel enhet ansluts till denna produkt.

Obs!

Android Auto startas automatiskt endast när en Android Auto-kompatibel enhet ansluts korrekt till denna produkt.

- 1 Tryck på .
- 2 Tryck på  och sedan .
- 3 Tryck på [Smartphone-relaterade inställningar].
- 4 Tryck på [Android Auto auto-start] för att växla mellan [På] och [Av].

HDMI



⚠ VAR FÖRSIKTIG!

Av säkerhetsskäl kan inte videobilder visas medan fordonet är i rörelse. För att visa videobilder, stanna på en säker plats och dra åt parkeringsbromsen.

Obs!

En High Speed HDMI® Cable (säljs separat) krävs för anslutningen. För mer information, se installationshandboken.

Startprocedur

- 1 Tryck på  och tryck sedan på .
- 2 Tryck på [HDMI].
Skärmen för HDMI-källa visas.

Grundläggande användning

Skärm för HDMI-källa



①

Döljer pekskärmstangenterna.

För att visa tangenterna igen, tryck vart som helst på skärmen.

TIPS

Du kan ställa in skärmstorleken för videobilden (sida 53).

AUX

Du kan visa de videobilder som matas ut av den enhet som är ansluten till videoingången.





⚠ VAR FÖRSIKTIG!

Av säkerhetsskäl kan inte videobilder visas medan fordonet är i rörelse. För att visa videobilder, stanna på en säker plats och dra åt parkeringsbromsen.

ANMÄRKNINGAR

- En AV-kabel med minikontakt (CD-RM10), (säljs separat) krävs för anslutningen. För mer information, se installationshandboken.
- Du kan ställa in skärmstorleken för videobilden (sida 53).

Startprocedur

- 1 Tryck på .
- 2 Tryck på  och sedan .
- 3 Tryck på [In-/utgångsinställningar].
- 4 Bekräfta att [AUX-ingång] är påslaget.
- 5 Tryck på  och tryck sedan på .
- 6 Tryck på [AUX].
Skärmen AUX visas.

Grundläggande användning

AUX-skärm



①

Döljer pekskärmstangenterna.

För att visa tangenterna igen, tryck vart som helst på skärmen.

TIPS

Du kan ställa in skärmstorleken för videobilden (sida 53).



Växlar mellan videoinmatningen och audioinmatningen.





AV-inmatning

Du kan visa de videobilder som matas ut av den enhet som är ansluten eller kameran till videoingången. För mer information, se installationshandboken.

⚠ VAR FÖRSIKTIG!

Av säkerhetsskäl kan inte videobilder visas medan fordonet är i rörelse. För att visa videobilder, stanna på en säker plats och dra åt parkeringsbromsen.

Startprocedur

- 1 Tryck på .
- 2 Tryck på  och sedan .
- 3 Tryck på [In-/utgångsinställningar].
- 4 Tryck på [AV ingång].
- 5 Tryck på [Källa] för AV-källa eller [Kamera] för kamera.
- 6 Tryck på  och tryck sedan på .
- 7 Tryck på [AV] för AV-källa eller [Camera View] för kamera. Bilden visas på skärmen.

Obs!

Om [Källa] väljs ställs [2:a kameraingång] automatiskt in på [Av] (sida 42).

Grundläggande användning

Skärm för AV-källa

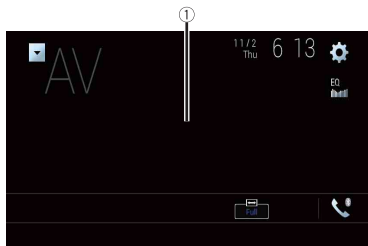

①

Döljer pekskärmtangenterna.

För att visa tangenterna igen, tryck vart som helst på skärmen.

Trådlös spegling

(Denna funktion är endast tillgänglig för Android-enheter.)





Trådlös spegling är en trådlös display som är avsedd för att spegla din mobila enhet på denna produkts skärm via en Wi-Fi-anslutning.

Startprocedur

Användning och procedurer för trådlös spegling varierar beroende på den anslutna mobila enheten. Se den instruktionshandbok som medföljde din mobila enhet.

⚠ VAR FÖRSIKTIG!

Av säkerhetsskäl är denna funktion är endast tillgänglig om du stannar fordonet på en säker plats och drar åt parkeringsbromsen.

- 1 Tryck på .
- 2 Tryck på  och sedan .
- 3 Tryck på [Wi-Fi-inställningar].
- 4 Bekräfta att [Wi-Fi] är påslaget.
- 5 Tryck på  och tryck sedan på .
- 6 Tryck på [Mirroring].

En anslutning konfigureras och sedan visas ett meddelande med instruktioner på skärmen.

ANMÄRKNINGAR

- Om Apple CarPlay eller Android Auto med trådlös anslutning är aktiverat visas skärmen för att bekräfta byte av anslutning. Tryck på [Ja] för att gå vidare med trådlös spegling.
- När Wi-Fi-anslutningen är inställd på [AV] visas skärmen för anslutningsbekräftelse. Tryck på [Start] för att upprätta anslutningen.

- 7 Utföra en trådlös spegling-anslutning på den mobila enheten.
- 8 Tryck på [Ja].
Skärmen för trådlös spegling visas.

Grundläggande användning

Skärm för trådlös spegling (exempel)



①

Visar helskärm.

[Frånkoppla]

Kopplar bort trådlös spegling.

ANMÄRKNINGAR

- Skärmen som visas i exemplet kan skilja sig från den anslutna mobila enheten.
- Om Android-enheten inte är redo för Miracast UIBC kan du inte använda pekskärmen.

Information om fordonsutrustning

Använda fordonets bussadapter

Genom att ansluta den separat sålda fordonsbussadaptern kan du visa statusen för fordonets parkeringssensorfunktion och klimatkontrollpanelen på skärmen.

Viktigt

- För information om att installera fordonsbussadaptern, se fordonsbussadapterns användarhandbok.
- Efter att du installerat fordonsbussadaptern, se till att kontrollera funktionen.
- För information om fordonsmodeller som är kompatibla med fordonsbussadaptern, se informationen på vår webbplats.
- Funktioner och skärmar varierar beroende på fordonsmodellen. För mer information om de funktioner som är tillgängliga för varje modell, se informationen på vår webbplats.

Parkeringshjälp-skärm

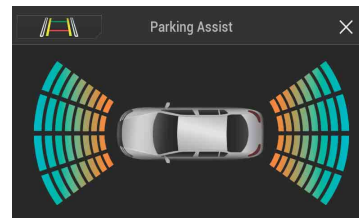

Växlar displayen till backkamerans bild.

Displayen ändras endast när inställningen för backkameran är [På] och växelspaken är i läget REVERSE (R).

Klimat-skärm

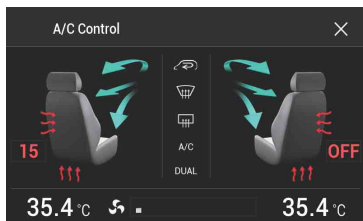

Visa information om hinderdetektering

⚠ VAR FÖRSIKTIG!

Denna funktion är endast avsedd för att hjälpa föraren att se bättre. Den upptäcker inte alla faror och hinder och ersätter inte uppmärksamhet, omdöme och försiktighet när du parkerar ditt fordon.

ANMÄRKNINGAR

- Denna funktion är endast tillgänglig för fordon som är utrustade med ett parkeringssensorsystem.
- Parkeringshjälp-skärmen visas inte förrän produkten har startats upp helt.

1 Slå på parkeringshjälpensorn på ditt fordon.

Skärmen Parkeringshjälp visas.

Visa driftstatusen för klimatkontrollpanelen

När du använder fordonets klimatkontrollpanel växlar skärmen automatiskt till A/C Control-skärmen.







ANMÄRKNINGAR

- Inställningarna för klimatkontrollpanelen som utfördes innan produkten startade visas inte på skärmen.
- Eventuella fordonsinställningar för klimatkontrollpanelen som är avstängda visas inte på skärmen.
- Om informationen som visas är omvänd för fordonets vänstra och högra sida, ändra inställningen [Invert. av luftkond.info] till [På] (sida 43).

Inställningar

Du kan justera olika inställningar i huvudmenyn.

Visa inställningsskärmen

- 1 Tryck på .
- 2 Tryck på .
- 3 Tryck på någon av följande kategorier, och välj sedan alternativen.
 -  Systeminställningar (sida 41)
 -  Temainställningar (sida 46)
 -  Ljudinställningar (sida 47)
 -  Videoinställningar (sida 51)
 -  Bluetooth-inställningar (sida 11)

Systeminställningar

Menyalternativen kan variera i enlighet med källan.

[Inställningar för AV-källa]

Menyalternativ	Beskrivning
[Radioinställningar]	(sida 21)
[DAB-inställningar]	(sida 20)
[Bluetooth-ljud] [På] [AV]	Ställa in aktivering av Bluetooth-ljudkälla.

[Smartphone-relaterade inställningar]

Menyalternativ	Beskrivning
[Konfigurera smarttelefon]	Ställa in den anslutna mobila enheten (sida 18).
[Körposition] [Hög] [Vänst]	Ställa in körpositionen. <ul style="list-style-type: none">• Apple CarPlay (sida 33)• Android Auto™ (sida 35)

Menyalternativ	Beskrivning
[Android Auto auto-start] [På] [Av]	Välj [På] för att automatiskt starta Android Auto när en Android-enhet ansluts till enheten.

[In-/utgångsinställningar]

Menyalternativ	Beskrivning
[AppRadio Mode Sound] [AVH] [Smartphone]	Ställ in var ljudet för AppRadio Mode + matas ut när det används med en smartphone. Ljudet matas ut från denna enhets högtalare. Ljudet matas ut från smartphone-högtalarna. Obs! Med en iPhone matas ljudet alltid ut från denna enhets högtalare.
[AV ingång] [Källa] [Kamera] [Av]	Välj AV-inmatningskälla (sida 38).
[AUX-ingång] [På] [Av]	Ställ in på [På] för AUX-källa (sida 37).

[Kamerainställningar]

En separat såld backkamera (t.ex. ND-BC8) krävs för att använda backkamerafunktionen. (För mer information, kontakta din återförsäljare.)

► Backkamera

Denna produkt har en funktion som automatiskt växlar till helskärmvisning för den backkamera som installerats i ditt fordon när växelspaken förs till läget BACK (R). Med Camera View-läget kan du också se vad som finns bakom dig när du kör.

► Kamera för Camera View-läge

Camera View kan alltid visas. Notera att med denna inställning storleksanpassas inte kamerabilden för att rymmas, och en del av det som ses av kameran kan inte visas. För att visa kamerabilden, tryck på [Camera View] på skärmen för att välja AV-källa (sida 17).

ANMÄRKNINGAR

- För att ställa in backkameran som kamera för Camera View-läget, ställ in [Backkameraingång] på [På] (sida 42).
- Om du använder den andra kameran, ställ in [AV ingång] på [Kamera] (sida 38).
- Om kameravyn för både backkameran och den andra kameran är tillgänglig visas tangenten för att växla vy. Tryck på denna knapp för att växla vy mellan backkamerans bild och den andra kamerans bild.

⚠ VAR FÖRSIKTIG!

Pioneer rekommenderar att du använder en kamera som matar ut spegelvända bilder, annars kan skärmbilden visas omvänd.

- Kontrollera omedelbart om skärmen växlar till backkamerabilden när växelspaken förs till läget BACK (R) från en annan position.
- Om skärmen växlar till backkamerans helskärmvisning under normal körning, ändra till motsatt inställning i [Kamera inställning].
- Om du trycker på [↺] medan kameravyn visas stängs den visade bilden av tillfälligt.
- Om kameravyn för både backkameran och den andra kameran är tillgänglig visas tangenten för att växla vy. Tryck på den här tangenten för att växla vy mellan backvisningsbild och andra kamerabild.

Menyalternativ	Beskrivning
[Kameravyn] [På] [Av]	Ställ in på [På] för att alltid visa kameravyn. (Samma läge slås på om du trycker på [↺] på kameravy-skärmen. Inställningsvärdet synkroniseras.) ANMÄRKNINGAR <ul style="list-style-type: none"> För att ställa in backkameran som kamera för kameravy-läget, ställ in [Backkameraingång] på [På] (sida 42). När den andra kameran används, ställ in [AV ingång] på [Kamera] eller [2:a kameraingång] på [På] (båda inställningarna synkroniseras) (sida 42). TIPS Du kan också slå på denna funktion genom att trycka på [Kameravyn] på skärmen för att välja AV-källa eller i listan med källor.
[Backkameraingång] [Av] [På]	Ställa in aktivering av en andra kamera (främre kamera, etc.). Ställa in backkamerans aktivering.
[2:a kameraingång] [Av] [På]	Ställa in aktivering av en andra kamera (främre kamera, etc.). Denna funktion synkroniseras med [AV ingång]-inställningen.
[Kamera inställning] [Batteri] [Jord]	Ställa in backkamerans polaritet. Polariteten för den anslutna kabeln är positiv. Polariteten för den anslutna kabeln är negativ. Obs! Om kamerans polaritetsinställning är fel, eller fel kamerainställning utförs, håll in [↵] för att frigöra backkameraskärmen och ändra sedan kamerans polaritetsinställning till [Batteri].
[Parkeringshjälpguide] [På] [Av]	Du kan ställa in om hjälplinjer för parkeringshjälp ska visas på backkamerabilden när du backar fordonet.

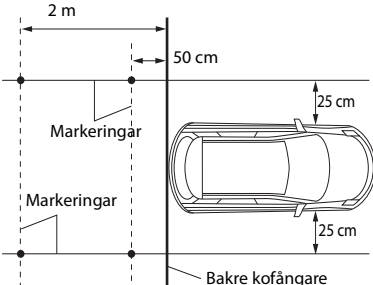
Menyalternativ	Beskrivning
[Just. park.hjälpguide]*	<p>Justera hjälplinerna genom att dra eller trycka på ▲/▼/◀/▶/◀◀/▶▶ på skärmen. Tryck på [Std] för att återställa inställningarna.</p> <p>⚠ VAR FÖRSIKTIG!</p> <ul style="list-style-type: none"> När hjälplinerna justeras, se till att parkera fordonet på en säker plats och dra åt parkeringsbromsen. Innan du går ut bilen och placerar markeringarna, se till att slå av tändningen (ACC OFF). Området som projiceras av backkameran är begränsat. Hjälplinerna för fordonets bredd och avstånd som visas på backkamerabilden kan också skilja sig från den faktiska fordonsbredden och avståndet. (Hjälplinerna är raka linjer.) Bildkvaliteten kan försämrats beroende på miljön för användning, så som på natten eller i mörka omgivelningar. <p>Obs! Använd maskeringstejp eller liknande och placera markeringar såsom det visas nedan innan du ställer in hjälplinerna, så att hjälplinerna kan riktas upp mot markeringarna.</p> 

* Denna inställning är endast tillgänglig om du stannar fordonet på en säker plats och drar åt parkeringsbromsen.

[Wi-Fi-inställningar]

Menyalternativ	Beskrivning
[Wi-Fi-inställningar]	(sida 15)

[Felsäkert läge]

Menyalternativ	Beskrivning
[Felsäkert läge] [På] [Av]	Ställ in det säkra läge som styr att vissa funktioner endast kan användas när du stannar fordonet på en säker plats och aktiverar parkeringsbromsen.

[Demoläge]

Menyalternativ	Beskrivning
[Demoläge] [På] [Av]	Ställa in demoläget.

[Systemspråk]

Menyalternativ	Beskrivning
[Systemspråk]	Välj systemspråket.
	ANMÄRKNINGAR
	<ul style="list-style-type: none"> Om det språk som förekommer på skivan och vald språkinställning inte överensstämmer kanske textinformationen inte visas korrekt. En del tecken kanske inte visas korrekt.

[Invert. av luftkond.info]

Menyalternativ	Beskrivning
[Invert. av luftkond.info] [På] [Av]	När en separat såld fordonsbussadapter är ansluten kan vänster/höger display för klimatkontrollens statusskärm omvändas om displayen inte matchar fordonets.

[Återställ inställningar]

Tryck på [Återställ] för att återställa inställningarna till standardinställningarna.

⚠ VAR FÖRSIKTIG!

Stäng inte av motorn medan inställningarna återställs.

Obs!

Denna inställning är endast tillgänglig om du stannar fordonet på en säker plats och drar åt parkeringsbromsen.

Menyalternativ	Beskrivning
[Alla inställningar]	Nästan alla inställningar och inspelat innehåll återställs till standardinställningarna.
[Ljudinställningar]	Återställ till standardinställningarna för Ljud. Obs! Denna inställning är tillgänglig när källan är avstängd.
[Temainställningar]	Återställ till standardinställningarna för Tema.
[Bluetooth-inställningar]	Återställ till standardinställningarna för Bluetooth.

[Tangentbord]

Menyalternativ	Beskrivning
[Tangentbord]	Du kan använda tangentbordet i AppRadio Mode + genom att ställa in tangentbordsspråket för iPhone. ANMÄRKNINGAR <ul style="list-style-type: none"> Ställ in samma systemspråkinställning som din iPhone för att använda denna funktion korrekt. Denna funktion är endast tillgänglig i AppRadio Mode + på din iPhone.

[Pipsignal]

Menyalternativ	Beskrivning
[Pipsignal] [På] [Av]	Välj [Av] för att inaktivera pipjudet när du trycker på en knapp eller på skärmen.

[Kalibrera touchpanel]

Om du tycker att touchknapparna på skärmen är feljusterade och inte reagerar på den plats där du pekar kan du justera touchpanelens reaktionspositioner.

ANMÄRKNINGAR

- Använd inte verktyg med vass spets, såsom bläckpennor eller mekaniska pennor. De kan skada skärmen.
- Stäng inte av motorn medan uppgifterna för justeringspositionen håller på att sparas.
- Denna inställning är endast tillgänglig om du stannar fordonet på en säker plats och drar åt parkeringsbromsen.





Menyalternativ	Beskrivning
[Kalibrera touchpanel]	<ol style="list-style-type: none"> Tryck på två hörn på skärmen längs pilarna, och tryck sedan mitt på de två [+]-markeringarna samtidigt två gånger. Tryck på <input type="checkbox"/>. <p>Justeringsresultaten sparas.</p> <ol style="list-style-type: none"> Tryck på <input type="checkbox"/> igen. Gå vidare till 16-punktsjusteringen. Tryck lätt på mitten av [+] -markeringen som visas på skärmen. Målet anger ordningen. <ul style="list-style-type: none"> När du trycker på <input type="checkbox"/> återgår föregående justeringspunkt. När du trycker på och håller ned <input type="checkbox"/>, avbryts justering. Tryck och håll ned <input type="checkbox"/>. <p>Justeringsresultaten sparas.</p>

[Dimmerinställningar]

Obs!

Denna inställning är endast tillgänglig om du stannar fordonet på en säker plats och drar åt parkeringsbromsen.

Menyalternativ	Beskrivning
[Dimmerutlösare]	Ställa in dimmerjusterstrykan.
[Auto]	Slår på eller av dimmern automatiskt när fordonets strålkastare slås på eller av.
[Manuell]	Ändrar dimmern till på eller av manuellt.
[Tid]	Ändrar dimmer till på eller av vid den tid du justerat.
[Dag/Natt]	Ställa in dimmerns varaktighet under dag och natt. Du kan använda denna funktion när [Dimmerutlösare] är inställt på [Manuell].
[Dag]	Stänger av dimmerfunktionen.
[Natt]	Slår på dimmerfunktionen.

Menyalternativ	Beskrivning
[Dimmerns varaktighet]	<p>Justera tiden som dimmern slås på och av genom att dra markörerna eller trycka på  eller .</p> <p>Du kan använda denna funktion när [Dimmerutlösare] är inställt på [Tid].</p> <p>TIPS</p> <ul style="list-style-type: none"> Varje tryck på  eller  flyttar markören bakåt eller framåt på 15-minutersbredden. Om markörerna placeras på samma punkt är dimmerns tillgängliga tid 0 timmar. Om markören för avstängningstiden placeras på den vänstra änden och markören för påslagningstiden på den högra änden är dimmerns tillgängliga tid 0 timmar. Om markören för påslagningstiden placeras på den vänstra änden och markören för avstängningstiden på den högra änden är dimmerns tillgängliga tid 24 timmar. <p>Obs! Den tid som visas i fältet för dimmerns varaktighet beror på klockans visningsinställning (sida 53).</p>

[Bildjustering]

Du kan justera bilden för var och en av källorna och för backkameran.

VAR FÖRSIKTIG!

Av säkerhetsskäl kan du inte använda några av dessa funktioner medan fordonet är i rörelse. För att aktivera dessa funktioner, stanna på en säker plats och dra åt parkeringsbromsen.

För att justera följande meny, tryck på , , ,  för att justera.

Menyalternativ	Beskrivning
[Ljusstyrka] [-24] till [+24]	Justera svärtans intensitet.
[Kontrast] [-24] till [+24]	Justera kontrasten.
[Färg]* [-24] till [+24]	Justera färgmättningen.
[Färgton]* [-24] till [+24]	Justera färgtonen (vilken färg som förstärks, röd eller grön).
[Dimmernivå] [+1] till [+48]	Justera skärmens ljusstyrka.
[Temperatur] [-3] till [+3]	Justera färgtemperaturen, vilket ger en bättre vitbalans.

* Med vissa bilder kan du inte justera [Färgton] och [Färg].

ANMÄRKNINGAR

- Justeringen av [Ljusstyrka], [Kontrast] och [Dimmernivå] sparas separat när fordonets strålkastare är avstängda (dagtid) och påslagna (nattetid).
- [Ljusstyrka] och [Kontrast] växlas automatiskt beroende på inställningen för [Dimmerinställningar].
- [Dimmernivå]-inställningen kan ändras, och tiden för att slå på och av den (sida 44).
- Bildjusteringen kanske inte finns tillgänglig med vissa backkameror.
- Inställningens innehåll kan sparas separat.

[Systeminformation]

Menyalternativ	Beskrivning
[Firmware-information]	<p>Visar firmwareversionen.</p> <p>TIPS</p> <p>Du kan också visa licensen för öppen källkod för de funktioner som denna produkt är utrustad med genom att trycka på [Licens] i denna meny.</p>

[Firmware-uppdatering]

VAR FÖRSIKTIG!

- Den externa lagringsenheten för uppdatering får endast innehålla den korrekta uppdateringsfilen.
- Slå aldrig av produkten, ta aldrig ur SD-minneskortet, och koppla aldrig bort USB-lagringsenheten medan firmware uppdateras.
- Du kan endast uppdatera den fasta programvaran när fordonet står still och parkeringsbromsen är åtdragen.
- Du kan inte uppdatera den gamla firmwareversionen när senaste firmware är uppdaterat.

- Ladda ner firmwareuppdateringsfilerna till din dator.
- Anslut en tom (formaterad) lagringsenhet till din dator, leta sedan upp den korrekta uppdateringsfilen och kopiera den till USB-lagringsenheten.
- Anslut den externa lagringsenheten till denna produkt (sida 26).
- Stäng av källan (sida 17).
- Visa [System]-inställningsskärm (sida 41).
- Tryck på [Systeminformation].
- Tryck på [Firmware-uppdatering].
- Tryck på [Fortsätt].

Följ instruktionerna på skärmen för att slutföra uppdateringen av firmware.

Obs!

Om ett felmeddelande visas på skärmen, tryck på displayen och utför ovanstående steg igen.

Menyalternativ	Beskrivning
[3D kalibreringsstatus]	<p>Kontrollera sensorinlärningsstatusen, såsom graden av inläring. Du kan också kontrollera de aktuella sensorvärdena och det totala antalet hastighetspulser. För att radera de inlärd resultat sparade i sensorn, följ instruktionerna nedan.</p> <ol style="list-style-type: none"> Tryck på [Distans] eller [Hast.puls], och tryck sedan på [Ja]. Tryck på [Inläring] och tryck sedan på [Nollställ Alla]. <p>TIPS Tryck på [Nollställ Alla] för att återställa sensorn efter att installationspositionen eller vinkeln ändrats.</p> <p>Obs! Om du trycker på [Nollställ dist] rensas alla inlärd resultat sparade i [Distans].</p>
[Anslutningsstatus]	<p>Kontrollera att ledningarna är korrekt anslutna mellan denna produkt och fordonet.</p>
[GPS-antenn]	<p>Visar anslutningsstatusen för GPS-antennen ([OK] eller [EJ OK]) och mottagningskänsligheten.</p> <p>Obs! Om mottagningen är dålig, flytta GPS-antennen till en annan plats.</p>
[Positionstatus]	<p>Visar positioneringsstatusen (3D-positionering, 2D-positionering eller ingen positionering), antalet satelliter som används för positionering (orange), och antalet satelliter som har tagit emot signaler (gul). Om signaler från fler än tre satelliter tas emot kan den aktuella positionen mätas.</p>
[Installation]	<p>Indikerar om installationspositionen för denna produkt är korrekt eller inte. Om den är installerad korrekt visas [OK]. Om produkten är installerad med en extrem vinkel som överstiger gränsen för installationsvinkeln visas [EJOK(ins.vinkel)]. Om produktens vinkel ändras hela tiden och den inte är ordentligt fäst visas [EJ OK(vibration)].</p>
[Hast.puls]	<p>Hastighetspulsvärdet som detekteras av denna produkt visas.</p>
[Belysning]	<p>Visar statusen för fordonets strålkastare eller små lampor.</p>
[Backsignal]	<p>När växelspaken förs till "R" (backläge) ändras signalen till [Hög] eller [Låg]. Signalen som visas varierar beroende på fordonet.</p>



Menyalternativ	Beskrivning
[Fordonsbuss]	Visar statusen för den separat sålda Fordonsbuss-adaptorn.









Temainställningar

VAR FÖRSIKTIG!

Stäng inte av motorn medan en bild importeras från en extern lagringsenhet.

Menyalternativen kan variera i enlighet med källan.

Menyalternativ	Beskrivning
[Bakgrund] [Home] [AV]	<p>Välj bakgrundsbild från de förinställda alternativen i denna produkt eller originalbilder via en extern enhet såsom en USB-lagringsenhet eller SD-minneskort.</p> <p>TIPS Bakgrundsbilden kan ställas in från valen för toppmenyskärmen och AV-användningsskärmen.</p>
Förinställd bild  (anpassad)*	<p>Väljer önskad förinställd bakgrundsbild.</p> <p>Visar de bakgrundsbilder som importerats från en extern lagringsenhet. För att ställa in en bild från en extern enhet, tryck på  och välj sedan önskad bild genom att trycka på den externa enheten efter att den anslutits.</p> <p>Obs! Bakgrundsbilden måste vara inom följande format.</p> <ul style="list-style-type: none"> JPEG-bildfiler (.jpg eller .jpeg) Tillåten dastorlek är 10 MB eller mindre Tillåten bildstorlek är 4 000 pixlar × 4 000 pixlar eller mindre
 (av)	Döljer bakgrundsbilden.
[Belysning]	Välj en belysningsfärg från färglistan eller skapa en definierad färg.
Färgade knappar	Välj önskad förinställd färg.

Menyalternativ	Beskrivning
 (anpassad)	Visar skärmen för att anpassa belysningsfärgen. För att anpassa den valda bilden, tryck på  och tryck sedan på  eller  för att justera ljusstyrkan eller nivån på rött, grönt och blått för att skapa en favoritfärg. För att spara den anpassade färgen i minnet, håll in [Minne] så är den anpassade färgen tillgänglig vid nästa belysning genom att trycka på  .
 (regnbåge)	Skiftar gradvis mellan de förinställda färgerna i turordning.
[Tema]	Välj temafärgen. TIPS Du kan även justera färgtonen genom att dra färgfältet.
[Klocka]	Välj stilen för klockan från den förinställda bilden.
Förinställda bilder	Välj önskad förinställd stil för klockan.
 (av)	Döljer klockvisningen.
[Startskärm]	Välj startskärmen från en förinställd bild i denna produkt eller externa enheter såsom USB-lagringsenheter och SD-minneskort.
Förinställda bilder	Väljer önskad förinställd bild som splash-skärmbild.
 (anpassad)*	Visar den startskärmbild som importerats från en extern enhet. För att ställa in en bild från en extern enhet, tryck på  och välj sedan önskad bild genom att trycka på den externa enheten efter att den anslutits.

* Den externa lagringsenheten sätts i eller ansluts i förväg för att anpassa bilden (sida 25).

Replikera inställningarna

Du kan exportera inställningar som du gjort på [Tema]-skärmen till en extern lagringsenhet. Du kan också importera dem från en extern lagringsenhet.

VAR FÖRSIKTIG!

Stäng inte av motorn medan inställningarna exporteras eller importeras.



ANMÄRKNINGAR

- Om flera externa lagringsenheter som innehåller tillgänglig data ansluts till denna produkt är prioriteringsordningen för målen som temainställningarna exporteras till eller importeras från enligt följande:

- ①SD-minneskort
- ②USB-lagringsenhet (USB-port 1)
- ③USB-lagringsenhet (USB-port 2)

- Denna inställning är endast tillgänglig om du stannar fordonet på en säker plats och drar åt parkeringsbromsen.

► Exportera temainställningar

- 1 Ställ in den externa lagringsenheten (sida 25).
- 2 Tryck på .
- 3 Tryck på  och sedan .
- 4 Tryck på [Exportera].
- 5 Tryck på det alternativ du vill exportera.
[Belysning]
[Tema]
[Startskärm]
[Välj allt]
- 6 Tryck på [Exportera].

► Importera temainställningar

- 1 Ställ in den externa lagringsenheten (sida 25).
En meddelande för att bekräfta om sparad inställningsdata ska importeras eller inte visas.
- 2 Tryck på [Importera].

Ljudinställningar

Menyalternativen kan variera i enlighet med källan. Vissa av menyalternativen är inte tillgängliga när ljudet har stängts av eller källan är avstängd.

Menyalternativ	Beskrivning
[Grafisk EQ] [Superbas] [Kraftfull] [Naturlig] [Sång] [Flat] [Egen1] [Egen2]	Välj eller anpassa equalizer-kurvan. Välj en kurva som du vill använda som grund för anpassning, och tryck sedan på den frekvens du vill justera. TIPS <ul style="list-style-type: none"> Om du trycker på [Egen1] eller [Egen2] hämtas den equalizer-kurva som är sparad i [Egen1] eller [Egen2]. Om equalizer-kurvan som sparas i [Egen1] eller [Egen2] modifieras skrivs varje sparad kurva över. Om du drar fingret över staplarna i flera equalizer-band så ställs equalizer-kurvans inställningar in på det värde som du tryckte på i varje stapel. Om en annan förinställd equalizer-kurva än [Egen1] eller [Egen2] modifieras skrivs kurvinställningen över i [Egen1].
[Fader/Balans]	Tryck på eller för att justera balansen för främre/bakre högtalare. Ställ in [Fram] och [Bakre] på [0] om du använder ett system med dubbla högtalare. Tryck på eller för att justera balansen för vänster/höger högtalare. TIPS Du kan även ställa in värdet genom att dra punkten i den tabell som visas. Obs! Endast balansen kan justeras när [Nätverksläge] väljs som högtalarläge.
[Mute-nivå]	Välj att stänga av eller dämpa volymen för AV-källan och iPhone eller smartphone-appen när navigeringssystemet spelar upp röstvägledning.
[ATT]	Volymen blir 20 dB lägre än den aktuella volymen.
[Mute]	Volymen blir 0.
[Av]	Volymen ändras inte.

Menyalternativ	Beskrivning
[Källnivåjustering] [-4] till [+4]	Justera volymen för varje källa för att förhindra stora förändringar av volymen när du växlar mellan andra källor än FM. Tryck på eller för att justera källans volym efter att ha jämfört FM-mottagarens volymnivå med källans nivå. TIPS Om du trycker direkt på det område där markören kan flyttas så ändras SLA-inställningen (källnivåjustering) till värdet för den punkt du tryckte på. ANMÄRKNINGAR <ul style="list-style-type: none"> Inställningarna baseras på FM-mottagarens volymnivå, som förblir oförändrad. Denna funktion är inte tillgänglig när FM-mottagaren är vald som AV-källa.
[Subwoofer] [På] [Av]	Välj att aktivera eller inaktivera den bakre subwooferutmatningen från produkten. Obs! Om [Av] väljs är justeringen av subwoofern inte tillgänglig i [Högtalarnivå], [Avståndsställning] och [Delning].
[Högtalarnivå] Lyssningsposition*1*2 [Av] [V fram] [Hög fram] [Fram] [Alla]	Justera högtalarutmatningens nivå för lyssningspositionen. 1 Tryck på eller för att välja lyssningsposition, och välj sedan högtalare för utmatningen. 2 Tryck på eller för att justera utmatningsnivån för den valda högtalaren.
Standardläge*3 [V fram] [Hög fram] [Vänst bak] [Höger bak] [Subw] Nätverksläge*3 [High vänster] [High höger] [Mid vänster] [Mid höger] [Subw] Högtalarutmatningens nivå [-24] till [10]	
[Delning]	Välj en högtalarenhet (filter) för att justera HPF- eller LPF-gränsfrekvensen och brantheten för varje högtalarenhet (sida 51).
[Subwooferinställningar]	Välj subwoofers fas (sida 51).
[Lyssnarposition]*1 [Av] [V fram] [Hög fram] [Fram] [Alla]	Välj en lyssningsposition som du vill göra till centrum för ljudeffekterna.

Menyalternativ	Beskrivning
[Avståndsställning] [På] [Av] Lyssningsposition*1*2 [Av] [V fram] [Hög fram] [Fram] [Alla] Standardläge*3*4 [V fram] [Hög fram] [Vänst bak] [Höger bak] [Subw] Nätverksläge*3*4 [High vänster] [High Höger] [Mid vänster] [Mid höger] [Subw] Avstånd [0] till [350]	Välj eller anpassa tidsuppriktningarna för att avspejla avståndet mellan lyssnarens position och varje högtalare. Du måste mäta avståndet mellan lyssnarens huvud och varje högtalarenhet. 1 Tryck på ◀ eller ▶ för att välja lyssningsposition, och välj sedan uppriktningshögtalaren. 2 Tryck på ◀ eller ▶ för att ange avståndet mellan den valda högtalaren och lyssningspositionen. TIPS Om du trycker på [Trafik På] stängs tidsuppriktningen av. Obs! Denna funktion är endast tillgänglig när lyssningspositionen är inställd på [V fram] eller [Hög fram].
[Auto EQ] [På] [Av]	Ställ in den automatiskt justerade equalizern för att passa bilens akustik. För att använda denna funktion måste Auto EQ-mätningen göras i förväg (sida 50).
[A-EQ&TA-mätning]	Mäter och justerar fordonets akustik, equalizer och tidsuppriktning automatiskt för att passa fordonets interiör (sida 50).
[Spara inställningar]	Spara för att hämta följande aktuella ljudinställningar genom att trycka på [OK]: bass boost, branthet, subwooferfas, högtalarnivå, Graphic EQ, HPF/LPF, lyssningsposition, crossover, avståndsställning. TIPS Om du trycker på [Avbryt] återgår du till [Ljud]-inställningsskärmen.
[Ladda inställningar]	Ladda ljudinställningarna. ANMÄRKNINGAR • [Ljudinställning] är endast tillgänglig om du redan har sparat ljudinställningarna (sida 49). • [Auto EQ&TA-inställning] är endast tillgänglig om du redan har utfört Auto EQ-mätning (sida 49).
[ASL]	Ställ in på en av fem nivåer för att öka ljudets volym beroende på körhastigheten och vägförhållandena.
[Basförstärkning] [0] till [6]	Justera bass boost-nivån.

Menyalternativ	Beskrivning
[Utgång bakre högtalare] [Bakre] [Subwoofer]	Välj bakre högtalarutmatning. ANMÄRKNINGAR • Denna funktion är tillgänglig när [Standardläge] är valt som högtalarläge. • Om [Subwoofer] väljs är justeringen av den bakre högtalaren inte tillgänglig i [Högtalarnivå], [Avståndsställning] och [Delning].
[Loudness] [Av] [Låg] [Mellan] [Hög]	Kompenserar för brister i det lågfrekventa och det högfrekventa området vid låg volym.
[Automatisk nivåkontroll]	Korrigerar automatiskt skillnaden i ljudnivå mellan musikfiler eller källor.
[Av]	Stänger av den automatiska nivåkontrollinställningen.
[Läge1]	Korrigerar skillnaden i ljudnivå mellan musikfilerna eller källorna något (för en audiosignal med smalt dynamiskt omfång).
[Läge2]	Korrigerar skillnaden i ljudnivå mellan musikfilerna eller källorna mycket (för en audiosignal med brett dynamiskt omfång).
[Sound Retriever] [Av] [Läge1] [Läge2]	Förbättrar automatiskt komprimerat ljud och återställer ett klart och äkta ljud. TIPS [Läge2] har en starkare effekt än [Läge1].

*1 [Alla] är inte tillgängligt när [Nätverksläge] är valt som högtalarläge.

*2 Om du ändrar inställningen för lyssningspositionen så ändras utmatningsnivåerna för alla högtalare tillsammans med inställningen.

*3 För att använda denna funktion måste fordonets akustik mätas i förväg.

*4 Denna funktion är endast tillgänglig när inställningen [Lyssnarposition] är inställd på [V fram] eller [Hög fram].

Justera equalizerkurvan automatiskt (Auto EQ)

Genom att mäta fordonets akustik kan equalizerkurvan justeras automatiskt för att passa bilens kupé.

VARNING

En hög ton (brus) kan avges från högtalarna vid mätning av fordonets akustik. Utför aldrig Auto EQ-mätning medan du kör.

VAR FÖRSIKTIG!

• Kontrollera noggrant förhållandena innan du utför Auto EQ, eftersom högtalarna kan skadas i följande fall:

- Om högtalarna är felaktigt anslutna. (Till exempel om en bakre högtalare är ansluten som en subwoofer-utmatning.)
- När en högtalare är ansluten till ett slutsteg vars uteffekt är högre än högtalarens maximala ingångskapacitet.
- Om en mikrofon för akustisk mätning (säljs separat) inte är placerad på en lämplig plats kan mätningstonen bli kraftig och mätningen tar lång tid, vilket leder till att batteriet laddas ur. Var noga med att placera mikrofonen på angiven plats.

► Innan du använder Auto EQ-funktionen

- Utför Auto EQ på en tyst plats, med fordonets motor och luftkonditionering avstängda. Stäng även av strömmen till biltelefoner eller mobiltelefoner i bilen, eller ta bort dem i förväg. Omgivande ljud kan förhindra korrekt mätning av fordonets akustik.
- Använd mikrofonen för akustisk mätning (säljs separat). Om andra mikrofoner används kan det förhindra mätningen, eller ge en felaktig mätning av fordonets akustik.
- För att kunna utföra Auto EQ måste de främre högtalarna vara anslutna.
- Auto EQ kan eventuellt inte utföras om du har anslutit ett slutsteg med ingångseffektstyrning till denna produkt och du sänker ingångseffekten på slutsteget under dess standardnivå.
- När produkten är ansluten till ett slutsteg med LPF (lågpassfilter), stäng av LPF innan du utför Auto EQ. Ställ också in gränsvärkvensen för inbyggd LPF för en aktiv subwoofer till den högsta frekvensen.
- Avståndet har räknats ut av en dator för att ge en optimal fördröjning och garantera exakta resultat. Ändra inte detta värde.
 - Ljudet reflekteras kraftigt i fordonet och det förekommer fördröjningar.
 - LPF på aktiva subwoofers eller externa förstärkare fördröjer de lägre ljuden.
- Om ett fel uppstår under mätning, kontrollera följande innan du mäter bilens akustik.
 - Främre högtalare (vänster/höger)
 - Bakre högtalare (vänster/höger)
 - Brus
 - Mikrofon för akustisk mätning (säljs separat)
 - Låg batterinivå

► Utföra Auto EQ

VAR FÖRSIKTIG!

Stäng inte av motorn medan mätningen pågår.

ANMÄRKNINGAR

- Auto EQ ändrar ljudinställningarna enligt följande:
 - Fader/balans-inställningarna återgår till centrumpositionen (sida 48).
 - De föregående inställningarna för Auto EQ skrivs över.

1 Stanna fordonet på en tyst plats, stäng alla dörrar, fönster och soltaket och stäng av motorn.

Om motorn är i gång kan motorljudet förhindra att korrekt Auto EQ utförs.

Obs!

Om restriktioner gällande körning upptäcks under mätningen så kommer den att avbrytas.

2 Fäst mikrofonen för akustisk mätning (säljs separat) mitt på förarsätets nackstöd, vänd framåt.

Auto EQ kan variera beroende på var du placerar mikrofonen. Om så önskas, placera mikrofonen på det främre passagerarsätet och utför Auto EQ.

3 Koppla bort din iPhone eller smarttelefonenhet.

4 Slå på tändningen (ACC ON).

Om fordonets luftkonditionering eller värmeaggregat är påslaget, stäng av det.

5 Växla AV-källan till [Source OFF] (sida 17).

6 Tryck på .

7 Tryck på och sedan .

8 Tryck på [A-EQ&TA-mätning].

9 Anslut mikrofonen för akustisk mätning (säljs separat) till denna produkt.

Anslut mikrofonen till Auto EQ-mikrofoningången på denna produkt (sida 5).

Obs!

Använd en förlängningskabel (säljs separat) om mikrofonens (säljs separat) kabel inte är tillräckligt lång.

10 Tryck på [V fram] eller [Hög fram] för att välja den aktuella lyssningspositionen.

11 Tryck på [Start].

En nedräkning på 10 sekunder startar.

Obs!

Bluetooth-anslutningen kopplas bort innan processen startar.

12 Kliv ut ur fordonet och håller dörrarna stängda tills nedräkningen är klar.

När nedräkningen är slutförd avges en mätton (brus) från högtalarna och Auto EQ-mätningen börjar.

13 Vänta tills mätningen är klar.

När Auto EQ är slutfört visas ett meddelande.

Obs!

Hur lång tid mätningen tar beror på fordonstypen.

TIPS

Om du vill avbryta mätningen, tryck på [Stopp].

14 Förvara mikrofonen i handskfacket eller på någon annan plats där den inte kan utsättas för stötar.

Om mikrofonen utsätts för direkt solljus under en längre tid kan höga temperaturer orsaka förvrängning, färgförändringar eller felfunktion.

Justering av värde för gränsfrekvensen

Du kan justera värdet för gränsfrekvensen för varje högtalare.





Följande högtalare kan justeras:

[Standardläge]: Främre, bakre, subwoofer.

[Nätverksläge]: Hög, mellan, subwoofer.

ANMÄRKNINGAR

- Subwoofer-inställningar är endast tillgängliga när [Subwoofer] är [På].
- Inställningar för bakre högtalare är endast tillgängliga när [Utgång bakre högtalare] är [Bakre].

- 1 Tryck på .
- 2 Tryck på  och sedan .
- 3 Tryck på [Delning] eller [Subwooferinställningar].
- 4 Tryck på  eller  för att växla högtalare.
- 5 Dra diagrammets linje till avskärningsläget.
- 6 Dra diagrammets lägsta punkt för att ställa in avskärningslutningen.
Följande alternativ kan även ställas in.



	Växlar till subwoofers fas mellan normal och omvänd.
LPF/HPF	Växlar LPF/HPF-inställningen till [På] eller [Av]. När den är avstängd kan varje högtalares högpassfilter eller lågpassfilter också slås på genom att trycka på kurvlinjerna.



Videoinställningar

Menyalternativen kan variera i enlighet med källan.

[DVD/DivX-inställn.]

Denna inställning är endast tillgänglig då [Disc] är vald som källa.

Menyalternativ	Beskrivning
[Textspråk]*1*2	Ställ in önskat undertextspråk. Om du väljer [Annat] visas en skärm för inmatning av språkkod. Ange den fyrsiffriga koden för önskat språk och tryck sedan på  .
[Dialogspråk]*1*2	Ställ in önskat ljudspråk. Om du väljer [Annat] visas en skärm för inmatning av språkkod. Ange den fyrsiffriga koden för önskat språk och tryck sedan på  .

Menyalternativ	Beskrivning
[Menyspråk]*1*2	Ställ in önskat menyspråk. Om du väljer [Annat] visas en skärm för inmatning av språkkod. Ange den fyrsiffriga koden för önskat språk och tryck sedan på  .
[Flera vinklar] [På] [Av]	Ställ in att visa vinkelikonen på skärmen.
[TV-format]	Ställ in det bildförhållande som är lämpligt för din bakre skärm. Antingen 16:9 (widescreen-skärm) eller 4:3 (vanlig skärm). (Vi rekommenderar användning av denna funktion endast när du vill för att anpassa bildförhållandet till den bakre bildskärmen.) ANMÄRKNINGAR <ul style="list-style-type: none"> • Om du spelar skivor som inte har ett panscan-system spelas skivan upp med [Brevlåda] även om du väljer inställningen [Panskan]. Kontrollera om skivans fodral är märkt med symbolen . • TV-format kan inte ändras för vissa skivor. För mer information, se skivans instruktioner.
[16:9]	Visar bredbildsbilder (16:9) som de är (grundinställning).
[Brevlåda]	Ger en bild som har formen av en brevlåda med svarta band överst och nederst på bildskärmen.
[Pan-skan]	Beskär bilden på bildskärmens högra och vänstra sida.

Menyalternativ	Beskrivning
[Föräldraceutur]	<p>Ställ in begränsningar så att barn inte kan se våldsamt innehåll eller scener för vuxna. Du kan ställa in nivå för knappläset i steg enligt önskemål.</p> <ol style="list-style-type: none"> 1 Tryck på [0] till [9] för att ange en fyrsiffrig kod. 2 Tryck på [OK]. Registrerar kodnumret, och du kan nu ställa in nivån. 3 Tryck på en siffra mellan [1] och [8] för att välja önskad nivå. Ju lägre nivå som ställs in, desto kraftigare begränsning används. 4 Tryck på [OK]. Ställer in föräldralåsnivån. <p>ANMÄRKNINGAR</p> <ul style="list-style-type: none"> • Vi rekommenderar att du sparar ditt kodnummer för att ha det till hands om du skulle glömma det. • Föräldralåsnivån är inspelad på skivan. Du kan bekräfta det genom att titta på skivans fodral, den medföljande broschyren eller på själva skivan. Du kan inte använda knappläset med skivor som inte har en inspelad knappläsnivå. • På vissa skivor fungerar knappläs genom att endast hoppa över vissa scener, för att sedan återuppta normal uppspelning. För mer information, se skivans instruktioner. • När du ställer in en föräldralåsnivå och sedan spelar upp en skiva med föräldralås kan uppmaningar att ange ett kodnummer visas. I detta fall startar uppspelningen när korrekt kodnummer har matats in.
[DivX® VOD]	<p>Visar denna produkts registrerings- och avregistreringskod för att registrera produkten med din DivX VOD-innehållsleverantör för att spela upp DivX® VOD-innehåll (video on demand) på produkten.</p> <p>TIPS</p> <p>Du kan göra detta genom att generera en DivX VOD-registreringskod, som du skickar till din leverantör. [Registreringskod] är 10-siffrig. [Avregistreringskod] är 8-siffrig.</p> <p>Obs!</p> <p>Anteckna koden, eftersom du behöver den när du registrerar eller avregistrerar dig hos en DivX VOD-leverantör.</p>

Menyalternativ	Beskrivning
[DVD-autoavsp.] [På] [AV]	<p>Ställ in för att visa DVD-menyn automatiskt och starta uppspelningen från det första kapitlet av den första titeln när en DVD-skiva med en DVD-meny sätts i.</p> <p>Obs!</p> <p>Vissa DVD-skivor kanske inte fungerar korrekt. Om denna funktion inte är fullt funktionsduglig, stäng av denna funktion och starta uppspelningen.</p>
<p>*1 Du kan byta språk under uppspelningen genom att trycka på tangenten för byte av språk. *2 Inställningar som görs här påverkas inte även om du byter språk under uppspelningen med hjälp av rätt tangent.</p>	
[Time Per Photo Slide]	
Menyalternativ	Beskrivning
[Tid per bild] [5sek] [10sek] [15sek] [Manuell]	Välj intervallet för bildspel på denna produkt.
[Videosignalinställn.]	
Menyalternativ	Beskrivning
[AV] [Auto] [PAL] [NTSC] [PAL-M] [PAL-N] [SECAM]	Välj lämplig videosignalinställning när du ansluter denna produkt till en AV-utrustning.
[AUX] [Auto] [PAL] [NTSC] [PAL-M] [PAL-N] [SECAM]	Välj lämplig videosignalinställning när du ansluter denna produkt till en AUX-utrustning.
[Kamera] [Auto] [PAL] [NTSC] [PAL-M] [PAL-N] [SECAM]	Välj lämplig videosignalinställning när du ansluter denna produkt till en backkamera.
[Videoformat]	
Menyalternativ	Beskrivning
[Videoformat] [PAL] [NTSC]	Växlar videoformatet på den bakre skärmen mellan PAL och NTSC.

Favoritmeny

Genom att registrera dina favoritmenyalternativ som genvägar kan du snabbt gå till den registrerade menyskärmen genom en enkel tryckning på [Favoriter]-skärmen.

Obs!

Upp till 12 menyalternativ kan registreras i favoritmenyn.

Skapa en genväg

- 1 Tryck på  och tryck sedan på .
- 2 Tryck på menypostens stjärnikon.
Stjärnikonen för den valda menyn fylls i.



TIPS

För att avbryta registreringen, tryck på stjärnikonen i menykolumnen igen.

Välja en genväg

- 1 Tryck på  och tryck sedan på .
- 2 Tryck på .
- 3 Tryck på önskat menyalternativ.

Ta bort en genväg



- 1 Tryck på  och tryck sedan på .
- 2 Tryck på .
- 3 Håll in favoritmenykolumnen.
Det valda menyalternativet tas bort från [Favoriter]-skärmen.

TIPS

Du kan också ta bort en genväg genom att hålla in den registrerade menykolumnen.

Övriga funktioner

Ställa in tid och datum

- 1 Tryck på aktuell tid på skärmen.
- 2 Tryck på  eller  för att ställa in korrekt tid och datum.
Du kan använda följande alternativ: År, månad, datum, timme, minut.

TIPS

- Du kan ändra tidsvisningsformatet till [12 h] eller [24 h].
- Du kan ändra ordningen på datumvisningsformatet: Dag-månad, Månad-dag.

Ändra breddbildsläget

Du kan ställa in skärmläget för AV-skärmen och bildfiler.

- 1 Tryck på tangenten för skärmvisningsläge.

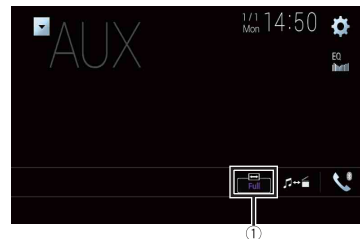

①

Knapp för skärmvisningsläge

- 2 Tryck på önskat läge.

[Full]	En 4:3-bild förstoras endast i vågrät riktning vilket ger dig möjlighet att njuta av en bild utan några utelämnade delar.
[Zoom]	En 4:3-bild förstoras i samma förhållande både lodrätt och vågrätt.
[Normal]	En 4:3 bild visas normalt, utan att ändra dess förhållande.

[Trimming]	En bild visas över hela skärmen med det horisontella till vertikala förhållandet är kvar som det är. Om bildformatet skiljer sig från bilden, kan bilden visas delvis avskuren, antingen upptill/nedtill eller på sidorna. Obs! [Trimming] är endast för bildfiler.
------------	--

TIPS

- Olika inställningar kan sparas i minnet för varje bildkälla.
- Om en video visas i ett widescreen-läge som inte matchar dess ursprungliga bildförhållande kan den se annorlunda ut.
- Videobilden blir kornigare när den visas i [Zoom]-läge.

ANMÄRKNINGAR



- Bildfiler kan ställas in på antingen [Normal] eller [Trimming] i widescreen-läge.
- Denna inställning är endast tillgänglig om du stannar fordonet på en säker plats och drar åt parkeringsbromsen.

Välja video för den bakre skärmen

Du kan välja att antingen visa samma bild som på den främre bildskärmen eller visa vald källa på den bakre bildskärmen.

ANMÄRKNINGAR

- Videofiler på en extern lagringsenhet är inte tillgängliga som källa för den bakre skärmen om [Apple CarPlay] är aktiverat.
- Videofiler på en extern lagringsenhet är inte tillgängliga som källa för den bakre skärmen om [Android Auto] är aktiverat i [Konfigurera smarttelefon].

1 Tryck på  och tryck sedan på .

2 Tryck på [Rear].

3 Tryck på källan som vill visa på den bakre bildskärmen.

[Mirror]	Videon på denna produkts främre bildskärm matas ut till den bakre bildskärmen. Obs! Alla videor och allt ljud kan inte matas ut till den bakre bildskärmen.
[DVD/CD]	Video och ljud från skivan matas ut till den bakre skärmen. Obs! Kompatibla videotyper är endast DVD-V, Video-CD, DivX, MPEG-1, MPEG-2 och MPEG-4.
[USB1]	Video och ljud från USB-lagringsenheten matas ut till den bakre skärmen. ANMÄRKNINGAR <ul style="list-style-type: none"> • Den enda port som stödjer den bakre skärmen är USB-port 1. • Kompatibla filtyper är endast MPEG-4, H.264, WMV, MKV och FLV.

[SD]	Video och ljud från SD-minneskortet matas ut till den bakre skärmen. Obs! Kompatibla filtyper är endast MPEG-4, H.264, WMV, MKV och FLV.
[AV]	Video och/eller ljud från AV-minneskortet matas ut till den bakre skärmen. Obs! Videobilden och ljudet matas endast ut om [AV ingång] är inställt på [Källa] (sida 38).
[Source OFF]	Ingenting matas ut till den bakre bildskärmen.

Ställa in antistöldfunktionen

Du kan ställa in ett lösenord för denna produkt. Om backup-kabeln klipps av efter att lösenordet har aktiverats så kommer produkten att begära att lösenordet matas in nästa gång den startas.

Viktigt

Om du glömt ditt lösenord, kontakta närmaste auktoriserade Pioneer-servicecenter.

Ställa in lösenordet

- 1 Tryck på .
- 2 Tryck på  och sedan .
- 3 Tryck på 1, följt av 2 och sedan 3.

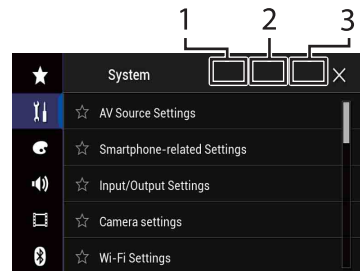

4 Tryck på [Ställ in lösenord].

5 Ange lösenordet.

5 till 16 tecken kan anges för ett lösenord.

6 Tryck på [Go].

7 Ange en lösenordsledtråd.

Upp till 40 tecken kan anges för en ledtråd.

8 Tryck på [Go].

Om du vill ändra det inställda lösenordet så anger du det gamla lösenordet och sedan det nya.

9 Kontrollera lösenordet och tryck sedan på [OK].

Radera lösenordet

Det aktuella lösenordet och lösenordsfrågan kan raderas.

1 Tryck på .

2 Tryck på och sedan .

3 Tryck på 1, följt av 2 och sedan 3 (sida 54).

4 Tryck på [Radera lösenord].

5 Tryck på [Ja].

6 Tryck på [OK].

7 Ange det aktuella lösenordet.

8 Tryck på [Go].

Ett meddelande som indikerar att säkerhetsinställningen är avbruten visas.

Återställa den här produkten till de förvalda inställningarna

Du kan återställa inställningarna eller det sparade innehållet till de förvalda inställningarna från [Återställ inställningar] i [System]-menyn (sida 43).

Bilaga

Felsökning

Om du har problem med att använda denna produkt, se detta avsnitt. De vanligaste problemen listas nedan, tillsammans med troliga orsaker och lösningar. Om lösningen till ditt problem inte finns här, kontakta din återförsäljare eller närmaste auktoriserade Pioneer-servicecenter.

Vanliga problem

En svart skärm visas, och pekskärmknapparna kan inte användas.

→ [Power OFF]-läget är på.

– Tryck på valfri knapp på produkten för att avsluta läget.

– Håll in  för att frigöra backkameraskärmen och ändra sedan kamerans polaritetsinställning till [Batteri].

Problem med AV-bildskärmen

CD- och DVD-uppspelning är inte möjlig.

→ Skivan har laddats upp och ner.

– Sätt i skivan med etiketten vänd uppåt.

→ Skivan är smutsig.

– Rengör skivan.

→ Skivan är spräckt eller skadad på något annat sätt.

– Sätt i en normal, rund skiva.

→ Filerna på skivan är av ett okänt format.

– Kontrollera filformatet.

→ Skivformatet kan inte spelas upp.

– Byt skiva.

→ Den skiva som laddats är av en typ som denna produkt inte kan spela upp.
– Kontrollera vilken typ av skiva det är.

Skärmen täcks av ett varningsmeddelande och videon kan inte visas.

→ Kabeln till parkeringsbromsen är inte ansluten eller så är parkeringsbromsen inte ådragen.

– Anslut kabeln till parkeringsbromsen på rätt sätt och dra åt parkeringsbromsen.

→ Parkeringsbromsens spärr är aktiverad.
– Parkera ditt fordon på en säker plats och dra åt parkeringsbromsen.

Ingen videoutmatning från den anslutna utrustningen.

→ Inställningen [AV ingång] eller [AUX-ingång] är felaktig.

– Korrigera inställningarna.

Ljudet eller videon hoppar.

→ Produkten är inte ordentligt fastmonterad.

– Montera fast produkten ordentligt.

Inget ljud skapas. Volymen ökar inte.

→ Kablarna är inte rätt anslutna.

– Anslut kablarna på rätt sätt.

→ Systemet spelar upp stillbilder, slowmotion eller en bildruta åt gången med DVD-Video.

– Inget ljud hörs vid uppspelning av stillbilder, slowmotion eller en bildruta åt gången med DVD-Video.

→ Systemet pausas eller utför snabbspolning bakåt eller framåt under uppspelningen av skivan.

– För annan media än musik-CD-skivor (CD-DA) hörs inget ljud under snabbspolning bakåt eller framåt.

ikonen  visas, och enheten kan inte användas.

- Funktionen är ej kompatibel med videokonfigurationen.
- Åtgärden kan inte utföras. (Till exempel, den DVD-skiva som spelas har inte den vinkeln, det ljudsystemet, det undertextspråket, etc.)

Bilden stoppas (pausar) och produkten kan inte användas.

- Inläsning av data kan inte utföras under uppspelning av skivor.
- Stoppa uppspelningen en gång och starta sedan om den.

Bilden är utdragen, med felaktigt bildförhållande.

- Skärmens bildformatinställning är felaktig.
- Välj rätt inställning för den bilden.

Ett föräldralås-meddelande visas och DVD-uppspelning är inte möjlig.

- Barnlåset är aktiverat.
- Inaktivera barnlåset eller ändra nivå.

Föräldralåset för DVD-uppspelning kan inte avbrytas.

- Fel kodnummer har angivits.
- Ange rätt kodnummer.

DVD-video spelas inte upp med det ljud/undertext-språk som specificerats i [DVD/DivX-inställn.].

- DVD-skivan stödjer inte det språk som valts i [DVD/DivX-inställn.].
- Uppspelning med det valda språket är inte möjligt om det språk som valts i [DVD/DivX-inställn.] inte är inspelat på skivan.

Bilden är extremt otydlig/förvrängd och mörk under uppspelningen.

- Skivan innehåller en signal för att förhindra kopiering. (Vissa skivor kan ha det.)

– Eftersom denna produkt är kompatibel med ett system som skyddar mot analog kopiering kan bilden få horisontella linjer eller andra störningar om en skiva med denna typ av skyddssignal visas på en del bildskärmar. Detta är inte ett fel.

iPod:en kan inte användas.

- Din iPod läses.
- Anslut din iPod igen med USB-gränssnittskabeln för iPod/iPhone.
- Uppdatera programvarversionen för din iPod.
- Ett fel har uppstått.
- Anslut din iPod igen med USB-gränssnittskabeln för iPod/iPhone.
- Parkera fordonet på en säker plats och slå sedan av tändningen (ACC AV). Därefter kan du vrida tändningslåset till läge (ACC PÅ) igen.
- Uppdatera programvarversionen för din iPod.
- Kablarna är inte rätt anslutna.
- Anslut kablarna på rätt sätt.

Ljudet från din iPod hörs inte.

- Ljudutgångsriktningen kan växlas automatiskt om Bluetooth- och USB-anslutningar används samtidigt.
- Använd din iPod för att ändra ljudutgångsriktningen.

Problem med telefonskärmen

Uppringning är inte möjlig då pekskärmknapparna för uppringning är inaktiverade.

- Din mobiltelefon har inte tillräcklig täckning för att ringa.
- Prova igen när du kommer till ett område med bättre täckning.
- Det går inte att upprätta en anslutning mellan mobiltelefonen och denna produkt.
- Utför anslutningsproceduren.

Problem med applikationsskärmen

En svart skärm visas.

- En app stängdes på smarttelefonen medan du höll på att använda den.
- Tryck på  för att visa toppmenyskärmen.
- Smarttelefonens operativsystem kan vänta på en åtgärd från skärmen.
- Stanna fordonet på en säker plats och kontrollera smarttelefonens skärm.

Skärmen visas, men inga åtgärder kan utföras.

- Ett fel har uppstått.
- Parkera fordonet på en säker plats och slå sedan av tändningen (ACC AV). Därefter kan du vrida tändningslåset till läge (ACC PÅ) igen.
- När en Android-enhet är anslut, koppla bort Bluetooth-anslutningen från produkten och anslut den sedan igen.

Din smartphone laddades inte.

- Laddningen stoppades eftersom smartphonens temperatur steg pga. längre användning av smartphonen under laddning.
- Koppla ur smartphonen från kabeln och vänta tills smartphonen svalnat.
- Mer batterikraft förbrukades än vad som togs upp från laddningen.
- Detta problem kan lösas genom att onödiga tjänster stoppas på smartphonen.

Fordonets status för rörelse framåt och bakåt är omvänt.

- Eftersom en del av fordonstatusen skickas till den anslutna enheten när du använder Android Auto-funktionen inträffar detta problem om backväxels polaritetsinställning för denna produkt är felaktig.

- Kontrollera polariteten och välj sedan korrekt inställning.

Felmeddelanden

När det uppstår problem med denna produkt, visas ett felmeddelande på displayen. Se tabellen nedan för att identifiera problem och ta sedan den föreslagna korrigerande åtgärden. Om felet kvarstår, anteckna felmeddelandet och kontakta din återförsäljare eller ditt närmaste Pioneer-servicecenter.

Vanliga

AMP-fel

- Den här produkten går inte igång eller högtalaranslutningen är felaktig; skyddskretsen har aktiverats.
- Kontrollera högtalaranslutningen. Om meddelandet inte försvinner efter att motorn slagits av/på, kontakta din återförsäljare eller ett auktoriserat Pioneer-servicecenter för att få hjälp.

TEMP

- Produktens temperatur ligger utanför den normala drifttemperaturen.
- Vänta tills produkten återgått till en temperatur inom det normala drifttemperaturområdet.

Produkten överhettas. Systemet stängs av automatiskt under 1 minut. Omstart av produkten med ACC-Av/På kan lösa problemet. Om detta meddelande fortsätter att dyka upp kan ett problem ha uppstått i produkten.

- Temperaturen är för hög för att den här produkten ska fungera.
- Följ instruktionerna på skärmen. Om detta inte löser problemet, kontakta din återförsäljare eller ett auktoriserat Pioneer-servicecenter för att få hjälp.

DAB-mottagare

Antennfel

- Antennanslutningen är felaktig, eller en onormal spänning har detekterats.
- Stäng av tändningen och anslut antennen korrekt. Efter anslutningen, slå på tändningen igen.

Skiva

Error-02-XX/FF-FF

- Skivan är smutsig.
 - Rengör skivan.
- Skivan är repad.
 - Byt skiva.
- Skivan har matats in upp och ner.
 - Kontrollera att skivan har matats in på rätt sätt.
- Ett elfel eller mekaniskt fel har uppstått.
 - Tryck på RESET-knappen.

Skiva för annan region

- Skivan har inte samkompatibla ljudcodec MP3, Dolby Digitalma regionkod som denna produkt.
 - Sätt in en DVD-skiva med korrekt regionkod.

Ospelebar skiva

- Denna skivtyp kan inte spelas på denna produkt.
 - Byt skiva till en som kan spelas på denna produkt.

Ospelebar fil

- Denna filtyp kan inte spelas på denna produkt.
 - Välj en fil som kan spelas upp.

Skippades

- Den isatta skivan innehåller DRM-skyddade filer.
 - De skyddade filerna hoppas över.

Skyddat

- Alla filer på den isatta skivan är DRM-skyddade.
 - Byt skiva.

DivX-hyrfilmen har gått ut.

- Den isatta skivan innehåller utgången DivX VOD-innehåll.
 - Välj en fil som kan spelas upp.

Videoupplösningen stöds inte

- Filer som inte kan spelas på denna produkt inkluderas inte i filen.
 - Välj en fil som kan spelas upp.

Kan ej skriva till flash-minne.

- Uppspelningshistoriken för VOD-innehåll kan av någon anledning inte sparas.
 - Försök igen.
 - Om detta meddelande visas ofta bör du kontakta din återförsäljare.

Enheten har inte tillåtelse att avspela denna DivX-skyddade video.

- Denna produkts DivX-registreringskod har inte auktoriserats av leverantören av DivX VOD-innehåll.
 - Registrera denna produkt hos leverantören av DivX VOD-innehåll.

Bildfrekvensen stöds inte

- DivX-filens bildhastighet är mer än 30 bps.
 - Välj en fil som kan spelas upp.

Ljudformatet stöds inte

- Denna filtyp stöds inte av den här produkten.
 - Välj en fil som kan spelas upp.

Extern lagringsenhet (USB, SD)

Error-02-9X/-DX

- Kommunikationsfel.
 - Slå av (OFF) eller på (ON) tändningen.
 - Koppla bort USB-lagringsenheten.

- Ändra till en annan källa. Återgå sedan till USB-lagringsenheten.

Ospelebar fil

- Det finns ingen uppspelbar fil i den externa lagringsenheten (USB, SD).
 - Kontrollera att filerna i den externa lagringsenheten (USB, SD) är kompatibla med denna produkt.
- Säkerhetsfunktionen för den externa lagringsenheten (USB, SD) är aktiverad.
 - Följ instruktionerna för den externa lagringsenheten (USB, SD) för att inaktivera säkerhetsfunktionen.

Skippades

- Den anslutna externa lagringsenheten (USB, SD) innehåller DRM-skyddade filer.
 - De skyddade filerna hoppas över.

Skyddat

- Alla filerna på den anslutna externa lagringsenheten (USB, SD) är skyddade med DRM.
 - Byt ut den externa lagringsenheten (USB, SD).

Inkompatibel USB

- Den anslutna USB-lagringsenheten stöds inte av denna produkt.
 - Koppla bort enheten och ersätt den med en kompatibel USB-lagringsenhet.

Inkompatibelt SD

- SD-minneskortet stöds inte av denna produkt.
 - Ta bort enheten och byt ut den mot ett kompatibelt SD-minneskort.
 - Formatera SD-minneskortet. Vi rekommenderar att du använder SD-formateraren för att formatera SD-minneskort.

Kontrollera USB

- USB-kontakten eller USB-kabeln har blivit kortsluten.

- Kontrollera att USB-kontakten eller USB-kabeln inte har fastnat i något eller blivit skadad.

- Den anslutna USB-lagringsenheten förbrukar mer än maximal tillåten strömstyrka.
 - Koppla bort USB-lagringsenheten och använd den inte. Vrid tändningslåset till AV, sedan till läge ACC eller PÅ, och anslut sedan en kompatibel USB-lagringsenhet.

Hubbfel

- Den anslutna USB-hubben stöds inte av denna produkt.
 - Anslut USB-lagringsenheten direkt till denna produkt.

Ingen respons

- Denna produkt känner inte igen den anslutna USB-lagringsenheten.
 - Koppla från enheten och byt ut den mot en annan USB-lagringsenhet.

Videoupplösningen stöds inte

- Filer som inte kan spelas på denna produkt inkluderas inte i filen.
 - Välj en fil som kan spelas upp.

USB1 fränkopplades för att skydda enheten. Sätt inte in detta USB-minne i enheten igen. Tryck på återställ för omstart av USB-minnet. USB2 fränkopplades för att skydda enheten. Sätt inte in detta USB-minne i enheten igen. Tryck på återställ för omstart av USB-minnet.)

- USB-kontakten eller USB-kabeln har blivit kortsluten.
 - Kontrollera att USB-kontakten eller USB-kabeln inte har fastnat i något eller blivit skadad.
- Den anslutna USB-lagringsenheten förbrukar mer än maximal tillåten strömstyrka.
 - Koppla bort USB-lagringsenheten och använd den inte. Vrid tändningslåset

till AV, sedan till läge ACC eller PÅ, och anslut sedan en kompatibel USB-lagringsenhet.

- USB-gränssnittskabeln för iPod/iPhone är kortsluten.
- Kontrollera att USB-gränssnittskabeln för iPod/iPhone eller USB-kabeln inte har format i något eller har skadats.

Ljudformatet stöds inte

- Denna filtyp stöds inte av den här produkten.
- Välj en fil som kan spelas upp.

iPod

Error-02-6X/-9X/-DX

- iPod-fel.
- Koppla bort kabeln från din iPod. När huvudmenyn på din iPod visas, koppla in din iPod igen och återställ den.

Error-02-67

- Firmwareversionen för din iPod är gammal.
- Uppdatera iPod-versionen.

Bluetooth

Error-10

- Ström försörjningsfel för denna produkts Bluetooth-modul.
- Vrid tändningsnyckeln till OFF och sedan till ON.

Kontakta din återförsäljare eller ett auktoriserat Pioneer-servicecenter om felmeddelandet fortfarande visas efter att åtgärden ovan har utförts.

Apple CarPlay

Försöker att koppla ihop med Apple CarPlay

- Kommunikationen misslyckades och systemet försöker ansluta.

→ Vänta ett tag. Utför sedan åtgärderna nedan om felmeddelandet fortfarande visas.

- Starta om din iPhone.
- Dra ur kabeln från din iPhone, och anslut sedan din iPhone igen efter ett par sekunder.
- Vrid tändningsnyckeln till OFF och sedan till ON.

Kontakta din återförsäljare eller ett auktoriserat Pioneer-servicecenter om felmeddelandet fortfarande visas efter att åtgärden ovan har utförts.

Android Auto

Android Auto har stoppats.

- Den anslutna enheten är inte kompatibel med Android Auto.
- Kontrollera om enheten är kompatibel med Android Auto.
- Av någon anledning misslyckades uppstarten av Android Auto.
- Dra ur kabeln till smarttelefonen och anslut sedan smarttelefonen igen efter ett par sekunder.
- Starta om din smartphone.
- Vrid tändningsnyckeln till OFF och sedan till ON.

Kontakta din återförsäljare eller ett auktoriserat Pioneer-servicecenter om felmeddelandet fortfarande visas efter att åtgärden ovan har utförts.

- Tiden som är inställd på denna produkt är inte korrekt.
- Kontrollera om tiden är korrekt inställd.

Bluetooth-ihoppning misslyckades. Para ihop Android-telefonen manuellt.

- Av någon anledning misslyckades Bluetooth-parkopplingen.
- Parkoppla denna produkt med enheten manuellt.

För att använda Android Auto, vänligen stanna bilen och kontrollera din Android-telefon.

- Standardinställningarna visas på skärmen på den Android Auto-kompatibla enheten, eller bilder matas inte ut från den Android Auto-kompatibla enheten.
- Parkera ditt fordon på en säker plats, och följ instruktionerna som visas på skärmen. Om felmeddelandet fortfarande visas efter att du följt instruktionerna på skärmen, anslut enheten igen.

Hantering och vård av skivor

Du bör vidta vissa grundläggande försiktighetsåtgärder när du hanterar skivor.

Den inbyggda skivspelaren och vård

- Använd bara vanliga, helt runda skivor. Använd inte formade skivor.
- Använd inte skivor som har sprickor, är kantstötta eller skeva eller har några andra skador eftersom de kan skada den inbyggda skivspelaren.
- Använd skivor med diametern 12 cm. Använd inte skivor med diametern 8 cm eller adaptrar för 8-centimetersskivor.
- När du använder skivor som kan skrivas ut på etikettytor, kontrollera instruktioner och varningar på skivorna. Beroende på skivorna, kanske isättning och uttagning inte är möjlig. Användning av sådana skivor kan resultera i skador på den här utrustningen.
- Fäst inga etiketter, skriv inte och använd inga kemikalier på skivorna.

- Sätt inte på några etiketter tillgängliga i handeln eller annat material på skivorna.
- Rengör skivan med en ren mjuk trasa och med rörelser utåt från skivans mitt.
- Kondens kan tillfälligt försämma den inbyggda enhetens prestanda.
- Om en skiva inte går att spela upp kan det bero på att skivan har speciella egenskaper, eller på skivformatet, inspelningsprogrammet, uppspelningsmiljön, hur skivan förvarats och så vidare.
- Stötår vid körning på ojämna vägar kan störa skivuppspelningen.
- Läs säkerhetsföreskrifterna för skivorna innan du använder dem.

Omgivningsförhållanden för uppspelning av skivor

- Vid extremt höga temperaturer så aktiveras ett överhettningsskydd på produkten och slår av den automatiskt.
- Trots att vi lagt ner stor möda på att designa produkten så kan små repor uppstå på skivornas ytor på grund av mekaniskt slitage, användningsförhållanden eller hantering av skivor. Dessa små repor påverkar inte skivornas funktion. Detta slitage är inte ett tecken på att denna produkt har tekniska fel. Betrakta det som normalt slitage.

Spelbara skivor

DVD-Video



- **DVD** är ett varumärke som tillhör DVD Format/Logo Licensing Corporation.
- DVD-Audio-ljudskivor kan inte spelas upp. Denna DVD-spelare kanske inte kan spela upp alla skivor med märkningen som visas ovan.

CD



AVCHD-inspelade skivor

Denna enhet är inte kompatibel med skivor som är inspelade i AVCHD-format (Advanced Video Codec High Definition). Sätt inte i AVCHD-skivor. Om en sådan sätts i kanske skivan inte kan matas ut.

Spela DualDisc-skivor

- DualDiscs är dubbelsidiga skivor som har en inspelningsbar sida för CD-ljud på ena sidan och en inspelningsbar sida för DVD-video på andra sidan.
- DVD-sidan kan spelas upp med denna produkt. Men eftersom Dual Disc-skivornas CD-sidor inte är fysiskt kompatibla med den generella CD-

standarden går det eventuellt inte att spela CD-sidan i denna produkt.

- Om du laddar och matar ut DualDisc-skivor ofta så kan det repa skivan.
- Kraftiga repor kan orsaka problem vid uppspelning på denna produkt. I vissa fall kan en DualDisc-skiva fastna i skivöppningen matas inte ut. För att undvika detta rekommenderar vi att du avstår från att använda DualDisc med denna produkt.
- Om du vill få mer detaljerad information om DualDisc-skivor kan du kontakta skivtillverkaren.

Dolby Digital

Den här produkten mixar ner Dolby Digital-signaler internt och ljudet matas sedan ut i stereo.

- Tillverkad på licens från Dolby Laboratories. Dolby, Dolby Audio och den dubbla D-symbolen är varumärken som tillhör Dolby Laboratories.



Detaljerad information för spelbara medier

Kompatibilitet

Allmänna kommentarer om skivors kompatibilitet

- Vissa funktioner på denna produkt kanske inte kan användas på vissa skivtyper.
- Kompatibilitet med alla skivtyper garanteras ej.
- DVD-RAM-ljudskivor kan inte spelas upp.

- Skivor kan eventuellt inte spelas om de utsätts för direkt solljus, höga temperaturer eller andra olämpliga förvaringsförhållanden i fordonet.

DVD-Video-skivor

- DVD-Video-skivor som har inkompatibla regionnummer kan inte spelas upp på denna DVD-spelare. Regionnummer för spelaren hittar du på den här produktens chassi.

DVD-R/DVD-RW/DVD-R SL (Single Layer)/DVD-R DL (Dual Layer)-skivor

- Oavslutade skivor och skivor som har spelats in med videofORMAT (videoläget) kan inte spelas.
- Skivor som har spelats in med videoinspelingsformatet (VR-läget) kan inte spelas.
- DVD-R DL-skivor (Dual Layer) som har spelats in med Layer Jump-inspelning kan inte spelas upp.
- För detaljerad information om inspelningslägen kan du kontakta de företag som tillverkar medierna, inspelarna eller skrivprogrammen.

CD-R/CD-RW-skivor

- Oavslutade skivor kan inte spelas upp.
- Det kan hända att CD-R/CD-RW-skivor som har spelats in på en inspelningsenhet för musik-CD eller i en dator inte kan spelas upp på grund av skivans egenskaper, repor eller smuts på skivan eller smuts, repor eller kondens på linsen i den inbyggda drivenheten.
- Uppspelning av skivor inspelade i en dator kanske inte är möjlig beroende på inspelningsenheten, inspelningsprogramvaran, deras inställningar, och andra omgivningsfaktorer.
- Spela in med rätt format. (För mer information, kontakta tillverkaren av media, skrivare eller skrivprogramvara.)

- Titlar och övrig textinformation som har spelats in på en CD-R/CD-RW-skiva kan eventuellt inte visas i denna produkt (gäller ljuddata (CD-DA)).
- Läs säkerhetsföreskrifterna för CD-R/CD-RW-skivor innan du använder dem.

Allmänna kommentarer om externa lagringsenheter (USB, SD)

- Lämna inte den externa lagringsenheten (USB, SD) på platser med höga temperaturer.
- Beroende på typen av extern lagringsenhet (USB, SD) som du använder kanske denna produkt inte känner igen lagringsenheten, eller filerna kanske inte kan spelas upp korrekt.
- Textinformationen för vissa ljud- och videofiler kanske inte visas på rätt sätt.
- Filtillägen måste användas på rätt sätt.
- En viss fördröjning kan uppstå när du spelar upp filer på en extern lagringsenhet (USB, SD) som har en komplicerad mappstruktur.
- Användningssättet kan variera beroende på vilken typ av extern lagringsenhet (USB, SD) som används.
- Det kanske inte går att spela upp vissa musikfiler från SD eller USB på grund av filernas egenskaper, filformatet, den inspelade appen, uppspelningsmiljön, förvaringsförhållandena och så vidare.
- Upphovsrättskyddade filer kan inte spelas upp.

SD-minneskort

- För information om SD-minneskort som är kompatibla med denna produkt, se Tekniska data (sida 64).
- Vissa SD-minneskort kanske inte känns igen av denna enhet även om SD-minneskortet känns igen av en dator. Om SD-minneskortet formateras med en dedikerad formaterare kanske det löser problemet. SD-minneskort som formateras med standardformateringsfunktionen på en

dator uppfyller inte SD-standarder. Problem såsom att dessa kort inte kan läsas eller skrivas på kan uppkomma. Du rekommenderas att använda en dedikerad formaterare för att undvika sådana problem. All data lagrad på ett SD-minneskort raderas när kortet formateras. Säkerhetskopiera all data som behövs i förväg. En dedikerad formaterare för SD-minneskort kan erhållas från följande webbplats. <https://www.sdcard.org/>

• Denna produkt är inte kompatibel med Multi Media Card (MMC).

USB-lagringsenhet

- För information om USB-lagringsenheter som är kompatibla med denna produkt, se Tekniska data (sida 64).
- Protokoll: bulk
- Du kan ansluta en USB-lagringsenhet till denna produkt via en USB-hubb.
- USB-lagringsenheter med partitioner är inte kompatibla med denna produkt.
- Se till att USB-lagringsenheten sitter fast ordentligt under körning. Låt inte USB-lagringsenheten falla ner på golvet, där den kan fastna under broms- eller gaspedalen.
- Det kan uppstå en viss fördröjning när du startar uppspelningen av ljudfiler som är kodade med bilddata.
- Vissa USB-lagringsenheter som ansluts till denna produkt kan orsaka brus på radion.
- Anslut ingenting annat än USB-lagringsenheten.

Allmän information om DivX-filer

- Endast DivX-filer som laddats ner från DivX-partners webbplats fungerar garanterat. Oauktorerade DivX-filer kanske inte fungerar korrekt.
- DRM-hyrfiler kan inte användas förrän uppspelningen påbörjas.
- Denna produkt motsvarar en DivX-filvisning på upp till 1 590 minuter och 43

sekunder. Sökningar utöver denna tidsgräns är förbjudna.

- Uppspelning av DivX VOD-filer kräver att denna produkts ID-kod tillhandahålls till DivX VOD-leverantören. När det gäller ID-koden, se Visa din DivX VOD-registreringskod på sida 52.
- För information om de DivX-videoversioner som kan spelas upp på denna produkt, se Tekniska data (sida 64).
- För mer information om DivX, besök följande webbplats: <http://www.divx.com/>

Undertextfiler för DivX

- Filer med undertexter i srt-format med tillägget ".srt" kan användas.
- Endast en undertextfil kan användas för varje DivX-fil. Flera undertextfiler kan inte associeras.
- Undertextfiler som är namngivna med samma teckensträng som DivX-filen före filtillägget är associerade med DivX-filen. Teckensträngar innan filtillägget måste vara exakt samma. Men om det bara finns en DivX-fil och en undertextfil i en enskild mapp är filerna associerade även om filnamnen inte är samma.
- Undertextfilen måste sparas i samma mapp som DivX-filen.
- Upp till 255 undertextfiler kan användas. Undertextfiler utöver det kommer inte att redovisas.
- Upp till 64 tecken kan användas för namnet på undertextfilen, inklusive filtillägget. Om fler än 64 tecken används för filnamnet kanske undertextfilen inte känns igen.
- Teckenkoden för undertextfilen bör överensstämma med ISO-8859-1. Användning av andra tecken än ISO-8859-1 kan orsaka att tecken visas felaktigt.
- Undertexterna kanske inte visas på rätt sätt om de visade tecknen i undertextfilen inkluderar en kontrollkod.

- För material som använder en hög överföringshastighet så kanske inte undertexterna och videobilderna är helt synkroniserade.
- Om flera undertexter har programmerats för att visas inom en väldigt kort tidsperiod, såsom 0,1 sekunder, så kanske inte undertexterna visas vid rätt tidpunkt.

Kompatibilitetstabel för medier

Allmänt

- Filer kanske inte kan spelas upp riktigt beroende på miljön som filen skapades i eller filens innehåll.
- Denna produkt kanske inte kan spela upp vissa filer, beroende på vilken applikation som använts för att koda filerna.
- Denna produkt kanske inte fungerar korrekt, beroende på vilken applikation som använts för att koda WMA-filerna.
- Beroende på vilken version av Windows Media™ Player som har använts för att koda WMA-filer kanske albumnamn och annan textinformation inte visas korrekt.
- Det kan uppstå en viss fördröjning när du startar uppspelningen av ljudfiler som är kodade med bilddata.
- Denna produkt är inte kompatibel med dataöverföring via paketskrivning.
- Den här produkten kan känna igen upp till 32 tecken, med början med det första tecknet, inklusive filtillägg för fil och mappnamn. Beroende på visningsyta, kanske denna produkt försöker visa dem med en mindre teckenstorlek. Men, det högsta antalet tecken som du kan visa varierar beroende på varje teckens bredd och visningsytan.
- Ordningen som mapparna väljs i eller andra åtgärder kan ändras beroende på kodnings- eller skrivprogrammet.
- Komprimerade ljudfiler spelas upp med en kort paus mellan låtarna, oavsett hur långt det tomma avsnittet mellan låtarna i den ursprungliga inspelningen är.

- Maximal uppspelningstid för ljudfiler som sparas på en skiva: 60 tim
- Maximal uppspelningstid på ljudfiler som sparas på en extern lagringsenhet (USB, SD): 7,5 tim (450 min)
- Den här produkten tilldelar mappnummer. Användaren kan inte tilldela mappnummer.

CD-R/-RW

CODEC-FORMAT	MP3, WMA, AAC, DivX, MPEG1, MPEG2, MPEG4
FILSYSTEM	ISO 9660 level 1, level 2, Romeo Joliet
MAX. MAPPAR	Ingen begränsning
MAX. MAPPNR	700
MAX. FILNR	999

DVD-R/-R SL/-R DL/DVD-RW

CODEC-FORMAT	MP3, WMA, AAC, MPEG2, MPEG4
FILSYSTEM	ISO 9660 level 1, level 2, Romeo Joliet
MAX. MAPPNR	700
MAX. FILNR	3 500

USB-lagringsenhet/SD-minneskort

CODEC-FORMAT	MP3, WMA, AAC, WAV, FLAC, H.264, MPEG2, MPEG4, WMV, FLV, MKV, JPEG
FILSYSTEM	FAT16/32/NTFS
MAX. MAPPAR	8
MAX. MAPPNR	FAT16, FAT32: 65 536 NTFS: Ingen begränsning

MAX. FILNR	FAT16, FAT32: 65 536 NTFS: Ingen begränsning
------------	--

MP3-kompatibilitet

- Ver. 2.x i ID3-tagg prioriteras när både Ver. 1.x och Ver. 2.x finns.
- Denna produkt är inte kompatibel med följande: MP3i (MP3 interactive), mp3 PRO, m3u-spellista

SAMPLINGSFREKVENNS	16 kHz till 48 kHz
--------------------	--------------------

ÖVERFÖRINGSHASTIGHET	8 kbps till 320 kbps, VBR
----------------------	---------------------------

ID3-TAGG	USB: v1, v1.1, v2.2, v2.3, v2.4 Skiva: v1, v1.1, v2.2, v2.3
----------	--

WMA-kompatibilitet

- Denna produkt är inte kompatibel med följande: Windows Media™ Audio 9 Professional, Lossless, Voice

SAMPLINGSFREKVENNS	USB: 32 kHz till 48 kHz Skiva: 8 kHz till 48 kHz
--------------------	---

ÖVERFÖRINGSHASTIGHET	USB: 48 kbps till 320 kbps (CBR), VBR Skiva: 5 kbps till 320 kbps (CBR), VBR
----------------------	---

WAV-kompatibilitet

- Den samplingsfrekvens som visas på skärmen kan vara avrundad.
- WAV-filer på CD-R/-RW, DVD-R/-RW/-R SL/-R DL kan inte spelas upp.

AVKODNINGSFÖRMAT	LPCM
------------------	------

SAMPLINGSFREKVENNS	16 kHz till 48 kHz
--------------------	--------------------

ÖVERFÖRINGSHASTIGHET	Ungefär 1,5 Mb/s
----------------------	------------------

AAC-kompatibilitet

- Denna produkt spelar upp AAC-filer som kodats av iTunes.

SAMPLINGSFREKVENNS	11,025 kHz till 48 kHz
--------------------	------------------------

ÖVERFÖRINGSHASTIGHET	USB: 16 kbps till 320 kbps (CBR) Skiva: 8 kbps till 320 kbps (CBR)
----------------------	---

FLAC-kompatibilitet

- FLAC-filer på CD-R/-RW, DVD-R/-RW/-R SL/-R DL kan inte spelas upp.

SAMPLINGSFREKVENNS	8 kHz till 192 kHz
--------------------	--------------------

DivX-kompatibilitet

- Denna produkt är inte kompatibel med följande: DivX Ultra-formatet, DivX-filer utan videodata, DivX-filer kodade med ljudcodec LPCM (Linjär PCM)
- Beroende på filinformationens konfiguration, som antalet ljudströmmar, så kan det uppstå en viss fördröjning vid uppspelningens start på skivor.
- Om en fil är större än 4 GB så kommer uppspelningen att stoppas före slutet.
- Vissa specialfunktioner kan vara otillåtna på grund av DivX-filernas konfiguration.
- Filer med hög överföringshastighet kanske inte spelas upp korrekt. Standardöverföringshastigheten är 4 Mb/s för cd-skivor och 10,08 Mb/s för DVD-skivor.
- DivX-filer på en extern lagringsenhet (USB, SD) kan inte spelas upp.

CD-R/-RW, DVD-R/-R SL/-R DL/DVD-RW

FILTILLÄGG	.avi/.divx
------------	------------

PROFIL	Home Theater Profile
--------	----------------------

MAX UPPLÖSNING	720 x 576
----------------	-----------

Kompabilitet för ljud- och video-filer (USB, SD)

- Filer kanske inte kan spelas upp beroende på överföringshastigheten.
- Endast USB-lagringsenheter kan spela upp VOB-filer.

.avi

Kompatibla video-codecs	MPEG4, H.264, H.263, Xvid
Maximal upplösning	1 920 x 1 080
Högsta bildhastighet	30 fps

.mp4

Kompatibla video-codecs	MPEG4, H.264, H.263
Maximal upplösning	1 920 x 1 080
Högsta bildhastighet	30 fps

.3gp

Kompatibla video-codecs	MPEG4, H.264, H.263
Maximal upplösning	1 920 x 1 080
Högsta bildhastighet	30 fps

.mkv

Kompatibla video-codecs	MPEG4, H.264, Xvid
Maximal upplösning	1 920 x 1 080
Högsta bildhastighet	30 fps

.mov

Kompatibla video-codecs	MPEG4, H.264, H.263
Maximal upplösning	1 920 x 1 080
Högsta bildhastighet	30 fps

.flv

Kompatibla video-codecs	H.264
Maximal upplösning	1 920 x 1 080
Högsta bildhastighet	30 fps

.f4v

Kompatibla video-codecs	H.264
-------------------------	-------

Maximal upplösning	1 920 x 1 080
Högsta bildhastighet	30 fps

.asf

Kompatibla video-codecs	WMV/VC-1
Maximal upplösning	1 920 x 1 080
Högsta bildhastighet	30 fps

.wmv

Kompatibla video-codecs	WMV/VC-1
Maximal upplösning	1 920 x 1 080
Högsta bildhastighet	30 fps

.vob

Kompatibla video-codecs	MPEG2, H.264
Maximal upplösning	1 920 x 1 080
Högsta bildhastighet	30 fps

Bluetooth



Märket *Bluetooth*® och Bluetooth-logotyperna är registrerade varumärken som tillhör Bluetooth SIG, Inc. och PIONEER CORPORATION använder dessa märken och logotyper på licens. Övriga varumärken och varunamn tillhör sina respektive ägare.

Wi-Fi



Wi-Fi CERTIFIED™-logotypen är en certifieringsmarkering för Wi-Fi Alliance®.

SDXC



SDXC-logotypen är ett varumärke som tillhör SD-3C, LLC.

WMA/WMV

Windows Media är ett registrerat varumärke eller varumärke som tillhör Microsoft Corporation i USA och/eller andra länder.

- Den här produkten innehåller teknik som ägs av Microsoft Corporation och som inte får användas eller distribueras utan licens från Microsoft Licensing, Inc.

FLAC

Copyright © 2000-2009 Josh Coalson
Copyright © 2011-2013 Xiph.Org
Foundation

Vidaredistribution och användning i käll- och binärformat, med eller utan modifiering, är tillåten under förutsättning att följande villkor uppfylls:

- Vidaredistribution av källkod måste hålla ovanstående meddelande om upphovsrätt, denna lista över villkor samt följande ansvarsfriskrivning i minnet.
- Vidaredistribution i binärformat måste återge ovanstående meddelande om

upphovsrätt, denna lista över villkor samt följande ansvarsfriskrivning i de handlingar och/eller annat material som medföljer distributionen.

- Varken namnet på Xiph.org Foundation eller namnen på dess bidragsgivare får användas för att stödja eller marknadsföra produkter härrörande från denna programvara utan specifika skriftliga tillstånd.

DENNA PROGRAMVARA TILLHANDAHÅLLS AV UPPHOVSRETTSSINNEHAVARNA OCH DERAS BIDRAGSGIVARE "I BEFINTLIGT SKICK" OCH EVENTUELLA UTTRYCKLIGA ELLER IMPLICITA GARANTIER INKLUSIVE, MEN INTE BEGRÄNSADE TILL, IMPLICITA GARANTIER BETRÄFFANDE SÄLJBARHETEN OCH PRODUKTENS LÄMPLIGHET FÖR ETT VISST SYFTE FRÅNSÄGES. UNDER INGA OMSTÄNDIGHETER SKA STIFTELSEN ELLER DESS BIDRAGSGIVARE HÅLLAS ANSVARIGA FÖR DIREKTA, INDIREKTA, OAVSIKTLIGA, SÄRSKILDA, TYPISKA ELLER PÅFÖLJANDE SKADOR (INKLUSIVE, MEN INTE BEGRÄNSADE TILL, ANSKAFFANDE AV ERSÄTTNINGSVAROR ELLER TJÄNSTER; FÖRLORAD ANVÄNDNING, DATA ELLER VINST; ELLER AVBROTT I VERKSAMHETEN) SOM UPPSTÅR TILL FÖLJD AV ANVÄNDNINGEN AV DENNA PROGRAMVARA, ÄVEN OM RISK FÖR SÅDAN SKADA HAR INFORMERATS OM.

DivX



DivX® Home Theater-certifierade enheter har testats för DivX Home Theater-videouppspelning med hög kvalitet (inklusive .avi, .divx). När du ser DivX-logotypen vet du att du har friheten att spela upp dina favoritvideor.

DivX®, DivX Certified® och tillhörande logotyper är varumärken som tillhör DivX, LLC och används under licens.

Denna DivX Certified®-enhet har klarat rigorösa tester för att säkerställa att den kan spela upp DivX®-video.

För att spela köpta DivX-filmer, registrera först enheten på vod.divx.com. Hitta din registreringskod i DivX VOD-avsnittet i enhetens inställningsmeny.

AAC

AAC är en förkortning för Advanced Audio Coding och är en ljudkomprimeringsteknologistandard som används med MPEG-2 och MPEG-4. En mängd olika program kan användas för att koda AAC-filer, men filformat och fillägg skiljer sig åt beroende på vilket program som används för att koda. Denna enhet spelar upp AAC-filer som kodats av iTunes.

Google™, Google Play, Android

Google, Google Play och Android är varumärken som tillhör Google LLC.

Android Auto



Android Auto är ett varumärke som tillhör Google LLC.

Detaljerad information om anslutna iPod-enheter

- Pioneer kan inte hållas ansvarigt för data som förlorats från en iPod, även om denna data förlorades medan denna produkt användes. Säkerhetskopiera din iPod-data regelbundet.
- Lämna inte din iPod i direkt solljus under längre perioder. Långvarig exponering för direkt solljus kan orsaka fel på din iPod på grund av den höga temperaturen.
- Lämna inte din iPod på platser med höga temperaturer.
- Sätt fast iPod ordentligt under körning. Låt inte din iPod falla ner på bilgolvet, där den kan fastna under broms- eller gasedalen.
- Se handboken för din iPod för mer information.

iPhone, iPod och Lightning



När Made for Apple-märket används innebär det att ett tillbehör är konstruerat specifikt för att anslutas till den/de Apple-produkt(er) som identifieras på märket, och det har certifierats av utvecklaren för att uppfylla prestandakraven från Apple. Apple ansvarar inte för funktionerna på denna enhet, eller att den uppfyller tillämpliga säkerhets- och regleringsstandarder. Notera att om detta tillbehör används med en Apple-produkt kan den trådlösa prestandan påverkas.

iPhone, iPod, iPod nano, iPod touch och Lightning är varumärken som tillhör Apple Inc., registrerade i USA och andra länder.

App Store

App Store är ett servicemärke som tillhör Apple Inc.

iOS

iOS är ett varumärke som Cisco innehar varumärkesrättigheterna till i USA och vissa andra länder.

iTunes

iTunes är varumärken som tillhör Apple Inc. och är registrerat i USA och andra länder.

Apple Music

Apple Music är ett varumärke som tillhör Apple Inc., registrerat i USA och andra länder.

Apple CarPlay



Apple CarPlay är ett varumärke som tillhör Apple Inc.

När Works with Apple-märket används innebär det att ett tillbehör är konstruerat specifikt för att fungera med den teknologi som som identifieras på märket, och har certifierats av utvecklaren för att uppfylla prestandakraven från Apple.

Siri

Fungerar med Siri genom mikrofonen.

Använda app-baserat innehåll från internet

Viktigt

Krav vad gäller tillgången till app-baserat innehåll och tjänster från internet vid användningen av denna produkt:

- Den senaste versionen av de Pioneer-kompatibla anslutna innehållsapplikationerna för din smartphone, som finns tillgänglig från tjänsteleverantören, nedladdad till din smartphone.
- Ett aktivt konto hos en leverantör som levererar innehållstjänster.
- Smartphone-surfabonnemang. Notera: om det i surfabonnemang för din smartphone inte ingår obegränsad dataanvändning kan ytterligare kostnader tillkomma från leverantören när app-baserat anslutet innehåll används via 3G-, EDGE- och/eller LTE (4G)-nätverk.
- Anslutning till Internet via 3G-, EDGE-, LTE (4G)- eller Wi-Fi-nätverk.
- Separat såld Pioneer-adapterkabel som ansluter din iPhone till denna produkt.

Begränsningar:

- För att kunna få tillgång till app-baserat innehåll måste du ha tillgång till ett mobilt nätverk eller Wi-Fi så att din smarttelefon kan ansluta till internet.
- Tjänstens tillgänglighet kan vara geografiskt begränsad till regionen. Kontakta den anslutna innehållsleverantören för mer information.

- Denna produkts möjlighet att få tillgång till innehåll på internet kan ändras utan föregående meddelande och kan påverkas av följande: kompatibilitetsproblem med framtida version av fast programvara för smarttelefoner; kompatibilitetsproblem med framtida version av appar för smarttelefoner som ansluter till internet; om apparna som ger tillgång till innehållet på internet ändras eller slutar att existera eller om leverantörerna upphör med att tillhandahålla tjänsterna.
- Pioneer är inte ansvarigt för några problem som kan uppkomma på grund av inkorrekt eller felaktigt app-baserat innehåll.
- Innehållet och funktionaliteten hos de applikationer som stöds är App-leverantörernas ansvar.
- I AppRadio Mode +, Apple CarPlay och Android Auto är funktionaliteten genom produkten begränsad under körning, och vilka funktioner som är tillgängliga avgörs av App-leverantörerna.
- Tillgängligheten för AppRadio Mode +, Apple CarPlay- och Android Auto-funktioner avgörs av App-leverantören, inte av Pioneer.
- AppRadio Mode +, Apple CarPlay och Android Auto tillåter tillgång till andra applikationer än de som listas (vilka kan vara begränsade under körning), men den omfattning i vilken innehåll kan användas avgörs av App-leverantörerna.

HDMI



Termerna HDMI och HDMI High-Definition Multimedia Interface, samt HDMI-

logotypen är varumärken eller registrerade varumärken som tillhör HDMI Licensing Administrator, Inc., i USA och andra länder.

Meddelande gällande videovisning

Kom ihåg att användning av detta system i kommersiella syften eller för offentlig visning kan innebära ett brott mot den upphovsrätt som skyddas av upphovsrättslagen.

Meddelande gällande DVD-Video-visning

Denna produkt införlivar teknik för upphovsrättskydd som skyddas av amerikanska patent och andra immateriella rättigheter för Rovi Corporation. Bakåtutveckling eller demontering är förbjudet.

Meddelande gällande användning av MP3-filer

Vid leverans av denna produkt medföljer endast en licens för privat, icke-kommersiellt bruk, som inte berättigar till användning av denna produkt för någon som helst kommersiell (d.v.s. inkomstbringande) realtidsutsändning (markbunden, via satellit eller kabel och/eller någon annan media), sändning/streaming via internet, intranät och/eller andra nätverk eller andra elektroniska distributionssystem, t.ex. system för avgiftsbelagt ljudmaterial eller audio-on-demand-program. En separat licens

erfordras för sådant bruk. För mer information, gå till <http://www.mp3licensing.com>.

Meddelande om licenser för öppen källkod

För information om licenserna för öppen källkod för de funktioner som denna produkt är utrustad med, besök <http://www.oss-pioneer.com/car/multimedia/>

Använda LCD-skärmen korrekt

Hantera LCD-skärmen

- Om LCD-skärmen utsätts för direkt solljus under en längre tid blir den mycket varm, vilket kan skada LCD-skärmen. När du inte använder den här produkten, undvik att utsätta den för direkt solljus så mycket som möjligt.
- LCD-skärmen ska användas inom de temperaturgränser som visas i Tekniska data (sida 64).
- Använd inte LCD-skärmen i högre eller lägre temperaturer än drifttemperaturområdet, eftersom LCD-skärmen då kanske inte fungerar normalt och kan skadas.
- LCD-skärmen är exponerad för att öka dess synlighet i fordonet. Tryck inte hårt på den eftersom det kan skada den.
- Tryck inte för hårt på LCD-skärmen, för att undvika att den repas.
- Tryck aldrig på LCD-skärmen med något annat än ett finger när du använder

pekskärmfunktionerna. LCD-skärmen kan lätt repas.

Skärm med flytande kristaller (LCD)

- Om LCD-skärmen sitter nära ett utlopp för luftkonditioneringen, se till att luften från luftkonditioneringen inte blåser på den. Värme från värmeaggregatet kan förstöra LCD-skärmen, och kall luft från kylaren kan orsaka att fukt bildas inne i produkten, vilket kan ge skador.
- Små svarta fläckar eller vita punkter (ljusa punkter) kan uppstå på LCD-skärmen. De beror på egenskaperna hos LCD-skärmen och betyder inte att något är fel.
- LCD-skärmen är svår att se om den utsätts för direkt solljus.
- Om du använder en mobiltelefon, håll dess antenn borta från LCD-skärmen för att undvika störningar i videon, som till exempel prickar och färgade ränder.

Underhåll av LCD-skärmen

- När du ska ta bort damm från eller rengöra LCD-skärmen, stäng först av denna produkt och torka sedan skärmen med en mjuk, torr trasa.
- När du torkar av LCD-skärmen, se till att inte repa ytan. Använd inte slipande eller kemiska rengöringsmedel.

LED-bakgrundsbelysning (light-emitting diode (lysdiod))

En lysdiod inne i displayen används för att belysa LCD-skärmen.

- Vid låga temperaturer kan användning av LED-bakgrundsbelysning öka bildfördröjningen och försämma bildkvaliteten, på grund av LCD-skärmens egenskaper. Bildkvaliteten blir bättre när temperaturen höjs.

- Livslängden för LED-bakgrundsbelysningen är mer än 10 000 timmar. Den kan dock minska om den används i höga temperaturer.
- Om LED-belysningen när slutet av sin livslängd blir skärmen svagare och bilden är inte längre synlig. Om detta inträffar, kontakta din återförsäljare eller närmaste auktoriserade Pioneer-servicecenter.

Tekniska data

Allmänt

Strömförsörjning:
14,4 V DC (12,0 V till 14,4 V är tillåtet)

Jordningssystem:
Negativ typ

Maximal strömförbrukning:
10,0 A

Mått (B × H × D):

Höjle DIN:
178 mm × 100 mm × 158 mm

Front:
188 mm × 118 mm × 25 mm

Höjle D:
178 mm × 100 mm × 165 mm

Front:
171 mm × 97 mm × 18 mm

Vikt:
2,1 kg

Bildskärm

Skärmstorlek/bildförhållande:
6,94 tum bred/17,2:9 (effektivt visningsområde: 156,24 mm × 81,6 mm)

Pixelar:
1 209 600 (2 520 × 480)

Visningsmetod:
TFT aktiv matris, drivande typ

Färgsystem:
PAL/NTSC/PAL-M/PAL-N/SECAM-kompatibelt

Temperaturintervall:
-20 °C till +80 °C (ström avstängd)

Ljud

Maximal utteffekt:

- 50 W × 4 ch/4 Ω
- 50 W × 2 ch/4 Ω + 70 W × 1 ch/2 Ω (för subwoofer)

Kontinuerlig utteffekt:

22 W × 4 (50 Hz till 15 kHz, 5 %THD, 4 Ω LOAD, båda kanalerna aktiva)

Lastimpedans:

4 Ω (4 Ω till 8 Ω tillåtet)

Utmatningsnivå för preout (max): 4,0 V
Equalizer (13-bands grafisk equalizer):

Frekvens:
50 Hz/80 Hz/125 Hz/200 Hz/315 Hz/
500 Hz/800 Hz/1,25 kHz/2 kHz/3,15
kHz/5 kHz/8 kHz/12,5 kHz

Förstärkning: ±12 dB

<Standard Mode>

HPF:

Frekvens:
25 Hz/31,5 Hz/40 Hz/50 Hz/63 Hz/80
Hz/100 Hz/125 Hz/160 Hz/200 Hz/250
Hz

Branthet:

-6 dB/okt, -12 dB/okt, -18 dB/okt, -24
dB/okt, AV

Subwoofer/LPF:

Frekvens:
25 Hz/31,5 Hz/40 Hz/50 Hz/63 Hz/80
Hz/100 Hz/125 Hz/160 Hz/200 Hz/250
Hz

Branthet:

-6 dB/okt, -12 dB/okt, -18 dB/okt, -24
dB/okt, -30 dB/okt, -36 dB/okt, AV

Förstärkning:
+10 dB till -24 dB (1 dB/steg)

Fas: Normal/Omvänd

Avståndsställning:
0 till 140 steg (2,5 cm/steg)

Bass boost:

Förstärkning: +12 dB till 0 dB

Högtalarnivå:

+10 dB till -24 dB (1 dB/steg)

<Network Mode>

HPF (High):

Frekvens:
 1,25 kHz/1,6 kHz/2 kHz/2,5 kHz/3,15 kHz/4 kHz/5 kHz/6,3 kHz/8 kHz/10 kHz/12,5 kHz
Branthet:
 -6 dB/okt, -12 dB/okt, -18 dB/okt, -24 dB/okt
HPF (Mid):
Frekvens:
 25 Hz/31,5 Hz/40 Hz/50 Hz/63 Hz/80 Hz/100 Hz/125 Hz/160 Hz/200 Hz/250 Hz
Branthet:
 -6 dB/okt, -12 dB/okt, -18 dB/okt, -24 dB/okt, AV
LPF (Mid):
Frekvens:
 1,25 kHz/1,6 kHz/2 kHz/2,5 kHz/3,15 kHz/4 kHz/5 kHz/6,3 kHz/8 kHz/10 kHz/12,5 kHz
Branthet:
 -6 dB/okt, -12 dB/okt, -18 dB/okt, -24 dB/okt, AV
Subwoofer:
Frekvens:
 25 Hz/31,5 Hz/40 Hz/50 Hz/63 Hz/80 Hz/100 Hz/125 Hz/160 Hz/200 Hz/250 Hz
Branthet:
 -6 dB/okt, -12 dB/okt, -18 dB/okt, -24 dB/okt, -30 dB/okt, -36 dB/okt, AV
Förstärkning:
 +10 dB till -24 dB (1 dB/steg)
Fas: Normal/Omvänd
Avståndsställning:
 0 till 140 steg (2,5 cm/steg)
Bass boost:
 Förstärkning: +12 dB till 0 dB
Högtalarnivå:
 +10 dB till -24 dB (1 dB/steg)
DVD-drivenhet
System:
 Spelare för DVD-V, VCD, CD, MP3, WMA, AAC, DivX, MPEG

Skivor som kan användas:
 DVD-VIDEO, VIDEO-CD, CD, CD-R, CD-RW, DVD-R, DVD-RW, DVD-R DL
Regionsnummer: 2
Signalformat:
Frekvenssvar:
 5 Hz till 44 000 Hz (med DVD, vid samplingsfrekvensen 96 kHz)
Signal-brusförhållande:
 96 dB (1 kHz) (IEC-A-nätverk) (RCA-nivå)
Utgångsnivå:
Video:
 1,0 V p-p/75 Ω (±0,2 V)
Antal kanaler: 2 (stereo)
MP3-avkodningsformat:
 MPEG-1 & 2 & 2.5 Audio Layer 3
WMA-avkodningsformat:
 Ver. 7, 8, 9 (2 ch audio) (Windows Media Player)
AAC-avkodningsformat:
 MPEG-4 AAC (endast iTunes-kodad): .m4a (Ver. 11 och tidigare)
DivX-avkodningsformat:
 Home Theater Ver. 3.11, 4.x, 5.x, 6.x: .avi, .divx
MPEG-videoavkodningsformat:
MPEG1:
 .mpg, .mpeg, .dat
MPEG-2 PS:
 .mpg, .mpeg
MPEG4 part 2 (visual), MS-MPEG4 Ver. 3:
 .avi

USB

USB-standardspec:
 USB 1.1, USB 2.0 high speed
Max strömförsörjning: 1,6 A
USB Klass:
 MSC (Mass Storage Class), iPod (Audio Class, HID Class)
Filsystem: FAT16, FAT32, NTFS

<USB-audio>
MP3-avkodningsformat:

MPEG-1/Layer-1, MPEG-1/Layer-2, MPEG-1/Layer-3
MPEG-2/Layer-1, MPEG-2/Layer-2, MPEG-2/Layer-3
MPEG-2.5/Layer-3
WMA-avkodningsformat:
 WMA 10 Std, WMA 10 Pro, WMA 9 Lossless
AAC-avkodningsformat:
 MPEG-2 AAC-LC, MPEG-4 AAC-LC
FLAC-signalformat:
 Ver. 1.3.0
WAV-signalformat:
 Linjär PCM

<USB-bild>
JPEG-avkodningsformat:
 JPEG

<USB-video>
H.264-videoavkodningsformat:
 Base Line Profile, Main Profile, High Profile
WMV-videoavkodningsformat:
 VC-1 SP/MP/AP, WMV 7/8
MPEG4-videoavkodningsformat:
 Simple Profile, Advanced Simple Profile (förutom GMC)

SD

Kompatibelt fysiskt format:
 Version 2.0
Filsystem: FAT16, FAT32, NTFS

<SD-audio>
MP3-avkodningsformat:
 MPEG-1/Layer 1, MPEG-1/Layer 2, MPEG-1/Layer 3,
 MPEG-2/Layer 1, MPEG-2/Layer 2, MPEG-2/Layer 3,
 MPEG-2.5/Layer 3
WMA-avkodningsformat:
 WMA 10 Std, WMA 10 Pro, WMA 9 Lossless
AAC-avkodningsformat:
 MPEG-2 AAC-LC, MPEG-4 AAC-LC

WAV-signalformat:
 Linjär PCM
FLAC-signalformat:
 Ver. 1.3.0

<SD-bild>
JPEG-avkodningsformat:
 JPEG

<SD-video>
H.264-videoavkodningsformat:
 Base Line Profile, Main Profile, High Profile
WMV-videoavkodningsformat:
 VC-1 SP/MP/AP, WMV 7/8
MPEG4-videoavkodningsformat:
 Simple Profile, Advanced Simple Profile (förutom GMC)

Bluetooth

Version:
 Bluetooth 4.1
Uteffekt:
 +4 dBm max. (effektklass 2)
Frekvensband:
 2 400 MHz till 2 483,5 MHz

FM-mottagare

Frekvensområde:
 87,5 MHz till 108 MHz
Användbar känslighet:
 11 dBf (0,8 μV/75 Ω, mono, S/N: 30 dB)
Signal-brusförhållande:
 72 dB (IEC-A-nätverk)

MW-mottagare

Frekvensområde:
 531 kHz till 1 602 kHz (9 kHz)
Användbar känslighet:
 28 μV (S/N: 20 dB)
Signal-brusförhållande:
 62 dB (IEC-A-nätverk)

LW-mottagare

Frekvensområde:
 153 kHz till 281 kHz

Användbar känslighet:
30 μ V (S/N: 20 dB)
Signal-brusförhållande:
62 dB (IEC-A-nätverk)

DAB-mottagare

Frekvensband (Band III):
174,928 MHz till 239,200 MHz (5A till 13F)
Frekvensband (L-band):
1 452,960 MHz till 1 490,624 MHz (LA till
LW)

Användbar känslighet:
-100 dBm

Signal-brusförhållande: 85 dB

Wi-Fi

Frekvenskanal:
1, 6, 11 ch (2,4 GHz)
149, 151, 155 ch (5 GHz)

Säkerhet:
WPA 2 (personlig)

Uteffekt:
+16 dBm Max (2,4 GHz)
+13 dBm Max (5 GHz)

GPS

GNSS-mottagare

System:
GPS L1C/A, SBAS L1C/A, GLONASS
L1OF SPS (Standard Positioning
Service)

Mottagningsystem:
72-kanaligt
multikanalmottagningsystem

Mottagningsfrekvens:
1 575,42 MHz/1 602 MHz

Känslighet:
-140 dBm (typ)

Frekvens:
Ungefär en gång per sekund

GPS-antenn

Antenn:
Platt microstrip-antenn/högerinriktad
spiralformig polarisering

Antennkabel:
3,55 m

Mått (B \times H \times D):
33 mm \times 14,7 mm \times 36 mm
Vikt:
73,7 g

Obs!

Specifikationerna och produktens design kan komma att ändras utan föregående meddelande därom.

<http://www.pioneer-car.eu>

Glöm inte att registrera produkten på www.pioneer-car.se (eller www.pioneer-car.eu)

PIONEER CORPORATION

28-8, Honkomagome 2-chome, Bunkyo-ku,
Tokyo 113-0021, Japan

PIONEER ELECTRONICS (USA) INC.

P.O. Box 1540, Long Beach, California 90801-1540, U.S.A.
TEL: (800) 421-1404

PIONEER EUROPE NV

Haven 1087, Keetberglaan 1, B-9120 Melsele, Belgium/Belgique
TEL: (0) 3/570.05.11

PIONEER ELECTRONICS ASIACENTRE PTE. LTD.

2 Jalan Kilang Barat, #07-01, Singapore 159346
TEL: 65-6378-7888

PIONEER ELECTRONICS AUSTRALIA PTY. LTD.

5 Arco Lane, Heatherton, Victoria, 3202 Australia
TEL: (03) 9586-6300

PIONEER ELECTRONICS DE MÉXICO S.A. DE C.V.

Blvd. Manuel Ávila Camacho 138, 10 piso
Col.Lomas de Chapultepec, México, D.F. 11000
Tel: 52-55-9178-4270, Fax: 52-55-5202-3714

先鋒股份有限公司

台北市內湖區瑞光路407號8樓
電話：886-(0)2-2657-3588

先鋒電子（香港）有限公司

香港九龍長沙灣道909號5樓
電話：852-2848-6488