

Pioneer

AVIC-Z910DAB

AVIC-Z810DAB

AVIC-Z710DAB

AVIC-Z610BT

AVIC-Z7110DAB

AVIC-Z6110BT

SISTEMA AV DE NAVEGAÇÃO

Manual de Operação

Leia primeiro as **Informações Importantes para o Utilizador!**
As **Informações Importantes para o Utilizador** incluem informações importantes que tem de compreender antes de utilizar este produto.

Índice

Obrigado por ter adquirido este produto Pioneer.
Leia estas instruções para saber como utilizar corretamente o seu modelo.
Depois de ler as instruções, guarde este documento em local seguro para referência futura.

Importante

O ecrã apresentado nos exemplos pode ser diferente dos ecrãs reais, que poderão ser alterados sem aviso prévio para melhoria de desempenho e funções.

Atenção.....	3
Notas sobre a memória interna.....	3
Acerca deste manual.....	3
Peças e controlos	4
Unidade principal.....	4
Proteger o produto contra roubo.....	4
Operações básicas	5
Notas sobre a utilização do painel LCD.....	5
Ajustar o ângulo do painel LCD.....	5
Reiniciar o microprocessador.....	5
Controlo remoto.....	6
Iniciar a unidade.....	6
Iniciar o sistema de navegação.....	6
Utilizar o ecrã tátil.....	7
Ecrã de menus superior.....	8
Navegação.....	9
Visualização do ecrã de menu e operações.....	9
Ecrã do mapa.....	10
Procurar um destino.....	13
Iniciar a navegação.....	17
Verificar e modificar a rota atual.....	17
Gravar uma localização em [Localização guardada].....	20

Gravar uma rota em [Trajectos Guardados].....	21
Receber informação de trânsito em tempo real (TMC).....	22
Verificar informações úteis sobre a viagem.....	23
Definições de navegação.....	26
Atualizar o mapa.....	32
Bluetooth.....	32
Ligação Bluetooth.....	32
Definições Bluetooth.....	32
Chamadas em mãos-livres.....	33
Áudio Bluetooth.....	35
Wi-Fi.....	37
Ligação Wi-Fi.....	37
Definições Wi-Fi.....	37
Áudio Wi-Fi.....	37
Fonte AV.....	38
Fonte AV suportada.....	38
Apresentar o ecrã de funcionamento AV.....	38
Selecionar uma fonte.....	38
Mudar a ordem de apresentação das fontes.....	39
Ajustar o alcance da área dos ícones de fontes favoritas.....	39
Configuração do iPod/ iPhone ou smartphone ...	39
iPod/iPhone.....	39
Smartphone (dispositivo Android™).....	40
Rádio digital.....	40
Operações de sintonização do Rádio digital.....	40
Procedimento inicial.....	40
Operações básicas.....	41
Definições DAB.....	41
Rádio.....	42
Procedimento inicial.....	42
Operações básicas.....	42
Memorizar as frequências de emissão com os sinais mais fortes (BSM).....	43
Definições de rádio.....	43

Disco.....	44
Introduzir e ejetar um disco.....	44
Operações básicas.....	45
Ficheiros comprimidos ...	47
Introduzir e ejetar um suporte.....	47
Procedimento inicial.....	48
Operações básicas.....	48
iPod.....	51
Ligue o seu iPod.....	51
Operações básicas.....	51
AppRadio Mode +	53
Utilizar o AppRadio Mode +.....	53
Procedimento inicial.....	54
Com o teclado (para utilizadores iPhone).....	54
Utilizar a função de mistura de áudio.....	55
Apple CarPlay.....	56
Utilizar o Apple CarPlay.....	56
Configurar a posição de condução.....	56
Procedimento inicial.....	56
Ajustar o volume.....	57
Android Auto™.....	58
Utilizar o Android Auto.....	58
Configurar a posição de condução.....	58
Procedimento inicial.....	58
Ajustar o volume.....	59
Definir a função de início automático.....	59
HDMI.....	60
Procedimento inicial.....	60
Operações básicas.....	60
AUX.....	60
Procedimento inicial.....	60
Operações básicas.....	61
Entrada AV.....	61
Procedimento inicial.....	61
Operações básicas.....	62
Mirroring sem fios.....	62
Procedimento inicial.....	62
Operações básicas.....	63

Informações do equipamento do veículo.....	63
Utilizar o adaptador Barramento do veículo.....	63
Visualizar informações de deteção de obstáculos.....	64
Visualizar o estado operacional do painel de controlo da climatização.....	64
Definições.....	64
Apresentar a ecrã de configuração.....	64
Definições do sistema.....	64
Definições de tema.....	70
Definições de áudio.....	72
Definições de vídeo.....	75
Menu de favoritos.....	77
Criar um atalho.....	77
Selecionar um atalho.....	77
Remover um atalho.....	77
Outras funções.....	77
Definir a hora e a data.....	77
Mudar o modo de ecrã panorâmico.....	77
Selecionar o vídeo para o ecrã traseiro.....	78
Definir a função antirroubo.....	78
Repor as predefinições do produto.....	79
Apêndice.....	80
Resolução de Problemas.....	80
Mensagens de erro.....	81
Tecnologia de posicionamento.....	83
Tratamento de erros graves.....	84
Informações de definição da rota.....	86
Manutenção e cuidados com os discos.....	87
Discos que é possível reproduzir.....	87
Informações detalhadas para suportes que é possível reproduzir.....	88
Bluetooth.....	90
Wi-Fi.....	90
SDXC.....	91
WMA/WMV.....	91
FLAC.....	91
DivX.....	91
AAC.....	91

Índice

Google™, Google Play, Android.....	91
Android Auto.....	91
Informações detalhadas sobre dispositivos iPod ligados.....	91
Utilizar conteúdos ligados com base em aplicações.....	92
HDMI.....	92
IVONA Text-to-Speech.....	92
Aviso respeitante à visualização de vídeo.....	92
Aviso respeitante à visualização de DVD-Video.....	93
Aviso respeitante à utilização de ficheiros MP3.....	93
Aviso relativo as licenças de código aberto.....	93
Cobertura do mapa.....	93
Utilizar o ecrã LCD corretamente.....	93
Especificações.....	93

Atenção



Notas sobre a memória interna

- Se a bateria estiver desligada ou descarregada, o conteúdo da memória é apagado e tem de ser reprogramado.
- As informações são apagadas se desligar o fio amarelo da bateria (ou se a bateria for retirada).
- Algumas definições e conteúdos gravados não são repostos.

Acerca deste manual

Este manual utiliza diagramas de ecrãs reais para descrever operações. Contudo, os ecrãs em algumas unidades podem não corresponder aos apresentados neste manual, dependendo do modelo utilizado.

Significados dos símbolos utilizados neste manual

	Indica os nomes do modelo que suporta as operações descritas.
	Indica que o utilizador deve premir o botão apropriado no ecrã tátil.
	Indica que o utilizador deve manter premido o botão apropriado no ecrã tátil.

Peças e controlos

Unidade principal

Z910DAB Z810DAB

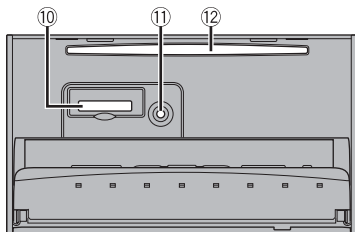
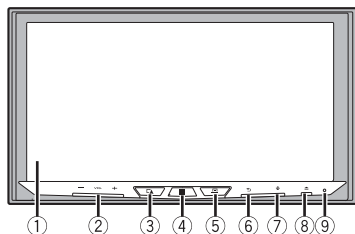

Z710DAB Z610BT Z7110DAB Z6110BT

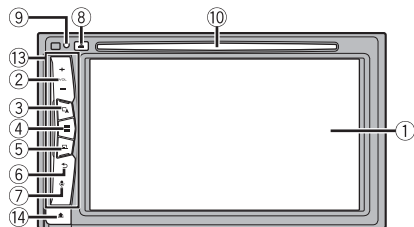

①	Ecrã LCD	
②	VOL (+/-)	
③		Prima para alternar entre o ecrã de aplicações e o ecrã de funcionamento AV. Mantenha premido para mudar para o modo de visualização da câmara. NOTA Para ativar o modo de visualização da câmara com este botão, defina [Entrada da câmara tras.] para [Lig.] ou [Entrada AV] para [Câmara] (página 65).
④		Prima para apresentar o ecrã de menu superior. Prima sem largar para desligar a alimentação. Para voltar a ligar a alimentação, pressione qualquer botão.
⑤		Prima para apresentar a barra de menu (página 7). Prima sem largar para silenciar ou cancelar o silenciamento.
⑥		Prima para apresentar o ecrã do menu principal ou para voltar ao ecrã anterior. Prima sem largar para desligar o visor.
⑦		Prima para ativar o modo de reconhecimento de voz com um iPhone ou smartphone ligado. Mantenha premido o botão para visualizar o ecrã da lista de dispositivos conectáveis ou o ecrã de procura do dispositivo.
⑧		
⑨	RESET	Prima para repor o microprocessador (página 5).
⑩	Ranhura para cartão SD	Consulte Introduzir e ejetar um cartão de memória SD na (página 47).
⑪	Tomada de entrada de microfone de EQ automático	Utilize para ligar um microfone para medição acústica (vendido separadamente).
⑫	Ranhura de introdução do disco	Consulte Introduzir e ejetar um disco (página 44).
⑬	Painel frontal amovível	
⑭		Prima para retirar o painel frontal amovível deste produto.

Proteger o produto contra roubo

Z710DAB Z610BT Z7110DAB Z6110BT

⚠ ATENÇÃO

- Não exponha o painel frontal amovível a choques excessivos e não o desmonte.
- Quando retirar ou encaixar o painel frontal amovível não force nem agarre nos botões com demasiada força.
- Mantenha o painel frontal amovível fora do alcance de crianças pequenas para prevenir que o ponham na boca.
- Depois de retirar o painel frontal amovível, guarde-o num sítio seguro para não o riscar ou danificar.
- Não exponha o painel frontal amovível à luz solar direta nem a temperaturas elevadas.
- Quando retirar ou encaixar o painel frontal amovível, faça-o depois de desligar a ignição (ACC OFF).

Retirar o painel frontal amovível

- 1 Prima o botão .
- 2 Agarre cuidadosamente na parte inferior do painel frontal amovível e puxe-o lentamente para fora.

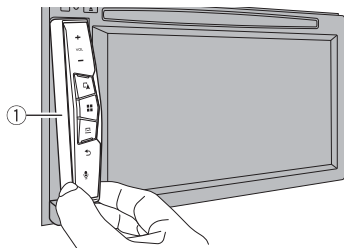

① Painel frontal amovível

Encaixar o painel frontal amovível

- 1 Faça deslizar o painel frontal amovível até ao produto.
- 2 Carregue na parte inferior do painel frontal amovível até ouvir um estalido.

Operações básicas

Notas sobre a utilização do painel LCD

Z910DAB Z810DAB

⚠ AVISO





- Mantenha as mãos e os dedos afastados do produto ao abrir, fechar ou ajustar o painel LCD. Seja especialmente cuidadoso com mãos e dedos de crianças.
- Não utilize o produto com o painel LCD aberto. Pode provocar ferimentos em caso de acidente.

⚠ ATENÇÃO

- Não abra nem feche o painel LCD à força. Pode provocar problemas de funcionamento.
- Não utilize o produto enquanto o painel LCD não estiver totalmente aberto ou fechado. Se este produto for operado enquanto o painel LCD estiver a abrir ou a fechar, o painel LCD pode parar nesse ângulo por questões de segurança.
- Não coloque copos ou latas sobre o painel LCD aberto.

Ajustar o ângulo do painel LCD

Z910DAB Z810DAB

- 1 Prima .
- 2 Toque em  ou  para ajustar o ângulo do painel LCD.
- 3 Toque em .
Volta ao ecrã anterior.

Reiniciar o microprocessador

⚠ ATENÇÃO

- Ao premir o botão RESET repõe as definições de fábrica de todas as definições e conteúdos gravados.
 - Não efetue esta operação enquanto um dispositivo estiver ligado a este produto.
 - Algumas definições e conteúdos gravados não são repostos.
- Tem de reiniciar o microprocessador nas seguintes condições:
 - Antes de utilizar este produto pela primeira vez após a instalação.
 - Se o produto não funcionar corretamente.
 - Se parecer haver problemas com o funcionamento do sistema.
 - Se a posição do veículo for apresentada no mapa com um erro significativo de posicionamento.

- 1 Coloque a chave de ignição na posição OFF.

- 2** Prima **RESET** com a ponta de uma caneta ou outro utensílio pontiagudo. São repostas as predefinições de fábrica das definições e conteúdos gravados.

Controlo remoto

O controlo remoto CD-R33 é vendido separadamente. Para mais pormenores relacionados com as operações, consulte o manual do controlo remoto.

Iniciar a unidade

- 1** Ligue o motor para iniciar o sistema. É apresentado o ecrã [Selecionar idioma].

NOTAS

- A partir da segunda vez, o ecrã apresentado varia consoante as condições anteriores.
- A partir da segunda vez, introduza a palavra-passe para a função antirroubo, se for apresentado o ecrã de introdução da palavra-passe.

- 2** Toque no idioma.

- 3** Toque em .

É apresentado o ecrã [Definições do modo de altifalante].

- 4** Toque nos modos de altifalantes.

[Modo padrão]

Sistema de 4 altifalantes com altifalantes dianteiros e traseiros ou sistema de 6 altifalantes com altifalantes dianteiros e traseiros e subgraves.

[Modo de rede]

Sistema de 3 vias com um altifalante de agudos, altifalante de médios e subgrave (ou altifalante de graves) para reprodução de frequências (bandas) agudas, médias e graves.

AVISO

Não utilize a unidade em Modo padrão quando um sistema de altifalantes para Modo de rede de 3 vias estiver ligado a esta unidade. Isto pode provocar danos nos altifalantes.

- 5** Toque em .

Z910DAB **Z810DAB** **Z710DAB** **Z7110DAB**

É apresentado o ecrã [DEFINIÇÃO ANTENA DAB].

Z610BT **Z6110BT**

É apresentado o ecrã de Aviso Legal. Passe para o passo 7.

- 6** Toque em [Sim] e, em seguida, em [OK] para utilizar a alimentação da antena DAB (página 42).

É apresentado o ecrã de Aviso Legal.

- 7** Toque em [OK].

É apresentado o ecrã de menu superior.

NOTA

Depois de definido o modo de altifalante, a definição não pode ser alterada, exceto forem repostas as predefinições deste produto. Reponha as predefinições para alterar a definição de modo de altifalante (página 79).

Mudar o modo de altifalante

Para mudar o modo de altifalante, é necessário repor as predefinições deste produto.

- 1** Reponha as predefinições (página 79).

Iniciar o sistema de navegação

Quando utiliza pela primeira vez a função de navegação, inicia-se automaticamente um processo de configuração inicial. Siga os passos indicados a seguir.

SUGESTÃO

Pode alterar posteriormente o idioma, em [Regional] no ecrã [Opções]. É possível reiniciar outras definições em [Inic. assist. de config.] no ecrã [Opções].

- 1** Prima .

- 2** Toque em .

- 3** Selecione o idioma que pretende utilizar no ecrã de navegação e, em seguida, toque em [Seleç].



- 4** Leia os termos cuidadosamente, verificando todos os detalhes e, em seguida, toque em [Aceitar] se aceitar as condições.

- 5 Toque em [Próximo].
- 6 Selecione o idioma que pretende utilizar para as mensagens do guia de voz e, em seguida, toque em [Próximo].
- 7 Se necessário, modifique as definições da unidade e, em seguida, toque em [Próximo].
- 8 Se necessário, modifique as opções de planificação da rota predefinidas e, em seguida, toque em [Próximo].
- 9 Toque em [Terminar].

Utilizar o ecrã tátil

Pode operar este produto tocando nos botões do ecrã diretamente com os dedos.

NOTA

Para proteger o ecrã LCD contra danos, certifique-se de que toca no ecrã apenas com os dedos e suavemente.

Teclas comuns do ecrã tátil

- ⏪: Volta ao ecrã anterior.
- ✕: Fecha o ecrã.

Utilizar ecrãs de lista



- 1 Tochar num item da lista permite reduzir as opções e avançar para a operação seguinte.

- 2 **É apresentado quando não estão visíveis todos os caracteres na área de visualização.**
Se tocar no botão, os caracteres restantes são deslocados para que possam ser visualizados.
NOTA
Esta função está disponível apenas quando estaciona o veículo em local seguro e o trava com o travão de mão.
- 3 **É apresentado quando não é possível visualizar os itens numa só página.**
Arraste a barra deslizante, a barra de procura inicial ou a lista para visualizar os itens ocultos.

Utilizar a barra de tempo

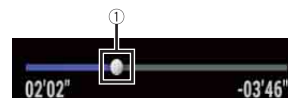

- 1 **Pode mudar o ponto de reprodução arrastando a tecla.**
O tempo de reprodução correspondente à posição da tecla é apresentado enquanto arrasta a tecla.



Utilizar a barra de menu





- 1 Prima .
A barra de menu surge no ecrã.

NOTA

A disponibilidade da barra de menu pode variar dependendo da fonte de ativação.



-  **Muda a duração do redutor de luz de dia ou de noite.**
NOTA
Quando o AppRadio Mode + estiver ligado, é apresentada a AppRadio Mode + SideControlBar.
-  **Alterna entre reprodução e pausa.**

	Salta ficheiros para a frente ou para trás.
	
	Executa o retrocesso ou o avanço rápido.
	Apresenta o ecrã do menu de configuração (página 64).
	Fecha a barra de menu.

Mudar o painel de funcionamento

1 Toque em .

São apresentadas as teclas de funções que estavam ocultas.

NOTA

Esta tecla não é apresentada para algumas fontes AV.

Utilizar o teclado no ecrã

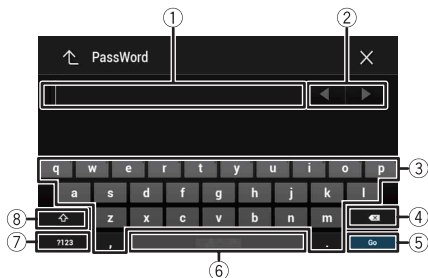













①	Apresenta os caracteres introduzidos.
②	Desloca o cursor para a direita ou para a esquerda o número de caracteres equivalente ao número de toques.
③	Introduz os caracteres na caixa de texto.

④	Apaga o texto introduzido à esquerda do cursor, uma letra de cada vez. Ao tocar sem largar a tecla, apaga as letras à esquerda do cursor em sucessão rápida.
⑤	Confirma a entrada e avança para o passo seguinte.
⑥	Introduz um espaço.
⑦	Alterna entre caracteres do alfabeto e números/símbolos.
⑧	Alterna entre letras maiúsculas e letras minúsculas.

Ecrã de menus superior



①	<p>Ícones das fontes preferidas</p> <p>SUGESTÕES</p> <ul style="list-style-type: none"> Quando liga o sistema de navegação externo a esta unidade, a tecla do modo de navegação é apresentada ao centro do lado direito do visor. Se seleccionar [Power OFF], pode desligar quase todas as funções. O modo [Power OFF] é ativado nos casos seguintes. <ul style="list-style-type: none"> Uma chamada recebida (apenas para chamadas de mãos-livres através de Bluetooth). A imagem da câmara retrovisora é emitida quando o veículo de encontra em marcha atrás. É premido um botão nesta unidade. O interruptor da ignição é desligado (ACC OFF) e, em seguida, ligado (ACC ON).
②	<p>AV/Tecla de funcionamento da fonte do dispositivo. Apresenta a fonte atual.</p> <p>SUGESTÃO Quando é apresentada a última fonte atrás da tecla, pode mudar a fonte, tocando na tecla.</p>



	Definir a hora e a data (página 77)
	Menu de configurações (página 64) e favoritos (página 77)
	<p>Tecla de dispositivo ligado Apresenta o dispositivo ligado. Liga a fonte ou aplicação aos dispositivos ligados, nomeadamente AppRadio Mode +, sistema de navegação externo, Apple CarPlay, Android Auto.</p> <p>SUGESTÕES</p> <ul style="list-style-type: none"> Quando um dispositivo com uma aplicação compatível se encontra ligado, é apresentada a tecla de aplicação favoritos. Depois de a tecla ser apresentada, pode ajustar o alcance da área da tecla de aplicação favoritos com os procedimentos que se seguem. <ol style="list-style-type: none"> Prima e mantenha premido o botão . É apresentado o símbolo  no canto superior direito da tecla de aplicação favoritos. Arraste  para a posição desejada. Para terminar o ajuste, toque em qualquer parte do visor, exceto na tecla de aplicação favoritos. <ul style="list-style-type: none"> Também pode ligar o dispositivo móvel a ligar com os procedimentos que se seguem. <ol style="list-style-type: none"> Toque em . Toque em . Selecione o dispositivo pretendido e siga as instruções. Toque em  para a primeira ligação sem fios ao dispositivo.
	Fonte AV (página 38)
	Chamadas de mãos-livres (página 33)
	Apresenta o ecrã do mapa.

NOTA

Esta função está disponível apenas quando estaciona o veículo em local seguro e aplica o travão de estacionamento ou o veículo está completamente imobilizado.

Navegação

Visualização do ecrã de menu e operações

- 1 Prima .
- 2 Toque em .
É apresentado o ecrã de menu principal.

Ecrã principal



①	Volta ao ecrã do mapa.
②	As notificações podem incluir informação importante.
③	Apresenta a página anterior ou seguinte do menu de navegação.
④	Os locais gravados como favoritos.
⑤	Alterna entre os modos de visualização 2D, 3D e 2D Indicação do Norte.
⑥	O ecrã [Perfis de utilizador] onde pode criar novos perfis ou editar os perfis existentes. Se o produto estiver a ser utilizado por vários condutores, eles podem criar os seus próprios perfis com as respetivas definições. Se selecionar um novo perfil, este produto reinicia, de forma a que as novas definições possam ter efeito.

⑦	Tópicos de navegação
	Pesquisa um destino, recorrendo a vários métodos (página 13).
	Cria a sua rota ou edita a rota atualmente definida (página 17).
	Apresenta o ecrã relativo ao trânsito (página 22).
	Apresenta informação útil para auxiliar a sua condução (página 23).
	Configura as definições relacionadas com a navegação (página 26).
	Apresenta informação acerca do seu sistema de navegação (por ex., informação sobre a versão ou licença).

Ícones do ecrã de menu principal com uma rota planeada (são apresentados apenas se uma rota estiver planeada)

	Adiciona um ponto de passagem (página 18).
	Apresenta alternativas de rota, áreas da rota a evitar ou estradas específicas que fazem parte da rota planeada mas devem ser evitadas.
	Apresenta a rota no mapa com a sua distância total, assim como parâmetros da rota e alternativas de rota.
	Elimina a rota ou retira um ponto de passagem.
	Suspende e retoma o guia de rota.

Ecrã do mapa

A maioria da informação fornecida pelo seu sistema de navegação pode ser visualizada no mapa. É necessário que se familiarize com a forma como a informação é apresentada no mapa.

Como ler o ecrã do mapa

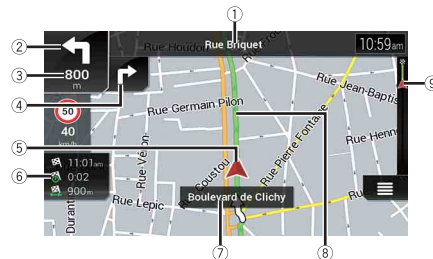

NOTA

Dependendo das condições e das definições, alguns itens podem não ser apresentados.

①*	Apresenta o número e nome da rua a ser utilizada (ou o ponto de orientação seguinte).
②*	Apresenta o ponto de orientação seguinte (manobra). É apresentado o tipo de evento (curva, rotunda, saída de autoestrada, etc.) (página 12).
③*	Apresenta a distância até ao ponto de orientação seguinte (manobra).
④*	Apresenta a manobra seguinte à próxima manobra.
⑤	Indica a localização atual do seu veículo. O vértice da marca triangular indica a sua orientação e o visor desloca-se automaticamente, à medida que conduz. NOTA Quando não existe posição de GPS, a marca triangular fica transparente. Apresenta a sua última posição conhecida.
⑥	Apresenta o campo dos dados.
⑦	Mostra o nome da rua (cidade) que o veículo está a percorrer (ou na qual está parado).
⑧*	Indica a rota atual. A rota atualmente definida aparece realçada a cor no mapa.
⑨*	Indica a evolução até ao destino final.

* A informação é apresentada apenas quando existe uma rota definida.

► Barra de informação AV



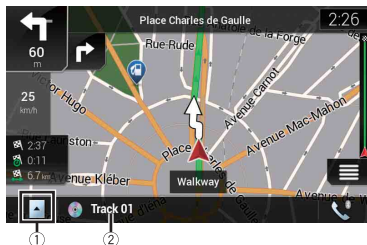



A informação AV é apresentada na parte inferior do ecrã do mapa.



①	Toque para apresentar a lista de fontes AV.
②	Apresenta brevemente o estado atual da fonte AV.
	Toque para apresentar o ecrã de menu do telefone (página 33).

Alterar manualmente a escala ou o mapa

Como predefinição, mesmo que a escala do mapa seja alterada no mapa deslocado, ela volta à escala predefinida (de acordo com a definição em [Ponto de visual.]) das definições [Mapa de navegação] quando o mapa da posição atual é apresentado. Para alterar a escala do mapa da posição atual, execute o procedimento seguinte.

- 1 Prima  e, em seguida, toque em .
- 2 Toque em  e, em seguida, em [Opções].
- 3 Toque em [Mapa de navegação] e, em seguida, em [Visualização do mapa].
- 4 Toque em [Ponto de visual.].
- 5 Arraste a janela instantânea e toque em [Manual].
- 6 Prima .
- 7 Toque em  ou .

Zoom Inteligente

- O seu sistema de navegação dispõe de “Zoom Inteligente” que funciona de duas formas.
 - Quando a rota se encontra definida:
 - Ao se aproximar de uma curva, o “Zoom Inteligente” amplia e aumenta o ângulo de visualização para lhe permitir reconhecer facilmente a sua manobra na próxima



interseção. Se a próxima curva estiver distante, ele reduz a ampliação e o ângulo de visualização para plano, de forma a que consiga ver a estrada à sua frente.



- Quando a rota não se encontra definida:
 - O “Zoom Inteligente” amplia, se estiver em condução lenta e reduz a ampliação se estiver a conduzir a alta velocidade.

Alternar entre os modos de visualização 2D, 3D e 2D Indicação do Norte

Podemos escolher a forma como pretende a visualização do mapa. Para o modo de visualização do mapa em 2D, pode seleccionar entre “Indicação de direção” e “Indicação do Norte”.

Indicação de direção	O ecrã do mapa mostra sempre a direção do veículo enquanto avança em direção à parte superior do ecrã.
Indicação do Norte	O ecrã do mapa tem sempre o Norte na parte superior do ecrã. NOTA A orientação do mapa encontra-se fixa em “Indicação de rumo” quando o ecrã do mapa 3D é apresentado.

- 1 Prima .
- 2 Toque em .
- 3 Toque na tecla seguinte.
Cada vez que toca na tecla, a definição muda.

	Indica que o modo de visualização 2D Indicação de rumo se encontra atualmente selecionado.
	Indica que o modo de visualização 3D Indicação de rumo se encontra atualmente selecionado. NOTA Existe um limite na definição de escala do mapa no modo de visualização 3D. Se a escala do mapa continuar a ser reduzida, o mapa é reduzido no mapa 2D.
	Indica que o modo de visualização 2D Indicação do Norte se encontra atualmente selecionado.

Deslocar o mapa até à posição que pretende ver

- 1 Prima .
- 2 Toque em qualquer ponto do mapa e arraste-o na direção pretendida para o deslocar.

Se posicionar o cursor sobre o local pretendido, obterá uma breve descrição do local na parte superior do ecrã, incluindo o nome da rua e outras informações sobre o local.

3 Toque em .

O mapa regressa à posição atual.





SUGESTÃO

Se premir , o mapa volta à posição atual.

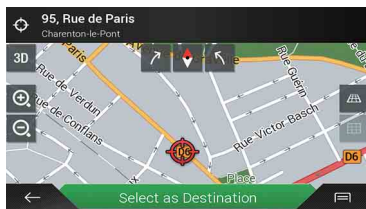
► Teclas de controlo no mapa deslocado

Ecrã do mapa (mapa deslocado)



	Altera o modo de visualização do mapa. O modo do mapa atual é apresentado na tecla de comando.
	Amplia ou reduz o mapa. Pode também ampliar ou reduzir, encolhendo ou expandindo o mapa.
	Roda o mapa no sentido dos ponteiros do relógio ou no sentido contrário aos ponteiros do relógio.
	Cancela a rotação do mapa.
	Inclina o mapa para cima ou para baixo. Pode alterar o ângulo de visualização vertical do mapa apenas no modo 3D.









Orientação de rota

Assim que o guia de rota iniciar, o sistema disponibiliza vários guias por voz, através de indicações textuais e sinais.

► Eventos de rota frequentemente apresentados

Os exemplos abaixo mostram algumas das manobras que aparecem.

	Voltar à esquerda, voltar à direita, voltar para trás.
--	---

	Ir para a esquerda na rotunda, 3ª saída (manobra seguinte).
	Entrar na rotunda (manobra após a manobra seguinte).
	Entrada ou saída da autoestrada.
	Embarcar no ferry ou sair do ferry.
	Aproximação do destino ou de um ponto de passagem.
	Informação de faixa Quando estiver a navegar em estradas com várias faixas, tem de tomar a faixa adequada a fim de seguir a rota recomendada.
	Placas de sinalização Os sinais são apresentados na parte superior da mapa.
	Visualização de interseção Caso esteja a aproximar-se de uma interseção complexa, o mapa é substituído por uma visualização 3D da interseção.

NOTA

Se os dados dessas opções não se encontrarem nos dados do mapa, a informação não fica disponível mesmo que haja placas de sinalização na própria estrada.

SUGESTÃO

Quando define [Mostrar serviços auto-estra.] para ligado, é apresentado o ícone  durante a condução em autoestradas. Toque no ícone para abrir os detalhes sobre as próximas saídas ou estações de serviço. Além disso, toque num item para apresentar a sua localização no mapa. Pode defini-la facilmente como um ponto de passagem.

Pesquisar o campo dos dados

Os campos de dados são diferentes quando se encontra a navegar numa rota e quando não tem um destino especificado. Por exemplo, o campo de dados fornece a informação que se segue.

- Quando a rota se encontra definida:

São apresentados a distância até ao destino final, tempo necessário para alcançar o destino final e tempo estimado de chegada.

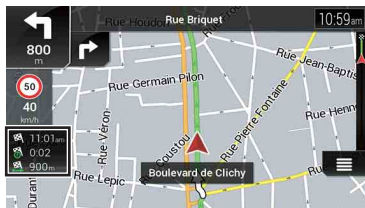

- Quando a rota não se encontra definida:
É apresentada a direção ou altitude.



NOTAS

- Ao manter o campo premido pode visualizar o ecrã de definições do campo. Para mais pormenores, consulte a página 29.
- O tempo estimado de chegada consiste num valor ideal, calculado com base no valor limite de velocidade definido em [Veloc. Máx.] da definição de tipo de veículo e a velocidade de condução atual. O tempo estimado de chegada é apenas uma valor de referência e não garante a chegada nessa hora. Para mais pormenores, consulte a página 26.

Procurar um destino

Pesquise um destino ou um ponto de passagem, utilizando a morada ou outro método. Também pode definir um destino, tocando no mapa no ecrã.



Depois de definido o destino, o sistema pode iniciar a navegação, tocando em [Iniciar Navegação] (página 17).

ATENÇÃO







Por razões de segurança, estas funções de definição de rota não estão disponíveis enquanto o seu veículo estiver em andamento. Para ativar estas funções, deve parar em local seguro e acionar o travão de mão.

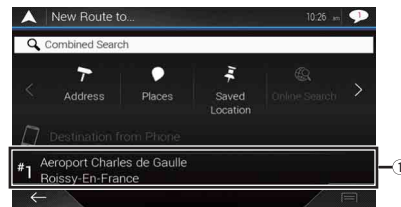

NOTA

Alguma informação relativa às regras de trânsito depende do momento em que foi realizado o cálculo de rota. Por isso, a informação poderá não corresponder a algumas regras de trânsito quando o seu veículo passar efetivamente no local em questão. Além disso, a informação fornecida relativa às regras de trânsito aplica-se a um veículo de passageiros e não a um camião ou outros veículos de distribuição. Siga sempre as regras de trânsito atuais durante a condução.

- Prima .
- Toque em .
- Toque em [Novo trajecto].
Aparece o ecrã seguinte.



	Sugere um destino com base nos seus hábitos de navegação, utilizando parâmetros como a hora do dia atual, dia da semana e localização atual.
	Apresenta a página anterior ou seguinte do menu de pesquisa de um destino.
	Pesquisa uma localização, introduzindo a morada específica (página 14).
	Pesquisa várias instalações (Pontos de Interesse - POI) como postos de abastecimento, alojamento, etc., selecionando a categoria (página 14).
	Seleciona um destino a partir de localizações gravadas (página 15).
	Pesquisa uma localização a partir de locais recentemente visitados (página 15).

	Seleciona um destino a partir de rotas gravadas (página 15).
	Pesquisa uma localização, introduzindo a latitude e longitude (página 16).
	Pesquisa uma localização, recorrendo a vários fatores (página 15).

Procurar um local através do endereço

Pesquisa um destino com especificação da morada.

SUGESTÃO

Dependendo dos resultados da procura, alguns passos podem ser ignorados.

1 Toque em [Endereço].

2 Seleccione o [País].

Propõe como predefinição o país onde se encontra.

Se pretender mudar a área de pesquisa, define outro país.

3 Seleccione o [Cidade ou código postal].

Seleciona como predefinição a cidade/localidade onde se encontra.

Pode seleccionar a cidade/localidade, utilizando o respetivo código postal, em vez do nome.

4 Seleccione o [Rua].

Se o nome da rua não estiver disponível, toque em [Ir para a Cidade] e seleccione a cidade/localidade. Desta forma, o centro da cidade/localidade torna-se o destino definido da rota.

5 Seleccione [Seleccionar número da casa ou intersecção].

Este item é apresentado depois de ser definida uma rua. Se o número da habitação/edifício não estiver disponível, toque em [Ir para a Rua] e seleccione a rua. Desta forma, o centro da rua torna-se o destino definido da rota.

Após tocar na morada seleccionada para concluir a pesquisa da morada, a localização pesquisada é apresentada no ecrã do mapa.

6 Toque em [Seleccionar como Destino].

Pesquisar Pontos de Interesse (POI)

Pode pesquisar várias instalações (Pontos de Interesse – POI), seleccionando a categoria, nomeadamente, postos de abastecimento, alojamentos ou restaurantes.

► Pesquisar POIs, recorrendo a categorias predefinidas

A procura predefinida permite-lhe procurar rapidamente os tipos de POIs que selecciona com mais frequência.

1 Toque em [Locais].

2 Toque na categoria.

As categorias de procura predefinida são as indicadas em seguida.

- [Gasolineira]
- [Alojamento]
- [Restaurante]
- [Parque]

3 Toque em POI.

O local procurado aparece no ecrã do mapa.

SUGESTÃO

Se tocar em  pode ordenar os resultados ou mostrar os locais de todas as instalações no mapa.

4 Toque em [Seleccionar como Destino].

NOTAS

- Quando não existe qualquer rota definida, são pesquisados os POIs nas proximidades do seu posicionamento atual.
- Quando o seu posicionamento atual também não estiver disponível (sem sinal GPS), são pesquisados os POIs nas proximidades do seu último posicionamento conhecido.
- Quando existe uma rota definida, [Gasolineira] e [Restaurante] são pesquisados ao longo da rota e [Alojamento] e [Parque] são pesquisados nas proximidades do destino.

► Pesquisar POIs por categoria ou diretamente a partir do nome das instalações

Pode pesquisar POIs pelas respetivas categorias e subcategorias. Pode também pesquisar POIs pelos respetivos nomes em cada uma das respetivas categorias.

1 Toque em [Locais].

2 Toque em [Pesquisar entre Todos os locais].

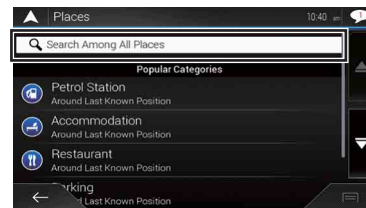

3 Toque em [Perto do local] e, em seguida, selecione a área em que devem ser pesquisados os POIs.

- [Vista de categoria]:
Pode selecionar se pretende ou não apresentar as categorias de POI.
- [Perto do local]:
Pesquisa nas proximidades da localização atual. Ou, nas proximidades da última localização conhecida, se a atual não estiver disponível. Os resultados são apresentados por ordem de distância em relação a esse posicionamento.
- [Numa cidade]:
Pesquisa um local dentro de uma cidade/localidade selecionada. Os resultados são apresentados por ordem de distância, a partir do centro da cidade/localidade selecionada.
- [Próximo Destino]:
Pesquisa um local nas proximidades do destino da rota atual. Os resultados são apresentados por ordem de distância em relação ao destino. (Esta tecla apenas está ativa quando a rota está definida.)
- [Ao longo Trajecto]:
Pesquisa ao longo da rota e não nas proximidades de um ponto já definido. Esta funcionalidade é útil ao pesquisar um ponto de paragem que resulte num desvio mínimo, como pesquisar postos de abastecimento ou restaurantes. Os resultados são apresentados por ordem de distância do desvio necessário. (Esta tecla apenas está ativa quando a rota está definida.)

4 Selecione uma das categorias, subcategorias ou tipos para limitar os locais.

SUGESTÃO

Utilize o teclado para introduzir o nome do local, se tocar em [Procurar por Nome].

5 Toque em POI.

O local procurado aparece no ecrã do mapa.

SUGESTÃO

Se tocar em , pode alterar o método de ordenação dos resultados.

6 Toque em [Selecionar como Destino].

Selecionar um destino a partir dos locais guardados

Guardar locais que visita com frequência poupa tempo e trabalho. Selecionar um item a partir da lista é uma forma fácil de especificar o local.

NOTA

Esta função encontra-se disponível, se tiverem sido registado locais em [Localização guardada] que incluem duas categorias predefinidas: [Casa] e [Trabalho] (página 20).

1 Toque em [Localização guardada].

2 Toque na introdução.

O local procurado aparece no ecrã do mapa.

3 Toque em [Selecionar como Destino].

SUGESTÃO

Pode editar os detalhes dos locais gravados, tocando em  e, em seguida, em [Editar].

Selecionar um destino a partir das rotas guardadas

Guardar rotas que utiliza com frequência poupa tempo e trabalho.

NOTA

Esta função encontra-se disponível, se tiverem sido registadas rotas em [Trajectos Guardados] (página 21).

1 Toque em [Trajectos Guardados].

2 Toque na introdução.

3 Toque em [Mostrar trajecto].

4 Toque em [Iniciar Navegação].

SUGESTÃO

Pode alterar o destino final ou adicionar pontos de passagem em [Planeador do percurso] (página 17).

Selecionar um destino a partir do histórico

Os locais previamente definidos como destinos ou pontos de passagem foram automaticamente gravados em [Histórico].

1 Toque em [Histórico].

2 Toque na introdução.

O local procurado aparece no ecrã do mapa.

3 Toque em [Selecionar como Destino].

Pesquisar uma localização, recorrendo a [Pesquisa combinada]

A funcionalidade [Pesquisa combinada] permite-lhe encontrar rapidamente um local pelo nome e área de pesquisa.

SUGESTÃO

A função [Pesquisa combinada] pesquisa também os seus dados gravados.

1 Toque em [Pesquisa combinada].

2 Toque na caixa de texto do lado direito para introduzir o país e a cidade/vila.

3 Introduza o nome, endereço ou categoria do destino na caixa de texto da esquerda, e depois toque em .

4 Toque na introdução.

O local procurado aparece no ecrã do mapa.

5 Toque no lado direito da lista para limitar os resultados da procura.

SUGESTÃO

Se tocar no logótipo de um fornecedor de dados de mapa, pode limitar a lista de resultados para que mostre apenas os resultados do fornecedor.

6 Toque em [Seleccionar como Destino].

Procurar um local através das coordenadas

A introdução de uma latitude e de uma longitude indica o local.

1 Toque em [Coordenadas].

2 Introduza o valor de latitude e toque em [OK].

SUGESTÃO

Ao introduzir as coordenadas em formato UTM, toque em  e, em seguida, em [Coordenadas UTM].

3 Introduza o valor de longitude e toque em [IR].

O local procurado aparece no ecrã do mapa.

4 Toque em [Seleccionar como Destino].

SUGESTÃO

Pode alterar o formato de visualização da latitude e longitude para qualquer um dos seguintes formatos: graus decimais, graus e minutos decimais ou graus, minutos e segundos decimais.

NOTA

Se já estiver introduzido um valor no campo de texto, apague primeiro o valor.

Procurar um local deslocando o mapa

Especificar um local depois de deslocar o mapa permite-lhe definir a posição como um destino ou um ponto de passagem.

1 Prima .

2 Toque e arraste o ecrã para deslocar o mapa.

3 Toque no local que pretende seleccionar como destino.

Aparece o cursor.

4 Toque em [Seleccionar como Destino].





Selecionar as opções de rota

Após pesquisada uma localização, é apresentado o ecrã [Localização do mapa]. Pode seleccionar algumas opções para a rota ou localização apresentada no mapa antes do cálculo da rota.

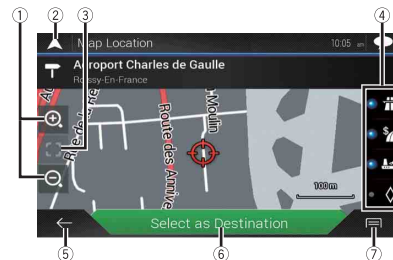
SUGESTÃO

Se tocar no mapa, o cursor é colocado nessa posição. Além disso, pode percorrer o mapa, deslocando-o.



①	Ampliar/reduzir SUGESTÃO Pode também juntar ou afastar os dois dedos no mapa para ampliar ou reduzir o zoom.
②	Cancela o ecrã [Localização do mapa] e apresenta o mapa da posição atual.
③	Volta a colocar o cursor na posição inicial e a escala do mapa na escala inicial.
④	Apresenta as preferências de definição da rota para o cálculo da rota. Toque nas teclas para ativar ou desativar a preferência.  : Quando a tecla é ativada, calcula a rota tendo como prioridade a utilização de vias rápidas.  : Quando a tecla é ativada, calcula a rota tendo como prioridade a utilização de vias com portagens pré-pagas.  : Quando a tecla é ativada, calcula a rota tendo como prioridade a utilização de ferries.  : Quando a tecla é ativada, calcula a rota tendo como prioridade a utilização de vias para veículos partilhados e transportes coletivos (HOV).
⑤	Volta ao ecrã anterior.
⑥	Define a posição do cursor para o destino (ou ponto de passagem).

7	<p>Apresenta os atalhos.</p> <ul style="list-style-type: none"> [Informações detalhadas]: Apresenta a informação detalhada do ponto. [Guardar localização]: Grava a localização apresentada como localização favorita. É possível voltar a selecionar mais tarde facilmente a localização gravada. [Locais em redor do cursor]: Pesquisa POIs nas proximidades da localização apresentada. Toque em POI para apresentar o ecrã [Localização do mapa] e também definir o POI como destino (ou ponto de passagem).
---	--

Iniciar a navegação

- 1 Após selecionado o destino, toque em [Selecionar como Destino].
O ecrã de resumo da rota é apresentado e inicia a contagem decrescente. Quando a contagem decrescente termina, o guia inicia-se automaticamente. Se tocar em qualquer ponto do ecrã durante a contagem decrescente, esta para e o ecrã permanece como está.
 - 2 Toque em [Iniciar Navegação].
O sistema de navegação inicia o guia de rota.
- SUGESTÃO**
Consulte a página 12 para mais detalhes sobre o ecrã de resumo da rota.

Verificar e modificar a rota atual

Com a navegação já iniciada, existem várias formas de modificar a rota atual. As secções que se seguem descrevem algumas dessas opções.

Criar uma rota, utilizando o [Planeador do percurso]

A funcionalidade [Planeador do percurso] (ou [Meu trajecto]) permite-lhe criar a sua rota, utilizando a lista de destinos.

SUGESTÃO

Após definida a rota, pode editar a sua rota, utilizando o menu apresentado como [Meu trajecto].

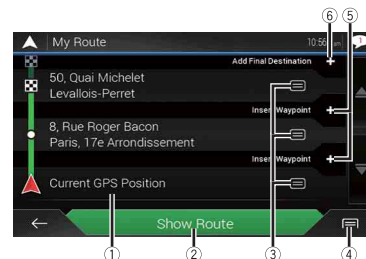

- 1 Prima e, em seguida, toque em .
- 2 Toque em [Planeador do percurso] ou [Meu trajecto].
- 3 Toque numa das opções.



①	Posição inicial (A posição atual do veículo é definida como predefinição e é apresentada a [Posição GPS actual].) (página 17)
②	Calcula a rota e apresenta o ecrã [Resumo da Rota].
③	<p>Apresenta as opções para a localização.</p> <p>[Mover para cima]/[Mover para baixo]: Edita a ordem pela qual pretende visitar os locais.</p> <p>[Apagar]: Elimina o destino ou o ponto de passagem.</p> <p>[Guardar localização]: Grava a localização em [Localização guardada] (página 20).</p> <p>[Alterar]: Muda o destino ou o ponto de passagem para outro local.</p> <p>[Mostrar no Mapa]: Mostra a localização selecionada no mapa.</p>
④	<p>Apresenta os atalhos.</p> <p>[Eliminar tudo]: Apaga todos os pontos de passagem e o destino. Toque em [Continuar sem trajecto] para cancelar a rota planeada.</p> <p>[Optimizar pontos de traj]: Muda automaticamente a ordem dos pontos de passagem de forma a que a rota possa ser percorrida facilmente. (Se a ordem resultante for a mesma que a ordem atual, esta opção é inválida.)</p> <p>[Optimizar trajecto]: Muda automaticamente a ordem de todos os pontos de passagem e o destino de forma a que a rota possa ser percorrida facilmente. (Se a ordem resultante for a mesma que a ordem atual, esta opção é inválida.)</p>
⑤	Insere um ponto de passagem novo.
⑥	Adiciona um destino novo e muda o destino atual para último ponto de passagem.

► Mudar a posição de partida



A posição de partida para a rota pode ser modificada a partir da posição atual.

- 1 Prima  e, em seguida, toque em .
- 2 Toque em [Planeador do percurso] ou [Meu trajecto].
- 3 Toque em [Posição GPS actual].
- 4 Toque em [Def ponto de início] ou [Alterar ponto de início] e, em seguida, toque em [OK].
- 5 Procure um local.
- 6 Toque em [Def ponto de início] ou [Alterar ponto de início].
A posição seleccionada é definida como a posição de partida para o cálculo da rota.
- 7 Toque em [Mostrar trajecto] ou [Continuar sem trajecto].
O sistema inicia o novo cálculo de rota depois de tocar em [Mostrar trajecto] e, em seguida, é apresentado o ecrã [Resumo da Rota]. Após tocar em [Iniciar Navegação], o seu sistema de navegação inicia a orientação de rota.



NOTA

Após tocar em [Continuar sem trajecto], é apresentado mapa da posição atual.

► Mudar a posição de partida



- 1 Prima  e, em seguida, toque em .
- 2 Toque em [Planeador do percurso] ou [Meu trajecto].
- 3 Toque em [Posição GPS actual].
- 4 Toque em [Voltar à posição GPS] e, em seguida, toque em [Eliminar ponto inicial].
A posição de partida para o cálculo da rota volta à posição atual.

Adicionar pontos de passagem

- 1 Prima  e, em seguida, toque em .
- 2 Toque em [Adicionar ponto de trajecto].
- 3 Procure um local.
- 4 Toque em [Seleccionar como ponto de passagem].
A rota é recalculada e é apresentado o ecrã [Resumo da Rota]. (Quando o ponto de passagem já se encontra definido, é apresentado o ecrã [Meu trajecto]. Toque em [Mostrar trajecto] e para o passo seguinte.)
- 5 Toque em [Iniciar Navegação].
O sistema de navegação inicia o guia de rota.

Verificar alternativas de rota

Pode seleccionar outra rota e comparar alternativas de rota diferente.

- 1 Prima  e, em seguida, toque em .
- 2 Toque em [Desvios e Alternativas].
- 3 Toque em [Alternativas de trajecto].
- 4 Toque numa das condições de cálculo da rota.
Pode ver uma estimativa do tempo necessário e da distância total das alternativas de rota seleccionadas. Toque em qualquer uma das alternativas de rota para a ver no mapa.

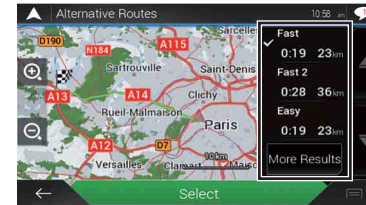



SUGESTÃO

Se forem encontradas mais do que três alternativas de rota, é apresentado [Mais Resultados]. Toque em [Mais Resultados] para apresentar outras rotas.

- 5 Toque em [Seleç].
A rota seleccionada é aplicada como a rota atual. Para mais informação acerca das condições de cálculo da rota, consulte [Método de planeamento da rota] (página 27).

Verificar rotas de desvio

Pode verificar a existência de rotas de desvio que evitem as secções ou ruas seleccionadas ou que evitem a estrada em frente. Pode também verificar a existência de rotas alternativas.

- 1 Prima  e, em seguida, toque em .
- 2 Toque em [Desvios e Alternativas].
- 3 Toque numa das opções.

Item de menu	Descrição
[Alternativas de trajecto]	Apresenta as rotas alternativas (página 18).



Item de menu	Descrição
[Evitar secções especiais]	Apresenta a rota, evitando determinadas secções. Toque no tópico da lista para selecionar a secção que pretende evitar. São apresentadas a diferença de distância e tempo, rota sugerida, rota atual e secção evitada. Toque em [Aceitar] para aplicar a rota sugerida.
[Evitar estrada específica]	Apresenta a rota, evitando determinadas estradas. Toque no tópico da lista para selecionar a estrada que pretende evitar. São apresentadas a diferença de distância e tempo, rota sugerida, rota atual e secção evitada. Toque em [Aceitar] para aplicar a rota sugerida.
[Evitar estrada]	Apresenta a rota, evitando a estrada em frente. Toque em [+] ou [-] para definir a distância que pretende evitar. Toque em [Evitar] para aplicar a rota sugerida.
[Repor trajecto original]	Cancela a rota com áreas ou estradas a evitar e repõe a rota anterior.

NOTA

A rota definida através de [Alternativas de trajecto] não pode ser cancelada.

Verificar informações e preferências da rota

Assim que a rota estiver definida, pode verificar um resumo da rota atual.

- 1 Prima , e, em seguida, toque em .
- 2 Toque em [Resumo da Rota].
- 3 Toque numa das opções.



O estado da rota apresentada é indicado no canto superior esquerdo por um ícone. A distância total da rota e a estimativa de tempo necessário para a rota são indicados no canto inferior esquerdo.



SUGESTÃO

Podemos deslocar o mapa arrastando-o.

- 1 **Apresenta a informação para um ponto de trânsito na rota.**
Toque para ver a localização no mapa. Toque em [Evitar] e em [Aceitar] para definir a localização como uma localização a evitar.
- 2 **Apresenta rotas alternativas (página 18).**
- 3 **Apresenta os atalhos.**
[Preferências do trajecto]:
Apresenta as preferências de definição de rota. Se alterar as preferências, a rota volta a ser calculada.
[Itinerário]:
Apresenta todos os pontos de trânsito em detalhe. Toque num ponto de trânsito para apresentar a sua posição no mapa. Se tocar em [Evitar] e em [Aceitar] no mapa, a rota volta a ser calculada, evitando o ponto de trânsito (o mais possível).
[Guar.Trajec.]:
Grava a rota apresentada. É possível voltar a selecionar mais tarde a rota gravada.
[Locais Ao longo Trajecto]:
Pesquisa POIs ao longo da rota apresentada. Toque em POI para apresentar o ecrã [Localização do mapa] e também definir o POI como ponto de passagem.
[Simulação]:
Pode executar uma simulação da navegação para a rota atual, como uma demonstração (página 19).



Cancelar o guia de rota atual

Se já não precisar de viajar para o destino, execute as operações seguintes para cancelar o guia de rota.

- 1 Prima , e, em seguida, toque em .
- 2 Toque em [Cancelar trajecto] ou [Eliminar ponto de trajecto].
- 3 Toque numa das opções.
Caso não existam pontos de passagem na rota, toque em [Cancelar trajecto] para cancelar a rota.
Caso existam pontos de passagem na rota, toque em [Cancelar trajecto] para cancelar a rota. Toque em [Eliminar ponto de trajecto] para apagar apenas o ponto de passagem mais próximo. Neste caso, a rota volta a ser calculada.

Ver a simulação da rota

Podemos reproduzir uma navegação simulada que demonstre a rota atual.

- 1 Defina uma rota para o seu destino (página 13).
- 2 Prima , e, em seguida, toque em .

3 Toque em [Resumo da Rota] e, em seguida, em .

4 Toque em [Simulação].

A simulação começa a partir do ponto de início da rota, e utilizando uma velocidade realista, demonstra toda a rota recomendada.

NOTA

Para parar a simulação, toque em [Fechar].

Gravar uma localização em [Localização guardada]

Gravar as suas localizações favoritas em [Localização guardada] permite-lhe poupar tempo e esforço usado para reintroduzir esta informação. [Localização guardada] pode incluir a localização da sua residência, local de trabalho locais que já tem registados.

Armazenar a localização da residência e do local de trabalho

Pode guardar um local de residência e um local de trabalho.

1 Prima  e, em seguida, toque em .

2 Toque em [Novo trajecto] e, em seguida, em [Localização guardada].

Pode também apresentar o ecrã [Localização guardada], tocando em  no fundo do ecrã quando o menu de navegação é apresentado.

3 Toque em [Casa] ou [Trabalho] e, em seguida, toque em [OK].

Depois de já ter gravado a sua residência ou local de trabalho, toque em [Casa] ou [Trabalho] para apresentar a localização no ecrã [Localização do mapa].

4 Pesquise uma localização (página 13).

5 Toque em [Guardar localização].

A posição do cursor foi armazenada.

Armazenar as localizações favoritas

É possível guardar um local visitado com frequência (por exemplo, a residência de um familiar) para proporcionar uma rota mais fácil.

1 Prima  e, em seguida, toque em .

2 Toque em [Novo trajecto] e, em seguida, em [Localização guardada].

Pode também apresentar o ecrã [Localização guardada], tocando em  no fundo do ecrã quando o menu de navegação é apresentado.

3 Toque em [Adicionar localização].



4 Pesquise uma localização (página 13).

5 Toque em [Guardar localização].

6 Introduza o nome, se necessário, e toque em .

A posição do cursor foi armazenada.

SUGESTÃO

No teclado do ecrã, tocar em  ou  permite-lhe gravar o local como a localização da sua residência ou local de trabalho.

Mudar o nome de localizações armazenadas

1 Prima  e, em seguida, toque em .

2 Toque em [Novo trajecto] e, em seguida, em [Localização guardada].

3 Toque em  e, em seguida, toque em [Editar].

É apresentado o ecrã [Selecione Localização a editar].

4 Toque no item que pretende renomear e, em seguida, toque em [Renom].

5 Introduza o nome e, em seguida, toque em .

6 Toque em [Concluído].

NOTA

[Casa] e [Trabalho] não podem ser renomeados. A localização pode ser definida novamente.

Eliminar localizações armazenadas

1 Prima  e, em seguida, toque em .

2 Toque em [Novo trajecto] e, em seguida, [Localização guardada].

3 Toque em  e, em seguida, toque em [Editar].

É apresentado o ecrã [Selecione Localização a editar].

4 Toque no item que pretende apagar e, em seguida, toque em [Apagar].

Aparecerá uma mensagem a pedir que confirme se pretende eliminar.

NOTAS

- [Casa] e [Trabalho] não podem ser apagados. A localização pode ser definida novamente.
- Se tocar em  e, em seguida, tocar em [Eliminar tudo], todas as entradas (incluindo as localizações da residência e local de trabalho) podem ser apagadas.

5 Toque em [OK].

6 Toque em [Concluído].

Guardar um local como ponto de alerta



Pode guardar qualquer local do mapa (por exemplo, uma zona escolar ou um cruzamento ferroviário) como um ponto de alerta.

🔔 **Importante**

O aviso de câmaras de segurança rodoviárias (como radares de trânsito) é desativado quando se encontra em alguns países nos quais os avisos de câmaras de segurança rodoviárias são proibidos. No entanto, é de sua total responsabilidade certificar-se de que esta função é legal no país onde tenciona utilizá-la.

NOTA

Para utilizar esta função, ative os avisos previamente e defina os tipos de alerta (página 28).

- 1 Prima .
- 2 Desloque o mapa e selecione um local.
O cursor aparece no ponto selecionado.
- 3 Toque em .
- 4 Toque em [Adicionar Pontos de Alerta].
- 5 Defina os parâmetros necessários.

Item de menu	Descrição
[Tipos de alerta]	Defina o tipo do ponto de alerta.
[Aviso velocidade]	Defina o limite de velocidade para este ponto de alerta (se aplicável).
[Direção]	Defina a direção, a partir da qual espera que o alerta provenha.



- 6 Toque em [Guardar].

NOTA

Em [Tipos de alerta], o alerta de radar de velocidade não pode ser selecionado quando o cursor estiver colocado em cima do mapa de França.

Editar os pontos de alerta armazenados

Os pontos de alerta guardados podem ser editados.





- 1 Prima .
- 2 Desloque o mapa e mova o cursor sobre o ponto de alerta, e depois toque em .
- 3 Toque em [Editar Pontos de Alerta].
- 4 Defina os parâmetros necessários.
Se tocar em  e, em seguida, tocar em [Apagar], o ponto de alerta selecionado é apagado.

- 5 Toque em [Editar].





Gravar uma rota em [Trajectos Guardados]

Gravar as suas favoritas em [Trajectos Guardados] permite-lhe poupar tempo e esforço usado para reintroduzir esta informação.





Gravar as suas rotas favoritas

- 1 Defina uma rota para o seu destino (página 13).
- 2 Prima  e, em seguida, toque em .
- 3 Toque em [Resumo da Rota] e, em seguida, em .
- 4 Toque em [Guar.Trajec.].
- 5 Introduza o nome, se necessário, e toque em .

Mudar o nome de rotas armazenadas

- 1 Prima  e, em seguida, toque em .
- 2 Toque em [Novo trajecto] e depois em .
- 3 Toque em [Trajectos Guardados].
- 4 Toque em  e, em seguida, toque em [Editar].
- 5 Toque no item que pretende renomear e, em seguida, toque em [Renom].
- 6 Introduza o nome e, em seguida, toque em .
- 7 Toque em [Concluído].

Eliminar rotas armazenadas

- 1 Prima  e, em seguida, toque em .
- 2 Toque em [Novo trajecto] e depois em .
- 3 Toque em [Trajectos Guardados].
- 4 Toque em  e, em seguida, toque em [Editar].
- 5 Toque no item que pretende apagar e, em seguida, toque em [Apagar].

NOTA



Se tocar em  e, em seguida, tocar em [Eliminar tudo], todas as entradas podem ser apagadas.

6 Toque em [Apagar].

Receber informação de trânsito em tempo real (TMC)

O Canal de Mensagens de Trânsito (TMC) fornece relatórios de trânsito em tempo real. Se o sistema de navegação estiver equipado com a funcionalidade TMC, pode verificar os relatórios de trânsito e informação recebida.

Apresenta o ecrã [Resumo do trânsito]



1 Prima  e, em seguida, toque em .

2 Toque em [Trânsito].

É apresentado o ecrã [Resumo do trânsito].

Visualizar a lista de trânsito

A informação de trânsito é apresentada no ecrã em forma de lista. Isto permite-lhe verificar quantos incidentes ocorreram, as localizações e a distância em relação à sua posição atual.

1 Prima  e, em seguida, toque em .

2 Toque em [Trânsito].

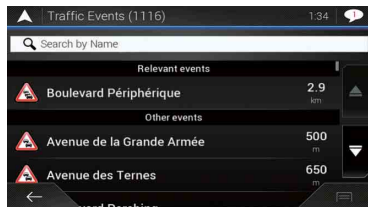

É apresentado o ecrã [Resumo do trânsito].

3 Toque em [Eventos trânsito].





É apresentada uma lista com a informação de trânsito que foi recebida. A lista é ordenada por distância relativamente à sua posição atual. São apresentados na lista os locais (nomes de ruas) onde ocorreram os incidentes.

NOTAS

- Se estiver definida uma rota, os eventos relevantes ocorridos na rota atual são mostrados na parte superior da lista.
- Tocar no item pretendido permite-lhe verificar a sua posição no mapa. Toque em  ou em  para apresentar o evento anterior ou seguinte.

Verificar os incidentes de trânsito no mapa

As informações sobre os eventos de trânsito podem ser apresentadas no mapa.

1 Prima  e, em seguida, toque em .

2 Toque em [Trânsito].

É apresentado o ecrã [Resumo do trânsito].

3 Toque em [Mapa de trânsito].

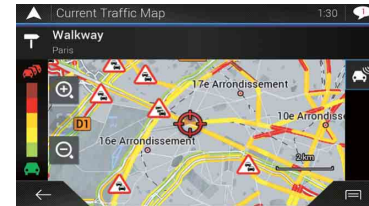

Os segmentos de estrada afetados por incidentes de trânsito são apresentados com uma cor diferente no mapa e os símbolos pequenos, apresentados por cima da estrada, mostram a natureza do incidente.

As linhas de engarrafamento de trânsito indicam o nível de congestionamento através da cor.

Ícone de notificação de trânsito

O ícone de notificação mostra o estado de receção das informações de trânsito.

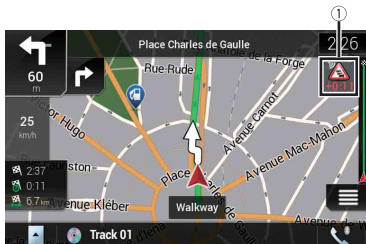

1 Toque no ícone de evento de trânsito relevante no mapa.



Verificar informações úteis sobre a viagem

Acerca do menu [Informações úteis]



O menu [Informações úteis] inclui informação variada para auxiliar a sua condução.





1 Prima  e, em seguida, toque em .

2 Toque em [Informações úteis].

É apresentado o ecrã [Informações úteis].

Informação em cada opção no menu [Informações úteis]

Item de menu	Descrição
[Onde estou?]	Apresenta um ecrã especial com informações sobre a posição atual e uma tecla para procurar os serviços de assistência rodoviária ou de emergência mais próximos. SUGESTÕES <ul style="list-style-type: none"> • Para gravar a posição atual como uma [Localização guardada], toque em  (página 20). • Para verificar a informação do país da sua posição atual, toque em .
[Ajuda por perto]	Verifique a existência de POIs nas proximidades. As categorias de procura predefinida são as indicadas em seguida. <ul style="list-style-type: none"> • [Oficina] • [Saúde] • [Polícia] • [Gasolineira]
[Informações do país]	Procure informação de condução útil relativa ao país selecionado (por exemplo, limites de velocidade e nível máximo de álcool no sangue). NOTA Esta informação poderá não corresponder necessariamente à legislação em vigor, etc. Utilize a informação como referência.
[Monitor de viagem]	Verifique os dados estatísticos dos seus percursos (por exemplo, hora de início, hora de fim, velocidade média, etc.) (página 24).
[Informações de GPS]	Apresenta o ecrã de informação GPS com a posição de satélite e informação da força de sinal.

①	Ícone de notificação de trânsito
	Indica que não ocorreram incidentes de trânsito na área de cobertura atual.
	Indica que estão a ser recebidas informações relativas a incidentes de trânsito.
	Indica que não ocorreram incidentes de trânsito significativos na rota.
	Indica que não existem incidentes de trânsito significativos na sua rota. O ícone mostra o tipo de incidente de trânsito seguinte.



Pode verificar os detalhes acerca dos incidentes de trânsito. Toque no evento relevante para ver a localização no mapa.

Ativar ou desativar as informações de trânsito

A função de informações de trânsito está ativada por predefinição. Para ativar ou desativar a funcionalidade TMC, realize o seguinte procedimento.

NOTA

Se desligar a funcionalidade de informação de trânsito, desaparece a indicação [Trânsito] no menu de navegação.

1 Prima  e, em seguida, toque em .

2 Toque em  e, em seguida, toque em [Opções].

3 Toque em  e, em seguida, toque em [Trânsito].

4 Toque em [Trânsito] para ligar ou desligar o interruptor.

Item de menu	Descrição
[Consumo de combustível]	Calcula os custos de combustível do seu destino, introduzindo a informação de consumo de combustível no sistema de navegação.

Gravar o histórico da viagem

A ativação do registador de percurso permite-lhe gravar o seu histórico de condução (a seguir denominado “registo de percurso”). Pode rever o seu registo de percurso mais tarde. O registador de percurso é definido de forma a que possa ser iniciado manualmente por predefinição. Pode alterar as definições desta função, de forma a gravar o registo automaticamente. Para mais pormenores, consulte [Monitor de viagem] (página 31).

► Ativar temporariamente a função de registo de viagens

A ativação individual é útil se pretender criar um registo apenas para uma viagem específica.

1 Prima e, em seguida, toque em .

2 Toque em [Informações úteis].

3 Toque em [Monitor de viagem].

É apresentada uma lista de registos de percurso gravados. É apresentada uma lista em branco, caso não tenha gravado ainda quaisquer registos de percurso ainda.

4 Toque em [Iniciar nova gravação].

O registador de percurso é ativado. A tecla tátil muda para [Parar gravação]. Tocar em [Parar gravação] permite-lhe desativar o registador de percurso.

NOTAS

- Se não existir espaço suficiente na memória incorporada, o registo da viagem mais antigo será substituído pelo novo.
- Se pretende que o sistema ative o registador de percurso sempre que o sinal GPS se encontre disponível, ligue a opção [Activar gravação auto]. Para mais informações, consulte “Configurar o registador de percurso” (página 24).

► Procurar o registo da viagem

1 Grave o registo da viagem.

2 Prima e, em seguida, toque em .

3 Toque em [Informações úteis].

4 Toque em [Monitor de viagem].

Para exportar todos os registos de percurso, toque em [Exportar tudo].

5 Toque em qualquer item para visualizar os respetivos detalhes.

SUGESTÃO

Para apresentar o registo de percurso no mapa, toque em [Visível no Mapa] para selecionar a caixa de seleção. Se tocar em pode visualizar os atalhos e permite utilizar as funções apresentadas a seguir.

Item de menu	Descrição
[Ver no mapa]	Mostra o registo da viagem no ecrã do mapa.
[Exportar registo trajecto]	Exporta o registo de trajeto que está selecionado para um dispositivo de armazenamento externo.

► Definir a função de registo de viagens

1 Grave o registo da viagem.

2 Prima e, em seguida, toque em .

3 Toque em [Informações úteis].

4 Toque em [Monitor de viagem].

5 Toque em e, em seguida, toque em [Definições de monitor de viagem].

6 Toque em qualquer um dos itens para mudar as definições.

Item de menu	Descrição
[Activar gravação auto]	Defina se o registo de percurso automático está ativado ou não.
[Guardar registo trajecto]	Os registos de trajeto, a sequência de posições fornecidas pelo receptor do GPS podem ser gravadas em conjunto com os registos de percurso. Pode ativar o registador de trajeto sempre que o registador de percurso se encontra ativado.

SUGESTÃO

[Tamanho base dados viagem] indica o tamanho de dados atual no registo de percurso (registo de trajeto incluído).

Editar o registo de uma viagem

1 Prima e, em seguida, toque em .

2 Toque em [Informações úteis].

3 Toque em [Monitor de viagem].

4 Toque em e, em seguida, toque em [Editar].

5 Toque em qualquer um dos itens a editar.

Item de menu	Descrição
[Apagar]	Elimina o registo de viagem.

Item de menu	Descrição
[Renom]	Muda o nome do registo de viagem.
[Alterar cor]	Muda a cor selecionando outra cor na tabela de cores.



SUGESTÃO

Se tocar em  e, em seguida, tocar em [Eliminar tudo], todas as entradas podem ser apagadas.

6 Toque em [Concluído].**Utilizar o modo Computador de percurso**

No ecrã do computador de percurso, a informação recebida a partir do recetor de GPS e do seu veículo é apresentada como um contador para um veículo.

1 Prima .**2 Toque na tecla do campo dos dados.****SUGESTÕES**

- Se tocar em [Resumo da viagem], os detalhes do percurso atual são apresentados. Toque em  e, em seguida, toque em [Guardar viagem] para gravar o registo de percurso atual.
- Se premir , pode regressar ao ecrã do mapa.

Calcular o consumo de combustível

O monitor de consumo de combustível ajuda-o a manter registo do consumo de combustível do seu carro, caso não utilize o sistema de navegação para todas as suas viagens. Defina o valor inicial do odómetro e, em seguida, registre a distância percorrida e a quantidade de combustível, sempre que atesta o seu carro. Pode também definir avisos de manutenção regular do carro.

Este cálculos baseiam-se apenas na informação que fornece e não em quaisquer dados recebidos do veículo. A quilometragem do combustível consiste apenas num valor de referência e não garante que a quilometragem apresentada possa ser alcançada.

► Definir o valor inicial do conta-quilómetros



Antes de utilizar a função de consumo de combustível, introduza o valor inicial do conta-quilómetros a partir do qual pretende começar a medir a quilometragem.

1 Prima  e, em seguida, toque em .**2 Toque em [Informações úteis].****3 Toque em [Consumo de combustível].****4 Toque em [Valor do odómetro inicial].****5 Introduza o valor inicial do odómetro e, em seguida, toque em .**

O valor inicial do conta-quilómetros fica definido.

► Introduzir as informações relativas ao consumo de combustível

Para calcular o consumo de combustível para a distância que percorreu, introduza a distância percorrida e a quantidade de combustível sempre que abastecer o automóvel.

1 Prima  e, em seguida, toque em .**2 Toque em [Informações úteis].****3 Toque em [Consumo de combustível].****4 Toque em [Adic].****5 Toque em [Valor do odómetro actual] e, em seguida, introduza o valor atual do odómetro.****6 Toque em [Quantidade de combustível] para introduzir a quantidade de combustível bombeada neste momento.****7 Toque em [Preço de combustíveis / Unidade] para introduzir o preço por unidade de combustível neste momento.****8 Toque em [Adic].****9 Toque em [Concluído].****SUGESTÃO**

Para eliminar uma entrada, toque em  para visualizar o atalho de eliminação.

► Definir o horário para manutenção do automóvel**1 Prima  e, em seguida, toque em .****2 Toque em [Informações úteis].****3 Toque em [Consumo de combustível].**



- 4 Toque em .
- 5 Toque em [Plano de manutenção].
- 6 Toque em [Adic] ou em uma das entradas.
- 7 Introduza o nome, a data e a quilometragem para o lembrete.
- 8 Toque em [Concluído].

SUGESTÃO

Para eliminar uma entrada, toque em  para visualizar o atalho de eliminação.

Definições de navegação

Pode configurar as definições de navegação e modificar o comportamento do sistema.

- 1 Prima  e, em seguida, toque em .
- 2 Toque em  e, em seguida, toque em [Opções].
É apresentado o ecrã [Opções].
- 3 Toque em qualquer uma das seguintes categorias para selecionar as opções.
[Preferências do trajecto] (página 26)
[Som] (página 27)
[Avisos] (página 28)
[Mapa de navegação] (página 29)
[Regional] (página 30)
[Visor] (página 31)
[Trânsito] (página 31)
[Monitor de viagem] (página 31)
[Inic. assist. de config.] (página 32)
[SyncTool] (página 32)

[Preferências do trajecto]

Define o tipo de veículo que está a conduzir, os tipos de estrada utilizados no planeamento da rota e o método de planeamento da rota.

Item de menu	Descrição
[Veículo]	<p>Define o tipo de veículo que vai utilizar na rota.</p> <p>NOTAS</p> <ul style="list-style-type: none"> A rota é planeada com base no tipo de veículo selecionado. Dependendo do tipo selecionado, a planificação da rota pode ser configurada para integrar dimensão, peso e limitações relacionadas com o perigo da carga para mapas que incluem esses dados. Para melhorar a precisão da rota, selecione corretamente um tipo de veículo cujas condições se assemelhem às do veículo que está a utilizar. <p>SUGESTÕES</p> <ul style="list-style-type: none"> Para editar o nome e a velocidade máxima estimada do perfil de veículo selecionado, toque em . Para adicionar um novo perfil de veículo, toque em [Adicionar perfil]. Em seguida, selecione os tipos de veículos e defina o nome e velocidade máxima estimada.
[Carro]	<ul style="list-style-type: none"> No planeamento de uma rota são tidas em consideração as limitações de manobra e restrições de direção. As estradas só são utilizadas se for permitido o acesso de automóveis. As estradas privadas e só para residentes só são utilizadas se isso for absolutamente indispensável para chegar ao destino.
[Urgência]	<ul style="list-style-type: none"> Todas as manobras disponíveis em cruzamentos são tidas em conta. Os constrangimentos direcionais são tidos em conta da mesma forma como viajar na direção oposta é permitido a baixas velocidades. São incluídas apenas estradas privadas que é necessário utilizar para aceder ao destino. As passagens de peões são excluídas das rotas.
[Autocarro]	<ul style="list-style-type: none"> No planeamento de uma rota são tidas em consideração as limitações de manobra e restrições de direção. As estradas só são utilizadas se for permitido o acesso a autocarros. As estradas privadas, só para residentes e passagens de peões são excluídas das rotas.
[Táxi]	<ul style="list-style-type: none"> No planeamento de uma rota são tidas em consideração as limitações de manobra e restrições de direção. As estradas só são utilizadas se for permitido o acesso a táxis. As estradas privadas, só para residentes e passagens de peões são excluídas das rotas.

Item de menu	Descrição
[Camião]	<ul style="list-style-type: none"> No planeamento de uma rota são tidas em consideração as limitações de manobra e restrições de direção. São incluídas apenas estradas que permitem acesso a camiões. As estradas privadas, só para residentes e passagens de peões são excluídas das rotas. As inversões de marcha não são utilizadas em rotas (voltar para trás numa estrada dividida não é considerado uma inversão de marcha para o propósito deste sistema).
[Método de planeamento da rota]	Defina para alterar o método de planificação da rota. O cálculo da rota pode ser otimizado para diferentes situações e tipos de veículos, alterando o método de planificação.
[Rápido]	Calcula, como prioridade, uma rota com o tempo de viagem mais curto até ao seu destino. Normalmente, a melhor seleção para carros rápidos e padrão.
[Fácil]	Resulta numa rota com menos curvas e sem manobras difíceis. Com esta opção, pode fazer o sistema optar, por exemplo, pela autoestrada em vez de uma série de estradas ou ruas mais pequenas.
[Curto]	Calcula, como prioridade, uma rota com a distância mais curta até ao seu destino. Normalmente, prático para veículos mais lentos. Raramente de utilização prática para pesquisar rotas mais curtas para veículos normais, independentemente da velocidade.
[Económico]	Calcula uma rota rápida e que permita poupar combustível.
[Modo de navegação]	Ativar ou desativar a navegação todo-o-terreno.
[Na estrada]	A rota é planeada em direção ao destino ao longo das estradas do mapa.
[Fora estrada]	A rota é planeada em direção ao destino através de uma linha reta e não ao longo das estradas do mapa.
[Auto-estradas]	<p>Definido para desligado para evitar dar prioridade a autoestradas para calcular a rota.</p> <p>NOTA</p> <p>Esta função é útil quando pretende evitar autoestradas quando conduz um carro lento ou quando reboca outro veículo.</p>

Item de menu	Descrição
[Custos periódicos]	<p>Definido para desligado para evitar dar prioridade a estradas com portagens para calcular a rota. Esta função é útil quando pretende evitar vias com portagem e tempo de acesso limitado para as quais é necessário adquirir um passe ou vinheta em separado a fim de aumentar o período de tempo de utilização atribuído.</p> <p>NOTA</p> <p>Esta opção pode ser ativada ou desativada separadamente da opção de utilização de vias com portagens pré-pagas.</p>
[Portagem por utilização]	<p>Definido para desligado para evitar dar prioridade a vias com portagens pré-pagas para calcular a rota.</p> <p>NOTA</p> <p>Esta função é útil quando pretende evitar vias com portagens que requerem um pagamento prévio para utilização.</p>
[Ferry]	Definido para desligado para evitar dar prioridade a ferries para calcular a rota.
[Comboios shuttle de carro]*	Definido para desligado para evitar dar prioridade a comboios de transporte de automóveis para calcular a rota.
[Faixas partilha carro]	Definido para desligado para evitar dar prioridade a faixas HOV (de veículos de elevada ocupação) ou partilhados para calcular a rota.
[Estradas não pavimentadas]	Definido para desligado para evitar dar prioridade a vias não pavimentadas para calcular a rota.

* Os comboios de transporte de automóveis são utilizados para distâncias relativamente curtas e ligam, normalmente, locais sem acesso por estrada.

[Som]

Ajusta os diversos volumes de som e altera o perfil do guia de voz.

Item de menu	Descrição
[Guia]	Regule o volume do som do guia (instruções verbais).
[Sons alerta]	Regule o volume dos sons de alerta não verbal (sinais sonoros).
[Repique]	Regule o volume do som (ding) que antecede as instruções verbais.
[Voz de orientação]	Ativar ou desativar o guia de voz.

Item de menu	Descrição
[Anuncia ruas e estradas em zona de idioma nativo]*	Selecione se pretende que o sistema de navegação anuncie os nomes das ruas no idioma nativo da área, apenas números de estrada ou apenas manobras.
[Anuncia ruas e estradas em zona de idioma estrangeiro]*	Selecione se pretende que o sistema de navegação leia os nomes das ruas num país estrangeiro, apenas números de estrada ou apenas manobras.
[Indicação antecipada de manobras]	Selecione se pretende um anúncio imediato para a manobra seguinte ou se pretende receber a informação quando a manobra se aproxima.
[Nível de verbosidade]	Defina a frequência das instruções de voz. (Que quantidade de informação é fornecida e com que frequência ocorrem as instruções.)
[Minimal]	Uma vez, imediatamente antes da manobra seguinte.
[Médio]	Uma vez, quando o veículo se aproxima da manobra seguinte e repete-se imediatamente antes da manobra.
[Verbosidade]	Uma vez a relativa distância temporal da manobra seguinte; repete-se quando o veículo se aproxima da manobra seguinte e repete-se novamente imediatamente antes da manobra atual.
[Anunciar Resumo de trajecto]*	Selecione se pretende que o sistema de navegação anuncie por voz um resumo rápido da rota, sempre que é calculada uma rota.
[Anunciar Info do País]*	Selecione se pretende a leitura de informação acerca do país onde acabou de entrar, ao atravessar fronteiras.
[Anunciar info de trânsito]*	Selecione se pretende que o sistema de navegação anuncie por voz a informação de trânsito, sempre que é recebido um incidente de trânsito na sua rota.
[Anunciar mensagens do sistema]*	Selecione se pretende a leitura da mensagem quando é apresentada uma mensagem do sistema.

* Apenas ativado quando é selecionada uma voz TTS (texto para discurso) no idioma da voz.

[Avisos]

Ativa ou desativa os avisos e configura a função de aviso.

Importante

- Este sistema permite avisar, caso exceda o limite de velocidade atual. Esta informação pode não estar disponível para a sua região (contacte o seu concessionário local) ou pode não estar totalmente correta para todas as vias no mapa.
- É da sua responsabilidade certificar-se de que o uso desta função é legal no país onde tenciona utilizá-la.

Item de menu	Descrição
[Aviso velocidade]	Defina o tipo de avisos de velocidade e alerta.
[Aviso exc velocidade]	Selecione se pretende receber avisos visuais e/ou sonoros.
[Desact]	Nenhum aviso dispara.
[Visual]	Os avisos visuais disparam ao ultrapassar o limite de velocidade.
[Áudio e visual]	Os avisos sonoros e visuais disparam ao ultrapassar o limite de velocidade.
[Limites de velocidade sempre visíveis]	Selecione se pretende ver o sinal de limite de velocidade no mapa constantemente. Quando selecionado, a cor do sinal de limite de velocidade muda ao ultrapassar o limite de velocidade.
[Fora da zona urbana: ***% do limite de velocidade]	Defina a mensagem de aviso da percentagem do limite de velocidade em áreas rurais.
[Dentro da zona urbana: ***% do limite de velocidade]	Defina a percentagem da mensagem de aviso do limite de velocidade em áreas urbanas.
[Pontos de alerta]	A definição permite-lhe receber um aviso ao se aproximar de pontos de alerta como zonas escolares ou passagens de nível (página 28).
[Avisos de ponto de alerta]	Definido para ligado para regular uma variedade de avisos de alerta.
[Tipos de alerta]	Defina o tipo de ponto de alerta.
[Tipos de Velocidade de Câmara]*	Defina o tipo de radar de velocidade.
[Aviso sinais de estrada]	Toque nesta tecla para ligar ou desligar avisos e para definir a distância entre o perigo e a receção da mensagem. Pode fazer uma definição individual para os diversos tipos de avisos.

* Quando estiver a conduzir em França, [Zona Perigosa] é apresentado em vez de [Tipos de Velocidade de Câmara].

► Definir os avisos de pontos de alerta

Pode definir individualmente um alerta para as diferentes categorias de pontos de alerta.

Importante

O aviso de câmaras de segurança rodoviárias (como radares de trânsito) é desativado quando se encontra em alguns países nos quais os avisos de câmaras de segurança rodoviárias são proibidos. No

entanto, é de sua total responsabilidade certificar-se de que esta função é legal no país onde tenciona utilizá-la.

1 Prima  e, em seguida, toque em .

2 Toque em  e, em seguida, toque em [Opções].

3 Toque em [Avisos].

4 Toque em [Pontos de alerta].

5 Toque em [Avisos de ponto de alerta] para ligar.

6 Toque no item que pretende definir a partir de [Tipos de alerta] ou [Tipos de Velocidade de Câmara].

NOTA

Quando estiver a conduzir em França, [Tipos de Velocidade de Câmara] não está disponível e, em vez disso, [Zona Perigosa] está disponível. Se a opção [Zona perigosa (ZAV) (Zona de Alta Vigilância)] estiver ativada, os pontos de alerta que definir também são indicados como zonas perigosas. Também pode definir a distância da zona de pré-alerta em [Zona de Pré-Alerta] e ligar ou desligar os sons de alerta em [Aviso por áudio].

7 Toque em qualquer um dos itens para mudar a definição.

8 Toque em [Tipo de aviso] e, em seguida, toque em uma das opções.

[Desact]	O sistema não apresenta avisos sobre pontos de alerta desta categoria.
[Visual]	Receberá um aviso visível quando se estiver a aproximar de pontos desta categoria.
[Áudio e visual]	Receberá avisos sonoros e visíveis quando se estiver a aproximar de pontos desta categoria.

NOTA

Se seleccionar [Áudio e visual] na definição do tipo de aviso, pode alterar o momento de receção do alerta áudio. Se seleccionar [Apenas em exc. velocidade], o alerta áudio só é reproduzido se ultrapassar o limite de velocidade especificado. Se seleccionar [Quando se aproxima], o alerta áudio é sempre reproduzido se ultrapassar um destes pontos de alerta. Para chamar a sua atenção, o alerta é diferente quando ultrapassa o limite de velocidade.

[Mapa de navegação]

Otimiza o aspeto do ecrã do mapa e ajusta a maneira como o software o ajuda a navegar com diversos tipos de informações relacionadas com a rota no ecrã do mapa.

Item de menu	Descrição
[Visualização do mapa]	Veja o efeito quando altera uma definição.

Item de menu	Descrição
[Ponto de visual.] [Longe] [Normal] [Próximo] [Manual]	Ajuste os níveis básicos de ampliação e inclinação às suas necessidades. Estão disponíveis alguns níveis predefinidos. Se seleccionar [Manual], pode gravar escalas de mapa e ângulos de visualização ajustados.
[Modo de cor] [Auto] [Dia] [Noite]	Muda entre os modos de cor diurno ou noturno ou permite que o software mude entre os dois modos automaticamente uns minutos antes do sol nascer e uns minutos após o pôr-do-sol.
[Cor de mapa diurno]	Selecione o esquema de cores usado no mapa diurno.
[Cor do mapa de noite]	Selecione o esquema de cores usado no mapa noturno.
[Marcos]*	Apresenta ou oculta pontos de referência 3D que são representações artísticas ou em bloco 3D de objetos importantes ou conhecidos.
[Edifícios]*	Apresenta ou oculta modelos de cidade 3D que são representações artísticas ou em bloco 3D de dados completos de edifícios de cidade incluindo tamanhos reais de edifício e posições reais no mapa.
[Terreno em 3D]	Apresenta ou oculta a elevação 3D do terreno em volta.
[Reg. de trajecto]	Liga ou desliga a gravação do registo de trajeto que grava a sequência das localizações pelas quais passa nas suas viagens.
[Marcadores de locais]	Selecione quais os ícones POI que pretende apresentar no mapa durante a navegação.
[Campos de dados]	Escolha ter valores diferentes apresentados para quando navega uma rota para um destino seleccionado e para quando se encontra apenas em passeio sem destino específico (página 13). [Primeiro], [Segundo] e [Terceiro] selecciona itens apresentados nos campos de dados indicados quando existe rota. [Sem trajecto] selecciona os itens apresentados nos campos de dados indicados quando não existe rota.
[Barra progres trajec]	Liga e desliga a barra de evolução da rota para apresentar a rota actual como uma linha reta no lado direito do mapa. A seta representa a sua posição actual e move a linha para cima enquanto vai percorrendo a rota.
[Mostrar serviços auto-estra.]	Selecione se pretende passar por um posto de abastecimento ou por um restaurante durante a sua viagem (página 12).

Item de menu	Descrição
[Serviços exibidos]	Selecione os tipos de serviço apresentados para as saídas de autoestrada ou estações de serviço. Escolha a partir das categorias POI.
[Descrição geral automática]	Quando selecionados, o mapa reduz a ampliação para apresentar uma vista geral da área circundante, se o próximo evento de rota (manobra) estiver distante. Quando se aproxima do evento, o mapa volta à visualização normal de mapa.
[Placa toponímica]	Sempre que estiver disponível informação adequada, é apresentada na parte superior do mapa informação de faixa semelhante às verdadeiras existente na sinalização de estrada acima da estrada. Pode ligar ou desligar esta funcionalidade.
[Vista do cruzamento]	Se estiver a aproximar-se de uma saída de autoestrada ou uma interseção complexa e a informação necessária estiver disponível, o mapa é substituído por uma visualização 3D da interseção.
[Vista de túnel]	Ao entrar em túneis, as vias de superfície e os edifícios podem ser distratores. Esta funcionalidade apresenta uma imagem genérica de um túnel em vez do mapa. É apresentada uma vista geral cima-baixo do túnel e a distância restante.
[Propor desvio a cong. auto-estr.]	Quando desacelera durante a condução numa autoestrada devida a um congestionamento de trânsito, este sistema de navegação oferece-lhe um desvio, utilizando a próxima saída. A mensagem mostra-lhe a distância até à saída e a diferença na distância e estimativa de tempo em comparação com a rota original. Pode escolher a partir das opções seguintes: <ul style="list-style-type: none"> • Toque em [Anular] ou limite-se a ignorar a mensagem, se pretender manter a rota original. • Toque em [Pré-vis.] para ver uma vista geral da rota original e do desvio para tomar uma decisão. Pode aceitar o desvio conforme indicado na pré-visualização ou aumentar o segmento de autoestrada, antes de aceitar. • Vire para a nova direção sugerida.
[Oferta de trajectos alternativos em tempo real]	As rotas alternativas podem ser sugeridas durante a condução em estradas normais. Este sistema de navegação seleciona uma viragem diferente na interseção seguinte e oferece-lhe uma rota diferente para a secção seguinte da rota. Contudo, não pode alterar o desvio disponibilizado.

Item de menu	Descrição
[Propor parques de estac. no destin.]	Em áreas urbanas, pode não ser fácil encontrar estacionamento no destino. À medida que se aproxima do destino, este sistema de navegação pode oferecer locais da categoria de estacionamento próximos do seu destino. Toque em [P] para abrir um mapa cima-baixo com o destino e os locais de estacionamento disponibilizados. A rota é calculada, selecionado um dos locais de estacionamento.
[Propor sugestões no desvio]	Se abandonar a rota recomendada e, de repente, sair da autoestrada, este sistema de navegação oferece alternativas diferentes próximas da saída, como postos de abastecimento ou restaurantes. Além disso, se existirem partes da rota original a evitar (como um túnel, uma via com portagem ou um ferry), vai encontrá-los na lista para o caso de os querer ignorar com a ajuda deste sistema de navegação.

* Esta função só fica efetiva quando são instalados os dados do mapa adicional (AVIC-Z710DAB/AVIC-Z610BT/AVIC-Z7110DAB/AVIC-Z6110BT).

[Regional]

Altera o idioma do guia de voz, o idioma da aplicação e as unidades de medida.

Item de menu	Descrição
[Idioma]	Apresenta o idioma atual do interface de utilizador. Ao tocar na tecla, pode selecionar um novo idioma, a partir da lista de idiomas disponíveis. Este sistema reinicia, se alterar esta definição.
[Língua da voz]	Apresenta o perfil de guia de voz atual. Ao tocar na tecla, pode selecionar um novo idioma de guia de voz, a partir da lista de idiomas e falantes disponíveis. Toque em qualquer destas teclas para ouvir uma amostra de instrução de voz.
[Unidades e formatos]	Defina várias unidades a ser usadas por este sistema. <p>NOTA</p> Em alguns idiomas do guia de voz, este sistema pode não suportar todas as unidades indicadas na lista.

Item de menu	Descrição
[Fuso Hor]	Por predefinição, o fuso horário é obtido a partir das informações do mapa e é ajustado de acordo com a localização atual. NOTA Se for selecionada outra definição que não seja [Fuso horário automático], é possível definir também [Fuso Hor] (a opção para definir a diferença horária manualmente) e [Hora de verão] (a opção para ligar ou desligar o horário de verão).
[Fuso horário automático]	A definição de fuso horário muda automaticamente.
[Fuso horário manual]	São utilizados os valores vigentes que definiu para a definição de diferença horária e de horário de verão.
[Fuso horário manual se auto indisponível]	A definição de fuso horário muda automaticamente, se estiver disponível a alteração automática. De outra forma, é usado o valor predefinido que definiu.
[Fuso horário manual na zona actual]	O valor predefinido que definiu é usado no fuso horário atual. Se o seu veículo se deslocar para outro fuso horário, a definição de fuso horário muda automaticamente.
[Hora de verão]	Defina a aplicação do horário de verão definido, exceto se estiver definido [Fuso horário automático].

[Visor]

Define temas separados para utilização noturna e diurna, ajusta a luz posterior do ecrã e ativa ou desativa as animações do menu.

Item de menu	Descrição
[Animações do menu]	Quando é ligada a animação, as teclas nos menus e ecrãs do teclado são animadas. As transições de ecrã também são animadas.
[Tema da máscara diurna]	Selecione o estilo e cores do menu de navegação utilizado em horário diurno.
[Tema da máscara nocturna]	Selecione o estilo e cores do menu de navegação utilizado em horário noturno.

[Trânsito]

Ativa ou desativa a função de informações de trânsito.

Item de menu	Descrição
[Trânsito]	Ative ou desative o recetor TMC que pode receber informação de trânsito em tempo real.
[Fonte de dados] [Rádio] [Online]	Selecione qual a fonte de dados a partir da qual pretende receber informação de trânsito em tempo real. [Online] apenas se encontra disponível, se o dispositivo estiver ativado.
[Utilizar info de trânsito]	Selecione se pretende ter em consideração incidentes de trânsito, quando a rota é calculada.
[Mostrar info de trânsito]	Selecione se pretende apresentar ícones relacionados com incidentes de trânsito e linhas indicativas do fluxo de trânsito no mapa.
[Desligado]	Não são mostrados ícones de trânsito nem linhas a indicar o fluxo de trânsito.
[Cor]	Apenas a linhas indicativas do fluxo de trânsito são apresentadas no mapa.
[Cor e ícone]	São mostrados no mapa ícones para os incidentes de trânsito relevantes e linhas a indicar o fluxo de trânsito.
[Mostrar também tráfego normal]	Selecione se pretende receber informação em situações de fluxo de trânsito regular.
[Oferecer desvio caso poupar mais de:]	Defina o tempo mínimo de recuperação que pretende quando o sistema sugere uma rota de desvio. Se a estimativa de tempo recuperado pelo desvio planeado a evitar incidentes de trânsito for superior ao tempo definido, o sistema sugere uma nova rota de desvio. De outra forma, não é sugerida nova rota.
[Confirmar manualmente desvios]	Ative ou desative a confirmação manual de cada novo cálculo.

[Monitor de viagem]

Liga e desliga a gravação do registo automático da viagem e verifica o tamanho atual da base de dados da viagem.

Item de menu	Descrição
[Activar gravação auto]	Defina se pretende ativar ou não o registo de percurso automático (página 24).

Item de menu	Descrição
[Guardar registo trajecto]	Os registos de trajeto, a sequência de posições fornecidas pelo recetor do GPS podem ser gravadas em conjunto com os registos de percurso. Pode ativar o registador de trajeto sempre que o registador de percurso se encontra ativado (página 24).

[Inic. assist. de config.]

Modifica os parâmetros de software básicos utilizados durante o processo de configuração inicial.

[SyncTool]





Iniciar a ferramenta de sincronização que possibilita a atualização dos seus mapas (página 32).

Atualizar o mapa

Pode atualizar o conteúdo existente, adquirir mapas adicionais e ativar serviços extra no seu produto. Para atualizar o conteúdo, transfira a atualização para o seu dispositivo de armazenamento USB, utilizando o computador em que se encontra instalada a Navixtras Toolbox. Em seguida, transfira os dados do dispositivo de armazenamento USB ligado para o seu sistema de navegação, utilizando a [SyncTool] neste produto. Para mais detalhes, visite o URL seguinte e consulte GUIA "COMO ATUALIZAR?".
<http://pioneer.naviextras.com>

Bluetooth

Ligação Bluetooth

- 1 Ligue a função Bluetooth no dispositivo.
- 2 Prima .
- 3 Toque em  e em seguida .
É apresentado o ecrã Bluetooth.
- 4 Toque em [Ligação].
- 5 Toque em .
A unidade começa a procurar dispositivos disponíveis, em seguida, apresenta-os na lista de dispositivos.
- 6 Toque no nome do dispositivo Bluetooth.
Depois de o dispositivo ser registado com sucesso, é estabelecida uma ligação Bluetooth através do sistema. Quando a ligação for estabelecida, o nome do dispositivo é apresentado na lista.

NOTAS

- Se já existirem vinte dispositivos emparelhados, é apresentada a mensagem [Memória cheia]. Elimine primeiro um dispositivo emparelhado (página 33).
- Se o dispositivo suportar SSP (Emparelhamento Simples Seguro), será apresentado um número de seis dígitos no ecrã deste produto. Toque [Sim] para emparelhar o dispositivo.
- Se for necessário um código PIN, introduza um código PIN. (O código pessoal PIN predefinido é "0000").

SUGESTÃO



A ligação Bluetooth pode também ser efetuada, detetando este produto, a partir do dispositivo Bluetooth. Antes de efetuar o registo, certifique-se de que a opção [Visibilidade] no menu [Bluetooth] está definida para [Lig.] (página 33). Para mais informações sobre as operações de um dispositivo Bluetooth, consulte as instruções de funcionamento fornecidas com o dispositivo Bluetooth.

Definições Bluetooth

- 1 Prima .
- 2 Toque em  e em seguida .

⚠ ATENÇÃO

Nunca desligue este produto, nem desligue o dispositivo enquanto a operação de definição do Bluetooth estiver a ser processada.

Item de menu	Descrição
[Ligação]	Ligar, desligar ou apagar manualmente o dispositivo Bluetooth registado. Toque em  para apagar o dispositivo registado. Para ligar manualmente um dispositivo Bluetooth, toque no nome do dispositivo. Para desligar o dispositivo, toque no nome do dispositivo ligado na lista. NOTA Ligue o dispositivo Bluetooth manualmente nos casos seguintes: <ul style="list-style-type: none">• Dois ou mais dispositivos Bluetooth estão registados e pretende selecionar manualmente o dispositivo a utilizar.• Pretende voltar a ligar um dispositivo Bluetooth desligado.• Por alguma razão, não é possível estabelecer ligação automática.
[Ligação auto.] [Lig.] [Desl]	Selecione [Lig.] para ligar automaticamente o último dispositivo Bluetooth ligado.
[Visibilidade] [Lig.] [Desl]	Selecione [Lig.] para tornar este produto visível para os outros dispositivos.
[Entrada do código PIN]	Mude o código PIN para a ligação Bluetooth. O código PIN predefinido é "0000". 1 Toque de [0] a [9] para introduzir o código PIN (até 8 dígitos). 2 Toque em  .
[Info. do dispositivo]	Apresenta o nome e endereço deste produto.
[Apagar memória BT]	Toque em [Limpar] e, em seguida, em [OK] para apagar a memória Bluetooth.

Chamadas em mãos-livres

Para utilizar esta função deve ligar previamente o seu telemóvel a este produto através de Bluetooth (página 32).



⚠ ATENÇÃO

Para sua segurança, evite falar ao telefone enquanto conduz.







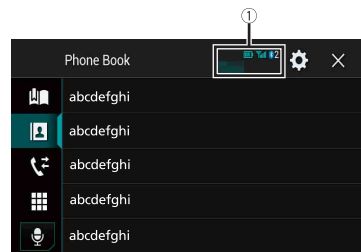

NOTA

Quando o sistema estiver definido para Russo, é apresentado . Se pretender alterar o carácter, toque repetidamente na tecla até que o carácter pretendido apareça.

Efetuar uma chamada telefónica

- 1** Prima .
- 2** Toque em .
É apresentado o ecrã do menu do telefone.
- 3** Toque num dos ícones de chamada no ecrã de menu do telefone.



	São apresentados os itens seguintes. <ul style="list-style-type: none">• Nome do telemóvel atual• Número da lista do telemóvel atual• Estado de receção do telemóvel atual• Estado da bateria do telemóvel atual
	Utilizar lista de marcação predefinida (página 34)
	Utilizar a lista telefónica Selecione um contacto da lista telefónica. Toque no nome pretendido da lista e, em seguida, selecione o número de telefone. SUGESTÕES <ul style="list-style-type: none">• Os contactos no seu telefone são automaticamente transferidos para este produto.• Atualize manualmente a lista telefónica. NOTA A [Visibilidade] do ecrã [Bluetooth] deve estar ligada (página 33).
	Utilizar o histórico de chamadas Faça uma chamada telefónica a partir da chamada recebida  , chamada efetuada  ou chamada perdida  .
	Introdução direta do número de telefone Introduza as teclas de número para inserir o número de telefone e, em seguida, toque em  para fazer uma chamada.



Muda para a função de reconhecimento de voz (página 34).

► Para terminar a chamada

- 1 Toque em

Utilizar as listas de marcações predefinidas

► Registrar um número de telefone

Pode guardar facilmente até seis números de telefone por dispositivo como números predefinidos.

- 1 Prima

- 2 Toque em

- 3 Toque em ou

No ecrã [Lista telefónica], toque no nome pretendido para apresentar o número de telefone do contacto.

- 4 Toque em

► Marcar a partir da lista de marcações predefinidas

- 1 Toque em

- 2 Toque na entrada pretendida na lista para efetuar uma chamada.

O ecrã de marcação é apresentado e a marcação é iniciada.

► Apagar um número de telefone

- 1 Prima

- 2 Toque em

- 3 Toque em

- 4 Toque em

- 5 Toque em [Sim].

Receber uma chamada telefónica

- 1 Toque em para atender a chamada.

Toque em para terminar a chamada.

SUGESTÕES

- Toque em durante uma chamada em espera, pode mudar para essa chamada.
- Toque em durante uma chamada em espera, para rejeitar a chamada.

Função de reconhecimento de voz

Pode utilizar a função de reconhecimento de voz do iPhone ou smartphone.

NOTAS

- Quando é utilizado um iPhone com o iOS 6.1 ou posterior instalado, o modo Siri Eyes Free está disponível com este produto.
- Para utilizar esta função com um smartphone, o dispositivo deve ser compatível com Android Auto. Para utilizar a função de reconhecimento de voz com um smartphone, inicie previamente o Android Auto.

- 1 Prima

- 2 Toque em

- 3 Toque em

A função de reconhecimento de voz é iniciada e é apresentado o ecrã de controlo de voz.

SUGESTÃO

Pode também iniciar a função de reconhecimento de voz, premindo .

Minimizar o ecrã de confirmação da marcação

- 1 Toque em

SUGESTÃO

Para apresentar o ecrã de confirmação da marcação, toque novamente em .

NOTAS

- Não é possível minimizar o ecrã de confirmação da marcação no ecrã de funcionamento AV.
- Não é possível selecionar fontes AV mesmo que o ecrã de confirmação da marcação seja minimizado enquanto está a falar ao telefone ou a receber uma chamada.

Definições do telefone

- 1 Prima

- 2 Toque em e em seguida .

Item de menu	Descrição
[Atendimento auto.] [Lig.] [Desl]	Selecione [Lig.] para atender automaticamente uma chamada.

Item de menu	Descrição
[Toque de chamada] [Lig.] [Desl]	Selecione [Lig.] se o toque de chamada não for emitido pelos altifalantes do carro.
[Inverter nome]	Selecione [Sim] para alterar a ordem do nome próprio e o(s) apelido(s) na lista telefónica.

Definir o modo privado

Durante uma conversa, pode mudar para o modo privado (falar diretamente no telemóvel).

1 Toque em  ou  para ativar ou desativar o modo privado.

Ajustar o volume de audição do interlocutor

Este produto pode ser ajustado para o volume de audição do interlocutor.

1 Toque em  para alternar entre os três níveis de volume.

Notas sobre chamadas em mãos-livres

► Notas gerais

- A ligação a todos os telemóveis equipados com a tecnologia sem fios Bluetooth não é garantida.
- A distância da linha de alcance entre este produto e o seu telemóvel tem de ser de 10 metros ou menos quando enviar e receber dados e voz através da tecnologia Bluetooth.
- Em alguns telemóveis, as colunas podem não emitir o sinal de toque.
- Se o modo privado estiver selecionado no telemóvel, a opção mãos-livres pode estar desativada.

► Registo e ligação

- As operações do telemóvel variam, dependendo do tipo de telemóvel. Para instruções detalhadas, consulte o manual de instruções fornecido com o telemóvel.
- Se a transferência da lista telefónica não funcionar, desligue o telemóvel e execute novamente o emparelhamento com este produto.

► Efetuar e receber chamadas

- Pode ouvir um ruído nas situações seguintes:
 - Quando atender utilizando o botão do telefone.
 - Quando a pessoa no outro lado da linha desligar.
- Se a pessoa do outro lado da linha não conseguir ouvir a conversa devido à presença de eco, baixe o nível de volume para as chamadas em mãos-livres.

- Nalguns telemóveis, mesmo que prima o botão de atendimento no telemóvel quando receber uma chamada, pode não conseguir atender a chamada em mãos-livres.
- O nome registado é apresentado, se o número de telefone já estiver registado na lista telefónica. Se um número de telefone estiver registado com diferentes nomes, é apresentado apenas o número de telefone.

► Históricos das chamadas recebidas e números marcados

- Não pode efetuar uma chamada para um utilizador desconhecido (sem número de telefone) no histórico de chamadas recebidas.
- Se efetuar chamadas utilizando o telemóvel, os dados do histórico não são gravados no produto.

► Transferências de listas telefónicas

- Se existirem mais de 1 000 entradas da lista telefónica no telemóvel, pode não ser possível descarregar completamente todas as entradas.
- Dependendo do telemóvel, este produto pode não apresentar a lista telefónica corretamente.
- Se a lista telefónica do telemóvel incluir dados de imagem, a lista pode não ser transferida corretamente.
- Dependendo do telemóvel, a transferência da lista telefónica pode não estar disponível.



Áudio Bluetooth

Antes de utilizar o leitor de áudio Bluetooth, registe e ligue o dispositivo a este produto (página 32).

NOTAS

- Dependendo do leitor de áudio Bluetooth ligado a este produto, as operações disponíveis com este produto podem estar limitadas aos dois níveis seguintes:
 - A2DP (Advanced Audio Distribution Profile): permite reproduzir apenas músicas no leitor de áudio.
 - A2DP e AVRCP (Audio/Video Remote Control Profile): permite reproduzir, fazer pausas, selecionar músicas, etc.
- Dependendo do dispositivo Bluetooth ligado a este produto, as operações disponíveis com este produto podem estar limitadas ou divergir das descrições deste manual.
- Enquanto estiver a ouvir músicas no seu dispositivo Bluetooth, evite utilizar o mais possível a função de telefone. Se tentar utilizar a função, o sinal poderá causar ruído durante a reprodução da música.
- Quando estiver a falar utilizando o dispositivo Bluetooth ligado a este produto através de Bluetooth, a reprodução pode ser interrompida.

1 Prima .

2 Toque em  e em seguida .
É apresentado o ecrã de configuração do sistema.

3 Toque em [Definições da Fonte AV].

4 Certifique-se de que [Áudio Bluetooth] se encontra ligado.

5 Prima .

6 Toque em .

O ecrã de fonte AV é apresentado.











7 Toque em .

É apresentado o ecrã de reprodução de áudio Bluetooth.

Operações básicas



Ecrã de reprodução de áudio Bluetooth 1

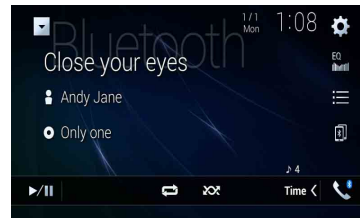

	Alterna entre reprodução e pausa.
	Salta ficheiros para a frente ou para trás. <ul style="list-style-type: none">• Se premir  e em seguida, tocar em  ou , pode também saltar ficheiros para a frente ou para trás.• Se premir  e em seguida, tocar sem largar  ou , pode também realizar um retrocesso ou avanço rápidos.
	Seleciona um ficheiro ou pasta a partir da lista para reprodução. NOTA Esta função está disponível apenas quando a versão AVRCP do dispositivo Bluetooth é 1.4 ou superior.
	Muda entre os dispositivos Bluetooth quando os dispositivos estão ligados a este produto através de Bluetooth.

Ecrã de reprodução de áudio Bluetooth 2





	Define um tipo de reprodução repetida.
	Reproduzir ficheiros por ordem aleatória.

Wi-Fi

Pode ligar o seu dispositivo móvel certificado Wi-Fi a este produto através de ligação Wi-Fi.

Ligação Wi-Fi

- 1 Ligue a função Wi-Fi no dispositivo.
- 2 Prima .
- 3 Toque em  e em seguida .
- 4 Toque em [Definições Wi-Fi].
- 5 Defina [Wi-Fi] para [LIGADO].
- 6 Toque em [Informações do dispositivo].
- 7 Ligue este produto ao nome de rede apresentado em [Informações do dispositivo] a partir do dispositivo móvel.

Definições Wi-Fi

- 1 Prima .
- 2 Toque em  e em seguida .
- 3 Toque em [Definições Wi-Fi].

NOTA



Esta definição está disponível apenas quando estaciona o veículo em lugar seguro e o trava com o travão de mão.

Os itens de menu variam consoante a fonte.

Item de menu	Descrição
[Wi-Fi] [LIGADO] [DESLIGADO]	Liga ou desliga a ligação Wi-Fi.
[Informações do dispositivo]	Apresenta o nome e endereço MAC deste produto.

Áudio Wi-Fi

Antes de utilizar o leitor de áudio Wi-Fi, ligue o dispositivo a este produto através do Apple CarPlay (página 56) ou do Android Auto sem fios (página 58).

- 1 Prima  e, em seguida, toque em .
- 2 Toque em [Wi-Fi Audio].
É apresentado o ecrã de reprodução de áudio Wi-Fi.

NOTAS

- [Wi-Fi Audio] é apresentado como [Android Auto] quando o Android Auto está a ser utilizado.
- [Wi-Fi Audio] é apresentado como [Apple CarPlay] quando o Apple CarPlay está a ser utilizado.

Operações básicas

Ecrã de áudio Wi-Fi (Exemplo: Apple CarPlay)

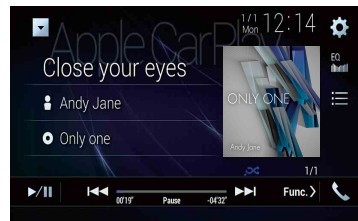

O funcionamento do áudio Wi-Fi com Apple CarPlay é igual ao da função com iPod como origem. Para mais informações sobre as operações, consulte o funcionamento do iPod (página 51).

Fonte AV

Fonte AV suportada

Pode reproduzir ou utilizar as fontes indicadas em seguida com este produto.

- Rádio
- Rádio digital*1
- CD
- ROM (ficheiros de áudio ou vídeo comprimidos em discos)
- DVD-Video
- Video-CD

É possível reproduzir ou utilizar as fontes indicadas em seguida ligando um dispositivo auxiliar.

- USB
- SD*2
- iPod
- Áudio Bluetooth*
- Áudio Wi-Fi (Apple CarPlay, Android Auto)
- Entrada AV (AV)
- AUX
- HDMI*3
- Mirroring sem fios

*1 AVIC-Z910DAB/AVIC-Z810DAB/AVIC-Z710DAB/AVIC-Z7110DAB

*2 AVIC-Z910DAB/AVIC-Z810DAB

*3 AVIC-Z910DAB

Apresentar o ecrã de funcionamento AV

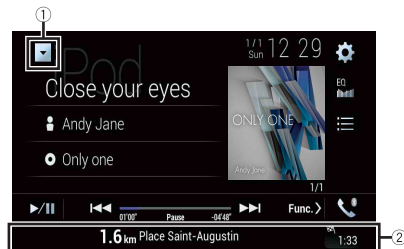

- 1 Prima  e, em seguida, toque na tecla de funcionamento AV. É apresentado o ecrã de funcionamento AV.





①	Apresenta a lista de fontes.
②	Apresenta informações de navegação. Não é apresentado para algumas fontes.
	Volta a selecionar as curvas do equalizador (página 72).

Selecionar uma fonte

Fonte no ecrã de seleção da fonte AV

- 1 Prima  e, em seguida, toque em .
- 2 Toque no ícone da fonte.
Quando seleciona [Source OFF], a fonte AV desliga.

Fonte na lista de fontes



- 1 Prima  e, em seguida, toque na tecla de funcionamento AV.
- 2 Toque em .
- 3 Toque na tecla da fonte.
Quando seleciona [Source OFF], a fonte AV desliga.

Mudar a ordem de apresentação das fontes



NOTA

Esta função está disponível apenas quando estaciona o veículo em local seguro e o trava com o travão de mão.

Mudar a ordem de apresentação dos ícones das fontes

- 1 Prima  e, em seguida, toque em .
- 2 Toque continuamente no ícone da fonte e arraste o ícone para a posição pretendida.





Mudar a ordem de apresentação dos botões de fontes

- 1 Prima  e, em seguida, toque na tecla de funcionamento AV.
- 2 Toque em .
- 3 Toque em .
- 4 Arraste o botão da fonte para a posição pretendida.

Ajustar o alcance da área dos ícones de fontes favoritas

NOTA

Esta função está disponível apenas quando estaciona o veículo em local seguro e o trava com o travão de mão.

- 1 Prima .
- 2 Prima e mantenha premido o botão . É apresentado o símbolo  no canto superior esquerdo dos ícones de fontes favoritas.
- 3 Arraste  para a posição desejada. Para terminar o ajuste, toque em qualquer parte do visor, exceto na área de ícones de fontes favoritas.

Configuração do iPod/iPhone ou smartphone

Quando utilizar um iPod/iPhone ou um smartphone com este produto, configure as definições deste produto de acordo com o dispositivo que vai ligar. Esta secção descreve as definições necessárias para cada dispositivo.

NOTAS

- Os métodos de funcionamento podem variar consoante o modelo do iPod/iPhone ou smartphone e a respetiva versão do software.
- Dependendo da versão do software do iPod/iPhone ou da versão do SO do smartphone, este pode não ser compatível com esta unidade.
- A definição pode não funcionar corretamente depois de alterada.
- Esta definição só está disponível quando um telefone mãos-livres não estiver a ser utilizado.
- A definição é alterada depois de os processos seguintes serem executados automaticamente.
 - A fonte é desligada.
 - Sai de AppRadio Mode +, Apple CarPlay ou Android Auto.
 - A ligação do smartphone (USB e Bluetooth) é desligada.

iPod/iPhone

Modelos iPod/iPhone compatíveis

- iPhone 7
- iPhone 7 Plus
- iPhone SE
- iPhone 6s
- iPhone 6s Plus
- iPhone 6
- iPhone 6 Plus
- iPhone 5s
- iPhone 5c
- iPhone 5
- iPod touch (6ª geração)
- iPod touch (5ª geração)
- iPod nano (7ª geração)

Dependendo dos modelos iPod, pode não ser compatível com algumas fontes AV. Para mais informações sobre a compatibilidade iPod/iPhone com este produto, consulte as informações no nosso site Web.



- 1 Prima .
- 2 Toque em  e em seguida .

- 3 Toque em [Definições relacionadas com o smartphone].
- 4 Toque em [Configur. smartphone].
- 5 Toque em [iPhone/iPod].
Os ícones das funções disponíveis são apresentados.
- 6 Toque em [OK].

Smartphone (dispositivo Android™)

Smartphones compatíveis

A compatibilidade com todos os smartphones não é garantida. Para mais informações sobre a compatibilidade smartphone com este produto, consulte as informações no nosso sítio Web.

- 1 Prima .
- 2 Toque em  e em seguida .
- 3 Toque em [Definições relacionadas com o smartphone].
- 4 Toque em [Configur. smartphone].
- 5 Toque em [Outros].
- 6 Toque em [Android Auto] para utilizar Android Auto.
Toque em [AppRadio Mode] para utilizar AppRadio Mode +.
Os ícones das funções disponíveis são apresentados.
- 7 Toque em [OK].

Rádio digital

Z910DAB Z810DAB Z710DAB Z7110DAB

Operações de sintonização do Rádio digital

Para uma melhor receção de Rádio digital, certifique-se de que é utilizada uma antena de Rádio digital com entrada de alimentação fantasma (tipo ativo). A Pioneer recomenda a utilização da AN-DAB1 (vendida separadamente) ou CA-AN-DAB.001 (vendida separadamente).

O consumo de corrente da antena de rádio digital deverá ser de 100 mA ou menos.



NOTAS

- Som de alta qualidade (quase tão elevada quanto a dos CDs, apesar de poder ser reduzida em alguns casos para permitir a emissão de mais serviços)
- Receção sem interferências
- Algumas estações realizam testes de emissão.

Suporte MFN

Quando alguns grupos suportam o mesmo componente de serviço, muda automaticamente para outro grupo com melhor receção.

Procedimento inicial

- 1 Prima  e, em seguida, toque em .
- 2 Toque em [Digital Radio].
É apresentado o ecrã Rádio digital.

NOTA

A lista de serviços é automaticamente atualizada quando a função Rádio digital é iniciada pela primeira vez. Se a atualização for bem sucedida, a estação apresentada no topo da lista de serviços é automaticamente sintonizada.

Operações básicas

Ecrã Rádio digital



	<p> Volta a selecionar o canal predefinido memorizado numa tecla a partir da memória.</p> <p> Memoriza a frequência atual de emissão numa tecla.</p>
	<p>Apresenta a lista de canais predefinidos. Selecione um item na lista para mudar para o serviço predefinido.</p>
	<p>Seleciona a banda DAB1, DAB2 ou DAB3.</p>
	<p> Sintonização manual Quando existem vários serviços na mesma frequência, liga os serviços um a um.</p> <p> Sintonização por busca Salta para o grupo mais próximo.</p>
	<p>Grava emissões recentes para memorizar automaticamente (modo de mudança de hora). Interrompa ou ouça as emissões gravadas novamente, tocando em . Toque em para retomar a emissão ao vivo.</p> <p>NOTAS</p> <ul style="list-style-type: none">A emissão gravada é sobreposta pela última emissão.Se a duração de pausa de uma seleção ultrapassar a capacidade de memória, a reprodução é retomada desde o início da seleção na memória.



Seleciona um componente de serviço.

Toque na categoria seguinte, em seguida, selecione cada item.

[**Estação**]: Apresenta todos os componentes de serviço.

[**Tipo de programa**] (etiqueta PTY): Pesquisa a partir da informação de tipo de programa.

[**Grupo de estações**] (etiqueta de grupo): Apresenta a lista de grupos.

SUGESTÃO

Se tocar em [Actual. lista], pode atualizar a informação da lista de estações manualmente.

NOTAS

- A informação da lista de estações é automaticamente atualizada quando começa a usar esta fonte.
- Quando existem alterações no grupo de estações atual, a informação da lista de estações é atualizada automaticamente.

SUGESTÕES

- Se premir em seguida, tocar em ou , pode também mudar os canais predefinidos.
- Se premir em seguida, tocar sem largar ou e libertar, pode também executar a sintonização por busca.

Definições DAB

- Prima .
- Toque em e em seguida .
É apresentado o ecrã de configuração do sistema.
- Toque em [Definições da Fonte AV].
- Toque em [Definições de DAB].

Os itens de menu variam consoante a fonte.



Item de menu	Descrição
[Interromper para TA]*	Recebe anúncios de trânsito, a partir da última frequência selecionada, interrompendo outras fontes.
[DAB+RDS TA]	Recebe informação de trânsito atual para DAB e RDS (AN-DAB1 tem prioridade) se disponível.
[APENAS RDS TA]	Recebe informação de trânsito atual apenas para RDS, se disponível.

Item de menu	Descrição
[TA OFF]	Desativa esta função.
[Serviço seguinte]* [Lig.] [Desl]	Pesquisa outro grupo que suporte o mesmo componente de serviço com melhor receção. Se não for possível encontrar componente de serviço alternativo ou se a receção se mantiver fraca, a unidade muda automaticamente para uma emissão FM idêntica. (HARD LINK)
[Soft Link]* [Lig.] [Desl]	Quando o HARD LINK não resulta, sintoniza para outro grupo que suporta o componente de serviço semelhante. Se não for possível encontrar componente de serviço alternativo ou se a receção se mantiver fraca, esta função muda automaticamente para uma emissão FM idêntica.
	<p>NOTAS</p> <ul style="list-style-type: none"> • Esta configuração está disponível apenas quando a função [Serviço seguinte] está definida para [Lig.]. • Apenas disponível em áreas onde a função SOFT LINK é suportada. • O conteúdo da emissão do canal ligado pode ser diferente do conteúdo do canal original.
[Alimentação da antena] [Lig.] [Desl]	Selecione se pretende ou não alimentar uma antena de rádio digital. Para mais detalhes sobre como ligar uma antena de rádio digital, consulte o Manual de instalação.
	<p>NOTA</p> <p>Esta definição está disponível quando a fonte está desligada.</p>

* Esta definição está disponível apenas quando é selecionado [Digital Radio] como fonte.

Rádio







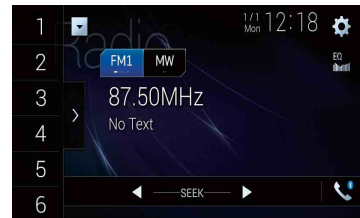

Procedimento inicial

- 1 Prima  e, em seguida, toque em .
- 2 Toque em [Rádio].
É apresentado o ecrã Rádio.

Operações básicas

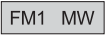
Ecrã Rádio



	<p> Volta a selecionar o canal predefinido memorizado numa tecla a partir da memória.</p> <p> Memoriza a frequência atual de emissão numa tecla.</p>
	<p>Apresenta a lista de canais predefinidos. Seleciona um item na lista ([1] a [6]) para mudar para o canal predefinido.</p>
	<p>Seleciona a banda FM1, FM2, FM3, MW ou LW.</p>
	<p> Sintonização manual</p> <p> Sintonização por busca ou sintonização por busca contínua Ao soltar a tecla em poucos segundos, salta para a estação mais próxima, a partir da frequência atual. Mantenha a tecla premida durante alguns segundos para executar, executa sintonização por busca contínua.</p>

SUGESTÕES

- Se premir em seguida, tocar em ou , pode também mudar os canais predefinidos.
- Se premir em seguida, tocar sem largar ou e libertar, pode também executar a sintonização por busca.

Memorizar as frequências de emissão com os sinais mais fortes (BSM)

A função BSM (memória das melhores estações) grava automaticamente as seis frequências de emissão com os sinais mais fortes nas teclas de canais predefinidos [1] a [6].

NOTAS

- A memorização de frequências de emissão com a função BSM pode substituir as frequências que tenha guardado anteriormente.
- As frequências de emissão previamente memorizadas podem permanecer na memória, se o número de frequências memorizadas não atingir o limite.

1 Toque na tecla de apresentação da lista do canal predefinido.

2 Toque em para iniciar uma busca.

Enquanto a mensagem é apresentada, as seis frequências de emissão com os sinais mais fortes são memorizadas nas teclas de canais predefinidos pela ordem da intensidade do sinal.

Para cancelar o processo de memorização

1 Toque em [Cancelar].

Definições de rádio

1 Prima .

2 Toque em e em seguida .
É apresentado o ecrã de configuração do sistema.

3 Toque em [Definições da Fonte AV].

4 Toque em [Definições de rádio].

Os itens de menu variam consoante a fonte.

Item de menu	Descrição
[Local] [Desl] FM: [Nível1] [Nível2] [Nível3] [Nível4] MW/LW: [Nível1] [Nível2]	A sintonização de busca local permite sintonizar apenas as estações de rádio cujo sinal seja suficientemente forte. NOTA [Nível4] para FM e [Nível2] para MW/LW estão disponíveis apenas com as estações com os sinais mais fortes.
[Passo FM]*1 [100kHz] [50kHz]	Selecione o passo de sintonização por busca para a banda FM. NOTA O passo de sintonização permanece a [50kHz] durante a sintonização manual.
[Regional]*2 [Lig.] [Desl]	Muda, se o código de área for verificado durante a busca PDI Auto.
[FREQ. alternativa]*2 [Lig.] [Desl]	Deixe a unidade voltar a sintonizar para uma frequência diferente que forneça a mesma estação.
[PDI Auto]*1 [Lig.] [Desl]	Pesquisa automaticamente a estação de emissão com o mesmo código PI (Identificação de programa), a partir de todas as bandas de frequência, quando a estação de emissão incluí dados RDS. NOTA Mesmo que defina para [Desl], a busca de PI é realizada automaticamente quando o sintonizador não consegue obter uma boa receção.
[Interromper para TA]*2*3	Recebe anúncios de trânsito, a partir da última frequência selecionada, interrompendo outras fontes. SUGESTÃO A definição selecionada aplica-se também a [Interromper para TA] em [Definições de DAB].
[DAB+RDS TA]	Recebe informação de trânsito atual para DAB e RDS (DAB tem prioridade) se disponível.
[APENAS RDS TA]	Recebe informação de trânsito atual apenas para DAB+RDS TA, se disponível.
[TA OFF]	Desativa esta função.
[Interromper para notícias]*2 [Lig.] [Desl]	Interrompe a fonte atualmente selecionada com novos programas.

Item de menu	Descrição
[Som do sintonizador]*2	Muda a qualidade do som do sintonizador FM.
[Debate]	Dá prioridade à prevenção de ruído.
[Padrão]	Não faz qualquer efeito.
[Música]	Dá prioridade à qualidade do som.

*1 Esta definição está disponível quando a fonte está desligada.

*2 Esta função só está disponível quando recebe a banda FM.

*3 AVIC-Z910DAB/AVIC-Z810DAB/AVIC-Z710DAB/AVIC-Z7110DAB

Disco

Introduzir e ejetar um disco

Pode reproduzir um CD de música normal, um Video-CD ou um DVD-Video, utilizando a unidade incorporada deste produto.

⚠ AVISO

Z910DAB Z810DAB

Mantenha as mãos e os dedos afastados do produto ao abrir, fechar ou ajustar o painel LCD. Seja especialmente cuidadoso com mãos e dedos de crianças.

⚠ ATENÇÃO

Não introduza nada, a não ser um disco, na ranhura de introdução do disco.

Introduzir um disco

Z910DAB Z810DAB

1 Prima .

2 Toque em  para abrir o painel LCD.

3 Introduza um disco na ranhura de introdução do disco.
A fonte muda e a reprodução começa.

Z710DAB Z610BT Z7110DAB Z6110BT

1 Introduza um disco na ranhura de introdução do disco.
A fonte muda e a reprodução começa.

NOTA

Se o disco já estiver inserido, seleccione [Disc] como fonte de reprodução.

Ejetar um disco

Z910DAB Z810DAB

1 Prima .







2 Toque em  para abrir o painel LCD.

3 Retire o disco e prima .

Z710DAB Z610BT Z7110DAB Z6110BT

Operações básicas





SUGESTÕES

- Se premir  e em seguida, tocar em  ou , pode também saltar ficheiros/capítulos para a frente ou para trás.
- Se premir  e em seguida, tocar sem largar  ou , pode também realizar um retrocesso ou avanço rápidos.
- Se estiver a ser reproduzido um Vídeo-CD com PBC (controlo de playback) ativado, é apresentada a indicação .
- Pode definir o tamanho do ecrã para a imagem de vídeo (página 77).

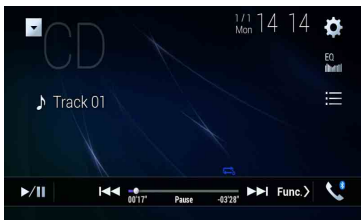
Fonte de áudio





Ecrã de reprodução de áudio 1

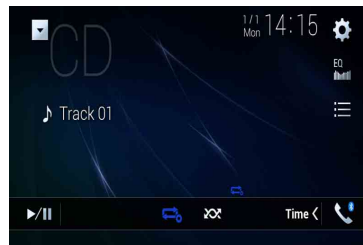

	Alterna entre reprodução e pausa.
 	Salta ficheiros para a frente ou para trás.
	Seleciona uma faixa a partir da lista. Toque numa faixa da lista para a reproduzir.

Ecrã de reprodução de áudio 2



 	Define uma repetição de reprodução para o disco atual/faixa atual.
 	Reproduz ou não faixas por ordem aleatória.

Fonte de vídeo













ATENÇÃO

Por razões de segurança, não é possível visualizar imagens de vídeo enquanto o veículo estiver em andamento. Para visualizar imagens de vídeo, estacione em local seguro e acione o travão de mão.

Ecrã de reprodução de vídeo 1













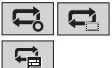

①	Esconde as teclas do ecrã tátil. Para voltar a apresentar as teclas, toque em qualquer lugar do ecrã.
---	--

	Executa o retrocesso ou o avanço rápido. Volte a tocar para alterar a velocidade de reprodução.
	Para a reprodução.
	Realiza a reprodução por fotograma. 
	Realiza a reprodução em câmara lenta. Cada vez que toca em  , a velocidade muda em quatro passos pela seguinte ordem: 1/16 -> 1/8 -> 1/4 -> 1/2
	Apresenta o menu do DVD. NOTA Esta função pode não funcionar corretamente com conteúdos de alguns DVDs. Nesse caso, utilize as teclas do ecrã tátil para navegar pelo menu do DVD.
	Muda o idioma do áudio/das legendas.
	Procura a parte que pretende reproduzir. Toque em [Title], [Chapter], [10key], ou [Track] e, em seguida, introduza o número pretendido a partir de [0] até [9]. Toque em  para iniciar a reprodução a partir do número que registou. SUGESTÕES • Para cancelar um número de entrada, toque em [C]. • Para DVD-Videos, pode seleccionar [Title], [Chapter] ou [10Key]. • Para Video-CDs, pode seleccionar [Track] ou [10key].*
	Salta ficheiros/capítulos para a frente ou para trás. 
	Executa o retrocesso ou o avanço rápido.

* Apenas PBC (controlo de reprodução)

Ecrã de reprodução de vídeo 2



	Seleciona a saída de áudio a partir de [L+R], [Left], [Right], [Mix]. Esta função está disponível para Video-CDs e DVDs gravados com áudio LPCM.
	Muda o ângulo de visualização (multi-ângulo). Esta função está disponível para DVDs que apresentam gravações multi-ângulo.
	Define uma repetição de reprodução para todos os ficheiros/capítulo atual/título atual.
	Apresenta o teclado do menu do DVD. Se forem apresentados itens no menu do DVD, as teclas do ecrã tátil podem aparecer sobrepostas a estes. Se isso acontecer, seleccione um item, usando essas teclas do ecrã tátil. Toque em  ,  ,  ou  para seleccionar o item de menu e, em seguida, toque em  .
	NOTA O modo de visualização do menu difere em função do disco.
	SUGESTÃO Se tocar em  , pode operar o menu DVD diretamente.
	Retoma a reprodução (marcador). Esta função está disponível para DVD-Video. Pode memorizar um ponto como Marcador para um disco (até cinco discos). Para apagar o marcador no disco, toque continuamente nesta tecla.
	Volta e inicia a reprodução a partir do ponto especificado. Esta função está disponível para DVD-Video e Video-CDs com PBC (controlo de reprodução).

Ficheiros comprimidos

A função SD só se encontra disponível para AVIC-Z910DAB/AVIC-Z810DAB.

Introduzir e ejetar um suporte



Pode reproduzir ficheiros de áudio comprimidos, ficheiros de vídeo comprimidos ou ficheiros de imagens fixas armazenados num disco ou num dispositivo de armazenamento externo.

⚠ AVISO

Z910DAB Z810DAB

Mantenha as mãos e os dedos afastados do produto ao abrir, fechar ou ajustar o painel LCD. Seja especialmente cuidadoso com mãos e dedos de crianças.

⚠ ATENÇÃO

- Não introduza nada, a não ser um disco, na ranhura de introdução do disco.
- Não introduza nada, exceto cartões de memória SD na ranhura para cartão SD.
- Ejetar um cartão de memória SD durante a transferência de dados pode danificar o cartão de memória SD. Certifique-se de que ejeta o cartão de memória SD, através do procedimento descrito neste manual.
- Não prima  quando um cartão de memória SD não estiver totalmente inserido. Ao fazê-lo, pode danificar o cartão.
- Não prima  antes de um cartão de memória SD ter sido totalmente inserido. Ao fazê-lo, pode danificar o cartão.

Introduzir um disco

Z910DAB Z810DAB

1 Prima .

2 Toque em  para abrir o painel LCD.

3 Introduza um disco na ranhura de introdução do disco.

A fonte muda e a reprodução começa.

Z710DAB Z610BT Z7110DAB Z6110BT

1 Introduza um disco na ranhura de introdução do disco.

A fonte muda e a reprodução começa.

NOTA

Se o disco já estiver inserido, seleccione [Disc] como fonte de reprodução.

Ejetar um disco

Z910DAB Z810DAB

1 Prima .

2 Toque em  para abrir o painel LCD.

3 Retire o disco e prima .

Z710DAB Z610BT Z7110DAB Z6110BT

1 Prima .

Introduza um cartão de memória SD

Z910DAB Z810DAB

1 Prima .

2 Toque em  para abrir o painel LCD.

3 Introduza um cartão de memória SD na ranhura para cartão SD.

4 Prima .

NOTAS

- Este sistema não é compatível com o cartão multimédia (MMC).
- A compatibilidade com todos os cartões de memória SD não é garantida.
- Este produto pode não obter o seu melhor desempenho com alguns cartões de memória SD.

Ejetar um cartão de memória SD

Z910DAB Z810DAB

1 Prima .

2 Toque em  para abrir o painel LCD.

3 Exerça pressão com cuidado sobre a zona central do cartão de memória SD até ouvir um estalido.

4 Puxe o cartão de memória SD para fora a direito.

5 Prima .

Ligar um dispositivo de armazenamento USB

1 Puxe a ficha para fora da porta USB do cabo USB.

2 Ligue um dispositivo de armazenamento USB ao cabo USB.

NOTAS

- Este produto pode não obter o seu melhor desempenho com alguns dispositivos de armazenamento USB.
- A ligação através de um hub USB não é possível.
- É necessário um cabo USB para a ligação.

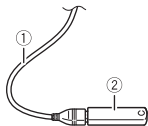

①	Cabo USB
②	Dispositivo de armazenamento USB

Desligar um dispositivo de armazenamento USB

1 Puxe o dispositivo de armazenamento USB para fora do cabo USB.

NOTAS

- Antes de retirar o dispositivo de armazenamento USB, certifique-se de que não está a aceder a dados.
- Desligue o interruptor da ignição (ACC OFF) antes de desligar o dispositivo de armazenamento USB.

Procedimento inicial

Para disco

1 Insira o disco (página 47).

SUGESTÃO

Se o disco já estiver inserido, seleccione [Disc] como fonte de reprodução.

Para USB/SD

1 Introduza o cartão de memória SD na ranhura para cartão SD ou ligue o dispositivo de armazenamento USB ao conector USB .

2 Prima e, em seguida, toque em .

3 Toque em [USB] ou [SD].

A reprodução é realizada pela ordem dos números das pastas. As pastas que não contêm ficheiros reproduzíveis são ignoradas.

NOTAS

- Para mais detalhes acerca da inserção do cartão SD consulte Introduza um cartão de memória SD (página 47).
- Para mais detalhes acerca da ligação do dispositivo de armazenamento USB consulte Ligar um dispositivo de armazenamento USB (página 47).

Operações básicas

SUGESTÕES

- Se premir e em seguida, tocar em ou pode também saltar ficheiros/capítulos para a frente ou para trás.
- Se premir e em seguida, tocar sem largar ou no ficheiro de áudio ou vídeo, pode também recuar ou avançar rapidamente.
- Pode definir o tamanho do ecrã para o vídeo e ficheiros de imagem (página 77).

Fonte de áudio

Ecrã de fonte de áudio 1 (Exemplo: USB)

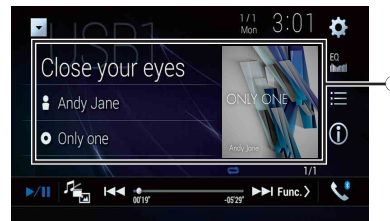

①

Apresenta o ecrã de procura de ligações.





Toque na música a reproduzir e, a seguir, toque na informação sobre a música, depois de mudar para o modo Music Browse (página 49).

SUGESTÃO

Se tocar na ilustração, a lista de músicas do álbum é apresentada.



NOTA



Esta função está disponível apenas para o dispositivo de armazenamento externo (USB, SD).

	Alterna entre reprodução e pausa.
	Muda os seguintes tipos de ficheiros de multimédia. [Music]: Ficheiros de áudio comprimidos [Video]: Ficheiros de vídeo comprimidos [Photo]: Ficheiros de imagem
	Salta ficheiros para a frente ou para trás.
	Muda a visualização da informação da música atual.
	Seleciona um ficheiro a partir da lista. Toque num ficheiro da lista para o reproduzir. SUGESTÃO Ao tocar numa pasta na lista, apresenta o seu conteúdo. Pode reproduzir um ficheiro na lista, tocando nele. NOTA Quando reproduz ficheiros áudio comprimidos gravados num dispositivo de armazenamento (USB, SD), pode pesquisar um ficheiro usando o modo Music Browse (página 49).

Ecrã de fonte de áudio 2 (Exemplo: USB)



	Seleciona a pasta anterior ou a pasta seguinte.
	Define uma repetição de reprodução para todos os ficheiros/pasta atual/ficheiro atual.

 	Reproduz ficheiros ou não reproduz por ordem aleatória.
---	--

► Selecionar um ficheiro através do modo Music Browse

Pode selecionar ficheiros para reprodução, utilizando a lista de categorias, se os ficheiros incluírem informação de etiqueta.

NOTAS

- Esta função está disponível apenas para o dispositivo de armazenamento externo (USB, SD).
- O modo Music Browse não pode ser mantido quando a alimentação é desligada.

- 1 Toque em .
- 2 Toque no separador [Tag].
- 3 Toque na categoria desejada para apresentar a lista de ficheiros.
- 4 Toque no item.
Refina o item até o título da música ou nome do ficheiro pretendidos ser apresentado na lista.
- 5 Toque no título da canção ou no nome do ficheiro pretendidos para reproduzir.
Se a seleção feita com o Music Browse tiver sido cancelada, pode ligar novamente para o modo Music Browse, tocando no separador [Tag] no ecrã da lista de ficheiros/pastas e tocando na faixa pretendida.

SUGESTÃO

Depois de ser criada a base de dados no armazenamento USB, não existe necessidade de criar novamente a base de dados, desde que sejam gravados os mesmos conteúdos. Para entrar no Music Browse diretamente, toque em  e, em seguida, toque em [Tag] antes de selecionar a música.

Fonte de vídeo

ATENÇÃO

Por razões de segurança, não é possível visualizar imagens de vídeo enquanto o veículo estiver em andamento. Para visualizar imagens de vídeo, estacione em local seguro e acione o travão de mão.

Ecrã de fonte de vídeo (Exemplo: USB)



①	<p>Esconde as teclas do ecrã tátil. Para voltar a apresentar as teclas, toque em qualquer lugar do ecrã.</p>
▶/	<p>Alterna entre reprodução e pausa.</p>
	<p>Muda os seguintes tipos de ficheiros de multimédia. [Music]: Ficheiros de áudio comprimidos [Video]: Ficheiros de vídeo comprimidos [Photo]: Ficheiros de imagem</p>
◀▶	<p>Executa o retrocesso ou o avanço rápido. Volte a tocar para alterar a velocidade de reprodução.</p>
■	<p>Para a reprodução.</p>
	<p>Realiza a reprodução por fotograma.</p>
	<p>Realiza a reprodução em câmara lenta.</p>
	<p>Define uma repetição de reprodução para todos os ficheiros/pasta atual/ficheiro atual.</p>
	<p>Muda o idioma do áudio/das legendas.</p>
	<p>Seleciona um ficheiro a partir da lista. Toque num ficheiro da lista para o reproduzir.</p> <p>SUGESTÃO Ao tocar numa pasta na lista, apresenta o seu conteúdo. Pode reproduzir um ficheiro na lista, tocando nele.</p>

	<p>Salta ficheiros para a frente ou para trás.</p>
	<p>Executa o retrocesso ou o avanço rápido.</p>

Fonte de imagens fixas



SUGESTÕES

- Os ficheiros de imagem não são apresentados no ecrã traseiro.
- Se premir e, em seguida, tocar sem largar ou no ficheiro de imagem fixa, pode pesquisar 10 ficheiros de imagem ao mesmo tempo. Se o ficheiro que está a ser reproduzido for o primeiro ou o último ficheiro da pasta, a procura não é executada.

Ecrã de imagem fixa



①	<p>Esconde as teclas do ecrã tátil. Para voltar a apresentar as teclas, toque em qualquer lugar do ecrã.</p>
▶/	<p>Alterna entre reprodução e pausa.</p>
	<p>Muda os seguintes tipos de ficheiros de multimédia. [Music]: Ficheiros de áudio comprimidos [Video]: Ficheiros de vídeo comprimidos [Photo]: Ficheiros de imagem</p>
◀▶	<p>Salta ficheiros para a frente ou para trás.</p>
	<p>Seleciona a pasta anterior ou a pasta seguinte.</p>
	<p>Roda a imagem apresentada 90° no sentido dos ponteiros do relógio.</p>

	Define uma repetição de reprodução para todos os ficheiros/pasta atual.
	Reproduz todos os ficheiros na gama de reprodução de repetição atual e não os reproduz aleatoriamente.
	<p>Seleciona um ficheiro a partir da lista. Toque num ficheiro da lista para o reproduzir.</p> <p>SUGESTÃO Ao tocar numa pasta na lista, apresenta o seu conteúdo. Pode reproduzir um ficheiro na lista, tocando nele.</p>

iPod



Ligue o seu iPod

Quando utilizar um iPod neste produto, as definições são automaticamente configuradas de acordo com o dispositivo que vai ligar.

NOTAS

- Dependendo da geração ou versão do iPod, algumas funções podem não estar disponíveis.
- Não apague a Apple Music® app do seu iPod, dado que algumas funções podem não estar disponíveis.
- Quando ligar um iPhone ou um iPod touch, encerre todas as aplicações antes de ligar o dispositivo.

1 Ligue o seu iPod através de USB.

2 Prima  e, em seguida, toque em .







3 Toque em [iPod].

NOTA

Para mais informações sobre a ligação USB, consulte o manual de instalação.

Operações básicas

SUGESTÕES



- Se premir  e em seguida, tocar em  ou , pode também saltar ficheiros para a frente ou para trás.
- Se premir  e em seguida, tocar sem largar  ou , pode também realizar um retrocesso ou avanço rápidos.

NOTA

Não é possível saltar para trás, recuar rapidamente e avançar rapidamente durante a reprodução de Apple Music Radio.

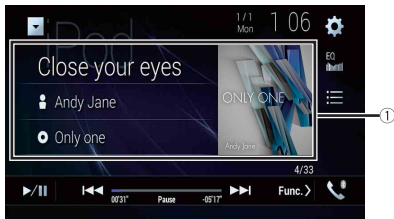

Ecrã de reprodução de áudio 1



<p>①</p>	<p>Apresenta o ecrã de procura de ligações. Seleccione uma música a partir da lista relacionada com a música que está a ser reproduzida.</p> <p>SUGESTÃO Se tocar na ilustração, a lista de músicas do álbum é apresentada.</p> <p>NOTA Esta função não está disponível durante a reprodução de Apple Music Radio.</p>
	<p>Altera entre reprodução e pausa.</p>
	<p>Salta ficheiros para a frente ou para trás.</p>
	<p>Seleciona uma canção a partir da lista. Toque na categoria, em seguida, no título da lista a reproduzir da lista seleccionada.</p> <p>SUGESTÕES</p> <ul style="list-style-type: none"> • Se utilizar inglês como idioma do sistema, estará disponível a pesquisa por alfabeto. Toque na barra de procura para utilizar esta função. • Quando toca na estação Apple Music Radio no ecrã das listas, é apresentado o ecrã Apple Music Radio (página 52). <p>NOTAS</p> <ul style="list-style-type: none"> • Dependendo da geração ou versão do iPod, algumas funções podem não estar disponíveis. • Estão apenas disponíveis 16 000 músicas no iPod na lista, se o iPod tiver mais de 16 000 músicas. As músicas disponíveis dependem do iPod.

Ecrã de reprodução de áudio 2



<p>①</p>	<p>Muda a velocidade do livro áudio. Normal—Rápido—Lento</p> <p>NOTA O ícone de velocidade do livro áudio pode não mudar consoante o iPod/iPhone que estiver ligado.</p>
	<p>Define uma gama de repetição de reprodução para todos os da lista seleccionada/música atual.</p>
	<p>Reproduz músicas na lista/álbum seleccionados aleatoriamente.</p>

Fonte Apple Music® Radio

Importante

O Apple Music Radio pode não estar disponível no seu país ou região. Para mais informações sobre o Apple Music Radio, visite o seguinte sítio Web: <http://www.apple.com/music/>

NOTA



Esta função apenas se encontra disponível quando se utiliza a função iPod com um iPhone 7, iPhone 7 Plus, iPhone SE, iPhone 6s, iPhone 6s Plus, iPhone 6, iPhone 6 Plus, iPhone 5s, iPhone 5c, iPhone 5 ou iPod touch (5ª e 6ª geração).

1 Toque em .

2 Toque em [Radio].

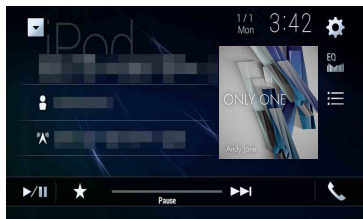
Ecrã Apple Music Radio



	Alterna entre reprodução e pausa.
	Apresenta o menu pop-up para Apple Music Radio. <ul style="list-style-type: none">• Toque em [Play More Like This] para reproduzir músicas semelhantes à música atual.• Toque em [Play Less Like This] para definir que a música atual não deve ser reproduzida novamente.• Toque em [Add to iTunes Wish List] para adicionar a música atual à lista de preferências do iTunes. NOTA <p>Esta função pode não ser utilizada, dependendo do estado da sua conta Apple Music.</p>
	Salta faixas para a frente.

AppRadio Mode +

Podemos operar aplicações para iPhone ou smartphones com os dedos, fazendo gestos simples como, por exemplo, tocar levemente, arrastar, deslocar ou mover rapidamente no ecrã deste produto.

Modelos iPhone compatíveis

- iPhone 7, iPhone 7 Plus, iPhone SE, iPhone 6s, iPhone 6s Plus, iPhone 6, iPhone 6 Plus, iPhone 5s, iPhone 5c, iPhone 5

Modelos de smartphones compatíveis (As colunas de som desta unidade não transmitem o som do AppRadio Mode + em alguns dispositivos Android.)

Para mais informações sobre a compatibilidade de dispositivos Android com este produto, consulte as informações no nosso sítio Web.

NOTAS

- Os gestos de dedos compatíveis variam consoante a aplicação para um iPhone ou smartphone.
- Os ficheiros protegidos por direitos de autor como DRM não podem ser reproduzidos.
- AppRadio Mode + pode ser referido como AppRadio Mode.

AVISO

Algumas utilizações do iPhone ou smartphone podem não ser autorizadas pela lei local durante a condução, por isso, deve conhecer e cumprir as limitações existentes. Caso tenha dúvidas relativamente a uma função específica, execute-a apenas enquanto o carro estiver estacionado. Não deve ser executada qualquer funcionalidade, exceto se for seguro fazê-lo nas condições de condução em que se encontra.

Utilizar o AppRadio Mode +

Importante

- Para utilizar o AppRadio Mode +, instale previamente a aplicação AppRadio no iPhone ou smartphone.
Para mais informações sobre a aplicação AppRadio, visite o seguinte site:
<http://www.pioneer-car.eu/eur/appradiomode>
- Leia a secção Utilizar conteúdos ligados com base em aplicações (página 92).
- Os conteúdos e a funcionalidade das aplicações suportadas são da responsabilidade dos fornecedores da App.
- No AppRadio Mode +, a utilização é limitada durante a condução com a disponibilidade de funções e conteúdos determinada pelos fornecedores App.
- O AppRadio Mode + permite aceder a outras aplicações para além das listadas que estão sujeitas a limitações durante a condução.
- A PIONEER NÃO SE RESPONSABILIZA E ISENTA-SE DE RESPONSABILIDADE EM RELAÇÃO A APLICAÇÕES E CONTEÚDOS DE TERCEIROS (NÃO PIONEER), INCLUINDO, SEM LIMITAÇÃO, QUAISQUER IMPRECIÇÕES E INFORMAÇÃO INCOMPLETA.

Procedimento inicial

Quando utilizar um iPhone ou um smartphone com este produto, são necessárias configurações de acordo com o dispositivo ligado. Para mais pormenores, consulte a Configuração do iPod/iPhone ou smartphone (página 39).

SUGESTÕES

- Toque no ícone da aplicação pretendida depois de iniciar a aplicação AppRadio.
- Se ligar o dispositivo a este produto, quando uma aplicação compatível com o AppRadio Mode + está já em funcionamento, é apresentado o ecrã de funcionamento de aplicações neste produto.
- A aplicação pretendida é iniciada e é apresentado o ecrã de funcionamento de aplicações.
- Prima para voltar ao ecrã de menu superior.

AppRadio Mode +

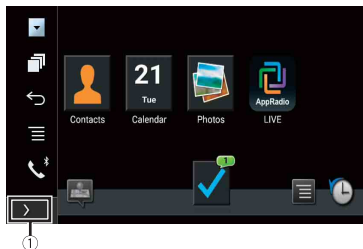

①	Apresenta a fonte atual.
	Apresenta o ecrã da aplicação de arranque.
	Apresenta o ecrã anterior.
	Apresenta o ecrã do menu.

- Prima em seguida, toque em para ocultar a AppRadio Mode + SideControlBar.
- Prima em seguida, toque em novamente para apresentar novamente a AppRadio Mode + SideControlBar.
- e não estão disponíveis dependendo do tipo de dispositivo.

Para utilizadores de iPhone

- 1 Ligue o iPhone a este produto através de USB.

Consulte o Manual de Instalação.

- 2 Prima .
- 3 Toque em .
- 4 Toque em [AppRadio Mode].
- 5 Toque no ícone pretendido no separador.
A AppRadio app é iniciada.

Para utilizadores de smartphone (Android)

NOTA

A funcionalidade de reprodução de vídeo depende do dispositivo Android.

- 1 Desbloqueie o seu smartphone e ligue-o a este produto através de USB.
Consulte o Manual de Instalação.
- 2 Prima .
- 3 Toque em .
- 4 Toque em [AppRadio Mode].
- 5 Toque no ícone pretendido no separador.
A AppRadio app é iniciada.

Com o teclado (para utilizadores iPhone)

Quando toca na área de introdução de texto de uma aplicação para iPhone, é apresentado um teclado no ecrã. Pode introduzir o texto pretendido diretamente a partir deste produto.

NOTAS

- Esta função pode não estar disponível, dependendo do dispositivo iPhone.
- Esta função está disponível apenas em AppRadio Mode + no iPhone.

ATENÇÃO

Para sua segurança, a funcionalidade do teclado está disponível apenas quando o veículo está parado e o travão de mão engatado.

- 1 Inicie o AppRadio Mode +.
- 2 Toque na área de introdução de texto no ecrã de funcionamento de aplicação.
É apresentado um teclado para introdução de texto.

SUGESTÃO

Pode selecionar o idioma do teclado (página 67).

Utilizar a função de mistura de áudio

Pode emitir a fonte AV de mistura de áudio e uma aplicação para iPhone ou smartphone quando é utilizado o AppRadio Mode +.

NOTAS

- Dependendo da aplicação ou da fonte AV, esta função pode não estar disponível.
- Quando a função de mistura de áudio estiver definida para ligada, o guia de voz do sistema de navegação não é emitido. Para emitir o guia de voz do sistema de navegação, defina a função de mistura de áudio para desligada.

1 Inicie o AppRadio Mode +.

2 Prima VOL (+/-).

O menu de mistura de áudio é apresentado no ecrã.

NOTAS

- O menu de mistura de áudio é apresentado durante quatro segundos. Se o ecrã desaparecer, prima novamente **VOL (+/-)**. O ecrã volta a ser apresentado.
- É possível alternar entre o ecrã de funcionamento AV e o ecrã de aplicações premindo  .



①	Toque para interromper o som. Toque novamente para cancelar a interrupção de som.
②	Permite ativar ou desativar a função de mistura de sons. <ul style="list-style-type: none">• Separador esquerdo: A função de mistura de áudio está ativada (mistura ligada) e o volume da App é apresentado.• Separador direito: A função de mistura de áudio está desativada (mistura desligada). Isto não é apresentado no ecrã de funcionamento AV.
③	Ajusta o volume de áudio da aplicação. <ul style="list-style-type: none">• O volume da App não é apresentado quando o separador direito está selecionado.• Pode ajustar o volume do som principal no ecrã. Prima VOL (+/-) para ajustar o volume do som principal.

SUGESTÃO

O ecrã de funcionamento AV e o ecrã de aplicações podem ser alterados premindo .

Apple CarPlay

Pode operar aplicações para iPhone com os dedos fazendo gestos simples como, por exemplo, tocar levemente, arrastar, deslocar ou mover rapidamente no ecrã deste produto.

Modelos iPhone compatíveis

Para mais informações sobre a compatibilidade dos modelos iPhone, consulte o seguinte sítio Web:
<http://www.apple.com/ios/carplay>

NOTA

Os gestos de dedos compatíveis variam consoante a aplicação para o iPhone.

AVISO

Algumas utilizações do iPhone podem não ser autorizadas pela lei local durante a condução, por isso, deve conhecer e cumprir as limitações existentes. Caso tenha dúvidas relativamente a uma função específica, execute-a apenas enquanto o carro estiver estacionado. Não deve ser executada qualquer funcionalidade, exceto se for seguro fazê-lo nas condições de condução em que se encontra.

Utilizar o Apple CarPlay

Importante

O Apple CarPlay pode não estar disponível no seu país ou região.
Para mais informações sobre o Apple CarPlay, visite o seguinte sítio Web:
<http://www.apple.com/ios/carplay>

- Os conteúdos e a funcionalidade das aplicações suportadas são da responsabilidade dos fornecedores da App.
- No Apple CarPlay, a utilização é limitada durante a condução com a disponibilidade de funções e conteúdos determinada pelos fornecedores App.
- O Apple CarPlay permite aceder a outras aplicações para além das listadas que estão sujeitas a limitações durante a condução.
- A PIONEER NÃO SE RESPONSABILIZA E ISENTA-SE DE RESPONSABILIDADE EM RELAÇÃO A APLICAÇÕES E CONTEÚDOS DE TERCEIROS (NÃO PIONEER), INCLUINDO, SEM LIMITAÇÃO, QUALQUER IMPRECIÇÕES E INFORMAÇÃO INCOMPLETA.

Configurar a posição de condução

Para conseguir a utilização ideal do Apple CarPlay, defina a configuração da posição de condução de acordo com o veículo. A configuração será aplicada na próxima vez que um dispositivo compatível com o Apple CarPlay for ligado a este produto.

- 1 Prima .
- 2 Toque em  e em seguida .



É apresentado o ecrã de configuração do sistema.

- 3 Toque em [Definições relacionadas com o smartphone].
- 4 Toque em [Posição de condução].
[Esq.]
Selecione para um veículo com o volante à esquerda.
[Dir.]
Selecione para um veículo com o volante à direita.

Procedimento inicial



Quando utilizar um iPhone com este produto, são necessárias configurações de acordo com o dispositivo ligado. Para mais pormenores, consulte a Configuração do iPod/iPhone ou smartphone (página 39).

Ligação com fios

- 1 Ligue um dispositivo compatível com o Apple CarPlay a este produto, através de USB.
- 2 Prima .
- 3 Toque em .
- 4 Toque em [Apple CarPlay].
- 5 Toque no ícone Apple CarPlay no separador.
É apresentado o ecrã da aplicação.

Ligação sem fios

Antes de utilizar o Apple CarPlay sem fios, ligue o dispositivo a este produto através de Bluetooth e ative Apple CarPlay no menu de definição do Bluetooth do dispositivo (página 32).

- 1 Ligue a função Wi-Fi no dispositivo.
- 2 Prima .
- 3 Toque em .
É apresentado o ecrã de procura do dispositivo.
Toque em  e depois salte para o passo 4, pois aparece o ecrã da lista de dispositivos se o Apple CarPlay tiver sido utilizado sem fios com o dispositivo.

NOTA

A unidade só consegue detetar o dispositivo se o menu de definição Bluetooth ou Apple CarPlay for apresentado no ecrã iPhone.

4 Toque em .**5** Toque num dispositivo pretendido no ecrã.

A unidade configura a ligação e inicia depois a aplicação.

SUGESTÃO

Também pode iniciar o Apple CarPlay com um dispositivo pretendido ao abrir o menu de definição do Bluetooth ou do Apple CarPlay enquanto apresenta o ecrã de procura ou o ecrã da lista de dispositivos.

SUGESTÃO

Pode utilizar a função Siri, pressionando  assim que Apple CarPlay for ativado.

NOTAS

- Para mais informações sobre a ligação USB, consulte o manual de instalação.
- Se um dispositivo compatível com o Apple CarPlay tiver sido ligado e for apresentado outro ecrã, toque em [Apple CarPlay] no ecrã do menu principal para apresentar o ecrã do menu da aplicação.
- A ligação Bluetooth com o dispositivo compatível com o Apple CarPlay é automaticamente cancelada, se o Apple CarPlay estiver ligado. Enquanto o Apple CarPlay estiver ligado, é apenas possível uma ligação áudio Bluetooth para outros dispositivos que não sejam o dispositivo ligado através do Apple CarPlay.
- A função de chamadas em mãos-livres, através da tecnologia sem-fios Bluetooth não se encontra disponível com o Apple CarPlay ligado. Se o Apple CarPlay estiver ligado durante uma chamada num telemóvel que não seja um dispositivo compatível com o Apple CarPlay, a ligação Bluetooth é cancelada, depois de terminar a chamada.
- O guia de rota que usa o sistema de navegação interno para automaticamente, se a função guia de rota no Apple CarPlay for iniciada.

Ajustar o volume

Pode ajustar o volume do guia separadamente, a partir do volume do som principal, quando o Apple CarPlay é utilizado.

1 Com o Apple CarPlay ativado, prima VOL (+/-).

O menu de volume é apresentado no ecrã.

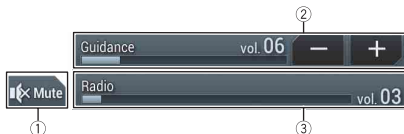

②	Toque em [+]/[-] para ajustar o volume do guia.
③	Apresenta o volume do som principal. Para ajustar o volume do som principal, prima VOL (+/-) na unidade principal.

NOTA

O menu de volume é apresentado durante quatro segundos. Se o menu desaparecer, prima novamente **VOL (+/-)**. O menu volta a ser apresentado.

①

Toque para interromper o som. Toque novamente para cancelar a interrupção de som.

Android Auto™

Z910DAB Z810DAB

Pode operar aplicações para Android com os dedos fazendo gestos simples como, por exemplo, tocar levemente, arrastar, deslocar ou mover rapidamente no ecrã deste produto.

Dispositivos Android compatíveis

Para mais informações sobre a compatibilidade dos modelos Android, consulte o seguinte sítio Web.

<https://support.google.com/androidauto>

NOTA

Os gestos de dedos compatíveis variam consoante a aplicação para o smartphone.

⚠ AVISO

Algumas utilizações do smartphone podem não ser autorizadas pela lei local durante a condução, por isso, deve conhecer e cumprir as limitações existentes. Caso tenha dúvidas relativamente a uma função específica, execute-a apenas enquanto o carro estiver estacionado. Não deve ser executada qualquer funcionalidade, exceto se for seguro fazê-lo nas condições de condução em que se encontra.

Utilizar o Android Auto

🔄 Importante

O Android Auto pode não estar disponível no seu país ou região.



Para mais informações acerca do Android Auto, consulte o site de apoio Google: <http://support.google.com/androidauto>

- Os conteúdos e a funcionalidade das aplicações suportadas são da responsabilidade dos fornecedores da App.
- No Android Auto, a utilização é limitada durante a condução com a disponibilidade de funções e conteúdos determinada pelos fornecedores App.
- O Android Auto permite aceder a outras aplicações para além das listadas que estão sujeitas a limitações durante a condução.
- A PIONEER NÃO SE RESPONSABILIZA E ISENTA-SE DE RESPONSABILIDADE EM RELAÇÃO A APLICAÇÕES E CONTEÚDOS DE TERCEIROS (NÃO PIONEER), INCLUINDO, SEM LIMITAÇÃO, QUAISQUER IMPRECIÇÕES E INFORMAÇÃO INCOMPLETA.

Configurar a posição de condução

Para conseguir a utilização ideal do Android Auto, defina a configuração da posição de condução de acordo com o veículo. A configuração será aplicada na próxima vez que um dispositivo compatível com o Android Auto for ligado a este produto.

- 1 Prima .

- 2 Toque em  e em seguida .
É apresentado o ecrã de configuração do sistema.



- 3 Toque em [Definições relacionadas com o smartphone].

- 4 Toque em [Posição de condução].
[Esq.]
Selecione para um veículo com o volante à esquerda.
[Dir.]
Selecione para um veículo com o volante à direita.

Procedimento inicial



Quando utilizar um smartphone com este produto, são necessárias configurações de acordo com o dispositivo ligado. Para mais pormenores, consulte a Configuração do iPod/iPhone ou smartphone (página 39).

Ligação com fios

- 1 Ligue um dispositivo compatível com o Android Auto™ a este produto, através de USB.
- 2 Prima .
- 3 Toque em .
- 4 Toque em [Android Auto].
- 5 Toque no ícone Android Auto no separador.
É estabelecida automaticamente uma ligação Bluetooth com o dispositivo compatível com Android Auto e é terminada uma ligação Bluetooth com qualquer outro dispositivo.

Ligação sem fios

Antes de utilizar o Android Auto sem fios, ligue o dispositivo a este produto através de Bluetooth (página 32).

- 1 Ligue a função Wi-Fi no dispositivo.
- 2 Prima .
- 3 Toque em .
É apresentado o ecrã de procura do dispositivo.

Toque em e depois salte para o passo 4, pois aparece o ecrã da lista de dispositivos se o Android Auto tiver sido utilizado sem fios com o dispositivo.

NOTA

A unidade só consegue detetar o dispositivo se o menu de definição do Bluetooth for apresentado no ecrã do smartphone.

4 Toque em .

5 Toque num dispositivo pretendido no ecrã.

A unidade configura a ligação e inicia depois a aplicação.

SUGESTÃO

Pode utilizar a função de reconhecimento de voz, pressionando assim que Android Auto for ativado.

NOTAS

- Para mais informações sobre a ligação USB, consulte o manual de instalação.
- Se já estiverem emparelhados vinte dispositivos, é apresentada a mensagem para confirmar se pretende apagar o dispositivo registado. Se pretender apagar o dispositivo, toque em [Concordo]. Se pretender apagar outro dispositivo, toque em [Defin. BT] e apague os dispositivos manualmente (página 33).
- Se o Android Auto estiver ligado durante uma chamada num telemóvel que não seja um dispositivo compatível com Android Auto, a ligação Bluetooth muda para o dispositivo compatível com o Android Auto, depois de terminar a chamada.

Ajustar o volume

Pode ajustar o volume do guia separadamente, a partir do volume do som principal, quando o Android Auto é utilizado.

1 Com o Android Auto ativado, prima VOL (+/-).

O menu de volume é apresentado no ecrã.



①	Toque para interromper o som. Toque novamente para cancelar a interrupção de som.
②	Toque em [+] [-] para ajustar o volume do guia.
③	Apresenta o volume do som principal. Para ajustar o volume do som principal, prima VOL (+/-) na unidade principal.

NOTA

O menu de volume é apresentado durante quatro segundos. Se o menu desaparecer, prima novamente VOL (+/-). O menu volta a ser apresentado.

Definir a função de início automático

Se esta função for definida para ligada, o Android Auto inicia automaticamente quando um dispositivo compatível com Android Auto é ligado a este produto.

NOTA

O Android Auto inicia automaticamente apenas quando um dispositivo compatível com Android Auto está corretamente ligado a este produto.

- 1** Prima .
- 2** Toque em e em seguida .
- 3** Toque em [Definições relacionadas com o smartphone].
- 4** Toque em [Android Auto início automático] para ligar [Lig.] ou desligar [Desl].

HDMI

Z910DAB



⚠ ATENÇÃO

Por razões de segurança, não é possível visualizar imagens de vídeo enquanto o veículo estiver em andamento. Para visualizar imagens de vídeo, estacione em local seguro e acione o travão de mão.

NOTA

É necessário um High Speed HDMI® Cable (vendido separadamente) para a ligação. Para mais informações, consulte os manuais de instalação.

Procedimento inicial

- 1 Prima  e, em seguida, toque em .
- 2 Toque em [HDMI].
O ecrã de fonte HDMI é apresentado.

Operações básicas

Ecrã de fonte HDMI



①

Esconde as teclas do ecrã tátil.

Para voltar a apresentar as teclas, toque em qualquer lugar do ecrã.

SUGESTÃO

Pode definir o tamanho do ecrã para a imagem de vídeo (página 77).

AUX

Pode visualizar a imagem de vídeo emitida pelo dispositivo que está ligado à entrada de vídeo.





⚠ ATENÇÃO

Por razões de segurança, não é possível visualizar imagens de vídeo enquanto o veículo estiver em andamento. Para visualizar imagens de vídeo, estacione em local seguro e acione o travão de mão.

NOTAS

- É necessário um cabo AV (CD-RM10) (vendido separadamente) para a ligação. Para mais informações, consulte os manuais de instalação.
- Pode definir o tamanho do ecrã para a imagem de vídeo (página 77).

Procedimento inicial

- 1 Prima .
- 2 Toque em  e em seguida .
- 3 Toque em [Defin. de entrada/saída].
- 4 Certifique-se de que [Entrada AUX] se encontra ligado.
- 5 Prima  e, em seguida, toque em .
- 6 Toque em [AUX].
É apresentado o ecrã AUX.

Ecrã AUX



①	Esconde as teclas do ecrã tátil. Para voltar a apresentar as teclas, toque em qualquer lugar do ecrã. SUGESTÃO Pode definir o tamanho do ecrã para a imagem de vídeo (página 77).
	Muda entre a entrada de vídeo e a entrada de áudio.





Entrada AV

Podemos visualizar a imagem de vídeo emitida pelo dispositivo que está ligado ou pela câmara à entrada de vídeo. Para mais informações, consulte os manuais de instalação.

⚠ ATENÇÃO

Por razões de segurança, não é possível visualizar imagens de vídeo enquanto o veículo estiver em andamento. Para visualizar imagens de vídeo, estacione em local seguro e acione o travão de mão.

Procedimento inicial

- 1 Prima .
- 2 Toque em  e em seguida .
- 3 Toque em [Defin. de entrada/saída].
- 4 Toque em [Entrada AV].
- 5 Toque em [Fonte] para a fonte AV ou [Câmara] para a câmara.
- 6 Prima  e, em seguida, toque em .
- 7 Toque em [AV] para a fonte AV ou [Camera View] para a câmara.
A imagem é apresentada no ecrã.

NOTA

Se for seleccionada [Fonte], [Entrada 2ª câmara] é automaticamente definida para [Desl] (página 66).

Operações básicas

Ecrã de fonte AV

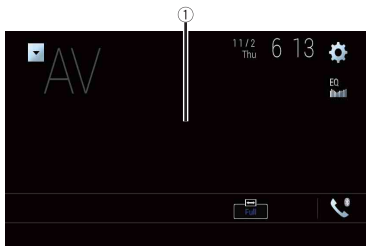

①

Esconde as teclas do ecrã tátil.

Para voltar a apresentar as teclas, toque em qualquer lugar do ecrã.

Mirroring sem fios

(Esta função só está disponível para o dispositivo Android.)





Mirroring sem fios é um visor sem fios destinado a espelhar o seu dispositivo móvel no ecrã deste produto através de uma ligação Wi-Fi.

Procedimento inicial

As operações e os procedimentos de Mirroring sem fios podem variar consoante o dispositivo móvel ligado. Consulte o manual de instruções fornecido com o telemóvel.

⚠ ATENÇÃO

Por motivos de segurança, esta função está disponível apenas quando estaciona o veículo em local seguro e o trava com o travão de estacionamento.

- 1 Prima .
- 2 Toque em  e em seguida .
- 3 Toque em [Definições Wi-Fi].
- 4 Certifique-se de que [Wi-Fi] se encontra ligado.
- 5 Prima  e, em seguida, toque em .
- 6 Toque em [Mirroring].

Uma ligação é configurada e depois é apresentada a mensagem de instrução no visor.

NOTAS

- Quando Apple CarPlay ou Android Auto com ligação sem fios estiver ativado, o ecrã de confirmação da mudança de conectividade é apresentado (a função Android Auto só está disponível para AVIC-Z910DAB/AVIC-Z810DAB). Toque em [Sim] para prosseguir com Mirroring sem fios.
- Quando a ligação Wi-Fi for definida para [DESLIGADO], é apresentado o ecrã de confirmação da ligação. Toque em [Iniciar] para fazer a ligação.

- 7 Fazer uma ligação Mirroring sem fios no dispositivo móvel.
- 8 Toque em [Sim].
É apresentado o ecrã de Mirroring sem fios.

Operações básicas

Ecrã Mirroring sem fios (Exemplo)



①	Apresenta o ecrã Total.
[Desligar]	Desliga Mirroring sem fios.

NOTAS

- O ecrã mostrado no exemplo pode diferir do ecrã do dispositivo móvel ligado.
- Se o dispositivo Android não estiver preparado para Miracast UIBC, não é possível realizar a operação por toque.

Informações do equipamento do veículo

Z910DAB Z810DAB Z710DAB Z7110DAB

Utilizar o adaptador Barramento do veículo

Ao ligar o adaptador Barramento do veículo opcional, pode visualizar o estado operacional da função do sensor de estacionamento do veículo e do painel de controlo da climatização no ecrã.

⚠ Importante

- Para mais informações sobre a instalação do adaptador Barramento do veículo, consulte o manual de operações do adaptador Barramento do veículo.
- Depois de instalar o adaptador Barramento do veículo, certifique-se de que verifica as operações.
- Para mais informações sobre os modelos de veículo que são compatíveis com os adaptadores Barramento do veículo, consulte as informações no nosso sítio Web.
- As funções e visualizações variam, consoante o modelo do veículo. Para mais informações sobre as funções disponíveis de acordo com o modelo, consulte as informações no nosso sítio Web.

Ecrã Assist. estacion.

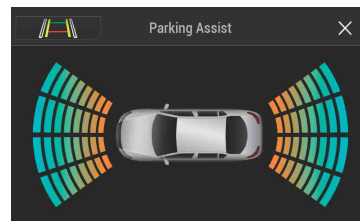

Muda a visualização para a imagem da câmara retrovisora.

A visualização só muda quando a definição da câmara retrovisora for [Lig.] e a alavanca das mudanças estiver na posição de MARCHA-ATRÁS (R).

Ecrã Climatização

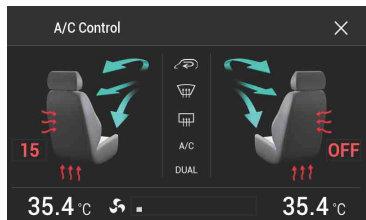

Visualizar informações de deteção de obstáculos

⚠ ATENÇÃO

Esta função destina-se apenas a ajudar a visão do condutor. Não deteta todos os perigos e obstáculos, e não constitui um substituto da atenção, capacidade de avaliação e cuidado do condutor ao estacionar o veículo.

NOTAS

- Esta função só está disponível para veículos equipados com sistema sensor de estacionamento.
- O ecrã Assist. estacion. só é apresentado quando este produto for iniciado por completo.

1 Ligue o sensor de assistência ao estacionamento do veículo.

É apresentado o ecrã Assist. estacion..

Visualizar o estado operacional do painel de controlo da climatização

Quando utilizar o painel de controlo da climatização do veículo, o ecrã muda automaticamente para o ecrã A/C Control.







NOTAS

- As definições do painel de controlo da climatização operado antes deste produto ser iniciado não são apresentadas no ecrã.
- Qualquer definição do painel de controlo da climatização do veículo que seja desativada não será apresentada no ecrã.
- Se a informação apresentada no ecrã for invertida para os lados esquerdo e direito do veículo, mude a definição de [Inversão de info AC] para [Lig.] (página 67).

Definições

Podem ajustar várias definições no menu principal.

Apresentar a ecrã de configuração

- 1 Prima .
- 2 Toque em .
- 3 Toque em qualquer uma das seguintes categorias para selecionar as opções.
 -  Definições do sistema (página 64)
 -  Definições de tema (página 70)
 -  Definições de áudio (página 72)
 -  Definições de vídeo (página 75)
 -  Definições Bluetooth (página 32)

Definições do sistema

Os itens de menu variam consoante a fonte.

[Definições de navegação]

Item de menu	Descrição
[Janela inform. navegação] [Lig.] [Desl]	Podem definir se pretendem ou não visualizar as informações de orientação de navegação no ecrã de funcionamento AV.
[Modo guia de aplic./AV] [Lig.] [Desl]	Podem definir se pretendem mudar automaticamente para o ecrã de navegação, a partir do ecrã AV ou do ecrã da aplicação quando o veículo se aproxima de um ponto de orientação, como um cruzamento.

[Definições da Fonte AV]

Item de menu	Descrição
[Definições de rádio]	(página 43)
[Definições de DAB]*	(página 41)

Item de menu	Descrição
[Áudio Bluetooth] [Lig.] [Desl]	Definir a ativação da fonte de áudio Bluetooth.

* AVIC-Z910DAB/AVIC-Z810DAB/AVIC-Z710DAB/AVIC-Z7110DAB

[Definições relacionadas com o smartphone]

Item de menu	Descrição
[Configur. smartphone]	Definir o dispositivo móvel ligado (página 39).
[Posição de condução] [Dir.] [Esq.]	Configurar a posição de condução. <ul style="list-style-type: none"> • Apple CarPlay (página 56) • Android Auto™ (página 58)
[Android Auto início automático]* [Lig.] [Desl]	Selecione [Lig.] para iniciar automaticamente Android Auto quando um dispositivo Android é ligado à unidade.

* AVIC-Z910DAB/AVIC-Z810DAB

[Defin. de entrada/saída]

Item de menu	Descrição
[AppRadio Mode Sound]	Defina onde é emitido o som para AppRadio Mode + quando é utilizado com um smartphone.
[AVN]	O som é emitido, a partir dos altifalantes desta unidade.
[Smartphone]	O som é emitido, a partir dos altifalantes do smartphone.
	NOTA Com um iPhone, o som é sempre emitido, a partir dos altifalantes desta unidade.
[Entrada AV] [Fonte] [Câmara] [Desl]	Selecione a fonte de entrada AV (página 61).
[Entrada AUX] [Lig.] [Desl]	Definido para [Lig.] para fonte AUX (página 60).

[Definições de câmara]

Para utilizar a função da câmara retrovisora, é necessária uma câmara retrovisora (por exemplo, ND-BC8), vendida separadamente. (Para mais detalhes, consulte o seu revendedor.)

► Câmara de visão traseira

Este produto está equipado com uma função que muda automaticamente para a imagem em ecrã inteiro da câmara retrovisora instalada no veículo, se a alavanca de mudanças estiver na posição REVERSE (R).
O modo Vista da câmara permite também verificar o que se encontra atrás do veículo quando está a conduzir.

► Câmara para o modo Vista da câmara



Vista da câmara pode ser apresentada a qualquer momento. Tenha em atenção que com esta definição, a imagem da câmara não é redimensionada para se ajustar e parte do que é captado pela câmara não é visível.
Para apresentar a imagem da câmara, toque em [Camera View] no ecrã de seleção da fonte AV (página 38).

NOTAS

- Para definir a câmara retrovisora como a câmara para o modo Vista da câmara, defina [Entrada da câmara tras.] para [Lig.] (página 66).
- Quando usar a segunda câmara, defina [Entrada AV] para [Câmara] (página 61).
- Quando a visualização da câmara retrovisora e a da segunda câmara estiverem disponíveis, é apresentada a tecla para alternar entre as visualizações. Toque nesta tecla para alternar a visualização entre a imagem da câmara retrovisora e a da segunda câmara.

⚠ ATENÇÃO

- A Pioneer recomenda a utilização de uma câmara que emita imagens invertidas em espelho ou a imagem do ecrã pode apresentar-se invertida.
- Verifique imediatamente se a visualização muda para a imagem da câmara retrovisora quando mudar a posição da alavanca de mudanças para REVERSE (R).
 - Quando o ecrã muda para imagem em ecrã inteiro da câmara retrovisora durante a condução normal, mude para a definição oposta em [Configuração da marcha atrás].
 - Se tocar em [↔] enquanto a imagem da câmara é apresentada, essa imagem desaparece temporariamente.
 - Quando a visualização da câmara retrovisora e a da segunda câmara estiverem disponíveis, é apresentada a tecla para alternar entre as visualizações. Toque nesta tecla para alternar a visualização entre a imagem da câmara retrovisora e a da segunda câmara.

Item de menu	Descrição
[Vista da câmara] [Lig.] [Desl.]	<p>Definido para [Lig.] para apresentar a visualização da câmara sempre. (O mesmo modo é ligado quando toca em  no ecrã de visualização da câmara. O valor de configuração é sincronizado.)</p> <p>NOTAS</p> <ul style="list-style-type: none"> Para definir a câmara retrovisora como a câmara para o modo de visualização da câmara, defina [Entrada da câmara tras.] para [Lig.] (página 66). Quando utilizar a segunda câmara, defina [Entrada AV] para [Câmara] ou [Entrada 2ª câmara] para [Lig.] (ambas as definições estão sincronizadas) (página 66). <p>SUGESTÃO</p> <p>Pode também ligar esta função, tocando em [Vista da câmara] no ecrã de seleção da fonte AV ou na lista de fontes.</p>
[Entrada da câmara tras.] [Desl.] [Lig.]	<p>Definir a ativação da segunda câmara (câmara dianteira, etc.).</p> <p>Definir a ativação da câmara retrovisora.</p>
[Entrada 2ª câmara] [Desl.] [Lig.]	<p>Definir a ativação da segunda câmara (câmara dianteira, etc.).</p> <p>Esta função está sincronizada com a definição [Entrada AV].</p>
[Configuração da marcha atrás]	Definir a polaridade da câmara retrovisora.
[Bateria]	A polaridade do fio ligado é positiva.
[Terra]	A polaridade do fio ligado é negativa.
	<p>NOTA</p> <p>Se a definição da polaridade da câmara for incorreta ou se for efetuada uma definição incorreta da câmara, mantenha premido  para libertar o ecrã da câmara retrovisora e, em seguida, mude a definição da polaridade da câmara para [Bateria].</p>
[Linha assist. estacion.] [Lig.] [Desl.]	<p>Pode definir se pretende apresentar as linhas de orientação de assistência ao estacionamento nas imagens da câmara retrovisora ao recuar o veículo.</p>

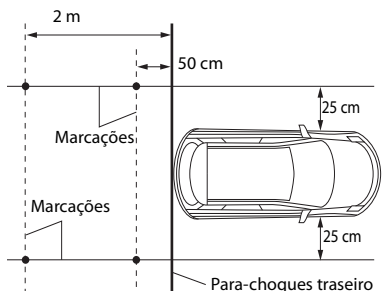
Item de menu	Descrição
[Ajustar linha assist. estacion.]*	<p>Ajustar as linhas de orientação, arrastando ou tocando em  no ecrã.</p> <p>Toque em [Predef.] para repor as definições.</p> <p>ATENÇÃO</p> <ul style="list-style-type: none"> Quando ajustar as orientações, certifique-se de estacionar o veículo em local seguro e aplique o travão de mão. Antes de sair do veículo para colocar as marcações, certifique-se de desligar a ignição (ACCOFF). O alcance da câmara retrovisora é limitado. Além disso, a largura do veículo e linhas de orientação de distância apresentadas na imagem da câmara retrovisora podem ser diferentes da largura e distância do veículo atual. (As linhas de orientação são linhas direitas.) A qualidade da imagem pode deteriorar-se dependendo do ambiente de uso, tal como durante a noite ou com arredores escuros. <p>NOTA</p> <p>Com fita de embalagem ou semelhante, coloque marcações conforme indicado a seguir, antes de definir as linhas de orientação, de forma a que as linhas de orientação possam ser sobrepostas pelas marcações.</p> 

* Esta definição está disponível apenas quando estaciona o veículo em lugar seguro e o trava com o travão de mão.

[Definições Wi-Fi]

Item de menu	Descrição
[Definições Wi-Fi]	(página 37)

[Modo Segurança]

Item de menu	Descrição
[Modo Segurança] [Lig.] [Desl]	Defina o modo de segurança que regula a operação de algumas funções apenas quando parar o seu veículo em local seguro e aplicar o travão de estacionamento.

[Modo Demo]

Item de menu	Descrição
[Modo Demo] [Lig.] [Desl]	Definir o modo de demonstração.

[Idioma do sistema]

Item de menu	Descrição
[Idioma do sistema]	Seleciona o idioma do sistema. NOTAS <ul style="list-style-type: none"> Se o idioma incorporado e o idioma selecionado na definição não forem iguais, a informação de texto pode não ser apresentada corretamente. Alguns caracteres podem não ser apresentados corretamente.

[Inversão de info AC]

Z910DAB Z810DAB Z710DAB Z7110DAB

Item de menu	Descrição
[Inversão de info AC] [Lig.] [Desl]	Quando o adaptador Barramento do veículo opcional estiver ligado, o visor esquerdo/direito do ecrã de estado do controlo da climatização pode ser invertido, caso o visor não corresponda ao do veículo.

[Restaurar definições]

Toque em [Restaurar] para repor as predefinições.

⚠ ATENÇÃO

Não desligue o motor enquanto as definições estiverem a ser repostas.

NOTA

Esta definição está disponível apenas quando estaciona o veículo em lugar seguro e o trava com o travão de mão.

Item de menu	Descrição
[Todas as definições]	Quase todas as definições ou conteúdo memorizado volta à predefinição.
[Definições de áudio]	Restaura as predefinições Áudio. NOTA Esta definição está disponível quando a fonte está desligada.
[Definições de tema]	Restaura as predefinições Tema.
[Definições de Bluetooth]	Restaura as predefinições Bluetooth.

[Teclado]

Item de menu	Descrição
[Teclado]	Pode utilizar o teclado no AppRadio Mode +; definindo o idioma do teclado para iPhone. NOTAS <ul style="list-style-type: none"> Defina a mesma definição de idioma do sistema do iPhone para operar esta função corretamente. Esta função está disponível apenas em AppRadio Mode + no iPhone.

[Sinal sonoro]

Item de menu	Descrição
[Sinal sonoro] [Lig.] [Desl]	Selecione [Desl] para desativar o som do toque quando o botão é pressionado ou o ecrã é tocado.

[Calibração do painel tátil]

Z810DAB Z710DAB Z610BT Z7110DAB Z6110BT

Se achar que as teclas do ecrã tátil estão desviadas das posições reais que respondem ao seu toque, ajuste as posições de resposta do ecrã tátil.

NOTAS

- Não utilize objetos pontiagudos, como canetas de ponta de esfera ou mecânicas. Podem danificar o ecrã.
- Não desligue o motor enquanto os dados da posição ajustada estiverem a ser guardados.
- Esta definição está disponível apenas quando estaciona o veículo em lugar seguro e o trava com o travão de mão.

Item de menu	Descrição
[Calibração do painel tátil]	<ol style="list-style-type: none"> 1 Toque em dois cantos do ecrã ao longo das setas e, em seguida, toque duas vezes no centro de duas marcas [+] em simultâneo. 2 Prima . Os resultados do ajuste são guardados. 3 Prima novamente em . Avance para o ajuste de 16 pontos. 4 Toque suavemente no centro da marca [+] apresentada no ecrã. A mira indica a ordem. <ul style="list-style-type: none"> • Se premir o botão , volta à posição de ajuste anterior. • Se mantiver o botão premido, o ajuste é cancelado. 5 Mantenha premido o botão . Os resultados do ajuste são guardados.

[Defin. regul. luminosidade]

NOTA

Esta definição está disponível apenas quando estaciona o veículo em lugar seguro e o trava com o travão de mão.

Item de menu	Descrição
[Accionador regul. luminosidade]	Definir a intensidade do redutor de luz.
[Auto]	Ativa ou desativa automaticamente o redutor de luz, de acordo com o estado dos faróis do veículo.
[Manual]	Ativa ou desativa manualmente a diminuição de luminosidade.
[Hora]	Ativa ou desativa a diminuição de luminosidade à hora definida.
[Dia/noite]	Definir a duração do redutor de luz de dia ou de noite. Pode utilizar esta função quando a opção [Accionador regul. luminosidade] estiver definida para [Manual].
[Dia]	Desativa a função do redutor de luz.
[Noite]	Ativa a função do redutor de luz.

Item de menu	Descrição
[Duração regul. luminosidade]	<p>Ajustar a altura em que o redutor de luz é ligado ou desligado, arrastando os cursores ou tocando em ou .</p> <p>Pode utilizar esta função quando a opção [Accionador regul. luminosidade] estiver definida para [Hora].</p> <p>SUGESTÕES</p> <ul style="list-style-type: none"> • Cada toque em ou desloca o cursor para trás ou para a frente na largura de 15 minutos. • Quando os cursores são colocados no mesmo ponto, o tempo disponível para o redutor de luz é de 0 horas. • Quando o cursor para a definição do tempo desativado é colocado na extremidade esquerda e o cursor para a definição ativado é colocado na extremidade direita, o tempo disponível do redutor de luz é de 0 horas. • Quando o cursor para a definição do tempo ativado é colocado na extremidade esquerda e o cursor para a definição desativado é colocado na extremidade direita, o tempo disponível do redutor de luz é de 24 horas. <p>NOTA</p> <p>A visualização do tempo da barra de ajuste da duração do redutor de luz depende da definição de visualização do relógio (página 77).</p>

[Ajuste da imagem]

Pode ajustar a imagem para cada fonte e para a câmara de visão traseira.

⚠ ATENÇÃO

Por motivos de segurança, não é possível utilizar algumas destas funções enquanto o veículo está em movimento. Para ativar estas funções, deve parar em local seguro e acionar o travão de mão.

Para ajustar o menu seguinte, toque em , , , para ajustar.

Item de menu	Descrição
[Luminosidade] [-24] a [+24]	Ajusta a intensidade do preto.
[Contraste] [-24] a [+24]	Ajusta o contraste.
[Cor]* [-24] a [+24]	Ajusta a saturação da cor.
[Tonalidade]* [-24] a [+24]	Ajusta o tom da cor (qual a cor intensificada, vermelho ou verde).

Item de menu	Descrição
[Nível da luminosidade] [+1] a [+48]	Ajusta o brilho do ecrã.
[Temperatura] [-3] a [+3]	Ajusta a temperatura de cor, o que resulta num melhor equilíbrio de brancos.

* Com algumas imagens, não é possível ajustar as opções [Tonalidade] e [Cor].

NOTAS

- Quando tocar em [Câm. tras.] ou [2ª câmara], o modo muda para o modo de câmara selecionado. Se tocar em [Fonte], [NAV], ou [Apps], pode voltar ao modo selecionado.
- Os ajustes de [Luminosidade], [Contraste] e [Nível da luminosidade] são gravados separadamente quando os faróis do seu veículo estão desligados (durante o dia) e ligados (durante a noite).
- [Luminosidade] e [Contraste] são ligados automaticamente, dependendo da definição de [Defin. regul. luminosidade].
- [Nível da luminosidade] pode ser alterado na configuração ou no tempo para ligar ou desligar (página 68).
- O ajuste da imagem pode não estar disponível em algumas câmaras de visão traseira.
- O conteúdo das definições pode ser memorizado separadamente.

[Informações do sistema]

Item de menu	Descrição
[Informações de firmware]	Apresenta a versão do firmware. SUGESTÃO Pode também verificar a licença de código aberto das funções equipadas neste produto, tocando [Licença] neste menu.

Item de menu	Descrição
[Atualização do firmware]	<p>⚠ ATENÇÃO</p> <ul style="list-style-type: none"> • O dispositivo de armazenamento externo para efetuar a atualização deve conter apenas o ficheiro de atualização correto. • Nunca desligue este produto, ejeite o cartão de memória SD, nem desligue o dispositivo de armazenamento USB enquanto o firmware estiver a ser atualizado. • Pode atualizar o firmware apenas quando o veículo está parado e o travão de mão engatado. • Não consegue atualizar a versão antiga do firmware assim que o firmware mais recente for instalado. <ol style="list-style-type: none"> 1 Transfira os ficheiros de atualização do firmware no seu computador. 2 Ligue um dispositivo de armazenamento (formatado) vazio ao computador e, em seguida, localize o ficheiro de atualização correto e copie-o para o dispositivo de armazenamento USB. 3 Ligue o dispositivo de armazenamento externo a este produto (página 47). 4 Desligue a fonte (página 38). 5 Visualize o ecrã de configuração [Sistema] (página 64). 6 Toque em [Informações do sistema]. 7 Toque em [Atualização do firmware]. 8 Toque em [Continuar]. <p>Para concluir a atualização do firmware, siga as instruções apresentadas no ecrã.</p> <p>NOTA Se for apresentada uma mensagem de erro no ecrã, toque no visor e execute novamente os passos em cima.</p>

Item de menu	Descrição
[Estado de calibração 3D]	<p>Verifique o estado de programação do sensor, como o grau de programação. Pode também verificar os valores atuais do sensor e o número total de impulsos de velocidade.</p> <p>Para apagar os resultados programados memorizados no sensor, siga as instruções em baixo.</p> <p>1 Toque em [Distância] ou [Imp. de veloc.] e, em seguida, toque em [Sim].</p> <p>2 Toque em [Aprendiz.] e, em seguida, toque em [Repor tudo].</p> <p>SUGESTÃO Toque em [Repor tudo] para repor o sensor, depois de alterar a posição ou ângulo de instalação.</p> <p>NOTA Se tocar em [Repor distância], todos os resultados programados memorizados em [Distância] são limpos.</p>
[Estado da ligação]	<p>Certifique-se de que os cabos estão bem ligados entre o produto e o veículo.</p>
[Antena GPS]	<p>Apresenta o estado da ligação da antena GPS ([OK] ou [Não OK]) e a sensibilidade de receção.</p> <p>NOTA Se a receção for fraca, mude a posição de instalação da antena GPS.</p>
[Estado posicionamento]	<p>Apresenta o estado de posicionamento (posicionamento 3D, posicionamento 2D ou sem posicionamento), o número de satélites utilizados para posicionamento (laranja) e o número de satélites que receberam sinais (amarelo). Se forem recebidos sinais de mais do que três satélites, a localização atual pode ser medida (página 83).</p>
[Instalação]	<p>Indica se a posição de instalação deste produto é ou não correta. Se a instalação for correta, é apresentada a indicação [OK]. Quando este produto é instalado a um ângulo extremo que ultrapasse a limitação do ângulo de instalação, é apresentada a indicação [NOK (Âng. instal.)]. Se a instalação deste produto é permanentemente alterada e ele não se encontra fixo de forma firme no lugar, é apresentada a indicação [N/OK (Vibração)].</p>
[Imp. de veloc.]	<p>É indicado o valor de impulso da velocidade detetado por este produto.</p>
[Iluminação]	<p>Apresenta o estado dos faróis ou pequenas luzes do veículo.</p>

Item de menu	Descrição
[Sinal de marcha atrás]	Quando a alavanca de mudanças muda de "R" (posição de marcha atrás), o sinal muda para [:Alto] ou [:Baixo]. O sinal apresentado varia dependendo do veículo.
[Bus do veículo]*	Apresenta o estado do adaptador Bus do veículo opcional.



* AVIC-Z910DAB/AVIC-Z810DAB/AVIC-Z710DAB/AVIC-Z7110DAB









Definições de tema

ATENÇÃO

Não desligue o motor enquanto estiver a importar uma imagem do dispositivo de armazenamento externo.

Os itens de menu variam consoante a fonte.

Item de menu	Descrição
[Fundo] [Casa] [AV]	<p>Selecione o papel de parede a partir dos itens predefinidos neste produto ou imagens originais, através do dispositivo externo, como o dispositivo externo USB e cartão de memória SD.</p> <p>SUGESTÃO O papel de parede pode ser definido a partir de seleções para o ecrã do menu superior e ecrã de funcionamento AV.</p>
Visualização predefinida	<p>Seleciona a visualização do fundo pré-programada pretendida.</p>
 (personalizado)*	<p>Apresenta a imagem de fundo importada a partir do dispositivo de armazenamento externo. Para definir a imagem a partir de um dispositivo externo, toque em  e, em seguida, selecione a imagem pretendida, tocando o dispositivo de armazenamento externo pretendido após ligar o dispositivo.</p> <p>NOTA A imagem de fundo deve ser utilizada nos seguintes formatos.</p> <ul style="list-style-type: none"> • Ficheiros de imagem JPEG (.jpg ou .jpeg) • O tamanho de dados permitido é 10 MB ou menos • O tamanho de imagem permitido é 4 000 píxeis x 4 000 píxeis ou menos
 (desativado)	<p>Oculta a visualização do fundo.</p>
[Iluminação]	<p>Selecione a cor de iluminação a partir da lista de cores ou crie uma cor definida.</p>
Teclas coloridas	<p>Seleciona a cor predefinida pretendida.</p>

Item de menu	Descrição
 (personalizado)	Apresenta o ecrã que permite personalizar a cor de iluminação. Para personalizar a cor definida, toque em  , em seguida, toque em  ou  para ajustar o brilho e o nível de vermelho, verde e azul para criar a cor favorita. Para memorizar a cor personalizada, toque sem largar [Guardar] e a cor personalizada fica disponível na próxima definição de iluminação, tocando em  .
 (arco-íris)	Altera gradualmente entre as cores predefinidas por sequência.
[Tema]	Selecione a cor do tema. SUGESTÃO Pode pré-visualizar o ecrã do menu principal ou o ecrã de funcionamento AV, tocando em [Casa] ou [AV] respetivamente.
[Relógio]	Selecione o estilo do relógio, a partir da imagem predefinida.
Imagens predefinidas	Seleciona o estilo predefinido pretendido para o relógio.
 (desativado)	Oculto a visualização do relógio.
[Ecrã inicial]	Selecione o ecrã inicial a partir da imagem previamente instalada neste produto ou dispositivos externos, como dispositivos de armazenamento USB e cartões de memória SD.
Imagens predefinidas	Seleciona a imagem do ecrã inicial pré-programada pretendida.
 (personalizado)*	Apresenta a imagem do ecrã inicial importada a partir do dispositivo de armazenamento externo. Para definir a imagem a partir de um dispositivo externo, toque em  , em seguida, selecione a imagem pretendida, tocando o dispositivo de armazenamento externo pretendido após ligar o dispositivo.

* O dispositivo de armazenamento externo foi inserido ou ligado previamente para personalizar a imagem (página 47).

Replicar as definições

Pode exportar as definições que efetuar no ecrã [Tema] para um dispositivo de armazenamento externo. Além disso, pode importá-las a partir de um dispositivo de armazenamento externo.

⚠ ATENÇÃO

Não desligue o motor enquanto as definições estiverem a ser exportadas ou importadas.

NOTAS

- Se existirem vários dispositivos de armazenamento externo ligados a este produto, com dados disponíveis, a ordem de prioridade dos destinos para onde são exportadas ou de onde são importadas as definições do Tema é a seguinte: catão de memória

Z910DAB **Z810DAB**

- SD dispositivo de armazenamento
- USB (porta USB1) dispositivo de armazenamento
- USB (porta USB 2) dispositivo de armazenamento

Z710DAB **Z610BT** **Z7110DAB** **Z6110BT**

- USB (porta USB1) dispositivo de armazenamento USB
- (porta USB 2)

- Esta definição está disponível apenas quando estaciona o veículo em lugar seguro e o trava com o travão de mão.

► Exportar definições de tema

1 Defina o dispositivo de armazenamento externo (página 47).

2 Prima .

3 Toque em  e em seguida .

4 Toque em [Exportar].

5 Toque no item que pretende exportar.

[Iluminação]

[Tema]

[Ecrã inicial]

[Selec. tudo]

6 Toque em [Exportar].

► Importar definições de tema





1 Defina o dispositivo de armazenamento externo (página 47).







É apresentada uma mensagem a confirmar para onde importar os dados de definições armazenados.

2 Toque em [Importar].

Definições de áudio

Os itens de menu variam consoante a fonte. Alguns dos itens de menu ficam indisponíveis se o volume for silenciado ou a fonte for desligada.

Item de menu	Descrição
[EQ gráfico] [Super Bass] [Potente] [Natural] [Vocal] [Unif.] [Pers.1] [Pers.2]	Selecione ou personalize a curva do equalizador. Selecione uma curva que pretende utilizar como base da personalização e, em seguida, toque na frequência que pretende ajustar. SUGESTÕES <ul style="list-style-type: none">• Se tocar em [Pers.1] ou [Pers.2], a curva do equalizador atualmente memorizada em [Pers.1] ou [Pers.2] volta a ser selecionada.• Se for modificada a curva do equalizador memorizada em [Pers.1] ou [Pers.2], cada curva memorizada é substituída.• Se arrastar o dedo sobre as barras das várias bandas do equalizador, as curvas do equalizador serão definidas para o valor do ponto em que tocar em cada barra.• Se for modificada outra curva do equalizador predefinida que não seja [Pers.1] ou [Pers.2], a definição da curva é substituída em [Pers.1].
[Fader/Balance]	Toque em  ou  para ajustar o balanço dos altifalantes frontais/traseiros. Defina [Diant.] e [Tras.] para [0] quando usar um sistema de dois altifalantes. Toque em  ou  para ajustar o balanço dos altifalantes esquerdo/direito. SUGESTÃO Também pode definir o valor arrastando o ponto na grelha apresentada. NOTA Quando está selecionado [Modo de rede] como modo de altifalante, é apenas possível ajustar o equilíbrio.
[Nível de desactiv. som]	Pode silenciar ou atenuar automaticamente o volume da fonte AV e o volume da aplicação do iPhone quando o guia de navegação emite o guia de voz.
[ATT]	O volume muda para 20 dB menos do que o volume atual.
[Sem som]	O volume muda para 0.
[Desl]	O volume não muda.

Item de menu	Descrição
[Regul. nível da fonte] [-4] a [+4]	Ajuste o nível de volume de cada fonte para evitar mudanças radicais no volume quando mudar entre fontes que não sejam FM. Toque em  ou  para ajustar o volume da fonte após comparar o volume do sintonizador FM com o nível da fonte. SUGESTÃO Se tocar diretamente na área onde é possível mover o cursor, a definição SLA (ajuste do nível de fonte) muda para o valor do ponto em que tocou. NOTAS <ul style="list-style-type: none">• As definições têm por base o nível do volume do sintonizador FM que permanece inalterado.• Esta função não está disponível quando o sintonizador FM está selecionado como a fonte AV.
[Subwoofer] [Lig.] [Desl]	Selecione ativar ou desativar a saída do subwoofer traseiro a partir deste produto. NOTA Se for selecionado [Desl], o ajuste do subwoofer não se encontra disponível em [Nível de altifalante], [Alinhamento temporal] e [Crossover].
[Nível de altifalante] Posição de audição*1*2 [Desl] [Diant.esq.] [Diant.dir.] [Diant.] [Todos]	Ajuste o nível de saída do altifalante da posição de audição. 1 Toque em  ou  para selecionar a posição de audição e, em seguida, selecione o altifalante de saída. 2 Toque em  ou  para ajustar o nível de saída dos altifalantes.
Modo padrão*3 [Diant.esq.] [Diant.dir.] [Tras.esq.] [Tras.dir.] [Subw.]	
Modo de rede*3 [Agudos esq.] [Agudos dir.] [Médios esq.] [Médios dir.] [Subw.]	
Nível de saída do altifalante [-24] a [10]	
[Crossover]	Selecione uma unidade de altifalante (filtro) para ajustar a frequência de corte do HPF ou LPF e a inclinação para cada unidade de altifalante (página 75).
[Definições do Subwoofer]	Selecione a fase do subwoofer (página 75).

Item de menu	Descrição
[Posição de audição]*1 [Desl.] [Diant.esq.] [Diant.dir.] [Diant.] [Todos]	Selecione uma posição de audição que pretenda tornar o centro dos efeitos sonoros.
[Alinhamento temporal] [Lig.] [Desl] Posição de audição*1*2 [Desl.] [Diant.esq.] [Diant.dir.] [Diant.] [Todos] Modo padrão*3*4 [Diant.esq.] [Diant.dir.] [Tras.esq.] [Tras.dir.] [Subw.] Modo de rede*3*4 [Agudos esq.] [Agudos dir.] [Médios esq.] [Médios dir.] [Subw.] Distância [0] a [350]	Selecione ou personalize as definições de alinhamento temporal para refletir a distância entre a posição do ouvinte e cada altifalante. É necessário medir a distância entre a cabeça do ouvinte e cada unidade altifalante. 1 Toque em ◀ ou ▶ para selecionar a posição de audição e, em seguida, selecione o altifalante de alinhamento. 2 Toque em ◀ ou ▶ para introduzir a distância entre o altifalante selecionado e a posição de audição. SUGESTÃO Se tocar em [TA ligado], o alinhamento temporal é desativado automaticamente. NOTA A função apenas está disponível quando a definição da posição de audição estiver definida para [Diant.esq.] ou [Diant.dir.].
[EQ automático] [Lig.] [Desl]	Defina o equalizador de ajuste automático para se adequar à acústica do veículo. Para utilizar esta função, é necessário medir antecipadamente o EQ automático (página 74).
[Medição EQ e TA autom.]	Mede e ajusta automaticamente a acústica do veículo, equalizador e alinhamento temporal para se adequar ao interior do veículo (página 74).
[Guardar definições]	Guarde para voltar a selecionar as definições de som atuais seguintes, tocando em [OK]: reforço de graves, inclinação, fase de subgraves, nível de altifalante, EQ gráfico, HPF/LPF, posição de audição, crossover, alinhamento temporal. SUGESTÃO Quando toca em [Cancelar], volta para o ecrã de configuração [Áudio].
[Carregar definições]	Carregar definições de som. NOTAS • [Som] encontra-se disponível quando já guardou as definições de som (página 73). • [EQ e TA automáticos] encontra-se disponível apenas quando já realizou a medição EQ automático (página 73).
[ASL]	Defina para um a cinco níveis para aumentar o nível de volume do áudio, consoante a velocidade de condução e as condições do piso.

Item de menu	Descrição
[Intensidade dos graves] [0] a [6]	Ajuste o nível de reforço de graves.
[Saída do altifalante traseiro] [Tras.] [Subwoofer]	Selecione a saída do altifalante traseiro. NOTAS • Esta definição está disponível quando é selecionado [Modo padrão] como modo de altifalante. • Se for selecionado [Subwoofer], o ajuste do altifalante traseiro não se encontra disponível em [Nível de altifalante], [Alinhamento temporal] e [Crossover].
[Intensidade do som] [Desl.] [Baixo] [Médio] [Alto]	Compensa deficiências nas gamas de baixa frequência e alta frequência em volume baixo. NOTA Esta função não está disponível quando realiza ou recebe uma chamada utilizando a função de mãos-livres.
[Controlo nível autom.]	Corrige automaticamente a diferença de nível de som entre os ficheiros de música ou as fontes.
[Desl.]	Desliga a definição do controlo automático de nível.
[Modo1]	Corrige um pouco a diferença de nível de áudio entre os ficheiros de música ou as fontes (para o sinal de áudio de gama dinâmica estreita).
[Modo2]	Corrige amplamente a diferença de nível de áudio entre os ficheiros de música ou as fontes (para o sinal de áudio de gama dinâmica ampla).
[Sound Retriever] [Desl.] [Modo1] [Modo2]	Melhora o áudio comprimido e repõe automaticamente o som de elevada qualidade. SUGESTÃO O [Modo2] tem um efeito mais forte do que o [Modo1].

*1 [Todos] não está disponível quando é selecionado [Modo de rede] como modo de altifalante.

*2 Se mudar a definição de posição de audição, os níveis de saída de todos os altifalantes mudam, de acordo com a definição.

*3 Para utilizar esta função, é necessário medir antecipadamente a acústica do veículo.

*4 A função apenas está disponível quando a definição de [Posição de audição] for [Diant.esq.] ou [Diant.dir.].

Ajustar automaticamente a curva do equalizador (EQ automático)

Ao medir a acústica do veículo, a curva do equalizador pode ser ajustada automaticamente para se adequar ao interior do veículo.

AVISO

Durante a medição da acústica do veículo, os altifalantes poderão emitir um tom alto (ruído). Nunca efetue a medição do EQ automático enquanto estiver a conduzir.

ATENÇÃO

- Verifique minuciosamente as condições antes de executar a medição do EQ automático, uma vez que os altifalantes podem ficar danificados se executar esta ação sob as condições seguintes:
 - Quando os altifalantes estiverem incorretamente ligados. (Por exemplo, quando um altifalante traseiro está ligado a uma saída de subwoofer.)
 - Quando um altifalante está ligado a um amplificador cuja capacidade de saída seja superior à potência máxima de entrada do altifalante.
- Se o microfone para medição acústica (vendido separadamente) não estiver colocado no local adequado, o tom de medição pode ficar demasiado alto e a medição pode demorar muito tempo, o que resulta na descarga da bateria. Certifique-se de que coloca o microfone no local especificado.

► Antes de executar a função EQ automático

- Execute EQ automático num local silencioso, com o motor do veículo e o ar condicionado desligados. Desligue igualmente a alimentação dos telefones ou telemóveis no veículo ou retire-os previamente do veículo. Os ruídos ambientais podem impedir a correta medição da acústica do veículo.
- Certifique-se de que utiliza o microfone para efetuar a medição acústica (vendido separadamente). A utilização de outros microfones pode impedir a medição ou originar uma medição incorreta da acústica do veículo.
- Para realizar a medição EQ automático, deve ligar os altifalantes frontais.
- Quando este produto estiver ligado a um amplificador de potência com controlo do nível de entrada, pode não ser possível executar a medição de EQ automático, se o nível de entrada do amplificador de potência for inferior ao nível normal.
- Quando este produto estiver ligado a um amplificador de potência com um LPF (filtro passa-baixo), desative o LPF, antes de executar a medição EQ automático. Além disso, defina a frequência de corte do LPF incorporado de um subwoofer ativo para a frequência mais alta.
- A distância foi calculada por um computador para fornecer um atraso ideal de modo a assegurar resultados precisos. Não altere este valor.
 - O som emitido dentro do veículo é forte e ocorre atraso.
 - O LPF dos subwoofers ou amplificadores externos ativos provoca um atraso nos sons mais graves.
- Se ocorrer um erro durante a medição, verifique o seguinte, antes de medir a acústica do veículo.
 - Altifalantes frontais (esquerdo/direito)
 - Altifalantes traseiros (esquerdo/direito)
 - Ruído
 - Microfone para medição acústica (vendido separadamente)
 - Bateria fraca

► Realizar EQ automático

ATENÇÃO

Não desligue o motor enquanto a medição estiver a ser executada.

NOTAS

- A função EQ automático muda as definições áudio de seguinte maneira:
 - As definições fader/balance voltam à posição central (página 72).
- As definições anteriores para EQ automático são substituídas.

1 Estacione o veículo num local silencioso, feche todas as portas, janelas e o teto de abrir e, depois, desligue o motor.

Se deixar o motor a trabalhar, o ruído do motor pode prejudicar a medição correta de EQ automático.

NOTA

Se forem detetadas restrições de condução durante a medição, a medição é cancelada.

2 Fixe o microfone para a medição acústica (vendido separadamente) no centro do apoio da cabeça do banco do condutor, virado para a frente.

A EQ automático pode diferir dependendo do local onde o microfone está colocado. Se assim o desejar, coloque o microfone no banco do passageiro da frente e execute a EQ automático.

3 Desligue o iPhone ou dispositivo smartphone.

4 Ligue a ignição (ACC ON).

Se o ar condicionado ou o aquecimento do veículo estiver ligado, desligue-o.

5 Ligue a fonte AV para [Source OFF] (página 38).

6 Prima .

7 Toque em e em seguida .

8 Toque em [Medição EQ e TA autom.].

9 Ligue o microfone para a medição acústica (vendido separadamente) a este produto.

Z910DAB **Z810DAB**

Ligue o microfone à tomada de entrada EQ automático neste produto (página 4).

Z710DAB **Z610BT** **Z7110DAB** **Z6110BT**

Ligue o microfone na tomada de entrada AUX no painel traseiro deste produto (consulte o manual de instalação).

NOTA

Utilize um cabo de extensão (vendido separadamente) se o cabo do microfone (vendido separadamente) não tiver comprimento suficiente.

10 Toque em [Diant.esq.] ou [Diant. dir.] para selecionar a posição de audição atual.

11 Toque em [Iniciar].

Inicia-se uma contagem de 10 segundos.

NOTA

A ligação Bluetooth é desativada antes de o processo iniciar.

12 Saia do veículo e mantenha as portas fechadas até a contagem acabar.

Quando a contagem decrescente acabar, é emitido um tom (ruído) de medição pelos altifalantes e começa a EQ automático.

13 Aguarde até que a medição esteja concluída.

Quando a EQ automático estiver concluída, é apresentada uma mensagem.

NOTA

O tempo de medição varia dependendo do tipo de veículo.

SUGESTÃO

Para parar a medição, toque em [Parar].

14 Guarde o microfone cuidadosamente no porta-luvas ou noutro local seguro.

Se o microfone estiver exposto à luz solar direta durante um período prolongado, as temperaturas elevadas podem provocar distorção, alteração das cores ou avarias.

Ajustar o valor de frequência de corte

Pode ajustar o valor da frequência limiar para cada altifalante.

Os altifalantes seguintes podem ser ajustados:

[**Modo padrão**]: Dianteiro, traseiro, subwoofer.

[**Modo de rede**]: Agudos, médios, subwoofer.

NOTAS

- As definições do subwoofer só estão disponíveis quando [Subwoofer] for [Lig.].
- As definições do altifalante traseiro só estão disponíveis quando [Saída do altifalante traseiro] for [Tras.].

1 Prima

2 Toque em e em seguida

3 Toque em [Crossover] ou [Definições do Subwoofer].

4 Toque em ou para mudar o altifalante.

5 Arraste a linha do gráfico para definir a posição de corte.

6 Arraste o ponto mais baixo do gráfico para definir a inclinação de corte.

É possível definir os seguintes itens.

	Altera a fase do subwoofer entre normal e invertida.
--	--

LPF/HPF	Muda a definição de LPF/HPF para [Lig.] ou [Desl]. Quando está desligado, o filtro passa-altas (HPF) ou o filtro passa-baixas (LPF) de cada altifalante pode também ser ligado se tocar nas linhas do gráfico.
---------	--

Definições de vídeo

Os itens de menu variam consoante a fonte.

[Configuração DVD/DivX]

Esta definição está disponível apenas quando é selecionado [Disc] como fonte.

Item de menu	Descrição
[Idioma das legendas]*1*2	Define a preferência do idioma das legendas. Se selecionar [Outros], é apresentado um ecrã para introdução do código do idioma. Introduza o código de quatro dígitos do idioma pretendido e toque em .
[Idioma do áudio]*1*2	Define a preferência do idioma áudio. Se selecionar [Outros], é apresentado um ecrã para introdução do código do idioma. Introduza o código de quatro dígitos do idioma pretendido e toque em .
[Idioma do Menu]*1*2	Define a preferência do idioma do menu. Se selecionar [Outros], é apresentado um ecrã para introdução do código do idioma. Introduza o código de quatro dígitos do idioma pretendido e toque em .
[Multi-ângulo] [Lig.] [Desl]	Defina para apresentar o ícone de ângulo no ecrã.
[Aspecto da TV]	Defina a relação de aspeto adequada para o seu ecrã traseiro 16:9 (ecrã panorâmico) ou 4:3 (ecrã normal). (Recomendamos que utilize esta função apenas quando pretender ajustar a proporção do aspeto ao visor traseiro.)
	NOTAS
	<ul style="list-style-type: none">Quando estiver a reproduzir discos que não tenham sistema panscan, a reprodução é efetuada com [LetterBox], mesmo que seleccione a definição [Pan Scan]. Verifique se a embalagem do disco tem a marca Alguns discos não permitem alterar a proporção do aspeto da TV. Para mais informações, consulte as instruções do disco.
[16:9]	Apresenta a imagem panorâmica (16:9) como é (definição inicial).
[LetterBox]	A imagem toma a forma de uma caixa com bandas pretas na parte superior e inferior do ecrã.

Item de menu	Descrição
[Pan Scan]	Corta a imagem nos lados direito e esquerdo do ecrã.
[Parental]	<p>Defina restrições de forma a que as crianças não possam ver cenas de violência ou de orientação adulta. Pode definir o nível de bloqueio parental conforme pretendido.</p> <ol style="list-style-type: none"> Toque em [0] a [9] para introduzir um número de código de quatro dígitos. Toque em []. Regista o número do código e pode agora definir o nível. Toque em qualquer número entre [1] a [8] para selecionar o nível pretendido. Quanto menor for o nível definido, maior é a restrição aplicada. Toque em []. Define o nível de bloqueio parental. <p>NOTAS</p> <ul style="list-style-type: none"> Recomendamos que guarde o número de código para o caso de o esquecer. O nível de bloqueio parental fica guardado no disco. Pode confirmá-lo, verificando a embalagem do disco, a literatura inclusa ou o próprio disco. A função de bloqueio parental não pode ser utilizada em discos que não tenham um nível de bloqueio parental gravado. Em alguns discos, o bloqueio parental funciona apenas para saltar determinadas cenas, depois das quais será retomada a reprodução normal. Para mais informações, consulte as instruções do disco. Quando definir o nível de bloqueio parental e depois reproduzir um disco com bloqueio parental, poderão ser apresentadas as indicações para introdução do número de código. Neste caso, a reprodução começará quando o número de código correto for introduzido.
[DivX® VOD]	<p>Apresenta o código de registo ou de cancelamento de registo deste produto no seu fornecedor de conteúdos DivX VOD para reproduzir conteúdos DivX® VOD (video on demand) neste produto.</p> <p>SUGESTÃO</p> <p>Para isso, deve gerar um código de registo DivX VOD e enviá-lo ao fornecedor. O [Código de registo] tem 10 dígitos. O [Cód. anulação registo] tem 8 dígitos.</p> <p>NOTA</p> <p>Anote o código, uma vez que irá precisar dele para efetuar o registo ou cancelar o registo junto de um fornecedor de DivX VOD.</p>

Item de menu	Descrição
[Reprodução autom. DVD] [Lig.] [Desl]	<p>Defina para apresentar automaticamente o menu DVD e iniciar a reprodução a partir do primeiro capítulo do primeiro título quando é inserido um disco DVD com um menu DVD.</p> <p>NOTA</p> <p>Alguns DVDs podem não ser reproduzidos corretamente. Se esta função não estiver totalmente operacional, desative-a e inicie a reprodução.</p>

*1 Também pode mudar o idioma, tocando na tecla de mudança do idioma durante a reprodução.

*2 A definição escolhida aqui não será afetada, mesmo que o idioma seja alterado durante a reprodução utilizando a respetiva tecla.

[Duração fotos em seq.]

Item de menu	Descrição
[Duração fotos em seq.] [5secs.] [10secs.] [15secs.] [Manual]	Selecione o intervalo de apresentação de diapositivos de ficheiros de imagem neste produto.

[Definição sinal de vídeo]

Item de menu	Descrição
[AV] [Auto] [PAL] [NTSC] [PAL-M] [PAL-N] [SECAM]	Selecione a definição de sinal de vídeo adequada quando liga este produto a um equipamento AV.
[AUX] [Auto] [PAL] [NTSC] [PAL-M] [PAL-N] [SECAM]	Selecione a definição de sinal de vídeo adequada quando liga este produto a um equipamento AUX.
[Câmara] [Auto] [PAL] [NTSC] [PAL-M] [PAL-N] [SECAM]	Selecione a definição de sinal de vídeo adequada quando liga este produto a uma câmara retrovisora.

[Formato saída do vídeo]

Item de menu	Descrição
[Formato saída do vídeo] [PAL] [NTSC]	Altera o formato de saída de vídeo do ecrã traseiro entre PAL e NTSC.



Menu de favoritos

Registrar os itens de menu favoritos em atalhos permite avançar rapidamente para o ecrã do menu registado com um simples toque no ecrã [Favoritos].

NOTA

É possível registar até 12 itens de menu no menu de favoritos.



Criar um atalho

- 1 Prima  e, em seguida, toque em .
- 2 Toque no ícone em forma de estrela do item de menus.
O ícone em forma de estrela do menu selecionado fica preenchido.



SUGESTÃO

Para cancelar o registo, volte a tocar no ícone em forma de estrela na coluna do menu.

Selecionar um atalho

- 1 Prima  e, em seguida, toque em .
- 2 Toque em .
- 3 Toque no item de menu.

Remover um atalho

- 1 Prima  e, em seguida, toque em .
- 2 Toque em .
- 3 Toque sem largar a coluna do menu de favoritos.
O item de menu selecionado é removido do ecrã [Favoritos].

SUGESTÃO

Pode também eliminar um atalho, tocando sem largar na coluna de menu registada.

Outras funções

Definir a hora e a data

- 1 Toque na hora atual no ecrã.
- 2 Toque em um dos itens para ajustar.
 - Pode alterar o formato de visualização da hora para [12 horas] ou [24 horas].
 - Pode alterar a ordem do formato de visualização da data: Dia-mês, Mês-dia.

Mudar o modo de ecrã panorâmico

Pode definir o modo de ecrã para ecrã AV e ficheiros de imagem.

- 1 Toque na tecla do modo de visualização de ecrã.

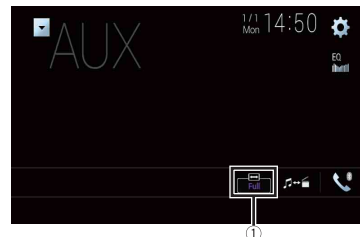

①	Tecla de modo de visualização do ecrã
2	Toque no modo pretendido.
[Full]	É ampliada uma imagem 4:3 apenas na horizontal, permitindo desfrutar de uma imagem sem qualquer omissão.
[Zoom]	É ampliada uma imagem 4:3 na mesma proporção tanto na vertical como na horizontal.
[Normal]	É apresentada uma imagem 4:3 de forma normal, sem alterar a proporção.

[Trimming]	É apresentada uma imagem em todo o ecrã sem qualquer alteração à relação horizontal-para-vertical. Se a proporção do ecrã e da imagem for diferente, a imagem poderá aparecer parcialmente cortada na parte superior/inferior ou lateralmente. NOTA [Trimming] destina-se apenas a ficheiros de imagem.
------------	--

SUGESTÕES

- É possível memorizar definições diferentes para cada fonte de vídeo.
- Se vir um vídeo num modo de ecrã panorâmico que não corresponda à sua relação de aspeto original, a imagem pode parecer diferente.
- A imagem de vídeo fica menos nítida quando é visualizada no modo [Zoom].

NOTAS

- Os ficheiros de imagem podem ser definidos para [Normal] ou [Trimming] em modo de ecrã panorâmico.
- Esta definição está disponível apenas quando estaciona o veículo em lugar seguro e o trava com o travão de mão.

Selecionar o vídeo para o ecrã traseiro

Pode optar por apresentar a mesma imagem no ecrã frontal ou apresentar a fonte selecionada no ecrã traseiro.

NOTAS

- Os ficheiros de vídeo no dispositivo de armazenamento externo não estão disponíveis como fonte para o ecrã traseiro quando o [Apple CarPlay] está ativado.
- Os ficheiros de vídeo no dispositivo de armazenamento externo não estão disponíveis como fonte para o ecrã traseiro quando o [Android Auto] está ativado em [Configur. smartphone].*

* AVIC-Z910DAB/AVIC-Z810DAB

1 Prima e, em seguida, toque em .

2 Toque em [Rear].

3 Toque na fonte que pretende apresentar no ecrã traseiro.

[Mirror]	É emitido o vídeo do ecrã frontal deste produto para o ecrã traseiro. NOTA Não é possível emitir todos os vídeos ou sons para o ecrã traseiro.
[DVD/CD]	São emitidos o vídeo e o som de um disco para o ecrã traseiro. NOTA Os tipos de ficheiros de vídeo compatíveis são apenas DVD-V, Video-CD, DivX, MPEG-1, MPEG-2 e MPEG-4.

[USB1]	São emitidos o vídeo e o som do dispositivo de armazenamento USB para o ecrã traseiro. NOTAS <ul style="list-style-type: none"> • A porta que suporta o ecrã traseiro é apenas a porta USB 1. • Os tipos de ficheiros compatíveis são apenas MPEG-4, H.264, WMV, MKV, e FLV.
[SD]*	O vídeo e o som dos cartões de memória SD são emitidos para o ecrã traseiro. NOTA Os tipos de ficheiros compatíveis são apenas MPEG-4, H.264, WMV, MKV, e FLV.
[AV]	O vídeo e/ou o som da fonte de entrada AV são emitidos para o ecrã traseiro. NOTA A imagem de vídeo e o som são emitidos apenas quando [Entrada AV] estiver definido para [Fonte] (página 61).
[Source OFF]	Nada é emitido para o ecrã traseiro.

* AVIC-Z910DAB/AVIC-Z810DAB

Definir a função antirroubo

Pode definir uma palavra-passe para este produto. Se o cabo de alimentação for cortado depois de a palavra-passe ser definida, o produto pede a palavra-passe no próximo arranque.

Importante

Se se esqueceu da sua palavra-passe, contacte o Centro de Assistência Técnica Pioneer autorizado mais próximo.

Definir a palavra-passe

1 Prima .

2 Toque em e em seguida .

3 Toque em 1, seguido de 2 e, em seguida, em 3.

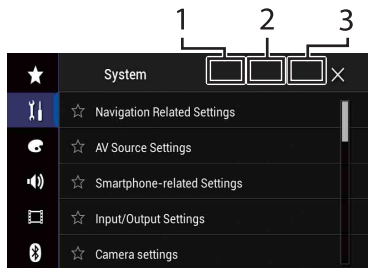

Repor as predefinições do produto

Podem repor as definições ou conteúdo gravado para as predefinições, a partir de [Restaurar definições] no menu [Sistema] (página 67).

4 Toque em [Definir password].

5 Introduza a palavra-passe.

É possível introduzir 5 a 16 caracteres para uma palavra-passe.

6 Toque em [Go].

7 Introduza uma sugestão para palavra-passe.

É possível introduzir até 40 caracteres para uma sugestão.

8 Toque em [Go].

Se pretender mudar a palavra-passe que está definida, introduza a palavra-passe atual e, de seguida, introduza a nova.

9 Confirme a palavra-passe e toque em [OK].

Apagar a palavra-passe

É possível apagar a palavra-passe e a sugestão para palavra-passe atuais.

1 Prima .

2 Toque em  e em seguida .

3 Toque em 1, seguido de 2 e, em seguida, em 3 (página 78).

4 Toque em [Apagar password].

5 Toque em [Sim].

6 Toque em [OK].

7 Introduza a palavra-passe atual.

8 Toque em [Go].

Aparece uma mensagem a indicar que a definição de segurança foi cancelada.

Apêndice

Resolução de Problemas

Se tiver problemas na utilização deste produto, consulte esta secção. A lista seguinte descreve os problemas mais comuns, bem como as causas possíveis e respetivas soluções. Se não conseguir encontrar aqui a solução para o seu problema, contacte o seu distribuidor ou o Centro de Assistência Técnica Pioneer autorizado mais próximo.

Problemas comuns

É apresentado um ecrã preto e não é possível realizar operações com as teclas do painel tátil.

- O modo [Power OFF] está ativado.
 - Prima qualquer botão neste produto para libertar o modo.
 - Prima sem largar **□** para libertar o ecrã da câmara retrovisora e, em seguida, mude a definição da polaridade da câmara para [Bateria].

Problemas com o ecrã de AV

Não é possível reproduzir CD ou DVD.

- O disco foi introduzido ao contrário.
 - Introduza o disco com a etiqueta voltada para cima.
- O disco está sujo.
 - Limpe o disco.
- O disco está rachado ou danificado de outra forma.
 - Introduza um disco normal, redondo.
- Os ficheiros do disco têm um formato irregular.

- Verifique o formato do ficheiro.
- O formato do disco não pode ser reproduzido.
 - Substitua o disco.
- O disco introduzido é de um tipo que este produto não pode reproduzir.
 - Verifique que tipo de disco é.

O ecrã apresenta uma mensagem de precaução que não permite a visualização do vídeo.

- O cabo do travão de mão não está ligado ou o travão de mão não está aplicado.
 - Ligue o cabo do travão de mão corretamente e acione o travão.
- O interbloqueio do travão de mão está acionado.
 - Estacione o veículo em local seguro e aplique o travão de mão.

O equipamento ligado não transmite vídeo.

- A definição [Entrada AV] ou [Entrada AUX] está incorreta.
 - Corrija as definições.

O áudio ou vídeo salta.

- Este produto não está bem fixo.
 - Fixe bem este produto.

Não é produzido nenhum som. O volume não aumenta.

- Os cabos não estão bem ligados.
 - Ligue os cabos corretamente.
- O sistema está a executar a reprodução de imagens fixas, a reprodução lenta ou a reprodução por fotograma com DVD-Video.
 - Não é emitido som durante a reprodução de imagens fixas, a reprodução lenta ou a reprodução por fotograma com DVD-Video.

→ O sistema encontra-se em modo de pausa ou a executar o retrocesso ou avanço rápido durante a reprodução do disco.

- Para suportes além do CD de música (CD-DA), não é emitido som no retrocesso ou avanço rápido.

O ícone  é apresentado e não é possível realizar operações.

- A operação não é compatível com a configuração do vídeo.
 - Não é possível executar a operação. (Por exemplo, o DVD que está a ser reproduzido não tem aquele ângulo, sistema de áudio, idioma das legendas, etc.)

A imagem para (é colocada em pausa) e não é possível utilizar este produto.

- É impossível ler dados durante a reprodução do disco.
 - Pare a reprodução uma vez e depois inicie-a novamente.

A imagem está esticada com uma relação de aspeto incorreta.

- A definição de formato não é a correta para o ecrã.
 - Selecione a definição adequada para a imagem.

É apresentada uma mensagem de controlo parental e não é possível reproduzir DVD.

- O bloqueio parental está ativado.
 - Desative o bloqueio parental ou mude o nível do bloqueio.

Não é possível cancelar o controlo parental de reprodução de DVD.

- O número de código não é o correto.
 - Introduza o número de código correto.

O vídeo DVD não é reproduzido com o idioma de áudio/legendas especificado em [Configuração DVD/DivX].

- O DVD não suporta o idioma selecionado em [Configuração DVD/DivX].
 - Não é possível a reprodução no idioma selecionado, se o idioma selecionado em [Configuração DVD/DivX] não estiver gravado no disco.

A imagem está extremamente indefinida/distorcida e escura durante a reprodução.

- O disco tem um sinal de proibição de cópia. (Alguns discos podem tê-lo.)
 - Visto que este produto é compatível com o sistema de proteção de cópia analógica, a imagem pode apresentar riscas horizontais ou outras irregularidades em alguns ecrãs durante a reprodução de um disco que tenha esse tipo de sinal de proteção. Isso não significa que exista uma avaria.

Não é possível utilizar o iPod.

- O iPod está bloqueado.
 - Ligue novamente o iPod utilizando o cabo de interface USB para iPod/iPhone.
 - Atualize a versão do software do iPod.
- Ocorreu um erro.
 - Ligue novamente o iPod utilizando o cabo de interface USB para iPod/iPhone.
 - Estacione o veículo em local seguro e desligue a ignição (ACC OFF). Em seguida, ligue novamente a ignição (ACC ON).
 - Atualize a versão do software do iPod.
- Os cabos não estão bem ligados.
 - Ligue os cabos corretamente.

Não é possível ouvir som do iPod.

- A direção de saída de áudio pode mudar automaticamente quando são

utilizadas as ligações Bluetooth e USB ao mesmo tempo.

- Utilize o iPod para mudar a direção de saída de áudio.

Problemas com o ecrã do telefone

Não é possível marcar porque as teclas do painel tátil para marcação estão desativadas.

- O telefone está fora do raio de alcance do serviço.
 - Tente novamente depois de voltar a entrar no raio de alcance do serviço.
- A ligação entre o telemóvel e este produto não pode ser estabelecida.
 - Execute o processo de ligação.

Problemas com o ecrã da aplicação

É apresentado um ecrã preto.

- Quando estava a utilizar uma aplicação, esta foi terminada a partir do smartphone.
 - Prima  para visualizar o ecrã de menu superior.
- O sistema operativo do smartphone pode estar a aguardar a operação do ecrã.
 - Estacione o veículo em local seguro e verifique o ecrã do smartphone.

O ecrã é apresentado mas as operações não são executadas.

- Ocorreu um erro.
 - Estacione o veículo em local seguro e desligue a ignição (ACC OFF). Em seguida, ligue novamente a ignição (ACC ON).
 - Se estiver ligado um dispositivo Android, desligue a ligação Bluetooth deste produto e volte a ligá-la de seguida.

O smartphone não foi carregado.

- O carregamento foi interrompido porque a temperatura do smartphone aumentou devido à utilização prolongada do smartphone durante o carregamento.
 - Desligue o smartphone do cabo e aguarde até que este arrefeça.
- Foi gasta mais energia da bateria do que a que foi carregada.
 - Este problema pode ser solucionado se parar todos os serviços desnecessários do smartphone.

O estado do veículo para as direções de marcha em frente e marcha-atrás é invertido.

- Dado que parte do estado do veículo é enviada ao dispositivo ligado quando utiliza a função Android Auto, este problema ocorre quando a definição da polaridade inversa deste produto não está correta.
 - Verifique a polaridade e volte a selecionar a definição correta.

Mensagens de erro

Quando ocorrem problemas com este produto, aparece uma mensagem de erro no ecrã. Consulte a tabela seguinte para identificar o problema e, de seguida, execute a ação sugerida para o corrigir. Se o erro persistir, registre a mensagem de erro e contacte o seu distribuidor ou o Centro de Assistência Técnica Pioneer mais próximo.

Erros Comuns

Erro no AMP

- Este produto não está a funcionar ou a ligação das colunas não está correta; o circuito protetor é ativado.

- Verifique a ligação das colunas. Se a mensagem não desaparecer, mesmo depois de desligar/ligar o motor, contacte o seu distribuidor ou um Centro de Assistência Técnica Pioneer autorizado.

TEMP

- A temperatura deste produto excede os limites normais para funcionamento.
 - Aguarde até que a temperatura deste produto volte aos limites normais de funcionamento.

Sobreaquecimento do produto. O sistema desligar-se-á automaticamente dentro de um minuto. Reiniciar o aparelho ao activar/desactivar a ignição (ACC) poderá resolver o problema. Se a mensagem continuar a aparecer, poderá ter ocorrido algum problema no aparelho.

- A temperatura está demasiado elevada para o produto funcionar.
 - Siga as instruções apresentadas no ecrã. Se isso não resolver o problema, contacte o seu distribuidor ou um Centro de Assistência Técnica Pioneer autorizado.

Posicionamento impossível devido a problemas de hardware. Contacte a assistência da Pioneer.

- Não é possível apresentar a localização devido a erro de hardware.
 - Contacte o seu concessionário ou um Centro de Assistência Técnica Pioneer autorizado.

Antena GPS não ligada. Verifique ligação.

- A receção de GPS perdeu-se.
 - Verifique a ligação da antena. Se a mensagem não desaparecer, mesmo depois de desligar/ligar o motor, contacte o seu distribuidor ou um Centro de Assistência Técnica Pioneer autorizado.

Foi detetado um problema com a antena do GPS. Contacte o distribuidor ou o centro de atendimento ao cliente.

- O cabo da antena GPS está em curto-circuito.
 - Contacte o seu concessionário ou um Centro de Assistência Técnica Pioneer autorizado.

S/ sinal velocidade. Ligue o cabo de sinal veloc. Caso contrário, os dados serão imprecisos.

- O sensor do impulso da velocidade não está corretamente ligado.
 - Contacte o seu concessionário ou um Centro de Assistência Técnica Pioneer autorizado.

Erro do sensor. Consulte o seu revendedor ou Centro de Assistência Pioneer.

- Ocorreu um erro com o sensor.
 - Contacte o seu concessionário ou um Centro de Assistência Técnica Pioneer autorizado.

Impulsos de velocidade invulgares detetados.

- O impulso da velocidade não pode ser corretamente detetado.
 - Contacte o seu concessionário ou um Centro de Assistência Técnica Pioneer autorizado.

Alterações no ângulo de instalação ou posição detetadas. A atualizar os dados de aprendizagem do sensor.

- São detetadas alterações no ângulo ou posição de instalação.
 - Aguarde até a programação do sensor terminar.

O cabo de impulso de veloc. não está ligado. O sistema funcionará no modo híbrido simples.

- O cabo do impulso da velocidade não está ligado.

– Não é possível detetar o impulso da velocidade, se o cano não estiver corretamente ligado.

Sintonizador DAB

Z910DAB Z810DAB Z710DAB Z7110DAB

Erro Antena

→ A ligação da antena é incorreta ou foi detetada uma tensão invulgar.
– Desligue a ignição (OFF) e ligue a antena corretamente. Após fazer a ligação, volte a ligar a ignição (ON).

Disco

Error-02-XX/FF-FF

→ O disco está sujo.
– Limpe o disco.
→ O disco está riscado.
– Substitua o disco.
→ O disco foi introduzido ao contrário.
– Introduza corretamente o disco.
→ Há uma falha elétrica ou mecânica.
– Prima o botão de RESET.

Disco de região dif.

→ O número de região do disco é diferente do número do produto.
– Substitua o DVD por um que tenha o número de região correto.

Disco não pode ser reproduzido

→ Não é possível reproduzir este tipo de disco neste produto.
– Substitua o disco por outro que possa ser reproduzido neste produto.

Ficheiro n/reprod.

→ Não é possível reproduzir este tipo de ficheiro neste produto.
– Seleccione um ficheiro que possa ser reproduzido.

Ignorados

→ O disco introduzido contém ficheiros protegidos por DRM.
– Os ficheiros protegidos são ignorados.

Protegido

→ Todos os ficheiros do disco introduzido têm DRM incorporado.
– Substitua o disco.

O aluguer deste DivX expirou.

→ O disco introduzido inclui conteúdos DivX VOD expirados.
– Seleccione um ficheiro que possa ser reproduzido.

Resolução de vídeo não suportada

→ Estão incluídos ficheiros que não podem ser reproduzidos neste produto.
– Seleccione um ficheiro que possa ser reproduzido.

Impossível escrever na memória flash.

→ Não é possível guardar o histórico de reprodução dos conteúdos VOD por qualquer razão.
– Tente novamente.
– Se a mensagem aparecer frequentemente, contacte o seu distribuidor.

O seu dispositivo não está autorizado a reproduzir vídeos DivX protegidos.

→ O código de registo DivX deste produto não foi autorizado pelo fornecedor de conteúdos DivX VOD.
– Registe este produto junto do fornecedor de conteúdos DivX VOD.

Velocidade de fotogramas de vídeo não suportada

→ A taxa de fotogramas do ficheiro DivX é superior a 30 fps.
– Seleccione um ficheiro que possa ser reproduzido.

Formato de áudio não suportado

→ Este tipo de ficheiro não é suportado por este produto.
– Seleccione um ficheiro que possa ser reproduzido.

Dispositivo de armazenamento externo (USB, SD)

A função SD só se encontra disponível para AVIC-Z910DAB/AVIC-Z810DAB.

Error-02-9X/-DX

→ Falha na comunicação.
– Coloque a chave de ignição na posição OFF e depois outra vez em ON.
– Desligue o dispositivo de armazenamento USB.
– Mude para uma fonte diferente. Em seguida, volte ao dispositivo de armazenamento USB.

Ficheiro n/reprod.

→ Não existe qualquer ficheiro reproduzível no dispositivo de armazenamento externo (USB, SD).
– Certifique-se de que os ficheiros no dispositivo de armazenamento externo (USB, SD) são compatíveis com este produto.
→ Está ativada a segurança do dispositivo de armazenamento externo (USB, SD) ligado.
– Siga as instruções do dispositivo de armazenamento externo (USB, SD) para desativar a segurança.

Ignorados

→ O dispositivo de armazenamento externo (USB, SD) ligado contém ficheiros protegidos por DRM.
– Os ficheiros protegidos são ignorados.

Protegido

→ Todos os ficheiros do dispositivo de armazenamento externo (USB, SD) ligado têm DRM incorporado.
– Substitua o dispositivo de armazenamento externo (USB, SD).

USB incompatível

→ Este produto não suporta o dispositivo de armazenamento USB que está ligado.
– Desligue o dispositivo e substitua-o por um dispositivo de armazenamento USB compatível.

SD incompatível

→ Este produto não suporta o cartão de memória SD.
– Retire o seu dispositivo e substitua por um cartão de memória SD compatível.
– Formate o cartão de memória SD. Recomenda-se a utilização do SD Formatter para formatar cartões de memória SD.

Verificar USB

→ O conector USB ou o cabo USB está em curto-circuito.
– Certifique-se de que o conector USB ou o cabo USB não está preso nem danificado.
→ O dispositivo de armazenamento USB ligado consome mais do que a corrente máxima permitida.
– Desligue o dispositivo de armazenamento USB e não o utilize. Coloque a chave de ignição na posição OFF e depois em ACC ou ON, ligando depois um dispositivo de armazenamento USB compatível.

Erro de hub

→ O hub USB ligado não é suportado por este produto.
– Ligue o dispositivo de armazenamento USB diretamente a este produto.

Sem resposta

- Este produto não consegue reconhecer o dispositivo de armazenamento USB ligado.
- Desligue o dispositivo e substitua-o por outro dispositivo de armazenamento USB.

Resolução de vídeo não suportada

- Estão incluídos ficheiros que não podem ser reproduzidos neste produto.
- Selecione um ficheiro que possa ser reproduzido.

A ligação USB1 foi desactivada para proteger o dispositivo. Não volte a inserir esta memória USB na unidade. Prima repór para reiniciar a memória USB. (A ligação USB2 foi desactivada para proteger o dispositivo. Não volte a inserir esta memória USB na unidade. Prima repór para reiniciar a memória USB.)

- O conector USB ou o cabo USB está em curto-circuito.
- Certifique-se de que o conector USB ou o cabo USB não está preso nem danificado.
- O dispositivo de armazenamento USB ligado consome mais do que a corrente máxima permitida.
- Desligue o dispositivo de armazenamento USB e não o utilize. Coloque a chave de ignição na posição OFF e depois em ACC ou ON, ligando depois um dispositivo de armazenamento USB compatível.
- O cabo de interface USB para iPod/iPhone está em curto-circuito.
- Verifique se o cabo de interface USB para iPod/iPhone ou o cabo USB não está preso nem danificado.

Formato de áudio não suportado

- Este tipo de ficheiro não é suportado por este produto.

- Selecione um ficheiro que possa ser reproduzido.

iPod**Error-02-6X/-9X/-DX**

- Falha do iPod.
- Desligue o cabo do iPod. Quando for apresentado o menu principal do iPod, ligue novamente e reinicie o iPod.

Error-02-67

- A versão do firmware do iPod é antiga.
- Atualize a versão do iPod.

Bluetooth**Error-10**

- Falhou a alimentação para o módulo Bluetooth deste produto.
- Coloque a chave de ignição na posição OFF e depois em ON.
- Se a mensagem de erro persistir depois de executar a ação anterior, contacte o seu distribuidor ou um Centro de Assistência Técnica Pioneer autorizado.

Apple CarPlay**A tentar conectar a Apple CarPlay.**

- A comunicação falhou e o sistema está a tentar ligar.
- Aguarde um pouco. Em seguida, realize as ações em baixo, se a mensagem de erro persistir.
- Volte a iniciar o iPhone.
 - Desligue o cabo do iPhone e, após alguns segundos, ligue novamente o iPhone.
 - Coloque a chave de ignição na posição OFF e depois em ON.
- Se a mensagem de erro persistir depois de executar a ação anterior, contacte o seu

distribuidor ou um Centro de Assistência Técnica Pioneer autorizado.

Android Auto**Z910DAB Z810DAB****O Android Auto parou.**

- O dispositivo ligado não é compatível com Android Auto.
- Verifique se o dispositivo é compatível com Android Auto.
- O arranque do Android Auto falhou por algumas razões.
- Desligue o cabo do smartphone e, após alguns segundos, ligue novamente o smartphone.
 - Volte a iniciar o smartphone.
 - Coloque a chave de ignição na posição OFF e depois em ON.
- Se a mensagem de erro persistir depois de executar a ação anterior, contacte o seu distribuidor ou um Centro de Assistência Técnica Pioneer autorizado.
- A hora definida neste produto não está correta.
- Verifique se são recebidos os sinais de GPS e se a hora está corretamente definida.

Falha ao emparelhar o Bluetooth. Emparelhe o seu telefone Android manualmente.

- O emparelhamento do Bluetooth falhou por algumas razões.
- Emparelhe manualmente este produto com o dispositivo.

Para utilizar Android Auto, por favor pare o carro e verifique o seu smartphone Android

- As predefinições são apresentadas no ecrã do dispositivo compatível com Android Auto ou não são emitidas imagens do dispositivo compatível com Android Auto.

- Estacione o veículo em local seguro e siga as instruções apresentadas no ecrã. Se a mensagem de erro persistir após realizar as instruções no ecrã, volte a ligar o dispositivo.

Tecnologia de posicionamento**Posicionamento por GPS**

O Sistema de Posicionamento Global (GPS) utiliza uma rede de satélites em órbita na Terra. Cada um dos satélites que orbita a uma altura de 21 000 km transmite de forma contínua sinais de rádio que fornecem informações sobre a hora e a posição. Isto garante que os sinais enviados, pelo menos, por três satélites possam ser recebidos a partir de qualquer área aberta na superfície da terra. A precisão da informação do GPS depende da qualidade da receção. Quando os sinais são fortes e a receção é boa, o GPS consegue determinar latitude, longitude e altitude para o posicionamento preciso em três dimensões. Mas se o sinal for fraco, é apenas possível obter duas dimensões, latitude e longitude e os erros de posicionamento são maiores.

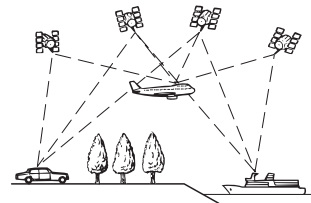

Posicionamento por cálculo exato

O sensor integrado na sistema de navegação calcula também a sua posição. A localização atual é medida, detetando a distância de condução através dos impulsos de velocidade, da direção de viragem com o girosensor e da inclinação da estrada com o sensor G.

O sensor incorporado até pode calcular alterações de altitude e corrige as discrepâncias na distância percorrida causadas pela condução em estradas sinuosas ou com inclinações.

Se utilizar o sistema de navegação com a ligação do impulso da velocidade, o sistema torna-se mais preciso do que se não existir ligação do impulso de velocidade. Portanto, liga o impulso de velocidade sem erro para conseguir precisão de posicionamento.

- A posição do circuito de deteção da velocidade varia, dependendo do modelo do veículo. Para mais informação, consulte o seu distribuidor Pioneer autorizado ou um profissional de instalação qualificado.
- Alguns tipos de veículos podem não emitir um sinal de velocidade durante a condução a poucos quilómetros por hora. Neste caso, a localização atual do seu veículo pode não ser apresentada corretamente durante congestionamento de trânsito ou num parque de estacionamento.

De que forma o GPS e o cálculo exato funcionam em conjunto?

Para uma precisão máxima, o seu sistema de navegação compara continuamente os dados do GPS com a sua posição estimada, conforme calculado a partir dos dados do sensor integrado. Contudo, se estiverem

apenas disponíveis dados do sensor integrado durante um período prolongado, os erros de posicionamento são combinados gradualmente até a posição estimada se tornar pouco fiável. Por esta razão, sempre que os sinais GPS estão disponíveis, estes são comparados com os dados do sensor integrado e são utilizados como correção para uma precisão melhorada.

- Se utilizar correntes nas rodas para conduzir no inverno ou colocar a roda sobresselente, os erros podem aumentar repentinamente devido à diferença do diâmetro das rodas. Inicialize o estado do sensor e a precisão pode voltar à condição normal (página 70).

Correspondência do mapa

Conforme mencionado, os sistemas de posicionamento utilizados por este sistema de navegação são susceptíveis a determinados erros. Os seus cálculos podem, ocasionalmente, colocá-lo num local do mapa onde não existe estrada. Nesta situação, o sistema de processamento percebe que os veículos viajam apenas em estrada e consegue corrigir a sua posição, ajustando-a para uma estrada próxima. A isto se chama correspondência do mapa.

Com correspondência do mapa

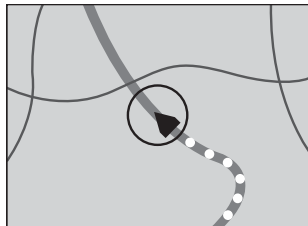

Sem correspondência do mapa

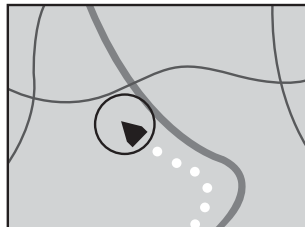

Tratamento de erros graves

Os erros de posicionamento são reduzidos ao mínimo, combinando o GPS, o cálculo exato e a correspondência de mapas. No entanto, em algumas situações, estas funções podem não funcionar corretamente e o erro pode tornar-se maior.

Se o posicionamento por GPS for impossível

- O posicionamento por GPS é desativado se não for possível receber sinais de mais de dois satélites GPS.
- Em algumas condições de condução, os sinais dos satélites GPS podem não alcançar o seu veículo. Neste caso, é impossível para o sistema utilizar posicionamento GPS.

Em túneis ou parques de estacionamento fechados

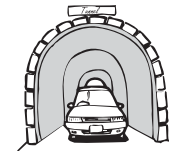

Por baixo de estradas elevadas ou estruturas semelhantes

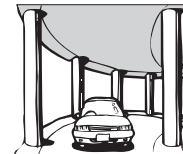

Quando conduzir entre edifícios altos



Quando conduzir através de uma floresta densa ou entre árvores altas



- Se utilizar o telefone do carro ou o telemóvel junto de uma antena do GPS, pode perder temporariamente a receção GPS.

- Não tape a antena do GPS com tinta de spray ou cera de polimento porque pode bloquear a receção dos sinais GPS. A acumulação de neve também pode degradar os sinais, por isso, mantenha a antena limpa.

NOTA

Se deixar de receber sinal de GPS durante um período prolongado de tempo, a posição real do veículo e a marca da localização atual no mapa podem divergir consideravelmente ou estar desatualizadas. Nesse caso, uma vez recuperada a receção GPS, a precisão volta ao normal.

Condições que podem provocar erros de posicionamento importantes

Por várias razões, como o estado da estrada em que viaja e o estado de receção do sinal de GPS, a posição real do veículo pode ser diferente da posição apresentada no mapa do ecrã.

Se fizer uma viragem ligeira.

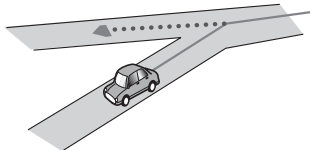

Se houver uma estrada paralela.

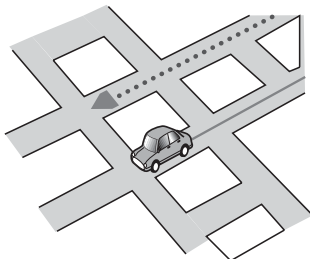

Se houver outra estrada muito próxima, como uma via rápida elevada.

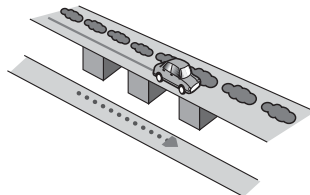

Se usar uma estrada aberta há pouco tempo e que não esteja no mapa.

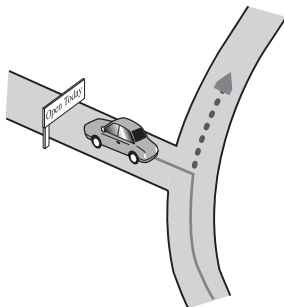

Se conduzir aos ziguezagues.

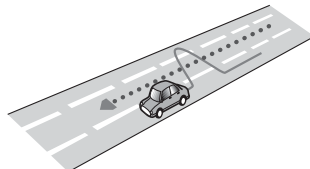

Se a estrada tiver uma série de curvas fechadas.

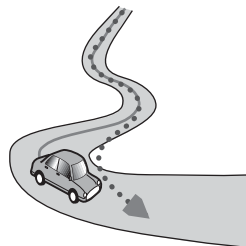

Se a estrada tiver um desvio circular ou uma configuração semelhante.

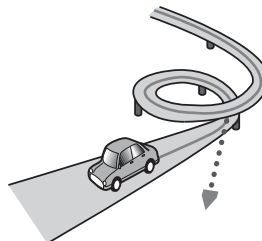

Se apanhar um ferry.

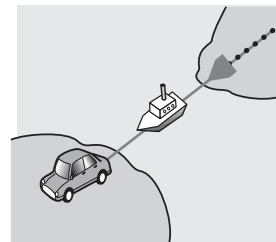

Se conduzir numa estrada a direito longa ou numa estrada com curvas suaves.

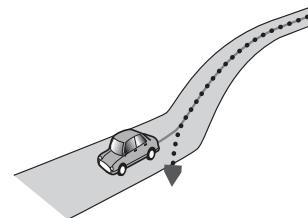

Se estiver a subir uma montanha com muitas variações de altura.

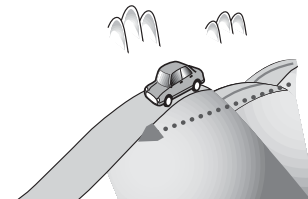

Se entrar ou sair de um estacionamento com vários andares ou

de uma estrutura semelhante com uma rampa em espiral.

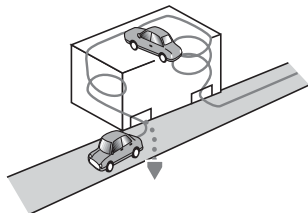

Se rodar o veículo numa plataforma giratória ou qualquer estrutura semelhante.

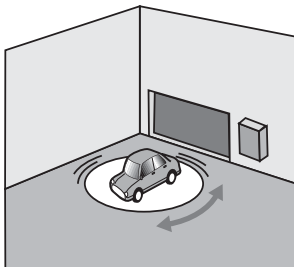

Se as rodas do veículo patinarem, por exemplo, numa estrada arenosa ou com neve.



Se colocar correntes ou mudar os pneus para uns de tamanho diferente.

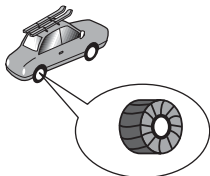

Se os sinais de GPS forem bloqueados durante muito tempo por árvores ou outros obstáculos.

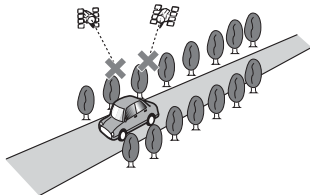

Se conduzir muito devagar ou em para-arranca, por exemplo, num congestionamento de trânsito.

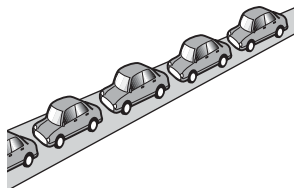

Se entrar na estrada depois de ter andado às voltas num parque de estacionamento muito grande.

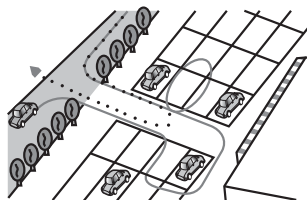

Se contornar uma rotunda.

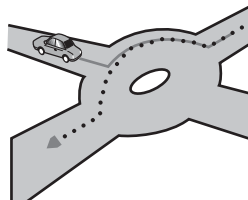

Se arrancar imediatamente depois de ligar o motor.

Informações de definição da rota

Especificações de procura da rota

O seu sistema de navegação define uma rota para o seu destino, aplicando determinadas regras integradas nos dados do mapa. Esta secção fornece alguma informação útil sobre como uma rota é definida.

⚠ ATENÇÃO

Quando uma rota é calculada, a rota e o guia de voz para a rota são automaticamente definidos. Da mesma forma, no que se refere às regras de trânsito para o dia ou hora, são consideradas apenas as informações sobre as regras de trânsito em vigor na altura em que a rota foi calculada. As ruas só com um sentido e os fechos de ruas podem não ser considerados. Se, por exemplo, uma rua só estiver aberta durante a manhã, mas chegar mais tarde, estará a transgredir as regras de trânsito e por isso não pode seguir a rota definida. Quando conduzir respeite os sinais de trânsito existentes. Além disso, o sistema pode não conhecer algumas regras de trânsito.

- A rota calculada é um exemplo da rota até ao destino determinada pelo sistema de navegação, tendo em conta o tipo de ruas ou as regras de trânsito. Não é necessariamente a melhor rota. (Em alguns casos, pode não poder definir as ruas por onde deseja passar. Se quiser passar numa determinada rua, defina um ponto de passagem nessa rua.)
- Se o destino estiver demasiado distante, pode haver casos em que a rota não pode ser definida. (Se quiser definir uma rota de longa distância que atravesse diversas áreas, defina pontos de passagem ao longo do caminho.)
- Durante o guia de voz, são anunciadas viragens e cruzamentos da via rápida. No entanto, se passar os cruzamentos, viragens e outros pontos de orientação numa sucessão muito rápida, alguns podem atrasar-se ou não ser anunciados.
- É possível que essas orientações possam fazê-lo sair e voltar a entrar numa via rápida.
- Em alguns casos, a rota pode obrigá-lo a viajar na direção oposta àquela em que se desloca atualmente. Nesses casos, é-

Ihe indicado que inverte o sentido da marcha e, por isso, faça-o de forma segura, seguindo as regras de trânsito em vigor.

- Em alguns casos, uma rota pode começar no lado oposto de uma linha de caminho de ferro ou rio existente na sua localização atual. Se isso acontecer, conduza em direção ao destino durante algum tempo e tente voltar a calcular a rota.
- Se houver um congestionamento de trânsito mais à frente, pode não ser sugerida uma rota de desvio se atravessar o congestionamento por mesmo assim melhor do que fazer o desvio.
- Pode haver casos em que o ponto de início, o ponto de passagem e o ponto de destino não apareçam na rota realçada.
- O número de saídas da rotunda apresentadas no ecrã pode ser diferente do número real de estradas.

Realçar a rota

- Uma vez definida, a rota fica realçada no mapa em cor luminosa.
- As imediações próximas do ponto de início e de destino podem não aparecer realçadas, o mesmo acontecendo com as áreas com esquemas de estradas particularmente complicados. Consequentemente, a rota pode aparecer cortada no ecrã, mas o guia de voz continua.

Função de nova rota automática

- Se se desviar da rota definida, o sistema volta a calcular a rota a partir desse ponto para que se mantenha na trajetória até ao destino.
- Esta função pode não funcionar em determinadas condições.

Manutenção e cuidados com os discos

Para manusear os discos são necessárias algumas precauções básicas.

Unidade incorporada e cuidados a ter

- Utilize apenas discos convencionais e totalmente circulares. Não utilize discos modelados.
- Não utilize discos rachados, com falhas, deformados ou danificados de outra forma, pois podem danificar a unidade incorporada.
- Utilize discos de 12 cm. Não utilize discos de 8 cm, nem sequer um adaptador para os mesmos.
- Sempre que utilizar discos que possam ser impressos em superfícies de etiquetas, verifique as respetivas instruções e avisos. Dependendo dos discos, pode não ser possível inserir e ejetar. Utilizar tais discos pode provocar danos neste equipamento.
- Não cole etiquetas nem escreva ou aplique químicos na superfície dos discos.
- Não cole nos discos etiquetas ou outros materiais à venda no mercado.
- Para limpar um disco, limpe-o com um pano macio movendo este último do centro para as extremidades.
- A condensação pode prejudicar temporariamente o desempenho da unidade incorporada.
- Pode não ser possível reproduzir discos devido às características e ao formato do disco, à aplicação em que foi gravado, ao ambiente de reprodução, às condições de armazenamento, etc.
- A sinuosidade das estradas pode prejudicar a reprodução dos discos.

- Leia as precauções a ter com os discos antes de os utilizar.

Condições ambientais para reprodução de um disco

- Com temperaturas extremamente altas, um interruptor de temperatura protege este produto desligando-o automaticamente.
- Apesar da nossa conceção cuidadosa do produto, podem surgir pequenos riscos na superfície do disco, em resultado do desgaste mecânico, condições ambientais de utilização ou manuseamento do disco, que, no entanto, não afetam o funcionamento. Tal não é sinónimo de mau funcionamento do produto. Considere-os como desgaste e estragos normais.

Discos que é possível reproduzir

DVD-Video



- **DVD** é uma marca comercial da DVD Format/Logo Licensing Corporation.
- Não é possível reproduzir discos de DVD-Audio. Esta unidade de DVD pode não conseguir reproduzir todos os discos com as marcas apresentadas acima.

CD



Discos gravados em AVCHD

Esta unidade não é compatível com discos gravados em formato AVCHD (Advanced Video Codec High Definition). Não introduza discos AVCHD. Se introduzir, pode não conseguir ejetar o disco.

Reproduzir DualDisc

- Os discos DualDisc são discos com dois lados que têm um CD para gravação de áudio num dos lados e um DVD para gravação de vídeo no outro.
- É possível reproduzir o lado do DVD neste produto. No entanto, visto que o lado do CD dos discos DualDisc não é fisicamente compatível com a norma geral de CD, pode não ser possível reproduzir o lado do CD neste produto.
- Carregar e ejetar frequentemente um disco DualDisc pode riscá-lo.
- Riscos graves podem provocar problemas de reprodução neste produto. Em alguns casos, um disco DualDisc pode ficar encravado na ranhura de introdução do disco e não ser possível ejetá-lo. Para que isso não aconteça, recomendamos que evite utilizar discos DualDisc com este produto.
- Consulte o fabricante para obter mais detalhes sobre os discos DualDisc.

Dolby Digital

Este produto faz o down-mix interno dos sinais digitais Dolby Digital e o som é emitido em sistema estéreo.

- Fabricado sob licença da Dolby Laboratories. Dolby, Dolby Audio e o símbolo de duplo D são marcas registadas da Dolby Laboratories.



Informações detalhadas para suportes que é possível reproduzir

Compatibilidade

Notas comuns sobre a compatibilidade dos discos

- Certas funções deste produto podem não estar disponíveis para alguns discos.
- A compatibilidade com todos os discos não é garantida.
- Não é possível reproduzir discos de DVD-RAM.
- Pode não ser possível reproduzir discos devido a exposição direta a luz solar, temperaturas elevadas ou dependendo das condições de armazenamento no veículo.

Discos DVD-Vídeo

- Não é possível reproduzir discos DVD-Vídeo com números de região incompatíveis nesta unidade DVD. O número de região do leitor pode ser encontrado no chassis deste produto.

Discos DVD-R/DVD-RW/DVD-R SL (Camada única)/DVD-R DL (Camada dupla)

- Não é possível reproduzir discos gravados em formato de vídeo (modo de vídeo) que não tenham sido finalizados.

- Não é possível reproduzir discos gravados em formato de gravação de vídeo (modo VR).
- Não é possível reproduzir discos DVD-R DL (Camada dupla) gravados com Layer Jump Recording.
- Para mais informações sobre o modo de gravação, contacte o fabricante do suporte, dos gravadores ou do software de gravação.

Discos CD-R/CD-RW

- Não é possível reproduzir discos não finalizados.
- Devido às características do próprio disco, a riscos ou sujidade no disco, ou devido a sujidade, riscos ou condensação nas lentes da unidade incorporada, pode não ser possível reproduzir discos CD-R/CD-RW gravados num gravador de CD ou num computador.
- Reproduzir discos gravados num computador pode não ser possível, dependendo do dispositivo de gravação, do software de gravação, das definições de outros fatores relacionados.
- Grave com o formato correto. (Para mais informações, contacte o fabricante do suporte, dos gravadores ou do software de gravação.)
- Títulos e outras informações de texto gravadas num disco CD-R/CD-RW podem não ser apresentadas por este produto (no caso de dados de áudio (CD-DA)).
- Leia as precauções a ter com os discos CD-R/CD-RW antes de os utilizar.

Notas comuns sobre o dispositivo de armazenamento externo (USB, SD)

- A função SD só se encontra disponível para AVIC-Z910DAB/AVIC-Z810DAB.
- Não deixe o dispositivo de armazenamento externo (USB, SD) em locais com temperaturas altas.
 - Dependendo do tipo de dispositivo de armazenamento externo (USB, SD) que utilizar, este produto pode não

reconhecer o dispositivo de armazenamento ou pode não reproduzir os ficheiros corretamente.

- As informações de texto de alguns ficheiros de áudio e de vídeo podem não ser apresentadas corretamente.
- As extensões de ficheiro têm de ser utilizadas corretamente.
- Pode existir um ligeiro atraso ao iniciar a reprodução de ficheiros de um dispositivo de armazenamento externo (USB, SD) com hierarquias complexas de pastas.
- As operações podem variar consoante o tipo de dispositivo de armazenamento externo (USB, SD).
- Pode não ser possível reproduzir alguns ficheiros de música a partir do SD ou USB devido às características do próprio ficheiro, ao formato do ficheiro, à aplicação gravada, ao ambiente de reprodução, às condições de armazenamento, etc.
- Não é possível reproduzir ficheiros protegidos por direitos de autor.

Cartões de memória SD

- Para mais informações sobre a compatibilidade dos cartões de memória SD com este produto, consulte Especificações (página 93).
- Alguns cartões de memória SD podem não ser reconhecidos por esta unidade, mesmo que os cartões de memória SD possam ser reconhecidos por um computador. A formatação dos cartões de memória SD com um formatador pode resolver o problema. Os cartões de memória SD formatados com a função de formatação standard num computador não cumprem o standard SD. Podem ocorrer problemas como não ser possível ler ou gravar nesses cartões. Recomendase a utilização de um formatador dedicado para evitar problemas deste tipo. Todos os dados gravados num

cartão de memória SD são apagados quando o cartão é formatado. Se necessário, faça previamente uma cópia de segurança de dados úteis. Pode obter um formatador dedicado para cartões de memória SD a partir do site seguinte: <https://www.sdcard.org/>

- Este produto não é compatível com o cartão multimédia (MMC).

Dispositivo de armazenamento USB

- Para mais informações sobre a compatibilidade do dispositivo de armazenamento USB com este produto, consulte Especificações (página 93).
- Protocolo: bulk
- Não pode ligar um dispositivo de armazenamento USB a este produto através de um hub USB.
- O dispositivo de armazenamento USB com partições não é compatível com este produto.
- Fixe devidamente o dispositivo de armazenamento USB durante a condução. Não deixe cair o dispositivo de armazenamento USB ao chão, onde pode ficar entalado debaixo do pedal do travão ou do acelerador.
- Pode existir um ligeiro atraso ao iniciar a reprodução de ficheiros de áudio codificados com dados de imagem.
- Alguns dispositivos de armazenamento USB ligados a este produto podem gerar ruído no rádio.
- Não ligue nada exceto o dispositivo de armazenamento USB.

Notas comuns sobre ficheiros DivX

- Só é garantido o bom funcionamento de ficheiros DivX descarregados a partir de sites de parceiros DivX. Os ficheiros DivX não autorizados podem não funcionar corretamente.
- Os ficheiros de aluguer DRM não podem ser utilizados até ser iniciada a reprodução.

- Este produto corresponde a um ficheiro DivX com tempo de reprodução até 1 590 minutos e 43 segundos. Operações de pesquisa para além deste limite de tempo não são permitidas.
- A reprodução de ficheiros DivX VOD requer o fornecimento do código ID deste produto ao fornecedor DivX VOD. Relativamente ao código ID, consulte Apresentar o seu código de registo DivX VOD na página 76.
- Para mais informações sobre as versões de vídeo DivX que podem ser reproduzidas neste produto, consulte Especificações (página 93).
- Para mais informações sobre DivX, visite o site seguinte: <http://www.divx.com/>

Ficheiros de legendas DivX

- Podem ser utilizados ficheiros de legendas de formato Srt com a extensão “.srt”.
- Só pode ser utilizado um ficheiro de legendas para cada ficheiro DivX. Não é possível associar vários ficheiros de legendas.
- Os ficheiros de legendas com a mesma cadeia de caracteres no nome antes da extensão que a do ficheiro DivX são associados ao ficheiro DivX. As cadeias de caracteres antes da extensão devem ser exatamente iguais. No entanto, se houver apenas um ficheiro DivX e um ficheiro de legendas numa pasta, os ficheiros são associados mesmo que os nomes de ficheiros sejam diferentes.
- O ficheiro de legendas tem de ser guardado na mesma pasta do ficheiro DivX.
- Podem ser utilizados até 255 ficheiros de legendas. Quaisquer ficheiros de legendas para além deste número não serão reconhecidos.
- Podem ser utilizados até 64 caracteres para o nome do ficheiro de legendas, incluindo a extensão. Se forem utilizados

mais de 64 caracteres para o nome do ficheiro, o ficheiro de legendas pode não ser reconhecido.

- O código de caracteres para o ficheiro de legendas deve estar em conformidade com a norma ISO-8859-1. A utilização de caracteres diferentes dos da norma ISO-8859-1 pode levar à reprodução incorreta dos caracteres.
- As legendas poderão não ser reproduzidas corretamente se os caracteres que aparecem nos ficheiros de legendas incluírem código de controlo.
- Para material com taxa de transferência elevada, as legendas e imagens de vídeo podem não estar totalmente sincronizadas.
- Se várias legendas estiverem programadas para serem visualizadas num espaço de tempo muito reduzido como, por exemplo, 0,1 segundos, as legendas podem não ser apresentadas no momento certo.

Tabela de compatibilidade dos suportes

A função SD só se encontra disponível para AVIC-Z910DAB/AVIC-Z810DAB.

Gerar

- Os ficheiros podem não ser reproduzidos corretamente dependendo do ambiente no qual o ficheiro foi criado ou dos conteúdos do ficheiro.
- Este produto pode não funcionar, dependendo da aplicação utilizada para codificar ficheiros.
- Este produto pode não funcionar corretamente, dependendo da aplicação utilizada para codificar ficheiros WMA.
- Dependendo da versão do Windows Media™ Player utilizada para codificar ficheiros WMA, os nomes dos álbuns e outra informação de texto podem não ser visualizados corretamente.

- Pode existir um ligeiro atraso ao iniciar a reprodução de ficheiros de áudio codificados com dados de imagem.
- Este produto não é compatível com a transferência de dados de escrita de bloco.
- Este produto pode reconhecer até 32 caracteres, começando pelo primeiro carácter, incluindo a extensão de ficheiro e o nome da pasta. Dependendo da área de visualização, este produto pode tentar apresentá-los diminuindo o tamanho de letra. No entanto, o número máximo de caracteres que é possível visualizar varia de acordo com a largura de cada carácter com a largura da área de visualização.
- Dependendo do software de codificação ou gravação, a sequência de seleção de pastas ou outras operações pode ser diferente.
- Independentemente da extensão das secções em branco entre as músicas da gravação original, os discos de áudio comprimido são reproduzidos com uma pequena pausa entre as músicas.
- Tempo máximo de reprodução de um ficheiro de áudio guardado no disco: 60 h
- Tempo máximo de reprodução de um ficheiro de áudio guardado num dispositivo de armazenamento externo (USB, SD): 7,5 h (450 minutos)
- Este produto atribui números às pastas. O utilizador não pode atribuir números de pastas.

CD-R/-RW

FORMATO CODEC	MP3, WMA, AAC, DivX, MPEG1, MPEG2, MPEG4
SISTEMA DE FICHEIROS	ISO 9660 nível 1, nível 2, Romeo Joliet
MÁX DIRETÓRIO	Sem limite
MÁX Nº PASTAS	700
MÁX Nº FICHEIROS	999

DVD-R/-R SL/-R DL/DVD-RW

FORMATO CODEC	MP3, WMA, AAC, MPEG2, MPEG4
SISTEMA DE FICHEIROS	ISO 9660 nível 1, nível 2, Romeo Joliet
MÁX Nº PASTAS	700
MÁX Nº FICHEIROS	3 500

Dispositivo de armazenamento USB/ cartão de memória SD

FORMATO CODEC	MP3, WMA, AAC, WAV, FLAC, H.264, MPEG2, MPEG4, WMV, FLV, MKV, JPEG
SISTEMA DE FICHEIROS	FAT16/32/NTFS
MÁX DIRETÓRIO	8
MÁX Nº PASTAS	FAT16, FAT32: 65 536 NTFS: Sem limite
MÁX Nº FICHEIROS	FAT16, FAT32: 65 536 NTFS: Sem limite

Compatibilidade MP3

- Ver. 2.x da etiqueta ID3 tem prioridade se existirem as Ver. 1.x e Ver. 2.x.
- Este produto não é compatível com o seguinte: MP3i (MP3 interativo), mp3 PRO, lista de reprodução m3u

FREQÜÊNCIA DE AMOSTRAGEM	16 kHz a 48 kHz
VELOCIDADE DE TRANSMISSÃO	8 kbps a 320 kbps, VBR
ETIQUETA ID3	USB: v1,v1.1,v2.2,v2.3,v2.4 Disco: v1,v1.1,v2.2,v2.3

Compatibilidade WMA

- Este produto não é compatível com o seguinte: Windows Media™ Audio 9 Professional, Sem Perdas, Voz

FREQUÊNCIA DE AMOSTRAGEM	USB: 32 kHz a 48 kHz Disco: 8 kHz a 48 kHz
VELOCIDADE DE TRANSMISSÃO	USB: 48 kbps a 320 kbps (CBR), VBR Disco: 5 kbps a 320 kbps (CBR), VBR

Compatibilidade WAV

- A frequência de amostragem que surge no ecrã pode ser arredondada.
- Os ficheiros WAV no CD-R/-RW, DVD-R/-RW/-R SL/-R DL não podem ser reproduzidos.

FORMATO DE DESCODIFICAÇÃO	LPCM
FREQUÊNCIA DE AMOSTRAGEM	16 kHz a 48 kHz
VELOCIDADE DE TRANSMISSÃO	Aprox. 1,5 Mbps

Compatibilidade AAC

- Este produto reproduz ficheiros AAC codificados com o iTunes.

FREQUÊNCIA DE AMOSTRAGEM	11,025 kHz a 48 kHz
VELOCIDADE DE TRANSMISSÃO	USB: 16 kbps a 320 kbps (CBR) Disco: 8 kbps a 320 kbps (CBR)

Compatibilidade FLAC

- Os ficheiros FLAC no CD-R/-RW, DVD-R/-RW/-R SL/-R DL não podem ser reproduzidos.

FREQUÊNCIA DE AMOSTRAGEM	8 kHz a 192 kHz
--------------------------	-----------------

Compatibilidade DivX

- Este produto não é compatível com o seguinte: Formato DivX Ultra, ficheiros DivX sem dados de vídeo, ficheiros DivX codificados com codecs de áudio LPCM (PCM Linear)
- Dependendo da composição da informação dos ficheiros, tal como o número de streams de áudio, pode ocorrer um ligeiro atraso no início da reprodução de discos.
- Se um ficheiro contiver mais do que 4 GB, a reprodução é interrompida antes de chegar ao fim.
- Algumas operações especiais podem não ser permitidas devido à composição dos ficheiros DivX.
- Ficheiros com velocidades de transferência elevadas podem não ser reproduzidos corretamente. A taxa de transferência normal é de 4 Mbps para CDs e de 10,08 Mbps para DVDs.
- Não é possível reproduzir ficheiros DivX no dispositivo de armazenamento externo (USB, SD).

CD-R/-RW, DVD-R/-R SL/-R DL/DVD-RW

EXTENSÃO	.avi/.divx
PERFIL	Perfil do Home Theater
RESOLUÇÃO MÁX	720 x 576

Compatibilidade de ficheiros de áudio e vídeo (USB, SD)

- Os ficheiros poderão não ser reproduzidos, dependendo da taxa de bits.
- Apenas os dispositivos de armazenamento USB podem reproduzir ficheiros VOB.

.avi

Codec vídeo compatível	MPEG4, H.264, H.263, Xvid
Resolução máxima	1 920 x 1 080

Velocidade máxima de fotografamas	30 fps
-----------------------------------	--------

.mp4

Codec vídeo compatível	MPEG4, H.264, H.263
Resolução máxima	1 920 x 1 080
Velocidade máxima de fotografamas	30 fps

.3gp

Codec vídeo compatível	MPEG4, H.264, H.263
Resolução máxima	1 920 x 1 080
Velocidade máxima de fotografamas	30 fps

.mkv

Codec vídeo compatível	MPEG4, H.264, Xvid
Resolução máxima	1 920 x 1 080
Velocidade máxima de fotografamas	30 fps

.mov

Codec vídeo compatível	MPEG4, H.264, H.263
Resolução máxima	1 920 x 1 080
Velocidade máxima de fotografamas	30 fps

.flv

Codec vídeo compatível	H.264
Resolução máxima	1 920 x 1 080
Velocidade máxima de fotografamas	30 fps

.f4v

Codec vídeo compatível	H.264
Resolução máxima	1 920 x 1 080
Velocidade máxima de fotografamas	30 fps

.asf

Codec vídeo compatível	WMV/VC-1
Resolução máxima	1 920 x 1 080
Velocidade máxima de fotografamas	30 fps

.wmv

Codec vídeo compatível	WMV/VC-1
Resolução máxima	1 920 x 1 080
Velocidade máxima de fotografamas	30 fps

.vob

Codec vídeo compatível	MPEG2, H.264
Resolução máxima	1 920 x 1 080
Velocidade máxima de fotografamas	30 fps

Bluetooth



A palavra e os logótipos *Bluetooth*® são marcas registadas propriedade da Bluetooth SIG, Inc. e qualquer utilização dessas marcas por parte da PIONEER CORPORATION é feita sob licença. Outras marcas comerciais e designações comerciais são propriedade dos seus respectivos proprietários.

Wi-Fi



O Logótipo Wi-Fi CERTIFIED™ é uma marca de certificação da Wi-Fi Alliance®.

SDXC



O logótipo SDXC é uma marca registada da SD-3C, LLC.

WMA/WMV

Windows Media é uma marca comercial ou uma marca comercial registada da Microsoft Corporation nos Estados Unidos e/ou noutros países.

- Este produto incorpora tecnologia detida pela Microsoft Corporation e não pode ser utilizado ou distribuído sem licença da Microsoft Licensing, Inc.

FLAC

Copyright © 2000-2009 Josh Coalson
Copyright © 2011-2013 Xiph.Org
Foundation

A redistribuição e utilização em forma de binário e de fonte, com ou sem modificação, são autorizadas desde que as seguintes condições sejam observadas:

- As redistribuições do código fonte têm de incluir o aviso de direitos de autor anteriormente referidos, esta lista de condições e a isenção de responsabilidade apresentada em seguida.

– As redistribuições em forma de binário têm de reproduzir o aviso de direitos de autor anteriormente referidos, esta lista de condições e a isenção de responsabilidade apresentada em seguida na documentação e/ou noutros materiais fornecidos com a distribuição.

– O nome Xiph.org Foundation ou os nomes dos colaboradores não podem ser utilizados para aprovar ou promover produtos que derivem deste software sem uma autorização específica e prévia por escrito.

ESTE SOFTWARE É FORNECIDO PELOS DETENTORES DE DIREITOS DE AUTOR E PELOS COLABORADORES “COMO TAL” E QUAISQUER GARANTIAS, EXPRESSAS OU IMPLÍCITAS, INCLUINDO, MAS NÃO SE LIMITANDO A, AS GARANTIAS IMPLÍCITAS DE COMERCIALIZAÇÃO E ADEQUAÇÃO A UMA FINALIDADE EM PARTICULAR SÃO REJEITADAS. EM CIRCUNSTÂNCIA ALGUMA PODE A FUNDAÇÃO OU PODEM OS SEUS COLABORADORES SER RESPONSABILIZADA/OS POR QUAISQUER DANOS DIRETOS, INDIRETOS, ACIDENTAIS, ESPECIAIS, EXEMPLARES OU CONSEQUENCIAIS (INCLUINDO, MAS NÃO SE LIMITANDO A, AQUISIÇÃO DE BENS OU SERVIÇOS SUCEDÂNEOS, PERDA DE UTILIZAÇÃO, DADOS OU LUCROS, OU INTERRUPTÃO DO NEGÓCIO) AINDA QUE CAUSADOS E COM BASE EM QUALQUER TEORIA DE RESPONSABILIDADE, DISPOSIÇÕES CONTRATUAIS, RESPONSABILIDADE ESTRITA, OU ATO ILÍCITO (INCLUINDO NEGLIGÊNCIA OU OUTROS) RESULTANTES DE ALGUM MODO DA UTILIZAÇÃO DESTE SOFTWARE, MESMO QUE TENHA HAVIDO ADVERTÊNCIA QUANTO À POSSIBILIDADE DE TAIS DANOS.

DivX



Os dispositivos com certificação DivX® Home Theater foram testados relativamente à reprodução de vídeo DivX Home Theater de alta qualidade (incluindo .avi, .divx). Após a apresentação do logo DivX, o utilizador pode reproduzir livremente os seus vídeos favoritos. DivX®, DivX Certified® e logotipos associados são marcas comerciais da DivX, LLC e são utilizando sob licença.

Este dispositivo DivX Certified® foi submetido a rigorosos testes para garantir a reprodução de vídeo DivX®. Para reproduzir filmes DivX comprados, registe previamente o seu dispositivo em vod.divx.com. Procure o seu código de registo na secção DivX VOD do menu de configuração do seu dispositivo.

AAC

AAC é a abreviatura de Advanced Audio Coding e refere-se a uma norma tecnológica de compressão de áudio utilizada com MPEG-2 e MPEG-4. Várias aplicações podem ser utilizadas para codificar ficheiros AAC, porém os formatos e as extensões dos ficheiros variam de acordo com a aplicação utilizada na codificação. Esta unidade reproduz ficheiros AAC codificados com o iTunes.

Google™, Google Play, Android

Google, Google Play e Android são marcas comerciais da Google LLC.

Android Auto



Android Auto é uma marca comercial da Google LLC.

Informações detalhadas sobre dispositivos iPod ligados

- A Pioneer não assume qualquer responsabilidade pela perda de dados de um iPod, mesmo que a perda de dados ocorra durante a utilização deste produto. Crie cópias de segurança regulares dos dados do iPod.
- Não deixe o iPod exposto à luz solar direta durante períodos prolongados. Uma exposição prolongada à luz solar direta pode causar um mau funcionamento do iPod devido à alta temperatura.
- Não deixe o iPod em locais com temperaturas altas.
- Fixe bem o iPod durante a condução. Não deixe cair o iPod ao chão, onde pode ficar entalado debaixo do pedal do travão ou do acelerador.
- Para mais informações, consulte os manuais do iPod.

iPhone, iPod e Lightning

Made for



A utilização da etiqueta Made for Apple significa que um acessório foi concebido para ligar especificamente ao(s) produto(s) Apple identificados na etiqueta e que foi certificado pelo programador que cumpre os padrões de desempenho Apple. A Apple não se responsabiliza pelo funcionamento deste dispositivo ou pelo seu cumprimento dos padrões de segurança e normativos. Tenha em atenção que a utilização deste acessório com um produto Apple pode afetar o desempenho da ligação sem fios. iPhone, iPod, iPod nano, iPod touch e Lightning são marcas comerciais da Apple Inc., registadas nos E.U.A. e em outros países.

App Store

App Store é a marca de um serviço da Apple Inc.

iOS

iOS é uma marca comercial da qual a Cisco detém o direito de marca comercial nos E.U.A. e em outros países.

iTunes

iTunes é uma marca comercial da Apple Inc., registada nos E.U.A. e noutros países.

Apple Music

Apple Music é uma marca comercial da Apple Inc., registada nos E.U.A. e noutros países.

Apple CarPlay



Apple CarPlay é uma marca comercial da Apple Inc. A utilização da etiqueta Works with Apple significa que um acessório foi concebido para funcionar especificamente com a tecnologia identificada na etiqueta e que foi certificado pelo programador que cumpre os padrões de desempenho Apple.

Siri

Funciona com Siri através do microfone.

Utilizar conteúdos ligados com base em aplicações

A função Android Auto só se encontra disponível para AVIC-Z910DAB/AVIC-Z810DAB.

Importante

Requisitos para aceder a serviços de conteúdos ligados com base em aplicações ao utilizar este produto:

- A versão mais recente da(s) aplicação(ões) de conteúdos ligadas para smartphone compatíveis com a Pioneer, disponível no fornecedor de serviço, descarregada para o smartphone que está a usar.
- Uma conta atual com o fornecedor de serviço de conteúdos.
- Plano de dados para smartphone.

Nota: se o plano de dados para o smartphone que está a usar não permitir

a utilização ilimitada de dados, a sua operadora poderá aplicar-lhe taxas adicionais pelo acesso a conteúdos ligados com base em aplicações via redes 3G, EDGE e/ou LTE (4G).

- Ligação à Internet via rede 3G, EDGE, LTE (4G) ou Wi-Fi.
- Cabo adaptador opcional da Pioneer para ligar o seu iPhone a este produto.

Limitações:

- O acesso a conteúdos ligados com base em aplicações depende da disponibilidade de cobertura da rede celular e/ou Wi-Fi com vista a permitir a ligação do smartphone que está a usar à Internet.
- A disponibilidade do serviço pode estar limitada geograficamente à região. Para mais informações, contacte o fornecedor de serviços de conteúdos ligados.
- A capacidade deste produto para aceder a conteúdos ligados está sujeita a alterações sem aviso prévio e pode ser afetada por qualquer um dos seguintes motivos: questões de compatibilidade com futuras versões de firmware do smartphone; questões de compatibilidade com futuras versões da(s) aplicação(ões) de conteúdos ligados para smartphone; alterações ou descontinuação da(s) aplicação(ões) de conteúdos ligados ou do serviço por parte do seu fornecedor.
- A Pioneer não se responsabiliza por quaisquer problemas que possam resultar de conteúdos incorretos ou com falhas baseados na aplicação.
- Os conteúdos e a funcionalidade das aplicações suportadas são da responsabilidade dos fornecedores da App.
- No AppRadio Mode +, Apple CarPlay e Android Auto, a funcionalidade através do produto é limitada durante a condução, com funções disponíveis

determinadas pelos fornecedores da App.

- A disponibilidade das funcionalidades do AppRadio Mode +, Apple CarPlay e Android Auto é determinada pelo fornecedor da App e não pela Pioneer.
- O AppRadio Mode +, Apple CarPlay e Android Auto permite aceder a aplicações além das indicadas na lista (sujeitas a limitações durante a condução), mas a possibilidade de utilização dos conteúdos é determinada pelos fornecedores da App.

HDMI



Os termos HDMI e HDMI High-Definition Multimedia Interface e o logótipo HDMI são marcas comerciais ou marcas comerciais registadas da HDMI Licensing Administrator, Inc. nos E.U.A. e noutros países.

IVONA Text-to-Speech



Aviso respeitante à visualização de vídeo

Lembre-se de que a utilização deste sistema para fins de visionamento comercial ou público pode constituir uma

infração dos direitos de autor protegidos pelas leis de direitos de autor.

Aviso respeitante à visualização de DVD-Video

Este item integra uma tecnologia de proteção contra cópias que é protegida por direitos de patentes dos E.U.A. e outros direitos de propriedade intelectual da Rovi Corporation. São proibidas a reestruturação reversa e a desmontagem.

Aviso respeitante à utilização de ficheiros MP3

O fornecimento deste produto apenas comporta uma licença para utilização privada e não comercial, não comportando uma licença, nem implicando qualquer direito a utilizar este produto em qualquer radiodifusão comercial (isto é, com fins lucrativos) em tempo real (por meio terrestre, por satélite, cabo e/ou qualquer outro meio), difusão/transmissão via Internet, Intranets e/ou outras redes ou através de outros sistemas eletrónicos de distribuição de conteúdos, tais como aplicações de rádio pagas ou aplicações áudio a pedido. É necessária uma licença independente para esse tipo de utilização. Para mais informações, visite <http://www.mp3licensing.com>.

Aviso relativo às licenças de código aberto

Para mais informações acerca das licenças de código aberto para as funções com as quais este produto está equipado, visite <http://www.oss-pioneer.com/car/multimedia/>

Cobertura do mapa

Para mais informações sobre a cobertura do mapa deste produto, consulte as informações no nosso sítio Web.

Utilizar o ecrã LCD corretamente

Manusear o ecrã LCD

- Se o ecrã LCD for exposto à luz solar direta durante um período prolongado de tempo, pode aquecer demasiado e resultar em danos no ecrã LCD. Quando não utilizar este produto, evite na medida do possível expô-lo à luz solar direta.
- O ecrã LCD deve ser utilizado dentro dos limites de temperatura indicados na Especificações (página 93).
- Não utilize o ecrã LCD com temperaturas de funcionamento acima ou abaixo dos limites indicados porque o ecrã LCD pode não funcionar normalmente e ficar danificado.
- O ecrã LCD está exposto de forma a melhorar a sua visibilidade no interior do veículo. Não faça demasiada pressão sobre o ecrã, pois pode danificá-lo.
- Não faça pressão sobre o ecrã LCD com força excessiva, pois pode riscá-lo.

- Quando estiver a utilizar as funções do ecrã tátil, nunca toque no ecrã LCD com outra coisa que não o dedo. O ecrã LCD risca-se facilmente.

Ecrã de cristais líquidos (LCD)

- Se o ecrã LCD estiver perto da ventoinha do ar condicionado, certifique-se de que não recebe diretamente o ar do ar condicionado. O calor do aquecedor pode partir o ecrã LCD e o ar frio do ar condicionado pode fazer com que se forme humidade no interior do produto, provocando possíveis danos.
- Podem aparecer pequenos pontos pretos ou brancos (pontos brilhantes) no ecrã LCD. Isso deve-se às características do ecrã LCD e não é sinal de avaria.
- O ecrã LCD será difícil de ver se for exposto a luz solar direta.
- Quando utilizar um telemóvel, mantenha a respetiva antena afastada do ecrã LCD para evitar a distorção da imagem de vídeo provocada pelo aparecimento de pontos ou riscos coloridos.

Manutenção do ecrã LCD

- Para remover o pó ou limpar o ecrã LCD, desligue primeiro este produto e depois limpe o ecrã com um pano seco e macio.
- Quando limpar o ecrã LCD, tenha cuidado para não riscar a superfície. Não utilize produtos de limpeza ásperos ou químicos abrasivos.

LED (díodo emissor de luz) de luz posterior

- No interior do ecrã existe um díodo emissor de luz que ilumina o ecrã LCD.
- Se utilizar o LED de luz posterior com temperaturas baixas, pode aumentar o atraso na imagem e degradar a respetiva

- qualidade devido às características do ecrã LCD. A qualidade de imagem melhora com o aumento da temperatura.
- A vida útil do LED de luz posterior é superior a 10 000 horas. No entanto, pode diminuir quando utilizado em altas temperaturas.
 - Se o LED de luz posterior chegar ao fim da sua vida útil, a luminosidade do ecrã diminui e a imagem deixa de ser vivível. Nesse caso, contacte o distribuidor ou o centro de Assistência Técnica Pioneer autorizado mais próximo.

Especificações

Geral

Potência nominal:
14,4 V CC (12,0 V a 14,4 V permitidos)

Sistema de ligação à terra:

Tipo negativo

Consumo máximo de corrente:
10,0 A

Dimensões (L x A x P):
(AVIC-Z910DAB/AVIC-Z810DAB)
Chassis DIN:

178 mm x 100 mm x 158 mm

Ponta:

188 mm x 118 mm x 24 mm

Chassis D:

178 mm x 100 mm x 165 mm

Ponta:

171 mm x 97 mm x 16 mm
(AVIC-Z710DAB/AVIC-Z610BT/AVIC-Z7110DAB/AVIC-Z6110BT)

Chassis DIN:

178 mm x 100 mm x 158 mm

Ponta:

188 mm x 118 mm x 14 mm

Chassis D:

178 mm x 100 mm x 165 mm

Ponta:

170 mm x 97 mm x 7 mm

Peso:

(AVIC-Z910DAB/AVIC-Z810DAB)

2,0 kg
(AVIC-Z710DAB/AVIC-Z610BT/AVIC-Z7110DAB/AVIC-Z6110BT)

1,7 kg
Memória NAND flash:
16 GB

Navegação

Receptor de GPS:

Sistema:
GPS L1C/A, SBAS L1C/A, GLONASS L1OF
SPS (Serviço de Posicionamento Padrão)

Sistema de recepção:

Sistema de recepção multicanal de 72 canais

Frequência de recepção:

1 575,42 MHz/1 602 MHz

Sensibilidade:

-140 dBm (típ)

Frequência de atualização da posição:

Aprox. uma vez por segundo

Antena GPS:

Antena:
Antena micro plana/polarização helicoidal para a direita

Cabo da antena:

3,55 m

Dimensões (L x A x P):

33 mm x 14,7 mm x 36 mm

Peso:

73,7 g

Ecrã

Tamanho do ecrã/relação de aspeto:

(AVIC-Z910DAB/AVIC-Z810DAB)
6,94 polegadas de largura/16:9 (área efetiva de visualização: 156,24 mm x 81,6 mm)

(AVIC-Z710DAB/AVIC-Z610BT/AVIC-Z7110DAB/AVIC-Z6110BT)

6,2 polegadas de largura/16:9 (área efetiva de visualização: 137,52 mm x 77,232 mm)

Pixelis:

(AVIC-Z910DAB/AVIC-Z810DAB)

1 209 600 (2 520 x 480)
(AVIC-Z710DAB/AVIC-Z610BT/AVIC-Z7110DAB/AVIC-Z6110BT)

1 152 000 (2 400 x 480)

Método de visualização:

TFT matriz ativa, tipo condutor

Sistema de cores:

Compatível com PAL/NTSC/PAL-M/PAL-N/SECAM

Gama de temperaturas aceitável:

-20 °C a +80 °C (alimentação desligada)

Áudio

Potência máxima:

• 50 W x 4 canais/4 Ω
• 50 W x 2 canais/4 Ω + 70 W x 1 canal/2 Ω (para subgraves)

Saída de corrente contínua:

22 W x 4 (50 Hz a 15 kHz, 5 %THD, 4 Ω CARGA, Ambos os canais acionados)

Impedância de carga:

4 Ω (4 Ω a 8 Ω admitidos)

Nível de saída prévia (máx.): 4,0 V

Equalizador (equalizador gráfico de 13 bandas):

Frequência:
50 Hz/80 Hz/125 Hz/200 Hz/315 Hz/
500 Hz/800 Hz/1,25 kHz/2 kHz/3,15 kHz/5 kHz/8 kHz/12,5 kHz

Ganho: ±12 dB

<Modo padrão>

HPF:

Frequência:
25 Hz/31,5 Hz/40 Hz/50 Hz/63 Hz/80 Hz/100 Hz/125 Hz/160 Hz/200 Hz/250 Hz

Inclinação:
-6 dB/oct, -12 dB/oct, -18 dB/oct, -24 dB/oct, OFF

Subgraves/LPF:

Frequência:
25 Hz/31,5 Hz/40 Hz/50 Hz/63 Hz/80 Hz/100 Hz/125 Hz/160 Hz/200 Hz/250 Hz

Inclinação:

-6 dB/oct, -12 dB/oct, -18 dB/oct, -24 dB/oct, -30 dB/oct, -36 dB/oct, OFF

Ganho:

+10 dB a -24 dB (1 dB/passos)

Fase: Normal/Inversa

Alineamento temporal:

0 a 140 passos (2,5 cm/passos)

Reforço de graves:

Ganho: +12 dB a 0 dB

Nível de altifalantes:

+10 dB a -24 dB (1 dB/passos)

<Modo de rede>

HPF (Agudos):

Frequência:
1,25 kHz/1,6 kHz/2 kHz/2,5 kHz/3,15 kHz/4 kHz/5 kHz/6,3 kHz/8 kHz/10 kHz/12,5 kHz

Inclinação:

-6 dB/oct, -12 dB/oct, -18 dB/oct, -24 dB/oct

HPF (Médios):

Frequência:
25 Hz/31,5 Hz/40 Hz/50 Hz/63 Hz/80 Hz/100 Hz/125 Hz/160 Hz/200 Hz/250 Hz

Inclinação:

-6 dB/oct, -12 dB/oct, -18 dB/oct, -24 dB/oct, OFF

LPF (Médios):

Frequência:
1,25 kHz/1,6 kHz/2 kHz/2,5 kHz/3,15 kHz/4 kHz/5 kHz/6,3 kHz/8 kHz/10 kHz/12,5 kHz

Inclinação:

-6 dB/oct, -12 dB/oct, -18 dB/oct, -24 dB/oct, OFF

Subgraves:

Frequência:
25 Hz/31,5 Hz/40 Hz/50 Hz/63 Hz/80 Hz/100 Hz/125 Hz/160 Hz/200 Hz/250 Hz

Inclinação:

-6 dB/oct, -12 dB/oct, -18 dB/oct, -24 dB/oct, -30 dB/oct, -36 dB/oct, OFF

Ganho:

+10 dB a -24 dB (1 dB/passos)

Fase: Normal/Inversa

Alineamento temporal:

0 a 140 passos (2,5 cm/passos)

Reforço de graves:

Ganho: +12 dB a 0 dB

Nível de altifalantes:

+10 dB a -24 dB (1 dB/passos)

Unidade de DVD

Sistema:

DVD-V, VCD, CD, MP3, WMA, AAC, DivX, leitor MPEG

Discos utilizáveis:

DVD-VIDEO, VIDEO-CD, CD, CD-R, CD-RW, DVD-R, DVD-RW, DVD-R DL

Número de região: 2

Resposta de frequência:

5 Hz a 44 000 Hz (com DVD, a uma frequência de amostragem de 96 kHz)

Relação sinal-ruído:

96 dB (1 kHz) (rede IEC-A) (nível RCA)

Nível de saída:

Vídeo:

1,0 V p-p/75 Ω (±0,2 V)

Número de canais: 2 (estéreo)

Formato de decodificação MP3:

MPEG-1 & 2 & 2.5 Audio Layer 3

Formato de decodificação WMA:

Ver. 7, 8, 9 (áudio 2 canais) (Windows Media Player)

Formato de decodificação AAC:

MPEG-4 AAC (apenas codificado pelo iTunes):

.m4a (Ver. 11 e mais recente)

Formato de decodificação DivX:

Home Theater Ver. 3.11, 4.x, 5.x, 6.x:

.avi, .divx

Formato de decodificação de vídeo

MPEG:

MPEG1:

.mpg, .mpeg, .dat

MPEG-2 PS:

.mpg, .mpeg

MPEG4 parte 2 (visual), MS-MPEG4 Ver. 3:
.avi

USB

Especificação USB standard:

USB 1.1, USB 2.0 high speed

Alimentação máx. de corrente: 1,6 A

USB Classe:

MSC (Classe de Armazenamento de Massa), iPod (Classe Áudio, Classe HID)

Sistema de ficheiro: FAT16, FAT32, NTFS

<áudio USB>

Formato de descodificação MP3:

MPEG-1/Layer-1, MPEG-1/Layer-2, MPEG-1/Layer-3

MPEG-2/Layer-1, MPEG-2/Layer-2, MPEG-2/Layer-3

MPEG-2.5/Layer-3

Formato de descodificação WMA:

WMA 10 Std, WMA 10 Pro, WMA 9 Lossless

Formato de descodificação AAC:

MPEG-2 AAC-LC, MPEG-4 AAC-LC

Formato de sinal FLAC:

Ver. 1.3.0

Formato do sinal WAV:

Linear PCM

<imagem USB>

Formato de descodificação JPEG:

JPEG

<vídeo USB>

Formato de descodificação de vídeo H.264:

Perfil de Linha de Base, Perfil Principal, Perfil Elevado

Formato de descodificação de vídeo WMV:

VC-1 SP/MP/AP, WMV 7/8

Formato de descodificação de vídeo

MPEG4:

Perfil simples, Perfil avançado Perfil Simples (exceto GMC)

SD

(AVIC-Z910DAB/AVIC-Z810DAB)

Formato físico compatível:

Versão 2.0

Sistema de ficheiro: FAT16, FAT32, NTFS

<áudio SD>

Formato de descodificação MP3:

MPEG-1/Layer 1, MPEG-1/Layer 2, MPEG-1/Layer 3,

MPEG-2/Layer 1, MPEG-2/Layer 2, MPEG-2/Layer 3,

MPEG-2.5/Layer 3

Formato de descodificação WMA:

WMA 10 Std, WMA 10 Pro, WMA 9 Lossless

Formato de descodificação AAC:

MPEG-2 AAC-LC, MPEG-4 AAC-LC

Formato do sinal WAV:

PCM linear

Formato de sinal FLAC:

Ver. 1.3.0

<imagem SD>

Formato de descodificação JPEG:

JPEG

<vídeo SD>

Formato de descodificação de vídeo H.264:

Perfil de Linha de Base, Perfil Principal, Perfil Elevado

Formato de descodificação de vídeo WMV:

VC-1 SP/MP/AP, WMV 7/8

Formato de descodificação de vídeo

MPEG4:

Perfil simples, Perfil avançado Perfil Simples (exceto GMC)

Bluetooth

Versão:

Bluetooth 4.1

Potência de saída:

+4 dBm Máx. (Classe de potência 2)

Banda de frequência:

2 400 MHz a 2 483,5 MHz

Sintonizador FM

Gama de frequências:

87,5 MHz a 108 MHz

Sensibilidade utilizável:

12 dBf (0,8 μ V/75 Ω , mono, S/N: 30 dB)

Razão sinal-ruído:

72 dB (rede IEC-A)

Sintonizador MW

Gama de frequências:

531 kHz a 1 602 kHz (9 kHz)

Sensibilidade utilizável:

28 μ V (S/N: 20 dB)

Relação sinal-ruído:

62 dB (rede IEC-A)

Sintonizador LW

Gama de frequências:

153 kHz a 281 kHz

Sensibilidade utilizável:

30 μ V (S/N: 20 dB)

Relação sinal-ruído:

62 dB (rede IEC-A)

Sintonizador DAB

(AVIC-Z910DAB/AVIC-Z810DAB/AVIC-Z710DAB/AVIC-Z7110DAB)

Gama de frequências: (Banda III):

174,928 MHz a 239,200 MHz (5A a 13F)

Gama de frequências: (Banda L):

1 452,960 MHz a 1 490,624 MHz (LA a LW)

Sensibilidade utilizável:

-100 dBm

Razão sinal-ruído: 85 dB

Wi-Fi

Canal de frequência:

1, 6, 11 canais (2,4 GHz)

149, 151, 155 canais (5 GHz)

Segurança:

WPA 2 (pessoal)

Potência de saída:

+16 dBm Máx (2,4 GHz)

+13 dBm Máx (5 GHz)

NOTA

As especificações e o design estão sujeitos a possíveis modificações sem aviso prévio devido a melhorias.

<http://www.pioneer-car.eu>

Não se esqueça de registar o seu produto em www.pioneer-car.pt (ou www.pioneer-car.eu)

Para manter os dados de navegação mais recentes atualizados,
pode fazer uma atualização periódica do sistema de navegação.
Para mais informações, visite:

<http://pioneer.naviextras.com>

 pioneer.naviextras.com

PIONEER CORPORATION

28-8, Honkomagome 2-chome, Bunkyo-ku,
Tokyo 113-0021, Japan

PIONEER EUROPE NV

Haven 1087, Keetberglaan 1, B-9120 Melsele, Belgium/Belgique
TEL: (0) 3/570.05.11

PIONEER ELECTRONICS (USA) INC.

P.O. Box 1540, Long Beach, California 90801-1540, U.S.A.
TEL: (800) 421-1404