

Mode d'emploi

Récepteur DVD/VCD/CD 5 canaux "Puissance élevée" avec Écran Couleur LCD 7 pouces totalement motorisé

AVH-P7500DVD

Nous vous remercions d'avoir acquis cet appareil Pioneer.

Nous vous prions de lire ces instructions d'utilisation afin que vous sachiez utiliser votre appareil correctement. *Quand vous aurez fini la lecture de ces instructions, rangez-les dans un endroit sûr pour référence ultérieure.*



N'oubliez pas de lire ce qui suit

- Les disques qui peuvent être lus 8
- Numéros de région des disques DVD vidéo 8
- Quand une opération est interdite 12

01 Précautions

- REGLES DE PROTECTION IMPORTANTES 6
- Pour assurer une conduite en sécurité 6
- Pour éviter l'épuisement de la batterie 7

02 Avant de commencer

- Quelques mots sur cet appareil 8
- Quelques mots sur ce mode d'emploi 9
- Précautions 9
- En cas d'anomalie 9
- Caractéristiques 10
- Pour protéger l'écran LCD 11
- Pour voir l'écran LCD confortablement 11
- Mémoire des conditions 11
- Que signifient les marquages sur les DVDs 11
- Réinitialisation du microprocesseur 12
- Utilisation et soin du boîtier de télécommande 12
- Démonstration des fonctions 13

03 Description de l'appareil

- Appareil central 14
- Boîtier de télécommande 16

04 Opérations de base

- Mise en service de l'appareil et sélection d'une source 19
- Charger un disque 20
- Réglage du volume 20
- Mise hors service de l'appareil 20
- Utilisation de l'écran arrière 20

- Affichage de la vidéo de navigation 21
- Utilisation de base des touches du clavier tactile 22
- Ouverture et fermeture du panneau LCD 24
- Changer le mode écran large 25
- Réglages de l'image 25
- Protection de l'appareil contre le vol 27

05 Syntoniseur

- Écoute de la radio 28
- Introduction au fonctionnement détaillé du syntoniseur 29
- Mise en mémoire et rappel des fréquences des stations 29
- Accord sur les signaux puissants 30
- Mise en mémoire des fréquences des émetteurs les plus puissants 30

06 RDS

- Introduction à l'utilisation du RDS 31
- Choix de l'indication RDS affichée 31
- Choix d'une autre fréquence possible 32
- Réception des bulletins d'informations routières 33
- Utilisation des fonction PTY 34
- Réception d'un message écrit diffusé par radio 35
- Liste des codes PTY 36

07 Lecture de disques audio DVD

- Écoute d'un disque audio DVD 37
- Utilisation du menu DVD 38
- Saut arrière ou avant vers un autre groupe 38
- Arrêt de la lecture 38
- Introduction au fonctionnement détaillé du lecteur de disque audio DVD 39
- Répétition de la lecture 39
- Écoute des plages musicales dans un ordre quelconque 39

- Examen des plages musicales **40**
- Pause de la lecture d'un disque audio
DVD **40**
- Parcours d'images fixes **40**
- Lecture image par image **41**
- Lecture en ralenti **41**
- Recherche d'une plage particulière ou d'un
groupe particulier **41**
- Changement de la langue du son pendant la
lecture (Multi-audio) **42**
- Changement de la langue des sous-titres
pendant la lecture (Multi-sous-titres) **42**
- Changement de l'angle de vue pendant la
lecture (Multi-angle) **43**
- Utilisation du contrôle de la dynamique **43**
- 08 Lecture de disques vidéo DVD**
 - Comment regarder un disque vidéo DVD **44**
 - Utilisation du menu DVD **45**
 - Saut arrière ou avant vers un autre titre **45**
 - Arrêt de la lecture **45**
 - Introduction au fonctionnement détaillé du
lecteur de disque vidéo DVD **46**
 - Répétition de la lecture **46**
 - Pause de la lecture d'un DVD vidéo **46**
 - Lecture image par image **47**
 - Lecture en ralenti **47**
 - Recherche d'une scène particulière,
démarrage de la lecture à un instant
spécifié **47**
 - Changement de la langue du son pendant la
lecture (Multi-audio) **48**
 - Changement de la langue des sous-titres
pendant la lecture (Multi-sous-titres) **49**
 - Changement de l'angle de vue pendant la
lecture (Multi-angle) **49**
 - Utilisation du contrôle de la dynamique **49**
- 09 Lecture de CDs Vidéo**
 - Comment regarder un CD Vidéo **51**
 - Utilisation du menu **52**
 - Arrêt de la lecture **52**
 - Introduction à l'utilisation avancée du CD
Vidéo **53**
 - Répétition de la lecture **53**
 - Pause de la lecture d'un CD Vidéo **53**
 - Lecture image par image **54**
 - Lecture en ralenti **54**
 - Recherche d'une scène particulière,
démarrage de la lecture à un instant
spécifié **54**
 - Choix de la sortie audio **55**
- 10 Lecture de CDs**
 - Écoute d'un CD **56**
 - Arrêt de la lecture **57**
 - Introduction à l'utilisation avancée des
CDs **57**
 - Répétition de la lecture **58**
 - Écoute des plages musicales dans un ordre
quelconque **58**
 - Examen du contenu d'un CD **58**
 - Pause de la lecture d'un CD **58**
 - Saisie des titres de disque **59**
 - Utilisation des fonctions CD TEXT **60**
- 11 Lecture des MP3**
 - Écoute des MP3 **61**
 - Arrêt de la lecture **62**
 - Introduction à l'utilisation avancée du
MP3 **63**
 - Répétition de la lecture **63**
 - Écoute des plages musicales dans un ordre
quelconque **63**
 - Examen du contenu des dossiers et des
pages **64**
 - Pause en lecture MP3 **64**
 - Affichage des informations textuelles des
disques MP3 **64**

- Défilement des informations textuelles sur l'afficheur **65**
- Choix des plages musicales à partir de la liste des noms de fichiers **65**
- 12 Lecteur de CD à chargeur**
- Écoute d'un CD **66**
 - Lecteur de CD 50 disques **67**
 - Introduction au fonctionnement détaillé du lecteur de CD à chargeur **67**
 - Répétition de la lecture **68**
 - Écoute des plages musicales dans un ordre quelconque **68**
 - Examen du contenu des disques et des plages **68**
 - Pause de la lecture d'un CD **69**
 - Utilisation des listes ITS **69**
 - Utilisation des fonctions de titre de disque **71**
 - Utilisation des fonctions CD TEXT **72**
 - Utilisation de la compression et de l'accentuation dynamique des graves **72**
- 13 Syntoniseur DAB**
- Écoute de la radio DAB **74**
 - Introduction à l'utilisation avancée du syntoniseur DAB **75**
 - Choix de l'indication DAB affichée **75**
 - Mise en mémoire et rappel des fréquences des stations **76**
 - Paramétrage de l'interruption de support d'annonce **76**
 - Sélections de services à partir de la liste de services disponibles **77**
 - Recherche de service par informations PTY disponibles **77**
 - Basculement entre composant de service primaire ou secondaire **77**
 - Mise en service ou hors service du suivi de service **78**
 - Utilisation d'une étiquette dynamique **78**
- 14 Syntoniseur TV**
- Utilisation du syntoniseur TV **79**
 - Introduction à l'utilisation avancée du syntoniseur TV **80**
 - Mise en mémoire et rappel des stations d'émission **80**
 - Mise en mémoire séquentielle des stations les plus fortes **80**
 - Sélection du groupe de pays **81**
- 15 Lecteur DVD**
- Lecture d'un disque **82**
 - Mise en service ou hors service du lecteur de DVD **83**
 - Sélection d'un disque **83**
 - Introduction au fonctionnement détaillé du lecteur DVD **84**
 - Répétition de la lecture **84**
 - Pause de la lecture **84**
 - Écoute des plages musicales dans un ordre quelconque **85**
 - Examen du contenu d'un CD **85**
 - Utilisation des listes ITS **85**
 - Utilisation des fonctions de titre de disque **85**
- 16 Réglages sonores**
- Introduction aux réglages sonores **86**
 - Utilisation de l'égalisation **87**
 - Utilisation de l'égalisation automatique **89**
 - Utilisation du sélecteur de position **89**
 - Réglage de l'équilibre sonore **90**
 - Ajustement des niveaux des sources **90**
 - Utilisation du contrôle direct **91**
 - Utilisation du Dolby Pro Logic II **91**
 - Paramétrage de la configuration de haut-parleurs **92**
 - Choix d'une fréquence de coupure **93**

Réglage des niveaux de sortie des haut-parleurs **93**

Régler les niveaux de sortie des haut-parleurs en utilisant une tonalité de test **93**

Utilisation de l'alignement temporel **94**

TA et EQ Auto (alignement temporel automatique et égalisation automatique) **95**

17 Configuration du lecteur DVD

Introduction aux réglages de la configuration du DVD **98**

Choix de la langue des sous-titres **98**

Choix de la langue du son **99**

Choix de la langue des menus **99**

Mise en service et hors services des sous-titres d'assistance **100**

Affichage de l'icône d'angle **100**

Définition du ratio d'aspect **100**

Programmation du verrouillage parental **101**

Pour jouer les groupes de bonus **102**

Programmation du type de code de télécommande **102**

18 Réglages initiaux

Ajustement des réglages initiaux **103**

Sélection de l'incrément d'accord en FM **103**

Mise en service ou hors service de la recherche automatique PI **103**

Mise en service ou hors service du signal sonore d'avertissement **104**

Mise en service ou hors service de l'entrée auxiliaire **104**

Correction de la distorsion sonore **104**

Commutation de la coupure/atténuation du son **104**

Mise en service/hors service de la lecture automatique du disque **105**

Changement du réglage de l'atténuateur de luminosité pour le sous-afficheur. **105**

Réinitialisation des fonctions audio **105**

Mixage de la voix de navigation, des bips et du son audio **106**

19 Autres fonctions

Introduction aux réglages de configuration **107**

Configuration de l'entrée vidéo **107**

Configuration d'une caméra de recul **107**

Réglage de l'horloge **108**

Réglage de la fonction d'ouverture automatique **109**

Réglage de la position de glissement du panneau LCD **109**

Réglage de la vidéo de l'écran arrière **109**

Affichage de la vidéo de la navigation sur l'écran arrière **109**

Utilisation de la source AUX **110**

Changement de l'affichage d'arrière-plan **111**

● Informations complémentaires

Dépannage **112**

Messages d'erreur **114**

Comprendre les messages d'erreur du réglage TA et EQ auto **115**

Soins à apporter au lecteur de DVD **116**

Disques DVD **116**

Disques CD-R et CD-RW **117**

Fichiers MP3 **117**

Utilisation correcte de l'afficheur **119**

Tableau des codes de langue pour les DVD **121**

Termes utilisés **122**

Caractéristiques techniques **125**

● Index **127**

REGLES DE PROTECTION IMPORTANTES

Veillez lire toutes les instructions concernant votre écran et les conserver pour référence ultérieure.

- 1 **Lisez soigneusement la totalité de ce mode d'emploi avant d'utiliser votre écran.**
- 2 **Conservez ce manuel à portée de main pour référence ultérieure.**
- 3 **Observez attentivement tous les avertissements contenus dans ce manuel et suivez soigneusement les instructions.**
- 4 **Ne laissez pas d'autres personnes utiliser ce système avant qu'elles aient lu et compris les instructions d'utilisation.**
- 5 **N'installez pas l'écran là où il peut (i) gêner la vision du conducteur, (ii) dégrader le fonctionnement de systèmes d'utilisation ou de dispositifs de sécurité du véhicule, incluant les airbags, ou (iii) dégrader la capacité du conducteur à utiliser le véhicule en sécurité.**
- 6 **Comme pour tout accessoire à l'intérieur de votre véhicule, l'écran ne doit pas distraire votre attention d'une utilisation en toute sécurité de celui-ci. Si vous rencontrez des difficultés pour utiliser le système ou lire l'écran, gardez-vous en sécurité avant d'effectuer les réglages.**
- 7 **N'essayez pas d'installer ou de faire l'entretien de votre écran vous-même. L'installation ou l'entretien de l'écran par des personnes non formées ou sans expérience dans l'équipement électronique et les accessoires automobiles peuvent être dangereux, et vous exposer à des risques d'électrocution ou d'autres dangers.**
- 8 **Rappelez-vous de porter votre ceinture bouclée en permanence pendant la conduite de votre véhicule. Si vous avez un accident, vos blessures peuvent être considérablement plus graves si votre ceinture n'est pas bouclée correctement. □**

Pour assurer une conduite en sécurité



ATTENTION

- Pour éviter les risques d'accident et la violation éventuelle des lois applicables, cet appareil ne doit pas être utilisé avec un écran vidéo qui est visible par le conducteur.
- Dans certains états ou pays il peut être illégal même pour des personnes autres que le conducteur de regarder des images sur un écran à l'intérieur d'un véhicule. Quand cette réglementation est applicable, elle doit être respectée.

Cet appareil détecte si le frein à main de votre voiture est serré ou non, et vous empêche de regarder un DVD ou la télévision sur l'écran pendant que vous conduisez. Quand vous essayez de regarder un DVD ou la télévision, l'avertissement **VIDEO VIEWING IS NOT AVAILABLE WHILE DRIVING** s'affiche sur l'écran.

Pour regarder un DVD ou la télévision sur cet écran, gardez votre voiture dans un endroit sûr et serrez le frein à main.

Quand vous utilisez un écran connecté à REAR MONITOR OUT

La sortie **REAR MONITOR OUT** de cet appareil est utilisée pour connecter un écran permettant aux passagers des sièges arrière de regarder un DVD ou la télévision.



ATTENTION

NE JAMAIS installer l'écran dans un emplacement qui permet au conducteur de regarder un DVD ou la télévision pendant qu'il conduit. □

Précautions

Pour éviter l'épuisement de la batterie

Assurez-vous de faire tourner le moteur du véhicule pendant que vous utilisez cet appareil. Utiliser cet appareil sans faire tourner le moteur peut entraîner l'épuisement de la batterie.



ATTENTION

N'utilisez pas cet appareil avec des véhicules qui ne possèdent pas de position ACC.

Quelques mots sur cet appareil

La plage de fonctionnement du syntoniseur correspond aux fréquences allouées pour l'Europe de l'Ouest, l'Asie, le Moyen Orient, l'Afrique et l'Océanie. Son utilisation dans d'autres régions peut conduire à une réception incorrecte. La fonction RDS n'est utilisable que dans les régions où les stations FM diffusent des signaux RDS.

Les disques qui peuvent être lus

Ce lecteur peut lire les disques DVD, CD Vidéo et CD qui portent les logos représentés ci-dessous.

DVD audio



DVD vidéo



Vidéo CD



CD



Remarque

Ce lecteur peut seulement lire des disques portant les marquages montrés ci-dessus.

Numéros de région des disques DVD vidéo

Les disques DVD vidéo qui ont des numéros de région incompatibles ne peuvent pas être lus sur ce lecteur. Le numéro de région du lecteur est indiqué sur le fond de l'appareil. Le dessin ci-dessous montre les régions et les numéros de région correspondants.



En combinaison avec un équipement de navigation Pioneer

Quand vous utilisez cet appareil avec l'équipement de navigation DVD Pioneer, assurez-vous que vous utilisez le disque de cartes CNDV-30. Ce mode d'emploi explique comment utiliser la combinaison de ces appareils.

Si vous n'utilisez pas le disque de cartes CNDV-30 mais une version plus ancienne avec l'équipement de navigation, cet appareil peut fonctionner de manière incorrecte ou mal commode, comme indiqué ci-dessous :

- La touche **ENTERTAINMENT** et la touche **WIDE** ne peuvent pas fonctionner comme touche **NAVI MENU** et touche **NAVI**.
- **NAVI** (équipement de navigation), tel qu'un DVD vidéo en provenance de l'équipement de navigation Pioneer combiné avec la lecture de DVD vidéo, ne peut pas être sélectionné comme source.
- Dans **NAVI MIXING**, les réglages autres que **ALL** ne peuvent pas être sélectionnés.
- Le système de commande de la reconnaissance vocale de l'équipement combiné de navigation Pioneer ne peut pas fonctionner correctement. La commande à la voix de la

Avant de commencer

navigation peut bien être utilisée, mais la commande à la voix de l'équipement AV ne peut pas être utilisée.

- Le guidage routier de l'équipement combiné de navigation Pioneer ne peut pas fonctionner correctement quand une autre image source est affichée. Le guidage à la voix peut recevoir des informations, mais le guidage par l'image (par exemple le passage à une carte agrandie d'une intersection) ne peut pas recevoir des informations.
- **NAVI BG PICT** (le papier peint de l'équipement de navigation) ne peut pas être sélectionné comme image d'arrière-plan. ▣

Quelques mots sur ce mode d'emploi

Cet appareil possède des fonctions sophistiquées qui lui assurent une réception et un fonctionnement de haute qualité. Toutes les fonctions ont été conçues pour en rendre l'utilisation la plus aisée possible, mais un grand nombre ne sont pas auto-explicatives. Ce mode d'emploi vous aidera à profiter pleinement du potentiel de cet appareil et à optimiser votre plaisir d'écoute.

Nous vous recommandons de vous familiariser avec les fonctions et leur utilisation en lisant ce mode d'emploi avant de commencer à utiliser l'appareil. Il est particulièrement important que vous lisiez et observiez les précautions indiquées en cette page et dans d'autres sections. ▣

Précautions

- Ce produit contient une diode laser de classe supérieure à 1. Pour assurer une sécurité permanente, n'enlevez aucun cou-

vercle et n'essayez pas d'accéder à l'intérieur du produit. Faites effectuer l'entretien par du personnel qualifié. L'étiquette d'avertissement suivante est affichée sur votre appareil.

Emplacement :

Sur le fond de l'appareil



Sur le dessus de l'appareil

CAUTION	: VISIBLE AND INVISIBLE LASER RADIATION WHEN OPEN. AVOID EXPOSURE TO BEAM.
VORSICHT	: SICHTBARE UND UNSICHTBARE LASERSTRAHLUNG. WENN ABDECKUNG GE...FFNET NICHT DEM STRAHL AUSSETZEN!
ADVARSEL	: SYNLIG OG USYNLIG LASERSTR. LING VED BNING UNDG UDSØTTELSE FOR STRÆLING.
WARNING	: SYNLIG OCH OSYNLIG LASERSTR. LINING N R DENNA DEL. R ...PIMAD BETRÄKTA EJ STR. LÉN.
VARO!	: AVATTAESSA ALTISTUTIN KYY. JA N KYM TT...M LLE LASERSATEIL YLLE. L. KATSO S TEESEN. VRW1880

- Le Pioneer CarStereo-Pass est utilisable seulement en Allemagne.
- Conservez ce mode d'emploi à portée de main afin de vous y référer pour les modes opératoires et les précautions.
- Maintenez le niveau d'écoute à une valeur telle que vous puissiez entendre les sons émis à l'extérieur du véhicule.
- Protégez l'appareil contre l'humidité.
- Si la batterie est débranchée, ou déchargée, le contenu de la mémoire est effacé et une nouvelle programmation est nécessaire. ▣

En cas d'anomalie

En cas d'anomalie, consultez le revendeur ou un centre d'entretien agréé par Pioneer le plus proche. ▣

Caractéristiques

Utilisation des touches du clavier tactile

Vous pouvez utiliser cet appareil avec les touches de clavier tactile.

Lecture de DVD audio

Il est possible de lire des DVD audio.

Lecture de DVD vidéo

Cet appareil peut lire des DVD vidéo, des DVD-R (mode vidéo) et des DVD-RW (mode vidéo).

CDs vidéo disposant de la compatibilité PBC

Cet appareil peut lire des CDs Vidéo disposant de la fonction PBC (contrôle de lecture).

Lecture de CD

La lecture de CD/CD-R/CD-RW musicaux est possible.

Lecture de fichiers MP3

Vous pouvez lire des fichiers MP3 enregistrés sur CD-ROM/CD-R/CD-RW (Enregistrements suivant les standards ISO9660 Niveau 1/Niveau 2).

- La fourniture de ce produit comporte seulement une licence d'utilisation privée, non commerciale, et ne comporte pas de licence ni n'implique aucun droit d'utilisation de ce produit pour une diffusion commerciale (c'est-à-dire générant des revenus) en temps réel (terrestre, par satellite, câble et/ou tout autre média), diffusion/streaming via internet, des intranets et/ou d'autres systèmes électroniques de distribution de contenu, telles que les applications audio payante ou audio sur demande. Une licence indépendante est requise pour ce type d'utilisation. Pour avoir des détails, visitez le site <http://www.mp3licensing.com>.

Compatibilité NTSC/PAL

Cet appareil est compatible avec le système NTSC/PAL. Quand vous connectez d'autres équipements à cet appareil, assurez-vous que ces équipements sont compatibles avec le même système vidéo, sinon les images ne seront pas reproduites correctement.

Compatibilité Dolby Digital/DTS

Vous pouvez apprécier l'atmosphère et l'excitation apportées par les programmes musicaux et de cinéma DVD bénéficiant d'enregistrements en canal 5.1.

- Fabriqué sous licence de Dolby Laboratories. Les termes « Dolby » et « Pro Logic », ainsi que le sigle double D sont des marques commerciales de Dolby Laboratories.



- "DTS" et "DTS Digital Surround" sont des marques commerciales déposées de Digital Theater Systems, Inc.



Multi-aspect

L'affichage peut être basculé entre les formats écran large, boîte à lettre et balayage panoramique.

Multi-audio

Vous pouvez basculer entre plusieurs systèmes audio enregistrés sur un DVD selon vos désirs.

Multi-sous-titres

Vous pouvez basculer entre plusieurs langues de sous-titres enregistrées sur un DVD selon vos désirs.

Avant de commencer

Multi-angle

Vous pouvez basculer entre plusieurs angles de vue d'une scène enregistrés sur un DVD selon vos désirs.

Remarque

Ce produit incorpore une technologie de protection du copyright qui est protégée par des revendications de méthode de certains brevets américains et d'autres droits de propriété industrielle appartenant à Macrovision Corporation et d'autres propriétaires de droits. L'utilisation de cette technologie de protection du copyright doit être autorisée par Macrovision Corporation, et a pour objet des utilisations domestiques ou autres de visualisation limitée seulement, sauf autorisation différente de Macrovision Corporation. L'ingénierie inverse ou le désassemblage sont interdits. 

Pour protéger l'écran LCD

- Ne laissez pas l'écran LCD à la lumière directe du soleil quand l'appareil n'est pas utilisé. Une exposition prolongée à la lumière directe du soleil peut entraîner un mauvais fonctionnement de l'écran LCD à cause des températures élevées qui en résulteraient.
- Quand vous utilisez un téléphone portable, maintenez l'antenne du portable éloignée de l'écran pour éviter la perturbation de la vidéo par l'apparition de taches, de bandes colorées, etc. 

Pour voir l'écran LCD confortablement

En raison de sa construction, l'angle de vue de l'écran LCD est limité. L'angle de vue (verti-

cal et horizontal) peut toutefois être augmenté en utilisant **BRIGHT** pour régler la densité de noir de la vidéo. Lors de la première utilisation, réglez la densité de noir en fonction de l'angle de vue (vertical et horizontal) pour obtenir une bonne vue. Vous pouvez aussi utiliser **DIMMER** pour régler la luminosité de l'écran LCD lui-même suivant vos préférences personnelles. 







Mémoire des conditions

Cette fonction mémorise la langue du son, la langue des sous-titres, le numéro d'angle et le ratio d'aspect utilisés pendant la lecture des disques pour un maximum de 30 disques. Sans besoin d'opérations spéciales, les détails des derniers réglages utilisés pendant la lecture d'un disque sont mémorisés. Lors de la lecture suivante d'un disque, les réglages précédents sont automatiquement utilisés.

- Avec certains disques, la langue du son et la langue du sous-titre sont spécifiés automatiquement, auquel cas la mémoire des conditions ne fonctionne pas.
- Quand le nombre de disques dépasse 30, les réglages du dernier disque remplacent ceux du disque le moins récent. 

Que signifient les marquages sur les DVDs

Les marquages ci-dessous peuvent se rencontrer sur les étiquettes et les emballages des disques DVD. Ils indiquent le type des images et de son enregistrés sur le disque, et les fonctions que vous pouvez utiliser.

Marquage	Signification
	Indique le nombre de systèmes audio.
	Indique le nombre de langues de sous-titre.
	Indique le nombre d'angles de vue.
	Indique le type de taille d'image (ratio d'aspect: rapport entre la largeur et la hauteur de l'écran).
 	Indique le numéro de la région où la lecture est possible.

Quand une opération est interdite

Quand pendant la lecture d'un DVD vous essayez d'effectuer une opération, cette opération peut ne pas être exécutée par la programmation du disque. Quand cela se produit, l'appareil le signale en affichant l'icône  sur l'écran.

- L'icône  peut ne pas s'afficher sur certains disques. 

Réinitialisation du microprocesseur

Appuyer sur **RESET** vous permet de réinitialiser le microprocesseur à ses réglages initiaux sans changer la mémoire de conditions.

Le microprocesseur doit être réinitialisé dans les conditions suivantes :

- Avant la première utilisation de cet appareil après son installation
- En cas d'anomalie de fonctionnement de l'appareil
- Quand des messages étranges ou incorrects s'affichent sur l'écran

1 Coupez le contact.

2 Appuyez sur **RESET** avec la pointe d'un stylo ou un autre instrument pointu.

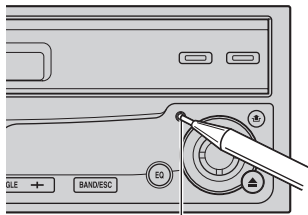

Touche **RESET**



Remarques

- Quand vous utilisez cet appareil avec un appareil de navigation Pioneer, si vous appuyez sur **RESET**, assurez-vous que ACC OFF est sélectionné. Si ACC ON est sélectionné, l'appareil peut ne pas fonctionner correctement même si vous appuyez sur **RESET**.
- Après avoir effectué toutes les connexions ou si vous voulez effacer tous les réglages mémorisés ou remettre l'appareil dans son état initial (réglages usine), mettez le moteur de la voiture en route ou placez le contact en position ACC avant d'appuyer sur **RESET**. 

Utilisation et soin du boîtier de télécommande

Installation de la pile

Sortez le porte-pile de l'arrière de la télécommande et insérez la pile en respectant les polarités.

- Lors de la première utilisation, retirez le film qui dépasse du porte-pile.

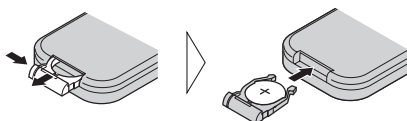

Avant de commencer

ATTENTION

Conservez la pile hors de portée des enfants. Au cas où la pile serait avalée, consultez immédiatement un médecin.

PRÉCAUTION

- Utilisez seulement une pile **CR2025 (3 V)** au lithium.
- Retirez la pile si la télécommande ne doit pas être utilisée pendant un mois ou plus.
- Ne rechargez pas la pile, ne la démontez pas, ne la chauffez pas et ne la jetez pas dans le feu.
- Ne manipulez pas la pile avec un outil métallique.
- Ne conservez pas la pile avec des objets métalliques.
- En cas de fuite de la pile, nettoyez soigneusement la télécommande puis mettez en place une pile neuve.
- Lors de la mise au rebut des piles usagées, respectez les règlements nationaux ou les instructions locales en vigueur dans le pays ou la région en matière de conservation ou de protection de l'environnement.

Utilisation de la télécommande

Pointez la télécommande dans la direction de la face avant de l'appareil à télécommander.

- La télécommande peut ne pas fonctionner correctement en lumière directe du soleil.

Important

- Ne laissez pas la télécommande exposée à des températures élevées ou à la lumière directe du soleil.
- Ne laissez pas la télécommande tomber sur le plancher, où elle pourrait gêner le bon fonctionnement de la pédale de frein ou d'accélérateur. 

Démonstration des fonctions

Important

Le fil rouge (ACC) de cet appareil doit être connecté à une borne couplée avec les opérations de mise en/hors fonction du contact d'allumage. Ne pas respecter cette condition peut conduire au déchargement de la batterie.

La démonstration des fonctions démarre automatiquement quand l'appareil est mis hors tension alors que le contact d'allumage est en position ACC ou ON. Appuyez de façon prolongée sur **ATT** pendant l'exécution de la démonstration des fonctions pour annuler le mode démonstration des fonctions. Appuyez de nouveau sur **ATT** de façon prolongée pour démarrer le mode démonstration des fonctions. Rappelez-vous que si le mode démonstration des fonctions continue à fonctionner pendant que le moteur de la voiture est arrêté, cela peut épuiser la charge de la batterie. 

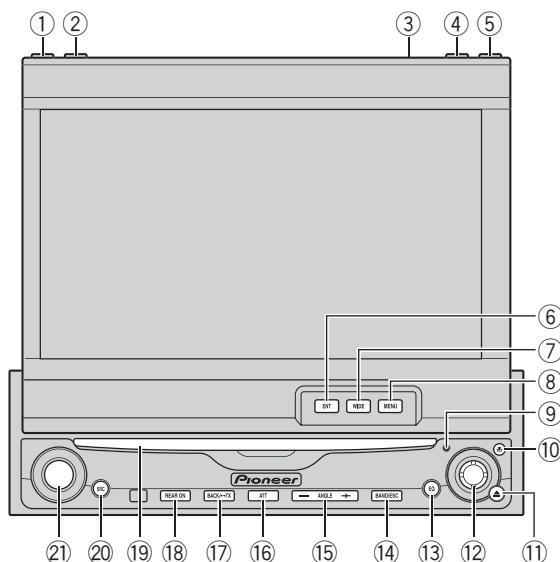

Appareil central

① Touche DISPLAY

Appuyez sur cette touche pour choisir un affichage différent.

② Touche TA/NEWS

Appuyez sur cette touche pour mettre en service, ou hors service, la fonction relative aux bulletins d'informations routières. Appuyez de façon prolongée sur cette touche pour mettre en service ou hors service la fonction NEWS.

③ Détecteur de la lumière ambiante

Détecte la lumière ambiante. Ce système règle automatiquement la luminosité de l'écran pour compenser la lumière ambiante.

④ Touche FLIP DOWN/CLOCK

Appuyez sur cette touche pour mettre le panneau LCD temporairement à horizontal quand il est vertical.

Appuyez sur cette touche pour afficher l'horloge pendant huit secondes quand le panneau LCD est fermé.

⑤ Touche OPEN/CLOSE

Appuyez sur cette touche pour ouvrir ou fermer le panneau LCD.

⑥ Touche ENTERTAINMENT

Appuyez sur cette touche pour changer l'affichage d'arrière-plan.

⑦ Touche WIDE

Appuyez sur cette touche pour choisir le mode d'agrandissement d'une image 4:3 en image 16:9.

⑧ Touche MENU

Appuyez de façon prolongée sur cette touche pour afficher le menu de réglage de l'image.

Description de l'appareil

- ⑨ **Touche RESET**
Appuyez sur cette touche pour revenir aux réglages d'usine (réglages initiaux).
- ⑩ **Touche DETACH**
Appuyez sur cette touche pour retirer la face avant de l'appareil central.
- ⑪ **Touche EJECT**
Appuyez sur cette touche pour éjecter un disque de l'appareil.
- ⑫ **Joystick**
Déplacez-le pour exécuter des commandes d'accord manuel, avance rapide, retour rapide et recherche de plage musicale. Le joystick est aussi utilisé pour les fonctions de contrôle.
- ⑬ **Touche EQ**
Appuyez sur cette touche pour choisir les diverses courbes d'égalisation.
- ⑭ **Touche BAND/ESC**
Appuyez sur cette touche pour choisir une des trois gammes FM ou la gamme MW/LW (PO/GO), ou encore abandonner le mode commande des fonctions.
- ⑮ **Touche ANGLE (+/-)**
Appuyez sur cette touche pour changer l'angle du panneau LCD.
- ⑯ **Touche ATT**
Appuyez sur cette touche pour réduire rapidement le volume sonore d'environ 90%. Appuyez de nouveau pour revenir au volume initial.
- ⑰ **Touche BACK/TEXT**
Appuyez sur cette touche pour revenir à l'affichage précédent.
Appuyez sur cette touche de façon prolongée pour mettre en service ou hors service

l'affichage des messages écrits diffusés par radio.

- ⑱ **Touche REAR ON**
Appuyez pour changer de source vidéo (par exemple **DVD** ou **AV**) sur l'écran arrière.
- ⑲ **Fente de chargement des disques**
Insérez un disque à lire.
- ⑳ **Touche SOURCE**
Cet appareil est mis en service en sélectionnant une source. Appuyez pour parcourir toutes les sources disponibles.
- ㉑ **VOLUME**
Tournez ce bouton pour augmenter ou diminuer le niveau sonore.

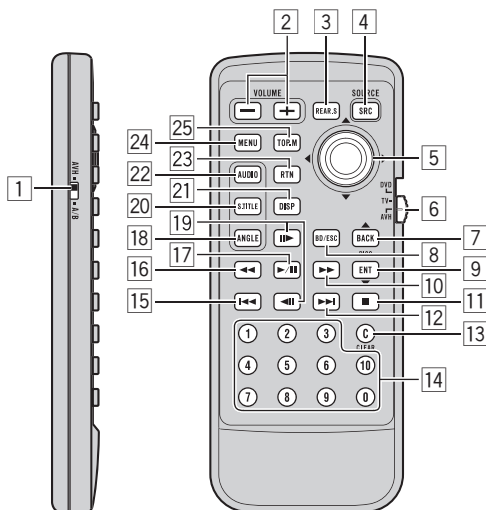

Boîtier de télécommande

1 Commutateur de sélection de télécommande

Utilisé pour changer le réglage de la télécommande. Pour les détails, reportez-vous à la page 102, *Programmation du type de code de télécommande*.

2 Touche VOLUME

Appuyez sur cette touche pour augmenter ou diminuer le niveau sonore.

3 Touche REAR.S

Appuyez pour changer de source vidéo (par exemple **DVD** ou **AV**) sur l'écran arrière.

4 Touche SOURCE

Cet appareil est mis en service en sélectionnant une source. Appuyez pour parcourir toutes les sources disponibles.

5 Joystick

Déplacez-le pour exécuter des commandes d'accord manuel, avance rapide, retour rapide et recherche de plage musicale. Le joystick est aussi utilisé pour les fonctions de contrôle.

6 Commutateur de mode de fonctionnement de la télécommande

Bascule le mode de fonctionnement entre les modes **AVH**, **DVD** et **TV**. Normalement positionné sur **AVH**.

- **AVH** – Pour le fonctionnement commun de cet appareil
- **DVD** – Seulement pour l'utilisation du lecteur DVD
- **TV** – Seulement pour l'utilisation du synchroniseur TV

Pour les détails, reportez-vous à la page 18, *Changement du mode de fonctionnement de la télécommande*.

Description de l'appareil

- 7 Touche BACK**
Appuyez sur cette touche pour revenir à l'affichage précédent.
- 8 Touche BAND/ESC**
Appuyez sur cette touche pour choisir une des trois gammes FM ou la gamme MW/LW (PO/GO), ou encore abandonner le mode commande des fonctions.
- 9 Touche ENTERTAINMENT**
Appuyez sur cette touche pour changer l'affichage d'arrière-plan.
- 10 Touche FORWARD (▶▶)**
Appuyez sur cette touche pour effectuer une avance rapide.
- 11 Touche STOP (■)**
Appuyez sur cette touche pour arrêter la lecture.
- 12 Touche NEXT (▶▶|)**
Appuyez sur cette touche pour aller à la page suivante (au chapitre suivant).
- 13 Touche CLEAR**
Appuyez pour annuler les chiffres entrés quand **0-10** sont utilisés.
- 14 Touches 0-10**
Appuyez pour sélectionner directement la plage musicale, l'accord prédéfini ou le disque désirés. Les touches **1-6** permettent d'effectuer la sélection d'accord prédéfini pour le syntoniseur ou la recherche de numéro de disque pour le lecteur de CD à chargeur.
- 15 Touche PREVIOUS (◀◀|)**
Appuyez sur cette touche pour revenir à la page précédente (au chapitre précédent).
- 16 Touche REVERSE (◀◀)**
Appuyez sur cette touche pour effectuer une lecture arrière rapide.
- 17 Touche PLAY/PAUSE (▶|/||)**
Appuyez sur cette touche pour basculer alternativement entre lecture et pause.
- 18 Touche ANGLE**
Appuyez sur cette touche pour changer l'angle de vue pendant la lecture d'un DVD.
- 19 Touche STEP (||▶/◀||)**
Appuyez sur cette touche pour avancer image par image pendant la lecture d'un DVD/CD Vidéo. Appuyez pendant une seconde pour activer la lecture au ralenti.
- 20 Touche SUBTITLE (SUB.T)**
Appuyez sur cette touche pour changer la langue des sous-titres pendant la lecture d'un DVD.
- 21 Touche DISPLAY**
Appuyez sur cette touche pour choisir un affichage différent.
- 22 Touche AUDIO**
Appuyez sur cette touche pour changer la langue du son pendant la lecture d'un DVD.
- 23 Touche RETURN**
Appuyez sur cette touche pour afficher le menu PBC (contrôle de la lecture) pendant la lecture en PBC.
- 24 Touche MENU**
Appuyez sur cette touche pour afficher le menu DVD pendant la lecture d'un DVD.
- 25 Touche TOP MENU (TOP.M)**
Appuyez sur cette touche pour revenir au menu principal pendant la lecture d'un DVD.

Changement du mode de fonctionnement de la télécommande

Il existe trois modes de fonctionnement de la télécommande sur le boîtier de télécommande.

Fonctionnement en mode AVH

Quand vous utilisez cet appareil avec la télécommande, passez normalement en mode **AVH**.

- Le joystick sur le boîtier de télécommande peut effectuer les mêmes opérations que celui de l'appareil central. Le joystick peut effectuer les mêmes opérations que les touches ▲, ▼, ◀ et ▶ du panneau tactile.
- 1-6** peut effectuer les mêmes opérations que les touches d'accord sur présélection **PRESET 1—PRESET 6** et que les touches de sélection de disque **01—06**.
 - Pour sélectionner les disques occupant les positions 7 à 12 avec **1-6**, maintenez la pression sur la touche correspondante, c'est-à-dire sur la touche **1** pour le disque 7, et ainsi de suite, jusqu'à ce que le numéro du disque s'affiche.

Fonctionnement en mode DVD

Si vous passez en mode **DVD**, le fonctionnement du joystick et de **0-10** est modifié pour le lecteur DVD.

● Quand vous voulez exécuter les fonctions suivantes, passez en mode DVD :

- Quand vous parcourez des images fixes en utilisant le joystick. (Reportez-vous à la page 40, *Parcours d'images fixes*.)
- Quand vous utilisez le menu DVD en vous servant du joystick. (Reportez-vous à la page 45, *Utilisation du menu DVD*.)
- Quand vous utilisez le menu PBC en vous servant de **0-10**. (Reportez-vous à la page 51, *Comment regarder un CD Vidéo*.)

- Quand vous spécifiez un groupe, un titre ou une plage musicale en vous servant de **0-10**. (Reportez-vous à la page 42, *Spécifier un groupe*, la page 48, *Spécifier un titre* et la page 55, *Spécification de la plage*.)



Remarque

Quand vous passez en mode **DVD**, vous ne pouvez pas utiliser ces touches: **BACK**, **ENTERTAINMENT** et **DISPLAY**.

Fonctionnement en mode TV

Si vous utilisez la sortie arrière sur le syntoniseur TV, vous pouvez regarder l'image TV sur l'écran arrière de façon indépendante. Pour faire fonctionner la TV de façon indépendante sur l'écran arrière, passez en mode **TV**. Dans ce cas, le fonctionnement du joystick est modifié pour la télévision.

- Pour avoir des détails sur ce mode de fonctionnement, reportez-vous aux modes d'emploi du syntoniseur TV.
- **Quand vous voulez exécuter les fonctions suivantes seulement sur l'écran arrière, passez en mode TV :**
 - Quand vous effectuez un accord manuel ou automatique en déplaçant le joystick vers la gauche ou vers la droite.
 - Quand vous rappelez des fréquences en mémoire en déplaçant le joystick vers le haut ou vers le bas.
 - Quand vous sélectionnez le groupe de pays en cliquant sur le joystick puis en le déplaçant vers la gauche ou vers la droite.



Remarque

Quand vous passez en mode **TV**, vous ne pouvez utiliser aucune commande sauf le joystick, **SOURCE** et **VOLUME**. (■)

Opérations de base

Mise en service de l'appareil et sélection d'une source

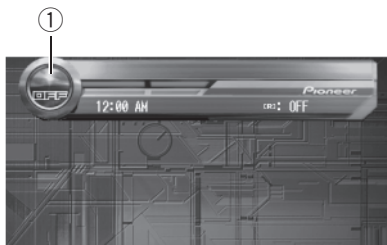

① Icône de la source

Elle indique la source qui a été choisie.

Vous pouvez sélectionner une source que vous voulez écouter. Si **DVD AUTO PLAY** est activé, chargez un disque dans l'appareil pour passer en **DVD** (reportez-vous à la page 105, *Mise en service/hors service de la lecture automatique du disque*).

● Si vous utilisez les touches du panneau tactile, touchez l'icône de la source puis touchez le nom de la source désirée.

Les noms des sources sont affichés et celles qui peuvent être sélectionnées sont en surbrillance.

- **DVD** – Lecteur de DVD intégré
- **S-DVD** – Lecteur de DVD/Lecteur de DVD à chargeur
- **M-CD** – Lecteur de CD à chargeur
- **TUNER** – Syntoniseur
- **TV** – Télévision
- **AV** – Entrée vidéo
- **EXT1** – Source extérieure 1
- **EXT2** – Source extérieure 2
- **AUX** – AUX
- **DAB** – Digital audio broadcasting (radio numérique)
- **NAVI** – Equipement de navigation
- **OFF** – Mise hors service de l'appareil

- Quand l'icône de la source n'est pas affichée, vous pouvez l'afficher en effleurant l'écran.
- Même si vous effleurez l'icône de la source lors de l'utilisation du menu, vous ne pouvez pas sélectionner une source.
- Touchez **ESC** pour revenir à l'affichage des conditions de lecture.

● Quand vous utilisez la touche, appuyez sur **SOURCE** pour choisir une source.

Appuyez de manière répétée sur **SOURCE** pour choisir l'une après l'autre les sources suivantes :

DAB (radio numérique -DAB)—**TUNER** (syntoniseur)—**TV** (télévision)—**AV** (entrée vidéo)—**DVD** (lecteur de DVD intégré)—**S-DVD** (lecteur de DVD/lecteur de DVD à chargeur)—**M-CD** (lecteur de CD à chargeur)—**EXT1** (source extérieure 1)—**EXT2** (source extérieure 2)—**AUX** (AUX)—**NAVI** (équipement de navigation)



Remarques

- Dans les cas suivants, la source sonore ne pourra pas être sélectionnée :
 - Un produit correspondant à chaque source n'est pas connecté à cet appareil.
 - L'appareil ne contient pas de disque.
 - Le lecteur de DVD ne contient pas de disque.
 - Le lecteur de CD à chargeur ne contient pas de chargeur.
 - Le lecteur de DVD à chargeur ne contient pas de chargeur.
 - L'entrée AUX (entrée pour un appareil auxiliaire) est hors service (reportez-vous à la page 104).
 - L'entrée vidéo (AV) n'est pas positionnée à **VIDEO** (reportez-vous à la page 107).

- Source externe fait référence à un produit Pioneer (par exemple disponible dans le futur) qui, bien qu'incompatible en tant que source, permet la commande de fonctions élémentaires par cet appareil. Cet appareil peut contrôler deux sources externes. Quand deux sources externes sont connectées, leur affectation à source externe 1 ou source externe 2 est automatiquement définie par l'appareil.
- Si le fil bleu de l'appareil est relié à la prise de commande du relais de l'antenne motorisée, celle-ci se déploie lorsque la source est mise en service. Pour rétracter l'antenne, mettez la source hors service. 

Charger un disque

● Introduisez un disque dans le logement de chargement des disques.

La lecture commence automatiquement.

- Si **DVD AUTO PLAY** n'est pas en service, touchez l'icône de la source puis touchez **DVD** pour sélectionner **DVD** (reportez-vous à la page précédente).
- Quand un disque est chargé dans l'appareil, touchez l'icône de la source puis touchez **DVD** pour sélectionner **DVD**.
- Pour éjecter un disque, appuyez sur **EJECT**.

Remarques

- Le lecteur de DVD joue un disque standard 12 cm ou 8 cm (single) à la fois. N'utilisez pas un adaptateur pour jouer des CD 8 cm.
- N'introduisez aucun objet autre qu'un disque dans le logement de chargement des disques. Les disques qui peuvent être lus sont listés en la page 8, *Les disques qui peuvent être lus*.
- Si vous ne pouvez pas insérer un disque complètement ou si après que vous l'avez inséré le disque ne se joue pas, vérifiez que la face étiquette du disque est sur le dessus. Appuyez sur **EJECT** pour éjecter le disque, et véri-

fiez que le disque n'est pas abîmé avant de le réinsérer.

- Si le lecteur de DVD présente une anomalie, un message d'erreur tel que **ERROR-02** peut s'afficher. Reportez-vous à la page 114, *Messages d'erreur*. 

Réglage du volume

● Utilisez **VOLUME** pour régler le niveau sonore.

Sur l'appareil central, tournez **VOLUME** pour augmenter ou diminuer le volume.

Sur le boîtier de télécommande, appuyez sur **VOLUME** pour augmenter ou diminuer le volume. 

Mise hors service de l'appareil

● Si vous utilisez les touches du panneau tactile, touchez l'icône de la source puis touchez **OFF**.

- Quand l'icône de la source n'est pas affichée, vous pouvez l'afficher en effleurant l'écran.

● Quand vous utilisez la touche, maintenez la pression sur **SOURCE** jusqu'à ce que l'appareil soit hors service.

Utilisation de l'écran arrière

Vous pouvez regarder les sources vidéo (telles que **DVD** ou **AV**) sur l'écran arrière indépendamment de l'écran avant.

- Si vous regardez un DVD/CD Vidéo sur l'écran arrière seulement, basculez le mode de fonctionnement du boîtier de télécommande sur **DVD**. Vous pouvez alors contrôler la lecture du DVD/CD Vidéo sur l'écran arrière de façon indépendante avec

Opérations de base

le boîtier de télécommande. (Reportez-vous à la page 18.)

PRÉCAUTION

Quand vous avez mis la sortie sur l'écran arrière en service en appuyant sur **REAR ON**, vous ne pouvez pas la mettre hors service même si vous appuyez de façon prolongée sur **SOURCE**. Dans ce cas, appuyez sur **REAR ON** de façon prolongée pour mettre la sortie sur l'écran arrière hors service.

● Appuyez sur **REAR ON** pour choisir la source vidéo sur l'écran arrière.

Appuyez de manière répétée sur **REAR ON** pour choisir l'une après l'autre les sources vidéo suivantes:

F. SOURCE (même source que l'écran avant)
—**DVD** (lecteur de DVD intégré)—**AV** (entrée vidéo)

La sortie sur l'écran arrière est mise en service et la couleur d'éclairage de **REAR ON** se change en une couleur différente de celle des autres touches.

- Vous pouvez aussi effectuer cette opération en appuyant sur **REAR.S** sur le boîtier de télécommande.

- Pour mettre la sortie sur l'écran arrière hors service, appuyez de façon prolongée sur **REAR ON**.

- Quand vous choisissez **F. SOURCE**, rien ne s'affiche sur l'écran arrière si la source sélectionnée est une source audio.

- Quand vous regardez **DVD** (le lecteur DVD intégré) à la fois sur les écrans avant et arrière, le son n'est pas émis par **REAR MONITOR OUT**.

- Quand vous sélectionnez **FRONT SOURCE** dans **REAR MODE**, le son n'est pas émis par **REAR MONITOR OUT**. (Reportez-vous à la page 109, *Réglage de la vidéo de l'écran arrière*.)

- Quand vous sélectionnez **FRONT SOURCE** dans **REAR MODE**, vous pouvez seulement sélectionner **F. SOURCE**. (Reportez-vous à la page 109, *Réglage de la vidéo de l'écran arrière*.)

Remarques

- Dans les cas suivants, la source sonore ne pourra pas être sélectionnée :
 - L'appareil ne contient pas de disque.
 - L'entrée vidéo (AV) n'est pas positionnée à **VIDEO** (reportez-vous à la page 107).
- Quand un équipement de navigation Pioneer est connecté à cet appareil, la vidéo de navigation peut être affichée sur l'écran arrière. (Reportez-vous à la page 109.) 

Affichage de la vidéo de navigation

Vous pouvez afficher la carte de navigation et le menu de navigation sur cet afficheur.

- Vous pouvez utiliser ces fonctions seulement si un équipement de navigation Pioneer est connecté à cet appareil.

Affichage de la carte de navigation

● Appuyez sur **WIDE** sur l'appareil central pour afficher la carte de navigation.

- Pendant le défilement de la carte, appuyer sur cette touche ramène à l'affichage de la carte de votre environnement.

Affichage du menu de navigation

● Appuyez sur **ENTERTAINMENT** sur l'appareil central pour afficher le menu de navigation quand la carte de navigation est affichée.

Basculer sur la vidéo de navigation

- Appuyez sur **MENU** sur l'appareil central pour basculer sur l'affichage de la vidéo de navigation.
 - Pour revenir à la vidéo de chaque source, appuyez à nouveau sur **MENU** sur l'appareil central. □

Utilisation de base des touches du clavier tactile

Activation des touches du clavier tactile

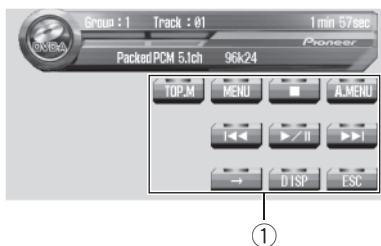

① Touches du clavier tactile

Touchez ces touches pour effectuer diverses opérations.

1 Touchez l'écran pour activer les touches du clavier tactile correspondant à chaque source.

Les touches du clavier tactile apparaissent sur l'écran.

- Pour passer au groupe suivant de touches tactiles, touchez →.

2 Effleurez ESC pour cacher les touches du clavier tactile.

- Vous pouvez aussi cacher les touches du clavier tactile en appuyant sur **BAND/ESC**.



Remarque

Si vous n'utilisez pas les touches du clavier tactile pendant 30 secondes, elles disparaissent automatiquement.

Opérations de base

Utilisation du menu

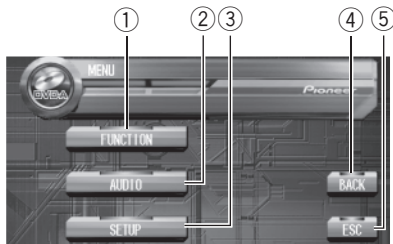

① Touche **FUNCTION**

Effleurez cette touche pour sélectionner les fonctions pour chaque source.

② Touche **AUDIO**

Effleurez cette touche pour choisir les diverses commandes de correction sonore.

③ Touche **SETUP**

Effleurez cette touche pour sélectionner diverses fonctions de configuration.

④ Touche **BACK**

Effleurez cette touche pour revenir à l'affichage précédent.

⑤ Touche **ESC**

Effleurez cette touche pour annuler le mode commande des fonctions.

1 Effleurez **A.MENU** pour afficher **MENU**. **MENU** apparaît sur l'écran.

- Quand **A.MENU** n'est pas affiché, vous pouvez l'afficher en touchant l'écran.

2 Effleurez la touche désirée pour afficher les noms des fonctions que vous voulez exécuter.

- Pour passer au groupe suivant de noms de fonctions, effleurez **NEXT**.
- Pour revenir au groupe précédent de noms de fonctions, effleurez **PREV**.

3 Effleurez **ESC** pour revenir à l'affichage de l'état de chaque source.



Remarque

Si vous ne réglez aucun paramètre de la fonction pendant environ 30 secondes, l'afficheur indique à nouveau les conditions de lecture.

Utilisation du menu à l'aide du joystick

Vous pouvez aussi exécuter la plupart des commandes du menu en utilisant le joystick.

- Basculez le mode de fonctionnement de la télécommande sur **AVH** pour utiliser le menu à l'aide du joystick du boîtier de télécommande. (Reportez-vous à la page 18.)

1 Cliquez sur le joystick pendant l'affichage de chaque source pour afficher **MENU**. **MENU** apparaît sur l'écran.

2 Déplacez le joystick vers le haut ou vers le bas puis cliquez sur le joystick pour afficher les noms des fonctions que vous voulez utiliser.

- Pour aller au groupe de fonctions suivant, déplacez le joystick sur **NEXT** et cliquez dessus.
- Pour revenir au groupe précédent, déplacez le joystick sur **PREV** et cliquez dessus.

3 Appuyez sur **BAND/ESC** pour revenir à l'affichage de l'état de chaque source.

- Vous pouvez revenir à l'affichage précédent en appuyant sur **BACK/TEXT**. 

Ouverture et fermeture du panneau LCD

Le panneau LCD s'ouvre ou se ferme automatiquement quand vous mettez ou coupez le contact. Vous pouvez mettre hors service la fonction d'ouverture/fermeture automatique. (Reportez-vous à la page 109.)

- La fonction d'ouverture/fermeture automatique gère l'écran comme suit.
 - Quand le contact est coupé alors que le panneau LCD est ouvert, le panneau LCD se ferme au bout de six secondes.
 - Quand le contact est mis à nouveau (ou mis en position ACC), le panneau LCD sera ouvert automatiquement.
 - Retirer ou remonter la face avant fermera ou ouvrira automatiquement le panneau LCD. (Reportez-vous à la page 27.)
- Quand le contact est coupé après que le panneau LCD ait été fermé, remettre le contact (ou le placer en position ACC) n'ouvrira pas le panneau LCD. Dans ce cas, appuyez sur **OPEN/CLOSE** pour ouvrir le panneau LCD.
- Quand vous fermez le panneau LCD, vérifiez qu'il se ferme complètement. Si le panneau LCD s'est arrêté au milieu de son mouvement, le laisser ainsi pourrait provoquer des dommages.

● Appuyez sur **OPEN/CLOSE** pour ouvrir le panneau LCD.

- Appuyez à nouveau sur **OPEN/CLOSE** pour fermer le panneau LCD.

Réglage de l'angle du panneau LCD



Important

- Si vous entendez que le panneau LCD cogne contre la console ou le tableau de bord de votre véhicule, appuyez sur **ANGLE (-)** pour le déplacer légèrement vers l'avant.

- Pour régler l'angle du panneau LCD, appuyez sur **ANGLE (+/-)**. Régler le panneau LCD manuellement en forçant peut l'endommager.

● Appuyez sur **ANGLE (+/-)** pour régler le panneau LCD à un angle où il soit visible aisément.

L'angle du panneau LCD continue de changer tant que vous appuyez et maintenez la pression sur **ANGLE (+/-)**.

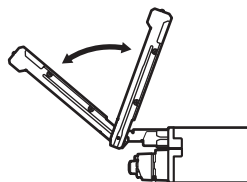

- Le réglage de l'angle du panneau LCD sera mémorisé et automatiquement rétabli lors de la prochaine ouverture du panneau LCD.

Mise du panneau LCD en position horizontale

Quand le panneau LCD est vertical et s'il gêne le fonctionnement de l'air conditionné, le panneau peut être mis temporairement en position horizontale.

● Appuyez sur **FLIP DOWN/CLOCK** mettre le panneau LCD en position horizontale.

- Pour revenir à la position originale, appuyez à nouveau sur **FLIP DOWN/CLOCK**.

Le panneau LCD revient automatiquement à la position originale avec des bips 10 secondes après l'opération. □

Opérations de base

Changer le mode écran large

Vous pouvez choisir le mode d'agrandissement d'une image 4:3 en image 16:9 que vous désirez.

● Appuyez sur **WIDE** pour choisir le mode désiré.

Appuyez de manière répétée sur **WIDE** pour passer d'un des paramètres suivants à l'autre: **FULL** (plein)—**JUST** (juste)—**CINEMA** (cinéma)—**ZOOM** (zoom)—**NORMAL** (normal)

■ Quand un équipement de navigation Pioneer est connecté à cet appareil, appuyez sur **WIDE** et maintenez l'appui pour choisir le réglage désiré. Appuyez sur **WIDE** et maintenez l'appui répétitivement pour parcourir les réglages possibles.

FULL (plein)

Une image 4:3 est agrandie dans la direction horizontale seulement, ce qui vous permet de bénéficier d'une image TV 4:3 (image normale) sans en perdre une partie.

JUST (juste)

L'image est agrandie légèrement au centre et la quantité d'agrandissement augmente horizontalement jusqu'aux extrémités, ce qui vous permet de bénéficier d'une image 4:3 sans ressentir de disparité même sur un écran large.

CINEMA (cinéma)

L'image est agrandie dans la même proportion que pour **FULL** ou **ZOOM** dans la direction horizontale et dans une proportion intermédiaire entre **FULL** et **ZOOM** dans la direction verticale; réglage idéal pour une image de taille cinéma (image écran large) ou les légendes se trouvent à l'extérieur.

ZOOM (zoom)

Une image 4:3 est agrandie dans la même proportion verticalement et horizontalement; idéal pour une image de taille cinéma (image écran large).

NORMAL (normal)

Une image 4:3 est affichée telle quelle, ce qui ne vous donne aucune sensation de disparité puisque ses proportions sont les mêmes que celles de l'image normale.



Remarques

- Des réglages différents peuvent être mémorisés pour chaque source vidéo.
- Quand une vidéo est visualisée dans un mode écran large qui ne correspond pas à son ratio d'aspect original, elle peut apparaître différemment.
- Rappelez-vous que l'utilisation de la fonction écran large de ce système dans un but commercial ou de présentation publique peut constituer une violation de droits d'auteur protégés par les lois sur le copyright.
- La vidéo apparaîtra granuleuse quand elle est visualisée en mode **CINEMA** ou **ZOOM**.
- La carte de navigation et l'image de caméra de recul sont toujours **FULL**. □

Réglages de l'image

Vous pouvez régler **BRIGHT** (luminosité), **CONTRAST** (contraste), **COLOR** (couleur) et **HUE** (teinte) pour chaque source et caméra de recul.

- Les réglages de **BRIGHT** et **CONTRAST** sont mémorisés séparément pour un environnement ambiant clair (journée) et sombre (nuit). Un soleil ☀ ou une lune ☾ sont affichés à gauche de **BRIGHT** et **CONTRAST**, selon la luminosité (claire ou sombre) déterminée par le capteur de lumière ambiante.
- Vous ne pouvez pas régler **HUE** pour la vidéo PAL.
- Vous ne pouvez pas régler **COLOR** et **HUE** pour la source audio.

1 Appuyez sur **MENU** sur l'appareil central et maintenez l'appui pour afficher **PICTURE ADJUST**.

Appuyez sur **MENU** jusqu'à ce que **PICTURE ADJUST** apparaisse sur l'afficheur.

- Vous ne pouvez pas utiliser **MENU** sur le boîtier de télécommande.

2 Effleurez n'importe quelle touche du clavier tactile pour sélectionner la fonction à régler.

Les noms des fonctions de réglage sont affichés et celles qui peuvent être réglées sont en surbrillance.

- **BRIGHT** – Règle l'intensité du noir
- **CONTRAST** – Règle le contraste
- **COLOR** – Règle la saturation de la couleur
- **HUE** – Règle la tonalité de la couleur (le rouge est accentué ou le vert est accentué)
- **DIMMER** – Règle la luminosité de l'écran
- **B.Camera** – Bascule sur l'affichage du réglage de l'image pour la caméra de recul
- **SOURCE** – Revient à l'affichage du réglage de l'image pour chaque source
 - Vous pouvez régler l'image pour la caméra de recul seulement quand **BACK UP CAMERA** est activé. (Reportez-vous à la page 107, *Configuration d'une caméra de recul*.)
 - **SOURCE** apparaîtra sur l'afficheur au lieu de **B.Camera** quand vous effleurez **B.Camera**.
 - Avec certaines caméras de recul, les réglages de l'image ne sont pas utilisables.

3 Effleurez ◀ ou ▶ pour régler l'élément sélectionné.

Chaque effleurement de ◀ ou ▶ augmente ou diminue le niveau de l'élément sélectionné. Les valeurs **+24** – **-24** sont affichées tandis que le niveau augmente ou diminue.

4 Effleurez **ESC** pour cacher les touches du clavier tactile.

Réglage de l'atténuateur de luminosité

Le réglage de **DIMMER** est mémorisé séparément pour chacune des lumières ambiantes: journée, soir et nuit. La luminosité de l'écran LCD sera automatiquement ajustée au niveau optimum en fonction de la lumière ambiante sur la base des valeurs de réglage.

1 Appuyez sur **MENU** sur l'appareil central et maintenez l'appui pour afficher **PICTURE ADJUST**.

Appuyez sur **MENU** jusqu'à ce que **PICTURE ADJUST** apparaisse sur l'afficheur.

2 Effleurez **DIMMER**.

Le niveau de la lumière ambiante utilisé comme standard pour régler **DIMMER** apparaît au dessus de la barre de niveau.

- ☀ Soleil orange – Réglez la luminosité pour une lumière ambiante forte (journée)
- 🌅 Soleil rouge – Réglez la luminosité pour une lumière ambiante intermédiaire (soir)
- 🌙 Lune jaune – Réglez la luminosité pour une lumière ambiante sombre (nuit)

3 Effleurez ◀ ou ▶ pour régler la luminosité.

Chaque effleurement de ◀ ou ▶ déplace le rouge vers la gauche ou la droite.

Le niveau indique la luminosité de l'écran en cours de réglage. Plus le rouge se déplace vers la droite, plus l'écran est lumineux.

4 Effleurez **ESC** pour cacher les touches du clavier tactile.



Remarque

Les icônes indiquant la lumière ambiante courante utilisée pour régler **BRIGHT** et **CONTRAST** peuvent être légèrement différentes de **DIMMER**. □

Opérations de base

Protection de l'appareil contre le vol

La face avant peut être détachée de l'appareil central pour décourager les vols.

- Si vous ne retirez pas la face avant de l'appareil central dans les cinq secondes qui suivent la coupure du contact, un signal sonore d'avertissement se fait entendre.
- Vous pouvez mettre hors service ce signal sonore d'avertissement. Reportez-vous à la page 104, *Mise en service ou hors service du signal sonore d'avertissement*.



Important

- N'exercez aucune force excessive, ne saisissez pas l'afficheur ni les touches pour retirer ou fixer la face avant.
- Évitez de heurter la face avant.
- Conservez la face avant à l'abri des températures élevées et de la lumière directe du soleil.
- Monter la face avant pendant que vous conduisez peut entraîner des éraflures ou des dommages.

Dépose de la face avant

1 Appuyez sur DETACH pour détacher la face avant.

Appuyez sur **DETACH** et le côté droit de la face avant pour l'enlever de l'appareil central.

2 Saisissez le côté droit de la face avant et tirez la doucement vers l'extérieur.

Prenez garde de ne pas la serrer trop fort ni de la laisser tomber.

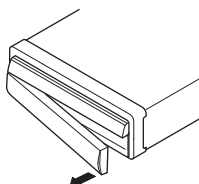

Pose de la face avant

- Remettez la face avant en place en la présentant verticalement devant l'appareil et en l'enclipsant fermement dans les crochets de fixation. □

Écoute de la radio

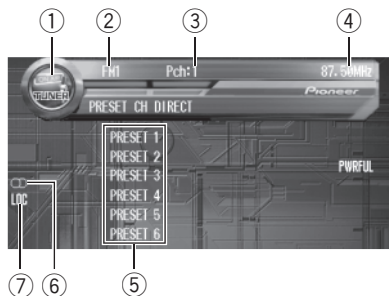

Voici les étapes élémentaires pour utiliser la radio. Une utilisation plus élaborée du syntoniseur est expliquée à partir de la page suivante. La fonction AF (recherche des autres fréquences possibles) peut être mise en service et hors service. La fonction AF doit être hors service pour les opérations d'accord normales (reportez-vous à la page 32).

① Icône de la source

Elle indique la source qui a été choisie.

② Indicateur de gamme

Il signale la gamme d'accord choisie, MW (PO), LW (GO) ou FM.

③ Indicateur de numéro de présélection

Il indique le numéro de la présélection choisie.

④ Indicateur de fréquence

Il indique la valeur de la fréquence d'accord.

⑤ Affichage de la liste de présélection

Montre la liste de présélection

⑥ Indicateur de stéréophonie (∞)

Il signale que la station émet en stéréophonie.

⑦ Indicateur LOC

Indique quand l'accord automatique sur une station locale est en service.

1 Effleurez l'icône de la source puis effleurez TUNER pour choisir le syntoniseur.

■ Quand l'icône de la source n'est pas affichée, vous pouvez l'afficher en effleurant l'écran.

2 Effleurez l'écran pour afficher les touches du clavier tactile.

3 Effleurez BAND pour choisir la gamme.

Effleurez répétitivement **BAND** jusqu'à ce que la gamme désirée, **FM1**, **FM2**, **FM3** en FM ou **MW/LW** (PO/GO), soit affichée.

4 Pour effectuer un accord manuel, effleurez brièvement ◀ ou ▶.

La fréquence augmente ou diminue par pas.

■ Vous pouvez aussi effectuer un accord manuel en déplaçant le joystick vers la gauche ou vers la droite.

5 Pour effectuer un accord automatique, effleurez continûment ◀ ou ▶ pendant environ une seconde puis ôtez le doigt.

Le syntoniseur examine les fréquences jusqu'à ce que se présente une émission dont la réception est jugée satisfaisante.

■ Vous pouvez annuler l'accord automatique en effleurant brièvement ◀ ou ▶.

■ Si vous touchez trop longtemps ◀ ou ▶ vous pouvez sauter des stations. L'accord automatique démarre dès que vous relâchez les touches.

■ Vous pouvez aussi effectuer un accord automatique en maintenant le joystick vers la gauche ou vers la droite.



Remarque

Si vous n'utilisez pas les touches du clavier tactile pendant 30 secondes, elles disparaissent automatiquement. ■

Syntoniseur

Introduction au fonctionnement détaillé du syntoniseur

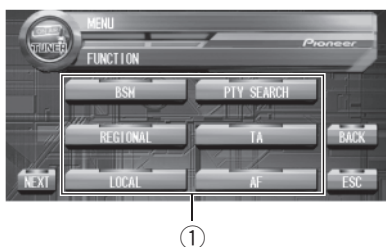

① Affichez des fonctions

Il indique les noms des fonctions.

● Effleurez **A.MENU** puis **FUNCTION** pour afficher les noms des fonctions.

Les noms des fonctions sont affichés et celles qui peuvent être utilisées sont en surbrillance.

- Quand **A.MENU** n'est pas affiché, vous pouvez l'afficher en touchant l'écran.
- Vous pouvez aussi afficher **MENU** en cliquant sur le joystick.
- Pour passer au groupe suivant de noms de fonctions, effleurez **NEXT**.
- Pour revenir au groupe précédent de noms de fonctions, effleurez **PREV**.
- Effleurez **BACK** pour revenir à l'affichage précédent.
- Effleurez **ESC** pour revenir à l'affichage de la fréquence.

Remarque

Si vous ne réglez aucun paramètre de la fonction pendant environ 30 secondes, l'afficheur indique à nouveau la fréquence d'accord. 

Mise en mémoire et rappel des fréquences des stations

Grâce aux touches de présélection

PRESET 1—PRESET 6 vous pouvez aisément mettre en mémoire six fréquences que vous pourrez ultérieurement rappeler en effleurant la touche appropriée.

- Lorsque se présente une fréquence que vous désirez mettre en mémoire, maintenez le contact du doigt sur une des touches de présélection **PRESET 1—PRESET 6** jusqu'à ce que le numéro de la présélection cesse de clignoter.

Le numéro de la touche que vous avez touchée clignote sur l'indicateur de numéro de présélection puis reste allumé. La fréquence de la station de radio sélectionnée a été enregistré en mémoire.

Lorsque vous effleurez à nouveau cette même touche de présélection **PRESET 1—PRESET 6**, la fréquence en mémoire est rappelée.

- Quand les touches du clavier tactile ne sont pas affichées, vous pouvez les afficher en effleurant l'écran.
- Quand **PRESET 1—PRESET 6** n'est pas affiché, vous pouvez l'afficher en effleurant **DISP**.

Remarques

- La mémoire peut contenir 18 fréquences de la gamme FM, 6 pour chacune des trois bandes, et 6 fréquences de la gamme MW/LW (PO/GO).
- Vous pouvez aussi utiliser ▲ et ▼ pour rappeler les fréquences des stations de radio affectées aux touches de présélection **PRESET 1—PRESET 6**.
- Vous pouvez aussi effectuer les mêmes opérations en utilisant **PRESET CH MEMORY**. Pour afficher **PRESET CH MEMORY**, effleurez **A.MENU** et **FUNCTION** puis effleurez **NEXT**. 

Accord sur les signaux puissants

L'accord automatique sur une station locale ne s'intéresse qu'aux émetteurs dont le signal reçu est suffisamment puissant pour garantir une réception de bonne qualité.

1 Effleurez A.MENU puis FUNCTION puis effleurez LOCAL.

2 Effleurez ▲ pour mettre en service l'accord automatique sur les stations locales.

- Pour mettre l'accord automatique sur les stations locales hors service, effleurez ▼.

3 Effleurez ◀ ou ▶ pour régler la sensibilité.

En FM, la sensibilité peut prendre quatre valeurs; en MW/LW (PO/GO), deux valeurs :
 FM : **LEVEL 1—LEVEL 2—LEVEL 3—LEVEL 4**
 MW/LW (PO/GO) : **LEVEL 1—LEVEL 2**

La valeur **LEVEL 4** permet la réception des seules stations très puissantes; les autres valeurs autorisent, dans l'ordre décroissant, la réception de stations de moins en moins puissantes. □

Mise en mémoire des fréquences des émetteurs les plus puissants

La fonction BSM (Mémoire des meilleures stations) vous permet d'utiliser automatiquement les touches de présélection

PRESET 1—PRESET 6 pour mémoriser les six fréquences des émetteurs les plus puissants, émetteurs que vous pouvez ultérieurement rappeler par simple effleurement d'une de ces touches.

1 Effleurez A.MENU puis FUNCTION puis effleurez BSM.

2 Effleurez ▲ pour mettre en service BSM.

BSM commence à clignoter. Pendant que **BSM** clignote les six fréquences d'émission les plus fortes sont enregistrées sous les touches de présélection **PRESET 1—PRESET 6** dans l'ordre de la force de leur signal. Quand c'est terminé, **BSM** arrête de clignoter.

- Pour annuler la mise en mémoire, effleurez ▼.



Remarque

La mise en mémoire de fréquences à l'aide de la fonction BSM peut provoquer le remplacement d'autres fréquences déjà conservées grâce aux touches **PRESET 1—PRESET 6**. □

Introduction à l'utilisation du RDS

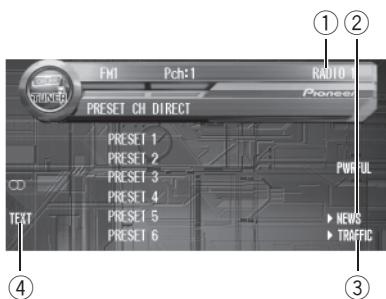

RDS (radio data system) est un système qui fournit des informations en parallèle avec les émissions FM. Ces informations inaudibles offrent des fonctions telles que nom du service de programme, type de programme, mise en attente de bulletin d'informations routières et accord automatique, qui ont pour but d'aider l'auditeur de la radio à trouver une station et à s'accorder sur la station désirée.

- ① **Nom du service de programme**
Affiche le nom du programme émis.
- ② **Indicateur NEWS**
Indique la réception du programme d'informations programmé.
- ③ **Indicateur TRAFFIC**
Il s'éclaire lorsque le syntoniseur est accordé sur une station TP.
- ④ **Indicateur TEXT**
Il indique quand un message écrit diffusé par radio est reçu.

● Effleurez **A.MENU** puis **FUNCTION** pour afficher les noms des fonctions.

Les noms des fonctions sont affichés et celles qui peuvent être utilisées sont en surbrillance.

- Quand **A.MENU** n'est pas affiché, vous pouvez l'afficher en touchant l'écran.
- Vous pouvez aussi afficher **MENU** en cliquant sur le joystick.
- Pour passer au groupe suivant de noms de fonctions, effleurez **NEXT**.
- Pour revenir au groupe précédent de noms de fonctions, effleurez **PREV**.
- Effleurez **BACK** pour revenir à l'affichage précédent.
- Effleurez **ESC** pour revenir à l'affichage de la fréquence.



Remarques

- Si vous ne réglez aucun paramètre de la fonction pendant environ 30 secondes, l'afficheur indique à nouveau la fréquence d'accord.
- Toutes les stations n'offrent pas les services RDS.
- Les fonctions RDS telles que AF ou TA ne sont actives que si le syntoniseur est accordé sur une station RDS. [■]

Choix de l'indication RDS affichée

Quand vous vous accordez sur une station RDS son nom du service de programme est affiché. Vous pouvez connaître la fréquence si vous le voulez.

● Effleurez **DISP**.

Effleurez de manière répétée **DISP** pour passer d'un des paramètres suivants à l'autre:

PRESET CH DIRECT (liste des stations pré-réglées)—**PTY** (informations PTY)

La liste des types d'émission (code d'identification du type de programme) est donnée en la page 36.

- Si l'on reçoit d'un émetteur un code PTY de valeur zéro ou si le signal est trop faible pour que l'appareil détecte le code PTY, vous ne pouvez pas basculer sur l'affichage des informations PTY. Dans ce cas, si vous avez sélectionné l'affichage des informations PTY, l'afficheur repassera à blanc. 

Choix d'une autre fréquence possible

Lorsque la réception de l'émission se dégrade, ou encore lorsque se produit une anomalie de réception, l'appareil recherche une autre station du même réseau dont le signal capté est plus puissant.

- Par défaut, la fonction AF est en service.

1 Effleurez A.MENU puis FUNCTION puis effleurez AF.

2 Effleurez ▲ pour mettre la fonction AF en service.

- Effleurez ▼ pour mettre la fonction AF hors service.



Remarques

- Lorsque la fonction AF est en service, l'accord automatique et la mémoire des meilleures stations (BSM) ne concernent que les stations RDS.
- Quand vous rappelez une fréquence en mémoire, le syntoniseur peut remplacer la fréquence en mémoire par une nouvelle fréquence de la liste AF de la station. (Cette fonction n'est disponible qu'avec les fréquences en mémoire des bandes **FM1** ou **FM2**.) Aucun numéro de présélection ne s'affiche si les données RDS pour la station reçue diffèrent de celles de la station mise en mémoire originellement.

- Au cours d'une recherche AF (recherche d'une autre fréquence possible), les sons peuvent être masqués par ceux d'une autre émission.
- La fonction AF peut être mise en service, ou hors service, indépendamment pour chaque gamme FM.

Utilisation de la recherche PI

Si l'appareil ne parvient pas à trouver une autre fréquence possible convenable, ou si vous écoutez une émission et que la réception devient faible, l'appareil recherchera automatiquement une autre station avec le même type de programme. Pendant la recherche, **PI SEEK** est affiché et le son est coupé. Le son est rétabli à la fin de la recherche PI, qu'une autre station ait été trouvée ou non.

Recherche automatique PI d'une station dont la fréquence est en mémoire

Si les fréquences mises en mémoire ne sont pas utilisables, par exemple, parce que vous êtes très éloigné des émetteurs, vous pouvez décider que le syntoniseur procède à une recherche PI pendant le rappel d'une station dont la fréquence est en mémoire.

- Par défaut, la recherche automatique PI n'est pas en service. Reportez-vous à la page 103, *Mise en service ou hors service de la recherche automatique PI*.

Restriction de la recherche aux seules stations régionales

Lors de l'emploi de la fonction AF, il est possible de restreindre la recherche aux seules stations diffusant des émissions régionales.

1 Effleurez A.MENU puis FUNCTION puis effleurez REGIONAL.

2 Effleurez ▲ pour mettre en service la fonction stations régionales.

- Effleurez ▼ pour mettre la fonction fonctions régionales hors service.

Remarques

- La programmation régionale et les réseaux régionaux dépendent de chaque pays (ils peuvent varier en fonction de l'heure, du département ou de la zone couverte).
- Le numéro de la mémoire de fréquence n'est pas affiché dans la mesure où le syntoniseur reçoit une station régionale autre que celle dont la fréquence a été mise en mémoire.
- La fonction de recherche des émissions régionales peut être mise en service, ou hors service, indépendamment pour chaque gamme FM. 

Réception des bulletins d'informations routières

La fonction TA (mise en attente de bulletin d'informations routières) vous permet de recevoir des bulletins d'informations routières automatiquement, quelle que soit la source que vous écoutez. La fonction TA peut être activée aussi bien pour une station TP (une station qui diffuse des informations routières) que pour une station TP de réseau étendu (une station qui diffuse des informations qui font une référence à des stations TP).

1 Accordez le syntoniseur sur une station TP ou une station TP de réseau étendu.

Après accord sur une station TP, ou une station TP de réseau étendu, l'indicateur **TRAFFIC** s'éclaire.

2 Appuyez sur TA/NEWS pour mettre en service l'attente d'un bulletin d'informations routières.

► **TRAFFIC** apparaît sur l'afficheur. Le syntoniseur se mettra en attente des bulletins d'informations routières.

- Si vous avez mis la fonction TA en service alors que vous étiez accordé ni sur une station TP ni sur une station TP de réseau étendu, seul **T** dans l'indicateur **TRAFFIC** s'allume.
- Pour abandonner l'attente d'un bulletin d'informations routières, appuyez une nouvelle fois sur **TA/NEWS**.

3 Utilisez VOLUME pour régler le niveau sonore de la fonction TA au moment où débute un bulletin d'informations routières.

Le réglage du niveau sonore est mis en mémoire et utilisé lors de la réception d'un bulletin d'informations routières.

4 Appuyez sur TA/NEWS pendant la réception d'un bulletin d'informations routières pour abandonner cette réception.

La source d'origine est rétablie mais le syntoniseur demeure en attente d'un bulletin d'informations routières aussi longtemps que vous n'appuyez pas sur **TA/NEWS** de nouveau.

- Vous pouvez aussi abandonner un bulletin d'informations routières en appuyant sur **SOURCE** ou **BAND/ESC**, ou en bougeant le joystick pendant la réception de ce bulletin.

Remarques

- Vous pouvez aussi mettre la fonction TA en service ou hors service en utilisant **TA**. Pour afficher **TA**, effleurez **A.MENU** puis effleurez **FUNCTION**.
- A la fin d'un bulletin d'informations routières, l'appareil choisit à nouveau la source écoutée avant la diffusion du bulletin.

- Lorsque la fonction TA est en service, l'accord automatique et la mémoire des meilleures stations (BSM) ne peuvent concerner qu'une station TP ou une station TP de réseau étendu. 

Utilisation des fonction PTY

Vous pouvez rechercher une station par son code PTY.

Recherche d'une station RDS en utilisant le code PTY

Vous pouvez rechercher une station qui diffuse un type général de programme mentionné dans la liste sur la page 36.

1 Effleurez A.MENU puis FUNCTION puis effleurez PTY SEARCH.

2 Effleurez ◀ ou ▶ pour choisir le type de programme.

Il y a quatre types de programmes :

News&Inf—Popular—Classics—Others

3 Effleurez ▲ pour lancer la recherche.

Quand vous effleurez ▲ le nom du type de programme dans l'affichage commence à clignoter. L'appareil recherche une station qui émet ce type de programme.

- Effleurez ▼ pour abandonner la recherche.

Remarques

- Le type de l'émission captée peut différer de celui auquel vous vous attendez compte tenu du code PTY choisi.
- Si aucune station ne diffuse une émission du type choisi, l'indication **NOT FOUND** s'affiche pendant deux secondes puis le syntoniseur s'accorde sur la fréquence d'origine.

Utilisation de l'interruption pour réception d'un bulletin d'informations

Quand un bulletin d'informations est diffusé à partir d'une station d'informations à code PTY l'appareil peut basculer de n'importe quelle station sur la station d'informations. Quand le bulletin d'informations prend fin, la réception du programme précédent reprend.

● **Maintenez la pression sur TA/NEWS de manière à mettre en service l'interruption pour réception d'un bulletin d'informations.**

Appuyez sur **TA/NEWS** jusqu'à ce que **►NEWS** ou **N** apparaisse sur l'afficheur.

- Pour mettre hors service l'interruption pour réception d'un bulletin d'informations, appuyez à nouveau sur **TA/NEWS** en maintenant la pression.
- La réception du programme d'informations peut être abandonnée en appuyant sur **TA/NEWS**.
- Vous pouvez aussi abandonner le programme d'informations en appuyant sur **SOURCE** ou **BAND/ESC**, ou en bougeant le joystick pendant la réception de ce programme d'informations.

Remarque

Vous pouvez aussi mettre le programme d'informations en service ou hors service en utilisant **NEWS**. Pour afficher **NEWS**, effleurez **A.MENU** et **FUNCTION** puis effleurez **NEXT**.

Réception d'une alarme PTY

Alarme PTY est un code PTY spécial pour les annonces concernant des situations d'urgence telles que des catastrophes naturelles. Quand le syntoniseur reçoit le code d'alarme radio, **ALARM** apparaît sur l'afficheur et le volume se règle au niveau du volume TA. Quand la station cesse de diffuser le bulletin d'infor-

mation d'urgence, le système revient à la source précédente.

- La réception du bulletin d'information d'urgence peut être abandonnée en appuyant sur **TA/NEWS**.
- Vous pouvez aussi abandonner la réception d'un bulletin d'informations d'urgence en appuyant sur **SOURCE** ou **BAND/ESC**, ou en bougeant le joystick. 

Réception d'un message écrit diffusé par radio

Le syntoniseur est conçu pour afficher les messages écrits diffusés par radio qui peuvent être diffusés par les stations RDS; ces messages peuvent être de nature diverse comme le nom de la station, le titre de l'oeuvre diffusée ou le nom de l'interprète.

- Le syntoniseur sauvegarde automatiquement les trois derniers messages écrits diffusés par radio reçus; le plus ancien de ces messages est effacé dès qu'un nouveau message est reçu.

Affichage d'un message écrit diffusé par radio

Vous pouvez afficher le message écrit tout juste reçu, ou les trois derniers messages écrits diffusés par radio.

1 Appuyez et maintenez la pression sur **BACK/TEXT** pour afficher le message écrit diffusé par la radio.

Le message écrit diffusé par la station en cours d'émission est affiché.

- Vous pouvez supprimer l'affichage du message écrit diffusé par radio en effleurant **ESC** ou en appuyant sur **BAND/ESC**.

- L'indication **NO TEXT** apparaît en l'absence de réception d'un message écrit diffusé par la radio.

2 Déplacez le joystick vers la gauche ou vers la droite pour rappeler les trois messages écrits diffusés par radio les plus récents.

Déplacer le joystick vers la gauche ou vers la droite bascule entre l'affichage en court et celui des trois derniers messages sauvegardés.

- Si aucun message écrit diffusé par radio n'a été mis en mémoire, les indications affichées ne sont pas modifiées.

Mise en mémoire puis rappel d'un message écrit diffusé par radio

Vous pouvez utiliser les touches **1-6** pour mettre en mémoire six messages écrits diffusés par radio.

1 Affichez le message écrit diffusé par radio que vous désirez mettre en mémoire.

Reportez-vous à cette page, *Affichage d'un message écrit diffusé par radio*.

2 Maintenez la pression sur l'une des touches **1-6** pour sauvegarder le message écrit diffusé par radio sélectionné.

Le numéro de la mémoire s'affiche et le message écrit diffusé par radio est mis en mémoire.

Lorsque vous appuyez à nouveau sur l'une des touches **1-6**, le message écrit diffusé par radio s'affiche. 

Liste des codes PTY

Généralités	Spécifique	Type de programme
News&Inf	News	Courts bulletins d'informations
	Affairs	Actualités
	Info	Informations générales et conseils
	Sport	Émissions couvrant tous les aspects du sport
	Weather	Bulletins et prévisions météorologiques
	Finance	Cours de la bourse et compte-rendu commerciaux ou financiers, etc.
Popular	Pop Mus	Musique populaire
	Rock Mus	Musique contemporaine
	Easy Mus	Musique légère
	Oth Mus	Autres genres musicaux n'appartenant pas aux catégories ci-dessus
	Jazz	Jazz
	Country	Musique Country
	Nat Mus	Musique nationale
	Oldies	Musique du bon vieux temps
	Folk Mus	Musique folklorique
Classics	L. Class	Musique classique d'abord aisé
	Classic	Interprétation d'oeuvres majeures
Others	Educate	Émissions ayant une vocation éducative
	Drama	Feuilletons radio
	Culture	Émissions culturelles couvrant tous les aspects nationaux ou régionaux
	Science	Émissions à vocation scientifique et technologique
	Varied	Émissions de variété
	Children	Émissions destinées aux enfants
	Social	Émissions à vocation sociale
	Religion	Émissions et services religieux
	Phone In	Programmes à ligne ouverte
	Touring	Émissions orientées vers les voyages; aucun bulletin d'informations routières
	Leisure	Émissions traitant des passe-temps et des activités de divertissement
	Document	Émissions à caractère documentaire



Lecture de disques audio DVD

Écoute d'un disque audio DVD

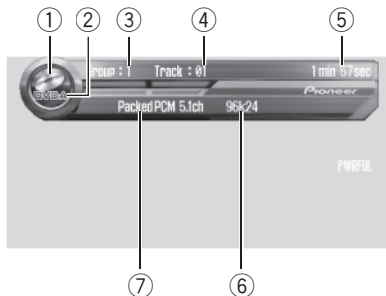

Voici les étapes élémentaires nécessaires pour jouer un disque audio DVD sur votre lecteur de DVD. Une utilisation plus élaborée du disque audio DVD est expliquée à partir de la page 39.

① Icône de la source

Elle indique la source qui a été choisie.

② Indicateur DVD-A

Indique quand un disque audio DVD est en cours de lecture.

③ Indicateur de numéro de groupe

Il indique le groupe en cours de lecture.

④ Indicateur de numéro de plage

Il indique la plage en cours de lecture.

⑤ Indicateur de temps de lecture

Il indique le temps de lecture depuis le début de la plage en cours de lecture.

⑥ Indicateur de la fréquence d'échantillonnage et du nombre de bits de quantification

Indique la fréquence d'échantillonnage et le nombre de bits de quantification de la plage musicale en cours.

⑦ Indicateur de système audio

Il indique le système audio qui a été choisi.

1 Effleurez l'icône de la source puis effleurez DVD pour choisir le lecteur de DVD.

- Quand l'icône de la source n'est pas affichée, vous pouvez l'afficher en effleurant l'écran.
- Si aucun disque n'est chargé dans l'appareil, vous ne pouvez pas choisir **DVD** (lecteur de DVD). Insérez un disque dans l'appareil. (Reportez-vous à la page 20.)
- Avec certains disques, un menu peut être affiché. (Reportez-vous à la page suivante, *Utilisation du menu DVD*.)

2 Effleurez l'écran pour afficher les touches du clavier tactile.

3 Pour atteindre une plage précédente ou suivante, effleurez ◀◀ ou ▶▶.

Effleurer ▶▶ fait passer au début de la plage suivante. Effleurer ◀◀ une fois fait passer au début de la plage en cours. Un nouvel effleurement fera passer à la plage précédente. Les numéros des plages sont affichés pendant huit secondes.

- Vous pouvez aussi passer à une autre plage précédente ou suivante en déplaçant le joystick vers la gauche ou vers la droite.

4 Effleurez → pour afficher ◀◀ et ▶▶.

Effleurez → jusqu'à ce que ◀◀ et ▶▶ apparaissent sur l'écran.

5 Pour effectuer une avance rapide ou un retour rapide, maintenez le contact du doigt sur ◀◀ ou ▶▶.

Si vous effleurez ◀◀ ou ▶▶ de façon continue pendant cinq secondes, l'icône ◀◀ ou ▶▶ se change en l'indication inverse. Quand cela se produit, le retour rapide/l'avance rapide continue même si vous relâchez ◀◀ ou ▶▶. Pour reprendre la lecture à un point désiré, effleurez ▶/II.

Lecture de disques audio DVD

- Vous pouvez aussi effectuer un retour rapide ou une avance rapide en maintenant le joystick vers la gauche ou vers la droite.
- Le retour/l'avance rapide peuvent ne pas être possible à certains endroits sur certains disques. Dans ce cas, la lecture reprend automatiquement.



Remarques

- Vous pouvez afficher la plage de répétition actuellement sélectionnée en effleurant **DISP**.
- Si vous n'utilisez pas les touches du clavier tactile pendant 30 secondes, elles disparaissent automatiquement. 

Utilisation du menu DVD

Certains DVDs vous permettent de sélectionner le contenu du disque à l'aide d'un menu.

- Vous pouvez afficher le menu en effleurant **MENU** ou **TOP.M** pendant la lecture d'un disque. Effleurer à nouveau l'une ou l'autre de ces touches vous permet de démarrer la lecture à partir de l'endroit sélectionné dans le menu. Pour les détails, reportez-vous aux instructions fournies avec le disque.

1 Effleurez pour afficher les touches du clavier tactile afin d'utiliser le menu DVD.

- Quand les touches du clavier tactile ne sont pas affichées, vous pouvez les afficher en effleurant l'écran.



2 Effleurez , , ou pour sélectionner l'élément de menu désiré.



3 Effleurez ENTER.

La lecture commence à partir de l'élément du menu sélectionné.

- Si vous positionnez le mode de fonctionnement du boîtier de télécommande sur **DVD**, vous pouvez aussi utiliser le menu DVD avec le joystick du boîtier de télécommande. (Reportez-vous à la page 18.)
- Vous ne pouvez pas utiliser le menu DVD avec le joystick de l'appareil central.
- La façon d'afficher le menu est différente selon le disque. 

Saut arrière ou avant vers un autre groupe

- Pour atteindre un groupe précédent ou suivant, effleurez  ou .

Effleurer  fait passer au début du groupe suivant. Effleurer  fait passer au début du groupe précédent.



Les numéros des groupes sont affichés pendant huit secondes.

- Vous pouvez aussi passer à un autre groupe précédent ou suivant en déplaçant le joystick vers le haut ou vers le bas.
- Si vous choisissez des groupes bonus, vous devez entrer un mot de passe de quatre chiffres, que vous pouvez trouver sur l'emballage du disque. (Reportez-vous à la page 102, *Pour jouer les groupes de bonus.*) 

Arrêt de la lecture

- Effleurez .

▪ Quand vous arrêtez la lecture d'un DVD en effleurant , l'emplacement de l'arrêt sur le disque est mémorisé, ce qui permet de repartir ce ce point lors de la prochaine lecture du disque.

- Pour recommencer la lecture du disque, effleurez /II. 

Lecture de disques audio DVD

Introduction au fonctionnement détaillé du lecteur de disque audio DVD

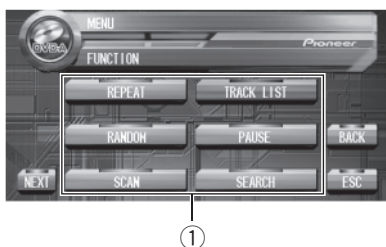

① Affichez des fonctions

Il indique les noms des fonctions.

● Effleurez A.MENU puis FUNCTION pour afficher les noms des fonctions.

Les noms des fonctions sont affichés et celles qui peuvent être utilisées sont en surbrillance.

- Quand **A.MENU** n'est pas affiché, vous pouvez l'afficher en touchant l'écran.
- Vous pouvez aussi afficher **MENU** en cliquant sur le joystick.
- Pour passer au groupe suivant de noms de fonctions, effleurez **NEXT**.
- Pour revenir au groupe précédent de noms de fonctions, effleurez **PREV**.
- Effleurez **BACK** pour revenir à l'affichage précédent.
- Touchez **ESC** pour revenir à l'affichage des conditions de lecture.

Remarque

Si vous ne réglez aucun paramètre de la fonction pendant environ 30 secondes, l'afficheur indique à nouveau les conditions de lecture. 

Répétition de la lecture

Il existe trois pages de répétition de la lecture pour la lecture d'un DVD: **DISC** (répétition du disque), **GROUP** (répétition du groupe), et **TRACK** (répétition de la page).

1 Effleurez A.MENU puis FUNCTION puis effleurez REPEAT.

2 Effleurez n'importe quelle des touches suivantes du clavier tactile pour sélectionner la page de répétition.

- **DISC** – Lecture continue du disque en cours
- **GROUP** – Répétition du groupe en cours de lecture seulement
- **TRACK** – Répétition de la page en cours de lecture seulement

Remarque

Si vous effectuez une recherche de page ou une avance rapide ou un retour rapide, le mode de répétition changera en **DISC**. 

Écoute des plages musicales dans un ordre quelconque

La lecture au hasard joue les plages musicales dans un ordre quelconque à l'intérieur du groupe en cours.

1 Effleurez A.MENU puis FUNCTION puis effleurez RANDOM.

2 Effleurez ▲ pour activer la lecture dans un ordre quelconque.

Les plages musicales seront jouées dans un ordre quelconque à l'intérieur du groupe en cours.

- Effleurez ▼ pour mettre hors service la fonction lecture dans un ordre quelconque. 

Lecture de disques audio DVD

Examen des plages musicales

Cette fonction vous permet d'écouter les 10 premières secondes de chaque plage musicale dans le groupe en cours.

1 Effleurez A.MENU puis FUNCTION puis effleurez SCAN.

2 Effleurez ▲ pour activer l'examen du contenu.

Les 10 premières secondes de chaque plage musicale du groupe en cours sont lues.

3 Quand vous trouvez la plage désirée effleurez ▼ pour arrêter l'examen du contenu du disque.



Remarque

Lorsque l'examen est terminé, la lecture normale des plages musicales reprend.

Pause de la lecture d'un disque audio DVD

La pause vous permet d'arrêter temporairement la lecture du disque.

● **Effleurez ►/II pendant la lecture.**

L'icône **II** s'affiche pendant quatre secondes et la lecture se met en pause.

■ Pour reprendre la lecture au point où vous avez activé la pause, effleurez à nouveau ►/II.



Remarques

- Vous pouvez aussi mettre la fonction pause en service ou hors service en utilisant **PAUSE**. Pour afficher **PAUSE**, effleurez **A.MENU** puis effleurez **FUNCTION**.
- En fonction du disque et de l'emplacement de la lecture sur le disque, l'icône peut s'afficher, indiquant que la lecture d'images fixes n'est pas possible.

Parcours d'images fixes

Vous pouvez parcourir les images fixes enregistrées sur le disque pendant la lecture des plages audio.

- Vous ne pouvez pas utiliser le Slideshow (Diaporama). (Reportez-vous à la page 122, *Diaporama*.)

1 Effleurez BROWSE pour parcourir les images fixes pendant la lecture.

2 Effleurez PAGE – ou PAGE + pour passer d'une image à l'autre.

Effleurer **PAGE +** fait passer à l'image fixe suivante. Effleurer **PAGE –** fait passer à l'image fixe précédente.

- Vous pouvez aussi passer à l'image fixe suivante en effleurant **II►** pendant la lecture.
- Pour revenir à l'image fixe initiale, effleurez **HOME**.
- Si vous positionnez le mode de fonctionnement du boîtier de télécommande sur **DVD**, vous pouvez aussi utiliser le joystick du boîtier de télécommande pour parcourir les images fixes. (Reportez-vous à la page 18.)
- Vous ne pouvez pas parcourir les images fixes avec le joystick de l'appareil central.



Remarque

En fonction du disque et de l'emplacement de la lecture sur le disque, l'icône peut s'afficher, indiquant que le parcours des images fixes n'est pas possible.

Lecture de disques audio DVD

Lecture image par image

Cette fonction vous permet d'avancer image par image pendant la lecture.



- Cette fonction peut être utilisée seulement sur les parties image animée du disque audio DVD.

● Effleurez **II▶** pendant la lecture.

Chaque fois que vous effleurez **II▶**, vous avancez d'une image.

- Effleurez **▶/II** pour revenir à la lecture normale.

Remarques

- En fonction du disque et de l'emplacement de la lecture sur le disque, l'icône  peut s'afficher, indiquant que la lecture image par image n'est pas possible.
- Avec certains disques, il est possible que les images ne soient pas nettes en lecture image par image. 

Lecture en ralenti

Cette fonction vous permet de ralentir la vitesse de lecture.

- Cette fonction peut être utilisée seulement sur les parties image animée du disque audio DVD.

1 Effleurez **II▶** de façon continue jusqu'à ce que **▶▶** s'affiche pendant la lecture.

L'icône **▶▶** est affichée, la lecture avant en ralenti commence.



- Effleurez **▶/II** pour revenir à la lecture normale.

2 Appuyez sur **◀II** ou **II▶** pour régler la vitesse du ralenti.

Chaque appui sur **◀II** ou **II▶** change la vitesse en quatre pas dans l'ordre suivant:

1/16—1/8—1/4—1/2

Remarques

- Il n'y a pas de son pendant la lecture en ralenti.
- En fonction du disque et de l'emplacement de la lecture sur le disque, l'icône  peut s'afficher, indiquant que la lecture en ralenti n'est pas possible.
- Avec certains disques, il est possible que les images ne soient pas nettes en lecture en ralenti.
- La lecture au ralenti en sens arrière n'est pas possible. 

Recherche d'une plage particulière ou d'un groupe particulier

Vous pouvez utiliser la fonction de recherche pour spécifier le groupe ou la plage à rechercher.

- La recherche de plage n'est pas possible quand la lecture a été arrêtée.

1 Effleurez **SEARCH** puis effleurez **GROUP (groupe) ou TRACK (plage)**.

2 Effleurez **0—9** pour saisir le numéro désiré.

- Pour choisir 3, effleurez **3**.
- Pour choisir 10, effleurez **1** et **0** dans l'ordre.
- Pour choisir 23, effleurez **2** et **3** dans l'ordre.
- Pour annuler les chiffres entrés, effleurez **C**.
- Vous pouvez aussi saisir le numéro désiré en utilisant le joystick et **0-9**.

3 Quand le numéro entré est affiché, effleurez **ENTER**.

Cela démarre la lecture à partir du groupe sélectionné ou de la plage sélectionnée.

Lecture de disques audio DVD



Remarques

- Vous pouvez aussi effectuer les mêmes opérations en utilisant **SEARCH**. Pour afficher **SEARCH**, effleurez **A.MENU** puis effleurez **FUNCTION**.
- Avec les disques qui offrent un menu, vous pouvez aussi effleurer **MENU** ou **TOP.M** puis faire les sélections à partir du menu affiché.
- Avec certains disques, il se peut que l'icône  s'affiche, indiquant qu'on ne peut pas spécifier de groupes ou de pages.

Spécifier un groupe

Vous pouvez utiliser la fonction recherche directe pour rechercher un groupe particulier en spécifiant un groupe.

- Seul le boîtier de télécommande peut exécuter cette fonction. Pour cela, basculez le mode de fonctionnement de la télécommande sur **DVD**. (Reportez-vous à la page 18.)

● Appuyez sur 0–10 correspondant au numéro de groupe désiré quand le disque est à l'arrêt.

Le numéro du groupe est affiché pendant huit secondes et la lecture démarre à partir du groupe sélectionné.

- Pour choisir 3, appuyez sur **3**.
- Pour choisir 10, appuyez sur **10** et **0** dans l'ordre.
- Pour choisir 23, appuyez sur **10**, **10** et **3** dans l'ordre. 

Changement de la langue du son pendant la lecture (Multi-audio)

Les DVDs peuvent offrir la lecture du son en différentes langues et dans différents systè-



mes (Dolby Digital, DTS etc.). Avec les DVDs supportant des enregistrements multi-audio, vous pouvez changer de langue/de système audio pendant la lecture.

● Effleurez **AUDIO** pendant la lecture.

Chaque effleurement de **AUDIO** fait changer de configuration de lecture audio.



Remarques

- Le chiffre dans le marquage  sur l'emballage d'un DVD indique le nombre de langues/systèmes audio enregistrés.
- Avec certains DVDs, le changement de langue/système audio peut n'être possible qu'un utilisant l'affichage d'un menu.
- Vous pouvez aussi changer de langue/système audio en utilisant **DVD SETUP MENU**. Pour les détails, reportez-vous à la page 99, *Choix de la langue du son*.
- Des indications affichées telles que **Dolby D** et **5.1ch** indiquent le système audio enregistré sur le DVD. En fonction de la configuration, la lecture peut ne pas d'effectuer avec le système audio qui est indiqué.
- Effleurer **AUDIO** pendant l'avance rapide avant/arrière, la pause ou la lecture au ralenti ramène à la lecture normale. 

Changement de la langue des sous-titres pendant la lecture (Multi-sous-titres)



Avec les DVDs supportant des enregistrements multi-sous-titres, vous pouvez changer de langue des sous-titres pendant la lecture.

● Effleurez **SUB.T** pendant la lecture.

Chaque effleurement de **SUB.T** fait changer de langue des sous-titres.

Lecture de disques audio DVD

Remarques

- Le chiffre dans le marquage  sur l'emballage d'un DVD indique le nombre de langues des sous-titres enregistrés.
- Avec certains DVDs, le changement de langue des sous-titres peut n'être possible qu'un utilisant l'affichage d'un menu.
- Vous pouvez aussi changer de langue des sous-titres en utilisant **DVD SETUP MENU**. Pour les détails, reportez-vous à la page 98, *Choix de la langue des sous-titres*.
- Effleurer **SUB.T** pendant l'avance rapide avant/arrière, la pause ou la lecture au ralenti ramène à la lecture normale. .

Changement de l'angle de vue pendant la lecture (Multi-angle)



Avec les DVDs offrant des enregistrements multi-angle (scènes filmées sous plusieurs angles), vous pouvez changer d'angle de vue pendant la lecture.

- Pendant la lecture d'une scène filmée sous plusieurs angles, sur cet appareil, l'icône angle  est affichée. Vous pouvez activer ou désactiver l'affichage de l'icône angle avec **DVD SETUP MENU**. Pour les détails, reportez-vous à la page 100, *Affichage de l'icône d'angle*.

● Effleurez **ANGLE** pendant la lecture d'une scène filmée sous plusieurs angles.

Chaque effleurement de **ANGLE** fait changer d'angle de vue.

Remarques

- Le marquage  sur l'emballage d'un DVD indique qu'il comporte des scènes multi-angle. Le nombre dans le marquage  indique le nombre d'angles de prise de vue.

- Effleurer **ANGLE** pendant l'avance rapide avant/arrière, la pause ou la lecture en ralenti ramène à la lecture normale. .

Utilisation du contrôle de la dynamique

La dynamique est la différence entre le niveau des sons les plus forts et celui des sons les plus faibles. Le contrôle de la dynamique compresse cette différence pour que vous puissiez entendre clairement les sons même à des niveaux de volume faibles.

- Le contrôle de la dynamique n'est effectif que sur les sons Dolby Digital.
- Le contrôle de la dynamique peut avoir peu d'effet sur certains disques.

1 Effleurez A.MENU puis FUNCTION puis effleurez NEXT.

2 Effleurez D. R. C.

3 Effleurez ▲ pour mettre en service le contrôle de la dynamique.

- Pour mettre hors service le contrôle de la dynamique, effleurez ▼. .

Lecture de disques vidéo DVD

Comment regarder un disque vidéo DVD

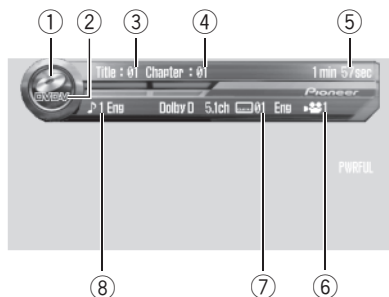

Voici les étapes élémentaires nécessaires pour jouer un disque vidéo DVD sur votre lecteur de DVD. Une utilisation plus élaborée du disque vidéo DVD est expliquée à partir de la page 46.

- ① **Icône de la source**
Elle indique la source qui a été choisie.
- ② **Indicateur DVD-V**
Indique quand un disque vidéo DVD est en cours de lecture.
- ③ **Indicateur du numéro du titre**
Il indique le titre en cours de lecture.
- ④ **Indicateur du numéro de chapitre**
Il indique le chapitre en cours de lecture.
- ⑤ **Indicateur de temps de lecture**
Il indique le temps de lecture depuis le début du chapitre en cours.
- ⑥ **Indicateur d'angle de vue**
Il indique l'angle de vue qui a été choisi.
- ⑦ **Indicateur de la langue des sous-titres**
Il indique la langue des sous-titres qui a été choisie.

- ⑧ **Indicateur de la langue du son**
Il indique la langue du son qui a été choisie.

1 Effleurez l'icône de la source puis effleurez DVD pour choisir le lecteur de DVD.

- Quand l'icône de la source n'est pas affichée, vous pouvez l'afficher en effleurant l'écran.
- Si aucun disque n'est chargé dans l'appareil, vous ne pouvez pas choisir **DVD** (lecteur de DVD). Insérez un disque dans l'appareil. (Reportez-vous à la page 20.)
- Avec certains disques, un menu peut être affiché. (Reportez-vous à la page suivante, *Utilisation du menu DVD.*)

2 Effleurez l'écran pour afficher les touches du clavier tactile.

3 Pour atteindre un chapitre précédent ou suivant, effleurez ◀◀ ou ▶▶.

Effleurer ▶▶ fait passer au début du chapitre suivant. Effleurer ◀◀ une fois fait passer au début du chapitre en cours. Un nouvel effleurement fera passer au chapitre précédent. Les numéros des chapitres sont affichés pendant huit secondes.

- Vous pouvez aussi passer à un autre chapitre précédent ou suivant en déplaçant le joystick vers la gauche ou vers la droite.

4 Effleurez → pour afficher ◀◀ et ▶▶.

Effleurez → jusqu'à ce que ◀◀ et ▶▶ apparaissent sur l'écran.

5 Pour effectuer une avance rapide ou un retour rapide, maintenez le contact du doigt sur ◀◀ ou ▶▶.

Si vous effleurez ◀◀ ou ▶▶ de façon continue pendant cinq secondes, l'icône ◀◀ ou ▶▶ se change en l'indication inverse. Quand cela se produit, le retour rapide/l'avance rapide continue même si vous relâchez ◀◀ ou ▶▶. Pour reprendre la lecture à un point désigné, effleurez ▶/II.

Lecture de disques vidéo DVD

- Vous pouvez aussi effectuer un retour rapide ou une avance rapide en maintenant le joystick vers la gauche ou vers la droite.
- Le retour/l'avance rapide peuvent ne pas être possible à certains endroits sur certains disques. Dans ce cas, la lecture reprend automatiquement.

Remarques

- Vous pouvez afficher la plage de répétition actuellement sélectionnée en effleurant **DISP**.
- Si vous n'utilisez pas les touches du clavier tactile pendant 30 secondes, elles disparaissent automatiquement. 

Utilisation du menu DVD

Certains DVDs vous permettent de sélectionner le contenu du disque à l'aide d'un menu.

- Vous pouvez afficher le menu en effleurant **MENU** ou **TOP.M** pendant la lecture d'un disque. Effleurer à nouveau l'une ou l'autre de ces touches vous permet de démarrer la lecture à partir de l'endroit sélectionné dans le menu. Pour les détails, reportez-vous aux instructions fournies avec le disque.

1 Effleurez pour afficher les touches du clavier tactile afin d'utiliser le menu DVD.

- Quand les touches du clavier tactile ne sont pas affichées, vous pouvez les afficher en effleurant l'écran.



2 Effleurez , , ou pour sélectionner l'élément de menu désiré.



3 Effleurez ENTER.

La lecture commence à partir de l'élément du menu sélectionné.

- Si vous positionnez le mode de fonctionnement du boîtier de télécommande sur **DVD**, vous pouvez aussi utiliser le menu DVD avec le joystick du boîtier de télécommande. (Reportez-vous à la page 18.)
- Vous ne pouvez pas utiliser le menu DVD avec le joystick de l'appareil central.
- La façon d'afficher le menu est différente selon le disque. 

Saut arrière ou avant vers un autre titre





- Pour atteindre un titre précédent ou suivant, effleurez  ou .

Effleurer  fait passer au début du titre suivant. Effleurer  fait passer au début du titre précédent.

Les numéros des titres sont affichés pendant huit secondes.

- Vous pouvez aussi passer à un autre titre précédent ou suivant en déplaçant le joystick vers le haut ou vers le bas. 

Arrêt de la lecture

- Effleurez .
 - Quand vous arrêtez la lecture d'un DVD en effleurant , l'emplacement de l'arrêt sur le disque est mémorisé, ce qui permet de repartir ce ce point lors de la prochaine lecture du disque.
 - Pour recommencer la lecture du disque, effleurez /II. 

Lecture de disques vidéo DVD

Introduction au fonctionnement détaillé du lecteur de disque vidéo DVD

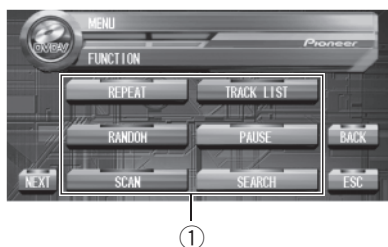

① Afficheur des fonctions

Il indique les noms des fonctions.

● Effleurez **A.MENU** puis **FUNCTION** pour afficher les noms des fonctions.

Les noms des fonctions sont affichés et celles qui peuvent être utilisées sont en surbrillance.

- Quand **A.MENU** n'est pas affiché, vous pouvez l'afficher en touchant l'écran.
- Vous pouvez aussi afficher **MENU** en cliquant sur le joystick.
- Pour passer au groupe suivant de noms de fonctions, effleurez **NEXT**.
- Pour revenir au groupe précédent de noms de fonctions, effleurez **PREV**.
- Effleurez **BACK** pour revenir à l'affichage précédent.
- Touchez **ESC** pour revenir à l'affichage des conditions de lecture.

Remarque

Si vous ne réglez aucun paramètre de la fonction pendant environ 30 secondes, l'afficheur indique à nouveau les conditions de lecture. 

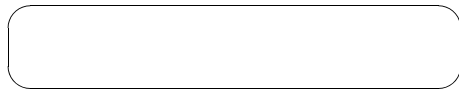

Répétition de la lecture

Il existe trois plages de répétition de la lecture pour la lecture d'un DVD: **DISC** (répétition du disque), **TITLE** (répétition du titre), et **CHAPTER** (répétition du chapitre).

1 Effleurez **A.MENU** puis **FUNCTION** puis effleurez **REPEAT**.

2 Effleurez n'importe quelle des touches suivantes du clavier tactile pour sélectionner la plage de répétition.

- **DISC** – Lecture continue du disque en cours
- **TITLE** – Répétition du titre en cours de lecture seulement
- **CHAPTER** – Répétition du chapitre en cours de lecture seulement

Remarque

Si vous effectuez une recherche de chapitre, ou commandez une avance rapide ou un retour rapide, la plage de répétition changera en **DISC**. 

Pause de la lecture d'un DVD vidéo

La pause vous permet d'arrêter temporairement la lecture du disque.

● Effleurez **▶/II** pendant la lecture.

L'icône **II** s'affiche pendant quatre secondes et la lecture passe en pause, vous permettant de regarder une image fixe.



- Pour reprendre la lecture au point où vous avez activé la pause, effleurez à nouveau **▶/II**.

Remarques

- Vous pouvez aussi mettre la fonction pause en service ou hors service en utilisant **PAUSE**.

Lecture de disques vidéo DVD

Pour afficher **PAUSE**, effleurez **A.MENU** puis effleurez **FUNCTION**.

- En fonction du disque et de l'emplacement de la lecture sur le disque, l'icône  peut s'afficher, indiquant que la lecture d'images fixes n'est pas possible. 

Lecture image par image

Cette fonction vous permet d'avancer image par image pendant la lecture.



● Effleurez **II▶** pendant la lecture.

Chaque fois que vous effleurez **II▶**, vous avancez d'une image.

- Effleurez **▶/II** pour revenir à la lecture normale.



Remarques

- En fonction du disque et de l'emplacement de la lecture sur le disque, l'icône  peut s'afficher, indiquant que la lecture image par image n'est pas possible.
- Avec certains disques, il est possible que les images ne soient pas nettes en lecture image par image. 

Lecture en ralenti

Cette fonction vous permet de ralentir la vitesse de lecture.

1 Effleurez **II▶** de façon continue jusqu'à ce que **▶▶** s'affiche pendant la lecture.

L'icône **▶▶** est affichée, la lecture avant en ralenti commence.



- Effleurez **▶/II** pour revenir à la lecture normale.

2 Appuyez sur **◀II** ou **II▶** pour régler la vitesse du ralenti.

Chaque appui sur **◀II** ou **II▶** change la vitesse en quatre pas dans l'ordre suivant:
1/16—1/8—1/4—1/2



Remarques

- Il n'y a pas de son pendant la lecture en ralenti.
- En fonction du disque et de l'emplacement de la lecture sur le disque, l'icône  peut s'afficher, indiquant que la lecture en ralenti n'est pas possible.
- Avec certains disques, il est possible que les images ne soient pas nettes en lecture en ralenti.
- La lecture au ralenti en sens arrière n'est pas possible. 

Recherche d'une scène particulière, démarrage de la lecture à un instant spécifié

Vous pouvez utiliser la fonction de recherche pour rechercher une scène particulière en spécifiant un titre ou un chapitre, et la fonction de recherche temporelle pour spécifier l'instant sur le disque auquel la lecture commence.

- La recherche d'un chapitre et la recherche temporelle ne sont pas possibles quand la lecture du disque est arrêtée.

1 Effleurez **SEARCH** puis effleurez **TITLE (titre)**, **CHAPTER (chapitre)** ou **TIME (temps)**.

2 Effleurez **0—9** pour saisir le numéro désigné.

Pour les titres et les chapitres

- Pour choisir 3, effleurez **3**.

Lecture de disques vidéo DVD

- Pour choisir 10, effleurez **1** et **0** dans l'ordre.
- Pour choisir 23, effleurez **2** et **3** dans l'ordre.

Pour la recherche temporelle

- Pour choisir 21 minutes 43 secondes, effleurez **2**, **1**, **4** et **3** dans l'ordre.
- Pour choisir 1 heure 11 minutes, convertissez le temps en 71 minutes 00 secondes et effleurez **7**, **1**, **0** et **0** dans l'ordre.
- Pour annuler les chiffres entrés, effleurez **C**.
- Vous pouvez aussi saisir le numéro désiré en utilisant le joystick et **0-9**.

3 Quand le numéro entré est affiché, effleurez ENTER.

Cela démarre la lecture à partir de la scène sélectionnée.

Remarques

- Vous pouvez aussi effectuer les mêmes opérations en utilisant **SEARCH**. Pour afficher **SEARCH**, effleurez **A.MENU** puis effleurez **FUNCTION**.
- Avec les disques qui offrent un menu, vous pouvez aussi effleurer **MENU** ou **TOP.M** puis faire les sélections à partir du menu affiché.
- Avec certains disques, il se peut que l'icône  s'affiche, indiquant qu'on ne peut pas spécifier de titres, de chapitres ou de temps.

Spécifier un titre

Vous pouvez utiliser la fonction recherche directe pour rechercher une scène particulière en spécifiant un titre.

- Seul le boîtier de télécommande peut exécuter cette fonction. Pour cela, basculez le mode de fonctionnement de la télécommande sur **DVD**. (Reportez-vous à la page 18.)

● Appuyez sur la touche **0-10** correspondant au numéro de titre désiré quand le disque est à l'arrêt.

Le numéro du titre est affiché pendant huit secondes et la lecture démarre à partir du titre sélectionné.

- Pour choisir 3, appuyez sur **3**.
- Pour choisir 10, appuyez sur **10** et **0** dans l'ordre.
- Pour choisir 23, appuyez sur **10**, **10** et **3** dans l'ordre. 

Changement de la langue du son pendant la lecture (Multi-audio)

Les DVDs peuvent offrir la lecture du son en différentes langues et dans différents systèmes (Dolby Digital, DTS etc.). Avec les DVDs supportant des enregistrements multi-audio, vous pouvez changer de langue/de système audio pendant la lecture.

● Effleurez **AUDIO** pendant la lecture.

Chaque effleurement de **AUDIO** fait changer de configuration de lecture audio.

Remarques

- Le chiffre dans le marquage  sur l'emballage d'un DVD indique le nombre de langues/systèmes audio enregistrés.
- Avec certains DVDs, le changement de langue/système audio peut n'être possible qu'un utilisant l'affichage d'un menu.
- Vous pouvez aussi changer de langue/système audio en utilisant **DVD SETUP MENU**. Pour les détails, reportez-vous à la page 99, *Choix de la langue du son*.
- Des indications affichées telles que **Dolby D** et **5.1ch** indiquent le système audio enregistré sur le DVD. En fonction de la configuration, la

Lecture de disques vidéo DVD

lecture peut ne pas d'effectuer avec le système audio qui est indiqué.

- Effleurer **AUDIO** pendant l'avance rapide avant/arrière, la pause ou la lecture au ralenti ramène à la lecture normale. 



Changement de la langue des sous-titres pendant la lecture (Multi-sous-titres)

Avec les DVDs supportant des enregistrements multi-sous-titres, vous pouvez changer de langue des sous-titres pendant la lecture.

- Effleurez **SUB.T** pendant la lecture.

Chaque effleurement de **SUB.T** fait changer de langue des sous-titres.

Remarques

- Le chiffre dans le marquage  sur l'emballage d'un DVD indique le nombre de langues des sous-titres enregistrés.
- Avec certains DVDs, le changement de langue des sous-titres peut n'être possible qu'un utilisant l'affichage d'un menu.
- Vous pouvez aussi changer de langue des sous-titres en utilisant **DVD SETUP MENU**. Pour les détails, reportez-vous à la page 98, *Choix de la langue des sous-titres*.
- Effleurer **SUB.T** pendant l'avance rapide avant/arrière, la pause ou la lecture au ralenti ramène à la lecture normale. 

Changement de l'angle de vue pendant la lecture (Multi-angle)

Avec les DVDs offrant des enregistrements multi-angle (scènes filmées sous plusieurs an-

gles), vous pouvez changer d'angle de vue pendant la lecture.

- Pendant la lecture d'une scène filmée sous plusieurs angles, sur cet appareil, l'icône angle  est affichée. Vous pouvez activer ou désactiver l'affichage de l'icône angle avec **DVD SETUP MENU**. Pour les détails, reportez-vous à la page 100, *Affichage de l'icône d'angle*.

- Effleurez **ANGLE** pendant la lecture d'une scène filmée sous plusieurs angles.

Chaque effleurement de **ANGLE** fait changer d'angle de vue.

Remarques

- Le marquage  sur l'emballage d'un DVD indique qu'il comporte des scènes multi-angle. Le nombre dans le marquage , indique le nombre d'angles de prise de vue.
- Effleurer **ANGLE** pendant l'avance rapide avant/arrière, la pause ou la lecture en ralenti ramène à la lecture normale. 

Utilisation du contrôle de la dynamique

La dynamique est la différence entre le niveau des sons les plus forts et celui des sons les plus faibles. Le contrôle de la dynamique compresse cette différence pour que vous puissiez entendre clairement les sons même à des niveaux de volume faibles.

- Le contrôle de la dynamique n'est effectif que sur les sons Dolby Digital.
- Le contrôle de la dynamique peut avoir peu d'effet sur certains disques.

1 Effleurez **A.MENU** puis **FUNCTION** puis effleurez **NEXT**.

2 Effleurez **D. R. C**.

Lecture de disques vidéo DVD

3 Effleurez ▲ pour mettre en service le contrôle de la dynamique.

- Pour mettre hors service le contrôle de la dynamique, effleurez ▼. 

Lecture de CDs Vidéo

Comment regarder un CD Vidéo

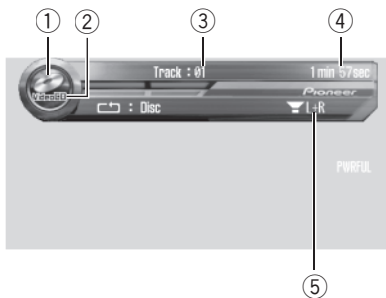

Voici les étapes élémentaires nécessaires pour jouer un CD Vidéo sur votre lecteur de DVD. Une utilisation plus élaborée du CD Vidéo est expliquée à partir de la page 53.

① Icône de la source

Elle indique la source qui a été choisie.

② Indicateur VideoCD

Indique quand un disque CD Vidéo est en cours de lecture.

③ Indicateur de numéro de plage

Il indique la plage en cours de lecture.

④ Indicateur de temps de lecture

Il indique le temps de lecture depuis le début de la plage en cours de lecture.

⑤ Indicateur de sortie audio

Indique le canal de sortie actuellement sélectionné.

1 Effleurez l'icône de la source puis effleurez DVD pour choisir le lecteur de DVD.

- Quand l'icône de la source n'est pas affichée, vous pouvez l'afficher en effleurant l'écran.
- Si aucun disque n'est chargé dans l'appareil, vous ne pouvez pas choisir **DVD** (lecteur de

DVD). Insérez un disque dans l'appareil. (Reportez-vous à la page 20.)

- Avec un CD Vidéo disposant de la fonction PBC (contrôle de la lecture), un menu est affiché.

2 Basculez le mode de fonctionnement de la télécommande sur DVD puis appuyez sur 0-10 pour sélectionner l'élément de menu désiré.

La lecture commence à partir de l'élément du menu sélectionné.

- Quand le menu comporte deux pages ou plus, effleurez **◀◀** ou **▶▶** pour passer d'un écran à un autre.
- Vous pouvez lire un disque sans utiliser de menu (sans lecture PBC). (Reportez-vous à la page 55, *Spécification de la plage*.) Pour revenir à la lecture PBC, arrêtez la lecture et effleurez **▶/II**.
- Vous pouvez afficher le menu en appuyant sur **RETURN** pendant la lecture PBC. Pour les détails, reportez-vous aux instructions fournies avec le disque.
- Nous recommandons que vous basculiez le mode de fonctionnement de la télécommande sur **AVH** après vous être servi du menu. (Reportez-vous à la page 18.)

3 Effleurez l'écran pour afficher les touches du clavier tactile.

4 Pour atteindre une plage précédente ou suivante, effleurez ◀◀ ou ▶▶.

Effleurer **▶▶** fait passer au début de la plage suivante. Effleurer **◀◀** une fois fait passer au début de la plage en cours. Un nouvel effleurement fera passer à la plage précédente. Les numéros des plages sont affichés pendant huit secondes.

- Vous pouvez aussi passer à une autre plage précédente ou suivante en déplaçant le joystick vers la gauche ou vers la droite.
- Pendant la lecture PBC, un menu peut être affiché si vous effectuez ces opérations.

5 Effleurez → pour afficher ◀◀ et ▶▶.

Effleurez → jusqu'à ce que ◀◀ et ▶▶ apparaissent sur l'écran.

6 Pour effectuer une avance rapide ou un retour rapide, maintenez le contact du doigt sur ◀◀ ou ▶▶.

Si vous effleurez ◀◀ ou ▶▶ de façon continue pendant cinq secondes, l'icône ◀◀ ou ▶▶ se change en l'indication inverse. Quand cela se produit, le retour rapide/l'avance rapide continue même si vous relâchez ◀◀ ou ▶▶. Pour reprendre la lecture à un point désiré, effleurez ▶/II.

- Vous pouvez aussi effectuer un retour rapide ou une avance rapide en maintenant le joystick vers la gauche ou vers la droite.
- Le retour/l'avance rapide peuvent ne pas être possible à certains endroits sur certains disques. Dans ce cas, la lecture reprend automatiquement.

**Remarque**

Si vous n'utilisez pas les touches du clavier tactile pendant 30 secondes, elles disparaissent automatiquement. □



- Vous pouvez lire un disque sans utiliser de menu (sans lecture PBC). (Reportez-vous à la page 55, *Spécification de la plage.*) Pour revenir à la lecture PBC, arrêtez la lecture et effleurez ▶/II.
- Vous pouvez afficher le menu en appuyant sur **RETURN** pendant la lecture PBC. Pour les détails, reportez-vous aux instructions fournies avec le disque.
- Nous recommandons que vous basculiez le mode de fonctionnement de la télécommande sur **AVH** après vous être servi du menu. (Reportez-vous à la page 18.) □

Arrêt de la lecture● **Effleurez ■.**

- Quand vous arrêtez la lecture d'un CD Vidéo (en lecture PBC seulement) en effleurant ■, l'emplacement de l'arrêt sur le disque est mémorisé, ce qui permet de repartir de ce point lors de la prochaine lecture du disque.
- Pour recommencer la lecture du disque, effleurez ▶/II. □

Utilisation du menu

Avec les CD Vidéo disposant de la fonction PBC (contrôle de la lecture), vous pouvez utiliser un menu.

● **Basculez le mode de fonctionnement de la télécommande sur DVD puis appuyez sur 0-10 pour sélectionner l'élément de menu désiré.**

La lecture commence à partir de l'élément du menu sélectionné.

- Quand le menu comporte deux pages ou plus, effleurez I◀◀ ou ▶▶I pour passer d'un écran à un autre.

Lecture de CDs Vidéo

Introduction à l'utilisation avancée du CD Vidéo

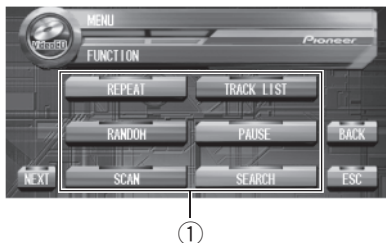

① Afficheur des fonctions

Il indique les noms des fonctions.

● Effleurez A.MENU puis FUNCTION pour afficher les noms des fonctions.

Les noms des fonctions sont affichés et celles qui peuvent être utilisées sont en surbrillance.

- Quand **A.MENU** n'est pas affiché, vous pouvez l'afficher en touchant l'écran.
- Vous pouvez aussi afficher **MENU** en cliquant sur le joystick.
- Pour passer au groupe suivant de noms de fonctions, effleurez **NEXT**.
- Pour revenir au groupe précédent de noms de fonctions, effleurez **PREV**.
- Effleurez **BACK** pour revenir à l'affichage précédent.
- Touchez **ESC** pour revenir à l'affichage des conditions de lecture.

Remarques

- Le contrôle de la dynamique n'est effectif que sur les sons Dolby Digital. (Reportez-vous à la page 49.)
- Si vous ne réglez aucun paramètre de la fonction pendant environ 30 secondes, l'afficheur indique à nouveau les conditions de lecture. 

Répétition de la lecture

Il existe deux étendues de répétition de la lecture pour la lecture d'un CD Vidéo : **TRACK** (répétition de page) et **DISC** (répétition du disque).

- Pendant la lecture PBC des CDs Vidéo, cette fonction ne peut pas être utilisée.

1 Effleurez A.MENU puis FUNCTION puis effleurez REPEAT.

2 Effleurez n'importe quelle des touches suivantes du clavier tactile pour sélectionner l'étendue de répétition.

- **DISC** – Répétition du disque en cours de lecture
- **TRACK** – Répétition de la page en cours de lecture seulement

Remarque

Si vous effectuez une recherche de page ou une avance rapide ou un retour rapide, le mode de répétition changera en **DISC**. 

Pause de la lecture d'un CD Vidéo



La pause vous permet d'arrêter temporairement la lecture du disque.

● Effleurez ►/II pendant la lecture.

L'icône **II** s'affiche pendant quatre secondes et la lecture passe en pause, vous permettant de regarder une image fixe.

- Pour reprendre la lecture au point où vous avez activé la pause, effleurez à nouveau ►/II.

Remarques

- Vous pouvez aussi mettre la fonction pause en service ou hors service en utilisant **PAUSE**. Pour afficher **PAUSE**, effleurez **A.MENU** puis effleurez **FUNCTION**.
- En fonction du disque et de l'emplacement de la lecture sur le disque, l'icône  peut s'afficher, indiquant que la lecture d'images fixes n'est pas possible. .

Lecture image par image



Cette fonction vous permet d'avancer image par image pendant la lecture.

● Effleurez **II▶** pendant la lecture.

Chaque fois que vous effleurez **II▶**, vous avancez d'une image.

- Effleurez **▶/II** pour revenir à la lecture normale.

Remarques

- En fonction du disque et de l'emplacement de la lecture sur le disque, l'icône  peut s'afficher, indiquant que la lecture image par image n'est pas possible.
- Avec certains disques, il est possible que les images ne soient pas nettes en lecture image par image. .

Lecture en ralenti

Cette fonction vous permet de ralentir la vitesse de lecture.

1 Effleurez **II▶** de façon continue jusqu'à ce que **▶▶** s'affiche pendant la lecture.



L'icône **▶▶** est affichée, la lecture avant en ralenti commence.

- Effleurez **▶/II** pour revenir à la lecture normale.

2 Appuyez sur **◀II** ou **II▶** pour régler la vitesse du ralenti.

Chaque appui sur **◀II** ou **II▶** change la vitesse en quatre pas dans l'ordre suivant:
1/16—1/8—1/4—1/2

Remarques

- Il n'y a pas de son pendant la lecture en ralenti.
- En fonction du disque et de l'emplacement de la lecture sur le disque, l'icône  peut s'afficher, indiquant que la lecture en ralenti n'est pas possible.
- Avec certains disques, il est possible que les images ne soient pas nettes en lecture en ralenti.
- La lecture au ralenti en sens arrière n'est pas possible. .

Recherche d'une scène particulière, démarrage de la lecture à un instant spécifié

Vous pouvez utiliser la fonction de recherche pour rechercher une scène particulière en spécifiant une plage, et la fonction de recherche temporelle pour spécifier l'instant sur le disque auquel la lecture commence.

- Pendant la lecture PBC des CDs Vidéo, cette fonction ne peut pas être utilisée.
- La recherche temporelle n'est pas possible quand la lecture a été arrêtée.

1 Effleurez **SEARCH** puis effleurez **TRACK (plage)** ou **TIME (temps)**.

2 Effleurez **0—9** pour saisir le numéro désiré.

Pour les plages

Lecture de CDs Vidéo

- Pour choisir 3, effleurez **3**.
- Pour choisir 10, effleurez **1** et **0** dans l'ordre.
- Pour choisir 23, effleurez **2** et **3** dans l'ordre.

Pour la recherche temporelle

- Pour choisir 21 minutes 43 secondes, effleurez **2**, **1**, **4** et **3** dans l'ordre.
- Pour choisir 1 heure 11 minutes, convertissez le temps en 71 minutes 00 secondes et effleurez **7**, **1**, **0** et **0** dans l'ordre.
- Pour annuler les chiffres entrés, effleurez **C**.
- Vous pouvez aussi saisir le numéro désiré en utilisant le joystick et **0-9**.

3 Quand le numéro entré est affiché, effleurez ENTER.

Cela démarre la lecture à partir de la scène sélectionnée.

Remarque

Vous pouvez aussi effectuer les mêmes opérations en utilisant **SEARCH**. Pour afficher **SEARCH**, effleurez **A.MENU** puis effleurez **FUNCTION**.

Spécification de la plage

Vous pouvez utiliser la fonction recherche directe pour lire un disque sans utiliser de menu (sans lecture PBC).



- Seul le boîtier de télécommande peut exécuter cette fonction. Pour cela, basculez le mode de fonctionnement de la télécommande sur **DVD**. (Reportez-vous à la page 18.)
- Pendant la lecture PBC des CDs Vidéo, cette fonction ne peut pas être utilisée.

● Appuyez sur la touche 0–10 correspondant au numéro de plage désiré quand le disque est à l'arrêt.

Le numéro de la plage est affiché pendant huit secondes et la lecture démarre à partir de la plage sélectionnée.

- Pour choisir 3, appuyez sur **3**.
- Pour choisir 10, appuyez sur **10** et **0** dans l'ordre.
- Pour choisir 23, appuyez sur **10**, **10** et **3** dans l'ordre.

Remarque

Avec certains disques, il est possible que l'icône  s'affiche et que l'opération ne soit pas possible. 

Choix de la sortie audio

Vous pouvez basculer entre sortie audio stéréo et monaurale.

● Appuyez sur AUDIO pendant la lecture.

Appuyez de manière répétée sur **AUDIO** pour passer d'une des sorties suivantes à l'autre: **L+R** (canaux gauche et droit)—**L** (canal gauche)—**R** (canal droit)

Remarque

Vous pouvez aussi effectuer les mêmes opérations en utilisant **L/R SELECT**. Pour afficher **L/R SELECT**, effleurez **A.MENU** et **FUNCTION** puis effleurez **NEXT**. 

Ecoute d'un CD

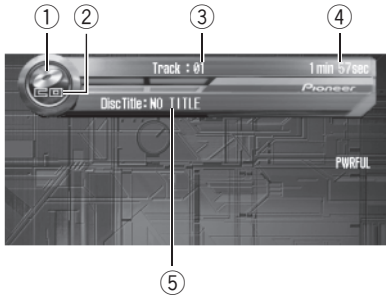

Voici les étapes élémentaires nécessaires pour jouer un CD sur votre lecteur de DVD. Une utilisation plus élaborée des CDs est expliquée à partir de la page suivante.

① Icône de la source

Elle indique la source qui a été choisie.

② Indicateur CD

Indique quand un disque CD est en cours de lecture.

③ Indicateur de numéro de plage

Il indique la plage en cours de lecture.

④ Indicateur de temps de lecture

Il indique le temps de lecture depuis le début de la plage en cours de lecture.

⑤ Indicateur du titre du disque

Indique le titre du disque en cours de lecture.

1 Effleurez l'icône de la source puis effleurez DVD pour choisir le lecteur de DVD.

- Quand l'icône de la source n'est pas affichée, vous pouvez l'afficher en effleurant l'écran.
- Si aucun disque n'est chargé dans l'appareil, vous ne pouvez pas choisir **DVD** (lecteur de

DVD). Insérez un disque dans l'appareil. (Reportez-vous à la page 20.)

2 Effleurez l'écran pour afficher les touches du clavier tactile.

3 Pour atteindre une plage précédente ou suivante, effleurez ◀◀ ou ▶▶.

Effleurer ▶▶ fait passer au début de la plage suivante. Effleurer ◀◀ une fois fait passer au début de la plage en cours. Un nouvel effleurement fera passer à la plage précédente. Les numéros des plages sont affichés pendant huit secondes.

- Vous pouvez aussi passer à une autre plage précédente ou suivante en déplaçant le joystick vers la gauche ou vers la droite.

4 Effleurez → pour afficher ◀◀ et ▶▶.

Effleurez → jusqu'à ce que ◀◀ et ▶▶ apparaissent sur l'écran.

5 Pour effectuer une avance rapide ou un retour rapide, maintenez le contact du doigt sur ◀◀ ou ▶▶.

- Vous pouvez aussi effectuer un retour rapide ou une avance rapide en maintenant le joystick vers la gauche ou vers la droite.



Remarques

- Quand vous jouez des disques contenant des fichiers MP3 et des données audio (CD-DA) tels que les CDs CD-EXTRA et MIXED-MODE, vous pouvez lire les deux types seulement en basculant entre les modes MP3 et CD-DA en effleurant **DA<>MP3** ou en appuyant sur **BAND/ESC**.
- Si vous n'utilisez pas les touches du clavier tactile pendant 30 secondes, elles disparaissent automatiquement. ■

Lecture de CDs

Arrêt de la lecture

- **Effleurez ■.**

- Quand vous arrêtez la lecture d'un CD en effleurant ■, l'emplacement de l'arrêt sur le disque est mémorisé, ce qui permet de repartir au même point lors de la prochaine lecture du disque.

- Pour recommencer la lecture du disque, effleurez ►/II. □

Introduction à l'utilisation avancée des CDs

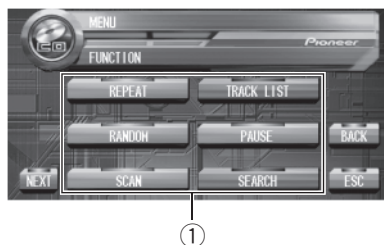

① Afficheur des fonctions

Il indique les noms des fonctions.

- **Effleurez A.MENU puis FUNCTION pour afficher les noms des fonctions.**

Les noms des fonctions sont affichés et celles qui peuvent être utilisées sont en surbrillance.

- Quand **A.MENU** n'est pas affiché, vous pouvez l'afficher en touchant l'écran.
 - Vous pouvez aussi afficher **MENU** en cliquant sur le joystick.
 - Pour passer au groupe suivant de noms de fonctions, effleurez **NEXT**.
 - Pour revenir au groupe précédent de noms de fonctions, effleurez **PREV**.
 - Effleurez **BACK** pour revenir à l'affichage précédent.
 - Touchez **ESC** pour revenir à l'affichage des conditions de lecture.



Remarques

- Le contrôle de la dynamique n'est effectif que sur les sons Dolby Digital. (Reportez-vous à la page 49.)
- Si vous ne réglez aucun paramètre de la fonction pendant environ 30 secondes, l'afficheur indique à nouveau les conditions de lecture. □

Répétition de la lecture

La répétition de la lecture vous permet d'écouter à nouveau la même plage musicale.

1 Effleurez A.MENU puis FUNCTION puis effleurez REPEAT.

2 Effleurez n'importe quelle des touches suivantes du clavier tactile pour sélectionner l'étendue de répétition.

- **DISC** – Répétition du disque en cours de lecture
- **TRACK** – Répétition de la plage en cours de lecture seulement



Remarques

- La répétition de la lecture est automatiquement abandonnée dès que commence la recherche d'une plage musicale, une avance rapide ou un retour rapide.
- Lors de la lecture de disques comportant des fichiers MP3 et des données audio (CD-DA), la répétition de lecture s'effectue à l'intérieur du type de données en cours de lecture même si **DISC** est sélectionné. □

Écoute des plages musicales dans un ordre quelconque

Les plages musicales du CD sont jouées dans un ordre quelconque, choisi au hasard.

1 Effleurez A.MENU puis FUNCTION puis effleurez RANDOM.

2 Effleurez ▲ pour activer la lecture dans un ordre quelconque.

Les plages musicales seront lues dans un ordre quelconque.

- Effleurez ▼ pour mettre hors service la fonction lecture dans un ordre quelconque. □

Examen du contenu d'un CD

Cette fonction vous permet d'écouter les 10 premières secondes de chaque plage musicale gravée sur le CD.

1 Effleurez A.MENU puis FUNCTION puis effleurez SCAN.

2 Effleurez ▲ pour activer l'examen du contenu.

Les 10 premières secondes de chaque plage sont lues.

3 Quand vous trouvez la plage désirée effleurez ▼ pour arrêter l'examen du contenu du disque.



Remarque

Lorsque l'examen du disque est terminé, la lecture normale reprend. □

Pause de la lecture d'un CD

La pause vous permet d'arrêter temporairement la lecture du disque.

● **Effleurez ►/II pendant la lecture.**

L'icône **II** s'affiche pendant quatre secondes et la lecture se met en pause.

- Pour reprendre la lecture au point où vous avez activé la pause, effleurez à nouveau ►/II.



Remarque

Vous pouvez aussi mettre la fonction pause en service ou hors service en utilisant **PAUSE**. Pour afficher **PAUSE**, effleurez **A.MENU** puis effleurez **FUNCTION**. □

Lecture de CDs

Saisie des titres de disque

Vous pouvez entrer des titres de CD et afficher ces titres. La prochaine fois que vous insérerez un CD pour lequel vous avez entré un titre, le titre de ce CD sera affiché.

La saisie de titres de disque vous permet de saisir des titres de CD d'une longueur maximum de 20 et un maximum de 48 titres de disque.

- Lors de la lecture d'un disque CD TEXT, vous ne pouvez pas basculer sur **TITLE EDIT**. Sur un disque CD TEXT, le titre du disque a déjà été enregistré.
- Si le disque en cours de lecture n'a pas reçu de titre, **NO TITLE** s'affiche.

1 Jouez un CD dont vous voulez entrer le titre.

2 Effleurez A.MENU puis FUNCTION puis effleurez NEXT.

3 Effleurez TITLE EDIT.

4 Effleurez ABC pour choisir le type de caractères désiré.

Effleurez de manière répétée **ABC** pour passer d'un des types de caractères suivants à l'autre :

Alphabet (majuscules), nombres et symboles —Alphabet(minuscules)—Lettres européennes, telles que lettres accentuées (exemple **á, à, ä, ç**)

- Vous pouvez sélectionner les chiffres et les symboles en entré en effleurant **012**.
- Vous pouvez aussi changer de type de caractère en cliquant sur le joystick.

5 Effleurez ▲ ou ▼ pour choisir une lettre de l'alphabet.

Chaque effleurement de ▲ affiche une lettre de l'alphabet dans l'ordre **A B C ... X Y Z**, les chiffres et les symboles dans l'ordre **1 2 3 ... |**

}. Chaque effleurement de ▼ affiche une lettre dans l'ordre inverse, soit **Z Y X ... C B A**.



6 Effleurez ► pour placer le curseur sur la position suivante.

Lorsque la lettre désirée est affichée, effleurez ► pour placer le curseur sur la position suivante puis choisissez la lettre suivante. Effleurez ◀ pour reculer dans l'affichage.

7 Effleurez OK pour enregistrer le titre saisi dans la mémoire.

- Vous pouvez aussi enregistrer le titre saisi en mémoire en déplaçant le curseur vers la droite jusqu'à ce qu'il disparaisse.

8 Effleurez ESC pour revenir à l'affichage des conditions de lecture.

Remarques

- Les titres demeurent en mémoire même après que vous ayez retiré le disque de l'appareil, et sont rappelés quand le disque est réinséré.
- Les titres sont enregistrés séparément dans l'appareil et dans le lecteur de CD à chargeur.
- Après l'entrée des données de 48 disques dans la mémoire, les données pour un nouveau disque écrasent les données les plus anciennes. □

Utilisation des fonctions CD TEXT

Certains disques disposent d'informations qui ont été codées pendant la fabrication du disque. Ces disques, qui peuvent contenir des informations telles que titre du CD, titres des plages, nom de l'artiste et durée de lecture, sont appelés disques CD TEXT. Seuls ces disques CD TEXT codés spécialement supportent les fonctions listées ci-dessous.

Affichage des titres sur les disques CD TEXT

- **Effleurez DISP.**

Effleurez de manière répétée **DISP** pour passer d'un des paramètres suivants à l'autre:

DiscTitle (titre du disque)—**DiscArtist** (interprète du disque)—**TrackTitle** (titre de la plage musicale)—**TrackArtist** (interprète de la plage musicale)

- Si aucune information spécifique n'a été gravée sur le disque, **NO XXXX** s'affiche (par exemple, **NO ARTIST**).

Défilement du titre du disque sur l'afficheur

Cet appareil peut seulement afficher les 20 premières lettres de **DiscTitle**, **DiscArtist**, **TrackTitle** et **TrackArtist**. Quand les informations enregistrées sont plus longues que 20 lettres, vous pouvez faire défiler le texte vers la gauche de façon à rendre visible le reste du titre.

- **Maintenez le contact du doigt sur DISP jusqu'à ce que le titre commence à défiler vers la gauche.**

La partie masquée du titre s'affiche peu à peu.

Choix de plages à partir de la liste des titres de plage

La liste des titres des plages vous permet de voir les titres des plages sur un CD TEXT et d'en choisir une pour la lire.

1 Effleurez A.MENU puis FUNCTION puis effleurez TRACK LIST.

2 Effleurez PREV ou NEXT pour basculer entre les listes de titres.

3 Effleurez le titre de votre plage favorite.

La lecture de la sélection commence. 

Lecture des MP3

Ecoute des MP3

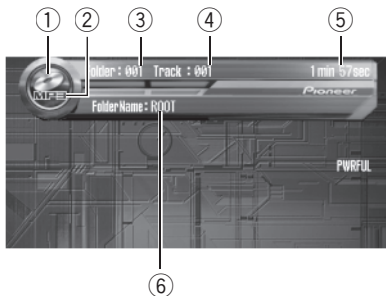

Voici les étapes élémentaires nécessaires pour jouer un MP3 sur votre lecteur de DVD. Une utilisation plus élaborée des MP3 est expliquée à partir de la page 63.

- ① **Icône de la source**
Elle indique la source qui a été choisie.
- ② **Indicateur MP3**
Indique quand le fichier MP3 est en cours de lecture.
- ③ **Indicateur du numéro de dossier**
Il indique le numéro de dossier en cours de lecture.
- ④ **Indicateur de numéro de plage**
Il indique la plage musicale (fichier) en cours de lecture.
- ⑤ **Indicateur de temps de lecture**
Il indique le temps de lecture depuis le début de la plage musicale en cours de lecture (fichier).
- ⑥ **Indicateur du nom de dossier**
Il indique le numéro de dossier en cours de lecture.

1 Effleurez l'icône de la source puis effleurez DVD pour choisir le lecteur de DVD.

- Quand l'icône de la source n'est pas affichée, vous pouvez l'afficher en effleurant l'écran.
- Si aucun disque n'est chargé dans l'appareil, vous ne pouvez pas choisir **DVD** (lecteur de DVD). Insérez un disque dans l'appareil. (Reportez-vous à la page 20.)

2 Effleurez l'écran pour afficher les touches du clavier tactile.

3 Pour atteindre une plage précédente ou suivante, effleurez ◀◀ ou ▶▶.

Effleurer ▶▶ fait passer au début de la plage suivante. Effleurer ◀◀ une fois fait passer au début de la plage en cours. Un nouvel effleurement fera passer à la plage précédente. Les numéros des plages sont affichés pendant huit secondes.

- Vous pouvez aussi passer à une autre plage précédente ou suivante en déplaçant le joystick vers la gauche ou vers la droite.

4 Effleurez → pour afficher ▲, ▼, ◀◀ et ▶▶.

Effleurez → jusqu'à ce que ▲, ▼, ◀◀ et ▶▶ apparaissent sur l'afficheur.

5 Pour effectuer une avance rapide ou un retour rapide, maintenez le contact du doigt sur ◀◀ ou ▶▶.

- Vous pouvez aussi effectuer un retour rapide ou une avance rapide en maintenant le joystick vers la gauche ou vers la droite.
- Il n'y a pas de son pendant l'avance rapide ou le retour rapide.
- Il s'agit d'une avance rapide ou d'un retour rapide seulement pour le fichier en cours de lecture. Cette opération est annulée quand le fichier précédent ou suivant est atteint.

6 Effleurez ▲ ou ▼ pour sélectionner un dossier.

- Vous pouvez aussi sélectionner un dossier en déplaçant le joystick vers le haut ou vers le bas.
- Pour revenir au dossier **001** (ROOT), maintenez la pression sur **BAND/ESC**. Toutefois, si le dossier **001** (ROOT) ne contient pas de fichier, la lecture commence au dossier **002**.
- Vous ne pouvez pas sélectionner un dossier qui ne contient pas de fichier MP3 enregistré.



Remarques

- Quand vous jouez des disques contenant des fichiers MP3 et des données audio (CD-DA) tels que les CDs CD-EXTRA et MIXED-MODE, vous pouvez lire les deux types seulement en basculant entre les modes MP3 et CD-DA en effleurant **DA<>MP3** ou en appuyant sur **BAND/ESC**.
 - Si vous avez basculé entre la lecture de fichiers MP3 et celle de données audio (CD-DA), la lecture commence à la première plage du disque.
 - Ce lecteur de DVD peut lire un fichier MP3 enregistré sur CD-ROM. (Reportez-vous à la page 117 pour connaître les types de fichiers qui peuvent être lus.)
 - Il existe parfois un certain retard entre le démarrage de la lecture et la sortie du son. C'est particulièrement le cas quand on lit des disques multi-session ou avec de nombreux dossiers. Lors de la lecture en mémoire, **FORMAT READ** s'affiche.
 - La lecture s'effectue dans l'ordre des numéros de fichier. Les dossiers qui ne contiennent pas de fichiers sont sautés. (Si le dossier **001** (ROOT) ne contient pas de fichier, la lecture commence au dossier **002**.)
 - Lors de la lecture de fichiers enregistrés comme des fichiers VBR (débit binaire variable), le temps de lecture n'est pas affiché correctement si on utilise des opérations d'avance rapide ou de retour rapide.
- Si vous n'utilisez pas les touches du clavier tactile pendant 30 secondes, elles disparaissent automatiquement.

Arrêt de la lecture

● Effleurez ■.

- Quand vous arrêtez la lecture MP3 en effleurant ■, l'emplacement de l'arrêt sur le disque est mémorisé, ce qui permet de repartir ce ce point lors de la prochaine lecture du disque.
- Pour recommencer la lecture du disque, effleurez ►/II.

Lecture des MP3

Introduction à l'utilisation avancée du MP3

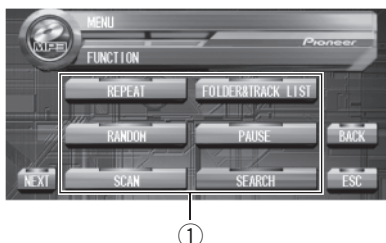

① Afficheur des fonctions

Il indique les noms des fonctions.

● Effleurez A.MENU puis FUNCTION pour afficher les noms des fonctions.

Les noms des fonctions sont affichés et celles qui peuvent être utilisées sont en surbrillance.

- Quand **A.MENU** n'est pas affiché, vous pouvez l'afficher en touchant l'écran.
- Vous pouvez aussi afficher **MENU** en cliquant sur le joystick.
- Pour passer au groupe suivant de noms de fonctions, effleurez **NEXT**.
- Pour revenir au groupe précédent de noms de fonctions, effleurez **PREV**.
- Effleurez **BACK** pour revenir à l'affichage précédent.
- Touchez **ESC** pour revenir à l'affichage des conditions de lecture.

Remarques

- Le contrôle de la dynamique n'est effectif que sur les sons Dolby Digital. (Reportez-vous à la page 49.)
- Si vous ne réglez aucun paramètre de la fonction pendant environ 30 secondes, l'afficheur indique à nouveau les conditions de lecture. 

Répétition de la lecture

Pour la lecture MP3, il existe trois modes de répétition de la lecture : **FOLDER** (répétition du dossier), **TRACK** (répétition d'une plage) et **DISC** (répétition de toutes les plages).

1 Effleurez A.MENU puis FUNCTION puis effleurez REPEAT.

2 Effleurez n'importe quelle des touches suivantes du clavier tactile pour sélectionner la plage de répétition.

- **DISC** – Répétition de toutes les plages
- **FOLDER** – Répétition du dossier en cours de lecture
- **TRACK** – Répétition de la plage en cours de lecture seulement

Remarques

- Si vous choisissez un autre dossier pendant la répétition de la lecture, le mode de répétition adopté est **DISC**.
- Si pendant la répétition **TRACK**, vous recherchez une plage musicale, ou commandez une avance rapide ou un retour rapide, le mode de répétition changera en **FOLDER**.
- Quand **FOLDER** est sélectionné, il n'est pas possible de jouer un sous-dossier de ce dossier.
- Lors de la lecture de disques comportant des fichiers MP3 et des données audio (CD-DA), la répétition de lecture s'effectue à l'intérieur du type de données en cours de lecture même si **DISC** est sélectionné. 

Écoute des plages musicales dans un ordre quelconque

Les plages musicales sont jouées dans un ordre quelconque à l'intérieur du mode de répétition adopté : **FOLDER** ou **DISC**.

1 Choisissez l'étendue de répétition.

Reportez-vous à la page précédente, *Répétition de la lecture*.

2 Effleurez A.MENU puis FUNCTION puis effleurez RANDOM.**3 Effleurez ▲ pour activer la lecture dans un ordre quelconque.**

Les plages seront jouées dans un ordre au hasard à l'intérieur des plages **FOLDER** ou **DISC** sélectionnées précédemment.

- Effleurez ▼ pour mettre hors service la fonction lecture dans un ordre quelconque. □

Examen du contenu des dossiers et des plages

Si vous utilisez **FOLDER**, le début de chaque piste dans le dossier sélectionné est joué pendant environ 10 secondes. Si vous utilisez **DISC**, le début de la première piste de chaque dossier est joué pendant environ 10 secondes.

1 Choisissez l'étendue de répétition.

Reportez-vous à la page précédente, *Répétition de la lecture*.

2 Effleurez A.MENU puis FUNCTION puis effleurez SCAN.**3 Effleurez ▲ pour activer l'examen du contenu.**

Les 10 premières secondes de chaque plage musicale du dossier en cours (ou de la première plage de chaque dossier) sont lues.

4 Quand vous trouvez la plage désirée (ou le dossier désiré) effleurez ▼ pour arrêter l'examen du contenu du disque.**Remarque**

Lorsque l'examen des pistes ou des dossiers est terminé, la lecture normale des plages musicales reprend. □

Pause en lecture MP3

La pause vous permet d'arrêter temporairement la lecture du disque.

- **Effleurez ►/II pendant la lecture.**

L'icône **II** s'affiche pendant quatre secondes et la lecture se met en pause.

- Pour reprendre la lecture au point où vous avez activé la pause, effleurez à nouveau ►/II.

**Remarque**

Vous pouvez aussi mettre la fonction pause en service ou hors service en utilisant **PAUSE**. Pour afficher **PAUSE**, effleurez **A.MENU** puis effleurez **FUNCTION**. □

Affichage des informations textuelles des disques MP3

Les informations textuelles enregistrées sur les disques MP3 peuvent être affichées.

- **Effleurez DISP.**

Effleurez de manière répétée **DISP** pour passer d'un des paramètres suivants à l'autre:

FolderName (nom du dossier)—**FileName** (nom du fichier)—**TrackTitle** (titre de la plage)
—**ArtistName** (nom de l'artiste)—**AlbumTitle** (titre de l'album)—**Comment** (commentaire)
—**BitRate** (débit binaire)

- Lors de la lecture de fichiers enregistrés comme fichiers VBR (débit binaire variable), la valeur du débit binaire n'est pas affichée même si

Lecture des MP3

on est passé en affichage du débit binaire. (**VBR** sera affiché.)

- Si aucune information spécifique n'a été gravée sur le disque MP3, **NO XXXX** s'affiche (par exemple, **NO NAME**).

- Quand vous avez sélectionné un dossier, vous pouvez voir une liste des noms de fichiers (ou de dossiers) qu'il contient. Répétez 2 et 3 pour sélectionner le nom du fichier désiré.

- Pour revenir à la liste précédente (le dossier de niveau immédiatement supérieur), effleurez **UP**.

Défilement des informations textuelles sur l'afficheur

Cet appareil peut seulement afficher les 20 premières lettres de **FolderName**, **FileName**, **TrackTitle**, **ArtistName**, **AlbumTitle** et **Comment**. Quand les informations enregistrées sont plus longues que 20 lettres, vous pouvez faire défiler le texte vers la gauche se façon à rendre visible le reste du texte.

- **Maintenez le contact du doigt sur DISP jusqu'à ce que les informations textuelles commencent à défiler vers la gauche.**

Le reste du texte s'affiche peu à peu.

Choix des plages musicales à partir de la liste des noms de fichiers

La fonction liste des noms des fichiers vous permet de voir la liste des noms de fichiers (ou de dossiers) sur un disque MP3 et d'en choisir un pour le lire.

1 Effleurez A.MENU puis FONCTION puis effleurez FOLDER&TRACK LIST.

2 Effleurez PREV ou NEXT pour basculer entre les listes de noms.

3 Effleurez votre nom de fichier (ou de dossier) favori.

La lecture de la sélection commence.

Ecoute d'un CD

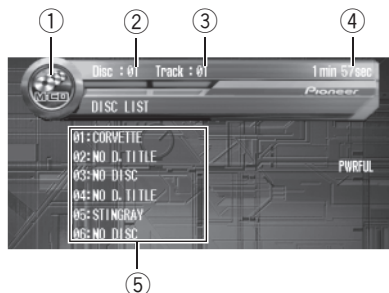

Vous pouvez utiliser cet appareil pour commander un lecteur de CD à chargeur, vendu séparément.

Voici les étapes élémentaires nécessaires pour jouer un CD sur votre lecteur de CD à chargeur. Une utilisation plus élaborée des CDs est expliquée à partir de la page suivante.

- ① **Icône de la source**
Elle indique la source qui a été choisie.
- ② **Indicateur de numéro de disque**
Il indique le disque en cours de lecture.
- ③ **Indicateur de numéro de plage**
Il indique la plage en cours de lecture.
- ④ **Indicateur de temps de lecture**
Il indique le temps de lecture depuis le début de la plage en cours de lecture.
- ⑤ **Affichage de la liste des disques**
Affiche la liste des titres des disques.

1 Effleurez l'icône de la source puis effleurez M-CD pour choisir le lecteur de CD à chargeur.

- Quand l'icône de la source n'est pas affichée, vous pouvez l'afficher en effleurant l'écran.

2 Effleurez l'écran pour afficher les touches du clavier tactile.

3 Effleurez une des touches 01—06 pour choisir le disque que vous voulez écouter. Si vous voulez choisir un disque situé de 7 à 12, effleurez **PREV** ou **NEXT** pour afficher **07—12**.

- Quand **01—06** et **07—12** ne sont pas affichés, vous pouvez les afficher en effleurant **DISP**.
- Vous pouvez également choisir un disque séquentiellement avec **▲/▼**.

4 Pour atteindre une plage précédente ou suivante, effleurez ◀ ou ▶.

Effleurer **▶** fait passer au début de la plage suivante. Effleurer **◀** une fois fait passer au début de la plage en cours. Un nouvel effleurement fera passer à la plage précédente.

- Vous pouvez aussi passer à une autre plage précédente ou suivante en déplaçant le joystick vers la gauche ou vers la droite.

5 Pour effectuer une avance rapide ou un retour rapide, maintenez le contact du doigt sur ◀ ou ▶.

- Vous pouvez aussi effectuer un retour rapide ou une avance rapide en maintenant le joystick vers la gauche ou vers la droite.



Remarques

- **READY** s'affiche tandis que le lecteur de CD à chargeur procède aux opérations préalables à la lecture.
- Si le lecteur de CD à chargeur présente une anomalie, un message d'erreur tel que **ERROR-02** peut s'afficher. Reportez-vous au mode d'emploi du lecteur de CD à chargeur.
- L'indication **NO DISC** s'affiche si le lecteur de CD à chargeur ne contient aucun disque.
- Si vous n'utilisez pas les touches du clavier tactile pendant 30 secondes, elles disparaissent automatiquement.

Lecteur de CD à chargeur

Lecteur de CD 50 disques

Seules les fonctions mentionnées dans ce mode d'emploi sont prises en compte par les lecteurs de CD 50 disques. □

Introduction au fonctionnement détaillé du lecteur de CD à chargeur

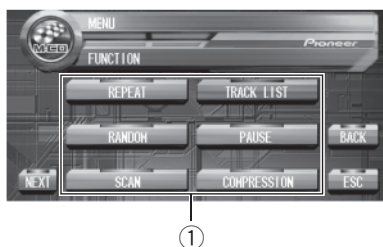

① Afficheur des fonctions

Il indique les noms des fonctions.

● Effleurez **A.MENU** puis **FUNCTION** pour afficher les noms des fonctions.

Les noms des fonctions sont affichés et celles qui peuvent être utilisées sont en surbrillance.

- Quand **A.MENU** n'est pas affiché, vous pouvez l'afficher en touchant l'écran.
- Vous pouvez aussi afficher **MENU** en cliquant sur le joystick.
- Pour passer au groupe suivant de noms de fonctions, effleurez **NEXT**.
- Pour revenir au groupe précédent de noms de fonctions, effleurez **PREV**.
- Effleurez **BACK** pour revenir à l'affichage précédent.
- Touchez **ESC** pour revenir à l'affichage des conditions de lecture.



Remarque

Si vous ne réglez aucun paramètre de la fonction pendant environ 30 secondes, l'afficheur indique à nouveau les conditions de lecture. □

Répétition de la lecture

Il existe trois modes de répétition de la lecture pour le lecteur de CD à chargeur :

MULTI-CD REPEAT (répétition du lecteur de CD à chargeur), **TRACK REPEAT** (répétition d'une plage) and **DISC REPEAT** (répétition d'un disque).

1 Effleurez A.MENU puis FUNCTION puis effleurez REPEAT.

2 Effleurez ◀▶ pour choisir le mode de répétition.

Effleurez répétitivement ◀▶ jusqu'à ce que le mode de répétition désiré apparaisse sur l'écran.

- **MULTI-CD REPEAT** – Répétition de tous les disques que contient le lecteur de CD à chargeur
- **TRACK REPEAT** – Répétition de la plage en cours de lecture seulement
- **DISC REPEAT** – Répétition du disque en cours de lecture
- Vous pouvez aussi choisir le mode de répétition en déplaçant le joystick vers la gauche ou vers la droite.



Remarques

- Si vous choisissez un autre disque pendant la répétition de la lecture, le mode de répétition changera en **MULTI-CD REPEAT**.
- Si pendant la répétition **TRACK REPEAT**, vous recherchez une plage musicale, ou commandez une avance rapide ou un retour rapide, le mode de répétition changera en **DISC REPEAT**. ◻

Écoute des plages musicales dans un ordre quelconque

Les plages musicales sont jouées dans un ordre quelconque à l'intérieur du mode de répétition adopté : **MULTI-CD REPEAT** ou **DISC REPEAT**.

1 Choisissez l'étendue de répétition.

Reportez-vous à cette page, *Répétition de la lecture*.

2 Effleurez A.MENU puis FUNCTION puis effleurez RANDOM.

3 Effleurez ▲ pour activer la lecture dans un ordre quelconque.

Les plages seront jouées dans un ordre au hasard à l'intérieur des plages

MULTI-CD REPEAT ou **DISC REPEAT** sélectionnées précédemment.

- Effleurez ▼ pour mettre hors service la fonction lecture dans un ordre quelconque. ◻

Examen du contenu des disques et des plages

Si vous utilisez **DISC REPEAT**, le début de chaque piste sur le disque sélectionné est joué pendant environ 10 secondes. Si vous utilisez **MULTI-CD REPEAT**, le début de la première piste de chaque disque est joué pendant environ 10 secondes.

1 Choisissez l'étendue de répétition.

Reportez-vous à cette page, *Répétition de la lecture*.

2 Effleurez A.MENU puis FUNCTION puis effleurez SCAN.

Lecteur de CD à chargeur

3 Effleurez ▲ pour activer l'examen du contenu.

Les 10 premières secondes de chaque plage musicale du disque en cours (ou de la première plage de chaque disque) sont lues.

4 Quand vous trouvez la plage désirée (ou le disque désiré) effleurez ▼ pour arrêter l'examen du contenu du disque.



Remarque

Lorsque l'examen du disque, ou des disques, est terminé, la lecture normale des plages musicales reprend. ▣

Pause de la lecture d'un CD

La pause vous permet d'arrêter temporairement la lecture du disque.

1 Effleurez A.MENU puis FUNCTION puis effleurez PAUSE.

2 Effleurez ▲ pour mettre la pause en service.

La lecture de la plage en cours se met en pause.

- Effleurez ▼ pour mettre la pause hors service. ▣

Utilisation des listes ITS

ITS (programmation en temps réel) vous permet de constituer une liste de lecture de vos plages favorites à partir de celles qui sont contenues dans le chargeur du Lecteur de CD à chargeur. Après que vous ayez ajouté vos plages favorites à la liste de lecture vous pouvez activer la lecture ITS et jouer seulement ces sélections.

Création d'une liste de lecture avec la programmation en temps réel ITS

Vous pouvez utiliser la fonction ITS pour entrer et jouer jusqu'à 99 plages par disque, jusqu'à 100 disques (avec le titre du disque). (Avec les lecteurs de CD à chargeur vendus avant le CDX-P1250 et le CDX-P650, la liste de lecture est limitée à 24 plages.)

1 Lecture d'un CD que vous voulez programmer.

Effleurez ▲ ou ▼ pour sélectionner un CD.

2 Effleurez A.MENU puis FUNCTION puis effleurez NEXT.

3 Effleurez ITS MEMORY.

4 Effleurez ◀ ou ▶ pour sélectionner une plage désirée.

5 Effleurez ▲ pour mémoriser la plage en cours de lecture dans la liste de lecture.

ITS MEMORY s'affiche brièvement et la sélection en cours de lecture est ajoutée à votre liste de lecture. Puis le numéro de plage est de nouveau affiché.

6 Effleurez ESC pour revenir à l'affichage des conditions de lecture.



Remarque

Après l'entrée des données de 100 disques dans la mémoire, les données pour un nouveau disque écrasent les données les plus anciennes.

Lecture à partir de votre liste de lecture ITS

La lecture ITS vous permet d'écouter les plages que vous avez enregistrées dans votre liste de lecture ITS. Quand vous activez la lecture ITS, la lecture des plages incluses dans votre liste de lecture du lecteur de CD à chargeur commence.

1 Choisissez l'étendue de répétition.

Reportez-vous à la page 68, *Répétition de la lecture*.

2 Effleurez A.MENU puis FUNCTION puis effleurez NEXT.

3 Effleurez ITS PLAY.

4 Effleurez ▲ pour activer la lecture ITS.

La lecture des plages extraites de votre liste de lecture incluses dans les étendues de plages **MULTI-CD REPEAT** ou **DISC REPEAT** commence.

- Si aucune plage n'est incluse dans l'étendue de répétition en cours n'est programmée pour ITS **ITS EMPTY** est affiché.
- Effleurez ▼ pour mettre hors service la lecture ITS.

Suppression d'une plage de votre liste ITS

Si la lecture ITS est active, vous pouvez supprimer une plage de votre liste ITS.

Si la lecture ITS est déjà en service, passez à l'étape 2.

1 Jouez un CD sur lequel vous voulez supprimer une plage de votre liste ITS, et activez la lecture ITS.

Reportez-vous à cette page, *Lecture à partir de votre liste de lecture ITS*.

2 Effleurez A.MENU puis FUNCTION puis effleurez NEXT.

3 Effleurez ITS MEMORY.

4 Effleurez ◀ ou ▶ pour sélectionner une plage désirée.

5 Effleurez ▼ pour supprimer une plage de votre liste ITS.

La sélection en cours de lecture est effacée de votre liste ITS et la lecture de la plage suivante de votre liste ITS commence.

- S'il n'existe aucune plage incluse dans votre liste ITS dans l'étendue de plages en cours, **ITS EMPTY** s'affiche et la lecture normale reprend.

6 Effleurez ESC pour revenir à l'affichage des conditions de lecture.

Suppression d'une CD de votre liste ITS

Si vous voulez supprimer toutes les plages d'un CD de votre liste ITS, vous le pouvez si la lecture ITS n'est pas active.

1 Jouez un CD que vous voulez supprimer.

Effleurez ▲ ou ▼ pour sélectionner un CD.

2 Effleurez A.MENU puis FUNCTION puis effleurez NEXT.

3 Effleurez ITS MEMORY.

4 Effleurez ▼ pour supprimer toute les plages du CD en cours de lecture de votre liste ITS.

Toutes les plages du CD en cours de lecture sont effacées de la liste de lecture et **ITS CLEAR** est affiché.

5 Effleurez ESC pour revenir à l'affichage des conditions de lecture. ◻

Lecteur de CD à chargeur

Utilisation des fonctions de titre de disque

Vous pouvez entrer des titres de CD et afficher ces titres. Vous pourrez ensuite facilement rechercher et sélectionner un disque que vous désirez lire.

Saisie des titres de disque

La saisie de titres de disque vous permet de saisir des titres de CD d'une longueur maximum de 20 et un maximum de 100 titres de disque (avec liste ITS) dans le lecteur de CD à chargeur.

- Avec les lecteurs de CD à chargeur vendus avant le CDX-P1250 et le CDX-P650, vous pouvez saisir un maximum de 10 lettres dans le lecteur.
- Lors de la lecture d'un disque CD TEXT sur un lecteur de CD à chargeur compatible CD TEXT, vous ne pouvez pas passer à **TITLE EDIT**. Sur un disque CD TEXT, le titre du disque a déjà été enregistré.

1 Jouez un CD dont vous voulez entrer le titre.

Effleurez ▲ ou ▼ pour sélectionner un CD.

2 Effleurez A.MENU puis FUNCTION puis effleurez NEXT.

3 Effleurez TITLE EDIT.

4 Effleurez ABC pour choisir le type de caractères désiré.

Effleurez de manière répétée **ABC** pour passer d'un des types de caractères suivants à l'autre :

Alphabet (majuscules), nombres et symboles —Alphabet(minuscules)—Lettres européennes, telles que lettres accentuées (exemple **á, à, ä, ç**)

- Vous pouvez sélectionner les chiffres et les symboles en entrée en effleurant **012**.

- Vous pouvez aussi changer de type de caractère en cliquant sur le joystick.

5 Effleurez ▲ ou ▼ pour choisir une lettre de l'alphabet.

Chaque effleurement de ▲ affiche une lettre de l'alphabet dans l'ordre **A B C ... X Y Z**, les chiffres et les symboles dans l'ordre **1 2 3 ... | } 7**. Chaque effleurement de ▼ affiche une lettre dans l'ordre inverse, soit **Z Y X ... C B A**.



6 Effleurez ► pour placer le curseur sur la position suivante.

Lorsque la lettre désirée est affichée, effleurez ► pour placer le curseur sur la position suivante puis choisissez la lettre suivante. Effleurez ◀ pour reculer dans l'affichage.

7 Effleurez OK pour enregistrer le titre saisi dans la mémoire.

- Vous pouvez aussi enregistrer le titre saisi en mémoire en déplaçant le curseur vers la droite jusqu'à ce qu'il disparaisse.

8 Effleurez ESC pour revenir à l'affichage des conditions de lecture.

Remarques

- Les titres demeurent en mémoire même après que vous ayez retiré le disque du chargeur, et sont rappelés quand le disque est réinséré.
- Les titres sont enregistrés séparément dans l'appareil et dans le lecteur de CD à chargeur.
- Après l'entrée des données de 100 disques dans la mémoire, les données pour un nouveau disque écrasent les données les plus anciennes.

Affichage du titre d'un disque

Vous pouvez afficher le titre de tout disque dont le titre a été mis en mémoire.

- **Effleurez DISP.**

Effleurez de manière répétée **DISP** pour passer d'un des paramètres suivants à l'autre:

DISC LIST (liste des disques)—**DiscTitle** (titre du disque)

Lorsque vous choisissez **DiscTitle**, le titre du disque en cours de lecture s'affiche.

- Si le disque en cours de lecture n'a pas reçu de titre, **NO TITLE** s'affiche. 

Utilisation des fonctions CD TEXT

Vous ne pouvez utiliser ces fonctions que si le lecteur de CD à chargeur est compatible CD TEXT.

Certains disques disposent d'informations qui ont été codées pendant la fabrication du disque. Ces disques, qui peuvent contenir des informations telles que titre du CD, titres des plages, nom de l'artiste et durée de lecture, sont appelés disques CD TEXT. Seuls ces disques CD TEXT codés spécialement supportent les fonctions listées ci-dessous.

Affichage des titres sur les disques CD TEXT

- **Effleurez DISP.**

Effleurez de manière répétée **DISP** pour passer d'un des paramètres suivants à l'autre:

DISC LIST (liste des disques)— **DiscTitle** (titre du disque)—

DiscArtist (interprète du disque)

—**TrackTitle** (titre de la plage musicale)

—**TrackArtist** (interprète de la plage musicale)

- Si aucune information spécifique n'a été gravée sur le disque, **NO XXXX** s'affiche (par exemple, **NO ARTIST**).

Défilement du titre du disque sur l'afficheur

Cet appareil peut seulement afficher les 20 premières lettres de **DiscTitle**, **DiscArtist**, **TrackTitle** et **TrackArtist**. Quand les informations enregistrées sont plus longues que 20 lettres, vous pouvez faire défiler le texte vers la gauche de façon à rendre visible le reste du titre.

- **Maintenez le contact du doigt sur DISP jusqu'à ce que le titre commence à défiler vers la gauche.**

La partie masquée du titre s'affiche peu à peu.

Choix de plages à partir de la liste des titres de plage

La liste des titres des plages vous permet de voir les titres des plages sur un CD TEXT et d'en choisir une pour la lire.

- 1 **Effleurez A.MENU puis FUNCTION puis effleurez TRACK LIST.**

- 2 **Effleurez PREV ou NEXT pour basculer entre les listes de titres.**

- 3 **Effleurez le titre de votre plage favorite.**

La lecture de la sélection commence. 

Utilisation de la compression et de l'accentuation dynamique des graves

Vous pouvez utiliser ces fonctions lorsque le lecteur de CD à chargeur en est pourvu.

L'utilisation des fonctions COMP (compression) et DBE (accentuation dynamique des graves) vous permet d'ajuster la qualité de restitution sonore du lecteur de CD à chargeur. Chacune de ces fonctions comporte un ré-

Lecteur de CD à chargeur

glage en deux étapes. La fonction COMP équilibre le niveau de sortie des sons forts et des sons moins forts aux volumes élevés. DBE accentue le niveau des graves pour donner un son plus plein en lecture. Ecoutez le résultat de chacun de ces effets quand vous les sélectionnez et utilisez celui qui améliore le mieux la lecture de la plage ou du CD que vous écoutez.

1 Effleurez A.MENU puis FUNCTION puis effleurez COMPRESSION.

- Si le lecteur de CD à chargeur ne possède pas la fonction COMP/DBE, **NO COMPRESSION** s'affiche quand vous essayez de la sélectionner.

2 Effleurez ▲▼ pour choisir la correction désirée.

Effleurez de manière répétée ▲▼ pour passer d'un des paramètres suivants à l'autre:

OFF—COMP1—COMP2—OFF—DBE1—DBE2

- Vous pouvez aussi choisir le réglage souhaité en déplaçant le joystick vers le haut ou vers le bas.

Écoute de la radio DAB

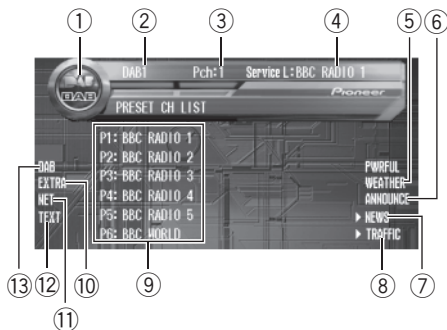

Vous pouvez utiliser cet appareil pour commander un synchroniseur DAB (GEX-P700DAB), vendu séparément.

Pour avoir des détails sur ce mode de fonctionnement, reportez-vous aux modes d'emploi du synchroniseur DAB. Cette section donne des informations sur les opérations DAB qui avec cet appareil diffèrent de celles qui sont décrites dans le mode d'emploi du synchroniseur DAB.

- Cet appareil ne dispose pas de la fonction filtre de langue.
- Avec cet appareil, vous pouvez utiliser trois fonctions additionnelles: liste des services disponibles, recherche des PTY disponibles, et mémorisation et rappel des étiquettes dynamiques.

- 1 Icône de la source**
Elle indique la source qui a été choisie.
- 2 Indicateur de gamme**
Indique la bande sur laquelle le synchroniseur DAB est accordé.
- 3 Indicateur de numéro de présélection**
Il indique le numéro de la présélection choisie.

- 4 Indicateur étiquette de service**
Il indique le service sur lequel le synchroniseur DAB est accordé.
- 5 Indicateur WEATHER**
Signale la réception d'un bulletin météo régionale.
- 6 Indicateur ANNOUNCE**
Signale la réception d'une annonce.
- 7 Indicateur NEWS**
Signale la réception d'un bulletin d'informations.
- 8 Indicateur TRAFFIC**
Signale la réception d'un bulletin d'informations routières.
- 9 Affichage de la liste de présélection**
Montre la liste de présélection
- 10 Indicateur EXTRA**
Indique que le service en cours de réception possède un Élément Secondaire de Service.
- 11 Indicateur NET**
Indique quand la fonction de suivi de service est activée.
- 12 Indicateur TEXT**
Indique que le service en cours de réception possède une étiquette dynamique.
- 13 Indicateur DAB**
Indique quand la réception DAB est possible.

1 Effleurez l'icône de la source puis effleurez DAB pour choisir le DAB.

- Quand l'icône de la source n'est pas affichée, vous pouvez l'afficher en effleurant l'écran.

2 Effleurez l'écran pour afficher les touches du clavier tactile.

Syntoniseur DAB

3 Effleurez **BAND** pour choisir la gamme.

Effleurez répétitivement **BAND** jusqu'à ce que la gamme désirée, **DAB1**, **DAB2** ou **DAB3** soit affichée.

4 Pour choisir un service, effleurez brièvement ◀ ou ▶.

- Vous pouvez aussi choisir un service en déplaçant le joystick vers la gauche ou vers la droite.

5 Pour sélectionner un ensemble, effleurez continûment ◀ ou ▶ pendant environ une seconde puis ôtez le doigt.

- Vous pouvez annuler la recherche d'un ensemble en effleurant brièvement ◀ ou ▶.
- Vous pouvez aussi effectuer une recherche d'ensemble en maintenant le joystick vers la gauche ou vers la droite.

Remarque

Si vous n'utilisez pas les touches du clavier tactile pendant 30 secondes, elles disparaissent automatiquement. 

Introduction à l'utilisation avancée du syntoniseur DAB



①

① Afficheur des fonctions

Il indique les noms des fonctions.

● Effleurez **A.MENU** puis **FUNCTION** pour afficher les noms des fonctions.

Les noms des fonctions sont affichés et celles qui peuvent être utilisées sont en surbrillance.

- Quand **A.MENU** n'est pas affiché, vous pouvez l'afficher en touchant l'écran.
- Vous pouvez aussi afficher **MENU** en cliquant sur le joystick.
- Effleurez **BACK** pour revenir à l'affichage précédent.
- Effleurez **ESC** pour revenir à l'affichage de la fréquence.

Remarque

Si vous ne réglez aucun paramètre de la fonction pendant environ 30 secondes, l'afficheur indique à nouveau la fréquence d'accord. 

Choix de l'indication DAB affichée

● Effleurez **DISP**.

Effleurez de manière répétée **DISP** pour passer d'un des paramètres suivants à l'autre:

PRESET CH LIST (liste de services présélectionnés)—**Service L** (étiquette de service)
—**Component** (étiquette de composant de service)—**DLS** (étiquette dynamique)
—**Ensemble** (étiquette d'ensemble)—**PTY** (étiquette PTY)



Remarque

Avec un composant de service qui n'a pas d'étiquette de composant de service ni d'étiquette dynamique ou d'étiquette PTY, il n'est pas possible de basculer sur **Component**, **DLS** ou sur **PTY**. □

Mise en mémoire et rappel des fréquences des stations

● Lorsque se présente un service que vous désirez mettre en mémoire, maintenez le contact du doigt sur une des touches de présélection **P1—P6** jusqu'à ce que le numéro de la présélection cesse de clignoter.

Le numéro de la touche que vous avez touchée clignote sur l'indicateur de numéro de présélection puis reste allumé. Le service sélectionné a été enregistré en mémoire.

Lorsque vous effleurez à nouveau cette même touche de présélection **P1—P6**, le service en mémoire est rappelé.

■ Quand les touches du clavier tactile ne sont pas affichées, vous pouvez les afficher en effleurant l'écran.

■ Quand **P1—P6** n'est pas affiché, vous pouvez l'afficher en effleurant **DISP**.



Remarques

- La mémoire peut contenir 18 services, 6 pour chacune des trois bandes.
- Vous pouvez aussi utiliser ▲ et ▼ pour rappeler les services affectés aux touches de présélection **P1—P6**.

- Vous pouvez aussi effectuer les mêmes opérations en utilisant **PRESET CH MEMORY**. Pour afficher **PRESET CH MEMORY**, effleurez **A.MENU** puis effleurez **FONCTION**. □

Paramétrage de l'interruption de support d'annonce

1 Effleurez **A.MENU** puis **FONCTION** puis effleurez **AS**.

2 Effleurez n'importe quelle des touches suivantes du clavier tactile pour sélectionner le support d'annonce désiré.

- **ANNOUNCE** – annonce
- **WEATHER** – bulletin météo régionale

3 Effleurez ► pour mettre en service l'interruption de support d'annonce.

■ Pour mettre hors service l'interruption de support d'annonce sélectionnée, effleurez ◀.

Réception du bulletin d'informations routières et du bulletin de transport

1 Appuyez sur **TA/NEWS** pour mettre en service le bulletin d'informations routières et le bulletin de transport.

►**TRAFFIC** ou **T** apparaît sur l'afficheur.

■ Pour mettre le bulletin d'information routière et le bulletin de transport hors service, appuyez à nouveau sur **TA/NEWS**.

2 Appuyez sur **TA/NEWS** pendant la réception d'un bulletin d'informations routières ou d'un bulletin de transport pour annuler l'interruption par les annonces.

Syntoniseur DAB

Réception d'un court bulletin d'informations

- **Maintenez la pression sur TA/NEWS pour mettre en service les bulletins d'informations.**

Appuyez sur **TA/NEWS** jusqu'à ce que

► **NEWS** ou **N** apparaisse sur l'afficheur.

- Pour mettre hors service les bulletins d'informations, appuyez à nouveau sur **TA/NEWS** en maintenant la pression. 

Sélections de services à partir de la liste de services disponibles

La liste des services disponibles vous permet de voir les services disponibles et d'en sélectionner un en réception, si l'ensemble actuellement reçu comporte plusieurs services.

- 1 **Effleurez A.MENU puis FUNCTION puis effleurez SERVICE LIST.**

- 2 **Effleurez NEXT ou PREV pour basculer entre les listes de services disponibles.**

- 3 **Effleurez votre service disponible favori.**

La réception de votre sélection commence. 

Recherche de service par informations PTY disponibles

La recherche de PTY disponibles vous permet de voir la liste des PTY disponibles dans l'ensemble en cours et d'en choisir une en réception.

- S'il n'existe pas de PTY disponible dans l'ensemble en cours, vous ne pouvez pas

passer en mode recherche de PTY disponibles.

- La recherche de PTY disponibles diffère de la recherche de PTY. Avec cet appareil, vous ne pouvez utiliser que la recherche de PTY disponibles.

- 1 **Effleurez A.MENU puis FUNCTION puis effleurez PTY SEARCH.**

- 2 **Effleurez NEXT ou PREV pour basculer entre les listes de PTYs disponibles.**

- 3 **Effleurez votre PTY disponible favori pour commencer la recherche PTY.**

Le DAB reçoit le service PTY désiré.



Remarques

- La méthode PTY affichée est étroite. La méthode large ne peut pas être choisie avec le DAB comme source.
- Si aucune diffusion de service n'est trouvée dans le type de programme choisi, **NOT FOUND** est affiché pendant environ deux secondes puis le DAB revient au service précédent. 

Basculement entre composant de service primaire ou secondaire

- 1 **Effleurez A.MENU puis FUNCTION puis effleurez PRIMARY/SECONDARY.**

- 2 **Effleurez ◀ ou ▶ pour choisir le composant de service désiré.** 

Mise en service ou hors service du suivi de service

1 Effleurez **A.MENU** puis **FUNCTION** puis effleurez **SERVICE FOLLOW**.

2 Effleurez **▲** pour activer le suivi de service.

- Effleurez **▼** pour désactiver le suivi de service.

Utilisation d'une étiquette dynamique

Affichage de l'étiquette dynamique

1 Appuyez sur **BACK/TEXT** et maintenez l'appui pour afficher l'étiquette dynamique.

- Vous pouvez annuler l'affichage de l'étiquette dynamique en effleurant **ESC** ou en appuyant sur **BAND/ESC**.
- L'indication **NO TEXT** apparaît en l'absence de réception d'étiquette dynamique.

2 Déplacez le joystick vers la gauche ou vers la droite pour rappeler les trois étiquettes dynamiques les plus récentes.

Déplacer le joystick vers la gauche ou vers la droite bascule entre l'affichage en cours et celui des trois étiquettes dynamiques.

- Si aucune étiquette dynamique n'a été mise en mémoire, les indications affichées ne sont pas modifiées.

Mise en mémoire et rappel des étiquettes dynamiques

Vous pouvez enregistrer les données d'un maximum de six transmissions d'étiquette dynamique dans les touches **1-6**.

1 Affichez l'étiquette dynamique que vous désirez mettre en mémoire.

Reportez-vous à cette page, *Affichage de l'étiquette dynamique*.

2 Maintenez la pression sur l'une des touches **1-6** pour sauvegarder l'étiquette dynamique sélectionnée.

Le numéro de la mémoire s'affiche et l'étiquette dynamique sélectionnée est mise en mémoire.

La prochaine fois que vous appuyez sur la même touche **1-6** dans l'affichage des étiquettes dynamiques le texte enregistré est rappelé à partir de la mémoire.

Syntoniseur TV

Utilisation du syntoniseur TV

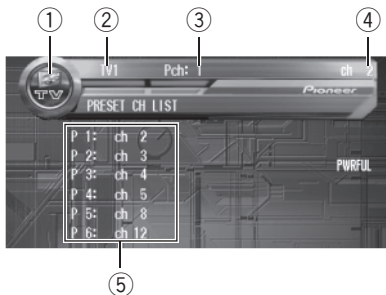

Vous pouvez utiliser cet appareil pour commander un syntoniseur TV, vendu séparément.

Pour avoir des détails sur ce mode de fonctionnement, reportez-vous aux modes d'emploi du syntoniseur TV. Cette section donne des informations sur les opérations TV qui avec cet appareil diffèrent de celles qui sont décrites dans le mode d'emploi du syntoniseur TV.

① Icône de la source

Elle indique la source qui a été choisie.

② Indicateur de gamme

Indique la bande sur laquelle le syntoniseur TV est accordé.

③ Indicateur de numéro de présélection

Il indique le numéro de la présélection choisie.

④ Indicateur de canal

Indique le canal sur lequel le syntoniseur TV est accordé.

⑤ Affichage de la liste de présélection

Montre la liste de présélection

1 Effleurez l'icône de la source puis effleurez TV pour choisir le syntoniseur TV.

- Quand l'icône de la source n'est pas affichée, vous pouvez l'afficher en effleurant l'écran.

2 Effleurez l'écran pour afficher les touches du clavier tactile.

3 Effleurez BAND pour choisir la gamme.

Effleurez répétitivement **BAND** jusqu'à ce que la gamme désirée, **TV1** ou **TV2** soit affichée.

4 Pour effectuer un accord manuel, effleurez brièvement ◀ ou ▶.

Les canaux augmentent ou diminuent par pas.

- Vous pouvez aussi effectuer un accord manuel en déplaçant le joystick vers la gauche ou vers la droite.

5 Pour effectuer un accord automatique, effleurez continûment ◀ ou ▶ pendant environ une seconde puis ôtez le doigt.

Le syntoniseur examine les canaux jusqu'à ce que se présente une émission dont la réception est jugée satisfaisante.

- Vous pouvez annuler l'accord automatique en effleurant brièvement ◀ ou ▶.

- Si vous touchez trop longtemps ◀ ou ▶ vous pouvez sauter des canaux. L'accord automatique démarre dès que vous relâchez les touches.

- Vous pouvez aussi effectuer un accord automatique en maintenant le joystick vers la gauche ou vers la droite.



Remarque

Si vous n'utilisez pas les touches du clavier tactile pendant 30 secondes, elles disparaissent automatiquement. □

Introduction à l'utilisation avancée du syntoniseur TV

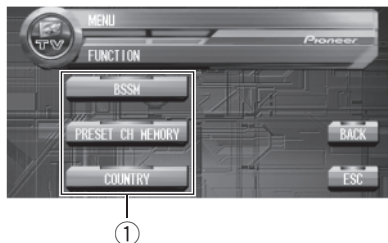

① Afficheur des fonctions

Il indique les noms des fonctions.

● Effleurez A.MENU puis FUNCTION pour afficher les noms des fonctions.

Les noms des fonctions sont affichés et celles qui peuvent être utilisées sont en surbrillance.

- Quand **A.MENU** n'est pas affiché, vous pouvez l'afficher en touchant l'écran.
- Vous pouvez aussi afficher **MENU** en cliquant sur le joystick.
- Effleurez **BACK** pour revenir à l'affichage précédent.
- Pour revenir à l'image TV, effleurez **ESC**.

Remarque

Si vous ne réglez aucun paramètre de la fonction pendant environ 30 secondes, l'affichage revient automatiquement à l'image TV. 

Mise en mémoire et rappel des stations d'émission

Si vous effleurez une des touches de présélection **P 1—P12** vous pouvez aisément mettre en mémoire jusqu'à 12 stations d'émission que vous pourrez ultérieurement rappeler en effleurant la touche appropriée.

- Lorsque se présente une station que vous désirez mettre en mémoire, maintenez le contact du doigt sur une des touches de présélection **P 1—P12** jusqu'à ce que le numéro de la présélection cesse de clignoter.

Le numéro de la touche que vous avez touchée clignote sur l'indicateur de numéro de présélection puis reste allumé. La station sélectionnée a été enregistrée en mémoire.

Lorsque vous effleurez à nouveau cette même touche de présélection **P 1—P12**, la station en mémoire est rappelée.

- Pour basculer entre **P 1—P 6** et **P 7—P12**, effleurez **PREV** ou **NEXT**.
- Quand les touches du clavier tactile ne sont pas affichées, vous pouvez les afficher en effleurant l'écran.
- Quand **P 1—P 6** et **P 7—P12** ne sont pas affichés, vous pouvez les afficher en effleurant **DISP**.



Remarques

- La mémoire peut contenir 24 stations, 12 pour chacune des deux bandes TV.
- Vous pouvez aussi utiliser **▲** et **▼** pour rappeler les stations affectées aux touches de présélection **P 1—P12**.
- Vous pouvez aussi effectuer les mêmes opérations en utilisant **PRESET CH MEMORY**. Pour afficher **PRESET CH MEMORY**, effleurez **A.MENU** puis effleurez **FUNCTION**. 

Mise en mémoire séquentielle des stations les plus fortes

1 Effleurez **A.MENU** puis **FUNCTION** puis effleurez **BSSM**.

2 Effleurez **▲** pour mettre la fonction **BSSM** en service.

BSSM commence à clignoter. Pendant que **BSSM**, clignote les 12 stations d'émission les

plus fortes sont enregistrées dans l'ordre croissant des canaux. Quand c'est terminé,

BSSM arrête de clignoter.

- Pour annuler la mise en mémoire, effleurez ▼.



Remarque

La mise en mémoire de fréquences à l'aide de la fonction BSSM peut provoquer le remplacement de stations précédemment enregistrées en utilisant les touches **P 1—P12**. 

Sélection du groupe de pays

1 Effleurez **A.MENU** puis **FUNCTION** puis effleurez **COUNTRY**.

2 Effleurez **◀** ou **▶** pour sélectionner le groupe de pays.

Effleurez **◀** ou **▶** jusqu'à ce que le groupe de pays désiré apparaisse sur l'afficheur.

COUNTRY 1 (canal CCIR)—**COUNTRY 2**

(canal Italie)—**COUNTRY 3** (canal U.K.)

—**COUNTRY 4** (canal OIRT) 

Lecture d'un disque

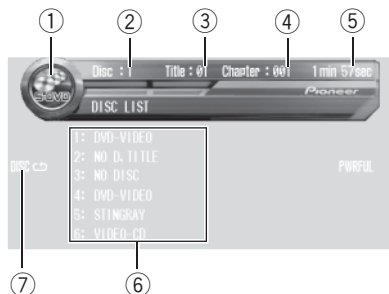

Vous pouvez utiliser cet appareil pour commander un lecteur de DVD ou un lecteur de DVD à chargeur, vendu séparément.

Pour des détails concernant leur utilisation, reportez-vous aux modes d'emploi du lecteur de DVD ou du lecteur de DVD à chargeur. Cette section donne des informations sur les opérations DVD qui avec cet appareil diffèrent de celles qui sont décrites dans le mode d'emploi du lecteur de DVD ou du lecteur de DVD à chargeur.

- Basculez la sélection de la télécommande sur le réglage approprié pour la commande de lecteurs de DVD. (Reportez-vous à la page 102.)
- Basculez le mode de fonctionnement de la télécommande sur **DVD** pour commander le DVD à partir du boîtier de télécommande. (Reportez-vous à la page 18.)

① Icône de la source

Elle indique la source qui a été choisie.

② Indicateur de numéro de disque

Indique le numéro du disque en cours de lecture lors de l'utilisation d'un lecteur de DVD à chargeur.

③ Indicateur du numéro du titre

Indique le titre en cours de lecture pendant la lecture de vidéo DVD.

④ Indicateur du numéro de chapitre/plage

Il indique le chapitre/la plage en cours de lecture.

⑤ Indicateur de temps de lecture

Il indique le temps de lecture depuis le début du chapitre/de la plage en cours de lecture.

⑥ Affichage de la liste des disques

Affiche la liste du type de disque ou le titre du disque quand vous utilisez un lecteur de DVD à chargeur.

⑦ Indicateur de répétition

Indique l'étendue de répétition sélectionnée.

1 Effleurez l'icône de la source puis effleurez S-DVD pour choisir le lecteur de DVD.

- Quand l'icône de la source n'est pas affichée, vous pouvez l'afficher en effleurant l'écran.

2 Effleurez l'écran pour afficher les touches du clavier tactile.

3 Pour atteindre un chapitre/une plage précédente ou suivante, effleurez brièvement ◀ ou ▶.

- Vous pouvez aussi passer à un autre chapitre/une autre plage précédente ou suivante en déplaçant le joystick vers la gauche ou vers la droite.

Quand vous utilisez le joystick sur le boîtier de télécommande, basculez le mode de fonctionnement de la télécommande sur **AVH**. (Reportez-vous à la page 18.)

Lecteur DVD

4 Pour effectuer une avance ou un retour rapide, maintenez le contact du doigt sur ◀ ou ▶ pendant environ une seconde puis retirez le doigt.

- Vous pouvez aussi effectuer un retour rapide ou une avance rapide en maintenant le joystick vers la gauche ou vers la droite.

Quand vous utilisez le joystick sur le boîtier de télécommande, basculez le mode de fonctionnement de la télécommande sur **AVH**. (Reportez-vous à la page 18.)



Remarque

Si vous n'utilisez pas les touches du clavier tactile pendant 30 secondes, elles disparaissent automatiquement. □

Mise en service ou hors service du lecteur de DVD

- Seul le boîtier de télécommande peut exécuter cette fonction. Pour cela, basculez le mode de fonctionnement de la télécommande sur **DVD**. (Reportez-vous à la page 18.)

- **Appuyez sur REAR.S pour mettre le lecteur de DVD en service.**

- Pour mettre le lecteur de DVD hors service, appuyez à nouveau sur **REAR.S**. □

Sélection d'un disque

- Cette fonction ne peut être utilisée que si un lecteur de DVD à chargeur est connecté à l'appareil.

- **Effleurez une 1—6 pour sélectionner le disque désiré.**

- Quand **1—6** n'est pas affiché, vous pouvez l'afficher en effleurant **DISP**.

- Vous pouvez également choisir un disque séquentiellement avec ▲/▼.

- Vous pouvez aussi passer à un autre disque précédent ou suivant en déplaçant le joystick vers le haut ou vers le bas.

Quand vous utilisez le joystick sur le boîtier de télécommande, basculez le mode de fonctionnement de la télécommande sur **AVH**. (Reportez-vous à la page 18.)

- Vous pouvez aussi sélectionner un disque en appuyant sur **BACK** ou **ENTERTAINMENT** sur le boîtier de télécommande quand le mode de fonctionnement de la télécommande est réglé sur **DVD**. □

Introduction au fonctionnement détaillé du lecteur DVD



① Afficheur des fonctions

Il indique les noms des fonctions.

● Effleurez A.MENU puis FUNCTION pour afficher les noms des fonctions.

Les noms des fonctions sont affichés et celles qui peuvent être utilisées sont en surbrillance.

- Quand **A.MENU** n'est pas affiché, vous pouvez l'afficher en touchant l'écran.
- Vous pouvez aussi afficher **MENU** en cliquant sur le joystick.
- Effleurez **BACK** pour revenir à l'affichage précédent.
- Touchez **ESC** pour revenir à l'affichage des conditions de lecture.

Remarque

Si vous ne réglez aucun paramètre de la fonction pendant environ 30 secondes, l'afficheur indique à nouveau les conditions de lecture. 

Répétition de la lecture

- Pendant la lecture PBC des CDs Vidéo, cette fonction ne peut pas être utilisée.

1 Effleurez **A.MENU** puis **FUNCTION** puis effleurez **REPEAT**.

2 Effleurez **◀▶** pour choisir le mode de répétition.

Pendant la lecture d'un DVD vidéo

- **DISC REPEAT** – Répétition du disque en cours de lecture
- **CHAPTER REPEAT** – Répétition du chapitre en cours de lecture seulement
- **TITLE REPEAT** – Répétition du titre en cours de lecture seulement

Pendant la lecture d'un CD Vidéo ou d'un CD

- **DISC REPEAT** – Répétition du disque en cours de lecture
- **TRACK REPEAT** – Répétition de la page en cours de lecture seulement



Remarques

- Si vous choisissez un autre disque pendant la répétition de la lecture, le mode de répétition changera en **DISC REPEAT**.
- Si pendant la répétition **TRACK REPEAT**, vous recherchez une plage musicale, ou commandez une avance rapide ou un retour rapide, le mode de répétition changera en **DISC REPEAT**. 

Pause de la lecture

1 Effleurez **A.MENU** puis **FUNCTION** puis effleurez **PAUSE**.

2 Effleurez **▲** pour mettre la pause en service.

- Effleurez **▼** pour mettre la pause hors service. 

Écoute des plages musicales dans un ordre quelconque

- Vous ne pouvez utiliser cette fonction que pendant la lecture d'un CD.

1 Effleurez A.MENU puis FUNCTION puis effleurez RANDOM.

2 Effleurez ▲ pour activer la lecture dans un ordre quelconque.

Les plages musicales seront lues dans un ordre quelconque.

- Effleurez ▼ pour mettre hors service la fonction lecture dans un ordre quelconque.

Examen du contenu d'un CD

- Vous ne pouvez utiliser cette fonction que pendant la lecture d'un CD.

1 Effleurez A.MENU puis FUNCTION puis effleurez SCAN.

2 Effleurez ▲ pour activer l'examen du contenu.

Les 10 premières secondes de chaque plage sont lues.

3 Quand vous trouvez la plage désirée effleurez ▼ pour arrêter l'examen du contenu du disque.

Utilisation des listes ITS

- Ces fonctions ne peuvent être utilisées que si un lecteur de DVD à chargeur est connecté à l'appareil.
- Cette fonction diffère légèrement de la lecture ITS avec un lecteur de CD à chargeur. Avec un lecteur de DVD à chargeur, la lec-

ture ITS s'applique seulement au CD en cours de lecture. Pour les détails, reportez-vous à la page 69, *Utilisation des listes ITS*.

Utilisation des fonctions de titre de disque

Vous pouvez entrer des titres de CD et afficher ces titres. Vous pourrez ensuite facilement rechercher et sélectionner un disque que vous désirez lire.

Saisie des titres de disque

La fonction saisie du titre du disque vous permet d'entrer des titres de CD d'une longueur maximum de 10 caractères dans le lecteur de DVD à chargeur. Pour les détails sur le fonctionnement, reportez-vous à la page 71, *Saisie des titres de disque*.

- Cette fonction ne peut être utilisée que si un lecteur de DVD à chargeur est connecté à l'appareil.

Introduction aux réglages sonores

En effectuant les réglages/ajustements suivants dans l'ordre, vous pouvez sans effort créer un champ sonore paramétré de manière fine.

- 1 Utilisation du sélecteur de position
- 2 Choix d'une fréquence de coupure
- 3 TA et EQ Auto (alignement temporel automatique et égalisation automatique)

Utilisation du menu audio

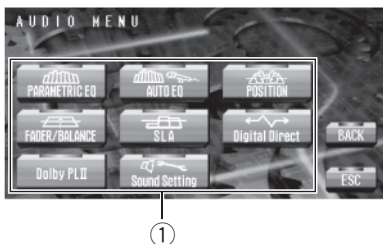

① Affichage des réglages sonores

Il indique les noms des fonctions audio.

● Effleurez A.MENU puis AUDIO pour afficher les noms des fonctions audio.

Les noms des fonctions audio sont affichés et celles qui peuvent être utilisées sont en surbrillance.

- Quand **A.MENU** n'est pas affiché, vous pouvez l'afficher en touchant l'écran.
- Vous pouvez aussi afficher **MENU** en cliquant sur le joystick.
- Quand vous jouez des disques enregistrés avec une fréquence d'échantillonnage supérieure à 96 kHz, vous ne pouvez pas utiliser les fonctions audio. Les réglages de la courbe d'égalisation, **POSITION**, **AUTO EQ** et **AUTO TA** seront également annulés.
- Quand vous jouez des disques enregistrés avec une fréquence d'échantillonnage supérieure à 96 kHz, le son est émis par le haut-parleur avant seulement.
- Si le syntoniseur FM a été choisi comme source, vous ne pouvez pas afficher la fonction **SLA**.
- Effleurez **BACK** pour revenir à l'affichage précédent.
- Effleurez **ESC** pour revenir à l'affichage de l'état de chaque source.

Réglages sonores



Remarque

Si vous ne réglez aucun paramètre de la fonction pendant environ 30 secondes, l'afficheur indique à nouveau l'état de la source.

Quelques mots sur les réglages des haut-parleurs

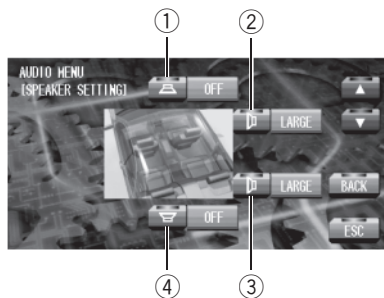

- ① Haut-parleur central
- ② Haut-parleur avant
- ③ Haut-parleur arrière
- ④ Haut-parleur d'extrêmes graves



Remarque

Quand vous sélectionnez **SP LEVEL**, **Test Tone** ou **Time Alignment**, les réglages des haut-parleurs G/D pour l'avant et l'arrière peuvent être effectués séparément.

Utilisation de l'égalisation

L'égalisation vous permet de corriger les caractéristiques sonores de l'habitacle du véhicule en fonction de vos goûts.

Rappel d'une courbe d'égalisation

Il existe neuf courbes d'égalisation enregistrées que vous pouvez rappeler facilement à n'importe quel moment. Voici une liste des courbes d'égalisation:

Afficheur	Courbe d'égalisation
SUPER BASS (S BASS)	Accentuation des graves
POWERFUL (PWRFUL)	Accentuation de la puissance
NATURAL	Sonorité naturelle
VOCAL	Chant
FLAT	Absence de correction
CUSTOM1	Courbe personnalisée 1
CUSTOM2	Courbe personnalisée 2
CUSTOM3	Courbe personnalisée 3
CUSTOM4	Courbe personnalisée 4

- **CUSTOM1, CUSTOM2, CUSTOM3** et **CUSTOM4** sont des courbes d'égalisation qui sont ajustées.
- Quand **FLAT** est sélectionnée aucune addition ni correction n'est faite sur le son. Ceci est utile pour vérifier l'effet des courbes d'égalisation en basculant alternativement entre **FLAT** et une courbe d'égalisation sélectionnée.

● Appuyez sur EQ pour sélectionner l'égalisation.

Appuyez de manière répétée sur **EQ** pour choisir l'un des réglages d'égalisation suivants :

SUPER BASS (S BASS)—
POWERFUL (PWRFUL)—**NATURAL**—**VOCAL**
 —**FLAT**—**CUSTOM1**—**CUSTOM2**—
CUSTOM3—**CUSTOM4**

Réglage de l'égaliseur paramétrique à 3 bandes

Pour les courbes d'égalisation (**CUSTOM1**—**CUSTOM4**), vous pouvez régler séparément les courbes d'égalisation avant, arrière et centre en choisissant une fréquence centrale, un niveau de l'égaliseur et un facteur Q pour chaque bande.

- Une courbe **CUSTOM1** distincte peut être créée pour chaque source.

- On peut aussi créer des courbes **CUSTOM2, CUSTOM3** et **CUSTOM4** communes à toutes les sources.
- Le haut-parleur central détermine en grande partie l'image sonore et obtenir un équilibre correct n'est pas facile. Nous recommandons d'écouter un signal audio à 2 canaux (un CD par exemple) et d'obtenir l'équilibre correct entre les haut-parleurs sauf le haut-parleur central, puis d'écouter un signal audio 5.1 canaux (Dolby Digital ou DTS) et de régler la sortie du haut-parleur central pour obtenir le même équilibre que vous aviez entre les autres haut-parleurs.

1 Effleurez A.MENU et AUDIO, puis PARAMETRIC EQ.

2 Effleurez C.EQ pour sélectionner l'égaliseur.

Effleurez de manière répétée **C.EQ** pour passer d'un des égaliseurs suivants à l'autre :

SUPER BASS (S BASS)—
POWERFUL (PWRFUL)—**NATURAL**—**VOCAL**
 —**FLAT**—**CUSTOM1**—**CUSTOM2**—
CUSTOM3—**CUSTOM4**

3 Effleurez POS pour choisir le haut-parleur à régler.

Chaque effleurement de **POS** sélectionne les haut-parleurs dans l'ordre suivant :

FRONT (haut-parleurs avant)—**REAR** (haut-parleurs arrière)—**CENTER** (haut-parleur central)

- Vous ne pouvez pas sélectionner des haut-parleurs dont la taille est positionnée à **OFF**.

4 Effleurez BAND pour choisir la bande de l'égaliseur à régler.

Chaque effleurement de **BAND** sélectionne les bandes de l'égaliseur dans l'ordre suivant :

LOW (bas)—**MID** (moyen)—**HIGH** (élevé)

Réglages sonores

5 Effleurez ◀ ou ▶ pour choisir la fréquence centrale de la bande sélectionnée.

Effleurez ◀ ou ▶ jusqu'à ce que la fréquence désirée apparaisse sur l'afficheur.

40—50—63—80—100—125—160—200—
250—315—400—500—630—800—1k—
1.25k—1.6k—2k—2.5k—3.15k—4k—5k—
6.3k—8k—10k—12.5k (Hz)

- Vous pouvez choisir une fréquence centrale parmi 20 fréquences pour chaque bande. Vous pouvez changer la fréquence centrale par pas de 1/3 d'octave, mais vous ne pouvez pas choisir des fréquences dont l'intervalle entre les fréquences centrales des trois bandes est inférieur à 1 octave.

6 Effleurez ▲ ou ▼ pour régler le niveau de l'égaliseur.

Chaque effleurement de ▲ ou ▼ augmente ou diminue le niveau de l'égaliseur. **+12dB** — **-12dB** sont les valeurs extrêmes affichées tandis que le niveau augmente ou diminue.

7 Effleurez Q.Fac pour choisir le facteur Q désiré.

Chaque effleurement de **Q.Fac** fait basculer entre les facteurs Q suivants:

WIDE (large)—**NARROW** (étroit)

- Vous pouvez régler les paramètres de chaque bande des autres haut-parleurs de la même façon.

8 Effleurez ESC pour revenir à l'affichage des conditions de lecture.

Utilisation de l'égalisation automatique

L'égalisation automatique est la courbe d'égalisation créée par TA et EQ Auto (reportez-vous à la page 95, *TA et EQ Auto (alignement temporel automatique et égalisation automatique)*).

Vous pouvez mettre l'égalisation automatique en service ou hors service.

1 Effleurez A.MENU et AUDIO, puis AUTO EQ.

- Vous ne pouvez pas utiliser cette fonction si les réglages TA et EQ Auto n'ont pas été effectués.

2 Effleurez ▲ pour mettre l'égalisation automatique en service.

- Effleurez ▼ pour mettre l'égalisation automatique hors service. 

Utilisation du sélecteur de position

Une façon d'assurer un son plus naturel est de positionner de façon précise l'image stéréo, en vous plaçant exactement au milieu du champ sonore. La fonction sélecteur de position vous permet de régler automatiquement les niveaux de sortie des hauts parleurs et d'insérer un retard pour optimiser le son en fonction du nombre et de la position des sièges occupés.

1 Effleurez A.MENU puis AUDIO puis effleurez POSITION.

2 Effleurez ◀/▶/▲/▼ pour sélectionner une position d'écoute.

Effleurez l'une de ces touches, ◀/▶/▲/▼, pour choisir une des positions d'écoute indiquées sur le tableau.

Touche	Afficheur	Position
◀	FL	Siège avant gauche
▶	FR	Siège avant droit
▲	FRONT	Sièges avant
▼	ALL	Tous les sièges

- Pour annuler la position d'écoute sélectionnée, effleurez à nouveau la même touche.

**Remarque**

Quand vous effectuez des réglages de position d'écoute, les haut-parleurs sont automatiquement réglés pour les niveaux de sortie appropriés. Vous pouvez ajuster ces niveaux si vous le désirez, comme indiqué dans les rubriques *Régler les niveaux de sortie des haut-parleurs en utilisant une tonalité de test* ou *Réglage des niveaux de sortie des haut-parleurs*.

Réglage de l'équilibre sonore

Vous pouvez régler l'équilibre avant-arrière et droite-gauche de manière que l'écoute soit optimale quel que soit le siège occupé.

1 Effleurez A.MENU puis AUDIO puis effleurez FADER/BALANCE.

2 Effleurez ▲ ou ▼ pour régler l'équilibre sonore entre les haut-parleurs avant et arrière.

Chaque effleurement de ▲ ou ▼ déplace l'équilibre sonore entre les haut-parleurs avant et arrière vers l'avant ou vers l'arrière.

FAD F:25 – FAD R:25 sont les valeurs qui s'affichent tandis que l'équilibre entre les haut-parleurs avant et arrière se déplace de l'avant à l'arrière.

▪ **FAD FR: 0** est le réglage convenable dans le cas où seulement deux haut-parleurs sont utilisés.

3 Effleurez ◀ ou ▶ pour régler l'équilibre sonore entre les haut-parleurs gauche et droit.

Chaque effleurement de ◀ ou ▶ déplace l'équilibre sonore entre les haut-parleurs gauche et droit vers la gauche ou vers la droite.

BAL L:25 – BAL R:25 sont les valeurs qui s'affichent tandis que l'équilibre entre les haut-parleurs gauche et droit se déplace de la gauche à la droite.

Ajustement des niveaux des sources

L'ajustement des niveaux des sources au moyen de la fonction SLA, évite que ne se produisent de fortes variations d'amplitude sonore lorsque vous passez d'une source à l'autre.

- Les réglages sont basés sur le niveau du signal FM qui, lui, demeure inchangé.

1 Comparez le niveau du volume du syntoniseur FM au niveau de la source que vous voulez régler.

2 Effleurez A.MENU puis AUDIO puis effleurez SLA.

3 Effleurez ▲ ou ▼ pour régler le volume de la source.

Chaque effleurement de ▲ ou ▼ augmente ou diminue le volume de la source.

+8dB – -8dB sont les valeurs affichées tandis que le niveau de la source augmente ou diminue.

**Remarques**

- Le niveau du syntoniseur MW/LW (PO/GO) peut également être réglé à l'aide de cette fonction.
- Les sources CD Vidéo, CD et MP3 sont réglées automatiquement sur le même volume.
- Le DVD et le lecteur de DVD optionnel sont réglés automatiquement sur le même volume.
- La source extérieure 1 et la source extérieure 2 sont automatiquement réglées sur le même volume.
- Les sources AUX (entrée auxiliaire) et AV (entrée vidéo) sont réglées automatiquement sur le même volume.

Réglages sonores

Utilisation du contrôle direct

Vous pouvez reprendre la priorité sur les réglages audio paramétrés pour en vérifier l'efficacité.

- En contrôle direct toutes les fonctions audio sont verrouillées excepté **VOLUME**.

1 Effleurez A.MENU puis AUDIO puis effleurez Digital Direct.

2 Effleurez ▲ pour mettre en service le contrôle direct.

- Effleurez ▼ pour mettre le contrôle direct hors service. □

Utilisation du Dolby Pro Logic II

Le Dolby Pro Logic II crée cinq canaux de sortie pleine bande passante à partir de sources à deux canaux pour obtenir un son "matrix surround" de grande pureté.

- Si les haut-parleurs centraux et arrière sont tous deux réglés sur **OFF**, vous ne pouvez pas utiliser cette fonction.
- Le Dolby Pro Logic II supporte une source stéréo avec une fréquence d'échantillonnage allant jusqu'à 48 kHz et n'a aucun effet sur l'autre type de source.

1 Effleurez A.MENU et AUDIO, puis Dolby PLII.

2 Effleurez n'importe quelle des touches suivantes du clavier tactile pour sélectionner le mode désiré.

- **MOVIE** – Le mode Cinéma adapté à la lecture de films
- **MUSIC** – Le mode Musique adapté à la écoute de musique
- **MATRIX** – Le mode Matrix dans la cas où la réception radio FM est faible

- **OFF** – Mettez le Dolby Pro Logic II hors service
- **MUSIC ADJUST** – Réglez le mode Musique
 - Vous pouvez utiliser **MUSIC ADJUST** seulement quand vous avez sélectionné **MUSIC**.

Réglage du mode Musique

Vous pouvez régler le mode Musique avec les trois contrôles suivants.

- **Panorama (PANORAMA)** étend l'image stéréo avant de façon à inclure les haut-parleurs surround pour obtenir un effet "d'enveloppement" excitant.
- **Dimension (DIMENSION)** vous permet d'ajuster graduellement le champ sonore vers l'avant ou vers l'arrière.
- **Largeur Centre (CENTER WIDTH)** permet de positionner les sons du canal central entre le haut-parleur central et les haut-parleurs gauche/droite. Ce réglage améliore la présentation de la scène gauche-centre-droite pour le conducteur et le passager avant.

1 Effleurez A.MENU et AUDIO, puis Dolby PLII.

2 Effleurez MUSIC puis MUSIC ADJUST.

- Vous pouvez utiliser **MUSIC ADJUST** seulement quand vous avez sélectionné **MUSIC**.

3 Effleurez PANORAMA puis ► pour mettre en fonction le contrôle Panorama.

- Effleurez ◀ pour mettre le contrôle Panorama hors service.

4 Effleurez DIMENSION puis ◀ ou ► pour régler l'équilibre des haut-parleurs avant/surround.

Chaque fois que vous effleurez ◀ ou ► le son se déplace vers l'avant ou les surrounds.

Les valeurs **+3** – **-3** s'affichent au fur et à mesure que l'équilibre des haut-parleurs avant/surround se déplace de l'avant vers les surrounds.

5 Effleurez **CENTER WIDTH** puis ◀ ou ▶ pour régler l'image centrale.

Chaque effleurement de ◀ ou ▶ étend graduellement le son du haut-parleur central vers les haut-parleurs avant gauche et droit sur une plage **0-7**.

3 est la valeur par défaut, qui est recommandée pour la plupart des enregistrements. **0** met tout le son central dans le haut-parleur central. **7** inclut tout le son central dans les haut-parleurs gauche/droite également.

Paramétrage de la configuration de haut-parleurs

Vous devez faire des sélections avec/sans (ou oui/non) et des paramétrages de taille (capacité de reproduction des graves) en fonction des haut-parleurs installés. La taille doit être définie à **LARGE** (grande) si le haut-parleur peut reproduire des sons d'environ 100 Hz ou en dessous. Sinon choisissez **SMALL** (petite).

- La gamme des fréquences basses n'est pas émise si le haut-parleur d'extrêmes graves est réglé sur **OFF** et si les haut-parleurs avant et arrière sont réglés sur **SMALL** ou **OFF**.
- Il est impératif que les haut-parleurs non installés soient configurés sur **OFF**.
- Configurez les haut-parleurs avant ou arrière sur **LARGE** si ces haut-parleurs peuvent reproduire les graves, ou si aucun haut-parleur d'extrêmes graves n'est installé.

1 Effleurez **A.MENU** et **AUDIO**, puis **Sound Setting**.

2 Effleurez **SP SET**.

3 Effleurez le haut-parleur à régler.

4 Effleurez ▲ ou ▼ pour choisir la taille appropriée pour le haut-parleur sélectionné.

Chaque effleurement de ▲ ou ▼ sélectionne une des tailles dans l'ordre suivant:

OFF (hors service)—**SMALL** (petite)—**LARGE** (grande)

- Vous ne pouvez pas choisir **OFF** quand les haut-parleurs avant ont été sélectionnés.
- Vous pouvez mettre en service **ON** ou hors service **OFF** quand le haut-parleur d'extrêmes graves a été sélectionné.

Correction de la phase du haut-parleur d'extrêmes graves

Si vous essayez de renforcer les graves du haut-parleur d'extrêmes graves et que le résultat n'est pas efficace ou rend les basses plus brouillées, c'est peut-être que la sortie du haut-parleur d'extrêmes graves et les basses que vous entendez sur les autres haut-parleurs s'annulent réciproquement. Pour résoudre ce problème, essayez de changer la phase du haut-parleur d'extrêmes graves.

1 Effleurez **A.MENU** et **AUDIO**, puis **Sound Setting**.

2 Effleurez **SP SET**.

3 Effleurez le haut-parleur d'extrêmes graves.

4 Effleurez ▲ pour mettre en service la sortie vers le haut-parleur d'extrêmes graves.

- Pour mettre la sortie haut-parleur d'extrêmes graves hors service, effleurez ▼.

Réglages sonores

5 Effleurez ◀ ou ▶ pour choisir la phase de la sortie haut-parleur d'extrêmes graves.

Effleurez ▶ pour choisir la phase normale et **NORMAL** apparaît sur l'afficheur. Effleurez ◀ pour choisir la phase inverse et **REVERSE** apparaît sur l'afficheur. 

Choix d'une fréquence de coupure

Vous pouvez choisir une fréquence en dessous de laquelle les sons sont reproduits par le haut-parleur d'extrêmes graves. Si les haut-parleurs installés comprennent un haut-parleur dont la taille a été définie comme **SMALL**, vous pouvez choisir une fréquence en dessous de laquelle les sons sont reproduits par un haut parleur **LARGE** ou le haut-parleur d'extrêmes graves.

1 Effleurez A.MENU et AUDIO, puis Sound Setting.

2 Effleurez Cross Over.

3 Effleurez le haut-parleur à régler.

- Vous ne pouvez pas sélectionner des haut-parleurs dont la taille est positionnée à **OFF**.

4 Effleurez ▲ ou ▼ pour choisir la fréquence de coupure.

Chaque effleurement de ▲ ou ▼ sélectionne une des fréquences de coupure dans l'ordre suivant:

63—80—100—125—160—200 (Hz)

Remarque

Choisir la fréquence de coupure consiste à définir une fréquence de coupure du filtre passe-bas (L.P.F.) du haut-parleur d'extrêmes graves et la fréquence de coupure du filtre passe-haut (H.P.F.) du haut-parleur **SMALL**. Le réglage de la fréquence

de coupure n'a aucun effet si le haut-parleur d'extrêmes graves est configuré sur **OFF** et les autres haut-parleurs sur **LARGE** ou **OFF**. 

Réglage des niveaux de sortie des haut-parleurs

Vous pouvez réajuster les niveaux de sortie des haut-parleurs en utilisant une tonalité de test tout en écoutant la musique.

1 Effleurez A.MENU et AUDIO, puis Sound Setting.

2 Effleurez SP LEVEL.

3 Effleurez le haut-parleur à régler.

- Vous ne pouvez pas sélectionner des haut-parleurs dont la taille est positionnée à **OFF**.

4 Effleurez ▲ ou ▼ pour régler le niveau de sortie du haut-parleur.

Chaque effleurement de ▲ ou ▼ augmente ou diminue le niveau de sortie du haut-parleur. Les valeurs **+10** – **-10** sont affichées tandis que le niveau augmente ou diminue.

Remarque

Régler les niveaux de sortie des haut-parleurs dans ce mode est équivalent à les régler en utilisant **Test Tone**. Les deux méthodes donnent les mêmes résultats. 

Régler les niveaux de sortie des haut-parleurs en utilisant une tonalité de test

Une tonalité de test très pratique vous permet d'obtenir facilement un équilibre global correct entre les haut-parleurs.

1 Effleurez A.MENU et AUDIO, puis Sound Setting.

2 Effleurez Test Tone.

La tonalité de test est émise. Elle passe de haut-parleur à haut-parleur dans la séquence suivante à des intervalles d'environ deux secondes. Les réglages en cours pour le haut-parleur sur lequel vous entendez la tonalité de test sont indiqués sur l'afficheur.

Haut-parleur avant gauche—Haut-parleur central—Haut-parleur avant droit—Haut-parleur arrière droit—Haut-parleur arrière gauche—Haut-parleur d'extrêmes graves
Testez le niveau de sortie de chaque haut-parleur. Si aucun réglage n'est nécessaire, allez à l'étape 4 pour arrêter la tonalité de test.

- Les réglages ne s'affichent pas pour les haut-parleurs dont la taille est mise à **OFF**.

3 Effleurez ▲ ou ▼ pour régler le niveau de sortie du haut-parleur.

Chaque effleurement de ▲ ou ▼ augmente ou diminue le niveau de sortie du haut-parleur. Les valeurs **+10** – **-10** sont affichées tandis que le niveau augmente ou diminue.

- La tonalité de test passe au haut-parleur suivant après environ deux secondes à partir de la dernière opération.

4 Effleurez BACK pour arrêter l'émission de la tonalité de test.



Remarques

- Si nécessaire, sélectionnez les haut-parleurs et réglez leurs niveaux de sortie "absolus". (Reportez-vous à la page précédente, *Réglage des niveaux de sortie des haut-parleurs.*)
- Régler les niveaux de sortie des haut-parleurs dans ce mode est équivalent à les régler en utilisant **SP LEVEL**. Les deux méthodes donnent les mêmes résultats. 

Utilisation de l'alignement temporel

L'alignement temporel vous permet de régler la distance entre chaque haut-parleur et la position d'écoute.

1 Effleurez A.MENU et AUDIO, puis Sound Setting.

2 Effleurez Time Alignment.

3 Effleurez n'importe quelle des touches suivantes du clavier tactile pour sélectionner l'alignement temporel.

- **INITIAL** – Alignement temporel initial (réglage usine)
- **AUTO TA** – Alignement temporel créé par TA et EQ auto. (Reportez-vous à la page suivante, *TA et EQ Auto (alignement temporel automatique et égalisation automatique).*)
- **CUSTOM** – Alignement temporel ajusté que vous créez pour vous-même
- **OFF** – Mettez l'alignement temporel hors service
- **ADJUSTMENT** – Réglez l'alignement temporel suivant vos désirs
 - Vous ne pouvez pas sélectionner **AUTO TA** si les réglages TA et EQ auto n'ont pas été effectués.
 - Vous ne pouvez pas choisir **ADJUSTMENT** quand ni **FL** ni **FR** ne sont sélectionnés dans **POSITION**.

Réglage de l'alignement temporel

Vous pouvez régler la distance entre chaque haut-parleur et la position sélectionnée.

- L'alignement temporel réglé est mémorisé dans **CUSTOM**.

1 Effleurez A.MENU et AUDIO, puis Sound Setting.

Réglages sonores

2 Effleurez Time Alignment puis ADJUSTMENT.

▪ Vous ne pouvez pas choisir **ADJUSTMENT** quand ni **FL** ni **FR** ne sont sélectionnés dans **POSITION**.

3 Effleurez le haut-parleur à régler.

▪ Vous ne pouvez pas sélectionner des haut-parleurs dont la taille est positionnée à **OFF**.

4 Effleurez ▲ ou ▼ pour régler la distance entre le haut-parleur sélectionné et la position d'écoute.

Chaque effleurement de ▲ ou ▼ augmente ou diminue la distance. **0.0cm – 500.0cm** sont les valeurs extrêmes que peut prendre la distance tandis qu'elle augmente ou diminue.

5 Effleurez ESC pour revenir à l'affichage des conditions de lecture.

TA et EQ Auto (alignement temporel automatique et égalisation automatique)

L'alignement temporel automatique règle automatiquement la distance entre chaque haut-parleur et la position d'écoute.

L'égalisation automatique mesure automatiquement les caractéristiques acoustiques de l'habitacle de la voiture puis crée la courbe d'égalisation automatique en fonction de ces informations.

ATTENTION

Pour éviter les accidents, n'effectuez jamais les réglages d'alignement temporel et d'égalisation automatiques pendant que vous conduisez.

Pendant que cette fonction mesure les caractéristiques acoustiques de l'habitacle de la voiture pour créer une courbe d'égalisation automatique,

une tonalité de mesure forte (bruit) peut être émise par les haut-parleurs.

PRÉCAUTION

- Effectuer les réglages TA et EQ automatiques dans les conditions suivantes peut endommager les haut-parleurs. Assurez-vous de vérifier soigneusement ces conditions avant d'effectuer les réglages de TA et EQ automatiques.
 - Quand les haut-parleurs ne sont pas connectés correctement. (par exemple, quand un haut-parleur arrière est connecté à une sortie haut-parleur d'extrêmes graves.)
 - Quand un haut-parleur est connecté à un amplificateur de puissance délivrant une puissance de sortie supérieure à la puissance d'entrée maximum admissible par le haut-parleur.
- Si le microphone est placé dans une position inadéquate la tonalité de mesure peut prendre un volume élevé et la mesure peut durer longtemps, ce qui se traduit par un épuisement de la batterie. Assurez-vous de placer le microphone dans la position spécifiée.

Avant d'utiliser la fonction TA et EQ auto

- Effectuez le réglage TA et EQ auto dans un endroit aussi tranquille que possible, en ayant coupé le moteur et la climatisation. Mettez également hors tension les téléphones de voiture ou les téléphones portables qui se trouvent dans la voiture, ou enlevez-les de la voiture avant d'effectuer les réglages TA et EQ auto. Des sons autres que la tonalité de mesure (sons environnants, son du moteur, sonneries de téléphones, etc.) peuvent empêcher une mesure correcte des caractéristiques acoustiques de l'habitacle de la voiture.

- Assurez-vous d'effectuer les réglages TA et EQ auto en utilisant le microphone fourni. L'utilisation d'un autre microphone peut empêcher la mesure, ou se traduire par une mesure incorrecte des caractéristiques acoustiques de l'habitacle de la voiture.
- Quand les haut-parleurs avant ne sont pas connectés, le réglage TA et EQ auto ne peut pas être effectué.
- Quand cet appareil est connecté à un amplificateur de puissance avec commande du niveau d'entrée, les réglages TA et EQ auto peuvent n'être pas possibles si vous baissez le niveau d'entrée de l'amplificateur de puissance. Réglez le niveau d'entrée de l'amplificateur de puissance en position standard.
- Quand cet appareil est connecté à un ampli de puissance avec filtre passe bas, mettez le filtre passe bas hors service avant d'effectuer les procédures TA et EQ auto. En outre, la fréquence de coupure pour le filtre passe-bas d'un haut-parleur d'extrêmes graves actif doit être réglée sur la fréquence la plus haute.
- La valeur de l'alignement temporel calculée par TA et EQ auto peut différer de la distance réelle dans les circonstances suivantes. Toutefois, la distance ayant été calculée par l'ordinateur pour fournir le retard optimal et donner des résultats précis pour les circonstances considérées, nous vous recommandons de continuer à utiliser cette valeur.
 - Quand le son réfléchi à l'intérieur du véhicule est fort et que des retards se produisent.
 - Quand des retards se produisent pour des sons graves en raison de l'influence du filtre passe bas sur les haut-parleurs d'extrêmes graves actifs ou les amplis externes.
- Le réglage TA et EQ auto modifie les réglages audio comme suit:
 - Les réglages équilibre avant-arrière/droite-gauche reviennent à la position centrale. (Reportez-vous à la page 90.)
 - La courbe d'égalisation bascule sur **FLAT**. (Reportez-vous à la page 87.)
 - Un réglage sur filtre passe haut sera effectué automatiquement pour le haut-parleur avant, central et arrière.
- Si vous effectuez un réglage TA et EQ auto alors qu'un réglage précédent existe déjà, ce réglage sera remplacé.

Exécution du réglage TA et EQ auto

1 Arrêtez la voiture dans un endroit aussi calme que possible, fermez toutes les portières, les vitres et le toit ouvrant, puis coupez le moteur.

Si vous laissez tourner le moteur, son bruit peut empêcher un réglage TA et EQ auto correct.

2 Attachez le microphone fourni au centre du repose-tête du conducteur, en l'orientant vers l'avant, en utilisant la ceinture (vendue séparément).

Le réglage TA et EQ auto peut différer selon l'endroit où vous placez le microphone. Si vous le désirez, placez le microphone sur le siège passager avant pour effectuer le réglage TA et EQ auto.

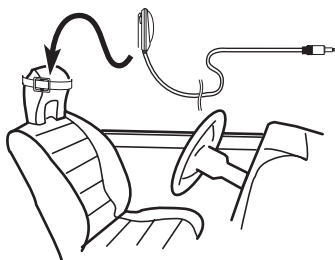

Réglages sonores

3 Placez le contact d'allumage sur ON ou ACC.

Si la climatisation ou le chauffage de la voiture sont en fonction, coupez-les. Le bruit du ventilateur de la climatisation ou du chauffage peut empêcher une exécution correcte du réglage TA et EQ auto.

- Appuyez sur **SOURCE** pour mettre la source en service si l'appareil est arrêté.

4 Choisissez la position correspondant au siège sur lequel est placé le microphone.

Reportez-vous à la page 89, *Utilisation du sélecteur de position*.

- Si aucune position n'est sélectionnée avant que vous démarriez le réglage TA et EQ auto, **FL** est sélectionné automatiquement.

5 Maintenez la pression sur SOURCE jusqu'à ce que l'appareil soit hors service.

6 Appuyez de façon prolongée sur EQ pour passer en mode mesure de TA et EQ auto.

7 Branchez le microphone dans le jack entrée microphone sur l'appareil déporté.

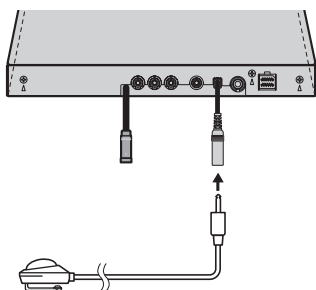

8 Effleurez START pour démarrer le réglage TA et EQ auto.

9 Sortez de la voiture et fermez la porte dans les 10 secondes à partir du début du décomptage de 10 secondes.

La tonalité de mesure (bruit) est émise par les haut-parleurs, et le réglage TA et EQ auto commence.

- Quand tous les haut-parleurs sont connectés, le réglage TA et EQ auto s'exécute en environ neuf minutes.
- Pour arrêter le réglage TA et EQ auto, effleurez **STOP**.
- Pour annuler le réglage TA et EQ auto en cours d'exécution, effleurez **BACK** ou **ESC**.

10 Quand le réglage TA et EQ auto est terminé, Complete s'affiche.

Si une mesure correcte des caractéristiques acoustiques de l'habitacle de la voiture est impossible, un message d'erreur s'affiche. (Reportez-vous à la page 115, *Comprendre les messages d'erreur du réglage TA et EQ auto*.)

11 Effleurez ESC pour annuler le réglage TA et EQ auto.

12 Rangez soigneusement le microphone dans la boîte à gants.

Rangez soigneusement le microphone dans la boîte à gants ou tout autre endroit en sécurité. Si le microphone est soumis à la lumière directe du soleil pendant une période prolongée, les températures élevées peuvent provoquer de la distorsion, une modification des couleurs ou un mauvais fonctionnement. ▣

Configuration du lecteur DVD

Introduction aux réglages de la configuration du DVD

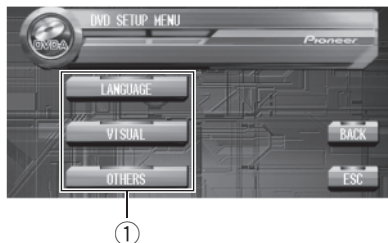

Vous pouvez utiliser ce menu pour modifier les réglages audio, sous-titres, verrouillage parental et les autres réglages du DVD.

- Quand vous regardez un DVD/CD Vidéo sur l'écran arrière de manière indépendante, vous ne pouvez pas utiliser ce menu.

① Affichage du menu de configuration du DVD

Il indique les noms des menus de configuration du DVD.

1 Effleurez ■.

SETUP sera affiché à la place de **MENU**.

2 Effleurez **SETUP** pendant que le disque est arrêté.

Le menu de configuration du DVD s'affiche.

- Quand **SETUP** n'est pas affiché, vous pouvez l'afficher en touchant l'écran.
- Vous pouvez aussi afficher

DVD SETUP MENU en appuyant sur **MENU** sur le boîtier de télécommande quand le disque est arrêté.

3 Effleurez **LANGUAGE**, **VISUAL** ou **OTHERS** pour afficher les noms des fonctions de configuration du DVD.

Les noms des fonctions de configuration du DVD dans le menu sélectionné sont affichés.

- Pour passer au groupe suivant de noms de fonctions, effleurez **NEXT**.
- Pour revenir au groupe précédent de noms de fonctions, effleurez **PREV**.
- Effleurez **BACK** pour revenir à l'affichage précédent.
- Touchez **ESC** pour revenir à l'affichage des conditions de lecture.



Remarque

Si vous ne réglez aucun paramètre de la fonction de configuration du DVD pendant environ 30 secondes, l'écran indique à nouveau les conditions de lecture. ■

Choix de la langue des sous-titres

Vous pouvez choisir une langue pour les sous-titres. Si la langue des sous-titres sélectionnée est enregistrée sur le DVD, les sous-titres sont affichés dans cette langue.

1 Effleurez **SETUP** puis **LANGUAGE** puis effleurez **SUB TITLE LANGUAGE**.

Un menu des langues des sous-titres est affiché et la langue actuellement sélectionnée est mise en surbrillance.

- Pour passer au deuxième menu de sélection de la langue, effleurez **NEXT**.
- Pour revenir au premier menu de sélection de la langue, effleurez **PREV**.

2 Effleurez la langue désirée.

Une langue des sous-titres est définie.

- Si vous avez sélectionné **OTHERS**, reportez-vous à la page suivante, *Quand vous sélectionnez OTHERS*.

Configuration du lecteur DVD

Remarques

- Si la langue sélectionnée n'est pas enregistrée sur le disque, la langue spécifiée sur le disque est affichée.
- Vous pouvez aussi changer de langue des sous-titres en effleurant **SUB.T** pendant la lecture. (Reportez-vous à la page 49, *Changement de la langue des sous-titres pendant la lecture (Multi-sous-titres).*)
- Même si vous utilisez **SUB.T** pour changer de langue des sous-titres, cela n'affecte pas les réglages effectués ici.

Quand vous sélectionnez OTHERS

Quand vous sélectionnez **OTHERS**, l'afficheur permet d'entrer un code de langue. Reportez-vous à la page 121, *Tableau des codes de langue pour les DVD* pour entrer le code à quatre chiffres de la langue désirée.

1 Effleurez 0—9 pour saisir le code de langue.

- Pour annuler les chiffres entrés, effleurez **C**.
- Vous pouvez aussi saisir le numéro désiré en utilisant le joystick et **0-9**.

2 Quand le numéro entré est affiché, effleurez ENTER.

Choix de la langue du son

Vous pouvez définir la langue du son préférée.

1 Effleurez SETUP puis LANGUAGE puis effleurez AUDIO LANGUAGE.

Un menu des langues du son est affiché et la langue actuellement sélectionnée est mise en surbrillance.

- Pour passer au deuxième menu de sélection de la langue, effleurez **NEXT**.

- Pour revenir au premier menu de sélection de la langue, effleurez **PREV**.

2 Effleurez la langue désirée.

La langue du son est définie.

- Si vous avez sélectionné **OTHERS**, reportez-vous à cette page, *Quand vous sélectionnez OTHERS*.

Remarques

- Si la langue sélectionnée n'est pas enregistrée sur le disque, la langue spécifiée sur le disque est utilisée.
- Vous pouvez aussi changer de langue du son en effleurant **AUDIO** pendant la lecture. (Reportez-vous à la page 48, *Changement de la langue du son pendant la lecture (Multi-audio).*)
- Même si vous utilisez **AUDIO** pour changer de langue du son, cela n'affecte pas les réglages effectués ici. 

Choix de la langue des menus

Vous pouvez choisir la langue préférée pour l'affichage des menus enregistrés sur un disque.

1 Effleurez SETUP puis LANGUAGE puis effleurez MENU LANGUAGE.

Un menu des langues des menus est affiché et la langue actuellement sélectionnée est mise en surbrillance.

- Pour passer au deuxième menu de sélection de la langue, effleurez **NEXT**.
- Pour revenir au premier menu de sélection de la langue, effleurez **PREV**.

2 Effleurez la langue désirée.

La langue des menus est définie.

Configuration du lecteur DVD

- Si vous avez sélectionné **OTHERS**, reportez-vous à la page précédente, *Quand vous sélectionnez OTHERS*.



Remarque

Si la langue sélectionnée n'est pas enregistrée sur le disque, la langue spécifiée sur le disque est affichée. 

Mise en service et hors services des sous-titres d'assistance

Les sous-titres d'assistance offrent des explications pour les malentendants. Toutefois, ce sous-titres ne peuvent être affichés que s'ils sont enregistrés sur le DVD.

Vous pouvez mettre les sous-titres d'assistance en service ou hors service comme vous le désirez.

- 1 Effleurez **SETUP** puis **LANGUAGE** puis effleurez **NEXT**.
- 2 Effleurez **ASSIST SUB TITLE**.
- 3 Effleurez **▲** pour mettre en service les sous-titres d'assistance.
 - Effleurez **▼** pour mettre les sous-titres d'assistance hors service. 

Affichage de l'icône d'angle

Vous pouvez programmer que l'icône d'angle apparaisse sur les scènes où l'angle peut être changé.

- 1 Effleurez **SETUP** puis **VISUAL** puis effleurez **MULTI ANGLE**.

- 2 Effleurez **▲** pour activer l'affichage de l'icône d'angle.

- Effleurez **▼** pour désactiver l'affichage de l'icône d'angle. 

Définition du ratio d'aspect

Il existe deux sortes d'affichage. Un affichage écran large possède un ratio largeur à hauteur (aspect TV) de 16:9, alors qu'un affichage standard possède un aspect TV de 4:3. Assurez-vous de sélectionner l'aspect TV approprié pour l'écran connecté à **REAR MONITOR OUT**.

- Quand vous utilisez un affichage standard, choisissez **LETTER BOX** ou **PANSCAN**. Choisir **16 : 9** peut engendrer une image qui n'est pas naturelle.
- Si vous choisissez l'aspect TV, l'affichage de l'appareil se modifie pour avoir le même réglage.

- 1 Effleurez **SETUP** puis **VISUAL** puis effleurez **TV ASPECT**.
- 2 Effleurez n'importe quelle des touches suivantes du clavier tactile pour sélectionner l'aspect TV.
 - **16 : 9** – L'image écran large (16:9) est affichée telle quelle (réglage initial)
 - **LETTER BOX** – L'image a la forme d'une boîte à lettre avec des bandes noires en haut et en bas de l'écran
 - **PANSCAN** – L'image est tronquée à droite et à gauche de l'écran



Remarques

- Quand vous jouez des disques qui ne spécifient pas **PANSCAN**, la lecture s'effectue avec **LETTER BOX** même si vous avez choisi le réglage **PANSCAN**. Confirmez si l'emballage du

Configuration du lecteur DVD

disque porte le marquage **16:9 LB**. (Reportez-vous à la page 11.)

- Certains disques ne permettent pas de changer l'aspect TV. Pour les détails, reportez-vous aux instructions du disque. 

Programmation du verrouillage parental

Certains disques DVD vidéo permettent d'utiliser un verrouillage parental pour restreindre la visualisation de scènes violentes ou pour des adultes par des enfants. Vous pouvez définir le niveau de verrouillage parental en paliers selon vos désirs.

- Quand vous définissez un niveau de verrouillage parental et jouez un disque disposant du verrouillage parental, des indications sur l'entrée d'un numéro de code peuvent s'afficher. Dans ce cas, la lecture commencera quand le numéro de code approprié a été saisi.

Programmation du numéro de code et du niveau

Quand vous utilisez cette fonction pour la première fois, enregistrez votre numéro de code. Si vous n'enregistrez pas un numéro de code, le verrouillage parental ne fonctionnera pas.

1 Effleurez SETUP puis VISUAL puis effleurez PARENTAL.

2 Effleurez 0—9 pour entrer un numéro de code à quatre chiffres.

3 Quand le numéro entré est affiché, effleurez ENTER.

Le numéro de code est défini, et vous pouvez maintenant définir le niveau.

4 Effleurez ◀ ou ▶ pour sélectionner le niveau désiré.

Le niveau de verrouillage parental est défini.

- **8** – La lecture de la totalité du disque est possible (réglage initial)
- **7-2** – La lecture des disques pour enfants et non adressés aux adultes est possible
- **1** – Seule la lecture de disques pour enfants est possible



Remarques

- Nous vous recommandons de garder trace de votre numéro de code pour le cas où vous l'oublieriez.
- Le niveau de verrouillage parental est enregistré sur le disque. Vous pouvez le confirmer en regardant l'emballage du disque, la documentation jointe ou le disque lui-même. Avec les disques qui ne possèdent pas de niveau de verrouillage parental enregistré, vous ne pouvez pas utiliser le verrouillage parental.
- Avec certains disques, le verrouillage parental fonctionne en sautant certaines scènes seulement, après quoi la lecture normale reprend. Pour les détails, reportez-vous aux instructions du disque.

Changement du niveau

Vous pouvez changer le niveau de verrouillage parental programmé.

1 Effleurez SETUP puis VISUAL puis effleurez PARENTAL.

2 Effleurez 0—9 pour saisir le numéro de code enregistré.

3 Effleurez ENTER.

Ceci entre le numéro de code, et vous pouvez maintenant changer le niveau.

Configuration du lecteur DVD

- Si vous entrez un numéro de code incorrect, l'icône  s'affiche. Effleurez **C** pour saisir le numéro de code correct.
- Si vous oubliez votre numéro de code, reportez-vous à cette page, *Si vous oubliez votre numéro de code.*

4 Effleurez ◀ ou ▶ pour sélectionner le niveau désiré.

Le nouveau niveau de verrouillage parental est défini.

Si vous oubliez votre numéro de code

Reportez-vous à la page précédente, *Changement du niveau*, et effleurez **C** 10 fois. Le numéro de code enregistré est annulé, et vous pouvez en enregistrer un nouveau. 

Pour jouer les groupes de bonus

Certains disques audio DVD comprennent un groupe 'bonus' supplémentaire dont l'accès nécessite un mot de passe de quatre chiffres. Regardez l'emballage du disque pour obtenir des détails et le mot de passe. Quand vous essayez de jouer le groupe bonus, l'écran d'entrée du mot de passe s'affiche automatiquement.

- Le groupe bonus peut être joué après l'entrée du mot de passe jusqu'à ce que le disque soit retiré de l'appareil.

1 Effleurez **SETUP** et **OTHERS**, puis **BONUS GROUP**.

2 Effleurez **0—9** pour entrer un mot de passe à quatre chiffres.

- Si vous avez entré un mot de passe incorrect, effleurez **C** puis entrez le mot de passe correct.

3 Quand le numéro entré est affiché, effleurez **ENTER**.

Programmation du type de code de télécommande

Quand le commutateur de fonctionnement de la télécommande est sur **DVD**, changer le type de code de télécommande vous permet de faire fonctionner le lecteur de DVD Pioneer à partir du boîtier de télécommande fourni. Il existe trois types de code de télécommande, **A**, **B** et **AVH**. Quand vous utilisez cet appareil avec un lecteur de DVD à chargeur (par exemple XDV-P9II) choisissez le code **A**. Quand vous utilisez cet appareil avec un équipement de navigation à DVD, choisissez le code **B**. Quand vous utilisez cet appareil seul, choisissez le code **AVH**.

1 Positionnez le commutateur de sélection du type de télécommande sur le côté gauche du boîtier de télécommande sur la position appropriée avec la pointe d'un stylo ou un autre instrument pointu.

- Si vous choisissez **AVH**, il n'est pas nécessaire d'exécuter la procédure qui suit.
- Si vous choisissez le mode **A/B**, exécutez la procédure suivante et changez le type de code à la valeur appropriée.

2 Appuyez simultanément sur **7** et sur **0** sur le boîtier de télécommande pour changer le type de code.

Initialement, le type de code est positionné à **A**. Chaque fois que vous appuyez simultanément sur **7** et **0** sur le boîtier de télécommande le type de code bascule entre **A** et **B**. 

Réglages initiaux

Ajustement des réglages initiaux

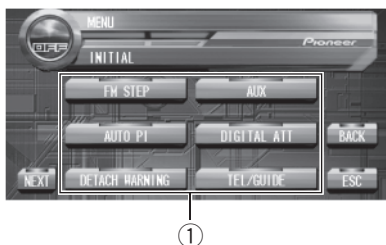

Les réglages initiaux vous permettent d'établir les conditions de fonctionnement de base de l'appareil.

① Afficheur des fonctions

Il indique les noms des fonctions.

1 Effleurez l'icône de la source puis effleurez OFF pour mettre l'appareil hors fonction.

- Quand l'icône de la source n'est pas affichée, vous pouvez l'afficher en effleurant l'écran.

2 Effleurez A.MENU puis INITIAL pour afficher les noms des fonctions.

Les noms des fonctions sont affichés et celles qui peuvent être utilisées sont en surbrillance.

- Quand **A.MENU** n'est pas affiché, vous pouvez l'afficher en touchant l'écran.
- Vous pouvez aussi afficher **MENU** en cliquant sur le joystick.
- Pour passer au groupe suivant de noms de fonctions, effleurez **NEXT**.
- Pour revenir au groupe précédent de noms de fonctions, effleurez **PREV**.
- Effleurez **BACK** pour revenir à l'affichage précédent.
- Effleurez **ESC** pour revenir à l'affichage de l'état de chaque source. □

Sélection de l'incrément d'accord en FM

Normalement l'incrément d'accord FM employé par l'accord automatique est 50 kHz. Quand la fonction AF ou TA est en service, l'incrément d'accord passe automatiquement à 100 kHz. Il peut être préférable de régler l'incrément d'accord à 50 kHz quand la fonction AF est en service.

1 Effleurez A.MENU puis INITIAL puis effleurez FM STEP.

2 Effleurez n'importe quelle des touches suivantes du clavier tactile pour sélectionner l'incrément d'accord FM.

- **50k** – 50 kHz
- **100k** – 100 kHz

Remarque

Pendant l'accord manuel, l'incrément d'accord est maintenu à 50 kHz. □

Mise en service ou hors service de la recherche automatique PI

Le syntoniseur peut rechercher automatiquement une station émettant le même type d'émission, y compris si l'accord a été obtenu par le rappel d'une fréquence en mémoire.

1 Effleurez A.MENU puis INITIAL puis effleurez AUTO PI.

2 Effleurez ▲ pour mettre en service la recherche automatique PI.

- Effleurez ▼ pour mettre la recherche automatique PI hors service. □

Mise en service ou hors service du signal sonore d'avertissement

Si vous ne retirez pas la face avant de l'appareil central dans les cinq secondes qui suivent la coupure du contact, un signal sonore d'avertissement se fait entendre. Vous pouvez mettre hors service ce signal sonore d'avertissement.

1 Effleurez **A.MENU** puis **INITIAL** puis effleurez **DETACH WARNING**.

2 Effleurez **▲** pour activer le signal sonore d'avertissement.

▪ Effleurez **▼** pour désactiver le signal sonore d'avertissement.

Mise en service ou hors service de l'entrée auxiliaire

Cet appareil permet d'utiliser des équipements auxiliaires. Activez le réglage auxiliaire quand vous utilisez un équipement auxiliaire avec cet appareil.

1 Effleurez **A.MENU** puis **INITIAL** puis effleurez **AUX**.

2 Effleurez **▲** pour mettre en service les équipements auxiliaires.

▪ Effleurez **▼** pour mettre les équipements auxiliaires hors service.

Correction de la distorsion sonore

Vous pouvez minimiser la distorsion susceptible d'être provoquée par les réglages de la courbe d'égalisation.

Fixer un niveau élevé de l'égalisateur peut provoquer de la distorsion. Si le son est déformé ou distordu, essayez de basculer sur **LOW**. Normalement, laissez le réglage sur **HIGH** pour assurer un son de qualité.

1 Effleurez **A.MENU** et **INITIAL**, puis **DIGITAL ATT**.

2 Effleurez n'importe quelle des touches suivantes du clavier tactile pour sélectionner le réglage de l'atténuateur numérique.

- **HIGH** – Son haute qualité
- **LOW** – Minimiser la distorsion du son

Commutation de la coupure/atténuation du son

Le son émis par ce système est coupé, atténué ou mixé automatiquement dans les cas suivants:

- Quand un appel est effectué ou reçu sur un téléphone cellulaire connecté à cet appareil.
- Quand le guidage vocal est émis par un équipement de navigation Pioneer connecté à cet appareil.

1 Effleurez **A.MENU** et **INITIAL**, puis **TEL/GUIDE**.

2 Effleurez n'importe quelle des touches suivantes du clavier tactile pour sélectionner le réglage désiré.

- **MIXING** – Mixage
- **ATT-10dB** – Atténuation

Réglages initiaux

- **ATT -20dB** – Atténuation (**ATT -20dB** a un plus fort effet que **ATT -10dB**)
- **MUTE** – Coupure



Remarques

- Le son est coupé, **MUTE** s'affiche et aucun réglage audio n'est possible.
- Le son est atténué, **ATT** est affiché et aucun réglage audio n'est possible sauf le contrôle du volume.
- Le fonctionnement retourne à la normale quand la connexion téléphonique ou le guidage vocal est terminé.

Mise en service/hors service de la lecture automatique du disque

Vous pouvez mettre en service ou hors service la lecture automatique du disque quand vous insérez le disque dans le logement de chargement. Quand cette fonction est en service, la lecture du disque commande automatiquement quand il est inséré.

Initialement, cette fonction est en service.

- 1 Effleurez **A.MENU** puis **INITIAL** puis effleurez **NEXT**.
- 2 Effleurez **DVD AUTO PLAY**.
- 3 Effleurez **▲** pour activer la lecture automatique du disque.
 - Effleurez **▼** pour désactiver la lecture automatique du disque.

Changement du réglage de l'atténuateur de luminosité pour le sous-afficheur.

Pour empêcher que le sous afficheur soit trop lumineux la nuit, sa luminosité est automatiquement atténuée quand les phares de la voiture sont allumés. Vous pouvez mettre l'atténuateur en service ou hors service.

- 1 Effleurez **A.MENU** puis **INITIAL** puis effleurez **NEXT**.
- 2 Effleurez **SUB DISPLAY DIMMER**.
- 3 Effleurez **▲** pour mettre l'atténuateur en service.
 - Effleurez **▼** pour mettre l'atténuateur hors service.

Réinitialisation des fonctions audio

Vous pouvez réinitialiser toutes les fonctions audio sauf le volume.

- 1 Effleurez **A.MENU** puis **INITIAL** puis effleurez **NEXT**.
- 2 Effleurez **AUDIO RESET**.
- 3 Effleurez **RESET**.
- 4 Effleurez à nouveau **RESET** pour réinitialiser les fonctions audio.
 - Pour annuler la réinitialisation des fonctions audio, effleurez **CANCEL**.

Mixage de la voix de navigation, des bips et du son audio

Quand la configuration comporte un système de navigation, vous pouvez mixer la voix/les bips du guidage provenant de l'équipement de navigation avec le son audio émis par ce système. Vous pouvez choisir de mixer à la fois la voix de guidage et les sons bip ou la voix de guidage seulement.

- Vous pouvez utiliser cette fonction seulement si un équipement de navigation Pioneer est connecté à cet appareil.

1 Effleurez A.MENU puis INITIAL puis effleurez NEXT.

2 Effleurez NAVI MIXING.

3 Effleurez n'importe quelle des touches suivantes du clavier tactile pour sélectionner le mixage de la voix/des bips de navigation.

- **ALL** – Mixage de la voix de guidage et des bips
- **GUIDE** – Mixage de la voix de guidage seulement

Introduction aux réglages de configuration

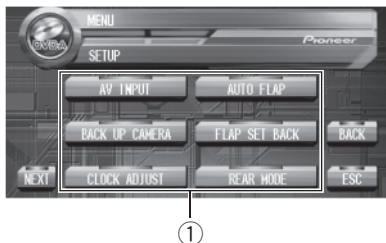

① Affichage du menu de configuration

Il indique les noms des fonctions de configuration.

● Effleurez A.MENU puis SETUP pour afficher les noms des fonctions de configuration.

Les noms des fonctions de configuration sont affichés et celles qui peuvent être utilisées sont en surbrillance.

- Quand **A.MENU** n'est pas affiché, vous pouvez l'afficher en touchant l'écran.
- Vous pouvez aussi afficher **MENU** en cliquant sur le joystick.
- Pour passer au groupe suivant de noms de fonctions, effleurez **NEXT**.
- Pour revenir au groupe précédent de noms de fonctions, effleurez **PREV**.
- Effleurez **BACK** pour revenir à l'affichage précédent.
- Effleurez **ESC** pour revenir à l'affichage de l'état de chaque source.

Remarque

Si vous ne réglez aucun paramètre de la fonction de configuration pendant environ 30 secondes, l'afficheur indique à nouveau l'état de la source. 

Configuration de l'entrée vidéo

Vous pouvez modifier le réglage en fonction du composant connecté.

- Choisissez **VIDEO** pour regarder la vidéo d'un composant connecté comme source **AV**.
- Choisissez **M-DVD** pour regarder la vidéo d'un lecteur DVD connecté comme source **S-DVD**.

1 Effleurez A.MENU puis SETUP puis effleurez AV INPUT.

2 Effleurez n'importe quelle des touches suivantes du clavier tactile pour sélectionner le réglage de l'entrée vidéo.

- **OFF** – Aucun composant vidéo n'est connecté
- **VIDEO** – Composant vidéo externe
- **M-DVD** – Lecteur DVD connecté avec un câble RCA
 - Quand un lecteur DVD est connecté avec un câble AV-BUS, ne choisissez pas **M-DVD**, sinon aucune image n'est affichée même si vous sélectionnez **S-DVD**. 

Configuration d'une caméra de recul

Cet appareil possède une fonction qui bascule automatiquement sur la vidéo de la caméra de recul (jack **BACK UP CAMERA IN**) quand une caméra de recul est installée sur votre voiture. Quand le levier de vitesse est en position **MARCHE ARRIERE**, la vidéo bascule automatiquement sur la vidéo de la caméra de recul. (Pour plus de détails, consultez votre revendeur.)

- Nous vous recommandons d'utiliser une caméra qui génère des images inversées (images miroir).

- Confirmez immédiatement le réglage quand l'affichage passe à la vidéo de la caméra de recul quand le levier de vitesse passe d'une autre position à la position **MARCHE ARRIERE**.
- Quand l'affichage passe à la vidéo de la caméra de recul pendant la conduite normale, changez le réglage.
- Pour revenir à l'affichage de la source, appuyez sur **MENU** sur l'appareil central.

1 Effleurez A.MENU puis SETUP puis effleurez BACK UP CAMERA.

2 Effleurez ▲ pour activer la configuration caméra de recul.

- Effleurez ▼ pour désactiver la configuration caméra de recul.

3 Effleurez ◀ ou ▶ pour choisir le réglage approprié de la polarité.

Chaque effleurement de ◀ ou ▶ fait basculer entre les polarités suivantes:

- **BATTERY** – Quand la polarité du fil connecté est positive quand le levier de vitesse est dans la position **MARCHE ARRIERE**
- **GND** – Quand la polarité du fil connecté est négative quand le levier de vitesse est dans la position **MARCHE ARRIERE**

Réglage de l'horloge

Utilisez ces instructions pour régler l'horloge.

- Quand cet appareil est en service, l'heure est affichée sur l'horloge divertissante seulement. (Reportez-vous à la page 111, *Changement de l'affichage d'arrière-plan.*)

1 Effleurez A.MENU puis SETUP puis effleurez CLOCK ADJUST.

2 Effleurez ◀ ou ▶ pour sélectionner le segment de l'affichage de l'horloge que vous voulez régler.

Chaque effleurement de ◀ ou ▶ sélectionne un autre segment de l'affichage de l'horloge: Heure—Minute

Le segment sélectionné est mis en surbrillance.



3 Effleurez ▲ ou ▼ pour régler l'horloge.

Chaque effleurement de ▲ augmente l'heure ou les minutes sélectionnées. Chaque effleurement de ▼ diminue l'heure ou les minutes sélectionnées.



Remarques

- Vous pouvez synchroniser l'horloge avec un signal temporel en effleurant **JUST**.
 - Si la valeur des minutes est **00—29**, les minutes sont arrondies vers le bas. (par exemple, **10:18** devient **10:00**.)
 - Si la valeur des minutes est **30—59**, les minutes sont arrondies vers le haut. (par exemple, **10:36** devient **11:00**.)
- Vous pouvez afficher l'horloge pendant huit secondes en appuyant sur **FLIP DOWN/CLOCK** quand le panneau LCD est fermé.
- Même quand les sources sont hors service, l'horloge apparaît sur l'afficheur.

Autres fonctions

Réglage de la fonction d'ouverture automatique

Pour empêcher que l'afficheur heurte le levier de vitesse d'un véhicule automatique quand il est en position **P** (parking), ou si vous ne voulez pas que l'afficheur s'ouvre/se ferme automatiquement, vous pouvez configurer la fonction d'ouverture automatique en mode manuel.

1 Effleurez **A.MENU** puis **SETUP** puis effleurez **AUTO FLAP**.

2 Effleurez n'importe quelle des touches suivantes du clavier tactile pour sélectionner l'ouverture/fermeture automatique ou manuelle de l'écran.

- **AUTO** – Le panneau LCD s'ouvre ou se ferme automatiquement quand vous mettez ou coupez le contact
- **MANUAL** – Vous devez appuyer sur **OPEN/CLOSE** pour ouvrir/fermer le panneau LCD

Réglage de la position de glissement du panneau LCD

Pour ajuster la position de glissement du panneau LCD, vous pouvez activer ou désactiver le retrait.

1 Effleurez **A.MENU** et **SETUP**, puis **FLAP SET BACK**.

2 Effleurez **▲** pour activer le retrait, et le panneau LCD glisse vers l'arrière.

- Effleurez **▼** pour désactiver le retrait, et le panneau LCD glisse vers l'avant.

Réglage de la vidéo de l'écran arrière

Vous pouvez choisir d'afficher la même source que sur l'écran avant ou d'afficher une autre source vidéo sur l'écran arrière.

- Quand vous choisissez **FRONT SOURCE** dans **REAR MODE**, rien ne s'affiche sur l'afficheur arrière si la source sélectionnée est une source audio.
- Quand vous sélectionnez **FRONT SOURCE** dans **REAR MODE**, le son n'est pas émis par **REAR MONITOR OUT**.
- Quand vous choisissez **FRONT SOURCE** dans **REAR MODE**, rien n'est affiché sur l'afficheur arrière pendant une interruption pour bulletin d'informations routières ou une interruption pour réception d'un bulletin d'informations.

1 Effleurez **A.MENU** puis **SETUP** puis effleurez **REAR MODE**.

2 Effleurez n'importe quelle des touches suivantes du clavier tactile pour sélectionner la vidéo sur l'écran arrière.

- **FRONT SOURCE** – Afficher la même source que l'écran avant
- **SEPARATE** – Afficher la source vidéo sur l'écran arrière indépendamment de l'écran avant

Affichage de la vidéo de la navigation sur l'écran arrière

Quand la vidéo de la navigation est affichée sur l'afficheur avant, vous pouvez choisir d'afficher sur l'afficheur arrière la vidéo de la navigation ou la vidéo de la source sélectionnée.

- Vous pouvez utiliser cette fonction seulement si un équipement de navigation Pioneer est connecté à cet appareil.

1 Effleurez **A.MENU** et **SETUP**, puis **NEXT**.

2 Effleurez **REAR NAVI MAP**.

3 Effleurez **▲** pour afficher la vidéo de la navigation sur l'écran arrière.

- Effleurer **▼** pour afficher la vidéo de la source sélectionnée sur l'afficheur arrière. 

Utilisation de la source AUX

Un Interconnecteur IP-BUS-RCA tel que le CD-RB20/CD-RB10 (vendu séparément) permet de connecter cet appareil à des équipements auxiliaires disposant d'une sortie RCA. Pour avoir plus de détails, reportez-vous au mode d'emploi de l'Interconnecteur IP-BUS-RCA.

Choix de l'entrée AUX comme source

● Effleurez l'icône de la source puis effleurez **AUX** pour choisir **AUX** comme source.

- Quand l'icône de la source n'est pas affichée, vous pouvez l'afficher en effleurant l'écran.
- Si le réglage auxiliaire n'est pas en service, vous ne pouvez pas sélectionner **AUX**. Pour avoir plus de détails, voir la page 104, *Mise en service ou hors service de l'entrée auxiliaire*.

Définition du titre de l'entrée AUX

Vous pouvez modifier le titre affiché pour l'entrée **AUX**.

1 Après avoir sélectionné **AUX** comme source, effleurez **A.MENU** et **FUNCTION** puis effleurez **NAME EDIT**.

2 Effleurez **ABC** pour choisir le type de caractères désiré.

Effleurez de manière répétée **ABC** pour passer d'un des types de caractères suivants à l'autre :

Alphabet (majuscules), nombres et symboles —Alphabet(minuscules)—Lettres européennes, telles que lettres accentuées (exemple **á, à, ä, ç**)

- Vous pouvez sélectionner les chiffres et les symboles en entrée en effleurant **012**.
- Vous pouvez aussi changer de type de caractère en cliquant sur le joystick.

3 Effleurez **▲** ou **▼** pour choisir une lettre de l'alphabet.

Chaque effleurement de **▲** affiche une lettre de l'alphabet dans l'ordre **A B C ... X Y Z**, les chiffres et les symboles dans l'ordre **1 2 3 ... | } 7**. Chaque effleurement de **▼** affiche une lettre dans l'ordre inverse, soit **Z Y X ... C B A**.



4 Effleurez **►** pour placer le curseur sur la position suivante.

Lorsque la lettre désirée est affichée, effleurez **►** pour placer le curseur sur la position suivante puis choisissez la lettre suivante. Effleurez **◀** pour reculer dans l'affichage.

5 Effleurez **OK** pour enregistrer le titre saisi dans la mémoire.

- Vous pouvez aussi enregistrer le titre saisi en mémoire en déplaçant le curseur vers la droite jusqu'à ce qu'il disparaisse.

6 Effleurez **ESC** pour revenir à l'affichage des conditions de lecture. 

Changement de l'affichage d'arrière-plan

Vous pouvez changer les affichages d'arrière-plan pendant l'écoute de chaque source.

● Appuyez sur ENTERTAINMENT.

Chaque fois que vous appuyez sur **ENTERTAINMENT** l'affichage change dans l'ordre suivant:

Vidéo de la source actuellement sélectionnée

—**PICTURE1** (image 1)—**PICTURE2** (image 2)

—**SPEANA** (analyseur de spectre)

—**LEVEL METER1** (indicateur de niveau 1)

—**LEVEL METER2** (indicateur de niveau 2)

—**MOVIE1** (cinéma 1)—**MOVIE2** (cinéma 2)

—**CLOCK** (horloge divertissante)—**DVD** (lecteur de DVD)—**AV** (entrée vidéo)

—**NAVI BG PICT** (image de fond de l'équipement de navigation)



Remarques

- Dans les cas suivants, l'affichage d'arrière-plan ne changera pas:
 - L'appareil ne contient pas de disque.
 - L'entrée vidéo (AV) n'est pas positionnée à **VIDEO** (reportez-vous à la page 107).
 - Il n'y a pas d'équipement de navigation Pioneer connecté à l'appareil.
- Si le frein à main n'est pas serré, **MOVIE1** et **MOVIE2** seront changés en images fixes.



Informations complémentaires

Dépannage

Commun

Symptôme	Causes possibles	Action corrective à porter-vous à.
L'alimentation ne se met pas en service. L'appareil ne fonctionne pas.	Les fils et les connecteurs sont mal connectés. Le fusible est sauté.	Vérifiez encore une fois que toutes les connexions sont correctes. Corrigez la raison pour laquelle le fusible a sauté, puis remplacez le fusible. Assurez-vous bien d'installer le fusible correct avec la même intensité.
	Du bruit et d'autres facteurs provoquent un mauvais fonctionnement du microprocesseur intégré.	Appuyez sur RESET . (Page 12)
L'appareil ne fonctionne pas avec la télécommande. L'appareil ne fonctionne pas correctement même si l'on appuie sur les boutons appropriés du boîtier de télécommande.	Le mode de fonctionnement du boîtier de télécommande est incorrect. Le code du boîtier de télécommande est incorrect.	Passez sur le mode de fonctionnement correct du boîtier de télécommande. (Page 18) Vérifiez que le réglage du commutateur de sélection du boîtier de télécommande et le réglage du type de code sont les mêmes. (Page 102)
	Le niveau de la pile est faible.	Installez une nouvelle pile. (Page 12)
	Des opérations sont interdites avec certains disques.	Vérifiez en utilisant un autre disque.
La lecture n'est pas possible.	Le disque est sale. Le disque chargé est d'un type que cet appareil ne peut pas lire. Un disque avec un système vidéo non compatible est chargé.	Nettoyez le disque. (Page 116) Vérifiez le type du disque. Remplacez le disque par un disque compatible avec votre système vidéo.
On n'entend aucun son. Le volume ne veut pas augmenter.	Les câbles ne sont pas connectés correctement. L'appareil est en mode de lecture image fixe, ralenti ou image par image. Les haut-parleurs avant, arrière, gauche et droit ne sont pas correctement réglés dans l'équilibre de niveau.	Connectez les câbles correctement. Il n'y a aucun son en mode de lecture image fixe, ralenti ou image par image. Réglez correctement les niveaux relatifs entre les haut-parleurs. (Page 90)
On n'entend pas le son sur un haut-parleur particulier.	La taille du haut-parleur est réglée sur OFF . Le niveau du haut-parleur est réglé trop bas. La taille du haut-parleur central est réglée sur SMALL ou LARGE alors qu'aucun haut-parleur central n'est installé.	Effectuez le réglage de taille correct pour le haut-parleur. (Page 92) Augmentez le réglage de niveau du haut-parleur pour obtenir un équilibre correct avec les autres haut-parleurs. (Page 93) Réglez la taille du haut-parleur central sur OFF . (Page 92)

Informations complémentaires

Symptôme	Causes possibles	Action correctiveeportez-vous à.
Il n'y a pas d'image.	Le cordon du frein de parking n'est pas connecté. Le frein de parking n'est pas serré.	Connectez un cordon de frein de parking, et serrez le frein de parking. Connectez un cordon de frein de parking, et serrez le frein de parking.
L'icône  est affichée, et l'opération n'est pas possible.	L'opération est interdite pour le disque. L'opération n'est pas compatible avec l'organisation du disque.	Cette opération n'est pas possible. Cette opération n'est pas possible.
L'image s'arrête (pause) et l'appareil ne fonctionne pas.	La lecture des données est devenue impossible pendant la lecture.	Après avoir appuyé une fois sur  , recommencez la lecture.
Il n'y a aucun son. Le volume est faible.	Le volume est faible. L'atténuateur est en fonction.	Réglez le volume. Mettez l'atténuateur hors fonction.
Il y a des sauts dans l'audio et la vidéo.	L'appareil n'est pas fixé fermement.	Fixez l'appareil fermement.
L'image est étirée, l'aspect n'est pas correct.	Le réglage de l'aspect n'est pas le bon pour l'afficheur.	Sélectionnez le réglage approprié pour votre afficheur. (Page 100)
Quand le contact d'allumage est mis (ou en position ACC), on entend le moteur.	Cet appareil confirme si un disque est chargé ou non.	Ceci est un fonctionnement normal.
Rien n'est affiché. Les touches de l'écran tactile ne peuvent pas être utilisées.	La caméra de recul n'est pas connectée. Le réglage BACK UP CAMERA est incorrect.	Connectez une caméra de recul. Appuyez sur MENU sur l'appareil central pour revenir à l'affichage de la source puis sélectionnez le réglage correct pour BACK UP CAMERA . (Page 107)

Problèmes pendant la lecture d'un DVD

Symptôme	Causes possibles	Action correctiveeportez-vous à.
La lecture n'est pas possible.	Le disque chargé a un numéro de région différent de celui de cet appareil.	Remplacez le disque par un autre ayant le même numéro de région que cet appareil. (Page 8, Page 124)
Un message de verrouillage parental est affiché et la lecture n'est pas possible.	Le verrouillage parental est actif.	Désactivez le verrouillage parental ou changez le niveau. (Page 101)
Le verrouillage parental ne peut pas être annulé.	Le numéro de code est incorrect. Vous avez oublié votre numéro de code.	Entrez le numéro de code correct. (Page 101) Appuyez 10 fois sur CLEAR pour annuler le numéro de code. (Page 102)
On ne peut pas changer la langue de dialogue (et la lante des sous-titres).	Le DVD en cours de lecture ne supporte pas les enregistrements en plusieurs langues. Vous pouvez seulement choisir entre les éléments indiqués sur le menu du disque.	Vous ne pouvez pas choisir parmi plusieurs langues si elles ne sont pas enregistrées sur le disque. Changez en utilisant le menu du disque.

Informations complémentaires

Symptôme	Causes possibles	Action correctiveportez-vous à.
Aucun sous-titre n'est affiché.	Le DVD en cours de lecture ne comporte pas de sous-titres. Vous pouvez seulement choisir entre les éléments indiqués sur le menu du disque.	Les sous-titres ne sont pas affichés s'ils ne sont pas enregistrés sur le disque. Changez en utilisant le menu du disque.
La lecture ne s'effectue pas avec les choix de langue du son et de langue des sous-titres sélectionnés dans DVD SETUP MENU .	Le DVD en cours de lecture ne comporte pas de dialogues ou de sous-titres dans la langue sélectionnée dans DVD SETUP MENU .	Le passage dans une langue sélectionnée n'est pas possible si la langue sélectionnée dans DVD SETUP MENU n'est pas enregistrée sur le disque.
Le changement d'angle de vue n'est pas possible.	Le DVD en cours de lecture ne comporte pas de scènes filmées sous plusieurs angles. Vous essayez de passer en visualisation sous plusieurs angles d'une scène qui n'est pas enregistrée sous plusieurs angles.	Vous ne pouvez pas changer d'angle de vue si le DVD ne comporte pas de scènes enregistrées sous plusieurs angles. Changez d'angle de vue quand vous regardez des scènes enregistrées sous plusieurs angles.
L'image est très floue/distordue et sombre pendant la lecture.	Le disque comporte un signal interdisant la copie. (Certains disques peuvent comporter un tel signal.)	Comme cet appareil est compatible avec le système de protection contre la copie analogique copy guard, l'image peut souffrir de bandes horizontales ou d'autres imperfections lors de la lecture sur certains afficheurs d'un disque qui comporte un signal interdisant la copie. Cela ne signifie pas que l'appareil ne fonctionne pas correctement.

Problèmes pendant la lecture d'un CD Vidéo

Symptôme	Causes possibles	Action correctiveportez-vous à.
On ne peut pas appeler l'affichage du menu PBC (contrôle de la lecture).	Le CD Vidéo en cours de lecture ne supporte pas le PBC. Le PBC est hors service.	Cette opération n'est pas possible avec des CDs Vidéo qui ne supportent pas le PBC. Mettez le PBC en service. (Page 51, Page 55)
La répétition de lecture et la recherche de plage/temporelle ne sont pas possibles.	Le PBC est en service.	Mettez le PBC hors service. (Page 51, Page 55)



Messages d'erreur

Quand des problèmes surgissent lors de la lecture d'un disque, un message d'erreur apparaît sur l'afficheur. Reportez-vous au tableau suivant pour identifier le problème, puis appliquez l'action corrective suggérée. Si l'erreur persiste, contactez votre revendeur ou le Service d'entretien agréé par Pioneer le plus proche.

Informations complémentaires

Message	Causes possibles	Action corrective
ERROR-02	Disque sale	Nettoyez le disque.
	Disque rayé	Utilisez un autre disque.
ERROR-05	Anomalie électrique ou mécanique	Appuyez sur RESET .
DIFFERENT REGION DISC (REGION ERR)	Le disque n'a pas le même numéro de région que cet appareil	Remplacez le DVD vidéo par un autre avec le numéro de région correct.
NON PLAYABLE DISC (NON-PLAY)	Ce type de disque ne peut pas être lu par cet appareil	Remplacez le disque par un disque qui peut être lu par cet appareil.
	Le disque est chargé à l'envers	Vérifiez que le disque est chargé correctement.
THERMAL PROTECTION IN MOTION (TEMP)	La température de l'appareil est en dehors de la plage de fonctionnement normal.	Attendez que la température de l'appareil revienne à l'intérieur des limites de fonctionnement normal.



Comprendre les messages d'erreur du réglage TA et EQ auto

Si une mesure correcte des caractéristiques acoustiques de l'habitacle de la voiture n'est pas possible avec le réglage TA et EQ auto, un message d'erreur peut s'afficher sur l'écran. Si un message d'erreur s'affiche sur l'écran reportez-vous au tableau suivant pour voir quel est le problème et la méthode suggérée pour le corriger. Après avoir vérifié, réessayez.

Message	Causes possibles	Action corrective
Error check MIC	Le microphone n'est pas connecté.	Branchez fermement le microphone fourni dans le jack.
Error check front SP, Error check FL SP, Error check FR SP, Error check center SP, Error check RL SP, Error check RR SP, Error check subwoofer	Le microphone ne peut pas détecter la tonalité de mesure d'un des haut-parleurs.	<ul style="list-style-type: none"> • Confirmez que les haut-parleurs sont connectés correctement. • Corrigez le réglage du niveau d'entrée de l'amplificateur de puissance connecté aux haut-parleurs. • Placez le microphone correctement.
Error check noise	Le niveau de bruit environnant est trop élevé.	<ul style="list-style-type: none"> • Arrêtez votre voiture dans un endroit qui est aussi tranquille que possible, et éteignez le moteur, la climatisation et le chauffage. • Placez le microphone correctement.



Informations complémentaires

Soins à apporter au lecteur de DVD

- Utilisez des disques normaux, ronds. Si vous insérez des disques irréguliers, non ronds, ces disques peuvent se coincer dans le lecteur DVD ou ne pas se lire correctement.



- Examinez tous les disques à la recherche de fentes ou de rayures, et vérifiez s'ils ne sont pas gondolés. Les disques qui présentent des fentes, des rayures, ou sont gondolés, peuvent ne pas être lus correctement. Ne les utilisez pas.
- Pendant la manipulation des disques, évitez de toucher leur face gravée (face ne portant aucune indication).
- Rangez les disques dans leur coffret dès que vous ne les écoutez plus.
- Conservez les disques à l'abri de la lumière directe du soleil et ne les exposez pas à des températures élevées.
- Ne posez aucune étiquette à la surface des disques, n'écrivez pas sur un disque, n'appliquez aucun agent chimique sur un disque.
- Pour nettoyer un disque, utilisez un chiffon doux en partant du centre vers la périphérie.



- Si le chauffage est utilisé en période de froid, de l'humidité peut se former sur les composants à l'intérieur du lecteur de DVD. La condensation peut provoquer un

fonctionnement incorrect du lecteur de DVD. Si vous pensez qu'il y a un problème de condensation éteignez le lecteur de DVD pendant une heure environ pour lui permettre de sécher et essuyez les disques humides le cas échéant avec un tissu doux.

- Les cahots de la route peuvent interrompre la lecture d'un disque. □

Disques DVD

- Avec certains disques vidéo DVD, l'utilisation de certaines fonctions peut n'être pas possible.
- Il peut ne pas être possible de lire certains disques vidéo DVD.
- Quand vous utilisez des disques DVD-R/ DVD-RW, la lecture n'est possible qu'avec des disques qui ont été finalisés.
- Quand vous utilisez des disques DVD-R/ DVD-RW, la lecture n'est possible qu'avec des disques qui ont été enregistrés avec le format Vidéo (mode vidéo). Il n'est pas possible de lire des disques DVD-RW qui ont été enregistrés avec le format Video Recording (mode VR).
- La lecture de disques DVD-R/DVD-RW enregistrés avec le format Video (mode vidéo) peut ne pas être possible à cause des caractéristiques du disque, de rayures ou de poussière sur le disque, ou de saleté, de condensation, etc. sur la lentille de cet appareil.
- Il n'est pas possible de lire de disques DVD-ROM/DVD-RAM.
- La lecture de disques enregistrés sur un ordinateur personnel peut ne pas être possible, selon les paramètres de l'application et l'environnement. Enregistrez les disques avec le bon format. (Pour les détails, contactez le fabricant de l'application.) □

Informations complémentaires

Disques CD-R et CD-RW

- Quand vous utilisez des disques CD-R/CD-RW, la lecture n'est possible qu'avec des disques qui ont été finalisés.
- La lecture de disques CD-R/CD-RW enregistrés sur un enregistreur de CD musical ou un ordinateur personnel peut ne pas être possible à cause des caractéristiques du disque, de rayures ou de poussière sur le disque, ou de saleté, de condensation, etc. sur la lentille de cet appareil.
- La lecture de disques enregistrés sur un ordinateur personnel peut ne pas être possible, selon les paramètres de l'application et l'environnement. Enregistrez les disques avec le bon format. (Pour les détails, contactez le fabricant de l'application.)
- La lecture de disques CD-R/CD-RW peut devenir impossible en cas d'exposition directe à la lumière solaire, de températures élevées, ou en raison des conditions de stockage dans la voiture.
- Les titres et autres informations textuelles gravées sur les CD-R/CD-RW peuvent ne pas être affichés par cet appareil (en cas de données audio (CD-DA)).
- Cet appareil tient compte des informations de saut de plage gravées sur un CD-R/CD-RW. Les plages contenant ces informations sont automatiquement ignorées (dans le cas de données audio (CD-DA)).
- Lorsque vous introduisez un CD-RW dans cet appareil, vous constatez que le temps d'attente avant lecture est beaucoup plus long qu'avec un CD ou un CD-R.
- Lisez attentivement les notes qui concernent les CD-R/CD-RW avant de les utiliser. 

Fichiers MP3

- MP3 est une abréviation pour MPEG Audio Layer 3 et fait référence à un standard de technologie de compression audio.
- Ce appareil permet la lecture de fichiers MP3 sur des disques CD-ROM, CD-R et CD-RW. Les enregistrements de disques compatibles avec les niveaux 1 et 2 de ISO9660 et avec le système de fichiers Romeo et Joliet peuvent être lus.
- On peut également lire des disques enregistrés compatibles multi-session.
- Les fichiers MP3 ne sont pas compatibles avec le transfert de données en écriture de paquets.
- Le nombre maximum de caractères qui peuvent être affichés pour un nom de fichier, incluant l'extension (.mp3) est 32 caractères à partir du premier.
- Le nombre maximum de caractères qui peut être affiché pour un nom de dossier est 32 caractères.
- Dans le cas de fichiers enregistrés selon le système de fichiers Romeo et Joliet, seuls les 32 premiers caractères peuvent être affichés.
- Quand vous jouez des disques contenant des fichiers MP3 et des données audio (CD-DA) tels que les CDs CD-EXTRA et MIXED-MODE, vous pouvez lire les deux types seulement en changeant entre les modes MP3 et CD-DA.
- La séquence de sélection des dossiers pour la relecture et autres opérations devient la séquence d'écriture utilisée par le logiciel d'écriture. Pour cette raison, la séquence attendue au moment de la relecture peut ne pas coïncider avec la séquence de relecture effective. Toutefois, il existe des logiciels d'écriture qui permettent de fixer l'ordre de relecture.

Informations complémentaires

- Les fichiers sont compatibles avec les formats ID3 Tag Ver. 1.0 et 1.1 pour l'affichage de l'album (titre du disque), plage (titre de la plage) et artiste (artiste de la plage).
- La fonction de préaccentuation est valide seulement pour la lecture de fichiers MP3 de fréquences 32, 44,1 et 48 kHz. (Les fréquences d'échantillonnage de 16, 22,05, 24, 32, 44,1, 48 kHz peuvent être relues.)
- Il n'existe pas de compatibilité de liste de lecture m3u.
- Il n'y a pas de compatibilité avec le format MP3i (MP3 interactif) ou mp3 PRO.
- La qualité sonore des fichiers MP3 s'améliore généralement avec l'augmentation du débit binaire. Cet appareil peut jouer des enregistrements avec des débits binaires de 8 kbit/s à 320 kbit/s, mais il est recommandé d'utiliser seulement des disques enregistrés avec un débit d'au moins 128 kbit/s pour bénéficier d'une certaine qualité sonore.

Important

- Quand vous nommez un fichier MP3, ajoutez l'extension de nom de fichier correspondante (.mp3).
- Cet appareil lit les fichiers avec l'extension de nom de fichier (.mp3) comme des fichiers MP3. Pour éviter du bruit et des dysfonctionnements, n'utilisez pas cette extension pour des fichiers autres que des fichiers MP3.

Quelques mots sur les dossiers et les fichiers MP3

- Une vue générale d'un CD-ROM contenant des fichiers MP3 est montrée ci-dessous. Les sous-dossiers sont représentés comme des dossiers dans le dossier actuellement sélectionné.

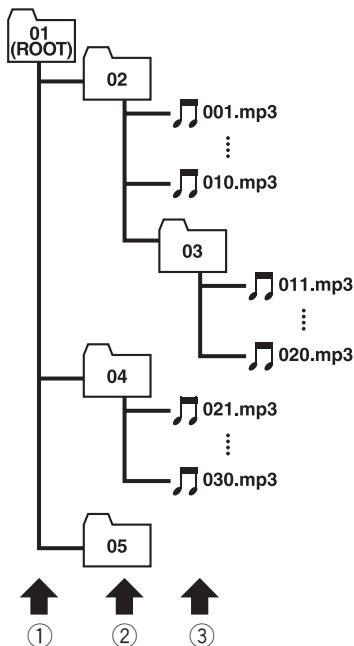

- ① Premier niveau
- ② Deuxième niveau
- ③ Troisième niveau

Remarques

- Cet appareil attribue les numéros de dossier. L'utilisateur ne peut pas attribuer les numéros de dossier.
- Il n'est pas possible de vérifier les dossiers qui ne contiennent pas de fichiers MP3. (Ces dossiers seront sautés sans afficher le numéro de dossier.)
- L'appareil peut lire des fichiers MP3 contenus dans 8 niveaux de dossiers au maximum. Toutefois, le démarrage de la lecture s'effectue avec un certain retard sur les disques comportant de nombreux niveaux. Pour cette raison,

Informations complémentaires

nous recommandons de ne pas créer de disques avec plus de deux niveaux.

- Il est possible de jouer jusqu'à 253 éléments à partir d'un dossier sur un disque. 

Utilisation correcte de l'afficheur

PRÉCAUTION

- Si de l'humidité ou des corps étrangers pénètrent à l'intérieur de cet appareil, coupez immédiatement l'alimentation et consultez votre revendeur ou le Centre d'entretien agréé par Pioneer le plus proche. Utiliser cet appareil dans cette condition peut provoquer un incendie ou une électrocution, ou d'autres pannes.
- Si vous remarquez de la fumée, un bruit ou une odeur étranges, ou tout autre signe anormal en provenance de l'afficheur, coupez l'alimentation immédiatement et consultez votre revendeur ou le Centre d'entretien agréé par Pioneer le plus proche. Utiliser cet appareil dans cette condition peut provoquer une panne du système.
- Ne démontez pas et ne modifiez pas cet appareil, car il contient des composants internes haute tension qui pourraient provoquer une électrocution. Consultez impérativement votre revendeur ou le Centre d'entretien agréé par Pioneer le plus proche pour toute inspection interne, réglage ou réparation.

Soin à apporter à l'afficheur

- Quand l'afficheur est soumis à la lumière directe du soleil pendant une longue période, il peut devenir très chaud, ce qui pourrait endommager l'écran LCD. Quand vous n'utilisez pas l'appareil, fermez l'afficheur et évitez autant que possible de l'exposer à la lumière directe du soleil.

- L'afficheur doit être utilisé dans les gammes de température ci-dessous.
Plage de température de fonctionnement: -10 à $+50$ °C
Plage de température de stockage: -20 à $+80$ °C

A des températures supérieures ou inférieures à la plage de température de fonctionnement, l'afficheur peut ne pas fonctionner normalement.

- L'écran LCD de cet appareil est exposé pour augmenter sa visibilité à l'intérieur du véhicule. N'appuyez pas fortement dessus car cela pourrait l'endommager.
- Ne placez rien sur l'afficheur quand il est déployé. N'essayez pas non plus d'effectuer le réglage de l'angle ou d'ouvrir/fermer l'afficheur à la main. Appliquer une grande force sur l'afficheur peut l'endommager.
- Ne poussez pas l'écran LCD avec beaucoup de force car cela pourrait le rayer.
- Faites attention de ne rien placer entre l'afficheur et le corps de l'appareil pendant l'ouverture ou la fermeture de l'afficheur. Si un objet s'interpose entre l'afficheur et le corps de l'appareil, l'afficheur peut ne plus fonctionner.

Ecran à cristaux liquides (LCD)

- Si l'afficheur est près d'une bouche d'aération de la climatisation quand il est ouvert, assurez-vous que l'air de la climatisation ne souffle pas dessus. La chaleur du chauffage peut casser l'écran LCD, et l'air frais de la climatisation peut provoquer la formation d'humidité à l'intérieur de l'afficheur, entraînant son endommagement. En outre, si l'afficheur est refroidi par la climatisation, l'écran peut devenir sombre, ou la durée de vie du petit tube fluorescent utilisé à l'intérieur de l'afficheur peut être raccourcie.

Informations complémentaires

- De petits points noirs ou blancs (brillants) peuvent apparaître sur l'écran LCD. Ils sont dus aux caractéristiques de l'écran LCD et n'indiquent pas un problème de l'afficheur.
- Aux basses températures, le LCD peut être sombre pendant un certain temps après la mise sous tension.
- L'écran LCD sera difficile à voir s'il est exposé à la lumière directe du soleil.
- Quand vous utilisez un téléphone portable, maintenez l'antenne du portable éloignée de l'écran pour éviter la perturbation de la vidéo par l'apparition de taches, de bandes colorées, etc.

Comment garder l'afficheur en bon état

- Pour enlever la poussière de l'écran ou nettoyer l'afficheur, mettez d'abord le système hors tension, puis essuyez avec le chiffon fourni.
- Quand vous essuyez l'écran, faites attention de ne pas en rayer la surface. N'utilisez pas des nettoyeurs chimiques durs ou abrasifs.

Petit tube fluorescent

- Un petit tube fluorescent est utilisé à l'intérieur de l'afficheur pour éclairer l'écran LCD.
 - Le tube fluorescent devrait durer environ 10.000 heures, selon les conditions de fonctionnement. (L'utilisation de l'afficheur à des températures basses réduit la durée de vie utile du tube fluorescent.)
 - Quand le tube fluorescent atteint la fin de sa vie utile, l'écran devient sombre et l'image ne peut plus être projetée. Si cela arrive, consultez votre revendeur ou le Centre d'entretien agréé par Pioneer le plus proche. ▣

Informations complémentaires

Tableau des codes de langue pour les DVD

Langue (code), code d'entrée	Langue (code), code d'entrée	Langue (code), code d'entrée
Japonais (ja), 1001	Guarani (gn), 0714	Pashto, Pushto (ps), 1619
Anglais (en), 0514	Gujarati (gu), 0721	Quechua (qu), 1721
Français (fr), 0618	Hausa (ha), 0801	Rhaeto-Romance (rm), 1813
Espagnol (es), 0519	Hindi (hi), 0809	Kirundi (rn), 1814
Allemand (de), 0405	Croate (hr), 0818	Roumain (ro), 1815
Italien (it), 0920	Hongrois (hu), 0821	Kinyarwanda (rw), 1823
Chinois (zh), 2608	Arménien (hy), 0825	Sanskrit (sa), 1901
Hollandais (nl), 1412	Interlingua (ia), 0901	Sindhi (sd), 1904
Portuguais (pt), 1620	Interlingue (ie), 0905	Sangho (sg), 1907
Suédois (sv), 1922	Inupiak (ik), 0911	Serbo-Croate (sh), 1908
Russe (ru), 1821	Indonésien (in), 0914	Singalais (si), 1909
Coréen (ko), 1115	Islandais (is), 0919	Slovaque (sk), 1911
Grec (el), 0512	Hebreu (iw), 0923	Slovène (sl), 1912
Afar (aa), 0101	Yiddish (ji), 1009	Samoën (sm), 1913
Abkhazian (ab), 0102	Javanais (jw), 1023	Shona (sn), 1914
Afrikaans (af), 0106	Géorgien (ka), 1101	Somali (so), 1915
Amharic (am), 0113	Kazakh (kk), 1111	Albanais (sq), 1917
Arabe (ar), 0118	Groenlandais (kl), 1112	Serbe (sr), 1918
Assamais (as), 0119	Cambodgien (km), 1113	Siswati (ss), 1919
Aymara (ay), 0125	Kannada (kn), 1114	Sesotho (st), 1920
Azerbaïjani (az), 0126	Kashmiri (ks), 1119	Sundanais (su), 1921
Bashkir (ba), 0201	Kurde (ku), 1121	Swahili (sw), 1923
Biélorusse (be), 0205	Kirghiz (ky), 1125	Tamil (ta), 2001
Bulgare (bg), 0207	Latin (la), 1201	Telugu (te), 2005
Bihari (bh), 0208	Lingala (ln), 1214	Tajik (tg), 2007
Bislama (bi), 0209	Laotien (lo), 1215	Thai (th), 2008
Bengali (bn), 0214	Lithuanien (lt), 1220	Tigrinya (ti), 2009
Tibétain (bo), 0215	Latvien (lv), 1222	Turkmène (tk), 2011
Breton (br), 0218	Malagaisien (mg), 1307	Tagalog (tl), 2012
Catalan (ca), 0301	Maori (mi), 1309	Setswana (tn), 2014
Corse (co), 0315	Macedonien (mk), 1311	Tonga (to), 2015
Tchèque (cs), 0319	Malayalam (ml), 1312	Turc (tr), 2018
Gallois (cy), 0325	Mongolien (mn), 1314	Tsonga (ts), 2019
Danois (da), 0401	Moldave (mo), 1315	Tatar (tt), 2020
Bhutani (dz), 0426	Marathi (mr), 1318	Twi (tw), 2023
Esperanto (eo), 0515	Malais (ms), 1319	Ukrainien (uk), 2111
Estonien (et), 0520	Maltais (mt), 1320	Urdu (ur), 2118
Basque (eu), 0521	Birman (my), 1325	Uzbek (uz), 2126
Persan (fa), 0601	Nauru (na), 1401	Vietnamien (vi), 2209
Finnois (fi), 0609	Népalais (ne), 1405	Volapük (vo), 2215
Fiji (fj), 0610	Norvégien (no), 1415	Wolof (wo), 2315
Faroese (fo), 0615	Occitan (oc), 1503	Xhosa (xh), 2408
Frisien (fy), 0625	Oromo (om), 1513	Yoruba (yo), 2515
Irlandais (ga), 0701	Oriya (or), 1518	Zoulou (zu), 2621
Écossais-Gaëlic (gd), 0704	Panjabî (pa), 1601	
Galicien (gl), 0712	Polonais (pl), 1612	



Informations complémentaires

Termes utilisés

Chapitre

Les titres DVD sont divisés en chapitres qui sont numérotés comme les chapitres d'un livre. Avec des disques DVD vidéo qui comportent des chapitres, vous pouvez rapidement trouver la scène que vous voulez par une recherche sur les chapitres.

Contrôle de dynamique

Dolby Digital possède une fonction de compression de la différence entre les sons les plus forts et les plus faibles: Le contrôle de dynamique. Ce contrôle assure que les sons avec une plage de dynamique accrue sont entendus clairement même aux faibles niveaux de volume.

Contrôle de la lecture (PBC)

Il s'agit d'un signal de contrôle de la lecture enregistré sur les CDs Vidéo (Version 2.0). L'affichage des menus fournis par les CDs Vidéo avec PBC permet la lecture de logiciels interactifs simples et de logiciels avec des fonctions de recherche. Vous pouvez aussi regarder des images fixes en haute résolution et résolution standard.

Débit binaire

Ce chiffre exprime le volume de données par secondes, en unités bit/s (bits par seconde). Plus ce débit est élevé, plus il existe d'informations disponibles pour reproduire le son. Dans le cadre d'une méthode de codage donnée (par exemple MP3), la qualité sonore augmente avec le débit.

Diaporama

Une fonctionnalité de certains disques DVD pour lesquels des images fixes enregistrées sur le disque défilent automatiquement pendant la lecture de l'audio.

Dolby Digital

Dolby Digital fournit un son multi-canaux à partir de 5.1 canaux indépendants au maximum. Ce système est identique au système Dolby Digital surround utilisé dans les salles de cinéma.

Dolby Pro Logic II

Le Dolby Pro Logic II peut créer cinq canaux de sortie pleine bande passante à partir de sources deux canaux. Cette nouvelle technologie permet une lecture en 5 canaux séparés avec 2 canaux avant, un canal central et 2 canaux arrière. Un mode musique est également disponible pour les sources 2 canaux en plus du mode cinéma.

DTS

Acronyme de Digital Theater Systems. DTS est un système surround fournissant un son multi-canaux à partir d'un maximum de 6 canaux indépendants.

Écriture de paquet

C'est un terme général pour une méthode d'écriture sur CD-R, etc. au moment requis pour un fichier, exactement comme pour les fichiers sur disquette ou disque dur.

Format ISO9660

C'est le standard international pour la logique du format des dossiers et des fichiers des CD-ROM. Pour le format ISO9660, il existe des règles pour les deux niveaux suivants.

Niveau 1 :

Le nom de fichier est en format 8.3 (le nom est composé de 8 caractères, lettres majuscules anglaises sur un demi-octet et chiffres d'un demi-octet et le signe "_", avec une extension de fichier de trois caractères.)

Niveau 2 :

Le nom de fichier peut avoir jusqu'à 31 caractères (incluant le caractère de séparation "." et une extension de fichier). Chaque dossier contient moins de 8 hiérarchies.

Informations complémentaires

Formats étendus

Joliet :

Les noms de fichier peuvent avoir jusqu'à 64 caractères.

Romeo :

Les noms de fichier peuvent avoir jusqu'à 128 caractères.

Groupe

Un ensemble de plages sur un disque audio DVD. Équivalent d'un titre de vidéo DVD.

Groupe bonus

Un groupe supplémentaire sur certains disques audio DVD, auquel on ne peut accéder qu'en fournissant une clé.

ID3 tag (étiquette ID3)

C'est une méthode d'incorporation de données sur les plages dans un fichier MP3. L'information incorporée peut inclure le titre de la plage, le nom de l'artiste, le titre de l'album, le genre de musique, l'année de production, des commentaires et d'autres données. Son contenu peut être édité librement avec un logiciel comportant des fonctions d'édition ID3 Tag. Bien que le nombre de caractères des étiquettes soit limité, ces informations peuvent être affichées pendant la lecture de la plage.

Images parcourables

Une fonctionnalité de certains disques audio DVD pour lesquels vous pouvez parcourir des images fixes enregistrées sur le disque pendant la lecture de l'audio.

m3u

Les listes de lecture créées avec le logiciel "WINAMP" ont une extension de fichier liste de lecture (.m3u).

MP3

MP3 est une abréviation pour MPEG Audio Layer 3. C'est un standard de compression défini par un groupe de travail (MPEG) de l'ISO

(International Standards Organization). MP3 peut compresser les données à environ 1/10ème du niveau d'un disque conventionnel.

MPEG

MPEG signifie Moving Pictures Expert Group, et est le standard international de compression des images vidéo. Certains DVDs comportent un son numérique compressé et enregistré en utilisant ce système.

Multi-angle

Avec les programmes TV classiques, bien qu'on utilise plusieurs caméras simultanément pour le tournage, les images d'une seule caméra sont transmises à votre TV à un instant donné. Certains DVDs comportent des scènes filmées sous plusieurs angles, et permettent de choisir l'angle de vue désiré.

Multi-audio (Dialogue multilingue)

Certains DVDs comportent des dialogues enregistrés en plusieurs langues. Un maximum de 8 langues de dialogue peuvent être enregistrées sur un même disque, ce qui vous permet de choisir.

Multi-session

Le multi-session est une méthode d'enregistrement qui permet d'enregistrer des données additionnelles ultérieurement. Quand vous enregistrez des données sur un CD-ROM, un CD-R ou un CD-RW, toutes les données du début à la fin sont traitées comme une seule unité ou session. Le multi-session est une méthode permettant d'enregistrer plus de deux sessions sur un disque.

Multi-sous-titres

Un maximum de 32 langues de sous-titres peuvent être enregistrées sur un même DVD, ce qui vous permet de choisir.

Informations complémentaires

Numéro de région

Les lecteurs de DVD et les disques DVD comportent des numéros de région indiquant la zone dans laquelle ils ont été achetés. La lecture d'un disque DVD n'est pas possible si son numéro de région n'est pas le même que celui du lecteur de DVD. Le numéro de région de cet appareil est affiché sur le dessous de l'appareil.

PCM condensé

Système de compression sans perte qui permet d'enregistrer plus d'audio PCM sur un disque DVD audio qu'il ne serait possible autrement.

PCM Linéaire (LPCM)/Modulation en impulsions codées

Cet acronyme signifie modulation par impulsions codées, qui est le système d'enregistrement des signaux utilisé pour les CDs et DVDs musicaux. Généralement, les DVDs sont enregistrés avec une fréquence d'échantillonnage et un débit binaire supérieurs à ceux des CDs. Par conséquent, les DVDs peuvent offrir une meilleure qualité sonore.

Ratio d'aspect

C'est le rapport largeur à hauteur d'un écran TV. Un écran standard a un ratio d'aspect de 4:3. Les écrans larges ont un ratio d'aspect de 16:9, et offrent une plus grande image donnant une présence et une atmosphère exceptionnelles.

Titre

Les disques DVD vidéo ont une capacité de stockage élevée, qui permet d'enregistrer plusieurs films sur un seul disque. Si par exemple le disque contient trois films distincts, ils sont divisés en titre 1, titre 2 et titre 3. Ceci vous permet de bénéficier de la facilité d'emploi offerte par la recherche sur le titre et d'autres fonctions.

VBR

VBR est une abréviation pour débit binaire variable (variable bit rate). En général la méthode CBR (débit binaire constant) est plus largement utilisée. Mais pour ajuster de façon flexible la débit binaire aux besoins de la compression audio, il est possible d'obtenir une qualité de son en fonction des priorités de compression.

Verrouillage parental

Certains disques DVD vidéo avec des scènes violentes ou destinées aux adultes comportent un verrouillage parental qui empêche les enfants de regarder ces scènes. Avec ce type de disque, si vous fixez le niveau de verrouillage parental de l'appareil, la lecture des scènes non appropriées aux enfants sera désactivée, ou ces scènes seront sautées. ■

Informations complémentaires

Caractéristiques techniques

Généralités

Alimentation nominale	14,4 V DC
	(plage de tension autorisée: 12,0 – 14,4 V DC)
Mise à la masse	Pôle négatif
Appareil central:	
Consommation maximale	10,0 A
Dimensions (L × H × P):	
DIN	
Châssis	178 × 50 × 160 mm
Panneau avant	188 × 58 × 36 mm
D	
Châssis	178 × 50 × 165 mm
Panneau avant	170 × 46 × 31 mm
Poids	2,3 kg
Unité cachée:	
Consommation maximale	3,5 A
Dimensions (L × H × P)	
.....	279 × 28 × 171 mm
Poids	1,0 kg

Afficheur

Taille de l'écran/ratio d'aspect	7 pouces de largeur/16:9
	(surface d'affichage effective: 154 × 87 mm)
Pixels	336.960 (1.440 × 234)
Type	TFT matrice active, type transmissif
Système de couleurs compatible	NTSC/PAL
Plage de température de fonctionnement:	-10 – +50 °C
Plage de température de stockage:	-20 – +80 °C
Réglage de l'angle	50 – 110°
	(réglages initiaux: 110°)

Audio

Puissance de sortie maximale	50 W × 5
Puissance de sortie continue	27 W × 5 (DIN 45324, +B=14,4 V)
Impédance de charge	4 Ω (4 à 8 Ω possibles)
Niveau de sortie max/impédance de sortie de la sortie préamp	5,0 V/100 Ω

Décodeur	PCM Linéaire/Dolby Digital/ Dolby Pro Logic II/DTS
Haut-parleur d'extrêmes graves:	
Fréquence de transition	63/80/100/125/160/200 Hz
Niveau	±10dB (1 dB/pas)
Réglage du haut-parleur:	
Alignement temporel	0 – 500 cm (2,5 cm/pas)
Niveau	±10dB
Égaliseur:	
Bande	3 bandes
Fréquence	40/50/63/80/100/125/160/ 200/250/315/400/500/630/ 800/1k/1,25k/1,6k/2k/2,5k/ 3,15k/4k/5k/6,3k/8k/10k/ 12,5k Hz
Gain	±12dB (2 dB/pas)
Facteur Q	1,2/3,6
Fréquence de transition	63/80/100/125/160/200 Hz

Lecteur DVD

Système	DVD audio, DVD vidéo, CD Vidéo, CD, dtsCD, système MP3
Disques utilisables	DVD audio, DVD vidéo, CD Vidéo, CD, dtsCD
Numéro de région	2
Format du signal:	
Fréquence d'échantillonnage	16/22,05/24/44,1/48/88,2/96/ 176,4/192 kHz
Nombre de bits de quantification	16/20/24; quantification linéaire
Réponse en fréquence	5 – 96.000 Hz (avec DVD, à la fréquence d'échantillonnage 192 kHz)
Rapport signal/bruit	97 dB (1 kHz) (Réseau IEC-A) (CD: 96 dB (1 kHz) (réseau IEC-A))
Dynamique	95 dB (1 kHz) (CD: 94 dB (1 kHz))
Distorsion	0,008 % (1 kHz)
Niveau de sortie:	
Vidéo	1,0 Vp-p/75 Ω (±0,2 V)
Audio	1,1 V (1 kHz, 0 dB)
Nombre de canaux	2 (stéréo), Numériques 6 canaux

Informations complémentaires

Format de décodage MP3 ... MPEG-1 & 2 Couche Audio
3

Syntoniseur FM

Gamme de fréquence 87,5 – 108,0 MHz
Sensibilité utile 8 dBf (0,7 μ V/75 Ω , mono,
S/B : 30 dB)
Seuil de sensibilité 50 dB 10 dBf (0,9 μ V/75 Ω , mono)
Rapport signal/bruit 75 dB (Réseau IEC-A)
Distorsion 0,3 % (à 65 dBf, 1 kHz, stéréo)
0,1 % (à 65 dBf, 1 kHz, mono)
Réponse en fréquence 30 – 15.000 kHz (\pm 3 dB)
Séparation stéréophonique
..... 45 dB (à 65 dBf, 1 kHz)
Sélectivité 80 dB (\pm 200 kHz)

Syntoniseur MW (PO)

Gamme de fréquence 531 – 1.602 kHz (9 kHz)
Sensibilité utile 18 μ V (S/B: 20 dB)
Rapport signal/bruit 65 dB (Réseau IEC-A)

Syntoniseur LW (GO)

Gamme de fréquence 153 – 281 kHz
Sensibilité utile 30 μ V (S/B: 20 dB)
Rapport signal/bruit 65 dB (Réseau IEC-A)



Remarque

Les caractéristiques et la présentation peuvent être modifiées sans avis préalable à fin d'amélioration.

- A**
Aspect TV 100
- C**
Chapitre 122
Contraste 25
Contrôle de dynamique 122
Contrôle de la lecture (PBC) 122
Couleur 25
- D**
Diaporama 122
Dolby Digital 10, 122
Dolby Pro Logic II 122
DTS 10, 122
- G**
Groupe 123
Groupe bonus 123
- I**
Icône angle 43, 49
Images parcourables 123
- L**
L'icône d'angle 100
Langue des menus 99
Langue des sous-titres 42, 49, 98
Langue du son 42, 48, 99
Luminosité 25
- M**
Mémoire des conditions 11
Mode écran large 25
MPEG 123
Multi-angle 43, 49, 123
Multi-audio 42, 48, 123
Multi-sous-titres 42, 49, 123
- N**
Numéro de code 101
Numéro de région 8, 124
- P**
PBC (contrôle de la lecture) 51
PCM condensé 124
PCM Linéaire (LPCM) 124
- R**
Ratio d'aspect 100, 124
Recherche directe 42, 48, 55
- T**
Tableau des codes de langue 121
Teinte 25
Titre 124
- V**
Verrouillage parental 101, 124
Vidéo CD 8



PIONEER CORPORATION

4-1, MEGURO 1-CHOME, MEGURO-KU, TOKYO 153-8654, JAPAN

PIONEER ELECTRONICS (USA) INC.

P.O. Box 1540, Long Beach, California 90801-1540, U.S.A.
TEL: (800) 421-1404

PIONEER EUROPE NV

Haven 1087, Keetberglaan 1, B-9120 Melsele, Belgium
TEL: (0) 3/570.05.11

PIONEER ELECTRONICS ASIACENTRE PTE. LTD.

253 Alexandra Road, #04-01, Singapore 159936
TEL: 65-6472-1111

PIONEER ELECTRONICS AUSTRALIA PTY. LTD.

178-184 Boundary Road, Braeside, Victoria 3195, Australia
TEL: (03) 9586-6300

PIONEER ELECTRONICS OF CANADA, INC.

300 Allstate Parkway, Markham, Ontario L3R OP2, Canada
TEL: (905) 479-4411

PIONEER ELECTRONICS DE MEXICO, S.A. de C.V.

Bldv.Manuel Avila Camacho 138 10 piso
Col.Lomas de Chapultepec, Mexico, D.F. 11000
TEL: 55-9178-4270

先鋒股份有限公司

總公司：台北市中山北路二段44號13樓
電話：(02) 2521-3588

先鋒電子（中國）有限公司

香港辦事處：香港銅鑼灣告士打道280號世界貿易中心
17樓 1704-06室
電話：(0852) 2848-6488

Publié par Pioneer Corporation. Copyright
© 2003 par Pioneer Corporation. Tous
droits réservés.

Imprimé au Japon

<CRB1860-B> EW

<KMMZF/03E00000>