

Operation Manual

Mode d'emploi

High power CD/MP3/WMA player with RDS tuner

Syntoniseur RDS et lecteur de CD/MP3/WMA "Puissance élevée"

DEH-4700MP DEH-4700MPB

Français

Italiano

Nederlands

Nous vous remercions d'avoir acheté cet appareil Pioneer.

Nous vous prions de lire ces instructions d'utilisation afin que vous sachiez utiliser votre appareil correctement. *Quand vous aurez fini la lecture de ces instructions, rangez ce mode d'emploi dans un endroit sûr pour référence ultérieure.*

01 Avant de commencer

- Quelques mots sur cet appareil 4
- Caractéristiques 4
- Quelques mots sur WMA 5
- Protection de l'appareil contre le vol 5
 - Détache de la face avant 5
 - Pose de la face avant 5

02 Description de l'appareil

- Appareil central 6
- Boîtier de télécommande en option 7

03 Mise en service, mise hors service

- Mise en service de l'appareil et sélection d'une source 8
- Mise hors service de l'appareil 8

04 Syntoniseur

- Écoute de la radio 9
- Mise en mémoire et rappel des fréquences des stations 9
- Accord sur les signaux puissants 10
- Mise en mémoire des fréquences des émetteurs les plus puissants 10

05 RDS

- Introduction à l'utilisation du RDS 11
- Choix de l'indication RDS affichée 11
- Réception d'une alarme PTY 11
- Choix d'une autre fréquence possible 12
 - Utilisation de la recherche PI 12
 - Recherche automatique PI d'une station dont la fréquence est en mémoire 12
 - Restriction de la recherche à seulement les stations régionales 12
- Réception des bulletins d'informations routières 13
- Liste des codes PTY 13

06 Lecteur de CD intégré

- Écoute d'un CD 15
- Répétition de la lecture 15
- Écoute des plages musicales dans un ordre quelconque 15
- Examen du contenu d'un CD 16
- Pause de la lecture d'un CD 16
- Sélection de la méthode de recherche 16
- Recherche toutes les 10 plages sur le disque en cours 16
- Utilisation de la compression et de la fonction BMX 17
- Utilisation des fonctions CD TEXT 17

07 Lecteur MP3/WMA/WAV

- Lecture de fichiers MP3/WMA/WAV 18
- Répétition de la lecture 19
- Écoute des plages musicales dans un ordre quelconque 19
- Examen du contenu des dossiers et des pages 20
- Pause en lecture MP3/WMA/WAV 20
- Sélection de la méthode de recherche 20
- Recherche toutes les 10 plages dans le dossier en cours 20
- Utilisation de la compression et de la fonction BMX 21
- Affichage des informations textuelles d'un disque MP3/WMA 21
- Affichage des informations textuelles d'un disque WAV 21

08 Réglages sonores

- Introduction aux réglages sonores 22
- Réglage de l'équilibre sonore 22
- Utilisation de l'égalisation 22
 - Rappel d'une courbe d'égalisation 22

- Réglage des courbes d'égalisation **23**
- Réglage fin de la courbe d'égalisation **23**
- Réglage de la correction physiologique **24**
- Optimiseur d'image sonore avant (F.I.E.) **24**
- Ajustement des niveaux des sources **24**

09 Réglages initiaux

- Ajustement des réglages initiaux **26**
- Sélection de l'incrément d'accord en FM **26**
- Mise en service ou hors service de la recherche automatique PI **26**
- Economie de consommation de la batterie **27**

Informations complémentaires

- Signification des messages d'erreur du lecteur de CD intégré **28**
- Silencieux **28**
- Soins à apporter au lecteur de CD **28**
- Disques CD-R et CD-RW **29**
- Fichiers MP3, WMA et WAV **29**
 - Informations MP3 additionnelles **30**
 - Informations WMA additionnelles **31**
 - Informations WAV additionnelles **31**
- Quelques mots sur les dossiers et les fichiers MP3/WMA/WAV **31**
- Termes utilisés **33**
- Caractéristiques techniques **35**

Quelques mots sur cet appareil

Les fréquences du syntoniseur de cet appareil sont attribuées pour une utilisation en Europe de l'Ouest, Asie, Moyen-Orient, Afrique et Océanie. L'utilisation de l'appareil dans d'autres régions peut causer une mauvaise réception. La fonction RDS (radio data system) n'est opérationnelle que dans les régions où des stations FM diffusent des signaux RDS.

PRÉCAUTION

- Ne laissez pas cet appareil venir en contact avec de liquides. Cela pourrait provoquer une électrocution. Tous contact avec des liquides pourrait aussi provoquer des dommages, de la fumée et une surchauffe de l'appareil.
- Une étiquette **CLASS 1 LASER PRODUCT** est apposée sur le dessous de l'appareil.



- Le Pioneer CarStereo-Pass est utilisable seulement en Allemagne.
- Conservez ce mode d'emploi à portée de main afin de vous y référer pour les modes opératoires et les précautions.
- Maintenez toujours le niveau d'écoute à une valeur telle que vous puissiez entendre les sons provenant de l'extérieur du véhicule.
- Protégez l'appareil contre l'humidité.
- Si la batterie est débranchée, ou déchargée, le contenu de la mémoire sera effacé et une nouvelle programmation sera nécessaire.
- En cas d'anomalie, consultez le distributeur ou un centre d'entretien agréé par Pioneer le plus proche. ▣

Caractéristiques

Lecture de CD

La lecture de CD/CD-R/CD-RW musicaux est possible.

Lecture de fichiers MP3

Vous pouvez lire des fichiers MP3 enregistrés sur CD-ROM/CD-R/CD-RW (enregistrements suivant les standards ISO9660 Niveau 1/Niveau 2).

- La fourniture de ce produit comporte seulement une licence d'utilisation privée, non commerciale, et ne comporte pas de licence ni n'implique aucun droit d'utilisation de ce produit pour une diffusion commerciale (c'est-à-dire générant des revenus) en temps réel (terrestre, par satellite, câble et/ou tout autre média), diffusion/streaming via internet, des intranets et/ou d'autres systèmes électroniques de distribution de contenu, telles que les applications audio payante ou audio sur demande. Une licence indépendante est requise pour ce type d'utilisation. Pour avoir des détails, visitez le site <http://www.mp3licensing.com>.

Lecture de fichiers WMA

Vous pouvez lire des fichiers WMA enregistrés sur CD-ROM/CD-R/CD-RW (enregistrements suivant les standards ISO9660 Niveau 1/Niveau 2).

Lecture de fichiers WAV

Vous pouvez lire des fichiers WAV enregistrés sur CD-ROM/CD-R/CD-RW (enregistrements en PCM Linéaire (LPCM)/MS ADPCM). ▣

Avant de commencer

Quelques mots sur WMA



Le logo Windows Media™ imprimé sur le coffret indique que ce produit peut lire les données WMA.

WMA est un acronyme pour Windows Media Audio et fait référence à une technologie de compression développée par Microsoft Corporation. Les données WMA peuvent être encodées en utilisant Windows Media Player version 7 ou ultérieure.

Microsoft, Windows Media et le logo Windows sont des marques commerciales ou des marques commerciales déposées de Microsoft Corporation aux États-Unis et/ou dans d'autres pays.

Remarques

- Cet appareil peut ne pas fonctionner correctement avec des fichiers WMA encodés au moyen de certaines applications.
- Avec certaines applications utilisées pour encoder les fichiers WMA, les noms des albums et d'autres informations textuelles peuvent ne pas s'afficher correctement.

Protection de l'appareil contre le vol

Afin de décourager le vol, la face avant peut être retirée de l'appareil central et rangée dans le boîtier de protection fourni.

Important

- N'exercez aucune force excessive, ne saisissez pas l'afficheur ni les touches trop fort pour retirer ou fixer la face avant.
- Évitez de heurter la face avant.
- Conservez la face avant à l'abri des températures élevées et de la lumière directe du soleil.

Détache de la face avant

1 Appuyez sur DETACH pour libérer la face avant.

Appuyez sur **DETACH**; le côté droit de la face avant se trouve libéré de l'appareil central.

2 Saisissez la face avant et retirez-la.

Saisissez le côté droit de la face avant et tirez-la vers la gauche. La face avant sera détachée de l'appareil central.

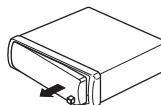

3 Rangez la face avant dans le boîtier de protection fourni à cet effet.

Pose de la face avant

1 Placez la face avant bien à plat sur l'appareil central.

2 Appuyez sur la face avant de manière qu'elle se loge fermement dans l'appareil central.

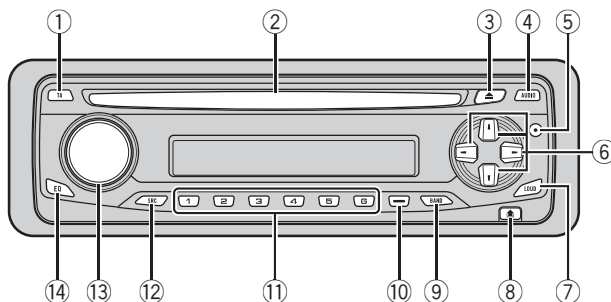

Appareil central

① Touche TA

Appuyez sur cette touche pour mettre en service ou hors service la fonction TA. Appuyez de façon prolongée sur cette touche pour mettre en service ou hors service la fonction AF.

② Fente de chargement des disques

Insérez un disque à lire.

③ Touche EJECT

Appuyez sur cette touche pour éjecter le CD que contient le lecteur de CD intégré.

④ Touche AUDIO

Appuyez sur cette touche pour choisir les diverses commandes de correction sonore.

⑤ Touche DISPLAY

Appuyez sur cette touche pour choisir un affichage différent.

⑥ Touches ▲/▼/▲/▼

Appuyez sur ces touches pour exécuter les commandes d'accord manuel, avance rapide, retour rapide et recherche de plage musicale. Utilisées aussi pour contrôler les fonctions.

⑦ Touche LOUDNESS

Appuyez sur cette touche pour mettre en service, ou hors service, la correction physiologique.

⑧ Touche DETACH

Appuyez sur cette touche pour retirer la face avant de l'appareil central.

⑨ Touche BAND

Appuyez sur cette touche pour choisir une des deux gammes FM ou la gamme MW/LW (PO/GO), ou encore pour abandonner le mode commande des fonctions.

⑩ Touche LOCAL/BSM

Appuyez sur cette touche pour mettre en service ou hors service la fonction stations locales. Maintenez cette touche enfoncée pour mettre en service ou hors service la fonction BSM.

⑪ Touches 1-6

Touches de présélection.

⑫ Touche SOURCE

Cet appareil est mis en service en sélectionnant une source. Appuyez sur cette touche pour parcourir les différentes sources disponibles.

Description de l'appareil

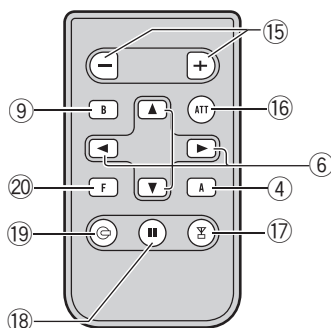

13 VOLUME

Tournez ce bouton pour augmenter ou diminuer le niveau sonore.

14 Touche EQ

Appuyez sur cette touche pour choisir les diverses courbes d'égalisation.

Boîtier de télécommande en option

Le boîtier de télécommande CD-R300 est vendu séparément.

Le fonctionnement est le même qu'avec l'utilisation des touches de l'appareil central. Reportez-vous à la description de l'appareil central pour des explications sur le fonctionnement de chaque touche à l'exception de **ATT**, qui est expliqué ci-dessous.

15 Touche VOLUME

Appuyez sur ces touches pour augmenter ou diminuer le niveau sonore.

16 Touche ATT

Appuyez sur cette touche pour diminuer rapidement le niveau du volume d'environ 90%. Appuyez à nouveau pour revenir au niveau de volume initial.

17 Touche TUNER

Appuyez sur cette touche pour choisir le syntoniseur comme source.

18 Touche PAUSE

Appuyez sur cette touche pour mettre en service ou hors service la pause.

19 Touche CD

Appuyez sur cette touche pour choisir le lecteur de CD intégré comme source.

20 Touche FUNCTION

Non utilisée.

Mise en service, mise hors service

Mise en service de l'appareil et sélection d'une source

Vous pouvez sélectionner une source que vous voulez écouter. Pour passer au lecteur de CD intégré, chargez un disque dans l'appareil (reportez-vous à la page 15).

- **Pour choisir une source à partir de l'appareil central, appuyez sur SOURCE.**

Appuyez de manière répétée sur **SOURCE** pour choisir l'une après l'autre les sources suivantes :

Lecteur de CD intégré—Syntoniseur

Le fait de choisir une source met l'appareil en service.

- **Pour choisir une source à partir du boîtier de télécommande, appuyez sur TUNER ou CD.**

Appuyez de manière répétée sur chaque touche pour choisir l'une après l'autre les sources suivantes :

TUNER: Syntoniseur—Sources hors service

CD: Lecteur de CD intégré—Sources hors service



Remarques

- Le lecteur de CD intégré ne sera pas activé s'il ne contient aucun disque.
- Si le fil bleu/blanc de l'appareil est relié à la prise de commande du relais de l'antenne motorisée du véhicule, celle-ci se déploie lorsque la source est mise en service. Pour rétracter l'antenne, mettez la source hors service.

Mise hors service de l'appareil

- **Maintenez la pression sur SOURCE jusqu'à ce que l'appareil s'éteint.**

Syntoniseur

Écoute de la radio

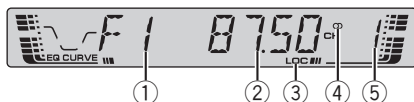

La fonction AF (recherche des autres fréquences possibles) peut être mise en service et hors service. La fonction AF doit être hors service pour les opérations d'accord normales (reportez-vous à la page 12).

① Indicateur de gamme

Il signale la gamme d'accord choisie, MW (PO), LW (GO) ou FM.

② Indicateur de fréquence

Il indique la valeur de la fréquence d'accord.

③ Indicateur LOC

Indique quand l'accord automatique sur une station locale est en service.

④ Indicateur de stéréophonie (∞)

Il signale que la station émet en stéréophonie.

⑤ Indicateur de numéro de présélection

Il indique le numéro de la présélection choisie.

1 Pour choisir le syntoniseur, appuyez sur SOURCE.

2 Utilisez VOLUME pour régler le niveau sonore.

3 Appuyez sur BAND pour choisir la gamme.

Appuyez sur **BAND** jusqu'à ce que la gamme désirée, **F1**, **F2** en FM ou **MW/LW** (PO/GO), soit affichée.

4 Pour effectuer un accord manuel, appuyez brièvement sur ◀ ou ▶.

5 Pour effectuer un accord automatique, appuyez continûment sur ◀ ou ▶ pendant environ une seconde puis relâcher.

Le syntoniseur examine les fréquences jusqu'à ce que se présente une émission dont la réception est jugée satisfaisante.

- Vous pouvez annuler l'accord automatique en appuyant brièvement sur ◀ ou ▶.
- Si vous appuyez sur ◀ ou ▶ et maintenez la pression, vous pouvez sauter des stations. L'accord automatique démarre dès que vous relâchez la touche. □

Mise en mémoire et rappel des fréquences des stations

Grâce aux touches de présélection 1-6 vous pouvez aisément mettre en mémoire six fréquences que vous pourrez ultérieurement rappeler par une simple pression sur la touche convenable.

- Lorsque se présente une fréquence que vous désirez mettre en mémoire, maintenez la pression sur une des touches de présélection 1-6 jusqu'à ce que le numéro de la présélection cesse de clignoter.

Le nombre sur lequel vous avez appuyé clignote sur l'indicateur de numéro de présélection puis reste allumé. La fréquence de la station de radio sélectionnée a été enregistrée en mémoire.

Lorsque vous appuyez à nouveau sur cette même touche de présélection, la fréquence en mémoire est rappelée.

**Remarques**

- La mémoire peut contenir 12 fréquences de la gamme FM, 6 pour chacune des deux bandes, et 6 fréquences de la gamme MW/LW (PO/GO).
- Vous pouvez également utiliser les touches ▲ et ▼ pour rappeler une fréquence mise en mémoire grâce aux touches de présélection 1-6. □

Accord sur les signaux puissants

L'accord automatique sur une station locale ne s'intéresse qu'aux émetteurs dont le signal reçu est suffisamment puissant pour garantir une réception de bonne qualité.

- **Appuyez de façon répétée sur LOCAL/BSM pour mettre l'accord automatique sur une station locale en service ou hors service.**

Quand l'accord automatique sur une station locale est en service, **LOC** s'affiche sur l'écran. □

Mise en mémoire des fréquences des émetteurs les plus puissants

La fonction BSM (Mémoire des meilleures stations) vous permet d'utiliser automatiquement les touches de présélection 1-6 pour mémoriser les six fréquences des émetteurs les plus puissants, émetteurs que vous pouvez ultérieurement rappeler par une simple pression sur une de ces touches.

- La mise en mémoire de fréquences à l'aide de la fonction BSM peut provoquer le rem-

placement d'autres fréquences déjà conservées grâce aux touches 1-6.

- **Maintenez la pression sur LOCAL/BSM jusqu'à ce que la fonction BSM soit en service.**

BSM commence à clignoter. Pendant que **BSM** clignote, les six stations d'émission plus fortes sont enregistrées dans les touches de présélection 1-6 dans l'ordre de la force du signal. Quand l'enregistrement est terminé, **BSM** cesse de clignoter.

- Pour annuler la mise en mémoire, appuyez sur **LOCAL/BSM**. □

RDS

Introduction à l'utilisation du RDS

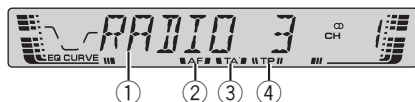

RDS (radio data system) est un système qui fournit des informations en parallèle avec les émissions FM. Ces informations inaudibles offrent des fonctions telles que nom du service de programme, type de programme, mise en attente de bulletin d'informations routières et accord automatique, qui ont pour but d'aider l'auditeur de la radio à trouver une station et à s'accorder sur la station désirée.

① **Nom du service de programme**
Affiche le nom du programme émis.

② **Indicateur AF**
Il s'éclaire lorsque la fonction AF (recherche des autres fréquences possibles) est en service.

③ **Indicateur TA**
Il s'éclaire lorsque la fonction TA (attente d'un bulletin d'informations routières) est en service.

④ **Indicateur TP**
Il s'éclaire lorsque le sintoniseur est accordé sur une station TP.

Remarques

- Toutes les stations n'offrent pas les services RDS.
- Les fonctions RDS telles que AF et TA sont actives seulement si votre radio est accordée sur une station RDS. 

Choix de l'indication RDS affichée

Quand vous vous accordez sur une station RDS son nom du service de programme est affiché. Vous pouvez connaître la fréquence si vous le voulez.

● Appuyez sur **DISPLAY**.

Appuyez de manière répétée sur **DISPLAY** pour passer d'un des paramètres suivants à l'autre :

Nom du service de programme—informations PTY—Fréquence

La liste des types d'émission (code d'identification du type de programme) est donnée en la page 13.

- Le type de l'émission (PTY) et la fréquence de la station s'affichent pendant huit secondes. 

Réception d'une alarme PTY

Alarme PTY est un code PTY spécial pour les annonces concernant des situations d'urgence telles que des catastrophes naturelles. Quand le sintoniseur reçoit le code d'alarme radio, **ALARM** apparaît sur l'afficheur et le volume se règle au niveau du volume TA. Quand la station cesse de diffuser le bulletin d'information d'urgence, le système revient à la source précédente.

- La réception du bulletin d'information d'urgence peut être abandonnée en appuyant sur **TA**.
- Vous pouvez aussi abandonner la réception d'un bulletin d'informations d'urgence en appuyant sur **SOURCE**, **BAND**, **▲**, **▼**, **◀** ou **▶**. 

Choix d'une autre fréquence possible

Lorsque la réception de l'émission se dégrade, ou encore lorsque se produit une anomalie de réception, l'appareil recherche une autre station du même réseau dont le signal capté est plus puissant.

- Par défaut, la fonction AF est en service.

● Appuyez sur TA et maintenez-la enfoncée pour mettre la fonction AF alternative en service ou hors service.

Quand la fonction AF est en service, **AF** est affiché sur l'écran.



Remarques

- Lorsque la fonction AF est en service, l'accord automatique et la mémoire des meilleures stations (BSM) ne concernent que les stations RDS.
- Quand vous rappelez une fréquence en mémoire, le syntoniseur peut remplacer la fréquence en mémoire par une nouvelle fréquence de la liste AF de la station. (Cette fonction n'est disponible qu'avec les fréquences en mémoire de la bande **F1**.) Aucun numéro de présélection ne s'affiche si les données RDS pour la station reçue diffèrent de celles mises en mémoire originalement.
- Au cours d'une recherche AF (recherche d'une autre fréquence possible), les sons peuvent être masqués par ceux d'une autre émission.
- L'indicateur **AF** clignote lorsque le syntoniseur est accordé sur une station qui n'est pas une station RDS.
- La fonction AF peut être mise en service, ou hors service, indépendamment pour chaque gamme FM.

Utilisation de la recherche PI

Si l'appareil ne parvient pas à trouver une autre fréquence possible convenable, ou si vous écoutez une émission et que la réception devient faible, l'appareil recherchera automatiquement une autre station avec le même type de programme. Pendant la recherche, **PI SEEK** est affiché et le son est coupé. Le son est rétabli à la fin de la recherche PI, qu'une autre station ait été trouvée ou non.

Recherche automatique PI d'une station dont la fréquence est en mémoire

Si les fréquences mises en mémoire ne sont pas utilisables, par exemple, parce que vous êtes très éloigné des émetteurs, vous pouvez décider que le syntoniseur procède à une recherche PI pendant le rappel d'une station dont la fréquence est en mémoire.

- Par défaut, la recherche automatique PI n'est pas en service. Reportez-vous à la page 26, *Mise en service ou hors service de la recherche automatique PI*.

Restriction de la recherche à seulement les stations régionales

Lors de l'emploi de la fonction AF, il est possible de restreindre la recherche à seulement les stations diffusant des émissions régionales.

- Appuyez sur **BAND** et maintenez-la enfoncée pour mettre en service ou hors service la fonction de recherche des émissions régionales.

**Remarques**

- La programmation régionale et les réseaux régionaux dépendent de chaque pays (ils peuvent varier en fonction de l'heure, du département ou de la zone couverte).
- Le numéro de la mémoire de fréquence n'est pas affiché dans la mesure où le syntoniseur reçoit une station régionale autre que celle dont la fréquence a été mise en mémoire.
- La fonction de recherche des émissions régionales peut être mise en service, ou hors service, indépendamment pour chaque gamme FM.

Réception des bulletins d'informations routières

La fonction TA (mise en attente de bulletin d'informations routières) vous permet de recevoir des bulletins d'informations routières automatiquement, quelle que soit la source que vous écoutez. La fonction TA peut être activée aussi bien pour une station TP (une station qui diffuse des informations routières) que pour une station TP de réseau étendu (une station qui diffuse des informations faisant référence à des stations TP).

1 Accordez le syntoniseur sur une station TP ou une station TP de réseau étendu.

Après l'accord sur une station TP, ou une station TP de réseau étendu, l'indicateur **TP** s'éclaire.

2 Appuyez sur TA pour mettre en service l'attente d'un bulletin d'informations routières.

TA apparaît sur l'afficheur. Le syntoniseur se place en attente d'un bulletin d'informations routières.

- Pour abandonner l'attente d'un bulletin d'informations routières, appuyez une nouvelle fois sur **TA**.

3 Utilisez VOLUME pour régler le niveau sonore de la fonction TA au moment où débute un bulletin d'informations routières.

Le réglage du niveau sonore est mis en mémoire et utilisé lors de la réception d'un bulletin d'informations routières.

4 Appuyez sur TA pendant la réception d'un bulletin d'informations routières pour abandonner cette réception.

La source d'origine est rétablie mais le syntoniseur demeure en attente d'un bulletin d'informations routières aussi longtemps que vous n'appuyez pas sur **TA** de nouveau.

- Vous pouvez aussi abandonner un bulletin d'informations routières en appuyant sur **SOURCE**, **BAND**, **▲**, **▼**, **◀** ou **▶** pendant la réception de ce bulletin.

**Remarques**

- A la fin d'un bulletin d'informations routières, l'appareil choisit à nouveau la source écoutée avant la diffusion du bulletin.
- Lorsque la fonction TA est en service, l'accord automatique et la mémoire des meilleures stations (BSM) ne peuvent concerner qu'une station TP ou une station TP de réseau étendu.

Liste des codes PTY

| Spécifique | Type de programme |
|----------------|--|
| NEWS | Courts bulletins d'informations |
| AFFAIRS | Actualités |
| INFO | Informations générales et conseils |
| SPORT | Émissions couvrant tous les aspects du sport |
| WEATHER | Bulletins et prévisions météorologiques |
| FINANCE | Cours de la bourse et compte-rendu commerciaux ou financiers, etc. |

| Spécifique | Type de programme |
|-----------------|---|
| POP MUS | Musique populaire |
| ROCK MUS | Musique contemporaine |
| EASY MUS | Musique légère |
| OTH MUS | Autres genres musicaux n'appartenant pas aux catégories ci-dessus |
| JAZZ | Jazz |
| COUNTRY | Musique Country |
| NAT MUS | Musique nationale |
| OLDIES | Musique du bon vieux temps |
| FOLK MUS | Musique folklorique |
| L.CLASS | Musique classique d'abord aisé |
| CLASSIC | Interprétation d'oeuvres majeures |
| EDUCATE | Émissions ayant une vocation éducative |
| DRAMA | Feuilletons radio |
| CULTURE | Émissions culturelles couvrant tous les aspects nationaux ou régionaux |
| SCIENCE | Émissions à vocation scientifique et technologique |
| VARIED | Émissions de variété |
| CHILDREN | Émissions destinées aux enfants |
| SOCIAL | Émissions à vocation sociale |
| RELIGION | Émissions et services religieux |
| PHONE IN | Programmes à ligne ouverte |
| TOURING | Émissions orientées vers les voyages; aucun bulletin d'informations routières |
| LEISURE | Émissions traitant des passe-temps et des activités de divertissement |
| DOCUMENT | Émissions à caractère documentaire |



Lecteur de CD intégré

Écoute d'un CD



① Indicateur de temps de lecture

Il indique le temps de lecture depuis le début de la plage en cours de lecture.

② Indicateur de numéro de plage

Il indique la plage en cours de lecture.

1 Introduisez un CD dans le logement pour CD.

La lecture commence automatiquement.

■ Assurez-vous de mettre le côté étiquette du disque vers le haut.

■ Après avoir introduit un CD, appuyez sur **SOURCE** pour choisir le lecteur de CD.

■ Vous pouvez éjecter le CD en appuyant sur **EJECT**.

2 Utilisez **VOLUME** pour régler le niveau sonore.

3 Pour une avance rapide ou un retour rapide, appuyez sur ◀ ou ▶ et maintenez la pression.

■ Si vous sélectionnez **ROUGH**, une pression prolongée sur ◀ ou ▶ vous permet d'effectuer une recherche par sauts de dix plages sur le disque en cours. (Reportez-vous à la page suivante, *Sélection de la méthode de recherche.*)

4 Pour atteindre une plage précédente ou suivante, appuyez sur ◀ ou ▶.

Appuyer sur ▶ fait sauter au début de la plage suivante. Appuyer sur ◀ fait passer au début de la plage en cours. Appuyer une nouvelle fois fera passer à la plage précédente.

✎ Remarques

- Le lecteur de CD intégré joue un CD standard 12 cm ou 8 cm (single) à la fois. N'utilisez pas un adaptateur pour jouer des CD 8 cm.
- N'introduisez aucun objet dans le logement pour CD autre qu'un CD.
- Si un message d'erreur tel que **ERROR-11** s'affiche, reportez-vous à la page 28, *Signification des messages d'erreur du lecteur de CD intégré.* □

Répétition de la lecture

La répétition de la lecture vous permet d'écouter à nouveau la même plage musicale.

● Appuyez sur 5 pour mettre alternativement en service ou hors service la répétition de la lecture.

Quand la fonction répétition de la lecture est en service, **RPT** est affiché sur l'écran.

■ La répétition de la lecture est automatiquement abandonnée dès que commence la recherche d'une plage musicale, une avance rapide ou un retour rapide. □

Écoute des plages musicales dans un ordre quelconque

Les plages musicales du CD sont jouées dans un ordre quelconque, choisi au hasard.

● Appuyez de façon répétée sur 4 pour mettre alternativement en service ou hors service la lecture au hasard.

Quand la fonction lecture au hasard est en service, **RDM** est affiché sur l'écran. □

Examen du contenu d'un CD

Cette fonction vous permet d'écouter les 10 premières secondes de chaque plage musicale gravée sur le CD.

1 Appuyez sur 3 pour activer la lecture du contenu du disque.

SCAN apparaît sur l'afficheur. Les 10 premières secondes de chaque plage sont lues.

2 Quand vous trouvez la plage désirée appuyez sur 3 pour arrêter la lecture du contenu du disque.

- Lorsque l'examen du disque est terminé, la lecture normale reprend. 

Pause de la lecture d'un CD

La pause est un arrêt momentané de la lecture du CD.

● Appuyez de façon répétée sur 6 pour mettre la pause alternativement en service ou hors service.

Quand la fonction pause est en service, **PAUSE** est affiché sur l'écran.

- Vous pouvez également activer ou désactiver la pause en appuyant sur **PAUSE**. 

Sélection de la méthode de recherche

Vous pouvez choisir entre les méthodes recherche rapide avant, recherche rapide arrière et recherche toutes les 10 plages.

● Appuyez sur 2 pour choisir la méthode de recherche.

Appuyez sur **2** jusqu'à ce que la méthode de recherche désirée apparaisse sur l'afficheur.

- **FF/REV** – Recherche rapide avant et arrière
- **ROUGH** – Recherche toutes les 10 plages 

Recherche toutes les 10 plages sur le disque en cours

Si un disque contient plus de dix plages, vous pouvez effectuer la recherche toutes les 10 plages. Quand un disque contient de nombreuses plages, vous pouvez effectuer une recherche grossière de la plage que vous voulez lire.

1 Sélectionnez la méthode de recherche ROUGH.

Reportez-vous à cette page, *Sélection de la méthode de recherche*.

2 Maintenez le doigt appuyé sur ◀ ou ▶ pour effectuer une recherche toutes les 10 plages sur un disque.

- Si un disque contient moins de 10 pistes, maintenir le doigt appuyé sur ▶ rappelle la dernière plage du disque. De même, si le nombre de plages restantes après une recherche toutes les 10 plages est inférieur à 10, maintenir le doigt appuyé sur ▶ rappelle la dernière plage du disque.
- Si un disque contient moins de 10 pistes, maintenir le doigt appuyé sur ◀ rappelle la première plage du disque. De même, si le nombre de plages restantes après une recherche toutes les 10 plages est inférieur à 10, maintenir le doigt appuyé sur ◀ rappelle la première plage du disque. 

Lecteur de CD intégré

Utilisation de la compression et de la fonction BMX

L'utilisation des fonctions COMP (compression) et BMX vous permet d'ajuster la sonore du son du lecteur. Chacune de ces fonctions possède un réglage en deux étapes. La fonction COMP règle l'équilibre entre les sons plus forts et les plus faibles aux volumes élevés. BMX contrôle les réverbérations du son pour donner à la lecture un son plus riche. Sélectionnez chacun de ces effets et écoutez-les puis choisissez l'effet qui améliore le mieux la lecture de la plage ou du CD que vous écoutez.

- **Appuyez sur 1 pour choisir la correction désirée.**

Appuyez de manière répétée sur **1** pour passer d'un des paramètres à l'autre :

COMP OFF—COMP 1—COMP 2—

COMP OFF—BMX 1—BMX 2 

Utilisation des fonctions CD TEXT

Certains disques disposent d'informations qui ont été codées pendant la fabrication du disque. Ces disques, qui peuvent contenir des informations telles que titre du CD, titres des plages, nom de l'artiste et durée de lecture, sont appelés disques CD TEXT. Seuls ces disques CD TEXT codés spécialement supportent les fonctions listées ci-dessous.

- **Appuyez sur DISPLAY.**

Appuyez de manière répétée sur **DISPLAY** pour passer d'un des paramètres suivants à l'autre :

Temps de lecture—**DISC TTL** (titre du disque)

—**ART NAME** (interprète du disque)

—**TRK TTL** (titre de la plage musicale)

—**ART NAME** (interprète de la plage musicale)

- Si aucune information spécifique n'a été gravée sur le disque, **NO XXXX** s'affiche (par exemple, **NO T-TTL**).



Remarque

Vous pouvez faire défiler le titre vers la gauche en appuyant de façon prolongée sur **DISPLAY**. 

Lecture de fichiers MP3/WMA/WAV

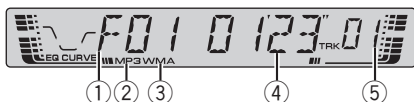

① Indicateur du numéro de dossier

Il indique le numéro de dossier en cours de lecture.

② Indicateur MP3

Indique quand le fichier MP3 est en cours de lecture.

③ Indicateur WMA

Indique quand le fichier WMA est en cours de lecture.

④ Indicateur de temps de lecture

Il indique le temps de lecture depuis le début de la plage musicale en cours de lecture (fichier).

⑤ Indicateur de numéro de plage

Il indique la plage musicale (fichier) en cours de lecture.

- Si un numéro de plage entre 100 et 199 est sélectionné, ► à gauche de l'indicateur de numéro de plage s'allume.
- Si un numéro de plage de 200 ou plus est sélectionné, ► à gauche de l'indicateur de numéro de plage clignote.

1 Introduisez un CD-ROM dans le logement pour CD.

La lecture commence automatiquement.

- **Assurez-vous de mettre le côté étiquette du disque vers le haut.**
- Après avoir introduit un CD-ROM, appuyez sur **SOURCE** pour choisir le lecteur de CD intégré.
- Vous pouvez éjecter le CD-ROM en appuyant sur **EJECT**.

2 Utilisez VOLUME pour régler le niveau sonore.

3 Appuyez sur ▲ ou ▼ pour sélectionner un dossier.

- Vous ne pouvez pas sélectionner un dossier qui ne contient pas de fichier MP3/WMA/WAV enregistré.
- Pour retourner au dossier 01 (ROOT), appuyez sur **BAND** et maintenez la pression. Toutefois, si le dossier 01 (ROOT-RACINE) ne contient pas de fichier, la lecture commence au dossier 02.

4 Pour une avance rapide ou un retour rapide, appuyez sur ◀ ou ▶ et maintenez la pression.

- Il s'agit de l'avance ou du retour rapide pour le fichier en cours de lecture seulement. Cette opération est annulée quand elle atteint le fichier précédent ou suivant.
- Si vous sélectionnez **ROUGH**, une pression prolongée sur ◀ ou ▶ vous permet d'effectuer une recherche par sauts de dix plages dans le dossier en cours. (Reportez-vous à la page 20, *Sélection de la méthode de recherche.*)

5 Pour atteindre une plage précédente ou suivante, appuyez sur ◀ ou ▶.

Appuyer sur ▶ fait sauter au début de la plage suivante. Appuyer sur ◀ fait passer au début de la plage en cours. Appuyer une nouvelle fois fera passer à la plage précédente.



Remarques

- Quand vous jouez des disques contenant des fichiers MP3/WMA/WAV et des données audio (CD-DA) tels que les CDs CD-EXTRA et MIXED-MODE, vous pouvez lire les deux types seulement en changeant entre les modes MP3/WMA/WAV et CD-DA avec **BAND**.
- Si vous avez basculé entre la lecture de fichiers MP3/WMA/WAV et celle de données audio (CD-DA), la lecture commence à la première plage du disque.

Lecteur MP3/WMA/WAV

- Le lecteur de CD intégré peut lire un fichier MP3/WMA/WAV enregistré sur un CD-ROM. (Reportez-vous à la page 29 pour connaître les types de fichiers qui peuvent être lus.)
- N'introduisez aucun objet dans le logement pour CD autre qu'un CD.
- Il y a parfois un délai entre la commande de lecture d'un CD et le début de l'émission du son. Au moment de la lecture du format, **FRMTREAD** s'affiche.
- La lecture s'effectue dans l'ordre des numéros de fichier. Les dossiers qui ne contiennent pas de fichiers sont sautés. (Si le dossier 01 (ROOT) ne contient pas de fichier, la lecture commence au dossier 02.)
- Lors de la lecture de fichiers enregistrés comme des fichiers VBR (débit binaire variable), le temps de lecture n'est pas affiché correctement si on utilise des opérations d'avance rapide ou de retour rapide.
- Si le disque inséré ne contient pas de fichiers qui peuvent être lus, **NO AUDIO** s'affiche.
- Si le disque inséré contient des fichiers WMA qui sont protégés par un système de gestion des droits numériques (DRM), **SKIPPED** s'affiche pendant que le fichier protégé est sauté.
- Si tous les fichiers du disque inséré sont protégés par DRM, **PROTECT** s'affiche.
- Il n'y a pas de son pendant l'avance rapide ou le retour rapide.
- Si un message d'erreur tel que **ERROR-11** s'affiche, reportez-vous à la page 28, *Signification des messages d'erreur du lecteur de CD intégré*. □

Répétition de la lecture

Pour la lecture MP3/WMA/WAV, il existe trois étendues de répétition : **FRPT** (répétition du dossier), **RPT** (répétition de la plage musicale) et répétition du disque.

● Appuyez sur 5 pour choisir l'étendue de répétition.

Appuyez sur **5** jusqu'à ce que le mode de répétition désirée apparaisse sur l'afficheur.

- **RPT** – Répétition de la plage en cours de lecture seulement
- **FRPT** – Répétition du dossier en cours de lecture
- Temps de lecture (par exemple **01'23"**) – Répétition de toutes les plages



Remarques

- Si vous choisissez un autre dossier pendant la répétition de la lecture, le mode de répétition se changera en répétition du disque.
- Si pendant la répétition **RPT**, vous recherchez une plage musicale, ou commandez une avance rapide ou un retour rapide, le mode de répétition changera en **FRPT**.
- Quand **FRPT** est sélectionné, il n'est pas possible de jouer un sous-dossier de ce dossier. □

Écoute des plages musicales dans un ordre quelconque

La lecture au hasard permet de jouer les plages musicales dans un ordre aléatoire à l'intérieur du mode de répétition adopté : **FRPT** (répétition du dossier) ou répétition du disque.

1 Choisissez l'étendue de répétition.

Reportez-vous à cette page, *Répétition de la lecture*.

2 Appuyez de façon répétée sur 4 pour mettre alternativement en service ou hors service la lecture au hasard.

Quand la fonction lecture au hasard est en service, **RDM** est affiché sur l'écran.

- Si vous activez la répétition au hasard pendant **FRPT**, **FRDM** s'affiche sur l'écran. □

Examen du contenu des dossiers et des plages

Quand vous utilisez **FRPT** (répétition du dossier), le début de chaque plage du dossier sélectionné est joué pendant environ 10 secondes. Quand vous utilisez la répétition du disque, le début de la première plage de chaque dossier est joué pendant environ 10 secondes.

1 Choisissez l'étendue de répétition.

Reportez-vous à la page précédente, *Répétition de la lecture*.

2 Appuyez sur 3 pour activer la lecture du contenu du disque.

SCAN apparaît sur l'afficheur. Les 10 premières secondes de chaque plage musicale du dossier en cours (ou de la première plage de chaque dossier) sont lues.

- Si vous activez la lecture du disque pendant **FRPT**, **FSCN** s'affiche sur l'écran.

3 Quand vous trouvez la plage désirée (ou le dossier désiré) appuyez sur 3 pour arrêter la lecture du contenu du disque.

- Lorsque l'examen des pistes ou des dossiers est terminé, la lecture normale des plages musicales reprend.

Pause en lecture MP3/WMA/WAV

La pause est un arrêt momentané de la lecture du MP3/WMA/WAV.

● Appuyez de façon répétée sur 6 pour mettre la pause alternativement en service ou hors service.

Quand la fonction pause est en service, **PAUSE** est affiché sur l'écran.

- Vous pouvez également activer ou désactiver la pause en appuyant sur **PAUSE**.

Sélection de la méthode de recherche

Vous pouvez choisir entre les méthodes de recherche rapide avant, recherche rapide arrière et recherche toutes les 10 plages.

● Appuyez sur 2 pour choisir la méthode de recherche.

Appuyez sur **2** jusqu'à ce que la méthode de recherche désirée apparaisse sur l'afficheur.

- **FF/REV** – Recherche rapide avant et arrière
- **ROUGH** – Recherche toutes les 10 plages

Recherche toutes les 10 plages dans le dossier en cours

Si le dossier en cours contient plus de dix plages, vous pouvez effectuer la recherche toutes les 10 plages. Quand un dossier contient de nombreuses plages, vous pouvez effectuer une recherche grossière de la plage que vous voulez lire.

1 Sélectionnez la méthode de recherche **ROUGH**.

Reportez-vous à cette page, *Sélection de la méthode de recherche*.

2 Maintenez le doigt appuyé sur ◀ ou ▶ pour effectuer une recherche toutes les 10 plages dans le dossier en cours.

- Si le dossier en cours contient moins de 10 plages, maintenir le doigt appuyé sur ▶ rappelle la dernière plage du dossier. De même, si le nombre de plages restantes après une recherche toutes les 10 plages est inférieur à 10, maintenir le doigt appuyé sur ▶ rappelle la dernière plage du dossier.
- Si le dossier en cours contient moins de 10 plages, maintenir le doigt appuyé sur ◀ rappelle la première plage du dossier. De même, si le nombre de plages restantes après une recherche toutes les 10 plages est inférieur à 10, maintenir le doigt appuyé sur ◀ rappelle la première plage du dossier.

Lecteur MP3/WMA/WAV

Utilisation de la compression et de la fonction BMX

L'utilisation des fonctions COMP (compression) et BMX vous permet d'ajuster la sonore du son du lecteur. Chacune de ces fonctions possède un réglage en deux étapes. La fonction COMP règle l'équilibre entre les sons les plus forts et les plus faibles aux volumes élevés. BMX contrôle les réverbérations du son pour donner à la lecture un son plus riche. Sélectionnez chacun de ces effets et écoutez-les puis choisissez l'effet qui améliore le mieux la lecture de la plage ou du CD que vous écoutez.

● Appuyez sur 1 pour choisir la correction désirée.

Appuyez de manière répétée sur **1** pour passer d'un des paramètres à l'autre :

COMP OFF—COMP 1—COMP 2—

COMP OFF—BMX 1—BMX 2 

Affichage des informations textuelles d'un disque MP3/WMA

Les informations textuelles enregistrées sur un disque MP3/WMA peuvent être affichées.

● Appuyez sur DISPLAY.

Appuyez de manière répétée sur **DISPLAY** pour passer d'un des paramètres suivants à l'autre :

Temps de lecture—**FOLDER** (nom du dossier)
—**FILE** (nom du fichier)—**TRK TTL** (titre de la plage)—**ART NAME** (nom de l'artiste)
—**ALBM TTL** (titre de l'album)—**COMMENT** (commentaire)—Débit binaire

■ Lors de la lecture de fichiers MP3 enregistrés comme fichiers VBR (débit binaire variable), la valeur du débit binaire n'est pas affichée même si on est passé en affichage du débit binaire. (**VBR** s'affichera.)

■ Lors de la lecture de fichiers WMA enregistrés comme fichiers VBR (débit binaire variable), la valeur du débit binaire moyen est affichée.

■ Si aucune information spécifique n'a été gravée sur le disque MP3/WMA, **NO XXXX** s'affiche (par exemple, **NO NAME**).

■ Avec certaines applications utilisées pour encoder les fichiers WMA, les noms des albums et d'autres informations textuelles peuvent ne pas s'afficher correctement.



Remarque

Vous pouvez faire défiler l'information textuelle vers la gauche en appuyant de façon prolongée sur **DISPLAY**. 

Affichage des informations textuelles d'un disque WAV

Vous pouvez afficher les informations textuelles enregistrées sur un disque WAV.

● Appuyez sur DISPLAY.

Appuyez de manière répétée sur **DISPLAY** pour passer d'un des paramètres suivants à l'autre :

Temps de lecture—**FOLDER** (nom du dossier)
—**FILE** (nom du fichier)—fréquence d'échantillonnage

■ Vous pouvez seulement lire des fichiers WAV aux fréquences 16, 22,05, 24, 32, 44,1 et 48 kHz (LPCM) ou 22,05 et 44,1 kHz (MS ADPCM). La fréquence d'échantillonnage affichée peut être arrondie.



Remarque

Vous pouvez faire défiler l'information textuelle vers la gauche en appuyant de façon prolongée sur **DISPLAY**. 

Introduction aux réglages sonores

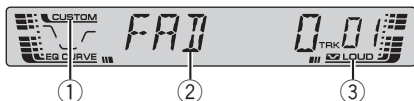

① Indicateur CUSTOM

Indique quand la courbe d'égalisation personnalisée est sélectionnée actuellement.

② Affichage des réglages sonores

Indique l'état des réglages sonores.

③ Indicateur LOUD

Apparaît sur l'afficheur quand la correction physiologique est en service.

● Appuyez sur AUDIO pour afficher le nom des fonctions audio.

Appuyez de manière répétée sur **AUDIO** pour choisir une des fonctions suivantes :

FAD (équilibre sonore)—**EQ** (égaliseur)
—**LOUD** (correction physiologique)—**FIE** (optimiseur d'image sonore avant)—**SLA** (réglage du niveau sonore de la source)

- Si le syntoniseur FM a été choisi comme source, vous ne pouvez pas afficher la fonction **SLA**.

- Si vous ne réglez aucun paramètre de la fonction pendant environ 30 secondes, l'afficheur indique à nouveau l'état de la source.

- Appuyez sur **BAND** pour revenir à l'affichage de l'état de chaque source.

Réglage de l'équilibre sonore

Vous pouvez régler l'équilibre avant-arrière et droite-gauche de manière que l'écoute soit optimale quel que soit le siège occupé.

1 Appuyez sur **AUDIO** pour choisir **FAD**.

- Si le réglage d'équilibre a été effectué précédemment, **BAL** est affiché.

2 Appuyez sur ▲ ou ▼ pour régler l'équilibre sonore entre les haut-parleurs avant et arrière.

FAD F15 – **FAD R15** sont les valeurs qui s'affichent tandis que l'équilibre entre les haut-parleurs avant et arrière se déplace de l'avant à l'arrière.

- **FAD 0** est le réglage convenable dans le cas où seulement deux haut-parleurs sont utilisés.

3 Appuyez sur ◀ ou ▶ pour régler l'équilibre sonore entre les haut-parleurs gauche et droit.

BAL L 9 – **BAL R 9** sont les valeurs qui s'affichent tandis que l'équilibre entre les haut-parleurs gauche et droit se déplace de la gauche à la droite.

Utilisation de l'égalisation

L'égalisation vous permet de corriger les caractéristiques sonores de l'habitacle du véhicule en fonction de vos goûts.

Rappel d'une courbe d'égalisation

Il existe six courbes d'égalisation enregistrées que vous pouvez rappeler facilement à n'importe quel moment. Voici une liste des courbes d'égalisation :

| Afficheur | Courbe d'égalisation |
|-----------------|------------------------------|
| SPR-BASS | Accentuation des graves |
| POWERFUL | Accentuation de la puissance |
| NATURAL | Sonorité naturelle |
| VOCAL | Chant |

Réglages sonores

| Afficheur | Courbe d'égalisation |
|-----------|------------------------|
| CUSTOM | Correction personnelle |
| EQ FLAT | Absence de correction |

- **CUSTOM** est une courbe d'égalisation pré-réglée que vous avez créée.
- Quand **EQ FLAT** est sélectionné aucune addition ni correction n'est effectuée sur le son. Ceci est utile pour tester l'effet des courbes d'égalisation en basculant entre **EQ FLAT** et une courbe d'égalisation définie.

● Appuyez sur EQ pour sélectionner l'égalisation.

Appuyez de manière répétée sur **EQ** pour choisir l'un des réglages d'égalisation suivants :

**SPR-BASS—POWERFUL—NATURAL—
VOCAL—CUSTOM—EQ FLAT**

Réglage des courbes d'égalisation

Vous pouvez ajuster le réglage de la courbe d'égalisation sélectionnée selon vos désirs. Les réglages de la courbe d'égalisation ajustée sont mémorisés dans **CUSTOM**.

- Si vous effectuez des modifications alors qu'une courbe autre que **CUSTOM** est sélectionnée, la courbe nouvellement réglée remplacera alors la précédente et une nouvelle courbe **CUSTOM** apparaîtra sur l'afficheur lorsque vous sélectionnerez la courbe de l'égaliseur.

1 Appuyez sur AUDIO pour choisir EQ.

2 Appuyez sur ◀ ou ▶ pour choisir la bande de l'égaliseur à régler.

EQ-L (bas)—EQ-M (moyen)—EQ-H (élevé)

3 Appuyez sur ▲ ou ▼ pour régler l'amplitude de la bande d'égalisation.

Les valeurs **+6** — **-6** s'affichent tandis que le niveau augmente ou diminue.

- Vous pouvez ensuite choisir une autre bande d'égalisation et régler son amplitude.

Réglage fin de la courbe d'égalisation

Vous pouvez ajuster la fréquence centrale et le facteur Q (caractéristiques de la courbe) de chacune des bandes de fréquence actuellement sélectionnée (**EQ-L/EQ-M/EQ-H**).

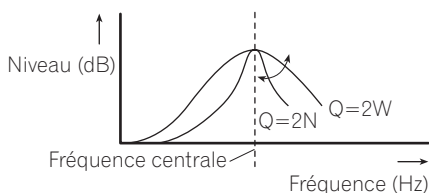

- Si vous effectuez des modifications alors qu'une courbe autre que **CUSTOM** est sélectionnée, la courbe nouvellement réglée remplacera alors la précédente et une nouvelle courbe **CUSTOM** apparaîtra sur l'afficheur lorsque vous sélectionnerez la courbe de l'égaliseur.

1 Appuyez sur AUDIO et maintenez l'appui jusqu'à ce que la fréquence et le facteur Q (par exemple F- 80 Q 1W) apparaisse sur l'afficheur.

2 Appuyez sur AUDIO pour choisir la plage que vous voulez régler.

Basse—Moyenne—Élevée

3 Appuyez sur ◀ ou ▶ pour sélectionner la fréquence désirée.

Basse : **40—80—100—160** (Hz)

Moyenne : **200—500—1k—2k** (Hz)

Élevée : **3k—8k—10k—12k** (Hz)

4 Appuyez sur ▲ ou ▼ pour sélectionner le facteur Q désiré.

2N—1N—1W—2W 

Réglage de la correction physiologique

La correction physiologique a pour objet d'accentuer la basse et les aigus à bas niveaux d'écoute.

1 Appuyez sur AUDIO pour choisir LOUD.

2 Appuyez sur ▲ pour mettre en service la correction physiologique.

L'indicateur **LOUD** s'affiche.

- Appuyez sur ▼ pour mettre hors service la correction physiologique.
- Vous pouvez également mettre en service, ou hors service, la correction physiologique en appuyant sur **LOUDNESS**.

3 Appuyez sur ◀ ou ▶ pour sélectionner le niveau désiré.

LOW (bas)—**MID** (moyen)—**HI** (élevé) 

Optimiseur d'image sonore avant (F.I.E.)

La fonction F.I.E. (optimiseur d'image sonore avant) est une méthode simple pour améliorer l'image sonore à l'avant en coupant les médiums et les aigus des haut-parleurs arrières, limitant ainsi leur émission aux basses fréquences. Vous pouvez sélectionner la fréquence que vous voulez couper.



Précaution

Lorsque la fonction F.I.E. est désactivée, les haut-parleurs arrières émettent toutes les fréquences,

pas seulement les sons graves. Vous devez donc réduire le volume avant de désactiver la fonction F.I.E. pour éviter une augmentation brutale du niveau sonore.

1 Appuyez sur AUDIO pour choisir F.I.E.

2 Appuyez sur ▲ pour mettre en service la fonction F.I.E.

- Appuyez sur ▼ pour mettre hors service la fonction F.I.E.

3 Appuyez sur ◀ ou sur ▶ pour choisir la fréquence souhaitée.

100—160—250 (Hz)



Remarques

- Après avoir mis en service la fonction F.I.E., utilisez le réglage de l'équilibre sonore (reportez-vous à la page 22) et réglez le volume des haut-parleurs avants et arrières jusqu'à ce qu'ils soient équilibrés.
- Mettez la fonction F.I.E. hors service si vous utilisez un système à 2 haut-parleurs. 

Ajustement des niveaux des sources

L'ajustement des niveaux des sources au moyen de la fonction SLA, évite que ne se produisent de fortes variations d'amplitude sonore lorsque vous passez d'une source à l'autre.

- Les réglages sont basés sur le niveau du signal FM qui, lui, demeure inchangé.
- Le niveau du syntoniseur MW/LW (PO/GO) peut également être réglé à l'aide de cette fonction.

1 Comparez le niveau du volume du syntoniseur FM au niveau de la source que vous voulez régler.

Réglages sonores

2 Appuyez sur AUDIO pour choisir SLA.

3 Appuyez sur ▲ ou ▼ pour régler le volume de la source.

SLA +4 – SLA –4 sont les valeurs affichées tandis que le niveau de la source augmente ou diminue. 

Ajustement des réglages initiaux

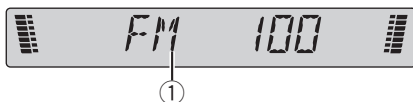

Les réglages initiaux vous permettent d'établir les conditions de fonctionnement initiales de l'appareil.

① Afficheur des fonctions

Il indique l'état de la fonction.

1 Maintenez la pression sur SOURCE jusqu'à ce que l'appareil s'éteint.

2 Appuyez sur SOURCE jusqu'à ce que FM apparaisse sur l'écran.

3 Appuyez sur AUDIO pour afficher le nom de chaque fonction.

Appuyez de manière répétée sur **AUDIO** pour passer d'un des paramètres suivants à l'autre : **FM** (incrément d'accord en FM)—**A-PI** (recherche automatique PI)—**SAVE** (Mode économie d'énergie)

Pour de plus amples détails sur chaque réglage, reportez-vous aux instructions qui suivent.

- Appuyez sur **BAND** pour abandonner les réglages initiaux.
- Vous pouvez également abandonner les réglages initiaux en maintenant la pression sur **SOURCE** jusqu'à ce que l'appareil se mette hors service.

Sélection de l'incrément d'accord en FM

Normalement l'incrément d'accord FM employé par l'accord automatique est 50 kHz. Quand la fonction AF ou TA est en service, l'incrément d'accord passe automatiquement à 100 kHz. Il peut être préférable de régler l'incrément d'accord à 50 kHz quand la fonction AF est en service.

- Pendant l'accord manuel, l'incrément d'accord est maintenu à 50 kHz.

1 Appuyez sur AUDIO pour choisir FM.

2 Appuyez sur ◀ ou ▶ pour choisir l'incrément d'accord en FM.

Appuyez sur ◀ pour choisir **50** (50 kHz). Appuyez sur ▶ pour choisir **100** (100 kHz).

Mise en service ou hors service de la recherche automatique PI

Le syntoniseur peut rechercher automatiquement une station émettant le même type d'émission, y compris si l'accord a été obtenu par le rappel d'une fréquence en mémoire.

1 Appuyez sur AUDIO pour choisir A-PI.

2 Appuyez sur ▲ ou ▼ pour mettre en ou hors service la recherche automatique PI.

Réglages initiaux

Economie de consommation de la batterie

Vous pouvez réduire la consommation de la batterie quand cet appareil est hors service. Une minute après la mise hors service de l'appareil, celui-ci passe en mode économie d'énergie.

- Quand l'appareil est en mode économie d'énergie, vous ne pouvez pas insérer ni éjecter un disque.
- Quand l'appareil est en mode économie d'énergie, vous pouvez utiliser seulement **SOURCE**.



Important

Quand vous déconnectez une batterie pour la remplacer, ce mode est mis hors service. Quand vous installez cet appareil sur un véhicule qui ne possède pas de position ACC (accessoire) sur le contact d'allumage, la batterie du véhicule peut se retrouver déchargée pour certains types de méthode de connexion. Après avoir vérifié la méthode de connexion, mettez ce mode en fonction si nécessaire.

1 Appuyez sur AUDIO pour choisir SAVE.

2 Appuyez sur ▲ ou sur ▼ pour mettre la fonction économie d'énergie en service ou hors service. □

Informations complémentaires

Signification des messages d'erreur du lecteur de CD intégré

Quand vous contactez votre distributeur ou le Service d'entretien agréé par Pioneer le plus proche, n'oubliez pas de noter le message d'erreur.

| Message | Causes possibles | Action corrective |
|-------------------------------------|---|--|
| ERROR-11, 12, 17, 30 | Disque sale | Nettoyez le disque. |
| ERROR-11, 12, 17, 30 | Disque rayé | Utilisez un autre disque. |
| ERROR-10, 11, 12, 17, 30, A0 | Anomalie électrique ou mécanique | Mettez et coupez le contact au moyen de la clé ou choisissez une autre source puis revenez au lecteur de CD. |
| ERROR-22, 23 | Le format de CD ne peut pas être lu | Utilisez un autre disque. |
| ERROR-44 | Toutes les plages musicales sont ignorées | Utilisez un autre disque. |



Silencieux

Le son de cet appareil est coupé automatiquement dans les cas suivants :

- Quand un appel est effectué ou reçu sur un téléphone cellulaire connecté à cet appareil.
- Quand le guidage vocal est émis par un équipement de navigation Pioneer connecté à cet appareil.

Le son est coupé, **MUTE** est affiché et aucun réglage audio n'est possible sauf le contrôle du volume. Le fonctionnement retourne à la

normale quand la connexion téléphonique ou le guidage vocal est terminé.

Soins à apporter au lecteur de CD

- N'utilisez que les disques portant une des deux marques Compact Disc Digital Audio indiquées ci-dessous.



- Utilisez seulement des CD normaux, circulaires. L'utilisation de disques ayant une forme irrégulière non circulaire peut provoquer un blocage du lecteur de CD ou rendre la lecture incorrecte.



- Examinez tous les CDs à la recherche de fentes ou de rayures, et vérifiez s'ils ne sont pas gondolés. Les CDs qui présentent des fentes, des rayures, ou qui sont gondolés, peuvent ne pas être lus correctement. Ne les utilisez pas.
- Pendant la manipulation des disques, évitez de toucher leur face gravée (face ne portant aucune indication).
- Rangez les disques dans leur coffret dès que vous ne les écoutez plus.
- Conservez les disques à l'abri de la lumière directe du soleil et ne les exposez pas à des températures élevées.
- Ne posez aucune étiquette à la surface des disques, n'écrivez pas sur un disque, n'appliquez aucun agent chimique sur un disque.

Informations complémentaires

- Pour nettoyer un CD, essuyez le disque avec un chiffon doux en partant du centre vers l'extérieur.



- Si le chauffage est utilisé en période de froid, de l'humidité peut se former sur les composants à l'intérieur du lecteur de CD. La condensation peut provoquer un fonctionnement incorrect du lecteur de CD. Si vous pensez qu'il y a un problème de condensation éteignez le lecteur de CD pendant une heure environ pour lui permettre de sécher et essuyez les disques humides, le cas échéant, avec un tissu doux.
- Les cahots de la route peuvent interrompre la lecture d'un CD.

Disques CD-R et CD-RW

- Quand vous utilisez des disques CD-R/CD-RW, la lecture n'est possible qu'avec des disques qui ont été finalisés.
- La lecture de disques CD-R/CD-RW enregistrés sur un enregistreur de CD musical ou un ordinateur personnel peut ne pas être possible à cause des caractéristiques du disque, de rayures ou de poussière sur le disque, ou de saleté, de condensation, etc. sur la lentille de l'appareil.
- La lecture de disques enregistrés sur un ordinateur personnel peut ne pas être possible, selon les paramètres de l'application et l'environnement. Enregistrez les disques avec le bon format. (Pour les détails, contactez le fabricant de l'application.)
- La lecture de disques CD-R/CD-RW peut devenir impossible en cas d'exposition directe à la lumière solaire, de températures

élevées, ou en raison des conditions de stockage dans le véhicule.

- Les titres et autres informations textuelles gravées sur les CD-R/CD-RW peuvent ne pas être affichés par cet appareil (en cas de données audio (CD-DA)).
- Cet appareil tient compte des informations de saut de plage gravées sur un CD-R/CD-RW. Les plages contenant ces informations sont automatiquement ignorées (dans le cas de données audio (CD-DA)).
- Lorsque vous introduisez un CD-RW dans cet appareil, vous constatez que le temps d'attente avant la lecture est beaucoup plus long qu'avec un CD ou un CD-R.
- Lisez attentivement les notes qui concernent les CD-R/CD-RW avant de les utiliser.

Fichiers MP3, WMA et WAV

- MP3 est une abréviation pour MPEG Audio Layer 3 et fait référence à un standard de technologie de compression audio.
- WMA est un acronyme pour Windows Media™ Audio et fait référence à une technologie de compression développée par Microsoft Corporation. Les données WMA peuvent être encodées en utilisant Windows Media Player version 7 ou ultérieure.
- WAV est une abréviation pour waveform (forme d'onde). C'est un format standard de fichier audio pour Windows®.
- Cet appareil peut ne pas fonctionner correctement avec des fichiers WMA encodés au moyen de certaines applications.
- Avec certaines applications utilisées pour encoder les fichiers WMA, les noms des albums et d'autres informations textuelles peuvent ne pas s'afficher correctement.

Informations complémentaires

- Cet appareil permet la lecture de fichiers MP3/WMA/WAV sur des disques CD-ROM, CD-R et CD-RW. Les enregistrements de disques compatibles avec les niveaux 1 et 2 de ISO9660 et avec le système de fichiers Romeo et Joliet peuvent être lus.
- On peut également lire des disques enregistrés compatibles multi-session.
- Les fichiers MP3/WMA/WAV ne sont pas compatibles avec le transfert de données en écriture de paquets.
- Le nombre maximum de caractères qui peuvent être affichés pour un nom de fichier, incluant l'extension (.mp3, .wma ou .wav) est 64 caractères à partir du premier.
- Le nombre maximum de caractères qui peut être affiché pour un nom de dossier est 64 caractères.
- Dans le cas de fichiers enregistrés selon le système de fichiers Romeo, seuls les 64 premiers caractères peuvent être affichés.
- Quand vous jouez des disques contenant des fichiers MP3/WMA/WAV et des données audio (CD-DA) tels que les CDs CD-EXTRA et MIXED-MODE, vous pouvez lire les deux types seulement en changeant entre les modes MP3/WMA/WAV et CD-DA.
- La séquence de sélection des dossiers pour la relecture et autres opérations devient la séquence d'écriture utilisée par le logiciel d'écriture. Pour cette raison, la séquence attendue au moment de la relecture peut ne pas coïncider avec la séquence de relecture effective. Toutefois, il existe des logiciels d'écriture qui permettent de fixer l'ordre de relecture.
- Certains CDs audio contiennent des plages qui se fusionnent sans pause. Quand ces disques sont convertis en fichiers MP3/WMA/WAV et enregistrés sur un CD-R/CD-RW/CD-ROM, les fichiers seront lus sur ce lecteur avec une courte pause entre eux, quelle que soit la durée de la pause entre les plages sur le CD audio original.



Important

- Quand vous donnez un nom à un fichier MP3/WMA/WAV, ajoutez l'extension de nom de fichier correspondante (.mp3, .wma ou .wav).
- Cet appareil relit les fichiers avec l'extension de nom de fichier (.mp3, .wma ou .wav) comme des fichiers MP3/WMA/WAV. Pour éviter du bruit et des dysfonctionnements, n'utilisez pas ces extensions pour des fichiers autres que des fichiers MP3/WMA/WAV.

Informations MP3 additionnelles

- Les fichiers sont compatibles avec les formats ID3 Tag Ver. 1.0, 1.1, 2.2, 2.3 et 2.4 pour l'affichage de l'album (titre du disque), de la plage (titre de la plage), de l'artiste (artiste de la plage) et des commentaires. La version 2.x de ID3 Tag est prioritaire quand Ver 1.x et Ver 2.x existent toutes les deux.
- La fonction de préaccentuation est valide seulement pour la lecture de fichiers MP3 de fréquences 32, 44,1 et 48 kHz. (Les fréquences d'échantillonnage de 16, 22,05, 24, 32, 44,1, 48 kHz peuvent être relues.)
- Il n'existe pas de compatibilité de liste de lecture m3u.
- Il n'y a pas de compatibilité avec les formats MP3i (MP3 interactif) ou mp3 PRO.
- La qualité sonore des fichiers MP3 s'améliore généralement avec l'augmentation du débit binaire. Cet appareil peut jouer des enregistrements avec des débits binaires de 8 kbit/s à 320 kbit/s, mais nous recommandons d'utiliser seulement des disques enregistrés avec un débit d'au moins 128 kbit/s pour bénéficier d'une certaine qualité sonore.

Informations complémentaires

Informations WMA additionnelles

- Cet appareil lit les fichiers WMA codés par Windows Media Player version 7, 7.1, 8 et 9.
- Vous pouvez seulement lire des fichiers WMA aux fréquences 32, 44,1 et 48 kHz.
- La qualité sonore des fichiers WMA s'améliore généralement avec l'augmentation du débit binaire. Cet appareil peut jouer des enregistrements avec des débits binaires de 48 kbit/s à 320 kbit/s (CBR) ou de 48 kbit/s à 384 kbit/s (VBR), mais pour bénéficier d'un son d'une certaine qualité, nous recommandons d'utiliser seulement des disques enregistrés avec un débit élevé.
- Cet appareil ne supporte pas les formats suivants.
 - Windows Media Audio 9 Professional (5.1ch)
 - Windows Media Audio 9 Lossless
 - Windows Media Audio 9 Voice

Informations WAV additionnelles

- Cet appareil lit des fichiers WAV codés en format Linear PCM (LPCM) ou MS ADPCM.
- Vous pouvez seulement lire des fichiers WAV aux fréquences 16, 22,05, 24, 32, 44,1 et 48 kHz (LPCM) ou 22,05 et 44,1 kHz (MS ADPCM). La fréquence d'échantillonnage affichée peut être arrondie.
- La qualité sonore augmente généralement avec le nombre de bits de quantification. Cet appareil peut lire des enregistrements avec 8 et 16 (LPCM) ou 4 (MS ADPCM) bits de quantification, mais nous vous recommandons d'utiliser des disques enregistrés avec un grand nombre de bits de quantification pour bénéficier d'une certaine qualité sonore. ▣

Quelques mots sur les dossiers et les fichiers MP3/WMA/WAV

- Une vue générale d'un CD-ROM contenant des fichiers MP3/WMA/WAV est montrée ci-dessous. Les sous-dossiers sont représentés comme des dossiers dans le dossier actuellement sélectionné.

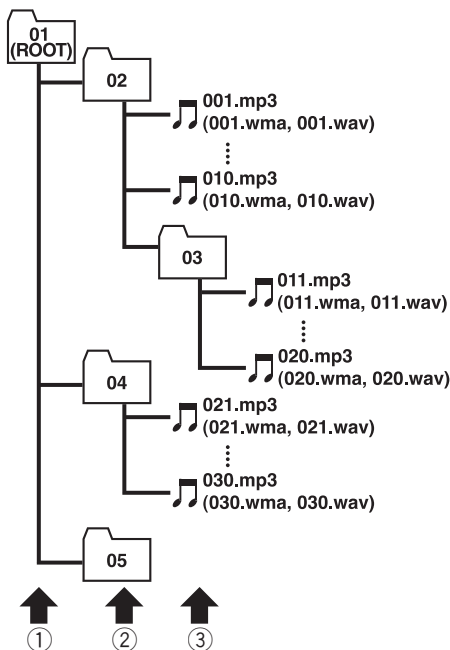

- ① Premier niveau
- ② Deuxième niveau
- ③ Troisième niveau

Remarques

- Cet appareil attribue les numéros de dossier. L'utilisateur ne peut pas attribuer les numéros de dossier.

Informations complémentaires

- Il n'est pas possible de vérifier les dossiers qui ne contiennent pas de fichiers MP3/WMA/WAV. (Ces dossiers seront sautés sans afficher le numéro de dossier.)
- L'appareil peut lire des fichiers MP3/WMA/WAV contenus dans 8 niveaux de dossiers au maximum. Toutefois, le démarrage de la lecture s'effectue avec un certain retard sur les disques comportant de nombreux niveaux. Pour cette raison, nous recommandons de ne pas créer de disques avec plus de deux niveaux.
- Il est possible de jouer jusqu'à 99 dossiers sur un disque. ▣

Informations complémentaires

Termes utilisés

Débit binaire

Ce chiffre exprime le volume de données par secondes, ou unités bit/s (bits par seconde). Plus le débit est élevé, plus il existe d'information disponible pour reproduire le son. Dans le cadre d'une même méthode de codage (par exemple MP3), plus le débit est élevé, meilleur est le son.

Écriture de paquet

C'est un terme général pour une méthode d'écriture sur CD-R, etc. au moment requis pour un fichier, exactement comme pour les fichiers sur disquette ou disque dur.

Format ISO9660

C'est le standard international pour la logique du format des dossiers et des fichiers des CD-ROM. Pour le format ISO9660, il existe des règles pour les deux niveaux suivants.

Niveau 1 :

Le nom de fichier est en format 8.3 (le nom est composé de 8 caractères, lettres majuscules anglaises sur un demi-octet et chiffres d'un demi-octet et le signe "_", avec une extension de fichier de trois caractères.)

Niveau 2 :

Le nom de fichier peut avoir jusqu'à 31 caractères (incluant le caractère de séparation "." et une extension de fichier). Chaque dossier contient moins de 8 hiérarchies.

Formats étendus

Joliet :

Les noms de fichier peuvent avoir jusqu'à 64 caractères.

Romeo :

Les noms de fichier peuvent avoir jusqu'à 128 caractères.

ID3 tag (étiquette ID3)

C'est une méthode d'incorporation de données sur les plages dans un fichier MP3. L'information incorporée peut inclure le titre de la

plage, le nom de l'artiste, le titre de l'album, le genre de musique, l'année de production, des commentaires et d'autres données. Son contenu peut être édité librement avec un logiciel comportant des fonctions d'édition ID3 Tag. Bien que le nombre de caractères des étiquettes soit limité, ces informations peuvent être affichées pendant la lecture de la plage.

m3u

Les listes de lecture créées avec le logiciel "WINAMP" ont une extension de fichier liste de lecture (.m3u).

MP3

MP3 est une abréviation pour MPEG Audio Layer 3. C'est un standard de compression défini par un groupe de travail (MPEG) de l'ISO (International Standards Organization). MP3 peut compresser les données à environ 1/10ème du niveau d'un disque conventionnel.

MS ADPCM

Ceci signifie modulation en impulsions codées différentielles adaptative de Microsoft, qui est le système d'enregistrement du signal utilisé pour le logiciel multimédia de Microsoft Corporation.

Multi-session

Le multi-session est une méthode d'enregistrement qui permet d'enregistrer des données supplémentaires ultérieurement. Quand vous enregistrez des données sur un CD-ROM, CD-R ou CD-RW, toutes les données du début à la fin sont traitées comme une seule unité ou session. Le multi-session est une méthode d'enregistrement qui permet d'enregistrer plus de 2 sessions sur un seul disque.

Informations complémentaires

Nombre de bits de quantification

Le nombre de bits de quantification est un des facteurs de la qualité sonore globale ; plus ce nombre est élevé, meilleure est la qualité sonore. Toutefois, augmenter la "profondeur binaire" augmente aussi la quantité de données et par suite l'espace de stockage nécessaire.

PCM Linéaire (LPCM)/Modulation en impulsions codées

Ceci signifie modulation en impulsion codées linéaire, qui est le système d'enregistrement du signal utilisé pour les CDs et les DVDs musicaux.

VBR

VBR est une abréviation de variable bit rate (débit binaire variable). En général la méthode CBR (débit binaire constant) est plus largement utilisée. Mais en ajustant de façon flexible le débit binaire aux besoins de la compression audio, il est possible d'obtenir une qualité de son en fonction des priorités de compression.

WAV

WAV est une abréviation pour waveform (forme d'onde). C'est un format standard de fichier audio pour Windows®.

WMA

WMA est un acronyme pour Windows Media™ Audio et fait référence à une technologie de compression développée par Microsoft Corporation. Les données WMA peuvent être encodées en utilisant Windows Media Player version 7 ou ultérieure. Microsoft, Windows Media et le logo Windows sont des marques commerciales ou des marques commerciales déposées de Microsoft Corporation aux États-Unis et/ou dans d'autres pays. ▣

Informations complémentaires

Caractéristiques techniques

Généralités

| | |
|---------------------------|--------------------------------------|
| Alimentation | 14,4 V DC (10,8 – 15,1 V acceptable) |
| Mise à la masse | Pôle négatif |
| Consommation maximale ... | 10,0 A |
| Dimensions (L × H × P) : | |
| DIN | |
| Châssis | 178 × 50 × 157 mm |
| Panneau avant | 188 × 58 × 19 mm |
| D | |
| Châssis | 178 × 50 × 162 mm |
| Panneau avant | 170 × 48 × 14 mm |
| Poids | 1,3 kg |

Audio

| | |
|--|--|
| Puissance de sortie maximale | 50 W × 4 |
| Puissance de sortie continue | 27 W × 4 (DIN 45324, +B=14,4 V) |
| Impédance de charge | 4 Ω (4 à 8 Ω acceptable) |
| Niveau de sortie max/impédance de sortie de la sortie préamp | 2,2 V/1 kΩ |
| Égaliseur (Égaliseur paramétrique à 3 bandes) : | |
| Basse | |
| Fréquence | 40/80/100/160 Hz |
| Facteur Q | 0,35/0,59/0,95/1,15 (+6 dB si amplifié) |
| Gain | ±12 dB |
| Moyenne | |
| Fréquence | 200/500/1k/2k Hz |
| Facteur Q | 0,35/0,59/0,95/1,15 (+6 dB si amplifié) |
| Gain | ±12 dB |
| Élevée | |
| Fréquence | 3,15k/8k/10k/12,5k Hz |
| Facteur Q | 0,35/0,59/0,95/1,15 (+6 dB si amplifié) |
| Gain | ±12 dB |
| Correction physiologique | |
| Faible | +3,5 dB (100 Hz), +3 dB (10 kHz) |
| Moyen | +10 dB (100 Hz), +6,5 dB (10 kHz) |
| Fort | +11 dB (100 Hz), +11 dB (10 kHz) (volume: -30 dB) |

Lecteur de CD

| | |
|--|------------------------------------|
| Système | Compact Disc Digital Audio |
| Disques utilisables | Disques compacts |
| Format du signal : | |
| Fréquence d'échantillonnage | 44,1 kHz |
| Nombre de bits de quantification | 16; quantification linéaire |
| Réponse en fréquence | 5 – 20.000 Hz (±1 dB) |
| Rapport signal/bruit | 94 dB (1 kHz) (Réseau IEC-A) |
| Dynamique | 92 dB (1 kHz) |
| Nombre de voies | 2 (stéréo) |
| Format de décodage MP3 ... | MPEG-1 & 2 Couche Audio 3 |
| Format de décodage WMA | Ver. 7, 7.1, 8, 9 (audio 2 canaux) |
| Format du signal WAV | Linear PCM & MS ADPCM |

Sytoniseur FM

| | |
|---------------------------------|--|
| Gamme de fréquence | 87,5 – 108,0 MHz |
| Sensibilité utile | 8 dBf (0,7 μV/75 Ω mono, S/B: 30 dB) |
| Seuil de sensibilité 50 dB | 10 dBf (0,9 μV/75 Ω mono) |
| Rapport signal/bruit | 75 dB (Réseau IEC-A) |
| Distorsion | 0,3 % (à 65 dBf, 1 kHz, stéréo) 0,1 % (à 65 dBf, 1 kHz, mono) |
| Réponse en fréquence | 30 – 15.000 Hz (±3 dB) |
| Séparation stéréophonique | 45 dB (à 65 dBf, 1 kHz) |
| Sélectivité | 80 dB (±200 kHz) |

Sytoniseur MW (PO)

| | |
|----------------------------|-------------------------|
| Gamme de fréquence | 531 – 1.602 kHz (9 kHz) |
| Sensibilité utile | 18 μV (S/B: 20 dB) |
| Rapport signal/bruit | 65 dB (Réseau IEC-A) |

Sytoniseur LW (GO)

| | |
|----------------------------|----------------------|
| Gamme de fréquence | 153 – 281 kHz |
| Sensibilité utile | 30 μV (S/B: 20 dB) |
| Rapport signal/bruit | 65 dB (Réseau IEC-A) |



Remarque

Les caractéristiques et la présentation peuvent être modifiées sans avis préalable à fin d'amélioration. ▣

Grazie per aver acquistato questo prodotto Pioneer.

Leggere attentamente queste istruzioni operative, in modo da imparare come azionare correttamente il modello. *Dopo aver terminato la lettura delle istruzioni, conservare questo manuale in un luogo sicuro, per consultazione futura.*

01 Prima di iniziare

- Informazioni sull'unità **38**
- Caratteristiche **38**
- Informazioni sul formato WMA **39**
- Protezione antifurto dell'unità **39**
 - Rimozione del frontalino **39**
 - Montaggio del frontalino **39**

02 Nomenclatura

- Unità principale **40**
- Telecomando opzionale **41**

03 Accensione/spengimento

- Accensione dell'unità e selezione di una sorgente **42**
- Spengimento dell'unità **42**

04 Sintonizzatore

- Ascolto della radio **43**
- Memorizzazione e richiamo delle frequenze di trasmissione **43**
- Sintonizzazione di segnali forti **44**
- Memorizzazione delle frequenze di trasmissione più forti **44**

05 RDS

- Introduzione al funzionamento del sistema RDS **45**
- Scorrimento del display RDS **45**
- Ricezione della trasmissione di allarme PTY **45**
- Selezione di frequenze alternative **46**
 - Uso della ricerca PI **46**
 - Uso della funzione di ricerca automatica PI per le stazioni preselezionate **46**
 - Limitazione delle stazioni alla programmazione regionale **46**
- Ricezione dei notiziari sul traffico **47**
- Elenco PTY **47**

06 Lettore CD incorporato

- Riproduzione di un CD **49**

- Riproduzione ripetuta **49**
- Riproduzione di brani in ordine casuale **49**
- Scansione dei brani di un CD **50**
- Pausa della riproduzione di un CD **50**
- Selezione del metodo di ricerca **50**
- Ricerca ogni 10 brani nel disco corrente **50**
- Uso della compressione e della funzione BMX **51**
- Uso delle funzioni CD TEXT **51**

07 Lettore MP3/WMA/WAV

- Riproduzione MP3/WMA/WAV **52**
- Riproduzione ripetuta **53**
- Riproduzione di brani in ordine casuale **53**
- Scansione di cartelle e di brani **54**
- Pausa della riproduzione di un file MP3/WMA/WAV **54**
- Selezione del metodo di ricerca **54**
- Ricerca ogni 10 brani nella cartella corrente **54**
- Uso della compressione e della funzione BMX **55**
- Visualizzazione delle informazioni di testo su dischi MP3/WMA **55**
- Visualizzazione delle informazioni di testo su dischi WAV **56**

08 Regolazione dell'audio

- Introduzione alla regolazione dell'audio **57**
- Uso della regolazione del bilanciamento **57**
- Uso dell'equalizzatore **57**
 - Richiamo delle curve d'equalizzazione **58**
 - Regolazione delle curve d'equalizzazione **58**
 - Regolazione di precisione della curva d'equalizzazione **58**
- Regolazione della sonorità **59**
- Enfasi dell'immagine anteriore (FIE) **59**
- Regolazione dei livelli delle sorgenti **60**

09 Impostazioni iniziali

Regolazione delle impostazioni iniziali **61**

Impostazione del passo di sintonizzazione
FM **61**

Attivazione/disattivazione della ricerca
automatica PI **61**

Riduzione del consumo della batteria **61**

● Informazioni supplementari

Spiegazione dei messaggi di errore del
lettore CD incorporato **63**

Silenziamento del suono **63**

Cura del lettore CD **63**

Dischi CD-R/CD-RW **64**

File MP3, WMA e WAV **64**

- Informazioni supplementari sul
formato MP3 **65**

- Informazioni supplementari sul
formato WMA **65**

- Informazioni supplementari sul
formato WAV **66**

Informazioni sulle cartelle e sui file MP3/
WMA/WAV **66**

Terminologia **68**

Dati tecnici **70**

Informazioni sull'unità

Le frequenze del sintonizzatore di questa unità sono destinate all'uso in Europa occidentale, in Asia, nel Medio Oriente, in Africa e in Oceania. L'uso in altre aree può dare come risultato una ricezione non adeguata. La funzione RDS (Radio Data System) è operativa solo nelle aree in cui esistono stazioni FM che trasmettono segnali RDS.

ATTENZIONE

- Non lasciare che questa unità entri a contatto con liquidi, in caso contrario possono verificarsi scosse elettriche. Inoltre, se questa unità entra a contatto con liquidi, può subire danni oppure emettere fumo o surriscaldarsi.
- Nella parte inferiore dell'unità è affissa l'etichetta **CLASS 1 LASER PRODUCT**.



- Il CarStereo-Pass Pioneer può essere usato solo in Germania.
- Tenere questo manuale a portata di mano come riferimento per le procedure e le precauzioni operative.
- Mantenere sempre il volume abbastanza basso, in modo da poter udire i suoni provenienti dall'esterno del veicolo.
- Proteggere questa unità dall'umidità.
- Se la batteria viene scollegata o si scarica, la memoria delle preselezioni viene cancellata e deve essere riprogrammata.
- Nel caso che questo prodotto non funzioni correttamente, contattare il rivenditore o il Centro di assistenza autorizzato Pioneer più vicino. 

Caratteristiche

Riproduzione CD

È possibile la riproduzione di CD/CD-R/CD-RW musicali.

Riproduzione file MP3

È possibile riprodurre file MP3 registrati su CD-ROM/CD-R/CD-RW (registrazioni standard di Livello 1/Livello 2 ISO9660).

- La fornitura di questo prodotto prevede il trasferimento di una licenza esclusivamente per uso privato, non-commerciale e non prevede la concessione di una licenza, né implica qualsiasi diritto a utilizzare questo prodotto in qualsiasi trasmissione in diretta commerciale (ovvero, che generi profitti) terrestre, via satellite, cavo e/o tramite altro mezzo, trasmissioni/diffusioni tramite Internet, Intranet e/o altre reti o in altri sistemi elettronici di distribuzione di contenuti, come applicazioni di trasmissione audio a pagamento o audio-on-demand. Per tali usi è necessaria una licenza specifica. Per dettagli, visitare <http://www.mp3licensing.com>.

Riproduzione file WMA

È possibile riprodurre file WMA registrati su CD-ROM/CD-R/CD-RW (registrazioni standard di Livello 1/Livello 2 ISO9660).

Riproduzione file WAV

È possibile riprodurre file WAV registrati su CD-ROM/CD-R/CD-RW (registrazioni PCM lineare (LPCM)/MS ADPCM). 

Prima di iniziare

Informazioni sul formato WMA



Il logo Windows Media™ stampato in una casella indica che questa unità può riprodurre dati WMA.

WMA è l'acronimo di Windows Media Audio e si riferisce a una tecnologia di compressione audio sviluppata da Microsoft Corporation. I dati WMA possono essere codificati utilizzando Windows Media Player versione 7 o successiva.

Microsoft, Windows Media e il logo Windows sono marchi o marchi registrati di Microsoft Corporation negli Stati Uniti e/o in altri Paesi.



Note

- Questa unità potrebbe non funzionare correttamente con alcune applicazioni utilizzate per codificare i file WMA.
- Con alcune applicazioni utilizzate per codificare i file WMA, i nomi degli album e altre informazioni di testo potrebbero non essere visualizzate correttamente. □

Protezione antifurto dell'unità

Il frontalino può essere staccato dall'unità principale e conservato nella custodia protettiva, fornita per scoraggiare i furti.



Importante

- Non applicare mai forza e non afferrare il display e i tasti strettamente quando si rimuove o si installa il frontalino.
- Evitare di sottoporre il frontalino a urti eccessivi.
- Mantenere il frontalino lontano dalla luce solare diretta e dalle alte temperature.

Rimozione del frontalino

1 Premere DETACH per sganciare il frontalino.

Premendo **DETACH** il lato destro del frontalino viene sganciato dall'unità principale.

2 Afferrare il frontalino e rimuoverlo.

Impugnare il lato destro del frontalino e tirarlo delicatamente verso sinistra. Il frontalino si distacca dall'unità principale.

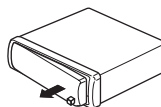

3 Inserire il frontalino nella custodia protettiva fornita per conservarlo in sicurezza.

Montaggio del frontalino

1 Posizionare il frontalino in piano contro l'unità principale.

2 Spingere il frontalino nella parte anteriore dell'unità principale fino a quando è saldamente installato. □

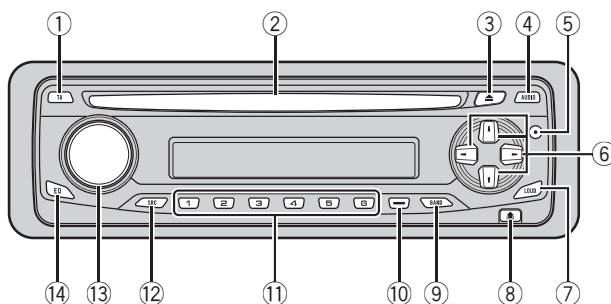

Unità principale

① Tasto TA

Premere per attivare o disattivare la funzione TA. Premere e tenere premuto per attivare o disattivare la funzione AF.

② Vano d'inserimento dei dischi

Inserire un disco da riprodurre.

③ Tasto EJECT

Premere questo tasto per espellere un CD dal lettore CD incorporato.

④ Tasto AUDIO

Premere questo tasto per selezionare i diversi controlli della qualità audio.

⑤ Tasto DISPLAY

Premere questo tasto per selezionare diversi display.

⑥ Tasti ▲/▼/◀/▶

Premere questi tasti per eseguire la sintonizzazione manuale, l'avanzamento rapido, la modalità inversa e i controlli della ricerca del brano. Essi vengono utilizzati anche per controllare alcune funzioni.

⑦ Tasto LOUDNESS

Premere per attivare e disattivare la sonorità.

⑧ Tasto DETACH

Premere questo tasto per rimuovere il frontalino dall'unità centrale.

⑨ Tasto BAND

Premere questo tasto per selezionare una delle due bande FM e MW/LW e per annullare la modalità di controllo delle funzioni.

⑩ Tasto LOCAL/BSM

Premere per attivare o disattivare la funzione locale.

Premere e mantenere premuto per attivare o disattivare la funzione BSM (memorizzazione delle stazioni migliori).

⑪ Tasti 1-6

Premere per eseguire la preselezione sintonia.

⑫ Tasto SOURCE

Questa unità viene accesa selezionando una sorgente. Premere questo tasto per passare in rassegna tutte le sorgenti disponibili.

⑬ VOLUME

Ruotarlo per alzare o abbassare il volume.

⑭ Tasto EQ

Premere questo tasto per selezionare le varie curve d'equalizzazione. ▣

Nomenclatura

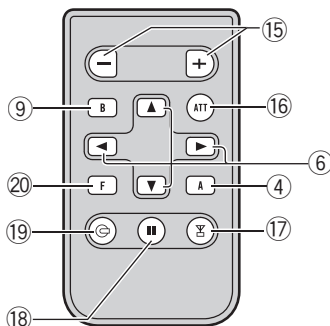

Telecomando opzionale

Il telecomando da volante CD-R300 viene venduto a parte.

Il funzionamento è analogo a quello dei tasti presenti sull'unità principale. Per quanto riguarda il funzionamento dei singoli tasti si rimanda alla descrizione dell'unità principale. Fa eccezione **ATT**, il cui funzionamento è illustrato qui di seguito.

15 Tasto VOLUME

Premere per alzare o abbassare il volume.

16 Tasto ATT

Premendo questo tasto si abbassa rapidamente il livello del volume, di circa il 90%. Premere nuovamente il tasto per tornare al livello di volume originale.

17 Tasto TUNER

Premere questo tasto per selezionare il sintonizzatore come sorgente.

18 Tasto PAUSE

Premere per attivare e disattivare la pausa.

19 Tasto CD

Premere questo tasto per selezionare il CD incorporato come sorgente.

20 Tasto FUNCTION

Non utilizzato.

Accensione dell'unità e selezione di una sorgente

È possibile selezionare la sorgente che si desidera ascoltare. Per attivare il lettore CD incorporato, inserire un disco nell'unità (vedere a pagina 49).

- **Quando si utilizza l'unità principale, premere SOURCE per selezionare una sorgente.**

Premere ripetutamente **SOURCE** per passare a una delle sorgenti seguenti:

Lettore CD incorporato—Sintonizzatore

Quando si sceglie una sorgente l'unità si accende.

- **Quando si utilizza il telecomando, premere TUNER o CD per selezionare una sorgente.**

Premere ripetutamente ciascun tasto per passare a una delle sorgenti seguenti:

TUNER: Sintonizzatore—Sorgenti disattivate

CD: Lettore CD incorporato—Sorgenti disattivate



Note

- Se non si inserisce nessun disco nell'unità, la sorgente del lettore non verrà modificata.
- Quando il conduttore isolato blu/bianco di questa unità viene collegato al terminale di controllo del relè dell'antenna automatica del veicolo, l'antenna del veicolo si estende quando si accende l'unità. Per ritirare l'antenna, spegnere la sorgente.

Spegnimento dell'unità

- **Premere e tenere premuto SOURCE fino a quando l'unità si spegne.**

Sintonizzatore

Ascolto della radio

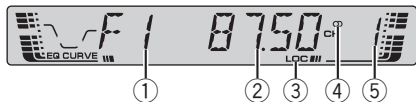

È possibile attivare e disattivare (on/off) la funzione AF (ricerca delle frequenze alternative) di questa unità. Per le operazioni normali di sintonizzazione, la funzione AF deve essere disattivata (vedere a pagina 46).

① Indicatore di banda

Mostra su quale banda è sintonizzata la radio, MW, LW o FM.

② Indicatore di frequenza

Mostra su quale frequenza è sintonizzato il sintonizzatore.

③ Indicatore LOC

Mostra l'attivazione della ricerca di sintonia in modo locale.

④ Indicatore stereo (◐)

Mostra che la frequenza selezionata viene trasmessa in stereo.

⑤ Indicatore numero di preselezione

Mostra la preselezione selezionata.

1 Premere SOURCE per selezionare il sintonizzatore.

2 Usare VOLUME per regolare il livello sonoro.

3 Premere BAND per selezionare una banda.

Premere **BAND** fino a quando verrà visualizzata la banda desiderata, **F1, F2** per FM o **MW/LW**.

4 Per eseguire la sintonizzazione manuale, premere brevemente ◀ o ▶.

5 Per eseguire la ricerca di sintonia, premere e tenere premuto ◀ o ▶ per circa un secondo e poi rilasciare.

Il sintonizzatore esegue la scansione delle frequenze fino a quando trova un segnale abbastanza forte per una buona ricezione.

- È possibile annullare la ricerca di sintonia premendo brevemente ◀ o ▶.
- Se si preme e si tiene premuto ◀ o ▶ è possibile saltare le stazioni. La ricerca di sintonia viene avviata non appena si rilascia il tasto. ◻

Memorizzazione e richiamo delle frequenze di trasmissione

Premendo uno dei tasti **1-6** di preselezione sintonia, è possibile memorizzare sino a 6 frequenze di trasmissione e quindi richiamarle in seguito con la semplice pressione dei tasti stessi.

● **Quando viene individuata una frequenza che si desidera memorizzare, premere uno dei tasti 1-6 di preselezione sintonia, mantenendolo premuto sino a quando il numero di preselezione cessa di lampeggiare.**

Il numero premuto lampeggia nell'indicatore di preselezione sintonia e quindi rimane acceso. La frequenza della stazione radio selezionata risulta quindi memorizzata.

Da questo momento, premendo lo stesso tasto di preselezione sintonia la frequenza della stazione radio viene richiamata dalla memoria.

**Note**

- È possibile memorizzare fino a 12 stazioni FM, 6 per ognuna delle due bande FM, e 6 stazioni MW/LW.
- Un altro modo per richiamare dalla memoria le stazioni radio assegnate ai tasti **1–6** di preselezione sintonia, consiste nel premere i tasti **▲** e **▼**.

Sintonizzazione di segnali forti

La ricerca di sintonia in modo locale consente di sintonizzare solo le stazioni radio con segnali radio sufficientemente forti per una buona ricezione.

- **Premere ripetutamente LOCAL/BSM per attivare e disattivare la ricerca di sintonia in modo locale.**

Quando è attivata la ricerca di sintonia in modo locale, sul display viene visualizzata l'indicazione **LOC**.

Memorizzazione delle frequenze di trasmissione più forti

La funzione BSM (memorizzazione delle stazioni migliori) consente di memorizzare automaticamente le sei frequenze di trasmissione più forti assegnandole ai tasti **1–6** di preselezione sintonia; una volta memorizzate, è quindi possibile richiamarle con la semplice pressione di un tasto.

- La memorizzazione delle frequenze di trasmissione tramite la funzione BSM può comportare la sostituzione delle frequenze di trasmissione memorizzate usando i tasti **1–6**.

- **Tenere premuto LOCAL/BSM fino a quando la funzione BSM non viene attivata.**

L'indicatore **BSM** inizia a lampeggiare e, mentre **BSM** lampeggia, le sei più forti frequenze di trasmissione vengono memorizzate, in ordine decrescente di forza del segnale, assegnandole ai tasti **1–6** di preselezione sintonia. Al termine l'indicatore **BSM** cessa di lampeggiare.

- Per annullare il processo di memorizzazione, premere **LOCAL/BSM**.

Introduzione al funzionamento del sistema RDS



La funzione RDS (radio data system) serve per trasmettere delle informazioni durante le trasmissioni in FM. Queste informazioni impercettibili forniscono elementi come il nome di servizio del programma, il tipo di programma, l'attesa di notiziari sul traffico e la sintonizzazione automatica, con lo scopo di aiutare gli ascoltatori della radio nella ricerca e nella sintonizzazione della stazione desiderata.

① Nome di servizio del programma

Mostra il nome del programma trasmesso.

② Indicatore AF

Mostra se è attivata la funzione AF (ricerca delle frequenze alternative).

③ Indicatore TA

Mostra se è attivata la funzione TA (standby per i notiziari sul traffico).

④ Indicatore TP

Mostra quando si è sintonizzata una stazione TP.



Note

- Il servizio RDS non viene fornito da tutte le stazioni.
- Le funzioni RDS come AF e TA sono attive solo quando la radio è sintonizzata su una stazione RDS. ▣

Scorrimento del display RDS

Quando si sintonizza una stazione RDS, viene visualizzato il nome di servizio del programma. Se si desidera, è possibile conoscerne la frequenza.

● Premere DISPLAY.

Se si preme ripetutamente **DISPLAY**, sul display vengono visualizzate le impostazioni seguenti:

Nome di servizio del programma—Informazioni PTY—Frequenza

Le informazioni PTY (codice ID del tipo di programma) sono elencate a pagina 47.

- Le informazioni PTY e la frequenza della stazione corrente vengono visualizzate sul display per otto secondi. ▣

Ricezione della trasmissione di allarme PTY

L'allarme PTY è un codice PTY speciale per gli annunci riguardanti emergenze come i disastri naturali. Quando il sintonizzatore riceve il codice di allarme della radio, sul display viene visualizzata l'indicazione **ALARM** e il volume viene regolato su quello TA. Quando la stazione termina la trasmissione dell'annuncio di emergenza, il sistema torna alla sorgente precedente.

- È possibile annullare un annuncio di emergenza premendo **TA**.
- È possibile inoltre annullare un annuncio di emergenza premendo **SOURCE, BAND, ▲, ▼, ◀, ▶**. ▣

Selezione di frequenze alternative

Se si sta ascoltando una trasmissione e la ricezione si indebolisce o se si verificano altri problemi, l'unità ricerca automaticamente una stazione diversa della stessa rete che trasmetta un segnale più forte.

- Per impostazione predefinita, la funzione AF è attivata.

● Premere e tenere premuto ripetutamente TA per attivare o disattivare la funzione AF.

Quando è attivata la funzione AF, sul display viene visualizzata l'indicazione **AF**.



Note

- Quando la funzione AF è attivata, solo le stazioni RDS vengono sintonizzate durante la ricerca di sintonia o la funzione BSM.
- Quando si richiama una stazione preselezionata, il sintonizzatore può aggiornare la stazione preselezionata con una nuova frequenza tratta dall'elenco AF delle stazioni. (Questa funzione è disponibile solo quando si usano le preselezioni della banda **F1**.) Sul display non viene visualizzato nessun numero di preselezione se i dati RDS relativi alla stazione ricevuta differiscono da quelli relativi alla stazione memorizzata in origine.
- Durante una ricerca di frequenza AF, l'audio può essere temporaneamente interrotto da un altro programma.
- Quando il sintonizzatore è sintonizzato su una stazione non RDS, l'indicatore **AF** lampeggia.
- È possibile attivare o disattivare la funzione AF in modo indipendente per ogni banda FM.

Uso della ricerca PI

Se l'unità non riesce a trovare una frequenza alternativa adatta o se si sta ascoltando una trasmissione e la ricezione si indebolisce,

l'unità ricerca automaticamente una stazione diversa con la stessa programmazione. Durante la ricerca, viene visualizzata l'indicazione **PI SEEK** e l'uscita viene silenziata. Il silenziamento viene interrotto dopo il completamento della ricerca PI, sia che venga trovata sia che non venga trovata una stazione diversa.

Uso della funzione di ricerca automatica PI per le stazioni preselezionate

Quando non risulta possibile richiamare le stazioni preselezionate, come ad esempio nel corso di lunghi viaggi, è possibile impostare l'unità in modo che esegua la ricerca PI durante il richiamo delle stazioni preselezionate stesse.

- L'impostazione predefinita della ricerca automatica PI è disattivata. Vedere *Attivazione/disattivazione della ricerca automatica PI* a pagina 61.

Limitazione delle stazioni alla programmazione regionale

Quando si utilizza la funzione AF per risintonizzare automaticamente le frequenze, la funzione regionale limita la selezione a stazioni che trasmettono programmi regionali.

● Premere BAND e mantenere premuto per attivare o disattivare la funzione regionale.



Note

- I programmi regionali e le reti regionali sono organizzati in modo diverso a seconda del Paese (cioè, possono cambiare a seconda dell'ora, dello Stato o dell'area di trasmissione).

RDS

- Il numero della preselezione può scomparire dal display se il sintonizzatore si sintonizza su una stazione regionale diversa dalla stazione selezionata in origine.
- La funzione regionale può essere attivata o disattivata in modo indipendente per ogni banda FM. 

Ricezione dei notiziari sul traffico

La funzione TA (attesa di notiziari sul traffico) consente di ricevere automaticamente i notiziari sul traffico, indipendentemente dalla sorgente che si sta ascoltando. È possibile attivare la funzione TA sia per una stazione TP (una stazione che trasmette informazioni sul traffico) sia a una stazione TP con estensione alle altre stazioni del network (una stazione che trasmette informazioni che fornisce rinvii a stazioni TP).

1 Sintonizzarsi su una stazione TP o su una stazione TP con estensione alle altre stazioni del network.

Quando si è sintonizzati su una stazione TP o su una stazione TP con estensione alle altre stazioni del network, si accende l'indicatore TP.

2 Premere TA per attivare l'attesa di notiziari sul traffico.

Sul display viene visualizzata l'indicazione TA. Il sintonizzatore entra in modalità di attesa di notiziari sul traffico.

- Per disattivare la modalità di attesa di notiziari sul traffico, premere nuovamente TA.

3 Usare VOLUME per regolare il volume TA quando inizia un notiziario sul traffico.

Il volume appena impostato viene memorizzato e richiamato per i notiziari sul traffico successivi.

4 Per annullare il notiziario sul traffico, premere TA mentre è in corso la ricezione del notiziario sul traffico.

Il sintonizzatore torna alla sorgente originale ma resta in modalità di attesa fino a quando si preme di nuovo TA.

- È anche possibile annullare il notiziario premendo SOURCE, BAND, ▲, ▼, ◀ o ▶ mentre è in corso la ricezione del notiziario sul traffico.



Note

- Dopo la ricezione di un notiziario sul traffico, il sistema torna alla sorgente originale.
- Quando la funzione TA è attivata, solo le stazioni TP e le stazioni TP con estensione alle altre stazioni del network vengono sintonizzate durante la ricerca di sintonia o la funzione BSM. 

Elenco PTY

| Specifico | Tipo di programma |
|-----------|--|
| NEWS | Notizie |
| AFFAIRS | Problemi attuali |
| INFO | Informazioni e consigli generali |
| SPORT | Sport |
| WEATHER | Previsioni del tempo/informazioni meteorologiche |
| FINANCE | Indici di Borsa, commercio, affari, ecc. |
| POP MUS | Musica popolare |
| ROCK MUS | Musica moderna contemporanea |
| EASY MUS | Musica rilassante |
| OTH MUS | Musica varia |
| JAZZ | Jazz |
| COUNTRY | Musica country |
| NAT MUS | Musica nazionale |
| OLDIES | Musica di altri tempi, vecchi successi |
| FOLK MUS | Musica folk |
| L.CLASS | Musica classica di facile ascolto |
| CLASSIC | Musica classica per appassionati |
| EDUCATE | Programmi educativi |
| DRAMA | Commedie e serie radiofoniche |
| CULTURE | Cultura nazionale o regionale |
| SCIENCE | Natura, scienza e tecnologia |
| VARIED | Intrattenimento leggero |

| Specifico | Tipo di programma |
|-----------------|---|
| CHILDREN | Bambini |
| SOCIAL | Questioni sociali |
| RELIGION | Argomenti o servizi religiosi |
| PHONE IN | Chiamate in diretta |
| TOURING | Programmi di viaggi, non per notiziari sul traffico |
| LEISURE | Hobby e attività ricreative |
| DOCUMENT | Documentari |



Lettores CD incorporato

Riproduzione di un CD



① Indicatore del tempo di riproduzione

Mostra il tempo di riproduzione trascorso del brano corrente.

② Indicatore del numero di brano

Mostra il brano correntemente in riproduzione.

1 Inserire un CD nel vano d'inserimento dei CD.

La riproduzione viene avviata automaticamente.

- **Accertarsi di inserire il disco con l'etichetta rivolta verso l'alto.**
- Dopo aver inserito un CD, premere **SOURCE** per selezionare il lettore CD incorporato.
- È possibile espellere un CD premendo **EJECT**.

2 Usare **VOLUME** per regolare il livello sonoro.

3 Per eseguire l'avanzamento rapido o la modalità inversa, premere e tenere premuto ◀ ▶.

- Se si seleziona **ROUGH** e si preme e si tiene premuto ◀ ▶, è possibile ricercare ogni 10 brani del disco correntemente inserito. (Vedere *Selezione del metodo di ricerca* nella pagina seguente.)

4 Per saltare a un altro brano all'indietro o in avanti, premere ◀ ▶.

Premendo ▶ si salta all'inizio del brano successivo. Premendo una volta ◀ si salta all'inizio del brano corrente. Premendo di nuovo lo stesso tasto si salta al brano precedente.

Note

- Il lettore CD incorporato riproduce un CD, standard, da 12 cm o da 8 cm (singolo) per volta. Non usare un adattatore quando si usano CD da 8 cm.
- Nel vano d'inserimento dei CD non inserire nient'altro che CD.
- Se viene visualizzato un messaggio di errore come **ERROR-11**, vedere *Spiegazione dei messaggi di errore del lettore CD incorporato* a pagina 63. ▣

Riproduzione ripetuta

La riproduzione ripetuta consente di ascoltare più volte lo stesso brano.

● Premere ripetutamente 5 per attivare o disattivare la riproduzione ripetuta.

Quando è attivata la riproduzione ripetuta, sul display viene visualizzata l'indicazione **RPT**.

- Se si esegue la ricerca di un brano o l'avanzamento rapido/la modalità inversa, la riproduzione ripetuta viene automaticamente annullata. ▣

Riproduzione di brani in ordine casuale

La riproduzione casuale consente di riprodurre i brani di un CD in ordine casuale.

● Premere ripetutamente 4 per attivare o disattivare la riproduzione casuale.

Quando è attivata la riproduzione casuale, sul display viene visualizzata l'indicazione **RDM**. ▣

Scansione dei brani di un CD

La lettura a scansione consente di ascoltare i primi 10 secondi di ogni brano di un CD.

1 Premere 3 per attivare la lettura a scansione.

Sul display viene visualizzata l'indicazione **SCAN**. Vengono riprodotti i primi 10 secondi di ogni brano.

2 Quando si trova il brano desiderato, premere 3 per disattivare la lettura a scansione.

▪ Dopo che la scansione del CD è terminata, la riproduzione normale dei brani riprende. 

Pausa della riproduzione di un CD

La pausa consente di arrestare temporaneamente la riproduzione di un CD.

● Premere ripetutamente 6 per attivare o disattivare la pausa.

Quando è attivata la pausa, sul display viene visualizzata l'indicazione **PAUSE**.

▪ È possibile inoltre attivare o disattivare la pausa premendo **PAUSE**. 

Selezione del metodo di ricerca

È possibile alternare il metodo di ricerca tra avanzamento rapido/modalità inversa e la ricerca ogni 10 brani.

● Premere 2 per selezionare il metodo di ricerca.

Premere **2** fino a quando il metodo di ricerca desiderato viene visualizzato sul display.

- **FF/REV** – Avanzamento rapido e modalità inversa
- **ROUGH** – Ricerca ogni 10 brani 

Ricerca ogni 10 brani nel disco corrente

Se un disco contiene più di 10 brani, è possibile ricercare ogni 10 brani. Se un disco contiene un considerevole numero di brani, la ricerca del brano che si desidera riprodurre potrebbe risultare elaborata.

1 Selezionare il metodo di ricerca ROUGH.

Vedere *Selezione del metodo di ricerca* in questa pagina.

2 Premere senza rilasciare ◀ o ▶ per cercare ogni 10 brani del disco.

▪ Se un disco contiene meno di 10 brani, se si preme e si tiene premuto ▶, viene richiamato l'ultimo brano del disco. Inoltre, se il numero dei brani rimanenti dopo aver eseguito una ricerca ogni 10 brani è inferiore a 10, se si preme senza rilasciare ▶, viene richiamato l'ultimo brano del disco.

▪ Se un disco contiene meno di 10 brani, se si preme e si tiene premuto ◀, viene richiamato il primo brano del disco. Inoltre, se il numero dei brani rimanenti dopo aver eseguito una ricerca ogni 10 brani è inferiore a 10, se si preme senza rilasciare ◀, viene richiamato il primo brano del disco. 

Lettores CD incorporato

Uso della compressione e della funzione BMX

L'uso delle funzioni COMP (compressione) e BMX consente di regolare la qualità della riproduzione audio di questo lettore. Ognuna delle funzioni consente una regolazione in due fasi. La funzione COMP bilancia l'uscita dei suoni più pesanti e più leggeri ai volumi più alti. La funzione BMX controlla i riverberi del suono per conferire alla riproduzione un suono più pieno. Ascoltare ognuno degli effetti dopo averli selezionati e utilizzare quello che ottimizza al meglio la riproduzione del brano del CD che si sta ascoltando.

- **Premere 1 per selezionare l'impostazione preferita.**

Se si preme ripetutamente **1**, sul display vengono visualizzate le impostazioni seguenti:

COMP OFF—COMP 1—COMP 2—

COMP OFF—BMX 1—BMX 2 

Uso delle funzioni CD TEXT

Certi dischi contengono alcune informazioni codificate sul disco durante la produzione. Questi dischi possono contenere informazioni come titolo del CD, titolo del brano, nome dell'artista e tempo di riproduzione e vengono chiamati dischi CD TEXT. Solo questi dischi con codifica speciale CD TEXT supportano le funzioni elencate di seguito.

- **Premere DISPLAY.**

Se si preme ripetutamente **DISPLAY**, sul display vengono visualizzate le impostazioni seguenti:

Tempo di riproduzione—**DISC TTL** (titolo del disco)—**ART NAME** (artista del disco)

—**TRK TTL** (titolo del brano)—**ART NAME** (artista del brano)

- Se su un disco CD TEXT non è stata registrata nessuna informazione specifica, viene visualizzata l'indicazione **NO XXXX** (ad esempio, **NO T-TTL**).



Nota

È possibile scorrere a sinistra del titolo premendo e tenendo premuto **DISPLAY**. 

Riproduzione MP3/WMA/WAV

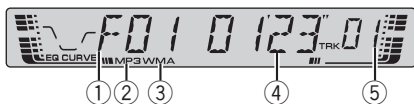

- ① **Indicatore del numero della cartella**
Mostra il numero della cartella correntemente in riproduzione.
- ② **Indicatore MP3**
Mostra quando viene riprodotto un file MP3.
- ③ **Indicatore WMA**
Mostra quando viene riprodotto un file WMA.
- ④ **Indicatore del tempo di riproduzione**
Mostra il tempo di riproduzione trascorso del brano (file) corrente.
- ⑤ **Indicatore del numero di brano**
Mostra il brano (file) correntemente in riproduzione.
 - Se viene selezionato un numero di brano compreso nell'intervallo tra 100 e 199, si accende ► a sinistra dell'indicatore del numero di brano.
 - Se viene selezionato un numero di brano pari o superiore a 200, si accende ► a sinistra dell'indicatore del numero di brano.

1 Inserire un CD-ROM nel vano d'inserimento dei CD.

La riproduzione viene avviata automaticamente.

- **Accertarsi di inserire il disco con l'etichetta rivolta verso l'alto.**
- Dopo aver inserito un CD-ROM, premere **SOURCE** per selezionare il lettore CD incorporato.
 - È possibile espellere un CD-ROM premendo **EJECT**.

2 Usare **VOLUME** per regolare il livello sonoro.

3 Premere ▲ o ▼ per selezionare una cartella.

- Non è possibile selezionare una cartella in cui non sono memorizzati file MP3/WMA/WAV.
- Per ritornare alla cartella 01 (PRINCIPALE), premere e tenere premuto **BAND**. Tuttavia, se la cartella 01 (PRINCIPALE) non contiene file, la riproduzione comincia dalla cartella 02.

4 Per eseguire l'avanzamento rapido o la modalità inversa, premere e tenere premuto ◀ o ▶.

- Si tratta dell'operazione di avanzamento rapido e della modalità inversa solo per il file correntemente riprodotto. Questa operazione viene annullata quando viene raggiunto il brano precedente o successivo.
 - Se si seleziona **ROUGH** e si preme e si tiene premuto ◀ o ▶, è possibile ricercare ogni 10 brani della cartella corrente. (Vedere *Selezione del metodo di ricerca* a pagina 54.)

5 Per saltare a un altro brano all'indietro o in avanti, premere ◀ o ▶.

Premendo ▶ si salta all'inizio del brano successivo. Premendo una volta ◀ si salta all'inizio del brano corrente. Premendo di nuovo lo stesso tasto si salta al brano precedente.



Note

- Quando si riproducono dischi con file MP3/WMA/WAV e dati audio (CD-DA) come CD-EXTRA e CD MODALITÀ MISTA, è possibile riprodurre entrambi i tipi solo alternando tra la modalità MP3/WMA/WAV e CD-DA con **BAND**.
- Se si passa dalla riproduzione dei file MP3/WMA/WAV e dei dati audio (CD-DA), la riproduzione viene avviata dal primo brano del disco.

Lettoce MP3/WMA/WAV

- Il lettore CD incorporato può riprodurre file MP3/WMA/WAV registrati su CD-ROM. (Vedere a pagina 64 per informazioni sui file che è possibile riprodurre.)
- Nel vano d'inserimento dei CD non inserire nient'altro che CD.
- In alcuni casi possono intercorrere alcuni istanti tra l'avvio della riproduzione del CD e l'emissione del suono. Durante la lettura viene visualizzata l'indicazione **FRMTREAD**.
- La riproduzione viene eseguita nell'ordine del numero dei file. Se le cartelle non contengono file, vengono ignorate. (Se la cartella 01 (PRINCIPALE) non contiene file, la riproduzione comincia dalla cartella 02.)
- Quando si riproducono file registrati con velocità in bit variabile (VBR, variable bit rate), il tempo di riproduzione non verrà visualizzato correttamente se vengono utilizzate operazioni come l'avanzamento rapido o la modalità inversa.
- Se il disco inserito non contiene file che possono essere riprodotti, viene visualizzata l'indicazione **NO AUDIO**.
- Se il disco inserito contiene file WMA protetti da tecnologia Digital Rights Management (DRM), viene visualizzata l'indicazione **SKIPPED** e i file protetti vengono saltati.
- Se tutti i file nel disco inserito sono protetti da tecnologia DRM, viene visualizzata l'indicazione **PROTECT**.
- Durante l'avanzamento rapido e la modalità inversa non viene emesso audio.
- Se viene visualizzato un messaggio di errore come **ERROR-11**, vedere *Spiegazione dei messaggi di errore del lettore CD incorporato* a pagina 63. 

Riproduzione ripetuta

Per la riproduzione di MP3/WMA/WAV sono disponibili tre intervalli di riproduzione ripetuta:

ta: **FRPT** (ripetizione della cartella), **RPT** (ripetizione di un brano) e ripetizione di un disco.

● Premere 5 per selezionare l'intervallo di ripetizione.

Premere **5** fino a quando l'intervallo di ripetizione desiderato viene visualizzato sul display.

- **RPT** – Ripete solo il brano corrente
- **FRPT** – Ripete la cartella corrente
- Tempo di riproduzione (ad esempio, **01'23"**) – Ripetizione di tutti i brani



Note

- Se durante la riproduzione ripetuta si seleziona un'altra cartella, l'intervallo di riproduzione ripetuta cambia in ripetizione di un disco.
- Se si esegue la ricerca di un brano o l'avanzamento rapido/la modalità inversa durante **RPT**, l'intervallo di riproduzione ripetuta cambia in **FRPT**.
- Quando viene selezionato **FRPT**, non è possibile riprodurre i brani presenti nelle cartelle secondarie della cartella. 

Riproduzione di brani in ordine casuale

La riproduzione casuale consente di riprodurre brani in ordine casuale all'interno dell'intervallo di riproduzione, **FRPT** (ripetizione della cartella) e ripetizione di un disco.

1 Selezionare l'intervallo di ripetizione.

Vedere *Riproduzione ripetuta* in questa pagina.

2 Premere ripetutamente 4 per attivare o disattivare la riproduzione casuale.

Quando è attivata la riproduzione casuale, sul display viene visualizzata l'indicazione **RDM**.

- Se si attiva la riproduzione casuale durante **FRPT**, sul display viene visualizzata l'indicazione **FRDM**. 

Scansione di cartelle e di brani

Quando si usa l'intervallo **FRPT** (ripetizione della cartella), l'inizio di ogni brano della cartella selezionata viene riprodotto per circa 10 secondi. Quando si utilizza la ripetizione di un disco, l'inizio del primo brano di ogni cartella viene riprodotto per circa 10 secondi.

1 Selezionare l'intervallo di ripetizione.

Vedere *Riproduzione ripetuta* nella pagina precedente.

2 Premere 3 per attivare la lettura a scansione.

Sul display viene visualizzata l'indicazione **SCAN**. Vengono riprodotti i primi 10 secondi di ogni brano della cartella corrente (o il primo brano di ogni cartella).

- Se si attiva la lettura a scansione durante **FRPT**, sul display viene visualizzata l'indicazione **FSCN**.

3 Quando si trova il brano (o la cartella) desiderato premere 3 per disattivare la lettura a scansione.

- Dopo il termine della scansione del brano o della cartella, viene avviata nuovamente la riproduzione dei brani.

Pausa della riproduzione di un file MP3/WMA/WAV

La pausa consente di arrestare temporaneamente la riproduzione di un file MP3/WMA/WAV.

● Premere ripetutamente 6 per attivare o disattivare la pausa.

Quando è attivata la pausa, sul display viene visualizzata l'indicazione **PAUSE**.

- È possibile inoltre attivare o disattivare la pausa premendo **PAUSE**.

Selezione del metodo di ricerca

È possibile alternare il metodo di ricerca tra avanzamento rapido/modalità inversa e la ricerca ogni 10 brani.

● Premere 2 per selezionare il metodo di ricerca.

Premere **2** fino a quando il metodo di ricerca desiderato viene visualizzato sul display.

- **FF/REV** – Avanzamento rapido e modalità inversa
- **ROUGH** – Ricerca ogni 10 brani

Ricerca ogni 10 brani nella cartella corrente

Se la cartella corrente contiene più di 10 brani, è possibile ricercare ogni 10 brani. Se una cartella contiene un notevole numero di brani, la ricerca del brano che si desidera riprodurre potrebbe risultare elaborata.

1 Selezionare il metodo di ricerca **ROUGH**.

Vedere *Selezione del metodo di ricerca* in questa pagina.

2 Premere senza rilasciare ◀ o ▶ per cercare ogni 10 brani della cartella corrente.

- Se la cartella corrente contiene meno di 10 brani, se si preme e si tiene premuto ▶, viene richiamato l'ultimo brano della cartella. Inoltre, se il numero dei brani rimanenti dopo aver eseguito una ricerca ogni 10 brani è inferiore a 10, se si preme e si tiene premuto ▶, viene richiamato l'ultimo brano della cartella.

Lettoce MP3/WMA/WAV

- Se la cartella corrente contiene meno di 10 brani, se si preme e si tiene premuto ◀, viene richiamato il primo brano della cartella. Inoltre, se il numero dei brani rimanenti dopo aver eseguito una ricerca ogni 10 brani è inferiore a 10, se si preme e si tiene premuto ◀, viene richiamato il primo brano della cartella. ◻

Uso della compressione e della funzione BMX

L'uso delle funzioni COMP (compressione) e BMX consente di regolare la qualità della riproduzione audio di questo lettore. Ognuna delle funzioni consente una regolazione in due fasi. La funzione COMP bilancia l'uscita dei suoni più pesanti e più leggeri ai volumi più alti. La funzione BMX controlla i riverberi del suono per conferire alla riproduzione un suono più pieno. Ascoltare ognuno degli effetti dopo averli selezionati e utilizzare quello che ottimizza al meglio la riproduzione del brano del CD che si sta ascoltando.

- **Premere 1 per selezionare l'impostazione preferita.**

Se si preme ripetutamente **1**, sul display vengono visualizzate le impostazioni seguenti:

**COMP OFF—COMP 1—COMP 2—
COMP OFF—BMX 1—BMX 2** ◻

Visualizzazione delle informazioni di testo su dischi MP3/WMA

È possibile visualizzare le informazioni di testo sui dischi MP3/WMA.

- **Premere DISPLAY.**

Se si preme ripetutamente **DISPLAY**, sul display vengono visualizzate le impostazioni seguenti:

Tempo di riproduzione—**FOLDER** (nome della cartella)—**FILE** (nome del file)—**TRK TTL** (titolo del brano)—**ART NAME** (nome degli artisti)—**ALBM TTL** (titolo dell'album)—**COMMENT** (commento)—Velocità in bit

- Quando si riproducono file MP3 registrati come file VBR (variable bit rate, velocità in bit variabile), il valore della velocità in bit non viene visualizzato anche dopo aver selezionato la velocità in bit. (Viene visualizzata l'indicazione **VBR**.)
- Quando si riproducono file WMA registrati come file VBR (variable bit rate, velocità in bit variabile), viene visualizzato il valore medio della velocità in bit.
- Se su un disco MP3/WMA non è stata registrata nessuna informazione specifica, viene visualizzata l'indicazione **NO XXXX** (ad esempio, **NO NAME**).
- Con alcune applicazioni utilizzate per codificare i file WMA, i nomi degli album e altre informazioni di testo potrebbero non essere visualizzate correttamente.



Nota

È possibile scorrere a sinistra delle informazioni di testo premendo e tenendo premuto **DISPLAY**. ◻

Visualizzazione delle informazioni di testo su dischi WAV

È possibile visualizzare le informazioni di testo registrate sui dischi WAV.

- **Premere DISPLAY.**

Se si preme ripetutamente **DISPLAY**, sul display vengono visualizzate le impostazioni seguenti:

Tempo di riproduzione—**FOLDER** (nome della cartella)—**FILE** (nome del file)—Frequenza di campionamento

- È possibile riprodurre file WAV esclusivamente con frequenze di 16, 22,05, 24, 32, 44,1 e 48 kHz (LPCM) o 22,05 e 44,1 kHz (MS ADPCM). La frequenza di campionamento visualizzata nel display potrebbe essere approssimata.



Nota

È possibile scorrere a sinistra delle informazioni di testo premendo e tenendo premuto

DISPLAY.

Regolazione dell'audio

Introduzione alla regolazione dell'audio

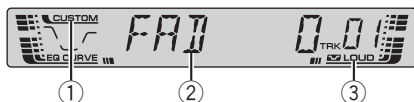

① Indicatore CUSTOM

Mostra quando è correntemente selezionata la curva d'equalizzazione personalizzata.

② Display dell'audio

Mostra lo stato della regolazione dell'audio.

③ Indicatore LOUD

Viene visualizzato sul display quando è attivata la funzione di sonorità.

● Premere AUDIO per visualizzare i nomi delle funzioni audio.

Se si preme ripetutamente **AUDIO**, sul display vengono visualizzate le funzioni audio seguenti:

FAD (regolazione del bilanciamento)—**EQ** (equalizzatore)—**LOUD** (sonorità)—**FIE** (enfasi dell'immagine anteriore)—**SLA** (regolazione del livello della sorgente)

- Quando si seleziona il sintonizzatore FM come sorgente, non è possibile passare alla funzione **SLA**.
- Se non si attiva una funzione entro circa 30 secondi, il display torna automaticamente alla visualizzazione della sorgente.
- Per tornare al display di ogni sorgente, premere **BAND**.

Uso della regolazione del bilanciamento

È possibile selezionare un'impostazione della dissolvenza/bilanciamento che realizza un am-

biente di ascolto ideale per tutti i posti occupati.

1 Premere AUDIO per selezionare FAD.

- Se l'impostazione del bilanciamento è stata regolata in precedenza, viene visualizzata l'indicazione **BAL**.

2 Premere ▲ o ▼ per regolare il bilanciamento degli altoparlanti anteriori/posteriori.

FAD F15 – FAD R15 viene visualizzato mentre il bilanciamento degli altoparlanti anteriori/posteriori si sposta dalla parte anteriore a quella posteriore.

- **FAD 0** è l'impostazione corretta quando si usano solo due altoparlanti.

3 Premere ◀ o ▶ per regolare il bilanciamento dell'altoparlante sinistro/destro.

BAL L 9 – BAL R 9 viene visualizzato mentre il bilanciamento dell'altoparlante sinistro/destro si sposta da sinistra a destra.

Uso dell'equalizzatore

L'equalizzatore consente di regolare l'equalizzazione in modo che corrisponda alle caratteristiche acustiche dell'interno dell'automobile in base alle esigenze dell'ascoltatore.

Richiamo delle curve d'equalizzazione

Sono disponibili sei curve d'equalizzazione memorizzate che possono essere richiamare in qualsiasi momento. Ecco la lista delle curve d'equalizzazione:

| Display | Curva d'equalizzazione |
|----------|------------------------|
| SPR-BASS | Super bassi |
| POWERFUL | Potente |
| NATURAL | Naturale |
| VOCAL | Vocale |
| CUSTOM | Personalizzata |
| EQ FLAT | Piatta |

- **CUSTOM** è una curva d'equalizzazione personalizzata, che può essere creata dall'utente.
- Quando si seleziona **EQ FLAT** non viene effettuata nessuna aggiunta o correzione al suono. Questa opzione risulta utile per controllare l'effetto delle curve d'equalizzazione alternando l'opzione **EQ FLAT** e una curva d'equalizzazione impostata.

● Premere EQ per selezionare l'equalizzazione.

Se si preme ripetutamente **EQ**, sul display vengono visualizzate le seguenti impostazioni dell'equalizzatore:

**SPR-BASS—POWERFUL—NATURAL—
VOCAL—CUSTOM—EQ FLAT**

Regolazione delle curve d'equalizzazione

L'impostazione della curva d'equalizzazione correntemente selezionata può essere modificata in base alle proprie esigenze. Le impostazioni della curva d'equalizzazione vengono memorizzate in **CUSTOM**.

- Se si eseguono regolazioni quando è selezionata una curva diversa da **CUSTOM**, la nuova curva sostituirà la precedente. Quindi, quando si selezionerà la curva d'equalizzazione sul display verrà visualizzata una nuova curva con **CUSTOM**.

1 Premere **AUDIO** per selezionare EQ.

2 Premere ◀ o ▶ per selezionare la banda d'equalizzatore da regolare.

EQ-L (basso)—**EQ-M** (medio)—**EQ-H** (alto)

3 Premere ▲ o ▼ per regolare il livello della banda d'equalizzatore.

A seconda se il livello viene aumentato o diminuito, viene visualizzata l'indicazione **+6** — **-6**.

- Quindi, è possibile selezionare un'altra banda e regolarne il livello.

Regolazione di precisione della curva d'equalizzazione

È possibile regolare la frequenza centrale e il fattore Q (caratteristiche delle curve) per ogni curva correntemente selezionata (**EQ-L/EQ-M/EQ-H**).

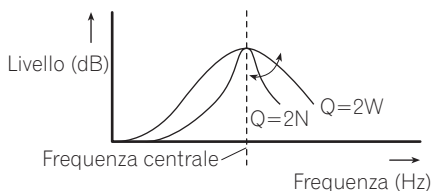

- Se si eseguono regolazioni quando è selezionata una curva diversa da **CUSTOM**, la nuova curva sostituirà la precedente. Quindi, quando si selezionerà la curva d'equalizzazione sul display verrà visualizzata una nuova curva con **CUSTOM**.

Regolazione dell'audio

1 Premere AUDIO e tenerlo premuto fino a quando sul display viene visualizzata la frequenza e il fattore Q (ad esempio, F- 80 Q 1W).

2 Premere AUDIO per selezionare la regolazione della banda desiderata.

Bassa—Media—Alta

3 Premere ◀ o ▶ per selezionare la frequenza desiderata.

Bassa: **40—80—100—160** (Hz)

Media: **200—500—1k—2k** (Hz)

Alta: **3k—8k—10k—12k** (Hz)

4 Premere ▲ o ▼ per selezionare il fattore Q desiderato.

2N—1N—1W—2W 

Regolazione della sonorità

La sonorità compensa le deficienze nelle gamme dei suoni bassi e alti a basso volume.

1 Premere AUDIO per selezionare LOUD.

2 Premere ▲ per attivare la sonorità.

Viene visualizzato l'indicatore **LOUD**.

- Per disattivare la sonorità premere ▼.
- È possibile inoltre attivare o disattivare la sonorità premendo **LOUDNESS**.

3 Premere ◀ o ▶ per selezionare il livello desiderato.

LOW (basso)—**MID** (medio)—**HI** (alto) 

Enfasi dell'immagine anteriore (FIE)

La funzione FIE (enfasi dell'immagine anteriore) è una semplice funzione che consente di

intensificare l'immagine anteriore tagliando i segnali con frequenze medio-alte provenienti dagli altoparlanti posteriori, limitando così il segnale emesso da questi ultimi alle basse frequenze. Questa funzione permette di selezionare la frequenza da tagliare.



Precauzioni

Quando la funzione F.I.E. è disattivata, gli altoparlanti posteriori emettono tutte le frequenze, non solo i bassi. Si consiglia di abbassare il volume prima di disattivare la funzione F.I.E., onde evitare un improvviso aumento del sonoro.

1 Premere AUDIO per selezionare FIE.

2 Premere ▲ per attivare la funzione F.I.E.

- Per disattivare la funzione FIE, premere ▼.

3 Premere ◀ o ▶ per selezionare la frequenza desiderata.

100—160—250 (Hz)



Note

- Dopo aver attivato la funzione FIE, utilizzare la regolazione del bilanciamento (vedere a pagina 57) per regolare i livelli sonori degli altoparlanti anteriori e posteriori.
- Se si utilizza un impianto a 2 altoparlanti, la funzione FIE deve essere disattivata. 

Regolazione dei livelli delle sorgenti

La funzione SLA (regolazione del livello della sorgente) consente di regolare il livello di volume di ogni sorgente per prevenire cambiamenti radicali di volume quando si passa da una sorgente all'altra.

- Le impostazioni sono basate sul livello di volume del sintonizzatore FM, che rimane immutato.
- Con le regolazioni del livello della sorgente è anche possibile regolare il livello di volume del sintonizzatore MW/LW.

1 Confrontare il livello di volume del sintonizzatore FM con il livello della sorgente che si desidera regolare.

2 Premere AUDIO per selezionare SLA.

3 Premere ▲ o ▼ per regolare il volume della sorgente.

A seconda se il volume della sorgente viene aumentato o diminuito, viene visualizzata l'indicazione **SLA +4 – SLA –4**. 

Impostazioni iniziali

Regolazione delle impostazioni iniziali

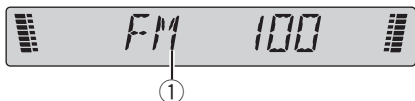

Le impostazioni iniziali consentono di eseguire la messa a punto iniziale di diverse impostazioni dell'unità.

① Display delle funzioni

Mostra lo stato della funzione.

1 Premere e tenere premuto SOURCE fino a quando l'unità si spegne.

2 Premere SOURCE e tenerlo premuto fino a quando sul display viene visualizzata l'indicazione FM.

3 Premere AUDIO per visualizzare i nomi delle funzioni.

Se si preme ripetutamente **AUDIO**, sul display vengono visualizzate le impostazioni seguenti: **FM** (passo di sintonizzazione in FM)—**A-PI** (sintonizzazione automatica PI)—**SAVE** (risparmio energetico)

Attenersi alle impostazioni seguenti per azionare ognuna delle impostazioni.

- Per annullare le impostazioni iniziali, premere **BAND**.
- È anche possibile annullare le impostazioni iniziali tenendo premuto **SOURCE** fino a quando l'unità si spegne. 

Impostazione del passo di sintonizzazione FM

Normalmente il passo per la sintonizzazione in FM impiegata dalla ricerca di sintonia è 50

kHz. Quando sono attivate le funzioni AF o TA il passo di sintonizzazione cambia automaticamente a 100 kHz. Quando è attivata la funzione AF, è preferibile impostare il passo di sintonizzazione a 50 kHz.

- Il passo di sintonizzazione rimane a 50 kHz durante la sintonizzazione manuale.

1 Premere AUDIO per selezionare FM.

2 Premere ◀ o ▶ per selezionare il passo di sintonizzazione in FM.

Premere ◀ per selezionare **50** (50 kHz). Premere ▶ per selezionare **100** (100 kHz). 

Attivazione/disattivazione della ricerca automatica PI

L'unità può ricercare automaticamente una stazione diversa con la stessa programmazione, anche durante il richiamo delle preselezioni.

1 Premere AUDIO per selezionare A-PI.

2 Premere ▲ o ▼ per attivare o disattivare la sintonizzazione automatica PI. 

Riduzione del consumo della batteria

È possibile ridurre il consumo della batteria quando questa unità viene spenta. Trascorso un minuto dallo spegnimento dell'unità, la stessa passa in modalità di risparmio energetico.

- Non è possibile inserire ed espellere i dischi quando l'unità è in modalità di risparmio energetico.

- È possibile utilizzare solo **SOURCE** quando l'unità è in modalità di risparmio energetico.

**Importante**

Quando si scollega la batteria per sostituirla, questa modalità viene disattivata. Se si installa questa unità in un veicolo che non dispone della posizione ACC (accessoria) per l'interruttore della chiave di avviamento, la batteria del veicolo potrebbe scaricarsi, a seconda del metodo di collegamento. Dopo aver controllato il metodo di collegamento, attivare questa modalità, se necessario.

1 Premere AUDIO per selezionare SAVE.

2 Premere ▲ o ▼ per attivare o disattivare la modalità di risparmio energetico. 

Informazioni supplementari

Spiegazione dei messaggi di errore del lettore CD incorporato

Quando si contatta il rivenditore o il Centro assistenza Pioneer più vicino, accertarsi di riportare il messaggio di errore.

| Messaggio | Causa | Azione |
|-------------------------------------|---|--|
| ERROR-11, 12, 17, 30 | Disco sporco | Pulire il disco. |
| ERROR-11, 12, 17, 30 | Disco graffiato | Sostituire il disco. |
| ERROR-10, 11, 12, 17, 30, A0 | Elettrica o meccanica | Spegnere e accendere il motore oppure passare a una sorgente diversa e poi di nuovo al lettore CD. |
| ERROR-22, 23 | Il formato CD non può essere riprodotto | Sostituire il disco. |
| ERROR-44 | Tutti i brani sono saltati | Sostituire il disco. |



Silenziamento del suono

In questa unità il suono viene silenziato automaticamente nei casi seguenti:

- Quando viene effettuata o ricevuta una chiamata utilizzando un telefono cellulare collegato a questa unità.
- Quando una guida vocale viene emessa dall'unità di navigazione Pioneer collegata a questa unità.

Il suono viene disattivato, viene visualizzata l'indicazione **MUTE** e non è possibile effettuare nessuna regolazione dell'audio, tranne il controllo del volume. Il funzionamento torna alla normalità al termine del collegamento telefonico o della guida vocale. ■

Cura del lettore CD

- Usare solo CD contrassegnati con uno dei due marchi Compact Disc Digital Audio riportati di seguito.



- Usare solo CD normali, rotondi. Se si inseriscono CD dalla forma irregolare, non rotonda, essi potrebbero far inceppare il lettore CD o non essere riprodotti correttamente.



- Prima della riproduzione, controllare in tutti i CD l'eventuale presenza di rotture, graffi o deformazioni. I CD che presentano rotture o graffi o che sono deformati potrebbero non essere riprodotti correttamente. Non utilizzare tali tipi di dischi.
- Evitare di toccare la superficie registrata (non stampata) quando si maneggia il disco.
- Quando non si utilizzano, conservare i dischi nelle rispettive custodie.
- Tenere i dischi lontano dalla luce solare diretta e non esporli ad alte temperature.
- Non applicare etichette, non scrivere e non applicare prodotti chimici sulla superficie dei dischi.
- Per pulire un CD, passare delicatamente un panno morbido sul disco procedendo dal centro verso l'esterno.



Informazioni supplementari

- Se nella stagione fredda si usa il riscaldamento, può formarsi della condensa sui componenti contenuti all'interno del lettore CD. La condensa può far sì che il lettore non funzioni correttamente. Se si ritiene che la condensa possa rappresentare un problema, spegnere il lettore CD per un'ora, in modo da consentirgli di asciugare e pulire tutti i dischi umidi con un panno morbido per rimuovere l'umidità.
- Le asperità della strada possono far interrompere la riproduzione di un CD.

Dischi CD-R/CD-RW

- Quando vengono utilizzati dischi CD-R/CD-RW, la riproduzione è possibile solo per i dischi che sono stati chiusi.
- I dischi CD-R/CD-RW registrati per mezzo di un registratore CD musicale o di un personal computer potrebbero non essere riproducibili a causa delle caratteristiche dei dischi stessi, a causa di graffi o sporcizia sulla loro superficie, o a causa di sporcizia, condensa, ecc. sulla lente di questa unità.
- Potrebbe non essere possibile riprodurre dischi registrati su un personal computer, a seconda delle impostazioni delle applicazioni e dell'ambiente. Registrare con il formato corretto. (Per ulteriori dettagli, contattare il produttore dell'applicazione.)
- La riproduzione di dischi CD-R/CD-RW potrebbe diventare impossibile in caso di esposizione diretta alla luce solare, in presenza di alte temperature o a seconda delle condizioni di conservazione all'interno del veicolo.
- Questa unità potrebbe non visualizzare titoli o altri testi memorizzati su un disco CD-R/CD-RW (in caso di dati audio (CD-DA)).
- Questa unità riconosce la funzione di salto dei brani dei CD-R/CD-RW. I brani contenenti informazioni di salto vengono pertan-

to automaticamente omessi (in caso di dati audio (CD-DA)).

- Quando nell'unità si inserisce un disco CD-RW, il tempo di attesa per la riproduzione risulta più lungo rispetto a quello di normali dischi CD o CD-R.
- Prima dell'utilizzo di dischi CD-R/CD-RW leggere le relative precauzioni.

File MP3, WMA e WAV

- MP3 è l'abbreviazione di MPEG Audio Layer 3 e si riferisce a uno standard tecnologico per la compressione audio.
- WMA è l'acronimo di Windows Media™ Audio e si riferisce a una tecnologia di compressione audio sviluppata da Microsoft Corporation. I dati WMA possono essere codificati utilizzando Windows Media Player versione 7 o successiva.
- WAV è l'abbreviazione di Waveform, un formato file audio standard per Windows®.
- Questa unità potrebbe non funzionare correttamente con alcune applicazioni utilizzate per codificare i file WMA.
- Con alcune applicazioni utilizzate per codificare i file WMA, i nomi degli album e altre informazioni di testo potrebbero non essere visualizzate correttamente.
- Questa unità consente di riprodurre file MP3/WMA/WAV su dischi CD-ROM, CD-R e CD-RW. È possibile riprodurre registrazioni su disco compatibili con il livello 1 e il livello 2 dello standard ISO9660 e con il file system Romeo e Joliet.
- È possibile riprodurre dischi registrati compatibili multi-sessione.
- I file MP3/WMA/WAV non sono compatibili con il trasferimento dati scrittura a pacchetti.

Informazioni supplementari

- Il numero massimo di caratteri che è possibile visualizzare per un nome file, inclusa l'estensione (.mp3, .wma o .wav), è 64, a partire dal primo carattere.
- Il numero massimo di caratteri che è possibile visualizzare per un nome cartella è 64.
- Nel caso di file registrati utilizzando il file system Romeo, è possibile visualizzare solo i primi 64 caratteri.
- Quando si riproducono dischi con file MP3/WMA/WAV e dati audio (CD-DA) come CD-EXTRA e CD MODALITÀ MISTA, è possibile riprodurre entrambi i tipi solo alternando tra la modalità MP3/WMA/WAV e CD-DA.
- La sequenza di selezione delle cartelle per la riproduzione e le altre operazioni corrisponde alla sequenza di scrittura utilizzata dal software di scrittura. Per questo motivo, la sequenza prevista per la riproduzione potrebbe non coincidere con la sequenza di riproduzione effettiva. Tuttavia, sono disponibili anche alcuni software di scrittura che consentono di impostare l'ordine di riproduzione.
- Alcuni CD audio contengono brani che si succedono senza alcuna pausa. Quando questi dischi vengono convertiti in file MP3/WMA/WAV e masterizzati su CD-R/CD-RW/CD-ROM, questo lettore riproduce tali brani con una breve pausa tra gli stessi, indipendentemente dalla lunghezza della pausa che intercorre tra i brani sul CD audio originale.



Importante

- Quando si assegnano nomi ai file MP3/WMA/WAV, aggiungere l'estensione file corrispondente (.mp3, .wma o .wav).
- Questa unità riproduce file con estensione nome file (.mp3, .wma o .wav) come file MP3/WMA/WAV. Per prevenire rumori e malfunzionamenti, non utilizzare queste estensioni per file diversi dai file MP3/WMA/WAV.

Informazioni supplementari sul formato MP3

- I file sono compatibili con i formati tag ID3 Versione 1.0, 1.1, 2.2, 2.3 e 2.4 per la visualizzazione dell'album (titolo del disco), del brano (titolo del brano), dell'artista (artista del brano) e i commenti. Viene data la priorità alle Versioni 2.x delle tag ID3 in caso siano presenti contemporaneamente le Versioni 1.x e le Versioni 2.x.
- La funzione di enfaticizzazione è valida solo quando vengono riprodotti file MP3 con frequenze di 32, 44,1 e 48 kHz. (È possibile riprodurre frequenze di campionamento di 16, 22,05, 24, 32, 44,1 e 48 kHz.)
- Non è supportata la compatibilità con la lista di riproduzione m3u.
- Non è supportata la compatibilità con i formati MP3i (MP3 interattivo) o mp3 PRO.
- La qualità audio dei file MP3 generalmente è direttamente proporzionale alla velocità in bit. Questa unità può riprodurre registrazioni con velocità in bit comprese tra 8 e 320 kbps, ma per fruire di una qualità audio soddisfacente, si consiglia di utilizzare esclusivamente dischi registrati con velocità in bit di almeno 128 kbps.

Informazioni supplementari sul formato WMA

- Questa unità riproduce file WMA codificati con Windows Media Player versione 7, 7.1, 8 e 9.
- È possibile riprodurre file WMA esclusivamente con frequenze di 32, 44,1 e 48 kHz.

Informazioni supplementari

- La qualità audio dei file WMA generalmente è direttamente proporzionale alla velocità in bit. Questa unità può riprodurre registrazioni con velocità in bit comprese tra 48 e 320 kbps (CBR) o tra 48 kbps e 384 kbps (VBR), ma per fruire di una qualità audio soddisfacente, si consiglia di utilizzare esclusivamente dischi registrati con velocità in bit alta.
- Questa unità non supporta i seguenti formati.
 - Windows Media Audio 9 Professional (canali 5.1)
 - Windows Media Audio 9 Lossless
 - Windows Media Audio 9 Voice

Informazioni supplementari sul formato WAV

- Questa unità riproduce file WAV codificati in formato PCM lineare (LPCM) o in formato MS ADPCM.
- È possibile riprodurre file WAV esclusivamente con frequenze di 16, 22,05, 24, 32, 44,1 e 48 kHz (LPCM) o 22,05 e 44,1 kHz (MS ADPCM). La frequenza di campionamento visualizzata nel display potrebbe essere approssimata.
- La qualità audio dei file WAV generalmente è direttamente proporzionale al numero dei bit di quantizzazione. Questa unità può riprodurre registrazioni con 8 e 16 bit di quantizzazione (LPCM) o 4 bit di quantizzazione (MS ADPCM), ma per fruire di una qualità audio soddisfacente, si consiglia di utilizzare esclusivamente dischi registrati con un numero di bit di quantizzazione alto. ▣

Informazioni sulle cartelle e sui file MP3/WMA/WAV

- Di seguito viene illustrata la struttura dei CD-ROM con file MP3/WMA/WAV. Le cartelle secondarie vengono mostrate come cartelle all'interno della cartella correntemente selezionata.

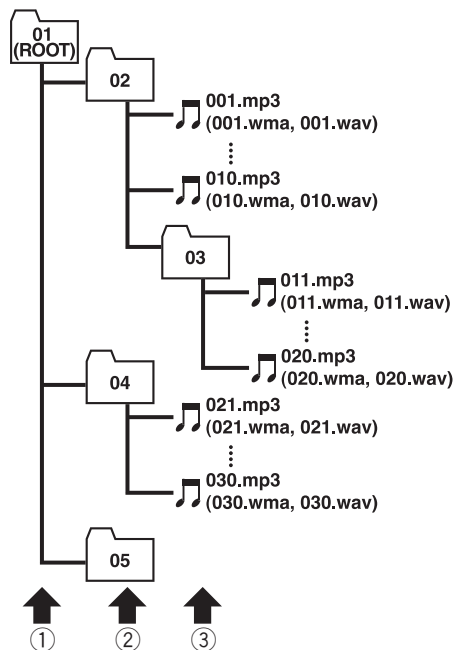

- ① **Primo livello**
- ② **Secondo livello**
- ③ **Terzo livello**

Note

- Questa unità assegna numeri alle cartelle. L'utente non può assegnare numeri alle cartelle.

Informazioni supplementari

- Non è possibile esplorare cartelle in cui non sono presenti file MP3/WMA/WAV. (Tali cartelle vengono ignorate senza visualizzare il numero della cartella.)
- È possibile riprodurre file MP3/WMA/WAV presenti in un massimo di 8 livelli di cartelle. Tuttavia, in caso di dischi in cui sono presenti numerosi livelli, intercorreranno alcuni istanti di ritardo prima dell'avvio della riproduzione. Per questo motivo si consiglia di creare dischi con non più di 2 livelli.
- È possibile riprodurre fino a 99 cartelle in un disco.

Informazioni supplementari

Terminologia

Bit di quantizzazione lineare

I bit di quantizzazione lineare rappresentano un fattore che determina la qualità complessiva dell'audio; la qualità audio è direttamente proporzionale alla "profondità dei bit". Tuttavia, aumentando la profondità dei bit aumenta anche la quantità dei dati e, quindi, lo spazio di archiviazione richiesto.

Formato ISO9660

Lo standard internazionale per la logica di formato delle cartelle e dei file nei CD-ROM. Per il formato ISO9660 sussistono i due seguenti livelli di limitazioni.

Livello 1:

Il nome del file è in formato 8.3 (il nome è formato da un massimo di 8 caratteri, di mezzo byte in lettere maiuscole anglosassoni e da caratteri numerici di mezzo byte e del segno "_", con un'estensione file di tre caratteri.)

Livello 2:

Il nome file può avere un massimo di 31 caratteri (incluso il segno di separazione "." e l'estensione file). Ciascuna cartella contiene meno di 8 gerarchie.

Formati estesi

Joliet:

I nomi file possono avere un massimo di 64 caratteri.

Romeo:

I nomi file possono avere un massimo di 128 caratteri.

m3u

Le liste di riproduzione create utilizzando il software "WINAMP" hanno un'estensione file lista di riproduzione (.m3u).

Modulazione PCM lineare (LPCM)/

Codice impulso

Modulazione a codice impulso lineare, il sistema di registrazione del segnale utilizzato per i CD musicali e i DVD.

MP3

MP3 è l'abbreviazione di MPEG Audio Layer 3, uno standard di compressione audio definito da un gruppo di lavoro (MPEG) dell'organizzazione ISO (International Standards Organization). Lo standard MP3 consente di comprimere dati audio a circa 1/10 del livello di un disco convenzionale.

MS ADPCM

Modulazione a codice impulso differenziale adattivo di Microsoft, il sistema di registrazione del segnale utilizzato per il software multimediale di Microsoft Corporation.

Multi-sessione

Per multi-sessione si intende un metodo di registrazione che consente di registrare successivamente dati supplementari. Quando si registrano dati su CD-ROM, CD-R o CD-RW, ecc., tutti i dati, dall'inizio alla fine, vengono gestiti come un'unità o una sessione singola. Il metodo multi-sessione è un metodo che consente di registrare in un disco almeno 2 sessioni.

Scrittura a pacchetti

Termine generale che si riferisce al metodo di scrittura su CD-R, ecc. e al tempo necessario per un file, analogamente a quanto avviene per i file su dischi floppy o dischi rigidi.

Tag ID3

Si riferisce a un metodo utilizzato per incorporare informazioni relative ai brani nei file MP3. Queste informazioni incorporate possono includere il titolo del brano, il nome degli artisti, il titolo dell'album, il genere musicale, l'anno di produzione, commenti e altri dati. È possibile modificare liberamente i contenuti utilizzando software con funzioni di modifica tag ID3. Sebbene le tag presentano limitazioni relative al numero di caratteri, è possibile visualizzare le informazioni quando il brano viene riprodotto.

Informazioni supplementari

VBR

VBR è l'acronimo di variable bit rate, velocità in bit variabile. Generalmente, la velocità in bit costante (constant bit rate, CBR) è più diffusamente utilizzata. Tuttavia, regolando flessibilmente la velocità in bit in base alle esigenze della compressione audio, è possibile ottenere una qualità audio che privilegia la compressione.

Velocità in bit

Esprime il volume dei dati trasmessi al secondo o unità bps (bit per secondo). Più alta la velocità, maggiore sarà la quantità di informazioni disponibili per la riproduzione audio. Utilizzando lo stesso metodo di codifica (come lo standard MP3), la qualità audio è direttamente proporzionale alla velocità.

WAV

WAV è l'abbreviazione di Waveform, un formato file audio standard per Windows®.

WMA

WMA è l'acronimo di Windows Media™ Audio e si riferisce a una tecnologia di compressione audio sviluppata da Microsoft Corporation. I dati WMA possono essere codificati utilizzando Windows Media Player versione 7 o successiva.

Microsoft, Windows Media e il logo Windows sono marchi o marchi registrati di Microsoft Corporation negli Stati Uniti e/o in altri Paesi. ■

Informazioni supplementari

Dati tecnici

Generali

Alimentazione 14,4 V di c.c. (variazioni permissibili da 10,8 a 15,1 V)

Messa a terra Negativa

Consumo massimo 10,0 A

Dimensioni (L × A × P):
 DIN
 Unità principale ... 178 × 50 × 157 mm
 Pannello anteriore 188 × 58 × 19 mm

D
 Unità principale ... 178 × 50 × 162 mm
 Pannello anteriore 170 × 48 × 14 mm

Peso 1,3 kg

Audio

Potenza d'uscita massima 50 W × 4

Potenza d'uscita continua 27 W × 4 (DIN 45324, +B=14,4 V)

Impedenza di carico 4 Ω (variazioni permissibili da 4 a 8 Ω)

Livello massimo di uscita e impedenza di uscita al preamplificatore 2,2 V/1 kΩ

Equalizzatore (equalizzatore parametrico a 3 bande):

 Bassi
 Frequenze 40/80/100/160 Hz
 Fattore Q 0,35/0,59/0,95/1,15 (+6 dB quando aumentato)
 Guadagno ±12 dB

 Medi
 Frequenze 200/500/1k/2k Hz
 Fattore Q 0,35/0,59/0,95/1,15 (+6 dB quando aumentato)
 Guadagno ±12 dB

 Alti
 Frequenze 3,15k/8k/10k/12,5k Hz
 Fattore Q 0,35/0,59/0,95/1,15 (+6 dB quando aumentato)
 Guadagno ±12 dB

Contorno della sonorità

 Bassi +3,5 dB (100 Hz), +3 dB (10 kHz)

 Medi +10 dB (100 Hz), +6,5 dB (10 kHz)

 Alti +11 dB (100 Hz), +11 dB (10 kHz) (volume: -30 dB)

Letture CD

Sistema Sistema audio per compact disc

Dischi utilizzabili Compact disc

Formato segnale:
 Frequenza di campionamento 44,1 kHz
 Bit di quantizzazione lineare 16

Caratteristiche di frequenza
 da 5 a 20.000 Hz (±1 dB)

Rapporto segnale/rumore ... 94 dB (a 1 kHz) (rete IEC-A)

Gamma dinamica 92 dB (a 1 kHz)

Numero di canali 2 (stereo)

Formato di decodifica MP3 MPEG-1 & 2 Audio Layer 3

Formato di decodifica WMA Ver. 7, 7.1, 8, 9 (2 canali audio)

Formato segnale WAV PCM lineare & MS ADPCM

Sintonizzatore FM

Gamma di frequenza da 87,5 a 108,0 MHz

Sensibilità 8 dBf (0,7 μV, 75 Ω, mono, rapporto S/R: 30 dB)

Sensibilità di silenziamento a 50 dB 10 dBf (0,9 μV, 75 Ω, mono)

Rapporto segnale/rumore ... 75 dB (rete IEC-A)

Distorsione 0,3 % (a 65 dBf, 1 kHz, stereo)
 0,1 % (a 65 dBf, 1 kHz, mono)

Risposta in frequenza da 30 a 15.000 Hz (±3 dB)

Separazione stereo 45 dB (a 65 dBf, 1 kHz)

Selettività 80 dB (±200 kHz)

Sintonizzatore MW

Gamma di frequenza da 531 a 1.602 kHz (9 kHz)

Sensibilità 18 μV (rapporto S/R: 20 dB)

Rapporto segnale/rumore ... 65 dB (rete IEC-A)

Sintonizzatore LW

Gamma di frequenza da 153 a 281 kHz

Sensibilità 30 μV (rapporto S/R: 20 dB)

Rapporto segnale/rumore ... 65 dB (rete IEC-A)

Questi prodotti DEH-4700MP e DEH-4700MPB sono conformi al DM 28/8/1995, N° 548, ottemperando alle prescrizioni di cui al DM 25/6/1985 (par. 3, All. A) e DM 27/8/1987 (All. I).

Informazioni supplementari



Nota

Caratteristiche tecniche e design sono soggetti a modifiche senza preavviso in seguito a migliorie. □

Hartelijk dank voor het aanschaffen van dit Pioneer-product.

Lees deze bedieningsaanwijzingen door zodat u weet hoe uw model werkt. *Als u de aanwijzingen heeft gelezen, kunt u deze handleiding het best op een veilige plaats opbergen zodat u hem altijd bij de hand heeft voor later.*

01 Voor u begint

- Over dit toestel **74**
- Kenmerken **74**
- Over WMA **74**
- Uw toestel tegen diefstal beveiligen **75**
 - Voorpaneel verwijderen **75**
 - Voorpaneel bevestigen **75**

02 Wat is wat

- Hoofdtoestel **76**
- Los verkrijgbare afstandsbediening **77**

03 Stroom aan/uit

- Toestel aanzetten en signaalbron selecteren **78**
- Toestel uitschakelen **78**

04 Tuner

- Naar de radio luisteren **79**
- Frequenties van zenders opslaan en oproepen **79**
- Op sterke signalen afstemmen **80**
- Frequenties van de sterkste zenders opslaan **80**

05 RDS

- Inleiding RDS-bediening **81**
- Weergave RDS-display wijzigen **81**
- PTY-nooduitzendingen ontvangen **81**
- Alternatieve frequenties kiezen **82**
 - PI-zoeken gebruiken **82**
 - PI-zoeken voor voorkeuzezenders gebruiken **82**
 - Alleen zenders met regionale programmering zoeken **82**
- Verkeersberichten ontvangen **83**
- PTY-lijst **83**

06 Ingebouwde CD-speler

- Afspelen van een CD **85**
- Herhaald afspelen **85**
- Fragmenten in willekeurige volgorde afspelen **85**

- Fragmenten op een CD scannen **86**
- Het afspelen van een CD onderbreken **86**
- Zoekmethode selecteren **86**
- Elke 10 fragmenten op de huidige CD zoeken **86**
- Compressie en BMX gebruiken **87**
- CD TEXT-functies gebruiken **87**

07 MP3/WMA/WAV-speler

- MP3/WMA/WAV afspelen **88**
- Herhaald afspelen **89**
- Fragmenten in willekeurige volgorde afspelen **89**
- Mappen en fragmenten scannen **90**
- Afspelen van MP3/WMA/WAV onderbreken **90**
- Zoekmethode selecteren **90**
- Elke 10 fragmenten in de huidige map zoeken **90**
- Compressie en BMX gebruiken **91**
- Tekstinformatie op een MP3/WMA-CD weergeven **91**
- Tekstinformatie op een WAV-disc weergeven **91**

08 Audio-instellingen

- Inleiding audio-instellingen **92**
- Balansinstelling gebruiken **92**
- Equalizer gebruiken **92**
 - Equalizercurven oproepen **92**
 - Equalizercurven aanpassen **93**
 - Fijnafstelling van de equalizercurve **93**
- Loudness-functie aanpassen **94**
- Front image enhancer (F.I.E.) **94**
- Niveau van de signaalbron aanpassen **94**

09 Begininstellingen

- Begininstellingen aanpassen **95**
- FM-afstemstap instellen **95**
- Aan/uit zetten van de automatische PI-zoekfunctie **95**

Energieverbruik van de accu
verminderen **95**

● **Aanvullende informatie**

Uitleg van foutmeldingen voor ingebouwde

CD-speler **97**

Geluid uitschakelen **97**

Zorg voor uw CD-speler **97**

CD-R/CD-RW-discs **98**

MP3-, WMA- en WAV-bestanden **98**

– Extra informatie over MP3 **99**

– Extra informatie over WMA **99**

– Extra informatie over WAV **100**

Over mappen en MP3/WMA/WAV-
bestanden **100**

Begrippen **101**

Technische gegevens **103**

Over dit toestel

De frequenties waarop de tuner van dit toestel kan afstemmen, zijn in gebruik in Europa, Azië, het Midden-Oosten, Afrika en Oceanië. Gebruik van het toestel in andere gebieden kan een slechte ontvangst ten gevolge hebben. De RDS-functie (radiodatasysteem) werkt alleen in gebieden waar de FM-zenders RDS-signalen uitzenden.

WAARSCHUWING

- Zorg ervoor dat dit apparaat niet met vloeistof in aanraking komt. Een elektrische schok kan daarvan het gevolg zijn. Bovendien kan het leiden tot rookvorming en oververhitting waardoor het apparaat beschadigt.
- Aan de onderkant van dit toestel bevindt zich een **CLASS 1 LASER PRODUCT**-label.



- De Pioneer CarStereo-Pass wordt alleen in Duitsland gebruikt.
- Houd deze handleiding bij de hand om bedieningsprocedures en te nemen voorzorgsmaatregelen in op te zoeken.
- Houd het volume te allen tijde zo laag dat u geluiden van buiten de auto kunt blijven horen.
- Bescherm dit toestel tegen vocht.
- Als de accu losgekoppeld wordt of leeg raakt, zal het voorkeuzegeheugen worden gewist en zult u het toestel opnieuw moeten programmeren.
- Als dit product niet naar behoren functioneert, kunt u uw leverancier of het dichtstbijzijnde erkende Pioneer Service-station raadplegen. 

Kenmerken

CD's afspelen

Het is mogelijk om een CD/CD-R/CD-RW af te spelen.

MP3-bestanden afspelen

U kunt MP3-bestanden op CD-ROM/CD-R/CD-RW afspelen (standaardopnamen ISO9660 niveau 1/niveau 2).

- Dit product is alleen voor niet-commercieel privé-gebruik. Het mag niet in een commerciële omgeving (waarbij geld wordt verdiend), via uitzendingen (over land, via satelliet, kabels en/of andere media), via uitzendingen via internet, intranet en/of andere netwerken of in andere elektronische systemen, zoals betaalradio of audio-opaanvraag, worden verspreid. Hiervoor is een aparte vergunning nodig. Kijk voor meer informatie op <http://www.mp3licensing.com>.

WMA-bestanden afspelen

U kunt WMA-bestanden op CD-ROM/CD-R/CD-RW afspelen (standaardopnamen ISO9660 niveau 1/niveau 2).

WAV-bestanden afspelen

U kunt WAV-bestanden op CD-ROM/CD-R/CD-RW afspelen (Lineair PCM (LPCM)/MS ADPCM opnamen). 

Over WMA



Voor u begint

Het logo Windows Media™ dat op de doos is geprint, geeft aan dat dit toestel WMA-gegevens kan weergeven.

WMA staat voor Windows Media Audio en verwijst naar een audiocompressietechnologie die door Microsoft Corporation is ontwikkeld. WMA-gegevens kunnen met de Windows Media Player versie 7 of nieuwer worden gecodeerd.

Microsoft, Windows Media en het Windows-logo zijn handelsmerken of geregistreerde handelsmerken van Microsoft Corporation in de Verenigde Staten en/of in andere landen.



Opmerkingen

- Bij sommige toepassingen die worden gebruikt om WMA-bestanden te coderen kan dit toestel minder goed werken.
- Bij sommige toepassingen die worden gebruikt om WMA-bestanden te coderen, worden CD-titels en andere tekstinformatie soms niet goed weergegeven. □

Uw toestel tegen diefstal beveiligen

Het voorpaneel kan om diefstal te voorkomen van het hoofdtoestel worden verwijderd en worden bewaard in het meegeleverde beschermende foedraal.



Belangrijk

- Bij het verwijderen en aanbrengen van het voorpaneel mag u in geen geval kracht zetten op het display en de toetsen vastgrijpen.
- Stel het voorpaneel niet bloot aan te grote schokken.
- Houd het voorpaneel uit de buurt van direct zonlicht en hoge temperaturen.

Voorpaneel verwijderen

1 Druk op DETACH om het voorpaneel los te maken.

Druk op **DETACH** om de rechterkant van het voorpaneel los te laten komen van het hoofdtoestel.

2 Pak het voorpaneel vast en verwijder het.

Pak het voorpaneel aan de rechterkant vast en trek het naar links. Hierdoor komt het voorpaneel los van het hoofdtoestel.

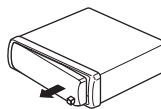

3 Doe het voorpaneel in het meegeleverde beschermende foedraal om het veilig te bewaren.

Voorpaneel bevestigen

1 Houd het voorpaneel plat tegen het hoofdtoestel.

2 Druk het voorpaneel tegen de voorkant van het hoofdtoestel tot het stevig vast blijft zitten. □

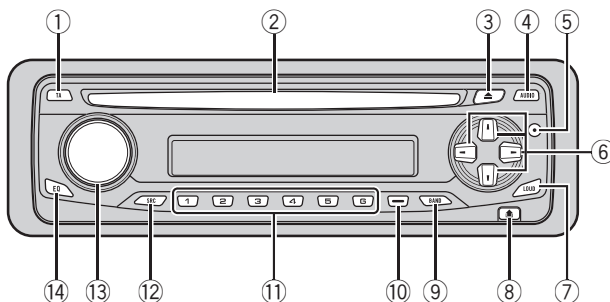

Hoofdtoestel

① TA-toets

Druk op deze toets om de TA-functie in of uit te schakelen. Houd deze toets ingedrukt om de AF-functie in of uit te schakelen.

② Laadsleuf voor de disc

Doe een disc in de speler.

③ EJECT-toets

Druk hierop om de CD te laten uitwerpen uit de ingebouwde CD-speler.

④ AUDIO-toets

Druk hierop om te kiezen uit de diverse toonregelingsfuncties.

⑤ DISPLAY-toets

Druk op deze toets om te kiezen uit de diverse displays.

⑥ ▲/▼/◀/▶ toetsen

Druk op deze toetsen voor het handmatig afstemmen, vooruit en achteruit spoelen, en het zoeken naar een fragment. Worden ook gebruikt om functies te bedienen.

⑦ LOUDNESS-toets

Druk op deze toets om de loudness-functie in of uit te schakelen.

⑧ DETACH-toets

Druk op deze toets om het voorpaneel van het hoofdtoestel te verwijderen.

⑨ BAND-toets

Druk hierop om te kiezen uit een van de twee FM of MW/LW (MG/LG) banden en om de instelling van een bepaalde functie te annuleren.

⑩ LOCAL/BSM-toets

Druk op deze toets om de lokale functie aan of uit te zetten.

Houd de toets ingedrukt om de BSM-functie aan of uit te zetten.

⑪ 1-6-toetsen

Druk op deze toetsen om voorkeuzezenders in te stellen.

⑫ SOURCE-toets

Dit toestel wordt ingeschakeld zodra u een signaalbron selecteert. Druk op deze toets om alle signaalbronnen af te gaan.

⑬ VOLUME

Draai deze knop om het volume te verhogen of te verlagen.

⑭ EQ-toets

Druk op deze toets om de verschillende equalizercurven te selecteren. ▣

Wat is wat

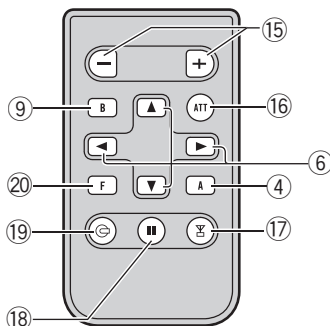

Los verkrijgbare afstandsbediening

De stuurafstandsbediening CD-R300 is los verkrijgbaar.

De bediening is hetzelfde als wanneer u de toetsen op het hoofdtoestel gebruikt. Zie de uitleg van het hoofdtoestel voor de bediening van alle toetsen behalve **ATT**, die hieronder wordt uitgelegd.

15 VOLUME-toets

Druk op deze toets om het volume te verhogen of te verlagen.

16 ATT-toets

Druk op deze toets om het volume snel lager te zetten met ongeveer 90%. Druk nog een keer om terug te keren naar het oorspronkelijke volumeniveau.

17 TUNER-toets

Druk hierop om de tuner als signaalbron te kiezen.

18 PAUSE-toets

Druk hierop om pauze in of uit te schakelen.

19 CD-toets

Druk hierop om de ingebouwde CD-speler als signaalbron te kiezen.

20 FUNCTION-toets

Wordt niet gebruikt.

Toestel aanzetten en signaalbron selecteren

U kunt een signaalbron selecteren om naar te luisteren. Om de ingebouwde CD-speler te gebruiken hoeft u alleen een CD in het toestel te plaatsen (raadpleeg bladzijde 85).

- **Als u het hoofdtoestel gebruikt, drukt u op SOURCE om een signaalbron te selecteren.**

Druk meerdere keren op **SOURCE** om te schakelen tussen de volgende signaalbronnen:

Ingebouwde CD-speler—Tuner

Wanneer u een signaalbron kiest, zal het toestel worden ingeschakeld.

- **Als u de afstandsbediening gebruikt, drukt u op TUNER of CD om een signaalbron te selecteren.**

Druk herhaaldelijk op elke toets om te schakelen tussen de volgende signaalbronnen:

TUNER: Tuner—Signaalbronnen uit

CD: Ingebouwde CD-speler—Signaalbronnen uit



Opmerkingen

- Als er geen CD in het apparaat zit, kunt u de ingebouwde CD-speler niet activeren.
- Wanneer de blauw/witte draad van dit toestel is aangesloten op de bedieningsaansluiting van de automatische antenne van uw auto, zal de antenne uitschuiven wanneer de signaalbron van dit toestel wordt ingeschakeld. Als u de bron uitschakelt, wordt de antenne weer ingeschoven. 

Toestel uitschakelen

- **Houd SOURCE ingedrukt tot het toestel uit gaat.** 

Tuner

Naar de radio luisteren

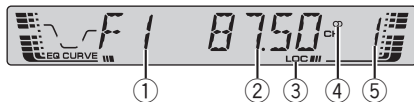

De AF-functie van dit toestel (zoeken naar alternatieve frequenties) kan worden in- en uitgeschakeld. Bij normale bediening van de tuner moet de AF uit staan (raadpleeg bladzijde 82).

① Frequentiebandindicator

Deze toont op welke frequentieband de radio is afgestemd: MW, LW of FM.

② Frequentie-indicator

Deze toont de frequentie waarop u heeft afgestemd.

③ LOC-indicator

Deze toont of automatisch afstemmen op lokale zenders is ingeschakeld.

④ Stereo (Ⓞ) indicator

Deze toont of de frequentie waarop u heeft afgestemd in stereo uitzendt.

⑤ Voorkeuzenummerindicator

Deze geeft aan welke voorkeuzezender is geselecteerd.

1 Druk op SOURCE om de tuner te kiezen.

2 Gebruik VOLUME om de geluidssterkte te regelen.

3 Druk op BAND en kies een frequentieband.

Druk op **BAND** totdat u de gewenste frequentieband op het display ziet verschijnen, **F1**, **F2** voor FM of **MW/LW** (MG/LG).

4 Druk kort op ◀ of ▶ om handmatig af te stemmen.

5 Om automatisch afstemmen te gebruiken houdt u ◀ of ▶ ongeveer een seconde ingedrukt.

De tuner zal nu zelf de frequenties in de aangegeven richting afzoeken tot er een uitzending gevonden wordt die sterk genoeg is voor een goede ontvangst.

- U kunt het automatisch afstemmen annuleren door kort op ◀ of ▶ te drukken.

- Als u op ◀ of ▶ drukt en deze ingedrukt houdt, kunt u zenders overslaan. Automatisch afstemmen begint als u de toets weer loslaat. ◻

Frequenties van zenders opslaan en oproepen

Als u op een van de voorkeuzetoetsen **1-6** drukt, kunt u heel eenvoudig maximaal zes zenderfrequenties opslaan zodat u deze later met één druk op de toets weer kunt oproepen.

- **Wanneer u heeft afgestemd op een frequentie die u in het geheugen wilt opslaan, houdt u een van de voorkeuzetoetsen 1-6 ingedrukt tot het voorkeuzenummer stopt met knipperen.**

Het nummer dat u heeft ingedrukt, gaat knipperen in de voorkeuzenummerindicator en blijft daarna branden. De frequentie van de geselecteerde radiozender is in het geheugen opgeslagen.

Wanneer u hierna op dezelfde voorkeuzetoets drukt, zal de opgeslagen frequentie uit het geheugen worden opgeroepen.

**Opmerkingen**

- Er kunnen maximaal 12 FM-zenders, 6 voor elk van de twee FM-frequentiebanden, en 6 MW/LW (MG/LG)-zenders in het geheugen worden opgeslagen.
- U kunt ook ▲ en ▼ gebruiken om onder de voorkeuzetoetsen 1–6 opgeslagen frequenties van radiozenders weer op te roepen.

- **Houd LOCAL/BSM ingedrukt tot de BSM aan gaat.**

BSM begint te knippen. Als **BSM** knippert, worden de zes sterkste zenderfrequenties opgeslagen onder voorkeuzetoetsen 1–6 in de volgorde van de sterkte van het signaal. Als dit is gebeurd, stopt **BSM** met knippen.

- Druk op **LOCAL/BSM** om het opslaan te annuleren.

Op sterke signalen afstemmen

Met de functie voor automatisch afstemmen op lokale zenders kunt u het toestel uitsluitend laten afstemmen op zenders met een signaal dat sterk genoeg is voor een goede ontvangst.

- **Druk meerdere keren op LOCAL/BSM om het automatisch afstemmen op lokale zenders in of uit te schakelen.**

Als automatisch afstemmen op lokale zenders is ingeschakeld, verschijnt **LOC** in het display.

Frequenties van de sterkste zenders opslaan

Met de functie BSM (Best Stations Memory) kunt u automatisch de zes sterkste zenders laten opslaan onder de voorkeuzetoetsen 1–6 zodat u later met een druk op de juiste toets kunt afstemmen op een van de opgeslagen frequenties.

- Het is mogelijk dat de via de BSM-functie opgeslagen zenders de eerder door uzelf onder de toetsen 1–6 opgeslagen zenders vervangen.

Inleiding RDS-bediening



RDS (radiodatasysteem) is een systeem voor het leveren van informatie tijdens FM-uitzendingen. Deze onhoorbare informatie maakt functies zoals programmaservicenaam, programmatype, verkeersberichten stand-by en automatisch afstemmen mogelijk. Zo wordt het radioluisteraars gemakkelijker gemaakt de gewenste zender te vinden.

① Programmaservicenaam

Toont de naam van het programma.

② AF-indicator

Geeft aan of de AF functie (zoeken naar alternatieve frequenties) is ingeschakeld.

③ TA-indicator

Geeft aan of de TA-functie (stand-by voor verkeersberichten) is ingeschakeld.

④ TP-indicator

Geeft aan of er is afgestemd op een TP-zender.



Opmerkingen

- Het is mogelijk dat niet alle zenders RDS-diensten leveren.
- RDS-functies zoals AF en TA werken alleen wanneer u heeft afgestemd op een RDS-zender.

Weergave RDS-display wijzigen

Als u afstemt op een RDS-zender, wordt de programmaservicenaam weergegeven. U kunt desgewenst ook de frequentie laten weergegeven.

● Druk op **DISPLAY**.

Druk herhaaldelijk op **DISPLAY** om te schakelen tussen de volgende instellingen:

Programmaservicenaam—PTY-informatie—Frequentie

Meer over PTY-informatie (ID-code programmatype) kunt u vinden op bladzijde 83.

- PTY-informatie en de frequentie van de huidige zender zullen acht seconden lang op het display worden getoond.

PTY-nooduitzendingen ontvangen

PTY-alarm is een speciale PTY-code voor het aankondigen van noodgevallen, zoals natuurrampen. Als de tuner de radioalarmcode ontvangt, verschijnt **ALARM** op het display en gaat het volume naar het TA-volume. Als de uitzending van het noodbericht van de zender is afgelopen, gaat het systeem terug naar de oorspronkelijke signaalbron.

- Een noodbericht kunt u annuleren door op **TA** te drukken.
- U kunt een noodbericht ook annuleren door op **SOURCE, BAND, ▲, ▼, ◀** of **▶** te drukken.

Alternatieve frequenties kiezen

Als u naar een uitzending aan het luisteren bent en de ontvangst wordt zwakker of er doen zich andere problemen voor, dan zal het toestel automatisch op zoek gaan naar een andere zender in hetzelfde netwerk die een betere ontvangst oplevert.

- De AF-functie is standaard ingeschakeld.

● Druk meerdere keren op TA om de AF-functie in of uit te schakelen.

Als de AF-functie is ingeschakeld, verschijnt **AF** in het display.



Opmerkingen

- Bij automatisch afstemmen of gebruik van de BSM-functie wordt er alleen afgestemd op RDS-zenders als AF is ingeschakeld.
- Als u een voorkeuzezender oproept, kan de tuner de voorkeuzezender bijwerken met een nieuwe frequentie van de AF-lijst van de zender. (Dit is alleen mogelijk als u voorkeuzezenders op de **F1** frequentieband gebruikt.) Er verschijnen geen voorkeuzenummers op het display als de RDS-gegevens van de ontvangende zender afwijken van de oorspronkelijk opgeslagen zender.
- Het is mogelijk dat de geluidswaergeving tijdelijk wordt onderbroken door een ander programma terwijl de AF-functie aan het zoeken is.
- Wanneer de tuner is afgestemd op een zender zonder RDS zal de **AF** indicator knipperen.
- De AF-functie kan voor elke FM-frequentieband afzonderlijk worden in- of uitgeschakeld.

PI-zoeken gebruiken

Als het toestel geen geschikte alternatieve frequentie kan vinden of als u naar een uitzending luistert en de ontvangst wordt slecht, dan zoekt het toestel automatisch een andere zen-

der met dezelfde programmering. Tijdens het zoeken wordt **PI SEEK** weergegeven en wordt het volume gedempt. Het dempen wordt onderbroken nadat PI-zoeken is voltooid. Het maakt daarbij niet uit of er een andere zender is gevonden of niet.

PI-zoeken voor voorkeuzezenders gebruiken

Wanneer een voorkeuzezender niet kan worden opgeroepen, bijvoorbeeld wanneer u een grote afstand heeft afgelegd, kan het toestel zo worden ingesteld dat ook bij het oproepen van een voorkeuzezender de PI-zoekfunctie zal worden uitgevoerd.

- De automatische PI-zoekfunctie is standaard uitgeschakeld. Zie *Aan/uit zetten van de automatische PI-zoekfunctie* op bladzijde 95.

Alleen zenders met regionale programmering zoeken

Wanneer u de AF-functie gebruikt om automatisch alternatieve frequenties te zoeken, kunt u met de regionale functie het zoeken beperken tot zenders die regionale programma's uitzenden.

● Houd BAND ingedrukt totdat de regionale functie aan of uit gaat.



Opmerkingen

- Regionale programmering en regionale netwerken kunnen per land anders georganiseerd zijn (er kunnen bijv. veranderingen optreden afhankelijk van de tijd, de staat of het ontvangstgebied).
- Het voorkeuzennummer kan verdwijnen van het display als de tuner afstemt op een regionale zender die verschilt van de oorspronkelijk gekozen zender.

- De regionale functie kan voor elk van de FM-frequentiebanden afzonderlijk worden in- of uitgeschakeld.

Verkeersberichten ontvangen

Met TA (stand-by voor verkeersberichten) kunt u automatisch verkeersberichten ontvangen, ongeacht de signaalbron waarnaar u aan het luisteren bent. TA kan voor zowel een TP-zender (een zender die verkeersberichten uitzendt) als een uitgebreide TP-zender van een ander netwerk (een zender met informatie die verwijst naar andere TP-zenders) worden geactiveerd.

1 Stem af op een TP of de TP-zender van een ander, verbeterd netwerk.

Wanneer u heeft afgestemd op een TP of de TP-zender van een ander, verbeterd netwerk, zal de **TP**-indicator gaan branden.

2 Druk op TA om stand-by voor verkeersberichten in te schakelen.

TA zal op het display verschijnen. De tuner staat stand-by voor verkeersberichten.

- Druk nogmaals op **TA** om stand-by voor verkeersberichten weer uit te schakelen.

3 Regel het TA-volume met VOLUME wanneer er een verkeersbericht begint.

Het ingestelde volume zal worden opgeslagen in het geheugen en opnieuw worden gebruikt bij de volgende verkeersberichten.

4 Druk op TA terwijl er een verkeersbericht wordt ontvangen om het bericht te annuleren.

De tuner zal terugkeren naar de oorspronkelijk ingestelde signaalbron maar blijft in de stand-by-functie tot er nog een keer op **TA** wordt gedrukt.

- U kunt het bericht ook annuleren door op **SOURCE**, **BAND**, **▲**, **▼**, **◀** of **▶** te drukken terwijl er een verkeersbericht wordt ontvangen.



Opmerkingen

- Het systeem zal terugkeren naar de oorspronkelijke signaalbron wanneer het verkeersbericht is afgelopen.
- Bij automatisch afstemmen of gebruik van de BSM-functie zal er alleen worden afgestemd op TP en de TP-zenders van een ander, verbeterd netwerk wanneer TA is ingeschakeld.

PTY-lijst

| Specifiek | Programmatype |
|-----------------|--|
| NEWS | Nieuws |
| AFFAIRS | Actualiteiten |
| INFO | Algemene informatie en adviezen |
| SPORT | Sport |
| WEATHER | Weerberichten/meteorologische informatie |
| FINANCE | Beursberichten, handel, zakelijk nieuws enz. |
| POP MUS | Populaire muziek |
| ROCK MUS | Eigentijdse moderne muziek |
| EASY MUS | Easy-listening programma's |
| OTH MUS | Overige muziek |
| JAZZ | Jazz |
| COUNTRY | Country muziek |
| NAT MUS | Nationale muziek |
| OLDIES | Gouwe Ouwie |
| FOLK MUS | Folk muziek |
| L.CLASS | Lichte klassieke muziek |
| CLASSIC | Serieuze klassieke muziek |
| EDUCATE | Educatieve programma's |
| DRAMA | Hoorspelen en series |
| CULTURE | Nationale of regionale cultuur |
| SCIENCE | Natuur, wetenschap en techniek |
| VARIED | Licht amusement |
| CHILDREN | Kinderprogramma's |
| SOCIAL | Praatprogramma's |
| RELIGION | Religieuze aangelegenheden of diensten |
| PHONE IN | Inbelprogramma's |
| TOURING | Reisprogramma's, niet voor berichten omtrent verkeersproblemen |

| Specifiek | Programmatype |
|-----------|---------------|
|-----------|---------------|

| | |
|---------|----------------------|
| LEISURE | Hobby's en recreatie |
|---------|----------------------|

| | |
|----------|---------------|
| DOCUMENT | Documentaires |
|----------|---------------|



Ingebouwde CD-speler

Afspelen van een CD



① Weergavetijdindicator

Deze geeft de verstreken speeltijd van het spelende fragment aan.

② Nummerindicator fragment

Deze toont welk fragment er op het moment afgespeeld wordt.

1 Doe een CD in de CD-laadsleuf.

Het afspelen zal automatisch beginnen.

■ Plaats de disc zodanig dat de bedrukte kant de bovenkant is.

- Nadat u de CD in het toestel heeft gedaan, dient u op **SOURCE** te drukken om de ingebouwde CD-speler als signaalbron te kiezen.
- U kunt de CD laten uitwerpen door op **EJECT** te drukken.

2 Gebruik **VOLUME** om de geluidsterkte te regelen.

3 Houd ◀ of ▶ ingedrukt om snel terug of vooruit te spelen.

- Als u **ROUGH** selecteert, kunt u door ◀ of ▶ ingedrukt te houden elke 10 fragmenten op de huidige CD zoeken. (Zie *Zoekmethode selecteren* op de volgende bladzijde.)

4 Druk op ◀ of ▶ om naar het vorige of volgende fragment te gaan.

Als u op ▶ drukt, gaat u naar het begin van het volgende fragment. Als u één keer op ◀ drukt, gaat u naar het begin van het huidige fragment. Als u nog een keer op deze toets drukt, gaat u naar het vorige fragment.

Opmerkingen

- De ingebouwde CD-speler kan een standaard-CD van 12 cm of 8 cm (CD-single) afspelen. Gebruik geen adapter als u CD's van 8 cm afspelt.
- Plaats geen andere dingen dan een CD in de CD-laadsleuf.
- Als er een foutmelding zoals **ERROR-11** wordt weergegeven, raadpleeg *Uitleg van foutmeldingen voor ingebouwde CD-speler* op bladzijde 97. ▣

Herhaald afspelen

Met herhaald afspelen kunt u hetzelfde fragment laten herhalen.

● Druk op 5 om herhaald afspelen in of uit te schakelen.

Als herhaald afspelen is ingeschakeld, verschijnt **RPT** in het display.

- Als u een fragment op gaat zoeken of snel vooruit of terug spoelt, zal het herhaald afspelen automatisch worden geannuleerd. ▣

Fragmenten in willekeurige volgorde afspelen

Met willekeurige weergave kunt u de fragmenten op de CD in willekeurige volgorde laten afspelen.

● Druk op 4 om willekeurige weergave in of uit te schakelen.

Als willekeurige weergave is ingeschakeld, verschijnt **RDM** in het display. ▣

Fragmenten op een CD scannen

Met de scanweergave kunt u de eerste 10 seconden van elk fragment op de CD van tevoren afluisteren.

1 Druk op 3 om de scanweergave in te schakelen.

SCAN zal op het display verschijnen. De eerste 10 seconden van elk fragment worden afgespeeld.

2 Als u het gewenste fragment heeft gevonden, drukt u op 3 om de scanweergave uit te schakelen.

▪ Wanneer het scannen van de CD is afgelopen, zal de normale weergave van de fragmenten opnieuw beginnen.

Het afspelen van een CD onderbreken

Met de pauzefunctie kunt u het afspelen van de CD tijdelijk onderbreken.

● Druk op 6 om de pauzefunctie in of uit te schakelen.

Als de pauzefunctie is ingeschakeld, verschijnt **PAUSE** in het display.

▪ U kunt tevens pauze aan of uit zetten door op **PAUSE** te drukken.

Zoekmethode selecteren

U kunt bij de zoekmethode kiezen tussen snel vooruit/achteruit en elke 10 fragmenten zoeken.

● Druk op 2 om de gewenste zoekmethode te selecteren.

Druk op **2** tot de gewenste zoekmethode op het display verschijnt.

- **FF/REV** – Snel vooruit en achteruit
- **ROUGH** – Elke 10 fragmenten zoeken

Elke 10 fragmenten op de huidige CD zoeken

Als een disc meer dan 10 fragmenten bevat, kunt u op elke 10 fragmenten zoeken. Als een disc veel fragmenten bevat, kunt u grofweg naar het fragment dat u wilt afspelen zoeken.

1 Selecteer de zoekmethode **ROUGH**.

Raadpleeg *Zoekmethode selecteren* op deze bladzijde.

2 Houd ◀ of ▶ ingedrukt om elk 10e fragment op een CD te zoeken.

- Als een CD minder dan 10 fragmenten bevat, wordt het laatste fragment van CD afgespeeld als u ▶ ingedrukt houdt. Als er minder dan 10 fragmenten overblijven nadat u elk 10e fragment heeft doorzocht, wordt het laatste fragment van een CD afgespeeld als u ▶ ingedrukt houdt.
- Als een CD minder dan 10 fragmenten bevat, wordt het eerste fragment van CD afgespeeld als u ◀ ingedrukt houdt. Als er minder dan 10 fragmenten overblijven nadat u elk 10e fragment heeft doorzocht, wordt het eerste fragment van een CD afgespeeld als u ◀ ingedrukt houdt.

Ingebouwde CD-speler

Compressie en BMX gebruiken

Met de functies COMP (compressie) en BMX kunt u de geluidskwaliteit van deze speler aanpassen. Elke functie wordt in twee stappen afgesteld. De COMP-functie balanceert de hardere en zachtere geluiden bij hoge volumes. BMX regelt de geluidsheerkaatsingen zodat het geluid voller klinkt. Luister naar de effecten terwijl u ze uitprobeert en gebruik het effect dat de weergave van het fragment of de CD waarnaar u luistert het best weergeeft.

- **Druk op 1 en selecteer de gewenste instelling.**

Druk meerdere keren op **1** om te schakelen tussen de volgende instellingen:

COMP OFF—COMP 1—COMP 2—

COMP OFF—BMX 1—BMX 2 

Opmerking

Door **DISPLAY** ingedrukt te houden, kunt u de cursor links van de titel plaatsen. 

CD TEXT-functies gebruiken

Bij sommige discs is er tijdens de fabricage bepaalde informatie op de disc gecodeerd. Deze discs kunnen informatie als de CD-titel, de fragmenttitel, de naam van de artiest en de afspeeltijd bevatten en worden CD TEXT-discs genoemd. Alleen deze speciaal gecodeerde CD-TEXT-discs ondersteunen de onderstaande functies.

- **Druk op DISPLAY.**

Druk herhaaldelijk op **DISPLAY** om te schakelen tussen de volgende instellingen:

Weergavetijd—**DISC TTL** (disc-titel)

—**ART NAME** (naam artiest disc)—**TRK TTL**

(fragmenttitel)—**ART NAME** (naam artiest fragment)

- Als bepaalde gegevens niet op de CD TEXT-disc zijn opgenomen, zal **NO XXXX** op het display verschijnen (bijv. **NO T-TTL**).

MP3/WMA/WAV afspelen

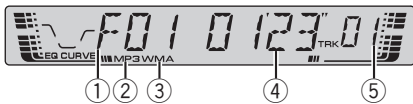

① Mapnummerindicator

Deze geeft aan welk mapnummer op het moment afgespeeld wordt.

② MP3-indicator

Deze geeft aan dat er een MP3-bestand wordt afgespeeld.

③ WMA-indicator

Geeft aan dat er een WMA-bestand wordt afgespeeld.

④ Weergavetijdindicator

Deze geeft de verstreken weergavetijd van het spelende fragment (bestand) aan.

⑤ Numerindicator fragment

Deze geeft aan welk fragment (bestand) er op het moment afgespeeld wordt.

- Als fragmentnummer 100 tot 199 is geselecteerd, gaat ► links van de fragmentnummerindicator branden.
- Als fragmentnummer 200 of meer is geselecteerd, gaat ► links van de fragmentnummerindicator knipperen.

1 Doe een CD-ROM in de CD-laadsleuf.

Het afspelen zal automatisch beginnen.

- **Plaats de disc zodanig dat de bedrukte kant de bovenkant is.**
- Nadat u de CD-ROM in het toestel heeft gedaan, moet u op **SOURCE** drukken om de ingebouwde CD-speler te kiezen.
- U kunt de CD-ROM laten uitwerpen door op de **EJECT**-toets te drukken.

2 Gebruik **VOLUME** om de geluidssterkte te regelen.

3 Druk op ▲ of ▼ en selecteer een map.

- U kunt een map niet selecteren als er geen MP3/WMA/WAV-bestand in staat.
- Houd **BAND** ingedrukt om terug te keren naar map 01 (ROOT). Als de map 01 (ROOT) geen bestanden bevat, begint het afspelen bij map 02.

4 Houd ◀ of ▶ ingedrukt om snel terug of vooruit te spoelen.

- Dit is snel vooruit- en achteruitspoelen alleen voor het afgespeelde bestand. Deze handeling wordt geannuleerd als het vorige of volgende bestand wordt bereikt.
- Als u **ROUGH** selecteert, kunt u door ◀ of ▶ ingedrukt te houden elke 10 fragmenten in de huidige map zoeken. (Raadpleeg *Zoekmethode selecteren* op bladzijde 90.)

5 Druk op ◀ of ▶ om naar het vorige of volgende fragment te gaan.

Als u op ► drukt, gaat u naar het begin van het volgende fragment. Als u één keer op ◀ drukt, gaat u naar het begin van het huidige fragment. Als u nog een keer op deze toets drukt, gaat u naar het vorige fragment.



Opmerkingen

- Als u CD's met MP3/WMA/WAV-bestanden en audiogegevens (CD-DA) zoals CD-EXTRA en MIXED-MODE-CD's afspeelt, kunnen beide types alleen afspelen door tussen MP3/WMA/WAV en CD-DA over te schakelen door middel van **BAND**.
- Als u heeft geschakeld tussen het afspelen van MP3/WMA/WAV-bestanden en audiogegevens (CD-DA), begint het afspelen bij het eerste fragment op de CD.
- De ingebouwde CD-speler kan een MP3/WMA/WAV-bestand op een CD-ROM weergeven. (Raadpleeg bladzijde 98 voor bestanden die kunnen worden afgespeeld.)

MP3/WMA/WAV-speler

- Plaats geen andere dingen dan een CD in de CD-laadsleuf.
- Er zit soms een vertraging tussen het starten van de CD en de weergave van het geluid. Tijdens het inlezen wordt **FRMTREAD** op het display weergegeven.
- Het afspelen verloopt in de volgorde van de bestandsnummers. Als mappen geen bestanden bevatten, worden ze overgeslagen. (Als de map 01 (ROOT) geen bestanden bevat, begint het afspelen bij map 02.)
- Als u bestanden die als VBR-bestanden (variabele bitsnelheid) zijn opgenomen afspeelt, wordt de afspeeltijd niet juist weergegeven als snel vooruit of achteruit wordt gebruikt.
- Als de disc in het toestel geen bestanden bevat die kunnen worden afgespeeld, wordt **NO AUDIO** weergegeven.
- Als de disc in het toestel WMA-bestanden die worden beschermd door 'digital rights management' (DRM) bevat, wordt **SKIPPED** weergegeven terwijl het beschermde bestand wordt overgeslagen.
- Als alle bestanden op de disc in het toestel met DRM worden beschermd, wordt **PROTECT** weergegeven.
- Bij snel vooruit of achteruit hoort u geen geluid.
- Als er een foutmelding zoals **ERROR-11** wordt weergegeven, raadpleeg *Uitleg van foutmeldingen voor ingebouwde CD-speler* op bladzijde 97.

Herhaald afspelen

Voor het afspelen van MP3/WMA/WAV zijn er drie bereiken voor herhaalde weergave: **FRPT** (herhaling map), **RPT** (herhaling fragment) en herhaling disc.

● Druk op 5 om het herhaalbereik te selecteren.

Druk op **5** tot het gewenste herhaalbereik op het display verschijnt.

- **RPT** – Alleen het spelende fragment wordt herhaald
- **FRPT** – Herhaal de huidige map
- Afspeeltijd (bijv., **01'23"**) – Alle fragmenten herhalen



Opmerkingen

- Als u tijdens de herhaalde weergave een andere map kiest, wordt het bereik voor de herhaalde weergave gewijzigd in herhaling disc.
- Als u een fragment zoekt of snel vooruit/terugspoelt tijdens **RPT**, wordt het bereik voor de herhaalde weergave gewijzigd in **FRPT**.
- Als **FRPT** is geselecteerd, kunt u geen submap van die map afspelen.

Fragmenten in willekeurige volgorde afspelen

Met willekeurige weergave kunt u de fragmenten binnen de bereiken voor de herhaalde weergave, **FRPT** (herhaling map) in willekeurige volgorde laten afspelen.

1 Selecteer het herhaalbereik.

Raadpleeg *Herhaald afspelen* op deze bladzijde.

2 Druk op 4 om willekeurige weergave in of uit te schakelen.

Als willekeurige weergave is ingeschakeld, verschijnt **RDM** in het display.

- Als u willekeurige weergave inschakelt tijdens **FRPT**, verschijnt **FRDM** in het display.

Mappen en fragmenten scannen

Als u **FRPT** (herhaling map) gebruikt, worden de eerste 10 seconden van elk fragment in de geselecteerde map afgespeeld. Als u herhaling disc gebruikt, wordt het begin van ieder eerste fragment van iedere map ongeveer 10 seconden afgespeeld.

1 Selecteer het herhaalbereik.

Raadpleeg *Herhaald afspelen* op de vorige bladzijde.

2 Druk op 3 om de scanweergave in te schakelen.

SCAN zal op het display verschijnen. De eerste 10 seconden van elk fragment van de huidige map (of het eerste fragment van elke map) worden afgespeeld.

- Als u de scanweergave inschakelt tijdens **FRPT**, verschijnt **FSCN** in het display.

3 Als u het gewenste fragment (of de gewenste map) heeft gevonden, drukt u op 3 om de scanweergave uit te schakelen.

- Wanneer het scannen van het fragment of de map is afgelopen, zal de normale weergave van de fragmenten opnieuw beginnen.

Afspelen van MP3/WMA/WAV onderbreken

Met pauze kunt u de weergave van de MP3/WMA/WAV tijdelijk onderbreken.

● Druk op 6 om de pauzefunctie in of uit te schakelen.

Als de pauzefunctie is ingeschakeld, verschijnt **PAUSE** in het display.

- U kunt tevens pauze aan of uit zetten door op **PAUSE** te drukken.

Zoekmethode selecteren

U kunt bij de zoekmethode kiezen tussen snel vooruit/achteruit en elke 10 fragmenten zoeken.

● Druk op 2 om de gewenste zoekmethode te selecteren.

Druk op **2** tot de gewenste zoekmethode op het display verschijnt.

- FF/REV** – Snel vooruit en achteruit
- ROUGH** – Elke 10 fragmenten zoeken

Elke 10 fragmenten in de huidige map zoeken

Als de huidige map meer dan 10 fragmenten bevat, kunt u op elke 10 fragmenten doorzoeken. Als een map veel fragmenten bevat, kunt u grofweg naar het fragment dat u wilt afspelen zoeken.

1 Selecteer de zoekmethode **ROUGH**.

Raadpleeg *Zoekmethode selecteren* op deze bladzijde.

2 Houd ◀ of ▶ ingedrukt om elke 10 fragmenten in de huidige map te doorzoeken.

- Als de huidige map minder dan 10 fragmenten heeft, gaat u door ▶ ingedrukt te houden naar het laatste fragment van de map. Als er na het zoeken van elke 10 fragmenten minder dan 10 fragmenten zijn overgebleven, gaat u door ▶ ingedrukt te houden naar het laatste fragment van de map.
- Als de huidige map minder dan 10 fragmenten heeft, gaat u door ◀ ingedrukt te houden naar het eerste fragment van de map. Als er na het zoeken van elk 10e fragment minder dan 10 fragmenten zijn overgebleven, gaat u door ◀ ingedrukt te houden naar het eerste fragment van de map.

MP3/WMA/WAV-speler

Compressie en BMX gebruiken

Met de functies COMP (compressie) en BMX kunt u de geluidskwaliteit van deze speler aanpassen. Elke functie wordt in twee stappen afgesteld. De COMP-functie balanceert de hardere en zachtere geluiden bij hoge volumes. BMX regelt de geluidsweerkaatsingen zodat het geluid voller klinkt. Luister naar de effecten terwijl u ze uitprobeert en gebruik het effect dat de weergave van het fragment of de CD waarnaar u luistert het best weergeeft.

● Druk op 1 en selecteer de gewenste instelling.

Druk meerdere keren op **1** om te schakelen tussen de volgende instellingen:

COMP OFF—COMP 1—COMP 2—

COMP OFF—BMX 1—BMX 2 

Tekstinformatie op een MP3/WMA-CD weergeven

Tekstinformatie die op een MP3/WMA-CD is opgenomen, kan worden weergegeven.

● Druk op DISPLAY.

Druk herhaaldelijk op **DISPLAY** om te schakelen tussen de volgende instellingen:

Weergavetijd—**FOLDER** (mapnaam)—**FILE**

(bestandsnaam)—**TRK TTL** (fragmenttitel)

—**ART NAME** (artiestnaam)—**ALBM TTL** (al-

bumtitel)—**COMMENT** (opmerking)—Bitsnelheid

- Als u MP3-bestanden afspeelt die zijn opgenomen als VBR (variabele bitsnelheid), wordt de waarde van de bitsnelheid niet weergegeven, ook niet als u overschakelt naar bitsnelheid. (**VBR** wordt weergegeven.)

- Als u WMA-bestanden afspeelt die zijn opgenomen als VBR (variabele bitsnelheid), wordt de waarde van de gemiddelde bitsnelheid weergegeven.

- Als bepaalde gegevens niet op een MP3/WMA-CD zijn opgenomen, zal **NO XXXX** op het display verschijnen (bijv. **NO NAME**).

- Bij sommige toepassingen die worden gebruikt om WMA-bestanden te coderen, worden CD-titels en andere tekstinformatie soms niet goed weergegeven.



Opmerking

Door **DISPLAY** ingedrukt te houden, kunt u de cursor links van de tekstinformatie plaatsen. 

Tekstinformatie op een WAV-disc weergeven

U kunt tekstinformatie die op een WAV-disc is opgenomen weergeven.

● Druk op DISPLAY.

Druk herhaaldelijk op **DISPLAY** om te schakelen tussen de volgende instellingen:

Afspeeltijd—**FOLDER** (mapnaam)—**FILE** (bestandsnaam)—bemonsteringsfrequentie

- U kunt alleen WAV-bestanden met de frequenties 16, 22,05, 24, 32, 44,1 en 48 kHz (LPCM) of 22,05 en 44,1 kHz (MS ADPCM) afspelen. De bemonsteringsfrequentie op het display kan zijn afgerond.



Opmerking

Door **DISPLAY** ingedrukt te houden, kunt u de cursor links van de tekstinformatie plaatsen. 

Inleiding audio-instellingen

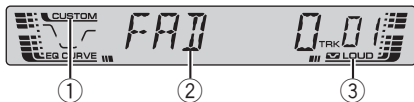

① CUSTOM-indicator

Deze laat zien of er op het moment een door de gebruiker aangepaste equalizercurve is geselecteerd.

② Audiodisplay

Laat de status van de audio-instellingen zien.

③ LOUD-indicator

Deze verschijnt in het display als de loudness is ingeschakeld.

● Druk op AUDIO om de namen van de audiofuncties in het display te laten verschijnen.

Druk meerdere keren op **AUDIO** om te schakelen tussen de volgende audiofuncties:

FAD (balansinstelling)—**EQ** (equalizer)—**LOUD** (loudness)—**FIE** (front image enhancer)—**SLA** (afstelling bronniveau)

- Wanneer u de FM-tuner als signaalbron gebruikt, kunt u niet overschakelen naar **SLA**
- Als u niet binnen ongeveer 30 seconden een functiehandeling uitvoert, wordt er automatisch teruggekeerd naar het bij de signaalbron behorende display.
- Druk op **BAND** om terug te keren naar het bij de signaalbron behorende display.

Balansinstelling gebruiken

U kunt de fader/balans instellen voor een optimale geluidsweggeve voor alle plaatsen in het voertuig.

1 Druk op AUDIO en selecteer FAD.

- Als de balansinstelling eerder is aangepast, verschijnt **BAL** op het display.

2 Druk op ▲ of ▼ om de balans tussen de voor-/achterluidsprekers in te stellen.

FAD F15 – FAD R15 wordt weergegeven als de balans van de voor- en achterluidsprekers van voren naar achteren wordt verplaatst.

- **FAD 0** is de juiste instelling wanneer u slechts twee luidsprekers gebruikt.

3 Druk op ◀ of ▶ om de balans tussen de luidsprekers links en rechts in te stellen.

BAL L 9 – BAL R 9 wordt weergegeven als de balans tussen de linker- en rechterluidsprekers van links naar rechts schuift.

Equalizer gebruiken

Met de equalizer kunt u de geluidsweggeve naar wens aanpassen aan de akoestische eigenschappen van het interieur van uw auto.

Equalizercurven oproepen

Er zijn zes opgeslagen equalizercurven die u op elk moment kunt opvragen. Hier volgt een lijst met de equalizercurven:

| Display | Equalizercurve |
|-----------------|----------------|
| SPR-BASS | Superbass |
| POWERFUL | Krachtig |
| NATURAL | Natuurlijk |
| VOCAL | Vocaal |
| CUSTOM | Aangepast |
| EQ FLAT | Vlak |

- **CUSTOM** is een aangepaste equalizercurve die u zelf maakt.

Audio-instellingen

- Als **EQ FLAT** is geselecteerd, wordt er geen aanvulling of correctie op het geluid uitgevoerd. Het is handig het effect van de equalizercurven te controleren door te schakelen tussen **EQ FLAT** en een ingestelde equalizercurve.

• Druk op EQ om de equalizer te kiezen.

Druk herhaaldelijk op **EQ** om tussen de volgende equalizers om te schakelen:

SPR-BASS—POWERFUL—NATURAL—VOCAL—CUSTOM—EQ FLAT

Equalizercurven aanpassen

U kunt de momenteel geselecteerde equalizercurve naar wens instellen. De aangepaste instellingen van de equalizercurve worden opgeslagen in **CUSTOM**.

- Als u aanpassingen maakt als er een andere curve dan **CUSTOM** is geselecteerd, zal de zojuist aangepaste curve de vorige curve vervangen. Dan verschijnt er een nieuwe curve met **CUSTOM** op het display terwijl u de equalizercurve selecteert.

1 Druk op AUDIO en selecteer EQ.

2 Druk op ◀ of ▶ en selecteer de frequentieband van de equalizer die u wilt aanpassen.

EQ-L (laag)—**EQ-M** (midden)—**EQ-H** (hoog)

3 Druk op ▲ of ▼ om het niveau van de frequentieband van de equalizer aan te passen.

+6 – –6 wordt op het display weergegeven terwijl het niveau wordt verhoogd of verlaagd.

- U kunt vervolgens een andere frequentieband kiezen om het niveau daarvan aan te passen.

Fijnafstelling van de equalizercurve

U kunt de middenfrequentie en de Q-factor (curvenkenmerken) van elke geselecteerde curveband aanpassen (**EQ-L/EQ-M/EQ-H**).

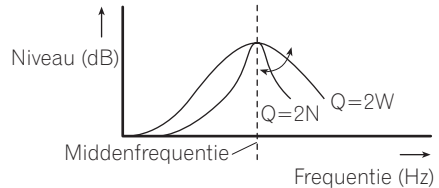

- Als u aanpassingen maakt als er een andere curve dan **CUSTOM** is geselecteerd, zal de zojuist aangepaste curve de vorige curve vervangen. Dan verschijnt er een nieuwe curve met **CUSTOM** op het display terwijl u de equalizercurve selecteert.

1 Druk op **AUDIO** en houd de toets ingedrukt totdat de frequentie en de Q-factor (bijv., **F- 80 Q 1W**) op het display verschijnen.

2 Druk op **AUDIO** om de band te selecteren die u wilt instellen.

Laag—Midden—Hoog

3 Druk op ◀ of ▶ en selecteer de gewenste frequentie.

Laag: **40—80—100—160** (Hz)

Midden: **200—500—1k—2k** (Hz)

Hoog: **3k—8k—10k—12k** (Hz)

4 Druk op ▲ of ▼ en selecteer de gewenste Q-factor.

2N—1N—1W—2W □

Loudness-functie aanpassen

De loudness-functie compenseert tekortkomingen in de weergave van de hoge en lage tonen bij lage volume-instellingen.

1 Druk op **AUDIO** en selecteer **LOUD**.

2 Druk op **▲** om de loudness-functie in te schakelen.

De **LOUD**-indicator wordt weergegeven.

- Als u de loudness functie uit wilt zetten, drukt u op **▼**.
- U kunt de loudness-functie ook aan of uit zetten door op **LOUDNESS** te drukken.

3 Druk op **◀** of **▶** en selecteer het gewenste niveau.

LOW (laag)—**MID** (midden)—**HI** (hoog)

Front image enhancer (F.I.E.)

De functie F.I.E. (Front Image Enhancer) is een eenvoudige methode waarmee 'front imaging' kan worden verbeterd door de midden- en hoge bereiken van de frequentie-uitvoer uit de achterste luidsprekers uit te schakelen, waardoor de output alleen bij lage frequenties hoorbaar is. U kunt de frequentie die u wilt uitschakelen selecteren.



Voorzorgsmaatregelen

Als de functie F.I.E. is gedeactiveerd, geeft de achterluidspreker het geluid op alle frequenties, niet alleen de lage tonen. Verlaag het volume voordat u F.I.E. uitschakelt om te voorkomen dat het volume ineens sterk toeneemt.

1 Druk op **AUDIO** en selecteer **FIE**.

2 Druk op **▲** om F.I.E. aan te zetten.

- Om de F.I.E. uit te zetten drukt u op **▼**.

3 Druk op **◀** of **▶** om de gewenste frequentie te selecteren.

100—160—250 (Hz)



Opmerkingen

- Als u de F.I.E.-functie aan heeft gezet, kunt u de balansinstelling (raadpleeg bladzijde 92) gebruiken om het geluidsniveau van de voorste en achterste luidsprekers af te stellen totdat het geluid goed verdeeld is.
- Zet de F.I.E.-functie uit als u een systeem met twee luidsprekers gebruikt.

Niveau van de signaalbron aanpassen

Met SLA (Source Level Adjustment) kunt u het volumeniveau van de diverse signaalbronnen apart instellen om te voorkomen dat het volume plotseling verandert wanneer u naar een andere signaalbron overschakelt.

- De instellingen zijn gebaseerd op het volumeniveau van de FM-tuner, dat dus onveranderd zal blijven.
- Het volumeniveau van de MW/LW-tuner kan wel met SLA worden aangepast.

1 Vergelijk het volumeniveau van de FM-tuner met dat van de signaalbron die u wilt aanpassen.

2 Druk op **AUDIO** en selecteer **SLA**.

3 Druk op **▲** of **▼** om het bronvolume aan te passen.

SLA +4 – SLA –4 verschijnt in het display terwijl het volume van de signaalbron wordt verhoogd of verlaagd.

Begininstellingen

Begininstellingen aanpassen

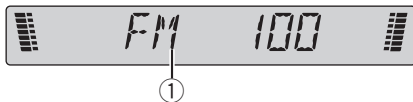

Via de begininstellingen kunt u de diverse begininstellingen van dit toestel aanpassen.

① Functiedisplay

Hierop is de status van de ingestelde functie af te lezen.

1 Houd SOURCE ingedrukt tot het toestel uit gaat.

2 Druk op SOURCE en houd de toets ingedrukt totdat FM op het display verschijnt.

3 Druk op AUDIO om de namen van de functies op het display weer te geven.

Druk meerdere keren op **AUDIO** om te schakelen tussen de volgende instellingen:

FM (FM afstemstap)—**A-PI** (Automatische PI zoekfunctie)—**SAVE** (Energiebesparing)

Gebruik de volgende instructies voor het aanpassen van de diverse instellingen.

- Druk op **BAND** om de begininstellingen te annuleren.
- U kunt de begininstellingen ook annuleren door **SOURCE** ingedrukt te houden tot het apparaat uit gaat.

FM-afstemstap instellen

Normaal gesproken wordt er een FM-afstemstap van 50 kHz gebruikt bij het automatisch afstemmen. Als AF of TA is ingeschakeld, wijzigt de afstemstap automatisch naar 100 kHz. Het kan beter zijn de afstemstap in te stellen op 50 kHz als AF is ingeschakeld.

- Bij handmatig afstemmen blijft de afstemstap op 50 kHz staan.

1 Druk op AUDIO en selecteer FM.

2 Druk op ◀ of ▶ en selecteert de FM-afstemstap.

Druk op ◀ om **50** (50 kHz) te selecteren. Druk op ▶ om **100** (100 kHz) te selecteren.

Aan/uit zetten van de automatische PI-zoekfunctie

Het toestel kan automatisch zoeken naar een andere zender met hetzelfde programma, zelfs bij het oproepen van een voorkeuzezender.

1 Druk op AUDIO en selecteer A-PI.

2 Druk op ▲ of ▼ om de automatische PI-zoekfunctie in of uit te schakelen.

Energieverbruik van de accu verminderen

Door het toestel uit te zetten kunt u het energieverbruik van de accu verminderen. Eén minuut nadat u het toestel hebt uitgezet, schakelt het over op de energiezuinige modus.

- U kunt geen disc in het toestel plaatsen of een disc uit het toestel verwijderen als het in de energiezuinige modus staat.
- U kunt alleen **SOURCE** gebruiken als het toestel in de energiezuinige modus staat.

 **Belangrijk**

Als u een accu heeft losgekoppeld om die te vervangen, is deze modus uitgeschakeld. Als u dit toetsel in een voertuig inbouwt met een contactschakelaar zonder stand voor accessoires, kan het voorkomen dat de accu bij een bepaalde aansluitmethode leegloopt. Nadat u de aansluitmethode heeft gecontroleerd, kunt u deze modus desgewenst aanzetten.

1 Druk op AUDIO en selecteer SAVE.

2 Druk op ▲ of ▼ om de energiezuinige modus in of uit te schakelen. 

Aanvullende informatie

Uitleg van foutmeldingen voor ingebouwde CD-speler

Als u contact opneemt met uw leverancier of het dichtstbijzijnde Pioneer Service-centrum, zorg er dan voor dat u de foutmelding opschrijft.

| Melding | Oorzaak | Maatregel |
|-------------------------------------|---------------------------------------|--|
| ERROR-11, 12, 17, 30 | Vuile disc | Maak de disc schoon. |
| ERROR-11, 12, 17, 30 | Bekraste disc | Vervang de disc. |
| ERROR-10, 11, 12, 17, 30, A0 | Elektrisch of mechanisch probleem | Zet het contact af en dan weer aan, of schakel over naar een andere signaalbron en dan weer terug naar de CD-speler. |
| ERROR-22, 23 | Er kunnen geen CD's worden afgespeeld | Vervang de disc. |
| ERROR-44 | Alle fragmenten worden overgeslagen | Vervang de disc. |



Geluid uitschakelen

Het geluid van dit toestel wordt in de volgende gevallen automatisch uitgeschakeld:

- Er wordt gebeld met een mobiele telefoon die op dit toestel is aangesloten.
- Er is een navigatie-eenheid met spraakbegeleiding van Pioneer op dit toestel aangesloten.

Het geluid wordt uitgeschakeld en **MUTE** verschijnt op het display. Het volume kan nog worden aangepast, maar alle andere instellingen niet. De bediening keert weer terug naar normaal als het telefoongesprek of de spraakbegeleiding is afgelopen. 

Zorg voor uw CD-speler

- Gebruik alleen CD's met een van de twee Compact Disc Digital Audio-logo's zoals hieronder aangegeven.



- Gebruik alleen normale, ronde CD's. Andere, niet-ronde CD's kunnen vast komen te zitten, of worden niet naar behoren afgespeeld.



- Controleer alle CD's op barsten, krassen of vervormingen voordat u ze afspeelt. CD's met barsten, krassen of vervormingen kunnen niet goed worden afgespeeld. Gebruik zulke CD's daarom niet.
- Probeer het opnameoppervlak (de kant waar niets op gedrukt is) niet aan te raken wanneer u de disc vasthoudt.
- Bewaar disc in het disc-doesje wanneer u ze niet gebruikt.
- Houd discs uit direct zonlicht en stel ze niet bloot aan hoge temperaturen.
- Plak geen labels op discs, schrijf er niet op en behandel het oppervlak niet met chemische middelen.
- Om een CD te reinigen veegt u de disc van het midden naar de buitenkant met een zachte doek schoon.



Aanvullende informatie

- Als de verwarming bij lage temperaturen wordt gebruikt, kan er vocht op de onderdelen in de CD-speler ontstaan. Condensvorming kan er de oorzaak van zijn dat de CD-speler niet goed functioneert. Als u denkt dat er sprake is van condensvorming, zet u de CD-speler ongeveer een uur uit zodat hij kan drogen. Veeg eventueel vochtige CD's af met een zachte doek om het vocht te verwijderen.
- Schokken tijdens het rijden kunnen de CD laten overslaan.

CD-R/CD-RW-discs

- CD-R/CD-RW-discs kunnen alleen worden afgespeeld als ze voltooid zijn.
- De mogelijkheid bestaat dat u bepaalde CD-R/CD-RW-discs niet kunt afspelen die zijn opgenomen op een audio CD-recorder of een computer. Dat kan ook worden veroorzaakt door bepaalde eigenschappen van de CD, krassen of vuil op de disc, of door vuil, condens, en dergelijke op de lens van dit toestel.
- Het afspelen van disc die op een computer zijn opgenomen is soms niet mogelijk. Dit is afhankelijk van de instellingen en de omgeving van de toepassing. Neem op in het juiste formaat. (Neem voor meer informatie contact op met de fabrikant van de toepassing.)
- Mogelijk kunt u geen CD-R/CD-RW-discs afspelen, omdat deze zijn blootgesteld aan direct zonlicht of hoge temperaturen, of vanwege de omstandigheden waaronder de discs in de auto zijn bewaard.
- Titels en andere tekstinformatie die zijn vastgelegd op een CD-R/CD-RW-disc worden mogelijk niet door dit toestel weergegeven (in het geval van audiogegevens (CD-DA)).
- Dit toestel is geschikt voor de functie voor het overslaan van fragmenten op CD-R/CD-

RW-discs. De fragmenten waarop deze functie betrekking heeft, worden automatisch overgeslagen (in het geval van audiogegevens (CD-DA)).

- Als u een CD-RW-disc in dit toestel plaatst, zal het langer duren voordat het afspelen begint dan bij een conventionele CD of CD-R.
- Lees de voor CD-R/CD-RW-discs geldende voorzorgsmaatregelen voor u ze gaat gebruiken.

MP3-, WMA- en WAV-bestanden

- MP3 staat voor MPEG Audio Layer 3 en verwijst naar een standaard voor audiocompressietechnologie.
- WMA staat voor Windows Media™ Audio en verwijst naar een audiocompressietechnologie die door Microsoft Corporation is ontwikkeld. WMA-gegevens kunnen met de Windows Media Player versie 7 of nieuwer worden gecodeerd.
- WAV staat voor waveform. Het is een standaard audiobestandsformaat voor Windows®.
- Bij sommige toepassingen die worden gebruikt om WMA-bestanden te coderen kan dit toestel minder goed werken.
- Bij sommige toepassingen die worden gebruikt om WMA-bestanden te coderen, worden CD-titels en andere tekstinformatie soms niet goed weergegeven.
- Met dit toestel kunnen MP3/WMA/WAV-bestanden op CD-ROM-, CD-R- en CD-RW-discs worden afgespeeld. Discopnamen die compatibel zijn met niveau 1 en niveau 2 van ISO9660 met het bestandssysteem Romeo and Joliet kunnen worden afgespeeld.
- U kunt discs afspelen waarop meerdere sessies kunnen worden opgenomen.

Aanvullende informatie

- MP3/WMA/WAV-bestanden zijn niet compatibel met packet write data transfer.
- Er kunnen maximaal 64 tekens, inclusief de extensie (.mp3 of .wma of .wav), voor een bestandsnaam vanaf het eerste teken worden weergegeven.
- Van een mapnaam kunnen er maximaal 64 tekens worden weergegeven.
- Bij bestanden die met het bestandssysteem Romeo zijn opgenomen, worden alleen de eerste 64 tekens weergegeven.
- Als u CD's met MP3/WMA/WAV-bestanden en audiogegevens (CD-DA) zoals CD-EXTRA en MIXED-MODE-CD's afspeelt, kunnen beide types alleen afspelen door tussen MP3/WMA/WAV en CD-DA over te schakelen.
- De volgorde voor selectie van de mappen voor het afspelen en andere handelingen is de schrijfolgorde die door de schrijfware wordt gebruikt. Daarom kan de verwachte volgorde bij het afspelen afwijken van de werkelijke afspelvolgorde. Er bestaat echter ook schrijfware waarmee de afspelvolgorde wel kan worden ingesteld.
- Sommige audio-CD's bevatten fragmenten die zonder pauze in elkaar overlopen. Als deze discs worden omgezet in MP3/WMA/WAV-bestanden en op een CD-R/CD-RW/CD-ROM worden gebrand, worden de bestanden op deze speler met een korte pauze afgespeeld, ongeacht de lengte van de pauze tussen de fragmenten op de originele audio-CD.



Belangrijk

- Als u een MP3/WMA/WAV-bestand een naam geeft, moet u de bijbehorende extensie (.mp3, .wma of .wav) toevoegen.
- Dit toestel speelt bestanden met de extensie van de bestandsnaam (.mp3, .wma of .wav) af als een MP3/WMA/WAV-bestand. Om ruis en storingen te voorkomen kunt u deze extensies

beter niet gebruiken voor andere bestanden dan MP3/WMA/WAV.

Extra informatie over MP3

- De bestanden zijn compatibel met ID3 Tag Ver. 1.0, 1.1, 2.2, 2.3 en 2.4 voor de weergave van het album (disc-titel), fragment (fragment-titel), artiest (artiest fragment) en opmerkingen. Ver. 2.x of ID3 Tag heeft prioriteit als zowel Ver. 1.x en Ver. 2.x bestaan.
- De versterker werkt alleen als er MP3-bestanden met frequenties van 32, 44,1 en 48 kHz worden afgespeeld. (Bemonsteringsfrequenties van 16, 22,05, 24, 32, 44,1, 48 kHz kunnen worden afgespeeld.)
- Er is geen compatibiliteit met m3u-speellijsten.
- Er is geen compatibiliteit met de formaten MP3i (MP3 interactive) of mp3 PRO.
- De geluidskwaliteit van MP3-bestanden wordt meestal beter bij een hogere bitsnelheid. Dit toestel kan opnamen met een bitsnelheid van 8 kbps tot 320 kbps afspelen, maar voor een goede geluidskwaliteit, raden wij u aan alleen CD's die met een bitsnelheid van tenminste 128 kbps zijn opgenomen te gebruiken.

Extra informatie over WMA

- Dit toestel speelt WMA-bestanden af die met de Windows Media Player versie 7, 7.1, 8 en 9 zijn gecodeerd.
- U kunt alleen WMA-bestanden met frequenties van 32, 44,1 en 48 kHz afspelen.
- De geluidskwaliteit van WMA-bestanden wordt meestal beter bij een hogere bitsnelheid. Dit toestel kan opnamen met een bitsnelheid van 48 kbps tot 320 kbps (CBR) of van 48 kbps tot 384 kbps (VBR) afspelen, maar voor een goede geluidskwaliteit, raden wij u aan alleen CD's met een hogere bitsnelheid te gebruiken.

Aanvullende informatie

- Dit toestel ondersteunt de volgende formaten niet.
 - Windows Media Audio 9 Professional (5.1ch)
 - Windows Media Audio 9 Lossless
 - Windows Media Audio 9 Voice

Extra informatie over WAV

- Dit toestel speelt WAV-bestanden af die in het formaat Linear PCM (LPCM) of het formaat MS ADPCM zijn gecodeerd.
- U kunt alleen WAV-bestanden met de frequenties 16, 22,05, 24, 32, 44,1 en 48 kHz (LPCM) of 22,05 en 44,1 kHz (MS ADPCM) afspelen. De bemonsteringsfrequentie op het display kan zijn afgerond.
- De geluidskwaliteit van WAV-bestanden wordt meestal beter bij een hoger aantal kwantisatiebits. Dit toestel kan opnamen met 8 en 16 (LPCM) of 4 (MS ADPCM) kwantisatiebits afspelen, maar voor een goede geluidskwaliteit, raden wij u aan alleen CD's die met het hogere aantal kwantisatiebits zijn opgenomen te gebruiken.

Over mappen en MP3/WMA/WAV-bestanden

- U ziet hieronder een overzicht van een CD-ROM met MP3/WMA/WAV-bestanden. De submappen worden als mappen in de geselecteerde map weergegeven.

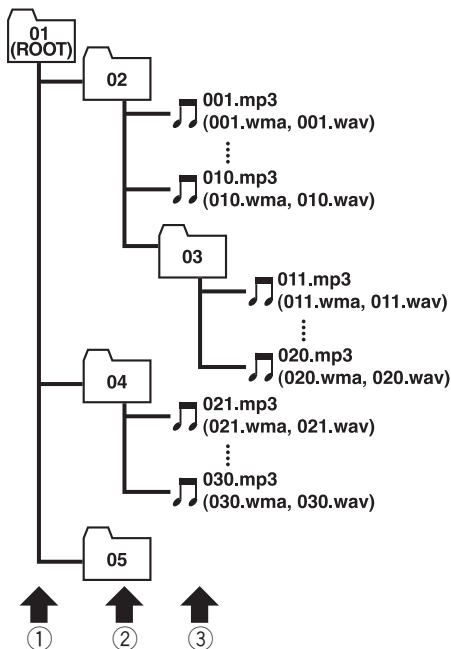

① Eerste niveau

② Tweede niveau

③ Derde niveau

Opmerkingen

- Dit toestel wijst mapnamen toe. De gebruiker kan geen mapnummers toewijzen.
- U kunt geen mappen zonder MP3/WMA/WAV-bestanden openen. (Deze mappen worden overgeslagen zonder het mapnummer weer te geven.)
- MP3/WMA/WAV-bestanden in maximaal 8 lagen mappen kunnen worden weergegeven. Er zit echter een vertraging in het begin van het afspelen van discs met talloze lagen. Daarom raden wij u aan geen discs met meer dan 2 lagen te maken.
- U kunt maximaal 99 mappen op een disc afspelen.

Aanvullende informatie

Begrippen

Aantal kwantisatiebits

Het aantal kwantisatiebits is een factor in de algemene geluidskwaliteit; hoe hoger de bitdiepte, hoe beter de geluidskwaliteit. Een toename in bitdiepte betekent echter ook een toename in de hoeveelheid gegevens en daarmee in de benodigde ruimte voor opslag.

Bitsnelheid

Dit staat voor datavolume per seconde of bps-eenheden (bits per seconde). Hoe hoger het getal, hoe meer informatie er is voor het reproduceren van het geluid. Bij dezelfde codeer-methode (zoals MP3) geldt: Hoe hoger het getal, hoe beter het geluid.

ID3-tag

Dit is een methode voor het opslaan van informatie over het fragment in een MP3-bestand. Deze opgeslagen informatie kan bijvoorbeeld de fragmenttitel, de naam van de artiest, de albumtitel, het muziekgenre, het productiejaar, opmerkingen en andere gegevens zijn. De inhoud kan worden bewerkt met software met bewerkingsfuncties voor ID3 Tag. Hoewel de tags beperkt worden tot het aantal tekens, kan de informatie worden bekeken als het fragment wordt afgespeeld.

ISO9660-formaat

Dit is de internationale standaard voor de formaatlogica van CD-ROM-mappen en -bestanden. Voor het ISO9660-formaat zijn er bepalingen voor de volgende twee niveaus.

Niveau 1:

De bestandsnaam is in 8.3-formaat (de naam bestaat uit maximaal 8 tekens, hoofdletters en cijfers van half-bytes en het "_" teken, met een bestandsextensie van drie tekens.)

Niveau 2:

De bestandsnaam kan maximaal 31 tekens hebben (inclusief het scheidingsteken "." en

de bestandsextensie). Elke map bevat minder dan 8 hiërarchieën.

Uitgebreide formaten

Joliet:

Bestandsnamen mogen maximaal 64 tekens bevatten.

Romeo:

Bestandsnamen mogen maximaal 128 tekens bevatten.

Lineaire PCM (LPCM)/ Pulscodemodulatie

Dit staat voor lineaire pulscodemodulatie, het signaalopnamesysteem dat voor muziek-CD's en DVD's wordt gebruikt.

m3u

Speellijsten die met "WINAMP"-software zijn gemaakt, hebben een bestandsextensie voor speellijsten (.m3u).

MP3

MP3 staat voor MPEG Audio Layer 3. Het is een audiocompressiestandaard die is ingesteld door een werkgroep (MPEG) van de ISO (International Standards Organization). MP3 kan audiogegevens tot een tiende van het niveau van een normale disc comprimeren.

MS ADPCM

Dit staat voor Microsoft adaptieve differentiële pulscodemodulatie, het signaalopnamesysteem dat voor de multimediasoftware van Microsoft Corporation wordt gebruikt.

Multisessie

Multisessie is een opnamemethode waarbij gegevens later nog op de disc kunnen worden opgenomen. Als u gegevens op een CD-ROM, CD-R of CD-RW, etc. opneemt, worden alle gegevens van begin tot eind als een enkele eenheid of sessie beschouwd. Multisessie is een methode waarbij meer dan 2 sessies op een disc worden opgenomen.

Packet write

Dit is een algemene aanduiding voor de brandmethode op CD-R, etc, die nodig is voor een bestand, net als bij het opslaan van bestanden op diskettes of harde schijven.

VBR

VBR staat voor variable bit rate (variabele bitsnelheid). Meestal wordt CBR (constant bit rate; constante bitsnelheid) gebruikt. Maar om de bitsnelheid flexibel aan de behoeften van de audiocompressie aan te passen, kunt u geluidskwaliteit met compressieprioriteiten krijgen.

WAV

WAV staat voor waveform. Het is een standaard audiobestandsformaat voor Windows®.

WMA

WMA staat voor Windows Media™ Audio en verwijst naar een audiocompressietechnologie die door Microsoft Corporation is ontwikkeld. WMA-gegevens kunnen met de Windows Media Player versie 7 of nieuwer worden gecodeerd.

Microsoft, Windows Media en het Windows-logo zijn handelsmerken of geregistreerde handelsmerken van Microsoft Corporation in de Verenigde Staten en/of in andere landen. ■

Aanvullende informatie

Technische gegevens

Algemeen

| | |
|---------------------------|---|
| Spanningsbron | 14,4 V gelijkstroom (10,8 – 15,1 V toelaatbaar) |
| Aarding | Negatief |
| Max. stroomverbruik | 10,0 A |
| Afmetingen (B × H × D): | |
| DIN | |
| Chassis | 178 × 50 × 157 mm |
| Voorpaneel | 188 × 58 × 19 mm |
| D | |
| Chassis | 178 × 50 × 162 mm |
| Voorpaneel | 170 × 48 × 14 mm |
| Gewicht | 1,3 kg |

Audio

| | |
|---|--|
| Maximaal uitgangsvermogen | 50 W × 4 |
| Doorlopend uitgangsvermogen | 27 W × 4 (DIN 45324, +B = 14,4 V) |
| Belastingsimpedantie | 4 Ω (4 – 8 Ω toegestaan) |
| Preout maximaal uitgangsniveau/uitgangsimpedantie | 2,2 V/1 kΩ |
| Equalizer (3-bands parametrische equalizer): | |
| Laag | |
| Frequentie | 40/80/100/160 Hz |
| Q-factor | 0,35/0,59/0,95/1,15 (+6 dB wanneer versterkt) |
| Gain | ±12 dB |
| Midden | |
| Frequentie | 200/500/1k/2k Hz |
| Q-factor | 0,35/0,59/0,95/1,15 (+6 dB wanneer versterkt) |
| Gain | ±12 dB |
| Hoog | |
| Frequentie | 3,15k/8k/10k/12,5k Hz |
| Q-factor | 0,35/0,59/0,95/1,15 (+6 dB wanneer versterkt) |
| Gain | ±12 dB |
| Loudness contouren | |
| Laag | +3,5 dB (100 Hz), +3 dB (10 kHz) |
| Midden | +10 dB (100 Hz), +6,5 dB (10 kHz) |
| Hoog | +11 dB (100 Hz), +11 dB (10 kHz) (volume: –30 dB) |

CD-speler

| | |
|--------------|--------------------|
| System | Compact Disc Audio |
|--------------|--------------------|

| | |
|-----------------------------|-------------------------------|
| Bruikbare CD's | Compact Discs |
| Signaalformaat: | |
| Schakelfrequentie | 44,1 kHz |
| Aantal kwantisatiebits | 16; linear |
| Frequentiekenmerken | 5 – 20.000 Hz (±1 dB) |
| Signaal-tot-ruis verhouding | 94 dB (1 kHz) (IEC-A netwerk) |
| Dynamisch bereik | 92 dB (1 kHz) |
| Aantal kanalen | 2 (stereo) |
| MP3-decoderingsformaat ... | MPEG-1 & 2 Audio Layer 3 |
| WMA-decoderingsformaat | Ver. 7, 7.1, 8, 9 (2ch-audio) |
| WAV-signaalformaat | Lineair PCM & MS ADPCM |

FM-tuner

| | |
|--------------------------------|--------------------------------------|
| Frequentiebereik | 87,5 – 108,0 MHz |
| Bruikbare gevoeligheid | 8 dBf (0,7 μV/75 Ω mono, S/N: 30 dB) |
| Gevoeligheid bij 50 dB demping | 10 dBf (0,9 μV/75 Ω mono) |
| Signaal-tot-ruis verhouding | 75 dB (IEC-A netwerk) |
| Vervorming | 0,3 % (bij 65 dBf, 1 kHz, stereo) |
| | 0,1 % (bij 65 dBf, 1 kHz, mono) |
| Frequentierespons | 30 – 15.000 Hz (±3 dB) |
| Stereoscheiding | 45 dB (bij 65 dBf, 1 kHz) |
| Selectiviteit | 80 dB (±200 kHz) |

MW-tuner

| | |
|------------------------------|-------------------------|
| Frequentiebereik | 531 – 1.602 kHz (9 kHz) |
| Bruikbare gevoeligheid | 18 μV (S/N: 20 dB) |
| Signaal-tot-ruis verhouding | 65 dB (IEC-A netwerk) |

LW-tuner

| | |
|------------------------------|-----------------------|
| Frequentiebereik | 153 – 281 kHz |
| Bruikbare gevoeligheid | 30 μV (S/N: 20 dB) |
| Signaal-tot-ruis verhouding | 65 dB (IEC-A netwerk) |



Opmerking

Technische gegevens en ontwerp kunnen ter productverbetering zonder voorafgaande kennisgeving worden gewijzigd. □

PIONEER CORPORATION

4-1, MEGURO 1-CHOME, MEGURO-KU, TOKYO 153-8654, JAPAN

PIONEER ELECTRONICS (USA) INC.

P.O. Box 1540, Long Beach, California 90801-1540, U.S.A.

TEL: (800) 421-1404

PIONEER EUROPE NV

Haven 1087, Keetberglaan 1, B-9120 Melsele, Belgium

TEL: (0) 3/570.05.11

PIONEER ELECTRONICS ASIACENTRE PTE. LTD.

253 Alexandra Road, #04-01, Singapore 159936

TEL: 65-6472-7555

PIONEER ELECTRONICS AUSTRALIA PTY. LTD.

178-184 Boundary Road, Braeside, Victoria 3195, Australia

TEL: (03) 9586-6300

PIONEER ELECTRONICS OF CANADA, INC.

300 Allstate Parkway, Markham, Ontario L3R OP2, Canada

TEL: 1-877-283-5901

PIONEER ELECTRONICS DE MEXICO, S.A. de C.V.

Bldv.Manuel Avila Camacho 138 10 piso

Col.Lomas de Chapultepec, Mexico, D.F. 11000

TEL: 55-9178-4270

先鋒股份有限公司

總公司：台北市中山北路二段44號13樓

電話：(02) 2521-3588

先鋒電子（香港）有限公司

香港九龍尖沙咀海港城世界商業中心

9樓901-6室

電話：(0852) 2848-6488

Published by Pioneer Corporation.

Copyright © 2004 by Pioneer Corporation.

All rights reserved.

Publié par Pioneer Corporation. Copyright

© 2004 par Pioneer Corporation. Tous

droits réservés.

Printed in

Imprimé